

**OWIM GmbH & Co. KG**

Stiftsbergstraße 1  
74167 Neckarsulm  
GERMANY

Model No.: HG03271

Version: 11/2025

IAN 480256\_2504



## ÖLPUMPE 12 V / OIL PUMP 12V / POMPE À HUILE 12 V

DE AT BE CH

### ÖLPUMPE 12 V UOP 12 C1

Bedienungs- und Sicherheitshinweise  
Originalbetriebsanleitung

GB IE

### OIL PUMP 12V UOP 12 C1

Operation and safety notes  
Translation of the original instructions

FR BE

### POMPE À HUILE 12 V UOP 12 C1

Instructions d'utilisation et consignes de sécurité  
Traduction de la notice originale

NL BE

### OLIEPOMP 12 V UOP 12 C1

Bedienings- en veiligheidsinstructies  
Vertaling van de oorspronkelijke gebruiksaanwijzing

PL

### POMPA OLEJU 12 V UOP 12 C1

Wskazówki dotyczące obsługi i bezpieczeństwa  
Tłumaczenie instrukcji oryginalnej

CZ

### OLEJOVÉ ČERPADLO 12 V UOP 12 C1

Pokyny pro obsluhu a bezpečnostní pokyny  
Překlad původního návodu k používání

SK

### OLEJOVÉ ČERPADLO 12 V UOP 12 C1

Pokyny pre obsluhu a bezpečnostné pokyny  
Preklad pôvodného návodu na použitie

ES

### BOMBA DE ACEITE 12 V UOP 12 C1

Instrucciones de utilización y de seguridad  
Traducción del manual original

DK

### OLIEPUMPE 12 V UOP 12 C1

Brugs- og sikkerhedsanvisninger  
Oversættelse af den originale brugsanvisning

IT

### SET POMPA DI ASPIRAZIONE OLIO 12 V UOP 12 C1

Indicazioni per l'uso e per la sicurezza  
Traduzione delle istruzioni originali

HU

### OLAJSZIVATTYÚ 12 V UOP 12 C1

Kezelési és biztonsági utalások  
Eredeti használati utasítás fordítása

IAN 480256\_2504

DE BE NL CZ GB FR  
PL SK AT DK HU IT ES

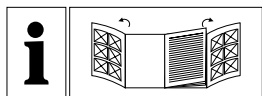

DE/AT/BE/CH	Bedienungs- und Sicherheitshinweise	Seite	5
GB/IE	Operation and safety notes	Page	16
FR/BE	Instructions d'utilisation et consignes de sécurité	Page	27
NL/BE	Bedienings- en veiligheidsinstructies	Pagina	39
PL	Wskazówki dotyczące obsługi i bezpieczeństwa	Strona	49
CZ	Pokyny pro obsluhu a bezpečnostní pokyny	Strana	60
SK	Pokyny pre obsluhu a bezpečnostné pokyny	Strana	70
ES	Instrucciones de utilización y de seguridad	Página	80
DK	Brugs- og sikkerhedsanvisninger	Side	91
IT	Indicazioni per l'uso e per la sicurezza	Pagina	101
HU	Kezelési és biztonsági utalások	Oldal	111

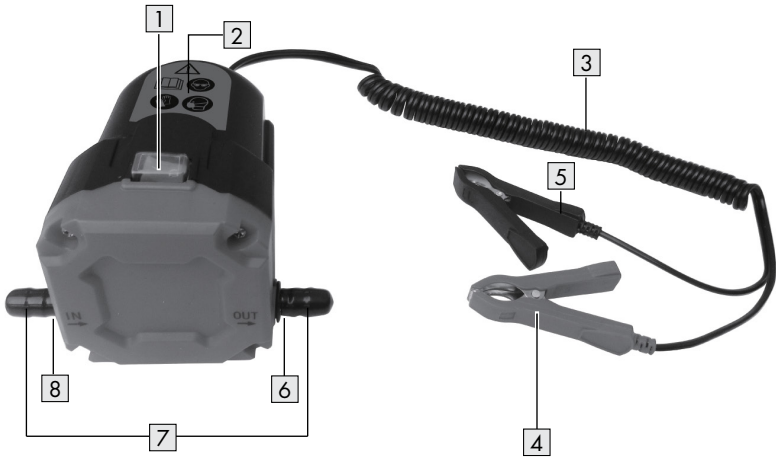
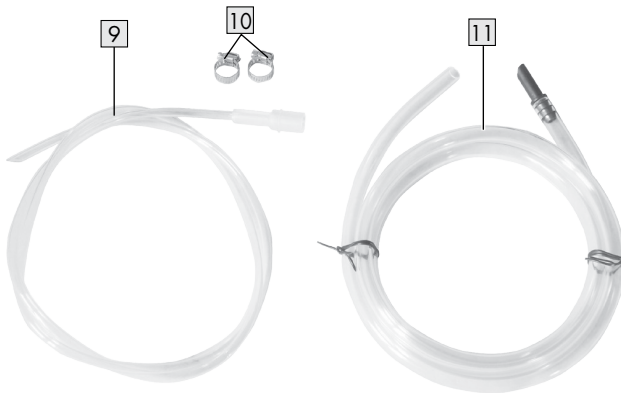
**A****B**





**C**

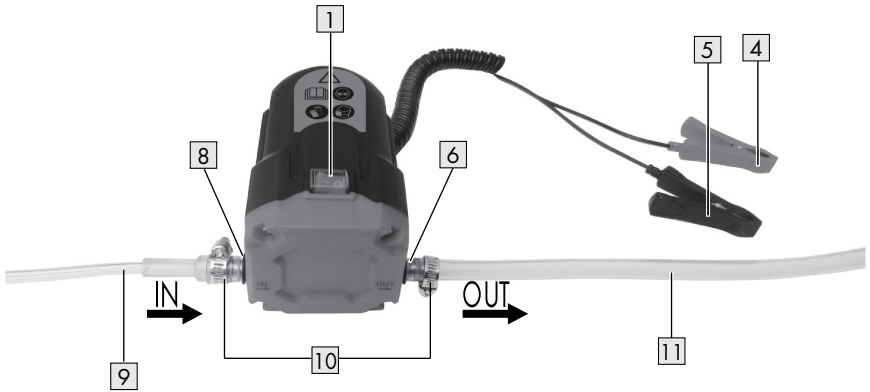

<b>Liste der verwendeten Piktogramme</b> .....	Seite	6
<b>Einleitung</b> .....	Seite	6
Bestimmungsgemäße Verwendung .....	Seite	6
<b>Lieferumfang</b> .....	Seite	6
<b>Teilebeschreibung</b> .....	Seite	6
<b>Technische Daten</b> .....	Seite	7
<b>Symbole</b> .....	Seite	7
<b>Sicherheitshinweise</b> .....	Seite	7
<b>Erste Schritte</b> .....	Seite	11
<b>Bedienung</b> .....	Seite	12
<b>Reinigung und Pflege</b> .....	Seite	12
<b>Entsorgung</b> .....	Seite	13
<b>Garantie</b> .....	Seite	14
Abwicklung im Garantiefall .....	Seite	14
Service .....	Seite	14
<b>EU-Konformitätserklärung</b> .....	Seite	15

## Liste der verwendeten Piktogramme



Das CE-Zeichen bestätigt Konformität mit den für das Produkt zutreffenden EU-Richtlinien.

## ÖLPUMPE 12 V UOP 12 C1

### ● Einleitung

Wir beglückwünschen Sie zum Kauf Ihres neuen Produkts. Sie haben sich damit für ein hochwertiges Produkt entschieden. Die Bedienungsanleitung ist Teil dieses Produkts. Sie enthält wichtige Hinweise für Sicherheit, Gebrauch und Entsorgung. Machen Sie sich vor der Benutzung des Produkts mit allen Bedien- und Sicherheitshinweisen vertraut. Benutzen Sie das Produkt nur wie beschrieben und für die angegebenen Einsatzbereiche. Händigen Sie alle Unterlagen bei Weitergabe des Produkts an Dritte mit aus.



Sie können dieses und zahlreiche andere Handbücher unter [www.lidl-service.com](http://www.lidl-service.com) herunterladen und ansehen. Durch Scannen dieses QR-Codes werden Sie direkt auf die Lidl-Service-Website ([www.lidl-service.com](http://www.lidl-service.com)) weitergeleitet, wo Sie durch Eingabe der Artikelnummer (IAN) 480256\_2504 Ihre Bedienungsanleitung öffnen können.

### ● Bestimmungsgemäße Verwendung

Dieses Gerät dient zum Abpumpen von Motoröl, Diesel und Heizöl. Es ist ausschließlich für den privaten Gebrauch bestimmt.

Das Gerät darf nicht zum Abpumpen brennbarer Flüssigkeiten wie Benzin, Erdöl oder Getriebeöl verwendet werden. Das Abpumpen von Wasser, Chemikalien, Laugen, Lebensmitteln, Farben und Lacken ist ebenfalls nicht erlaubt.

Das Gerät ist nicht für den Dauerbetrieb geeignet. Es kann maximal 30 Minuten ohne Unterbrechung betrieben werden.

Jede andere, nicht in diesen Anweisungen erwähnte Verwendung kann Schäden am Gerät oder schwere Verletzungen verursachen.

Der Benutzer trägt die alleinige Verantwortung für Schäden oder Unfälle mit anderen Personen oder deren Eigentum, zu denen es während der Verwendung des Gerätes kommen kann. Der Hersteller übernimmt keine Haftung für Schäden aufgrund unsachgemäßer Verwendung.

Das Gerät ist nicht für den gewerblichen Gebrauch geeignet.

### ● Lieferumfang

Überprüfen Sie nach dem Auspacken des Gerätes, ob alle Teile vollständig und in einem guten Zustand sind. Entfernen Sie vor der Verwendung sämtliche Verpackungsmaterialien.

- Ölpumpe mit Batterieanschlusskabel
- Ansaugschlauch
- Ablaufschlauch
- 2 Schlauchklemmen
- Bedienungsanleitung

### ● Teilebeschreibung

#### Gerät



- 1 Ein-/Ausschalter
- 2 Pumpengehäuse
- 3 Batterieanschlusskabel
- 4 Klemme für positiven Pol (+) (rot)
- 5 Klemme für negativen Pol (-) (schwarz)

- 6 Ablaufschlauch-Anschluss („OUT“)
- 7 Schutzkappen
- 8 Ansaugschlauch-Anschluss („IN“)

**Zubehör**

- 9 Ansaugschlauch (Ø 6 mm) (Transparent)
- 10 Schlauchklemme
- 11 Ablaufschlauch (Ø 12 mm) (Grau)

**● Technische Daten**

Ölpumpe	UOP 12 C1
Eingangsspannung	12 V  (Gleichstrom)
Eingangsleistung	60 W
Max. Betriebsdauer $t_{max}$	30 min
Max. Temperatur $\vartheta_{max}$	60 °C
Schutzklasse	III/ 
IP-Schutzart	IPX4
Ausgang (Pumpenleistung)*:	
Dieselkraftstoff/Heizöl	ca. 1,5 l/min
Motoröl (60 °C)	ca. 0,2 l/min
Max. Förderhöhe	0,7 m
Max. zulässiger Druck	0,3 MPa/3 bar
Gewicht (inkl. Zubehör)	ca. 890 g
Schalldruckpegel	ca. 70 dB(A)

\* Die Kapazität kann von den angegebenen Daten abweichen, abhängig von der Temperatur und der Art des Öls.

**● Symbole**

 **ACHTUNG:** Weist auf eine gefährliche Situation hin, die bei Nichtvermeidung zu leichten oder mittelschweren Verletzungen führen kann.

 **AUSRUFZEICHEN:** Weist auf eine gefährliche Situation hin, die bei Nichtvermeidung zu Sachschäden führen kann.



Lesen Sie alle Sicherheitshinweise und Anweisungen. Eine Nichteinhaltung der Sicherheitshinweise und Anweisungen kann Feuer und/oder schwere Verletzungen zur Folge haben.



Tragen Sie Augenschutz.



Tragen Sie Handschutz.



Tragen Sie Atemschutz.



Pumprichtung



Schutzklasse III



Gleichstrom



**Sicherheitshinweise**

**MACHEN SIE SICH VOR DER ERSTEN BENUTZUNG DES PRODUKTS MIT ALLEN BEDIEN- UND SICHERHEITSHINWEISEN VERTRAUT! HÄNDIGEN SIE ALLE UNTERLAGEN BEI WEITERGABE DES PRODUKTS AN DRITTE EBENFALLS MIT AUS!**

Bei Schäden, die durch Nichtbeachtung dieser Bedienungsanleitung verursacht werden, erlischt der Garantieanspruch! Für Folgeschäden wird keine Haftung übernommen! Bei Sach- oder Personenschäden, die durch unsachgemäße Handhabung oder Nichtbeachtung der Sicherheitshinweise verursacht werden, wird keine Haftung übernommen!



### **⚠️ WARNUNG!**

## **LEBENS- UND UNFALLGEFAHR FÜR KLEINKINDER UND KINDER!**

Lassen Sie Kinder niemals unbeaufsichtigt mit dem Verpackungsmaterial. Es besteht Erstickungsgefahr durch Verpackungsmaterial. Kinder unterschätzen häufig die Gefahren. Halten Sie Kinder stets vom Produkt fern.

- Dieses Gerät darf nicht von Kindern benutzt werden.
- Die Reinigung und Wartung durch den Benutzer darf nicht von Kindern durchgeführt werden.
- Kinder dürfen nicht mit dem Gerät spielen.

- Das Gerät kann von Personen mit eingeschränkten körperlichen, sensorischen oder geistigen Fähigkeiten oder mangelnder Erfahrung und Kenntnis verwendet werden, wenn sie beaufsichtigt oder in die sichere Verwendung des Geräts eingewiesen wurden und die damit verbundenen Gefahren verstehen.
- Trennen Sie das Gerät immer von der Stromversorgung, bevor Sie es zusammenbauen, auseinandernehmen oder reinigen.
- Das Gerät darf bei Frostwetter nicht im Freien gelassen werden.
- Überprüfen Sie das Gerät, die Batteriekabel und die Batterieklemmen vor jeder Verwendung auf Schäden. Verwenden Sie nur Originalzubehör. Verwenden Sie das Gerät nicht, wenn es beschädigt ist oder verändert wurde.

**⚠️ ACHTUNG! Gefahr eines Stromschlages!** Versuchen Sie nicht, das Gerät selbst zu reparieren. Im Fall einer Fehlfunktion dürfen Reparaturen ausschließlich von qualifiziertem Personal durchgeführt werden.

- Achten Sie darauf, dass das Gerät ordnungsgemäß installiert ist. Befestigen Sie die Schläuche immer mit Schlauchklemmen, um mögliche Austritte zu vermeiden.
- Das Gerät muss mit Sicherheitskleinspannung (SELV) entsprechend der Kennzeichnung auf dem Gerät betrieben werden.
- Beachten Sie beim Umgang mit Fahrzeugbatterien die Hinweise des Batterie- und Fahrzeugherstellers.
- Tragen Sie persönliche Schutzausrüstung wie Schutzbrille, Handschuhe und Staubmaske. Wir empfehlen die Verwendung von säure- und laugenbeständigen Handschuhen. Die Verwendung persönlicher Schutzausrüstung reduziert das Verletzungsrisiko.
- Seien Sie achtsam und wenden Sie während des Betriebs gesunden Menschenverstand an. Lassen Sie das Gerät während der Verwendung nicht unbeaufsichtigt. Ein Moment der Unachtsamkeit kann schwere Verletzungen oder Beschädigungen am Gerät und/oder Fahrzeug zur Folge haben.

- Kraft- und Schmierstoffe können gesundheitsgefährdend sein. Vermeiden Sie direkten Hautkontakt und das Einatmen von Dämpfen.

### **⚠️ ACHTUNG!**

#### **Verbrennungsgefahr!**

Seien Sie besonders vorsichtig, wenn Sie mit Fahrzeugbatterien arbeiten. Batteriesäure kann auslaufen und schwere Verletzungen verursachen. Sollte Batteriesäure in Kontakt mit Haut oder Augen geraten, spülen Sie die Bereiche mit Wasser ab und suchen Sie einen Arzt auf.

- Stellen Sie sicher, dass Ihr Fahrzeug nicht auf einer schrägen Fläche geparkt ist, sonst könnte ein vollständiges Abpumpen des Öls nicht möglich sein. Stellen Sie sicher, dass die Handbremse angezogen ist.

- Greifen Sie die Klemmen nur an den isolierten Griffen an. Achten Sie auf die richtige Polarität. Verbinden Sie die Klemme für den positiven Pol mit dem positiven Pol der Fahrzeugbatterie und die Klemme für den negativen Pol mit dem negativen Pol (siehe „Erste Schritte“).
- Schalten Sie die Klemmen und/oder Anschlusskabel nicht kurz.
- Wenn die Netzanschlussleitung dieses Gerätes beschädigt wird, muss sie durch den Hersteller oder seinen Kundendienst oder eine ähnlich qualifizierte Person ersetzt werden, um Gefährdungen zu vermeiden.

**⚠️ ACHTUNG! Gefahr von Feuer!** Bedienen Sie das Gerät nicht, wenn der Motor eingeschaltet oder heiß ist. Starten Sie den Motor des Fahrzeugs nicht während des Pumpvorgangs. Verwenden Sie das Gerät nicht länger als 30 Minuten im Dauerbetrieb, um eine Überhitzung zu vermeiden.

**⚠️ ACHTUNG! Gefahr von Feuer!** Pumpen Sie kein Öl ab, dessen Temperatur höher als 60 °C ist.

**⚠️ ACHTUNG! Gefahr von Feuer und Explosion!**

Betreiben Sie die Fahrzeugbatterie nicht in der Nähe offener Flammen oder Gase. Rauchen Sie während des Betriebs der Fahrzeugbatterie nicht. Sorgen Sie für eine gute Belüftung im Arbeitsbereich.

**⚠️ ACHTUNG! Gefahr von Feuer!**

Verwenden Sie das Gerät nicht zum Abpumpen von brennbaren Flüssigkeiten (wie Benzin und Erdöl, Getriebeöl), Wasser, wässrigen Lösungen, anderen Chemikalien, Laugen, Lebensmitteln, Farben und Lacken.

- Lassen Sie das Gerät nicht trocken laufen. Das Gerät kann aufgrund unzureichender Schmierung beschädigt werden.
- Sammeln Sie das abgepumpte Öl nur in zugelassenen Ölbehältern. Pumpen Sie nicht verschiedene Arten von Ölen in denselben Behälter.
- Trennen Sie das Gerät nach dem Betrieb sofort von den Batterieanschlüssen. Der Betrieb des Gerätes über längere Zeiträume kann die Autobatterie vollständig entladen.

- Tragen Sie das Gerät nicht an den Anschlusskabeln oder an den Schläuchen. Halten Sie die Anschlusskabel und Schläuche von heißen Teilen des Fahrzeugs oder scharfen Kanten fern.
- Bewahren Sie das Gerät und das Altöl an einem trockenen Ort und außerhalb der Reichweite von Kindern auf.
- Entsorgen Sie Altöl und getränkte Lappen ordnungsgemäß (siehe „Entsorgung“).
- Verwenden Sie kein beschädigtes Gerät! Wenn das Gerät beschädigt ist, trennen Sie es vom Fahrzeug und kontaktieren Sie Ihren Händler.
- Die vom Benutzer durchzuführende Reinigung und Wartung darf nicht von Kindern durchgeführt werden.
- Die Benutzung von Zubehörteilen, die vom Hersteller nicht ausdrücklich empfohlen werden, kann Verletzungen und Beschädigungen verursachen. Verwenden Sie deshalb nur Originalzubehör.

- Das Gerät entspricht der Schutzart IPX4 und ist geschützt gegen Spritzwasser aus allen Richtungen. Nicht in Wasser tauchen.

**⚠️ WARNUNG!** Tauchen Sie elektrische Teile des Geräts nie in Wasser oder andere Flüssigkeiten. Halten Sie das Gerät nie unter fließendes Wasser.

- **Um Schäden zu vermeiden, lassen Sie das Gerät nach jeweils 30 Minuten Dauerbetrieb für mindestens 10 Minuten abkühlen.**

## ● Erste Schritte

### Einsetzen der Schläuche

1. Entfernen Sie die Schutzkappen **7** (Abb. A).
2. Wickeln Sie den Ansaugschlauch (Ø 6 mm) (Transparent) **9** und den Ablaufschlauch (Ø 12 mm) (Grau) **11** ab.
3. Setzen Sie die Schlauchklemme **10** am Ende des Ansaugschlauchs (Ø 6 mm) (Transparent) **9** an. Führen Sie das Ende des Ansaugschlauchs in den Ansaugschlauch-Anschluss **8** ein. Befestigen Sie die Schlauchklemme **10** (Werkzeug: Schlitzschraubendreher oder SW6-Schlüssel).
4. Setzen Sie die Schlauchklemme **10** am Ende des Ablaufschlauchs (Ø 12 mm) (Grau) **11** an. Befestigen Sie das Ende des Ablaufschlauchs am Ablaufschlauch-Anschluss **6**. Befestigen Sie die Schlauchklemme **10** (Werkzeug: Schlitzschraubendreher oder SW6-Schlüssel).
5. Achten Sie auf die Pumprichtung **6** → → → **6** am Gerät.

**⚠ Achten Sie darauf, dass die Schläuche [9] [11] abgewickelt sind, um Beschädigungen zu vermeiden.**

## ● **Bedienung**

1. Starten Sie das Fahrzeug und lassen Sie es für 5 bis 10 Minuten laufen, um das Öl aufzuwärmen (die maximale Öltemperatur beträgt 60 °C). Dies reduziert die Viskosität des Öls und ermöglicht ein effizienteres Abpumpen.

**⚠ Pumpen Sie das Öl nicht ab, während der Automotor läuft.**

2. Führen Sie den Ansaugschlauch (Ø 6 mm) (Transparent) [9] vorsichtig zum Boden der Ölwanne ein (z. B. an der Öffnung für die Ölstandsprüfung).
3. Führen Sie den Ablaufschlauch (Ø 12 mm) (Grau) [11] in einen Behälter (z. B. eine Auffangwanne für Öl) ein.
4. Überprüfen Sie, ob sich der Ein-/Ausschalter [1] auf Position „O“ (aus) befindet.
5. Verbinden Sie die Klemme für den positiven Pol (rot) [4] mit dem positiven Pol (+) der Fahrzeugbatterie.
6. Verbinden Sie die Klemme für den negativen Pol (schwarz) [5] mit dem negativen Pol (-) der Fahrzeugbatterie.
7. **Einschalten:** Stellen Sie den Ein-/Ausschalter [1] auf Position „I“. Der Pumpvorgang beginnt nach einer kurzen Ansaugphase.
8. **Ausschalten:** Stellen Sie den Ein-/Ausschalter [1] auf „O“. Schalten Sie das Gerät ab, sobald das Abpumpen des Öls beendet ist oder nach 30 Minuten Dauerbetrieb.
9. Pumpen Sie nach jeder Verwendung etwas frisches Öl ab, um das Gerät zu reinigen.
10. Entfernen Sie die Klemme für den negativen Pol (schwarz) [5] vom negativen Pol (-) der Fahrzeugbatterie.
11. Entfernen Sie die Klemme für den positiven Pol (rot) [4] vom positiven Pol (+) der Fahrzeugbatterie.

**⚠ Um Schäden zu vermeiden, lassen Sie das Gerät nach jeweils 30 Minuten Dauerbetrieb für mindestens 10 Minuten abkühlen.**

12. Wechseln Sie den Richtlinien des Fahrzeugs entsprechend den Ölfilter und füllen Sie frisches Öl nach.
13. Altöl muss den Ausführungen unter „Entsorgung“ entsprechend entsorgt werden.

## ● **Reinigung und Pflege**

**⚠ WARNUNG!** Tauchen Sie elektrische Teile des Geräts während des Reinigens oder des Betriebs nie in Wasser oder andere Flüssigkeiten. Halten Sie das Gerät nie unter fließendes Wasser.

### **Reinigung**

1. Pumpen Sie nach jeder Verwendung etwas frisches Öl ab, um das Gerät zu reinigen.
2. Reinigen Sie die beiden Klemmen [4] [5] nach jeder Verwendung mit einem trockenen Tuch. Achten Sie darauf, dass keine Batterieflüssigkeit am Gerät zurückbleibt.
3. Halten Sie Gehäuse [2] und Zubehör sauber. Verwenden Sie keine Scheuermittel, aggressiven oder chemischen Reinigungsmittel, um die Oberfläche des Gerätes zu reinigen.
4. Falls Öl austritt, wischen Sie es mit einem weichen Tuch oder Küchenpapier auf.

### **Pflege**

- Prüfen Sie die Schlauchklemmen [10] auf festen Sitz.
- Überprüfen Sie das Gerät und sein Zubehör vor jeder Verwendung auf sichtbare Schäden.
- Abgesehen von gelegentlicher Reinigung ist das Gerät wartungsfrei.

### **Lagerung**

- Wenn es nicht in Verwendung ist, lagern Sie das gereinigte Gerät an einem trockenen, sicheren Ort, außerhalb der Reichweite von Kindern.
- Lagern Sie Altöl/Dieselmotorkraftstoff ausschließlich in geeigneten Behältern.

## ● Entsorgung

Die Verpackung besteht aus umweltfreundlichen Materialien, die Sie über die örtlichen Recyclingstellen entsorgen können.



Beachten Sie die Kennzeichnung der Verpackungsmaterialien bei der Abfalltrennung, diese sind gekennzeichnet mit Abkürzungen (a) und Nummern (b) mit folgender Bedeutung:  
1-7: Kunststoffe/20-22: Papier und Pappe/80-98: Verbundstoffe.

## Produkt:



Das Produkt inkl. Zubehör, die Anleitung und die Verpackungsmaterialien sind recyclebar und unterliegen einer erweiterten Herstellerverantwortung.

Entsorgen Sie diese getrennt, den abgebildeten Info-tri (Sortierinformation) folgend, für eine bessere Abfallbehandlung.

Das Triman-Logo gilt nur für Frankreich.



Möglichkeiten zur Entsorgung des ausgedienten Produkts erfahren Sie bei Ihrer Gemeinde oder Stadtverwaltung.



## Gerät entsorgen

Das Symbol der durchgestrichenen Mülltonne bedeutet, dass dieses Gerät am Ende der Nutzungszeit nicht über den Hausmüll entsorgt werden darf. Das Gerät ist bei eingerichteten Sammelstellen, Wertstoffhöfen oder Entsorgungsbetrieben abzugeben. Zudem sind Vertrieber von Elektro- und Elektronikgeräten sowie Vertrieber von Lebensmitteln zur Rücknahme verpflichtet. LIDL bietet Ihnen Rückgabemöglichkeiten direkt in den Filialen und Märkten an. Rückgabe und Entsorgung sind für Sie kostenfrei. Beim Kauf eines Neugerätes haben Sie das Recht, ein entsprechendes Altgerät unentgeltlich zurückzugeben. Zusätzlich haben Sie die Möglichkeit, unabhängig vom Kauf eines Neugerätes, unentgeltlich (bis zu drei) Altgeräte abzugeben, die in keiner Abmessung größer als 25 cm sind. Bitte löschen Sie vor der Rückgabe alle personenbezogenen Daten. Bitte entnehmen Sie vor der Rückgabe Batterien oder Akkumulatoren, die nicht vom Altgerät umschlossen sind, sowie Lampen, die zerstörungsfrei entnommen werden können und führen diese einer separaten Sammlung zu.

Altöl und getränkte Lappen: Um die Umwelt zu schützen, lassen Sie kein Öl in den Boden oder die Haushaltsabläufe ablaufen, sondern geben Sie das Altöl in einen sauberen Behälter und bringen Sie es zum Recyclingzentrum.

## ● Garantie

Das Produkt wurde nach strengen Qualitätsrichtlinien hergestellt und vor der Auslieferung sorgfältig geprüft. Im Falle von Material- oder Herstellungsfehlern haben Sie gegenüber dem Verkäufer des Produkts gesetzliche Rechte. Ihre gesetzlichen Rechte werden in keiner Weise durch unsere unten aufgeführte Garantie eingeschränkt.

Die Garantie für dieses Produkt beträgt 3 Jahre ab Kaufdatum. Die Garantiezeit beginnt mit dem Kaufdatum. Bewahren Sie den Originalkaufbeleg an einem sicheren Ort auf, da dieses Dokument als Nachweis des Kaufs erforderlich ist.

Alle Schäden oder Mängel, die bereits zum Zeitpunkt des Kaufs vorhanden sind, müssen unverzüglich nach dem Auspacken des Produkts gemeldet werden.

Sollte das Produkt innerhalb von 3 Jahren ab Kaufdatum einen Material- oder Herstellungsfehler aufweisen, werden wir es – nach unserer Wahl – kostenlos für Sie reparieren oder ersetzen. Die Garantiezeit verlängert sich durch einen stattgegebenen Gewährleistungsanspruch nicht. Dies gilt auch für ersetzte und reparierte Teile.

Diese Garantie erlischt, wenn das Produkt beschädigt oder unsachgemäß verwendet oder gewartet wurde.

Die Garantie deckt Material- und Herstellungsfehler ab. Diese Garantie erstreckt sich weder auf Produktteile, die normalem Verschleiß unterliegen, und somit als Verschleißteile gelten (z. B. Batterien, Akkus, Schläuche, Farbpatronen), noch auf Schäden an zerbrechlichen Teilen, z. B. Schalter oder Teile aus Glas.

## ● Abwicklung im Garantiefall

Um eine schnelle Bearbeitung Ihres Anspruchs zu gewährleisten, beachten Sie die folgenden Hinweise:

Halten Sie den Originalkaufbeleg und die Artikelnummer (IAN 480256\_2504) als Nachweis für den Kauf bereit.

Sie finden die Artikelnummer auf dem Typenschild, einer Gravur auf dem Produkt, der Startseite der Bedienungsanleitung (unten links) oder als Aufkleber auf der Rück- oder Unterseite des Produkts.

Sollten Funktionsfehler oder sonstige Mängel auftreten, wenden Sie sich zunächst telefonisch oder per E-Mail an die unten aufgeführte Serviceabteilung.

Sobald das Produkt als defekt erfasst wurde, können Sie es kostenlos an die Ihnen mitgeteilte Service-Anschrift zurücksenden. Stellen Sie sicher, dass Sie den Originalkaufbeleg (Kassenbon) sowie eine kurze, schriftliche Beschreibung beilegen, in der die Einzelheiten des Defekts und der Zeitpunkt des Auftretens dargelegt sind.

## ● Service

### DE **Service Deutschland**

Tel.: 0800 5435 111

E-Mail: [owim@lidl.de](mailto:owim@lidl.de)

### AT **Service Österreich**

Tel.: 0800 447744

E-Mail: [owim@lidl.at](mailto:owim@lidl.at)

### BE **Service Belgien**

Tél.: 0800 12089

E-Mail: [owim@lidl.be](mailto:owim@lidl.be)

### CH **Service Schweiz**

Tel.: 0800 56 44 33

E-Mail: [owim@lidl.ch](mailto:owim@lidl.ch)

# ● EU-Konformitätserklärung

## EU-KONFORMITÄTSERKLÄRUNG (Nr. IAN 480256\_2504)

IAN: 480256\_2504  
Produkt-Identifikation: "Ultimate Speed" ÖLPUMPE 12 V  
Modellnummer: HG03271

Der oben beschriebene Gegenstand der Erklärung erfüllt die einschlägigen Harmonisierungsvorschriften der Union:

Richtlinie 2006/42/EG
Richtlinie 2014/30/EU
Richtlinie 2011/65/EU mit allen dazugehörigen Änderungen

Angabe der einschlägigen harmonisierten Normen oder der anderen technischen Spezifikationen, für die die Konformität erklärt wird:

Nr. / Teile
Richtlinie 2006/42/EG
EN 60335-1:2012/A15:2021
EN IEC 60335-2-41:2021/A11:2021
EN 62233:2008
Richtlinie 2014/30/EU
EN 50498:2010

Der Gegenstand der oben beschriebenen Erklärung steht im Einklang mit der Richtlinie 2011/65/EU des Europäischen Parlaments und des Rates vom 8. Juni 2011 zur Beschränkung der Verwendung bestimmter gefährlicher Stoffe in Elektro- und Elektronikgeräten:

Nr. / Teile
Richtlinie 2011/65/EU
EN IEC 63000:2018

Person, die die technische Dokumentation aufbewahrt: OWIM GmbH & Co.KG

Unterzeichnet für und im Namen von:

**OWIM GmbH & Co. KG, Stiftsbergstraße 1, 74167 Neckarsulm, Deutschland**

Diese Konformitätserklärung wird unter der alleinigen Verantwortung des Herstellers ausgestellt.

Original-Konformitätserklärung

Neckarsulm

Ort

02.07.2025

Datum

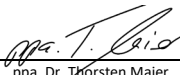
  
ppa. Dr. Thorsten Maier  
Prokurist

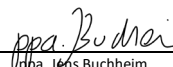
  
ppa. Jens Buchheim  
Prokurist



DE

<b>List of pictograms used</b> .....	Page	17
<b>Introduction</b> .....	Page	17
Intended use.....	Page	17
<b>Scope of delivery</b> .....	Page	17
<b>Description of parts</b> .....	Page	17
<b>Technical data</b> .....	Page	18
<b>Safety symbols</b> .....	Page	18
<b>Safety information</b> .....	Page	18
<b>Getting started</b> .....	Page	22
<b>Operation</b> .....	Page	22
<b>Cleaning and maintenance</b> .....	Page	22
<b>Disposal</b> .....	Page	23
<b>Warranty</b> .....	Page	23
Warranty claim procedure.....	Page	23
Service .....	Page	24
<b>EC Declaration of conformity</b> .....	Page	25

## List of pictograms used



CE mark indicates conformity with relevant EU directives applicable for this product.

## OIL PUMP 12V UOP 12 C1

### ● Introduction

We congratulate you on the purchase of your new product. You have chosen a high quality product. The instructions for use are part of the product. They contain important information concerning safety, use and disposal. Before using the product, please familiarise yourself with all of the safety information and instructions for use. Only use the product as described and for the specified applications. If you pass the product on to anyone else, please ensure that you also pass on all the documentation with it.



You can download and view this and numerous other manuals at [www.lidl-service.com](http://www.lidl-service.com). By scanning this QR code, you will be taken straight to the Lidl service website ([www.lidl-service.com](http://www.lidl-service.com)) where you can open your instruction manual by entering the article number (IAN) 480256\_2504.

### ● Intended use

This appliance is intended to pump out engine oil, diesel and heating oil. It is intended for private use only.

The appliance shall not be used for pumping out flammable liquids like gasoline and petroleum, transmission oil. Pumping out water, chemicals, alkalis, foods, paints and varnishes is also not allowed.

The appliance is not suitable for continuous operation. It can be continuously operated for maximum 30 minutes.

Any other use not mentioned in these instructions may cause a damage to the appliance or generate a serious risk of injury.

The user is solely responsible for damage or accidents to other people or their property, which may occur while using the appliance. The manufacturer accepts no liability for damages caused by improper use.

The appliance is not intended for commercial use.

### ● Scope of delivery

After unpacking the appliance, check if it is complete and if all parts are in good condition. Remove all packing materials before use.

- Oil pump with a battery connection cable
- Suction hose
- Drain hose
- 2 hose clamps
- Operating manual

### ● Description of parts



#### Appliance

- 1 On/off switch
- 2 Pump casing
- 3 Battery connecting cable
- 4 Positive pole clamp (+) (red)
- 5 Negative pole clamp (-) (black)
- 6 Drain hose connector (OUT)
- 7 Protective caps
- 8 Suction hose connector (IN)

#### Accessories

- 9 Suction hose (Ø 6 mm) (Transparent)
- 10 Hose clamp
- 11 Drain hose (Ø 12 mm) (Grey)

## ● Technical data

Oil pump	UOP 12 C1
Input voltage	12 V  (direct current)
Power input	60 W
Max. running time $t_{max}$	30 min
Max. temperature $\theta_{max}$	60 °C
Protection class	III/ 
IP rating	IPX4
Output (pump capacity)*:	
diesel fuel/heating oil	approx. 1.5 l/min
engine oil (60 °C)	approx. 0.2 l/min
Max. discharge head	0.7 m
Max. permissible pressure	0.3 MPa/3 bar
Weight (incl. accessories)	approx. 890 g
Sound pressure level	approx. 70 dB(A)

\* The capacity may diverge from given data, depending on the temperature and type of oil.

## ● Safety symbols



**CAUTION:** Indicates a hazardous situation which, if not avoided, could result in minor or moderate injury.



**EXCLAMATION MARK:** Indicates a hazardous situation which, if not avoided, could result in property damage.



Please read all safety information and instructions. Failure to comply with the safety information and instructions may result in, fire and/or severe injuries.



Wear eye protection.



Wear hand protection.



Wear breathing protection.

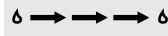

Pumping direction



Protection class III



Direct current



**Safety information**

**BEFORE USING THE PRODUCT, PLEASE FAMILIARISE YOURSELF WITH ALL OF THE SAFETY INFORMATION AND INSTRUCTIONS FOR USE! WHEN PASSING THIS PRODUCT ON TO OTHERS, PLEASE ALSO INCLUDE ALL THE DOCUMENTS!**

In the case of damage resulting from non-compliance with these operating instructions the guarantee claim becomes invalid! No liability is accepted for consequential damage! In the case of material damage or personal injury caused by incorrect handling or non-compliance with the safety instructions, no liability is accepted!



## **⚠ WARNING!**

### **DANGER OF DEATH AND ACCIDENTS FOR TODDLERS AND CHILDREN!**

Never leave children unsupervised with the packaging material. The packaging material represents a danger of suffocation. Children frequently underestimate the dangers. Please keep children away from the product at all times.

- This appliance shall not be used by children.
- Cleaning and user maintenance shall not be made by children.
- Children shall not play with the appliance.
- This appliance can be used by persons with reduced physical, sensory or mental capabilities or lack of experience and knowledge if they have been given supervision or instruction concerning use of the appliance in a safe way and understand the hazards involved.
- Always disconnect the appliance from the power supply before assembling, disassembling or cleaning.
- Do not leave the appliance outdoors in freezing weather.

- Check the appliance, battery cables and battery terminals for damage before each use. Use only original accessories. Do not operate damaged or altered appliance.

### **⚠ CAUTION! Danger of electric shock!**

- Do not attempt to repair the appliance yourself. In case of malfunction, repairs are to be conducted by qualified personnel only.
- Make sure that the appliance is properly installed. Always fasten the hoses with hose clamps to prevent potential spills.
  - The appliance should only be supplied with a SELV (Safety Extra Low Voltage) corresponding to the marking on the appliance.
  - When operating vehicle batteries, always follow the advice of the manufacturer of the battery and of the vehicle.
  - Wear personal protective equipment such as safety goggles, hand gloves and dust mask. We recommend the use of acid and alkali-resistant hand gloves. Use of personal protective equipment reduces the risk of injury.

- Be attentive and use common sense during operation. Never leave the appliance unattended during use. A moment of inattention may result in serious injury or damage to the appliance and/or vehicle.
- Fuels and lubricants can be hazardous to health. Avoid direct skin contact and inhalation of fumes.

**⚠ CAUTION! Danger of burns!** Take special care when working with vehicle batteries. Battery acid may leak causing serious injuries. If the battery acid get into contact with skin or eyes, flush it with water and consult your physician.

- Make sure that the vehicle is not parked on a sloped ground, otherwise it might not be possible to pump out all oil. Make sure that the parking brake is engaged.
- Grasp the terminals only by the insulated handles. Pay attention to correct polarity. Connect the positive pole terminal to the positive pole of the vehicle battery and the negative terminal to the negative pole (see "Getting started").

- Do not short-circuit the terminals and/or connecting cables.
- If the supply cord is damaged, it must be replaced by the manufacturer, its service agent or similarly qualified persons in order to avoid a hazard.

**⚠ CAUTION! Risk of fire!**

Do not operate the appliance when the engine is switched on or is hot. Do not start the vehicle engine during the pumping process. Never use the appliance for longer than 30 minutes in continuous operation in order to prevent overheating.

**⚠ CAUTION! Risk of fire!** Do not pump oil at a temperature higher than 60 °C.

**⚠ CAUTION! Risk of fire and explosion!** Do not operate the vehicle battery in the proximity of an open flames or gases. Do not smoke when operating the vehicle battery. Ensure good ventilation in the work area.

### **⚠ CAUTION! Risk of fire!**

- Do not use the appliance to pump out flammable liquids (like gasoline and petroleum, transmission oil), water, aqueous solutions, other chemicals, alkalis, foods, paints and varnishes.
- Do not operate the appliance dry. The appliance can become damaged due to insufficient lubrication.
  - Collect the pumped out oil only in approved oil containers. Do not pump different types of oil into the same container.
  - Disconnect the appliance from the battery terminals immediately after operation. Using the appliance for extended periods of time can completely discharge vehicle battery.
  - Do not carry the appliance by the connecting cables or the hoses. Keep the connecting cables and hoses away from hot parts of the vehicle or sharp edges.
  - Store the appliance and the used oil in a dry place and out of reach of children.
- Dispose of used oil and soaked rags properly (see "Disposal").
  - Never use a damaged appliance! Disconnect the appliance from the vehicle and contact your retailer if it is damaged.
  - Cleaning and user maintenance shall not be carried out by children.
  - Never use accessories which are not recommended by the manufacturer. They could pose a safety risk to the user and might damage the appliance. Only use original parts and accessories.
  - This product has been classified as IPX4 and is protected against splashing water from any direction. Do not immerse in water.

**⚠ CAUTION!** Do not immerse the electrical parts of the appliance in water or other liquids. Never hold the appliance under running water.

- **To prevent damage, let the appliance cool for at least 10 minutes after every 30 minutes of continuous operation.**

## ● Getting started

### Attaching the hoses

1. Remove the protective caps [7] (fig. A).
2. Straighten the suction hose (Ø 6 mm) (Transparent) [9] and the drain hose (Ø 12 mm) (Grey) [11].
3. Put the hose clamp [10] to the end of the suction hose (Ø 6 mm) (Transparent) [9]. Plug the suction hose end onto the suction hose connector [8]. Fasten the hose clamp [10] (Tool: Slotted screwdriver or SW6 wrench).
4. Put the hose clamp [10] to the end of the drain hose (Ø 12 mm) (Grey) [11]. Plug the end of the drain hose onto the drain hose connector [6]. Fasten the hose clamp [10] (Tool: Slotted screwdriver or SW6 wrench).
5. Pay attention to the pumping direction  $\delta \rightarrow \rightarrow \rightarrow \delta$  on the appliance.

⚠ **Make sure that the hoses [9] [11] are straightened to avoid damage.**

## ● Operation

1. Start the vehicle and run it for 5–10 minutes to warm up the oil (60 °C is the maximum oil temperature). This reduces viscosity of the oil and enables to pump it out more efficiently.

⚠ **Do not pump the oil when the car engine is running.**

2. Gently insert the suction hose (Ø 6 mm) (Transparent) [9] into the bottom of the oil pan (e.g. by the oil level test opening).
3. Insert the drain hose (Ø 12 mm) (Grey) [11] into a container (e.g. oil collecting tray).
4. Set the on/off switch [1] to "O" (off) position.
5. Connect the positive pole clamp (red) [4] to the positive pole (+) of the vehicle battery.
6. Connect the negative pole clamp (black) [5] to the negative pole (-) of the vehicle battery.
7. **Turning on:** Set the on/off switch [1] to "I" position. The pumping begins after a short suction period.
8. **Turning off:** Set the on/off switch [1] to "O". Turn the appliance off as soon as oil extraction is over or after 30 minutes of continuous operation.

9. After each use, pump through some fresh oil to clean the appliance.
10. Remove the negative pole clamp (black) [5] from the negative pole (-) of the vehicle battery.
11. Remove the positive pole clamp (red) [4] from the positive pole (+) of the vehicle battery.

⚠ **To prevent damage, let the appliance cool for at least 10 minutes after every 30 minutes of continuous operation.**

12. Change the oil filter and refill with new oil according to the vehicle instructions.
13. Used oil needs to be disposed of in a way according to "Disposal".

## ● Cleaning and maintenance

⚠ **WARNING!** During cleaning or operation, do not immerse the electrical parts of the appliance in water or other liquids. Never hold the appliance under running water.

### Cleaning

1. After each use, pump through some fresh oil to clean the appliance.
2. Clean both clamps [4] [5] with a dry cloth after each use. Make sure there is no adhering battery fluid left on the appliance.
3. Keep the casing [2] and accessories clean. Do not use abrasive, aggressive or chemical cleaning agents to clean the surface of the appliance.
4. In case of oil spillage, clean it with a soft cloth or a paper towel.

### Maintenance

- Check the hose clamps [10] for tight fit.
- Before each use check the appliance and all its accessories for any visible damage.
- Apart from the occasional cleaning, the appliance is maintenance-free.

### Storage

- When not in use, store the cleaned appliance in a dry, secure location away from children.
- Store used oil/diesel in appropriate containers only.

## ● Disposal

The packaging is made of environmentally friendly materials, which may be disposed of through your local recycling facilities.



Observe the marking of the packaging materials for waste separation, which are marked with abbreviations (a) and numbers (b) with following meaning: 1-7: plastics/20-22: paper and fibreboard/80-98: composite materials.

## Product:



The product incl. accessories, manual and packaging materials are recyclable and are subject to extended producer responsibility. Dispose them separately, following the illustrated Info-tri (sorting information), for better waste treatment.

The Triman logo is valid in France only.



Contact your local refuse disposal authority for more details of how to dispose of your wornout product.



To help protect the environment, please dispose of the product properly when it has reached the end of its useful life and not in the household waste. Information on collection points and their opening hours can be obtained from your local authority.

Used oil and soaked rags: in order to protect the environment, do not let oils drain into the ground or household drains, put the used oil in a clean container and pass to the recycle center.

## ● Warranty

The product has been manufactured to strict quality guidelines and meticulously examined before delivery. In the event of material or manufacturing defects you have legal rights against the retailer of this product. Your legal rights are not limited in any way by our warranty detailed below.

The warranty for this product is 3 years from the date of purchase. The warranty period begins on the date of purchase. Keep the original sales receipt in a safe location as this document is required as proof of purchase.

Any damage or defects already present at the time of purchase must be reported without delay after unpacking the product.

Should the product show any fault in materials or manufacture within 3 years from the date of purchase, we will repair or replace it - at our choice - free of charge to you. The warranty period is not extended as a result of a claim being granted. This also applies to replaced and repaired parts.

This warranty becomes void if the product has been damaged, or used or maintained improperly.

The warranty covers material or manufacturing defects. This warranty does not cover product parts subject to normal wear and tear, thus considered consumables (e.g. batteries, rechargeable batteries, tubes, cartridges), nor damage to fragile parts, e.g. switches or glass parts.

## ● Warranty claim procedure

To ensure quick processing of your claim, observe the following instructions:

Make sure to have the original sales receipt and the item number (IAN 480256\_2504) available as proof of purchase.

You can find the item number on the rating plate, an engraving on the product, on the front page of the instruction manual (bottom left), or as a sticker on the rear or bottom of the product.

If functional or other defects occur, contact the service department listed below either by telephone or by e-mail.

Once the product has been recorded as defective you can return it free of charge to the service address that will be provided to you. Ensure to enclose the proof of purchase (sales receipt) and a short, written description outlining the details of the defect and when it occurred.

## ● Service

### **GB** Service Great Britain

Tel.: 0800 404 7657

E-Mail: [owim@lidl.gb](mailto:owim@lidl.gb)

### **IE** Service Ireland

Tel.: 1800 101010

E-Mail: [owim@lidl.ie](mailto:owim@lidl.ie)

# ● EC Declaration of conformity

## EU DECLARATION OF CONFORMITY (No IAN 480256\_2504)

IAN: 480256\_2504  
 Product identification: "Ultimate Speed" OIL PUMP 12V  
 Model Number: HG03271

The object of the declaration described above is in conformity with the relevant Union harmonisation legislation:

Directive 2006/42/EC
Directive 2014/30/EU
Directive 2011/65/EU and all related amendments

References to the relevant harmonised standards used or references to the other technical specifications in relation to which conformity is declared:

N° / Parts
Directive 2006/42/EC
EN 60335-1:2012/A15:2021
EN IEC 60335-2-41:2021/A11:2021
EN 62233:2008
Directive 2014/30/EU
EN 50498:2010

The object of the declaration described above is in conformity with Directive 2011/65/EU of the European Parliament and of the Council of 8 June 2011 on the restriction of the use of certain hazardous substances in electrical and electronic equipment:

N° / Parts
Directive 2011/65/EU
EN IEC 63000:2018

**Keeper of the technical documentation:** OWIM GmbH & Co.KG

Signed for and on behalf of:  
**OWIM GmbH & Co. KG, Stiftsbergstraße 1, 74167 Neckarsulm, Germany**

This declaration of conformity is issued under the sole responsibility of the manufacturer.

Translation of the original declaration of conformity

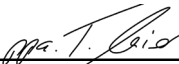
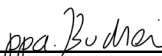
Neckarsulm	02.07.2025		
Place	Date	ppa. Dr. Thorsten Maier Authorised Signatory	ppa. Jens Buchheim Authorised Signatory

**UK DECLARATION OF CONFORMITY** (No. IAN 480256\_2504)

IAN: 480256\_2504  
 Product identification: "Ultimate Speed" OIL PUMP 12V  
 Model Number: HG03271

The object of the declaration described above is in conformity with the relevant statutory requirements:

Supply of Machinery (Safety) Regulations 2008
Electromagnetic Compatibility Regulations 2016
The Restriction of the Use of Certain Hazardous Substances in Electrical and Electronic Equipment Regulations 2012

References to the relevant designated standards used or references to the other technical specifications in relation to which conformity is declared:

N° / Parts
Supply of Machinery (Safety) Regulations 2008
EN 60335-1:2012/A15:2021
EN IEC 60335-2-41:2021/A11:2021
EN 62233:2008
Electromagnetic Compatibility Regulations 2016
EN 50498:2010

conformity with "The Restriction of the Use of Certain Hazardous Substances in Electrical and

N° / Parts
EN IEC 63000:2018

Signed for and on behalf of:  
**OWIM GmbH & Co.KG, Stiftsbergstr. 1, 74167 Neckarsulm, GERMANY**

This declaration of conformity is issued under the sole responsibility of the manufacturer.

Original declaration of conformity

Neckarsulm	8.08.2025	<i>ppa. Stefan Haensel</i>	<i>ppa. Jens Buchheim</i>
Place	Date	ppa. Stefan Haensel Authorised Signatory	ppa. Jens Buchheim Authorised Signatory



UK

<b>Liste des pictogrammes utilisés</b> .....	Page	28
<b>Introduction</b> .....	Page	28
Utilisation conforme aux prescriptions .....	Page	28
<b>Contenu de l'emballage</b> .....	Page	28
<b>Description des pièces</b> .....	Page	28
<b>Données techniques</b> .....	Page	29
<b>Symbole</b> .....	Page	29
<b>Consignes de sécurité</b> .....	Page	29
<b>Première étape</b> .....	Page	34
<b>Fonctionnement</b> .....	Page	34
<b>Nettoyage et entretien</b> .....	Page	34
<b>Mise au rebut</b> .....	Page	35
<b>Garantie</b> .....	Page	35
Faire valoir sa garantie .....	Page	36
Service après-vente .....	Page	37
<b>Déclaration de conformité CE</b> .....	Page	38

## Liste des pictogrammes utilisés



Le sigle CE confirme la conformité aux directives de l'UE applicables au produit.

# POMPE À HUILE 12 V UOP 12 C1

## ● Introduction

Nous vous félicitons pour l'achat de votre nouveau produit. Vous avez opté pour un produit de grande qualité. Le mode d'emploi fait partie intégrante de ce produit. Il contient des indications importantes pour la sécurité, l'utilisation et la mise au rebut. Veuillez lire consciencieusement toutes les indications d'utilisation et de sécurité du produit. Ce produit doit uniquement être utilisé conformément aux instructions et dans les domaines d'application spécifiés. Lors d'une cession à tiers, veuillez également remettre tous les documents.



Vous pouvez télécharger et consulter ce manuel ainsi que de nombreux autres sur le site [www.lidl-service.com](http://www.lidl-service.com). En scannant ce code QR, vous serez directement redirigé vers le site du service Lidl ([www.lidl-service.com](http://www.lidl-service.com)), où vous pourrez ouvrir votre manuel d'instructions en saisissant le numéro d'article (IAN) 480256\_2504.

## ● Utilisation conforme aux prescriptions

Cet appareil sert à pomper l'huile de moteur, le gasoil et le fioul. Il est uniquement destiné à une utilisation domestique.

L'appareil ne doit pas être utilisé pour pomper des liquides inflammables comme de l'essence, du pétrole ou de l'huile de boîte de vitesse. Le pompage d'eau, de produits chimiques, solutions alcalines, produits alimentaires, peintures et vernis n'est pas non plus autorisé.

L'appareil n'est pas conçu pour un fonctionnement continu. Il peut être utilisé pendant un maximum de 30 minutes sans interruption.

Toute autre utilisation non mentionnée dans ces instructions peut endommager l'appareil ou entraîner des blessures graves.

L'utilisateur est seul responsable des dommages ou accidents causés à d'autres personnes ou à leurs biens durant l'utilisation de l'appareil. Le fabricant décline toute responsabilité pour les dommages résultant d'une utilisation inadéquate.

Cet appareil ne convient pas à des fins commerciales.

## ● Contenu de l'emballage

Après avoir déballé l'appareil, vérifiez l'exhaustivité et si toutes les pièces sont en bon état. Retirez tous les matériaux d'emballage avant l'utilisation.

- Vidangeur d'huile avec câble de raccordement à la batterie
- Tuyau d'aspiration
- Tuyau de vidange
- 2 Colliers de serrage
- Mode d'emploi

## ● Description des pièces



### Appareil

- 1 Interrupteur marche/arrêt
- 2 Boîtier de la pompe
- 3 Câble de raccordement à la batterie
- 4 Pince pour pôle positif (+) (rouge)
- 5 Pince pour pôle négatif (-) (noire)
- 6 Raccord du tuyau de vidange (« OUT »)
- 7 Capuchons de protection
- 8 Raccord du tuyau d'aspiration (« IN »)

### Accessoires

- 9 Tuyau d'aspiration (Ø 6 mm) (Transparent)
- 10 Collier de serrage
- 11 Tuyau de vidange (Ø 12 mm) (Gris)

## ● Données techniques

Vidangeur d'huile	UOP 12 C1
Tension d'entrée	12 V  (courant continu)
Puissance d'entrée	60 W
Autonomie maxi t <sub>max</sub>	30 min
Température maxi θ <sub>max</sub>	60 °C
Classe de protection	III/ 
Indice de protection	IPX4
Sortie (débit de la pompe)* :	
Gazole/fioul	env. 1,5 l/min
Huile moteur (60 °C)	env. 0,2 l/min
Hauteur de refoulement	0,7 m
Pression maximale admissible	0,3 MPa/3 bars
Poids (incl. accessoires)	env. 890 g
Niveau de pression acoustique	env. 70 dB(A)

\* La capacité peut varier par rapport aux données indiquées, en fonction de la température et du type d'huile.

## ● Symbole



**ATTENTION :** Indique une situation dangereuse qui, si elle n'est pas évitée, peut entraîner des blessures légères ou de gravité moyenne.



**POINT D'EXCLAMATION :** Indique une situation dangereuse qui, si elle n'est pas évitée, peut entraîner des dommages matériels.



Lisez toutes les consignes de sécurité et toutes les instructions. Le non-respect des consignes de sécurité et instructions peut déclencher un incendie et/ou provoquer des blessures graves.



Porter une protection pour les yeux.



Porter une protection pour les mains.



Porter une protection pour les voies respiratoires.



Direction du pompage



Classe de protection III



Courant continu



**Consignes de sécurité**

**AVANT LA PREMIÈRE UTILISATION DU PRODUIT, FAMILIARISEZ-VOUS AVEC TOUTES LES CONSIGNES D'UTILISATION ET DE SÉCURITÉ ! TRANSMETTEZ L'ENSEMBLE DES DOCUMENTS CONCERNANT LE PRODUIT LORSQUE VOUS LE DONNEZ À UN TIERS !**

Tout dommage résultant du non-respect des instructions contenues dans le mode d'emploi entraîne la suppression de la garantie ! Toute responsabilité est déclinée en cas de dommages consécutifs ! Nous déclinons toute responsabilité pour d'éventuels dommages aux biens et aux personnes dus à une manipulation non-conforme ou au non-respect des consignes de sécurité !



**⚠ AVERTISSEMENT !**

**RISQUE MORTEL ET D'ACCIDENT POUR LES NOURRISSONS ET LES ENFANTS !** Prière de ne jamais laisser des enfants sans surveillance avec des matériaux d'emballage. Les matériaux d'emballage représentent un risque d'asphyxie. Les enfants sous-estiment souvent les dangers. Maintenez toujours le produit hors de la portée d'enfants.

- Cet appareil ne doit pas être utilisé par des enfants.
- Le nettoyage et l'entretien réalisables par l'utilisateur ne doivent pas être effectués par des enfants.
- Les enfants ne doivent pas jouer avec cet appareil.

- Cet appareil peut être utilisé par des personnes ayant des capacités physiques, sensorielles ou mentales limitées ou ayant un manque d'expérience et de connaissances, seulement si elles sont surveillées ou si elles ont reçu des instructions concernant l'utilisation de l'appareil en toute sécurité et ont compris les risques encourus.
- Débranchez toujours l'appareil de l'alimentation électrique avant d'effectuer l'assemblage, le désassemblage ou le nettoyage.
- Par temps de gel, le produit ne doit pas être laissé à l'extérieur.
- Avant chaque utilisation, vérifiez que l'appareil, les pinces de la batterie et les bornes de la batterie ne sont pas endommagés. N'utilisez que des accessoires d'origine. N'utilisez pas l'appareil s'il est endommagé ou s'il a été modifié.

## **⚠ ATTENTION ! Risque de décharge électrique !**

N'essayez pas de réparer l'appareil par vous-même. En cas de dysfonctionnement, les réparations doivent être effectuées par de la main d'œuvre qualifiée.

- Veillez à ce que l'appareil soit correctement installé. Fixez toujours les tuyaux avec des colliers de serrage afin d'éviter d'éventuelles fuites.
- L'appareil doit être alimenté avec un système de sécurité à très basse tension (SELV) conformément au sigle d'identification sur l'appareil.
- Respectez les consignes du fabricant de la batterie et du véhicule, lorsque vous manipulez des batteries de véhicules.
- Portez des équipements de protection individuelle tels que des lunettes de protection, des gants et un masque anti-poussière. Nous recommandons l'utilisation de gants résistants aux acides et aux solvants. L'utilisation d'équipements de protection individuelle réduit le risque de blessures.

- Soyez vigilant et faites preuve de bon sens durant l'utilisation. Ne laissez pas l'appareil sans surveillance durant son utilisation. Un moment d'inattention peut entraîner des blessures graves ou endommager l'appareil et/ou le véhicule.
- Les carburants et les lubrifiants peuvent être nocifs pour la santé. Évitez le contact direct sur la peau et l'inhalation de vapeurs.

## **⚠ ATTENTION ! Risque de brûlures !**

- Soyez particulièrement prudent lorsque vous travaillez avec des batteries de véhicules. L'acide de la batterie peut s'écouler et provoquer des blessures graves. Si l'acide de la batterie entre en contact avec la peau ou les yeux, rincez ces endroits à l'eau et consultez un médecin.
- Assurez-vous que votre véhicule n'est pas garé sur une surface inclinée, sinon le pompage complet de l'huile ne pourra pas être réalisé. Assurez-vous que le frein à main est bien serré.

- Ne saisissez les pinces que par les poignées isolées. Faites attention de bien respecter la polarité. Raccordez la pince pour pôle positif à la borne positive de la batterie du véhicule et la pince pour pôle négatif à la borne négative (voir « Première étape »).
- Ne court-circuitez pas les pinces et/ou les câbles de raccordement.
- Si le cordon d'alimentation de cet appareil est endommagé, il doit être remplacé soit par le fabricant ou par son service après-vente, soit par un personnel qualifié afin d'éviter tout danger.

**⚠ ATTENTION ! Risque d'incendie !** N'utilisez pas l'appareil lorsque le moteur est en marche ou chaud. Il est interdit de démarrer le moteur du véhicule durant le pompage. Pour éviter toute surchauffe, veillez à ne pas utiliser l'appareil en continu pendant plus de 30 minutes.

**⚠ ATTENTION ! Risque d'incendie !** Ne pompez pas d'huile dont la température est supérieure à 60 °C.

**⚠ ATTENTION ! Risque d'incendie et d'explosion !**

N'utilisez pas la batterie du véhicule à proximité de flammes, feux ou gaz. Ne fumez pas durant l'utilisation de la batterie du véhicule. Veillez à ce que la zone de travail soit bien aérée.

**⚠ ATTENTION ! Risque d'incendie !**

N'utilisez pas l'appareil pour pomper des liquides inflammables (tels que l'essence, le pétrole, l'huile de boîte de vitesse), de l'eau, des solutions aqueuses, d'autres produits chimiques, des solutions alcalines, des produits alimentaires, des peintures et des vernis.

- Ne faites pas fonctionner l'appareil à sec. L'appareil peut être endommagé en raison d'une lubrification insuffisante.
- Ne récupérez l'huile pompée que dans des récipients à huile homologués. Ne pompez pas différents types d'huiles dans le même récipient.

- Après l'utilisation, débranchez immédiatement l'appareil des bornes de la batterie. L'utilisation de l'appareil sur de longues périodes peut décharger complètement la batterie de la voiture.
  - Ne portez pas l'appareil par les câbles de raccordement ou les tuyaux. Tenez les câbles de raccordements et les tuyaux éloignés des parties chaudes du véhicule ou des bords tranchants.
  - Conservez l'appareil et l'huile usagée dans un endroit sec et hors de la portée des enfants.
  - Recyclez l'huile usagée et les chiffons imbibés en respectant la réglementation (voir « Recyclage »).
  - Il est interdit d'utiliser un appareil endommagé ! Si l'appareil est endommagé, débranchez-le du véhicule et contactez votre revendeur.
  - Le nettoyage et l'entretien par l'utilisateur ne doivent pas être effectués par des enfants.
- L'utilisation de pièces et d'accessoires, qui ne sont pas expressément recommandés par le fabricant, peut causer des blessures et des dommages. Par conséquent, utilisez impérativement des accessoires d'origine.
  - Cet appareil correspond à l'indice de protection IPX4 et est protégé contre les projections d'eau provenant de toutes les directions. Ne pas plonger dans l'eau.
- ⚠ AVERTISSEMENT !** Ne plongez jamais les pièces électriques de l'appareil dans de l'eau ou tout autre liquide. Ne maintenez jamais l'appareil sous l'eau courante.
- **Pour éviter tout dommage, laissez l'appareil refroidir pendant au moins 10 minutes après 30 minutes de fonctionnement en continu.**

## ● Première étape

### Mise en place des tuyaux

1. Retirez les capuchons de protection [7] (ill. A).
2. Déroulez le tuyau d'aspiration (Ø 6 mm) (Transparent) [9] et le tuyau de vidange (Ø 12 mm) (Gris) [11].
3. Placez le collier de serrage [10] à l'extrémité du tuyau d'aspiration (Ø 6 mm) (Transparent) [9]. Introduisez l'extrémité du tuyau d'aspiration dans le raccord du tuyau d'aspiration [8]. Fixez le collier de serrage [10] (outil : Tournevis à fente ou clé SW6).
4. Placez le collier de serrage [10] à l'extrémité du tuyau de vidange (Ø 12 mm) (Gris) [11]. Fixez l'extrémité du tuyau de vidange au raccord du tuyau de vidange [6]. Fixez le collier de serrage [10] (outil : Tournevis à fente ou clé SW6).
5. Observez le sens de pompage  $\delta \rightarrow \rightarrow \rightarrow \delta$  indiqué sur l'appareil.

⚠ **Afin d'éviter tout dommage, veillez à ce que les tuyaux [9] [11] soient déroulés.**

## ● Fonctionnement

1. Pour réchauffer l'huile (la température maximale de l'huile est de 60 °C), démarrez le véhicule et laissez-le tourner pendant 5 à 10 minutes. Cela réduit la viscosité de l'huile et permet un pompage plus efficace.

⚠ **Pendant que le moteur de la voiture tourne, ne pompez pas d'huile.**

2. Passez soigneusement le tuyau d'aspiration (Ø 6 mm) (Transparent) [9] au fond du carter à huile (par ex. par l'ouverture pour la vérification du niveau d'huile).
3. Introduisez le tuyau de vidange (Ø 12 mm) (Gris) [11] dans un récipient (par ex. un bac de récupération à huile).
4. Vérifiez que l'interrupteur marche/arrêt [1] est sur la position « O » (arrêt).
5. Raccordez la pince pour pôle positif (rouge) [4] à la borne positive (+) de la batterie du véhicule.
6. Raccordez la pince pour pôle négatif (noire) [5] à la borne négative (-) de la batterie du véhicule.

7. **Allumer :** Positionnez l'interrupteur marche/arrêt [1] sur la position « I ». Le pompage commence après une courte phase d'aspiration.
8. **Éteindre :** Positionnez l'interrupteur marche/arrêt [1] sur O. Éteignez l'appareil dès que le pompage de l'huile est terminé ou après 30 minutes de fonctionnement continu.
9. Pompez un peu d'huile fraîche après chaque utilisation pour nettoyer l'appareil.
10. Enlevez la pince pour pôle négatif (noire) [5] de la borne négative (-) de la batterie du véhicule.
11. Enlevez la pince pour pôle positif (rouge) [4] de la borne positive (+) de la batterie du véhicule.

⚠ **Pour éviter tout dommage, laissez l'appareil refroidir pendant au moins 10 minutes après 30 minutes de fonctionnement en continu.**

12. Remplacez le filtre à huile conformément aux instructions du véhicule et ajoutez de l'huile neuve.
13. L'huile usagée doit être éliminée conformément aux instructions données au chapitre « Recyclage ».

## ● Nettoyage et entretien

⚠ **AVERTISSEMENT !** Ne plongez jamais les pièces électriques de l'appareil durant le nettoyage ou durant son fonctionnement dans de l'eau ou tout autre liquide. Ne maintenez jamais l'appareil sous l'eau courante.

### Nettoyage

1. Pompez un peu d'huile fraîche après chaque utilisation pour nettoyer l'appareil.
2. Nettoyez les deux pinces [4] [5] après chaque utilisation avec un chiffon sec. Veillez à ce qu'il n'y ait pas de liquide de la batterie sur l'appareil.
3. Maintenez le boîtier [2] et les accessoires propres. Pour nettoyer la surface de l'appareil, n'utilisez pas de produits abrasifs, ni de produits de nettoyage agressifs ou chimiques.
4. Si de l'huile s'échappe, essuyez-la avec un chiffon doux ou du papier absorbant.

## Entretien

- Vérifiez si les colliers de serrage  sont bien installés.
- Avant chaque utilisation, contrôlez l'appareil et ses accessoires afin de déceler des dommages visibles.
- Hormis un nettoyage occasionnel, l'appareil ne nécessite aucun entretien.

## Rangement

- Lorsque l'appareil n'est pas utilisé, rangez-le nettoyé dans un endroit sec et sûr, hors de la portée des enfants.
- Stockez l'huile/le gazole usagé(e) uniquement dans des récipients appropriés..

## ● Mise au rebut

L'emballage se compose de matières recyclables pouvant être mises au rebut dans les déchetteries locales.



Veillez respecter l'identification des matériaux d'emballage pour le tri sélectif, ils sont identifiés avec des abbréviations (a) et des chiffres (b) ayant la signification suivante : 1-7 : plastiques / 20-22 : papiers et cartons / 80-98 : matériaux composite.

## Produit :



Le produit ainsi que les accessoires et les matériaux d'emballage sont recyclables et relèvent de la responsabilité élargie du producteur.

Éliminez-les séparément, en suivant l'Infotri illustrée, dans l'intérêt d'un meilleur traitement des déchets.

Le logo Triman n'est valable qu'en France.



Votre mairie ou votre municipalité vous renseigneront sur les possibilités de mise au rebut des produits usagés.



Afin de contribuer à la protection de l'environnement, veuillez ne pas jeter votre produit usagé dans les ordures ménagères, mais éliminez-le de manière appropriée. Pour obtenir des renseignements concernant les points de collecte et leurs horaires d'ouverture, vous pouvez contacter votre municipalité.

Huile usagée et chiffons imbibés : afin de protéger l'environnement, ne laissez pas les huiles s'écouler dans le sol ou dans les égouts domestiques, mettez l'huile usagée dans un conteneur propre et acheminez-la vers le centre de recyclage.

## ● Garantie

### Article L217-16 du Code de la consommation

Lorsque l'acheteur demande au vendeur, pendant le cours de la garantie commerciale qui lui a été consentie lors de l'acquisition ou de la réparation d'un bien meuble, une remise en état couverte par la garantie, toute période d'immobilisation d'au moins sept jours vient s'ajouter à la durée de la garantie qui restait à courir. Cette période court à compter de la demande d'intervention de l'acheteur ou de la mise à disposition pour réparation du bien en cause, si cette mise à disposition est postérieure à la demande d'intervention.

Indépendamment de la garantie commerciale souscrite, le vendeur reste tenu des défauts de conformité du bien et des vices rédhibitoires dans les conditions prévues aux articles L217-4 à L217-13 du Code de la consommation et aux articles 1641 à 1648 et 2232 du Code Civil.

### Article L217-4 du Code de la consommation

Le vendeur livre un bien conforme au contrat et répond des défauts de conformité existant lors de la délivrance.

Il répond également des défauts de conformité résultant de l'emballage, des instructions de montage ou de l'installation lorsque celle-ci a été mise à sa charge par le contrat ou a été réalisée sous sa responsabilité.

### **Article L217-5 du Code de la consommation**

Le bien est conforme au contrat :

- 1° S'il est propre à l'usage habituellement attendu d'un bien semblable et, le cas échéant :
  - s'il correspond à la description donnée par le vendeur et posséder les qualités que celui-ci a présentées à l'acheteur sous forme d'échantillon ou de modèle ;
  - s'il présente les qualités qu'un acheteur peut légitimement attendre eu égard aux déclarations publiques faites par le vendeur, par le producteur ou par son représentant, notamment dans la publicité ou l'étiquetage ;
- 2° Ou s'il présente les caractéristiques définies d'un commun accord par les parties ou être propre à tout usage spécial recherché par l'acheteur, porté à la connaissance du vendeur et que ce dernier a accepté.

### **Article L217-12 du Code de la consommation**

L'action résultant du défaut de conformité se prescrit par deux ans à compter de la délivrance du bien.

### **Article 1641 du Code civil**

Le vendeur est tenu de la garantie à raison des défauts cachés de la chose vendue qui la rendent impropre à l'usage auquel on la destine, ou qui diminuent tellement cet usage que l'acheteur ne l'aurait pas acquise, ou n'en aurait donné qu'un moindre prix, s'il les avait connus.

### **Article 1648 1er alinéa du Code civil**

L'action résultant des vices rédhibitoires doit être intentée par l'acquéreur dans un délai de deux ans à compter de la découverte du vice.

Les pièces détachées indispensables à l'utilisation du produit sont disponibles pendant la durée de la garantie du produit.

Le produit a été fabriqué selon des critères de qualité stricts, et contrôlé consciencieusement avant sa livraison. En cas de défaut de matériau ou de fabrication, vous avez des droits légaux vis-à-vis du vendeur du produit. Vos droits légaux ne sont en aucun cas limités par notre garantie mentionnée ci-dessous.

La garantie de ce produit est de 3 ans à partir de la date d'achat. La période de garantie commence à la date d'achat. Conservez l'original de la preuve d'achat dans un endroit sûr car ce document est nécessaire pour prouver l'achat.

Tout dommage ou défaut déjà présent au moment de l'achat doit être signalé immédiatement après le déballage du produit.

Si le produit présente un défaut de matériau ou de fabrication dans les 3 ans qui suivent la date d'achat, nous le réparerons ou le remplacerons - à notre choix - gratuitement pour vous. La période de garantie n'est pas prolongée par une demande de garantie acceptée. Cette mesure s'applique également pour les pièces remplacées et réparées.

Cette garantie est annulée si le produit a été endommagé ou utilisé ou entretenu de manière incorrecte.

La garantie couvre les défauts de matériels et de fabrication. Cette garantie ne couvre pas les pièces du produit soumises à une usure normale, et qui sont donc considérées comme des pièces d'usure (par exemple les piles, les piles rechargeables, tuyaux, les cartouches d'encre), ni les dommages aux pièces fragiles, par exemple les interrupteurs ou les pièces en verre.

### **● Faire valoir sa garantie**

Pour garantir la rapidité d'exécution de la procédure de garantie, veuillez respecter les indications suivantes :

Veuillez conserver le ticket de caisse et la référence du produit (IAN 480256\_2504) à titre de preuve d'achat pour toute demande.

Le numéro de référence de l'article est indiqué sur la plaque d'identification, gravé sur la page de titre de votre manuel (en bas à gauche) ou sur un autocollant apposé sur la face arrière ou inférieure du produit.

En cas de dysfonctionnement du produit, ou de tout autre défaut, contactez en premier lieu le service après-vente par téléphone ou par e-mail aux coordonnées indiquées ci-dessous.

Vous pouvez alors envoyer franco de port tout produit considéré comme défectueux au service clientèle indiqué, accompagné de la preuve d'achat (ticket de caisse) et d'une description écrite du défaut avec mention de sa date d'apparition.

## ● Service après-vente

### **FR** Service après-vente France

Tél.: 0800 919 270

E-Mail: [owim@lidl.fr](mailto:owim@lidl.fr)

### **CH** Service après-vente Suisse

Tél.: 0800 56 44 33

E-Mail: [owim@lidl.ch](mailto:owim@lidl.ch)

# ● Déclaration de conformité CE

## DÉCLARATION UE DE CONFORMITÉ (n° IAN 480256\_2504)

IAN : 480256\_2504  
Identification du produit : "Ultimate Speed" POMPE À HUILE 12 V  
Numéro de modèle : HG03271

L'objet de la déclaration décrit ci-dessus est conforme à la législation d'harmonisation de l'Union applicable:

Directive 2006/42/CE
Directive 2014/30/EU
Directive 2011/65/UE avec toutes les modifications connexes

Références des normes harmonisées ou références aux autres spécifications techniques par rapport auxquels la conformité est déclarée :

<b>N° / Pièces</b>
Directive 2006/42/CE
EN 60335-1:2012/A15:2021
EN IEC 60335-2-41:2021/A11:2021
EN 62233:2008
Directive 2014/30/EU
EN 50498:2010

L'objet de la déclaration décrite ci-dessus est conforme à la directive 2011/65/UE du Parlement européen et du Conseil du 8 juin 2011 relative à la limitation de l'utilisation de certaines substances dangereuses dans les équipements électriques et électroniques :

<b>N° / Pièces</b>
Directive 2011/65/EU
EN IEC 63000:2018

Détenteur de la documentation technique : OWIM GmbH & Co.KG

Signé par et au nom de:

**OWIM GmbH & Co. KG, Stiftsbergstraße 1, 74167 Neckarsulm, Allemagne**

Cette déclaration de conformité est délivrée sous la seule responsabilité du fabricant.

Traduction de la déclaration de conformité d'origine

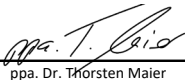
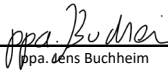
Neckarsulm	02.07.2025		
Lieu	Date	ppa. Dr. Thorsten Maier Fondé de pouvoir	ppa. René Buchheim Fondé de pouvoir



<b>Overzicht gebruikte pictogrammen</b> .....	Pagina	40
<b>Inleiding</b> .....	Pagina	40
Beoogd gebruik .....	Pagina	40
<b>Levering</b> .....	Pagina	40
<b>Onderdelenbeschrijving</b> .....	Pagina	40
<b>Technische gegevens</b> .....	Pagina	41
<b>Symbool</b> .....	Pagina	41
<b>Veiligheidsaanwijzingen</b> .....	Pagina	41
<b>Eerste stappen</b> .....	Pagina	45
<b>Bediening</b> .....	Pagina	45
<b>Schoonmaken en onderhoud</b> .....	Pagina	46
<b>Afvoer</b> .....	Pagina	46
<b>Garantie</b> .....	Pagina	47
Afwikkeling in geval van garantie .....	Pagina	47
Service .....	Pagina	47
<b>EG-verklaring van overeenstemming</b> .....	Pagina	48

## Overzicht gebruikte pictogrammen



Het CE-teken bevestigt dat het product voldoet aan de betreffende EU-richtlijnen.

## OLIEPOMP 12 V UOP 12 C1

### ● Inleiding

Hartelijk gefeliciteerd met de aankoop van uw nieuwe product. U heeft voor een hoogwaardig product gekozen. De gebruiksaanwijzing is een deel van het product. Deze bevat belangrijke aanwijzingen voor veiligheid, gebruik en verwijdering. Maakt U zich voor de ingebruikname van het product met alle bedienings- en veiligheidsvoorschriften vertrouwd. Gebruik het product alleen zoals beschreven en voor de aangegeven toepassingsgebieden. Overhandig alle documenten bij doorgifte van het product aan derden.



Je kunt deze en vele andere handleidingen downloaden en bekijken op [www.lidl-service.com](http://www.lidl-service.com). Door deze QR-code te scannen, kom je meteen op de Lidl service website ([www.lidl-service.com](http://www.lidl-service.com)) waar je jouw gebruiksaanwijzing kunt openen door het artikelnummer (IAN) 480256\_2504 in te voeren.

### ● Beoogd gebruik

Dit apparaat dient om motor-, diesel- en stookolie af te tappen. Het is uitsluitend bestemd voor privégebruik.

Het apparaat mag niet voor het wegpompen van brandbare vloeistoffen zoals benzine, aardolie of transmissie-olie worden gebruikt. Het wegpompen van water, chemicaliën, loog, levensmiddelen, verf en lak is eveneens niet toegestaan.

Het apparaat is niet geschikt voor continue gebruik. Het mag maximaal 30 minuten zonder onderbreking worden aangedreven.

Elk ander, niet in deze aanwijzingen vermeld gebruik kan leiden tot schade aan het apparaat of ernstig letsel.

De gebruiker is alleen verantwoordelijk voor schade of ongevallen met andere personen of hun eigendommen, die tijdens het gebruik van het apparaat kunnen ontstaan. De fabrikant aanvaardt geen aansprakelijkheid voor schade als gevolg van ondeskundig gebruik.

Het apparaat is niet geschikt voor commercieel gebruik.

### ● Levering

Controleer na het uitpakken van het apparaat of alle delen volledig en in goede toestand zijn. Verwijder vóór gebruik al het verpakkingsmateriaal.

- Oliepomp met accu-aansluitkabel
- Zuigslang
- Afvoerslang
- 2 slangklemmen
- Gebruiksaanwijzing

### ● Onderdelenbeschrijving



#### Apparaat

- 1 Aan/uit-schakelaar
- 2 Pompbehuizing
- 3 Accu-aansluitkabel
- 4 Klem voor positieve pool (+) (rood)
- 5 Klem voor negatieve pool (-) (zwart)
- 6 Afvoerslang-aansluiting („OUT“)
- 7 Beschermdoppen
- 8 Zuigslang-aansluiting („IN“)

#### Accessoires

- 9 Zuigslang (Ø 6 mm) (Transparant)
- 10 Slangklem
- 11 Afvoerslang (Ø 12 mm) (Grijs)

## ● Technische gegevens

Oliepomp	UOP 12 C1
Ingangsspanning	12 V  (gelijkstroom)
Ingangsvermogen	60 W
Max. bedrijfsduur $t_{max}$	30 min
Max. temperatuur $\theta_{max}$	60 °C
Beschermingsklasse	III/ 
IP-beschermingsklasse	IPX4
Uitgang (pompvermogen)*:	
Diesel/verwarmingsolie	ca. 1,5 l/min
Motorolie (60 °C)	ca. 0,2 l/min
Max. transporthoogte	0,7 m
Max. toelaatbare druk	0,3 MPa/3 bar
Gewicht (incl. toebehoren)	ca. 890 g
Geluidsdrukniveau	ca. 70 dB(A)

\* De capaciteit kan afwijken van de aangegeven gegevens, afhankelijk van de temperatuur en het type olie.

## ● Symbol



**OPGELET:** Wijst op een gevaarlijke situatie, die indien niet vermeden tot licht of middelzwaar letsel kan leiden.



**UITROEPTEKEN:** Wijst op een gevaarlijke situatie, die indien niet vermeden tot materiële schade kan leiden.



Lees alle veiligheidsaanwijzingen en aanwijzingen. Het niet in acht nemen van de veiligheidsaanwijzingen en aanwijzingen kan brand en/of ernstig letsel tot gevolg hebben.



Draag een veiligheidsbril.



Draag handbescherming.



Draag mondbescherming.



Pomprichtung



Veiligheidsklasse III



Gelijkstroom



**Veiligheidsaanwijzingen**

**ZORG ERVOOR DAT U VERTROUWD BENT MET ALLE VEILIGHEIDSTIPS, VOORDAT U HET PRODUCT VOOR DE EERSTE KEER GEBRUIKT! ALS U HET PRODUCT AAN EEN DERDE DOORGEEFT, OVERHANDIG DAN OOK ALLE HIERBIJ BEHORENDE DOCUMENTATIE!**

De garantie vervalt in geval van schade veroorzaakt door het niet volgen van deze gebruiksaanwijzing! Wij aanvaarden geen aansprakelijkheid voor gevogschade! Er wordt geen aansprakelijkheid aanvaard voor schade aan eigendommen of letsel veroorzaakt door onjuist gebruik of het niet opvolgen van de veiligheidsaanwijzingen!



## **⚠ WAARSCHUWING!**

### **LEVENSGEVAAR EN GEVAAR VOOR**

**ONGEVALLLEN VOOR (KLEINE) KINDEREN!** Laat kinderen nooit zonder toezicht achter met het verpakkingsmateriaal. Gevaar voor verstikking door het verpakkingsmateriaal. Kinderen onderschatten gevaren vaak. Houd kinderen altijd uit de buurt van het product.

- Dit apparaat mag niet door kinderen worden gebruikt.
- De reiniging en het onderhoud door de gebruiker mag niet door kinderen worden uitgevoerd.
- Kinderen mogen niet met het apparaat spelen.

- Dit apparaat kan door personen met een lichamelijke, sensorische of geestelijke handicap of ontbrekende ervaring en kennis worden gebruikt, zolang ze onder toezicht staan of over het veilige gebruik van het apparaat zijn geïnstrueerd en de daarmee verbonden gevaren begrijpen.
- Ontkoppel het apparaat altijd van de stroomvoorziening, voordat u dit samenbouwt, uit elkaar haalt of reinigt.
- Het product mag bij vorst niet in de open lucht worden gelaten.
- Controleer het apparaat, de accukabel en de accuklemmen voor elk gebruik op schade. Gebruik uitsluitend originele toebehoren. Gebruik het apparaat niet, als dit beschadigd of gewijzigd is.

- ⚠ OPGELET! Gevaar voor stroomstoten!** Probeer het apparaat niet zelf te repareren. In geval van een storing mogen reparaties alleen door gekwalificeerde vaklieden worden uitgevoerd.
- Let erop dat het apparaat correct is geïnstalleerd. Bevestig de slang altijd met slangklemmen om mogelijke uittreding te vermijden.

- Het apparaat moet met extra lage veiligheidsspanning (SELV) overeenkomstig de markering op het apparaat worden gebruikt.
- Neem bij de omgang met voertuigaccu's de aanwijzingen van de accu- en voertuigfabrikant in acht.
- Draag persoonlijke beschermende middelen zoals een veiligheidsbril, handschoenen en stofmasker. Wij raden het gebruik van zuur- en loogbestendige handschoenen aan. Het gebruik van persoonlijke beschermingsmiddelen reduceert het risico op letsel.
- Wees oplettend en gebruik tijdens het gebruik gezond verstand. Laat het apparaat tijdens het gebruik nooit zonder toezicht. Een moment van onachtzaamheid kan ernstig letsel of beschadigingen aan het apparaat en/of voertuig tot gevolg hebben.
- Brand- en smeerstoffen kunnen gevaarlijk voor de gezondheid zijn. Vermijd direct huidcontact en het inademen van dampen.

## **⚠ OPGELET!**

### **Verbrandingsgevaar!**

Wees bijzonder voorzichtig als u met voertuigaccu's werkt. Er kan accuzuur uitlopen en dit kan ernstig letsel veroorzaken.

Als accuzuur in contact komt met de ogen of de huid, spoelt u het gebied af met water en gaat u naar een arts.

- Zorg ervoor dat uw voertuig niet op een schuin oppervlak is geparkeerd, anders kan het zijn dat het volledig wegpompen van de olie niet mogelijk is. Zorg ervoor dat de handrem is aangetrokken.
- Grijp de klemmen alleen aan de geïsoleerde grepen vast. Let daarbij op de juiste polariteit. Sluit de klem voor de positieve pool aan op de positieve pool van de voertuigaccu en de klem voor de negatieve pool op de negatieve pool (zie "Eerste stap").
- Veroorzaak geen kortsluiting op de klemmen en/of de aansluitkabel.

- Als het aansluitsnoer van dit apparaat is beschadigd, moet dit worden vervangen door de fabrikant, de klantenservice hiervan of door een vergelijkbaar gekwalificeerd persoon, om gevaar te voorkomen.

**⚠ OPGELET! Gevaar voor brand!** Bedien het apparaat niet als de motor is ingeschakeld of heet is. Start de motor van het voertuig niet tijdens het pompproces. Gebruik het apparaat niet langer dan 30 minuten in het continu bedrijf om oververhitting te vermijden.

**⚠ OPGELET! Gevaar voor brand!** Pomp geen olie weg, als de temperatuur hiervan hoger dan 60 °C is.

**⚠ OPGELET! Gevaar voor brand en explosie!** Gebruik de voertuigaccu niet in de buurt van open vlammen of gas. Rook niet tijdens het gebruik van de voertuigaccu. Zorg voor een goede ventilatie van het werkgebied.

**⚠ OPGELET! Gevaar voor brand!** Gebruik het apparaat niet voor het wegpompen van brandbare vloeistoffen (zoals benzine en aardolie, transmissie-olie), water, waterige oplossingen, andere chemicaliën, logen, levensmiddelen, verf en lak.

- Laat het apparaat niet drooglopen. Het apparaat kan op basis van onvoldoende smering beschadigd raken.
- Verzamel de weggepompte olie alleen in toegestane oliereservoirs. Pomp geen verschillende oliën in hetzelfde reservoir.
- Ontkoppel het apparaat na het gebruik direct van de accu-aansluiting. Het gebruik van het apparaat gedurende langere tijd kan de auto-accu volledig ontladen.
- Draag het apparaat niet aan de aansluitkabels of aan de slangen. Houd de aansluitkabel en slangen uit de buurt van hete delen van het voertuig of scherpe randen.
- Bewaar het apparaat en de oude olie op een droge plaatsen en buiten het bereik van kinderen.

- Voer de oude olie en doordrenkte doeken op correcte wijze (zie “Verwijdering”).
- Gebruik nooit een beschadigd apparaat! Als het apparaat beschadigd is, ontkoppelt u dit van het voertuig en neemt u contact op met uw dealer.
- Reiniging en onderhoud mogen niet door kinderen worden uitgevoerd.
- Het gebruik van accessoires, die door de fabrikant niet uitdrukkelijk worden aanbevolen, kan letsel en beschadigingen veroorzaken. Gebruik daarom alleen originele toebehoren.
- Het apparaat voldoet aan de beschermingsklasse IPX4 en is beschermd tegen spatwater vanuit alle richtingen. Niet in water onderdompelen.

### **⚠ WAARSCHUWING!**

Dompel elektrische delen van het apparaat nooit in water of andere vloeistoffen. Houd het apparaat nooit onder stromend water.

- **Om schade te voorkomen, laat het apparaat na elke 30 minuten continu bedrijf minimaal 10 minuten afkoelen.**

## ● **Eerste stappen**

### **Gebruik van de slang**

1. Verwijder de beschermkap **7** (afb. A).
2. Rol de zuigslang (Ø 6 mm) (Transparant) **9** en de afvoerslang (Ø 12 mm) (Grijs) **11** af.
3. Breng de slangklem **10** op het uiteinde van de zuigslang (Ø 6 mm) (Transparant) **9** aan. Voer het uiteinde van de zuigslang in de zuigslang-aansluiting **8**. Bevestig de slangklem **10** (Gereedschap: Sleufschroevendraaier of SW6-sleutel).
4. Breng de slangklem **10** op het uiteinde van de afvoerslang (Ø 12 mm) (Grijs) **11** aan. Bevestig het uiteinde van de afvoerslang op de afvoerslang-aansluiting **6**. Bevestig de slangklem **10** (Gereedschap: Sleufschroevendraaier of SW6-sleutel).
5. Let op de pomprichting **6** → → → **6** op het apparaat.

**⚠ Let erop dat de slangen **9** **11** zijn afgerold om beschadigingen te voorkomen.**

## ● **Bediening**

1. Start het voertuig en laat dit voor 5 tot 10 minuten draaien, om de olie op te warmen (de maximale olietemperatuur bedraagt 60 °C). Dit reduceert de viscositeit van de olie en maakt het efficiënt wegpompen mogelijk.

**⚠ Pomp de olie niet weg als de motor van de auto draait.**

2. Steek de zuigslang (Ø 6 mm) (Transparant) **9** voorzichtig tot de bodem van het oliereservoir in (bijv. aan de opening voor het meten van het oliepeil).
3. Voer de afvoerslang (Ø 12 mm) (Grijs) **11** in een reservoir (bijv. een opvangbak voor olie) in.
4. Controleer of de aan-/uitschakelaar **1** op positie “O” (uit) staat.
5. Sluit de klem voor de positieve pool (rood) **4** op de positieve pool (+) van de voertuigaccu aan.
6. Sluit de klem voor de negatieve pool (zwart) **5** op de negatieve pool (-) van de voertuigaccu aan.

7. **Inschakelen:** Zet de aan-/uitschakelaar **1** op positie "I". Het pompproces begint na een korte aanzuigfase.
8. **Uitschakelen:** Zet de aan-/uitschakelaar **1** op stand "O". Schakel het apparaat uit, zodra het wegpompen van de olie beëindigd is of na 30 minuten continue bedrijf.
9. Pomp na elk gebruik wat verse olie af om het apparaat te reinigen.
10. Verwijder de klem voor de negatieve pool (zwart) **5** van de negatieve pool (-) van de voertuigaccu.
11. Verwijder de klem voor de positieve pool (rood) **4** van de positieve pool (+) van de voertuigaccu.

**⚠ Om schade te voorkomen, laat het apparaat na elke 30 minuten continu bedrijf minimaal 10 minuten afkoelen.**

12. Vervang het oliefilter van het voertuig overeenkomstig de richtlijnen en vul verse olie bij.
13. Oude olie moet overeenkomstig de bepalingen onder "Verwijdering" worden afgevoerd.

## ● Schoonmaken en onderhoud

**⚠ WAARSCHUWING!** Dompel elektrische delen van het apparaat tijdens het reinigen of het gebruik nooit in water of andere vloeistoffen. Houd het apparaat nooit onder stromend water.

### Schoonmaken

1. Pomp na elk gebruik wat verse olie af om het apparaat te reinigen.
2. Maak de beide klemmen **4** **5** na elk gebruik met een droge doek schoon. Let erop dat er geen accuvloeistof op het apparaat achterblijft.
3. Houd de behuizing **2** en accessoires schoon. Gebruik geen schuurmiddel, agressief of chemisch reinigingsmiddel om de oppervlakken van het apparaat te reinigen.
4. Indien er olie uittreedt, veegt u dit met een zachte doek of keukenpapier op.

### Onderhoud

- Controleer of de slangklemmen **10** goed vastzitten.
- Controleer het apparaat en de accessoires voor ieder gebruik op zichtbare schade.
- Afgezien van af en toe een schoonmaakbeurt is dit apparaat verder onderhoudsvrij.

### Opbergen

- Als het niet in gebruik is, bewaart u het gereinigde apparaat op een droge, veilige plaats, buiten het bereik van kinderen.
- Bewaar oude olie/dieselbrandstof uitsluitend in geschikte reservoirs.

### ● Afvoer

De verpakking bestaat uit milieuvriendelijke grondstoffen die u via de plaatselijke recyclingcontainers kunt afvoeren.



Neem de aanduiding van de verpakkingsmaterialen voor de afvalscheiding in acht. Deze zijn gemarkeerd met de afkortingen (a) en een cijfers (b) met de volgende betekenis: 1-7: kunststoffen / 20-22: papier en vezelplaten / 80-98: composietmaterialen.

### Product:



Het product, waaronder het toebehoren, en de verpakkingsmaterialen kunnen worden gerecycled en zijn onderhevig aan een uitgebreide verantwoordelijkheid van de fabrikant. Gooi ze apart weg, overeenkomstig de aangegeven Info-tri (informatie over afvalscheiding), voor een beter afvalbeheer. Het Triman-logo geldt alleen voor Frankrijk.



Informatie over de mogelijkheden om het uitgediende product na gebruik te verwijderen, verstrekt uw gemeentelijke overheid.



Gooi het afgedankte product omwille van het milieu niet weg via het huisvuil, maar geef het af bij het daarvoor bestemde depot of het gemeentelijke milieupark. Over afgifteplaatsen en hun openingstijden kunt u zich bij uw aangewezen instantie informeren.

Gebruikte olie en doordrenkte doeken: om het milieu te beschermen, laat geen olie in de grond of huishoudelijke afvoeren weglopen. Doe de gebruikte olie in een schone container en breng deze naar het recyclingcentrum.

## ● Garantie

Het product werd volgens strenge kwaliteitsrichtlijnen gemaakt en voor de uitlevering zorgvuldig gecontroleerd. In geval van materiaal- of fabricagefouten hebt u tegenover de verkoper van het product wettelijke rechten. Uw wettelijke rechten worden op geen enkele manier door onze hieronder vermelde garantie beperkt.

De garantie voor dit product bedraagt 3 jaar vanaf aankoopdatum. De garantieperiode gaat in op de datum van aankoop. Bewaar het originele bewijs van aankoop op een veilige plek aangezien dit document nodig is als bewijs.

Alle beschadigingen of gebreken die reeds op het moment van aankoop aanwezig zijn, moeten meteen na het uitpakken van het product worden gemeld.

Mocht het product binnen 3 jaar na aankoopdatum een materiaal- of fabricagefout vertonen, zullen wij het – naar onze keuze – gratis voor u repareren of vervangen. De garantieperiode wordt door een plaatsgevonden garantieverlening niet verlengd. Dit geldt ook voor vervangen en gerepareerde onderdelen.

Deze garantie vervalt als het product werd beschadigd of onjuist is gebruikt of onderhouden.

De garantie dekt materiaal- en fabricagefouten af. Deze garantie dekt geen productonderdelen die aan normale slijtage onderhevig zijn en daarom als verbruiksartikelen worden beschouwd (bv. batterijen, oplaadbare batterijen, slangen, inktpatronen), noch dekt zij schade aan breekbare onderdelen, bv. schakelaars of onderdelen die van glas zijn gemaakt.

## ● Afwikkeling in geval van garantie

Om een snelle afhandeling van uw reclamatie te waarborgen dient u de volgende instructies in acht te nemen:

Houd bij alle vragen alstublieft de kassabon en het artikelnummer (IAN 480256\_2504) als bewijs van aankoop bij de hand.

Het artikelnummer vindt u op de typeplaat, ingegraveerd, op het titelblad van uw handleiding (linksomder) of als sticker op de achter- of onderzijde.

Wanneer er storingen in de werking of andere gebreken optreden, dient u eerst telefonisch of per e-mail contact met de onderstaande serviceafdeling op te nemen.

Een als defect geregistreerd product kunt u dan samen met uw aankoopbewijs (kassabon) en vermelding van de concrete schade alsmede het tijdstip van optreden voor u franco aan het u meegeedeelde servicepunt verzenden.

## ● Service

**(NL) Service Nederland**  
Tel.: 0800 0249630

E-Mail: [owim@lidl.nl](mailto:owim@lidl.nl)

**(BE) Service België**  
Tel.: 0800 12089  
E-Mail: [owim@lidl.be](mailto:owim@lidl.be)

## ● EG-verklaring van overeenstemming

### EU-CONFORMITEITSVERKLARING (nr. IAN 480256\_2504)

IAN: 480256\_2504  
Productidentificatie: "Ultimate Speed" OLIEPOMP 12 V  
Modelnummer: HG03271

Het hierboven beschreven voorwerp is in overeenstemming de desbetreffende harmonisatiewetgeving van de Unie:

Richtlijn 2006/42/EG
Richtlijn 2014/30/EU
Richtlijn 2011/65/EU met alle bijbehorende wijzigingen

Vermelding van de toegepaste relevante geharmoniseerde normen of van de overige technische specificaties waarop de conformiteitsverklaring betrekking heeft:

Nr. / Onderdelen
Richtlijn 2006/42/EG
EN 60335-1:2012/A15:2021
EN IEC 60335-2-41:2021/A11:2021
EN 62233:2008
Richtlijn 2014/30/EU
EN 50498:2010

Het hierboven beschreven voorwerp van de verklaring is in overeenstemming met Richtlijn 2011/65/EU van het Europees Parlement en de Raad van 8 juni 2011 betreffende beperking van het gebruik van bepaalde gevaarlijke stoffen in elektrische en elektronische apparatuur:

Nr. / Onderdelen
Richtlijn 2011/65/EU
EN IEC 63000:2018

Houder van de technische documentatie: OWIM GmbH & Co.KG

Ondertekend voor en namens:

**OWIM GmbH & Co. KG, Stiftsbergstraße 1, 74167 Neckarsulm, Duitsland**

Deze verklaring van overeenstemming wordt onder de uitsluitende verantwoordelijkheid van de fabrikant verstrekt.

Vertaling van de originele verklaring van overeenkomst

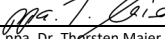
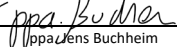
Neckarsulm	02.07.2025		
Plaats	Datum	ppa. Dr. Thorsten Maier	ppa. Jens Buchheim
		Procuratiehouder	Procuratiehouder



NL

<b>Lista używanych piktogramów</b> .....	Strona	50
<b>Wstęp</b> .....	Strona	50
Użytkowanie zgodne z przeznaczeniem .....	Strona	50
<b>Zakres dostawy</b> .....	Strona	50
<b>Opis części</b> .....	Strona	50
<b>Dane techniczne</b> .....	Strona	51
<b>Symbol</b> .....	Strona	51
<b>Instrukcje bezpieczeństwa</b> .....	Strona	51
<b>Pierwsze kroki</b> .....	Strona	55
<b>Obsługa</b> .....	Strona	55
<b>Czyszczenie i konserwacja</b> .....	Strona	56
<b>Utylizacja</b> .....	Strona	56
<b>Gwarancja</b> .....	Strona	57
Sposób postępowania w przypadku naprawy gwarancyjnej .....	Strona	58
Serwis .....	Strona	58
<b>Deklaracja zgodności WE</b> .....	Strona	59

## Lista używanych piktogramów



Znak CE potwierdza zgodność z dyrektywami UE mającymi zastosowanie do produktu.

## POMPA OLEJU 12 V UOP 12 C1

### ● Wstęp

Gratulujemy Państwu zakupu nowego produktu. Tym samym zdecydowali się Państwo na zakup produktu wysokiej jakości. Instrukcja obsługi jest częścią tego produktu. Zawiera ona ważne wskazówki dotyczące bezpieczeństwa, użytkowania i utylizacji. Przed pierwszym użyciem produktu należy zapoznać się ze wszystkimi wskazówkami dotyczącymi obsługi i bezpieczeństwa. Używać produktu wyłącznie zgodnie z jego poniżej opisanym przeznaczeniem. W przypadku przekazania produktu innej osobie należy dołączyć do niego całą jego dokumentację.



Tą i wiele innych instrukcji można pobrać i wyświetlić na stronie [www.lidl-service.com](http://www.lidl-service.com). Zeskanowanie tego kodu QR spowoduje przejście bezpośrednio do strony internetowej serwisu Lidl ([www.lidl-service.com](http://www.lidl-service.com)), gdzie można otworzyć instrukcję obsługi, wprowadzając numer artykułu (IAN) 480256\_2504.

### ● Użytkowanie zgodne z przeznaczeniem

Urządzenie służy do wypompowywania oleju silnikowego, napędowego i opałowego. Przeznaczone wyłącznie do użytku prywatnego.

Urządzenie nie służy do wypompowywania łatwopalnych cieczy, takich jak benzyna, ropa naftowa ani olej przekładniowy. Nie można wypompowywać wody, środków chemicznych, ługu, żywności, farb ani lakierów.

Urządzenie nie nadaje się do pracy ciągłej. Można stosować je przez maksymalnie 30 minut w trybie ciągłym.

Każde inne użycie nie wymienione w niniejszej instrukcji może prowadzić do uszkodzenia urządzenia lub poważnych obrażeń.

Użytkownik ponosi wyłączną odpowiedzialność za szkody i upadki innych osób lub mienia, które mogą wynikać ze stosowania urządzenia. Producent nie ponosi odpowiedzialności za szkody wynikłe z niewłaściwego użytkowania.

Urządzenie nie nadaje się do użytku komercyjnego.

### ● Zakres dostawy

Po rozpakowaniu urządzenia należy sprawdzić, czy wszystkie elementy są dostępne i są w dobrym stanie. Przed użyciem usunąć wszystkie materiały pakunkowe.

- Pompa olejowa z kablem przyłączeniowym baterii
- Wąż ssący
- Wąż odprowadzający
- 2 zaciski węża
- Instrukcja obsługi

### ● Opis części



#### Urządzenie

- 1 Przetłacznik wł./wyl.
- 2 Obudowa pompy
- 3 Kabel przyłączeniowy baterii
- 4 Zacisk bieguna dodatniego (+) (czerwony)
- 5 Zacisk bieguna ujemnego (-) (czarny)
- 6 Przyłącze węża odprowadzającego („OUT“)
- 7 Zaślepki ochronne
- 8 Przyłącze węża ssącego („IN“)

#### Akcesoria

- 9 Wąż ssący (Ø 6 mm) (Przezroczysty)
- 10 Zacisk węża
- 11 Wąż odprowadzający (Ø 12 mm) (Szary)

## ● Dane techniczne

Pompa olejowa	UOP 12 C1
Napięcie wejściowe	12 V  (prąd stały)
Maks. napięcie wejściowe	60 W
Maks. czas pracy <sub>max</sub>	30 min.
Maks. temperatura $\vartheta_{max}$	60 °C
Klasa ochrony	III/ 
Klasa ochrony IP	IPX4
Wydajność (Wydajność pompy)*:	

Olej napędowy/olej opałowy ok. 1,5 l/min

Olej silnikowy (60 °C) ok. 0,2 l/min

Maks. wysokość podawania 0,7 m

Maks. ciśnienie 0,3 MPa/3 bar

Masa (z akcesoriami) ok. 890 g

Poziom ciśnienia akustycznego ok. 70 dB(A)

\* Pojemność może się różnić zależnie od temperatury i rodzaju oleju.

## ● Symbol



**UWAGA:** Wskazuje niebezpieczeństwo, które, jeśli się go nie uniknie, może spowodować niewielkie lub umiarkowane obrażenia.



**WYKRZYKNIK:** Wskazuje niebezpieczeństwo, które, jeśli się go nie uniknie, może spowodować uszkodzenia mienia.



Przeczytać wszystkie wskazówki bezpieczeństwa oraz instrukcje. Nieprzestrzeganie wskazówek i instrukcji dotyczących bezpieczeństwa może spowodować pożar i poważne obrażenia.



Nosić okulary ochronne.



Nosić rękawice ochronne.



Nosić ochronniki dróg oddechowych.



Zasady korzystanie z pompy



Klasa ochronności III



Prąd stały



**Instrukcje bezpieczeństwa**

**PRZED PIERWSZYM UŻYCIEM PRODUKTU NALEŻY ZAPOZNAĆ SIĘ ZE WSZYSTKIMI INSTRUKCJAMI DOTYCZĄCYMI BEZPIECZEŃSTWA ORAZ UŻYTKOWANIA! W PRZYPADKU PRZEKAZYWANIA PRODUKTU OSOBOM TRZECIM NALEŻY DOŁĄCZAĆ DO NIEGO CAŁĄ DOKUMENTACJĘ!**

Nieprzestrzeżenie niniejszej instrukcji obsługi spowoduje utratę gwarancji! Nie ponosimy żadnej odpowiedzialności w przypadku wystąpienia szkód wtórnych! Producent nie ponosi odpowiedzialności za obrażenia ciała i uszkodzenia mienia wynikające z niezastosowania się do wskazówek bezpieczeństwa zawartych w niniejszej instrukcji bezpieczeństwa!



**⚠ OSTRZEŻENIE!**  
**ZAGROŻENIE ŻYCIA I**  
**NIEBEZPIECZEŃSTWO**

**WYPADKU DLA MAŁYCH DZIECI I NIEMOWLĄT!** Nigdy nie pozostawiać małych dzieci bez nadzoru w pobliżu materiałów pakunkowych. Istnieje ryzyko uduszenia spowodowanego materiałami pakunkowymi. Dzieci często lekceważą zagrożenia. Trzymać dzieci z dala od produktu.

- To urządzenie nie jest przeznaczone do użytku przez dzieci.
- Dzieci nie mogą czyścić ani konserwować urządzenia.
- Dzieci nie powinny bawić się urządzeniem.

- Urządzenie to może być używane przez osoby o ograniczonych zdolnościach fizycznych, sensorycznych lub umysłowych albo braku doświadczenia i wiedzy o ile są nadzorowane lub pouczone o bezpiecznym użyciu urządzenia i wynikających z niego zagrożeniach.
- Zawsze odłączyć urządzenie od źródła zasilania przed włożeniem lub wymianą części.
- Nie pozostawiać produktu na zewnątrz podczas mrozów.
- Przed każdym użyciem urządzenia należy sprawdzić kable i zaciski pod kątem uszkodzeń. Stosować tylko oryginalne akcesoria. Nie używać urządzenia, jeśli jest uszkodzone lub zmodyfikowane.

**⚠ UWAGA!**  
**Niebezpieczeństwo porażenia prądem!** Nigdy nie naprawiać urządzenia samodzielnie. W razie awarii naprawy mogą być wykonywane wyłącznie przez wykwalifikowany personel.

- Upewnić się, że urządzenie jest prawidłowo zainstalowane. Zawsze zabezpieczać je zaciskami węża, aby uniknąć ewentualnych wycieków.
- Urządzenie należy zasilać bardzo niskim napięciem (SELV) zgodnie z oznaczeniami.
- Podczas pracy z akumulatorem pojazdu należy przestrzegać instrukcji obsługi oraz producenta.
- Nosić środki ochrony osobistej, takie jak okulary ochronne, rękawice i maskę przeciwpyłową. Zalecane jest stosowanie rękawic odpornych na kwasy i zasady. Stosowanie środków ochrony osobistej zmniejsza ryzyko obrażeń.
- Podczas pracy należy zachować zdrowy rozsądek. Podczas użytkowania nie pozostawiać urządzenia bez nadzoru. Chwila nieuwagi może spowodować poważne obrażenia ciała i uszkodzenia urządzenia i/lub pojazdu.
- Paliwa i smary mogą być niebezpieczne dla zdrowia. Unikać bezpośredniego kontaktu ze skórą i wdychania oparów takich środków.

- ⚠ UWAGA! Ryzyko poparzenia!** Zachować szczególną ostrożność podczas pracy z akumulatorem pojazdu. Kwas akumulatorowy może wyciec i spowodować poważne obrażenia.
- W razie kontaktu z kwasem akumulatorowym i skórą lub oczami należy przemyć te miejsca wodą i zwrócić się o pomoc do lekarza.
- Nie parkować pojazdu na pochyłej powierzchni, ponieważ w takiej sytuacji całkowite wypompowanie oleju może być niemożliwe. Upewnić się, że zaciągnięty jest hamulec ręczny.
  - Zaciski chwytać wyłącznie za izolowane uchwyty. Należy zwrócić uwagę na zachowanie prawidłowej biegunowości. Podłączyć zacisk bieguna dodatniego do bieguna dodatniego w akumulatorze pojazdu, a następnie zacisk bieguna ujemnego do bieguna ujemnego (patrz „Pierwsze kroki”).
  - Nie wolno zwierać zacisków ani kabli przyłączeniowych.

- W przypadku uszkodzenia, kabel zasilania tego urządzenia musi zostać wymieniony przez producenta, jego autoryzowany serwis lub też osobę o podobnych kwalifikacjach, co pozwoli uniknąć zagrożeń.

### **⚠ UWAGA!**

#### **Niebezpieczeństwo pożaru!**

Nie korzystaj z urządzenia, jeśli silnik jest włączony lub gorący. Nie włączaj urządzenia, jeśli silnik pojazdu jest włączony. Nie stosować urządzenia w trybie ciągłym przez dłużej niż 30 minut, aby uniknąć przegrzania.

### **⚠ UWAGA!**

#### **Niebezpieczeństwo pożaru!**

Nie pompować oleju o temperaturze przekraczającej 60 °C.

### **⚠ UWAGA!**

#### **Niebezpieczeństwo pożaru i wybuchu!**

Nie korzystaj z akumulatora pojazdu w pobliżu otwartego ognia lub gazów. Nie palić podczas pracy akumulatora pojazdu. Zapewnić odpowiednią wentylację w miejscu pracy urządzenia.

### **⚠ UWAGA!**

#### **Niebezpieczeństwo pożaru!**

Nie stosować urządzenia do wypompowywania łatwopalnych płynów (takich jak benzyna, ropa naftowa, olej przekładniowy), woda roztwory na bazie wody, inne środki chemiczne, zasady, żywność, farby i lakiery.

- Nie używać urządzenia na sucho. Niewystarczające smarowanie może spowodować uszkodzenie urządzenia.
- Olej, który przeszedł przez pompę, można zbierać wyłącznie do zatwierdzonych pojemników. Nie pompować różnych rodzajów oleju do tego samego pojemnika.
- Po użyciu od razu odłączyć urządzenie od zacisków akumulatora. Nie wolno przenosić urządzenia, trzymając je za kable przyłączeniowe.
- Nie przenosić urządzenia, trzymając je za kable przyłączeniowe lub węże. Trzymać kabel przyłączeniowy i wąż z dala od gorących części pojazdu oraz od ostrych krawędzi.

- Urządzenie i zużyty olej przechowywać w suchym, niedostępnym dla dzieci miejscu.
- Stary olej należy przesączyć przez szmaty i zutylizować w odpowiedni sposób (patrz „Utylizacja”).
- Nie używać uszkodzonego urządzenia! W razie uszkodzenia urządzenia należy odłączyć je od pojazdu i skontaktować się z producentem.
- Dzieci nie powinny wykonywać czynności związanych z czyszczeniem i konserwacją.
- Korzystanie z akcesoriów, które nie są wyraźnie zalecane przez producenta, może spowodować obrażenia ciała i uszkodzenia mienia. W związku z tym stosować tylko oryginalne akcesoria.
- Urządzenie ma klasę ochrony IPX4 i jest zabezpieczone przed bryzgami wody ze wszystkich kierunków. Nie wolno zanurzać go w wodzie.

**⚠ OSTRZEŻENIE!** Nie zanurzać elektrycznych części urządzenia w wodzie ani innych płynach. Nie trzymać urządzenia pod bieżącą wodą.

- **Aby zapobiec uszkodzeniom po 30 minutach nieprzerwanej pracy pozwolić urządzeniu ostygnąć przez co najmniej 10 minut.**

### ● **Pierwsze kroki**

#### **Wkładanie węży**

1. Zdjąć zaślepki ochronne [7] (rys. B).
2. Rozwinąć wąż ssący (Ø 6 mm) (Przezroczysty) [9] i wąż odprowadzający (Ø 12 mm) (Szary) [11].
3. Założyć zacisk węża [10] na końcu węża ssącego (Ø 6 mm) (Przezroczysty) [9]. Koniec węża ssącego należy włożyć do przyłącza węża ssącego [8]. Przymocować zacisk węża [10] (Narzędzie: Śrubokręt szczelinowy lub klucz SW6).
4. Założyć zacisk węża [10] na końcu węża odprowadzającego (Ø 12 mm) (Szary) [11]. Przymocować końcówkę węża odprowadzającego do przyłącza węża odprowadzającego [6]. Przymocować zacisk węża [10] (Narzędzie: Śrubokręt szczelinowy lub klucz SW6).
5. Należy przy tym przestrzegać kierunku pompowania  urządzenia.

**⚠ Pilnować, aby wąż [9] [11] był rozwinięty w celu uszkodzenia zagrożeń.**

### ● **Obsługa**

1. Włączyć pojazd i pozostawić, żeby pracował przez 5-10 minut, aby go rozgrzać (maks. temperatura oleju może wynosić 60 °C). Pozwala to zmniejszyć lepkość oleju i sprawić, że pompowanie będzie bardziej wydajne.
- ⚠ **Nie wypompowywać oleju podczas pracy silnika pojazdu.**
2. Wąż ssący (Ø 6 mm) (Przezroczysty) [9] ostrożnie wsunąć aż do dna miski olejowej (np. przez otwór kontroli poziomu oleju).

3. Wąż odprowadzający (Ø 12 mm) (Szary) [11] trzeba włożyć do naczynia (bez rynienki na olej).
4. Sprawdzić, czy przetącnik wł./wyt. [1] znajduje się w pozycji „O”.
5. Zacisk bieguna dodatniego (czerwony) [4] należy podłączyć do dodatniego zacisku akumulatora pojazdu (+).
6. Zacisk bieguna ujemnego (czarny) [5] należy podłączyć do ujemnego zacisku akumulatora pojazdu (-).
7. **Włączanie:** Ustawić przetącnik wł./wyt. [1] w pozycji „I”. Po krótkiej fazie zasysania rozpocznie się pompowanie.
8. **Wyłączanie:** Ustawić przetącnik wł./wyt. [1] w pozycji „O”. Po 30 minutach natychmiast włączyć urządzenie, aby uniknąć ciągłej pracy.
9. Po każdym użyciu wpompować nieco świeżego oleju, aby wyczyścić urządzenie.
10. Zacisk bieguna ujemnego (czarny) [5] należy odłączyć od ujemnego zacisku akumulatora pojazdu (-).
11. Zacisk bieguna dodatniego (czerwony) [4] należy odłączyć od dodatniego zacisku akumulatora pojazdu (+).

**⚠ Aby zapobiec uszkodzeniom po 30 minutach nieprzerwanej pracy pozwolić urządzeniu ostygnąć przez co najmniej 10 minut.**

12. Zgodnie z wytycznymi pojazdu wymienić filtr oleju i zalać pojazd świeżym olejem.
13. Zużyty olej należy wyrzucić zgodnie z punktem „Utylizacja”.

## ● **Czyszczenie i konserwacja**

**⚠ OSTRZEŻENIE!** Podczas czyszczenia i pracy nigdy nie zanurzać elektrycznych części urządzenia w wodzie ani innych płynach. Nie trzymać urządzenia pod bieżącą wodą.

### **Czyszczenie**

1. Po każdym użyciu wpompować nieco świeżego oleju, aby wyczyścić urządzenie.
2. Po każdym użyciu wyczyścić zaciski [4] [5] suchą szmatką. Nie dopuścić, aby płyn z urządzenia pozostał na baterii.

3. Obudowę [2] i akcesoria należy trzymać w czystości. Do czyszczenia powierzchni urządzenia nie używać żadnych środków szorujących, agresywnych ani chemicznych produktów czyszczących.
4. Jeśli olej się rozleje, wytrzyj go miękką ściereczką lub ręcznikiem kuchennym.

### **Konserwacja**

- Sprawdzać zaciski węża [10] pod kątem szczelności.
- Przed każdym użyciem sprawdzić urządzenie i jego akcesoria pod kątem widocznych uszkodzeń.
- Z wyjątkiem sporadycznego czyszczenia, urządzenie to nie wymaga konserwacji.

### **Przechowywanie**

- Jeśli urządzenie nie jest używane, po wyczyszczeniu należy przechowywać je w suchym, bezpiecznym miejscu niedostępnym dla dzieci.
- Zużyty tłuszcz/olej napędowy należy przechowywać wyłącznie w odpowiednich pojemnikach.

## ● **Utylizacja**

Opakowanie wykonane jest z materiałów przyjaznych dla środowiska, które można przekazać do utylizacji w lokalnym punkcie przetwarzania surowców wtórnych.



Przy segregowaniu odpadów prosimy zwrócić uwagę na oznakowanie materiałów opakowaniowych, oznaczone są one skrótami (a) i numerami (b) o następującym znaczeniu: 1-7: Tworzywa sztuczne / 20-22: Papier i tektura / 80-98: Materiały kompozytowe.

### **Produkt:**



Points de collecte sur [www.quefairemedeschets.fr](http://www.quefairemedeschets.fr)  
Privilégier la réparation ou le don de votre appareil

Produkt, w tym akcesoria i materiały opakowaniowe, nadają się do recyklingu i podlegają rozszerzonej odpowiedzialności producenta.

Wyrzucić je osobno, zgodnie z ilustracją przedstawiającą informacje o sortowaniu, aby zapewnić lepszą utylizację odpadów.

Logo Triman jest ważne tylko dla Francji.



Informacji na temat możliwości utylizacji wyeksploatowanego produktu udziela urząd gminy lub miasta.



Z uwagi na ochronę środowiska nie wyrzucać urządzenia po zakończeniu eksploatacji do odpadów domowych, lecz prawidłowo zutylizować. Informacji o punktach zbiorczych i ich godzinach otwarcia udziela odpowiedni urząd.

Elektroodpady nie mogą być wyrzucane do pojemników do selektywnej zbiórki odpadów komunalnych. Można je oddać w specjalnie wyznaczonych miejscach np. Punkt Selektywnej Zbiórki Odpadów Komunalnych lub/bądź w punktach handlowych oferujących w sprzedaży sprzęt elektroniczny.

Należy postępować zgodnie z obowiązującymi w Polsce przepisami dotyczącymi selektywnej zbiórki urządzeń elektrycznych i elektronicznych. Zużyty sprzęt może mieć szkodliwy wpływ na środowisko i zdrowie ludzi z uwagi na potencjalną zawartość niebezpiecznych substancji, mieszanin oraz części składowych. Gospodarstwo domowe spełnia ważną rolę w przyczynianiu się do ponownego użycia i odzysku surowców wtórnych, w tym recyklingu zużytego sprzętu. Na tym etapie kształtuje się postawy, które wpływają na zachowanie wspólnego dobra jakim jest czyste środowisko naturalne.

Zużyty olej i nasączone szmaty: aby chronić środowisko, nie należy pozwalać, aby oleje spływały do ziemi lub do domowej kanalizacji, zużyty olej należy przelać do czystego pojemnika i przekazać do centrum recyklingu.

## ● Gwarancja

Produkt został wyprodukowany zgodnie z surowymi wytycznymi dotyczącymi jakości i dokładnie przetestowane przed dostawą. W przypadku wad materiałowych lub produkcyjnych przysługują Państwu prawa ustawowe wobec sprzedawcy produktu. Państwa prawa ustawowe nie są w żaden sposób ograniczone przez naszą gwarancję przedstawioną poniżej.

Gwarancja na ten produkt wynosi 3 lata od daty zakupu. Okres gwarancji rozpoczyna się od daty zakupu. Proszę przechowywać oryginalny rachunek w bezpiecznym miejscu, ponieważ ten dokument jest wymagany jako dowód zakupu.

Wszelkie uszkodzenia lub wady obecne już w momencie zakupu należy zgłosić niezwłocznie po rozpakowaniu produktu.

Jeżeli w ciągu 3 lat od daty zakupu produkt wykáže wady materiałowe lub produkcyjne, to – według naszego uznania – bezpłatnie go naprawimy lub wymienimy. Okres gwarancji nie ulega przedłużeniu o przyznane roszczenie gwarancyjne. Dotyczy to również wymienionych i naprawionych części.

Niniejsza gwarancja traci ważność, jeśli produkt został uszkodzony, był niewłaściwie użytkowany lub konserwowany.

Gwarancja obejmuje wady materiałowe i produkcyjne. Niniejsza gwarancja nie obejmuje części produktu, które podlegają normalnemu zużyciu i dlatego są uważane za części zużywalne (np. baterie, akumulatory, węże, wkłady atramentowe), ani nie obejmuje uszkodzeń części delikatnych, np. przełączników lub części wykonanych ze szkła.

Zgodnie z Kodeksem Cywilnym art. 581 §1 wraz z wymianą urządzenia lub ważnej części czas gwarancji rozpoczyna się na nowo.

## ● Sposób postępowania w przypadku naprawy gwarancyjnej

Aby zapewnić szybkie rozpatrzenie Państwa wniosku, prosimy stosować się do następujących wskazówek:

Przed skontaktowaniem się z działem serwisowym należy przygotować paragon i numer artykułu (IAN 480256\_2504) jako dowód zakupu.

Numery artykułów można znaleźć na tabliczce znamionowe, na grawerunku, na stronie tytułowej jego instrukcji (na dole po lewej stronie) lub jako naklejkę na stronie odwrotnej lub spodniej.

W razie wystąpienia błędów w działaniu lub innych wad, należy skontaktować się najpierw z wymienionym poniżej działem serwisowym telefonicznie lub pocztą elektroniczną.

Produkt uznany za uszkodzony można następnie z dołączeniem dowodu zakupu (paragonu) i podaniem, na czym polega wada i kiedy wystąpiła, przesać bezpłatnie na podany Państwu adres serwisu.

## ● Serwis

 **Serwis Polska**

Tel.: 223974996

E-Mail: [owim@lidl.pl](mailto:owim@lidl.pl)

## ● Deklaracja zgodności WE

### DEKLARACJA ZGODNOŚCI UE (nr. IAN 480256\_2504)

IAN: 480256\_2504  
Nazwa produktu: "Ultimate Speed" POMPA OLEJU 12 V  
Oznaczenie modelu: HG03271

Opisany powyżej przedmiot niniejszej deklaracji jest zgodny z odpowiednimi wymaganiami unijnego prawodawstwa harmonizacyjnego:

Dyrektywa 2006/42/WE
Dyrektywa 2014/30/EU
Dyrektywa 2011/65/UE wraz ze wszystkimi poprawkami

Odniesienia do odpowiednich norm zharmonizowanych lub do innych specyfikacji technicznych, w stosunku do których deklarowana jest zgodność:

Nr / Części
Dyrektywa 2006/42/WE
EN 60335-1:2012/A15:2021
EN IEC 60335-2-41:2021/A11:2021
EN 62233:2008
Dyrektywa 2014/30/EU
EN 50498:2010

Opisany powyżej przedmiot deklaracji jest zgodny z dyrektywą Parlamentu Europejskiego i Rady 2011/65/UE z dnia 8 czerwca 2011 r. w sprawie ograniczenia stosowania niektórych niebezpiecznych substancji w sprzęcie elektrycznym i elektronicznym:

Nr / Części
Dyrektywa 2011/65/EU
EN IEC 63000:2018

**Osoba odpowiedzialna za dokumentację techniczną:** OWIM GmbH & Co.KG

Podpisano w imieniu:

**OWIM GmbH & Co. KG, Stiftsbergstraße 1, 74167 Neckarsulm, Niemcy**

Niniejsza deklaracja zgodności wydana zostaje na wyłączną odpowiedzialność producenta.

Tłumaczenie oryginalnej deklaracji zgodności

Neckarsulm

Miejsce

02.07.2025

Data

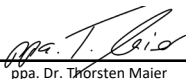
  
ppa. Dr. Thorsten Maier

Prokurent

  
ppa. Jelis Buchheim

Prokurent



<b>Seznam použitých piktogramů</b> .....	Strana	61
<b>Úvod</b> .....	Strana	61
Použití ke stanovenému účelu .....	Strana	61
<b>Rozsah dodávky</b> .....	Strana	61
<b>Popis dílů</b> .....	Strana	61
<b>Technické údaje</b> .....	Strana	61
<b>Symboly</b> .....	Strana	62
<b>Bezpečnostní pokyny</b> .....	Strana	62
<b>První kroky</b> .....	Strana	66
<b>Obsluha</b> .....	Strana	66
<b>Čištění a péče</b> .....	Strana	66
<b>Zlikvidování</b> .....	Strana	67
<b>Záruka</b> .....	Strana	67
Postup v případě uplatňování záruky .....	Strana	67
Servis .....	Strana	68
<b>ES prohlášení o shodě</b> .....	Strana	69

## Seznam použitých piktogramů



Značka CE potvrzuje shodu se směrnicemi EU, které se na výrobek vztahují.

## OLEJOVÉ ČERPADLO 12 V UOP 12 C1

### ● Úvod

Blahopřejeme Vám ke koupi nového výrobku. Rozhodli jste se pro kvalitní produkt. Návod k obsluze je součástí tohoto výrobku. Obsahuje důležité pokyny pro bezpečnost, použití a likvidaci. Před použitím výrobku se seznamte se všemi pokyny k obsluze a bezpečnostními pokyny. Používejte výrobek jen popsáním způsobem a na uvedených místech. Při předání výrobku třetí osobě předejte i všechny podklady.



Tento a další návody si můžete stáhnout a prohlédnout na stránkách [www.lidl-service.com](http://www.lidl-service.com). Po naskenování tohoto QR kódu budete přesměrováni přímo na stránky Lidl service ([www.lidl-service.com](http://www.lidl-service.com)) na kterých si můžete po zadání čísla výrobku (IAN) 480256\_2504 otevřít příslušný návod k obsluze.

### ● Použití ke stanovenému účelu

Tento přístroj slouží k odčerpávání motorového oleje, nafty a topného oleje. Je určen výlučně pro soukromé použití.

Přístroj se nesmí používat k čerpání hořlavých kapalin, jako je benzín, olej nebo převodový olej. Rovněž není povoleno čerpání vody, chemikálií, zásad, potravin, barev a laků.

Přístroj není vhodný pro nepřetržitý provoz. Může pracovat maximálně 30 minut bez přerušení.

Jakékoli jiné použití neuvedené v tomto návodu použití může vést k poškození přístroje nebo k těžkým zraněním.

Uživatel je výhradně odpovědný za jakékoli škody nebo nehody, které se týkají jiných osob nebo jejich majetku, ke kterým může dojít během používání přístroje. Výrobce nepřebírá žádnou odpovědnost za škody způsobené neodborným použitím.

Přístroj není vhodný pro komerční použití.

### ● Rozsah dodávky

Po vybalení přístroje zkontrolujte, zda jsou všechny díly kompletní a v dobrém stavu. Před použitím odstraňte všechny obalové materiály.

- Olejové čerpadlo s přípojovacím kabelem baterie
- Sací hadice
- Vypouštěcí hadice
- 2 hadicové svorky
- Návod na obsluhu

### ● Popis dílů

#### Přístroj

- 1 Vypínač Zap/Vyp
- 2 Skříň čerpadla
- 3 Přípojovací kabel baterie
- 4 Svorka pro kladný pól (+) (červená)
- 5 Svorka pro záporný pól (-) (černá)
- 6 Vypouštěcí přípojka hadice („OUT“)
- 7 Ochranné krytky
- 8 Sací přípojka hadice („IN“)

#### Příslušenství

- 9 Sací hadice (Ø 6 mm) (Transparentní)
- 10 Hadicová svorka
- 11 Vypouštěcí hadice (Ø 12 mm) (Šedá)

### ● Technické údaje

Olejové čerpadlo  
Vstupní napětí

UOP 12 C1  
12 V ---  
(stejnoseměrný proud)

Vstupní výkon	60 W
Max. provozní doba $t_{max}$	30 min
Max. teplota $\vartheta_{max}$	60 °C
Třída ochrany	III/ 
Krytí	IPX4
Výstup (výkon čerpadla)*:	
Motorová nafta/topný olej	cca 1,5 l/min
Motorový olej (60 °C)	cca 0,2 l/min
Max. dopravní výška	0,7 m
Max. přípustný tlak	0,3 MPa/3 bar
Hmotnost (vč. příslušenství)	cca 890 g
Hladina akustického tlaku	cca 70 dB(A)

\* Kapacita se může od uvedených údajů lišit v závislosti na teplotě a druhu oleje.

## ● **Symboly**

 **VÝSTRAHA:** Označuje nebezpečnou situaci, která by v případě, že jí nebude zabráněno, mohla vést k lehkým nebo středně těžkým zraněním.

 **VYKŘIČNÍK:** Označuje nebezpečnou situaci, která by v případě, že jí nebude zabráněno, mohla vést k poškození majetku.

 Přečtěte si všechna bezpečnostní upozornění a pokyny. Nedodržení bezpečnostních pokynů a návodů může vést k požáru nebo vážnému zranění.

 Noste ochranu očí.

 Noste ochranu rukou.

 Používejte ochranu dýchání.

 Směr čerpání

 Ochranná třída III

 Stejnoseměrný proud

 **Bezpečnostní pokyny**

**PŘED PRVNÍM POUŽITÍM VÝROBKU SE DŮVĚRNĚ OBEZNAMTE SE VŠEMI OBSLUŽNÝMI A BEZPEČNOSTNÍMI POKYNY! PŘILOŽTE TAKÉ VŠECHNY PODKLADY PŘI ODEVZDÁNÍ VÝROBKU TŘETÍM OSOBÁM!**

U škod způsobených nedodržením tohoto návodu na obsluhu zaniká záruční nárok! Za následné škody se nepřebírá žádná odpovědnost! Nepřebírá se žádná odpovědnost za škody na majetku nebo zranění způsobené neodbornou manipulací nebo nedodržením bezpečnostních pokynů!



## **VAROVÁNÍ!**

### **NEBEZPEČÍ SMRTI A NEHOD PRO**

**BATOLATA A DĚTI!** Nikdy nenechejte děti bez dozoru s obalovým materiálem. Existuje nebezpečí udušení obalovým materiálem. Děti často podcení nebezpečí. Chraňte výrobek před dětmi.

- Tento přístroj nesmí být používán dětmi.
- Čištění a údržbu prováděné uživatelem nesmí provádět děti.
- Děti si nesmí s přístrojem hrát.
- Tento přístroj mohou používat osoby s omezenými fyzickými, smyslovými či mentálními schopnostmi nebo s nedostatkem zkušeností a znalostí, pokud jsou pod dohledem nebo byly poučeny ohledně bezpečného používání výrobku a rozumějí z toho vyplývajícím nebezpečím.
- Než přístroj začnete skládat, rozebírat nebo čistit, vždy oddělte přístroj od napájení.
- Výrobek nesmí být ponechán venku za mrazivého počasí.

- Před každým použitím zkontrolujte přístroj, kabely a svorky baterie, zda nejsou poškozené. Používejte pouze originální příslušenství. Přístroj nepoužívejte, pokud je poškozený nebo byl změněn.

### **⚠ VÝSTRAHA! Nebezpečí úrazu elektrickým proudem!**

- Nepokoušejte se sami přístroj opravovat. V případě poruchy smí opravy provádět výhradně kvalifikovaný personál.
- Dbejte na to, aby byl přístroj řádně nainstalován. Hadice vždy zajistěte hadicovými svorkami, aby nedošlo k úniku z nich.
  - Přístroj musí být provozován s bezpečnostním extra nízkým napětím (SELV) podle označení na přístroji.
  - Při manipulaci s bateriemi vozidla dodržujte pokyny výrobce baterií a vozidla.
  - Používejte osobní ochranné pomůcky, jako jsou ochranné brýle, rukavice a protiprachová maska. Doporučujeme používat rukavice odolné vůči kyselinám a zásadám. Použití osobních ochranných prostředků snižuje riziko zranění.

- Buďte opatrní a během provozu používejte zdravý rozum. Nenechávejte přístroj v průběhu používání bez dozoru. Okamžik nepozornosti může vést k vážným zraněním nebo poškození přístroje a/nebo vozidla.
  - Paliva a maziva mohou být zdraví škodlivá. Zabraňte přímému styku pokožky s výpary a jejich vdechnutí.
- ⚠ VÝSTRAHA! Nebezpečí popálenin!** Při práci s bateriemi ve vozidle dbejte zvýšené opatrnosti. Kyselina z baterie může unikat a způsobit vážné zranění. Pokud se kyselina baterie dostane do kontaktu s pokožkou nebo očima, opláchněte tyto oblasti vodou a vyhledejte lékaře.
- Ujistěte se, že vozidlo není zaparkováno na nakloněné ploše, jinak nemusí být možné olej zcela vypustit. Zajistěte, aby byla ruční brzda přitažena.
  - K dotyku svorek používejte pouze izolované rukojeti. Dbejte na správnou polaritu. Připojte kladnou svorku ke kladnému pólu baterie vozidla a zápornou svorku k zápornému pólu (viz „První kroky“).
  - Nezkratujte svorky a/nebo připojovací kabely.
  - Když je síťové přívodní vedení tohoto přístroje poškozeno, musí být nahrazeno výrobcem nebo jeho zákaznickým servisem nebo podobně kvalifikovanou osobou, aby se zabránilo rizikům.
- ⚠ VÝSTRAHA! Nebezpečí požáru!** Přístroj neobsluhujte, pokud je motor zapnutý nebo horký. Během čerpání nestartujte motor vozidla. Přístroj nepoužívejte déle než 30 minut v nepřetržitém provozu, abyste zabránili přehřátí.
- ⚠ VÝSTRAHA! Nebezpečí požáru!** Nevypouštějte olej, jehož teplota je vyšší než 60 °C.

## **⚠ VÝSTRAHA! Nebezpečí požáru a výbuchu!**

Neprovozujte baterii vozidla v blízkosti otevřeného plamene nebo plynů. Nekuřte, když je baterie vozidla v provozu. Zajistěte dostatečné větrání v pracovním prostoru.

## **⚠ VÝSTRAHA! Nebezpečí požáru!**

Nepoužívejte přístroj k čerpání hořlavých kapalin (jako je benzín a olej, převodový olej), vody, vodných roztoků, jiných chemikálií, louhů, potravin, barev a laků.

- Nenechte přístroj běžet bez dozoru. Přístroj může být poškozen z důvodu nedostatečného mazání.
- Čerpané oleje sbírejte pouze ve schválených nádobách na olej. Nečerpejte do stejné nádoby různé typy olejů.
- Po provozu ihned odpojte přístroj od svorek baterie. Provoz přístroje po dlouhou dobu může zcela vybit baterii vozu.
- Nepřenášejte přístroj za připojovací kabely nebo hadice. Připojovací kabely a hadice udržujte mimo dosah horkých částí vozidla nebo ostrých hran.

- Uchovávejte přístroj a starý olej na suchém místě mimo dosah dětí.
- Použitý olej a nasáklé hadry řádně zlikvidujte (viz „Likvidace“).
- Poškozený přístroj nepoužívejte! Pokud je přístroj poškozený, odpojte jej od vozidla a obraťte se na svého prodejce.
- Čištění a uživatelskou údržbu nesmí provádět děti.
- Používání dílů příslušenství, které nejsou výrobcem výslovně doporučeny, může způsobit zranění a poškození. Používejte proto pouze originální příslušenství.
- Přístroj odpovídá stupni krytí IPX4 a je chráněn vůči tryskající vodě ze všech stran. Neponořujte do vody.

- ⚠ VAROVÁNÍ!** Přístroj nikdy neponořujte do vody nebo jiných kapalin. Nedržte přístroj nikdy pod tekoucí vodou.
- **Aby nedošlo k poškození, nechte přístroj po 30 minutách nepřetržitého používání alespoň 10 minut chladnout.**

## ● První kroky

### Vložení hadic

1. Odstraňte ochranné krytky [7] (obr. A).
2. Odviňte sací hadici (Ø 6 mm) (Transparentní) [9] a vypouštěcí hadici (Ø 12 mm) (Šedá) [11].
3. Nasadte hadicovou svorku [10] na konec sací hadice (Ø 6 mm) (Transparentní) [9]. Zasuňte konec sací hadice do přípojky sací hadice [8]. Upevněte hadicovou svorku [10] (Nástroj: Plochý šroubovák nebo klíč SW6).
4. Nasadte hadicovou svorku [10] na přípojku vypouštěcí hadice (Ø 12 mm) (Šedá) [11]. Připojte konec vypouštěcí hadice k přípojce vypouštěcí hadice [6]. Upevněte hadicovou svorku [10] (Nástroj: Plochý šroubovák nebo klíč SW6).
5. Dbejte na údaje o směru čerpání  $\delta \rightarrow \rightarrow \rightarrow \delta$  na přístroji.

**⚠ Dbejte na to, aby byly hadice [9] [11] odvinuty, aby nedošlo k jejich poškození.**

## ● Obsluha

1. Nastartujte vozidlo a nechte je běžet 5 až 10 minut, aby se zahřál olej (maximální teplota oleje je 60 °C). Tím se snižuje viskozita oleje a umožňuje účinnější čerpání.

**⚠ Nečerpejte olej, pokud je spuštěný motor vozidla.**

2. Zaveďte sací hadici (Ø 6 mm) (Transparentní) [9] opatrně ke dnu olejové vany (např. k otvoru pro kontrolu hladiny oleje).
3. Vypouštěcí hadici (Ø 12 mm) (Šedá) [11] vložte do nádoby (např. odkapávací nádoby na olej).
4. Zkontrolujte, zda je vypínač Zap/Vyp [1] v poloze „O“ (vypnuto).
5. Připojte svorku pro kladný pól (červenou) [4] ke kladnému pólu (+) baterie vozidla.
6. Připojte svorku pro záporný pól (černou) [5] k zápornému pólu (-) baterie vozidla.
7. **Zapnutí:** Dejte vypínač Zap/Vyp [1] do polohy „I“. Proces čerpání začíná po krátké sací fázi.

8. **Vypnutí:** Dejte vypínač Zap/Vyp [1] do polohy „O“. Přístroj vypněte, jakmile je vypuštěn olej nebo po 30 minutách nepřetržitého provozu.
9. Po každém použití načerpejte trochu čerstvého oleje pro vyčištění přístroje.
10. Odpojte svorku pro záporný pól (černou) [5] od záporného pólu (-) baterie vozidla.
11. Odpojte svorku pro kladný pól (červenou) [4] od kladného pólu (+) baterie vozidla.

**⚠ Aby nedošlo k poškození, nechte přístroj po 30 minutách nepřetržitého používání alespoň 10 minut chladnout.**

12. Vyměňte olejový filtr podle pokynů k vozidlu a doplňte čerstvý olej.
13. Použitý olej musí být zlikvidován podle popisu v části „Likvidace“.

## ● Čištění a péče

**⚠ VAROVÁNÍ!** Neponořujte elektrické části přístroje v průběhu čištění nebo provozu nikdy do vody nebo jiných kapalin. Nedržte přístroj nikdy pod tekoucí vodou.

### Čištění

1. Po každém použití načerpejte trochu čerstvého oleje pro vyčištění přístroje.
2. Čistěte obě svorky [4] [5] po každém použití suchou utěrkou. Dbejte na to, aby na přístroji nezůstala žádná kapalina do baterii.
3. Udržujte skříň [2] a příslušenství čisté. Na čištění povrchu přístroje použijte vlhký hadřík a popř. trochu jemného čistícího prostředku.
4. Pokud olej uniká, ořete jej měkkým hadříkem nebo kuchyňským papírem.

### Péče

- Zkontrolujte hadicové svorky [10] na pevné dosednutí.
- Zkontrolujte přístroj a jeho příslušenství před každým použitím na viditelná poškození.
- Kromě občasného čištění je přístroj bezúdržbový.

## Skladování

- Pokud přístroj nepoužíváte, uložte vyčištěný přístroj na suchém a bezpečném místě mimo dosah dětí.
- Použitý olej/motorovou naftu skladujte pouze ve vhodných nádobách.

## ● Zlikvidování

Obal se skládá z ekologických materiálů, které můžete zlikvidovat prostřednictvím místních sběrů recyklovatelných materiálů.



Při třídění odpadu se řiďte podle označení obalových materiálů zkratkami (a) a čísly (b), s následujícím významem: 1-7: umělé hmoty / 20-22: papír a lepenka / 80-98: složené látky.

## Výrobek:



Points de collecte sur [www.quefairemesdechets.fr](http://www.quefairemesdechets.fr)  
Privilégiez la réparation ou le don de votre appareil

Výrobek vč. příslušenství a obalové materiály jsou recyklovatelné a podléhají rozšířené odpovědnosti výrobce.

Likvidujte je odděleně podle ilustrovaných Info-tri (informace o třídění), abyste mohli lépe nakládat s odpady.

Logo Triman platí jen pro Francii.



O možnostech likvidace vysloužilých zařízení se informujte u správy vaší obce nebo města.



V zájmu ochrany životního prostředí vysloužilý výrobek nevyhazujte do domovního odpadu, ale předejte k odborné likvidaci. O sběrách a jejich otevíracích hodinách se můžete informovat u příslušné správy města nebo obce.

Použitý olej a nasáklé hadry: v zájmu ochrany životního prostředí nenechávejte oleje vytékat do země nebo do domovní kanalizace, použitý olej vložte do čisté nádoby a předejte do recyklačního centra.

## ● Záruka

Výrobek byl vyroben podle přísných směrnic kvality a před dodáním pečlivě otestován. V případě materiálních nebo výrobních vad máte zákonná práva vůči prodejci výrobku. Vaše zákonná práva nejsou níže uvedenou zárukou nijak omezená.

Záruka na tento výrobek je 3 roky od data zakoupení. Záruční doba začíná dnem zakoupení. Originál dokladu o zakoupení si uschovejte na bezpečném místě, protože tento doklad je vyžadován jako doklad o koupi.

Jakékoli poškození nebo závady, které se vyskytly již v okamžiku nákupu, musí být nahlášeny ihned po vybalení výrobku.

Pokud se u výrobku během 3 let od data zakoupení projeví vada materiálu nebo výrobní vada, pak vám ho podle naší volby bezplatně opravíme nebo vyměníme. Záruční doba se po uznané reklamaci neprodlužuje. To platí také pro vyměněné a opravené díly.

Tato záruka je neplatná, pokud byl výrobek poškozený nebo nesprávně používán anebo udržovaný.

Záruka se kryje na materiálové a výrobní vady. Tato záruka se nevztahuje na díly výrobku, které podléhají běžnému opotřebení, a tím platí jako opotřebitelné díly (např. baterie, hadice, inkoustové barevné patrony), ani se nevztahuje na poškození rozbitných dílů, např. spínačů nebo dílů ze skla.

## ● Postup v případě uplatňování záruky

Pro zajištění rychlého zpracování Vašeho případu se řiďte následujícími pokyny:

Pro všechny požadavky si připravte pokladní stvrzenku a číslo artiklu (IAN 480256\_2504) jako doklad o zakoupení.

Číslo artiklu najdete na typovém štítku, gravuře, titulní stránce návodu (vlevo dole) nebo na nálepce na zadní nebo spodní straně.

V případě poruch funkce nebo jiných závad nejdříve kontaktujte, telefonicky nebo e-mailem, v následujícím textu uvedené servisní oddělení.

Výrobek registrovaný jako vadný potom můžete s příloženým dokladem o zakoupení (pokladní stvrzenkou) a údaji k závadě a kdy k ní došlo, bezplatně zaslat na adresu servisu, která Vám byla sdělena.

## ● Servis



### **Servis Česká republika**

Tel.: 800 143 873

E-Mail: [owim@lidl.cz](mailto:owim@lidl.cz)

## ● ES prohlášení o shodě

### EU PROHLÁŠENÍ O SHODĚ (č. IAN 480256\_2504)

IAN: 480256\_2504  
Identifikace produktu: "Ultimate Speed" OLEJOVÉ ČERPADLO 12 V  
Číslo modelu: HG03271

Výše popsaný předmět prohlášení je ve shodě s příslušnými harmonizačními právními předpisy Unie:

Směrnice 2006/42/ES
Směrnice 2014/30/EU
Směrnice 2011/65/EU se všemi souvisejícími změnami

Odkazy na příslušné harmonizované normy nebo na jiné technické specifikace, ve vztahu k nimž se shoda prohlašuje:

Č. / Části
Směrnice 2006/42/ES
EN 60335-1:2012/A15:2021
EN IEC 60335-2-41:2021/A11:2021
EN 62233:2008
Směrnice 2014/30/EU
EN 50498:2010

Předmět výše uvedeného prohlášení je v souladu se směrnicí Evropského parlamentu a Rady 2011/65/EU ze dne 8. června 2011 o omezení používání některých nebezpečných látek v elektrických a elektronických zařízeních:

Č. / Části
Směrnice 2011/65/EU
EN IEC 63000:2018

**Držitel technické dokumentace:** OWIM GmbH & Co.KG

Podepsáno za a jménem:

**OWIM GmbH & Co. KG, Stiftsbergstraße 1, 74167 Neckarsulm, Německo**

Toto prohlášení o shodě se vydává na výhradní odpovědnost výrobce.

Příklad původního prohlášení o shodě

Neckarsulm

Místo

02.07.2025

Datum

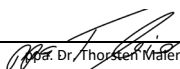
  
Dr. Thorsten Maier  
Prokurista

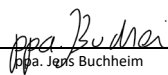
  
Jens Buchheim  
Prokurista

<b>Zoznam použitých piktogramov</b> .....	Strana	71
<b>Úvod</b> .....	Strana	71
Použitie v súlade s určením .....	Strana	71
<b>Rozsah dodávky</b> .....	Strana	71
<b>Popis súčastok</b> .....	Strana	71
<b>Technické údaje</b> .....	Strana	72
<b>Symboly</b> .....	Strana	72
<b>Bezpečnostné upozornenia</b> .....	Strana	72
<b>Prvé kroky</b> .....	Strana	76
<b>Obsluha</b> .....	Strana	76
<b>Čistenie a starostlivosť</b> .....	Strana	76
<b>Likvidácia</b> .....	Strana	77
<b>Záruka</b> .....	Strana	77
Postup v prípade poškodenia v záruke .....	Strana	78
Servis .....	Strana	78
<b>EÚ vyhlásenie o zhode</b> .....	Strana	79

## Zoznam použitých piktogramov



Značka CE potvrdzuje zhodu so smernicami EÚ, ktoré sú relevantné pre produkt.

## OLEJOVÉ ČERPADLO 12 V UOP 12 C1

### ● Úvod

Blahoželáme Vám ku kúpe Vášho nového výrobku. Rozhodli ste sa pre veľmi kvalitný výrobok. Návod na obsluhu je súčasťou tohto výrobku. Obsahuje dôležité upozornenia týkajúce sa bezpečnosti, používania a likvidácie. Skôr ako začnete výrobok používať, oboznámte sa so všetkými pokynmi k obsluhu a bezpečnosti. Výrobok používajte iba v súlade s popisom a v uvedených oblastiach používania. V prípade postúpenia výrobku ďalším osobám odovzdajte aj všetky dokumenty patriace k výrobku.



Tento a mnohé ďalšie návody si môžete stiahnuť a prezrieť na stránke [www.lidl-service.com](http://www.lidl-service.com). Po naskenovaní tohto QR kódu sa dostanete priamo na stránku [www.lidl-service.com](http://www.lidl-service.com), kde si po zadaní čísla IAN 480256\_2504 môžete otvoriť svoj návod na obsluhu.

### ● Použitie v súlade s určením

Toto zariadenie slúži na odčerpanie motorového oleja, nafty a vykurovacieho oleja. Je určený výlučne na súkromné účely.

Zariadenie sa nesmie používať na odčerpávanie horľavých kvapalín, ako je benzín, nafta alebo prevodový olej. Nie je dovolené ani odčerpávanie vody, chemických látok, lúhov, potravín, farieb a lakov.

Zariadenie nie je určené na nepretržitú prevádzku. Môže byť v prevádzke maximálne 30 minút bez prerušenia.

Akékoľvek iné použitie, ktoré nie je uvedené v tomto návode, môže spôsobiť poškodenie zariadenia alebo ťažké zranenia.

Používateľ nesie výhradnú zodpovednosť za akékoľvek škody alebo nehody iných osôb alebo ich majetku, ku ktorým môže dôjsť pri používaní zariadenia. Výrobca nepreberá žiadnu zodpovednosť za škody spôsobené neodborným používaním.

Zariadenie nie je určené na komerčné použitie.

### ● Rozsah dodávky

Po vybalení zariadenia skontrolujte, či sú všetky diely kompletne a v dobrom stave. Pred používaním odstráňte všetky obalové materiály.

- Olejové čerpadlo s káblom na pripojenie batérie
- Sacia hadica
- Vypúšťacia hadica
- 2 hadicové svorky
- Návod na používanie

### ● Popis súčiastok



#### Zariadenie

- 1 Vypínač
- 2 Teleso čerpadla
- 3 Kábel na pripojenie batérie
- 4 Kladná (+) svorka (červená)
- 5 Záporná (-) svorka (čierna)
- 6 Prípojka vypúšťacej hadice („OUT“)
- 7 Ochranné krytky
- 8 Prípojka sacej hadice („IN“)

#### Príslušenstvo

- 9 Sacia hadica (Ø 6 mm) (Transparentné)
- 10 Hadicová svorka
- 11 Vypúšťacia hadica (Ø 12 mm) (Šedý)

## ● Technické údaje

Olejové čerpadlo	UOP 12 C1
Vstupné napätie	12 V 
	(jednosmerný prúd)
Vstupný výkon	60 W
Max. doba prevádzky $t_{max}$	30 min
Max. teplota $\vartheta_{max}$	60 °C
Trieda ochrany	III/ 
Trieda ochrany IP	IPX4
Výkon (výkon čerpadla)*:	
Nafta/vykurovací olej	pribl. 1,5 l/min
Motorový olej (60 °C)	pribl. 0,2 l/min
Max. dopravná výška	0,7 m
Max. povolený tlak	0,3 MPa/3 bar
Hmotnosť (vrátane príslušenstva)	pribl. 890 g
Hladina akustického tlaku	pribl. 70 dB(A)

\* Kapacita sa môže líšiť od uvedených údajov v závislosti od teploty a typu oleja.

## ● Symboly

 **OPATRNE:** Označuje nebezpečnú situáciu, ktorá, ak sa jej nezabráni, môže viesť k ľahkým alebo stredne ťažkým zraneniam.

 **VÝKRIČNÍK:** Označuje nebezpečnú situáciu, ktorá, ak sa jej nezabráni, môže viesť k vecným škodám.

 Prečítajte si všetky bezpečnostné upozornenia a pokyny. Nedodržanie bezpečnostných upozornení a pokynov môže mať za následok požiar a/alebo ťažké zranenia.

 Noste ochranu očí.

 Noste ochranu rúk.

 Noste ochranu dýchania.

 Smer čerpania

 Trieda ochrany III

 Jednosmerný prúd

 **Bezpečnostné upozornenia**

**PRED PRVÝM POUŽITÍM  
PRODUKTU SA DÔVERNE  
OBOZNÁMTE SO  
VŠETKÝMI OBSLUŽNÝMI  
A BEZPEČNOSTNÝMI  
UPOZORNENIAMÍ! PRI  
ODOVZDÁVANÍ PRODUKTU  
TRETÍM OSOBÁM ODOVZDAJTE  
AJ VŠETKY DOKUMENTY!**

Poškodenia spôsobené nedodržaním tohto návodu na používanie majú za následok neplatnosť záruky! Za následne vzniknuté škody nepreberáme žiadnu záruku! V prípade vecných škôd alebo zranení osôb spôsobených nesprávnym zaobchádzaním, alebo nedodržaním bezpečnostných upozornení, nepreberáme žiadnu zodpovednosť!



## **⚠ VÝSTRAHA!**

### **NEBEZPEČENSTVO**

### **OHROZENIA ŽIVOTA A**

### **NEBEZPEČENSTVO NEHODY**

### **PRE MALÉ DETI A DETI!**

Nikdy nenechávajte deti bez dozoru s obalovým materiálom. Existuje nebezpečenstvo udusenía obalovým materiálom. Deti často podceňujú nebezpečenstvá. Deti držte vždy mimo dosahu produktu.

- Toto zariadenie nesmú používať deti.
- Čistenie a údržbu, ktorú má vykonávať používateľ, nesmú vykonávať deti.
- Deti sa so zariadením nesmú hrať.
- Toto zariadenie môžu používať osoby so zníženými fyzickými, zmyslovými alebo duševnými schopnosťami, alebo s nedostatkom skúseností a vedomostí, len ak sú pod dozorom inej osoby alebo boli poučené ohľadom bezpečného používania zariadenia a z toho vyplývajúcich nebezpečenstiev.
- Pred skladaním, rozkladaním alebo čistením vždy odpojte zariadenie od napájania.
- Produkt sa za mrazivého počasia nesmie nechávať vonku.

- Pred každým použitím skontrolujte zariadenie, káble batérie a svorky batérie, či nie sú poškodené. Používajte len originálne príslušenstvo. Ak je zariadenie poškodené alebo pozmenené, tak ho nepoužívajte.

### **⚠ OPATRNE!**

### **Nebezpečenstvo zásahu elektrickým prúdom!**

- Nepokúšajte sa opravovať zariadenie svojpomocne. V prípade poruchy môžu opravy vykonávať výlučne kvalifikovaní odborníci.
- Uistite sa, že je zariadenie správne nainštalované. Hadice vždy zaistite hadicovými svorkami, aby ste predišli možnému rozliatiu.
  - Zariadenie musí byť prevádzkované s bezpečným nízkym napätím (SELV) podľa označenia na zariadení.
  - Pri manipulácii s akumulátormi vozidla dodržiavajte pokyny výrobcu akumulátora a vozidla.

- Noste osobné ochranné prostriedky, ako sú ochranné okuliare, rukavice a protiprachová maska. Odporúčame používať rukavice odolné voči kyselinám a zásadám. Používanie osobných ochranných prostriedkov znižuje riziko zranenia.
- Buďte opatrní a počas prevádzky používajte zdravý rozum. Zariadenie nenechávajte počas používania bez dozoru. Chvilka nepozornosti môže viesť k ťažkým zraneniam alebo poškodeniam zariadenia a/alebo vozidla.
- Palivo a mazivá môžu byť zdraviu škodlivé. Zabráňte priamemu kontaktu s pokožkou a vdychovaniu výparov.

### **⚠️ OPATRNE!**

#### **Nebezpečenstvo**

**popálenia!** Budte obzvlášť opatrní pri práci s akumulátormi vozidla. Kyselina z akumulátora môže vytiecť a spôsobiť ťažké zranenia.

Ak sa kyselina z akumulátora dostane do kontaktu s pokožkou alebo očami, opláchnite miesta vodou a vyhládajte lekársku pomoc.

- Uistite sa, že vaše vozidlo nie je zaparkované na šikmom povrchu, inak nemusí byť možné olej úplne odčerpať. Uistite sa, že je ručná brzda zatiahnutá.
- Svorky uchopte iba za izolované rukoväte. Dbajte na správnu polaritu. Pripojte kladnú svorku ku kladnej svorke akumulátora vozidla a zápornú svorku k zápornej svorke (pozri „Prvé kroky“).
- Neskratujte svorky a/ani pripájacie káble.
- Keď je poškodený sieťový prívod tohto zariadenia, musí ho vymeniť výrobca alebo jeho zákaznícky servis alebo podobne kvalifikovaná osoba, aby sa zabránilo vzniku nebezpečenstva.

### **⚠️ OPATRNE!**

#### **Nebezpečenstvo požiaru!**

Zariadenie neprevádzkujte, keď je motor zapnutý alebo horúci. Počas procesu čerpania neštartujte motor vozidla. Zariadenie nepoužívajte nepretržite dlhšie ako 30 minút, aby nedošlo k jeho prehriatiu.

### **⚠️ OPATRNE!**

#### **Nebezpečenstvo požiaru!**

Neodčerpávajújte olej s teplotou vyššou ako 60 °C.

## **⚠️ OPATRNE!**

### **Nebezpečenstvo požiaru a výbuchu!**

Akumulátor vozidla nepoužívajte v blízkosti otvoreného ohňa alebo plynov. Nefajčite, keď sa akumulátor vozidla používa. Zabezpečte dobré vetranie pracovného priestoru.

## **⚠️ OPATRNE!**

### **Nebezpečenstvo požiaru!**

Zariadenie nepoužívajte na odčerpávanie horľavých kvapalín (ako je benzín a nafta, prevodový olej), vody, vodných roztokov, iných chemikálií, lúhov, potravín, farieb a lakov.

- Nespúšťajte zariadenie nasucho. Zariadenie sa môže poškodiť v dôsledku nedostatočného mazania.
- Odčerpaný olej zbierajte len do schválených nádob na olej. Nečerpajte rôzne druhy olejov do rovnakej nádoby.
- Ihneď po použití odpojte zariadenie od svoriek akumulátora. Dlhodobá prevádzka zariadenia môže úplne vybiť akumulátor vozidla.

- Neprenášajte zariadenie za pripájacie káble alebo hadice. Pripájacie káble a hadice držte mimo horúcich častí vozidla alebo ostrých hrán.
- Zariadenie a odčerpaný olej skladujte na suchom mieste mimo dosahu detí.
- Odčerpaný olej a nasiaknuté handry riadne zlikvidujte (pozri „Likvidácia“).
- Nepoužívajte poškodené zariadenie! Ak je zariadenie poškodené, odpojte ho od vozidla a kontaktujte svojho predajcu.
- Čistenie a užívateľskú údržbu nesmú vykonávať deti.
- Používanie príslušenstva, ktoré nie je výslovne odporúčané výrobcom, môže spôsobiť zranenia a poškodenia. Používajte preto len originálne príslušenstvo.
- Zariadenie zodpovedá triede ochrany IPX4 a je chránené proti striekajúcej vode zo všetkých smerov. Neponárajte ho do vody.

**⚠️ VÝSTRAHA!** Elektrické časti zariadenia neponárajte do vody alebo iných kvapalín. Zariadenie neponárajte pod tečúcu vodu.

## ■ Aby ste predišli poškodeniu, po každých 30 minútach nepretržitého používania nechajte zariadenie aspoň 10 minút vychladnúť.

### ● Prvé kroky

#### Vkladanie hadíc

1. Odstráňte ochranné kryty [7] (obr. A).
2. Odviňte saciu hadicu (Ø 6 mm) (Transparentné) [9] a vypúšťaciu hadicu (Ø 12 mm) (Šedý) [11].
3. Hadicovú svorku [10] pripevnite na koniec saciej hadice (Ø 6 mm) (Transparentné) [9]. Vložte koniec saciej hadice do prípojky saciej hadice [8]. Upevnite hadicovú svorku [10] (Nástroj: Plochý skrutkovač alebo imbusový kľúč SW6).
4. Hadicovú svorku [10] pripevnite na koniec vypúšťacej hadice (Ø 12 mm) (Šedý) [11]. Pripojte koniec vypúšťacej hadice k prípojke vypúšťacej hadice [6]. Upevnite hadicovú svorku [10] (Nástroj: Plochý skrutkovač alebo imbusový kľúč SW6).
5. Dávajte pozor na smer čerpania  $\delta \rightarrow \rightarrow \rightarrow \delta$  na zariadení.

⚠ **Uistite sa, že hadice [9] [11] sú odvinuté, aby nedošlo k ich poškodeniu.**

### ● Obsluha

1. Naštartujte vozidlo a nechajte ho bežať 5 až 10 minút, aby sa olej zohrial (maximálna teplota oleja je 60 °C). To znižuje viskozitu oleja a umožňuje efektívnejšie odčerpanie.

⚠ **Neodčerpávajte olej, keď motor auta beží.**

2. Opatrne zaveďte saciu hadicu (Ø 6 mm) (Transparentné) [9] na dno olejovej vane (napr. otvor na kontrolu hladiny oleja).
3. Zaveďte vypúšťaciu hadicu (Ø 12 mm) (Šedý) [11] do nádoby (napr. zachytávacia nádoba na olej).

4. Skontrolujte, či je vypínač [1] v polohe „O“ (vyp.).
5. Pripojte kladnú svorku (červenú) [4] ku kladnej svorke (+) akumulátora vozidla.
6. Pripojte zápornú svorku (čiernu) [5] k zápornej svorke (-) akumulátora vozidla.
7. **Zapnutie:** Vypínač [1] prepnite do polohy „I“. Proces čerpania začína po krátkej nasávacej fáze.
8. **Vypnutie:** Vypínač [1] prepnite do polohy „O“. Vypnite zariadenie hneď po odčerpaní oleja alebo po 30 minútach nepretržitej prevádzky.
9. Po každom použití odčerpajte aj trochu čerstvého oleja na očistenie zariadenia.
10. Odpojte zápornú svorku (čiernu) [5] od zápornej svorky (-) akumulátora vozidla.
11. Odpojte kladnú svorku (červenú) [4] od kladnej svorky (+) akumulátora vozidla.

⚠ **Aby ste predišli poškodeniu, po každých 30 minútach nepretržitého používania nechajte zariadenie aspoň 10 minút vychladnúť.**

12. Podľa pokynov vozidla vymeňte olejový filter a doplňte čerstvý olej.
13. Použitý olej sa musí zlikvidovať v súlade s informáciami v časti „Likvidácia“.

### ● Čistenie a starostlivosť

⚠ **VÝSTRAHA!** Elektrické časti zariadenia neponárajte počas čistenia alebo prevádzky do vody alebo iných kvapalín. Zariadenie neponárajte pod tečúcu vodu.

#### Čistenie

1. Po každom použití odčerpajte aj trochu čerstvého oleja na očistenie zariadenia.
2. Po každom použití vyčistite obe svorky [4] [5] suchou handričkou. Dávajte pozor, aby ste na zariadení nenechali kvapalinu z akumulátora.
3. Teleso [2] a príslušenstvo udržiavajte v čistote. Na čistenie povrchu zariadenia nepoužívajte žiadne drsné, agresívne alebo chemické čistiace prostriedky.
4. Ak sa olej rozleje, utrite ho mäkkou handričkou alebo kuchynskou utierkou.

## Starostlivosť

- Skontrolujte hadicové svorky  na pevné osadenie.
- Pred každým použitím skontrolujte zariadenie a jeho príslušenstvo na viditeľné poškodenia.
- Okrem príležitostného čistenia je toto zariadenie bezúdržbové.

## Skladovanie

- Keď sa vyčistené zariadenie nepoužíva, uskladnite ho na suchom a bezpečnom mieste mimo dosahu detí.
- Použitý olej/naftu skladujte iba vo vhodných nádobách.

## ● Likvidácia

Obal pozostáva z ekologických materiálov, ktoré môžete odovzdať na miestnych recyklačných zberných miestach.



Všimajte si prosím označenie obalových materiálov pre triedenie odpadu, sú označené skratkami (a) a číslami (b) s nasledujúcim významom: 1-7: Plasty / 20-22: Papier a kartón / 80-98: Spojené látky.

## Výrobok:



Výrobok vr. príslušenstva a obalové materiály sú recyklovateľné a podliehajú rozšírenej zodpovednosti výrobcu.

Pre lepšie spracovanie odpadu ich zlikvidujte oddelene podľa obrázkov Info-tri (informácie o triedení).

Triman-Logo platí iba pre Francúzsko.



O možnostiach likvidácie opotrebovaného výrobku sa môžete informovať na Vašej obecnej alebo mestskej správe.



Ak výrobok doslúžil, v záujme ochrany životného prostredia ho neodhodte do domového odpadu, ale odovzdajte na odbornú likvidáciu. Informácie o zberných miestach a ich otváracích hodinách získate na Vašej príslušnej správe.

Použitý olej a nasiaknuté handry: v záujme ochrany životného prostredia nenechávajte oleje vytekať do zeme alebo domácej kanalizácie, použitý olej vložte do čistej nádoby a odovzdajte do recyklačného centra.

## ● Záruka

Výrobok bol starostlivo vyrobený v súlade s prísnyimi smernicami kvality a pred dodaním dôkladne otestovaný. V prípade materiálových alebo výrobných chýb máte zákonné práva voči predajcovi výrobku. Vaše zákonné práva nie sú žiadnym spôsobom obmedzené našou zárukou uvedenou nižšie.

Záruka na tento výrobok je 3 roky od dátumu nákupu. Záručná doba začína plynúť dátumom kúpy. Originál dokladu o kúpe si uschovajte na bezpečnom mieste, pretože tento doklad je potrebný ako dôkaz o kúpe.

Akékoľvek poškodenie alebo nedostatky prítomné už v čase nákupu je potrebné nahlásiť ihneď po vybalení výrobku.

Ak sa v priebehu 3 rokov od dátumu zakúpenia preukáže, že výrobok vykazuje chyby materiálu alebo spracovania, podľa vlastného uváženia Vám ho bezplatne opravíme alebo vymeníme. Záručná doba sa na základe poskytnutej záručnej reklamácie nepredlžuje. To platí aj pre vymenené alebo opravené diely.

Táto záruka je neplatná, ak bol výrobok poškodený alebo nesprávne používaný alebo udržiavaný.

Záruka sa vzťahuje na chyby materiálu a výrobné chyby. Táto záruka sa nevzťahuje na časti výrobku, ktoré podliehajú bežnému opotrebovaniu, a preto sa považujú za opotrebovateľné diely (napr. batérie, nabíjateľné batérie, hadice, atramentové kazety), ani na poškodenie krehkých častí, napr. spínačov alebo častí zo skla.

## ● Postup v prípade poškodenia v záruke

Pre zaručenie rýchleho spracovania Vašej požiadavky dodržte prosím nasledujúce pokyny:

Pre všetky otázky majte pripravený pokladničný doklad a číslo výrobku (IAN 480256\_2504) ako dôkaz o kúpe.

Číslo výrobku nájdete na typovom štítku, gravúre, na prednej strane Vášho návodu (dole vľavo) alebo ako nálepku na zadnej alebo spodnej strane.

Ak sa vyskytnú funkčné poruchy alebo iné nedostatky, najskôr telefonicky alebo e-mailom kontaktujte následne uvedené servisné oddelenie.

Produkt označený ako defektný potom môžete s priloženým dokladom o kúpe (pokladničný lístok) a uvedením, v čom spočíva nedostatok a kedy sa vyskytol, bezplatne odoslať na Vám oznámenú adresu servisného pracoviska.

## ● Servis

 **Servis Slovensko**

Tel.: 0850 232001

E-pošta: owim@lidl.sk

## ● EÚ vyhlásenie o zhode

### EÚ VYHLÁSENIE O ZHODE (č. IAN 480256\_2504)

IAN: 480256\_2504  
Identifikácia produktu: "Ultimate Speed" OLEJOVÉ ČERPADLO 12 V  
Číslo modelu: HG03271

Uvedený predmet vyhlásenia je v zhode s príslušnými harmonizačnými právnymi predpismi Únie:

Smernica 2006/42/ES
Smernica 2014/30/EU
Smernica 2011/65/EU so všetkými súvisiacimi zmenami a doplneniami

Odkazy na príslušné použité harmonizované normy alebo iné technické špecifikácie, v súvislosti s ktorými sa zhoda vyhlasuje:

Č. / Časti
Smernica 2006/42/ES
EN 60335-1:2012/A15:2021
EN IEC 60335-2-41:2021/A11:2021
EN 62233:2008
Smernica 2014/30/EU
EN 50498:2010

Predmet vyššie uvedeného vyhlásenia je v súlade so smernicou Európskeho parlamentu a Rady 2011/65/EÚ z 8. júna 2011 o obmedzení používania určitých nebezpečných látok v elektrických a elektronických zariadeniach:

Č. / Časti
Smernica 2011/65/EU
EN IEC 63000:2018

**Držiteľ technickej informácie:** OWIM GmbH & Co.KG

Podpísané za a v mene:

**OWIM GmbH & Co. KG, Stiftsbergstraße 1, 74167 Neckarsulm, Nemecko**

Toto vyhlásenie o zhode sa vydáva na výhradnú zodpovednosť výrobcu.

Preklad pôvodného vyhlásenia o zhode

Neckarsulm  
Miesto

02.07.2025  
Dátum

  
ppa. Dr. Thorsten Maier  
Prokurista

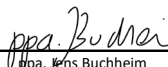
  
ppa. Jens Buchheim  
Prokurista



<b>Lista de pictogramas utilizados</b> .....	Página	81
<b>Introducción</b> .....	Página	81
Uso previsto .....	Página	81
<b>Volumen de suministro</b> .....	Página	81
<b>Descripción de las piezas</b> .....	Página	81
<b>Datos técnicos</b> .....	Página	82
<b>Símbolos</b> .....	Página	82
<b>Indicaciones de seguridad</b> .....	Página	82
<b>Primeros pasos</b> .....	Página	86
<b>Funcionamiento</b> .....	Página	87
<b>Limpieza y cuidado</b> .....	Página	87
<b>Eliminación</b> .....	Página	88
<b>Garantía</b> .....	Página	88
Tramitación de la garantía .....	Página	88
Asistencia .....	Página	89
<b>Declaración de conformidad de la CE</b> .....	Página	90

## Lista de pictogramas utilizados



El marcado CE ratifica la conformidad con las directivas de la UE aplicables al producto.

## BOMBA DE ACEITE 12 V UOP 12 C1

### ● Introducción

Enhorabuena por la adquisición de su nuevo producto. Ha optado por un producto de alta calidad. El manual de instrucciones forma parte de este producto. Contiene importantes indicaciones sobre seguridad, uso y eliminación. Antes de usar el producto, familiarícese con todas las indicaciones de manejo y de seguridad. Utilice el producto únicamente como se describe a continuación y para las aplicaciones indicadas. Adjunte igualmente toda la documentación en caso de entregar el producto a terceros.



Puede descargar y ver este y muchos otros manuales en [www.lidl-service.com](http://www.lidl-service.com). Escaneando este código QR accederá directamente a la página web de servicio de Lidl ([www.lidl-service.com](http://www.lidl-service.com)), donde puede abrir su manual de instrucciones introduciendo el número de artículo (IAN) 480256\_2504.

### ● Uso previsto

Este aparato sirve para bombear aceite de motor, gasóleo y fuelóleo. Ha sido concebido únicamente para un uso privado.

Este aparato no debe utilizarse para bombear líquidos inflamables como gasolina, petróleo o aceite para engranajes. Tampoco se permite utilizarla para bombear agua, productos químicos, soluciones alcalinas, alimentos, pinturas y barnices.

El aparato no es adecuado para el uso continuo. Puede ponerse a funcionar sin interrupciones durante un tiempo máximo de 30 minutos.

Cualquier uso distinto no mencionado en estas instrucciones puede provocar daños en el aparato o lesiones graves.

El usuario será el único responsable en caso de daños o accidentes con otras personas o sus bienes materiales que puedan ocurrir durante la utilización del aparato. El fabricante no acepta ninguna responsabilidad por los daños causados por un uso incorrecto.

El aparato no es adecuado para el uso comercial.

### ● Volumen de suministro

Después de desembalar el aparato, compruebe si ha recibido todas las piezas y que estas están en buen estado. Antes del uso, elimine la totalidad de los materiales de embalaje.

- Bomba de aceite con cable de conexión de batería
- Manguera de succión
- Manguera de vaciado
- 2 abrazaderas de manguera
- Manual de instrucciones

### ● Descripción de las piezas



#### Aparato

- 1 Interruptor de encendido/apagado
- 2 Carcasa de la bomba
- 3 Cable de conexión de batería
- 4 Pinza para el borne positivo (+) (rojo)
- 5 Pinza para el borne negativo (-) (negro)
- 6 Racor de la manguera de vaciado ("OUT")
- 7 Tapas de protección
- 8 Racor de la manguera de succión ("IN")

## Accesorios

- 9 Manguera de succión (Ø 6 mm) (Transparente)
- 10 Abrazadera de manguera
- 11 Manguera de vaciado (Ø 12 mm) (Gris)

## ● Datos técnicos

Bomba de aceite	UOP 12 C1
Tensión de entrada	12 V  (corriente continua)
Potencia de entrada	60 W
Máx. tiempo de servicio $t_{max}$	30 min
Máx. temperatura $\vartheta_{max}$	60 °C
Clase de protección	III/ 
Tipo de protección IP	IPX4
Salida (potencia de la bomba)*:	
Combustible diésel/fuelóleo	aprox. 1,5 l/min
Aceite de motor (60 °C)	aprox. 0,2 l/min
Máx. altura de transporte	0,7 m
Máx. presión permitida	0,3 MPa/3 bar
Peso (incluido accesorios)	aprox. 890 g
Nivel de presión acústica	aprox. 70 dB(A)

\* La capacidad puede ser diferente a los datos indicados, dependiendo de la temperatura y del tipo de aceite.

## ● Símbolos



**ATENCIÓN:** Indica una situación peligrosa que, si no se evita, puede provocar lesiones leves o moderadas.



**SIGNO DE EXCLAMACIÓN:** Indica una situación peligrosa que, si no se evita, puede provocar daños materiales.



Lea todas las indicaciones de seguridad e instrucciones. Si no se observan las indicaciones de seguridad y demás instrucciones, pueden ocurrir incendios o lesiones graves.



Utilice gafas de protección.



Utilice guantes de protección.



Utilice protección respiratoria.



Dirección de bombeo



Clase de protección III



Corriente continua



## Indicaciones de seguridad

**¡ANTES DE USAR EL PRODUCTO POR PRIMERA VEZ, FAMILIARÍCESE CON TODAS LAS INDICACIONES DE SEGURIDAD Y FUNCIONAMIENTO!  
¡ENTREGUE TODA LA DOCUMENTACIÓN SI TRANSFIERE EL PRODUCTO A TERCEROS!**

¡El derecho de garantía queda anulado en el caso de daños provocados por la no observación de este manual de instrucciones! ¡No se asumirá ninguna responsabilidad por daños indirectos! ¡No se asumirá ninguna responsabilidad en el caso de daños materiales o lesiones corporales por un uso inadecuado o por la no observación de las indicaciones de seguridad!



### **⚠ ¡ADVERTENCIA!**

## **¡PELIGRO DE MUERTE O ACCIDENTES PARA**

**BEBÉS Y NIÑOS!** Nunca deje a los niños solos con el material de embalaje. Existe peligro de asfixia con el material de embalaje. Los niños a menudo subestiman los peligros. Mantenga siempre el producto fuera del alcance de los niños.

- Este aparato no debe ser utilizado por niños.
- La limpieza y el mantenimiento que le corresponde efectuar al usuario no deben ser realizados por niños.
- Los niños no deben jugar con el aparato.

- Este aparato puede ser utilizado por personas con capacidades físicas, mentales o sensoriales reducidas o falta de experiencia y/o conocimientos, siempre que estén bajo la supervisión de una persona responsable o hayan sido instruidos en el uso seguro del aparato y comprendan los posibles peligros.
- Desconecte siempre el aparato del suministro de corriente antes de montarlo, desmontarlo o limpiarlo.
- En caso de heladas, el producto no debe dejarse al aire libre.
- Antes de cada uso, compruebe que el aparato, los cables de la batería y las pinzas de la batería no estén dañados. Utilice únicamente accesorios originales. No utilice el aparato si está dañado o ha sido modificado.

**⚠ ¡ATENCIÓN! ¡Peligro de descarga eléctrica!** Nunca intente reparar el aparato usted mismo. En caso de fallo de funcionamiento, deje que solo el personal cualificado lleve a cabo las reparaciones.

- Compruebe que el aparato está instalado correctamente. Fije siempre las mangueras con abrazaderas de manguera para evitar posibles fugas.
  - El aparato debe funcionar con tensión extrabaja de seguridad (SELV) de acuerdo con el marcado en el aparato.
  - Al manipular baterías de vehículos, siga las instrucciones del fabricante de la batería y del vehículo.
  - Lleve equipo de protección individual como gafas de protección, guantes y máscara antipolvo. Recomendamos el uso de guantes resistentes a ácidos y soluciones alcalinas. El uso de equipos de protección individual reduce el riesgo de lesiones.
  - Manténgase atento y utilice el sentido común durante el funcionamiento. No deje el aparato sin vigilancia durante su funcionamiento. Un momento de descuido puede tener como consecuencia lesiones graves o daños en el aparato o el vehículo.
  - Los combustibles y lubricantes pueden poner en peligro la salud. Evite el contacto directo con la piel y la inhalación de vapores.
- ⚠ ¡ATENCIÓN! ¡Peligro de quemaduras!** Tenga especial cuidado al trabajar con baterías de vehículos. El ácido de la batería puede fugarse y causar graves lesiones. Si el ácido de la batería entra en contacto con la piel o los ojos, lave las áreas afectadas con agua y busque atención médica.
- Asegúrese de que su vehículo no está aparcado sobre una superficie inclinada, pues si lo estuviese es posible que no se pueda bombear el aceite completamente. Asegúrese de que el freno de mano está accionado.
  - Sujete las pinzas únicamente por los mangos aislados. Asegúrese de que la polaridad sea la correcta. Conecte la pinza para el borne positivo al borne positivo de la batería del vehículo y la pinza para el borne negativo al borne negativo (véase “Primeros pasos”).

- No cortocircuite las pinzas ni los cables de conexión.
  - Para evitar peligros, si el cable de conexión de este aparato está dañado, deberá ser sustituido por el fabricante, su servicio posventa o una persona con una cualificación similar.
- ⚠ ¡ATENCIÓN! ¡Peligro de incendio!** No ponga a funcionar el aparato si el motor está encendido o está caliente. No arranque el motor del vehículo durante el proceso de bombeo. Para evitar sobrecalentamiento, no mantenga el aparato funcionando durante más de 30 minutos seguidos.
- ⚠ ¡ATENCIÓN! ¡Peligro de incendio!** No bombee aceite que esté a una temperatura superior a 60 °C.
- ⚠ ¡ATENCIÓN! ¡Peligro de incendio y explosión!** No ponga a funcionar la batería del vehículo cerca de llamas abiertas o gases. No fume durante el funcionamiento de la batería del vehículo. Procure una ventilación suficiente en el área de trabajo.
- ⚠ ¡ATENCIÓN! ¡Peligro de incendio!** No utilice el aparato para bombear líquidos inflamables (como gasolina y petróleo, aceite para engranajes), agua, soluciones acuosas, otros productos químicos, soluciones alcalinas, alimentos, pinturas y barnices.
- No ponga el aparato a funcionar en seco. El aparato puede dañarse debido a una lubricación insuficiente.
  - Recoja el aceite bombeado solo en recipientes de aceite homologados. No bombee distintos tipos de aceite en el mismo recipiente.
  - Desconecte el aparato de los bornes de la batería inmediatamente al terminar de usarlo. El funcionamiento del aparato durante largos periodos de tiempo puede descargar completamente la batería del coche.
  - No transporte el aparato por los cables de conexión o las mangueras. Mantenga los cables de conexión o las mangueras alejados de las partes calientes del vehículo o de bordes afilados.

- Conserve el aparato y el aceite usado en un lugar seco fuera del alcance de los niños.
- Elimine correctamente el aceite usado y los trapos impregnados de aceite (véase "Eliminación").
- ¡No utilice ningún aparato dañado! Si el aparato está dañado, desconéctelo del vehículo y póngase en contacto con su distribuidor.
- La limpieza y el mantenimiento por parte del usuario no deben ser realizados por niños.
- El uso de accesorios no recomendados expresamente por el fabricante puede acarrear lesiones y daños. Por lo tanto, utilice únicamente accesorios originales.
- El aparato cumple con la clase de protección IPX4 y está protegido contra salpicaduras de agua desde todas las direcciones. No lo sumerja en agua.

**⚠ ¡ADVERTENCIA!** No sumerja las piezas eléctricas del aparato en agua u otros líquidos. Nunca ponga el aparato debajo del agua corriente.

■ **Para evitar daños, deje que el aparato se enfríe durante al menos 10 minutos tras 30 minutos de funcionamiento continuo.**

### ● Primeros pasos

#### Uso de las mangueras

1. Quite las tapas de protección **7** (Fig. A).
2. Desenrolle la manguera de succión (Ø 6 mm) (Transparente) **9** y la manguera de vaciado (Ø 12 mm) (Gris) **11**.
3. Coloque la abrazadera de manguera **10** en el extremo de la manguera de succión (Ø 6 mm) (Transparente) **9**. Introduzca el extremo de la manguera de succión en el racor de la manguera de succión **8**. Fije la abrazadera de manguera **10** (herramienta: Destornillador plano o llave SW6).
4. Coloque la abrazadera de manguera **10** en el extremo de la manguera de vaciado (Ø 12 mm) (Gris) **11**. Fije el extremo de la manguera de vaciado en el racor de la manguera de vaciado **6**. Fije la abrazadera de manguera **10** (herramienta: Destornillador plano o llave SW6).
5. Tenga en cuenta la dirección de bombeo **6** → → → **6** en el aparato.

**⚠ Para evitar daños, compruebe que las mangueras **9** **11** están desenrolladas.**

## ● **Funcionamiento**

1. Arranque el vehículo y deje el motor funcionando durante 5 a 10 minutos para calentar el aceite (la temperatura máxima del aceite es de 60 °C). Con esto se reduce la viscosidad del aceite y se puede bombearlo con mayor eficiencia.

### **⚠ No bombee el aceite mientras el motor del vehículo esté en marcha.**

2. Inserte con cuidado la manguera de succión (Ø 6 mm) (Transparente) **9** hasta el suelo del cárter de aceite (p. ej., en la abertura de prueba del nivel de aceite).
3. Introduzca la manguera de vaciado (Ø 12 mm) (Gris) **11** en un recipiente (p. ej., una bandeja colectora para aceite).
4. Compruebe que el interruptor de encendido/apagado **1** está en la posición "O" (apagado).
5. Conecte la pinza para el borne positivo (rojo) **4** al borne positivo (+) de la batería del vehículo.
6. Conecte la pinza para el borne negativo (negro) **5** al borne negativo (-) de la batería del vehículo.
7. **Encendido:** Coloque el interruptor de encendido/apagado **1** en la posición "I". El proceso de bombeo comienza tras una breve fase de succión.
8. **Apagado:** Coloque el interruptor de encendido/apagado **1** en la posición "O". Apague el aparato en el momento en que haya terminado de bombear el aceite o tras 30 minutos de funcionamiento continuo.
9. Tras cada uso, bombee una pequeña cantidad de aceite nuevo para limpiar el aparato.
10. Quite la pinza para el borne negativo (negro) **5** del borne negativo (-) de la batería del vehículo.
11. Quite la pinza para el borne positivo (rojo) **4** del borne positivo (+) de la batería del vehículo.

### **⚠ Para evitar daños, deje que el aparato se enfríe durante al menos 10 minutos tras 30 minutos de funcionamiento continuo.**

12. Cambie el filtro de aceite según el manual de instrucciones del vehículo y rellene con aceite nuevo.
13. El aceite usado debe eliminarse según las instrucciones indicadas en la sección "Eliminación".

## ● **Limpieza y cuidado**

- ### **⚠ ¡ADVERTENCIA!** No sumerja las piezas eléctricas del aparato en agua u otros líquidos durante la limpieza o el funcionamiento. Nunca ponga el aparato debajo del agua corriente.

### **Limpieza**

1. Tras cada uso, bombee una pequeña cantidad de aceite nuevo para limpiar el aparato.
2. Limpie ambas pinzas **4** **5** tras cada uso con un paño seco. Compruebe que no haya quedado líquido de batería en el aparato.
3. Mantenga limpios la carcasa **2** y los accesorios. No utilice productos de limpieza abrasivos agresivos o limpiadores químicos para limpiar la superficie del aparato.
4. Si se escapa aceite, límpielo con un paño suave o papel de cocina.

### **Cuidado**

- Verifique que las abrazaderas de manguera **10** estén bien apretadas.
- Antes de cada uso, revise el aparato y sus accesorios para detectar daños visibles.
- Este aparato no necesita mantenimiento, excepto una limpieza ocasional.

### **Conservación**

- Si no lo va a utilizar, guarde el aparato limpio en un lugar seco y seguro, fuera del alcance de los niños.
- Conserve el aceite usado o el combustible diésel únicamente en recipientes adecuados.

## ● Eliminación

El embalaje está compuesto por materiales no contaminantes que pueden ser desechados en el centro de reciclaje local.



Tenga en cuenta el distintivo del embalaje para la separación de residuos. Está compuesto por abreviaturas (a) y números (b) que significan lo siguiente: 1-7: plásticos / 20-22: papel y cartón / 80-98: materiales compuestos.

### Producto:



El producto, incluidos los accesorios, y el material de embalaje son reciclables y están sujetos a la responsabilidad extendida del fabricante. Deséchelos por separado siguiendo la información ilustrada de recogida selectiva para un mejor tratamiento de los residuos.

El logotipo Triman se aplica solo para Francia.



Para obtener información sobre las posibilidades de desecho del producto al final de su vida útil, acuda a la administración de su comunidad o ciudad.



Para proteger el medio ambiente no tire el producto junto con la basura doméstica cuando ya no le sea útil. Deséchelo en un contenedor de reciclaje. Diríjase a la administración competente para obtener información sobre los puntos de recogida de residuos y sus horarios.

Aceite usado y trapos empapados: para proteger el medio ambiente, no deje que los aceites se escurran al suelo o desagües domésticos, coloque el aceite usado en un recipiente limpio y llévelo al centro de reciclaje.

## ● Garantía

El producto ha sido fabricado según normas de calidad exigentes y ha sido probado minuciosamente antes de la entrega. En caso de fallos de material o de fabricación, dispone de derechos legales frente al vendedor del producto. Nuestra garantía mencionada a continuación no restringe sus derechos legales de ningún modo.

La garantía para este producto es de 3 años a partir de la fecha de compra. La garantía empieza el día de la fecha de compra. Conserve el justificante de compra original en un lugar seguro, ya que este documento es necesario para demostrar la compra.

Todos los daños o defectos ya presente en el momento de la compra deben informarse inmediatamente tras desembalar el producto.

Si el producto presenta defectos de material o fabricación en los 3 años a partir de la fecha de compra, lo repararemos o sustituiremos, según nuestra elección, gratuitamente para usted. El período de garantía no se extiende por una reclamación de garantía aprobada. Esto también es aplicable a las piezas sustituidas y reparadas.

La garantía pierde su validez si el producto se daña o se utiliza o mantiene de forma inadecuada.

La garantía cubre defectos de material y fabricación. Esta garantía no cubre las piezas del producto sujetas a un uso y desgaste normal y, por lo tanto, consideradas piezas de desgaste (por ej. pilas, baterías, mangueras, cartuchos de tinta) ni los daños a las piezas frágiles, por ej. interruptores o piezas de cristal.

### ● Tramitación de la garantía

Para garantizar una rápida tramitación de su consulta, tenga en cuenta las siguientes indicaciones:

Para realizar cualquier consulta, tenga a mano el recibo y el número de artículo (IAN 480256\_2504) como justificante de compra.

Encontrará el número de artículo en una inscripción de la placa identificativa, en la portada de las instrucciones (abajo a la izquierda) o en una pegatina en la parte posterior o inferior.

Si el producto fallase o presentase algún defecto, póngase primero en contacto con el departamento de asistencia indicado, ya sea por teléfono o correo electrónico.

Puede enviarnos el producto defectuoso libre de franqueo adjuntando el recibo de compra (tícket de compra) e indicando dónde está y cuándo ha ocurrido el fallo a la dirección de asistencia que le indicamos.

## ● Asistencia

### **Asistencia en España**

Tel.: 900984989

E-Mail: [owim@lidl.es](mailto:owim@lidl.es)

# ● Declaración de conformidad de la CE

## DECLARACIÓN UE DE CONFORMIDAD (n° IAN 480256\_2504)

IAN: 480256\_2504  
Identificación del producto: "Ultimate Speed" BOMBA DE ACEITE 12 V  
Número de modelo: HG03271

El objeto de la declaración descrita anteriormente es conforme con la legislación de armonización pertinente de la Unión:

Directiva 2006/42/CE
Directiva 2014/30/EU
Directiva 2011/65/UE con todas las modificaciones relacionadas

Referencias a las normas armonizadas o referencias a las otras especificaciones técnicas respecto a las cuales se declara la conformidad:

N° / Partes
Directiva 2006/42/CE
EN 60335-1:2012/A15:2021
EN IEC 60335-2-41:2021/A11:2021
EN 62233:2008
Directiva 2014/30/EU
EN 50498:2010

El objeto de la declaración descrita anteriormente se ajusta a la Directiva 2011/65/UE del Parlamento Europeo y del Consejo, de 8 de junio de 2011, sobre restricciones a la utilización de determinadas sustancias peligrosas en aparatos eléctricos y electrónicos:

N° / Partes
Directiva 2011/65/UE
EN IEC 63000:2018

Responsable de la documentación técnica: OWIM GmbH & Co.KG

Firmado en nombre de:

**OWIM GmbH & Co. KG, Stiftsbergstraße 1, 74167 Neckarsulm, Alemania**

Esta declaración de conformidad se emite bajo la responsabilidad exclusiva del fabricante.

Traducción de la declaración de conformidad original

Neckarsulm

Lugar

02.07.2025

Fecha

  
ppa. Dr. Thorsten Maier  
Procurador

  
ppa. Jens Buchheim  
Procurador

<b>Liste over anvendte symboler</b> .....	Side	92
<b>Indledning</b> .....	Side	92
Forskriftsmæssig anvendelse .....	Side	92
<b>Leveringsomfang</b> .....	Side	92
<b>Beskrivelse af delene</b> .....	Side	92
<b>Tekniske data</b> .....	Side	93
<b>Symboler</b> .....	Side	93
<b>Sikkerhedsanvisninger</b> .....	Side	93
<b>Første trin</b> .....	Side	97
<b>Betjening</b> .....	Side	97
<b>Rengøring og vedligeholdelse</b> .....	Side	97
<b>Bortskaffelse</b> .....	Side	98
<b>Garanti</b> .....	Side	98
Afvikling af garantisager .....	Side	99
Service .....	Side	99
<b>EU-overensstemmelseserklæring</b> .....	Side	100

## Liste over anvendte symboler



CE-mærket bekræfter overensstemmelse med de for produktet gældende EU-direktiver.

## OLIEPUMPE 12 V UOP 12 C1

### ● Indledning

Hjerteligt tillykke med købet af deres nye produkt. Du har besluttet dig for et produkt af høj kvalitet. Brugervejledningen er en del af dette produkt. Den indeholder vigtige informationer om sikkerhed, brug og bortskaffelse. Gør dig inden ibrugtagning af produktet fortrolig med alle betjenings- og sikkerhedsanvisninger. Benyt kun produktet som beskrevet og til de oplyste formål. Videregiv alle papirer, hvis du giver produktet videre til tredjemand.



Du kan downloade og se denne og mange andre brugsanvisninger på [www.lidl-service.com](http://www.lidl-service.com). Når du scanner QR-koden, kommer du direkte ind på Lidl-service-hjemmesiden ([www.lidl-service.com](http://www.lidl-service.com)), hvor du kan åbne din brugsanvisning ved at indtaste varenummeret (IAN) 480256\_2504.

### ● Forskriftsmæssig anvendelse

Dette apparat er beregnet til udpumpning af motorolie, diesel og fyringsolie. Produktet er kun beregnet til privat brug.

Apparatet må ikke anvendes til at pumpe brændbare væsker som benzin, petroleum eller gearolie. Ligeledes er pumpning af vand, kemikalier, vaskemidler, fødevarer, farver og lakker ikke tilladt.

Apparatet er ikke beregnet til permanent drift. Det kan maksimalt være i drift i 30 minutter uden afbrydelse.

Al anden anvendelse end beskrevet i denne vejledning kan medføre skader på apparatet eller alvorlige kvæstelser.

Brugeren bærer eneansvaret for skader eller uheld i forbindelse med andre personer eller deres ejendom, som måtte opstå under brug af dette apparat. Fabrikanten fraskriver sig ethvert ansvar for skader som følge af forkert brug.

Apparatet er ikke beregnet til kommerciel brug.

### ● Leveringsomfang

Kontrollér, efter udpakning af apparatet, at alle dele er komplette og i god stand. Før anvendelse skal al emballage fjernes.

- Oliepumpe med batteriledning
- Sugelange
- Drænslange
- 2 slangeklemmer
- Betjeningsvejledning

### ● Beskrivelse af delene



#### Apparat

- 1 Til-/fra-kontakt
- 2 Pumpehus
- 3 Batteriledning
- 4 Klemme til positiv pol (+) (rød)
- 5 Klemme til negativ pol (-) (sort)
- 6 Drænslangetilslutning („OUT“)
- 7 Afdækninger
- 8 Sugelangetilslutning („IN“)

#### Tilbehør

- 9 Sugelange (Ø 6 mm) (Gennemsigtig)
- 10 Slangeklemmer
- 11 Drænslange (Ø 12 mm) (Grå)

## ● Tekniske data

Oliepumpe	UOP 12 C1
Indgangsspænding	12 V 
	(jævnstrøm)
Indgangsspænding	60 W
Maks. driftsvarighed $t_{maks.}$	30 min.
Maks. temperatur $\vartheta_{maks.}$	60 °C
Beskyttelsesklasse	III/ 
Kapslingsklasse	IPX4
Udgang (pumpeydelse)*:	
Dieselbrændstof/ brændselsolie	ca. 1,5 l/min.
Motorolie (60 °C)	ca. 0,2 l/min.
Maks. løftehøjde	0,7 m
Maks. tilladt tryk	0,3 MPa/3 bar
Vægt (inkl. tilbehør)	ca. 890 g
Lydtryksniveau	ca. 70 dB(A)

\* Kapaciteten kan afvige fra de angivne data alt efter oliens temperatur og type.

## ● Symboler



**OBS:** Henviser til en farlig situation, som kan medføre lette eller middelsvære kvæstelser, såfremt den ikke undgås.



**UDRÅBSTEGN:** Henviser til en farlig situation, som kan medføre tingskader, såfremt den ikke undgås.



Læs alle sikkerhedsanvisninger og vejledninger. Hvis sikkerhedsanvisningerne og vejledningerne ikke overholdes, kan det medføre brand og/eller alvorlige kvæstelser.



Anvend øjenbeskyttelse.



Anvend handsker.



Anvend åndedrætsværn.

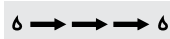

Pumperetning



Beskyttelsesklasse III



Jævnstrøm



**Sikkerhedsanvisninger**

**FØR PRODUKTET BRUGES FØRSTE GANG, SKAL DU SÆTTE DIG IND I BRUGERVEJLEDNINGEN OG SIKKERHEDSVEJLEDNINGEN! HVIS DU OVERLADER PRODUKTET TIL TREDJEPART, SKAL DU MEDLEVERE ALLE DOKUMENTER!**

I tilfælde af skader der skyldes manglende overholdelse af denne betjeningsvejledning, bliver garantikravet ugyldigt! Leverandøren påtager sig intet ansvar for følgeskader! I tilfælde af materielle skader eller personskade forårsaget af forkert håndtering eller manglende overholdelse af sikkerhedsanvisningerne fralægges ethvert ansvar!



**⚠ ADVARSEL! FARE FOR DØDSFALD OG ULYKKER FOR SMÅ**

**BØRN OG SPÆDBØRN!** Børn må aldrig være alene med emballagen uden opsyn. Emballagematerialet udgør risiko for kvælning. Børn undervurderer ofte faresituationer. Børn skal holdes borte fra produktet.

- Dette apparat må ikke benyttes af børn.
- Brugerrelevant rengøring og vedligeholdelse må ikke udføres af børn.
- Børn må ikke lege med apparatet.

- Dette apparat kan anvendes af personer med reducerede, fysiske, sensoriske eller mentale færdigheder eller mangel på erfaring og kendskab, hvis de er under opsyn, eller hvis de er instrueret i sikker brug af apparatet og indforstået med de farer, der er forbundet hermed.
- Afbryd apparatet fra strømforsyningen, inden det monteres, skilles ad eller rengøres.
- Produktet må ikke ligge udenfor i frostvejr.
- Kontrollér altid apparatet, batteriledningen og batteriklemmerne for skader inden brug. Brug kun originalt tilbehør. Apparatet må ikke bruges, hvis det er beskadiget eller modificeret.

**⚠ OBS! Fare for elektrisk stød!** Forsøg ikke selv at reparere apparatet. Ved funktionsfejl skal reparationer udføres af kvalificerede medarbejdere.

- Vær opmærksom på, at apparatet er installeret korrekt. Fastgør altid slangerne med slangeklemmer for at undgå muligt udløb.

- Apparatet skal benyttes med ekstra lav spænding (SELV) i henhold til mærkningen på apparatet.
  - Vær ved omgang med bilbatterier opmærksom på vejledningerne fra batteri- og bilproducenten.
  - Bær personligt beskyttelsesudstyr, som fx beskyttelsesbriller, handsker og støvmaske. Vi anbefaler brug af syre- og ludbestandige handsker. Brug af personligt beskyttelsesudstyr reducerer risikoen for kvæstelser.
  - Vær agtpågivende, og brug din sunde fornuft under drift. Lad ikke apparatet være uden opsyn under brug. Et øjeblik uopmærksomhed kan medføre alvorlige kvæstelser eller beskadigelser på apparatet og/eller køretøj.
  - Brænd- og smørestof kan være sundhedsskadeligt. Undgå direkte kontakt med huden og indånding af dampe.
- Hvis batterisyre kommer i kontakt med huden eller øjne, skal områderne skylles med vand, og der skal opsøges læge.
- Sørg for, at dit køretøj ikke parkeres på en skrå flade. I modsat fald er det ikke muligt at pumpe al olien ud. Kontrollér, at håndbremsen er trukket.
  - Tag kun fat om klemmerne på de isolerede håndtag. Vær opmærksom på rigtig polaritet. Forbind klemmerne til den positive pol med den positive pol på bilbatteriet og klemmerne til den negative pol med den negative pol (se „Første trin“).
  - Kortslut ikke klemmerne og/eller netledningen.
  - Hvis tilslutningsledningen til apparatet bliver beskadiget, skal den udskiftes af producenten eller dennes kundeservice eller en tilsvarende kvalificeret person, for at undgå sikkerhedsrisici.

### **⚠ OBS! Forbrændingsfare!**

Vær især forsigtig, når du arbejder med bilbatterier. Batterisyre kan trænge ud og medføre alvorlige kvæstelser.

- ⚠ OBS! Fare for brand!** Betjen ikke apparatet, når motoren er tændt eller varm. Start ikke køretøjets motor, mens der pumpes. Anvend ikke apparatet længere end 30 minutter ad gangen for at undgå overophedning.
- ⚠ OBS! Fare for brand!** Pump ikke olie ud med en temperatur på over 60 °C.
- ⚠ OBS! Fare for brand og eksplosion!** Brug ikke bilbatterier i nærheden af åben ild eller gas. Ryg ikke, mens bilbatteriet benyttes. Sørg for tilstrækkelig udluftning i arbejdsområdet.
- ⚠ OBS! Fare for brand!** Anvend ikke apparatet til pumpning af brændbare væsker (som benzin og petroleum, gearolie), vand, vandige opløsninger, andre kemikalier, vaskemidler, fødevarer, farver og lakker.

  - Lad ikke apparatet køre tomt. Apparatet kan beskadiges på grund af utilstrækkeligt smørestof.
  - Saml det udpumpede olie i en tilladt oliebeholder. Pump ikke forskellige typer olie ned i den samme beholder.
- Afbryd apparatet fra batteriklemmerne straks efter drift. Drift af apparatet i længere tidsrum kan aflade bilbatteriet fuldstændigt.
  - Bær ikke apparatet i netledningen eller i slangerne. Hold netledningen og slangerne væk fra køretøjets varme dele eller skarpe kanter.
  - Opbevar apparatet og den gamle olie på et tørt sted uden for børns rækkevidde.
  - Bortskaf gammel olie og gennemvædede klude korrekt (se „Bortskaffelse“).
  - Anvend aldrig et beskadiget apparat! Hvis apparatet er beskadiget, skal det afbrydes fra køretøjet, og forhandleren skal kontaktes.
  - Rengør og vedligeholdelse må ikke udføres af børn.
  - Brugen af tilbehørsdele, som ikke udtrykkeligt anbefales af producenten, kan forårsage kvæstelser og beskadigelser. Brug derfor kun originalt tilbehør.
  - Apparatet er i overensstemmelse med kapslingsklasse IPX4 og er beskyttet mod vandstænk fra alle retninger. Må ikke nedsænkes i vand.

**⚠ ADVARSEL!** Nedsænk ikke apparatets elektriske dele i vand eller andre væsker. Apparatet må aldrig holdes under rindende vand.

■ **Undgå skader ved at lade apparatet køle af i mindst 10 minutter, hver gang det har været brugt uafbrudt i 30 minutter.**

### ● Første trin

#### Isætning af slanger

1. Fjern afdækningerne **7** (fig. A).
2. Visk sugeslangen (Ø 6 mm) (Gennemsigtig) **9** og drænslangen (Ø 12 mm) (Grå) **11** ud.
3. Sæt slangeklemmerne **10** på enden af sugeslangen (Ø 6 mm) (Gennemsigtig) **9**. Stik enden af sugeslangen ind i sugeslangetilslutningen **8**. Fastgør slangeklemmerne **10** (Værktøj: Ligeakset skruetrækker eller SW6-nøgle).
4. Sæt slangeklemmerne **10** på enden af drænslangen (Ø 12 mm) (Grå) **11**. Stik enden af drænslangen ind i drænslangetilslutningen **6**. Fastgør slangeklemmerne **10** (Værktøj: Ligeakset skruetrækker eller SW6-nøgle).
5. Vær opmærksom på pumperetningen **6** → → → **6** på apparatet.

**⚠ Vær opmærksom på, at slangerne **9** **11** er viklet ud, for at undgå beskadigelser.**

### ● Betjening

1. Start køretøjet, og lad det køre i 5 til 10 minutter for at varme olien op (den maksimale olietemperatur er på 60 °C). Dette reducerer oliens viskositet og muliggør en mere effektiv udpumpning.

**⚠ Pump ikke olien ud, mens bilmotoren kører.**

2. Før sugeslangen (Ø 6 mm) (Gennemsigtig) **9** forsigtigt ned til bunden af oliepanden (f.eks. åbningen til test af olielevelen).
3. Før drænslangen (Ø 12 mm) (Grå) **11** i beholderen (f.eks. et opsamlingskar til olie).
4. Kontrollér, om til-/fra-kontakten **1** står på position „O“ (fra).
5. Forbind klemmen til den positive pol (rød) **4** med bilbatteriets positive pol (+).
6. Forbind klemmen til den negative pol (sort) **5** med bilbatteriets negative pol (-).
7. **Tænd:** Sæt til-/fra-kontakten **1** på position „I“. Pumpningen påbegyndes efter en kort opsugningsfase.
8. **Sluk:** Sæt til-/fra-kontakten **1** på „O“. Sluk for apparatet, så snart udpumpningen af olie er slut, eller apparatet har været i brug i 30 minutter uden afbrydelse.
9. Efter hver brug skal der altid pumpes noget ny olie ud for at rengøre apparatet.
10. Fjern klemmen til den negative pol (sort) **5** fra den negative pol (-) på bilbatteriet.
11. Fjern klemmen til den positive pol (rød) **4** fra den positive pol (+) på bilbatteriet.

**⚠ Undgå skader ved at lade apparatet køle af i mindst 10 minutter, hver gang det har været brugt uafbrudt i 30 minutter.**

12. Skift oliefilter i henhold til retningslinjerne til køretøjet, og efterfyld med ny olie.
13. Gammel olie skal bortskaffes i henhold til anvisningerne under „Bortskaffelse“.

### ● Rengøring og vedligeholdelse

**⚠ ADVARSEL!** Nedsænk ikke apparatets elektriske dele i vand eller andre væsker under rengøring eller drift. Apparatet må aldrig holdes under rindende vand.

#### Rengøring

1. Efter hver brug skal der altid pumpes noget ny olie ud for at rengøre apparatet.
2. Rengør begge klemmer **4** **5** med en tør klud efter hver anvendelse. Vær opmærksom på, at der ikke er batterivæske tilbage på apparatet.

- Hold huset **2** og tilbehøret rent. Anvend ikke skurende midler, aggressive eller kemiske rengøringsmidler til rengøring af apparatets overflade.
- Hvis der kommer olie ud, tørres det af med en blød klud eller køkkenrulle.

### Vedligeholdelse

- Kontrollér, at slangeklemmerne **10** sidder ordentligt.
- Kontrollér altid apparatet og dets tilbehør for synlige skader inden brug.
- Bortset fra lejlighedsvis rengøring er apparatet vedligeholdelsesfrit.

### Opbevaring

- Når det rengjorte apparat ikke er i brug, skal det opbevares et tørt, sikkert sted uden for børns rækkevidde.
- Opbevar gammel olie/dieselbrændstof udelukkende i egnede beholdere.

### ● Bortskaffelse

Indpakningen består af miljøvenlige materialer, som De kan bortskaffe over de lokale genbrugssteder.



Bemærk forpackningsmaterialernes mærkning til affaldssorteringen, disse er mærket med forkortelser (a) og numre (b) med følgende betydning: 1-7: kunststoffer / 20-22: papir og pap / 80-98: kompositmaterialer.

### Produkt:



Points de collecte sur [www.quefairemesdechets.fr](http://www.quefairemesdechets.fr)  
Privilégiez la réparation ou le don de votre appareil

Produktet og tilbehøret og emballagematerialer kan genbruges og er underlagt udvidet producentansvar. De skal bortskaffes separat. Følg de viste mærkater med sorteringsoplysninger, så de bortskaffes på en bedre måde. Trimán-logoet gælder kun for Frankrig.



De får oplyst muligheder til bortskaffelse af det udtjente produkt hos deres lokale myndigheder eller bystyre.



For miljøets skyld, så må produktet aldrig smides ud sammen med husholdningsaffaldet, når det er udtjent, men skal afleveres til en fagmæssig korrekt bortskaffelse. De kan informere Dem vedrørende opsamlingssteder og deres åbningstider hos deres ansvarlige forvaltning.

Brugt olie og gennemblødte klude: For at beskytte miljøet, må olie ikke lukkes ud i jorden eller husholdningsafføb. Den brugte olie skal puttes i en ren beholder og bortskaffes på en genbrugsstationen.

### ● Garanti

Produktet er blevet fremstillet efter strenge kvalitetsstandarder og kontrolleret nøje før udlevering. I tilfælde af materiale- eller produktionsfejl kan du i medfør af loven gøre krav gældende over for sælgeren af produktet. Dine lovmæssige rettigheder begrænses på ingen måde af den af os nedennævnte garanti.

Garantien på dette produkt gælder i 3 år regnet fra købsdatoen. Garantien gælder fra købsdatoen. Opbevar den originale kvittering et sikkert sted, da dette dokument forlanges forlagt som dokumentation for købet.

Alle skader eller mangler, der allerede forefindes på tidspunktet for købet, skal straks meddeles efter udpakningen af produktet.

Hvis der inden for 3 år regnet fra købsdatoen viser sig en materiale- eller produktionsfejl på produktet, reparerer eller udskifter vi det – efter vores valg – gratis for dig. Garantiperioden forlænges ikke som følge af et imødekommet krav om garanti. Dette gælder også for udskiftede og reparerede dele.

Denne garanti bortfalder, hvis produktet er blevet beskadiget eller anvendt og vedligeholdt forkert.

Garantien dækker materiale- og produktionsfejl. Denne garanti dækker hverken produktdele, der er udsat for normal slidage og derfor er at betragte som sliddele (f.eks. batterier, akkumulatorer, slanger, farvepatroner), eller skader på skrøbelige dele, f.eks. kontakter eller dele af glas.

## ● Afvikling af garantisager

For at kunne garantere en hurtig sagsbehandling af deres forespørgsel, bedes De følge følgende anvisninger:

Opbevar kassebon og artikelnummer (IAN 480256\_2504) som købsdokumentation, så disse kan fremlægges på forespørgsel.

Artikelnumrene er angivet på typeskiltet, ved en indgraving, på forsiden af vejledningen (nederst til venstre) eller på et mærkat på bag- eller undersiden.

Hvis der forekommer funktionsfejl eller andre mangler, skal De først kontakte nedenstående serviceafdeling telefonisk eller via e-mail.

Et produkt, der er registreret som defekt, kan De derefter sende portofrit til den meddelte serviceadresse ved vedlæggelse af købsbeviset (kassebon) og angivelsen af, hvori manglen består, og hvornår den er opstået.

## ● Service

 **Service Danmark**

Tel.: 32 710005

E-Mail: owim@lidl.dk

# ● EU-overensstemmelseserklæring

## EU-OVERENSSTEMMELSESERKLÆRING (Nr. IAN 480256\_2504)

IAN: 480256\_2504  
Produktidentifikation: "Ultimate Speed" OLIEPUMPE 12 V  
Modelnummer: HG03271

Genstanden for erklæringen, som beskrevet ovenfor, er i overensstemmelse med den relevante EU-harmoniseringslovgivning:

Direktiv 2006/42/EF
Direktiv 2014/30/EU
Direktiv 2011/65/EU med alle relaterede ændringer

Referencer til de relevante anvendte harmoniserede standarder eller referencer til de andre tekniske specifikationer, som der erklæres overensstemmelse med:

Nr. / dele
Direktiv 2006/42/EF
EN 60335-1:2012/A15:2021
EN IEC 60335-2-41:2021/A11:2021
EN 62233:2008
Direktiv 2014/30/EU
EN 50498:2010

Genstanden for ovennævnte erklæring er i overensstemmelse med Europa-Parlamentets og Rådets direktiv 2011/65/EU af den 8. juni 2011 om begrænsning af brugen af visse farlige stoffer i elektrisk og elektronisk udstyr:

Nr. / dele
Direktiv 2011/65/EU
EN IEC 63000:2018

**Ihænde-haver af den tekniske dokumentation:** OWIM GmbH & Co.KG

Underskrevet for og på vegne af:

**OWIM GmbH & Co. KG, Stiftsbergstraße 1, 74167 Neckarsulm, Tyskland**

Denne overensstemmelseserklæring udstedes udelukkende under fabrikantens ansvar.

Oversættelse af original overensstemmelseserklæring

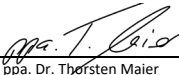
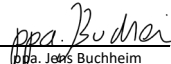
Neckarsulm	02.07.2025		
Sted	Dato	ppa. Dr. Thorsten Maier	ppa. Jens Buchheim
		Prokurist	Prokurist



DK

<b>Elenco delle icone utilizzate</b> .....	Pagina 102
<b>Introduzione</b> .....	Pagina 102
Uso previsto .....	Pagina 102
<b>Contenuto della confezione</b> .....	Pagina 102
<b>Descrizione dei componenti</b> .....	Pagina 102
<b>Dati tecnici</b> .....	Pagina 103
<b>Simboli</b> .....	Pagina 103
<b>Istruzioni di sicurezza</b> .....	Pagina 103
<b>Primi passi</b> .....	Pagina 107
<b>Funzionamento</b> .....	Pagina 107
<b>Pulizia e manutenzione</b> .....	Pagina 108
<b>Smaltimento</b> .....	Pagina 108
<b>Garanzia</b> .....	Pagina 109
Gestione dei casi in garanzia .....	Pagina 109
Assistenza .....	Pagina 109
<b>Dichiarazione di conformità UE</b> .....	Pagina 110

## Elenco delle icone utilizzate



Il marchio CE conferma la conformità alle direttive UE applicabili al prodotto.

## SET POMPA DI ASPIRAZIONE OLIO 12 V UOP 12 C1

### ● Introduzione

Congratulazioni per l'acquisto del vostro nuovo prodotto. Avete optato per un prodotto di alta qualità. Le istruzioni d'uso sono parte integrante di questo prodotto. Esse contengono importanti avvertenze sulla sicurezza, l'impiego e lo smaltimento. Prima dell'utilizzo del prodotto, prendere conoscenza di tutte le istruzioni d'uso e delle avvertenze di sicurezza. Utilizzare il prodotto solo come descritto e per i campi di applicazione indicati. Consegnare tutte le documentazioni su questo prodotto quando viene ceduto a terzi.



Puoi scaricare e visualizzare questo e numerosi altri manuali sul sito [www.lidl-service.com](http://www.lidl-service.com). Scansionando questo codice QR, verrai reindirizzato subito al sito web dell'assistenza di Lidl ([www.lidl-service.com](http://www.lidl-service.com)) dove potrai aprire il tuo manuale di istruzioni per l'uso inserendo il codice prodotto (IAN) 480256\_2504.

### ● Uso previsto

Questo apparecchio serve a pompare olio motore, diesel e olio combustibile. È destinato esclusivamente all'uso privato.

L'apparecchio non deve essere utilizzato per il pompaggio di liquidi infiammabili come benzina, petrolio o olio per ingranaggi. Non è consentito il pompaggio di acqua, prodotti chimici, alcali, alimenti, pitture e vernici.

L'apparecchio non è adatto al funzionamento continuo. Può essere utilizzato per un massimo di 30 minuti senza interruzione.

Qualsiasi altro uso non menzionato nelle presenti istruzioni può causare danni all'apparecchio o gravi lesioni.

L'utente è l'unico responsabile per danni o incidenti con altre persone o con i loro beni che possono verificarsi durante l'uso dell'apparecchio. Il produttore non si assume alcuna responsabilità per danni derivanti da utilizzi non conformi.

L'apparecchio non è destinato a usi commerciali.

### ● Contenuto della confezione

Dopo aver disimballato l'apparecchio, verificare che tutte le parti siano complete e in buone condizioni. Rimuovere tutti i materiali di imballaggio prima dell'uso.

- Pompa olio con cavo di collegamento alla batteria
- Tubo di aspirazione
- Tubo di scarico
- 2 fascette stringitubo
- Manuale di istruzioni

### ● Descrizione dei componenti

#### **Apparecchio**

- 1 Interruttore ON/OFF
- 2 Corpo della pompa
- 3 Cavo di collegamento alla batteria
- 4 Terminale polo positivo (+) (rosso)
- 5 Terminale polo negativo (-) (nero)
- 6 Attacco tubo di scarico ("OUT")
- 7 Tappi di protezione
- 8 Attacco tubo di aspirazione ("IN")

#### **Accessori**

- 9 Tubo di aspirazione (Ø 6 mm) (Trasparente)
- 10 Fascetta stringitubo
- 11 Tubo di scarico (Ø 12 mm) (Grigio)

## ● Dati tecnici

Pompa olio	UOP 12 C1
Tensione in ingresso	12 V $\overline{=}$ (CC)
Potenza in ingresso	60 W
Tempo di funzionamento max. $t_{max}$	30 min
Temperatura max. $\vartheta_{max}$	60 °C
Classe di protezione	III/ $\diamond$
Classe di protezione IP	IPX4
Uscita (potenza pompa)*:	
Gasolio/olio combustibile	ca. 1,5 l/min
Olio motore (60 °C)	ca. 0,2 l/min
Altezza di trasporto max.	0,7 m
Pressione max. ammessa	0,3 Mpa/3 bar
Peso (incl. accessori)	ca. 890 g
Livello di pressione sonora	ca. 70 dB(A)

\* La capacità può differire dai valori specificati in base alla temperatura e al tipo di olio.

## ● Simboli

 **ATTENZIONE:** Indica una situazione di pericolo che, se non evitata, può provocare lesioni di lieve o moderata entità.

 **PUNTO ESCLAMATIVO:** Indica una situazione di pericolo che, se non evitata, può provocare danni materiali.

 Leggere tutte le istruzioni di sicurezza e le avvertenze. La mancata osservanza delle avvertenze per la sicurezza e delle istruzioni può provocare incendi e/o lesioni gravi.

 Indossare occhiali di protezione.



Indossare guanti protettivi.



Indossare una protezione delle vie respiratorie.



Direzione pompa



Classe di protezione III



Corrente continua



**Istruzioni di sicurezza**

**PRIMA DI USARE IL PRODOTTO PER LA PRIMA VOLTA, FAMILIARIZZARE CON TUTTE LE INDICAZIONI D'USO E LE ISTRUZIONI DI SICUREZZA! IN CASO DI PASSAGGIO DEL PRODOTTO A TERZI, CONSEGNARE ANCHE TUTTA LA DOCUMENTAZIONE RELATIVA!**

Eventuali danni causati dalla mancata osservanza di questo manuale di istruzioni comporteranno l'annullamento della garanzia! La Società declina qualsiasi responsabilità per danni consequenziali! Il produttore non si assume responsabilità per eventuali danni all'utente o lesioni personali causati da un uso improprio o dalla mancata osservanza delle relative istruzioni di sicurezza!



## **⚠️ AVVERTENZA!**

### **PERICOLO PER L'INCOLUMITÀ DEI**

**BAMBINI!** Non lasciare mai i bambini incustoditi con il materiale per imballaggio. Sussiste il pericolo di soffocamento dei bambini con il materiale d'imballaggio. I bambini non sono in grado di valutare l'entità dei pericoli. Tenere i bambini sempre lontani dal prodotto.

- Questo apparecchio non deve essere utilizzato dai bambini.
- La pulizia e la manutenzione da parte dell'utente non devono essere effettuate da bambini.
- Non lasciare che i bambini giochino con l'apparecchio.
- L'apparecchio può essere usato da persone con ridotte capacità fisiche, sensoriali o intellettive, oppure prive di esperienza e di conoscenza dell'apparecchio, solo sotto supervisione o a seguito di istruzioni per un uso sicuro dell'apparecchio e conseguente comprensione dei rischi connessi all'utilizzo dello stesso.
- Prima di montare, smontare o pulire, scollegare sempre l'apparecchio dall'alimentazione.

- Non lasciare il prodotto all'aperto in caso di gelo.
- Prima di ogni utilizzo, controllare che l'apparecchio, i cavi e i terminali della batteria non siano danneggiati. Utilizzare solo accessori originali. Non utilizzare l'apparecchio se è danneggiato o è stato modificato.

### **⚠️ ATTENZIONE! Pericolo di scossa elettrica!**

Non provare mai a riparare l'apparecchio da soli. In caso di cattivo funzionamento le riparazioni devono essere eseguite esclusivamente da personale qualificato.

- Assicurarsi che l'apparecchio sia installato correttamente. Fissare sempre i tubi flessibili con fascette stringitubo per evitare possibili perdite.
- L'apparecchio deve essere fatto funzionare a bassissima tensione di sicurezza (SELV) secondo il contrassegno riportato sull'apparecchio stesso.
- Quando si maneggiano le batterie del veicolo, seguire le istruzioni del produttore della batteria e del veicolo.

- Indossare dispositivi di protezione individuale come occhiali di sicurezza, guanti e una maschera antipolvere. Si consiglia l'uso di guanti resistenti agli acidi e agli alcali. L'uso di dispositivi di protezione individuale riduce il rischio di lesioni.
- Prestare attenzione e usare buon senso durante il funzionamento. Non lasciare l'apparecchio incustodito durante l'uso. Un istante di disattenzione può provocare lesioni gravi o danni all'apparecchio e/o al veicolo.
- I carburanti e i lubrificanti possono essere pericolosi per la salute. Evitare il contatto diretto con la pelle e l'inalazione di vapori.

**⚠ ATTENZIONE! Pericolo di ustioni!** Prestare particolare attenzione quando si lavora con le batterie del veicolo. L'acido della batteria può fuoriuscire e causare gravi lesioni. Se l'acido della batteria entra in contatto con la pelle o con gli occhi, sciacquare le aree con acqua e consultare un medico.

- Assicurarsi che il veicolo non sia parcheggiato su una superficie in pendenza, altrimenti potrebbe non essere possibile pompare completamente l'olio. Accertarsi che il freno a mano sia inserito.
- Toccare solo le impugnature isolate. Accertarsi che la polarità sia corretta. Collegare il terminale del polo positivo al polo positivo della batteria del veicolo e il terminale del polo negativo al polo negativo (vedere "Primi passi").
- Non cortocircuitare i terminali e/o i cavi di collegamento.
- Nel caso in cui danneggiato, il cavo dell'apparecchio deve essere sostituito dal produttore, dal suo servizio clienti oppure da una persona parimenti qualificata al fine di evitare situazioni pericolose.

**⚠ ATTENZIONE! Pericolo di incendio!** Non azionare l'unità quando il motore è acceso o caldo. Non avviare il motore del veicolo durante il processo di pompaggio. Non utilizzare l'apparecchio senza interruzioni per più di 30 minuti per evitare il surriscaldamento.

**⚠ ATTENZIONE! Pericolo di incendio!** Non pompare l'olio a temperature superiori a 60 °C.

**⚠ ATTENZIONE! Pericolo di incendio ed esplosione!** Non utilizzare la batteria del veicolo in prossimità di fiamme libere o gas. Non fumare mentre la batteria del veicolo è in funzione. Assicurare una buona ventilazione nell'area di lavoro.

**⚠ ATTENZIONE! Pericolo di incendio!** Non utilizzare l'apparecchio per pompare liquidi infiammabili (come benzina e petrolio, olio per ingranaggi), acqua, soluzioni acquose, altri prodotti chimici, alcali, alimenti, vernici e lacche.

- Non lasciare che l'apparecchio giri a secco. L'apparecchio può subire danni a causa di una lubrificazione insufficiente.
- Raccogliere l'olio pompato solo in serbatoi omologati. Non pompare diversi tipi di olio nello stesso contenitore.

- Scollegare l'apparecchio dai collegamenti della batteria subito dopo il funzionamento. Il funzionamento dell'apparecchio per lunghi periodi di tempo può scaricare completamente la batteria dell'automobile.
- Non trasportare l'apparecchio afferrandolo per i cavi o i tubi di collegamento. Tenere i cavi e i tubi di collegamento lontano da parti calde del veicolo o da bordi taglienti.
- Tenere l'apparecchio e l'olio usato in un luogo asciutto e fuori dalla portata dei bambini.
- Smaltire correttamente l'olio usato e gli stracci imbevuti (vedere "Smaltimento").
- Non utilizzare un apparecchio danneggiato! Se l'apparecchio è danneggiato, scollegarlo dal veicolo e contattare il proprio rivenditore.
- Le operazioni di pulizia e manutenzione ordinaria non devono essere effettuate da bambini.
- L'uso di accessori non espressamente consigliati dal produttore può causare lesioni e danni. Pertanto, utilizzare solo accessori originali.

- L'apparecchio è conforme al grado di protezione IPX4 ed è protetto da spruzzi d'acqua provenienti da tutte le direzioni. Non immergere in acqua.

**⚠ AVVERTENZA!** Non immergere mai le parti elettriche dell'apparecchio in acqua o altri liquidi. Non tenere mai l'apparecchio sotto acqua corrente.

- **Per evitare danni, lasciare raffreddare l'apparecchio dopo ogni 30 minuti di funzionamento continuo per almeno 10 minuti.**

## ● **Primi passi**

### **Inserimento dei tubi flessibili**

1. Rimuovere i tappi di protezione **7** (Fig. A).
2. Svolgere il tubo di aspirazione (Ø 6 mm) (Trasparente) **9** e il tubo di scarico (Ø 12 mm) (Grigio) **11**.
3. Fissare la fascetta stringitubo **10** all'estremità del tubo di aspirazione (Ø 6 mm) (Trasparente) **9**. Inserire l'estremità del tubo di aspirazione nell'attacco tubo di aspirazione **8**. Fissare la fascetta stringitubo **10** (Strumento: Cacciavite a testa piatta o chiave SW6).
4. Fissare la fascetta stringitubo **10** all'estremità del tubo di scarico (Ø 12 mm) (Grigio) **11**. Fissare l'estremità del tubo di scarico all'attacco tubo di scarico **6**. Fissare la fascetta stringitubo **10** (Strumento: Cacciavite a testa piatta o chiave SW6).
5. Prestare attenzione alla direzione di pompaggio  dell'apparecchio.

**⚠ Assicurarsi che i tubi **9** **11** siano srotolati per evitare danni.**

## ● **Funzionamento**

1. Avviare il veicolo e farlo funzionare per 5-10 minuti per riscaldare l'olio (la temperatura massima dell'olio è di 60 °C). Ciò riduce la viscosità dell'olio e consente un pompaggio più efficiente.
- ⚠ Non pompare l'olio mentre il motore dell'automobile è acceso.**
2. Inserire con cautela il tubo di aspirazione (Ø 6 mm) (Trasparente) **9** sul fondo della coppa dell'olio (ad es. nell'apertura per il controllo del livello dell'olio).
3. Inserire il tubo di scarico (Ø 12 mm) (Grigio) **11** in un recipiente (ad es. un vassoio di raccolta olio).
4. Controllare che l'interruttore ON/OFF **1** sia in posizione "O" (spento).
5. Collegare il terminale del polo positivo (rosso) **4** al polo positivo (+) della batteria del veicolo.
6. Collegare il terminale del polo negativo (nero) **5** al polo negativo (-) della batteria del veicolo.
7. **Accensione:** Posizionare l'interruttore ON/OFF **1** su "I". Il processo di pompaggio inizia dopo una breve fase di aspirazione.
8. **Spegnimento:** Posizionare l'interruttore ON/OFF **1** su "O". Spegner l'apparecchio non appena l'olio è stato pompato o dopo 30 minuti di funzionamento continuo.
9. Dopo ogni utilizzo, scaricare dell'olio fresco per pulire l'apparecchio.
10. Rimuovere il terminale del polo negativo (nero) **5** dal polo negativo (-) della batteria del veicolo.
11. Rimuovere il terminale del polo positivo (rosso) **4** dal polo positivo (+) della batteria del veicolo.
- ⚠ Per evitare danni, lasciare raffreddare l'apparecchio dopo ogni 30 minuti di funzionamento continuo per almeno 10 minuti.**
12. Sostituire il filtro dell'olio secondo le indicazioni del veicolo e rabboccare con olio fresco.
13. L'olio usato deve essere smaltito in conformità alle istruzioni "Smaltimento".

## ● Pulizia e manutenzione

**⚠ AVVERTENZA!** Non immergere le componenti elettriche l'apparecchio in acqua o in altri liquidi durante la pulizia o l'utilizzo. Non tenere mai l'apparecchio sotto acqua corrente.

### Pulizia

1. Dopo ogni utilizzo, scaricare dell'olio fresco per pulire l'apparecchio.
2. Pulire i due terminali **4** **5** dopo ogni utilizzo con un panno asciutto. Assicurarsi che sull'apparecchio non rimanga del liquido della batteria.
3. Mantenere puliti il corpo **2** e gli accessori. Non utilizzare detersivi abrasivi, aggressivi o chimici per pulire la superficie dell'apparecchio.
4. In caso di perdite d'olio, strofinare con un panno morbido o con carta da cucina.

### Manutenzione

- Controllare che le fascette stringitubo **10** siano ben strette.
- Controllare che l'apparecchio e i suoi accessori non presentino danni visibili prima di ogni utilizzo.
- Oltre alla pulizia occasionale, l'apparecchio non richiede manutenzione.

### Conservazione

- Quando non viene utilizzato, conservare l'apparecchio pulito in un luogo asciutto e sicuro, fuori dalla portata dei bambini.
- Conservare l'olio esausto/il gasolio usato esclusivamente in contenitori adatti.

## ● Smaltimento

L'imballaggio è composto da materiali ecologici che possono essere smaltiti presso i siti di raccolta locali per il riciclo.



Osservare l'identificazione dei materiali di imballaggio per lo smaltimento differenziato, i quali sono contrassegnati da abbreviazioni (a) e da numeri (b) con il seguente significato: 1-7: plastiche / 20-22: carta e cartone / 80-98: materiali compositi.

### Prodotto:

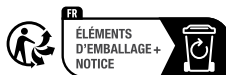

Il prodotto, i suoi accessori e i materiali di imballaggio sono riciclabili e soggetti alla responsabilità estesa del produttore. Per un migliore trattamento dei rifiuti, smaltirli separatamente seguendo i diversi simboli della raccolta differenziata.

Il logo Triman è valido solamente per la Francia.



E' possibile informarsi circa le possibilità di smaltimento del prodotto usato presso l'amministrazione comunale o cittadina.



Per questioni di tutela ambientale non gettare il prodotto usato tra i rifiuti domestici, ma provvedere invece al suo corretto smaltimento. Presso l'amministrazione competente è possibile ricevere informazioni circa i siti di raccolta e i relativi orari di apertura.

Olio usato e stracci imbevuti d'olio: per proteggere l'ambiente, non gettare l'olio nel terreno o negli scarichi domestici; raccoglierlo in un contenitore pulito e portarlo presso un centro di riciclaggio.

## ● **Garanzia**

Il prodotto è stato fabbricato accuratamente secondo severe direttive di qualità ed è stato controllato meticolosamente prima della consegna. In caso di difetti di materiale o fabbricazione l'acquirente può far valere diritti legali nei confronti del venditore. La nostra garanzia sotto riportata non costituisce alcun limite ai diritti legali dell'acquirente.

Questo prodotto è garantito per 3 anni con decorrenza dalla data di acquisto. La garanzia decorre dalla data d'acquisto. Conservare lo scontrino originale in un posto sicuro perché questo documento viene richiesto come prova dell'avvenuto acquisto.

Tutti i danni o difetti presenti già al momento dell'acquisto devono essere comunicati subito dopo l'apertura della confezione.

Se entro 3 anni dalla data di acquisto di questo prodotto si rileva un difetto di materiale o di fabbricazione, noi procederemo, a nostra discrezione, alla riparazione o sostituzione gratuita del prodotto o al rimborso del prezzo di acquisto. Un eventuale intervento in garanzia non prolunga né rinnova il periodo di garanzia stesso. Ciò vale anche per le parti sostituite e riparate.

Questa garanzia decade in caso di danneggiamento oppure uso o manutenzione impropri del prodotto.

La prestazione in garanzia vale per difetti del materiale o di fabbricazione. Questa garanzia non si estende a componenti del prodotto esposti a normale logorio, che possono pertanto essere considerati come componenti soggetti a usura (esempio capacità della batteria, calcificazione, lampade, pneumatici, filtri, spazzole...). La garanzia non si estende altresì a danni che si verificano su componenti delicati (esempio interruttori, batterie, parti realizzate in vetro, schermi, accessori vari) nonché danni derivanti dal trasporto o altri incidenti.

## ● **Gestione dei casi in garanzia**

Per garantire un rapido disbrigo delle proprie pratiche, seguire le istruzioni seguenti:

Per ogni richiesta si prega di conservare lo scontrino e il codice dell'articolo (IAN 480256\_2504) come prova d'acquisto.

Il numero d'articolo può essere dedotto dalla targhetta, da un'incisione, dal frontespizio delle istruzioni (in basso a sinistra) oppure dall'adesivo applicato sul retro o sul lato inferiore.

In caso di disfunzioni o avarie, contattare innanzitutto i partner di assistenza elencati di seguito telefonicamente oppure via e-mail.

Si può inviare il prodotto ritenuto difettoso all'indirizzo del centro di assistenza indicato con spedizione esente da affrancatura, completo del documento di acquisto (scontrino) e della descrizione del difetto, specificando anche quando tale difetto si è verificato.

## ● **Assistenza**

**IT Assistenza Italia**  
Tel.: 800781188  
E-Mail: [owim@lidl.it](mailto:owim@lidl.it)

## ● Dichiarazione di conformità UE

### DICHIARAZIONE DI CONFORMITÀ UE (N. IAN 480256\_2504)

IAN: 480256\_2504  
Identificazione del prodotto: "Ultimate Speed" SET POMPA DI ASPIRAZIONE OLIO 12 V  
Numero di modello: HG03271

L'oggetto della dichiarazione di cui sopra è conforme alla pertinente normativa di armonizzazione dell'Unione:

Direttiva 2006/42/CE
Direttiva 2014/30/EU
Direttiva 2011/65/UE con tutte le relative modifiche

Riferimento alle pertinenti norme armonizzate o riferimenti alle altre specifiche tecniche in relazione alle quali è dichiarata la conformità:

N° / Parti
Direttiva 2006/42/CE
EN 60335-1:2012/A15:2021
EN IEC 60335-2-41:2021/A11:2021
EN 62233:2008
Direttiva 2014/30/EU
EN 50498:2010

L'oggetto della dichiarazione di cui sopra è conforme alla direttiva 2011/65/UE del Parlamento europeo e del Consiglio, dell'8 giugno 2011, sulla restrizione dell'uso di determinate sostanze pericolose nelle apparecchiature elettriche ed elettroniche:

N° / Parti
Direttiva 2011/65/EU
EN IEC 63000:2018

Depositorio della documentazione tecnica: OWIM GmbH & Co.KG

Firmato a nome e per conto di:

**OWIM GmbH & Co. KG, Stiftsbergstraße 1, 74167 Neckarsulm, Germania**

La presente dichiarazione di conformità è rilasciata sotto la sola responsabilità del produttore.

Traduzione della dichiarazione di conformità originale

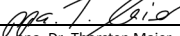
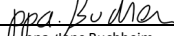
Neckarsulm	02.07.2025		
Luogo	Data	ppa. Dr. Thorsten Maier	ppa. Jens Buchheim
		Firmatario autorizzato	Firmatario autorizzato

<b>A felhasznált piktogramok listája</b> .....	Oldal 112
<b>Bevezető</b> .....	Oldal 112
Rendeltetésszerű használat .....	Oldal 112
<b>A csomagolás tartalma</b> .....	Oldal 112
<b>A részegységek leírása</b> .....	Oldal 112
<b>Műszaki adatok</b> .....	Oldal 113
<b>Szimbólum</b> .....	Oldal 113
<b>Biztonsági utasítások</b> .....	Oldal 113
<b>Első lépések</b> .....	Oldal 117
<b>Kezelés</b> .....	Oldal 117
<b>Tisztítás és ápolás</b> .....	Oldal 118
<b>Mentesítés</b> .....	Oldal 118
<b>Garancia</b> .....	Oldal 119
Garanciális ügyek lebonyolítása .....	Oldal 119
Szerviz .....	Oldal 119
<b>EK megfelelőségi nyilatkozat</b> .....	Oldal 120

## A felhasznált piktogramok listája



A CE-jelzés azt jelzi, hogy a termék megfelel a rá vonatkozó EU előírásoknak.

## OLAJSZIVATTYÚ 12 V UOP 12 CI

### ● Bevezető

Gratulálunk új termékének vásárlása alkalmából. Ezzel a döntésével vállalatunk értékes terméke mellett döntött. A használati utasítás ezen termék része. A biztonságra, a használatára és a megsemmisítésre vonatkozó fontos tudnivalókat tartalmazza. A termék használata előtt ismerje meg az összes használati és biztonsági tudnivalót. A terméket csak a leírtak szerint és a megadott felhasználási területeken alkalmazza. A termék harmadik személy számára való továbbadása esetén kézbesítse vele annak a teljes dokumentációját is.



Ez és számos más használati útmutató letölthető és megtekinthető a [www.lidl-service.com](http://www.lidl-service.com) weboldalon. A QR-kódot beolvasva egyenesen a Lidl szolgáltatási weboldalára ([www.lidl-service.com](http://www.lidl-service.com)) juthat, ahol a cikkszám (IAN) 480256\_2504 megadásával megnyithatja használati útmutatóját.

### ● Rendeltetészerű használat

A termék motorolaj, gázolaj és fűtőolaj kiszivattyúsására használható. Kizárólag magáncélra használható.

A termékkel tilos éghető anyagokat, például benzint, kőolajat, vagy sebességváltó-olajat szivattyúzni. Nem használható víz, vegyi anyagok, lúgok, élelmiszerek, festékek és színezőanyagok szivattyúsására sem.

A készülék nem alkalmas folyamatos üzemeltetésre. Megszakítás nélkül legfeljebb 30 percig működtethető.

A jelen utasításokban leírt módoktól eltérő használat a készülék sérüléséhez és súlyos személyi sérülésekhez vezethet.

A felhasználó viseli a kizárólagos felelősséget minden olyan kárért vagy balesetért, amely a készülék használata során más személyeket vagy azok tulajdonát érheti. A gyártó nem vállal felelősséget a szakszerűtlen használatból adódó károkért.

A készülék üzleti célra nem alkalmas.

### ● A csomagolás tartalma

A készülék kicsomagolása után ellenőrizze a csomagolás teljességét és az alkatrészek megfelelő állapotát. Használat előtt távolítsa el minden csomagolóanyagot.

- Olajszivattyú akkumulátorkábel
- Szívótömlő
- Leeresztőtömlő
- 2 Tömlőbilincs
- Használati útmutató

### ● A részegységek leírása



#### Készülék

- 1 Be-/kikapcsológomb
- 2 Szivattyúház
- 3 Akkumulátorkábel
- 4 A pozitív (+) pólus csipesze (piros)
- 5 A negatív (-) pólus csipesze (fekete)
- 6 A leeresztőtömlő csatlakozója („OUT”)
- 7 Védősapkák
- 8 A szívótömlő csatlakozója („IN”)

#### Tartozékok

- 9 Szívótömlő (Ø 6 mm) (Átlátszó)
- 10 Tömlőbilincs
- 11 Leeresztőtömlő (Ø 12 mm) (Szürke)

## ● Műszaki adatok

Olajszivattyú	UOP 12 C1
Bemeneti feszültség	12 V 
	(egyenáram)
Bemeneti feszültség	60 W
Max. üzemidő $t_{max}$	30 perc
Max. hőmérséklet $\theta_{max}$	60 °C
Védelmi osztály	III/ 
IP védelmi besorolás	IPX4
Kimenet (a szivattyú teljesítménye)*:	
Dízelüzemanyag/fűtőolaj	kb. 1,5 l/perc
Motorolaj (60 °C)	kb. 0,2 l/perc
Max. szállítási magasság	0,7 m
Max. engedélyezett magasság	0,3 MPa/3 bar
Súly (tartozékkal együtt)	kb. 890 g
Hangnyomásszint	kb. 70 dB(A)

\* A kapacitás a megadott adatoktól a hőmérséklettől és az olajtípustól függően eltérhet.

## ● Szimbólum

 **FIGYELEM:** Egy olyan veszélyes helyzetre hívja fel a figyelmet, melyet ha nem kerülnek el, az könnyű vagy közepes mértékű sérülésekhez vezethet.

 **FELKIÁLTÓJEL:** Egy olyan veszélyes helyzetre hívja fel a figyelmet, melyet ha nem kerülnek el, az anyagi károkhoz vezethet.



Olvassa végig a biztonsági utasításokat és figyelmeztetéseket. A biztonsági utasítások és az útmutatóban leírtak figyelmen kívül hagyása tüzesetthez és/vagy súlyos sérülésekhez vezethet.



Viseljen védőszemüveget.



Viseljen védőkesztyűt.



Hordjon légzésvédő maszkot.

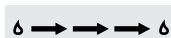

A szivattyúzás iránya



III. védelmi osztály



Egyenáram



**Biztonsági utasítások**

**A TERMÉK ELSŐ HASZNÁLATA ELŐTT ISMERKEDJEN MEG MINDEN BIZTONSÁGI ÉS KEZELÉSI UTASÍTÁSSAL! HA A TERMÉKET MÁSOKNAK TOVÁBBADJA, ADJA MELLÉ AZ ÖSSZES DOKUMENTUMÁT IS!**

A használati útmutatóban leírtak figyelmen kívül hagyása esetén a garancia érvényét veszti! A következményes károkért nem vállalunk felelősséget! A szakszerűtlen használatból vagy a biztonsági utasítások figyelmen kívül hagyásából adódó anyagi károkért és személyi sérülésekért nem vállalunk felelősséget!



## **⚠ FIGYELMEZTETÉS!**

### **ÉLET- ÉS**

### **BALESETVESZÉLY**

## **GYERMEKEK, KISGYERMEKEK SZÁMÁRA!**

Soha ne hagyja gyermekeit felügyelet nélkül a csomagolóanyagokkal. A csomagolóanyagok fulladásveszélyt okozhatnak. A gyermekek gyakran alábecsülik a veszélyeket. Tartsa a gyermekeket a terméktől mindig távol.

- A készüléket gyermekek nem használhatják.
- A tisztítást és felhasználói karbantartást gyermekek nem végezhetik.
- A gyermekek nem játszhatnak a készülékkel.

- A terméket akkor használhatják csökkent testi, érzékszervi és szellemi képességű, valamint kellő tapasztalattal és tudással nem rendelkező személyek, amennyiben felügyeletet biztosítanak számukra, vagy megfelelő utasítást kaptak a termék biztonságos használatával kapcsolatban és megértik az azzal járó veszélyeket.
  - Az össze- és szétszerelés, valamint tisztítás előtt szüntesse meg a készülék áramellátását.
  - A terméket fagyos időben ne hagyja a szabadban.
  - Minden használat előtt ellenőrizze a készüléknek az akkumulátor kábelének és az akkumulátor-csipeszeknek az épségét. Csak eredeti alkatrészeket használjon. Ne használja a készüléket, ha sérült, vagy ha módosításokat végeztek rajta.
- ⚠ FIGYELEM! Áramütés veszélye!** Ne próbálja meg saját kezűleg megjavítani a készüléket. Hibás működés esetén a javítási munkákat kizárólag képzett szakember végezheti.

- Ügyeljen arra, hogy a készülék megfelelően legyen beszerelve. Az esetleges szivárgások elkerülése érdekében mindig rögzítse a tömlőket a tömlőbilincsekkel.
  - A készüléket a rajta lévő jelölésnek megfelelő biztonsági törpefeszültséggel (SELV) üzemeltesse.
  - Járművek akkumulátorainak kezelése során tartsa szem előtt az akkumulátor és a jármű gyártójának utasításait.
  - Viseljen személyi védőfelszerelést, például védőszemüveget, kesztyűt és pormaszkot. Javasoljuk sav- és lúgálló kesztyű használatát. A személyi védőfelszerelések használata csökkenti a sérülések kockázatát.
  - Legyen körültekintő, a használat során használja a józan ítélőképességét. Használat során soha ne hagyja a készüléket felügyelet nélkül. Csupán egy pillanatnyi figyelmetlenség is súlyos sérülésekhez, valamint a készülék és/vagy a jármű károsodásához vezethet.
  - Az üzemanyagok és kenőanyagok egészségre károsak lehetnek. Kerülje a bőrrel való érintkezést és a gőzök belélegzését.
- ▲ FIGYELEM! Égési sérülés veszélye!**
- Járművek akkumulátoraival történő munka során legyen különösen elővigyázatos. Az akkumulátorsav szivároghat, és súlyos sérüléseket okozhat. Ha az akkumulátorsav bőrre vagy szembe kerül, öblítse le az érintett területeket vízzel, és forduljon orvoshoz.
- Ügyeljen arra, hogy járműve ne lejtős felületen álljon, mert úgy előfordulhat, hogy nem tudja teljesen kiszivattyúzni az olajat. Ügyeljen arra, hogy a kézifék be legyen húzva.
  - A csipeszeket csak a szigetelt fogóiknál tartsa. Ügyeljen a helyes polaritásra. Csatlakoztassa a pozitív pólus csipeszét a jármű akkumulátorának pozitív pólusához, a negatív pólus csipeszét pedig a negatív pólushoz (lásd az „Első lépések” c. részt).
  - Ne zárja rövidre a csipeszeket és az akkumulátorkábelt.

- Ha a készülék hálózati csatlakozókábele megsérül, a veszélyek elkerülése érdekében azt a gyártónak, az ügyfélszolgálatának, vagy egy annak megfelelő képzettségű szakembernek kell kicserélnie.

**⚠ FIGYELEM! Tűzveszély!** Ne kezelje a készüléket, ha a motor be van kapcsolva, vagy amikor forró. A szivattyúzás alatt ne indítsa be a jármű motorját. A túlhevülés elkerülése érdekében ne használja a készüléket folyamatosan 30 percnél hosszabb ideig.

**⚠ FIGYELEM! Tűzveszély!** Ne szivattyúzzon 60 °C-nál magasabb hőmérsékletű olajat.

**⚠ FIGYELEM! Tűz- és robbanásveszély!** Ne üzemeltesse a jármű akkumulátorát nyílt lángok vagy gázok közelében. A jármű akkumulátorának működése közben ne dohányozzon. Gondoskodjon a munkaterület megfelelő szellőzéséről.

### **⚠ FIGYELEM! Tűzveszély!**

- A készüléket ne használja éghető anyagok (pl. benzin, kőolaj, sebességváltó-olaj), víz, vizes oldatok és más vegyi anyagok, lúgok, élelmiszerek, festékek és színezőanyagok szivattyúzására.
- Ne hagyja a készüléket üresen járni. A nem megfelelő kenés következtében a készülék károsodhat.
  - A kiszivattyúzott olajat csak jóváhagyott olajtartályokba gyűjtse. Ne szivattyúzzon eltérő típusú olajokat ugyanabba a tartályba.
  - Működés után azonnal válassza le a készüléket az akkumulátor csatlakozópontjairól. A készülék hosszú ideig tartó üzemeltetése teljesen lemerítheti az autó akkumulátorát.
  - Ne hordozza a készüléket a csatlakozókábeleknél vagy a csöveknél fogva. A csatlakozókábeleket és csöveket tartsa távol a jármű forró részeitől vagy éles szélektől.
  - A készüléket és a fáradt olajat száraz, gyermekek számára nem elérhető helyen tárolja.

- A fáradt olajat és az átázott rongyokat selejtezze ki megfelelően (lásd a „Kiselejtezés” c. részt).
- Ne használja a készüléket, ha sérült! Ha a készülék megsérül, válassa le a járműről, és forduljon az eladóhoz.
- Gyermekek nem végezhetnek a készülék tisztítását és karbantartását.
- Ha nem kifejezetten a gyártó által ajánlott alkatrészeket használ, az sérülésekhez vagy károkhoz vezethet. Éppen ezért csak eredeti alkatrészeket használjon.
- A termék IPX4 védelmi besorolással rendelkezik, és védett a ráfröccsenő víz ellen minden irányból. Ne merítse vízbe.

**⚠ FIGYELMEZTETÉS!** A készülék elektromos részeit ne merítse vízbe vagy más folyadékokba. A készüléket soha ne tartsa folyó víz alá.

- **A károsodás elkerülése érdekében minden 30 perc folyamatos működés után hagyja a készüléket legalább 10 percig hűlni.**

## ● **Első lépések**

### **A csövek behelyezése**

1. Vegye le a védősapkát [7] (A ábra).
2. Tekerje le a szívótömlőt (Ø 6 mm) (Átlátszó) [9] és a leeresztőtömlőt (Ø 12 mm) (Szürke) [11].
3. Helyezze rá a tömlőbilincset [10] a szívótömlő (Ø 6 mm) (Átlátszó) [9] végére. Vezesse bele a szívótömlő végét a szívótömlő csatlakozójába [8]. Rögzítse a tömlőbilincset [10] (szerszám: Csillagsavarhúzó vagy SW6 kulcs).
4. Helyezze rá a tömlőbilincset [10] a leeresztőtömlő (Ø 12 mm) (Szürke) [11] végére. Rögzítse a leeresztőtömlő végét a leeresztőtömlő csatlakozójára [6]. Rögzítse a tömlőbilincset [10] (szerszám: Csillagsavarhúzó vagy SW6 kulcs).
5. Ügyeljen a készüléken jelzett szivattyúzási irányra  $\delta \rightarrow \rightarrow \rightarrow \delta$ .

**⚠ A károsodás elkerülése érdekében ügyeljen arra, hogy a csövek [9] [11] le legyenek tekerve.**

## ● **Kezelés**

1. Indítsa be a járművet, és járassa 5–10 percig, hogy az olaj felmelegedjen (az olaj maximális hőmérséklete 60 °C lehet). Ez csökkenti az olaj viszkozitását, és hatékonyabb szivattyúzást tesz lehetővé.

**⚠ Ne szivattyúzzon olajat, amíg a gépkocsi motorja még jár.**

2. Vezesse le a szívótömlőt (Ø 6 mm) (Átlátszó) [9] óvatosan az olajtartály aljáig (pl. az olajsint-ellenőrző nyílásnál).
3. Vezesse bele a leeresztőtömlőt (Ø 12 mm) (Szürke) [11] egy edénybe (pl. egy olajgyűjtő kádba).
4. Ellenőrizze, hogy a be-/kikapcsológomb [1] „O” (ki) állásban van-e.
5. Csatolja rá a pozitív pólus csipeszét (piros) [4] a jármű akkumulátorának a pozitív (+) pólusára.
6. Csatolja rá a negatív pólus csipeszét (fekete) [5] a jármű akkumulátorának a negatív (-) pólusára.

7. **Bekapcsolás:** A be-/kikapcsológombot **1** fordítsa „I” állásba. A szivattyúzás egy rövid szívási fázis után kezdődik.
8. **Kikapcsolás:** A be-/kikapcsológombot **1** fordítsa „O” állásba. A készülék az olaj leszívását követően, vagy 30 perc tartós működés után azonnal kikapcsol.
9. Minden használat alkalmával szivattyúzzon némi friss olajat a készülék áttisztításához.
10. Vegye le a negatív pólus csipeszt (fekete) **5** a jármű akkumulátorának a negatív (-) pólusáról.
11. Vegye le a pozitív pólus csipeszt (piros) **4** a jármű akkumulátorának a pozitív (+) pólusáról.

**⚠ A károsodás elkerülése érdekében minden 30 perc folyamatos működés után hagyja a készüléket legalább 10 percig hűlni.**

12. Cserélje ki az olajsűrőt a jármű előírásainak megfelelően, és töltsön be friss olajat.
13. A fáradt olajat az „Ártalmatlanítás” című fejezetben leírtaknak megfelelően kell ártalmatlanítani.

## ● Tisztítás és ápolás

**⚠ FIGYELMEZTETÉS!** Tisztítás vagy működés során ne merítse a készülék elektromos részeit vízbe vagy más folyadékokba. A készüléket soha ne tartsa folyó víz alá.

### Tisztítás

1. Minden használat alkalmával szivattyúzzon némi friss olajat a készülék áttisztításához.
2. Használat után tisztítsa meg a két csipeszt **4** **5** egy száraz ruha segítségével. Ügyeljen arra, hogy ne maradjon akkumulátor-folyadék a készüléken.
3. Tartsa a szivattyúházat **2** és a tartozékokat tisztán. Ne használjon súrolószert, agresszív tisztítószereket vagy vegyi anyagokat a készülék felületének tisztításához.
4. Ha az olaj kifolyik, törölje fel egy puha ruhával vagy konyhai törölvél.

### Ápolás

- Ellenőrizze a tömlőbilincsek **10** szorosságát.

- Minden használat előtt ellenőrizze a készüléket és a tartozékait, hogy azon nincsenek-e látható sérülések.
- A rendszeres tisztításon kívül a készülék karbantartást nem igényel.

### Tárolás

- Amikor nincs használatban, a megtisztított készüléket száraz, biztonságos helyen, gyermekek elől elzárva tárolja.
- A fáradt olajat/dízelüzemanyagot csak megfelelő edényekben tárolja.

## ● Mentesítés

A csomagolás környezetbarát anyagokból készült, amelyeket a helyi újrahasznosító helyeken adhat le ártalmatlanítás céljából.



A hulladék elkülönítéséhez vegye figyelembe a csomagolóanyagban található jelzéseket. Ezek rövidítések (a) és számokat (b) tartalmaznak a következő jelentéssel: 1-7: műanyagok / 20-22: papír és karton / 80-98: kötőanyagok.

### Termék:



A termék, beleértve a tartozékokat és a csomagolóanyagokat is, újrahasznosítható, és a gyártó kiterjesztett felelőssége alá tartozik. A jobb hulladékkezelés érdekében az ábrán látható információk (szortírozási információk) alapján külön ártalmatlanítsa őket.

A Triman-logó csak Franciaországra vonatkozik.



A kiszolgált termék megsemmisítési lehetőségeiről lakóhelye illetékes önkormányzatánál tájékozódhat.



A környezete érdekében, ne dobja a kiszolgált terméket a háztartási szemétkébe, hanem adja le szakszerű ártalmatlanításra. A gyűjtőhelyekről és azok nyitvatartási idejéről az illetékes önkormányzatnál tájékozódhat.

Fáradt olaj és átitatott rongyok: a környezet védelme érdekében ne engedje, hogy az olajok a talajba vagy a háztartási lefolyókba folyjanak, a fáradt olajat tiszta tartályba tegye, és adja le újrahasznosító központban.

## ● **Garancia**

A terméket gondosan, szigorú minőségi előírások betartásával gyártottuk, és a szállítás előtt gondosan ellenőrizzük. Anyag- vagy gyártási hibák esetén a termék eladójával szemben törvényes jogok illetik meg. Az Ön törvényes jogait az általunk alább meghatározott garancia semmilyen módon nem korlátozza.

Erre a termékre 3 év garanciát adunk a vásárlás dátumától számítva. A garancia idő a vásárlás dátumával kezdődik. Biztonságos helyen őrizze meg az eredeti vásárlói bizonylatot, mert ez a dokumentum szükséges a vásárlás bizonyításához.

A vásárláskor fennálló károkat és hiányosságokat a termék kicsomagolása után haladéktalanul jelezze.

Ha ezen a terméken a vásárlástól számított 3 éven belül anyag- vagy gyártási hibát észlel, választásunk szerint ingyenesen megjavítjuk vagy kicseréljük a terméket. A garancia idő nem hosszabbodik meg a helyette nyújtott szavatossági igény által. Ez a kicserélt vagy javított alkatrészekre is érvényes.

A garancia megszűnik, ha a terméket megrongálták, ill. nem szakszerűen kezelték vagy végezték a karbantartást.

A garancia az anyag- és gyártási hibákra vonatkozik. Ez a garancia nem terjed ki azokra a termékalkatrészekre, amelyek normál kopásnak vannak kitéve, és ezért gyorsan kopó alkatrésznek minősülnek (pl. elemekre, akkumulátorokra, tömlőkre, tintapatronokra), illetve a törékeny alkatrészek sérülésére, pl. csatlakozókra vagy üveg alkatrészekre.

## ● **Garanciális ügyek lebonyolítása**

Ügyének gyors elintézhetsége céljából, kérjük kövesse az alábbi útmutatást:

Kérjük, kérdések esetére készítse elő a pénztárblokkot és a cikkszámot (IAN 480256\_2504) a vásárlás tényének az igazolására.

Kérjük, hogy a cikkszámot olvassa le a típusabláról, a gravírozásból, az Útmutató címdaláról (balra lent), illetve a hátoldalon, vagy a termék alján található matricáról.

Amennyiben működési hibák, vagy egyéb hiányosság lépne fel, előszöris vegye fel a kapcsolatot a következőkben megnevezett szervizek egyikével telefonon, vagy e-mailen.

A hibásnak ítélt terméket ezután a vásárlást igazoló blokk, valamint a hiba leírásának és keletkezési idejének mellékelésével díjmentesen postázhatja az Önnel közölt szervizcímre.

## ● **Szerviz**

**HU Szerviz Magyarország**

Tel.: 0680021225

E-mail: owim@lidl.hu

# ● EK megfelelési nyilatkozat

## EU-MEGFELELŐSÉGI NYILATKOZAT (IAN. sz. 480256\_2504)

IAN: 480256\_2504  
Termékazonosító: "Ultimate Speed" OLAJSZIVATTYÚ 12 V  
Típuszám: HG03271

A fent ismertetett nyilatkozat tárgya megfelel a vonatkozó uniós harmonizációs jogszabálynak:

2006/42/EK irányelve
2014/30/EU
2011/65/EU irányelve az összes kapcsolódó módosítással

Az alkalmazott harmonizált szabványokra hivatkozás vagy az azokra az egyéb műszaki leírásokra való hivatkozás, amelyekkel kapcsolatban megfelelési nyilatkozatot tettek:

Szám / vonatkozó részek
2006/42/EK irányelve
EN 60335-1:2012/A15:2021
EN IEC 60335-2-41:2021/A11:2021
EN 62233:2008
2014/30/EU
EN 50498:2010

A fent ismertetett nyilatkozat tárgya megfelel az egyes veszélyes anyagok elektromos és elektronikus berendezésekben való alkalmazásának korlátozásáról szóló, 2011. június 8-i 2011/65 / EU európai parlamenti és tanácsi irányelvnek:

Szám / vonatkozó részek
2011/65/EU
EN IEC 63000:2018

A műszaki dokumentáció tulajdonosa: OWIM GmbH & Co.KG

A nyilatkozatot a nevében és megbízásában írták alá:

**OWIM GmbH & Co. KG, Stiftsbergstraße 1, 74167 Neckarsulm, Németország**

A jelen megfelelési nyilatkozatot a gyártó kizárólagos felelősségére bocsátják ki.

Az eredeti megfelelési nyilatkozat fordítása

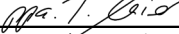
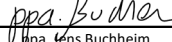
Neckarsulm	02.07.2025		
Hely	Dátum	ppa. Dr. Thorsten Maier meghatalmazott aláíró	ppa. Jens Buchheim meghatalmazott aláíró



HU