



LED CEILING LIGHT

(DE) (AT) (CH)

LED-DECKENLEUCHE

Montage-, Bedienungs- und Sicherheitshinweise

(NL) (BE)

LED-PLAFONDLAMP

Montage-, bedienings- en veiligheidsinstructies

(SK)

STROPNÉ LED SVIETIDLO

Pokyny pre montáž, obsluhu a bezpečnostné pokyny

(IT)

LAMPADA LED DA SOFFITTO

Istruzioni di montaggio, d'uso e di sicurezza

(GB) (IE)

LED CEILING LIGHT

Assembly, operating and safety instructions

(PL)

LÁMPA SUFITOWA LED

Wskazówki montażu, obsługi i bezpieczeństwa

(ES)

LÁMPARA LED DE TECHO

Instrucciones de montaje, de uso y de seguridad

(HU)

LED MENNYEZETI LÁMPA

Szerelési, használati és biztonsági tudnivalók

(FR) (BE)

PLAFONNIER À LED

Instructions de montage, d'utilisation et consignes de sécurité

(CZ)

STROPNÍ LED SVÍTIDLO

Pokyny k montáži, obsluze a bezpečnostní pokyny

(DK)

LED LOFTSLAMPE

Monterings-, betjenings- og sikkerhedshenvisninger

IAN 459098_2401

(DE) (GB) (FR) (NL) (PL) (CZ)
(SK) (ES) (DK) (IT) (HU)

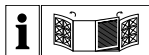

(DE) (AT) (CH) Klappen Sie vor dem Lesen die beiden Seiten mit den Abbildungen aus und machen Sie sich anschließend mit allen Funktionen des Gerätes vertraut.

(GB) (IE) Before reading, unfold the two pages with the illustrations and then familiarise yourself with all functions of the device.

(FR) (BE) Dépliez les deux pages d'illustrations avant la lecture puis familiarisez-vous avec toutes les fonctionnalités de l'appareil.

(NL) (BE) Vouw alvorens te lezen de twee bladzijden met de afbeeldingen open en raak vertrouwd met alle functies van het toestel.

(PL) Przed rozpoczęciem czytania rozłożyć obie strony z ilustracjami, a następnie zapoznać się ze wszystkimi funkcjami urządzenia.

(CZ) Před čtením rozložte obě strany s obrázky a seznámte se se všemi funkcemi přístroje.

(SK) Pred prečítaním vyklopte obidve strany s obrázkami a následne sa oboznámte so všetkými funkciami zariadenia.

(ES) Antes de empezar a leer despliegue las dos páginas con las ilustraciones y familiarícese a continuación con todas las funciones del dispositivo.

(DK) Før du læser vejledningen, skal du folde de to sider med figurer ud og derefter gøre dig bekendt med alle apparatets funktioner.

(IT) Prima della lettura, aprire entrambe le pagine con le figure e quindi familiarizzare con tutte le funzioni del dispositivo.

(HU) Olvasás előtt hajtogassa ki az illusztrációkat tartalmazó két oldalt, majd ismerkedjen meg a készülék összes funkciójával.



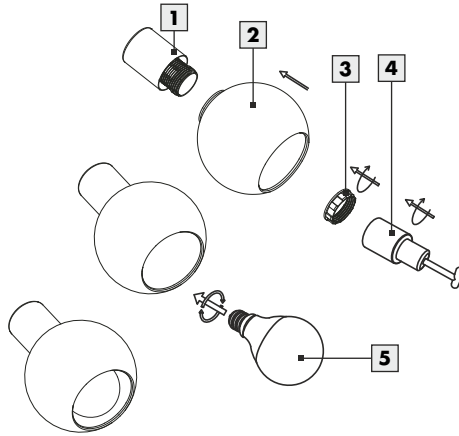
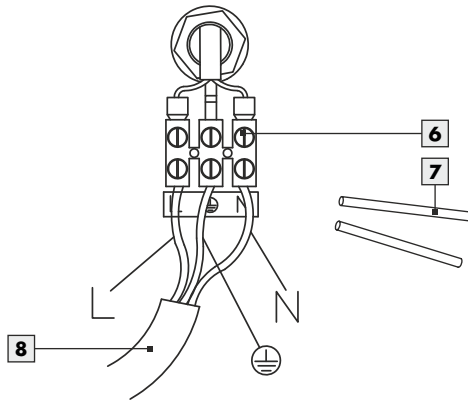
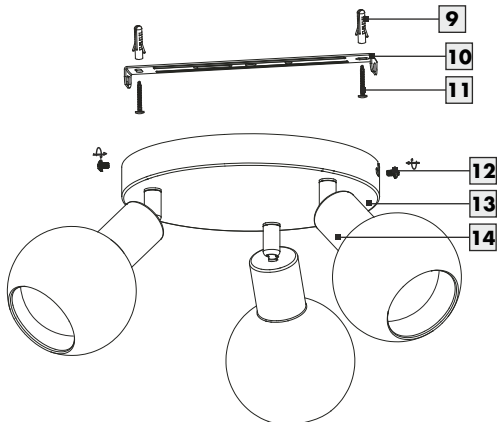

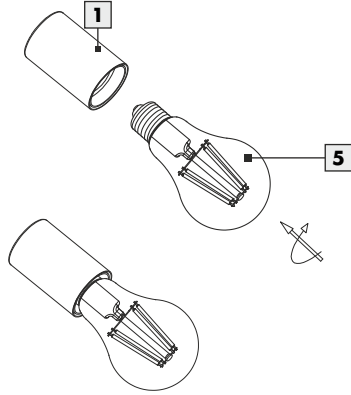
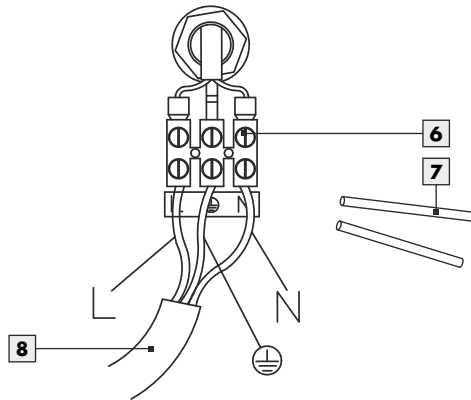
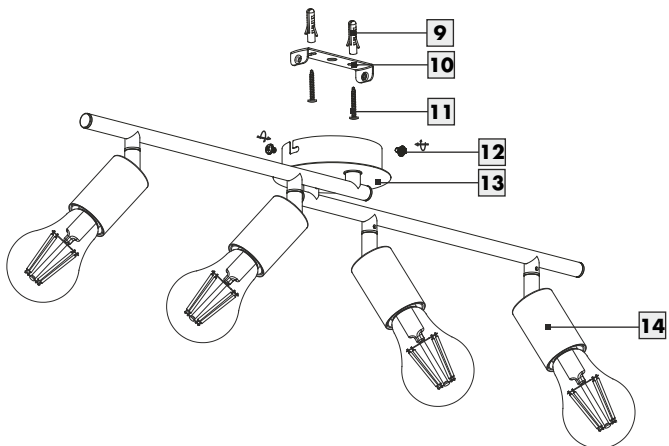
DE / AT / CH	Montage-, Bedienungs- und Sicherheitshinweise	Seite	5
GB / IE	Assembly, operating and safety instructions	Page	13
FR / BE	Instructions de montage, d'utilisation et consignes de sécurité	Page	21
NL / BE	Montage-, bedienings- en veiligheidsinstructies	Pagina	29
PL	Wskazówki montażu, obsługi i bezpieczeństwa	Strona	37
CZ	Pokyny k montáži, obsluze a bezpečnostní pokyny	Strana	45
SK	Pokyny pre montáž, obsluhu a bezpečnostné pokyny	Strana	53
ES	Instrucciones de montaje, de uso y de seguridad	Página	61
DK	Monterings-, betjenings- og sikkerhedshenvisninger	Side	69
IT	Istruzioni di montaggio, d'uso e di sicurezza	Pagina	77
HU	Szerelési, használati és biztonsági tudnivalók	Oldal	85

A**14173905L****B****C**

A**14174007L****B****C**

Legende der verwendeten Piktogramme	Seite 6
Einleitung	Seite 7
Bestimmungsgemäße Verwendung.....	Seite 7
Lieferumfang.....	Seite 7
Teilebeschreibung.....	Seite 7
Technische Daten.....	Seite 7
Sicherheit	Seite 7
Sicherheitshinweise.....	Seite 7
Vorbereitung	Seite 9
Benötigtes Werkzeug und Material.....	Seite 9
Vor der Installation	Seite 9
Inbetriebnahme	Seite 9
Leuchte montieren.....	Seite 9
Spot ausrichten.....	Seite 10
Leuchtmittel wechseln.....	Seite 10
Wartung und Reinigung	Seite 10
Entsorgung	Seite 10
Garantie und Service	Seite 11
Garantie.....	Seite 11
Serviceadresse.....	Seite 11
Konformitätserklärung.....	Seite 11
Hersteller.....	Seite 11

Legende der verwendeten Piktogramme

Legende der verwendeten Piktogramme			
	Anweisungen lesen!		Vorsicht! Verbrennungsgefahr durch heiße Oberflächen!
	Diese Leuchte ist ausschließlich für den Betrieb im Innenbereich, in trockenen und geschlossenen Räumen geeignet.		Warnung vor elektrischem Schlag! Lebensgefahr!
 A.C. a.c.	Wechselspannung (Strom- und Spannungsart)		Nicht geeignet für externe Dimmer und elektronische Schalter.
V	Volt		So verhalten Sie sich richtig
Hz	Hertz (Frequenz)		Entsorgen Sie Verpackung und Gerät umweltgerecht!
W	Watt (Wirkleistung)		Lichttemperatur in Kelvin
 lm	Lumen	Ra CRI	Farbwiedergabeindex
mA	Milliampere	h	Lebensdauer
	Schutzleiter		Leuchtmittel - Nur in trockener Umgebung einsetzen.
	Warn- und Sicherheitshinweise beachten!		Leuchtmittel ist vom Kunden austauschbar
	Sicherheitshinweise Handlungsanweisungen		Die Verpackung besteht aus 100 % recyceltem Papier.
	Lebens- und Unfallgefahr für Kleinkinder und Kinder!	IP20	Die Leuchte besitzt die Schutzart "IP20" und ist ausschließlich für den Einsatz im Innenbereich von privaten Haushalten vorgesehen. Kein Schutz gegen das Eindringen von Wasser.
	Polyethylenterephthalat		Wellpappe
	Pappe		Papier
	Polyethylen (geringe Dichte)		

LED-Deckenleuchte

• Einleitung



Wir beglückwünschen Sie zum Kauf Ihres neuen Gerätes. Sie haben sich damit für ein hochwertiges Produkt entschieden. Bitte lesen

Sie diese Bedienungsanleitung vollständig und sorgfältig durch. Klappen Sie die Seite mit den Abbildungen aus. Diese Anleitung gehört zu diesem Produkt und enthält wichtige Hinweise zur Inbetriebnahme und Handhabung. Beachten Sie immer alle Sicherheitshinweise. Prüfen Sie vor der Inbetriebnahme, ob die korrekte Spannung vorhanden ist und ob alle Teile richtig montiert sind. Sollten Sie Fragen haben oder unsicher in Bezug auf die Handhabung des Gerätes sein, setzen Sie sich bitte mit Ihrem Händler oder der Servicestelle in Verbindung. Bewahren Sie diese Anleitung bitte sorgfältig auf und geben Sie sie ggf. an Dritte weiter.

• Bestimmungsgemäße Verwendung



Diese Leuchte ist nur für den Betrieb im Innenbereich geeignet. Die Leuchte kann auf allen normal entflammaren Oberflächen befestigt werden. Dieses Gerät ist nur für den Einsatz

in privaten Haushalten vorgesehen. Dieses Produkt ist vorgesehen für den normalen Betrieb.

• Lieferumfang

Kontrollieren Sie unmittelbar nach dem Auspacken immer den Lieferumfang auf Vollständigkeit sowie den einwandfreien Zustand des Gerätes.

- 1 LED-Deckenschiene 4 flammig 14174007L / LED-Deckenspot 3 flammig 14173905L
- 3 Lampengläser (14173905L)
- 3 LED-Leuchtmittel, E14 Miniglobe (14173905L)
- 1 Werkzeug (14173905L)
- 4 LED-Leuchtmittel, E27, A60 (14174007L)

Alle Modelle

- 2 Dübel
- 2 Schrauben (Montagewinkel)
- 2 Schutzschläuche

1 Montage- und Bedienungsanleitung

• Teilebeschreibung

- 1 Fassung
- 2 Lampenglas (14173905L)
- 3 Schraubring (14173905L)
- 4 Werkzeug (14173905L)
- 5 Leuchtmittel
- 6 Lüsterklemme
- 7 Schutzschläuche
- 8 Netzanschlusskabel (extern)
- 9 Dübel
- 10 Montagewinkel
- 11 Schrauben (Montagewinkel)
- 12 Fixierschrauben (Anschlussgehäuse)
- 13 Anschlussgehäuse
- 14 Spot

• Technische Daten

Modell-Nr.:	14173905L / 14174007L
Betriebsspannung:	230–240 V~, 50 Hz
Nennleistung:	3x max. 4,9 W (14173905L) 4x max. 4,9 W (14174007L)
Schutzklasse:	I
Schutzart:	IP20
Lampenfassung:	3x E14 (14173905L) 4x E27 (14174007L)

Leuchtmittel:	3x E14, 4,9W (14173905L) 4x E27, 4,9W (14174007L)
---------------	--

Dieses Produkt enthält Lichtquellen der Energieeffizienzklasse „F“.

• Sicherheit



Sicherheitshinweise

Bei Schäden, die durch Nichtbeachtung dieser Bedienungsanleitung verursacht werden, erlischt der Garantieanspruch! Für Folgeschäden wird keine Haftung übernommen! Bei Sach- oder Personenschäden, die durch unsachgemäße Handhabung oder

Nichtbeachtung der Sicherheitshinweise verursacht werden, wird keine Haftung übernommen!

■  **⚠️ WARNUNG! LEBENS- UND UNFALLGEFAHR FÜR KLEINKINDER UND KINDER!**

Lassen Sie Kinder niemals unbeaufsichtigt mit dem Verpackungsmaterial. Es besteht Erstickungsgefahr durch Verpackungsmaterial. Kinder unterschätzen häufig die Gefahren. Halten Sie Kinder stets vom Produkt fern.

- Dieses Gerät kann von Kindern ab 8 Jahren und darüber sowie von Personen mit verringerten physischen, sensorischen oder mentalen Fähigkeiten oder Mangel an Erfahrung und Wissen benutzt werden, wenn sie beaufsichtigt oder bezüglich des sicheren Gebrauchs des Gerätes unterwiesen wurden und die daraus resultierenden Gefahren verstehen. Kinder dürfen nicht mit dem Gerät spielen. Reinigung und Benutzererwartung dürfen nicht von Kindern ohne Beaufsichtigung durchgeführt werden.

■  **Vermeiden Sie Lebensgefahr durch elektrischen Schlag**

- Lassen Sie die Elektroinstallation durch einen ausgebildeten Elektriker oder eine für Elektroinstallationen eingewiesene Person durchführen.
- Überprüfen Sie vor jedem Netzanschluss die Leuchte und das Netzanschlusskabel auf etwaige Beschädigungen. Benutzen Sie Ihre Leuchte niemals, wenn Sie irgendwelche Beschädigungen feststellen.

 **WARNUNG!**

Beschädigte Netzkabel bedeuten Lebensgefahr durch elektrischen Schlag. Wenden Sie sich bei Beschädigungen, Reparaturen oder anderen Problemen an der Leuchte an die Servicestelle oder eine Elektrofachkraft.

- Entfernen Sie vor der Montage die Sicherung oder schalten Sie den Leitungsschutzschalter im Sicherungskasten aus (0-Stellung).
- Vergewissern Sie sich vor der Montage, dass die vorhandene Netzspannung mit der benötigten Betriebsspannung der Leuchte übereinstimmt (siehe „Technische Daten“).
- Vermeiden Sie unbedingt die Berührung der Leuchte mit Wasser oder anderen Flüssigkeiten.
- Öffnen Sie niemals eines der elektrischen Betriebsmittel oder stecken irgendwelche Gegenstände in

dieselben. Derartige Eingriffe bedeuten Lebensgefahr durch elektrischen Schlag.

- Montieren Sie die Leuchte nicht auf feuchtem oder leitendem Untergrund.

■  **Vermeiden Sie Brand- und Verletzungsgefahr**

 **VERLETZUNGSGEFAHR!**

Überprüfen Sie unmittelbar nach dem Auspacken die Leuchte auf Beschädigungen.

- Montieren Sie die Leuchte nicht mit defekten Leuchtmitteln und/oder Lampenglas. Setzen Sie sich in diesem Fall für Ersatz mit der Servicestelle in Verbindung.
- Nicht direkt in die Lichtquelle (Leuchtmittel, LED etc.) schauen.
- Die LED nicht mit einem optischen Instrument (z. B. Lupe) betrachten.

■  **VORSICHT! VERBRENNUNGS- GEFAHR DURCH HEISSE OBERFLÄCHEN!**

Stellen Sie sicher, dass die Leuchte ausgeschaltet und abgekühlt ist, bevor Sie diese berühren, um Verbrennungen zu vermeiden. Leuchtmittel entwickeln im Bereich des Lampenkopfes eine starke Hitze.

- Lassen Sie die Leuchte vollständig abkühlen.
- Ersetzen Sie defekte Leuchtmittel sofort durch neue. Entfernen Sie vor dem Leuchtmittelwechsel immer zuerst die Sicherung oder schalten Sie den Leitungsschutzschalter aus.
- Lassen Sie die Leuchte oder Verpackungsmaterial nicht achtlos liegen. Plastikfolien / -tüten, Kunststoffteile etc. könnten für Kinder zu einem gefährlichen Spielzeug werden.

-  Leuchtmittel - Nur in trockener Umgebung einsetzen.

-  Nicht geeignet für externe Dimmer und elektronische Schalter.

■  **So verhalten Sie sich richtig**

- Verwenden Sie nur Leuchtmittel wie im Kapitel „Technische Daten“ angegeben.

- Montieren Sie die Leuchte so, dass sie vor Feuchtigkeit und Verschmutzung geschützt ist.
- Bereiten Sie die Montage sorgfältig vor und nehmen Sie sich ausreichend Zeit. Legen Sie alle Einzelteile und zusätzlich benötigtes Werkzeug oder Material vorher übersichtlich und griffbereit zurecht.
- Seien Sie stets aufmerksam! Achten Sie immer darauf was Sie tun und gehen Sie stets mit Vernunft vor. Montieren Sie die Leuchte in keinem Fall, wenn Sie unkonzentriert sind oder sich unwohl fühlen.

● Vorbereitung

● Benötigtes Werkzeug und Material

Die genannten Werkzeuge und Materialien sind nicht im Lieferumfang enthalten. Es handelt sich hierbei um unverbindliche Angaben und Werte zur Orientierung. Die Beschaffenheit des Materials richtet sich nach den individuellen Gegebenheiten vor Ort.

- Bleistift/Markierwerkzeug
- 2-poliger Spannungsprüfer
- Schraubendreher
- Bohrmaschine
- Bohrer (∅ 6 mm)
- Seitenschneider
- Leiter
- Hammer

● Vor der Installation

Wichtig: Der elektrische Anschluss muss durch einen ausgebildeten Elektriker oder eine für Elektroinstallationen eingewiesene Person erfolgen. Diese muss Kenntnis über die Eigenschaften der Leuchte und Anschlussbestimmungen haben.

- Machen Sie sich vor der Installation mit allen Anweisungen und Abbildungen in dieser Anleitung sowie mit der Leuchte selbst vertraut.
- Stellen Sie vor der Installation sicher, dass an der Leitung, an der die Leuchte angeschlossen werden soll, keine Spannung vorliegt. Entfernen Sie hierfür die Sicherung oder schalten Sie den Leitungsschutzschalter im Sicherungskasten aus (0-Stellung).
- Überprüfen Sie die Spannungsfreiheit mittels 2-poligem Spannungsprüfer.

● Inbetriebnahme

● Leuchte montieren

- Lösen Sie die seitlich am Anschlussgehäuse [13] sichtbaren Fixierschrauben [12] und nehmen Sie den Montagewinkel [10] auf der Rückseite ab (s. Abb. C).
- Markieren Sie die Bohrlöcher mit Hilfe der im Montagewinkel [10] für die Schrauben [11] vorgesehenen Langlöcher.
- Bohren Sie nun die Befestigungslöcher (∅ 6 mm, Tiefe ca. 40 mm). Stellen Sie sicher, dass Sie die Zuleitung nicht beschädigen.
- Führen Sie die Dübel [9] in die Bohrlöcher ein.
- Befestigen Sie den Montagewinkel [10] mit den mitgelieferten Schrauben [11].
- Führen Sie die einzelnen Adern L und N des Netzanschlusskabels (extern) [8] durch die Schutzschläuche [7] (s. Abb. B).
- Verbinden Sie nun das Anschlusskabel der Leuchte mittels der Lüsterklemme [6] mit dem Netzanschlusskabel (extern) [8].
- Achten Sie auch auf den farblichen Zusammenschluss der angeschlossenen Leitungen (stromführender Leiter, schwarz oder braun = Symbol L, Neutraleiter, blau = Symbol N).
- Verbinden Sie nun den Schutzleiter (grün-gelb) mit der im Anschlussgehäuse [13] gekennzeichneten Erdungsklemme ⊕.
- Verschrauben Sie nun die Leuchte mittels der Fixierschrauben [12] mit dem Montagewinkel [10] (s. Abb. C).

14173905L:

- Drehen Sie den Schraubring [3] von der Fassung [1].
- Stecken Sie das Lampenglas [2] vorsichtig über die Fassung [1] und befestigen Sie es, indem Sie den Schraubring [3] mittels mitgeliefertem Werkzeug [4] festdrehen (s. Abb. A).

14174007L:

- Bringen Sie die Leuchtarme in die gewünschte Position.

Alle Modelle:

- Benutzen Sie zum Einsetzen des Leuchtmittels [5] ein sauberes, fusselfreies Tuch. Drehen Sie das Leuchtmittel [5] im Uhrzeigersinn in die Fassung.
- Bringen Sie die Spots [14] der Leuchte in die gewünschte Position.
- Setzen Sie die Sicherung wieder ein oder schalten Sie den Leitungsschutzschalter am Sicherungskasten ein (I-Stellung).

Ihre Leuchte ist nun betriebsbereit.

● Spot ausrichten

- **VORSICHT! GLASBRUCHGEFAHR!**
- Achten Sie beim Bewegen der Spots [14] darauf, dass die Glasteile nicht anschlagen.
- Verändern Sie die Ausrichtung der Spots [14] nur, wenn die Leuchte ausgeschaltet ist.
- Lassen Sie die Leuchte vollständig abkühlen.
- Drehen Sie die einzelnen Spots [14] am Fuß in die gewünschte Richtung. Die Spots lassen sich um ca. 320° drehen.

● Leuchtmittel wechseln

⚠️ WARNUNG! STROMSCHLAGGEFAHR!

Trennen Sie zum Auswechseln des Leuchtmittels die Leuchte zuerst vom Stromnetz. Entfernen Sie hierfür die Sicherung oder schalten Sie den Leitungsschutzschalter im Sicherungskasten aus (0-Stellung).



VORSICHT! VERBRENNUNGS- FAHR DURCH HEISSE OBERFLÄ- CHEN!

Lassen Sie die Leuchte vollständig abkühlen.

- Wechseln Sie das Leuchtmittel [5] nur dann aus, wenn es vollständig abgekühlt ist.
- Drehen Sie das defekte Leuchtmittel [5] gegen den Uhrzeigersinn aus der Fassung [1].
- Benutzen Sie zum Auswechseln ein sauberes, fusselfreies Tuch.
- Verwenden Sie nur Leuchtmittel [5] wie im Kapitel „Technische Daten“ beschrieben.
- Drehen Sie das neue Leuchtmittel [5] im Uhrzeigersinn in die Fassung [1] ein. Überprüfen Sie den richtigen Sitz.

- Setzen Sie die Sicherung wieder ein oder schalten Sie den Leitungsschutzschalter am Sicherungskasten ein (I-Stellung).

● Wartung und Reinigung

⚠️ WARNUNG! STROMSCHLAGGEFAHR!

Trennen Sie zur Reinigung die Leuchte zuerst vom Stromnetz. Entfernen Sie hierfür die Sicherung oder schalten Sie den Leitungsschutzschalter im Sicherungskasten aus (0-Stellung).

⚠️ WARNUNG! STROMSCHLAGGEFAHR!

Aus Gründen der elektrischen Sicherheit darf die Leuchte niemals mit Wasser oder anderen Flüssigkeiten gereinigt oder gar in Wasser getaucht werden.

⚠️ VORSICHT! VERBRENNUNGS- GEFAHR DURCH HEISSE OBERFLÄCHEN!

Lassen Sie die Leuchte vollständig abkühlen.

- Benutzen Sie keine Lösungsmittel, Benzin o. Ä. Die Leuchte würde hierbei Schaden nehmen.
- Verwenden Sie zur Reinigung nur ein trockenes, fusselfreies Tuch.
- Setzen Sie die Sicherung wieder ein oder schalten Sie den Leitungsschutzschalter am Sicherungskasten ein (I-Stellung).

● Entsorgung



Die Verpackung besteht aus umweltfreundlichen Materialien, die Sie über die örtlichen Recyclingstellen entsorgen können.



Beachten Sie die Kennzeichnung der Verpackungsmaterialien bei der Abfalltrennung, diese sind gekennzeichnet mit Abkürzungen (a) und Nummern (b) mit folgender Bedeutung: 1–7: Kunststoffe/20–22: Papier und Pappe/80–98: Verbundstoffe.



Das Produkt inkl. Zubehör und die Verpackungsmaterialien sind recyclebar und unterliegen einer erweiterten Herstellerverantwortung. Entsorgen Sie diese getrennt,

den abgebildeten Info-tri (Sortierinformationen) folgend, für eine bessere Abfallbehandlung. Das Triman-Logo gilt nur für Frankreich.



Das Symbol der durchgestrichenen Mülltonne bedeutet, dass dieses Gerät am Ende der Nutzungszeit nicht über den Haushaltsmüll entsorgt werden darf. Das Gerät ist bei eingerichteten Sammelstellen, Wertstoffhöfen oder Entsorgungsbetrieben abzugeben. Zudem sind Vertrieber von Elektro- und Elektronikgeräten sowie Vertrieber von Lebensmitteln zur Rücknahme verpflichtet. LIDL bieten Ihnen Rückgabemöglichkeiten direkt in den Filialen und Märkten an. Rückgabe und Entsorgung sind für Sie kostenfrei. Beim Kauf eines Neugerätes haben Sie das Recht, ein entsprechendes Altgerät unentgeltlich zurückzugeben.

Zusätzlich haben Sie die Möglichkeit, unabhängig vom Kauf eines Neugerätes, unentgeltlich (bis zu drei) Altgeräte abzugeben, die in keiner Abmessung größer als 25 cm sind.

Bitte löschen Sie vor der Rückgabe alle personenbezogenen Daten.

Bitte entnehmen Sie vor der Rückgabe Batterien oder Akkumulatoren, die nicht vom Altgerät umschlossen sind, sowie Lampen, die zerstörungsfrei entnommen werden können und führen diese einer separaten Sammlung zu.

● **Garantie und Service**

● **Garantie**

Sie erhalten zum Zeitpunkt des Kaufs auf dieses Gerät 36 Monate Garantie. Das Gerät wurde sorgfältig produziert und einer genauen Qualitätskontrolle unterzogen. Innerhalb der Garantiezeit beheben wir kostenlos alle Material- oder Herstellerfehler. Sollten sich dennoch während der Garantiezeit Mängel herausstellen, senden Sie das Gerät bitte an die aufgeführte Service-Adresse unter Angabe folgender Modellnummer: 14173905L / 14174007L.

Von der Garantie ausgeschlossen sind Schäden durch nicht sachgemäße Handhabung, Nichtbeachtung der Bedienungsanleitung oder Eingriff durch nicht autorisierte Personen sowie Verschleißteile (wie z. B. Leucht-

mittel). Durch die Garantieleistung wird die Garantiezeit weder verlängert noch erneuert.

● **Serviceadresse**

Briloner Leuchten GmbH & Co. KG
Am Steinbach 14
59872 Meschede
DEUTSCHLAND
Tel.: +49 29 1 / 95 29 93-650
Fax: +49 29 1 / 95 29 93-109
E-Mail: kundenservice@briloner.com
www.briloner.com



Kostenlose Servicenummer:
Tel.: 00800 / 27456637

IAN 459098_2401

Bitte halten Sie für alle Anfragen den Kassenbon und die Artikelnummer (IAN 459098_2401) als Nachweis für den Kauf bereit.

● **Konformitätserklärung CE**























Dieses Produkt erfüllt die Anforderungen der geltenden europäischen und nationalen Richtlinien. Die Konformität wurde nachgewiesen. Entsprechende Erklärungen und Unterlagen sind beim Hersteller hinterlegt.

● **Hersteller**

Briloner Leuchten GmbH & Co. KG
Am Steinbach 14
59872 Meschede
DEUTSCHLAND

Explanation of the pictograms used	Page 14
Introduction	Page 15
Intended use.....	Page 15
Scope of delivery.....	Page 15
Parts description.....	Page 15
Technical data.....	Page 15
Safety	Page 15
Safety notes.....	Page 15
Preparation	Page 16
Required tools and material.....	Page 16
Prior to installation	Page 17
Start-up	Page 17
Mounting the light.....	Page 17
Align spot.....	Page 17
Changing the light bulb.....	Page 18
Maintenance and cleaning	Page 18
Disposal	Page 18
Warranty and service	Page 18
Warranty.....	Page 18
Service address.....	Page 19
Declaration of conformity.....	Page 19
Manufacturer.....	Page 19

Explanation of the pictograms used

Explanation of the pictograms used			
	Read the instructions!		Caution! Risk of burns due to hot surfaces!
	This lamp is exclusively designed for use in dry indoor rooms.		Risk of electric shock! Danger of death!
 A.C. a.c.	AC voltage (power and voltage type)		Not suited for use with external dimmers or electronic switches.
V	Volt		Proper handling
Hz	Hertz (frequency)		Dispose of the packaging and device in an environmentally friendly manner!
W	Watt (active power)		Colour temperature in Kelvin
 lm	Lumen	Ra CRI	Colour rendering index
mA	Milliampere	h	Service life
	Earth conductor		Illuminant - use only in a dry environment.
	Observe warning notices and safety instructions!		Illuminant can be exchanged by customer
	Safety notes Instructions		The packaging is made of 100% recycled paper.
	Risk of death and accidents for toddlers and children!	IP20	The luminaire has protection class "IP20" and is intended exclusively for indoor use in private households. No protection against the ingress of water.
	Polyethylene terephthalate		Corrugated cardboard
	Cardboard		Paper
	Polyethylene (low density)		

LED Ceiling Light

● Introduction



Congratulations on your new product. You have selected a high quality product. Please be sure to carefully read the complete operating instructions. Fold out the page with the illustrations. These instructions are part of the product and contain important information on setup and handling. Always follow all safety instructions. Before using this product for the first time verify the correct voltage and that all parts are properly installed. Should you have any questions or you are unsure about operating the product, please contact the dealer or service centre. Please keep these instructions in a safe place and pass them on third parties as applicable.

● Intended use



This light is only suitable for indoor use. The light can be fastened to any normally inflammable surface. This product is intended for private household use only. This product is intended for normal operation.

● Scope of delivery

Check immediately after unpacking that the parts are complete and that the product is in proper condition.

- 1 LED ceiling track 4 flames 14174007L / LED ceiling spot 3 flames 14173905L
- 3 Lamp glasses (14173905L)
- 3 LED light bulb, E14 miniglobe (14173905L)
- 1 Tool (14173905L)
- 4 LED bulb, E27, A60 (14174007L)

All models

- 2 Wall plugs
- 2 Screws (mounting bracket)
- 2 Protective hoses
- 1 Installation and operating instructions

● Parts description

- 1 Socket
- 2 Lamp glass (14173905L)
- 3 Threaded ring (14173905L)
- 4 Tool (14173905L)

- 5 Light bulb
- 6 Lustre terminal
- 7 Protective tubes
- 8 Mains connection cord (external)
- 9 Wall plug
- 10 Mounting bracket
- 11 Screws (mounting bracket)
- 12 Locating screws (connection housing)
- 13 Connection housing
- 14 Spotlight

● Technical data

Model no:	14173905L / 14174007L
Operating voltage:	230-240 V~, 50 Hz
Rated power:	3x max. 4.9 W (14173905L) 4x max. 4.9 W (14174007L)
Protection class:	I
Protection class:	IP20
Lamp holder:	3x E14 (14173905L) 4x E27 (14174007L)

Light source: 3x E14, 4.9W (14173905L) |
4x E27, 4.9W (14174007L)

This product contains illuminants of energy efficiency category "F".

● Safety



Safety notes

Damage due to failure to comply with these operating instructions will invalidate the guarantee! We assume no liability for consequential damage! We assume no liability for material damage or personal injury due to improper handling or failure to comply with the safety instructions!

- ⚠️ WARNING! RISK OF FATAL INJURY AND ACCIDENT HAZARD FOR TODDLERS AND SMALL CHILDREN!**

Never leave children unsupervised with the packaging materials. The packaging material poses a suffocation hazard. Children frequently underesti-

mate the dangers. Please always keep the product out of the reach of children.

- This device may be used by children aged 8 years and up, as well as by persons with reduced physical, sensory or mental capacities, or lacking experience and / or knowledge, so long as they are supervised or instructed in the safe use of the device and understand the associated risks. Do not allow children to play with the device. Cleaning and user maintenance must not be performed by children without supervision.



Avoid the risk of fatal injury from electric shock

- Ensure that a qualified electrician, or a person trained to carry out electrical installations, performs the electrical installation.
- Always check the light, power supply, and mains cable for damage before plugging it in. Never use the light if it shows any signs of damage.

WARNING!

A damaged mains cable indicates a life-threatening danger due to electric shock. In the event of damage, repairs or other problems with the light please contact the service centre or a qualified electrician.

- Prior to installation, remove the fuse or switch off the circuit breaker (0 setting) in the fuse box.
- Prior to installation verify the mains voltage on site corresponds with the operating voltage required for the light (see "Technical data").
- Ensure that the light does not come into contact with water or other liquids under any circumstances.
- Never open any of the components of the electrical equipment or insert any objects into the same components. This will pose a risk of fatal injury from electric shock.
- Do not install the lamp on damp or conductive surfaces.



Prevent fire and injury hazards

RISK OF INJURY!

Check the light for damage immediately after unpacking.

- Do not mount the light with defective lamps and / or lamp lenses. In this case contact the service centre for a replacement.
- Do not look directly into the light source (light bulb, LED etc.).
- Do not look at the LED with an optical instrument (e.g. magnifying glass).



CAUTION! RISK OF BURNS DUE TO HOT SURFACES!

Make sure that the light fixture is turned off and cooled down before you touch it to prevent burns. Bulbs generate a lot of heat at the front of the light fixture.

- Allow the light to cool down completely.
- Immediately replace defective illuminants with new ones. Before changing the illuminant, always remove the fuse first or switch off the circuit breaker.
- Do not leave the lamp or the packaging material lying around. Plastic foils, bags, parts, etc. can become dangerous toys in the hands of children.
- Lamp - use only in a dry environment.



-  Not suitable for external dimmers or electronic switches.



Safe working

- Only use the type of illuminant stated in the "Technical data" section.
- Mount the light so that it is protected from moisture and dirt.
- Carefully prepare for assembly and allow yourself adequate time. Organise all parts and any necessary additional tools or materials before starting so they are easy to reach.
- Always be attentive! Always pay attention to what you are doing and use common sense. Never install the light if you are having difficulty concentrating or do not feel well.

● Preparation

● Required tools and material

The tools and materials specified are not included. This information and these values are non-binding and are

only provided as a reference. The nature of the material is determined by the individual local conditions.

- Pencil/marker
- 2-pole voltage tester
- Screwdriver
- Power drill
- Drill bit (ø 6 mm)
- Side cutter
- Ladder
- Hammer

● **Prior to installation**

Important: The electrical connection must be established by a qualified electrician or a person trained to perform electrical installations. This person must be familiar with the properties of the light and the connection regulations.

- Familiarise yourself with all the instructions and diagrams in this manual, as well as with the light itself, before you install it. Familiarise yourself with all the instructions and diagrams in this manual, as well as with the light itself, before you install it.
- Before installation ensure that the circuit, to which the light will be connected, is not energised. To do so, remove the fuse or switch off the circuit breaker in the fuse box (0 position).
- Use the 2-pole voltage tester to verify the de-energised status.

● **Start-up**

● **Mounting the light**

- Loosen the fixing screws [12] visible on the side of the connection housing [13] and remove the mounting bracket [10] from the rear (see Fig. C).
- Mark the drill holes using the slotted holes provided in the mounting bracket [10] for the screws [11].
- Now drill the fixing holes (ø 6 mm, depth approx. 40 mm). Ensure that you do not damage the supply cable.
- Insert the dowels [9] into the drilled holes.
- Fasten the mounting bracket [10] with the supplied screws [11].

- Guide the individual L and N wires of the mains connection cable (external) [8] through the protective conduits [7] (see Fig. B).
- Now connect the connection cable of the light to the mains connection cable (external) [8] using the lustre terminal [6].
- Pay attention to the colour coding of the connected cables (live conductor, black or brown = symbol L, neutral conductor, blue = symbol N).
- Now connect the protective earth conductor (green-yellow) to the earthing terminal labelled in the connection housing [13] .
- Now screw the light to the mounting bracket [10] using the fixing screws [12] (see Fig. C).

14173905L:

- Unscrew the screw ring [3] from the socket [1].
- Carefully place the lamp glass [2] over the socket [1] and secure it by tightening the screw ring [3] using the tool supplied [4] (see Fig. A).

14174007L:

- Move the light arms to the desired position.

All models:

- Use a clean, lint-free cloth to insert the bulb [5]. Turn the light source [5] clockwise into the socket.
- Move the spots [14] of the light to the desired position.
- Replace the fuse or switch on the circuit breaker on the fuse box (I position).

Your light is now ready for operation.

● **Align spot**

- **CAUTION! RISK OF GLASS BREAKAGE!**
- When moving the spots [14], make sure that the glass parts do not hit.
- Only change the direction of the spotlights [14] when the light is switched off.
- Allow the lamp to cool off completely.
- Position the individual spotlights [14] by their base. The spots can be turned by approx. 320°.

● Changing the light bulb

WARNING! RISK OF ELECTRIC SHOCK!

To change the illuminant, disconnect the lamp from the power supply first. For this purpose, remove the fuse or switch off the circuit breaker (0 setting) in the fuse box.

CAUTION! RISK OF BURNS DUE TO HOT SURFACES!

Allow the light to cool completely.

- Only replace the light bulb [5] once it has fully cooled down.
- Turn the defective light bulb [5] carefully anticlockwise out of the bulb socket [1].
- Use a clean, lint-free cloth to replace the bulb.
- Only use the light bulbs [5] specified in chapter "Technical data".
- Screw the new bulb [5] clockwise into the bulb socket [1]. Ensure that it is positioned correctly.
- Replace the fuse or switch on the circuit breaker (Position I) inside the fuse box.

● Maintenance and cleaning

WARNING! RISK OF ELECTRIC SHOCK!

Disconnect the light from the mains circuit before cleaning. To do so, remove the fuse or switch off the circuit breaker in the fuse box (0 position).

WARNING! RISK OF ELECTRIC SHOCK!

For electrical safety, never clean the light with water or other liquids, or immerse it in water.

CAUTION! DANGER OF BURNS DUE TO HOT SURFACES!

Allow the light to cool completely.

- Do not use solvents, benzene or similar substances. They could damage the light.
- Only use a dry, lint-free cloth for cleaning.
- Replace the fuse or switch on the circuit breaker (I setting) inside the fuse box.

● Disposal



The packaging is made entirely of recyclable materials, which you may dispose of at local recycling facilities.



Observe the marking of the packaging materials for waste separation, which are marked with abbreviations (a) and numbers (b) with following meaning: 1–7: plastics / 20–22: paper and fibreboard / 80–98: composite materials.



The product including accessories and packaging materials can be recycled and are subject to an extended obligation of the manufacturer. Dispose of these separately in accordance with the depicted info-tri (sorting information) for better waste management. The Triman logo is only valid in France.



To help protect the environment, please dispose of the product properly when it has reached the end of its useful life and not in the household waste. Information on collection points and their opening hours can be obtained from your local authority.

● Warranty and service

● Warranty

You receive a 36 month warranty on this product, valid from the date of purchase. The appliance has been carefully produced under strict quality control. Within the warranty period we shall rectify without charge all material and manufacturing defects. In the event that a defect arises during the warranty period, please send the device to the listed service centre address, quoting the following model number: 14173905L / 14174007L.

Wear parts (such as bulbs) and damage caused by improper handling, non-observance of the operating instructions or unauthorised interference are excluded from the warranty. The performance of services under

the warranty does not extend or renew the warranty period.

● Service address

Briloner Leuchten GmbH & Co. KG
Am Steinbach 14
59872 Meschede
GERMANY
Tel.: +49 29 1 / 95 29 93-650
Fax: +49 29 1 / 95 29 93-109
E-mail: kundenservice@briloner.com
www.briloner.com



Free service number:
Tel.: 00800 / 27456637

IAN 459098_2401

Please have your receipt and the article number (e.g. IAN 459098_2401) ready as your proof of purchase when enquiring about your product.

● Declaration of conformity CE























This product fulfils the requirements of the applicable European and national directives. Conformity has been demonstrated. The relevant declarations and documents are held by the manufacturer.

● Manufacturer

Briloner Leuchten GmbH & Co. KG
Am Steinbach 14
59872 Meschede
GERMANY

Légende des pictogrammes utilisés	Page 22
Introduction	Page 23
Utilisation conforme.....	Page 23
Contenu de la livraison.....	Page 23
Descriptif des pièces.....	Page 23
Caractéristiques techniques.....	Page 23
Sécurité	Page 23
Consignes de sécurité.....	Page 23
Préparation	Page 25
Outils et matériel nécessaires.....	Page 25
Avant l'installation	Page 25
Mise en marche	Page 25
Montage de la lampe.....	Page 25
Orienter les spots.....	Page 26
Changement des ampoules.....	Page 26
Entretien et nettoyage	Page 26
Mise au rebut	Page 26
Garantie et service après-vente	Page 27
Garantie.....	Page 27
Adresse du service après-vente.....	Page 28
Déclaration de conformité.....	Page 28
Fabricant.....	Page 28

Légende des pictogrammes utilisés

Légende des pictogrammes utilisés			
	Veillez lire les instructions !		Attention ! Risque de brûlure sur des surfaces brûlantes !
	Ce luminaire est exclusivement réservé à un usage intérieur, dans un environnement sec et fermé.		Attention aux décharges électriques ! Danger de mort !
 A.C. a.c.	Tension alternative (type de courant et de tension)		Non adapté aux variateurs externes et aux interrupteurs électroniques.
V	Volt		Conduite à tenir
Hz	Hertz (fréquence)		Veillez jeter l'emballage et l'appareil dans le respect des consignes environnementales !
W	Watt (puissance active)		Température d'éclairage en kelvins
 lm	Lumen	Ra CRI	Indice de rendu de couleur
mA	Milliampères	h	Durée de vie
	Conducteur de protection		Veillez utiliser les ampoules dans un endroit sec uniquement.
	Veillez respecter les avertissements et consignes de sécurité !		L'ampoule peut être changée par le client
	Consignes de sécurité Instructions de manipulation		L'emballage est composé à 100 % de papier recyclé.
	Danger de mort et risque de blessure pour les enfants de tout âge !	IP20	Ce luminaire possède l'indice de protection « IP20 » et est exclusivement prévu pour une utilisation à l'intérieur des habitations privées. Il n'est pas protégé contre la pénétration de l'eau.
	Polyéthylène téréphtalate		Carton ondulé
	Carton		Papier
	Polyéthylène (faible densité)		

Plafonnier à LED

● Introduction



Nous vous félicitons pour l'achat de votre nouvel appareil. Vous avez opté pour un produit de grande qualité. Veuillez lire ce mode d'emploi intégralement et attentivement. Ouvrez la page contenant les illustrations. Ce mode d'emploi fait partie du produit et contient des instructions essentielles pour sa mise en service et sa manipulation. Respectez toujours toutes les consignes de sécurité. Avant la mise en service, vérifiez si la tension est correcte et si toutes les pièces sont correctement montées. Si vous avez des questions ou des doutes concernant la manipulation de l'appareil, veuillez contacter votre revendeur ou le service après-vente. Veuillez conserver soigneusement ce mode d'emploi et remettre-le aux autres utilisateurs.

● Utilisation conforme



Ce luminaire est exclusivement conçu pour un usage en intérieur. Le luminaire peut être fixé sur toutes les surfaces normalement inflammables. Cet appareil est exclusivement destiné à des ménages privés. Ce produit est conçu pour une utilisation normale.

● Contenu de la livraison

Contrôlez toujours immédiatement après le déballage du produit que le contenu de la livraison est complet et que l'appareil se trouve en parfait état.

- 1 plafonnier à LED à 4 spots (rail) 14174007L / plafonnier à LED à 3 spots (rond) 14173905L
- 3 verres de lampe (14173905L)
- 3 ampoules LED, E14 Mini globe (14173905L)
- 1 outil (14173905L)
- 4 ampoules LED, E27, A60 (14174007L)

Tous modèles

- 2 chevilles
- 2 vis (équerre de montage)
- 2 gaines de protection
- 1 notice de montage et d'utilisation

● Descriptif des pièces

- 1 Douille
- 2 Verre de lampe (14173905L)
- 3 Anneau à visser (14173905L)
- 4 Outil (14173905L)
- 5 Ampoule
- 6 Domino de raccordement
- 7 Gaine de protection
- 8 Câble d'alimentation électrique (externe)
- 9 Cheville
- 10 Équerre de montage
- 11 Vis (équerre de montage)
- 12 Vis de fixation (boîtier de raccordement)
- 13 Boîtier de raccordement
- 14 Spot

● Caractéristiques techniques

- Numéro de modèle : 14173905L / 14174007L
- Tension d'alimentation : 230-240 V~, 50 Hz
- Puissance nominale : 3 x 4,9 W max. (14173905L) | 4x 4,9 W max. (14174007L)
- Classe de protection : I
- Indice de protection : IP20
- Douille de lampe : 3 x E14 (14173905L) | 4x E27 (14174007L)

- Ampoule : 3 x E14, 4,9 W (14173905L) | 4x E27, 4,9 W (14174007L)

Ce produit contient une source lumineuse de classe d'efficacité énergétique «F».

● Sécurité



Consignes de sécurité

Les droits de recours en garantie sont annulés en cas de dommages résultant du non-respect du présent mode d'emploi ! Le fabricant décline toute responsabilité pour les dommages consécutifs ! Toute responsabilité est déclinée pour les dommages matériels ou corporels causés par une manipulation incorrecte ou par le non-respect des consignes de sécurité !



**⚠️ AVERTISSEMENT !
DANGER DE MORT ET RISQUE
D'ACCIDENT POUR LES
ENFANTS EN BAS ÂGE ET LES
ENFANTS !**

Ne jamais laisser les enfants sans surveillance avec le matériel d'emballage. L'emballage présente un risque d'étouffement. Les enfants sous-estiment souvent le danger. Toujours tenir le produit à l'écart des enfants.

- Ce produit peut être utilisé par des enfants âgés de 8 ans et plus ainsi que par des personnes ayant des capacités physiques, sensorielles ou mentales réduites ou manquant d'expérience ou de connaissances, s'ils sont surveillés ou s'ils ont été informés de l'utilisation sûre du produit et comprennent les risques liés à son utilisation. Les enfants ne doivent pas jouer avec ce produit. Le nettoyage et l'entretien du produit ne doivent pas être effectués par des enfants laissés sans surveillance.



Prévention de risques mortels par électrocution

- L'installation électrique doit être effectuée par un électricien ou par une personne dûment formée à cet effet.
- Avant chaque raccordement au secteur, contrôlez le bon état de la lampe et du câble d'alimentation. N'utilisez jamais la lampe si vous constatez le moindre dommage.

⚠️ AVERTISSEMENT !

Des câbles d'alimentation endommagés impliquent un danger de mort par électrocution. En cas de détériorations, de réparations ou d'autres problèmes, veuillez contacter le SAV ou un électricien.

- Avant le montage, retirez le fusible ou coupez le disjoncteur de la boîte à fusibles (position 0).
- Avant le montage, vérifiez que la tension secteur corresponde à la tension de service requise de la lampe (voir « Caractéristiques techniques »).
- Évitez impérativement tout contact de la lampe avec de l'eau ou d'autres liquides.
- N'ouvrez jamais les composants électriques, et n'insérez jamais d'objets quelconques dans ceux-ci. De telles interventions impliquent un danger de mort par électrocution.

- N'installez pas le luminaire sur des supports humides ou conducteurs.



Prévention de risque d'incendies et de blessures

⚠️ RISQUE DE BLESSURES !

Vérifiez l'état de la lampe immédiatement après le déballage.

- Ne montez pas la lampe avec des ampoules et / ou des verres de lampe défectueux(-ses). Veuillez dans ce cas contacter le service après-vente pour procéder au remplacement de la pièce défectueuse.
- Ne jamais regarder directement dans la source lumineuse (ampoule, LED, etc.).
- Ne regardez pas les LED à travers un instrument optique (p. ex. une loupe).



ATTENTION ! RISQUE DE BRÛLURE SUR LES SURFACES CHAUDES !

Afin d'éviter toute brûlure, assurez-vous que la lampe est éteinte et qu'elle a refroidi avant de la toucher. Les ampoules dégagent une forte chaleur au niveau de la tête du luminaire.

- Laissez le luminaire refroidir complètement.
- Remplacez toute ampoule défectueuse par une neuve sans attendre. Avant tout remplacement d'ampoule, retirez d'abord le fusible ou coupez le disjoncteur.
- Ne laissez pas traîner le luminaire ou son matériel d'emballage sans surveillance. Les films/sacs/pièces en plastique, etc. peuvent représenter un danger s'ils sont traités comme des jouets par les enfants.

-  Veuillez utiliser les ampoules dans un endroit sec uniquement.

-  Non adapté aux variateurs externes et aux interrupteurs électroniques.



Conduite à tenir

- N'utilisez que les ampoules correspondantes mentionnées dans les « caractéristiques techniques ».
- Montez la lampe de telle sorte qu'elle soit protégée de l'humidité et des salissures.

- Soigneusement préparer le montage du produit et l'effectuer sans précipitation. Préparez toutes les pièces détachées et l'outillage ou le matériel requis et posez-les à portée de main.
- Soyez toujours vigilant ! Faites toujours attention à ce que vous faites et agissez raisonnablement. N'effectuez jamais le montage de la lampe si vous n'êtes pas concentré ou si vous vous sentez mal.

● Préparation

● Outils et matériel nécessaires

Les outils et matériels indiqués ne sont pas inclus dans le contenu de la livraison. Il s'agit là de données et de valeurs indicatives vous permettant de vous orienter. Les caractéristiques du matériel dépendent des conditions spécifiques sur place.

- Crayon à papier/outil de marquage
- Testeur de tension à 2 pôles
- Tournevis
- Perceuse
- Foret (\varnothing 6 mm)
- Pince coupante
- Échelle
- Marteau

● Avant l'installation

Important : Le raccordement électrique doit être réalisé par un électricien professionnel ou par une personne instruite pour exécuter une installation électrique. Celle-ci doit connaître les caractéristiques des lampes et des conditions de raccordement.

- Avant l'installation, familiarisez-vous avec l'ensemble des instructions et des illustrations du présent mode d'emploi et avec la lampe elle-même.
- Assurez-vous avant l'installation que le câble sur lequel la lampe doit être branchée n'est pas sous tension. Retirez à cet effet le fusible ou coupez le disjoncteur de la boîte à fusible (position 0).
- Vérifiez l'absence de tension à l'aide d'un détecteur de tension à 2 pôles.

● Mise en marche

● Montage de la lampe

- Desserrez les vis de fixation [12] visibles latéralement sur le boîtier de raccordement [13] et détachez l'équerre de montage [10] sur la face arrière (v. Fig. C).
- Marquez les trous de perçage à l'aide des trous oblongs prévus pour les vis [11] se trouvant dans l'équerre de montage [10].
- Percez à présent les trous de fixation (\varnothing 6 mm, profondeur env. 40 mm). Assurez-vous de ne pas endommager la ligne d'alimentation électrique.
- Insérez les chevilles [9] dans les trous de perçage.
- Fixez l'équerre de montage [10] avec les vis [11] fournies.
- Passez les fils L et N du câble d'alimentation (externe) [8] à travers les gaines de protection [7] (voir Fig. B).
- Reliez maintenant le câble d'alimentation du luminaire au câble d'alimentation (externe) [8] à l'aide du domino [6].
- Soyez également attentif aux couleurs des fils raccordés ensemble (fil conducteur, noir ou marron = symbole L, fil neutre, bleu = symbole N).
- Reliez maintenant le conducteur de protection (vert-jaune) avec la borne de mise à la terre marquée ⚡ dans le boîtier de raccordement [13].
- Vissez maintenant le luminaire avec l'équerre de montage [10] au moyen des vis de fixation [12] (v. Fig. C).

14173905L:

- Dévissez la bague fileté [3] de la douille [1].
- Insérez délicatement le verre de lampe [2] pardessus la douille [1] et fixez-le en serrant la bague fileté [3] avec l'outil livré [4] (voir Fig. A).

14174007L :

- Orientez les bras du luminaire dans la direction souhaitée.

Tous modèles :

- Utilisez un chiffon propre et non pelucheux pour mettre en place l'ampoule [5]. Vissez l'ampoule [5] dans la douille dans le sens horaire.

- Orientez les spots [14] du luminaire dans la position souhaitée.
- Remettez le fusible en place ou enclenchez le disjoncteur dans la boîte à fusibles (position I).

Votre luminaire est à présent prêt à l'emploi.

● Orienter les spots

- **ATTENTION ! RISQUE DE BRIS DE VERRE !**
- Lorsque vous déplacez les spots [14], veillez à ce que les parties en verre ne s'entrechoquent pas.
- Modifiez l'orientation du spot [14] uniquement lorsque celui-ci est éteint.
- Laissez la lampe refroidir complètement.
- Saisissez les pieds des spots [14] et tournez-les pour les orienter dans la direction souhaitée. Les spots peuvent être tournés d'env. 320 ° degrés.

● Changement des ampoules

AVERTISSEMENT ! RISQUE D'ÉLECTROCUTION !

Pour changer l'ampoule, coupez tout d'abord l'alimentation secteur du luminaire. Pour ce faire, retirez le fusible ou coupez le disjoncteur de la boîte à fusibles (position 0).



ATTENTION ! RISQUE DE BRÛLURE SUR LES SURFACES CHAUDES !

Laissez la lampe refroidir complètement.

- Remplacez l'ampoule [5] uniquement lorsque celle-ci est complètement refroidie.
- Dévissez l'ampoule défectueuse [5] de la douille [1] dans le sens inverse des aiguilles d'une montre.
- Utilisez un chiffon propre et sans peluche pour procéder au remplacement.
- Utilisez uniquement les ampoules [5] spécifiées au chapitre «Caractéristiques techniques».
- Vissez l'ampoule [5] neuve dans la douille [1] dans le sens horaire. Contrôler la bonne fixation de l'installation.
- Remettez le fusible en place ou remettez en route le disjoncteur dans le boîtier à fusibles (position I).

● Entretien et nettoyage

AVERTISSEMENT ! RISQUE D'ÉLECTROCUTION !

Pour procéder au nettoyage, coupez tout d'abord l'alimentation secteur de la lampe. Retirez à cet effet le fusible ou coupez le disjoncteur de la boîte à fusible (position 0).

AVERTISSEMENT ! RISQUE D'ÉLECTROCUTION !

Pour des raisons de sécurité électrique, il est interdit de nettoyer la lampe à l'eau ou avec d'autres liquides ou encore de la plonger dans de l'eau.

ATTENTION ! RISQUE DE BRÛLURES ! SURFACES TRÈS CHAUDES !

Laissez la lampe refroidir complètement.

- N'utilisez ni solvants, ni benzène, ni autres produits similaires. Ceci endommagerait la lampe.
- Pour procéder au nettoyage, utilisez uniquement un chiffon sec et non pelucheux.
- Remettez le fusible en place ou réenclenchez le disjoncteur dans le boîtier à fusibles (position I).

● Mise au rebut



L'emballage se compose de matières recyclables pouvant être mises au rebut dans les déchetteries locales.



Veillez respecter l'identification des matériaux d'emballage pour le tri sélectif, ils sont identifiés avec des abbréviations (a) et des chiffres (b) ayant la signification suivante : 1-7 : plastiques / 20-22 : papiers et cartons / 80-98 : matériaux composite.



Le produit, y compris ses accessoires et les matériaux d'emballage, est recyclable et soumis à une responsabilité élargie du fabricant. Éliminez-le séparément, en suivant les informations de tri illustrées, pour un meilleur traitement des déchets. Le logo Triman ne s'applique qu'à la France.



Afin de préserver l'environnement, ne jetez pas votre produit usagé avec les ordures ménagères, éliminez-le dans le respect des consignes locales en vigueur. De plus amples informations sur les points de collecte et leurs horaires d'ouverture sont disponibles auprès de votre municipalité.

● **Garantie et service après-vente**

● **Garantie**

Article L217-16 du Code de la consommation

Lorsque l'acheteur demande au vendeur, pendant le cours de la garantie commerciale qui lui a été consentie lors de l'acquisition ou de la réparation d'un bien meuble, une remise en état couverte par la garantie, toute période d'immobilisation d'au moins sept jours vient s'ajouter à la durée de la garantie qui restait à courir. Cette période court à compter de la demande d'intervention de l'acheteur ou de la mise à disposition pour réparation du bien en cause, si cette mise à disposition est postérieure à la demande d'intervention.

Indépendamment de la garantie commerciale souscrite, le vendeur reste tenu des défauts de conformité du bien et des vices rédhibitoires dans les conditions prévues aux articles L217-4 à L217-13 du Code de la consommation et aux articles 1641 à 1648 et 2232 du Code Civil.

Article L217-4 du Code de la consommation

Le vendeur livre un bien conforme au contrat et répond des défauts de conformité existant lors de la délivrance.

Il répond également des défauts de conformité résultant de l'emballage, des instructions de montage ou de l'installation lorsque celle-ci a été mise à sa charge par le contrat ou a été réalisée sous sa responsabilité.

Article L217-5 du Code de la consommation

Le bien est conforme au contrat :

- 1° S'il est propre à l'usage habituellement attendu d'un bien semblable et, le cas échéant :
 - s'il correspond à la description donnée par le vendeur et possède les qualités que celui-ci a présentées à l'acheteur sous forme d'échantillon ou de modèle ;
 - s'il présente les qualités qu'un acheteur peut légitimement attendre eu égard aux déclarations publiques faites par le vendeur, par le producteur ou par son représentant, notamment dans la publicité ou l'étiquetage ;
- 2° Ou s'il présente les caractéristiques définies d'un commun accord par les parties ou être propre à tout usage spécial recherché par l'acheteur, porté à la connaissance du vendeur et que ce dernier a accepté.

Article L217-12 du Code de la consommation

L'action résultant du défaut de conformité se prescrit par deux ans à compter de la délivrance du bien.

Article 1641 du Code civil

Le vendeur est tenu de la garantie à raison des défauts cachés de la chose vendue qui la rendent impropre à l'usage auquel on la destine, ou qui diminuent tellement cet usage que l'acheteur ne l'aurait pas acquise, ou n'en aurait donné qu'un moindre prix, s'il les avait connus.

Article 1648 1er alinéa du Code civil

L'action résultant des vices rédhibitoires doit être intentée par l'acquéreur dans un délai de deux ans à compter de la découverte du vice.

Les pièces détachées indispensables à l'utilisation du produit sont disponibles pendant la durée de la garantie du produit.

Vous bénéficiez d'une garantie de 36 mois à partir de la date d'achat de l'appareil. Cet appareil a été fabriqué avec soin et soumis à un contrôle qualité minutieux. Pendant la durée de la garantie, nous réparons gratuitement tous les défauts de matériaux ou de fabrication. Si cependant des défauts devaient apparaître pendant la période de garantie, veuillez expédier l'appareil à l'adresse SAV indiquée en mentionnant la référence de modèle suivante :
14173905L / 14174007L.

La garantie exclut les dommages dus à une manipulation incorrecte, au non-respect des instructions du mode d'emploi ou à une intervention par une personne non autorisée, ainsi que les pièces d'usure (p. ex. les

Garantie et service après-vente

ampoules). La durée de garantie n'est aucunement prolongée ou renouvelée par une prestation de garantie.

● Adresse du service après-vente

Briloner Leuchten GmbH & Co. KG
Am Steinbach 14
59872 Meschede
ALLEMAGNE
Tel.: +49 29 1 / 95 29 93-650
Fax: +49 29 1 / 95 29 93-109
E-mail: kundenservice@briloner.com
www.briloner.com



Numero de service gratuit :
Tel.: 00800 / 27456637

IAN 459098_2401

Veillez conserver le ticket de caisse et la référence de l'article (IAN 459098_2401) à titre de preuve d'achat pour toute demande.





● Déclaration de conformité CE

Ce produit remplit les critères des réglementations européennes et nationales. La conformité a été attestée. Les déclarations et documents correspondants sont en possession du fabricant.

● Fabricant

Briloner Leuchten GmbH & Co. KG
Am Steinbach 14
59872 Meschede
ALLEMAGNE

Legenda van de gebruikte pictogrammen	Pagina 30
Inleiding	Pagina 31
Correct gebruik.....	Pagina 31
Omvang van de levering.....	Pagina 31
Beschrijving van de onderdelen.....	Pagina 31
Technische gegevens.....	Pagina 31
Veiligheid	Pagina 31
Veiligheidsvoorschriften.....	Pagina 31
Vorbereiding	Pagina 33
Benodigd gereedschap en materiaal.....	Pagina 33
Voor de installatie	Pagina 33
Ingebruikname	Pagina 33
Lamp monteren.....	Pagina 33
Spot afstellen.....	Pagina 34
Verlichtingsmiddel vervangen.....	Pagina 34
Onderhoud en reiniging	Pagina 34
Afvoer	Pagina 34
Garantie en service	Pagina 35
Garantie.....	Pagina 35
Serviceadres.....	Pagina 35
Conformiteitsverklaring.....	Pagina 35
Fabrikant.....	Pagina 35

Legenda van de gebruikte pictogrammen			
	Lees de instructies!		Voorzichtig! Kans op brandwonden door hete oppervlakken!
	Deze lamp is uitsluitend bedoeld voor gebruik binnenshuis, in droge en gesloten ruimtes.		Waarschuwing voor een elektrische schok! Levensgevaar!
 A.C. a.c.	Wisselspanning (stroom- en spanningstype)		Niet geschikt voor externe dimmers en elektronische schakelaars.
V	Volt		Zo handelt u correct
Hz	Hertz (frequentie)		Verwijder de verpakking en het apparaat op een milieuvriendelijke manier!
W	Watt (nuttig vermogen)		Lichttemperatuur in Kelvin
 lm	Lumen	Ra CRI	Kleurweergave-index
mA	Milliampère	h	Levensduur
	Aardingskabel		Verlichtingsmiddel – alleen gebruiken in een droge omgeving.
	Waarschuwings- en veiligheidsinstructies in acht nemen!		Het verlichtingsmiddel kan door de klant worden vervangen
	Veiligheidsaanwijzingen Handelingsaanwijzingen		De verpakking bestaat uit 100% gerecycled papier.
	Levensgevaar en kans op ongevallen bij kleuters en kinderen!	IP20	De lamp heeft beschermingsgraad IP20 en is uitsluitend bedoeld voor particulier gebruik binnenshuis. De lamp biedt geen bescherming tegen binnendringend water.
	Polyethyleentereftalaat		Golfkarton
	Karton		Papier
	Polyethyleen (geringe dichtheid)		

LED-plafondlamp

Inleiding



Gefeliciteerd met de koop van uw nieuwe apparaat. U hebt voor een hoogwaardig product gekozen. Lees deze gebruiksaanwijzing volledig en zorgvuldig door. Vouw de pagina met de afbeeldingen open. Deze gebruiksaanwijzing hoort bij dit product en bevat belangrijke aanwijzingen voor de ingebruikname en bediening. Neem altijd de veiligheidsinstructies in acht. Controleer vóór de ingebruikname of de juiste spanning beschikbaar is en of alle onderdelen goed gemonteerd zijn. Wanneer u vragen hebt of onzeker bent in verband met de bediening van het apparaat, kunt u contact opnemen met uw leverancier of met het servicepunt. Bewaar deze handleiding op een veilige plaats en geef hem evt. aan derden door.

Correct gebruik



Deze lamp is uitsluitend bestemd voor gebruik binnenshuis. De lamp kan op alle normaal ontvlambare oppervlakken bevestigd worden. Dit product is bestemd voor het gebruik in privé-huishoudens. Dit product is bestemd voor het normale gebruik.

Omvang van de levering

Controleer de levering altijd direct na het uitpakken op volledigheid en optimale staat van het product.

- 1 LED-plafondrail 4-lichts 14174007L / LED-plafondspot 3-lichts 14173905L
- 3 Lampenglazen (14173905L)
- 3 LED-lamp, E14 Miniglobe (14173905L)
- 1 Gereedschap (14173905L)
- 4 LED-lamp, E27, A60 (14174007L)

Alle modellen

- 2 Pluggen
- 2 Schroeven (montagebeugel)
- 2 Isolatiekousen
- 1 Montage- en gebruikershandleiding

Beschrijving van de onderdelen

- 1 Fitting
- 2 Lampglas (14173905L)
- 3 Schroefring (14173905L)
- 4 Gereedschap (14173905L)
- 5 Verlichtingsmiddel
- 6 Kroonsteentje
- 7 Isolatiekous
- 8 Stroomkabel (extern)
- 9 Pluggen
- 10 Montagebeugel
- 11 Schroeven (montagebeugel)
- 12 Bevestigingsschroeven (behuizing)
- 13 Behuizing
- 14 Spot

Technische gegevens

Modelnr.:	14173905L / 14174007L
Bedrijfsspanning:	230-240 V~, 50 Hz
Nominaal vermogen:	3x max. 4,9 W (14173905L) 4x max. 4,9 W (14174007L)
Beschermingsklasse:	I
Beschermingsgraad:	IP20
Lampfitting:	3x E14 (14173905L) 4x E27 (14174007L)

Lamp:	3x E14, 4,9W (14173905L) 4x E27, 4,9W (14174007L)
-------	--

Dit product bevat een lichtbron met energie-efficiëntieklasse „F”.

Veiligheid



Veiligheidsvoorschriften

Bij beschadigingen die worden veroorzaakt door het niet in acht nemen van deze gebruiksaanwijzing vervalt de garantie! Wij zijn niet aansprakelijk voor gevolgschade! Bij materiële schade of persoonlijk letsel die worden veroorzaakt door onjuist gebruik of het niet in

acht nemen van de veiligheidsinstructies zijn wij niet aansprakelijk!

-  **WAARSCHUWING!**
LEVENSGEVAAR EN KANS OP ONGEVALLEN BIJ KLEUTERS

EN KINDEREN!

Laat kinderen nooit zonder toezicht bij het verpakkingsmateriaal. Er bestaat kans op verstikking door verpakkingsmateriaal. Kinderen onderschatten vaak de gevaren. Houd kinderen altijd uit de buurt van het product.

- Dit apparaat kan door kinderen vanaf 8 alsmede door personen met verminderde fysieke, sensorische of mentale vaardigheden of een gebrek aan ervaring en kennis worden gebruikt, als zij onder toezicht staan of geïnstrueerd werden met betrekking tot het veilige gebruik van het apparaat en zij de hieruit voortvloeiende gevaren begrijpen. Kinderen mogen niet met het apparaat spelen. Reiniging en onderhoud mag niet door kinderen zonder toezicht worden uitgevoerd.



Vermijd levensgevaar door elektrische schok

- Laat de elektronische installatie door een opgeleide elektricien of een voor elektrische installaties geïnstrueerde persoon uitvoeren.
- Controleer de lamp en de stroomkabel voor het aansluiten aan de stroom op eventuele beschadigingen. Gebruik uw lamp nooit, wanneer u een beschadiging hebt geconstateerd.

WAARSCHUWING!

Beschadigde stroomkabels zorgen voor levensgevaar door elektrische schokken. Neem in geval van beschadigingen, reparaties of andere problemen aan de lamp contact op met de klantenservice of met een elektricien.

- Verwijder voor de montage de zekering of schakel de aardlekschakelaar in de groepenkast uit (0-stand).
- Wees er voor de montage zeker van dat de beschikbare netspanning overeenkomt met de benodigde bedrijfsspanning van de lamp (zie „Technische gegevens“).
- Vermijd dat de lamp in contact komt met water of andere vloeistoffen.

- Open nooit een van de elektrische delen en steek er geen voorwerpen in. Bij dergelijke ingrepen bestaat levensgevaar door elektrische schokken.
- Monteer de lamp niet op vochtige of geleidende ondergronden.



Vermijd brand- en letselgevaar

LETSELGEVAAR!

Controleer elke lamp direct na het uitpakken op beschadigingen.

- Monteer de lamp niet met defecte verlichtingen en/of lampenglas. Neem in dit geval contact op met het klantenservice.
- Niet direct in de lichtbron (lamp, LED etc.) kijken.
- Kijk niet met een optisch instrument (bijv. vergrootglas) in de LED-lamp



PAS OP! KANS OP BRANDWONDEN DOOR HETE OPPERVLAKKEN!

Zorg ervoor dat de lamp uitgeschakeld en afgekoeld is voordat u deze aanraakt, om verbranding te voorkomen. Verlichtingsmiddelen ontwikkelen in de buurt van de kop van de lamp een sterke hitte.

- Laat de lamp volledig afkoelen.
- Vervang defecte verlichtingsmiddelen direct door nieuwe. Verwijder altijd eerst de zekering of schakel de installatieautomaat uit, voordat u verlichtingsmiddelen vervangt.
- Leg de lamp en het verpakkingsmateriaal direct op een veilige plek. Plasticfolie, plastic zakken, kunststof onderdelen enzovoort zijn geen speelgoed en kunnen een gevaar vormen voor kinderen.

-  Lichtbron - Alleen gebruiken in een droge omgeving.

-  Niet geschikt voor externe dimmers en elektronische schakelaars.



Zo handelt u correct

- Gebruik alleen verlichtingsmiddelen zoals beschreven bij het onderdeel 'Technische gegevens'.
- Monteer de lamp zo, zodat hij tegen vocht en vuil beschermd is.

- Bereid de montage zorgvuldig voor en maak hier voldoende tijd voor vrij. Leg alle onderdelen en extra benodigd gereedschap of materiaal van tevoren overzichtelijk en binnen handbereik klaar.
- Wees altijd alert! Let er altijd op wat u doet en ga steeds met overleg te werk. Monteer de lamp niet als u niet geconcentreerd bent of zich niet lekker voelt.

● Voorbereiding

● Benodigd gereedschap en materiaal

Het genoemde gereedschap en materiaal wordt niet meegeleverd. Het gaat hierbij om niet-bindende informatie en waarden ter oriëntatie. De hoedanigheid van het materiaal is afhankelijk van de individuele omstandigheden ter plekke.

- Potlood/markeergereedschap
- 2-polige spanningstester
- Schroevendraaier
- Boormachine
- Boortje (∅ 6 mm)
- Zijknijptang
- Ladder
- Hamer

● Voor de installatie

Belangrijk: Laat de installatie uitvoeren door een opgeleide elektricien of een voor elektro-installaties bevoegde persoon. Deze persoon moet op de hoogte zijn van de eigenschappen van de lamp en van de aansluitvoorwaarden.

- Maak uzelf voor de installatie vertrouwd met alle aanwijzingen en afbeeldingen in deze gebruiksaanwijzing alsook met de lamp zelf.
- Wees er voor de installatie zeker van dat de leiding, waaraan de lamp wordt aangesloten, geen spanning heeft. Verwijder hiervoor de zekering of schakel het betreffende stroomcircuit in de groepenkast uit (0-stand).
- Controleer hiervoor de spanningsvrijheid met een 2-polige spanningzoekers.

● Ingebruikname

● Lamp monteren

- Draai de aan weerszijden van de aansluitbehuizing [13] zichtbare fixeerschroeven [12] los en haal de montagebeugel [10] aan de achterkant eraf (zie afb. C).
- Markeer de boorgaten met behulp van de in de montagebeugel [10] voor de schroeven [11] bestemde sleufgaten.
- Boor vervolgens de bevestigingsgaten (∅ 6 diepte ca. 40 mm). Zorg ervoor dat de stroomkabel niet wordt beschadigd.
- Stop de pluggen [9] in de boorgaten.
- Bevestig de montagebeugel [10] met de meegeleverde schroeven [11].
- Steek de afzonderlijke draden L en N van de stroomkabel (extern) [8] door de isolatiekousen [7] (zie afb. B).
- Sluit vervolgens de aansluitkabel van de lamp met behulp van het kroonsteentje [6] aan op de stroomkabel (extern) [8].
- Let ook op de juiste kleuren van de aangesloten stroomdraden (fasedraad, zwart of bruin = symbool L, nuldraad, blauw = symbool N).
- Verbind nu de aarddraad (groen-geel) met de in de aansluitbehuizing [13] gemarkeerde aardingsklem ⚡.
- Schroef nu de lamp met behulp van de fixeerschroeven [12] aan de montagebeugel [10] (zie afb. C).

14173905L:

- Draai de schroefring [3] van de fitting [1] af.
- Plaats het lampglas [2] voorzichtig over de fitting [1] en bevestig het door de schroefring [3] met het meegeleverde werktuig [4] vast te draaien (zie afb. A).

14174007L:

- Breng de lamparmen in de gewenste positie.

Alle modellen:

- Gebruik voor het monteren van het verlichtingsmiddel [5] een schone, pluisvrije doek. Draai het verlichtingsmiddel [5] met de klok mee in de fitting.

- Breng de spots **14** van de lamp in de gewenste positie.
- Plaats de zekering weer terug of schakel de installatie-automaat in de groepenkast weer in (I-stand).

Uw lamp is nu gereed voor gebruik.

● Spot afstellen

- **PAS OP! GEVAAR VOOR GLASBREUK!**
- Let er bij het afstellen van de spots **14** op dat de glazen onderdelen nergens tegenaan komen.
- Verander de positie van de spots **14** alleen, als de lamp is uitgeschakeld.
- Laat de lamp volledig afkoelen.
- Draai de afzonderlijke spots **14** aan de voet in de gewenste richting. De spots kunnen ca. 320° draaien.

● Verlichtingsmiddel vervangen

WAARSCHUWING! GEVAAR VOOR ELEKTRISCHE SCHOK!

Onderbreek voor het vervangen van het verlichtingsmiddel eerst de stroomtoevoer naar de lamp. Verwijder hiervoor de zekering of schakel de installatieautomaat in de groepenkast uit (0-stand).



PAS OP! KANS OP BRANDWONDEN DOOR HETE OPPERVLAKKEN!

Laat de lamp volledig afkoelen.

- Vervang het verlichtingsmiddel **5** alleen, als het volledig is afgekoeld.
- Draai het defecte verlichtingsmiddel **5** linksom uit de fitting **1**.
- Gebruik voor de vervanging een schone, pluisvrije doek.
- Gebruik alleen verlichtingsmiddelen **5** zoals beschreven in het hoofdstuk "Technische gegevens".
- Draai het nieuwe verlichtingsmiddel **5** voorzichtig met de klok mee in de fitting **1**. Controleer de juiste montage.
- Plaats de zekering weer terug of schakel de hoofdzekering in de zekeringskast weer in (I-stand).

● Onderhoud en reiniging

WAARSCHUWING! GEVAAR VOOR ELEKTRISCHE SCHOK!

Verbreek voor de reiniging eerst de verbinding van de lamp met het stroomnet. Verwijder hiervoor de zekering of schakel het betreffende stroomcircuit in de groepenkast uit (0-stand).

WAARSCHUWING! GEVAAR VOOR ELEKTRISCHE SCHOK!

Op basis van de elektrische veiligheid mag de lamp nooit met water of andere vloeistoffen worden gereinigd of in zijn geheel in water worden gedompeld.

VOORZICHTIG! GEVAAR VOOR BRANDWONDEN DOOR HETE OPPERVLAKKEN!

Laat de lamp volledig afkoelen.

- Gebruik geen oplosmiddel, benzine e.d. De lichten zullen hierdoor schade ondervinden.
- Gebruik voor de reiniging uitsluitend een droge, pluisvrije doek.
- Plaats de zekering weer terug of schakel de installatie-automaat in de groepenkast weer in (I-stand).

● Afvoer



De verpakking bestaat uit milieuvriendelijke grondstoffen die u via de plaatselijke recyclingcontainers kunt afvoeren.



Neem de aanduiding van de verpakkingsmaterialen voor de afvalscheiding in acht. Deze zijn gemarkeerd met de afkorting (a) en een cijfers (b) met de volgende betekenissen: 1-7: kunststoffen / 20-22: papier en vezelplaten / 80-98: composietmaterialen.



Het product inclusief toebehoren en het verpakkingsmateriaal zijn recyclebaar in overeenstemming met de Extended Producer Responsibility. Voor een verantwoorde afvalverwerking voert u deze gescheiden af,

volgens de afgebeelde afvalcategorieën. Het Triman-logo geldt uitsluitend voor Frankrijk.



Gooi het afgedankte product omwille van het milieu niet weg via het huisvuil, maar geef het af bij het daarvoor bestemde depot of het gemeentelijke milieupark. Over afgifteplaatsen en hun openingstijden kunt u zich bij uw aangewezen instantie informeren.

● Garantie en service

● Garantie

Op dit product verlenen wij 36 maanden garantie vanaf koopdatum. Het apparaat werd zorgvuldig vervaardigd en aan een nauwkeurige kwaliteitscontrole onderworpen. Binnen de garantieperiode herstellen wij kosteloos alle materiaal- of productiefouten. Mocht u desondanks tijdens de garantieperiode mankementen aantreffen, stuur het apparaat dan naar het aangegeven serviceadres met vermelding van het volgende modelnummer: 14173905L / 14174007L.

Beschadigingen door ondeskundig gebruik, negeren van de handleiding of ingrepen door niet-geautoriseerde personen zijn van de garantieverlening uitgesloten. Dit geldt eveneens voor slijtende delen (zoals bijv. gloeilampen). Door de garantieservice wordt de garantieperiode noch verlengd noch vernieuwd.

● Serviceadres

Briloner Leuchten GmbH & Co. KG
Am Steinbach 14
59872 Meschede
DUITSLAND
Tel.: +49 29 1 / 95 29 93-650
Fax: +49 29 1 / 95 29 93-109
E-mail: kundenservice@briloner.com
www.briloner.com



Gratis servicenummer:
Tel.: 00800 / 27456637

IAN 459098_2401

Houd bij alle vragen alstublieft de kassabon en het artikelnummer (IAN 459098_2401) als bewijs van aankoop bij de hand.





















● Conformiteitsverklaring CE

Dit product voldoet aan de eisen van de van toepassing zijnde Europese en nationale richtlijnen. De conformiteit is aangetoond.

● Fabrikant

Briloner Leuchten GmbH & Co. KG
Am Steinbach 14
59872 Meschede
DUITSLAND

Legenda zastosowanych piktogramów	Strona 38
Instrukcja	Strona 39
Zastosowanie zgodne z przeznaczeniem.....	Strona 39
Zakres dostawy.....	Strona 39
Opis części.....	Strona 39
Dane techniczne.....	Strona 39
Bezpieczeństwo	Strona 40
Wskazówki bezpieczeństwa.....	Strona 40
Przygotowanie	Strona 41
Potrzebne narzędzia i materiały.....	Strona 41
Przed instalacją	Strona 41
Uruchomienie	Strona 41
Montaż lampy.....	Strona 41
Ustawienie spotu.....	Strona 42
Wymiana żarówki.....	Strona 42
Konserwacja i czyszczenie	Strona 42
Utylizacja	Strona 43
Gwarancja i serwis	Strona 43
Gwarancja.....	Strona 43
Adres serwisu.....	Strona 43
Deklaracja zgodności.....	Strona 44
Producent.....	Strona 44

Legenda zastosowanych piktogramów			
	Należy przeczytać instrukcję!		Ostrożnie! Niebezpieczeństwo poparzenia o gorące powierzchnie!
	Niniejsza lampa nadaje się wyłącznie do pracy wewnątrz, w suchych i zamkniętych pomieszczeniach.		Ostrzeżenie o możliwości porażenia prądem! Zagrożenie życia!
 A.C. a.c.	Napięcie przemienne (rodzaj prądu i napięcia)		Nie nadaje się do stosowania w połączeniu z zewnętrznymi ściemniaczami i przełącznikami elektronicznymi.
V	Wolt		Poprawny sposób postępowania
Hz	Hertz (częstotliwość)		Opakowanie i urządzenie przekazać do utylizacji zgodnie z przepisami o ochronie środowiska!
W	Watt (moc czynna)		Temperatura światła w kelwinach
 lm	Lumen	Ra CRI	Współczynnik oddawania barw
mA	Miliampery	h	Żywotność
	Przewód ochronny		Żarówka - stosować jedynie w suchym otoczeniu.
	Przestrzegać wskazówek ostrzegawczych i bezpieczeństwa!		Żarówkę może wymieniać klient
	Wskazówki bezpieczeństwa Instrukcje postępowania		Opakowanie składa się w 100 % ze utylizowanego papieru.
	Niebezpieczeństwo utraty życia i odniesienia obrażeń przez dzieci!	IP20	Ta lampa posiada stopień ochrony „IP20” i jest przeznaczona wyłącznie do stosowania w pomieszczeniach w prywatnych gospodarstwach domowych. Brak ochrony przed wnikaniem wody.
	Politereftalan etylenu		Tektura falista
	Karton		Papier



Polietylen (niska gęstość)

Lampa sufitowa LED

• Instrukcja



Gratulujemy Państwu zakupu nowego urządzenia. Zdecydowali się Państwo na zakup produktu najwyższej jakości. Proszę dokładnie przeczytać całą niniejszą

instrukcję obsługi. Proszę rozłożyć stronę z rysunkami. Niniejsza instrukcja obsługi należy do produktu. Zawiera ona ważne wskazówki dotyczące uruchamiania i posługiwania się produktem. Zawsze należy przestrzegać wszystkich wskazówek dotyczących bezpieczeństwa. Przed uruchomieniem proszę sprawdzić, czy występuje prawidłowe napięcie, i czy wszystkie części są prawidłowo zamontowane. W przypadku zapytań lub niepewności odnośnie obchodzenia się z urządzeniem, prosimy o kontakt ze sprzedawcą lub punktem serwisowym. Proszę starannie przechowywać niniejszą instrukcję obsługi, a w razie oddania urządzenia osobom trzecim przekazać ją wraz z nim.

• Zastosowanie zgodne z przeznaczeniem



Ta lampa jest przeznaczona wyłącznie do użytkowania wewnątrz pomieszczeń. Lampa może być mocowana na wszystkich powierzchniach o normalnym stopniu palności. To urządzenie przewidziano wyłącznie do użytku w prywatnym gospodarstwie domowym. Produkt ten jest przeznaczony do normalnej pracy.

• Zakres dostawy

Bezpośrednio po wypakowaniu należy sprawdzić, czy zestaw jest kompletny oraz czy urządzenie znajduje się w nienagannym stanie.

1 szyna sufitowa LED 4-punktowa 14174007L / spot sufitowy LED 3-punktowy 14173905L

3 klosze (14173905L)

3 żarówki LED, E 14 miniglobe (14173905L)

1 narzędzie (14173905L)

4 żarówki LED, E27, A60 (14174007L)

Wszystkie modele

2 kołki

2 śruby (kątownik montażowy)

2 wężyki ochronne

1 instrukcja montażu i obsługi

• Opis części

- 1 Oprawa
- 2 Szklany klosz (14173905L)
- 3 Pierścień gwintowany (14173905L)
- 4 Narzędzie (14173905L)
- 5 Żarówka
- 6 Zacisk
- 7 Wężyki ochronne
- 8 Przewód zasilający (zewnętrzny)
- 9 Kołki
- 10 Kątownik montażowy
- 11 Śruby (kątownik montażowy)
- 12 Śruby mocujące (obudowa połączeniowa)
- 13 Obudowa połączeniowa
- 14 Lampa punktowa

• Dane techniczne

Nr modelu: 14173905L / 14174007L
 Napięcie robocze: 230–240 V~, 50 Hz
 Moc znamionowa: 3x maks. 4,9 W (14173905L) | 4x maks. 4,9 W (14174007L)
 Klasa ochronności: I
 Stopień ochrony: IP20
 Oprawa lampy: 3x E14 (14173905L) | 4x E27 (14174007L)

Żarówka: 3x E14, 4,9W (14173905L) | 4x E27, 4,9W (14174007L)

Ten produkt zawiera źródło światła klasy efektywności energetycznej „F”.

• Bezpieczeństwo



Wskazówki bezpieczeństwa

W przypadku szkód spowodowanych nieprzestrzeganiem niniejszej instrukcji obsługi prawo do gwarancji wygasa! Za szkody pośrednie producent nie ponosi odpowiedzialności! W przypadku szkód materialnych lub osobowych, które powstały wskutek niewłaściwego obchodzenia się z urządzeniem lub nieprzestrzegania wskazówek dotyczących bezpieczeństwa, nie ponosimy żadnej odpowiedzialności!

-  **OSTRZEŻENIE ZAGROŻENIE ŻYCIA I NIEBEZPIECZEŃSTWO WYPADKU U**

DZIECI!

W żadnym wypadku nie pozostawiać dzieci bez nadzoru w pobliżu opakowania. Istnieje niebezpieczeństwo uduszenia się materiałem opakowaniowym. Dzieci często nie dostrzegają niebezpieczeństwa. Dzieci nie powinny mieć dostępu do produktu.

- Niniejsze urządzenie może być używane przez dzieci od lat 8 oraz przez osoby z obniżonymi zdolnościami fizycznymi, sensorycznymi lub mentalnymi lub brakiem doświadczenia i / lub wiedzy, jeśli pozostają pod nadzorem lub zostały pouczone w kwestii bezpiecznego użycia urządzenia i rozumieją wynikające z niego zagrożenia. Dzieci nie mogą bawić się urządzeniem. Czyszczenie i konserwacja nie mogą być przeprowadzane przez dzieci bez nadzoru.



Porażenie prądem elektrycznym grozi śmiercią

- Wykonanie instalacji elektrycznej należy zlecić wykwalifikowanemu elektrykowi lub osobie przeszkolonej w zakresie wykonywania instalacji elektrycznych.
- Przed każdym podłączeniem do sieci elektrycznej należy dokonać kontroli lampy oraz przewodu sieciowego pod względem uszkodzeń. Nigdy nie używać lampy w razie stwierdzenia jakichkolwiek uszkodzeń.

OSTRZEŻENIE!

Uszkodzone przewody sieciowe stwarzają niebezpieczeństwo utraty życia wskutek porażenia prądem elektrycznym. W razie uszkodzeń, napraw lub innych problemów z lampą należy zwrócić się do punktu serwisowego lub do elektryka.

- Przed rozpoczęciem montażu wyjąć bezpiecznik lub wyłączyć wyłącznik nadmiarowoprądowy w skrzynce bezpiecznikowej (położenie 0).
- Przed montażem należy upewnić się, że istniejące napięcie sieci jest zgodne z wymaganym napięciem roboczym oprawy oświetleniowej (patrz „Dane techniczne”).
- Bezwzględnie unikać kontaktu lampy z wodą lub innymi cieczami.
- Nigdy nie otwierać elementów elektrycznych i nie wkładać do nich jakichkolwiek przedmiotów. Tego rodzaju ingerencje oznaczają zagrożenie życia wskutek porażenia prądem elektrycznym.
- Nie montować lampy na podłożu wilgotnym lub przewodzącym prąd.



Jak uniknąć zagrożenia pożarowego i obrażeń ciała

NIEBEZPIECZEŃSTWO OBRAŻEN CIAŁA!

Zaraz po rozpakowaniu należy sprawdzić, czy lampa nie jest uszkodzona.

- Proszę nie montować oprawy oświetleniowej z uszkodzonymi źródłami światła i / lub kloszami. W takim przypadku w celu otrzymania części zamiennych należy skontaktować się z punktem serwisowym.
- Nie należy bezpośrednio wpatrywać się w źródło światła (elementy świetlne, LED, itp).
- Nie patrzeć na diodę LED przez przyrząd optyczny (np. szkło powiększające).



OSTROŻNIE! NIEBEZPIECZEŃSTWO POPARZENIA O GORĄCE POWIERZCHNIE!

Aby uniknąć poparzeń, przed dotknięciem lampy należy się upewnić, że jest ona wyłączona i ostygła. Żarówki wytwarzają dużo ciepła w obszarze głowicy lampy.

- Odczekać, aż lampa całkowicie ostygnie.
- Uszkodzone żarówki natychmiast wymieniać na nowe. Przed wymianą żarówki zawsze najpierw

wyjąć bezpiecznik lub wyłączyć wyłącznik nadmiarowo-prądowy.

- Nie pozostawiać rozrzuconych materiałów opakowaniowych ani lampy. Folie/worki z tworzywa sztucznego, części plastikowe itp. to dla dzieci bardzo niebezpieczna zabawka.



■ Żarówka - stosować jedynie w suchym otoczeniu.



■ Nie nadaje się do stosowania w połączeniu z zewnętrznymi ściemniaczami i przełącznikami elektronicznymi.



Prawidłowy sposób postępowania

- Stosować wyłącznie żarówki wymienione w rozdziale „Dane techniczne”.
- Lampę zamontować w taki sposób, aby była zabezpieczona przed wilgocią, wiatrem i zanieczyszczeniami.
- Starannie przygotować montaż i zarezerwować sobie wystarczającą ilość czasu. Wszystkie pojedyncze części oraz dodatkowo potrzebne narzędzia należy uprzednio rozłożyć w przejrzysty sposób i w zasięgu ręki.
- Zachować ostrożność! Zawsze zwracać uwagę na wykonywane czynności i kierować się rozsądkiem. Nie należy wykonywać montażu lampy w przypadku braku koncentracji lub złego samopoczucia.

Przygotowanie

Potrzebne narzędzia i materiały

Wymienione narzędzia i materiały nie są częścią zestawu. Są to jedynie niewiążące informacje i wartości orientacyjne. Właściwości materiału zależą od warunków w pomieszczeniu.

- Ołówek / przyrząd do zaznaczania
- 2-biegunowy tester napięcia
- Śrubokręt
- Wiertarka
- Wiertło (ø 6 mm)
- Obcinaczka boczna
- Przewody
- Młotek

Przed instalacją

Ważne: Wykonanie podłączenia elektrycznego należy zlecić wyszkolonemu elektrykowi lub osobie wdrożonej do wykonywania instalacji elektrycznych. Osoba ta musi posiadać wiedzę na temat właściwości lampy i przepisów dotyczących podłączania.

- Przed instalacją należy zapoznać się ze wszystkimi instrukcjami i rysunkami zawartymi w niniejszej instrukcji oraz z samą lampą.
- Przed instalacją należy upewnić się, że przewód, do którego ma być podłączona lampa, nie znajduje się pod napięciem. W tym celu należy wyjąć bezpiecznik lub wyłączyć wyłącznik nadmiarowo-prądowy w skrzynce bezpiecznikowej (pozycja 0).
- Brak napięcia należy stwierdzić za pomocą wskaźnika napięcia.

Uruchomienie

Montaż lampy

- Odkręcić śruby mocujące [12] widoczne po bokach obudowy połączeniowej [13] i zdjąć kątownik montażowy [10] na odwrotnej stronie (patrz rys. C).
- Zaznaczyć otwory do wiercenia za pomocą otworów wzdłużnych w kątowniku montażowym [10] przeznaczonych na śruby [11].
- Nawiercić otwory mocujące (ø 6 mm, głębokość ok. 40 mm). Uważać na to, aby nie uszkodzić przewodu doprowadzającego.
- Wprowadzić kołki [9] w nawiercone otwory.
- Zamocować kątownik montażowy [10] za pomocą dołączonych śrub [11].
- Pojedyncze żyłki L i N przewodu zasilającego (zewnętrznego) [8] przeprowadzić przez wężyki ochronne [7] (patrz rys. B).
- Za pomocą zacisku [6] połączyć kabel instalacyjny lampy z przewodem zasilającym (zewnętrznym) [8].
- Należy zwrócić uwagę na kolorowe łączenie podłączonych przewodów (przewód przewodzący prąd, czarny lub brązowy = symbol L, przewód neutralny, niebieski = symbol N).

- Połączyć przewód ochronny (zielono-żółty) z zaznaczonym w obudowie połączeniowej [13] zaciskiem uziemiającym .
- Przykręcić lampę za pomocą śrub mocujących [12] do kątownika montażowego [10] (patrz rys. C).

14173905L:

- Wykręcić pierścień gwintowany [3] z oprawy [1].
- Ostrożnie założyć szklany klosz [2] na oprawę [1] i zamocować go, przykręcając pierścień gwintowany [3] przy użyciu dostarczonego narzędzia [4] (patrz rys. A).

14174007L:

- Ustawić ramiona w żądanym położeniu.

Wszystkie modele:

- Do zakładania żarówki [5] należy użyć czystej, niestrzępiącej się szmatki. Wkręcić żarówkę [5] do oprawy zgodnie z ruchem wskazówek zegara.
- Ustawić spoty [14] lampy w żądanej pozycji.
- Ponownie włożyć bezpiecznik lub włączyć wyłącznik nadmiarowo-prądowy na skrzynce bezpiecznikowej (pozycja I).

Lampa jest gotowa do zastosowania.

● Ustawienie spotu

- **OSTROŻNIE! NIEBEZPIECZEŃSTWO PĘKNIĘCIA SZKŁA!**
- Przy przesuwaniu spotów [14] uważać na to, aby szklane elementy nie zderzały się.
- Pozycję lampy punktowej [14] należy zmieniać jedynie wtedy, kiedy lampa jest wyłączona.
- Lampa musi się zupełnie ochłodzić.
- Obrócić poszczególne lampy punktowe [14] na podstawie w żądanym kierunku. Lampy punktowe można obrócić o ok. 320°.

● Wymiana żarówki

OSTRZEŻENIE! NIEBEZPIECZEŃSTWO PORAŻENIA PRĄDEM ELEKTRYCZNYM!

Przed wymianą żarówki odłączyć lampę od sieci elektrycznej. W tym celu należy wyjąć bezpiecznik lub wyłączyć wyłącznik nadmiarowo-prądowy w skrzynce bezpiecznikowej (pozycja 0).



OSTROŻNIE! NIEBEZPIECZEŃSTWO POPARZENIA O GORĄCE POWIERZCHNIE!

Odczekać, aż lampa całkowicie ostygnie.

- Żarówkę [5] należy wymieniać tylko wtedy, gdy jest całkowicie ochłodzona.
- Wykręcić niesprawną żarówkę [5] z oprawy [1] w kierunku przeciwnym do ruchu wskazówek zegara.
- W celu wymiany użyć czystej, niestrzępiącej się szmatki.
- Stosować wyłącznie żarówki [5] opisane w rozdziale „Dane techniczne”.
- Wkręcić nową żarówkę [5] do oprawy [1] w kierunku zgodnym z ruchem wskazówek zegara. Sprawdzić, czy jest dobrze zamocowana.
- Ponownie włożyć bezpiecznik lub włączyć wyłącznik nadmiarowo-prądowy na skrzynce bezpiecznikowej (pozycja I).

● Konserwacja i czyszczenie

OSTRZEŻENIE! NIEBEZPIECZEŃSTWO PORAŻENIA PRĄDEM ELEKTRYCZNYM!

Przed rozpoczęciem czyszczenia lampę odłączyć od sieci elektrycznej. W tym celu należy wyjąć bezpiecznik lub wyłączyć wyłącznik nadmiarowo-prądowy w skrzynce bezpiecznikowej (pozycja 0).

OSTRZEŻENIE! NIEBEZPIECZEŃSTWO PORAŻENIA PRĄDEM ELEKTRYCZNYM!

Ze względu na zachowanie bezpieczeństwa w zakresie elektryczności nie wolno czyścić lampy za pomocą wody lub innych płynów, ani też zanurzać w wodzie.

OSTROŻNIE! NIEBEZPIECZEŃSTWO POPARZENIA WSKUTEK GORĄCYCH POWIERZCHNI!

Odczekać, aż lampa całkowicie ostygnie.

- Nie używać rozpuszczalników, benzyny i podobnych substancji. W przeciwnym razie lampa może zostać uszkodzona.
- Do czyszczenia należy używać wyłącznie suchej, niestrzępiącej się szmatki.

- Ponownie włożyć bezpiecznik lub włączyć wyłącznik nadmiarowo-prądowy na skrzynce bezpiecznikowej (pozycja I).

• Utylizacja



Opakowanie wykonane jest z materiałów przyjaznych dla środowiska, które można przekazać do utylizacji w lokalnym punkcie przetwarzania surowców wtórnych.



Przy segregowaniu odpadów prosimy zwrócić uwagę na oznakowanie materiałów opakowaniowych, oznaczone są one skrótami (a) i numerami (b) o następującym znaczeniu: 1-7: Tworzywa sztuczne / 20-22: Papier i tektura / 80-98: Materiały kompozytowe.



Produkt wraz z elementami wyposażenia oraz materiały opakowaniowe nadają się do recyklingu i podlegają rozszerzonej odpowiedzialności producenta. Utylizuj te elementy osobno, zgodnie z przedstawioną informacją dotyczącą segregacji, aby umożliwić lepsze przetwarzanie odpadów. Logo Triman obowiązuje tylko na terenie Francji.



SYMBOL SELEKTYWNEGO ZBIERANIA
Ten symbol oznacza, że zużytego sprzętu nie można umieszczać łącznie z innymi odpadami (2012/19/UE).

Zgodnie z art. 13 ust 1. Ustawy z dnia 11 września 2015 roku o zużytym sprzęcie elektrycznym i elektronicznym zakazuje się umieszczania zużytego sprzętu łącznie z innymi odpadami. Elektroodpady nie mogą być wyrzucane do pojemników do selektywnej zbiórki odpadów komunalnych. Można je oddać w specjalnie wyznaczonych miejscach np. Punkt Selektywnej Zbiórki Odpadów Komunalnych lub/bądź w punktach handlowych oferujących w sprzedaży sprzęt elektroniczny. Należy postępować zgodnie z obowiązującymi w Polsce przepisami dotyczącymi selektywnej zbiórki urządzeń elektrycznych i elektro-

nicznych. Prawidłowa gospodarka odpadami pomaga uniknąć potencjalnych skutków dla środowiska i zdrowia ludzi wynikających z obecności w sprzęcie niebezpiecznych: substancji, mieszanin oraz części składowych.

• Gwarancja i serwis

• Gwarancja

W momencie zakupu otrzymując Państwo na to urządzenie 36 miesięcy gwarancji. Urządzenie wyprodukowano starannie i poddano dokładnej kontroli jakości. W okresie gwarancji usuwamy bezpłatnie wszystkie wady materiałowe i fabryczne. Jeśli mimo to w okresie gwarancji pojawią się usterki, urządzenie należy przelać na podany adres serwisowy, podając następujący numer modelu: 14173905L / 14174007L.

Gwarancji nie podlegają uszkodzenia spowodowane przez nieprawidłowe użytkowanie, nieprzestrzeżenie instrukcji obsługi lub ingerencję nieautoryzowanych osób, a także części szybko zużywające się (jak np. elementy świetlne). Usługa gwarancyjna nie przedłuża ani nie odnawia okresu gwarancji.

Zgodnie z Kodeksem Cywilnym art. 581 §1 wraz z wymianą urządzenia lub ważnej części czas gwarancji rozpoczyna się na nowo.

• Adres serwisu

Briloner Leuchten GmbH & Co. KG
Am Steinbach 14
59872 Meschede
NIEMCY
Tel.: +49 29 1 / 95 29 93-650
Faks: +49 29 1 / 95 29 93-109
E-mail: kundenservice@briloner.com
www.briloner.com



Bezpłatny numer serwisu:
Tel.: 00800 / 27456637

IAN 459098_2401

Przed skontaktowaniem się z działem serwisowym należy przygotować paragon i numer artykułu (IAN 459098_2401) jako dowód zakupu.























- **Deklaracja zgodności C E**

Niniejszy produkt spełnia wymagania obowiązujących dyrektyw europejskich i krajowych. Zgodność została wykazana. Odpowiednie objaśnienia i podkłady dokumentacyjne są zdeponowane u producenta.

- **Producent**

Briloner Leuchten GmbH & Co. KG
Am Steinbach 14
59872 Meschede
NIEMCY

Vysvětlení použitých piktogramů	Strana 46
Úvod	Strana 47
Použití ke stanovenému účelu.....	Strana 47
Obsah dodávky.....	Strana 47
Popis dílů.....	Strana 47
Technické údaje.....	Strana 47
Bezpečnost	Strana 47
Bezpečnostní pokyny.....	Strana 47
Příprava	Strana 48
Potřebné nářadí a materiál.....	Strana 48
Před instalací	Strana 49
Uvedení do provozu	Strana 49
Montáž svítily.....	Strana 49
Nasměrování bodového světla.....	Strana 49
Výměna osvětlovacího prostředku.....	Strana 49
Údržba a čištění	Strana 50
Zlikvidování	Strana 50
Záruka a servis	Strana 50
Záruka.....	Strana 50
Adresa servisu.....	Strana 51
Prohlášení o shodě.....	Strana 51
Výrobce.....	Strana 51

Vysvětlení použitých piktogramů			
	Přečtěte si pokyny!		Pozor! Nebezpečí popálení o horké povrchy!
	Toto svítidlo je určeno výhradně pro provoz v interiérech, v suchých a uzavřených místnostech.		Varování před zásahem elektrického proudu! Ohrožení života!
 A.C. a.c.	Střídavé napětí (druh proudu a napětí)		Není vhodné k používání s externími stmívači a elektronickými spínači.
V	Volt		Tak postupujete správně
Hz	Hertz (kmitočet)		Obal i zařízení zlikvidujte ekologicky!
W	Watt (činný výkon)		Teplota světla v Kelvinech
 lm	Lumeny	Ra CRI	Index podání barev
mA	Miliampéry	h	Životnost
	Vodič uzemnění		Osvětlovací prostředek - Používejte jen v suchém prostředí.
	Dbejte na výstrahy a řiďte se bezpečnostními pokyny!		Osvětlovací prostředek může vyměnit zákazník
	Bezpečnostní pokyny Instrukce		Obal je vyroben ze 100 % recyklovatelného papíru.
	Nebezpečí ohrožení života a zranění malých i větších dětí!	IP20	Svítidlo má stupeň krytí „IP20“ a je určeno výhradně k použití v interiérech soukromých domácností. Nemá ochranu proti vniknutí vody.
	Polyethylentereftalát		Vlnitá lepenka
	Karton		Papír
	Polyetylén (nízká hustota)		

Stropní LED svítidlo

• Úvod



Blahopřejeme vám ke koupi nového výrobku. Rozhodli jste se tím pro vysoce kvalitní výrobek. Přečtěte si laskavě kompletně a pečlivě tento návod k obsluze.

Rozevřete stránku s obrázky. Tento návod je součástí tohoto výrobku a obsahuje důležité informace k jeho uvedení do provozu a k zacházení s ním. Řiďte se vždy bezpečnostními pokyny. Před uvedením do provozu zkontrolujte, jestli je k dispozici správné napětí a jestli jsou všechny díly správně namontované. Jestliže máte ještě otázky nebo jste si nejistí při ovládání přístroje, kontaktujte vašeho prodejce nebo servis. Návod pečlivě uschovejte a případně jej předejte třetí osobě.

• Použití ke stanovenému účelu



Toto světlo je určeno pouze pro používání v interiéru. Světlo lze upevnit na jakýkoliv běžně zápalný povrch. Toto zařízení je určeno pouze pro privátní použití. Tento výrobek je určen pouze pro běžný provoz.

• Obsah dodávky

Bezprostředně po vybalení vždy zkontrolujte úplnost dodávky a bezvadný stav zařízení.

- 1 Stropní lišta se 4 LED 14174007L / Stropní osvětlení se 3 LED bodovkami 14173905L
- 3 Stínidla (14173905L)
- 3 LED žárovka, E14 Miniglobe (14173905L)
- 1 Nástroj (14173905L)
- 4 LED žárovka, E27, A60 (14174007L)

Všechny modely

- 2 Hmoždinka
- 2 Šrouby (montážní úhelník)
- 2 Ochranné hadičky
- 1 Návod k montáži a obsluze

• Popis dílů

- 1 Objímka
- 2 Skleněné stínidlo (14173905L)
- 3 Kroužek se závitem (14173905L)

- 4 Nástroj (14173905L)
- 5 Osvětlovací prostředek
- 6 Lustrová svorka
- 7 Ochranné hadičky
- 8 Síťový připojovací kabel (externí)
- 9 Hmoždinka
- 10 Montážní úhelník
- 11 Šrouby (montážní úhelník)
- 12 Upevňovací šrouby (připojovací krabice)
- 13 Připojovací krabice
- 14 Spot

• Technické údaje

Model č.:	14173905L / 14174007L
Provozní napětí:	230–240 V~, 50 Hz
Jmenovitý výkon:	3x max. 4,9 W (14173905L) 4x max. 4,9 W (14174007L)
Třída ochrany:	I
Druh ochrany:	IP20
Objímka:	3x E14 (14173905L) 4x E27 (14174007L)

Žárovka:	3x E14, 4,9W (14173905L) 4x E27, 4,9W (14174007L)
----------	--

Tento výrobek obsahuje světelný zdroj třídy energetické účinnosti „F“.

• Bezpečnost



Bezpečnostní pokyny

Při škodách způsobených nedodržením tohoto návodu k obsluze zaniká záruka! Za následné škody se neručí! Za věcné nebo osobní škody, způsobené neodborným zacházením nebo nerespektováním bezpečnostních pokynů, se neručí!

- ⚠ VÝSTRAHA! NEBEZPEČÍ OHROŽENÍ ŽIVOTA A ZRANĚNÍ PRO MALÉ A VELKÉ**

DĚTI!

Nenechávejte děti nikdy samotné s obalovým materiálem. Hrozí nebezpečí udušení obalovým mate-

riálem. Děti nebezpečí často podceňují. Výrobek chraňte před dětmi.

- Tento výrobek mohou používat děti od 8 let, osoby se sníženými fyzickými, smyslovými nebo duševními schopnostmi nebo s nedostatečnými zkušenostmi a znalostmi, jestliže budou pod dohledem nebo byly poučeny o bezpečném používání výrobku a chápou nebezpečí, která z jeho používání vyplývají. S výrobkem si děti nesmí hrát. Děti nesmí bez dohledu provádět čištění ani uživatelskou údržbu.



Zabraňte ohrožení života v důsledku zásahu elektrickým proudem

- Elektrickou instalaci nechte provádět jen vyučeného elektrikáře nebo osobu s odpovídajícími zkušenostmi.
- Před každým připojením na přívod elektrického proudu kontrolujte svítidlo a připojovací kabel, jestli nejsou poškozené. Nikdy nepoužívejte svítidlo, pokud jste zjistili, že je poškozené.

VÝSTRAHA!

Poškozené síťové kabely znamenají nebezpečí ohrožení života elektrickým proudem. Při poškozeních, opravách nebo jiných problémech se obraťte na servis nebo na kvalifikovaného elektrikáře.

- Před montáží odstraňte pojistku nebo vypněte jistič v pojistkové skříni (poloha 0).
- Před montáží se přesvědčte, jestli se shoduje napětí elektrického proudu, které máte k dispozici s napětím potřebným pro svítidlo (viz „Technické údaje“).
- Bezpodmínečně zabraňte kontaktu lampy s vodou nebo jinými kapalinami.
- Nikdy neotvírejte žádný z elektrických provozních prostředků ani do nich nestrkejte jakékoli předměty. Takové zásahy znamenají nebezpečí ohrožení života elektrickým proudem.
- Nemontujte světlo na vlhký nebo vodivý podklad.



Vyvarujte se nebezpečí požáru a poranění

NEBEZPEČÍ ZRANĚNÍ!

Bezprostředně po vybalení zkontrolujte svítidlo, jestli není poškozené.

- Nemontujte svítidlo s vadnými skly nebo vadnými svítícími prostředky. V takovém případě se obraťte na servis se žádostí o náhradu.
- Nedívejte se přímo do zdroje světla (osvětlovací prostředek LED, atd.).
- Nikdy se nedívejte do LED optickým nástrojem (např. lupou).



POZOR! NEBEZPEČÍ POPÁLENÍ O HORKÉ POVRCHY!

Než na světlo sáhnete, ujistěte se, že je světlo zhasnuté a studené. Zabráníte tím popálení. Osvětlovací prostředek vytváří v oblasti hlavy žárovky vysokou teplotu.

- Nechejte světlo zcela zchladit.
- Poškozený osvětlovací prostředek vyměňte ihned za nový. Před výměnou osvětlovacího prostředku vždy nejprve vyjměte pojistku nebo vypněte ochranný jistič.
- Nenechávejte světlo nebo obalový materiál bez dozoru. Plastové sáčky/pytlíky, plastové části atd. mohou být pro děti nebezpečnou hračkou.

-  Osvětlovací prostředek - Používejte jen v suchém prostředí.

-  Není vhodné k používání s externími stmívači a elektronickými spínači.



Tak postupujete správně

- Používejte pouze osvětlovací prostředky, které jsou uvedeny v kapitole „Technické údaje“.
- Montujte svítidlo tak, aby bylo chráněné před vlhkem a znečištěním.
- Montáž nejdříve pečlivě připravte, udělejte si na ní čas. Připravte si předtím přehledně všechny jednotlivé díly a navíc potřebné nástroje nebo materiál.
- Buďte vždy pozorní! Dbejte vždy na to, co děláte, a postupujte vždy s rozumem. Nikdy nemontujte svítidlo, nejste-li koncentrovaní nebo necítíte-li se dobře.

● Příprava

● Potřebné nářadí a materiál

Uvedené nářadí a materiály nejsou součástí dodávky. Jedná se zde o nezávazné údaje a orientační hodnoty.

Vlastnosti materiálu jsou závislé na individuálních podmínkách v místě.

- Tužka/značkovač
- 2pólová zkoušečka napětí
- Šroubovák
- Vrtačka
- Vrták (ø 6 mm)
- Boční štípací kleště
- Žebřík
- Kladivo

● Před instalací

Důležité: Připojení k elektrické síti musí provést kvalifikovaný elektrikář nebo osoba zaškolená pro práce na elektrických rozvodech. Tato osoba musí být seznámena s vlastnostmi svítidla a s předpisy pro připojení.

- Před instalací se nejdříve seznámte se světlem, pokyny a obrázky v tomto návodu.
- Před instalací zajistěte, aby byl přívod elektrického proudu ke svítidlu bez napětí. Za tímto účelem vyjměte pojistku nebo vypněte jistič v pojistkové skříni (poloha 0).
- Zkontrolujte beznapěťový stav zkoušečkou.

● Uvedení do provozu

● Montáž svítilny

- Odšroubujte viditelné upevňovací šrouby [12] na straně připojovacího tělesa [13] a sejměte montážní úhelník [10] ze zadní strany (viz. obr. C).
- Označte si místa pro vrtání otvorů pomocí montážního úhelníku [10] pro šrouby [11] v příslušných podélných otvorech.
- Vyvrtejte nyní otvory (ø 6 mm, hloubka cca 40 mm). Dávejte pozor, abyste nepoškodili vodiče přívodu elektrického proudu.
- Nasadte hmoždinky [9] do vyvrtaných otvorů.
- Přišroubujte montážní úhelník [10] dodanými šrouby [11].
- Protáhněte vodiče L a N připojovacího síťového kabelu (externího) [8] jednotlivě skrz ochranné hadičky [7] (viz. obr. B).
- Nyní spojte připojovací kabel svítidla pomocí svorkovnice [6] se síťovým kabelem (externím) [8].

- Dbejte také na spojení vodičů se stejnou barvou (vodič vedoucí proud, černý nebo hnědý = symbol L, neutrální vodič, modrý = symbol N).
- Spojte ochranný vodič (zelenožlutý) s označenou svorkou uzemnění v připojovacím tělese [13] .
- Nyní přišroubujte svítidlo upevňovacími šrouby [12] na montážní úhelník [10] (viz. obr. C).

14173905L:

- Odšroubujte kroužek se závitem [3] z objímky [1].
- Sklo lampy [2] opatrně přesuňte přes objímku [1] a dodaným nástrojem [4] kroužek se závitem [3] utáhněte (viz. obr. A).

14174007L:

- Nastavte osvětlovací ramena do požadované polohy.

Všechny modely:

- K našroubování osvětlovacího prostředku [5] použijte čistou utěrku, která nepouští vlákna. Našroubujte osvětlovací prostředek [5] do objímky otáčením ve směru chodu hodinových ručiček.
- Nastavte bodová světla [14] do požadované polohy.
- Nasadte opět pojistku nebo zapněte jistič v pojistkové skříni (do polohy I).

Nyní je svítidlo připravené k použití.

● Nasměrování bodového světla

- **OPATRNĚ! NEBEZPEČÍ ROZBITÍ SKLA!**
- Při nasměrování bodových světel [14] dbejte na to, abyste nenarazili do skleněných dílů.
- Seřizujte jen vypnutá bodová světla [14].
- Nechte svítidlo úplně vychladnout.
- Natočte jednotlivá bodová světla [14] do požadovaného směru. Bodová světla se dají natáčet v úhlu cca 320°.

● Výměna osvětlovacího prostředku

VÝSTRAHA! NEBEZPEČÍ ZÁSAAHU ELEKTRICKÝM PROUDEM!

Před výměnou osvětlovacího prostředku nejprve odpojte světlo z elektrické sítě. Za tímto účelem vyjměte

pojistku nebo vypněte jistič v pojistkové skříni (poloha 0).



POZOR! NEBEZPEČÍ POPÁLENÍ O HORKÉ POVRCHY!

Nechte svítidlo úplně vychladnout.

- Vyměňte jen úplně vychladlý osvětlovací prostředek [5].
- Vyšroubujte vadný osvětlovací prostředek [5] z objímky [1].
- Při výměně použijte čistý hadr, který nepouští vlákna.
- Používejte pouze osvětlovací prostředky [5] uvedené v kapitole „Technické údaje“.
- Našroubujte nový osvětlovací prostředek [5] do objímky [1]. Přečtěte si správné usazení.
- Nasadte zase pojistku nebo zapněte jistič v pojistkové skříni (do polohy I).

• Údržba a čištění

▲ VÝSTRAHA! NEBEZPEČÍ ZÁSAHU ELEKTRICKÝM PROUDEM!

Při čištění nejprve svítidlo odpojte od elektrické sítě. Za tímto účelem vyjměte pojistku nebo vypněte jistič v pojistkové skříni (poloha 0).

▲ VÝSTRAHA! NEBEZPEČÍ ZÁSAHU ELEKTRICKÝM PROUDEM!

Z důvodu elektrické bezpečnosti se svítidlo nikdy nesmí čistit vodou nebo jinými kapalinami anebo dokonce do vody ponořovat.

▲ POZOR! NEBEZPEČÍ POPÁLENÍ HORKÝMI POVRCHY!

Nechte svítidlo úplně vychladnout.

- Nepoužívejte na čištění rozpouštědla, benzin nebo podobné látky, lampu můžete poškodit.
- Používejte na čištění suchou tkaninu, která nepouští vlákna.
- Nasadte zase pojistku nebo zapněte jistič v pojistkové skříni (do polohy I).

• Zlikvidování



Obal se skládá z ekologických materiálů, které můžete zlikvidovat prostřednictvím místních sběrů recyklovatelných materiálů.



Při třídění odpadu se řiďte podle označení obalových materiálů zkratkami (a) a čísly (b), s následujícím významem: 1–7: umělé hmoty / 20–22: papír a lepenka / 80–98: složené látky.



Výrobek vč. příslušenství a balicí materiál jsou recyklovatelné a podléhají rozšířené odpovědnosti výrobce. Pro lepší zacházení s odpady je proto je likvidujte separovaně, dle uvedených informací o třídění (info-tri). Logo Triman platí pouze pro Francii.



Jakmile Váš výrobek dosloužil, nevyhazujte ho v zájmu ochrany životního prostředí do odpadu z domácností, ale odveďte ho k odborné likvidaci. O sběrnách a otevírací době se můžete informovat u Vaší kompetentní správy.

• Záruka a servis

• Záruka

Od okamžiku zakoupení dostáváte na výrobek záruku po dobu 36 měsíců. Přístroj byl pečlivě vyroben a podroben přesné kontrole kvality. Během záruční doby odstraníme bezplatně všechny vady materiálu a opravíme závady z výroby. V případě, že se během záruční doby přesto vyskytnou závady, zašlete přístroj na uvedenou adresu servisu a uveďte následující číslo modelu: 14173905L / 14174007L.

Ze záruky vyloučeny škody způsobené neodborným zacházením, nerespektováním návodu k obsluze nebo zásahem neautorizovanou osobou, jakož i poškození rychle opotřebitelných dílů (např. svítící prostředky). Záručním výkonem se záruční doba neprodlouží ani neobnoví.

● Adresa servisu

Briloner Leuchten GmbH & Co. KG
Am Steinbach 14
59872 Meschede
NĚMECKO
Tel.: +49 29 1 / 95 29 93-650
Fax: +49 29 1 / 95 29 93-109
E-mail: kundenservice@briloner.com
www.briloner.com



Servisní číslo zdarma:
Tel.: 00800 / 27456637

IAN 459098_2401

Pro všechny požadavky si připravte pokladní blok a číslo výrobku (IAN 459098_2401) jako doklad o nákupu.























● Prohlášení o shodě C €

Tento výrobek splňuje požadavky platných evropských a národních směrnic. Shoda byla prokázána. Příslušná prohlášení a dokumentace jsou uloženy u výrobce.

● Výrobce

Briloner Leuchten GmbH & Co. KG
Am Steinbach 14
59872 Meschede
NĚMECKO

Legenda použitých piktogramov	Strana 54
Úvod	Strana 55
Používanie v súlade s určeným účelom.....	Strana 55
Obsah dodávky.....	Strana 55
Popis častí.....	Strana 55
Technické údaje.....	Strana 55
Bezpečnosť	Strana 55
Bezpečnostné pokyny.....	Strana 55
Príprava	Strana 57
Potrebné náradie a materiál.....	Strana 57
Pred inštaláciou	Strana 57
Uvedenie do prevádzky	Strana 57
Montáž svietidla.....	Strana 57
Nasmerovanie bodového svetla.....	Strana 57
Výmena svietidla.....	Strana 58
Údržba a čistenie	Strana 58
Likvidácia	Strana 58
Záruka a servis	Strana 58
Garančné prehlásenie.....	Strana 58
Servisná adresa.....	Strana 59
Prehlásenie o zhode.....	Strana 59
Výrobca.....	Strana 59

Legenda použitých piktogramov			
	Prečítajte si inštrukcie!		Pozor! Nebezpečenstvo popálenín spôsobené horúcimi povrchmi!
	Toto svetlo je vhodné výlučne na prevádzku v interiéri, v suchých a uzavretých priestoroch.		Varovanie pred zásahom elektrickým prúdom! Ohrozenie života!
 A.C. a.c.	Striedavé napätie (typ elektrického prúdu a napätia)		Nie je vhodné pre externé stmievače a elektronické spínače.
V	Volt		Takto sa správate správne
Hz	Hertz (frekvencia)		Ekologicky zlikvidujte obal a zariadenie!
W	Watt (efektívny výkon)		Teplota svetla v Kelvinoch
 lm	Lúmen	Ra CRI	Index odrazu farieb
mA	Miliampéry	h	Životnosť
	Ochranný vodič		Svietidlo – používajte iba v suchom prostredí.
	Dodržiavajte varovné a bezpečnostné pokyny!		Svietidlo si vymieňa zákazník
	Bezpečnostné pokyny Inštrukcie		Obal je zložený zo 100 % recyklovaného papiera.
	Ohrozenie života a riziko úrazu pre malé deti a deti!	IP20	Svetlo má druh ochrany „IP20“ a je určené výlučne na použitie v interiéri súkromných domácností. Nemá ochranu pred vniknutím vody.
	Polyetyléntereftalát		Vlnitá lepenka
	Kartón		Papier
	Polyetylén (obmedzená hustota)		

Stropné LED svetidlo

• Úvod



Blahoželáme Vám ku kúpe Vášho nového prístroja. Rozhodli ste sa tým pre vysokokvalitný výrobok. Dôkladne si prečítajte celý tento návod na obsluhu. Otvorte stranu s obrázkami. Tento návod patrí k tomuto výrobku a obsahuje dôležité upozornenia pre uvedenie do prevádzky a manipuláciu. Dodržiavajte vždy všetky bezpečnostné upozornenia. Pred uvedením do prevádzky prekontrolujte, či je k dispozícii správne napätie a či sú všetky diely správne namontované. V prípade otázok alebo neistoty ohľadom manipulácie s prístrojom sa prosím spojte s Vaším predajcom alebo servisným pracovníkom. Tento návod si starostlivo uschovajte a prípadne ho odovzdajte tretej osobe.

• Používanie v súlade s určeným účelom



Toto svetlo nie je vhodné na prevádzku v interiéri. Svetlo je možné upevniť na všetkých normálne zápalných povrchoch. Toto zariadenie je určené iba na použitie v súkromných domácnostiach. Tento výrobok je určený pre normálnu prevádzku.

• Obsah dodávky

Bezprostredne po vybalení vždy skontrolujte úplnosť dodávky ako aj bezchybný stav zariadenia.

- 1 LED stropná lišta, 4 svetlá 14174007L /LED stropné bodové svetidlo, 3 svetlá 14173905L
- 3 Sklenené tienidlá na lampu (14173905L)
- 3 LED svetidlo, E14 miniglobe (14173905L)
- 1 Nástroj (14173905L)
- 4 LED svetidlo, E27, A60 (14174007L)

Všetky modely

- 2 Hmoždinky
- 2 Skrutky (montážny uholník)
- 2 Ochranné hadice
- 1 Návod na montáž a obsluhu

• Popis častí

- 1 Objímka
- 2 Sklenené tienidlo (14173905L)
- 3 Prstenec so závitom (14173905L)
- 4 Náradie (14173905L)
- 5 Osvetľovací prostriedok
- 6 Svorka svetidla
- 7 Ochranné hadičky
- 8 Sieťový prípojný kábel (externý)
- 9 Hmoždinky
- 10 Montážny uhol
- 11 Skrutky (montážny uhol)
- 12 Upevňovacie skrutky (pripojovacia schránka)
- 13 Pripojovacia schránka
- 14 Bodové svetlo

• Technické údaje

Č. modelu:	14173905L / 14174007L
Prevádzkové napätie:	230 – 240 V~, 50 Hz
Menovitý výkon:	3x max. 4,9 W (14173905L) 4x max. 4,9 W (14174007L)
Trieda ochrany:	I
Druh ochrany:	IP20
Objímka:	3x E14 (14173905L) 4x E27 (14174007L)

Svetidlo:	3x E14, 4,9W (14173905L) 4x E27, 4,9W (14174007L)
-----------	--

Tento výrobok obsahuje svetelný zdroj triedy energetickej účinnosti „F“.

• Bezpečnosť



Bezpečnostné pokyny

V prípade škôd, ktoré vzniknú nedodržiavaním tohto návodu na obsluhu, zaniká garančný nárok! Pri následných škodách nepreberá výrobca ručenie! V prípade vecných škôd alebo poranenia osôb, ktoré boli zapríčinené neodbornou manipuláciou alebo nedodržiavaním bezpečnostných pokynov, nepreberá výrobca ručenie!



VAROVANIE! NEBEZPEČENSTVO OHROZENIA ŽIVOTA A NEBEZPEČENSTVO

ÚRAZU PRE MALÉ I STARŠIE DETI!

Nikdy nenechávajte deti bez dozoru s obalovým materiálom. Existuje nebezpečenstvo zadusenía obalovým materiálom. Deti často podceňujú nebezpečenstvo. Držte deti vždy v bezpečnej vzdialenosti od výrobku.

- Tento prístroj môžu používať deti od 8 rokov ako aj osoby so zníženými psychickými, senzorickými alebo duševnými schopnosťami alebo s nedostatkom skúseností a vedomostí, ak sú pod dozorom, alebo ak boli poučené ohľadom bezpečného používania prístroja, a ak porozumeli nebezpečenstvám spojeným s jeho používaním. Deti sa s prístrojom nesmú hrať. Čistenie a údržbu nesmú vykonávať deti bez dozoru.



Zabráňte ohrozeniu života zásahom elektrickým prúdom

- Elektrickú inštaláciu prenechajte kvalifikovanému elektrikárovi alebo osobe zaškolenej pre elektroinštalácie.
- Pred každým pripojením do siete prekontrolujte svietidlo a sieťový prípojný kábel ohľadom prípadných poškodení. Ak zistíte akékoľvek poškodenia, svietidlo za žiadnych okolností nepoužívajte.

VAROVANIE!

Poškodené sieťové káble predstavujú nebezpečenstvo ohrozenia života zásahom elektrickým prúdom. V prípade poškodení, opráv alebo iných problémov so svietidlom sa obráťte na servisné stredisko alebo kvalifikovaného elektrikára.

- Pred montážou odstráňte poistku alebo vypnite istič vedenia v poistkovej skrinke (poloha 0).
- Pred montážou sa uistite, že sa existujúce sieťové napätie zhoduje s potrebným prevádzkovým napätím svietidla (pozri „Technické údaje“).
- Bezpodmienečne zabráňte kontaktu svietidla s vodou alebo inými kvapalinami.
- Nikdy neatvárate žiadny z elektrických prevádzkových prostriedkov, ani do nich nestrkajte žiadne predmety. Takéto zásahy predstavujú ohrozenie života v dôsledku zásahu elektrickým prúdom.
- Nemontujte svetlo na vlhkých alebo vodivých podkladoch.



Zabráňte nebezpečenstvu požiaru a poranení

NEBEZPEČENSTVO PORANENIA!

Bezprostredne po vybalení skontrolujte svietidlo ohľadom prípadných poškodení.

- Svietidlo nikdy nemontujte s chybnými osvetľovacími prostriedkami a / alebo skleneným tienidlom. V takom prípade sa spojte so servisným strediskom kvôli výmene.
- Nepozerajte sa priamo do svetelného zdroja (osvetľovací prostriedok, LED atď.).
- LED diódu nepozorujte pomocou optického nástroja (napr. lupy).



POZORI! NEBEZPEČENSTVO POPÁLENÍN SPÔSOBENÉ HORÚCIMI POVRCHMI!

Pred tým, ako sa dotknete svetla, sa ubezpečte, že je svetlo vypnuté a vychladnuté. Tak zabránite popáleninám. Svietidlá vytvárajú v oblasti hlavy lampy silné teplo.

- Nechajte svetlo úplne vychladnúť.
- Poškodené svietidlá neodkladne vymeňte za nové. Pred výmenou svietidla odstráňte vždy najprv poistku alebo vypnite istič.
- Nenechajte svetlá alebo obalový materiál položený bez dohľadu. Plastové fólie/tašky, plastové diely atď. by mohli byť pre deti nebezpečnou hračkou.

-  Svietidlo – používajte iba v suchom prostredí.

-  Nie je vhodné pre externé stmievače a elektronické spínače.



Takto postupujete správne

- Používajte iba také svietidlá, aké sú uvedené v kapitole „Technické údaje“.
- Svietidlo namontujte tak, aby bolo chránené pred vlhkosťou a znečistením.
- Montáž si starostlivo pripravte a doprajte si dostatok času. Dopredu si pripravte všetky jednotlivé diely a dodatočne potrebné náradie alebo materiál prehľadne a na dosah ruky.
- Buďte neustále opatrní! Dávajte vždy pozor na to, čo robíte, a vždy konajte rozvážne. Svietidlo v

žiadnom prípade nemontujte, ak ste práve nesústredený alebo sa necítite dobre.

● Príprava

● Potrebné náradie a materiál

Uvedené náradie / nástroje a materiál nie sú súčasťou dodávky. Ide tu o nezáväzný údaje a hodnoty pre orientáciu. Charakter materiálu sa riadi podľa individuálnych daností na mieste.

- Ceruzka/nástroj na označovanie
- 2-pólový tester napätia
- Skrutkovač
- Vítačka
- Vrták (ø 6 mm)
- Bočný rezák
- Vodič
- Kladivo

● Pred inštaláciou

Dôležité: Elektrické pripojenie musí vykonať kvalifikovaný elektrikár alebo osoba zaškolená pre elektroinštalácie. Táto musí mať znalosti o vlastnostiach svetidla a predpisoch o pripojení.

- Pred inštaláciou sa oboznámte so všetkými pokynmi a obrázkami v tomto návode, ako aj so samotným svetidlom.
- Pred inštaláciou zabezpečte, aby bolo vedenie, na ktoré bude svetidlo pripojené, bez napätia. Z tohto dôvodu odstráňte poistku alebo vypnite istič vedenia v skrinke s poiskami (poloha 0).
- Beznapäťový stav prekontrolujte pomocou 2-pólová skúšačky napätia.

● Uvedenie do prevádzky

● Montáž svetidla

- Uvoľnite upevňovacie skrutky [12] z boku viditeľné na pripojovacej schránke [13] a vyberte montážny uhol [10] na zadnej strane (p. obr. C).
- Označte otvory určené pre vŕtanie pomocou pozdĺžnych dier v montážnom uhle [10] určených pre skrutky [11].

- Teraz vyvŕtajte upevňovacie otvory (ø 6 mm, hĺbka cca. 40 mm). Zabezpečte, aby ste nepoškodili prírodové vedenie.
- Vložte hmoždinky [9] do vyvŕtaných otvorov.
- Upevnite montážny uhol [10] pomocou priložených skrutiek [11].
- Prevedte jednotlivé žily L a N sieťového pripojovacieho kábla (externý) [8] cez ochranné hadičky [7] (p. obr. B).
- Teraz spojte pripojovací kábel svetidla pomocou svorky svetidla [6] so sieťovým pripojovacím káblom (externý) [8].
- Dbajte na farebné prepojenie zapojených vedení (kábel vedúci prúd, čierny alebo hnedý = symbol L, neutrálny kábel, modrý = symbol N).
- Teraz spojte ochranný vodič (zeleno-žltý) s uzemňovacou svorkou ⚡ označenou na pripojovacej schránke [13].
- Teraz zošróbujte svetidlo pomocou upevňovacích skrutiek [12] s montážnym uhlom [10] (p. obr. C).

14173905L:

- Vytočte prstenec so závitom [3] z objímky [1].
- Sklenené tienidlo [2] prestrčte opatrne cez objímku [1] a upevnite ho dotiahnutím prstenca so závitom [3] pomocou dodaného náradia [4] (p. obr. A).

14174007L:

- Umiestnite ramená svetla do požadovanej polohy.

Všetky modely:

- Pri vkladaní osvetľovacieho prostriedku [5] použite čistú handričku, ktorá nepúšťa vlákna. Zatočte osvetľovací prostriedok [5] v smere hodinových ručičiek do objímky.
- Nastavte bodové svetlá [14] svetidla do želanej polohy.
- Opäť nasadte poistku alebo zapnite istič vedenia v skrinke s poiskami (poloha 1).

Vaše svetidlo je teraz pripravené na prevádzku.

● Nasmerovanie bodového svetla

- **POZOR! NEBEZPEČENSTVO ROZBITIA SKLA!**
- Pri posúvaní bodových svetiel [14] dbajte na to, aby sklenené časti nenarážali.

- Nasmerovanie bodových svetiel [14] zmeňte len vtedy, keď je svetidlo vypnuté.
- Nechajte svetidlo úplne vychladnúť.
- Otočte jednotlivé bodové svetlá [14] uchytením za pätku do želaného smeru. Bodové svetlá sa dajú otočiť o cca. 320°.

• Výmena svetidla

VAROVANIE! NEBEZPEČENSTVO ZÁSAHU ELEKTRICKÝM PRÚDOM!

Pri výmene svetidla najprv vyťahnite svetlo z elektrickej siete. Na to odstráňte poistku alebo vypnite istič v poistkovej skrini (poloha 0).

POZOR! NEBEZPEČENSTVO POPÁLENÍ SPÔSOBENÉ HORÚCIMI POVRCHMI!

Svetidlo nechajte úplne ochladnúť.

- Vymieňajte osvetľovací prostriedok [5] iba vtedy, keď je úplne vychladený.
- Vytočte osvetľovací prostriedok [5] proti smeru hodinových ručičiek z objímky [1].
- Pri výmene použite čistú handričku bez vlákien.
- Používajte iba osvetľovacie prostriedky [5] uvedené v kapitole „Technické údaje“.
- Nový osvetľovací prostriedok [5] zatočte do objímky [1] v smere hodinových ručičiek. Skontrolujte správnosť osadenia.
- Opäť nasadte poistku alebo zapnite istič vedenia v skrinke s poiskami (poloha I).

• Údržba a čistenie

VAROVANIE! NEBEZPEČENSTVO ZÁSAHU ELEKTRICKÝM PRÚDOM!

Pred čistením najskôr odpojte svetidlo od elektrickej siete. Z tohto dôvodu odstráňte poistku alebo vypnite istič vedenia v skrinke s poiskami (poloha 0).

VAROVANIE! NEBEZPEČENSTVO ZÁSAHU ELEKTRICKÝM PRÚDOM!

Z dôvodu elektrickej bezpečnosti sa svetidlo nesmie nikdy čistiť vodou alebo inými kvapalinami a v žiadnom prípade sa nesmie ponárať do vody.

POZOR! NEBEZPEČENSTVO POPÁLENIA SKRZE HORÚCE POVRCHY!

Svetidlo nechajte úplne ochladnúť.

- Nepoužívajte žiadne rozpúšťadlá, benzín a. i. Svetidlo by sa pritom poškodilo.
- Na čistenie používajte iba suchú handričku, ktorá nepúšťa vlákna.
- Opäť nasadte poistku alebo zapnite istič vedenia v skrinke s poiskami (poloha I).

• Likvidácia



Obal pozostáva z ekologických materiálov, ktoré môžete odovzdať na miestnych recyklačných zberných miestach.



Všímajte si prosím označenie obalových materiálov pre triedenie odpadu, sú označené skratkami (a) a číslami (b) s nasledujúcim významom: 1–7: Plasty / 20–22: Papier a kartón / 80–98: Spojené látky



Výrobok vrát. príslušenstva a obalových materiálov je možné recyklovať a podlieha rozšírenej zodpovednosti výrobcu. Likvidujte tieto súčasti samostatne, a to podľa zobrazených informácií (informácie o triedení), pre lepšie zaobchádzanie s odpadom. Logo Triman platí pre Francúzsko.



Vyhodte výrobok, keď už doslúžil. V záujme ochrany životného prostredia ho nevyhadzujte do domového odpadu, ale odovzdajte ho na odbornú likvidáciu. O zberných miestach a ich otváracích hodinách sa môžete informovať vo vašej príslušnej správe.

• Záruka a servis

• Garancné prehlásenie

Na tento prístroj poskytujeme záruku 36 mesiacov od dátumu kúpy. Prístroj bol starostlivo vyrobený a podrobený dôkladnej kontrole kvality. Vrámcí záručnej doby

bezplatne opravíme všetky chyby materiálu a výrobné chyby. Ak by sa však počas záručnej doby vyskytli nedostatky, odošlite prístroj na uvedenú adresu servisu s uvedením nasledovného čísla modelu:
14173905L / 14174007L.

Zo záruky sú vylúčené škody spôsobené neodbornou manipuláciou, nedodržaním návodu na obsluhu alebo zásahom neautorizovanej osoby, ako aj diely podliehajúce opotrebovaniu (napr. osvetľovacie prostriedky). Poskytnutím záruky sa záručná doba nepredlžuje ani neobnovuje.

● Servisná adresa

Briloner Leuchten GmbH & Co. KG
Am Steinbach 14
59872 Meschede
NEMECKO
Tel.: +49 29 1 / 95 29 93-650
Fax: +49 29 1 / 95 29 93-109
E-mail: kundenservice@briloner.com
www.briloner.com

FR

Bezplatné servisné číslo:
Tel.: 00800 / 27456637

IAN 459098_2401

Pre všetky otázky majte pripravený pokladničný doklad a číslo výrobku (IAN 459098_2401) ako dôkaz o kúpe.























● Prehlásenie o zhode CE

Tento výrobok spĺňa požiadavky platných európskych a národných smerníc. Zhoda bola preukázaná. Príslušné vysvetlenia a podklady sú uložené u výrobcu.

● Výrobca

Briloner Leuchten GmbH & Co. KG
Am Steinbach 14
59872 Meschede
NEMECKO

Leyenda de pictogramas utilizados	Página 62
Introducción	Página 63
Uso adecuado.....	Página 63
Volumen de suministro.....	Página 63
Descripción de las piezas.....	Página 63
Características técnicas.....	Página 63
Seguridad	Página 63
Indicaciones de seguridad.....	Página 63
Preparativos	Página 65
Herramientas y materiales necesarios.....	Página 65
Antes de la instalación	Página 65
Puesta en funcionamiento	Página 65
Cómo montar la lámpara.....	Página 65
Ajustar el foco.....	Página 66
Cambiar la bombilla.....	Página 66
Mantenimiento y limpieza	Página 66
Eliminación	Página 66
Garantía y servicio técnico	Página 67
Garantía.....	Página 67
Dirección del servicio técnico.....	Página 67
Declaración de conformidad.....	Página 67
Fabricante.....	Página 67

Legenda de pictogramas utilizados			
	¡Leer las instrucciones!		¡Precaución! ¡Peligro de quemaduras debido a superficies calientes!
	Esta lámpara solo es apta para el uso en interiores, en espacios secos y cerrados.		¡Precaución con las descargas eléctricas! ¡Peligro de muerte!
 A.C. a.c.	Corriente alterna (tipo de corriente y de tensión)		No apto para interruptores electrónicos y reguladores externos.
V	Voltio		Cómo proceder de forma segura
Hz	Hercio (frecuencia)		¡Deseche el embalaje y el aparato de forma respetuosa con el medio ambiente!
W	Vatio (potencia efectiva)		Temperatura de la luz en Kelvin
 lm	Lumen	Ra CRI	Índice de rendimiento en color
mA	Miliamperio	h	Vida útil
	Conductor de puesta a tierra		Fuente de luz - Utilizar solo en un ambiente seco.
	¡Tenga en cuenta las advertencias e indicaciones de seguridad!		La bombilla es reemplazable por el cliente
	Indicaciones de seguridad Instrucciones de manejo		El embalaje está compuesto por papel reciclado 100 %.
	¡Peligro de muerte y de accidentes para bebés y niños!	IP20	La lámpara posee el grado de protección "IP20" y ha sido diseñada exclusivamente para el uso en interiores de domicilios particulares. Sin protección contra la penetración de agua.
	Tereftalato de polietileno		Cartón ondulado
	Cartón		Papel
	Polietileno (densidad baja)		

Lámpara led de techo

● Introducción



Le damos la enhorabuena por haber adquirido este nuevo producto. Ha elegido un producto de alta calidad. Lea atenta y completamente las siguientes instrucciones de uso. Despliegue la página con las ilustraciones. Estas instrucciones pertenecen a este producto y contienen indicaciones importantes sobre la puesta en funcionamiento y el manejo. Tenga en cuenta siempre todas las indicaciones de seguridad. Antes de poner el artículo en funcionamiento, compruebe si dispone de la tensión correcta y si todas las piezas están bien montadas. Si tiene dudas o no sabe cómo manejar el aparato, póngase en contacto con su distribuidor o el servicio de asistencia. Conserve estas indicaciones en lugar seguro y, en caso necesario, entréguelas a terceros.

● Uso adecuado



Esta lámpara solo es apta para el uso en interiores. Puede montarse sobre todas las superficies inflamables normales. Este aparato ha sido diseñado exclusivamente para uso doméstico. Este producto está diseñado para un funcionamiento normal.

● Volumen de suministro

Compruebe siempre inmediatamente después de desembalar el producto la integridad del contenido y el perfecto estado del aparato.

- 1 lámpara LED de techo con 4 focos 14174007L / lámpara LED de techo con 3 focos 14173905L
- 3 cristales de la lámpara (14173905L)
- 3 bombillas LED, E14 miniglobo (14173905L)
- 1 herramienta (14173905L)
- 4 bombillas LED, E27, A60 (14174007L)

Todos los modelos

- 2 tacos
- 2 tornillos (soporte de montaje)
- 2 tubos de protección
- 1 manual de instrucciones de montaje y manejo

● Descripción de las piezas

- 1 Portalámparas
- 2 Pantalla de cristal (14173905L)
- 3 Anillo roscado (14173905L)
- 4 Herramienta (14173905L)
- 5 Bombilla
- 6 Regleta
- 7 Tubos de protección
- 8 Cable de alimentación (externo)
- 9 Taco
- 10 Soporte de montaje
- 11 Tornillo (soporte de montaje)
- 12 Tornillos de fijación (carcasa de conexión)
- 13 Carcasa de conexión
- 14 Foco

● Características técnicas

Modelo n.º:	14173905L / 14174007L
Tensión de funcionamiento:	230–240 V~, 50 Hz
Potencia nominal:	3x máx. 4,9 W (14173905L) 4x máx. 4,9 W (14174007L)
Clase de protección:	I
Tipo de protección:	IP20
Portalámparas:	3x E14 (14173905L) 4x E27 (14174007L)

Bombilla: 3x E14, 4,9W (14173905L) | 4x E27, 4,9W (14174007L)

Este producto contiene un foco de luz de clase de eficiencia energética «F».

● Seguridad



Indicaciones de seguridad

¡El derecho de garantía quedará anulado en caso de producirse daños por no tener en cuenta estas instrucciones de uso! ¡No se asumirá responsabilidad alguna por daños indirectos! En caso de que el manejo inadecuado del producto o el incumplimiento de las indica-

ciones de seguridad provoquen daños materiales o personales, ¡no se asumirá ninguna responsabilidad!

¡ADVERTENCIA! ¡PELIGRO DE MUERTE Y ACCIDENTE PARA NIÑOS!

No deje nunca a los niños sin vigilancia con el material de embalaje. Existe peligro de asfixia por el material de embalaje. Los niños no suelen ser conscientes del peligro. Mantenga siempre el producto fuera del alcance de los niños.

- Este aparato puede ser utilizado por niños mayores de 8 años, así como por personas con capacidades físicas, sensoriales o mentales reducidas o que cuenten con poca experiencia y/o falta de conocimientos, siempre y cuando se les haya enseñado cómo utilizar el aparato de forma segura y hayan comprendido los peligros que pueden resultar de un mal uso del mismo. No permita que los niños jueguen con el aparato. La limpieza y el mantenimiento nunca deben llevarse a cabo por niños sin la vigilancia de un adulto.

Cómo evitar el peligro de muerte por descarga eléctrica

- La instalación eléctrica la debe realizar un electricista formado o una persona instruida en instalaciones eléctricas.
- Antes de conectar el aparato a la red, compruebe que la lámpara y el cable estén en perfecto estado. Nunca utilice la lámpara si detecta algún tipo de daño.

¡ADVERTENCIA!

Los cables de red dañados conllevan peligro de muerte por descarga eléctrica. En caso de daños, reparaciones u otros problemas en la lámpara, diríjase al servicio de mantenimiento o a un técnico electricista.

- Antes del montaje, retire el fusible o desconecte el interruptor automático de la caja de fusibles (posición 0).
- Asegúrese antes de cada montaje de que la corriente nominal disponible coincida con la tensión de funcionamiento necesaria de la lámpara (consultar „Características técnicas“).
- Evite que la lámpara entre en contacto con agua u otros líquidos.

- Nunca abra el equipo eléctrico ni introduzca objetos en el mismo. Esto puede suponer peligro de muerte por descarga eléctrica.
- No monte la lámpara sobre bases húmedas o conductoras.

Cómo prevenir incendios y lesiones

¡RIESGO DE LESIONES!

Compruebe el estado de la lámpara nada más desembalarla.

- No monte la lámpara con bombillas y / o vidrios defectuosos. En este caso, póngase en contacto con el servicio de mantenimiento para su sustitución.
- No mire directamente al foco de luz (bombilla, LED, etc.).
- No observe los LED con un instrumento óptico (p. ej. una lupa).

¡PRECAUCIÓN! ¡PELIGRO DE QUEMADURAS DEBIDO A SUPERFICIES CALIENTES!

Asegúrese de que la luz está desconectada y se ha enfriado antes de tocarla para prevenir quemaduras. Las bombillas generan mucho calor en el área de la caja de la lámpara.

- Deje que la lámpara se enfríe completamente.
- Sustituya las bombillas defectuosas por nuevas inmediatamente. Quite el fusible o apague el interruptor automático de protección siempre primero antes de cambiar la bombilla.
- No deje la lámpara o el material de embalaje desatendidos. Las bolsas, láminas, piezas de plástico, etc. podrían convertirse en juguetes peligrosos para los niños.

-  Fuente de luz - Utilizar solo en un ambiente seco.

-  No apto para interruptores electrónicos y reguladores externos.

Cómo proceder de forma segura

- Utilice las bombillas solo como se indica en el capítulo "Características técnicas".
- Monte la lámpara de modo que esté protegida de la humedad, el viento y la suciedad.

- Prepare cuidadosamente el montaje y dedíquelo el tiempo suficiente. Antes de comenzar, ordene todas las piezas y asegúrese de que las tiene a mano junto con el resto de herramientas o material que se necesite.
- ¡Proceda siempre con sumo cuidado! Preste mucha atención a lo que hace y actúe siempre con sentido común. Bajo ningún concepto monte la lámpara si está distraído o no se encuentra bien.

● Preparativos

● Herramientas y materiales necesarios

Las herramientas y los materiales mencionados no se incluyen en el volumen de suministro. Los valores y datos tratados son aproximados y meramente orientativos. Los materiales necesarios dependerán de las circunstancias particulares de cada situación.

- Lápiz/herramienta de marcado
- Detector de tensión bipolar
- Destornillador
- Taladradora
- Broca (∅ 6 mm)
- Alicates cortaalambres
- Escalera
- Martillo

● Antes de la instalación

Importante: encargue la instalación eléctrica a un electricista o a una persona especialmente cualificada para ello. Esta persona deberá conocer las características de la lámpara y las normas de conexión.

- Familiarícese antes de la instalación con todas las indicaciones e imágenes de estas instrucciones, así como con la propia lámpara.
- Asegúrese antes de la instalación de que el cable al que se vaya a conectar la lámpara no tenga tensión. Para ello, retire el fusible o desconecte el interruptor automático en la caja de fusibles (posición 0).
- Compruebe que no hay tensión con un comprobador de tensión.

● Puesta en funcionamiento

● Cómo montar la lámpara

- Suelte de la carcasa de conexión lateral [13] los tornillos de fijación [12] visibles y retire el soporte de montaje [10] de la parte trasera (ver fig. C).
- Marque los agujeros para taladrar con ayuda de los orificios en el soporte de montaje [10] previstos para los tornillos [11].
- Taladre ahora los orificios de fijación (∅ 6 mm, profundidad aprox. 40 mm). Asegúrese de no dañar el cable de alimentación.
- Introduzca los tacos [9] en los orificios taladrados.
- Fije el soporte de montaje [10] con los tornillos [11] incluidos.
- Pase los hilos individuales L y N del cable de alimentación (externo) [8] por los tubos de protección [7] (ver fig. B).
- Conecte a continuación el cable de conexión de la lámpara con la regleta [6] al cable de alimentación (externo) [8].
- Preste atención a la correspondencia de colores de los cables conectados (cable conductor, negro o marrón = símbolo L, cable neutro, azul = símbolo N).
- Conecte a continuación el conductor de protección (verde-amarillo) con el terminal de puesta a tierra ⚬ de la carcasa de conexión [13].
- A continuación, fije la lámpara mediante los tornillos de fijación [12] al soporte de montaje [10] (ver fig. C).

14173905L:

- Gire el anillo roscado [3] del portalámparas [1].
- Encaje la pantalla de cristal [2] con cuidado sobre el portalámparas [1] y fíjela apretando el anillo roscado [3] con ayuda de la herramienta [4] suministrada (ver fig. A).

14174007L:

- Coloque los brazos de la lámpara en la posición deseada.

Todos los modelos:

- Para cambiar la bombilla [5] utilice un paño limpio, sin pelusas. Enrosque la bombilla [5] en el portalámparas en el sentido de las agujas del reloj.

- Coloque los focos [14] de la lámpara en la posición deseada.
- Vuelva a colocar el fusible o conecte el interruptor automático de protección en la caja de fusibles (posición I).

Ya puede utilizar la lámpara.

● Ajustar el foco

- **¡CUIDADO! ¡PELIGRO DE ROTURA DEL VIDRIO!**
- Al mover los focos [14], vaya con cuidado de no golpear las piezas de vidrio.
- Cambie la orientación de los focos [14] únicamente cuando la luz esté apagada.
- Deje que la lámpara se enfríe completamente.
- Oriente los focos [14] en la dirección deseada girándolos desde la base. Los focos se pueden girar unos 320°.

● Cambiar la bombilla

¡ADVERTENCIA! ¡PELIGRO DE DESCARGA ELÉCTRICA!

Para cambiar la bombilla, desconecte primero la lámpara de la red eléctrica. Para ello, retire el fusible o desactive el interruptor protector automático en la caja de fusibles (posición 0).

¡PRECAUCIÓN! ¡PELIGRO DE QUEMADURAS DEBIDO A SUPERFICIES CALIENTES!

Deje que la lámpara se enfríe completamente.

- Sustituya la bombilla [5] únicamente una vez se haya enfriado por completo.
- Saque la bombilla defectuosa [5] del portalámparas [1] girándola en sentido contrario a las agujas del reloj.
- Para cambiar la bombilla, utilice un paño limpio y sin pelusas.
- Utilice las bombillas [5] solo como se indica en el capítulo „Características técnicas“.
- Enrosque la bombilla [5] nueva en el portalámparas [1] en el sentido de las agujas del reloj. Compruebe que está colocada correctamente.

- Vuelva a colocar el fusible o conecte el interruptor automático de protección en la caja de fusibles (posición I).

● Mantenimiento y limpieza

¡ADVERTENCIA! ¡PELIGRO DE DESCARGA ELÉCTRICA!

Desenchufe la lámpara de la red eléctrica para la limpieza. Para ello, retire el fusible o desconecte el interruptor automático en la caja de fusibles (posición 0).

¡ADVERTENCIA! ¡PELIGRO DE DESCARGA ELÉCTRICA!

Por razones de seguridad eléctrica, nunca limpie la lámpara con agua u otros líquidos ni la sumerja en agua.

¡CUIDADO! ¡PELIGRO DE QUEMADURAS DEBIDO A SUPERFICIES CALIENTES!

Deje que la lámpara se enfríe completamente.

- No utilice disolventes, gasolina o similares, ya que la lámpara se dañaría.
- Limpie la lámpara únicamente con un paño seco y sin pelusas.
- Vuelva a colocar el fusible o conecte el interruptor automático de protección en la caja de fusibles (posición I).

● Eliminación



El embalaje está compuesto por materiales no contaminantes que pueden ser desechados en el centro de reciclaje local.



Tenga en cuenta el distintivo del embalaje para la separación de residuos. Está compuesto por abreviaturas (a) y números (b) que significan lo siguiente: 1–7: plásticos / 20–22: papel y cartón / 80–98: materiales compuestos.



Tanto el producto como los accesorios y los materiales de embalaje son reciclables y están sujetos a una

responsabilidad ampliada del fabricante. Elimínelos por separado, siguiendo el Info-tri (información de clasificación) ilustrado, para mejorar el tratamiento de los residuos. El logo Triman solo tiene validez en Francia.



Para proteger el medio ambiente no tire el producto junto con la basura doméstica cuando ya no le sea útil. Deséchelo en un contenedor de reciclaje. Diríjase a la administración competente para obtener información sobre los puntos de recogida de residuos y sus horarios.

● **Garantía y servicio técnico**

● **Garantía**

Este aparato goza de una garantía de 36 meses a partir del momento de la compra. Este aparato ha sido fabricado con mucho cuidado y ha sido sometido a precisos controles de calidad. Dentro del período de garantía, reparamos gratuitamente todos los defectos de los materiales o de fabricación. Si aún así detecta defectos durante el período de garantía, por favor, envíe el aparato a la dirección de servicio que figura indicando el siguiente número de modelo: 14173905L / 14174007L.

Están excluidos de la garantía los daños producidos por manejo incorrecto, no seguimiento del manual de instrucciones o manipulación del producto por parte de personas no autorizadas, así como las piezas de desgaste (p. ej. las bombillas). Si se hace uso de la garantía, no se prolongará ni renovará el período de garantía.

● **Dirección del servicio técnico**

Briloner Leuchten GmbH & Co. KG
Am Steinbach 14
59872 Meschede
ALEMANIA
Tel.: +49 29 1 / 95 29 93-650
Fax: +49 29 1 / 95 29 93-109
Correo electrónico: kundenservice@briloner.com
www.briloner.com



Gratuita número de servicio:
Tel.: 00800 / 27456637

IAN 459098_2401

Para realizar cualquier consulta, tenga a mano el recibo y el número de artículo (IAN 459098_2401) como justificante de compra.























● **Declaración de conformidad CE**

Este producto cumple las exigencias de las directivas europeas y nacionales vigentes. Se ha comprobado la conformidad. El fabricante dispone de las declaraciones y documentos correspondientes.

● **Fabricante**

Briloner Leuchten GmbH & Co. KG
Am Steinbach 14
59872 Meschede
ALEMANIA

Billedtekst til de anvendte piktogrammer	Side 70
Indledning	Side 71
Formålsbestemt anvendelse.....	Side 71
Leverede dele.....	Side 71
Beskrivelse af de enkelte dele.....	Side 71
Tekniske data.....	Side 71
Sikkerhed	Side 71
Sikkerhedsanvisninger.....	Side 71
Forberedelse	Side 73
Nødvendigt værktøj og materiale.....	Side 73
Før installationen	Side 73
Ibrugtagning	Side 73
Montering af lampe.....	Side 73
Justering af spot.....	Side 73
Udskiftning af lyskilde.....	Side 74
Vedligeholdelse og rengøring	Side 74
Bortskaffelse	Side 74
Garanti og service	Side 74
Garanti.....	Side 74
Serviceadresse.....	Side 75
Konformitetserklæring.....	Side 75
Producent.....	Side 75

Billedtekst til de anvendte piktogrammer			
	Læs anvisningerne!		Forsigtig! Risiko for forbrænding som følge af varme overflader!
	Denne lampe er udelukkende egnet til indendørs brug i tørre og lukkede rum.		Advarsel mod elektrisk stød! Livsfare!
 A.C. a.c.	Vekselspænding (strøm- og spændingsart)		Ikke egnet til eksterne lydæmpere og elektroniske kontakter.
V	Volt		Sådan forholder du dig korrekt
Hz	Hertz (frekvens)		Bortskaf emballage og apparat på en miljømæssig korrekt måde!
W	Watt (aktiv effekt)		Lystemperatur i kelvin
 lm	Lumen	Ra CRI	Farvegengivelsesindeks
mA	Milliampere	h	Levetid
	Beskyttelsesleder		Lyskilde – må kun bruges i tørre omgivelser.
	Overhold advarsels- og sikkerhedshenvisninger!		Pæren kan udskiftes af kunden
	Sikkerhedsanvisninger Handlingsanvisninger		Emballagen består af 100 % genanvendt papir.
	Livs- og ulykkesfare for små og store børn!	IP20	Lampen har kapslingsklasse "IP20" og er udelukkende beregnet til brug indendørs i private hjem. Ingen beskyttelse mod indtrængen af vand.
	Polyethylenterephthalat		Bølgepap
	Pap		Papir
	Polyætylen (lav densitet)		

LED loftslampe

● Indledning



Vi ønsker dig tillykke med købet af dit nye produkt. Med købet har du besluttet dig for et førsteklasses produkt. Læs denne betjeningsvejledning fuldstændigt og omhyggeligt igennem. Fold siden med afbildningerne ud. Denne vejledning hører til dette produkt og indeholder vigtige henvisninger om ibrugtagning og håndtering. Overhold altid alle sikkerhedshenvisninger. Kontroller inden ibrugtagningen, om den korrekte spænding er tilstede, og om alle dele er rigtigt monteret. Skulle du have spørgsmål eller være usikker med hensyn til håndteringen af apparatet, så kontakt venligst din forhandler eller servicestedet. Denne vejledning skal opbevares omhyggeligt og i givet fald gives videre til tredjemand.

● Formålsbestemt anvendelse



Denne lampe er udelukkende egnet til indendørs brug. Lampen kan monteres på alle normalt antændelige overflader. Dette apparat er kun bestemt til anvendelse i private husholdninger. Dette produkt er beregnet til normal drift.

● Leverede dele

Kontroller altid umiddelbart efter udpakningen, om de leverede dele er komplette, samt om produktet er i fejlfri tilstand.

- 1 LED-loftskinne med 4 lyskilder 14174007L / LED-loft-spot med 3 lyskilder 14173905L
- 3 lampeglas (14173905L)
- 3 LED-pærer, E14 miniglobe (14173905L)
- 1 værktøj (14173905L)
- 4 LED-pærer, E27, A60 (14174007L)

Alle modeller

- 2 raw|plugs
- 2 skruer (monteringsbeslag)
- 2 beskyttelsesrør
- 1 monterings- og betjeningsvejledning

● Beskrivelse af de enkelte dele

- 1 Fatning
- 2 Lampeglas (14173905L)
- 3 Skruring (14173905L)
- 4 Værktøj (14173905L)
- 5 Lyskilde
- 6 Samlemuffe
- 7 Beskyttelsesslanger
- 8 Nettilslutningsledning (ekstern)
- 9 Rawlplugs
- 10 Montagevinkel
- 11 Skruer (montagevinkel)
- 12 Fastgørelsesskruer (tilslutningskabiner)
- 13 Tilslutningskabiner
- 14 Spot

● Tekniske data

Model-nr.:	14173905L / 14174007L
Driftsspænding:	230–240 V~, 50 Hz
Mærkeeffekt:	3x maks. 4,9 W (14173905L) 4x maks. 4,9 W (14174007L)
Beskyttelsesklasse:	I
Kapslingsklasse:	IP20
Lampefatning:	3x E14 (14173905L) 4x E27 (14174007L)

Pære: 3x E14, 4,9W (14173905L) |
4x E27, 4,9W (14174007L)

Dette produkt indeholder en lyskilde i energieffektivitetsklassen "F".

● Sikkerhed



Sikkerhedsanvisninger

Ved skader, som forårsages af ikke-overholdelse af denne betjeningsvejledning, bortfalder garantikravet! For følgeskader overtages ingen hæftelse! Ved materielle skader eller personskader, som forårsages gennem uhensigtsmæssig håndtering eller ikkeoverholdelse af sikkerhedshenvisningerne, overtages der ingen hæftelse!



⚠ ADVARSEL! LIVS- OG ULYKKEFARE FOR SMÅBØRN OG BØRN!

- Børn må aldrig være uden opsyn med emballagen. Der er fare for kvælning gennem emballagen. Børn undervrurderer ofte farerne. Hold altid børn på afstand af produktet.
- Dette apparat kan benyttes af børn fra 8 års alderen og opad, samt af personer med forringede fysiske, følelsesmæssige eller mentale evner eller med mangel på erfaring og viden, når de er under opsyn eller er blevet undervist mht. sikker brug af produktet og forstår de derudaf resulterende farer. Børn må ikke lege med produktet. Rengøring og brugervedligeholdelse må ikke foretages af børn uden opsyn.



Undgå livsfare på grund af elektrisk stød

- Lad el-installationen blive udført af en faguddannet elektriker eller en person, der er instrueret i udførelsen af elektriske installationer.
- Kontroller lampen og tilslutningsledningen for eventuelle skader inden hver strømtilslutning. Lampen må aldrig anvendes, hvis der konstateres nogen som helst form for skade.

⚠ ADVARSEL!

Beskadigede strømledninger udgør en livsfare gennem elektrisk stød. Henvend dig ved beskadigelser, reparationer og andre problemer med lampen til et servicested eller en faguddannet elektriker.

- Fjern sikringen inden montagen eller slå afbryderen til overstrømsbeskyttelsen i tavlen fra (0-stilling).
- Kontroller inden monteringen, at den tilstedeværende netspænding stemmer overens med lampens nødvendige driftspænding (se "Tekniske data").
- Undgå absolut at lampen kommer i berøring med vand eller andre væsker.
- De elektriske dele må aldrig åbnes og der må ikke stikkes genstande ind i dem. Denne slags indgreb betyder livsfare gennem elektrisk stød.
- Monter ikke lampen på fugtige eller ledende overflader.



Undgå fare for brand og tilskadekomst



FARE FOR TILSKADEKOMST!

Kontroller lampen for beskadigelser umiddelbart efter udpakningen.

- Monter ikke lampen med defekte lyskilder og / eller lampeglas. Ret i givet fald henvendelse til servicestedet med henblik på ombytning.
- Kig ikke direkte ind i lyskilden (pære, LED etc.).
- Kig ikke på LED'en med et optisk instrument (f.eks. lup).



FORSIGTIG! FORBRÆNDINGSFARE Gennem VARME OVERFLADER!

Sørg for, at lampen er slukket og afkølet, før du rører ved den, så du undgår forbrændinger.

Lyskilder genererer meget varme i området omkring lampehovedet.

- Lad lampen køle fuldstændigt af.
- Skift straks defekte pærer ud med nye pærer. Inden du skifter pærer, skal du altid først fjerne sikringen eller slå automatsikringen fra.
- Lad ikke lampen eller emballagematerialet ligge og flyde. Plasfolie, plastposer, plastdele osv. kan blive til farligt legetøj for børn.



Lyskilde – må kun bruges i tørre omgivelser.



Ikke egnet til eksterne lysdæmpere og elektroniske kontakter.



Sådan forholder du dig rigtig

- Brug kun den type pære, der er angivet i kapitlet "Tekniske data".
- Monter lampen således, at den er beskyttet mod fugt og snavs.
- Forbered monteringen omhyggeligt og giv dig god tid. Læg alle enkeltdele og yderligere nødvendigt værktøj eller materiale inden monteringen overskueligt og tilgængeligt til rette.
- Vær hele tiden koncentreret! Vær altid opmærksom på hvad du gør og brug din sunde fornuft. Monter ikke lampen, hvis du er ukoncentreret eller føler dig dårligt tilpas.

● **Forberedelse**

● **Nødvendigt værktøj og materiale**

Det angivne værktøj og materiale følger ikke med leveringen. Der er tale om uforpligtende angivelser og værdier til orientering. Materialets beskaffenhed afhænger af de individuelle forhold på stedet.

- Blyant/markeringsværktøj
- 2-polet spændingstester
- Skruetrækker
- Boremaskine
- Bor (ø 6 mm)
- Skævbider
- Stige
- Hammer

● **Før installationen**

Vigtigt: Den elektriske tilslutning skal foretages af en faglært elektriker eller en person, der er instrueret i udførelsen af elinstallationer. Denne person skal have kendskab til lampens egenskaber og til bestemmelserne for tilslutningen.

- Gør dig fortrolig med alle anvisninger og afbildninger i denne vejledning, samt med selve lampen inden installationen.
- Før installationen bør du sikre dig, at der ikke er spænding på den ledning, som lampen skal tilsluttes til. Fjern hertil sikringen eller slå overstrømsafbryderen i tavlen fra (0-stilling).
- Kontroller at der ikke er spænding med en 2-polet spændingsmåler.

● **Ibrugtagning**

● **Montering af lampe**

- Løsn de synlige fastgørelsesskruer [12] på siden af tilslutningskabinettet [13] og tag monteringsbeslaget [10] på bagsiden af (se afbildning C).
- Markér borehullerne ved hjælp af de aflange huller i monteringsbeslaget [10] til skrueerne [11].
- Bor nu fastgørelsehullerne (ø 6 mm, dybde ca. 40 mm). Sørg for, at du ikke beskadiger tilledningen.
- Sæt rawpluggene [9] i borehullerne.

- Fastgør monteringsbeslaget [10] med de medleverede skruer [11].
- Før nettilslutningskablets (eksternt) [8] enkelte ledere L og N gennem beskyttelsesslangerne [7] (se afbildning B).
- Forbind nu lampens tilslutningsledning med nettilslutningsledningen (eksternt) [8] ved hjælp af samlemuffen [6].
- Vær også opmærksom på den farvemæssige sammensætning af de tilsluttede ledninger (strømførende leder, sort eller brun = symbol L, nulleleder, blå = symbol N).
- Forbind nu beskyttelseslederen (grøn-gul) med den i tilslutningskabinettet [13] markerede jordklemme .
- Skru nu lampen sammen med monteringsbeslaget [10] ved hjælp af fastgørelsesskruerne [12] (se afbildning C).

14173905L:

- Drej skrueringen [3] af fatningen [1].
- Sæt forsigtigt lampeglasset [2] ind over fatningen [1] og fastgør det ved at dreje skrueringen [3] fast ved brug af det medleverede værktøj [4] (se afbildning A).

14174007L:

- Placér lampearmerne i den ønskede position.

Alle modeller:

- Brug en ren, fnugfri klud ved isætning af pæren [5]. Skru pæren [5] i fatningen ved at dreje med uret.
- Anbring lampens spots [14] i den ønskede position.
- Sæt sikringen i igen eller slå overstrømsafbryderen i tavlen til (I-stilling).

Din lampe er nu driftsklar.

● **Justering af spot**

□ **FORSIGTIG! FARE FOR GLASBRUD!**

- Sørg for ikke at slå imod glasdelene, når du justerer spottene [14].
- Justér kun spottenes [14] retning, når lampen er slukket.
- Lad lampen køle fuldstændigt af.

- Drej de enkelte spots **14** ved foden i den ønskede retning. Spottene lader sig dreje med ca. 320°.

• Udskiftning af lyskilde

ADVARSEL! FARE FOR ELEKTRISK STØD!

Afbryd lampen fra strømnettet, inden du skifter pæren. Dette gør du ved at fjerne sikringen eller slå automatsikringen i tavlen fra (0-stilling).

FORSIGTIG! FORBRÆNDINGSFARE GENNEM VARME OVERFLADER!

Lad lampen køle fuldstændigt af.

- Udskift lyskilden **5** kun, når den er fuldstændigt afkølet.
- Drej den defekte lyskilde **5** mod urets retning ud af fatningen **1**.
- Benyt til udskiftningen en ren, fnugfri klud.
- Anvend kun lyskilder **5**, som beskrevet i kapitlet „Tekniske data“.
- Drej den nye lyskilde **5** med uret ind i fatningen **1**. Kontrollér om den sidder rigtigt.
- Sæt sikringen i igen eller tænd for afbryderen til overstrømsbeskyttelsen i tavlen (1-stilling).

• Vedligeholdelse og rengøring

ADVARSEL! FARE FOR ELEKTRISK STØD!

Fjern altid lampen fra strømnettet inden rengøringen. Fjern hertil sikringen eller slå overstrømsafbryderen i tavlen fra (0-stilling).

ADVARSEL! FARE FOR ELEKTRISK STØD!

På grund af den elektriske sikkerhed, må lampen aldrig rengøres med vand eller andre væsker eller endda sænkes ned i vand.

FORSIGTIG! FORBRÆNDINGSFARE GENNEM VARME OVERFLADER!

Lad lampen køle fuldstændigt af.

- Brug ingen opløsningsmidler, benzin eller lignende. Herved vil lampen kunne tage skade.
- Anvend kun en tør, fnugfri klud til rengøring.

- Sæt sikringen i igen eller slå overstrømsafbryderen i tavlen til (1-stilling).

• Bortskaffelse



Indpakningen består af miljøvenlige materialer, som De kan bortskaffe over de lokale genbrugssteder.



Bemærk forpackningsmaterialernes mærkning til affaldssorteringen, disse er mærket med forkortelser (a) og numre (b) med følgende betydning: 1–7: kunststoffer / 20–22: papir og pap / 80–98: kompositmaterialer.



Produkt inkl. tilbehør og emballagematerialer er genanvendelige og underlagt et udvidet producentansvar. Materialerne skal bortskaffes sorteret i overensstemmelse med den viste sorteringsinformation for at opnå forbedret affaldsbehandling. Triman-logoet gælder kun for Frankrig.



For miljøets skyld må produktet aldrig smides ud sammen med husholdningsaffaldet, når det er udjent, men skal afleveres til en fagmæssig korrekt bortskaffelse. Du kan få oplysninger om indsamlingssteder og deres åbningstider hos din ansvarlige forvaltning.

• Garanti og service

• Garanti

Du får 36 måneders garanti på dette apparat fra købstidspunktet. Apparatet er blevet omhyggeligt produceret og har gennemgået en grundig kvalitetskontrol. Indenfor garantiiden retter vi omkostningsfrit alle materiale- eller produktionsfejl. Skulle der alligevel opstå mangler i garantiperioden, bedes du sende apparatet til den oplyste serviceadresse med angivelse af følgende modelnummer: 14173905L / 14174007L.

Garantien omfatter ikke skader, som er opstået på grund af forkert håndtering, manglende overholdelse af

betjeningsvejledningen eller indgreb foretaget af ikke-autoriserede personer samt slid i forbindelse med brugen (som f.eks. lyskilder). Garantiiden forlænges eller fornyes ikke gennem garantiydelsen.

• Serviceadresse

Briloner Leuchten GmbH & Co. KG
Am Steinbach 14
59872 Meschede
TYSKLAND
Tel.: +49 29 1 / 95 29 93-650
Fax: +49 29 1 / 95 29 93-109
E-Mail: kundenservice@briloner.com
www.briloner.com

FR

Gratis service-nummer:
Tel.: 00800 / 27456637

IAN 459098_2401

Hold kvitteringen og varenummeret (IAN 459098_2401) klar som dokumentation for købet i forbindelse med alle forespørgsler.























• Konformitetserklæring C E

Dette produkt opfylder kravene iht. de gældende europæiske og nationale retningslinjer. Overensstemmelsen er blevet dokumenteret. Tilsvarende erklæringer og bilag er deponeret hos producenten.

• Producent

Briloner Leuchten GmbH & Co. KG
Am Steinbach 14
59872 Meschede
TYSKLAND

Legenda dei pittogrammi utilizzati	Pagina 78
Introduzione	Pagina 79
Utilizzo conforme alla destinazione d'uso.....	Pagina 79
Dotazione.....	Pagina 79
Descrizione dei pezzi.....	Pagina 79
Dati tecnici.....	Pagina 79
Sicurezza	Pagina 79
Istruzioni di sicurezza.....	Pagina 79
Preparazione	Pagina 81
Utensili e materiale necessari.....	Pagina 81
Prima dell'installazione	Pagina 81
Messa in funzione	Pagina 81
Montaggio della lampada.....	Pagina 81
Orientamento del faretto.....	Pagina 82
Sostituzione della sorgente luminosa.....	Pagina 82
Manutenzione e pulizia	Pagina 82
Smaltimento	Pagina 82
Garanzia e assistenza	Pagina 83
Garanzia.....	Pagina 83
Indirizzo del servizio assistenza.....	Pagina 83
Dichiarazione di conformità.....	Pagina 83
Fabbricante.....	Pagina 83

Legenda dei pittogrammi utilizzati			
	Leggere le istruzioni!		Attenzione! Pericolo di ustione a causa delle superfici calde!
	Questa lampada è stata concepita per l'impiego in ambienti interni, asciutti e al chiuso.		Avvertenza scossa elettrica! Pericolo di vita!
 A.C. a.c.	Tensione alternata (tipo di corrente e tensione)		Non compatibile con dimmer esterno o interruttore elettronico.
V	Volt		Comportamento corretto
Hz	Hertz (frequenza)		Smaltire l'imballaggio e il dispositivo in modo differenziato!
W	Watt (potenza attiva)		Temperatura della luce in Kelvin
 lm	Lumen	Ra CRI	Indice di riproduzione del colore
mA	Milliampere	h	Vita di servizio
	Conduttore di protezione		Lampada - Utilizzare solo in un ambiente asciutto.
	Rispettare le avvertenze e le istruzioni di sicurezza!		La sorgente luminosa può essere sostituita dal cliente
	Istruzioni di sicurezza Istruzioni per il maneggiamento		L'imballaggio è stato realizzato al 100 % con carta riciclata.
	Pericolo di vita e di lesioni per infanti e bambini!	IP20	La lampada dispone di un grado di protezione "IP20" ed è stata concepita esclusivamente per l'impiego in ambienti al chiuso di abitazioni private. Nessuna protezione contro le infiltrazioni d'acqua.
 01 PET	Polietilene tereftalato	 20 PAP	Cartone ondulato
 21 PAP	Cartone	 22 PAP	Carta
 04 LDPE	Polietilene (bassa densità)		

Lampada LED da soffitto

● Introduzione



Ci congratuliamo per l'acquisto del tuo nuovo dispositivo. Con il presente hai optato per un prodotto d'alta qualità. Leggere attentamente queste istruzioni per l'uso. Aprire la pagina con le illustrazioni. Queste istruzioni fanno parte del prodotto e contengono informazioni importanti per la messa in funzione e la manipolazione. Rispettare sempre le istruzioni di sicurezza. Prima della messa in funzione, verificare che sia presente la tensione corretta e che le parti siano state montate correttamente. In caso di domande in materia di manipolazione del dispositivo, mettersi in contatto con il rivenditore di riferimento o con il servizio assistenza. Conservare queste istruzioni e darle a terzi in caso di cessione del prodotto.

● Utilizzo conforme alla destinazione d'uso



Questa lampada può essere utilizzata solo in ambienti interni. La lampada può essere fissata a tutte le normali superfici infiammabili. Questo dispositivo è stato concepito solo per l'utilizzo domestico privato. Questo prodotto è stato concepito solo per il funzionamento normale.

● Dotazione

Dopo aver sconsigliato il dispositivo, controllare sempre la completezza della dotazione e il suo stato.

- 1 Binario LED a soffitto 4 luci 14174007L / Spot LED a soffitto 3 luci 14173905L
- 3 Vetri della lampada (14173905L)
- 3 Sorgente luminosa a LED, E14 Miniglobe (14173905L)
- 1 Utensile (14173905L)
- 4 Sorgente luminosa a LED, E27, A60 (14174007L)

Tutti i modelli

- 2 Tassello
- 2 Vite (angolo di montaggio)
- 2 Tubi protettivi
- 1 Istruzioni per l'uso e il montaggio

● Descrizione dei pezzi

- 1 Portalampada
- 2 Paralume (14173905L)
- 3 Anello filettato (14173905L)
- 4 Attrezzo (14173905L)
- 5 Lampadina
- 6 Morsetto isolante
- 7 Guaine di protezione
- 8 Cavo di alimentazione di rete (esterno)
- 9 Tassello
- 10 Angolare di montaggio
- 11 Viti (angolare di montaggio)
- 12 Viti di fissaggio (alloggiamento di collegamento)
- 13 Alloggiamento di collegamento
- 14 Faretto

● Dati tecnici

N. modello:	14173905L / 14174007L
Tensione di funzionamento:	230–240 V~, 50 Hz
Potenza nominale:	3x max. 4,9 W (14173905L) 4x max. 4,9 W (14174007L)
Classe di protezione:	I
Tipo di protezione:	IP20
Portalampada:	3x E14 (14173905L) 4x E27 (14174007L)

Sorgente luminosa: 3x E14, 4,9W (14173905L) | 4x E27, 4,9W (14174007L)

Il prodotto comprende sorgenti luminose della classe di efficienza energetica "F".

● Sicurezza



Istruzioni di sicurezza

I danni provocati dall'inosservanza delle istruzioni per l'uso invalidano la garanzia! L'azienda non si assume alcuna responsabilità per i danni indiretti! L'azienda non si assume alcuna responsabilità per i danni alle persone e alle cose causati dall'utilizzo non conforme alla desti-

nazione d'uso o all'inosservanza delle istruzioni di sicurezza!



AVVERTENZA! PERICOLO DI VITA E DI LESIONI PER INFANTI E BAMBINI!

Non permettere mai ai bambini di giocare da soli o il materiale da imballaggio. Pericolo di soffocamento a causa del materiale da imballaggio. I bambini sottovalutano spesso i pericoli. Tenere sempre i bambini a debita distanza dal prodotto.

- Questo dispositivo non può essere utilizzato da bambini in età inferiori agli 8 anni, nonché da persone con capacità fisiche, sensoriali o psichiche limitate, oppure da persone senza alcuna esperienza e conoscenza in materia senza adeguata supervisione. Inoltre, l'uso è sempre vietato a persone che non sono state istruite sull'utilizzo sicuro del dispositivo e non conoscono i pericoli a questo correlati. I bambini non possono giocare con il dispositivo. La pulizia e la manutenzione non possono essere svolte dai bambini senza adeguata supervisione.



Evitare il pericolo di vita a causa delle scosse elettriche

- L'installazione elettrica deve essere effettuata da un elettricista o da una persona qualificata in installazioni elettriche.
- Prima del collegamento alla rete, verificare l'integrità della lampada e del cavo di collegamento. Non utilizzare la lampada in caso di presenza di danni evidenti.

AVVERTENZA!

Il cavo di rete danneggiato rappresenta un pericolo di vita a causa della scossa elettrica. In caso di danni, riparazioni o altri problemi alla lampada rivolgersi al servizio assistenza o a un elettricista.

- Prima del montaggio rimuovere il fusibile o disattivare il salvavita nella scatola dei fusibili (posizione 0).
- Prima dell'installazione assicurarsi che la tensione di rete disponibile corrisponda alla tensione di esercizio richiesta della lampada (vedi "Dati tecnici").
- Evitare sempre il contatto tra la lampada e l'acqua o altri liquidi.

- Non aprire mai nessuna delle apparecchiature elettriche né inserire oggetti al suo interno. Tali interventi comportano pericolo di morte per scossa elettrica.
- Non montare mai la lampada su superfici umide o conduttrici.



Evitare il pericolo d'incendio o lesione

AVVERTENZA! PERICOLO DI LESIONI!

Immediatamente dopo il disimballaggio, controllare che la lampada non sia danneggiata.

- Non montare mai la lampada se le sorgenti luminose e/o il vetro della lampada sono guaste. In questo caso mettersi in contatto con il servizio assistenza.
- Non rivolgere mai lo sguardo direttamente alla sorgente luminosa (lampada, LED ecc.).
- Non osservare il LED con uno strumento ottico (ad es. lente d'ingrandimento)



ATTENZIONE! PERICOLO DI USTIONE A CAUSA DELLE SUPERFICI CALDE!

Assicurarsi che la lampada sia spenta e si sia raffreddata prima di toccarla per evitare ustioni. La sorgente luminosa genera molto calore nell'area della testa della lampada.

- Aspettare che la lampada si sia raffreddata completamente.
- Sostituire subito la sorgente luminosa guasta con una nuova. Prima di sostituire la sorgente luminosa, rimuovere prima il fusibile o staccare il salvavita.
- Non lasciare mai in giro la lampada o il materiale da imballaggio. La pellicola protettiva / il sacchetto, la minuteria di plastica ecc. possono trasformarsi in giocattoli pericolosi per i bambini.

-  Lampada - Utilizzare solo in un ambiente asciutto.

-  Non compatibile con dimmer esterno o interruttore elettronico.



Comportamento corretto

- Utilizzare solo le sorgenti luminose indicate nel capitolo "Dati tecnici".

- Montare la lampada in modo che sia protetta dall'umidità e dallo sporco.
- Preparare con cura il montaggio e riservare un intervallo di tempo sufficiente. Disporre i pezzi e gli utensili e i materiali necessari in modo chiaro e a portata di mano.
- Siate sempre attenti! Fare sempre attenzione a ciò che si fa e agire sempre con cautela. Non montare mai la lampada se non si è concentrati o non si sta bene.

● Preparazione

● Utensili e materiale necessari

Gli utensili e i materiali summenzionati non sono in dotazione. Si tratta di informazioni e valori non vincolanti per l'orientamento. La natura del materiale dipende dalle condizioni individuali in loco.

- Matita/Utensile per contrassegnare
- Tester di tensione a 2 poli
- Avvitatore
- Trapano
- Punta da trapano (ø 6 mm)
- Taglierina
- Scala
- Martello

● Prima dell'installazione

Importante: il collegamento elettrico deve essere effettuato da un elettricista o da una persona qualificata in installazioni elettriche. Questa persona deve conoscere le caratteristiche della lampada e le norme in materia di collegamento elettrico.

- Familiarizzare con tutte le istruzioni e le illustrazioni in questo manuale e con la luce stessa prima dell'installazione.
- Prima dell'installazione assicurarsi che non ci sia tensione sulla linea a cui va collegata la lampada. A riguardo, rimuovere il fusibile o disattivare il salvavita nella scatola dei fusibili (posizione 0).
- Verificare che non ci sia tensione utilizzando un tester di tensione a 2 poli.

● Messa in funzione

● Montaggio della lampada

- Rimuovere le viti di fissaggio [12] visibili lateralmente sull'alloggiamento di collegamento [13] e staccare l'angolare di montaggio [10] situato sul lato posteriore (vedi fig. C).
- Contrassegnare i fori da eseguire con l'aiuto delle fessure previste per le viti [11] nell'angolare di montaggio [10].
- Eseguire ora i fori di fissaggio (ø 6 mm, profondità ca. 40 mm). Assicurarsi di non danneggiare le condutture.
- Inserire i tasselli [9] nei fori di fissaggio.
- Fissare l'angolare di montaggio [10] con le viti fornite [11].
- Inserire i singoli fili L ed N del cavo di alimentazione di rete (esterno) [8] nelle guaine di protezione [7] (vedi fig. B).
- Collegare ora il cavo di alimentazione della lampada per mezzo del morsetto [6] con il cavo di alimentazione di rete (esterno) [8].
- Fare attenzione a rispettare la colorazione dei cavi collegati (cavo conduttore di corrente, nero o marrone = simbolo L, cavo di neutro, blu = simbolo N).
- Collegare ora il conduttore di protezione (verdegiallo) con il morsetto di collegamento a terra contrassegnato sull'alloggiamento di collegamento [13] .
- Avvitare ora la lampada per mezzo delle viti di fissaggio [12] all'angolare di montaggio [10] (vedi fig. C).

14173905L:

- Svitare l'anello filettato [3] dal portalampada [1].
- Inserire con attenzione il paralume [2] sopra il portalampada [1] e fissarlo avvitando saldamente l'anello filettato [3] facendo uso dell'attrezzo [4] in dotazione (vedi fig. A).

14174007L:

- Orientare i bracci della lampada nella posizione desiderata.

Tutti i modelli:

- Per montare la lampadina [5] utilizzare un panno pulito e privo di pelucchi. Girare la lampadina [5] in senso orario nel portalampada.
- Posizionare i faretti [14] della lampada nella posizione desiderata.
- Inserire nuovamente il fusibile o attivare l'interruttore magnetotermico collocato nel quadro dei fusibili (posizione I).

La lampada è ora pronta per l'uso.

● Orientamento del faretto

- **CAUTELA! PERICOLO DI ROTTURA DEL VETRO!**
- Durante lo spostamento dei faretti [14] assicurarsi che le parti in vetro non urtino.
- Modificate l'orientamento dei faretti [14] solamente se la lampada è spenta.
- Lasciare raffreddare completamente la lampada.
- Ruotare i singoli faretti [14] nella direzione desiderata operando sulla base. I faretti possono essere ruotati di circa 320°.

● Sostituzione della sorgente luminosa

AVVERTENZA! PERICOLO DI SCOSSA ELETTRICA!

Prima di sostituire la sorgente luminosa, distaccare prima la lampada alla rete elettrica. A riguardo, rimuovere il fusibile o disattivare il salvavita nella scatola dei fusibili (posizione 0).



ATTENZIONE! PERICOLO DI USTIONE A CAUSA DELLE SUPERFICI CALDE!

Aspettare che la lampada si sia raffreddata completamente.

- Sostituire la lampadina [5] solamente quando questa si è completamente raffreddata.
- Svitare in senso antiorario la lampadina difettosa [5] dal portalampada [1].
- Per effettuare la sostituzione utilizzare un panno pulito e privo di lanugine.
- Utilizzare solamente le lampadine [5] come quelle descritte nella sezione „Dati tecnici“.

- Avvitare la nuova lampadina [5] in senso orario nel portalampada [1]. Controllare che sia correttamente in sede.
- Inserire nuovamente la sicurezza o attivare l'interruttore magnetotermico nel pannello interruttori (posizione I).

● Manutenzione e pulizia

AVVERTENZA! PERICOLO DI SCOSSA ELETTRICA!

Prima della pulizia, separare la lampada dalla rete elettrica. A riguardo, rimuovere il fusibile o disattivare il salvavita nella scatola dei fusibili (posizione 0).

AVVERTENZA! PERICOLO DI SCOSSA ELETTRICA!

Per garantire la sicurezza elettrica, la sorgente luminosa non deve mai essere pulita con acqua né essere immersa in questa o in un altro liquido.

ATTENZIONE! PERICOLO DI USTIONE A CAUSA DELLE SUPERFICI CALDE!

Aspettare che la lampada si sia raffreddata completamente.

- Non utilizzare alcun solvente, benzina o similare. La lampada potrebbe subire dei danni.
- Per la pulizia utilizzare un panno asciutto e senza pelucchi.
- Inserire nuovamente il fusibile o riattivare il salvavita nella scatola dei fusibili (posizione I).

● Smaltimento



L'imballaggio è realizzato con materiali ecocompatibili che è possibile smaltire presso i punti di riciclaggio locali.



Notare l'etichettatura dei materiali di imballaggio nella raccolta differenziata, questi sono contrassegnati da sigle (a) e numeri (b) con il seguente significato: 1-7: plastica/20-22: carta e cartone/80-98: materiali compositi.



Il prodotto, i suoi accessori e il materiale da imballaggio sono riciclabili e soggetti alla responsabilità allargata del fabbricante. Smaltire in modo differenziato, seguendo le informazioni stampate (informazioni sulla differenziazione) per una migliore gestione dei rifiuti. Il logo Triman è valido solo in Francia.



Nell'interesse della protezione dell'ambiente, non gettare il prodotto nei rifiuti domestici quando ha esaurito la sua funzione, ma smaltirlo in modo professionale. Puoi saperne di più sui punti di raccolta e sui loro orari di apertura presso la tua amministrazione responsabile.

● Garanzia e assistenza

● Garanzia

L'apparecchio è provvisto di una garanzia di 36 mesi a decorrere dalla data di acquisto. L'apparecchio è stato prodotto con estrema cura ed è stato sottoposto a severi controlli di qualità. Per la durata del periodo di garanzia risolviamo gratuitamente qualunque problema legato a difetti di materiale o di produzione. Se tuttavia si dovessero riscontrare dei difetti durante il periodo di garanzia, si prega di inviare l'apparecchio all'indirizzo di assistenza riportato indicando il codice del modello: 14173905L / 14174007L.

Sono esclusi dalla garanzia danni causati da uso improprio, mancato rispetto delle istruzioni per l'uso o interventi da parte di persone non autorizzate, così come i componenti usurabili (ad es. le lampadine). Un eventuale intervento in garanzia non prolunga né rinnova il periodo di garanzia stesso.

La prestazione in garanzia vale per difetti del materiale o di fabbricazione. Questa garanzia non si estende a componenti del prodotto esposti a normale logorio, che possono pertanto essere considerati come componenti soggetti a usura (esempio capacità della batteria, calcificazione, lampade, pneumatici, filtri, spazzole...). La garanzia non si estende altresì a danni che si verificano su componenti delicati (esempio interruttori, batterie,

parti realizzate in vetro, schermi, accessori vari) nonché danni derivanti dal trasporto o altri incidenti.

● Indirizzo del servizio assistenza

Briloner Leuchten GmbH & Co. KG
 Am Steinbach 14
 59872 Meschede
 GERMANIA
 Tel.: +49 29 1 / 95 29 93-650
 Fax: +49 29 1 / 95 29 93-109
 E-mail: kundenservice@briloner.com
www.briloner.com



Numero di servizio gratuito:
 Tel.: 00800 / 27456637

IAN 459098_2401

Per tutte le richieste tenere a portata di mano lo scontrino e il numero articolo (IAN 459098_2401) per attestare l'acquisto.























● Dichiarazione di conformità CE

Questo prodotto è conforme ai requisiti delle norme europee e nazionali. La conformità è stata verificata. Le dichiarazioni e la documentazione sono state fornite dal fabbricante.

● Fabbricante

Briloner Leuchten GmbH & Co. KG
 Am Steinbach 14
 59872 Meschede
 GERMANIA

Az alkalmazott piktogramok jelmagyarázata	Oldal 86
Bevezető	Oldal 87
Rendeltetésszerű használat.....	Oldal 87
A csomag tartalma.....	Oldal 87
Alkatrészleírás.....	Oldal 87
Műszaki adatok.....	Oldal 87
Biztonság	Oldal 87
Biztonsági tudnivalók.....	Oldal 87
Előkészítés	Oldal 89
Szükséges szerszámok és anyagok.....	Oldal 89
A felszerelés előtt	Oldal 89
Üzembe helyezés	Oldal 89
A lámpa szerelése.....	Oldal 89
A spot beállítása.....	Oldal 90
Változó izzó.....	Oldal 90
Karbantartás és tisztítás	Oldal 90
Mentesítés	Oldal 90
Garancia és szervíz	Oldal 91
Garancianyilatkozat.....	Oldal 91
Szervíz címe.....	Oldal 91
Megfelelőségi nyilatkozat.....	Oldal 91
Gyártó.....	Oldal 91
Jótállási tájékoztató	Oldal 92

Az alkalmazott piktogramok jelmagyarázata			
	Olvassa el az utasításokat!		Vigyázat! Forró felületek okozta égési sérülések veszélye!
	Ez a lámpa kizárólag beltéri, száraz és zárt helyiségekben történő használatra alkalmas.		Vigyázat, áramütés veszélye áll fenn! Életveszély!
 A.C. a.c.	Váltakozó feszültség (áram- és feszültségfajta)		Nem megfelelő külső fényerő-szabályozóhoz és elektronikus kapcsolókhoz.
V	Volt		Így jár el helyesen
Hz	Hertz (frekvencia)		A csomagolást és az eszközt környezetbarát módon ártalmatlanítsa!
W	Watt (effektív teljesítmény)		Fényhőmérséklet Kelvinben
 lm	Lumen	Ra CRI	Színvisszaadási index
mA	Milliamper	h	Élettartam
	Védővezető		Izzó - Csak száraz környezetben használható.
	Tartsa be a figyelmeztető és a biztonsági tudnivalókat!		Az izzó az ügyfél által cserélhető
	Biztonsági információk Utasítások		A csomagolás 100 % újrahasznosított papírból készült.
	Kisgyerekek és gyerekek számára élet- és balesetveszélyes!	IP20	A lámpatest "IP20" védetségű osztályú, és kizárólag magánháztartásokban történő beltéri használatra készült. Nem rendelkezik védelemmel a vízbebotolás ellen.
	Polietilén tereftalát		Hullámkarton
	Karton		Papír
	Polietilén (alacsony sűrűségű)		

LED mennyezeti lámpa

• Bevezető



Gratulálunk új készüléke megvásárlásához. Kiváló minőségű terméket választott. Kérjük, gondosan olvassa végig ezt a használati útmutatót. Nyissa fel az ábrákat tartalmazó

oldalt. Ez az útmutató a termék tartozéka, és fontos tudnivalókat tartalmaz az üzembevitellel és a kezeléssel kapcsolatban. Mindig tartsa szem előtt a biztonsági utasításokat. Az üzembevitel előtt ellenőrizze, hogy rendelkezésre áll-e a megfelelő feszültség, és valamennyi alkatrész helyesen van-e összeszerelve. Amennyiben a készülék kezelésével kapcsolatban kérdései lennének, vegye fel a kapcsolatot a kereskedőjével vagy a szervizzel. Gondosan őrizze meg ezt az útmutatót és adott esetben adja tovább harmadik félnek.

• Rendeltetésszerű használat



Ez a lámpatest csak beltéri használatra alkalmas. A lámpa minden normális gyűlékszerűségű felületen rögzíthető. Ez a készülék csak magánháztartásokban történő használatra készült. Ezt a terméket normál működésre tervezték.

• A csomag tartalma

Közvetlenül a kicsomagolás után ellenőrizze a csomag hiánytalanságát, valamint a készülék kifogástalan állapotát.

- 1 LED mennyezeti lámpa, 4 izzós, 14174007L / LED mennyezeti reflektor, 3 izzós, 14173905L
- 3 Lámpaüvegek (14173905L)
- 3 LED-izzó, E14 miniglobe (14173905L)
- 1 Szerszám (14173905L)
- 4 LED-izzó, E27, A60 (14174007L)

Minden modell

- 2 Típli
- 2 Csavarok (rögzítőkonzol)
- 2 Védőtömlők
- 1 Szerelési és használati útmutató

• Alkatrészleírás

- 1 foglalat
- 2 lámpaüveg (14173905L)
- 3 menetes gyűrű (14173905L)
- 4 szerszám (14173905L)
- 5 izzó
- 6 sorkapocs
- 7 védőtömlők
- 8 hálózati csatlakozóvezeték (külső)
- 9 típli
- 10 szerelővas
- 11 csavarok (szerelővas)
- 12 rögzítőcsavarok (csatlakozóház)
- 13 csatlakozóház
- 14 spot

• Műszaki adatok

Modellszám:	14173905L / 14174007L
Üzemi feszültség:	230–240 V~, 50 Hz
Névleges teljesítmény:	3x max. 4,9 W (14173905L) 4x max. 4,9 W (14174007L)
Érintésvédelmi osztály:	I
Védettségi fokozat:	IP20
Lámpafoglalat:	3x E14 (14173905L) 4x E27 (14174007L)

Izzó: 3x E14, 4,9W (14173905L) |
4x E27, 4,9W (14174007L)

Ez a termék egy „F” energiahatékonysági osztályú fényforrást tartalmaz.

• Biztonság



Biztonsági tudnivalók

A használati útmutató figyelmen kívül hagyásából eredő károkra nem vonatkozik a garancia! Közvetett károkért nem vállalunk felelősséget! A szakszerűtlen használatból vagy a biztonsági tudnivalók figyelmen kívül hagyásából eredő anyagi károkért vagy személyi sérülésekért nem vállalunk felelősséget!



FIGYELMEZTETÉS! **KISGYEREKEK ÉS GYEREKEK SZÁMÁRA ÉLET- ÉS BALESET- VESZÉLYES!**

Soha ne hagyja a gyermekét a csomagolóanyaggal felügyelet nélkül. A csomagolóanyagok fulladást okozhatnak. A gyermekek gyakran alábecsülik a veszélyeket. A gyermekeket tartsa a terméktől mindig távol.

- A készüléket 8 éves kor feletti gyermekek, valamint korlátozott fizikai, érzékszervi vagy szellemi képességgel élő vagy nem megfelelő tapasztalattal és tudással rendelkező személyek csak felügyelet mellett, illetve a készülék biztonságos használatára vonatkozó felvilágosítás és a lehetséges veszélyek megértése után használhatják. A gyermekek nem játszhatnak a készülékkel. A tisztítást és a karbantartást gyermekek nem végezhetik felügyelet nélkül.



Kerülje az áramütés általi életveszélyt

- Az elektromos üzembe helyezést bízva képzett villanyszerelőre, vagy egy elektromos szerelésekre betanított személyre.
- A hálózatra történő csatlakoztatás előtt mindig ellenőrizze a lámpát és a hálózati csatlakozókábel rongálódások szempontjából. Soha ne használja a lámpát, ha valamilyen meghibásodást állapít meg.

FIGYELMEZTETÉS!

A megrongálódott hálózati kábelek életveszélyes áramütést okozhatnak. A lámpa megrongálódásai, javítások vagy a lámpa más problémái esetén forduljon a szervizhez vagy villanyszerelőhöz.

- Szerelés előtt távolítsa el a biztosítékot, vagy kapcsolja ki a vezetékvédő kapcsolót a biztosító szekrényben (0-helyzet).
- Összeszerelés előtt bizonyosodjon meg arról, hogy a rendelkezésre álló hálózati feszültség megegyezik-e a lámpa üzemeléséhez szükséges feszültséggel (lásd „Műszaki adatok”).
- Feltétlenül kerülje el a lámpa vízzel vagy más folyadékokkal történő érintkezését.
- Soha ne szerelje szét az elektromos berendezéseket és ne dugjon ezekbe tárgyakat. Az ilyen jellegű beavatkozások áramütés általi életveszélyt jelentenek.

- Ne szerelje a lámpatestet nedves vagy vezető felületekre.



Kerülje a tűz- és sérülésveszélyt

▲ SÉRÜLÉSVESZÉLY!

Közvetlenül a kicsomagolás után vizsgálja meg mindegyik égőt sérülés szempontjából.

- Ne szerelje fel a lámpát kiégett izzóval és/vagy hibás lámpaüveggel. Csere esetén vegye fel a kapcsolatot a szervizzel.
- Tilos közvetlenül a fényforrásba (izzó, LED stb.) nézni.
- Ne nézze a LED-et optikai eszközzel (pl. nagyítóval).



VIGYÁZATI! A FORRÓ FELÜLETEK ÉGÉSI SÉRÜLÉSEKET OKOZHATNAK!

Az égési sérülések elkerülése érdekében győződjön meg róla, hogy a lámpa ki van kapcsolva és lehűlt, mielőtt megérintené. Az izzók erős hőt termelnek a lámpafej területén.

- Hagyja a lámpát teljesen lehűlni.
- Azonnal cserélje ki az izzót egy új izzóra. Izzócseré előtt először mindig a biztosítékot távolítsa el, vagy kapcsolja ki a vezetékvédő kapcsolót.
- A lámpát és a csomagolóanyagot ne hagyja felügyelet nélkül. A műanyag fóliák/zacsók, műanyagdarabok stb. gyermekek számára veszélyes játékszerek lehetnek.

-  Izzó - Csak száraz környezetben használható.

-  Nem megfelelő külső fényerő-szabályozóhoz és elektronikus kapcsolókhoz.



Így jár el helyesen

- Csak a műszaki adatok fejezetben megadottaknak megfelelő izzókat használjon.
- Szerelje úgy fel a lámpát, hogy az nedvességtől és szennyeződésektől védve legyen.
- Gondosan készítse elő a szerelést és szánjon rá elég időt. Valamennyi alkatrészt és szükséges szerzőt meg kell készíteni elő ügy, hogy azok áttekinthetőek és kéznél legyenek.

- Figyeljen oda folyamatosan! Ügyeljen mindig arra, amit tesz, és ésszerűen járjon el. Semmiképpen se szerelje fel a lámpát, ha nem tud összpontosítani vagy nem érzi jól magát.

● Előkészítés

● Szükséges szerszámok és anyagok

A feltüntetett szerszámok és anyagok nem tartozékok. Ebben az esetben nem kötelező, tájékoztató jellegű adatokról és értékekről van szó. A felhasználandó anyagok jellege a helyi adottságokhoz igazodik.

- Ceruza/Jelölőszerszám
- 2-fázisú feszültségvizsgáló
- Csavarhúzó
- Fúrógép
- Fúró (ø 6 mm)
- Oldalvágó csípőfogó
- Létra
- Kalapács

● A felszerelés előtt

Fontos: Az elektromos csatlakoztatást egy szakképzett villanyszerelőnek, vagy egy villanyszerelésre betanított személynek kell elvégeznie. A szerelést végző személynek ismernie kell a lámpa tulajdonságait és a bekötésre vonatkozó előírásokat.

- A felszerelés előtt meg kell ismerkednie a jelen útmutatóban feltüntetett valamennyi előírással és ábrával, valamint magával a lámpával.
- A felszerelés előtt bizonyosodjon meg arról, hogy a vezeték, amellyel a lámpát csatlakoztatni kívánja, nem álljon feszültség alatt. Ehhez távolítsa el a biztosítékot, vagy kapcsolja ki a vezetékvédő kapcsolót a biztosítékszékényben (0-állás).
- Ellenőrizze a feszültségmentességet egy 2-pólusú feszültségvizsgálóval.

● Üzembe helyezés

● A lámpa szerelése

- Csavarja ki a csatlakozóház [13] oldalán látható rögzítőcsavarokat [12] és vegye le a hátoldaltól a szerelővasakat [10] (lásd C ábra).

- Jelölje be a furatok helyét a szerelővasban [10] a csavarok [11] számára kialakított hosszúkás lyukak segítségével.
- Most fúrja ki a rögzítő furatokat (ø 6 mm, mélysége kb. 40 mm). Ügyeljen arra, hogy ne rongálja meg a vezetékét.
- Dugja a tipliket [9] a furatokba.
- Rögzítse a szerelővasat [10] a mellékelt csavarokkal [11].
- V ezesse át a (külső) hálózati csatlakozó kábel [8] egyes L és N ereit a védőtömlőkön [7] (lásd B ábra).
- Kösse össze a csillárkapocs [6] segítségével a lámpa csatlakozó kábelét a (külső) hálózati csatlakozó kábelrel [8].
- Ügyeljen a csatlakoztatott kábelek színének egyezésére is (áramvezető, fekete vagy barna = L szimbólum, nullavezető, kék = N szimbólum).
- Kösse össze a földelővezetékét (zöld-sárga) a csatlakozóházban [13] megjelölt földelő kapcsolcsal .
- Ezután csavarozza hozzá a lámpát a rögzítőcsavarok [12] segítségével a szerelővashoz [10] (lásd C ábra).

14173905L:

- Csavarja le a menetes gyűrűt [3] a foglalatról [1].
- Dugja a lámpaüveget [2] óvatosan a foglalatba [1] és rögzítse azt úgy, hogy a menetes gyűrűt [3] a mellékelt szerszám [4] segítségével szorosan meghúzza (lásd A ábra).

14174007L:

- Mozgassa a lámpakarokat a kívánt pozícióba.

Minden modell:

- Az izzó [5] behelyezéséhez használjon egy tiszta, szőszmentes kendőt. Csavarja a izzót [5] az óramutató járásával megegyező irányba a foglalatba.
- Állítsa a lámpa spotjait [14] a kívánt helyzetbe.
- Helyezze vissza a biztosítékot, vagy kapcsolja vissza a vezetékvédő kapcsolót a biztosítékszékényben (I-állás).

A lámpa most üzemkész.

• A spot beállítása

- **VIGYÁZAT! ÜVEGTÖRÉS VESZÉLYE!**
- A spotok [14] mozgatása során ügyeljen arra, hogy ne ütdjének oda az üveg részek.
- A spotok [14] beállítását csak akkor változtassa meg, ha a lámpa ki van kapcsolva.
- Hagyja a lámpát teljesen lehűlni.
- Tekerje az egyes spotokat [14] a talpon a kívánt helyzetbe. A spotokat kb. 320° -ban lehet elforgatni.

• Változó izzó

FIGYELMEZTETÉS! ÁRAMÜTÉS VESZÉLYE!

Az izzó cseréjekor először válassza le a lámpatestet a hálózatról. Ehhez távolítsa el a biztosítékot, vagy kapcsolja ki a vezetékvédő kapcsolót a biztosító szekrényben (0-állás).

VIGYÁZAT! A FORRÓ FELÜLETEK ÉGÉSI SÉRÜLÉSEKET OKOZHATNAK!

Hagyja a lámpát teljesen lehűlni.

- Csak akkor cserélje ki az izzót [5], ha az teljesen lehűlt.
- Csavarja ki a kiégett izzót [5] az óramutató járásával ellentétes irányba a foglalatból [1].
- Az izzó cseréjéhez használjon egy tiszta, szösmentes kendőt.
- Csak a „Műszaki adatok” című fejezetben leírtak szerinti izzókat [5] használjon.
- Csavarja az új izzót [5] az óramutató járásával megegyező irányba a foglalatba [1]. Ellenőrizze a helyes illeszkedést.
- Helyezze vissza a biztosítékot, vagy kapcsolja vissza a vezetékvédő kapcsolót a biztosítékszékényben (I-állás).

• Karbantartás és tisztítás

FIGYELMEZTETÉS! ÁRAMÜTÉS VESZÉLYE!

A tisztításhoz előbb válassza le a lámpát az áramellátó hálózatról. Ehhez távolítsa el a biztosítékot, vagy

kapcsolja ki a vezetékvédő kapcsolót a biztosítékszékényben (0-állás).

FIGYELMEZTETÉS! ÁRAMÜTÉS VESZÉLYE!

Az elektromos biztonság érdekében a lámpát soha nem szabad vízzel vagy más folyadékokkal tisztítani, vagy a vízbe meríteni.

VIGYÁZAT! A FORRÓ FELÜLETEK ÉGÉSI SÉRÜLÉSEKET OKOZHATNAK!

Hagyja a lámpát teljesen lehűlni.

- Ne használjon oldószert, benzint vagy hasonlókat. Más esetben a lámpa megrongálódhat.
- A tisztításhoz csak egy száraz és szálát nem ereszdő kendőt használjon.
- Helyezze vissza ismét a biztosítékot, vagy kapcsolja vissza a vezetékvédő kapcsolót a biztosítékszékényben (I-állás).

• Mentésítés



A csomagolás környezetbarát anyagokból készült, amelyeket a helyi újrahasznosító helyeken adhat le ártalmatlanítás céljából.



A hulladék elkülönítéséhez vegye figyelembe a csomagolóanyagban található jelzéseket. Ezek rövidítéseket (a) és számokat (b) tartalmaznak a következő jelentéssel: 1–7: műanyagok / 20–22: papír és karton / 80–98: kötőanyagok.



A termék a tartozékokkal és a csomagolóanyagokkal együtt újrahasznosítható, és a kiterjesztett gyártói felelősség hatálya alá tartozik. A jobb hulladékkezelés érdekében a feltüntetett info-tri (válogatási információk) szerint külön-külön ártalmatlanítsa ezeket. A Trimanlogó csak Franciaországban érvényes.



A környezetvédelem érdekében ne dobja a terméket a háztartási hulladékba, ha elérte élettartama végét, hanem megfelelően ártalmatlanítsa. A gyűjtőpontokról és azok nyitvatartási idejéről a helyi önkormányzatnál tájékozódhat.

● **Garancia és szervíz**

● **Garancianyilatkozat**

Erre a készülékre a vásárlás időpontjától számított 36 havi garanciában részesül. A készüléket gondosan gyártották és pontos minőségi vizsgálatnak vetették alá. A garanciaidő alatt minden anyag és gyártási hibát díjmentesen elhárítunk. Ha a garanciaidő alatt mégis hiányosságokat fedez fel, kérjük, küldje az eszközt a megadott szervíz címre a következő modellszám felüntetésével: 14173905L / 14174007L.

A garanciából kizártak azok a károsodások, amelyeket szakszerűtlen kezelés, a Kezelési utasítás figyelmen kívül hagyása, vagy nem feljogosított személyek beavatkozása okozott, valamint a kopási részek (mint pld. az izzók). A garanciateljesítmény a garanciaidőt nem hosszabbítja meg és nem újítja fel.

● **Szervíz címe**

Briloner Leuchten GmbH & Co. KG
Am Steinbach 14
59872 Meschede
NÉMETORSZÁG
Tel.: +49 29 1 / 95 29 93-650
Fax: +49 29 1 / 95 29 93-109
E-mail: kundenservice@briloner.com
www.briloner.com



Ingyenes szolgáltatási szám:
Tel.: 00800 / 27456637

IAN 459098_2401

Kérjük, kérdések esetére készítse elő a pénztárblokkot és a cikkszámot (IAN 459098_2401) a vásárlás tényének az igazolására.

● **Megfelelőségi nyilatkozat C E**

Ez a termék kielégíti az érvényes európai és nemzeti irányelvek követelményeit. A megfelelőség bizonyított. Az ezzel kapcsolatos nyilatkozatok és iratok letétben, a gyártónál találhatóak.

● **Gyártó**

Briloner Leuchten GmbH & Co. KG
Am Steinbach 14
59872 Meschede
NÉMETORSZÁG

A termék megnevezése: LED mennyezeti lámpa	Gyártási szám: IAN 459098_2401
A termék típusa: 14173905L / 14174007L	
A gyártó cégneve, címe, e-mail címe: Briloner Leuchten GmbH & Co. KG Am Steinbach 14 59872 Meschede NÉMETORSZÁG E-mail: kundenservice@briloner.com	Szerviz neve, címe, telefonszáma: Briloner Leuchten GmbH & Co. KG Am Steinbach 14 59872 Meschede NÉMETORSZÁG Tel.: +49 29 1 / 95 29 93-650
Az importáló / forgalmazó neve és címe: Lidl Magyarország Kereskedelmi Bt., H-1037 Budapest, Rádl árok 6.	

1. A jótállási idő a Magyarország területén, Lidl Magyarország Kereskedelmi Bt. üzletében történt vásárlás napjától számított 1 év, amely jogvesztő. A jótállási idő a fogyasztó részére történő átadással, vagy ha az üzembe helyezést a forgalmazó, vagy annak megbízottja végzi, az üzembe helyezés napjával kezdődik.
2. A jótállási igény a jótállási jeggyel és/vagy a vásárlást igazoló blokkal érvényesíthető. A jótállási jegy szabálytalan kiállítása, vagy átadásának elmaradása nem érinti a jótállási kötelezettség-vállalás érvényességét. Kérjük, hogy a vásárlás tényének és időpontjának bizonyítására őrizze meg a pénztári fizetésnél kapott jótállási jegyet és a vásárlást igazoló blokkot.
3. A vásárlástól számított három munkanapon belül érvényesített csereigény esetén a forgalmazó köteles a terméket kicserélni, feltéve ha a hiba a rendeltetésszerű használatot akadályozza. A jótállási jogokat a termék tulajdonosaként a fogyasztó érvényesítheti az áruházakban, valamint a jótállási tájékoztatóban feltüntetett szervizekben. (A magyar Polgári Törvénykönyv alapján fogyasztónak minősül a szakmája, önálló foglalkozása vagy üzleti tevékenysége körén kívül eljáró természetes személy.)

A jótállás ideje alatt a fogyasztó hibás teljesítés esetén kérheti a termék kijavítását, kicserélését, vagy ha a termék nem javítható vagy cserélhető, vagy az a forgalmazónak aránytalan többletköltséggel járna, illetve a fogyasztó kijavításhoz, kicseréléshez fűződő érdeke alapos ok miatt megszűnt, árleszállítást kérhet, vagy elállhat a szerződéstől és visszakérheti a vételárat. A kijavítás során a termékbe csak új alkatrész kerülhet beépítésre.
4. A fogyasztó a hiba felfedezése után a lehető legrövidebb időn belül köteles a hibát bejelenteni és a terméket a jótállási jogok érvényesítése céljából átadni. A hiba fel-fedezésétől számított két hónapon belül bejelentett jótállási igényt időben közöltnek kell tekinteni. A közlés elmaradásából eredő kárért

a fogyasztó felelős. A jótállási igény érvényesíthetőségének határideje a termék, vagy fődarabjának kicserélése esetén a csere napján újraindul.

5. A rögzített bekötésű, illetve a 10 kg-nál súlyosabb, vagy tömegközlekedési eszközön nem szállítható terméket az üzemeltetés helyén kell megjavítani. Abban az esetben, ha a javítás a helyszínen nem végezhető el, a termék ki- és visszaszereléséről, valamint szállításáról a forgalmazónak kell gondoskodnia.
6. A jótállás nem áll fenn, ha a hiba a nem rendeltetésszerű használatból, átalakítás-ból, helytelen tárolásból, vagy a használati utasítástól eltérő kezelésből, vagy bármely a vásárlást követő behatásból fakad, vagy elemi kár okozta, és azt a forgalmazó, vagy a szerviz bizonyítja. A jótállás nem vonatkozik a mozgó kopó alkatrész (világítótestek, gumibroncsok stb.) rendeltetésszerű elhasználódására. A szerviz és a forgalmazó a kijavítás során nem felel a terméken a fogyasztó vagy harmadik személyek által tárolt adatokért vagy beállításokért.
7. Fogyasztói jogvita esetén a fogyasztó a megyei (fővárosi) kereskedelmi és iparkamarák mellett működő békéltető testület eljárását is kezdeményezheti.
A jótállás a fogyasztó törvényből eredő szavatossági jogait és azok érvényesíthetőségét nem érinti.

Kijavítást ellenőrző szelvény:

A jótállási igény bejelentésének időpontja:	A hiba oka:
Javításra átvétel időpontja:	A hiba javításának módja:
A fogyasztó részére történő visszaadás időpontja:	
A szerviz bélyegzője, kelt és aláírás:	

Kicserélést ellenőrző szelvény:

A jótállási igény bejelentésének időpontja:
Kicserélés időpontja:
A cserélő bolt bélyegzője, kelt és aláírás:

BRILONER LEUCHTEN GMBH & CO. KG

Am Steinbach 14
59872 Meschede
GERMANY

Stand der Informationen • Last Information Update • Version
des informations • Stand van de informatie • Stan informacjii •
Stav informacii • Stav informácií • Estado de las
informaciones • Tilstand af information • Versione delle
informazioni • Információk állása: 04/2024
Ident.-No.: 14173905L / 14174007L 042024-8



IAN 459098_2401

8