



KINDER-BLUETOOTH®-KOPFHÖRER/KIDS' BLUETOOTH® HEADPHONES/CASQUE BLUETOOTH® POUR ENFANT

(DE) (AT) (CH)

KINDER-BLUETOOTH®-KOPFHÖRER

Kurzanleitung

(GB) (IE)

KIDS' BLUETOOTH® HEADPHONES

Short manual

(FR) (BE)

CASQUE BLUETOOTH® POUR ENFANT

Guide de démarrage rapide

(NL) (BE)

KINDER-BLUETOOTH®-KOPTELEFOON

Korte handleiding

(ES)

AURICULARES BLUETOOTH® INFANTILES

Guía rápida

(IT)

CUFFIE BLUETOOTH® PER BAMBINI

Guida rapida

| | | | |
|----------|---------------------------|--------|----|
| DE/AT/CH | Kurzanleitung | Seite | 4 |
| GB/IE | Short manual | Page | 22 |
| FR/BE | Guide de démarrage rapide | Page | 38 |
| NL/BE | Korte handleiding | Pagina | 58 |
| ES | Guía rápida | Página | 76 |
| IT | Guida rapida | Pagina | 93 |

| | |
|--|----------|
| Verwendete Warnhinweise und Symbole | Seite 5 |
| Einleitung | Seite 7 |
| Bestimmungsgemäße Verwendung | Seite 7 |
| Lieferumfang | Seite 8 |
| Technische Daten | Seite 8 |
| Allgemeine Sicherheitshinweise | Seite 9 |
| Sicherheitshinweise für eingebaute Akkus | Seite 12 |
| Inbetriebnahme | Seite 13 |
| Sprachsteuerungsfunktion mit Siri/Google Assistant verwenden | Seite 16 |
| Entsorgung | Seite 16 |
| Vereinfachte EU-Konformitätserklärung .. | Seite 19 |
| Garantie | Seite 20 |
| Abwicklung im Garantiefall | Seite 21 |
| Service | Seite 21 |

Verwendete Warnhinweise und Symbole

In dieser Bedienungsanleitung, auf dem Gerät und auf der Verpackung werden folgende Warnhinweise und Symbole verwendet:



GEFAHR! Dieses Symbol mit dem Signalwort „Gefahr“ bezeichnet eine Gefährdung mit einem hohen Risikograd, die, wenn sie nicht vermieden wird, eine schwere Verletzung oder den Tod zur Folge hat.



WARNUNG! Dieses Symbol mit dem Signalwort „Warnung“ bezeichnet eine Gefährdung mit einem mittleren Risikograd, die, wenn sie nicht vermieden wird, eine schwere Verletzung oder den Tod zur Folge haben kann.



VORSICHT! Dieses Symbol mit dem Signalwort „Vorsicht“ bezeichnet eine Gefährdung mit einem niedrigen Risikograd, die, wenn sie nicht vermieden wird, eine geringe oder mäßige Verletzung zur Folge haben kann.



ACHTUNG! Dieses Symbol mit dem Signalwort „Achtung“ zeigt die Gefahr einer möglichen Sachbeschädigung an.



HINWEIS: Dieses Symbol mit dem Signalwort „Hinweis“ bietet weitere nützliche Informationen.



WARNUNG! EXPLOSIONSGEFAHR! Eine Warnung, welche mit diesem Zeichen und den Worten „WARNUNG! EXPLOSIONSGEFAHR!“ versehen ist, weist auf eine mögliche Explosionsgefahr hin.

Wird ein solcher Warnhinweis nicht befolgt, kann das ernsthafte Verletzungen nach sich ziehen oder tödlich enden und möglichen Sachschaden nach sich ziehen.

- Folgen Sie den Anweisungen in dieser Warnung, um schwere Verletzungen, Lebensgefahr oder die Gefahr von Sachschäden zu verhindern!

Verwendete Warnhinweise und Symbole

In dieser Bedienungsanleitung, auf dem Gerät und auf der Verpackung werden folgende Warnhinweise und Symbole verwendet:



Dieses Gebotszeichen weist darauf hin, geeignete Schutzhandschuhe zu tragen! Folgen Sie diesem Warnhinweis, um Handverletzungen durch Gegenstände oder Kontakt mit heißen oder chemischen Materialien zu vermeiden!



Ein Warnhinweis mit diesem Symbol informiert den Benutzer über mögliche Hörschäden. Vermeiden Sie es, über längere Zeiträume hohe Lautstärken zu hören.



Gleichstrom/-spannung



Das CE-Zeichen bestätigt Konformität mit den für das Produkt zutreffenden EU-Richtlinien.



Dieses Symbol bedeutet, dass vor der Verwendung des Produkts die Bedienungsanleitung zu beachten ist.



Sicherheitshinweise
Handlungsanweisungen



Das USB-Typ-C Ladegerät ist nicht im Lieferumfang enthalten. Die vom Ladegerät gelieferte Leistung muss zwischen min. 0,5 Watt (für die Funkübertragung) und max. 2 Watt liegen, um die maximale Ladegeschwindigkeit zu erreichen.



Kinder-Bluetooth®-Kopfhörer

● Einleitung



Bei diesem Dokument handelt es sich um eine verkürzte Druckausgabe der vollständigen Bedienungsanleitung.

Durch das Scannen des QR-Codes gelangen Sie direkt auf die Lidl-Service-Seite (www.lidl-service.com) und können durch die Eingabe der Artikelnummer (IAN) 486458_2501 die vollständige Bedienungsanleitung einsehen und herunterladen.

Die Kurzanleitung ist Bestandteil dieses Produkts. Machen Sie sich vor der Benutzung des Produkts mit allen Bedien- und Sicherheitshinweisen vertraut. Bewahren Sie die Kurzanleitung gut auf und händigen Sie alle Unterlagen bei Weitergabe des Produkts an Dritte mit aus.



● **Bestimmungsgemäße Verwendung**

Dieser Bluetooth®-Kopfhörer (im Folgenden als Produkt bezeichnet), aus dem Bereich der Unterhaltungselektronik, ist dafür vorgesehen, Audiomaterial wiederzugeben, welches über eine Bluetooth-Verbindung von

Smartphone, Computer oder ähnlich geeigneten Abspielgeräten übermittelt wurde. Das Produkt eignet sich auch als Headset für Mobiltelefone; das Telefon bzw. der Computer muss hierzu den Bluetooth® 5.4 Standard unterstützen.

Dieses Produkt ist zur Verwendung durch Kinder konzipiert.

Es darf nicht für gewerbliche Zwecke eingesetzt werden. Jede andere Verwendung ist nicht bestimmungsgemäß. Reklamationen jeglicher Art, welche aus einer nicht bestimmungsgemäßen Verwendung resultieren oder aus verbotenen Modifikationen des Produkts resultieren, werden als unbegründet betrachtet. Eine solche Verwendung geschieht auf eigenes Risiko.

● **Lieferumfang**

i HINWEIS: Entfernen Sie vollständig das Verpackungsmaterial und prüfen Sie den Verpackungsinhalt auf Vollständigkeit. Wenden Sie sich bei fehlenden oder beschädigten Teilen an den Verkäufer.

1 Kinder-Bluetooth®-Kopfhörer

1 Kurzanleitung

1 Ladekabel

1 Quick start guide

1 Audiokabel

(3,5 mm Klinenstecker)

Sie benötigen:

- USB-Spannungsquelle (Ausgangsspannung 5 V, min. 300 mA Ausgangsstrom)
- Bluetooth®-fähiges Abspielgerät

● **Technische Daten**

Betriebsspannung: 5 V \equiv Gleichspannung über die USB-Ladebuchse

Eingebauter Akku: 300 mAh

| | |
|---|---|
| Ladezeit: | ca. 2 Stunden |
| Betriebsdauer (Musik & Telefon): | ca. 7 Stunden (bei mittlerer Lautstärke) |
| Funkstandard: | Bluetooth® 5.4 |
| Profilunterstützung: | A2DP, AVRCP, HFP, HSP |
| Funkreichweite: | ca. 10 m |
| Abmessungen: | ca. 155 mm x 190,2 mm x 78 mm (B x H x T) |
| Gewicht: | ca. 172,5 g |
| Betriebstemperatur: | 5 °C–35 °C |
| Luftfeuchtigkeit (keine Kondensation): | 10%–70% |
| Lagertemperatur: | 0 °C–40 °C |
| Frequenzband: | 2402 MHz–2480 MHz |
| Max. abgestrahlte Sendeleistung: | < 20 mW |
| Breitbandkennungs- spannung (SPCV) (kabelgebundener Betrieb): | 179 mV +/- 10% |
| Lautstärkebegrenzung: | 85 dB |

● Allgemeine Sicherheitshinweise

Machen Sie sich vor der ersten Benutzung des Produkts mit allen Bedien- und Sicherheitshinweisen vertraut! Händigen Sie alle Unterlagen bei Weitergabe des Produkts an Dritte ebenfalls mit aus!

GEFAHR

- **LEBENS- UND UNFALLGEFAHR FÜR KLEINKINDER UND KINDER!**

GEFAHR

- **ERSTICKUNGSGEFAHR!** Lassen Sie Kinder niemals unbeaufsichtigt mit dem Verpackungsmaterial. Es besteht Erstickengefahr

durch das Verpackungsmaterial. Kinder unterschätzen häufig die Gefahren. Das Verpackungsmaterial ist kein Spielzeug.

- Dieses Produkt kann von Kindern ab 8 Jahren und darüber sowie von Personen mit verringerten physischen, sensorischen oder mentalen Fähigkeiten oder Mangel an Erfahrung und Wissen benutzt werden, wenn sie beabsichtigt oder bezüglich des sicheren Gebrauchs des Produkts unterwiesen wurden und die daraus resultierenden Gefahren verstehen. Kinder dürfen nicht mit dem Produkt spielen. Reinigung und Benutzerwartung dürfen nicht von Kindern ohne Beaufsichtigung durchgeführt werden. Das Produkt ist kein Spielzeug.
-  Gefahr durch verminderte Wahrnehmung. Verwenden Sie die Kopfhörer nicht, während Sie ein Fahrzeug bzw. ein Fahrrad fahren, Maschinen bedienen oder in anderen Situationen, in denen die verminderte Wahrnehmung eines Umgebungsgeräusches Sie oder andere Personen in Gefahr bringen könnte. Beachten Sie auch die gesetzlichen Bestimmungen und Vorschriften des Landes, in dem Sie die Kopfhörer verwenden.

GEFAHR VON SACHSCHÄDEN

- Dieses Produkt enthält keine Teile, welche vom Verbraucher gewartet werden können. Der Akku kann nicht ausgetauscht werden.
- Halten Sie das Produkt von Feuchtigkeit, Tropf- und Spritzwasser fern!
- Stellen Sie keine brennenden Kerzen oder andere offene Flammen auf oder neben das Produkt.
- Überprüfen Sie das Produkt vor jeder Verwendung! Wenn Sie irgendwelche Beschädigungen am Produkt oder am Ladekabel entdecken, verwenden Sie das Produkt nicht mehr!
- Wenn Sie Rauch oder ungewöhnliche Geräusche oder Gerüche feststellen, schalten Sie das Produkt sofort aus und entfernen Sie das USB-Kabel.

- Nach plötzlichen Temperaturänderungen kann sich Kondenswasser im Produkt bilden. Lassen Sie dem Produkt in solchen Fällen einige Stunden Zeit, sich zu akklimatisieren, bevor Sie es wieder verwenden, um Kurzschlüsse zu vermeiden!
- Betreiben Sie das Produkt nicht in der Nähe von Hitzequellen wie beispielsweise Heizkörper oder anderen Geräten, welche Hitze abgeben!
- Werfen Sie das Produkt nicht ins Feuer und setzen Sie es keinen hohen Temperaturen aus.

WARNUNG

- Öffnen Sie niemals das Produkt! Es enthält keine inneren Teile, welche einer Wartung bedürfen.

WARNUNG – Funkschnittstelle

Schalten Sie das Produkt in Flugzeugen, Krankenhäusern, Betriebsräumen oder in der Umgebung von medizinischen elektronischen Systemen aus. Die übermittelten Funksignale können die Funktionsfähigkeit von empfindlichen elektronischen Geräten beeinflussen. Halten Sie das Produkt mindestens 20 cm von Herzschrittmachern oder implantierten Kardioverter-Defibrillatoren fern, weil die Funktionstüchtigkeit von Herzschrittmachern durch elektromagnetische Strahlung beeinflusst werden kann. Die ausgesandten Funkwellen können bei Hörgeräten Interferenzen verursachen. Platzieren Sie das Produkt nicht in der Umgebung von entflammbar Gasen oder in potentiell explosionsgefährdeten Räumen (z. B. Lackierereien), wenn die Funkkomponenten eingeschaltet sind, weil die ausgestrahlten Funkwellen Explosionen oder Feuer verursachen können. Die Reichweite der Funkwellen ist abhängig von den Umgebungsbedingungen. Im Falle einer schnurlosen Datenübermittlung kann der Empfang der Daten durch nicht autorisierte dritte Parteien nicht ausgeschlossen werden. Die OWIM GmbH & Co KG ist nicht verantwortlich

für Interferenzen mit Radio- oder Fernsehgeräten, welche durch unautorisierten Eingriff in das Produkt verursacht werden. Darüber hinaus übernimmt die OWIM GmbH & Co KG keine Verantwortung für den Ersatz oder den Austausch von Kabel und Produkten, welche nicht von OWIM vertrieben werden. Ausschließlich der Nutzer des Produkts ist verantwortlich für die Beseitigung von Interferenzen, welche durch solche unautorisierten Änderungen des Produkts verursacht werden, ebenso wie für den Ersatz solcher Produkte.



VORSICHT! HOHER SCHALLDRUCK.

Vorsicht bei der Verwendung des Kopfhörers. Die Verwendung eines Kopfhörers über einen längeren Zeitraum und mit hoher Lautstärke kann zu Hörschäden des Anwenders führen. Stellen Sie immer erst eine geringe Lautstärke ein und passen Sie diese auf einen angenehmen Pegel an. Benutzen Sie Kopfhörer immer so, dass die Wahrnehmung der Umgebungsgeräusche gewährleistet ist.



Sicherheitshinweise für eingebaute Akkus

- Öffnen Sie niemals das Produkt, Reparaturen dürfen nur durch fachkundiges Personal ausgeführt werden.



VORSICHT! EXPLOSIONSGEFAHR! Werfen Sie das Produkt nicht ins Feuer.

- Vermeiden Sie extreme Bedingungen und Temperaturen, die auf Akkus einwirken können, z. B. auf Heizkörpern/direkte Sonneneinstrahlung.



Wenn Akkus ausgelaufen sind, vermeiden Sie den Kontakt mit Haut, Augen und Schleimhäuten mit den Chemikalien! Spülen Sie die betroffenen Stellen sofort mit klarem Wasser und suchen Sie einen Arzt auf!

- Decken Sie das Produkt während des Betriebs oder des Ladevorgangs nicht ab. Andernfalls kann das Produkt überhitzt werden.
- Dieses Produkt enthält einen Akku. Dieser kann bei falscher Anwendung zu Feuer, Explosion oder Auslaufen gefährlicher Stoffe führen.

● Inbetriebnahme

- Überprüfen Sie nach dem Auspacken des Produkts, ob die Lieferung vollständig ist und ob alle Teile in gutem Zustand sind.

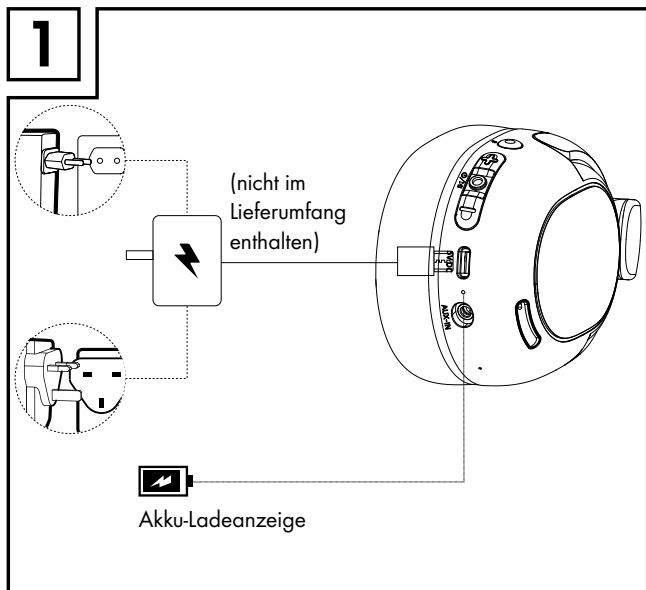

2

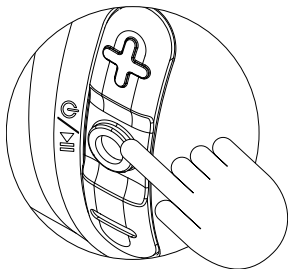

Halten Sie die Taste ca. 2 Sekunden lang gedrückt, bis ein akustisches Signal ertönt. Dies zeigt an, dass der Kopfhörer bereit für die Kopplung ist. Die rote und weiße LED blinken abwechselnd.

3

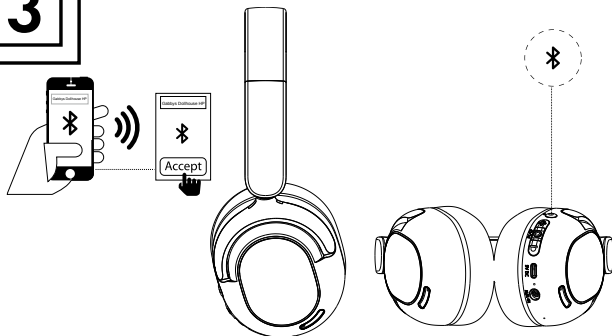





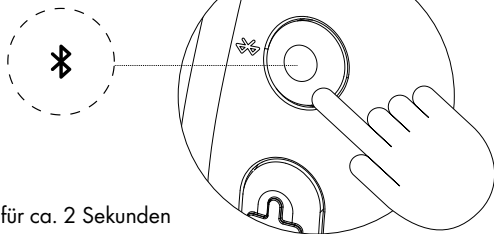



Wählen Sie „Gabbys Dollhouse HP“ aus der Liste der Kommunikationsgeräte und bestätigen Sie die Verbindung.

4



Drücken Sie für ca. 2 Sekunden
die Bluetooth®-Taste.



| LED-Status | LED-Anzeige |
|--|---|
|  Fertig für den Pairing-Modus |  Rot und weiß Rotes und weißes LED-Licht blinken abwechselnd. |
|  Pairing-Modus |  Weiß Die weiße LED blinkt alle 5 Sekunden. |
|  Akku lädt |  Rot LED leuchtet durchgehend rot. |

| LED-Status | LED-Anzeige |
|---|---|
|  Akku voll geladen |  Rot Rote LED aus. |

● Sprachsteuerungsfunktion mit Siri/ Google Assistant verwenden

- Aktivieren Sie Siri oder Google Assistant auf Ihrem Mobilgerät.
- iOS: Schließen Sie die Einrichtung von Siri ab. Verwenden Sie dann Siri, um die Sprachsteuerungsfunktion dieses Produkts zu aktivieren.
- Android: Öffnen Sie Google Assistant. Folgen Sie den Anweisungen von Google Assistant, um die Einstellungen abzuschließen, bevor Sie die Sprachsteuerungsfunktion dieses Produkts verwenden.

Hinweis: Google Assistant ist auf Geräten mit Android 5.4 oder höher verfügbar.

- Aktivieren Sie die Bluetooth®-Funktion. Koppeln Sie dieses Produkt mit Ihrem Mobilgerät.
- Drücken Sie die /  Multifunktionstaste/EIN/AUS 5 zweimal kurz hintereinander, um die Sprachsteuerungsfunktion zu aktivieren. Jetzt können Sie die Sprachsteuerungsfunktion verwenden.

● Entsorgung

Verpackung:

Die Verpackung besteht aus umweltfreundlichen Materialien, die Sie über die örtlichen Recyclingstellen entsorgen können.



Beachten Sie die Kennzeichnung der Verpackungsmaterialien bei der Abfalltrennung, diese sind gekennzeichnet mit Abkürzungen (a) und Nummern (b) mit folgender Bedeutung:

1 - 7: Kunststoffe/20 - 22: Papier und Pappe/80 - 98: Verbundstoffe.

Produkt:



Möglichkeiten zur Entsorgung des ausgedienten Produkts erfahren Sie bei Ihrer Gemeinde oder Stadtverwaltung.



Das Symbol der durchgestrichenen Mülltonne bedeutet, dass dieses Gerät am Ende der Nutzungszeit nicht über den Hausmüll entsorgt werden darf. Das Gerät ist bei

eingerichteten Sammelstellen, Wertstoffhöfen oder Entsorgungsbetrieben abzugeben. Zudem sind Vertreiber von Elektro- und Elektronikgeräten sowie Vertreiber von Lebensmitteln zur Rücknahme verpflichtet. LIDL bietet Ihnen Rückgabemöglichkeiten direkt in den Filialen und Märkten an. Rückgabe und Entsorgung sind für Sie kostenfrei. Beim Kauf eines Neugerätes haben Sie das Recht, ein entsprechendes Altgerät unentgeltlich zurückzugeben. Zusätzlich haben Sie die Möglichkeit, unabhängig vom Kauf eines Neugerätes, unentgeltlich (bis zu drei) Altgeräte abzugeben, die in keiner Abmessung größer als 25 cm sind. Bitte löschen Sie vor der Rückgabe alle personenbezogenen Daten. Bitte entnehmen Sie vor der Rückgabe Batterien oder Akkumulatoren, die nicht vom Altgerät umschlossen sind, sowie Lampen, die zerstörungsfrei entnommen werden können und führen diese einer separaten Sammlung zu.

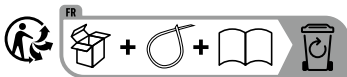

Das Produkt inkl. Zubehör, die Anleitung und die Verpackungsmaterialien sind recyclebar und unterliegen einer erweiterten Herstellerverantwortung. Entsorgen Sie diese getrennt, den abgebildeten Info-tri (Sortierinformation) folgend, für eine bessere Abfallbehandlung. Das Triman-Logo gilt nur für Frankreich.

Diese Entsorgung ist für Sie kostenfrei.

Schonen Sie die Umwelt und entsorgen Sie fachgerecht.

Batterien/Akkus:



Umweltschäden durch falsche Entsorgung der Batterien/Akkus!

Defekte oder verbrauchte Batterien/Akkus müssen gemäß VERORDNUNG 2023/1542 entsorgt werden. Geben Sie Batterien/Akkus über die angebotenen lokalen Sammeleinrichtungen zurück.

Das Symbol der durchgestrichenen Mülltonne auf Batterien oder Akkus bedeutet, dass Sie Batterien und Akkus nicht im Hausmüll entsorgen dürfen. Entnehmen Sie die Batterien/den Akku-Pack aus dem Produkt vor der Entsorgung. Diese können giftige Schwermetalle enthalten und unterliegen der Sondermüllbehandlung.

Die chemischen Symbole der Schwermetalle sind wie folgt:

Cd = Cadmium, Hg = Quecksilber, Pb = Blei.

Sie sind gesetzlich verpflichtet, alte Batterien und Akkus nach Gebrauch zurückzugeben. Geben Sie deshalb verbrauchte Batterien und Akkus kostenfrei im Handelsgeschäft z. B. in Ihrer LIDL Filiale oder bei einer kommunalen Sammelstelle ab.

Der eingebaute Akku kann zur Entsorgung nicht ausgebaut werden. Geben Sie das Produkt vollständig an einer Sammelstelle für alte Elektronik ab.

● Vereinfachte EU-Konformitätserklärung

Hiermit erklärt OWIM GmbH & Co. KG, Stiftsbergstraße 1, 74167 Neckarsulm, DEUTSCHLAND, dass das Produkt (Kinder-Bluetooth®-Kopfhörer, HG13298) den Richtlinien 2014/53/EU und 2011/65/EU entspricht.

Der vollständige Text der EU-Konformitätserklärung ist unter der folgenden Internetadresse verfügbar: www.owim.com



● **Garantie**

Das Produkt wurde nach strengen Qualitätsrichtlinien hergestellt und vor der Auslieferung sorgfältig geprüft. Im Falle von Material- oder Herstellungsfehlern haben Sie gegenüber dem Verkäufer des Produkts gesetzliche Rechte. Ihre gesetzlichen Rechte werden in keiner Weise durch unsere unten aufgeführte Garantie eingeschränkt.

Die Garantie für dieses Produkt beträgt 3 Jahre ab Kaufdatum. Die Garantiezeit beginnt mit dem Kaufdatum. Bewahren Sie den Originalkaufbeleg an einem sicheren Ort auf, da dieses Dokument als Nachweis des Kaufs erforderlich ist.

Alle Schäden oder Mängel, die bereits zum Zeitpunkt des Kaufs vorhanden sind, müssen unverzüglich nach dem Auspacken des Produkts gemeldet werden.

Sollte das Produkt innerhalb von 3 Jahren ab Kaufdatum einen Material- oder Herstellungsfehler aufweisen, werden wir es – nach unserer Wahl – kostenlos für Sie reparieren oder ersetzen. Die Garantiezeit verlängert sich durch einen stattgegebenen Gewährleistungsanspruch nicht. Dies gilt auch für ersetzte und reparierte Teile.

Diese Garantie erlischt, wenn das Produkt beschädigt oder unsachgemäß verwendet oder gewartet wurde.

Die Garantie deckt Material- und Herstellungsfehler ab. Diese Garantie erstreckt sich weder auf Produktteile, die normalem Verschleiß unterliegen, und somit als Verschleißteile gelten (z. B. Batterien, Akkus, Schläuche, Farbpatronen), noch auf Schäden an zerbrechlichen Teilen, z. B. Schalter oder Teile aus Glas.

● Abwicklung im Garantiefall

Um eine schnelle Bearbeitung Ihres Anliegens zu gewährleisten, folgen Sie bitte den folgenden Hinweisen:

Bitte halten Sie für alle Anfragen den Kassenbon und die Artikelnummer (IAN 486458_2501) als Nachweis für den Kauf bereit.

Die Artikelnummer entnehmen Sie bitte dem Typenschild, einer Gravur, auf dem Titelblatt Ihrer Bedienungsanleitung (unten links) oder als Aufkleber auf der Rück- oder Unterseite des Produkts.

Sollten Funktionsfehler oder sonstige Mängel auftreten, kontaktieren Sie zunächst die nachfolgend benannte Serviceabteilung telefonisch oder per E-Mail.

Ein als defekt erfasstes Produkt können Sie dann unter Beifügung des Kaufbelegs (Kassenbon) und der Angabe, worin der Mangel besteht und wann er aufgetreten ist, für Sie portofrei an die Ihnen mitgeteilte Service-Anschrift übersenden.

● Service

DE Service Deutschland

Tel.: 0800 5435 111

E-Mail: owim@lidl.de

AT Service Österreich

Tel.: 0800 292726

E-Mail: owim@lidl.at

CH Service Schweiz

Tel.: 0800562153

E-Mail: owim@lidl.ch

| | |
|---|---------|
| Warnings and symbols used | Page 23 |
| Introduction | Page 24 |
| Intended use | Page 25 |
| Scope of delivery | Page 25 |
| Technical data | Page 26 |
| General safety instructions | Page 27 |
| Safety instructions for built-in rechargeable batteries | Page 29 |
| Getting started | Page 30 |
| Voice control function with Siri/Google Assistant | Page 33 |
| Disposal | Page 33 |
| Simplified EU declaration of conformity .. | Page 35 |
| Warranty | Page 36 |
| Warranty claim procedure | Page 37 |
| Service | Page 37 |

Warnings and symbols used

The following warnings and symbols are used in these operating instructions, on the appliance and on the packaging:



DANGER! This symbol with the signal word “Danger” indicates a hazard with a high degree of risk which, if not avoided, will result in serious injury or death.



WARNING! This symbol together with the signal word “Warning” indicates a hazard of moderate risk which can lead to death or serious injuries if not avoided.



CAUTION! This symbol, along with the signal word “Caution”, indicates a low-risk danger which may cause minor or moderate injuries if the danger warning is not observed.



ATTENTION! This symbol, along with the signal word “Attention”, indicates that property damage is possible.



NOTE: This symbol, along with the signal word “Note” provides additional useful information.



WARNING! DANGER OF EXPLOSION!

A warning with this symbol and the words “WARNING! DANGER OF EXPLOSION” indicates a potential danger of explosion. Ignoring a warning notice of this kind can lead to severe injuries or death or potential property damage.

- Follow the instructions in this warning to prevent serious injury, danger to life or the risk of property damage!









This pictogram indicates that suitable protective gloves must be worn! Follow the instructions of this warning to prevent injuring your hands with objects or due to contact with hot materials or chemicals.



A warning with this symbol informs the user of possible hearing damage. Avoid listening at high volumes for long periods of time.

Warnings and symbols used

The following warnings and symbols are used in these operating instructions, on the appliance and on the packaging:

| | |
|---|--|
|  | Direct current/voltage |
|  | The CE mark confirms conformity with the EU directives applicable to the product. |
|  | This symbol means that the instructions for use must be read before using the product. |
|  | Safety information Instructions for use |
|  | USB Type-C charger is not included. |
|  | The power delivered by the charger must be between min 0.5 Watts required by the radio equipment, and max. 2 Watts in order to achieve the maximum charging speed. |

Kids' Bluetooth® Headphones

● Introduction



This document is a shorter printed version of the complete instruction manual. Scanning the QR code takes you straight to the Lidl service website (www.lidl-service.com) where you can view and download the complete instruction manual by entering the article number (IAN) 486458_2501.

The short guide forms an integral part of this product. Prior to using the product, familiarize yourself with all operation and safety notes. Store

the short guide in a safe place, and if you give the product to third parties, all documentation should be passed on to them as well.



● Intended use

This Bluetooth® Headphones (hereinafter referred to as “product”) a consumer electronic, is intended to render audio transmitted from a smartphone, computer, or similar playback devices via Bluetooth connection. The product is also suitable as a headset for mobiles; the mobile or the computer must support Bluetooth® 5.4 standard to do so. This product was designed for children use.

It must not be used for commercial purposes. Any other use is considered improper. Any claims resulting from improper use or due to unauthorised modification of the product will be considered unwarranted. Any such use is at your own risk.

● Scope of delivery

i NOTE: Remove all packaging material and check the contents of the packaging for completeness. Please contact the dealer if parts are missing or damaged.

- | | |
|----------------------------------|---------------------|
| 1 Kids' Bluetooth® Headphones | 1 Short manual |
| 1 Charging cable | 1 Quick start guide |
| 1 Audio cable (3.5 mm jack plug) | |

You will need:

- USB voltage source (output voltage 5 V, min. 300 mA output current)
- Bluetooth®-capable playback device

● Technical data

| | |
|---|--|
| Operating voltage: | 5V=== direct current via USB charging socket |
| Built-in rechargeable battery: | 300 mAh |
| Charging time: | approx. 2 hours |
| Operating time (music & phone): | approx. 7 hours (at medium volume) |
| Wireless standard: | Bluetooth® 5.4 |
| Supported profile: | A2DP, AVRCP, HFP, HSP |
| Range: | approx. 10 m |
| Dimensions: | approx. 155 mm x 190.2 mm x 78 mm (w x h x d) |
| Weight: | approx. 172.5 g |
| Operating temperature: | 5 °C–35 °C |
| Humidity (no condensation): | 10 %–70 % |
| Storage temperature: | 0 °C–40 °C |
| Frequency band: | 2402 MHz–2480 MHz |
| Max. transmitted power: | < 20 mW |
| Wideband characteristic voltage (SPCV) (wired): | 179 mV +/-10 % |
| Volume limit: | 85 dB |

● General safety instructions

Before using the product, please familiarise yourself with all of the safety instructions and instructions for use! When passing this product on to others, please also include all the documents!

DANGER

■ **DANGER TO LIFE AND RISK OF ACCIDENT FOR INFANTS AND CHILDREN!**

DANGER

- **RISK OF SUFFOCATION!** Never leave children unsupervised with the packaging material. The packaging material poses a suffocation hazard. Children frequently underestimate the dangers. The packaging material is not a toy.
- This product may be used by children age 8 years and up, as well as by persons with reduced physical, sensory or mental capacities or lacking experience and/or knowledge, so long as they are supervised or instructed in the safe use of the product and understand the associated risks. Do not allow children to play with the product. Cleaning and user maintenance should not be performed by children without supervision. The product is not a toy.
-  Danger due to diminished perception. Do not use the headphones while driving a vehicle or riding a bicycle, operating machinery, or in other situations, where diminished perception caused by ambient noise could endanger you or others. Also observe the laws and regulations of the country in which you use the headphones.

RISK OF PROPERTY DAMAGE

- This product does not contain any parts which can be serviced by the user. The rechargeable battery cannot be replaced.
- Keep the product away from moisture, dripping and splash water!

- Do not place burning candles or other open fire on or next to the product.
- Check the product before every use! Discontinue use if any damage to the product or the charging cable is detected!
- If you notice smoke or unusual noise or odour, switch the product off immediately and remove the USB cable.
- Sudden temperature changes may cause condensation inside the product. In this case, allow the product to acclimate for some time before using it again to prevent short circuits!
- Do not operate the product near heat sources, e.g. radiators or other devices emitting heat!
- Do not throw the product into fire and do not expose to high temperatures.

WARNING

- Do not try to open the product! It has no internal parts requiring maintenance.

WARNING – Radio interference

Switch the product off on airplanes, in hospitals, service rooms, or near medical electronic systems. The wireless signals transmitted could impact the functionality of sensitive electronics. Keep the product at least 20 cm from pacemakers or implantable cardioverter defibrillators, as the electromagnetic radiation may impair the functionality of pacemakers. The radio waves transmitted could cause interference in hearing aids. Do not place the product near flammable gasses or potentially explosive areas (e.g. paint shops) with the wireless components on, as the radio waves emitted can cause explosions and fire. The range of the radio waves varies by environmental conditions. In the event of wireless data transmission, unauthorised third parties receiving the data cannot

be excluded. The OWIM GmbH & Co KG is not responsible for interference with radios or televisions due to unauthorised modification of the product. The OWIM GmbH & Co KG further assumes no liability for using or replacing cables and products not distributed by OWIM. The user of the product is fully responsible for correcting interference caused by such unauthorised modification of the product, as well as replacement of such products.

-  **CAUTION! HIGH SOUND PRESSURE.**
Be careful when using the headphones. Using headphones for a long period of time and at high volume can lead to hearing damage to the user. Always set the volume to a low level first and adjust it to a comfortable level. Always use headphones so that the perception of the surrounding noise is guaranteed.



Safety instructions for built-in rechargeable batteries

- Never open the product, repairs may only be carried out by qualified personnel.
- ▲ **CAUTION! RISK OF EXPLOSION!** Do not throw the product into fire.
- Avoid extreme environmental conditions and temperatures, which could affect rechargeable batteries, e.g. radiators/direct sunlight.
-  If rechargeable batteries have leaked, avoid contact with skin, eyes and mucous membranes with the chemicals!
Flush immediately the affected areas with fresh water and seek medical attention!
- Do not cover the product during operation or charging. Otherwise the product can overheat.
- This product contains a rechargeable battery, which can lead to fire, explosion or leakage of hazardous substances in case of incorrect application.

● Getting started

- After unpacking the product, check if the delivery is complete and if all parts are in good condition.

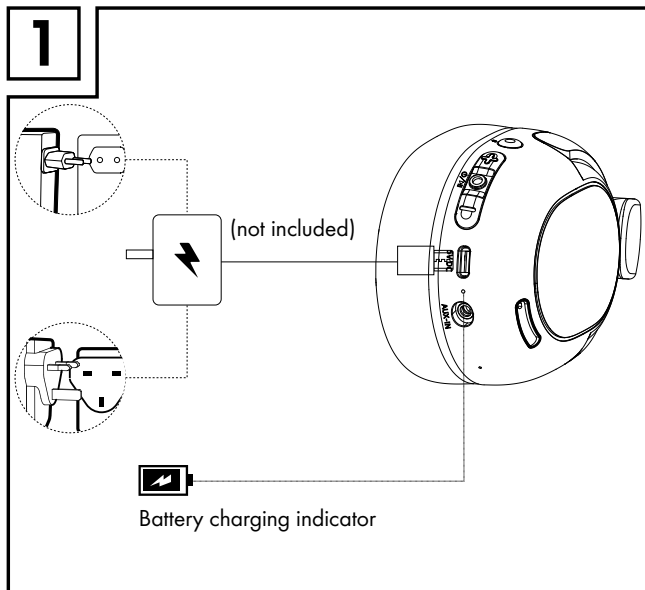

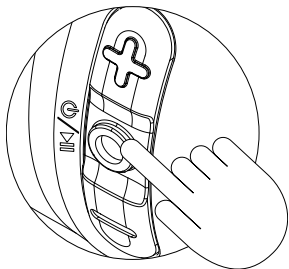
2

Press and hold approx. 2 seconds until hear acoustic sound. It means headphone is ready to pair. Red and white LED light flash alternately.

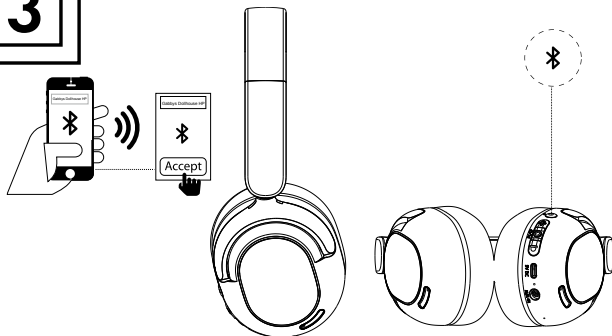



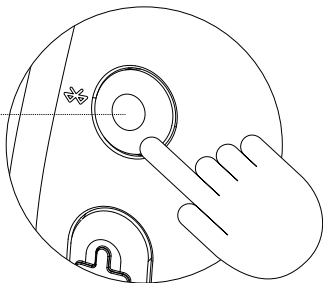
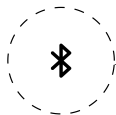

3



Select "Gabbys Dollhouse HP" from the list of communication device and confirm the connecting.

4



Press Bluetooth® button for approx. 2 seconds.



| LED-Status | LED-Behaviors |
|---|--|
|  Ready for pairing mode |  Red and White Red and white LED light flash alternately. |
|  Paired mode |  White The white LED flashed every 5 seconds |
|  Battery charging |  Red Red solid LED ON. |

| LED-Status | LED-Behaviors |
|--|--|
|  Battery fully charged |  Red Red LED OFF. |

● Voice control function with Siri/ Google Assistant

- Activate Siri or Google Assistant on your mobile device.
- iOS: Complete the Siri setup. Then, use Siri to activate this product's voice control function.
- Android: Open Google Assistant. Follow Google Assistant's instructions to complete settings before using this product's voice control function.

NOTE: Google Assistant is available on devices with Android 5.4 or above.

- Activate the Bluetooth® function. Pair this product with your mobile device.
- Press the   Multi function button/ON/OFF 5 twice in quick succession to activate the voice control function. Now you can use the voice control function.

● Disposal

Packaging:

The packaging is made of environmentally friendly materials, which may be disposed of through your local recycling facilities.



Observe the marking of the packaging materials for waste separation, which are marked with abbreviations (a) and numbers (b) with following meaning: 1-7: plastics/20-22: paper and fibreboard/80-98: composite materials.

Product:



Contact your municipality for information on how to dispose of your worn-out product.



The adjacent symbol of a crossed out dustbin on wheels indicates this product is subject to directive 2012/19/EU. This directive states at the end of the life this product must not be disposed of through regular household refuse but must be returned to special collection sites, recycling depots or waste management companies.

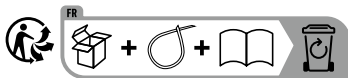

The product incl. accessories, manual and packaging materials are recyclable and are subject to extended producer responsibility. Dispose them separately, following the illustrated Info-tri (sorting information), for better waste treatment. The Triman logo is valid in France only.

This disposal is free of charge to you.

Protect the environment and dispose of properly.

Batteries/accumulators:



Environmental damage through incorrect disposal of the batteries/accumulators!

Defective or exhausted batteries/rechargeable batteries must be recycled in accordance with DIRECTIVE 2023/1542. Return batteries/rechargeable batteries to the appropriate local collection facilities.

The symbol showing the crossed-out bin on batteries or rechargeable batteries means that such batteries must not be disposed of in domestic waste. Remove the batteries/battery pack from the product before disposing of them/it. They may contain toxic heavy metals and are subject to hazardous waste regulations.

The chemical symbols of the heavy metals are: Cd = cadmium, Hg = mercury, Pb = lead.

The built-in rechargeable battery cannot be removed for disposal. Return the product completely to a collection site for used electronics.

● Simplified EU declaration of conformity

Hereby, OWIM GmbH & Co. KG, Stiftsbergstraße 1, 74167 Neckarsulm, GERMANY declares that the product (Kids' Bluetooth® Headphones, HG13298) is in compliance with Directive 2014/53/EU and 2011/65/EU.

The full text of the EU declaration of conformity is available at the following internet address: www.owim.com



● **Warranty**

The product has been manufactured to strict quality guidelines and meticulously examined before delivery. In the event of material or manufacturing defects you have legal rights against the retailer of this product. Your legal rights are not limited in any way by our warranty detailed below.

The warranty for this product is 3 years from the date of purchase. The warranty period begins on the date of purchase. Keep the original sales receipt in a safe location as this document is required as proof of purchase.

Any damage or defects already present at the time of purchase must be reported without delay after unpacking the product.

Should the product show any fault in materials or manufacture within 3 years from the date of purchase, we will repair or replace it – at our choice – free of charge to you. The warranty period is not extended as a result of a claim being granted. This also applies to replaced and repaired parts.

This warranty becomes void if the product has been damaged, or used or maintained improperly.

The warranty covers material or manufacturing defects. This warranty does not cover product parts subject to normal wear and tear, thus considered consumables (e.g. batteries, rechargeable batteries, tubes, cartridges), nor damage to fragile parts, e.g. switches or glass parts.

● Warranty claim procedure

To ensure quick processing of your case, please observe the following instructions:

Please have the till receipt and the item number (IAN 486458_2501) available as proof of purchase.

You will find the item number on the rating plate, an engraving on the front page of the instructions for use (bottom left), or as a sticker on the rear or bottom of the product.

If functional or other defects occur, please contact the service department listed either by telephone or by e-mail.

You can return a defective product to us free of charge to the service address that will be provided to you. Ensure that you enclose the proof of purchase (till receipt) and information about what the defect is and when it occurred.

● Service



Service Great Britain

Tel.: 0800 0569216

E-Mail: owim@lidl.co.uk



Service Ireland

Tel.: 1800 200736

E-Mail: owim@lidl.ie

| | |
|---|---------|
| Avertissements et symboles utilisés | Page 39 |
| Introduction | Page 41 |
| Utilisation conforme | Page 41 |
| Contenu de la livraison..... | Page 42 |
| Caractéristiques techniques..... | Page 42 |
| Consignes générales de sécurité | Page 43 |
| Consignes de sécurité pour les batteries intégrées..... | Page 46 |
| Mise en service | Page 47 |
| Utiliser la fonction de commande vocale avec Siri/ Google Assistant..... | Page 50 |
| Mise au rebut | Page 51 |
| Déclaration de conformité UE simplifiée ... | Page 53 |
| Garantie | Page 53 |
| Faire valoir sa garantie..... | Page 56 |
| Service après-vente | Page 57 |

Avertissements et symboles utilisés

Les avertissements et symboles suivants sont utilisés dans ce mode d'emploi, sur l'appareil et sur l'emballage :



DANGER ! Ce symbole accompagné du mot « Danger » caractérise une situation de danger présentant un degré de risque élevé qui, si elle n'est pas évitée, entraîne la mort ou des blessures graves.



AVERTISSEMENT ! Ce symbole accompagné du mot « Avertissement » caractérise une situation de danger présentant un degré de risque moyen qui, si elle n'est pas évitée, peut entraîner des blessures graves ou la mort.



PRUDENCE ! Ce symbole accompagné du mot « Prudence » caractérise une situation de danger présentant un degré de risque faible qui, si elle n'est pas évitée, peut entraîner des blessures légères ou modérées.



ATTENTION ! Ce symbole avec le mot « Attention » indique le risque de dommages matériels éventuels.



REMARQUE : Ce symbole accompagné du mot-clé « Remarque » propose des informations utiles supplémentaires.



AVERTISSEMENT ! RISQUE D'EXPLOSION ! Un avertissement accompagné de ce signe et des mots-clés « AVERTISSEMENT ! RISQUE D'EXPLOSION ! » indique qu'une éventuelle explosion peut se produire. Si cet avertissement est ignoré, vous vous exposez à un risque de blessures graves, de mort, ou de dégâts matériels.

- Suivez les instructions de cet avertissement afin d'éviter des blessures graves, un danger de mort ou un risque de dommages matériels !

Avertissements et symboles utilisés

Les avertissements et symboles suivants sont utilisés dans ce mode d'emploi, sur l'appareil et sur l'emballage :



Ce symbole d'obligation indique de porter des gants de protection adaptés ! Suivez cette mise en garde afin d'éviter des blessures aux mains provoquées par des objets ou tout contact avec des matières chaudes ou chimiques !



Un avertissement avec ce symbole informe l'utilisateur d'une éventuelle perte d'audition. Évitez d'écouter à des volumes élevés pendant de longues périodes.



Courant continu/Tension continue



Le sigle CE confirme la conformité avec les directives UE applicables au produit.



Ce symbole signifie que le mode d'emploi doit être respecté avant l'utilisation du produit.



Consignes de sécurité
Instructions de manipulation



Le chargeur USB Type C n'est pas fourni. Afin d'atteindre la vitesse de charge maximale, la puissance fournie par le chargeur doit se situer entre 0,5 Watt minimum (pour la transmission radio) et 2 Watts maximum.



Casque Bluetooth® pour enfant

● Introduction



Ce document est une version imprimée abrégée du mode d'emploi complet. En scannant le code QR, vous accédez directement à la page de service de Lidl (www.lidl-service.com), et en saisissant le numéro d'article (IAN) 486458_2501, vous pouvez consulter et télécharger le mode d'emploi complet.

Ce mode d'emploi résumé fait partie de ce produit. Avant d'utiliser le produit pour la première fois, veuillez lire soigneusement toutes les instructions d'utilisation et consignes de sécurité. Veuillez conserver le mode d'emploi résumé et fournir tous les documents aux autres utilisateurs lorsque vous leur transmettez le produit.



● Utilisation conforme

Ce casque Bluetooth® (ci-après dénommé le « produit ») est un appareil de l'électronique grand public et est prévu pour reproduire un son transmis via une connexion Bluetooth® depuis votre smartphone, ordinateur

ou tout autre lecteur connecté et compatible. Le produit peut également s'utiliser comme kit mains libres pour les téléphones mobiles ; le téléphone ou l'ordinateur doivent cependant prendre en charge la norme Bluetooth® 5.4.

Le produit est prévu pour être utilisé par des enfants.

Il ne doit pas être utilisé à des fins commerciales. Toute autre utilisation n'est pas conforme. Toute réclamation résultant d'une mauvaise utilisation ou de modifications illégales du produit est considérée comme non fondée. L'utilisation se fait à vos propres risques.

● Contenu de la livraison

ⓘ REMARQUE : enlevez tous les matériaux d'emballage et vérifiez que le contenu de l'emballage est complet. En cas de pièces manquantes ou défectueuses, adressez-vous au vendeur.

| | |
|-----------------------------------|-----------------------------|
| 1 casque Bluetooth® pour enfant | 1 instruction brève |
| 1 câble de charge | 1 guide de démarrage rapide |
| 1 câble audio (fiche jack 3,5 mm) | |

Il vous faut :

- Une source de tension USB (tension de sortie 5 V, courant de sortie min. de 300 mA)
- Un lecteur compatible Bluetooth®

● Caractéristiques techniques

Tension de fonctionnement : tension continue de 5 V $\overline{=}$ via le port de charge USB

Batterie intégrée : 300 mAh

Durée de charge : env. 2 heures

| | |
|--|---|
| Durée de fonctionnement (musique et téléphone) : | env. 7 heures (niveau de volume moyen) |
| Norme radio : | Bluetooth® 5.4 |
| Profils acceptés : | A2DP, AVRCP, HFP, HSP |
| Portée radio : | env. 10 m |
| Dimensions : | env. 155 mm x 190,2 mm x 78 mm (l x h x p) |
| Poids : | env. 172,5 g |
| Température de fonctionnement : | 5 °C–35 °C |
| Humidité de l'air (sans condensation) : | 10%–70% |
| Température de stockage : | 0 °C–40 °C |
| Bande de fréquence : | 2402 MHz–2480 MHz |
| Puissance de transmission émise max. : | < 20 mW |
| Tension de détection large bande (SPCV) (fonctionnement filaire) : | 179 mV +/- 10% |
| Limitation du volume sonore : | 85 dB |

● **Consignes générales de sécurité**

Prenez connaissance de toutes les indications de maniement et de sécurité avant d'utiliser l'appareil pour la première fois ! Si vous remettez le produit à un tiers, veuillez également lui transmettre tous les documents s'y rapportant !

 **DANGER**

- **DANGER DE MORT ET RISQUE DE BLESSURE POUR LES ENFANTS ET LES ENFANTS EN BAS ÂGE !**

DANGER

- **RISQUE D'ASPHYXIE !** Ne jamais laisser les enfants sans surveillance à proximité de l'emballage. Il existe un risque d'étouffement par le matériel d'emballage. Les enfants sous-estiment souvent le danger. Le matériel d'emballage n'est pas un jouet.
- Le produit peut être utilisé par des enfants âgés de 8 ans et plus ainsi que par des personnes ayant des capacités physiques, sensorielles ou mentales réduites ou manquant d'expérience ou de connaissances, s'ils sont surveillés ou s'ils ont été informés de l'utilisation sûre du produit et comprennent les risques liés à son utilisation. Les enfants ne doivent pas jouer avec le produit. Le nettoyage et l'entretien du produit ne doivent pas être effectués par des enfants laissés sans surveillance. Le produit n'est pas un jouet.
-  Danger pour cause de perception réduite. N'utilisez pas le casque audio si vous conduisez un véhicule ou un vélo, manipulez des machines ou êtes dans d'autres situations dans lesquelles la perception réduite d'un bruit ambiant peut vous mettre en danger ainsi que d'autres personnes. Respectez les dispositions et directives légales du pays dans lequel vous utilisez le casque audio.

RISQUE DE DOMMAGES MATÉRIELS

- Ce produit ne contient aucune pièce nécessitant maintenance de la part de l'utilisateur. La batterie ne peut pas être remplacée.
- Tenez le produit à l'abri de l'humidité, des gouttes d'eau et des éclaboussures !
- Ne placez jamais d'objets enflammés, tels que des bougies allumées, sur ou à côté du produit.
- Vérifiez le produit avant chaque utilisation ! N'utilisez pas le produit, si vous constatez des dommages sur le produit ou le câble de chargement !

- Si vous remarquez de la fumée, des bruits ou des odeurs inhabituels, éteignez immédiatement le produit et débranchez le câble USB.
- Après un changement de température brutal, de la condensation peut se former à l'intérieur du produit. Dans ce cas, laissez le produit s'acclimater pendant quelques heures avant de l'utiliser à nouveau afin d'éviter les courts-circuits !
- N'utilisez pas le produit à proximité de sources de chaleur telles que des radiateurs ou autres dispositifs émettant de la chaleur !
- Ne jetez pas le produit au feu et ne l'exposez pas à des températures élevées.

AVERTISSEMENT

- Ne jamais ouvrir le produit ! Aucune pièce interne ne nécessite d'entretien.

ATTENTION–Interface radio

Éteignez le produit dans les avions, les hôpitaux, les locaux d'exploitation ou à proximité de systèmes électroniques médicaux. Les ondes radio transmises peuvent affecter le fonctionnement des équipements électroniques sensibles. Gardez une distance d'au moins 20 cm entre le produit et les stimulateurs ou défibrillateurs cardiaques implantés, car le fonctionnement de ces derniers peut être affecté par rayonnement électromagnétique. Les ondes radio émises peuvent provoquer des interférences avec les appareils auditifs. Ne placez jamais le produit à proximité de gaz inflammables ou dans des environnements potentiellement explosifs (p.ex. les ateliers de peinture) lorsque les composants radio sont allumés, car les ondes radio émises peuvent provoquer une explosion ou un incendie. La portée des ondes radio dépend des conditions environnementales. Lors d'une transmission sans fil des données, la réception des données par des tiers non autorisés ne peut être exclue. La société

OWIM GmbH & Co KG n'est pas responsable des interférences rencontrées avec des appareils radio ou de télévision, causées par des modifications non autorisées du produit. En outre, OWIM GmbH & Co KG n'assume aucune responsabilité pour le remplacement ou l'échange de câbles et produits qui ne sont pas vendus par OWIM. Seul l'utilisateur du produit est responsable de l'élimination des interférences causées par de telles modifications non autorisées du produit, ainsi que du remplacement de tels produits.

-  **ATTENTION ! PRESSION ACOUSTIQUE ÉLEVÉE.** Prudence lors de l'utilisation du casque audio. L'utilisation prolongée d'un casque audio à volume élevé peut entraîner des dommages auditifs. Ajustez toujours le volume tout d'abord à un niveau faible, puis à un niveau agréable. Utilisez toujours le casque audio de manière à ne pas entraver la perception des bruits ambiants.



Consignes de sécurité pour les batteries intégrées

- Ne jamais ouvrir le produit ; les réparations doivent uniquement être effectuées par un personnel spécialisé.
- ▲ **ATTENTION ! RISQUE D'EXPLOSION !** Ne jetez pas le produit au feu.
- Évitez les conditions et les températures extrêmes pouvant influencer sur les batteries, par ex. un radiateur/le rayonnement direct du soleil.
-  Lorsque les batteries fuient, évitez tout contact du produit chimique avec la peau, les yeux ou les muqueuses ! Rincez les zones touchées à l'eau claire et consultez immédiatement un médecin !
- Ne recouvrez pas le produit pendant l'utilisation ou pendant la recharge. Dans le cas contraire, le produit pourrait surchauffer.

- Ce produit contient une pile rechargeable. En cas de mauvaise utilisation, la pile peut provoquer un incendie, une explosion ou peut fuir en laissant s'écouler des substances dangereuses.

● **Mise en service**

- Lors du déballage du produit, vérifiez que la livraison est bien complète et que tous les éléments sont en bon état.

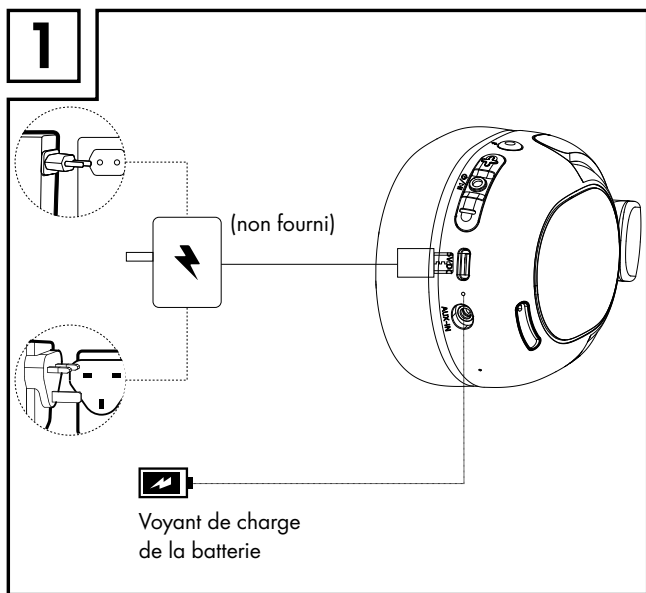

2

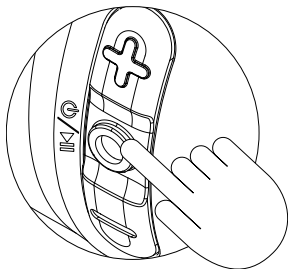

Maintenez la touche enfoncée pendant environ 2 secondes jusqu'à ce qu'un signal sonore retentisse. Ceci indique que le casque audio est prêt pour l'appairage. Les voyants LED rouge et blanc clignotent en alternance.



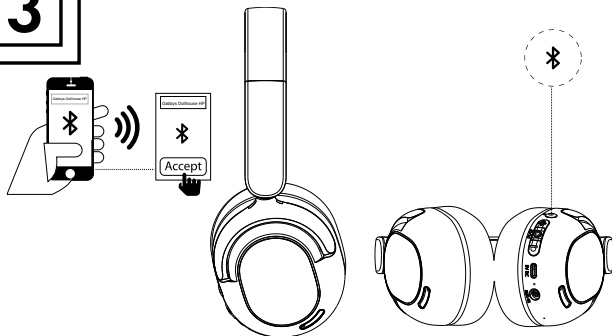

3

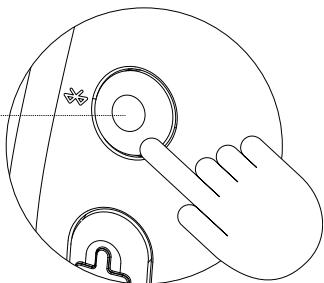





Sélectionnez « Gabbys Dollhouse HP » dans la liste des appareils de communication et confirmez la connexion.

4

Pressez la touche Bluetooth® pendant env. 2 secondes.



| Statut des voyants LED | Affichage LED |
|--|---|
|  Prêt pour le mode d'appairage |  Rouge et blanc Les voyants LED rouge et blanche clignotent en alternance. |
|  Mode d'appairage |  Blanc Le voyant LED blanc clignote une fois toutes les 5 secondes. |

| Statut des voyants LED | Affichage LED |
|---|---|
|  <p data-bbox="135 252 296 316">La batterie se charge</p> |  <p data-bbox="422 299 845 392">Rouge Le voyant LED s'allume en rouge de manière continue.</p> |
|  <p data-bbox="122 467 308 532">Batterie entièrement chargée</p> |  <p data-bbox="487 515 778 580">Rouge Voyant LED rouge éteint.</p> |

● Utiliser la fonction de commande vocale avec Siri/Google Assistant

- Activez Siri ou Google Assistant sur votre appareil mobile.
- iOS : terminez la configuration de Siri. Utilisez ensuite Siri pour activer la fonction de commande vocale de ce produit.
- Android : ouvrez Google Assistant. Suivez les instructions de Google Assistant pour terminer les réglages avant d'utiliser la fonction de commande vocale de ce produit.

Remarque : Google Assistant est disponible sur les appareils équipés d'Android 5.4 ou supérieur.

- Activez la fonction Bluetooth®. Couplez ce produit avec votre appareil mobile.
- Appuyez deux fois de suite brièvement sur la touche multifonctions/MARCHE/ARRÊT   5 pour activer la fonction de commande vocale. Vous pouvez maintenant utiliser la fonction de commande vocale.

● Mise au rebut

Emballage :

L'emballage se compose de matières recyclables pouvant être mises au rebut dans les déchetteries locales.



Veillez respecter l'identification des matériaux d'emballage pour le tri sélectif, ils sont identifiés avec des abréviations (a) et des chiffres (b) ayant la signification suivante : 1-7 : plastiques/20-22 : papiers et cartons/80-98 : matériaux composite.

Produit :



Les possibilités de recyclage des produits usés sont à demander auprès de votre municipalité.



Le symbole de la poubelle à roulettes barrée ci-contre indique que ce produit est soumis aux dispositions de la directive 2012/19/UE. Cette directive stipule que vous ne devez pas jeter ce produit avec les ordures ménagères mais dans des centres de collecte désignés, des centres de recyclage ou des services d'élimination des déchets.



Le produit ainsi que les accessoires et les matériaux d'emballage sont recyclables et relèvent de la responsabilité élargie du producteur. Éliminez-les séparément, en suivant l'Info-tri illustrée, dans l'intérêt d'un meilleur traitement des déchets. Le logo Triman n'est valable qu'en France.

La mise au rebut est gratuite.

Éliminez correctement pour protéger l'environnement.

Piles/accumulateurs:



Risques pour l'environnement en cas d'élimination incorrecte des piles/batteries !

Les piles/batteries défectueuses ou usagées doivent être recyclées conformément au RÈGLEMENT 2023/1542. Les piles/piles rechargeables doivent être rapportées dans les centres de collecte locaux proposés.

Le symbole de la poubelle barrée sur les piles ou les batteries signifie que vous ne devez pas jeter les piles ou les batteries avec les ordures ménagères. Retirez les piles/le pack de batteries du produit avant sa mise au rebut. Ceux-ci peuvent contenir des métaux lourds toxiques et doivent être considérés comme des déchets spéciaux.

Les symboles chimiques des métaux lourds sont les suivants :

Cd = cadmium, Hg = mercure, Pb = plomb.

La batterie insérée ne peut pas être extraite pour être mise au rebut. Apportez le produit à un centre de collecte pour vieux appareils électroniques.

● **Déclaration de conformité UE simplifiée**

Nous, OWIM GmbH & Co. KG, Stiftsbergstraße 1, 74167 Neckarsulm, ALLEMAGNE, déclarons que le produit (Casque Bluetooth® pour enfant, HG13298) est en accord avec les directives 2014/53/UE et 2011/65/UE.

Le texte complet de la déclaration de conformité est disponible à l'adresse Internet suivante : www.owim.com



● **Garantie**

Article L217-16 du Code de la consommation

Lorsque l'acheteur demande au vendeur, pendant le cours de la garantie commerciale qui lui a été consentie lors de l'acquisition ou de la réparation d'un bien meuble, une remise en état couverte par la garantie, toute période d'immobilisation d'au moins sept jours vient s'ajouter à la durée de la garantie qui restait à courir. Cette période court à compter de la demande d'intervention de l'acheteur ou de la mise à disposition pour réparation du bien en cause, si cette mise à disposition est postérieure à la demande d'intervention.

Indépendamment de la garantie commerciale souscrite, le vendeur reste tenu des défauts de conformité du bien et des vices rédhibitoires

dans les conditions prévues aux articles L217-4 à L217-13 du Code de la consommation et aux articles 1641 à 1648 et 2232 du Code Civil.

Article L217-4 du Code de la consommation

Le vendeur livre un bien conforme au contrat et répond des défauts de conformité existant lors de la délivrance.

Il répond également des défauts de conformité résultant de l'emballage, des instructions de montage ou de l'installation lorsque celle-ci a été mise à sa charge par le contrat ou a été réalisée sous sa responsabilité.

Article L217-5 du Code de la consommation

Le bien est conforme au contrat :

- 1° S'il est propre à l'usage habituellement attendu d'un bien semblable et, le cas échéant :
 - s'il correspond à la description donnée par le vendeur et possède les qualités que celui-ci a présentées à l'acheteur sous forme d'échantillon ou de modèle ;
 - s'il présente les qualités qu'un acheteur peut légitimement attendre eu égard aux déclarations publiques faites par le vendeur, par le producteur ou par son représentant, notamment dans la publicité ou l'étiquetage ;
- 2° Ou s'il présente les caractéristiques définies d'un commun accord par les parties ou être propre à tout usage spécial recherché par l'acheteur, porté à la connaissance du vendeur et que ce dernier a accepté.

Article L217-12 du Code de la consommation

L'action résultant du défaut de conformité se prescrit par deux ans à compter de la délivrance du bien.

Article 1641 du Code civil

Le vendeur est tenu de la garantie à raison des défauts cachés de la chose vendue qui la rendent impropre à l'usage auquel on la destine, ou qui diminuent tellement cet usage que l'acheteur ne l'aurait pas acquise, ou n'en aurait donné qu'un moindre prix, s'il les avait connus.

Article 1648 1er alinéa du Code civil

L'action résultant des vices rédhibitoires doit être intentée par l'acquéreur dans un délai de deux ans à compter de la découverte du vice.

Les pièces détachées indispensables à l'utilisation du produit sont disponibles pendant la durée de la garantie du produit.

Le produit a été fabriqué selon des critères de qualité stricts, et contrôlé consciencieusement avant sa livraison. En cas de défaut de matériau ou de fabrication, vous avez des droits légaux vis-à-vis du vendeur du produit. Vos droits légaux ne sont en aucun cas limités par notre garantie mentionnée ci-dessous.

La garantie de ce produit est de 3 ans à partir de la date d'achat. La période de garantie commence à la date d'achat. Conservez l'original de la preuve d'achat dans un endroit sûr car ce document est nécessaire pour prouver l'achat.

Tout dommage ou défaut déjà présent au moment de l'achat doit être signalé immédiatement après le déballage du produit.

Si le produit présente un défaut de matériau ou de fabrication dans les 3 ans qui suivent la date d'achat, nous le réparerons ou le remplacerons - à notre choix - gratuitement pour vous. La période de garantie

n'est pas prolongée par une demande de garantie acceptée. Cette mesure s'applique également pour les pièces remplacées et réparées.

Cette garantie est annulée si le produit a été endommagé ou utilisé ou entretenu de manière incorrecte.

La garantie couvre les défauts de matériels et de fabrication. Cette garantie ne couvre pas les pièces du produit soumises à une usure normale, et qui sont donc considérées comme des pièces d'usure (par exemple les piles, les piles rechargeables, tuyaux, les cartouches d'encre), ni les dommages aux pièces fragiles, par exemple les interrupteurs ou les pièces en verre.

● **Faire valoir sa garantie**

Pour garantir la rapidité d'exécution de la procédure de garantie, veuillez respecter les indications suivantes :

Veillez conserver le ticket de caisse et la référence du produit (IAN 486458_2501) à titre de preuve d'achat pour toute demande. Le numéro de référence de l'article est indiqué sur la plaque d'identification, gravé sur la page de titre de votre manuel (en bas à gauche) ou sur un autocollant apposé sur la face arrière ou inférieure du produit. En cas de dysfonctionnement du produit, ou de tout autre défaut, contactez en premier lieu le service après-vente par téléphone ou par e-mail aux coordonnées indiquées ci-dessous.

Vous pouvez alors envoyer franco de port tout produit considéré comme défectueux au service clientèle indiqué, accompagné de la preuve d'achat (ticket de caisse) et d'une description écrite du défaut avec mention de sa date d'apparition.

● Service après-vente

FR Service après-vente France

Tél. : 0800904879

E-Mail : owim@lidl.fr

BE Service après-vente Belgique

Tél. : 080071011

Tél. : 80023970 (Luxembourg)

E-Mail : owim@lidl.be

| | |
|--|-----------|
| Gebruikte waarschuwingen en symbolen | Pagina 59 |
| Inleiding | Pagina 61 |
| Correct gebruik | Pagina 61 |
| Omvang van de levering..... | Pagina 62 |
| Technische gegevens..... | Pagina 62 |
| Algemene veiligheidsinstructies | Pagina 63 |
| Veiligheidsinstructies voor geïntegreerde accu's | Pagina 66 |
| Ingebruikname | Pagina 66 |
| Sprakbediening met Siri/Google Assistent gebruiken.... | Pagina 70 |
| Afvoer | Pagina 70 |
| Vereenvoudigde EU-conformiteitsverklaring | Pagina 72 |
| Garantie | Pagina 73 |
| Afwikkeling in geval van garantie | Pagina 74 |
| Service | Pagina 74 |

Gebruikte waarschuwingen en symbolen

In deze gebruiksaanwijzing, op het apparaat en op de verpakking worden de volgende waarschuwingen en symbolen gebruikt:



GEVAAR! Dit symbool met het signaalwoord 'Gevaar' duidt op een gevaar met een hoog risico dat, als het niet wordt vermeden, leidt tot ernstig letsel of de dood.



WAARSCHUWING! Dit symbool met het signaalwoord 'Waarschuwing' duidt op een gevaar met een gemiddeld risico dat, als het niet wordt vermeden, kan leiden tot ernstig letsel of de dood.



PAS OP! Dit symbool met het signaalwoord 'Pas op' duidt op een gevaar met een laag risico dat, als het niet wordt vermeden, kan leiden tot licht of middelzwaar letsel.



LET OP! Dit symbool met het signaalwoord 'Let op' duidt op het gevaar voor mogelijk materiële schade.



OPMERKING: dit symbool met het signaalwoord 'Opmerking' geeft nuttige aanvullende informatie.



WAARSCHUWING! EXPLOSIEGEVAAR! Een waarschuwing die voorzien is van dit teken en de woorden "WAARSCHUWING! EXPLOSIEGEVAAR!", wijst op een eventueel explosiegevaar. Als aan een dergelijke waarschuwing geen gehoor wordt gegeven, kan dit ernstig letsel, de dood en eventuele materiële schade tot gevolg hebben.

- Volg de aanwijzingen in deze waarschuwing op om ernstig letsel, levensgevaar of gevaar voor materiële schade te vermijden!

Gebruikte waarschuwingen en symbolen

In deze gebruiksaanwijzing, op het apparaat en op de verpakking worden de volgende waarschuwingen en symbolen gebruikt:



Dit teken wijst u erop dat geschikte veiligheidshandschoenen gedragen moeten worden! Volg deze aanwijzing op om letsel aan de handen door voorwerpen of door het contact met hete of chemische materialen te vermijden!



Een waarschuwing met dit symbool informeert de gebruiker over mogelijke gehoorbeschadiging. Vermeid het langdurig luisteren op een hoog volume.



Gelijkstroom/-spanning



Het CE-teken bevestigt de conformiteit met de voor het product van toepassing zijnde EU-richtlijnen.



Dit symbool betekent dat voor het gebruik van het product de gebruiksaanwijzing in acht moet worden genomen.



Veiligheidsinstructies
Instructies



De USB-C-oplader is niet inbegrepen. Het door de oplader geleverde vermogen moet tussen min. 0,5 watt (voor de draadloze overdracht) en max. 2 watt liggen om de maximale laadsnelheid te bereiken.



Kinder-Bluetooth®-koptelefoon

● Inleiding



Bij dit document gaat het om een verkorte versie van de volledige gebruiksaanwijzing. Door het scannen van de QR-code komt u direct op de Lidl-Service-pagina (www.lidl-service.com) en kunt u door het invoeren van het artikelnummer (IAN) 486458_2501 de volledige gebruiksaanwijzing bekijken en downloaden.

De beknopte handleiding maakt deel uit van het product. Maak u voor het gebruik van het product vertrouwd met alle bedienings- en veiligheidsinstructies. Bewaar de beknopte handleiding zorgvuldig en overhandig alle documenten bij de doorgifte van het product aan derden.



● Correct gebruik

Deze Bluetooth®-koptelefoon (hierna product genoemd) behoort tot de amusementslektronica en is bedoeld voor het afspelen van audiomateriaal dat door middel van een Bluetooth®-verbinding vanaf een smartphone,

computer of soortgelijk apparaat is verzonden. Het product is ook geschikt als headset voor mobiele telefoons. De telefoon resp. de computer moet hiervoor de Bluetooth® 5.4 standaard ondersteunen. Dit product is gemaakt om door kinderen te worden gebruikt. Het product mag niet voor zakelijke doeleinden worden ingezet. Elk ander gebruik geldt als niet doelmatig. Klachten van welke aard dan ook, die voortkomen uit niet doelmatig gebruik of verboden aanpassingen van het product, worden als ongegrond gezien. Dergelijk gebruik is op eigen risico.

● **Omvang van de levering**

ⓘ OPMERKING: verwijder al het verpakkingsmateriaal en controleer de inhoud op volledigheid. Neem bij ontbrekende of beschadigde onderdelen contact op met de verkoper.

| | |
|------------------------------------|------------------------|
| 1 kinder-Bluetooth®-koptelefoon | 1 beknopte handleiding |
| 1 laadkabel | 1 quick start guide |
| 1 audiokabel (3,5 mm jack-stekker) | |

U hebt nodig:

- USB-stroombron (uitgangsspanning 5V, min. 300 mA uitgangsstroom)
- Afspeelapparaat met Bluetooth®

● **Technische gegevens**

| | |
|--------------------------------------|---|
| Bedrijfsspanning: | 5V=== gelijkspanning via de USB-laadpoort |
| Ingebouwde batterij: | 300 mAh |
| Laadtijd: | ca. 2 uur |
| Bedrijfsduur (muziek & telefoon): | ca. 7 uur (bij gemiddeld volume) |
| Draadloze standaard: | Bluetooth® 5.4 |

| | |
|--|--|
| Profielondersteuning: | A2DP, AVRCP, HFP, HSP |
| Draadloze reikwijdte: | ca. 10 m |
| Afmetingen: | ca. 155 mm x 190,2 mm x 78 mm (b x h x d) |
| Gewicht: | ca. 172,5 g |
| Bedrijfstemperatuur: | 5 °C–35 °C |
| Luchtvochtigheid (geen condensatie): | 10%–70% |
| Opslagtemperatuur: | 0 °C–40 °C |
| Frequentieband: | 2402 MHz–2480 MHz |
| Max. afgestraald zendvermogen: | < 20 mW |
| Breedband- identificatiespanning (SPCV) (gebruik met kabel): | 179 mV +/- 10% |
| Volumebegrenzing: | 85 dB |

● Algemene veiligheidsinstructies

Maak u voor de eerste ingebruikname van het product met alle bedienings- en veiligheidsvoorschriften vertrouwd! Geef alle documenten mee wanneer u het product aan derden geeft!

GEVAAR

- **LEVENSGEVAAR EN KANS OP ONGEVALLEN BIJ KLEUTERS EN KINDEREN!**

GEVAAR

- **VERSTIKKINGSGEVAAR!** Laat kinderen nooit zonder toezicht bij het verpakkingsmateriaal. Er bestaat kans op verstikking door het verpakkingsmateriaal. Kinderen onderschatten vaak de gevaren. Het verpakkingsmateriaal is geen speelgoed.

- Dit product kan door kinderen vanaf 8 alsmede door personen met verminderde fysieke, sensorische of mentale vaardigheden of een gebrek aan ervaring en kennis worden gebruikt, als zij onder toezicht staan of geïnstrueerd werden met betrekking tot het veilige gebruik van het product en zij de hieruit voortvloeiende gevaren begrijpen. Kinderen mogen niet met het product spelen. Reiniging en onderhoud mag niet door kinderen zonder toezicht worden uitgevoerd. Het product is geen speelgoed.
-  Gevaar als gevolg van verminderde waarneming. Gebruik de koptelefoon niet terwijl u een voertuig of een fiets bestuurt, machines bedient of in andere situaties waarin de verminderde waarneming van het omgevingsgeluid u of andere personen in gevaar zou kunnen brengen. Neem ook de wettelijke bepalingen en voorschriften van het land waarin u de koptelefoon gebruikt in acht.

KANS OP MATERIËLE SCHADE

- Dit product bevat geen onderdelen die door de gebruiker kunnen worden onderhouden. De accu kan niet vervangen worden.
- Houd het product uit de buurt van vocht, druppels en spatwater!
- Plaats geen brandende kaarsen of andere bronnen van open vuur op of naast het product.
- Controleer het product voor ieder gebruik! Als u beschadigingen aan het product of aan de laadkabel ontdekt, mag u het product niet meer gebruiken!
- Als u rook of buitengewone geluiden of geuren constateert, dient u het product direct uit te schakelen en de USB-kabel te verwijderen.
- Na plotselinge temperatuurveranderingen kan zich condenswater in het product vormen. Geef het product in zulke gevallen enkele uren de tijd om te acclimatiseren, voordat u het weer gebruikt. Dit om kortsluiting te vermijden!

- Gebruik het product niet in de buurt van warmtebronnen, zoals verwarmingen of andere apparaten, die warmte verspreiden!
- Gooi het product niet in het vuur en stel het niet bloot aan hoge temperaturen.

⚠ WAARSCHUWING

- Open het product nooit! Het bevat geen onderdelen die onderhouden moeten worden.

⚠ WAARSCHUWING—draadloze interface

Schakel het product uit in vliegtuigen, ziekenhuizen, technische ruimtes of in de omgeving van medische, elektronische systemen. De radiosignalen kunnen de werking van gevoelige elektronische apparaten beïnvloeden. Houd het product minstens 20 cm bij pacemakers en geïmplanteerde cardioverter-defibrillators vandaan, omdat de werking van pacemakers door elektromagnetische straling kan worden beïnvloed. De uitgezonden radiogolven kunnen interferenties van gehoorapparaten veroorzaken. Plaats het product niet in de omgeving van licht ontvlambare gassen of in potentieel explosieve ruimtes (bijv. verfspuiterijen) wanneer de radio is ingeschakeld, omdat de uitgestraalde radiogolven explosies of brand kunnen veroorzaken. De reikwijdte van de radiogolven is afhankelijk van de omgevingsomstandigheden. In geval van draadloze gegevensoverdracht kan de gegevensontvangst door niet-geautoriseerde derden niet worden uitgesloten. OWIM GmbH & Co KG is niet verantwoordelijk voor interferenties met radio's en televisies, die worden veroorzaakt door niet-geautoriseerde toegang tot het product. Bovendien is OWIM GmbH & Co KG niet verantwoordelijk voor de vervanging van kabels en producten, die niet door OWIM zijn verkocht. Alleen de gebruiker van het product is verantwoordelijk voor het oplossen van interferenties, die door dergelijke niet-geautoriseerde veranderingen aan het product worden veroorzaakt, alsmede voor de vervanging van zulke producten.

-  **PAS OP! HOOG GELUIDSNIVEAU.**
Pas op bij het gebruik van de koptelefoon. Het gebruik van een koptelefoon gedurende een langere periode en met een hoog volume kan leiden tot gehoorbeschadiging van de gebruiker. Stel altijd eerst een laag volume in en pas dit daarna aan op een aangenaam niveau. Gebruik de koptelefoon altijd zodanig dat de waarneming van omgevingsgeluiden gewaarborgd is.



Veiligheidsinstructies voor geïntegreerde accu's

- Open het product nooit. Reparaties mogen alleen door vakkundig personeel worden uitgevoerd.
- ▲ **VOORZICHTIG! EXPLOSIEGEVAAR!** Gooi het product niet in het vuur.
- Vermijd extreme omstandigheden en temperaturen, die invloed op de accu's zouden kunnen hebben, bijv. op radiatoren/direct zonlicht.
-  Vermijd contact met huid, ogen en slijmvliezen als accu's hebben gelekt! Spoel de desbetreffende plekken direct af met schoon water en raadpleeg onmiddellijk een arts!
- Dek het product tijdens het gebruik of het laadproces niet af. Anders kan het product oververhit raken.
- Dit product bevat een batterij. Deze kan bij foutief gebruik brand, explosies en lekken van gevaarlijke stoffen veroorzaken.

● Ingebruikname

- Controleer na het uitpakken van het product of de levering volledig is en of alle onderdelen in goede staat zijn.

1

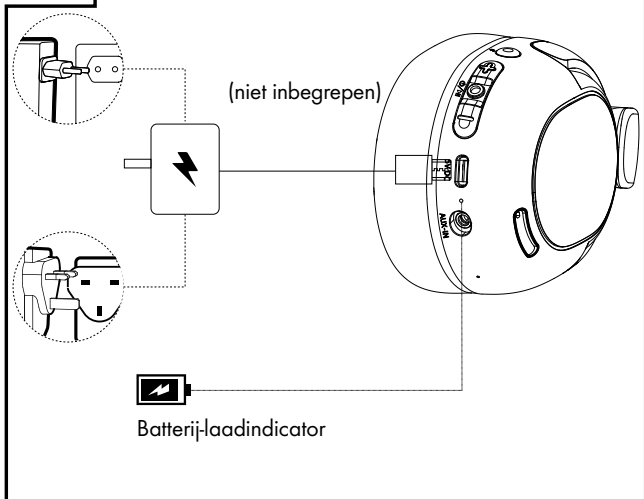

2

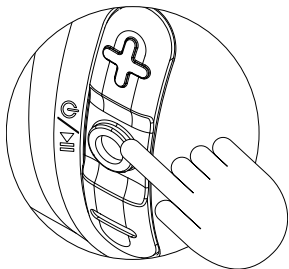

Houd de knop ca. 2 seconden lang ingedrukt tot er een geluidssignaal te horen is. Dit geeft aan dat de koptelefoon klaar is voor de koppeling. De rode en witte led knipperen afwisselend.



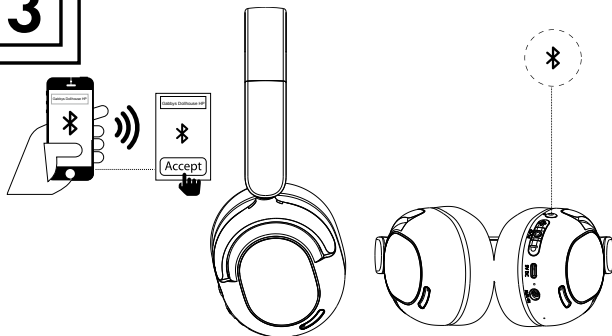

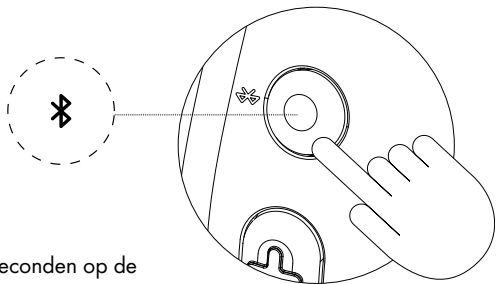

3





Selecteer 'Gabbys Dollhouse HP' uit de lijst van communicatieapparaten en bevestig de verbinding.

4

Druk ca. 2 seconden op de Bluetooth®-knop.



| Led-status | Led-indicator |
|--|---|
|  Klaar voor de pairing-modus |  Rood en wit Het rode en witte led-lampje knipperen afwisselend. |
|  Pairing-modus |  Wit De witte led knippert elke 5 seconden. |
|  Batterij wordt opgeladen |  Rood De led brandt continu rood. |

| Led-status | Led-indicator |
|--|--|
|  Batterij volledig opgeladen |  Rood Rode led uit. |

● Spraakbediening met Siri/Google Assistant gebruiken

- Activeer Siri of Google Assistant op u mobiele apparaat.
- iOS: sluit de installatie van Siri af. Gebruik vervolgens Siri om de spraakbediening voor dit product te activeren.
- Android: open Google Assistant. Volg de aanwijzingen van Google Assistant op om de instellingen af te sluiten voordat u de spraakbediening voor dit product gebruikt.

Opmerking: Google Assistant is beschikbaar op apparaten met Android 5.4 of hoger.

- Activeer de Bluetooth®-functie. Koppel dit product aan uw mobiele apparaat.
- Druk tweemaal kort achterelkaar op de  multifunctionele AAN/UIT-knop  om de spraakbediening te activeren. U kunt nu de spraakbediening gebruiken.

● Afvoer

Verpakking:

De verpakking bestaat uit milieuvriendelijke grondstoffen die u via de plaatselijke recyclingcontainers kunt afvoeren.



Neem de aanduiding van de verpakkingsmaterialen voor de afvalscheiding in acht. Deze zijn gemarkeerd met de afkortingen (a) en een cijfers (b) met de volgende betekenis: 1-7: kunststoffen/20-22: papier en vezelplaten/80-98: composietmaterialen.

Product:



Uw gemeentelijke overheid verstrekt informatie over de mogelijkheden om het uitgediende product af te voeren.



Het hiernaast afgebeelde symbool van een doorgestreepte vuilniscontainer op wieltjes geeft aan dat dit apparaat voldoet aan de richtlijn 2012/19/EG. Deze richtlijn houdt in dat u dit apparaat aan het einde van de gebruiksduur niet via het normale huisvuil mag afvoeren, maar dat u het op een speciaal hiervoor ingericht inzamelpunt, bij een milieupark of afvalverwerkend bedrijf af moet geven.

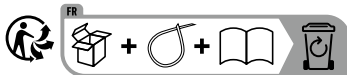

Het product, waaronder het toebehoren, en de verpakkingsmaterialen kunnen worden gerecycled en zijn onderhevig aan een uitgebreide verantwoordelijkheid van de fabrikant. Gooi ze apart weg, overeenkomstig de aangegeven Info-tri (informatie over afvalscheiding), voor een beter afvalbeheer. Het Triman-logo geldt alleen voor Frankrijk.

Deze afvoer is voor u gratis.

Ontzie het milieu en voer producten op een correcte manier af.

Batterijen/accu's:



Milieuvervuiling door een verkeerde verwijdering van de batterijen/accu's!

Defecte of verbruikte batterijen/accu's moeten volgens de VERORDENING 2023/1542 worden afgevoerd. Geef batterijen/accu's en het apparaat af bij de daarvoor bestemde plaatselijke inzamelstations.

Het symbool van de doorgestreepte vuilcontainer op batterijen of accu's betekent dat u batterijen en accu's niet bij het huisvuil mag doen. Haal de batterijen/het accupack uit het product alvorens het weg te gooien. Deze kunnen giftige zware metalen bevatten en vallen onder het chemisch afval.

De chemische symbolen van de zware metalen zijn als volgt:

Cd = cadmium, Hg = kwik, Pb = lood.

De ingebouwde accu kan niet voor afvoer uitgebouwd worden.

Geef het product compleet aan een inzamelpunt voor oude elektronica af.

● Vereenvoudigde EU-conformiteitsverklaring

Hiermee verklaart OWIM GmbH & Co. KG, Stiftsbergstraße 1, 74167 Neckarsulm, DUITSLAND, dat het product (Kinder-Bluetooth®-koptelefoon, HG13298) voldoet aan de richtlijnen 2014/53/EG en 2011/65/EG.

De volledige tekst van de EU-conformiteitsverklaring staat ter beschikking via het volgende internetadres: www.owim.com



● **Garantie**

Het product werd volgens strenge kwaliteitsrichtlijnen gemaakt en voor de uitlevering zorgvuldig gecontroleerd. In geval van materiaal- of fabricagefouten hebt u tegenover de verkoper van het product wettelijke rechten. Uw wettelijke rechten worden op geen enkele manier door onze hieronder vermelde garantie beperkt.

De garantie voor dit product bedraagt 3 jaar vanaf aankoopdatum. De garantieperiode gaat in op de datum van aankoop. Bewaar het originele bewijs van aankoop op een veilige plek aangezien dit document nodig is als bewijs.

Alle beschadigingen of gebreken die reeds op het moment van aankoop aanwezig zijn, moeten meteen na het uitpakken van het product worden gemeld.

Mocht het product binnen 3 jaar na aankoopdatum een materiaal- of fabricagefout vertonen, zullen wij het – naar onze keuze – gratis voor u repareren of vervangen. De garantieperiode wordt door een plaatsgevonden garantiEVERLENING niet verlengd. Dit geldt ook voor vervangen en gerepareerde onderdelen.

Deze garantie vervalt als het product werd beschadigd of onjuist is gebruikt of onderhouden.

De garantie dekt materiaal- en fabricagefouten af. Deze garantie dekt geen productonderdelen die aan normale slijtage onderhevig zijn en daarom als verbruiksartikelen worden beschouwd (bv. batterijen, oplaadbare batterijen, slangen, inktpatronen), noch dekt zij schade aan breekbare onderdelen, bv. schakelaars of onderdelen die van glas zijn gemaakt.

● Afwikkeling in geval van garantie

Om een snelle afhandeling van uw reclamatie te waarborgen dient u de volgende instructies in acht te nemen:

Houd bij alle vragen alstublieft de kassabon en het artikelnummer (IAN 486458_2501) als bewijs van aankoop bij de hand.

Het artikelnummer vindt u op de typeplaat, ingegraveerd, op het titelblad van uw handleiding (linksonder) of als sticker op de achter- of onderzijde. Wanneer er storingen in de werking of andere gebreken optreden, dient u eerst telefonisch of per e-mail contact met de onderstaande serviceafdeling op te nemen.

Een als defect geregistreerd product kunt u dan samen met uw aankoopbewijs (kassabon) en vermelding van de concrete schade alsmede het tijdstip van optreden voor u franco aan het u meegedeelde servicepunt verzenden.

● Service

 **Service Nederland**

Tel.: 08000225537

E-Mail: owim@lidl.nl



Service België

Tel.: 080071011

Tel.: 80023970 (Luxemburg)

E-Mail: owim@lidl.be

| | |
|--|-----------|
| Indicaciones de advertencia y símbolos empleados | Página 77 |
| Introducción | Página 79 |
| Especificaciones de uso..... | Página 79 |
| Volumen de suministro..... | Página 80 |
| Características técnicas..... | Página 80 |
| Indicaciones generales de seguridad | Página 81 |
| Indicaciones de seguridad sobre la batería incorporada... | Página 84 |
| Puesta en funcionamiento | Página 85 |
| Uso de la función de control por voz con Siri/ Asistente de Google..... | Página 88 |
| Eliminación | Página 88 |
| Declaración de conformidad UE simplificada | Página 90 |
| Garantía | Página 91 |
| Tramitación de la garantía..... | Página 92 |
| Asistencia..... | Página 92 |

Indicaciones de advertencia y símbolos empleados

En el presente manual de instrucciones, en el dispositivo y en el embalaje se emplean las siguientes advertencias y símbolos:



¡PELIGRO! Este símbolo con la palabra indicativa «Peligro» indica un peligro con un nivel de riesgo alto que, si no se evita, puede provocar lesiones graves o incluso la muerte.



¡ADVERTENCIA! Este símbolo con la palabra indicativa «Advertencia» indica un peligro con un nivel de riesgo medio que, si no se evita, puede provocar lesiones graves o incluso la muerte.



¡CUIDADO! Este símbolo con la palabra indicativa «Cuidado» indica un peligro con un nivel de riesgo bajo que, si no se evita, puede provocar lesiones leves o moderadas.



¡ATENCIÓN! Este símbolo con la palabra indicativa «Atención» indica el peligro de poder producirse un daño material.



NOTA: Este símbolo con una señalización de «Nota» ofrece información útil.



¡ADVERTENCIA! ¡PELIGRO DE EXPLOSIÓN! Una advertencia con este símbolo y las palabras «¡ADVERTENCIA! ¡PELIGRO DE EXPLOSIÓN!» indica un posible riesgo de explosión.

Si no tiene en cuenta esta advertencia, podría sufrir lesiones graves o incluso la muerte. También podrían producirse daños materiales.

- ¡Siga las indicaciones en esta advertencia para evitar lesiones graves, peligro de muerte o peligro de daños materiales!

Indicaciones de advertencia y símbolos empleados

En el presente manual de instrucciones, en el dispositivo y en el embalaje se emplean las siguientes advertencias y símbolos:



¡Este símbolo de obligación indica que hay que utilizar guantes de protección adecuados! ¡Siga estas advertencias para evitar lesiones en las manos mediante objetos o el contacto con materiales calientes o químicos!



Una advertencia con este símbolo informa al usuario de posibles daños auditivos. Evite escuchar volúmenes altos durante largos periodos de tiempo.



Corriente/tensión continua



El marcado CE atestigua conformidad con las normativas de la UE aplicables al producto.



Este símbolo indica que deben tenerse en cuenta las instrucciones de uso antes de utilizar el producto.



Advertencias de seguridad
Instrucciones de uso



El cargador USB tipo C no está incluido en el volumen de suministro. La potencia suministrada por el cargador debe hallarse entre mín. 0,5 Vatios (para la transmisión inalámbrica) y máx. 2 vatios para lograr la velocidad de carga máxima.



Auriculares Bluetooth® infantiles

● Introducción



Este documento se trata de una copia impresa acortada del manual de instrucciones completo. Escaneando el código QR accede directamente a la página del Servicio Lidl (www.lidl-service.com) donde, introduciendo el número de artículo (IAN) 486458_2501, puede consultar y descargar el manual de instrucciones completo.

La guía de inicio rápido es parte integrante de este producto. Antes de usar el producto, familiarícese con todas las indicaciones de manejo y seguridad. Conserve bien la guía de inicio rápido y entregue todos los documentos en caso de transferir el producto a terceros.



● **Especificaciones de uso**

Estos auriculares Bluetooth® (en lo sucesivo, el producto), un dispositivo incluido en la electrónica de consumo, están diseñados para reproducir material de audio que puede transmitirse mediante la conexión Bluetooth®

de un teléfono inteligente, un ordenador o un reproductor de sonido similar. El producto también puede emplearse como auriculares para teléfonos móviles, para ello el teléfono o el ordenador debe soportar el sistema Bluetooth® 5.4 estándar o superior.

Este producto ha sido diseñado para ser utilizado por niños.

No puede ser utilizado con fines comerciales. Tampoco puede ser utilizado con otros fines distintos a los indicados. Las reclamaciones, del tipo que sean, que resulten de un uso no permitido o de la modificación no autorizada del producto se considerarán infundadas. Cualquier uso no conforme con lo indicado se efectuará por cuenta y riesgo del propio usuario.

● Volumen de suministro

i **NOTA:** Retire completamente el material de embalaje y compruebe la integridad del contenido. En caso de faltar piezas o de estar dañadas debe ponerse en contacto con el vendedor.

| | |
|---|-------------------------|
| 1 auriculares Bluetooth® infantiles | 1 guía rápida |
| 1 cargador | 1 guía de inicio rápido |
| 1 cable de audio (clavija de 3,5 mm) | |

Necesita:

- Fuente de alimentación USB (tensión de salida 5 V, mín. 300 mA de corriente de salida)
- Reproductor habilitado para Bluetooth®

● Características técnicas

| | |
|----------------------|---|
| Tensión de servicio: | 5 V $\overline{=}$ corriente continua a través de conector de carga USB |
| Batería incorporada: | 300 mAh |

| | |
|---|--|
| Tiempo de carga: | aprox. 2 horas |
| Duración de funcionamiento (música y teléfono): | aprox. 7 horas (a volumen medio) |
| Estándar de radio: | Bluetooth® 5.4 |
| Soporte de perfil: | A2DP, AVRCP, HFP, HSP |
| Alcance de radiofrecuencia: | aprox. 10 m |
| Medidas: | aprox. 155 mm x 190,2 mm x 78 mm (An x Al x Pr) |
| Peso: | aprox. 172,5 g |
| Temperatura de funcionamiento: | 5 °C–35 °C |
| Humedad ambiental (sin condensación): | 10%–70% |
| Temperatura de almacenamiento: | 0 °C–40 °C |
| Banda de frecuencia: | 2402 MHz–2480 MHz |
| Potencia de transmisión máx. radiada: | < 20 mW |
| Tensión de identificación de banda ancha (SPCV) (funcionamiento con cable): | 179 mV +/- 10% |
| Limitación de volumen: | 85 dB |

● Indicaciones generales de seguridad

¡Familiarícese con todas las instrucciones de uso y seguridad antes de utilizar este producto! ¡Adjunte igualmente toda la documentación en caso de entregar el producto a terceros!

PELIGRO

- **¡PELIGRO DE MUERTE O ACCIDENTE PARA BEBÉS Y NIÑOS!**

PELIGRO

- **¡PELIGRO DE ASFIXIA!** Nunca deje a los niños sin vigilancia con el material de embalaje. Existe riesgo de asfixia con el material de embalaje. A menudo los niños no son conscientes de los peligros. El material de embalaje no es un juguete.
- Este producto puede ser utilizado por niños mayores de 8 años, así como por personas con capacidades físicas, sensoriales o mentales reducidas o que cuenten con poca experiencia y falta de conocimientos, siempre y cuando se les haya enseñado cómo utilizar el producto de forma segura y hayan comprendido los peligros que pueden resultar de un mal uso del mismo. No deje que los niños jueguen con el producto. Las tareas de limpieza y mantenimiento no pueden ser efectuadas por niños sin la supervisión de un adulto. El producto no es un juguete.
-  Peligro por percepción reducida. No utilice los auriculares mientras conduzca un vehículo y/o una bicicleta, opere máquinas o en otras situaciones en las que la percepción reducida del sonido ambiente pueda ponerle en peligro a usted o a otras personas. Tenga también en cuenta las disposiciones y normativas legales del país en el que utilice los auriculares.

PELIGRO POR DAÑOS MATERIALES

- Este producto no contiene piezas que requieran mantenimiento por parte del usuario. La batería no puede reemplazarse.
- ¡Mantenga el producto alejado de la humedad, del agua de precipitación y de las salpicaduras!
- No coloque velas encendidas ni otras llamas vivas encima o cerca del producto.
- ¡Antes de cada uso revise el producto! ¡No vuelva a utilizar el producto si detecta algún tipo de daño en el mismo o en el cable de carga!

- Si detecta humo o ruidos y olores anormales, apague inmediatamente el producto y desconecte el cable USB.
- Los cambios repentinos de temperatura pueden provocar la aparición de agua condensada en el producto. En estos casos deje pasar algunas horas para la climatización del producto antes de volver a utilizarlo, ¡así evitará posibles cortocircuitos!
- ¡No ponga el producto en funcionamiento cerca de fuentes de calor, como estufas o demás aparatos que desprendan calor!
- No arroje el producto al fuego ni lo exponga a altas temperaturas.

ADVERTENCIA

- ¡Nunca abra el producto! No contiene piezas internas que requieran de mantenimiento.

ADVERTENCIA - Puerto de radio

Desconecte el producto en aviones, hospitales, zonas de producción o cerca de sistemas electrónicos médicos. Las señales de radio transmitidas pueden afectar a la funcionalidad de los dispositivos electrónicos sensibles. Mantenga el producto siempre una distancia de al menos 20 cm respecto a un marcapasos o un desfibrilador cardioversor implantado, puesto que la capacidad de funcionamiento del marcapasos puede verse influenciada por la radiación electromagnética. Las ondas de radio enviadas pueden provocar interferencias en audífonos. No coloque el producto cerca de gases inflamables ni en espacios potencialmente explosivos (por ej. en talleres de pintura) cuando los componentes de radio estén activados, puesto que las ondas de radio emitidas pueden provocar explosiones o incendios. El alcance de las ondas de radio depende directamente de las condiciones ambientales. En caso de transmisión de datos sin cable, no puede excluirse la posibilidad de que los datos sean recibidos por parte de terceros no autorizados. La

empresa OWIM GmbH & Co KG no se responsabiliza de las interferencias con dispositivos de radio o televisión causadas por el acceso no autorizado al producto. Además, la empresa OWIM GmbH & Co KG no asume responsabilidad alguna sobre la sustitución o el reemplazo de cables y productos que no sean distribuidos por OWIM. El usuario del producto es el único responsable de resolver las interferencias provocadas por la modificación no autorizada del producto, así como de sustituir estos productos.

-  **¡CUIDADO! PRESIÓN ACÚSTICA ELEVADA.** Precaución al utilizar los auriculares. La utilización de unos auriculares durante un periodo prolongado de tiempo y a un volumen elevado puede provocar daños auditivos al usuario. En un primer momento, seleccione siempre un volumen bajo y ajústelo a un nivel agradable. Utilice siempre auriculares de tal forma que se garantice la percepción del sonido ambiente.



Indicaciones de seguridad sobre la batería incorporada

- Nunca abra el producto. Las reparaciones solo pueden ser realizadas por personal especialista.
- ▲ **¡CUIDADO! ¡PELIGRO DE EXPLOSIÓN!** No arroje el producto al fuego.
- Evite condiciones y temperaturas extremas que puedan influir en el funcionamiento de las baterías, por ejemplo, acercarlas a un radiador o exponerlas directamente a la luz solar.
-  ¡Si las baterías se sulfatan, evite el contacto de la piel, los ojos y las mucosas con los productos químicos! ¡En caso de entrar en contacto con el ácido, lave inmediatamente la zona afectada con abundante agua y busque atención médica!

- No cubra el producto mientras esté funcionando o se esté recargando. De lo contrario el producto podría recalentarse.
- Este producto contiene una batería. Esta podría incendiarse, explotar o sulfatarse si no se usa correctamente, emitiendo sustancias peligrosas.

● **Puesta en funcionamiento**

- Compruebe tras desembalar el producto si el suministro está completo y si todas las piezas están en buen estado.

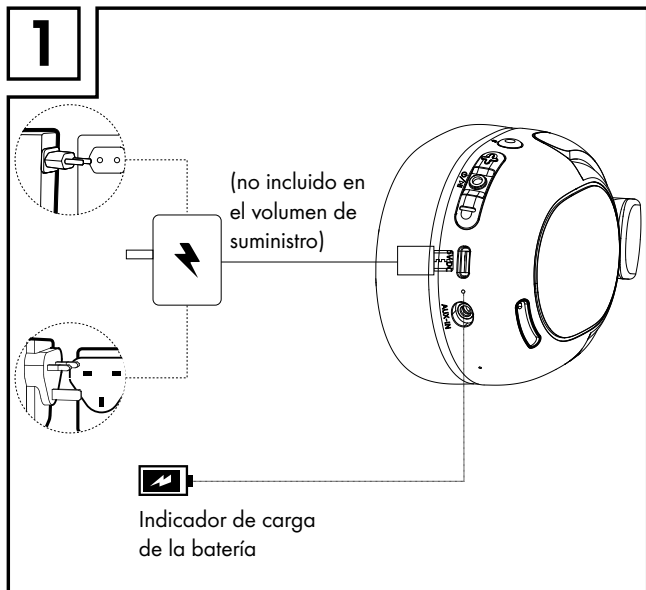

2

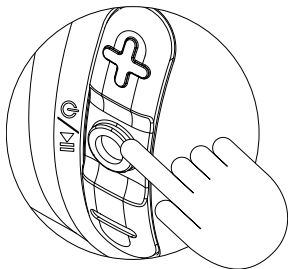

Mantenga pulsado el botón durante aprox. 2 segundos hasta que se escuche una señal acústica. Esto indica que los auriculares están listos para la vinculación. Los LED rojos y blancos parpadean de forma alterna.

3

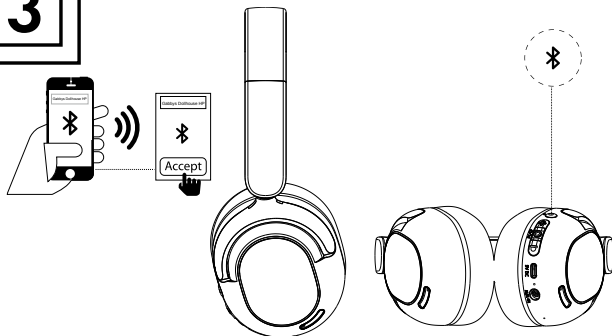





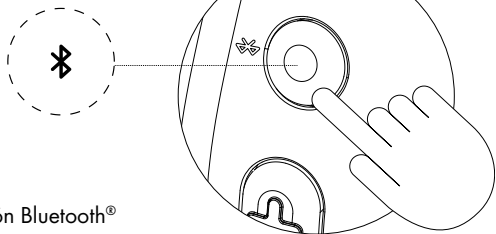



Seleccione «Gabbys Dollhouse HP» en la lista de dispositivos de comunicación y confirme la conexión.

4



Pulse el botón Bluetooth® durante aprox. 2 segundos.



| LED de estado | Indicador LED |
|---|---|
|  <p>Listo para el modo de sincronización</p> |  <p>Rojo y blanco Los LED de color rojo y blanco parpadean de forma alterna.</p> |
|  <p>Modo de sincronización</p> |  <p>Blanco El LED blanco parpadea cada 5 segundos.</p> |
|  <p>La batería está cargando</p> |  <p>Rojo El LED se ilumina de manera constante en rojo.</p> |

| LED de estado | Indicador LED |
|---|---|
|  <p data-bbox="125 252 306 351">La batería está completamente cargada.</p> |  <p data-bbox="519 299 746 362">Rojo LED rojo apagado.</p> |

● **Uso de la función de control por voz con Siri/Asistente de Google**

- Active Siri o el asistente de Google en su dispositivo móvil.
- iOS: Complete la configuración de Siri. A continuación, utilice Siri para activar la función de control por voz de este producto.
- Android: Abra el asistente de Google. Siga las instrucciones de Google Assistant para completar los ajustes antes de utilizar la función de control por voz de este producto.

Nota: Google Assistant está disponible en dispositivos con Android 5.4 o superior.

- Active la función Bluetooth®. Vincule este producto con su dispositivo móvil.
- Pulse brevemente el botón  /  multifunción/ENCENDIDO/APAGADO  dos veces seguidas para activar la función de control por voz. Ya puede utilizar la función de control por voz.

● **Eliminación**

Embalaje:

El embalaje está compuesto por materiales no contaminantes que pueden ser desechados en el centro de reciclaje local.



Tenga en cuenta el distintivo del embalaje para la separación de residuos. Está compuesto por abreviaturas (a) y números (b) que significan lo siguiente: 1-7: plásticos/20-22: papel y cartón/80-98: materiales compuestos.

Producto:



Para obtener información sobre las posibilidades de eliminación del producto al final de su vida útil, acuda a la administración de su comunidad o ciudad.



El símbolo de un contenedor de basura con ruedas tachado indica que este aparato está sometido a la directiva 2012/19/UE. Esta normativa estipula que este aparato no puede ser desechado con la basura doméstica una vez finalizada su vida útil, sino que debe ser entregado en uno de los puntos de recogida, reciclaje o desecho especialmente indicados para ello.



El producto, incluidos los accesorios, y el material de embalaje son reciclables y están sujetos a la responsabilidad extendida del fabricante. Deséchelos por separado siguiendo la información ilustrada de recogida selectiva para un mejor tratamiento de los residuos. El logotipo Trimán se aplica solo para Francia.

Esta gestión no le supondrá ningún gasto.

Contribuya a proteger el medio ambiente y deseche los productos adecuadamente.

Pilas/acumuladores:



¡El desecho incorrecto de las pilas/baterías puede dañar el medioambiente!

Las pilas/baterías defectuosas o usadas deben reciclarse según lo indicado en el REGLAMENTO 2023/1542. Para ello, entregue las pilas/baterías en los puntos de recogida locales indicados.

El símbolo del cubo de basura tachado en las pilas o baterías significa que no debe tirar las pilas y las baterías en la basura doméstica. Retire las baterías/paquete de pilas del producto antes de desecharlo. Pueden contener metales pesados tóxicos sujetos a la normativa en materia de residuos especiales.

Los símbolos químicos de los metales pesados son: Cd = Cadmio, Hg = Mercurio, Pb = Plomo.

La batería integrada no puede desmontarse para su desecho. Entregue el producto completo en un punto de recogida de equipos electrónicos.

● Declaración de conformidad UE simplificada

Por la presente, nosotros, la empresa OWIM GmbH & Co. KG, Stiftsbergstraße 1, 74167 Neckarsulm, ALEMANIA, declaramos que el producto (Auriculares Bluetooth® infantiles, HG13298) cumple con las reglamentaciones 2014/53/UE y 2011/65/UE.

Podrá acceder al texto completo de la declaración de conformidad de la Unión Europea en la siguiente dirección de Internet: www.owim.com



● **Garantía**

El producto ha sido fabricado según normas de calidad exigentes y ha sido probado minuciosamente antes de la entrega. En caso de fallos de material o de fabricación, dispone de derechos legales frente al vendedor del producto. Nuestra garantía mencionada a continuación no restringe sus derechos legales de ningún modo.

La garantía para este producto es de 3 años a partir de la fecha de compra. La garantía empieza el día de la fecha de compra. Conserve el justificante de compra original en un lugar seguro, ya que este documento es necesario para demostrar la compra.

Todos los daños o defectos ya presente en el momento de la compra deben informarse inmediatamente tras desembalar el producto.

Si el producto presenta defectos de material o fabricación en los 3 años a partir de la fecha de compra, lo repararemos o sustituiremos, según nuestra elección, gratuitamente para usted. El período de garantía no se extiende por una reclamación de garantía aprobada. Esto también es aplicable a las piezas sustituidas y reparadas.

La garantía pierde su validez si el producto se daña o se utiliza o mantiene de forma inadecuada.

La garantía cubre defectos de material y fabricación. Esta garantía no cubre las piezas del producto sujetas a un uso y desgaste normal y, por lo tanto, consideradas piezas de desgaste (por ej. pilas, baterías, mangueras, cartuchos de tinta) ni los daños a las piezas frágiles, por ej. interruptores o piezas de cristal.

● Tramitación de la garantía

Para garantizar una rápida tramitación de su consulta, tenga en cuenta las siguientes indicaciones:

Para realizar cualquier consulta, tenga a mano el recibo y el número de artículo (IAN 486458_2501) como justificante de compra. Encontrará el número de artículo en una inscripción de la placa identificativa, en la portada de las instrucciones (abajo a la izquierda) o en una pegatina en la parte posterior o inferior.

Si el producto fallase o presentase algún defecto, póngase primero en contacto con el departamento de asistencia indicado, ya sea por teléfono o correo electrónico.

Puede enviarnos el producto defectuoso libre de franqueo adjuntando el recibo de compra (ticket de compra) e indicando dónde está y cuándo ha ocurrido el fallo a la dirección de asistencia que le indicamos.

● Asistencia

ES **Asistencia en España**

Tel.: 900984948

E-Mail: owim@lidl.es

| | |
|--|------------|
| Avvertenze e simboli utilizzati | Pagina 94 |
| Introduzione | Pagina 95 |
| Utilizzo conforme alla destinazione d'uso | Pagina 96 |
| Contenuto della confezione | Pagina 97 |
| Specifiche tecniche | Pagina 97 |
| Indicazioni generali in materia di sicurezza | Pagina 98 |
| Avvertenze di sicurezza per le batterie integrate | Pagina 101 |
| Messa in funzione | Pagina 101 |
| Utilizzare la funzione comando vocale con Siri/ Assistente di Google..... | Pagina 105 |
| Smaltimento | Pagina 105 |
| Dichiarazione di conformità UE semplificata | Pagina 107 |
| Garanzia | Pagina 108 |
| Gestione dei casi in garanzia | Pagina 109 |
| Assistenza..... | Pagina 109 |

Avvertenze e simboli utilizzati

Nel presente manuale di istruzioni per l'uso vengono utilizzate le seguenti avvertenze e simboli:



PERICOLO! Questo simbolo con la parola "pericolo" indica un pericolo con un grado di rischio elevato che, se non evitato, provoca morte o lesioni gravi.



AVVERTENZA! Questo simbolo con la parola "avvertenza" indica un pericolo con un grado di rischio medio che, se non evitato, può provocare lesioni gravi o morte.



CAUTELA! Questo simbolo con la parola "cautela" indica un pericolo con un grado di rischio basso che, se non evitato, può provocare lesioni moderate o lievi.



ATTENZIONE! Questo simbolo con la parola "attenzione" indica la possibilità di possibili danneggiamenti materiali.



NOTA: questo simbolo con la scritta "nota" indica la presenza di ulteriori informazioni utili.



AVVERTENZA! PERICOLO DI ESPLOSIONE! Un avvertimento contrassegnato da questo simbolo e dalla scritta "AVVERTIMENTO! PERICOLO DI ESPLOSIONE!" indica un possibile rischio di esplosione.

L'inosservanza di tale avvertenza può provocare lesioni gravi o letali e causare probabilmente anche danni materiali.

- Osservare le indicazioni della presente avvertenza per evitare gravi lesioni, pericolo di morte o danni materiali!



Questo segnale di prescrizione invita a indossare un paio di appositi guanti protettivi! Rispettare le indicazioni di questa avvertenza per evitare lesioni alle mani causate da oggetti oppure dal contatto con materiali bollenti o chimici!

Avvertenze e simboli utilizzati

Nel presente manuale di istruzioni per l'uso vengono utilizzate le seguenti avvertenze e simboli:



Un'avvertenza con questo simbolo informa l'utente di possibili danni all'udito. Evitare l'ascolto di musica a volume estremamente alto per lungo tempo.



Tensione/corrente continua



Il marchio CE garantisce la conformità con le Direttive UE specifiche per il prodotto.



Questo simbolo indica che è necessario attenersi alle istruzioni per l'uso prima di utilizzare il prodotto.



Indicazioni di sicurezza
Istruzioni per l'uso



Il caricatore USB Tipo C non è incluso nella fornitura. La potenza erogata dal caricatore deve essere tra min. 0,5 Watt (necessari alla ricetrasmittente) e max. 2 Watt, in modo da raggiungere la velocità di ricarica massima.



Cuffie Bluetooth® per bambini

● Introduzione



Questo documento è un'edizione abbreviata delle istruzioni per l'uso complete. Facendo la scansione del codice QR puoi accedere direttamente alla pagina del servizio di assistenza Lidl (www.lidl-service.com) e inserendo il codice articolo (IAN) 486458_2501 puoi scaricare e visionare le istruzioni per l'uso complete.

Le istruzioni brevi sono parte integrante di questo prodotto. Prima dell'uso del prodotto leggere attentamente tutte le indicazioni per l'uso e le avvertenze di sicurezza. Conservare bene le istruzioni brevi e consegnare tutta la documentazione in caso di cessione del prodotto a terzi.



● **Utilizzo conforme alla destinazione d'uso**

Queste cuffie Bluetooth® (di seguito nominate prodotto), quale articolo elettronico di intrattenimento, sono destinate alla riproduzione di materiale audio trasmesso tramite collegamento Bluetooth® con smartphone, computer o altri apparecchi di riproduzione simili compatibili. Il prodotto è utilizzabile anche come cuffia con microfono per telefoni cellulari; il telefono o il computer devono però essere dotati di Bluetooth® 5.4 standard.

Il prodotto è stato ideato per essere utilizzato dai bambini.

È vietato l'utilizzo per scopi commerciali. Qualsiasi altro utilizzo è da considerarsi non conforme alla destinazione d'uso. I reclami dovuti dovuti ad un utilizzo non conforme o da modifiche non ammesse apportate al prodotto saranno considerati ingiustificabili. Un tale utilizzo avviene a proprio rischio e pericolo.

● **Contenuto della confezione**

i **NOTA:** rimuovere completamente il materiale di imballaggio e controllare che la fornitura sia completa. In caso di componenti mancanti o danneggiate rivolgersi al rivenditore.

| | |
|---|---------------------|
| 1 cuffie Bluetooth® per bambini | 1 guida rapida |
| 1 cavo di alimentazione | 1 quick start guide |
| 1 cavo audio (connettori jack da 3,5 mm) | |

Sono necessari:

- Fonte di alimentazione USB (tensione d'uscita 5 V, corrente d'uscita min. 300 mA)
- Dispositivo di riproduzione dotato di connessione Bluetooth®

● **Specifiche tecniche**

| | |
|---|--|
| Tensione d'esercizio: | 5 V $\overline{=}$ corrente continua tramite porta di ricarica USB |
| Batteria integrata: | 300 mAh |
| Tempo di caricamento: | ca. 2 ore |
| Durata di funzionamento (musica e telefono): | ca. 7 ore (con volume medio) |
| Standard wireless: | Bluetooth® 5.4 |
| Supporto profilo: | A2DP, AVRCP, HFP, HSP |
| Ampiezza raggio: | circa 10 m |
| Dimensioni: | ca. 155 mm x 190,2 mm x 78 mm (L x H x P) |
| Peso: | ca. 172,5 g |
| Temperatura di esercizio: | 5 °C–35 °C |
| Umidità atmosferica (senza condensazione): | 10%–70% |

| | |
|--|-------------------|
| Temperatura di conservazione: | 0 °C-40 °C |
| Banda di frequenza: | 2402 MHz-2480 MHz |
| Potenza massima irradiata: | < 20 mW |
| Tensione di riconoscimento in banda larga (SPCV) (funzionamento via cavo): | 179 mV +/- 10% |
| Limite volume: | 85 dB |

● **Indicazioni generali in materia di sicurezza**

Prima di utilizzare per la prima volta il prodotto, leggere attentamente tutte le istruzioni per l'uso e le avvertenze in materia di sicurezza! In caso di cessione del prodotto a terzi, consegnare anche l'intera documentazione del prodotto!

⚠ PERICOLO

■ **PERICOLO DI MORTE E DI INFORTUNIO PER NEONATI E BAMBINI!**

⚠ PERICOLO

- **PERICOLO DI SOFFOCAMENTO!** Non lasciare mai i bambini privi di sorveglianza con il materiale di imballaggio. Il materiale di imballaggio può provocarne il soffocamento. I bambini sottovalutano spesso i pericoli. Il materiale di imballaggio non è un giocattolo.
- Questo prodotto può essere usato da bambini a partire dagli 8 anni di età e da persone con capacità fisiche, sensoriali o mentali limitate, oppure senza esperienza e conoscenza in merito, qualora sorvegliati o istruiti circa un uso sicuro del prodotto e se comprendono i pericoli ad esso connessi. I bambini non possono giocare con il prodotto. La pulizia e la manutenzione eseguibili dall'utente non possono essere effettuate da bambini senza la supervisione di un adulto. Il prodotto non è un giocattolo.



- Pericolo per percezione ridotta. Non utilizzare le cuffie mentre si è alla guida di un veicolo o di una bicicletta, mentre si utilizzano macchinari o in altre situazioni in cui la percezione ridotta di un rumore circostante potrebbe mettere in pericolo l'utente o altre persone. Attenersi anche alle disposizioni legali e ai regolamenti del Paese in cui si utilizzano le cuffie.

PERICOLO DI DANNI MATERIALI

- Questo prodotto non contiene componenti la cui manutenzione possa essere eseguita ad opera dell'utente. La batteria non è sostituibile.
- Tenere il prodotto lontano da umidità, gocce e spruzzi d'acqua!
- Non collocare candele accese o altre fiamme libere sopra o in prossimità del prodotto.
- Controllare il prodotto prima di ogni utilizzo! Interrompere l'utilizzo del prodotto qualora si rilevassero eventuali danni al prodotto o al cavo di ricarica!
- In presenza di fumo, rumori o odori insoliti, spegnere immediatamente il prodotto e scollegare il cavo USB.
- È possibile la formazione di condensa nel prodotto a seguito di improvvisi sbalzi di temperatura. In tal caso, attendere che il prodotto si riadatti alla temperatura ambientale prima di riutilizzarlo in modo da evitare cortocircuiti!
- Non utilizzare il prodotto nelle vicinanze di fonti di calore, come radiatori o altri apparecchi che producono calore!
- Non gettare il prodotto nel fuoco e non esporlo ad elevate temperature.

⚠ AVVERTENZA

- Non aprire mai il prodotto! I componenti interni non necessitano di manutenzione.

⚠ AVVERTIMENTO–Interfaccia radio

Spegnere il dispositivo in aereo, ospedali, sale di comando o nelle vicinanze di sistemi medici elettronici. I segnali radio trasmessi potrebbero compromettere la funzionalità di apparecchi elettronici sensibili. Tenere il prodotto ad una distanza minima di 20 cm da pacemaker o defibrillatori cardioverter impiantati poiché la loro funzionalità potrebbe essere compromessa dalle radiazioni elettromagnetiche. Le onde radio emesse possono causare interferenze negli apparecchi acustici. Non collocare il prodotto acceso in aree esposte a gas infiammabili o in zone potenzialmente a rischio di esplosione (ad es. reparti verniciatura), poiché le radiazioni emesse potrebbero causare esplosioni o incendi. Il raggio d'azione delle onde radio varia a seconda delle condizioni ambientali. Nel caso di una trasmissione dati wireless, non si esclude la possibilità di ricezione dei dati da parte di terzi non autorizzati. La OWIM GmbH & Co KG non è responsabile per interferenze con apparecchi radiofonici o televisivi causate da modifiche non autorizzate al prodotto. In tal senso la OWIM GmbH & Co KG non si assume alcuna responsabilità per la sostituzione di cavi o prodotti non distribuiti da OWIM. L'utente del prodotto è l'unico responsabile per l'eliminazione di interferenze causate da modifiche non autorizzate apportate al prodotto, nonché per la sostituzione del prodotto stesso.



CAUTELA! ALTA INTENSITÀ DEL SUONO.

Cautela nell'uso delle cuffie. L'utilizzo di cuffie per un periodo di tempo prolungato o a volume alto può danneggiare l'udito dell'utente. Impostare inizialmente sempre un volume basso e poi passare ad un livello piacevole. Utilizzare sempre le cuffie in maniera tale che la percezione dei rumori circostanti sia garantita.



Avvertenze di sicurezza per le batterie integrate

- Non aprire mai il prodotto; le riparazioni possono essere eseguite solamente da parte di personale specializzato.
- ⚠ **CAUTELA! PERICOLO DI ESPLOSIONE!** Non gettare il prodotto tra le fiamme.
- Evitare condizioni e temperature estreme che potrebbero influire sulle batterie, quali ad es. vicinanza a caloriferi/irradiazione solare diretta.
-  Evitare il contatto delle sostanze chimiche con la pelle, gli occhi e le mucose in caso di fuoriuscita del liquido dalle batterie! Sciacquare subito con acqua pulita le aree eventualmente interessate e consultare immediatamente un medico!
- Non coprire il prodotto durante il funzionamento o il processo di carica. In caso contrario, il prodotto può surriscaldarsi.
- Questo prodotto contiene una batteria. In caso di un utilizzo scorretto, questa può condurre ad incendi, esplosioni o alla fuoriuscita di sostanze pericolose.

● Messa in funzione

- Dopo aver disimballato il prodotto, verificare che la fornitura sia completa e che tutti i componenti siano in buono stato.

1

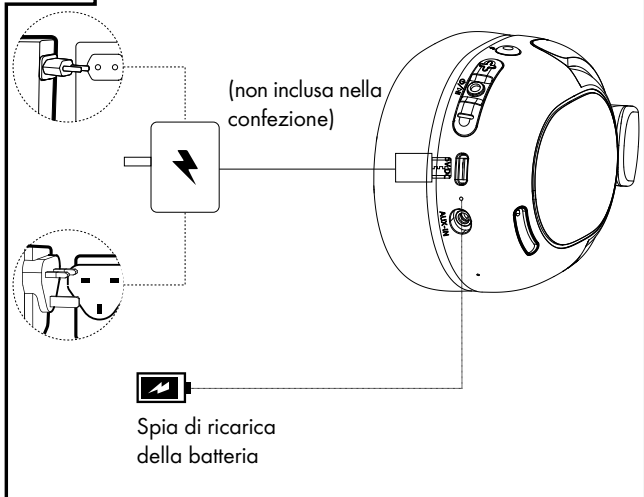

2

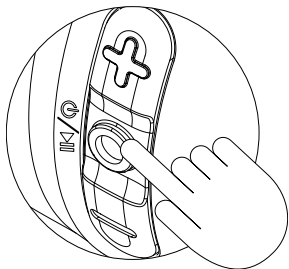

Tenere premuto il tasto per circa 2 secondi finché non si attiva un segnale acustico. Questo indica che la cuffia è pronta per il collegamento. I LED bianco e rosso lampeggiano a turno.



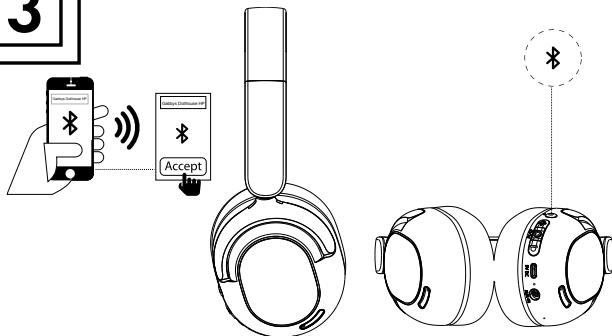

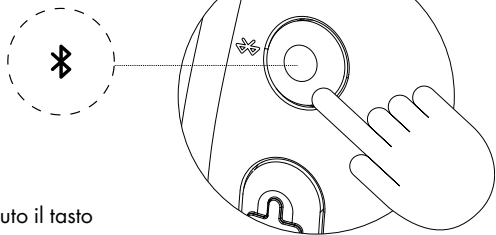

3





Selezionare "Gabbys Dollhouse HP" dalla lista dei dispositivi di comunicazione e confermare il collegamento.

4

Tenere premuto il tasto
Bluetooth® per circa 2 secondi.



| Stato del LED | Spia LED |
|--|--|
|  Pronto per la modalità Pairing |  Rosso e bianco I LED bianco e rosso lampeggiano a turno. |
|  Modalità Pairing |  Bianco Il LED bianco lampeggia ogni 5 secondi. |
|  La batteria è in carica |  Rosso Il LED emette una luce rossa fissa. |

| Stato del LED | Spia LED |
|--|--|
|  Batteria completamente carica |  Rosso Il LED rosso è spento. |

● Utilizzare la funzione comando vocale con Siri/Assistente di Google

- Attivare Sie o l'Assistente di Google sul proprio dispositivo mobile.
- iOS: terminare la configurazione di Siri. Utilizzare Siri per attivare la funzione di comando vocale di questo dispositivo.
- Android: attivare l'Assistente di Google. Seguire le istruzioni dell'Assistente di Google per concludere le impostazioni prima di utilizzare il comando vocale sul prodotto.

Nota: Google Assistant è disponibile per i dispositivi con Android 5.4 o più recenti.

- Attivare la funzione Bluetooth®. Accoppiare il prodotto con il proprio dispositivo mobile.
- Premere il tasto multifunzione ON/OFF   5 due volte a breve distanza per attivare la funzione di comando vocale. Ora è possibile utilizzare la funzione di comando vocale.

● Smaltimento

Imballaggio:

L'imballaggio è composto da materiali ecologici che possono essere smaltiti presso i siti di raccolta locali per il riciclo.



Osservare l'identificazione dei materiali di imballaggio per lo smaltimento differenziato, i quali sono contrassegnati da abbreviazioni (a) e da numeri (b) con il seguente significato:

1-7: plastiche/20-22: carta e cartone/80-98: materiali compositi.

Prodotto:



Informarsi presso l'amministrazione comunale o locale circa le possibilità di smaltimento del prodotto usato.



Il simbolo a lato, raffigurante un bidone dei rifiuti su ruote barrato, indica che il presente apparecchio è soggetto alla direttiva 2012/19/UE. Tale direttiva stabilisce che, finita la

sua vita utile, questo apparecchio non debba essere smaltito con la normale spazzatura domestica, bensì debba essere consegnato a centri di raccolta appositi, a centri per il riciclaggio o a impianti per lo smaltimento dei rifiuti.



Points de collecte sur www.quefairedemesdechets.fr
Privilégiez la réparation ou le don de votre appareil !

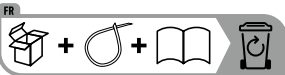

Il prodotto, i suoi accessori e i materiali di imballaggio sono riciclabili e soggetti alla responsabilità estesa del produttore. Per un migliore trattamento dei rifiuti, smaltirli separatamente seguendo i diversi simboli della raccolta differenziata. Il logo Triman è valido solamente per la Francia.

Tale smaltimento è gratuito.

Rispettare l'ambiente e smaltire il prodotto in maniera corretta.

Batterie/accumulatori:



Lo smaltimento scorretto di batterie/accumulatori danneggia l'ambiente.

Le batterie/accumulatori difettosi o esausti devono essere smaltiti ai sensi della DIRETTIVA 2023/1542. Consegnare le batterie/accumulatori presso i centri di raccolta locali preposti.

Il simbolo del secchio della spazzatura barrato presente sulle batterie/accumulatori indica che queste batterie/accumulatori non possono essere smaltiti con i normali rifiuti domestici. Rimuovere le batterie/il pacchetto batteria dal prodotto prima dello smaltimento. Questi componenti possono contenere metalli tossici pesanti e sono soggetti a procedure di smaltimento speciali.

I simboli chimici dei metalli pesanti sono i seguenti: Cd = Cadmio, Hg = Mercurio, Pb = Piombo.

La batteria ricaricabile integrata non può essere rimossa per lo smaltimento. Consegnare l'intero prodotto presso un sito di raccolta per prodotti elettronici esausti.

● Dichiarazione di conformità UE semplificata

Con la presente OWIM GmbH & Co. KG, Stiftsbergstraße 1, 74167 Neckarsulm, GERMANIA, dichiara che il prodotto (Cuffie Bluetooth® per bambini, HG13298) è conforme alle direttive 2014/53/UE e 2011/65/UE.

Il testo completo della Dichiarazione di conformità UE è disponibile al seguente indirizzo Internet: www.owim.com



● **Garanzia**

Il prodotto è stato fabbricato accuratamente secondo severe direttive di qualità ed è stato controllato meticolosamente prima della consegna. In caso di difetti di materiale o fabbricazione l'acquirente può far valere diritti legali nei confronti del venditore. La nostra garanzia sotto riportata non costituisce alcun limite ai diritti legali dell'acquirente.

Questo prodotto è garantito per 3 anni con decorrenza dalla data di acquisto. La garanzia decorre dalla data d'acquisto. Conservare lo scontrino originale in un posto sicuro perché questo documento viene richiesto come prova dell'avvenuto acquisto.

Tutti i danni o difetti presenti già al momento dell'acquisto devono essere comunicati subito dopo l'apertura della confezione.

Se entro 3 anni dalla data di acquisto di questo prodotto si rileva un difetto di materiale o di fabbricazione, noi procederemo, a nostra discrezione, alla riparazione o sostituzione gratuite del prodotto o al rimborso del prezzo di acquisto. Un eventuale intervento in garanzia non prolunga né rinnova il periodo di garanzia stesso. Ciò vale anche per le parti sostituite e riparate.

Questa garanzia decade in caso di danneggiamento oppure uso o manutenzione impropri del prodotto.

La prestazione in garanzia vale per difetti del materiale o di fabbricazione. Questa garanzia non si estende a componenti del prodotto esposti a normale logorio, che possono pertanto essere considerati come componenti soggetti a usura (esempio capacità della batteria, calcificazione, lampade, pneumatici, filtri, spazzole...). La garanzia non si estende altresì a danni che si verificano su componenti delicati (esempio interruttori, batterie, parti realizzate in vetro, schermi, accessori vari) nonché danni derivanti dal trasporto o altri incidenti.

● **Gestione dei casi in garanzia**

Per garantire un rapido disbrigo delle proprie pratiche, seguire le istruzioni seguenti:

Per ogni richiesta si prega di conservare lo scontrino e il codice dell'articolo (IAN 486458_2501) come prova d'acquisto.

Il numero d'articolo può essere dedotto dalla targhetta, da un'incisione, dal frontespizio delle istruzioni (in basso a sinistra) oppure dall'adesivo applicato sul retro o sul lato inferiore.

In caso di disfunzioni o avarie, contattare innanzitutto i partner di assistenza elencati di seguito telefonicamente oppure via e-mail.

Si può inviare il prodotto ritenuto difettoso all'indirizzo del centro di assistenza indicato con spedizione esente da affrancatura, completo del documento di acquisto (scontrino) e della descrizione del difetto, specificando anche quando tale difetto si è verificato.

● **Assistenza**

IT

Assistenza Italia

Tel.: 800790789

E-Mail: owim@lidl.it

OWIM GmbH & Co. KG

Stiftsbergstraße 1
74167 Neckarsulm
GERMANY

Model-No.: HG13298

Version: 06/2025

Stand der Informationen · Last Information Update
Version des informations · Stand van de informatie
Estado de las informaciones · Versione delle informazioni:
05/2025 · Ident.-No.: HG13298052025-8

IAN 486458_2501