

# SILVERCREST®



## BODENSTAUBSAUGER SBBK 700 A2 VACUUM CLEANER SBBK 700 A2 ASPIRATEUR SBBK 700 A2

(DE) (AT) Bedienungsanleitung

**BODENSTAUBSAUGER**

(FR) (BE) Mode d'emploi

**ASPIRATEUR**

(PL) Instrukcja obsługi

**ODKURZACZ PODŁOGOWY**

(SK) Návod na obsluhu

**PODLAHOVÝ VYSÁVAČ**

(DK) Betjeningsvejledning

**STØVSUGER**

(HU) Kezelési útmutató

**PORSZÍVÓ**

(GB) Operating instructions

**VACUUM CLEANER**

(NL) (BE) Gebruiksaanwijzing

**STOFZUIGER**

(CZ) Návod k obsluze

**PODLAHOVÝ SÁČKOVÝ VYSAVAČ**

(ES) Instrucciones de servicio

**ASPIRADOR**

(IT) Manuale di istruzioni per l'uso

**ASPIRAPOLVERE**

For EU market:  
**HOYER Handel GmbH**  
Kühnehöfe 12  
22761 Hamburg  
GERMANY

Imported for GB market by:  
**Lidl Great Britain Ltd**  
Lidl House · 14 Kingston Road  
Surbiton · KT5 9NU

Stand der Informationen · Status of information · Version des information  
Stand van de informatie · Stan informacii · Stav informací  
Stav informácií · Estado de las informaciones · Informationernes stand  
Versione delle informazioni · Az információ kelte

06/2023 ID: SBBK 700 A2\_23\_V1.1

IAN 437427\_2304



IAN 437427\_2304





<b>Deutsch</b> .....	<b>2</b>
<b>English</b> .....	<b>20</b>
<b>Français</b> .....	<b>38</b>
<b>Nederlands</b> .....	<b>60</b>
<b>Polski</b> .....	<b>78</b>
<b>Česky</b> .....	<b>98</b>
<b>Slovenčina</b> .....	<b>114</b>
<b>Español</b> .....	<b>132</b>
<b>Dansk</b> .....	<b>150</b>
<b>Italiano</b> .....	<b>166</b>
<b>Magyar</b> .....	<b>186</b>



**Übersicht / Overview / Aperçu de l'appareil / Overzicht / Przegląd / Přehled / Prehľad / Vista general / Oversigt / Panorámica / Àttekintés**

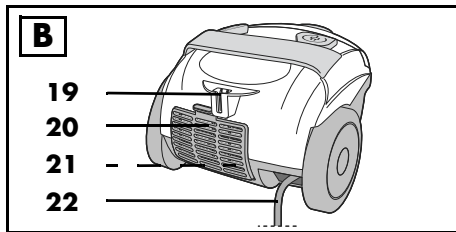
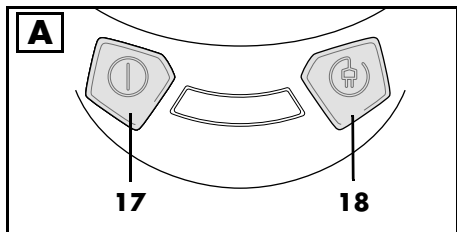
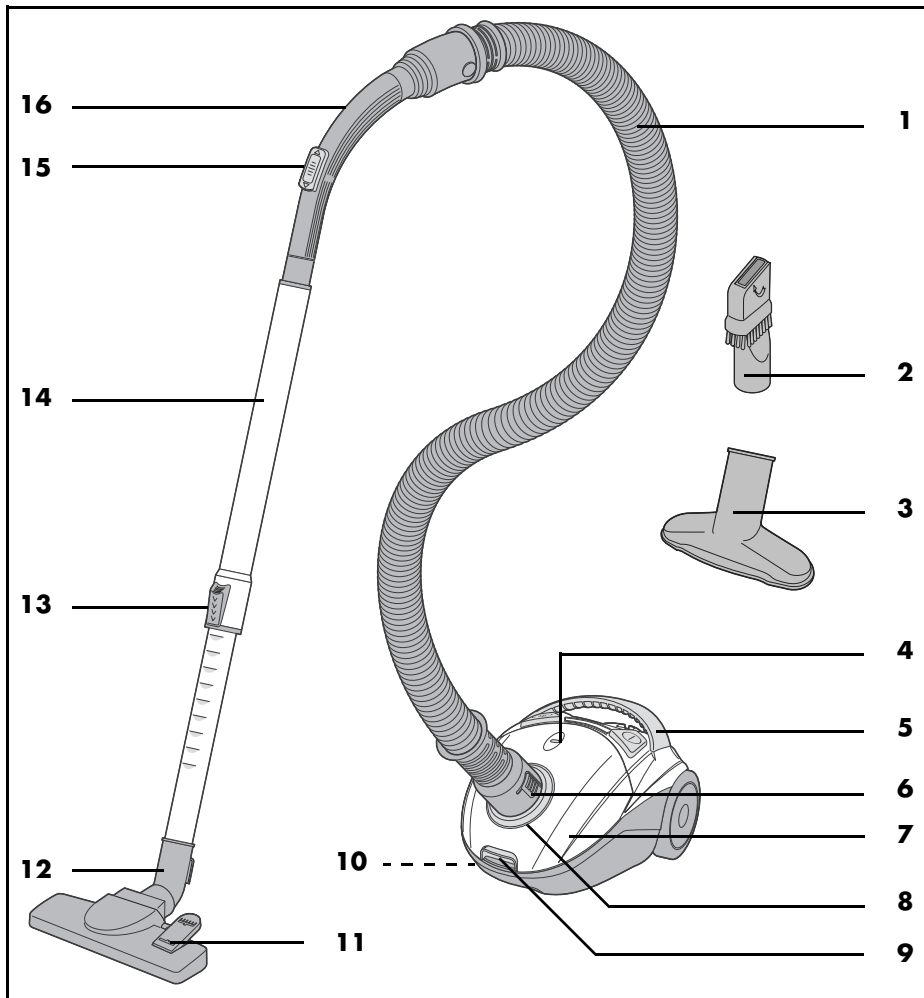

# **Inhalt**

<b>1. Übersicht</b>	<b>3</b>
<b>2. Bestimmungsgemäßer Gebrauch</b>	<b>4</b>
<b>3. Sicherheitshinweise</b>	<b>5</b>
<b>4. Lieferumfang</b>	<b>6</b>
<b>5. Vor dem ersten Gebrauch</b>	<b>6</b>
<b>6. Montage</b>	<b>7</b>
<b>7. Düsen verwenden</b>	<b>8</b>
<b>8. Saugen</b>	<b>9</b>
<b>9. Staubbeutel und Filter</b>	<b>10</b>
9.1 Staubbeutel	10
9.2 Motorschutzfilter	12
9.3 Abluftfilter / Papierfilter (EPA)	13
<b>10. Reinigen und Pflegen</b>	<b>14</b>
<b>11. Aufbewahren</b>	<b>15</b>
<b>12. Entsorgen</b>	<b>15</b>
<b>13. Problemlösung</b>	<b>16</b>
<b>14. Technische Daten</b>	<b>17</b>
<b>15. Garantie der HOYER Handel GmbH</b>	<b>17</b>

# 1. Übersicht

- 1 Saugschlauch
- 2 Fugendüse/Bürstendüse
- 3 Polsterdüse
- 4 Staubbeutel-Anzeige
- 5 Griff
- 6 Entriegelungstasten (auf beiden Seiten des Saugschlauches)
- 7 Deckel
- 8 Anschlussöffnung (für den Saugschlauch)
- 9 Entriegelungstaste (für den Deckel)
- 10 Halterung für die Bodendüse (auf der Unterseite des Bodensaugers)
- 11 Fußtaste  
(an der Bodendüse - zum Aus-/Einfahren der Bürste)
- 12 Bodendüse
- 13 Schieber (zum Entriegeln des Teleskoprohres)
- 14 Teleskoprohr
- 15 Nebenluftventil
- 16 Handgriff (am Saugschlauch)

## **Bild A: Bedienelemente**

- 17 ① Ein-/Ausschalter
- 18 ② Taste zum Einrollen der Anschlussleitung

## **Bild B: Rückseite**

- 19 Halterung (für die Bodendüse)
- 20 Abdeckung über dem Abluffilter
- 21 Abluffilter
- 22 Anschlussleitung mit Netzstecker

## Herzlichen Dank für Ihr Vertrauen!

Wir gratulieren Ihnen zu Ihrem neuen Bodenstaubsauger.

Für einen sicheren Umgang mit dem Produkt und um den ganzen Leistungsumfang kennenzulernen:

- **Lesen Sie vor der ersten Inbetriebnahme diese Bedienungsanleitung gründlich durch.**
- **Befolgen Sie vor allen Dingen die Sicherheitshinweise!**
- **Das Gerät darf nur so bedient werden, wie in dieser Bedienungsanleitung beschrieben.**
- **Bewahren Sie diese Bedienungsanleitung auf.**
- **Falls Sie das Gerät einmal weitergeben, legen Sie bitte diese Bedienungsanleitung dazu. Die Bedienungsanleitung ist Bestandteil des Produktes.**

Wir wünschen Ihnen viel Freude mit Ihrem neuen Bodenstaubsauger!

### Hinweise zu Warenzeichen

Swirl®, Y 298® und Y 98® sind eingetragene Warenzeichen eines Unternehmens der Melitta Gruppe und sind nicht mit LIDL verbunden.

## 2. Bestimmungsgemäßer Gebrauch

Der Bodenstaubsauger ist zum Saugen von normalem, trockenem Hausstaub und etwas größerem Schmutz geeignet.

Das Gerät ist für den privaten Haushalt konzipiert und darf nicht für gewerbliche Zwecke eingesetzt werden.

Das Gerät darf nur in Innenräumen benutzt werden.

### Vorhersehbarer Missbrauch

---



#### DIVERSE GEFAHREN!

- ⊙ Folgende Stoffe dürfen nicht angesaugt werden:
    - Flüssigkeiten und feuchter Schmutz
    - explosive oder brennbare Stoffe wie zum Beispiel Mehl- oder Kohlestaub
    - gesundheitsgefährdende Stoffe wie zum Beispiel Asbeststaub
    - glühende Asche, brennende Streichhölzer oder andere heiße Stoffe
    - besonders feine Stäube wie zum Beispiel Toner für Kopierer. Der Filter im Gerät ist für solche Stoffe nicht geeignet.
  - ⊙ Kinder dürfen sich nicht auf das Gerät setzen oder es als Rutschauto verwenden.
-

### 3. Sicherheitshinweise

#### Warnhinweise

Falls erforderlich, werden folgende Warnhinweise in dieser Bedienungsanleitung verwendet:



**GEFAHR!** Hohes Risiko: Missachtung der Warnung kann Schaden für Leib und Leben verursachen.

**WARNUNG!** Mittleres Risiko: Missachtung der Warnung kann Verletzungen oder schwere Sachschäden verursachen.

**VORSICHT:** Geringes Risiko: Missachtung der Warnung kann leichte Verletzungen oder Sachschäden verursachen.

**HINWEIS:** Sachverhalte und Besonderheiten, die im Umgang mit dem Gerät beachtet werden sollten.

#### Anweisungen für den sicheren Betrieb

- ⊙ Dieses Gerät kann von Kindern ab 8 Jahren und von Personen mit reduzierten physischen, sensorischen oder mentalen Fähigkeiten oder Mangel an Erfahrung und/oder Wissen benutzt werden, wenn sie beaufsichtigt oder bezüglich des sicheren Gebrauches des Gerätes unterwiesen wurden und die daraus resultierenden Gefahren verstanden haben. Kinder dürfen nicht mit dem Gerät spielen. Reinigung und Benutzer-Wartung dürfen nicht von Kindern ohne Beaufsichtigung durchgeführt werden.
- ⊙ Schalten Sie das Gerät aus und ziehen Sie den Netzstecker, ...  
... bevor Sie das Gerät zusammen oder auseinander bauen,  
... bevor Sie Filter oder Staubbeutel wechseln,  
... bevor Sie Verstopfungen beseitigen und  
... bevor Sie das Gerät reinigen.
- ⊙ Wenn die Anschlussleitung dieses Gerätes beschädigt wird, muss sie durch den Hersteller oder seinen Kundendienst oder eine ähnlich qualifizierte Person ersetzt werden, um Gefährdungen zu vermeiden.
- ⊙ Bei Fehlanwendungen kann es zu Verletzungen kommen.



#### **GEFAHR für Kinder!**

- ⊙ Verpackungsmaterial ist kein Kinderspielzeug. Kinder dürfen nicht mit den Kunststoffbeuteln spielen. Es besteht Erstickungsgefahr.



#### **GEFAHR für und durch Haus- und Nutztiere!**

- ⊙ Von Elektrogeräten können Gefahren für Haus- und Nutztiere ausgehen. Des Weiteren können Tiere auch einen

Schaden am Gerät verursachen. Halten Sie deshalb Tiere grundsätzlich von Elektrogeräten fern.

- ⊙ Saugen Sie niemals Tiere ab.



#### **GEFAHR von Stromschlag durch Feuchtigkeit!**

- ⊙ Schützen Sie das Gerät vor Feuchtigkeit, Tropf- und Spritzwasser.
- ⊙ Das Gerät, das Kabel und der Netzstecker dürfen nicht in Wasser oder andere Flüssigkeiten getaucht werden.

- ⊙ Sollte Flüssigkeit in das Gerät gelangen, sofort den Netzstecker ziehen. Vor einer erneuten Inbetriebnahme das Gerät prüfen lassen.
- ⊙ Lassen Sie den wiederverwendbaren Staubbeutel vollständig trocknen, bevor Sie ihn wieder einsetzen.
- ⊙ Bedienen Sie das Gerät nicht mit nassen Händen.



### **GEFAHR durch Stromschlag!**

- ⊙ Verlegen Sie die Anschlussleitung so, dass niemand auf diese treten, daran hängen bleiben oder darüber stolpern kann.
- ⊙ Schließen Sie das Gerät nur an eine ordnungsgemäß installierte, gut zugängliche Steckdose an, deren Spannung der Angabe auf dem Typenschild entspricht. Die Steckdose muss auch nach dem Anschließen weiterhin gut zugänglich sein.
- ⊙ Achten Sie darauf, dass die Anschlussleitung nicht durch scharfe Kanten oder heiße Stellen beschädigt werden kann.
- ⊙ Achten Sie darauf, dass die Anschlussleitung nicht eingeklemmt oder gequetscht wird.
- ⊙ Um den Netzstecker aus der Steckdose zu ziehen, immer am Netzstecker, nie an der Anschlussleitung ziehen.
- ⊙ Ziehen Sie den Netzstecker aus der Steckdose:
  - bevor Sie das Gerät reinigen
  - wenn eine Störung auftritt
  - bei Gewitter



### **GEFAHR von Verletzungen!**

- ⊙ Achten Sie darauf, dass Sie niemals Haut, Haare oder Kleidungsstücke ansaugen.
- ⊙ Halten Sie die Anschlussleitung fest, wenn Sie die Taste zum Aufrollen der Anschlussleitung drücken. Anderenfalls kann der Netzstecker beim schnellen Einrollen z. B. gegen die Beine schlagen.

### **WARNUNG vor Sachschäden!**

- ⊙ Benutzen Sie den Staubsauger ausschließlich dann, wenn ein Staubbeutel und alle Filter eingesetzt sind. Saugen ohne Staubbeutel oder ohne Filter zerstört den Motor.
- ⊙ Verwenden Sie nur das Original-Zubehör und die in dieser Bedienungsanleitung angegebenen Staubbeutel.
- ⊙ Verwenden Sie keine scharfen oder kratzenden Reinigungsmittel.

## **4. Lieferumfang**

- 1 Staubsauger (Grundgerät) mit eingelegten Filtern und eingelegtem Staubbeutel
- 1 Saugschlauch **1**
- 1 Teleskoprohr **14**
- 1 Bodendüse **12**
- 1 Fugendüse/Bürstendüse **2**
- 1 Polsterdüse **3**
- 1 Bedienungsanleitung (online)
- 1 Kurzanleitung (beiliegend)

## **5. Vor dem ersten Gebrauch**

- Packen Sie das Gerät und alle Zubehörteile aus.
- Prüfen Sie, ob sämtliche Teile vorhanden und unbeschädigt sind.

---

### **HINWEISE:**

- Alle Filter und ein Staubbeutel sind im Lieferzustand bereits eingelegt.
  - Bitte beachten Sie, dass es in der ersten Zeit zu einer Geruchsentwicklung kommen kann. Diese ist ungefährlich und verschwindet nach kurzer Zeit. Sorgen Sie bitte für eine gute Durchlüftung des Raumes.
-



## Transportschutz entfernen

Im Lieferzustand befinden sich zwei Transportschutzelemente auf der Unterseite des Gerätes.

- Entfernen Sie diese Transportschutzelemente, indem Sie diese von der Unterseite abziehen.

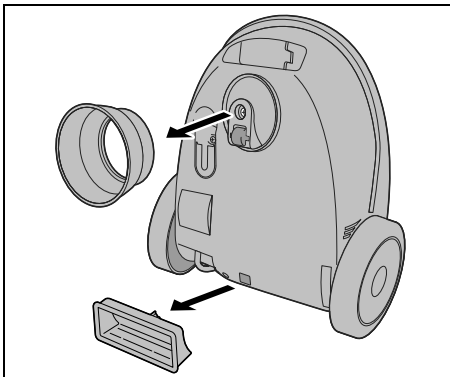

## 6. Montage



### GEFAHR von Verletzungen!

- ⊙ Ziehen Sie den Netzstecker **22**, bevor Sie den Staubsauger zusammensetzen oder auseinandernehmen.

## Schlauch einsetzen/abnehmen

- Stecken Sie den Saugschlauch **1** in die Anschlussöffnung **8** auf der Oberseite des Gerätes. Der Saugschlauch muss hörbar einrasten.

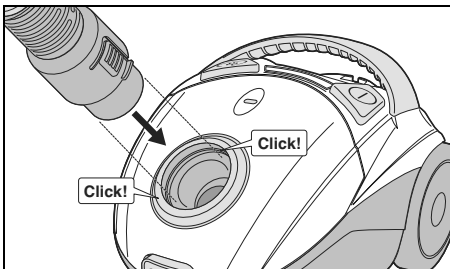

- Zum Abnehmen des Saugschlauches **1** drücken Sie die beiden Entriegelungstasten **6** und ziehen ihn heraus.

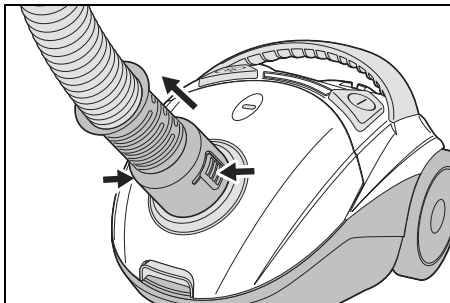

## Teleskoprohr aufstecken

- Stecken Sie den Saugschlauch **1** mit dem Handgriff **16** in das obere Ende am Teleskoprohr **14**. Drehen Sie für einen besseren Halt den Handgriff dabei leicht hin und her.

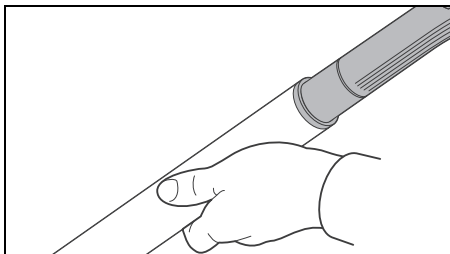

- Drehen Sie das Teleskoprohr **14** am Besten gleich so, dass der Schieber **13** nach oben zeigt. Das erleichtert Ihnen später die Bedienung.

## Düsen aufstecken/abnehmen

- Alle Düsen können sowohl direkt am Handgriff **16** des Saugschlauches **1** als auch am unteren Ende des Teleskoprohres **14** befestigt werden.
- Stecken Sie die gewünschte Düse auf. Drehen Sie für einen besseren Halt die Düse dabei leicht hin und her.

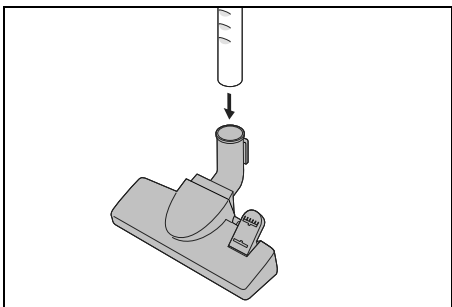

- Zum Abnehmen drehen Sie die Düse leicht hin und her und ziehen diese ab.

## Länge des Teleskoprohres verstellen

1. Drücken Sie den Schieber **13** am Teleskoprohr **14** nach unten und stellen Sie die gewünschte Länge ein.

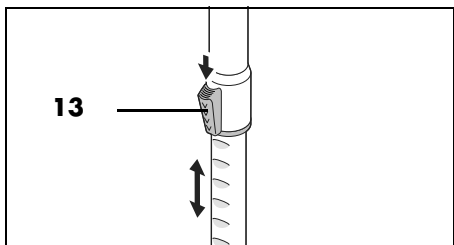

2. Lassen Sie den Schieber **13** los und bewegen Sie das Teleskoprohr **14** weiter, bis es einrastet.

## 7. Düsen verwenden

Hier finden Sie eine Übersicht, für welche Reinigungsaufgaben die verschiedenen Düsen besonders gut geeignet sind.

### Bodendüse 12

Geeignet für Teppiche und glatte Böden. Schalten Sie mit der Fußtaste **11** zwischen den beiden Funktionen um.



- Für glatte Böden wie z. B. Fliesen kippen Sie die Fußtaste **11** auf das Symbol „Bürste ausgefahren“. Die Bürste auf der Unterseite wird ausgefahren.

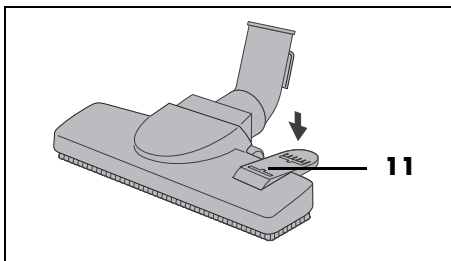

- Für Teppichböden kippen Sie die Fußtaste **11** auf das Symbol „Bürste eingefahren“. Die Bürste wird eingefahren.

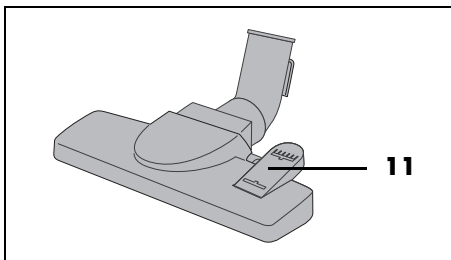

### Polsterdüse 3

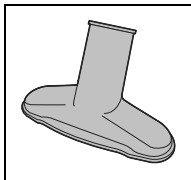

Die Polsterdüse **3** ist z. B. für Polstermöbel, Matratzen und Autositze geeignet.

### Fugendüse/Bürstendüse 2

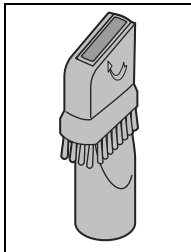

Die Fugendüse **2** ist z. B. für Fußleisten, Ecken, Spalten und Polsterritzen geeignet.

- Klappen Sie die Bürste in Pfeilrichtung heraus, um aus der Fugendüse **2** eine Bürstendüse zu machen. Diese ist z. B. für unebene Gegenstände, Lampen, Profileisten geeignet.

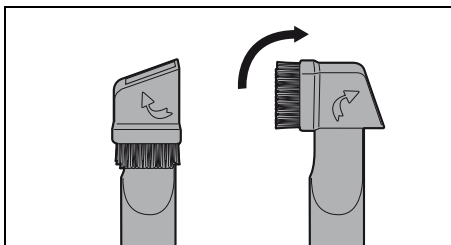

## 8. Saugen

### WARNUNG vor Sachschäden!

- ⊙ Beim Saugen müssen immer alle Filter und ein Staubbeutel montiert sein.

### Staubsauger anschließen und einschalten

1. Montieren Sie die gewünschten Zubehörteile.
2. Ziehen Sie die Anschlussleitung **22** mindestens bis zur gelben Markierung heraus. Stoppen Sie bei der roten Markierung. Die Anschlussleitung darf nicht mit Gewalt bis zum Anschlag herausgezogen werden.
3. Stecken Sie den Netzstecker **22** in eine geeignete Steckdose. Die Steckdose muss auch nach dem Anschließen jederzeit gut zugänglich sein.
4. Drücken Sie den Ein-/Ausschalter **17**, um das Gerät einzuschalten.

### Nebenluftventil benutzen

- Beim Absaugen von leichten, empfindlichen Gegenständen (wie z. B. Gardinen) regulieren Sie die Saugleistung flexibel nach Bedarf. Je weiter das Nebenluftventil **15** geöffnet wird, desto schwächer wird die Saugleistung.

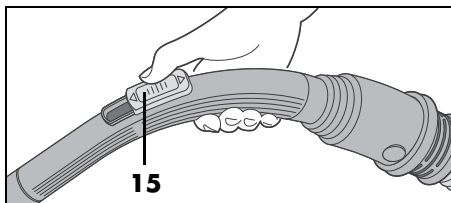

- Beim normalen Saugen soll das Nebenluftventil **15** vollständig geschlossen bleiben, damit die Saugkraft nicht vermindert wird.
- Öffnen Sie das Nebenluftventil **15** vollständig, um z. B. angesaugte Textilien schnell freizugeben.

## **Staubsaugen beenden**

1. Zum Ausschalten drücken Sie den Ein-/Ausschalter ① **17**.
2. Ziehen Sie den Netzstecker **22** aus der Steckdose.
3. Halten Sie die Anschlussleitung **22** fest und drücken Sie auf die Taste ④ **18**, um die Anschlussleitung aufzurollen.

---

**HINWEIS:** Wenn das Aufrollen stockt, ziehen Sie die Anschlussleitung **22** wieder ein kleines Stück heraus.

---

4. Räumen Sie den Staubsauger weg (siehe "Aufbewahren" auf Seite 15).

## **9. Staubbeutel und Filter**

---



### **GEFAHR von Verletzungen!**

- ⊙ Schalten Sie den Staubsauger aus und ziehen Sie den Netzstecker **22**, bevor Sie Staubbeutel oder Filter auswechseln bzw. reinigen.

### **WARNUNG vor Sachschäden!**

- ⊙ Beim Saugen müssen immer alle Filter und ein Staubbeutel eingesetzt sein.
- 

## **9.1 Staubbeutel**

---

**HINWEIS:** Der mitgelieferte Staubbeutel kann geleert, gewaschen und wiederverwendet werden.

Beuteltyp: kompatibel mit **Swirl® Y 298®/ Y 98®, Handybag Y98, Worwo EMB419.**

---

### **Staubbeutel-Anzeige 4**

Spätestens wenn die Staubbeutel-Anzeige **4** farbig ausgefüllt ist, muss der Staubbeutel geleert oder gewechselt werden.

Beachten Sie dazu Folgendes:

- Die Staubbeutel-Anzeige **4** kann kurzfristig ausgefüllt sein, wenn der Staubsauger sich festsaugt, z. B. an Textilien.
- Wenn die Staubbeutel-Anzeige **4** dauerhaft ausgefüllt ist, aber der Staubbeutel nicht gefüllt ist:
  - Schalten Sie den Staubsauger aus.
  - Ziehen Sie den Netzstecker **22**.
  - Prüfen Sie, ob im Saugschlauch **1** oder in der Düse eine Verstopfung vorliegt. Ggf. entfernen Sie diese.
- Die Staubbeutel-Anzeige **4** ist für einen haushaltsüblichen Mischstaub aus Teppichflusen, Haaren und Sand eingestellt. Durch Teppich- oder Wollflusen kann der Staubbeutel prall gefüllt sein, obwohl die Anzeige dies nicht anzeigt. Leeren bzw. wechseln Sie den Staubbeutel trotzdem.

## Staubbeutel herausnehmen

1. Ziehen Sie die Entriegelungstaste **9** nach oben zum Deckel hin und klappen Sie den Deckel **7** hoch, bis er einrastet.

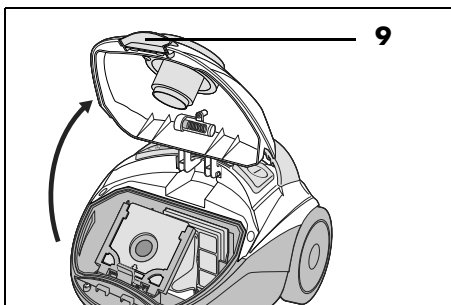

2. Ziehen Sie den Staubbeutel mit der Staubbeutel-Halterung nach oben aus dem Staubsauger heraus.

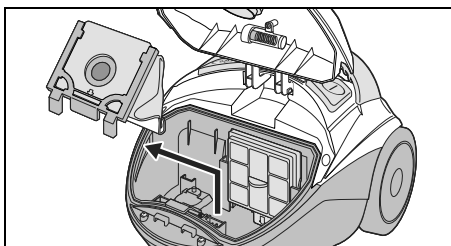

3. Ziehen Sie den Staubbeutel aus der Staubbeutel-Halterung heraus.

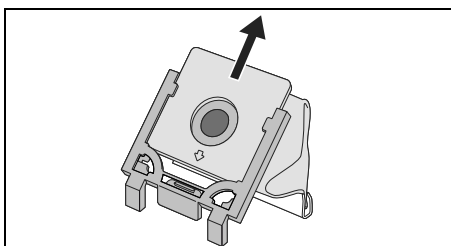

## Staubbeutel leeren

**HINWEIS:** Um ein Herausstauben zu vermeiden, können Sie den Staubbeutel vor dem Ausleeren in einen leeren Müllbeutel stecken und diesen verschließen.

1. Ziehen Sie vorsichtig die Kunststoffschiene am unteren Ende des wiederverwendbaren Staubbeutels ab.

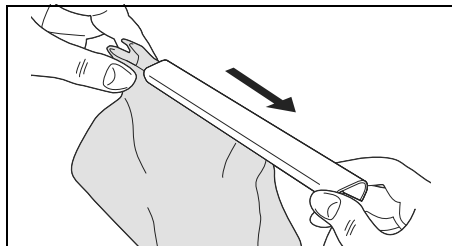

2. Leeren Sie den Inhalt des Staubbeutels aus.

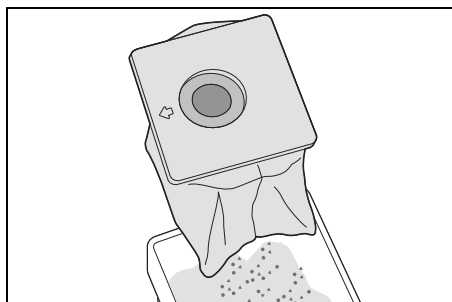

**HINWEIS:** Waschen Sie den wiederverwendbaren Staubbeutel regelmäßig unter fließendem Wasser aus (siehe "Wiederverwendbaren Staubbeutel auswaschen" auf Seite 14).

3. Drücken Sie das untere Ende wieder so zusammen, dass Sie die Kunststoffschiene aufschieben können.
4. Schieben Sie die Kunststoffschiene so auf, dass das untere Ende des Staubbeutels komplett von der Kunststoffschiene umfasst wird.

## Staubbeutel einsetzen



### GEFAHR von Stromschlag durch Feuchtigkeit!

- ⊙ Lassen Sie den wiederverwendbaren Staubbeutel vollständig trocknen, bevor Sie ihn wieder einsetzen.

1. Schieben Sie den geleerten wiederverwendbaren Staubbeutel oder einen neuen Staubbeutel ganz bis zum Anschlag in die Staubbeutel-Halterung hinein. Beachten Sie dabei den kleinen Pfeil auf der Platte des Staubbeutels.

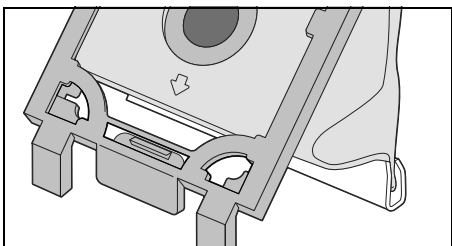

2. Schieben Sie die Staubbeutel-Halterung mit Staubbeutel von oben in die beiden Schienen im Staubsauger. Achten Sie darauf, dass der Staubbeutel dabei nirgends eingeklemmt wird.
3. Schließen Sie den Deckel **7** wieder, bis er einrastet.

## 9.2 Motorschutzfilter

Der Motorschutzfilter ist ein Hygienefilter. Er befindet sich an der Rückwand des Staubbeutel-faches und reinigt die Luft, bevor sie in den Motor geht. Wechseln Sie ihn nach Bedarf (zum Beispiel, wenn die Saugleistung verringert ist) oder nach 5 verbrauchten Staubbeuteln.

**HINWEIS:** Zum Auswechseln des Motorschutzfilters verwenden Sie handelsübliche Universal-Motorfilter, die auf das passende Maß zugeschnitten werden.

1. Öffnen Sie den Deckel **7** und nehmen Sie die Staubbeutel-Halterung mit Staubbeutel heraus (siehe "Staubbeutel herausnehmen" auf Seite 11). Hinter dem Gitter an der Rückwand des Staubbeutel-faches befindet sich der Motorschutzfilter.
2. Ziehen Sie das Gitter mit dem Motorschutzfilter nach oben heraus.

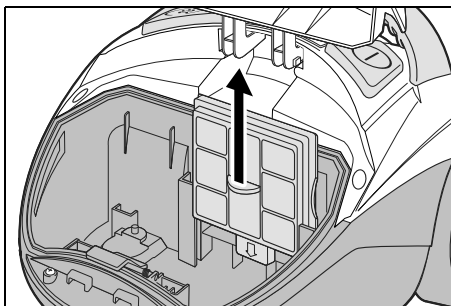

3. Entnehmen Sie den gebrauchten Motorschutzfilter.
4. Schneiden Sie den neuen Motorschutzfilter auf das Maß des gebrauchten Motorschutzfilters zu.
5. Legen Sie den neuen Motorschutzfilter in das Gitter.
6. Setzen Sie das Gitter wieder in die Schienen an der Rückwand ein und schieben es bis zum Anschlag nach unten.
7. Setzen Sie die Staubbeutel-Halterung mit Staubbeutel wieder ein. Achten Sie darauf, dass der Staubbeutel dabei nirgends eingeklemmt wird.
8. Schließen Sie den Deckel **7** wieder, bis er einrastet.

### 9.3 Ablufffilter / Papierfilter (EPA)

Der Ablufffilter ist ein Micro-Hygienefilter. Er befindet sich an der Rückseite des Saugers. Er entfernt die restlichen, kleinsten Partikel, die sich in der ausgeblasenen Luft befinden. Kontrollieren Sie ihn regelmäßig auf Verschmutzungen und Beschädigungen.

1. Drücken Sie die Entriegelungstaste herunter und nehmen Sie die Abdeckung **20** über dem Abluffilter **21** ab.

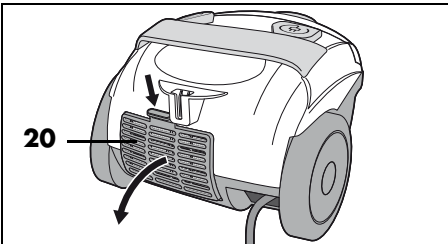

2. Ziehen Sie den EPA-Filter **21** heraus.

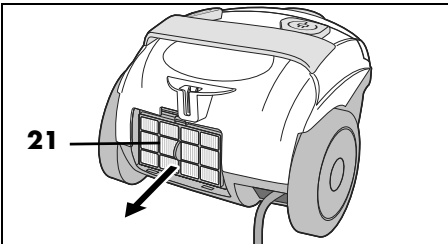

3. Prüfen Sie den EPA-Filter auf Beschädigungen. Bei Beschädigungen tauschen Sie den EPA-Filter aus.
4. Stecken Sie den EPA-Filter **21** in einen Plastikbeutel und klopfen Sie ihn aus. Warten Sie, bis sich die kleinen Partikel gesetzt haben, bevor Sie den EPA-Filter wieder aus dem Plastikbeutel herausnehmen.

5. Setzen Sie den EPA-Filter **21** leicht schräg unten an die Aufnahme und drücken Sie dann das obere Teil an das Gerät. Er muss fest sitzen.

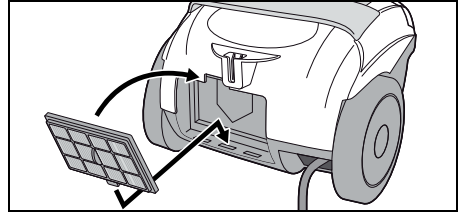

6. Setzen Sie die Abdeckung **20** über dem Abluffilter **21** unten ein und klappen Sie diese zu. Drücken Sie dabei die Entriegelungstaste leicht herunter und achten Sie darauf, dass die Abdeckung fest einrastet.

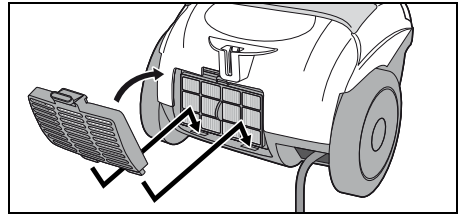

---

**HINWEIS:** Verwenden Sie für dieses Gerät einen EPA-Filter vom Typ **EPA 12**.

---

## 10. Reinigen und Pflegen

---



### **GEFAHR von Verletzungen!**

- ⊙ Schalten Sie den Staubsauger aus und ziehen Sie den Netzstecker **22**, bevor Sie das Gerät reinigen.

### **WARNUNG vor Sachschäden!**

- ⊙ Verwenden Sie keine scharfen oder kratzenden Reinigungsmittel.
- 

### **Regelmäßiges Überprüfen**

Um die volle Leistungsfähigkeit Ihres Staubsaugers zu erhalten und um Schäden am Gerät zu vermeiden:

- Überprüfen Sie regelmäßig die Staubbeutelanzeige **4** (siehe "Staubbeutel-Anzeige **4**" auf Seite 10). Ggf. leeren/wechseln Sie den Staubbeutel oder beseitigen Verstopfungen.
- Überprüfen Sie regelmäßig die Düsen auf Verschmutzungen wie z. B. Fusseln oder Haare.
- Überprüfen Sie regelmäßig alle Filter auf Beschädigungen oder Verformungen. Beschädigte oder verformte Filter oder Filter, die sich nicht mehr reinigen lassen, müssen ausgetauscht werden.
- Überprüfen Sie regelmäßig den wiederverwendbaren Staubbeutel auf Beschädigungen. Ein beschädigter Staubbeutel darf nicht mehr verwendet werden.
- Überprüfen Sie regelmäßig das Kabel und das Gerät auf Beschädigungen.

### **Feucht abwischen**

- Mit einem leicht angefeuchteten Tuch wischen Sie die folgenden Teile ab:
  - das Gerät
  - den Saugschlauch **1**
  - das Teleskoprohr **14**
  - die Kunststoffflächen der Düsen

- Lassen Sie alle Teile vollständig trocknen, bevor Sie diese wegräumen oder erneut benutzen.

### **Bürsten reinigen**

- Die Bürsten an der Bürstendüse **2** und der Bodendüse **12** klopfen Sie ab. Wenn sich z. B. Haare verfangen haben, ziehen Sie diese mit den Fingern ab.
- Sie können die Bürsten auch mit dem Handgriff **16** am Saugschlauch **1** absaugen.

### **Wiederverwendbaren Staubbeutel auswaschen**

---



### **GEFAHR von Stromschlag durch Feuchtigkeit!**

- ⊙ Lassen Sie den wiederverwendbaren Staubbeutel vollständig trocknen, bevor Sie ihn wieder einsetzen.
- 

Waschen Sie den wiederverwendbaren Staubbeutel regelmäßig (je nach Verschmutzung) unter fließendem Wasser aus.

1. Leeren Sie den Staubbeutel (siehe "Staubbeutel leeren" auf Seite 11).
2. Spülen Sie den Staubbeutel unter fließendem kaltem Wasser aus.
3. Lassen Sie den Staubbeutel vollständig trocknen, bevor Sie ihn wieder mit der Kunststoffschiene verschließen und in den Staubsauger einsetzen.



# 11. Aufbewahren

## Staubsauger abstellen

Das Gerät ist mit einem zweifachen Parksystem ausgestattet. Für diese Funktion muss die Bodendüse **12** aufgesetzt sein.

- Befindet sich der Staubsauger in der normalen Saugposition, haken Sie die Bodendüse **12** in der Halterung **19** auf der Rückseite ein.

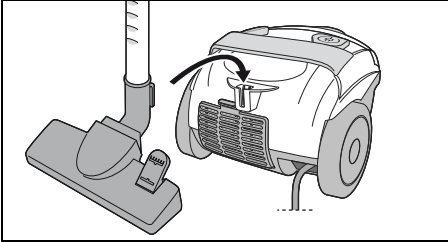

- Oder Sie stellen den Staubsauger aufrecht und haken die Bodendüse **12** in der Halterung **10** auf der Unterseite ein.

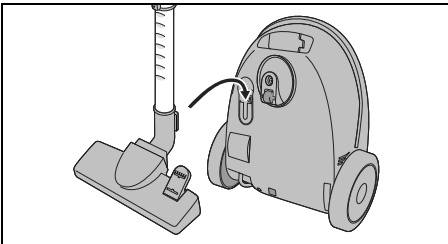

- Zum platzsparenden Aufbewahren und für einen stabileren Stand schieben Sie das Teleskoprohr **14** soweit wie möglich zusammen.

# 12. Entsorgen

Dieses Produkt unterliegt der europäischen Richtlinie 2012/19/EU. Das Symbol der durchgestrichenen Abfalltonne auf Rädern bedeutet, dass das Produkt in der Europäischen Union einer getrennten Müllsammmlung zugeführt werden muss. Dies gilt für das Produkt und alle mit diesem Symbol gekennzeichneten Zubehörteile. Gekennzeichnete Produkte dürfen nicht über den normalen Hausmüll entsorgt werden, sondern müssen an einer Annahmestelle für das Recycling von elektrischen und elektronischen Geräten abgegeben werden.



Dieses Recycling-Symbol markiert z. B. einen Gegenstand oder Materialteile als für die Rückgewinnung wertvoll. Recycling hilft, den Verbrauch von Rohstoffen zu reduzieren und die Umwelt zu entlasten. Informationen zur Entsorgung und der Lage des nächsten Recyclinghofes erhalten Sie z. B. bei Ihrer Stadtreinigung oder in den Gelben Seiten.



## Verpackung

Wenn Sie die Verpackung entsorgen möchten, achten Sie auf die entsprechenden Umweltvorschriften in Ihrem Land.

## Gerät entsorgen in Deutschland

In Deutschland sind Vertreiber von Elektro- und Elektronikgeräten sowie Vertreiber von Lebensmitteln zur Rücknahme verpflichtet. LIDL bietet Ihnen Rückgabemöglichkeiten direkt in den Filialen und Märkten an. Rückgabe und Entsorgung sind für Sie kostenfrei.

Beim Kauf eines Neugerätes haben Sie das Recht, ein entsprechendes Altgerät unentgeltlich zurückzugeben.

Zusätzlich haben Sie die Möglichkeit, unabhängig vom Kauf eines Neugerätes, unentgeltlich (bis zu drei) Altgeräte abzugeben, die in keiner Abmessung größer als 25 cm sind.

Bitte löschen Sie vor der Rückgabe alle personenbezogenen Daten.

Bitte entnehmen Sie vor der Rückgabe Batterien oder Akkumulatoren, die nicht vom Altgerät umschlossen sind, sowie Lampen, die zerstörungsfrei entnommen werden können und führen diese einer separaten Sammlung zu.

## 13. Problemlösung

Sollte Ihr Gerät einmal nicht wie gewünscht funktionieren, gehen Sie bitte erst diese Checkliste durch. Vielleicht ist es nur ein kleines Problem, das Sie selbst beheben können.



### GEFAHR durch Stromschlag!







- ⊙ Versuchen Sie auf keinen Fall, das Gerät selbstständig zu reparieren.

Fehler	Mögliche Ursachen / Maßnahmen
Keine Funktion	<ul style="list-style-type: none"><li>Überprüfen Sie die Stromversorgung.</li></ul>
Saugleistung zu schwach	<ul style="list-style-type: none"><li>Sind alle Teile richtig miteinander verbunden?</li><li>Ist die Staubbeutelanzeige <b>4</b> ausgefüllt?<ul style="list-style-type: none"><li>Ist eine der Düsen <b>2/3/12</b>, der Saugschlauch <b>1</b> oder das Teleskoprohr <b>14</b> verstopft?</li><li>Ist der Staubbeutel voll?</li><li>Sind ein oder mehrere Filter stark verschmutzt?</li></ul></li><li>Ist das Nebenluftventil <b>15</b> geöffnet?</li></ul>
Geruchsentwicklung	<ul style="list-style-type: none"><li>Beim neuen Gerät ist etwas Geruchsentwicklung normal und nicht gesundheitlich bedenklich.</li><li>Tritt später ein muffiger Geruch auf, überprüfen Sie den Staubbeutel und die Filter. Wechseln Sie diese ggf. aus.</li></ul>
Deckel lässt sich nicht schließen	<ul style="list-style-type: none"><li>Ist der Staubbeutel richtig eingesetzt?</li></ul>

## 14. Technische Daten

Modell:	SBBK 700 A2
Netzspannung:	220 – 240 V ~ 50 - 60 Hz
Schutzklasse:	II 
Leistung:	700 W
Umgebungsbedingungen:	Verwendung bis zu einer Höhe von 4000 m ü. NHN

### Verwendete Symbole

	Schutzisolierung
	<b>G</b> eprüfte <b>S</b> icherheit: Geräte müssen den allgemein anerkannten Regeln der Technik genügen und gehen mit dem Produktsicherheitsgesetz (ProdSG) konform.
	Mit der CE-Kennzeichnung erklärt die HOYER Handel GmbH die EU-Konformität.
	Dieses Symbol erinnert daran, die Verpackung umweltfreundlich zu entsorgen.
	Mit dem Recyclingsymbol (3 Pfeile) sind wiederverwertbare Materialien gekennzeichnet. Das Material kann durch die Recycling-Nummer in der Mitte (hier: 21) und/oder ein Kürzel (hier: PAP) spezifiziert werden.
~	Wechselspannung
	Es handelt sich um ein wiederverwertbares Produkt, das der erweiterten Herstellerverantwortung sowie der Abfalltrennung unterliegt.

Technische Änderungen vorbehalten.

## 15. Garantie der HOYER Handel GmbH

Sehr geehrte Kundin, sehr geehrter Kunde, Sie erhalten auf dieses Gerät 3 Jahre Garantie ab Kaufdatum. Im Falle von Mängeln dieses Produkts stehen Ihnen gegen den Verkäufer des Produkts gesetzliche Rechte zu. Diese gesetzlichen Rechte werden durch unsere im Folgenden dargestellte Garantie nicht eingeschränkt.

### Garantiebedingungen

Die Garantiefrist beginnt mit dem Kaufdatum. Bitte bewahren Sie den Original-Kassenbon gut auf. Diese Unterlage wird als Nachweis für den Kauf benötigt. Tritt innerhalb von drei Jahren ab dem Kaufdatum dieses Produkts ein Material- oder Fabrikationsfehler auf, wird das Produkt von uns – nach unserer Wahl – für Sie kostenlos repariert oder ersetzt. Diese Garantieleistung setzt voraus, dass innerhalb der Dreijahresfrist das defekte Gerät und der Kaufbeleg (Kassenbon) vorgelegt und schriftlich kurz beschrieben wird, worin der Mangel besteht und wann er aufgetreten ist. Wenn der Defekt von unserer Garantie gedeckt ist, erhalten Sie das reparierte oder ein neues Produkt zurück. Mit Reparatur oder Austausch des Produkts beginnt kein neuer Garantiezeitraum.

### Garantiezeit und gesetzliche Mängelansprüche

Die Garantiezeit wird durch die Gewährleistung nicht verlängert. Dies gilt auch für ersetzte und reparierte Teile. Eventuell schon beim Kauf vorhandene Schäden und Mängel müssen sofort nach dem Auspacken gemeldet werden. Nach Ablauf der Garantiezeit anfallende Reparaturen sind kostenpflichtig.

## Garantieumfang

Das Gerät wurde nach strengen Qualitätsrichtlinien sorgfältig produziert und vor Auslieferung gewissenhaft geprüft.

Die Garantieleistung gilt für Material- oder Fabrikationsfehler.

**Von der Garantie ausgeschlossen sind Verschleißteile, die normaler Abnutzung ausgesetzt sind und Beschädigungen an zerbrechlichen Teilen, z. B. Schalter, Leuchtmittel oder andere Teile, die aus Glas gefertigt sind.**

Diese Garantie verfällt, wenn das Produkt beschädigt, nicht sachgemäß benutzt oder gewartet wurde. Für eine sachgemäße Benutzung des Produkts sind alle in der Bedienungsanleitung aufgeführten Anweisungen genau einzuhalten. Verwendungszwecke und Handlungen, von denen in der Bedienungsanleitung abgeraten oder vor denen gewarnt wird, sind unbedingt zu vermeiden. Das Produkt ist lediglich für den privaten und nicht für den gewerblichen Gebrauch bestimmt. Bei missbräuchlicher und unsachgemäßer Behandlung, Gewaltanwendung und bei Eingriffen, die nicht von unserem autorisierten Service-Center vorgenommen wurden, erlischt die Garantie.

## Abwicklung im Garantiefall

Um eine schnelle Bearbeitung Ihres Anliegens zu gewährleisten, folgen Sie bitte den folgenden Hinweisen:

- Bitte halten Sie für alle Anfragen die Artikelnummer **IAN: 437427\_2304** und den Kassenbon als Nachweis für den Kauf bereit.
- Die Artikelnummer finden Sie auf dem Typenschild, einer Gravur, auf dem Titelblatt Ihrer Anleitung (unten links) oder als Aufkleber auf der Rück- oder Unterseite des Gerätes.

- Sollten Funktionsfehler oder sonstige Mängel auftreten, kontaktieren Sie zunächst das nachfolgend benannte Service-Center **telefonisch** oder per **E-Mail**.
- Ein als defekt erfasstes Produkt können Sie dann unter Beifügung des Kaufbelegs (Kassenbon) und der Angabe, worin der Mangel besteht und wann er aufgetreten ist, für Sie portofrei an die Ihnen mitgeteilte Service-Anschrift übersenden.

Auf [www.lidl-service.com](http://www.lidl-service.com) können Sie diese und viele weitere Handbücher, Produktvideos und Installationssoftware herunterladen.



Mit diesem QR-Code gelangen Sie direkt auf die Lidl-Service-Seite ([www.lidl-service.com](http://www.lidl-service.com)) und können mittels der Eingabe der Artikelnummer (IAN) **437427\_2304** Ihre Bedienungsanleitung öffnen.



## **Service-Center**

**DE** Service Deutschland

Tel.: 0800 5435 111

E-Mail: [hoyer@lidl.de](mailto:hoyer@lidl.de)

**AT** Service Österreich

Tel.: 0800 447 744

E-Mail: [hoyer@lidl.at](mailto:hoyer@lidl.at)

**CH** Service Schweiz

Tel.: 0800 56 44 33

E-Mail: [hoyer@lidl.ch](mailto:hoyer@lidl.ch)

**IAN: 437427\_2304**



## **Lieferant**

Bitte beachten Sie, dass die folgende Anschrift **keine Serviceanschrift** ist.

Kontaktieren Sie zunächst das genannte Service-Center.

HOYER Handel GmbH

Kühnehöfe 12

22761 Hamburg

DEUTSCHLAND

# Contents

<b>1. Overview</b>	<b>21</b>
<b>2. Intended purpose</b>	<b>22</b>
<b>3. Safety information</b>	<b>23</b>
<b>4. Items supplied</b>	<b>24</b>
<b>5. Before using for the first time</b>	<b>24</b>
<b>6. Assembly</b>	<b>25</b>
<b>7. Using the nozzle</b>	<b>26</b>
<b>8. Vacuum cleaning</b>	<b>27</b>
<b>9. Dust bag and filter</b>	<b>28</b>
9.1 Dust bag	28
9.2 Motor protection filter	30
9.3 Exhaust air filter / Paper filter (EPA)	30
<b>10. Cleaning and care</b>	<b>31</b>
<b>11. Storage</b>	<b>32</b>
<b>12. Disposal</b>	<b>33</b>
<b>13. Trouble-shooting</b>	<b>33</b>
<b>14. Technical specifications</b>	<b>34</b>
<b>15. Warranty of the HOYER Handel GmbH</b>	<b>35</b>

## 1. Overview

- 1 Hose
- 2 Crevice/brush nozzle
- 3 Upholstery nozzle
- 4 Dust bag indicator
- 5 Handle
- 6 Release buttons (on both sides of the hose)
- 7 Lid
- 8 Connection opening (for the hose)
- 9 Release button (for the lid)
- 10 Holder for the floorhead (on the underside of the floor vacuum cleaner)
- 11 Foot button  
(on the floorhead - for extending / retracting the brush)
- 12 Floorhead
- 13 Slider (for unlocking the telescopic tube)
- 14 Telescopic tube
- 15 Auxiliary air valve
- 16 Handle (on the hose)

### **Figure A: control elements**

- 17 ① On/off switch
- 18 ② Button for rolling up the power cable

### **Figure B: rear side**

- 19 Holder (for the floorhead)
- 20 Cover over the exhaust air filter
- 21 Exhaust air filter
- 22 Power cable with mains plug

## **Thank you for your trust! 2. Intended purpose**

Congratulations on your new floor vacuum cleaner.

For safe handling of the product and in order to get to know the entire range of features:

- **Read these user instructions thoroughly prior to initial use.**
- **Above all, observe the safety information!**
- **The device should only be used as described in this copy of the user instructions.**
- **Keep this copy of the user instructions for reference.**
- **If you pass the device on to someone else, please include this copy of the user instructions. The user instructions are a part of the product.**

We hope you enjoy your new floor vacuum cleaner!

### **Notes on trademarks**

Swirl®, Y 298® and Y 98® are registered trademarks of a Melitta Group company and are not associated with LIDL.

The floor vacuum cleaner is suitable for vacuuming normal, dry house dust and slightly coarse dirt.

The device is designed for private home use and must not be used for commercial purposes.

The device must only be used indoors.

### **Foreseeable misuse**

---



#### **VARIOUS DANGERS!**

- ⊙ The following materials must not be sucked in:
    - Liquids and moist dirt
    - Explosive or flammable materials such as flour or coal dust
    - Harmful substances such as asbestos dust
    - Ember, burning matches or other hot materials
    - particularly fine dusts such as toner for copying machines. The filter inside the device is not suited for such materials.
  - ⊙ Children should not sit on the device or use it as a toy.
-



### 3. Safety information

#### Warnings

If necessary, the following warnings are used in this copy of the user instructions:



**DANGER!** High risk: failure to observe this warning may result in injury to life and limb.

**WARNING!** Moderate risk: failure to observe this warning may result in injury or serious material damage.

**CAUTION:** low risk: failure to observe this warning may result in minor injury or material damage.

**NOTE:** circumstances and specifics that must be observed when handling the device.

#### Instructions for safe operation

- ⊙ This device can be used by children from the age of 8 and people with restricted physical, sensory or intellectual abilities or people without adequate experience and/or understanding, if they are supervised or instructed on how to use this device safely and if they are aware of the resulting dangers. Children must not play with the device. Cleaning and user maintenance must not be carried out by children without supervision.
- ⊙ Switch the device off and pull out the mains plug, ...
  - ... before you assemble or disassemble the device,
  - ... before you change filters or dust bags,
  - ... before you eliminate blockages and
  - ... before you clean the device.
- ⊙ If the power cable of this device should become damaged, it must be replaced by the manufacturer, the manufacturer's customer service department or a similarly qualified specialist in order to avoid any hazards.
- ⊙ Misuse may result in injuries.



#### **DANGER for children!**

- ⊙ Packing materials are not children's toys. Children should not be allowed to play with the plastic bags. There is a risk of suffocation.



#### **DANGER to and from pets and livestock!**

- ⊙ Electrical devices can represent a danger to pets and livestock. In addition, animals can also cause damage to the device. For this reason you should keep animals away from electrical devices at all times.
- ⊙ Never vacuum animals.



### **DANGER! Risk of electric shock due to moisture!**

- ⊙ Protect the device from moisture, water drops and water splashes.
- ⊙ The device, the cable and the mains plug must not be immersed in water or any other liquids.
- ⊙ If liquid gets into the device, disconnect the mains plug immediately. Have the device checked before reusing.
- ⊙ Allow the reusable dust bag to dry completely before reinserting it.
- ⊙ Never touch the device with wet hands.



### **DANGER! Risk of electric shock!**

- ⊙ Lay the power cable such that no one can step on it, get caught on it, or trip over it.
- ⊙ Only connect the device to a properly installed, easily accessible wall socket, the voltage of which corresponds to the specifications on the rating plate. The wall socket must still be easily accessible after connection.
- ⊙ Ensure that the power cable cannot be damaged by sharp edges or hot spots.
- ⊙ Ensure that the power cable cannot be trapped or crushed.
- ⊙ To pull the mains plug out of the wall socket, always pull on the mains plug, and never on the power cable.
- ⊙ Disconnect the mains plug from the wall socket ...
  - ... before you clean the device,
  - ... if there is a fault and
  - ... during thunderstorms.



### **DANGER! Risk of injury!**

- ⊙ Never vacuum your skin, hair or clothing.
- ⊙ Hold the power cable tight when you press the button to wind up the power cable. Otherwise, the mains plug may strike you on the legs, for example, when winding up quickly.

### **WARNING! Risk of material damage!**

- ⊙ Use the vacuum cleaner only if a dust bag and all of the filters are installed. Vacuuming without a dust bag or without a filter destroys the motor.
- ⊙ Use only the original accessories and the dust bags specified in these user instructions.
- ⊙ Do not clean using sharp objects or abrasive cleaning agents.

## **4. Items supplied**

- 1 Vacuum cleaner (base unit) with inserted filters and inserted dust bag
- 1 Hose **1**
- 1 Telescopic tube **14**
- 1 Floorhead **12**
- 1 Crevice/brush nozzle **2**
- 1 Upholstery nozzle **3**
- 1 Complete copy of the user instructions (on the Internet)
- 1 Copy of the short manual (enclosed with the device)

## **5. Before using for the first time**

- Unpack the device and all accessories.
- Check, if all parts are available and undamaged.

---

### **NOTES:**

- All filters and a dust bag are already inserted upon delivery.
  - Please note that there may be an odour development when first used. This is harmless and disappears after a short time. Please ensure that the room is well ventilated.
-

## Remove transport protection

The device is delivered with two transport protection elements located on the underside.

- Remove these transport protection elements by pulling them off the underside.

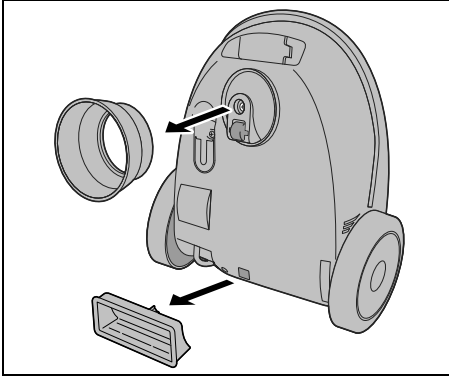

- To remove the hose **1** press the two release buttons **6** and pull out.

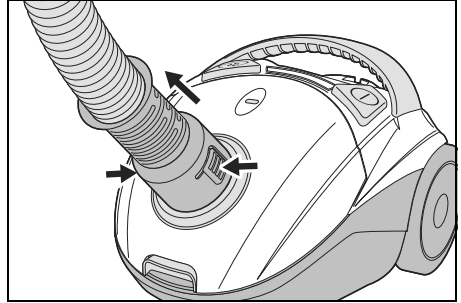

## Attaching the telescopic tube

- Insert the hose **1** with the handle **16** into the upper end of the telescopic tube **14**. For a better grip, turn the handle slightly back and forth.

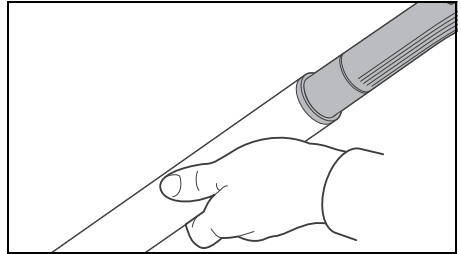

## 6. Assembly



### **DANGER! Risk of injury!**

- ⊙ Unplug the mains plug **22** before assembling or disassembling the vacuum cleaner.

## Inserting/removing the hose

- Insert the hose **1** into the connection opening **8** on the top of the device. The hose must audibly click into place.

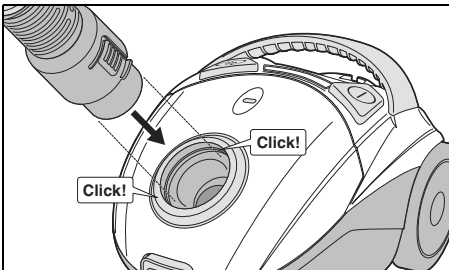

- It is best to turn the telescopic tube **14** so that the slider **13** points upwards. This will make it easier for you to operate later.

## Attaching/removing the nozzle

- All nozzles can be attached directly to the handle **16** of the hose **1** as well as to the lower end of the telescopic tube **14**.
- Plug in the desired nozzle. Turn the nozzle slightly back and forth for a better grip.

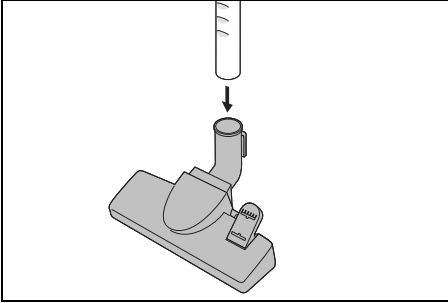

- To remove, gently turn the nozzle back and forth and pull it.

## Adjusting the length of the telescopic tube

1. Push down the slider **13** on the telescopic tube **14** and set the desired length.

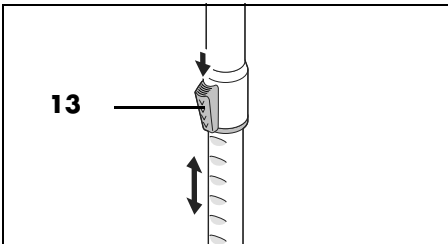

2. Release the slider **13** and continue to move the telescopic tube **14** until it clicks into place.

## 7. Using the nozzle

Here, you will find an overview of the cleaning tasks for which the various nozzles are particularly suitable.

### Floorhead **12**

Suitable for carpets and smooth floors.

Switch between the two functions using the foot button **11**.



- For smooth floors such as tiles, tilt the foot button **11** to the „brush extended“ symbol. The brush on the underside is extended.

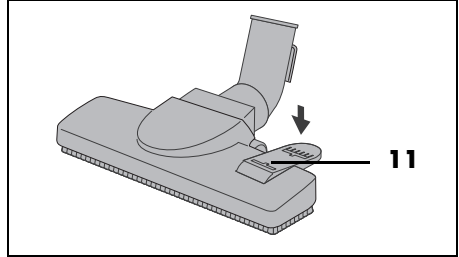

- For carpets, tilt the foot button **11** to the „brush retracted“ symbol. The brush is retracted.

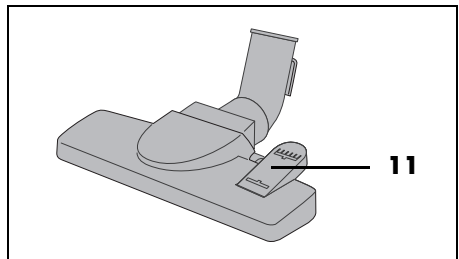

### Upholstery nozzle 3

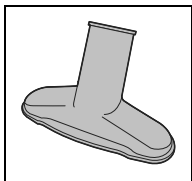

The upholstery nozzle **3** is suitable for upholstered furniture, mattresses and car seats, etc.

### Crevice/brush nozzle 2

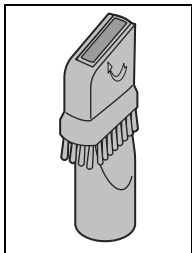

The crevice nozzle **2** is suitable for skirting boards, corners, columns and upholstery etc.

- Fold the brush out in the direction of the arrow to turn the crevice nozzle **2** into a brush nozzle. This is suitable e.g. for uneven objects, lamps, profile strips.

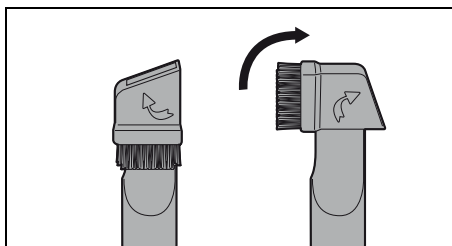

## 8. Vacuum cleaning

### **WARNING! Risk of material damage!**

- ⊙ All of the filters and a dust bag must always be assembled when vacuuming.

### **Switching the vacuum cleaner on and off**

1. Assemble the accessories needed.
2. Pull out the power cable **22** at least to the yellow mark. Stop at the red mark. The power cable must not be pulled out by force until it stops.
3. Plug the mains plug **22** into a suitable wall socket. The wall socket must still be easily accessible after connection.
4. Press the on/off switch **17**, to switch the device on.

### **Auxiliary air valve**

- When vacuuming light, delicate objects (such as curtains) you can regulate the suction power flexibly when necessary. The further the auxiliary air valve **15** is opened, the weaker the suction power becomes.

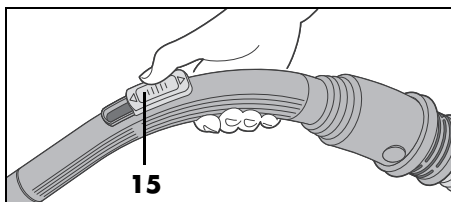

- During normal vacuuming, the auxiliary air valve **15** should remain completely closed, so that the suction power is not reduced.
- Fully open the auxiliary air valve **15** to quickly release textiles which have been sucked in.

## Stop vacuuming

1. To switch off the device, push the on/off switch **17**.
2. Pull the mains plug **22** out of the wall socket.
3. To roll up the power cable, hold the power cable **22** firmly and press the button **18**.

**NOTE:** pull out the power cable **22** slightly if it stops rolling up.

4. Put away the vacuum cleaner (see "Storage" on page 32).

## 9. Dust bag and filter



### **DANGER! Risk of injury!**

- ⊙ Turn off the vacuum cleaner and unplug the mains plug **22** before replacing or cleaning dust bags or filters.

### **WARNING! Risk of material damage!**

- ⊙ When vacuuming, use all of the filters and a dust bag at all times.

### 9.1 Dust bag

**NOTE:** the supplied dust bag can be emptied, washed and reused. Bag type: compatible with **Swirl® Y 298®/Y 98®**, **Handybag Y98**, **Worwo EMB419**.

#### **Dust bag indicator 4**

The latest that the dust bag can be emptied or replaced is when the dust bag indicator **4** is completely coloured.

Please note the following:

- The dust bag indicator **4** can be coloured temporarily if the vacuum cleaner gets stuck to textiles while vacuuming.
- If the dust bag indicator **4** is permanently coloured but the dust bag is not full:
  - Switch off the vacuum cleaner.
  - Pull out the mains plug **22**.
  - Check whether there is a blockage in the hose **1** or in the nozzle. Remove them if necessary.
- The dust bag indicator **4** is set up for common household dust made up of carpet fluff, hair and sand. Fluff from carpet or wool may cause the dust bag to be full even though the indicator does not show this. Empty or change the dust bag in any case.

### **Removing the dust bag**

1. Pull the release button **9** upwards towards the lid and fold the lid **7** up until it clicks into place.

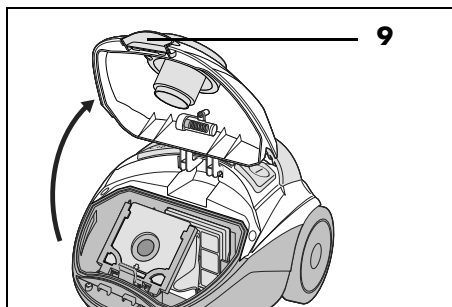

2. Pull the dust bag with the dust bag holder upwards out of the vacuum cleaner.

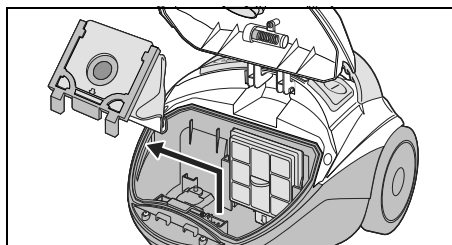

3. Pull the dust bag out of the dust bag holder.

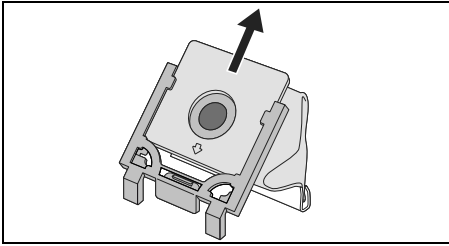

### Emptying the dust bag

**NOTE:** to avoid dust from spilling out, you can put the dust bag into an empty bin bag and close it before emptying.

1. Carefully pull off the plastic rail at the bottom of the reusable dust bag.

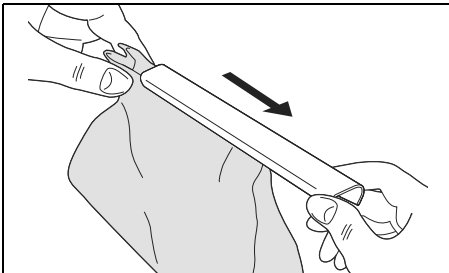

2. Empty the contents of the dust bag.

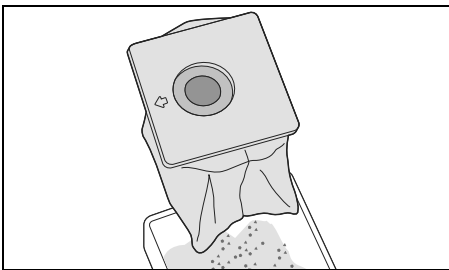

**NOTE:** wash the reusable dust bag regularly under running water (see "Wash out the reusable dust bag" on page 32).

3. Fold the bottom end back together so that you can slide the plastic rail on.
4. Slide the plastic rail on so that the lower end of the dust bag is completely enclosed by the plastic rail.

### Inserting the dust bag



**DANGER! Risk of electric shock due to moisture!**

- ⊙ Allow the reusable dust bag to dry completely before reinserting it.

1. Push the emptied reusable dust bag or a new dust bag all the way into the dust bag holder. Note the small arrow on the dust bag's plate.

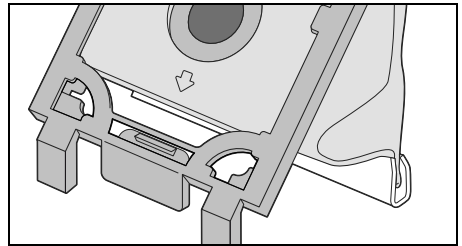

2. Slide the dust bag holder with the dust bag from above into the two rails in the vacuum cleaner. Make sure that the dust bag is not caught anywhere.
3. Close the lid **7**, until it clicks into place.

## 9.2 Motor protection filter

The motor protection filter is a hygiene filter. It is located on the back wall of the dust bag compartment and cleans the air before entering the motor. Change it when necessary (for example, when the suction power is reduced) or after 5 dust bags have been used.

**NOTE:** to replace the motor protection filter, use commercially available universal motor filters that are cut to the appropriate size.

1. Open the lid **7** and remove the dust bag holder along with the dust bag (see "Removing the dust bag" on page 28). The motor protection filter is behind the grid on the rear wall of the dust bag compartment.
2. Pull out the grid with the motor protection filter upwards.

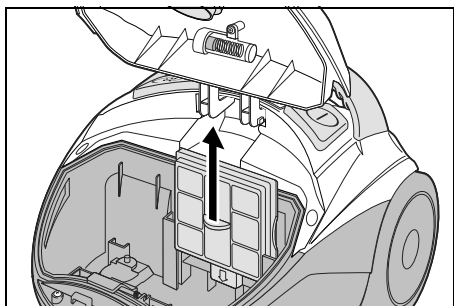

3. Remove the used motor protection filter.
4. Cut the new motor protection filter to the dimensions of the used motor protection filter.
5. Place the new motor protection filter in the grid.
6. Put the grill back into the rails on the back panel and push it down as far as it will go.
7. Reinsert the dust bag holder with the dust bag. Make sure that the dust bag is not caught anywhere.
8. Close the lid **7**, until it clicks into place.

## 9.3 Exhaust air filter / Paper filter (EPA)

The exhaust air filter is a micro hygiene filter. It is located at the back of the suction device. It removes the smallest particles which remain in the air being blown out. Check it regularly for dirt and damage.

1. Press the release button down and remove the cover **20** over the exhaust air filter **21**.

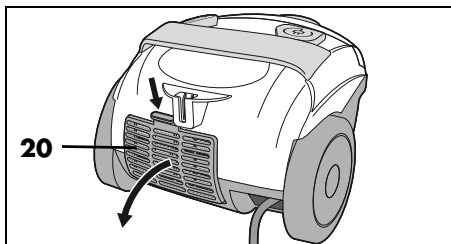

2. Pull out the EPA filter **21**.

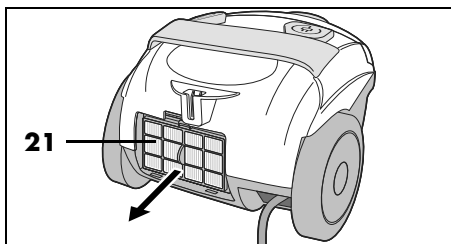

3. Check the EPA filter for damage. If damaged, replace the EPA filter.
4. Put the EPA filter **21** in a plastic bag and tap it. Wait for the small particles to settle before removing the EPA filter from the plastic bag.

**NOTE:** Use a **EPA 12** EPA filter for this device.



5. Place the EPA filter **21** at a slight angle at the bottom of the holder and then press the upper part against the device. It must be firmly seated.

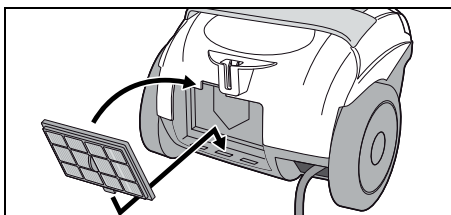

6. Insert the cover **20** over the exhaust air filter **21** at the bottom and close it. Press the release button down slightly and make sure that the cover clicks into place firmly.

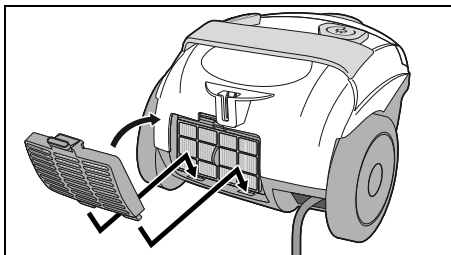

## 10. Cleaning and care



### **DANGER! Risk of injury!**

- ⊙ Turn off the vacuum cleaner and unplug the mains plug **22** before cleaning the device.

### **WARNING! Risk of material damage!**

- ⊙ Do not clean using sharp objects or abrasive cleaning agents.

### **Checking regularly**

To maintain the full performance of your vacuum cleaner and to prevent damage to the device:

- Check the dust bag indicator **4** regularly (see "Dust bag indicator **4**" on page 28). Empty/change the dust bag or eliminate blockages if necessary.
- Check the nozzles for dirt such as lint or hair regularly.
- Check all filters regularly for damage or deformations. Damaged or deformed filters that can no longer be cleaned must be replaced.
- Regularly check the reusable dust bag for damage. A damaged dust bag may no longer be used.
- Check the cable and the device for damage regularly.

### **Wiping down with a damp cloth**

- Using a slightly damp cloth, wipe the following parts:
  - the device
  - the hose **1**
  - the telescopic tube **14**
  - the plastic surfaces of the nozzles
- Let all parts dry completely before you put them away or use the device again.

## Brush cleaning

- Tap the brushes on the brush nozzle **2** and the floorhead **12**. If e.g. hair has become tangled, pull it off with your fingers.
- You can also vacuum the brushes using the handle **16** on the hose **1**.

## Wash out the reusable dust bag



### **DANGER! Risk of electric shock due to moisture!**

- ⊙ Allow the reusable dust bag to dry completely before reinserting it.

Wash out the reusable dust bag regularly (depending on how dirty it is) under running water.

1. Empty the dust bag (see "Emptying the dust bag" on page 29).
2. Rinse the dust bag under cold running water.
3. Allow the dust bag to dry completely before closing it with the plastic rail and reinserting it back into the vacuum cleaner.

## 11. Storage

### **Parking the vacuum cleaner**

The device is equipped with a double parking system. The floorhead **12** must be in place for this function.

- When the vacuum cleaner is in the normal suction position, hook the floorhead **12** into the holder **19** on the back.

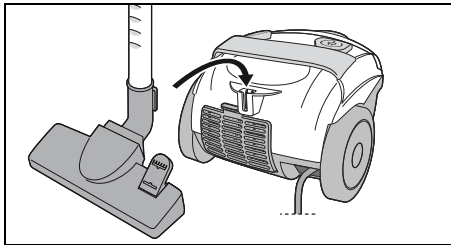

- Or you can place the vacuum cleaner upright and hook the floorhead **12** into the holder **10** on the underside.

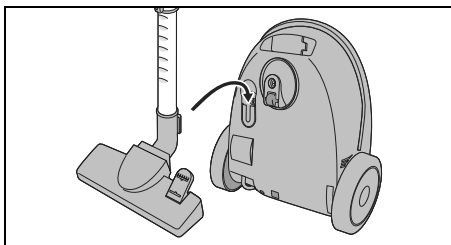

- For space-saving storage and to ensure the vacuum is standing in a stable position, push the telescopic tube **14** together as far as possible.

## 12. Disposal

This product is subject to the provisions of European Directive 2012/19/EC. The symbol showing a wheelie bin crossed through indicates that the product requires separate refuse collection in the European Union. This applies to the product and all accessories marked with this symbol. Products identified with this symbol may not be discarded with normal household waste, but must be taken to a collection point for recycling electric and electronic appliances. This recycling symbol marks e.g. an object or parts of the material as valuable for recycling. Recycling helps to reduce the consumption of raw materials and protect the environment.



### Packaging

When disposing of the packaging, make sure you comply with the environmental regulations applicable in your country.

## 13. Trouble-shooting

If your device fails to function as required, please try this checklist first. Perhaps there is only a minor problem, and you can solve it yourself.



### DANGER! Risk of electric shock!







- ⊙ Do not attempt to repair the device yourself under any circumstances.

Fault	Possible causes /Actions
No function	<ul style="list-style-type: none"> <li>• Check the power supply.</li> </ul>
Suction power insufficient	<ul style="list-style-type: none"> <li>• Have all parts been properly connected?</li> <li>• Is the dust bag indicator <b>4</b> filled?                             <ul style="list-style-type: none"> <li>- Is one of the nozzles <b>2/3/12</b>, the hose <b>1</b> or the telescopic tube <b>14</b> clogged?</li> <li>- Is the dust bag full?</li> <li>- Is one or several filters heavily contaminated?</li> </ul> </li> <li>• Is the auxiliary air valve <b>15</b> open?</li> </ul>
Odour development	<ul style="list-style-type: none"> <li>• It is normal for new devices to have some odour development, this is not harmful to health.</li> <li>• If a musty smell occurs later, check the dust bag and filters. Change them if necessary.</li> </ul>
Lid can not be closed	<ul style="list-style-type: none"> <li>• Is the dust bag correctly inserted?</li> </ul>

## 14. Technical specifications

Model:	SBBK 700 A2
Mains voltage:	220 – 240 V ~ 50 - 60 Hz
Protection class:	II 
Power rating:	700 W
Ambient conditions:	Use up to a height of 4000 m above sea level

## Symbols used

	Double insulation
	<b>G</b> eprüfte <b>S</b> icherheit (certified safety): devices must comply with the generally acknowledged rules of technology and the German Product Safety Act (Produktsicherheitsgesetz - ProdSG). (Not for UK)
	With the CE marking, HOYER Handel GmbH declares the conformity with EU guidelines.
	This symbol reminds you to dispose of the packaging in an environmentally friendly manner.
	Recyclable materials are marked with the recycling symbol (3 arrows). The material can be specified by the recycling number in the centre (here: 21) and/or an abbreviation (here: PAP).
	AC voltage
	It is a recyclable product which is subject to an extended producer responsibility and for which the rules of waste separation apply.

Subject to technical modifications.

## 15. Warranty of the HOYER Handel GmbH

Dear Customer,  
your device is provided with a 3 year warranty starting with the purchase date. In the event of product defects, you are entitled to statutory rights against the vendor. These statutory rights are not restricted by our warranty presented in the following.

### **Warranty conditions**

The warranty period starts with the purchase date. Please keep the original purchase receipt in a safe place. This document is required to verify the purchase.

If within three years from the purchase date of this product a material or factory defect occurs, the product will be repaired or replaced by us – at our discretion – free of charge to you, or the purchase price will be refunded. This warranty implies that within the period of three years the defective device and the purchase receipt are presented, including a brief written description of the defect and the time it occurred.

If the defect is covered by our warranty, the repaired or a new product will be returned to you. No new warranty period starts with a repair or replacement of the product.

### **Warranty period and statutory claims for defects**

The warranty period is not extended when the warranty has been claimed. This also applies to replaced and repaired parts. Any damages and defects already existing at the time of purchase must be reported immediately upon unpacking. Repairs arising after the expiration of the warranty period are subject to a charge.

### **Warranty coverage**

The device was produced carefully according to strict quality guidelines and tested diligently prior to delivery.

The warranty applies to material or factory defects.

**Excluded from the warranty are wear parts subject to normal wear and damages to fragile parts, e.g. switches, lamps or other parts manufactured from glass.**

This warranty expires if the product is damaged, not used as intended or not serviced. For the proper operation of the product, all instructions listed in the operating instructions must be observed carefully. Any form of use and handling that is advised against in the operating instructions or warned against must always be avoided.

The product is only intended for private and not for commercial use. In the case of incorrect and improper treatment, use of force and interventions not performed by our authorised Service Centre, the warranty shall cease.

### **Handling in case of a warranty claim**

In order to ensure prompt processing of your matter, please observe the following notes:

- Please keep the article number **IAN: 437427\_2304** and the purchase receipt as a purchase verification for all inquiries.
- The article number can be found on the rating plate, an engraving, the title page of your instructions (in the bottom left), or as a label on the rear or underside of the device.
- If faulty operation or other defects occur, first contact the Service Centre listed in the following by **telephone** or **email**.
- Then, you are able to send a product reported as defective free of charge to the service address specified to you, including the purchase receipt and the information on the defect and when it occurred.

At [www.lidl-service.com](http://www.lidl-service.com) you can download this and many other manuals, product videos and installation software.



This QR code takes you directly to the Lidl Service website ([www.lidl-service.com](http://www.lidl-service.com)), where you can enter the article number (IAN) **437427\_2304** to open your user instructions.



## **Supplier**

Please note that the following address is **no service address**. First contact the aforementioned Service Centre.

HOYER Handel GmbH  
Kühnhöfe 12  
22761 Hamburg  
GERMANY



## **Service Centre**

**GB** Service Great Britain  
Tel.: 0800 404 7657  
E-Mail: [hoyer@lidl.co.uk](mailto:hoyer@lidl.co.uk)

**IE** Service Ireland  
Tel.: 1800 101010  
E-Mail: [hoyer@lidl.ie](mailto:hoyer@lidl.ie)

**MT** Service Malta  
Tel.: 80062230  
E-Mail: [hoyer@lidl.com.mt](mailto:hoyer@lidl.com.mt)

**CY** Service Cyprus  
Tel.: 8009 4241  
E-Mail: [hoyer@lidl.com.cy](mailto:hoyer@lidl.com.cy)

**IAN: 437427\_2304**



# Sommaire

<b>1. Aperçu de l'appareil .....</b>	<b>39</b>
<b>2. Utilisation conforme .....</b>	<b>40</b>
<b>3. Consignes de sécurité .....</b>	<b>41</b>
<b>4. Éléments livrés .....</b>	<b>42</b>
<b>5. Avant la première utilisation .....</b>	<b>43</b>
<b>6. Montage .....</b>	<b>43</b>
<b>7. Utilisation des suceurs .....</b>	<b>45</b>
<b>8. Aspiration .....</b>	<b>46</b>
<b>9. Sac à poussière et filtres .....</b>	<b>46</b>
9.1 Sac à poussière .....	47
9.2 Filtre de protection moteur .....	48
9.3 Filtre d'évacuation d'air / filtre papier (EPA) .....	49
<b>10. Nettoyage et entretien .....</b>	<b>50</b>
<b>11. Rangement .....</b>	<b>51</b>
<b>12. Mise au rebut .....</b>	<b>52</b>
<b>13. Dépannage .....</b>	<b>53</b>
<b>14. Caractéristiques techniques .....</b>	<b>53</b>
<b>15. Garantie de HOYER Handel GmbH valable pour la France .....</b>	<b>54</b>
<b>16. Garantie de HOYER Handel GmbH valable pour la Belgique .....</b>	<b>57</b>



## **1. Aperçu de l'appareil**

- 1** Tuyau d'aspiration
- 2** Suceur plat/suceur brosse
- 3** Suceur à coussins
- 4** Indicateur de remplissage du sac à poussière
- 5** Poignée
- 6** Boutons de déverrouillage (des deux côtés du tuyau d'aspiration)
- 7** Couvercle
- 8** Ouverture de raccordement (pour le tuyau d'aspiration)
- 9** Bouton de déverrouillage (pour le couvercle)
- 10** Support pour la buse de sol (situé sur le dessous de l'aspirateur pour sols)
- 11** Pédale  
(sur la buse de sol - pour déployer/rétracter la brosse)
- 12** Buse de sol
- 13** Coulisse (déverrouillage du tube télescopique)
- 14** Tube télescopique
- 15** Vanne d'air auxiliaire
- 16** Poignée (sur le tuyau d'aspiration)

### **Figure A : éléments de commande**

- 17** ① Interrupteur Marche/Arrêt
- 18** ② Bouton d'enroulement du câble de raccordement

### **Figure B : partie arrière de l'appareil**

- 19** Support (pour la buse de sol)
- 20** Cache du filtre d'évacuation d'air
- 21** Filtre d'évacuation d'air
- 22** Câble de raccordement avec fiche secteur

## **Merci beaucoup pour votre confiance !**

Nous vous félicitons pour l'achat de votre nouvel aspirateur de sol.

Pour manipuler le produit en toute sécurité et vous familiariser avec le volume de livraison :

- **Lisez attentivement ce mode d'emploi avant la première utilisation.**
- **Respectez en priorité les consignes de sécurité !**
- **L'appareil ne doit être utilisé qu'aux fins décrites dans ce mode d'emploi.**
- **Conservez ce mode d'emploi.**
- **Si vous transmettez l'appareil à un tiers, n'oubliez pas d'y joindre ce mode d'emploi. Le mode d'emploi fait partie intégrante du produit.**

Nous vous souhaitons beaucoup de plaisir avec votre nouvel aspirateur de sol !

### **Remarques concernant les marques déposées**

Swirl<sup>®</sup>, Handy Bag<sup>®</sup>, Y 298<sup>®</sup> et Y 98<sup>®</sup> sont des marques déposées d'une société du Groupe Melitta et ne sont pas associées à LIDL.

## **2. Utilisation conforme**

L'aspirateur de sol est conçu pour aspirer la poussière domestique normale et sèche et des saletés un peu plus grosses.

L'appareil est conçu pour un usage domestique privé et ne peut être utilisé à des fins commerciales.

L'appareil doit être utilisé uniquement à l'intérieur.

### **Utilisation impropre prévisible**

---



#### **DANGERS DIVERS !**

- ⊙ Les matières suivantes ne doivent pas être aspirées :
    - liquides et saleté humide
    - matière explosive ou combustible comme la poussière de farine ou de charbon
    - matières nocives pour la santé comme la poussière d'amiante
    - braises incandescentes, allumettes en flamme ou autres matières chaudes
    - poussières particulièrement fines comme le toner de photocopieur. Le filtre dans l'appareil n'est pas adapté à de telles matières.
  - ⊙ Les enfants ne doivent pas s'asseoir sur l'appareil ou l'utiliser comme voiture coulissante.
-

### 3. Consignes de sécurité

#### **Avertissements**

Les avertissements suivants sont utilisés si nécessaire dans le présent mode d'emploi :



**DANGER !** Risque élevé : le non-respect de l'avertissement peut provoquer des blessures graves, voire la mort.

**AVERTISSEMENT !** Risque moyen : le non-respect de l'avertissement peut provoquer des blessures ou des dommages matériels graves.

**ATTENTION :** risque faible : le non-respect de l'avertissement peut provoquer des blessures légères ou entraîner des dommages matériels.

**REMARQUE :** remarques et particularités dont il faut tenir compte en manipulant l'appareil.

#### **Instructions pour une utilisation en toute sécurité**

- ⊙ Cet appareil peut être utilisé par des enfants de plus de 8 ans et des personnes ayant des capacités physiques, sensorielles ou mentales réduites ou un manque d'expérience et/ou de connaissance lorsqu'ils sont surveillés ou qu'ils ont été informés de l'utilisation en toute sécurité de l'appareil et ont compris les risques qui en résultent. Les enfants ne doivent pas jouer avec l'appareil. Le nettoyage et l'entretien par l'utilisateur ne doivent pas être effectués par des enfants sans surveillance.
- ⊙ Arrêtez l'appareil et débranchez la fiche secteur ...
  - ... avant d'assembler ou de démonter l'appareil,
  - ... avant de changer le filtre ou le sac à poussière,
  - ... avant d'éliminer les éléments obstruants et
  - ... avant de nettoyer l'appareil.
- ⊙ Si le câble de raccordement de cet appareil est endommagé, il faut le faire remplacer par le fabricant, son service après-vente ou une personne ayant une qualification similaire pour éviter les mises en danger.
- ⊙ Une mauvaise utilisation peut entraîner des blessures.



#### **DANGER pour les enfants !**

- ⊙ Le matériel d'emballage n'est pas un jouet. Les enfants ne doivent pas jouer avec les sachets en plastique. Ceux-ci présentent un risque d'asphyxie.



#### **DANGER pour et provoqué par les animaux domestiques et d'élevage !**

- ⊙ Les appareils électriques peuvent présenter des dangers pour les animaux domestiques et d'élevage. De plus, ceux-ci peuvent endommager l'appareil. Maintenez par conséquent les ani-

maux éloignés des appareils électriques.

- ⊙ Ne passez jamais l'aspirateur sur les animaux.



### **DANGER ! Risque d'électrocution en raison de l'humidité !**

- ⊙ Protégez l'appareil contre l'humidité, les gouttes et les projections d'eau.
- ⊙ Ne plongez pas l'appareil, le câble ou la fiche secteur dans l'eau ou dans un autre liquide.
- ⊙ Si du liquide pénètre dans l'appareil, débranchez immédiatement la fiche secteur. Faites contrôler l'appareil avant de le remettre en service.
- ⊙ Laissez le sac à poussière réutilisable sécher complètement avant de le remettre en place.
- ⊙ N'utilisez pas l'appareil avec des mains mouillées.



### **DANGER ! Risque d'électrocution !**

- ⊙ Disposez le câble de raccordement de façon à ce que personne ne puisse marcher dessus, se prendre dedans ou trébucher.
- ⊙ Raccordez l'appareil uniquement à une prise de courant correctement installée et accessible dont la tension correspond aux indications de la plaque signalétique. Après avoir branché l'appareil, la prise de courant doit rester facilement accessible.
- ⊙ Évitez toute détérioration du câble de raccordement par des arêtes vives ou des surfaces brûlantes.
- ⊙ Veillez à ne pas coincer ou écraser le câble de raccordement.
- ⊙ Pour débrancher la fiche secteur de la prise de courant, tirez toujours sur la fiche secteur, jamais sur le câble de raccordement.

- ⊙ Débranchez la fiche secteur de la prise de courant ...

... avant de nettoyer l'appareil,  
... lorsqu'une panne survient et  
... en cas d'orage.



### **DANGER ! Risque de blessures !**

- ⊙ Veillez à ne jamais passer l'aspirateur sur la peau, les cheveux ou les vêtements.
- ⊙ Maintenez fermement le câble de raccordement lorsque vous appuyez sur le bouton d'enroulement du câble de raccordement. Dans le cas contraire, la fiche secteur risque de heurter les pieds, par exemple lors d'un enroulement rapide.

### **AVERTISSEMENT : risque de dommages matériels !**

- ⊙ N'utilisez l'aspirateur que lorsqu'un sac à poussière et tous les filtres sont en place. Passez l'aspirateur sans sac à poussière ni filtre peut détruire le moteur.
- ⊙ Utilisez uniquement les accessoires d'origine et les sacs à poussière spécifiés dans ce mode d'emploi.
- ⊙ N'utilisez pas de détergent corrosif ou provoquant des rayures.

## **4. Éléments livrés**

- 1 Aspirateur (appareil de base) avec filtres et sac à poussière insérés
- 1 Tuyau d'aspiration **1**
- 1 Tube télescopique **14**
- 1 Buse de sol **12**
- 1 Suceur plat/suceur brosse **2**
- 1 Suceur à coussins **3**
- 1 Mode d'emploi complet (sur Internet)
- 1 Notice succincte (joint à l'appareil)

## 5. Avant la première utilisation

- Déballez l'appareil et tous les accessoires.
- Vérifiez si toutes les pièces sont présentes et en parfait état.

### REMARQUES :

- Tous les filtres ainsi qu'un sac à poussière sont déjà insérés à la livraison.
- Veuillez noter que des odeurs peuvent se dégager pendant la première utilisation. Ceci est inoffensif et disparaît après peu de temps. Veuillez assurer une bonne aération de la pièce.

### Enlever les éléments de protection pour le transport

Deux éléments de protection pour le transport se trouvent sur le dessous de l'appareil à la livraison.

- Retirez ces éléments de protection pour le transport du dessous de l'appareil.

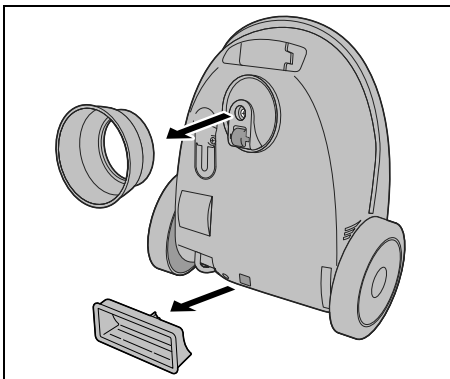

## 6. Montage



**DANGER ! Risque de blessures !**

- ⊙ Débranchez la fiche secteur **22** avant de monter ou démonter l'aspirateur.

### Insérer/retirer le tuyau

- Connectez le tuyau d'aspiration **1** dans l'ouverture de raccordement **8** sur la partie supérieure de l'appareil. Vous devez entendre le tuyau d'aspiration s'enclencher.

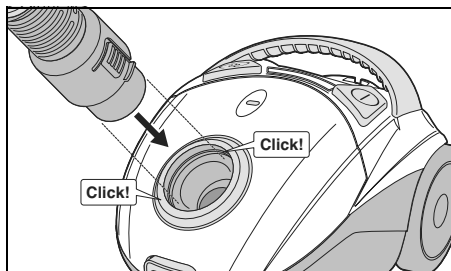

- Pour retirer le tuyau d'aspiration **1**, appuyez sur les deux boutons de déverrouillage **6** et tirez-le.

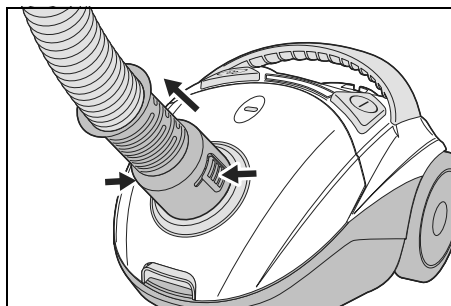

## Connecter le tube télescopique

- Insérez le tuyau d'aspiration **1** avec la poignée **16** dans l'extrémité supérieure du tube télescopique **14**. Tournez légèrement la poignée dans un mouvement de va-et-vient pour une meilleure prise.

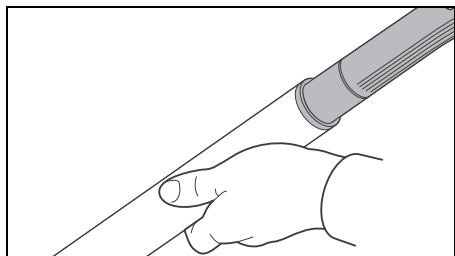

- Tournez le tube télescopique **14** de préférence de telle manière que la coulisse **13** soit tournée vers le haut. Cela vous facilite l'utilisation ultérieurement.

## Réglage de la longueur du tube télescopique

1. Poussez la coulisse **13** du tube télescopique **14** vers le bas et réglez la longueur de votre choix.

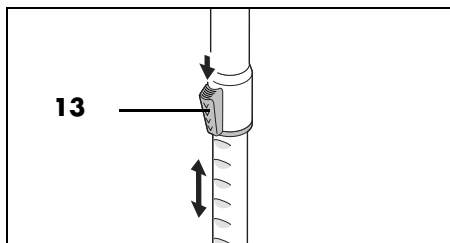

2. Relâchez la coulisse **13** et continuez de secouer le tube télescopique **14** jusqu'à ce qu'il s'enclenche.

## Insérer/retirer les suceurs

- Tous les suceurs peuvent être fixés soit sur la poignée **16** du tuyau d'aspiration **1** soit à l'extrémité inférieure du tube télescopique **14**.
- Insérez le suceur souhaité. Tournez légèrement le suceur dans un mouvement de va-et-vient pour une meilleure prise.

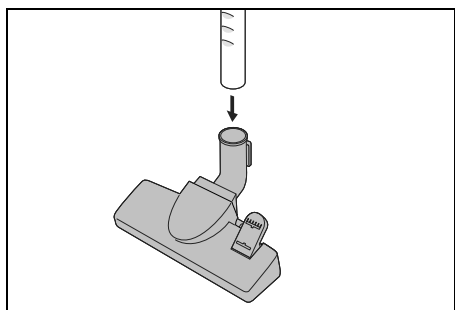

- Pour le retirer, tournez légèrement le suceur dans un mouvement de va-et-vient et retirez-le.

## 7. Utilisation des suceurs

Vous trouverez ici un aperçu des fonctions de nettoyage adaptées aux différents suceurs.

### Buse de sol 12

Convient pour les tapis et les sols lisses. Utilisez la pédale **11** pour commuter entre les deux fonctions.

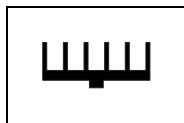

- Pour les sols lisses tels que les carrelages, faites basculer la pédale **11** sur le symbole « brosse déployée ». La brosse située sous la buse est déployée.

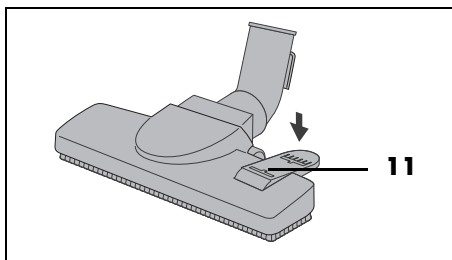

- Pour les tapis, faites basculer la pédale **11** sur le symbole « brosse rétractée ». La brosse est rétractée.

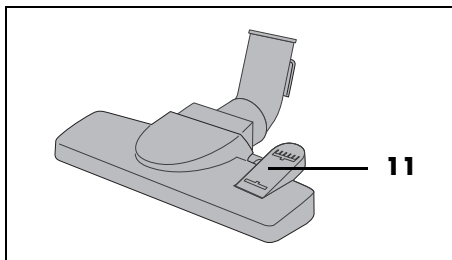

### Suceur à coussins 3

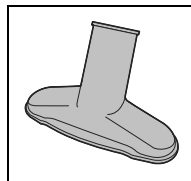

Le suceur à coussins **3** convient par exemple pour les meubles rembourrés, les matelas et les sièges de voiture.

### Suceur plat/suceur brosse 2

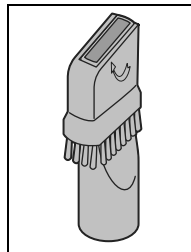

Le suceur plat **2** convient par exemple pour les plinthes, les angles, les interstices et les fissures de rembourrage.

- Rabattez la brosse dans le sens de la flèche pour transformer le suceur plat **2** en suceur brosse. Celui-ci convient par exemple pour des objets à la surface irrégulière, des lampes et des baguettes profilées.

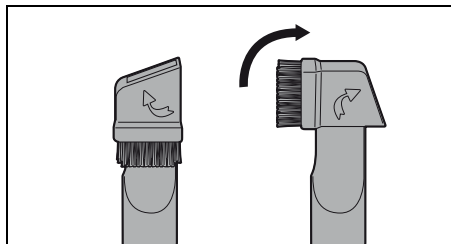

## 8. Aspiration

### AVERTISSEMENT : risque de dommages matériels !

- ⊙ Lors de l'aspiration, tous les filtres et un sac à poussière doivent toujours être montés.

### Brancher l'aspirateur et le mettre en marche

1. Installez les accessoires souhaités.
2. Retirez le câble de raccordement **22** au moins jusqu'au repère jaune. Arrêtez-vous au repère rouge. Le câble de raccordement ne doit pas être tiré avec force jusqu'en butée.
3. Branchez la fiche secteur **22** dans une prise de courant adaptée. Après avoir branché l'appareil, la prise de courant doit rester facilement accessible à tout moment.
4. Appuyez sur l'interrupteur Marche/Arrêt **17** pour allumer l'appareil.

### Utilisation de la vanne d'air auxiliaire

- Lors de l'aspiration d'objets sensibles et légers (tels que des rideaux), vous pouvez régler la puissance d'aspiration de manière flexible en fonction de vos besoins. Plus la vanne d'air auxiliaire **15** est ouverte, plus la puissance d'aspiration est faible.

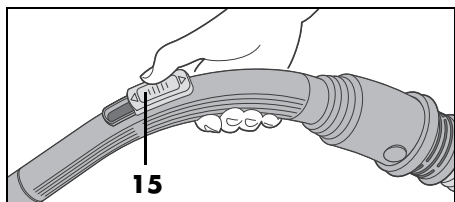

- Pendant l'aspiration normale, la vanne d'air auxiliaire **15** doit rester complète-

ment fermée afin que la puissance d'aspiration ne soit pas réduite.

- Ouvrez complètement la vanne d'air auxiliaire **15**, p. ex. pour libérer rapidement les textiles aspirés.

### Arrêter l'aspirateur

1. Pour arrêter l'appareil, appuyez sur l'interrupteur Marche/Arrêt **17**.
2. Débranchez la fiche secteur **22** de la prise de courant.
3. Tenez fermement le câble de raccordement **22** et appuyez sur le bouton **18** pour enrouler le câble de raccordement.

**REMARQUE :** si le rembobinage bloque, tirez à nouveau légèrement sur le câble de raccordement **22**.

4. Nettoyez l'aspirateur (voir « Range-ment » à la page 51).

## 9. Sac à poussière et filtres



### DANGER ! Risque de blessures !

- ⊙ Éteignez l'aspirateur et débranchez la fiche secteur **22** avant de remplacer ou de nettoyer le sac à poussière ou le filtre.

### AVERTISSEMENT : risque de dommages matériels !

- ⊙ Lors de l'aspiration, tous les filtres et un sac à poussière doivent toujours être insérés.



## 9.1 Sac à poussière

**REMARQUE :** le sac à poussière fourni peut être vidé, lavé et réutilisé.

Type de sac : compatible avec

**Swirl® Y 298®/Y 98®, Handybag Y98, Worwo EMB419.**

### Indicateur de remplissage du sac à poussière 4

Le sac à poussière doit être vidé ou remplacé au plus tard lorsque l'indicateur de remplissage du sac à poussière **4** est coloré.

Tenez compte à ce sujet de ce qui suit :

- L'indicateur de remplissage du sac à poussière **4** peut se remplir en très peu de temps si l'aspirateur se coince, par exemple sur des textiles.
- Si l'indicateur de remplissage du sac à poussière **4** indique le plein en permanence, mais que le sac à poussières n'est pas rempli :
  - Éteignez l'aspirateur.
  - Débranchez la fiche secteur **22**.
  - Vérifiez si le tuyau d'aspiration **1** ou le suceur ne sont pas bouchés. Retirez-les si nécessaire.
- L'indicateur de remplissage du sac à poussière **4** est conçu pour un mélange de poussière domestique standard composé de peluches de tapis, de cheveux et de sable. En raison des peluches de tapis ou en laine, le sac à poussière peut être plein bien que l'indicateur ne le signale pas. Videz ou remplacez quand même le sac à poussière.

### Retirer le sac à poussière

1. Tirez le bouton de déverrouillage **9** vers le haut en direction du couvercle et soulevez le couvercle **7** jusqu'à ce qu'il s'enclenche.

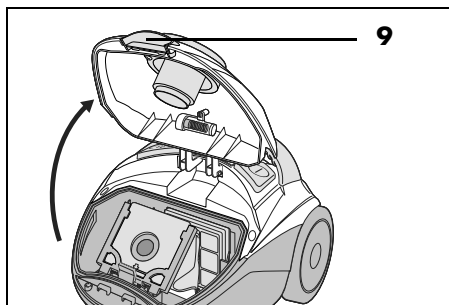

2. Sortez le sac à poussière avec le support de sac à poussière hors de l'aspirateur en le tirant vers le haut.

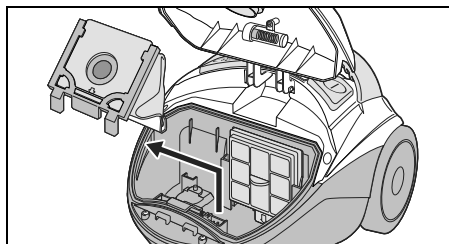

3. Retirez le sac à poussière du support de sac à poussière.

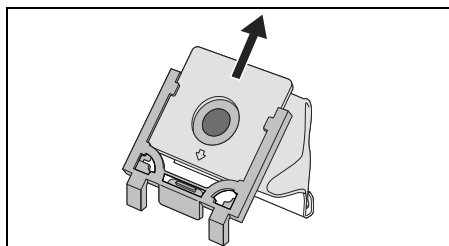

## Vider le sac à poussière

**REMARQUE :** afin d'éviter que de la poussière ne s'échappe du sac à poussière, vous pouvez placer le sac à poussière dans un sac poubelle vide avant de le vider puis fermer le sac poubelle.

1. Retirez prudemment le rail en plastique situé en bas du sac à poussière réutilisable.

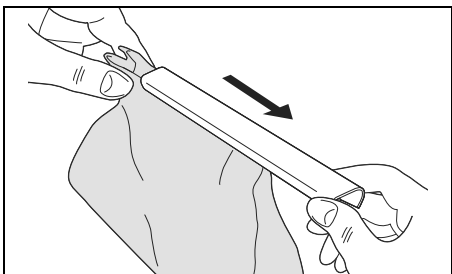

2. Videz le contenu du sac à poussière.

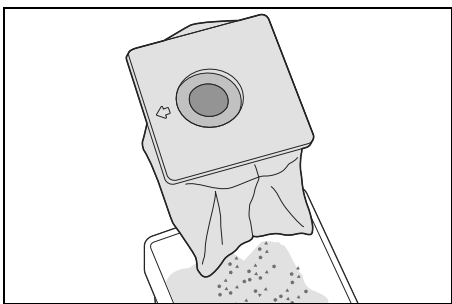

**REMARQUE :** lavez régulièrement le sac à poussière réutilisable en le passant sous l'eau (voir « Laver le sac à poussière réutilisable » à la page 51).

3. Repliez le bas du sac à poussière de manière à pouvoir y glisser le rail en plastique.
4. Glissez le rail en plastique de manière à ce que l'extrémité inférieure du sac à poussière soit complètement recouverte par le rail en plastique.

## Mettre le sac à poussière en place



**DANGER ! Risque d'électrocution en raison de l'humidité !**

- ⊙ Laissez le sac à poussière réutilisable sécher complètement avant de le remettre en place.

1. Poussez le sac à poussière réutilisable vidé ou un nouveau sac à poussière jusqu'à la butée dans le support de sac à poussière. Pour cela, tenez compte de la petite flèche située sur la plaque du sac à poussière.

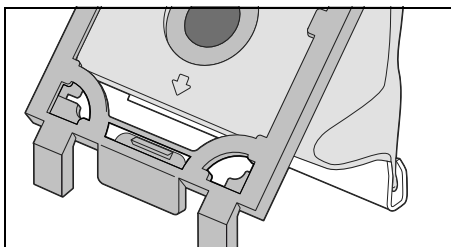

2. Insérez le support de sac à poussière avec le sac à poussière par le haut dans les deux rails dans l'aspirateur. Assurez-vous que le sac à poussière n'est coincé nulle part.
3. Refermez le couvercle **7** jusqu'à ce qu'il s'enclenche.

## 9.2 Filtre de protection moteur

Le filtre de protection moteur est un filtre hygiénique. Il est situé sur la paroi arrière du compartiment du sac à poussière et nettoie l'air avant qu'il n'entre dans le moteur. Changez-le au besoin (par exemple, lorsque la puissance d'aspiration est réduite) ou après 5 sacs à poussière usagés.

---

**REMARQUE :** pour remplacer le filtre de protection moteur, utilisez des filtres moteur universels usuels coupés à la taille correspondante.

---

1. Ouvrez le couvercle **7** et retirez le support de sac à poussière avec le sac à poussière (voir « Retirer le sac à poussière » à la page 47).

Le filtre de protection moteur est situé derrière la grille sur la paroi arrière du compartiment du sac à poussière.

2. Tirez la grille avec le filtre de protection moteur vers le haut pour la sortir.

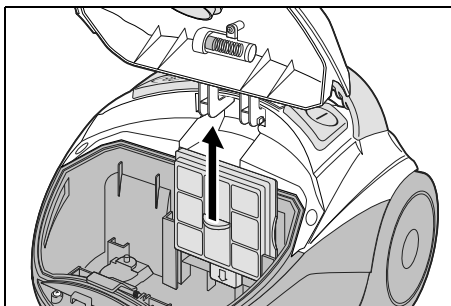

3. Retirez le filtre de protection moteur usagé.
4. Coupez le nouveau filtre de protection moteur à la taille du filtre de protection moteur usagé.
5. Placez le nouveau filtre de protection moteur dans la grille.
6. Remplacez la grille dans les rails sur la paroi arrière et poussez-la vers le bas jusqu'à la butée.
7. Remettez le support de sac à poussière en place avec le sac à poussière. Assurez-vous que le sac à poussière n'est coincé nulle part.
8. Refermez le couvercle **7** jusqu'à ce qu'il s'enclenche.

### 9.3 Filtre d'évacuation d'air / filtre papier (EPA)

Le filtre d'évacuation d'air est un filtre micro-hygiénique. Il est situé à l'arrière de l'aspirateur. Il élimine les particules restantes, les plus petites, qui se trouvent dans l'air expulsé. Vérifiez régulièrement s'il est sale et endommagé.

1. Appuyez sur le bouton de déverrouillage pour l'abaisser et retirez le cache **20** du filtre d'évacuation d'air **21**.

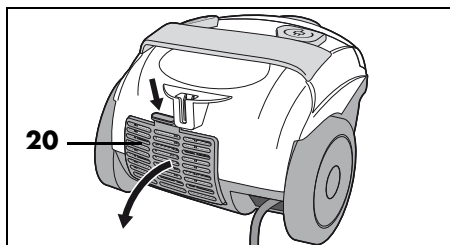

2. Retirez le filtre EPA **21**.

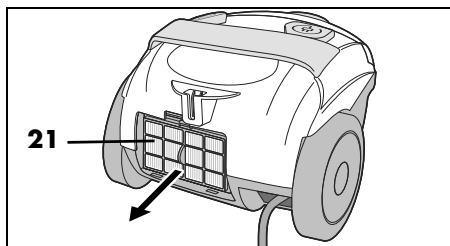

3. Vérifiez que le filtre EPA n'est pas endommagé. Si le filtre EPA est endommagé, remplacez-le.
4. Mettez le filtre EPA **21** dans un sac en plastique et refermez-le. Attendez que les petites particules se soient déposées avant de retirer le filtre EPA du sac en plastique.

---

**REMARQUE :** Pour cet appareil, utilisez un filtre EPA de type **EPA 12**.

---

5. Placez le filtre EPA **21** légèrement en oblique en bas sur le logement, puis appuyez la partie supérieure sur l'appareil. Il doit être bien en place.

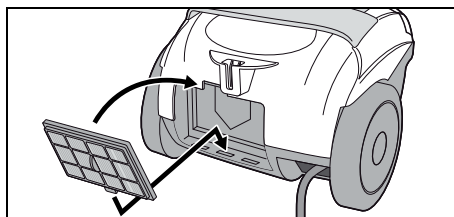

6. Mettez le cache **20** du filtre d'évacuation d'air **21** en place par le bas et rabattez-le. Ce faisant, appuyez légèrement sur le bouton de déverrouillage pour l'abaisser et veillez à ce que le cache s'enclenche fermement.

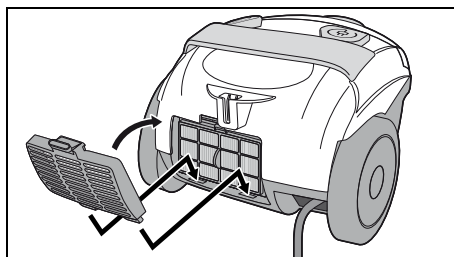

## 10. Nettoyage et entretien



### **DANGER ! Risque de blessures !**

- ⊙ Éteignez l'aspirateur et débranchez la fiche secteur **22** avant de nettoyer l'appareil.

### **AVERTISSEMENT : risque de dommages matériels !**

- ⊙ N'utilisez pas de détergent corrosif ou provoquant des rayures.

### **Vérifier régulièrement**

Pour conserver la pleine capacité de puissance de votre aspirateur et pour éviter les dommages à l'appareil :

- Vérifiez régulièrement l'indicateur de remplissage du sac à poussière **4** (voir « Indicateur de remplissage du sac à poussière **4** » à la page 47). Videz/remplacez le sac à poussière si nécessaire ou éliminez les éléments obstructifs.
- Vérifiez régulièrement si les suceurs ne sont pas sales (peluches, cheveux, etc.).
- Vérifiez régulièrement la présence éventuelle de détériorations ou de déformations sur tous les filtres. Les filtres endommagés ou déformés ou qui ne peuvent plus être nettoyés doivent être remplacés.
- Vérifiez régulièrement que le sac à poussière réutilisable n'est pas endommagé. Un sac à poussière endommagé ne doit plus être utilisé.
- Vérifiez régulièrement que le câble et l'appareil ne sont pas endommagés.

## Essuyer avec un chiffon humide

- Essuyez les pièces suivantes à l'aide d'un chiffon légèrement humide :
  - l'appareil
  - le tuyau d'aspiration **1**
  - le tube télescopique **14**
  - les surfaces en plastique des suceurs
- Laissez toutes les pièces entièrement sécher avant de les ranger ou de les utiliser à nouveau.

## Nettoyage des brosses

- Tapotez les brosses du suceur brosse **2** et de la buse de sol **12**. Si par ex. des cheveux sont coincés, tirez-les avec les doigts.
- Vous pouvez également aspirer les brosses à l'aide de la poignée **16** sur le tuyau d'aspiration **1**.

## Laver le sac à poussière réutilisable



### **DANGER ! Risque d'électrocution en raison de l'humidité !**

- ⊙ Laissez le sac à poussière réutilisable sécher complètement avant de le remettre en place.

Lavez régulièrement le sac à poussière réutilisable (selon le degré de saleté) en le passant sous l'eau.

1. Videz le sac à poussière (voir « Vider le sac à poussière » à la page 48).
2. Rincez le sac à poussière à l'eau froide du robinet.
3. Laissez le sac à poussière sécher complètement avant de le refermer avec le rail en plastique et de le mettre en place dans l'aspirateur.

## 11. Rangement

### Ranger l'aspirateur

L'appareil est équipé d'un double système de rangement. La buse de sol **12** doit être en place pour cette fonction.

- Si l'aspirateur est en position d'aspiration normale, accrochez la buse de sol **12** dans le support **19** situé sur la partie arrière de l'appareil.

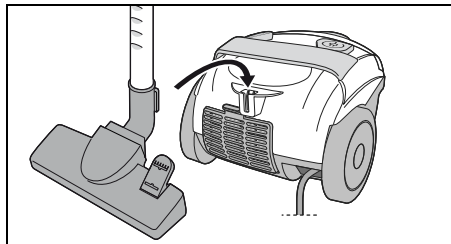

- Vous pouvez également placer l'aspirateur à la verticale et accrocher la buse de sol **12** dans le support **10** situé sur le dessous de l'appareil.

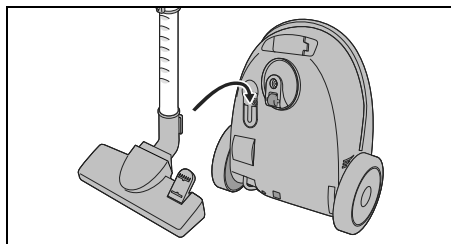

- Pour un rangement peu encombrant et un support plus stable, poussez le tube télescopique **14** aussi loin que possible.

## 12. Mise au rebut

Ce produit est soumis aux exigences de la directive 2012/19/UE. Le symbole de la poubelle sur roues barrée signifie que, dans l'Union européenne, le produit doit faire l'objet d'une collecte séparée des déchets. Cela s'applique au produit et à tous les accessoires portant ce symbole. Les produits portant ce symbole ne doivent pas être éliminés avec les déchets ménagers normaux, mais doivent être déposés dans un point de collecte chargé du recyclage des appareils électriques et électroniques.



Ce symbole de recyclage identifie p. ex. un objet ou des parties de matériaux comme étant recyclables. Le recyclage contribue à réduire l'utilisation de matières premières et à protéger l'environnement.



### Emballage

Si vous souhaitez mettre l'emballage au rebut, respectez les prescriptions environnementales correspondantes de votre pays.

## Seulement pour la France



Points de collecte sur [www.quefairedesdechets.fr](http://www.quefairedesdechets.fr)  
Privilégiez la réparation ou le don de votre appareil !

Le produit est recyclable, soumis à la responsabilité élargie du producteur et doit faire l'objet d'un tri sélectif.

## 13. Dépannage

Si votre appareil ne fonctionne pas correctement, procédez dans un premier temps aux tests de cette liste de contrôle. Il s'agit peut-être seulement d'un problème mineur que vous pouvez résoudre vous-même.



**DANGER ! Risque d'électrocution !**

- ⊙ N'essayez en aucun cas de réparer l'appareil vous-même.

Problème	Cause possible /solution
Ne fonctionne pas	<ul style="list-style-type: none"> <li>• Vérifiez l'alimentation électrique.</li> </ul>
Puissance d'aspiration trop faible	<ul style="list-style-type: none"> <li>• Toutes les pièces sont-elles correctement reliées entre elles ?</li> <li>• L'indicateur de remplissage du sac à poussière <b>4</b> indique-t-il le plein ?               <ul style="list-style-type: none"> <li>- L'un des suceurs <b>2/3/12</b>, le tuyau d'aspiration <b>1</b> ou le tube télescopique <b>14</b> est-il bouché ?</li> <li>- Le sac à poussière est-il plein ?</li> <li>- Un ou plusieurs filtres sont-ils fortement encrassés ?</li> </ul> </li> <li>• La vanne d'air auxiliaire <b>15</b> est-elle ouverte ?</li> </ul>
Odeurs	<ul style="list-style-type: none"> <li>• Avec ce nouvel appareil, la production d'odeurs est normale et n'est pas nocive pour la santé.</li> <li>• Si une odeur de moisi est émise plus tard, vérifiez le sac à poussière et les filtres. Remplacez-les si nécessaire.</li> </ul>
Le couvercle ne se ferme pas	<ul style="list-style-type: none"> <li>• Le sac à poussière est-il correctement inséré ?</li> </ul>

## 14. Caractéristiques techniques

Modèle :	SBBK 700 A2
Tension secteur :	220 – 240 V ~ 50 - 60 Hz
Classe de protection :	II <input type="checkbox"/>
Puissance :	700 W
Conditions ambiantes :	Utiliser jusqu'à une hauteur de 4 000 m au-dessus du niveau de la mer.

## Symboles utilisés

	Isolation de protection
	<b>G</b> eprüfte <b>S</b> icherheit (sécurité contrôlée): les appareils doivent satisfaire aux Règles techniques reconnues en vigueur et être conformes à la Loi sur la sécurité des produits (Produktsicherheitsgesetz - ProdSG).
	Avec ce marquage CE, la société HOYER Handel GmbH déclare la conformité avec la réglementation de l'Union européenne.
	Ce symbole rappelle qu'il faut éliminer l'emballage en respectant l'environnement.
	Les matériaux recyclables sont marqués par le symbole du recyclage (3 flèches). Le matériau peut être spécifié par le numéro de recyclage au milieu (ici : 21) et/ou un sigle (ici : PAP).
	Tension alternative
	Le produit est recyclable, soumis à la responsabilité élargie du producteur et doit faire l'objet d'un tri sélectif.

Sous réserves de modifications techniques.

## 15. Garantie de HOYER Handel GmbH valable pour la France

Chère cliente, cher client,  
Vous obtenez pour cet appareil une garantie de 3 ans à compter de la date d'achat. En cas de défauts de ce produit, vous disposez de droits légaux contre le vendeur de ce produit. Ces droits ne sont pas limités par notre garantie présentée par la suite. Indépendamment de la garantie commerciale souscrite, le vendeur reste tenu des défauts de conformité du bien et des vices rédhibitoires dans les conditions prévues aux articles L217-4 à L217-13 du Code de la consommation et aux articles 1641 à 1648 et 2232 du Code Civil.

### Article L217-16 du Code de la consommation

Lorsque l'acheteur demande au vendeur, pendant le cours de la garantie commerciale qui lui a été consentie lors de l'acquisition ou de la réparation d'un bien meuble, une remise en état couverte par la garantie, toute période d'immobilisation d'au moins sept jours vient s'ajouter à la durée de la garantie qui restait à courir. Cette période court à compter de la demande d'intervention pour réparation du bien en cause, si cette mise à disposition est postérieure à la demande d'intervention.

### Article L217-4 du Code de la consommation

Le vendeur livre un bien conforme au contrat et répond des défauts de conformité existant lors de la délivrance.



Il répond également des défauts de conformité résultant de l'emballage, des instructions de montage ou de l'installation lorsque celle-ci a été mise à sa charge par le contrat ou a été réalisée sous sa responsabilité.

### **Article L217-5 du Code de la consommation**

Le bien est conforme au contrat :

1. S'il est propre à l'usage habituellement attendu d'un bien semblable et, le cas échéant :
  - s'il correspond à la description donnée par le vendeur et posséder les qualités que celui-ci a présentées à l'acheteur sous forme d'échantillon ou de modèle ;
  - s'il présente les qualités qu'un acheteur peut légitimement attendre eu égard aux déclarations publiques faites par le vendeur, par le producteur ou par son représentant, notamment dans la publicité ou l'étiquetage ;
2. Ou s'il présente les caractéristiques définies d'un commun accord par les parties ou être propre à tout usage spécial recherché par l'acheteur, porté à la connaissance du vendeur et que ce dernier a accepté.

### **Article L217-12 du Code de la consommation**

L'action résultant du défaut de conformité se prescrit par deux ans à compter de la délivrance du bien.

### **Article 1641 du Code civil**

Le vendeur est tenu de la garantie à raison des défauts cachés de la chose vendue qui la rendent impropre à l'usage auquel on la destine, ou qui diminuent tellement cet usage que l'acheteur ne l'aurait pas acquise, ou n'en aurait donné qu'un moindre prix, s'il les avait connus.

### **Article 1648 1er alinéa du Code civil**

L'action résultant des vices rédhibitoires doit être intentée par l'acquéreur dans un délai de deux ans à compter de la découverte du vice.

### **Conditions de garantie**

Le délai de garantie commence à la date d'achat. Conservez le ticket de caisse d'origine. Ce document sert de justificatif d'achat. Si au cours des trois années suivant la date d'achat, des défauts de matériel ou de fabrication apparaissent sur ce produit, celui-ci vous est, à notre discrétion, réparé ou remplacé gratuitement, ou le prix d'achat est remboursé. Les conditions pour faire valoir la garantie sont que l'appareil et la preuve d'achat (ticket de caisse) soient présentés dans un délai de trois ans et que le défaut ainsi que le moment où il est survenu soient brièvement décrits par écrit.

Si le défaut est couvert par notre garantie, nous vous renvoyons le produit réparé ou neuf. La réparation ou l'échange du produit ne constitue pas un nouveau commencement de période de la garantie.

Les pièces détachées indispensables à l'utilisation du produit sont disponibles pendant la durée de la garantie du produit.

### **Durée de garantie et requêtes légales pour vices de construction**

La durée de garantie n'est pas prolongée par son application. Ceci est également valable sur les pièces réparées et remplacées. Les dommages et les vices déjà présents au moment de l'achat doivent être signalés immédiatement après le déballage. Après l'expiration de la garantie, les réparations à effectuer sont payantes.

## Etendue de la garantie

L'appareil a été fabriqué selon des prescriptions de qualité rigoureuses et a été vérifié minutieusement avant livraison.

La garantie s'applique aux défauts de matériel ou de fabrication.

## Sont exclus de la garantie les pièces d'usure qui sont soumises à une usure normale et les dommages subis par des pièces fragiles, par ex. les interrupteurs, sources d'éclairage ou d'autres pièces en verre.

Cette garantie est perdue si l'appareil n'a pas été utilisé ou entretenu de manière conforme. Pour une utilisation conforme du produit, respecter précisément toutes les consignes présentées dans le mode d'emploi. Les fins d'utilisation et les actions contre-indiquées ou déconseillées dans le mode d'emploi doivent impérativement être évitées.

Le produit est exclusivement conçu pour un usage privé non commercial. La manipulation non autorisée et non conforme, l'utilisation de force et les interventions non effectuées par notre centre de service autorisé entraînent la perte de garantie.

## Déroulement en cas de garantie

Pour assurer un traitement rapide de votre demande, respectez les éléments suivants :

- Pour toute demande, tenez à disposition le numéro d'article **IAN : 437427\_2304** et le ticket de caisse comme preuve d'achat.
- Vous trouverez les numéros d'article sur la plaque signalétique, une gravure, la page de titre de votre notice (en bas, à gauche) ou sur l'autocollant apposé à l'arrière ou sur le dessous de l'appareil.
- En cas d'erreur de fonctionnement ou autres pannes, contactez d'abord par **téléphone** ou par **e-Mail** le centre de service cité ci-dessous.

- Envoyez ensuite gratuitement à l'adresse de service qu'on vous a donnée le produit considéré comme défectueux en y joignant la preuve d'achat (ticket de caisse) et l'indication du défaut ainsi que du moment où il est survenu.

Sur [www.lidl-service.com](http://www.lidl-service.com), vous pouvez télécharger ce mode d'emploi ainsi que ceux d'autres produits, des vidéos sur les produits et des logiciels d'installation.



Ce code QR vous permet d'accéder directement à la page du service client Lidl ([www.lidl-service.com](http://www.lidl-service.com)) et vous permet d'ouvrir votre mode d'emploi lorsque vous avez saisi le numéro d'article (IAN) **437427\_2304**.



## Centre de service

**FR** Service France  
Tel.: 0800 919270  
E-Mail: [hoyer@lidl.fr](mailto:hoyer@lidl.fr)

**IAN : 437427\_2304**



### **Fournisseur**

Attention ! L'adresse suivante **n'est pas une adresse de service**. Contactez d'abord le centre de service cité plus haut.

HOYER Handel GmbH  
Kühnehöfe 12  
22761 Hamburg  
ALLEMAGNE

## **16. Garantie de HOYER Handel GmbH valable pour la Belgique**

Chère cliente, cher client,  
Vous obtenez pour cet appareil une garantie de 3 ans à compter de la date d'achat. En cas de défauts de ce produit, vous disposez de droits légaux contre le vendeur de ce produit. Ces droits ne sont pas limités par notre garantie présentée par la suite.

### **Conditions de garantie**

Le délai de garantie commence à la date d'achat. Conservez le ticket de caisse d'origine. Ce document sert de justificatif d'achat. Si au cours des trois années suivant la date d'achat, des défauts de matériel ou de fabrication apparaissent sur ce produit, celui-ci vous est, à notre discrétion, réparé ou remplacé gratuitement. Les conditions pour faire valoir la garantie sont que l'appareil et la preuve d'achat (ticket de caisse) soient présentés dans un délai de trois ans et que le défaut ainsi que le moment où il est survenu soient brièvement décrits par écrit.

Si le défaut est couvert par notre garantie, nous vous renvoyons le produit réparé ou neuf. La réparation ou l'échange du produit ne constitue pas un nouveau commencement de période de la garantie.

### **Durée de garantie et requêtes légales pour vices de construction**

La durée de garantie n'est pas prolongée par son application. Ceci est également valable sur les pièces réparées et remplacées. Les dommages et les vices déjà présents au moment de l'achat doivent être signalés immédiatement après le déballage. Après l'expiration de la garantie, les réparations à effectuer sont payantes.

## Etendue de la garantie

L'appareil a été fabriqué selon des prescriptions de qualité rigoureuses et a été vérifié minutieusement avant livraison.

La garantie s'applique aux défauts de matériel ou de fabrication.

## Sont exclus de la garantie les pièces d'usure qui sont soumises à une usure normale et les dommages subis par des pièces fragiles, par ex. les interrupteurs, sources d'éclairage ou d'autres pièces en verre.

Cette garantie est perdue si l'appareil n'a pas été utilisé ou entretenu de manière conforme. Pour une utilisation conforme du produit, respecter précisément toutes les consignes présentées dans le mode d'emploi. Les fins d'utilisation et les actions contre-indiquées ou déconseillées dans le mode d'emploi doivent impérativement être évitées.

Le produit est exclusivement conçu pour un usage privé non commercial. La manipulation non autorisée et non conforme, l'utilisation de force et les interventions non effectuées par notre centre de service autorisé entraînent la perte de garantie.

## Déroulement en cas de garantie

Pour assurer un traitement rapide de votre demande, respectez les éléments suivants :

- Pour toute demande, tenez à disposition le numéro d'article **IAN : 437427\_2304** et le ticket de caisse comme preuve d'achat.
- Vous trouverez les numéros d'article sur la plaque signalétique, une gravure, la page de titre de votre notice (en bas, à gauche) ou sur l'autocollant apposé à l'arrière ou sur le dessous de l'appareil.
- En cas d'erreur de fonctionnement ou autres pannes, contactez d'abord par **téléphone** ou par **e-Mail** le centre de service cité ci-dessous.

- Envoyez ensuite gratuitement à l'adresse de service qu'on vous a donnée le produit considéré comme défectueux en y joignant la preuve d'achat (ticket de caisse) et l'indication du défaut ainsi que du moment où il est survenu.

Sur [www.lidl-service.com](http://www.lidl-service.com), vous pouvez télécharger ce mode d'emploi ainsi que ceux d'autres produits, des vidéos sur les produits et des logiciels d'installation.



Ce code QR vous permet d'accéder directement à la page du service client Lidl ([www.lidl-service.com](http://www.lidl-service.com)) et vous permet d'ouvrir votre mode d'emploi lorsque vous avez saisi le numéro d'article (IAN) **437427\_2304**.



## Centre de service

**BE** Service Belgique  
Tel.: 0800 12089  
E-Mail: [hoyer@lidl.be](mailto:hoyer@lidl.be)

**IAN : 437427\_2304**



## **Fournisseur**

Attention ! L'adresse suivante **n'est pas une adresse de service**. Contactez d'abord le centre de service cité plus haut.

HOYER Handel GmbH  
Kühnehöfe 12  
22761 Hamburg  
ALLEMAGNE

# Inhoud

<b>1. Overzicht .....</b>	<b>61</b>
<b>2. Correct gebruik .....</b>	<b>62</b>
<b>3. Veiligheidsinstructies .....</b>	<b>63</b>
<b>4. Leveringsomvang .....</b>	<b>64</b>
<b>5. Vóór het eerste gebruik .....</b>	<b>65</b>
<b>6. Montage .....</b>	<b>65</b>
<b>7. Mondstukken gebruiken .....</b>	<b>66</b>
<b>8. Stofzuigen .....</b>	<b>68</b>
<b>9. Stofzak en filter .....</b>	<b>68</b>
9.1 Stofzak .....	68
9.2 Motorbeschermingsfilter .....	70
9.3 Afvoerluchtfiler / papieren filter (EPA) .....	71
<b>10. Reiniging en onderhoud .....</b>	<b>72</b>
<b>11. Bewaren .....</b>	<b>73</b>
<b>12. Weggooien .....</b>	<b>73</b>
<b>13. Problemen oplossen .....</b>	<b>74</b>
<b>14. Technische gegevens .....</b>	<b>74</b>
<b>15. Garantie van HOYER Handel GmbH .....</b>	<b>75</b>

## 1. Overzicht

- 1 Zuigslang
- 2 Voegenmondstuk/borstelmondstuk
- 3 Bekledingmondstuk
- 4 Stofzakweergave
- 5 Greep
- 6 Ontgrendelingstoetsen (aan beide zijden van de zuigslang)
- 7 Deksel
- 8 Aansluitopening (voor de zuigslang)
- 9 Ontgrendelingstoets (voor het deksel)
- 10 Houder voor het vloermondstuk (aan de onderkant van de vloerstofzuiger)
- 11 Voetknop  
(aan het vloermondstuk - voor het in-/uitschuiven van de borstel)
- 12 Vloermondstuk
- 13 Schuifknop (voor het ontgrendelen van de telescopische buis)
- 14 Telescopische buis
- 15 Nevenluchtventiel
- 16 Handgreep (aan de zuigslang)

### **Afbeelding A: bedieningselementen**

- 17 ① In-/uitschakelknop
- 18 ② Toets voor het oprollen van het aansluitsnoer

### **Afbeelding B: achterzijde**

- 19 Houder (voor het vloermondstuk)
- 20 Afdekking boven de afvoerluchtfILTER
- 21 AfvoerluchtfILTER
- 22 Aansluitsnoer met stekker

## **Hartelijk dank voor uw vertrouwen!**

Hartelijk gefeliciteerd met uw nieuwe vloerstofzuiger.

Om het product veilig te gebruiken en om alle functies van het apparaat te leren kennen:

- **Lees deze handleiding vóór de eerste ingebruikname zorgvuldig door.**
- **Neem altijd de veiligheidsinstructies in acht!**
- **Het apparaat mag alleen worden bediend zoals in deze handleiding wordt beschreven.**
- **Bewaar deze handleiding goed.**
- **Wanneer u het apparaat ooit aan iemand doorgeeft, dient u deze handleiding bij te voegen. De handleiding maakt deel uit van het product.**

Wij wensen u veel plezier met uw nieuwe vloerstofzuiger!

### **Aanwijzingen over handelsnamen**

Swirl®, Y 298® en Y 98® zijn geregistreerde handelsnamen van een onderneming van de Melitta Groep en zijn niet met LIDL verbonden.

## **2. Correct gebruik**

De vloerstofzuiger is geschikt voor het zuigen van normaal, droog huisstof en iets grover vuil.

Het apparaat is ontworpen voor het privéhuishouden en mag niet voor commerciële doeleinden worden gebruikt.

Het apparaat mag uitsluitend binnenhuis worden gebruikt.

### **Voorzienbaar misbruik**

---



#### **DIVERSE GEVAREN!**

- ⊙ De volgende stoffen mogen niet worden opgezogen:
    - vloeistoffen en vochtig vuil
    - explosieve of brandbare stoffen, zoals meel- of koolstof
    - stoffen die een gevaar vormen voor de gezondheid, zoals asbest
    - gloeiende as, brandende lucifers of andere hete stoffen
    - zeer fijn stof, zoals toner voor kopieerapparaten. De filter in het apparaat is niet geschikt voor dergelijke stoffen.
  - ⊙ Kinderen mogen niet op het apparaat gaan zitten of het als trapauto gebruiken.
-



### 3. Veiligheidsinstructies

#### Waarschuwingen

Indien nodig, worden de volgende waarschuwingen in deze handleiding gebruikt:



**GEVAAR!** Hoog risico: het niet in acht nemen van de waarschuwing kan tot letsel leiden.

**WAARSCHUWING!** Matig risico: het niet in acht nemen van de waarschuwing kan verwondingen of ernstige materiële schade veroorzaken.

**LET OP:** gering risico: het niet in acht nemen van de waarschuwing kan lichte verwondingen of materiële schade veroorzaken.

**AANWIJZING:** situaties en bijzonderheden waarop tijdens het gebruik van het apparaat moet worden gelet.

#### Instructies voor een veilig gebruik

- ⊙ Dit apparaat kan worden gebruikt door kinderen vanaf 8 jaar en door personen met verminderde fysieke, sensorische of mentale capaciteiten of een gebrek aan ervaring en/of kennis, wanneer zij onder toezicht staan of met betrekking tot het veilige gebruik van het apparaat instructies hebben gekregen en de daaruit voortvloeiende gevaren hebben begrepen. Kinderen mogen niet met het apparaat spelen. Kinderen mogen zonder toezicht geen reiniging en gebruikersonderhoud uitvoeren.
- ⊙ Schakel het apparaat uit en trek de stekker uit het stopcontact, ...  
... voordat u het apparaat in elkaar zet of uit elkaar haalt;  
... voordat u de filter of de stofzak vervangt,  
... voordat u verstoppingen verhelpt en  
... voordat u het apparaat reinigt.
- ⊙ Wanneer het aansluitnoer van dit apparaat beschadigd is, moet dit door de fabrikant of zijn klantenservice of door een gelijkwaardig gekwalificeerde persoon worden vervangen om gevaarlijke situaties te voorkomen.
- ⊙ Bij verkeerd gebruik kan men letsel oplopen.



#### **GEVAAR voor kinderen!**

- ⊙ Verpakkingsmateriaal is geen kinderspeelgoed. Kinderen mogen niet met de plastic zakken spelen. Er bestaat verstikkingsgevaar.



#### **GEVAAR voor en door huis- en gebruiksdieren!**

- ⊙ Er kunnen gevaren voor huis- en gebruiksdieren van elektrische apparaten uitgaan. Verder kunnen dieren ook schade aan het apparaat veroorzaken. Houd dieren daarom altijd uit de buurt van elektrische apparaten.

- ⊙ Stofzuig nooit dieren.



### **GEVAAR van een elektrische schok door vocht!**

- ⊙ Bescherm het apparaat tegen vocht, druijp- en spatwater.
- ⊙ Het apparaat, de kabel en de stekker mogen niet in water of andere vloeistof worden gedompeld.
- ⊙ Wanneer er vloeistof in het apparaat terecht komt, moet de stekker direct uit het stopcontact worden getrokken. Laat het apparaat controleren voordat u het weer in gebruik neemt.
- ⊙ Laat de herbruikbare stofzak volledig drogen voordat u deze terugplaatst.
- ⊙ Bedien het apparaat niet met natte handen.



### **GEVAAR voor een elektrische schok!**

- ⊙ Leg het aansluitsnoer zodanig neer dat niemand erop kan trappen, erachter blijft hangen of erover kan struikelen.
- ⊙ Sluit het apparaat uitsluitend aan op een volgens de voorschriften geïnstalleerd, goed toegankelijk stopcontact, waarvan de spanning overeenkomt met de gegevens op het typeplaatje. Het stopcontact moet ook na het aansluiten goed toegankelijk blijven.
- ⊙ Let erop dat het aansluitsnoer niet door scherpe randen of hete plaatsen kan worden beschadigd.
- ⊙ Let erop dat het aansluitsnoer niet vastgeklemd wordt of bekneld raakt.
- ⊙ Om de stekker uit het stopcontact te trekken, moet u altijd aan de stekker trekken, nooit aan het aansluitsnoer.
- ⊙ Trek de stekker uit het stopcontact, ...  
... voordat u het apparaat reinigt,  
... wanneer er zich een storing voordoet en  
... bij onweer.



### **GEVAAR voor verwondingen!**

- ⊙ Let erop dat u nooit huid, haren of kledingstukken stofzuigt.
- ⊙ Houd het aansluitsnoer vast, wanneer u op de toets voor het oprollen van het aansluitsnoer drukt. Anders kan de stekker bij snel oprollen bijv. tegen de benen slaan.

### **WAARSCHUWING voor materiële schade!**

- ⊙ Gebruik de stofzuiger uitsluitend wanneer een stofzak en alle filters zijn geplaatst. Stofzuigen zonder stofzak of zonder filter vernielt de motor.
- ⊙ Gebruik uitsluitend de originele accessoires en de stofzak die in deze handleiding wordt vermeld.
- ⊙ Gebruik geen scherpe of schurende reinigingsmiddelen.

## **4. Leveringsomvang**

- 1 stofzuiger (basisapparaat) met geplaatste filters en geplaatste stofzak
- 1 zuigslang **1**
- 1 telescopische buis **14**
- 1 vloermondstuk **12**
- 1 voegenmondstuk/borstelmondstuk **2**
- 1 bekledingmondstuk **3**
- 1 volledige handleiding (op het internet)
- 1 beknopte gebruiksaanwijzing (inbegrepen bij het apparaat)

## 5. Vóór het eerste gebruik

- Pak het apparaat en alle accessoires uit.
- Controleer of alle delen aanwezig zijn en onbeschadigd zijn.

### AANWIJZINGEN:

- Alle filters en een stofzak zijn in de toestand bij levering al geplaatst.
- Let erop dat in de eerste periode geurontwikkeling kan optreden. Dit is ongevaarlijk en verdwijnt na korte tijd. Zorg voor een goede ventilatie van de ruimte.

### Transportbescherming verwijderen

In de leveringstoestand bevinden zich twee transportbeschermingselementen aan de onderkant van het apparaat.

- Verwijder deze transportbeschermingselementen door deze van de onderkant af te trekken.

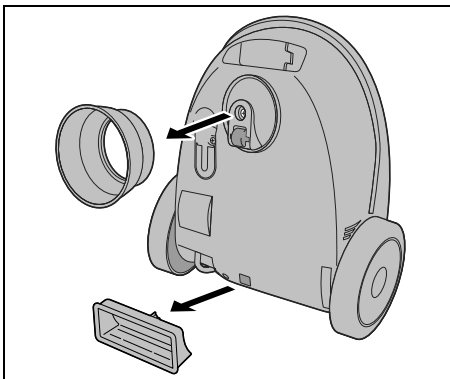

## 6. Montage



- GEVAAR voor verwondingen!**
- ⊙ Trek de stekker **22** uit het stopcontact voordat u de stofzuiger in elkaar zet of uit elkaar haalt.

### Slang insteken/verwijderen

- Steek de zuigslang **1** in de aansluitopening **8** aan de bovenzijde van het apparaat. De zuigslang moet hoorbaar vastklikken.

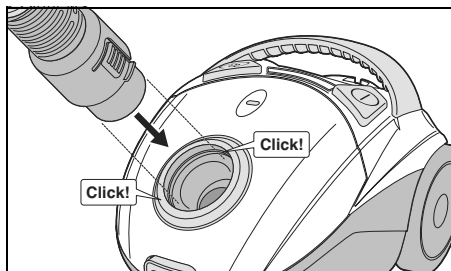

- Druk de beide ontgrendelingstoetsen **6** in en trek de zuigslang **1** eruit om deze te verwijderen.

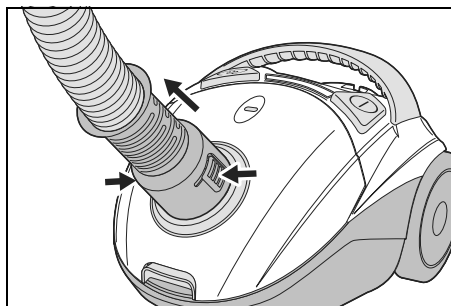

## Telescopische buis opsteken

- Steek de zuigslang **1** met de handgreep **16** in het bovenste uiteinde op de telescopische buis **14**. Draai de handgreep daarbij een beetje heen en weer voor een beter houvast.

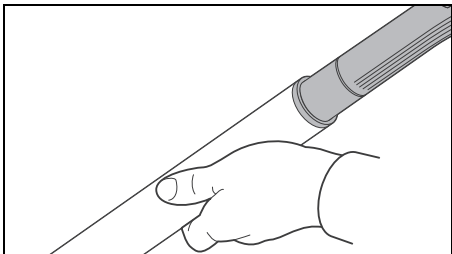

- Draai de telescopische buis **14** het liefst meteen zo dat de schuifknop **13** omhoog wijst. Dat vergemakkelijkt voor u de latere bediening.

## Mondstukken opsteken/ verwijderen

- Alle mondstukken kunnen zowel direct aan de handgreep **16** van de zuigslang **1** als aan het onderste uiteinde van de telescopische buis **14** worden bevestigd.
- Steek het gewenste mondstuk erop. Draai het mondstuk daarbij een beetje heen en weer voor een beter houvast.

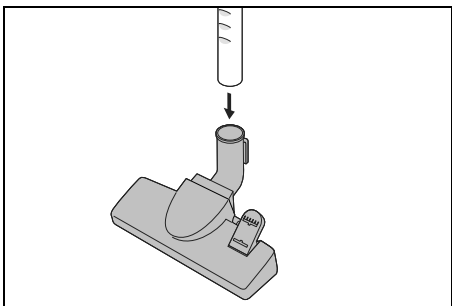

- Draai het mondstuk een beetje heen en weer en trek dit eraf om dit te verwijderen.

## Lengte van de telescopische buis verstellen

1. Druk de schuifknop **13** aan de telescopische buis **14** omlaag en stel de gewenste lengte in.

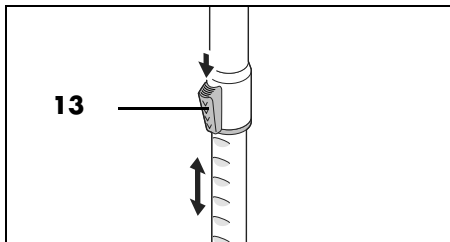

2. Laat de schuifknop **13** los en verplaats de telescopische buis **14** verder, totdat deze vastklikt.

## 7. Mondstukken gebruiken

Hier treft u een overzicht aan over voor welke reinigingstaken de verschillende mondstukken zeer goed geschikt zijn.

### Vloermondstuk 12

Geschikt voor tapijten en gladde vloeren. Schakel met de voetknop **11** tussen de beide functies om.



- Voor gladde vloeren, zoals tegels, kantelt u de voetknop **11** in de richting van het symbool "Borstel uitgeschoven". De borstel aan de onderkant wordt uitgeschoven.

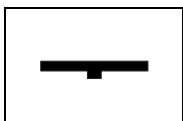
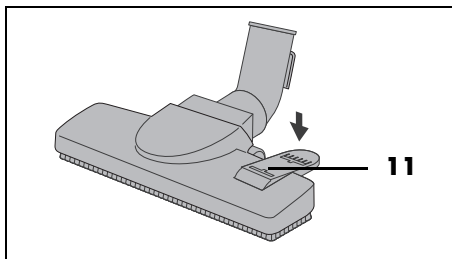

- Voor tapijtvloeren kantelt u de voetknop **11** in de richting van het symbool "Borstel ingeschoven". De borstel wordt ingeschoven.

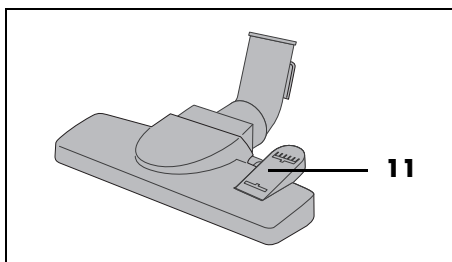

### **Bekledingmondstuk 3**

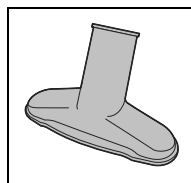

Het bekledingmondstuk **3** is bijv. geschikt voor beklede meubels, matrassen en autozittingen.

### **Voegenmondstuk/ borstelmondstuk 2**

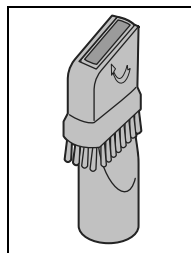

Het voegenmondstuk **2** is bijv. geschikt voor plinten, hoeken, gleuven en bekledingsnaden.

- Klap de borstel uit in de richting van de pijl om uit het voegenmondstuk **2** een borstelmondstuk te maken. Deze is bijv. geschikt voor niet vlakke voorwerpen, lampen, profielbalken.

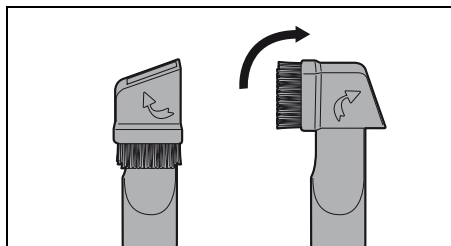

## 8. Stofzuigen

### WAARSCHUWING voor materiële schade!

- ⊙ Bij het stofzuigen moeten altijd alle filters en een stofzak zijn gemonteerd.

### Stofzuiger aansluiten en inschakelen

1. Monteer de gewenste accessoires.
2. Trek het aansluitsnoer **22** er ten minste tot de gele markering uit. Stop bij de rode markering. Het aansluitsnoer mag niet met kracht tot aan de aanslag eruit worden getrokken.
3. Steek de stekker **22** in een geschikt stopcontact. Het stopcontact moet ook na het aansluiten altijd goed toegankelijk zijn.
4. Druk op de in-/uitschakelknop ① **17** om het apparaat in te schakelen.

### Nevenluchtventiel gebruiken

- Bij het stofzuigen van lichte, gevoelige voorwerpen (zoals gordijnen) regelt u het zuigvermogen flexibel naar wens. Hoe verder het nevenluchtventiel **15** wordt geopend, des te zwakker wordt het zuigvermogen.

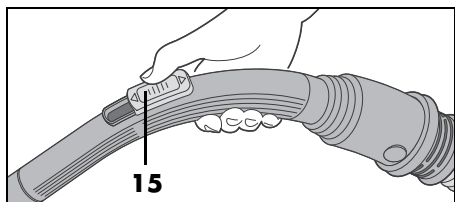

- Bij normaal stofzuigen dient het nevenluchtventiel **15** volledig te blijven gesloten, zodat de zuigkracht niet wordt verlaagd.
- Open het nevenluchtventiel **15** volledig om bijv. opgezogen textiel snel los te laten.

### Stofzuigen beëindigen

1. Voor het uitschakelen drukt u op de in-/uitschakelknop ① **17**.
2. Trek de stekker **22** uit het stopcontact.
3. Houd het aansluitsnoer **22** vast en druk op de toets ④ **18** om het aansluitsnoer op te rollen.

**AANWIJZING:** trek het aansluitsnoer **22** weer een beetje naar buiten, wanneer het oprollen tussentijds stopt.

4. Berg de stofzuiger op (zie "Bewaren" op pagina 73).

## 9. Stofzak en filter



### GEVAAR voor verwondingen!

- ⊙ Schakel de stofzuiger uit en trek de stekker **22** uit het stopcontact voordat u de stofzak of filter vervangt resp. reinigt.

### WAARSCHUWING voor materiële schade!

- ⊙ Bij het stofzuigen moeten altijd alle filters en een stofzak zijn geplaatst.

### 9.1 Stofzak

**AANWIJZING:** de meegeleverde stofzak kan worden gelegegd, gewassen en weer worden gebruikt.

Type stofzuigerzak: compatibel met Swirl® Y 298®/Y 98®, Handybag Y98, Worwo EMB419.

## Stofzakweergave 4

Wanneer de stofzakweergave **4** gekleurd is gevuld, moet de stofzak worden geleegd of vervangen.

Let daarbij op het volgende:

- De stofzakweergave **4** kan tijdelijk zijn gevuld, wanneer de stofzuiger zich vastzuigt, bijv. aan textiel.
- Wanneer de stofzakweergave **4** continu is gevuld, maar de stofzak niet is gevuld:
  - Schakel de stofzuiger uit.
  - Trek de stekker **22** uit het stopcontact.
  - Controleer of in de zuigslang **1** of in het mondstuk een verstopping aanwezig is. Verwijder deze evt.
- De stofzakweergave **4** is voor een in het huishouden gebruikelijk, gemengd stof van tapijtpluizen, haren en zand ingesteld. Door tapijt- of wolpluizen kan de stofzak volledig zijn gevuld, hoewel de weergave dit niet aantoont. Leeg resp. vervang de stofzak desondanks.

## Stofzak verwijderen

1. Trek de ontgrendelingstoets **9** naar boven naar het deksel en klap het deksel **7** omhoog, totdat dit vastklikt.

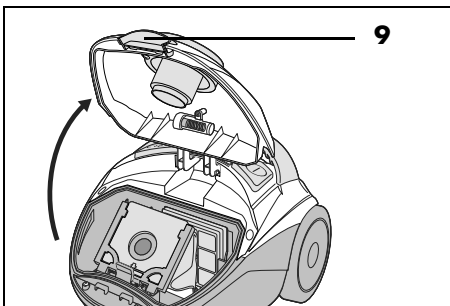

2. Trek de stofzuigerzak met de stofzakhouder naar boven toe uit de stofzuiger.

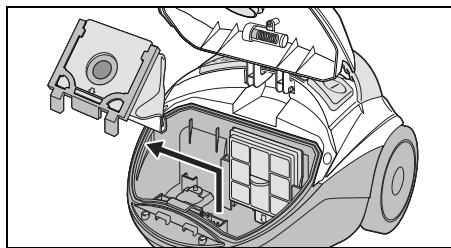

3. Trek de stofzak uit de stofzakhouder.

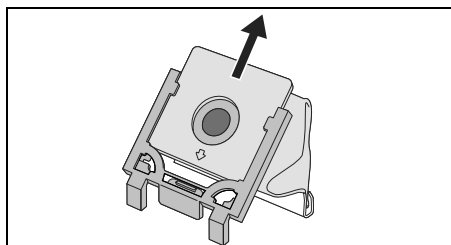

## Stofzak legen

**AANWIJZING:** om te voorkomen dat er stof ontsnapt, kunt u de stofzak voor het legen in een lege vuilniszak steken en deze sluiten.

1. Trek voorzichtig de kunststof rail aan het onderste einde van de herbruikbare stofzak eraf.

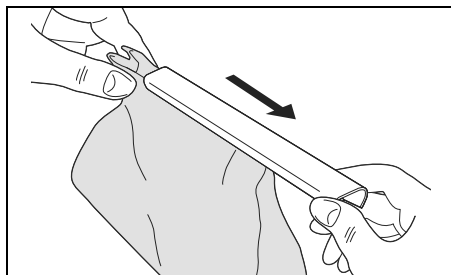

2. Maak de inhoud van de stofzak leeg.

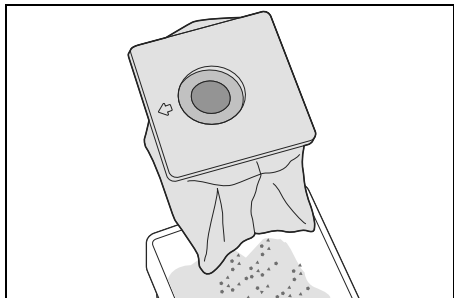

**AANWIJZING:** was de herbruikbare stofzak regelmatig onder stromend water (zie "Herbruikbare stofzak wassen" op pagina 72).

3. Plooi het onderste einde weer, zodat u de kunststof rail erop kunt schuiven.
4. Schuif de kunststof rail er zo op dat het onderste einde van de stofzak compleet door de kunststof rail wordt omvat.

### Stofzak plaatsen



#### **GEVAAR voor een elektrische schok door vocht!**

- ⊙ Laat de herbruikbare stofzak volledig drogen voordat u deze terugplaatst.
1. Schuif de geleegde, herbruikbare stofzak of een nieuwe stofzak volledig tot aan de aanslag in de stofzakhouder. Let daarbij op het pijltje op het plaatje van de stofzak.

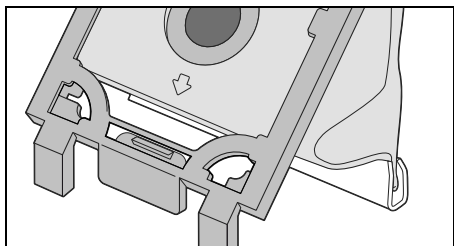

2. Schuif de stofzakhouder met de stofzak van bovenaf in de beide geleiders in de stofzuiger. Let erop dat de stofzak daarbij nergens beklemd raakt.
3. Sluit het deksel **7** weer, totdat het vastklikt.

## 9.2 Motorbeschermingsfilter

De motorbeschermingsfilter is een hygiënefilter. Deze bevindt zich aan de achterwand van het vak van de stofzak en reinigt de lucht, voordat deze de motor ingaat. Vervang deze naar wens (bijvoorbeeld wanneer het zuigvermogen is verminderd) of na 5 verbruikte stofzakken.

**AANWIJZING:** gebruik een gangbare Universal-motorfilter die op de juiste afmeting worden geknipt, voor het vervangen van de motorbeschermingsfilter.

1. Open het deksel **7** en neem de stofzakhouder met de stofzak eruit (zie "Stofzak verwijderen" op pagina 69). Achter het rooster aan de achterwand van het vak van de stofzak bevindt zich de motorbeschermingsfilter.
2. Trek het rooster met de motorbeschermingsfilter er naar boven uit.

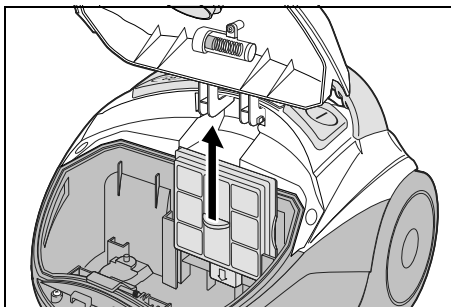

3. Verwijder de gebruikte motorbeschermingsfilter.
4. Kort de nieuwe motorbeschermingsfilter in tot de afmetingen van de gebruikte motorbeschermingsfilter.



5. Leg de nieuwe motorbeschermingsfilter in het rooster.
6. Plaats het rooster weer in de geleiders aan de achterwand en schuif het tot aan de aanslag omlaag.
7. Plaats de stofzakhouder met de stofzak weer terug. Let erop dat de stofzak daarbij nergens beklemd raakt.
8. Sluit het deksel **7** weer, totdat het vastklikt.

### 9.3 Afvoerluchtfilter / papieren filter (EPA)

De afvoerluchtfilter is een micro-hygiënefilter. Deze bevindt zich aan de achterzijde van de stofzuiger. Deze verwijdert de resterende, kleinste partikels die in de uitgeblazen lucht zitten.

Controleer deze regelmatig op verontreinigingen en beschadigingen.

1. Druk de ontgrendelingstoets omlaag en verwijder de afdekking **20** boven de afvoerluchtfilter **21**.

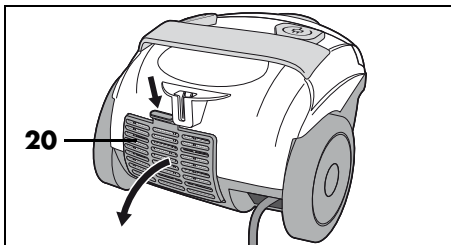

2. Trek de EPA-filter **21** eruit.

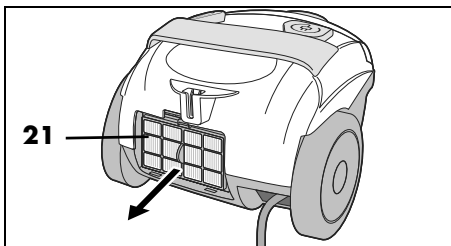

3. Controleer de EPA-filter op beschadigingen. Vervang de EPA-filter, wanneer u beschadigingen constateert.

4. Steek de EPA-filter **21** in een plastic zak en klop deze uit. Wacht totdat de kleine partikels zijn neergedaald, voordat u de EPA-filter weer uit de plastic zak neemt.

**AANWIJZING:** Gebruik voor dit apparaat een EPA-filter van het type **EPA 12**.

5. Plaats de EPA-filter **21** onder enigszins schuin tegen de houder en druk dan het bovenste deel tegen het apparaat aan. Deze moet stevig vastzitten.

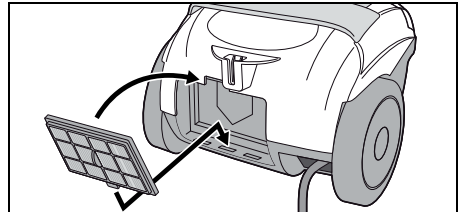

6. Plaats de afdekking **20** boven de afvoerluchtfilter **21** aan de onderkant erin en klap deze dicht. Druk daarbij de ontgrendelingstoets iets omlaag en let erop dat de afdekking stevig vastklikt.

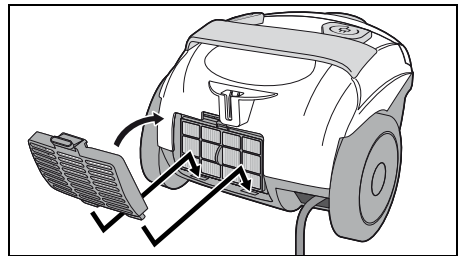

## 10. Reiniging en onderhoud

---



### **GEVAAR voor verwondingen!**

- ⊙ Schakel de stofzuiger uit en trek de stekker **22** uit het stopcontact voordat u het apparaat reinigt.

### **WAARSCHUWING voor materiële schade!**

- ⊙ Gebruik geen scherpe of schurende reinigingsmiddelen.
- 

### **Regelmatig controleren**

Om het volledige prestatievermogen van uw stofzuiger te behouden en om schade aan het apparaat te vermijden:

- Controleer de stofzakweergave **4** regelmatig (zie "Stofzakweergave **4**" op pagina 69).  
Leeg/vervang de stofzak evt. of verhelp verstoppingen.
- Controleer de mondstukken regelmatig op vuil, zoals pluusjes of haren.
- Controleer alle filters regelmatig op beschadigingen of vervormingen. Beschadigde of vervormde filters of filters die niet meer kunnen worden gereinigd, moeten worden vervangen.
- Controleer de herbruikbare stofzak regelmatig op beschadigingen. Een beschadigde stofzak mag niet meer worden gebruikt.
- Controleer regelmatig de kabel en het apparaat op beschadigingen.

### **Vochtig afnemen**

- Veeg de volgende delen af met een iets vochtige doek:
  - het apparaat
  - de zuigslang **1**
  - de telescopische buis **14**
  - de kunststof vlakken van de mondstukken
- Laat alle delen volledig drogen, voordat u ze opbergt of opnieuw gebruikt.

### **Borstels reinigen**

- Klop de borstelharen van het borstelmondstuk **2** en het vloermondstuk **12** af. Haren die bijv. in de borstel zijn achtergebleven, kunt u er met de vingers uithalen.
- U kunt de borstels ook met de handgreep **16** aan de zuigslang **1** afzuigen.

### **Herbruikbare stofzak wassen**

---



### **GEVAAR voor een elektrische schok door vocht!**

- ⊙ Laat de herbruikbare stofzak volledig drogen voordat u deze terugplaatst.
- 

Was de herbruikbare stofzak regelmatig (afhankelijk van de verontreiniging) onder stromend water.

1. Leeg de stofzak (zie "Stofzak legen" op pagina 69).
2. Spoel de stofzak onder stromend koud water af.
3. Laat de stofzak volledig drogen voordat u deze met de kunststof geleider sluit en in de stofzuiger plaatst.

## 11. Bewaren

### Stofzuiger neerzetten

Het apparaat is uitgerust met een tweevoudig parkeersysteem. Voor deze functie moet het vloermondstuk **12** zijn geplaatst.

- Haak het vloermondstuk **12** in de houder **19** aan de achterzijde, als de stofzuiger in de normale zuigstand staat.

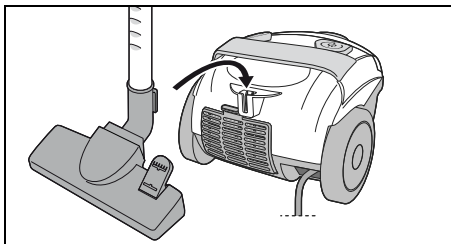

- Of zet de stofzuiger rechtop en haak het vloermondstuk **12** in de houder **10** aan de onderkant.

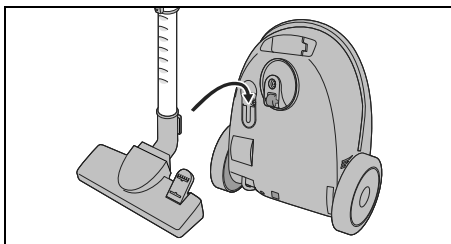

- Schuif de telescopische buis **14** zo ver mogelijk in elkaar voor ruimtebesparend bewaren en een stevigere stand.

## 12. Weggooien

Dit product valt onder de Europese richtlijn 2012/19/EU. Het symbool van de doorgestreepte afvalton op wieltjes betekent dat het product in de Europese Unie gescheiden moet worden weggegooid. Dat geldt voor het product en alle met dit symbool aangeduide accessoires. Aldus aangeduide producten mogen niet met het normale huisvuil worden weggegooid, maar moeten bij een innamepunt voor recycling van elektrische en elektronische apparaten worden afgegeven. Dit recyclingsymbool markeert bijv. een voorwerp of materiaaldelen als waardevol voor de terugwinning. Recycling help het verbruik van grondstoffen te reduceren en het milieu te ontlasten.



### Verpakking

Als u de verpakking wilt weggooien, houdt u dan aan de betreffende milieuvorschriften in uw land.

## 13. Problemen oplossen

Wanneer uw apparaat een keer niet functioneert zoals gewenst, doorloopt u eerst deze checklist. Misschien is het een klein probleem dat u zelf kunt oplossen.



### GEVAAR voor een elektrische schok!

- ⊙ Probeer in geen geval het apparaat zelf te repareren.

## 14. Technische gegevens

Model:	SBBK 700 A2
Netspanning:	220 – 240 V ~ 50 - 60 Hz
Beschermingsklasse:	II <input type="checkbox"/>
Vermogen:	700 W
Omgevingsvoorwaarden:	Gebruik tot een hoogte van 4000 m boven zeeniveau

Storing	Mogelijke oorzaken / maatregelen
Geen functie	<ul style="list-style-type: none"><li>• Controleer de stroomvoorziening.</li></ul>
Zuigvermogen is te zwak	<ul style="list-style-type: none"><li>• Zijn alle delen correct op elkaar aangesloten?</li><li>• Is de stofzakweergave <b>4</b> gevuld?<ul style="list-style-type: none"><li>- Is een van de mondstukken <b>2/3/12</b>, de zuigslang <b>1</b> of de telescopische buis <b>14</b> verstopt?</li><li>- Is de stofzak vol?</li><li>- Zijn een of verschillende filters ernstig verontreinigd?</li></ul></li><li>• Is het nevenluchtventiel <b>15</b> geopend?</li></ul>
Geurontwikkeling	<ul style="list-style-type: none"><li>• Bij een nieuw apparaat is een lichte geurontwikkeling normaal. Dat is niet schadelijk voor de gezondheid.</li><li>• Controleer de stofzak en de filter, als er later een muffe geur optreedt. Vervang deze evt.</li></ul>
Het deksel kan niet worden gesloten	<ul style="list-style-type: none"><li>• Is de stofzak correct geplaatst?</li></ul>

## Gebruikte symbolen

	Randaarde
	<b>G</b> epriüfte <b>S</b> icherheit (geteste veiligheid): apparaten moeten aan de algemeen erkende regels van de techniek voldoen en zijn conform de Wet betreffende productveiligheid (Produktsicherheitsgesetz - ProdSG).
	Met het CE-keurmerk verklaart HOYER Handel GmbH de EU-conformiteit.
	Dit symbool herinnert u eraan om de verpakking op een milieuvriendelijke manier weg te gooien.
	Herbruikbare materialen zijn gemarkeerd met het recyclingsymbool (3 pijlen). Het materiaal kan aan de hand van het recyclingnummer in het midden (hier: 21) en/of aan een afkorting (hier: PAP) worden gespecificeerd.
	Wisselspanning
	Dit is een recyclebaar product, waarop de uitgebreide verantwoordelijkheid van de fabrikant, alsmede de afvalscheiding van toepassing zijn.

Technische wijzigingen voorbehouden.

## 15. Garantie van HOYER Handel GmbH

Geachte klant,

U heeft op dit apparaat 3 jaar garantie vanaf de koopdatum. Wanneer dit product onvolkomenheden vertoont, heeft u wettelijke rechten ten opzichte van de verkoper van het product. Deze wettelijke rechten worden niet beperkt door onze hiernavolgend beschreven garantie.

### Garantievoorwaarden

De garantietermijn begint op de koopdatum. Bewaar de originele kassabon goed. Deze bon is nodig als bewijs dat u het apparaat heeft gekocht.

Indien binnen drie jaar na de koopdatum van dit product een materiaal- of fabricagefout optreedt, wordt het product door ons – naar onze keus – gratis voor u gerepareerd of vervangen, of ontvangt u de aankoopprijs retour. Deze garantie stelt als voorwaarde, dat het defecte apparaat en het koopbewijs (kassabon) binnen de termijn van drie jaar wordt overlegd en dat er kort schriftelijk wordt beschreven, waaruit de onvolkomenheid bestaat en wanneer deze zich heeft voorgedaan. Wanneer het defect door onze garantie wordt gedekt, ontvangt u het gerepareerde product terug of u krijgt een nieuw exemplaar. Met reparatie of vervanging van het product begint geen nieuwe garantieperiode.

### Garantieperiode en wettelijke garantieaanspraken wegens gebreken

De garantieperiode wordt door de vrijwaring niet verlengd. Dat geldt ook voor vervangen en gerepareerde onderdelen. Schades en onvolkomenheden die eventueel al bij de koop aanwezig waren, moeten direct na het uitpakken worden gemeld. Aan reparaties die zich voordoen na het verstrijken van de garantieperiode zijn kosten verbonden.

## Omvang van de garantie

Het apparaat werd zorgvuldig geproduceerd volgens strenge kwaliteitsrichtlijnen en nauwgezet gecontroleerd vóór levering.

De garantie geldt voor materiaal- of fabricagefouten.

**Van de garantie uitgesloten zijn slijtonderdelen die onderhevig zijn aan normale slijtage en beschadigingen van breekbare onderdelen, bijv. schakelaars, lichtbronnen of andere onderdelen die van glas zijn gemaakt.**

Deze garantie vervalt, wanneer het product werd beschadigd of ondeskundig werd gebruikt of onderhouden. Voor een juist gebruik van het product moeten alle instructies die in de handleiding staan vermeld, nauwkeurig worden nageleefd. Gebruiksdoeleinden en handelingen die in de handleiding worden afgeraden of waarvoor wordt gewaarschuwd, moeten beslist worden vermeden. Het product is uitsluitend bedoeld voor particulier gebruik en niet voor commercieel gebruik. Bij een oneigenlijke of ondeskundige behandeling, bij gebruikmaking van geweld en bij ingrepen die niet werden uitgevoerd door ons erkende servicecenter, vervalt de garantie.

## Afhandeling in geval van garantie

Om een snelle behandeling van uw verzoek te waarborgen, dient u de volgende aanwijzingen te volgen:

- Houd voor alle aanvragen het artikelnummer **IAN: 437427\_2304** en de kassabon als bewijs voor de koop bij de hand.
- Het artikelnummer vindt u op het typeplaatje, ingegraveerd, op de titelpagina van uw handleiding (linksonder) of als sticker op de achter- of onderkant van het apparaat.

- Wanneer zich functiestoringen of andere onvolkomenheden voordoen, neemt u eerst **telefonisch** of per **e-mail** contact op met het hierna genoemde servicecenter.
- Een product dat geregistreerd staat als defect, kunt u dan met bijvoeging van de aankoopnota (kassabon) en de vermelding waaruit de onvolkomenheid bestaat en wanneer deze zich heeft voorgedaan, franco naar het serviceadres sturen dat u is meedeeld.

Op [www.lidl-service.com](http://www.lidl-service.com) kunt u deze en nog veel meer handleidingen, productvideo's en installatiesoftware downloaden.



Met deze QR-code gaat u direct naar de Lidl-service-pagina ([www.lidl-service.com](http://www.lidl-service.com)) en kunt u door middel van het invoeren van het artikelnummer (IAN) **437427\_2304** uw handleiding openen.



## Servicecenters

**(NL)** Service Nederland  
Tel.: 0800 0249630  
E-Mail: [hoyer@lidl.nl](mailto:hoyer@lidl.nl)

**(BE)** Service België  
Tel.: 0800 12089  
E-Mail: [hoyer@lidl.be](mailto:hoyer@lidl.be)

**IAN: 437427\_2304**



### **Leverancier**

Let erop, dat het onderstaande adres **geen serviceadres** is. Neem eerst contact op met het bovengenoemde servicecenter.

HOYER Handel GmbH  
Kühnhöfe 12  
22761 Hamburg  
DUITSLAND

## **Spis treści**

<b>1. Przegląd</b> .....	<b>79</b>
<b>2. Użytkowanie zgodne z przeznaczeniem</b> .....	<b>80</b>
<b>3. Wskazówki bezpieczeństwa</b> .....	<b>81</b>
<b>4. Zakres dostawy</b> .....	<b>83</b>
<b>5. Przed pierwszym użyciem</b> .....	<b>83</b>
<b>6. Montaż</b> .....	<b>84</b>
<b>7. Korzystanie ze ssawek</b> .....	<b>85</b>
<b>8. Odkurzanie</b> .....	<b>86</b>
<b>9. Worek na kurz i filtry</b> .....	<b>87</b>
9.1 Worek na kurz .....	87
9.2 Filtr ochronny silnika.....	89
9.3 Filtr powietrza wywiewanego / filtr papierowy (EPA) .....	90
<b>10. Czyszczenie i pielęgnacja</b> .....	<b>91</b>
<b>11. Przechowywanie</b> .....	<b>92</b>
<b>12. Utylizacja</b> .....	<b>92</b>
<b>13. Rozwiązywanie problemów</b> .....	<b>93</b>
<b>14. Dane techniczne</b> .....	<b>93</b>
<b>15. Gwarancja firmy HOYER Handel GmbH</b> .....	<b>94</b>



## 1. Przegląd

- 1 Wąż ssący
- 2 Ssawka do szczelin / dysza ze szczotką
- 3 Dysza do tapicerki
- 4 Wskaźnik zapętnienia worka na kurz
- 5 Rączka
- 6 Przyciski odblokowujące (po obu stronach węża ssącego)
- 7 Pokrywa
- 8 Otwór podłączeniowy (na wąż ssący)
- 9 Przycisk odblokowujący (pokrywę)
- 10 Uchwyt na ssawkę do podłóg (na spodzie odkurzacza basenowego)
- 11 Przycisk nożny  
(na ssawce do podłóg – do wysuwania/wsuwania szczotki)
- 12 Ssawka do podłóg
- 13 Suwak (do odblokowywania rury teleskopowej)
- 14 Rura teleskopowa
- 15 Regulacja powietrza
- 16 Uchwyt (na wężu ssącym)

### **Rys. A: Elementy obsługowe**

- 17 ① Włacznik/wyłącznik
- 18 ② Przycisk do zwijania przewodu zasilającego

### **Rys. B: Tył urządzenia**

- 19 Uchwyt (na ssawkę do podłóg)
- 20 Pokrywa nad filtrem zużytego powietrza
- 21 Filtr zużytego powietrza
- 22 Przewód zasilający z wtyczką sieciową

## **Serdecznie dziękujemy za zaufanie!**

Gratulujemy Państwu zakupu nowego odkurzacza podłogowego.

Aby móc bezpiecznie korzystać z urządzenia i poznać cały zakres jego możliwości, należy zapoznać się z poniższymi wskazówkami:

- **Przed pierwszym uruchomieniem należy dokładnie przeczytać niniejszą instrukcję obsługi.**
- **Należy bezwzględnie przestrzegać wskazówek bezpieczeństwa!**
- **Urządzenie można obsługiwać wyłącznie w sposób opisany w tej instrukcji obsługi.**
- **Prosimy o zachowanie instrukcji obsługi.**
- **W przypadku przekazania urządzenia innym osobom należy dołączyć do niego instrukcję obsługi. Instrukcja obsługi stanowi część produktu.**

Życzymy Państwu miłego korzystania z nowego odkurzacza podłogowego!

### **Dane szczegółowe dotyczące znaków towarowych**

Worwo® jest zastrzeżonym znakiem towarowym należącym do Grupy Melitta i nie jest powiązany z LIDL.

## **2. Użytkowanie zgodne z przeznaczeniem**

Odkurzacze podłogowe jest przeznaczony do odkurzania zwykłego, suchego kurzu w warunkach domowych oraz nieco większych zabrudzeń.

Urządzenie zaprojektowano do użytku prywatnego i nie wolno go używać w celach komercyjnych.

Urządzenie może być używane wyłącznie wewnątrz pomieszczeń.

### **Niewłaściwe użytkowanie**

---



#### **RÓŻNE NIEBEZPIECZEŃSTWA!**

- ⊙ Nie wolno odkurzać następujących materiałów:
    - płyny oraz wilgotne zabrudzenia
    - materiały wybuchowe oraz łatwopalne, jak np. mączka lub sproszkowany węgiel
    - materiały szkodliwe dla zdrowia, jak np. pył azbestowy
    - żarzący się popiół, płonące zapalki lub inne gorące materiały
    - bardzo drobnych pyłów, np. tonerów do kopiarek. Filtr zamontowany w urządzeniu nie nadaje się do takich materiałów.
  - ⊙ Nie wolno pozwalać dzieciom na siedzenie na urządzeniu ani na korzystanie z niego w funkcji jeźdźnika.
-

### 3. Wskazówki bezpieczeństwa

#### Ostrzeżenia

W miejscach wymagających zwrócenia szczególnej uwagi użyto w niniejszej instrukcji obsługi następujących wskazówek ostrzegawczych:



**NIEBEZPIECZEŃSTWO!** Wysokie ryzyko: Zlekceważenie ostrzeżenia może stanowić zagrożenie dla zdrowia i życia.

**OSTRZEŻENIE!** Średnie ryzyko: Zlekceważenie ostrzeżenia może być przyczyną obrażeń ciała lub poważnych szkód materialnych.

**OSTROŻNIE:** Niskie ryzyko: Zlekceważenie ostrzeżenia może być przyczyną lekkich obrażeń ciała lub szkód materialnych.

**WSKAZÓWKA:** Sytuacje i aspekty, które należy brać pod uwagę podczas używania urządzenia.

#### Wskazówki dotyczące bezpiecznego użytkowania

- ⊙ Urządzenie może być używane przez dzieci powyżej 8. roku życia i osoby o ograniczonej sprawności fizycznej, sensorycznej lub umysłowej bądź przez osoby nieposiadające wystarczającego doświadczenia lub wiedzy, jeżeli są nadzorowane przez inne osoby lub zostaną poinstruowane w zakresie bezpiecznego używania urządzenia i zrozumieją wynikające z tego zagrożenia. Dzieci nie mogą bawić się urządzeniem. Dzieci nie mogą zajmować się czyszczeniem i konserwacją bez nadzoru.
- ⊙ Wyłączyć urządzenie i wyjąć przewód sieciowy:
  - ... przed montażem lub demontażem urządzenia,
  - ... przed wymianą filtra lub worka na kurz,
  - ... przed przystąpieniem do usuwania przyczyn zatkania oraz
  - ... przed czyszczeniem urządzenia.
- ⊙ W przypadku uszkodzenia przewodu zasilającego tego urządzenia należy zlecić jego wymianę producentowi, jego serwisowi lub osobie o podobnych kwalifikacjach, co pozwoli na uniknięcie zagrożeń.
- ⊙ W razie nieprawidłowego używania może dojść do urazów ciała.



### **NIEBEZPIECZEŃSTWO dla dzieci!**

- ⊙ Materiał opakowania nie jest zabawką dla dzieci. Dzieci nie mogą bawić się workami z tworzywa sztucznego. Istnieje niebezpieczeństwo uduszenia.



### **NIEBEZPIECZEŃSTWO dla i ze strony zwierząt domowych oraz hodowlanych!**

- ⊙ Urządzenia elektryczne mogą być źródłem zagrożeń dla zwierząt domowych i hodowlanych. Również same zwierzęta mogą spowodować uszkodzenie urządzenia. Z tego powodu zwierzęta nie powinny mieć dostępu do urządzeń elektrycznych.
- ⊙ Nie używać odkurzacza do odkurzania zwierząt.



### **NIEBEZPIECZEŃSTWO porażenia prądem spowodowanego wilgocią!**

- ⊙ Urządzenie należy chronić przed wilgocią, kapiącą lub rozbryzgiwaną wodą.
- ⊙ Urządzenia, kabla i wtyczki sieciowej nie wolno zanurzać w wodzie lub innych cieczach.
- ⊙ Jeśli do urządzenia dostanie się jakakolwiek ciecz, natychmiast wyjąć przewód sieciowy. Przed ponownym uruchomieniem należy zlecić sprawdzenie urządzenia.
- ⊙ Worek wielokrotnego użytku na kurz należy dokładnie wysuszyć przed jego ponownym montażem.
- ⊙ Urządzenia nie wolno obsługiwać mokrymi rękoma.



### **NIEBEZPIECZEŃSTWO porażenia prądem elektrycznym!**

- ⊙ Przewód zasilający należy układać w taki sposób, aby wykluczyć ryzyko ewentualnego nadepnięcia, zaczepienia lub potknięcia.
- ⊙ Urządzenie należy podłączać tylko do prawidłowo zainstalowanego, łatwo

dostępnego gniazdka, którego napięcie jest zgodne z parametrami podanymi na tabliczce znamionowej. Gniazdko musi być dobrze dostępne również po podłączeniu urządzenia.

- ⊙ Należy zwrócić uwagę na to, aby przewód zasilający nie uległ uszkodzeniu w wyniku kontaktu z ostrymi krawędziami lub gorącymi elementami.
- ⊙ Należy uważać na to, aby przewód zasilający nie został zakleszczony ani zgnieciony.
- ⊙ Aby wyciągnąć wtyczkę sieciową z gniazdka, należy zawsze ciągnąć za wtyczkę, nigdy za przewód zasilający.
- ⊙ Wtyczkę sieciową należy wyciągnąć z gniazdka:
  - ... przed czyszczeniem urządzenia,
  - ... w przypadku wystąpienia usterki oraz
  - ... podczas burzy.



### **NIEBEZPIECZEŃSTWO obrażeń ciała!**

- ⊙ Odkurzaczem nie wolno wciągać skóry, włosów lub elementów odzieży.
- ⊙ Przytrzymać przewód zasilający przy wciśniętym przycisku do jego nawijania. W przeciwnym wypadku przy szybkim zwijaniu wtyczka może uderzyć np. w nogi.

### **OSTRZEŻENIE przed szkodami materialnymi!**

- ⊙ Z odkurzacza wolno korzystać wyłącznie z zamontowanym workiem na kurz oraz wszystkimi filtrami. Odkurzenie bez worka na kurz lub bez filtrów prowadzi do uszkodzenia silnika.
- ⊙ Używać wyłącznie oryginalnych akcesoriów oraz podanych w niniejszej instrukcji obsługi worków na kurz.
- ⊙ Nie wolno używać ostrych lub rysujących środków czyszczących.

## 4. Zakres dostawy

- 1 Odkurzacze (urządzenie podstawowe) z włożonymi filtrami i włożonym workiem na kurz
- 1 Wąż ssący **1**
- 1 Rura teleskopowa **14**
- 1 Ssawka do podłóg **12**
- 1 Ssawka do szczelin / dysza ze szczotką **2**
- 1 Dysza do tapicerki **3**
- 1 Kompletna instrukcja obsługi (w Internecie)
- 1 Skrócona instrukcja obsługi (dołączona do urządzenia)

## 5. Przed pierwszym użyciem

- Rozpakować urządzenie i wszystkie akcesoria.
- Sprawdzić, czy są wszystkie części i czy nie są one uszkodzone.

---

### WSKAZÓWKI:

- Wszystkie filtry i worek na kurz są już włożone do odkurzacza w momencie dostawy.
  - W pierwszym okresie użytkowania urządzenia mogą pojawić się zapachy. Nie jest to zjawisko niebezpieczne i zanika po krótkim czasie. Należy zadbać o dobrą wentylację pomieszczenia.
- 

## Usunięcie zabezpieczenia transportowego

W stanie dostawy na spodzie urządzenia znajdują się dwa elementy zabezpieczenia transportowego.

- Należy zdjąć ze spodu urządzenia te elementy zabezpieczenia transportowego.

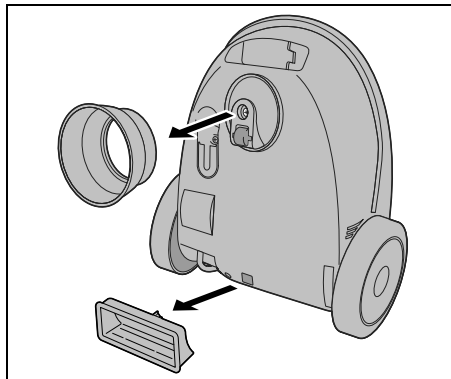

## 6. Montaż



### NIEBEZPIECZEŃSTWO uszkodzenia ciała!

- ⊙ Przed przystąpieniem do montażu lub demontażu urządzenia wyciągnąć wtyczkę sieciową **22**.

### Zakładanie/zdejmowanie węża ssącego

- Włożyć wąż ssący **1** do otworu **8** przyłączeniowego na górze urządzenia. Wąż ssący należy zamocować ze słyszalnym zatrzaśnięciem.

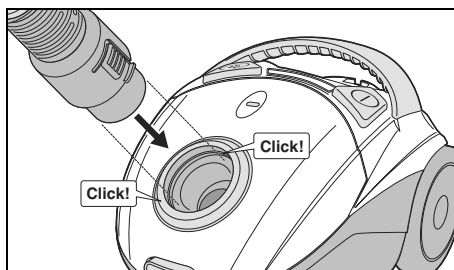

- W celu wyjęcia węża ssącego **1** nacisnąć oba przyciski odblokowujące **6** i wyciągnąć wąż ssący z otworu.

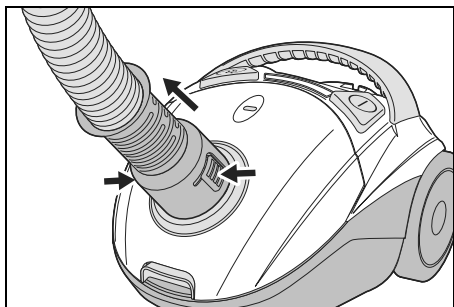

### Montaż rury teleskopowej

- Włożyć wąż ssący **1** przy pomocy uchwytu **16** do górnego końca rury teleskopowej **14**. W celu uzyskania lepszego trzymania lekko obrócić uchwyt w obu kierunkach.

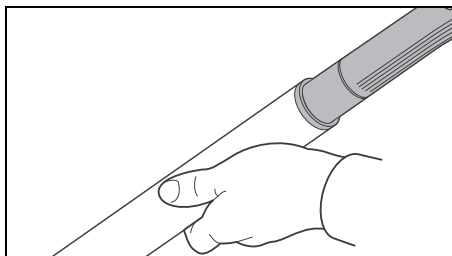

- Najlepiej od razu obrócić rurę teleskopową **14** tak, aby suwak **13** był skierowany do góry. Ułatwi to późniejszą obsługę.

### Nakładanie/zdejmowanie ssawek

- Wszystkie ssawki można mocować zarówno bezpośrednio na uchwycie **16** węża ssącego **1**, jak i w dolnym końcu rury teleskopowej **14**.
- Nałożyć wybraną ssawkę. W celu uzyskania lepszego mocowania lekko obrócić ssawkę w obu kierunkach.

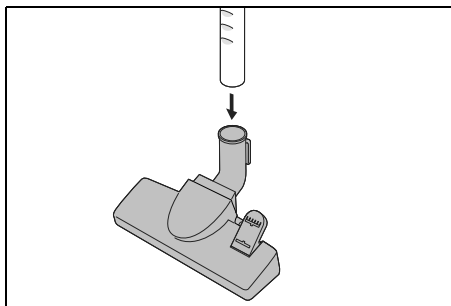

- W celu zdjęcia ssawki należy ją lekko obrócić w obu kierunkach i następnie zsunąć z rury.

## Regulacja długości rury teleskopowej

1. Wcisnąć suwak **13** na rurze teleskopowej **14** w dół i ustawić żądaną długość.

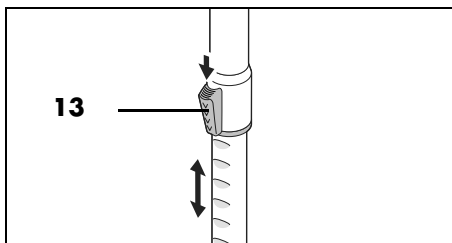

2. Puścić suwak **13** i przemieszczać rurę teleskopową **14** do momentu jej zablokowania.

## 7. Korzystanie ze ssawek

Tutaj znajduje się przegląd zadań związanych ze sprzątnięciem, do których szczególnie dobrze nadają się wybrane ssawki.

### Ssawka do podłóg 12

Przeznaczona do dywanów i gładkich podłóg. Do przełączania się między obiema funkcjami służy przycisk nożny **11**.



- W przypadku gładkich podłóg, takich jak płytki, należy przełączyć przycisk nożny **11** na symbol „wysunięcie szczotki”. Szczotka na spodzie urządzenia wysuwa się.

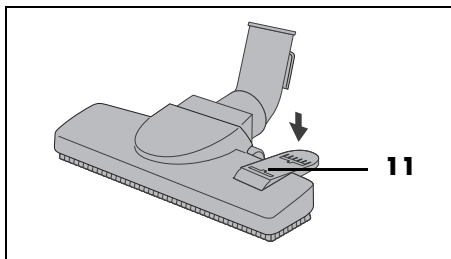

- W przypadku podłóg dywanowych należy przełączyć przycisk nożny **11** na symbol „wsunięcie szczotki”. Szczotka wsuwa się.

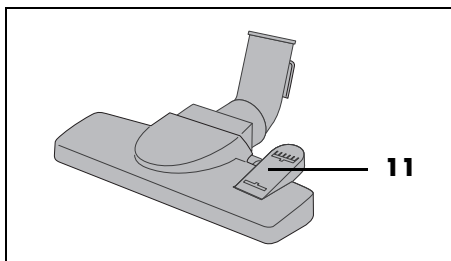

### Dysza do tapicerki 3

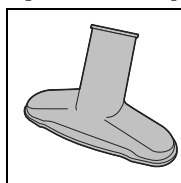

- Dysza do tapicerki **3** jest przeznaczona np. do odkurzania mebli tapicerowanych, materacy i foteli samochodowych.

## Ssawka do szczelin/dysza ze szczotką 2

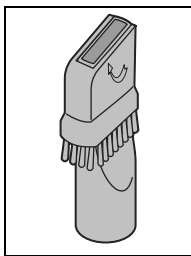

Ssawka do szczelin **2** przeznaczona jest np. do odkurzania listew przypodłogowych, narożników, szczelin oraz szpar w meblach tapicerowanych.

- Wysunąć szczotkę w kierunku strzałki, aby przekształcić ssawkę do szczelin **2** w dyszę ze szczotką. Jest ona przeznaczona np. do nierównych przedmiotów, lamp, listew profilowanych.

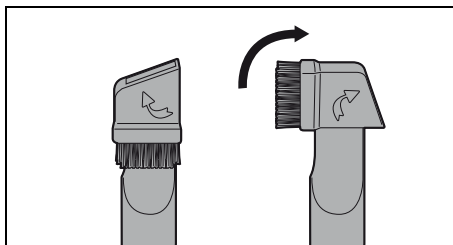

## 8. Odkurzanie

### OSTRZEŻENIE przed szkodami materialnymi!

- ⊙ Podczas odkurzania zawsze muszą być zamontowane wszystkie filtry oraz worek na kurz.

### Podłączanie i włączanie odkurzacza

1. Zamontować potrzebne elementy wyposażenia.
2. Rozwinąć przewód zasilający **22** przynajmniej do żółtego oznaczenia. Zatrzymać rozwijanie przy czerwonym

oznaczeniu. Przewodu zasilającego nie wolno rozwijać z użyciem siły do oporu.

3. Włożyć wtyczkę sieciową **22** do odpowiedniego gniazdka. Gniazdko musi być łatwo dostępne przez cały czas po podłączeniu urządzenia.
4. W celu włączenia urządzenia naciśnąć włącznik/wyłącznik ① **17**.

### Korzystanie z regulacji powietrza

- Przy odkurzaniu lekkich i wrażliwych na uszkodzenie przedmiotów (np. firanek) moc ssania można elastycznie dopasowywać do aktualnych potrzeb. Im bardziej otwarta jest regulacja powietrza **15**, tym mniejsza jest moc ssania.

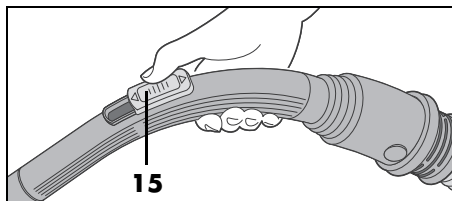

- Przy normalnym odkurzaniu regulacja powietrza **15** powinna być całkowicie zamknięta, aby nie redukować siły ssania.
- Regulację powietrza **15** należy całkowicie otworzyć np. w celu szybkiego wypuszczenia wciągniętych materiałów tekstylnych.

### Kończenie odkurzania

1. W celu wyłączenia urządzenia należy naciśnąć włącznik/wyłącznik ① **17**.
2. Wyciągnąć wtyczkę sieciową **22** z gniazdka.
3. Przytrzymać przewód zasilający **22** i naciśnąć przycisk ⊕ **18** w celu jego nawinięcia.



---

**WSKAZÓWKA:** W razie problemów z nawijaniem należy ponownie rozwinąć fragment przewodu zasilającego **22**.

---

4. Schować odkurzacz (patrz „Przechowywanie” na stronie 92).

## 9. Worek na kurz i filtry



### **NIEBEZPIECZEŃSTWO uszkodzenia ciała!**

- ⊙ Przed wymianą lub czyszczeniem worka na kurz lub filtrów wyłączyć odkurzacz i wyciągnąć wtyczkę sieciową **22** z gniazdka.

### **OSTRZEŻENIE przed szkodami materialnymi!**

- ⊙ Podczas odkurzania zawsze muszą być zamontowane wszystkie filtry oraz worek na kurz.

### 9.1 Worek na kurz

---

**WSKAZÓWKA:** Dostarczony worek na kurz można opróżnić, umyć i ponownie wykorzystać. Typ worka: kompatybilny ze **Swirl® Y 298®/Y 98®**, **Handybag Y98**, **Worwo EMB419**.

---

#### **Wskaźnik zapewnienia worka na kurz 4**

Worek na kurz musi być opróżniony lub wymieniony, najpóźniej gdy wskaźnik zapewnienia worka **4** będzie wypełniony kolorem.

W związku z tym należy przestrzegać następujących zasad:

- Wskaźnik zapewnienia worka na kurz **4** może być chwilowo wypełniony kolorem w przypadku przyssania się odkurzacza, np. do materiałów tekstylnych.
- Jeżeli wskaźnik zapewnienia worka na kurz **4** będzie stale wypełniony kolorem, ale sam worek na kurz nie będzie pełny:
  - Wyłączyć odkurzacz.
  - Wyciągnąć wtyczkę sieciową **22** z gniazdka.
  - Sprawdzić, czy w węży ssącym **1** lub w dyszy nie ma zatoru. Ewentualnie usunąć przyczynę zatkania.
- Wskaźnik zapewnienia worka na kurz **4** przeznaczony jest do normalnego domowego mieszanego kurzu, składającego się z nitki dywanowych, włosów i piasku. Nitki dywanowe lub wełniane mogą całkowicie napełnić worek na kurz, chociaż wskaźnik nie będzie tego pokazywać. Mimo tego worek należy opróżnić lub wymienić.

#### **Wymowowanie worka na kurz**

1. Pociągnąć przycisk odblokowujący **9** do góry w stronę pokrywy i podnieść pokrywę **7** do góry do momentu jej słyszalnego zablokowania.

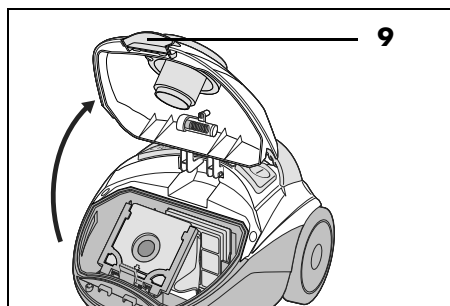

2. Wyciągnąć do góry worek na kurz z odkurzacza razem z uchwytem na worek.

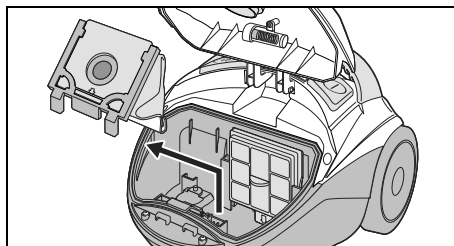

3. Wyciągnąć worek na kurz z uchwytem na worek.

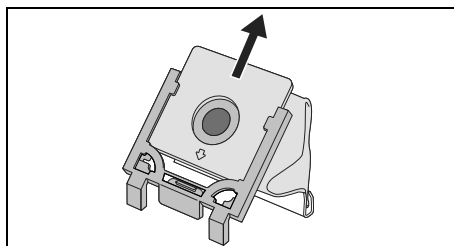

## Opróżnianie worka na kurz

**WSKAZÓWKA:** Aby uniknąć pylenia, można włożyć worek na kurz do pustego worka na śmieci przed jego opróżnieniem i zamknąć go.

1. Ostrożnie zdjąć plastikową szynę na dnie worka wielokrotnego użytku na kurz.

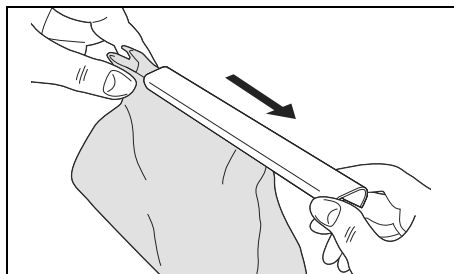

2. Opróżnić zawartość worka na kurz.

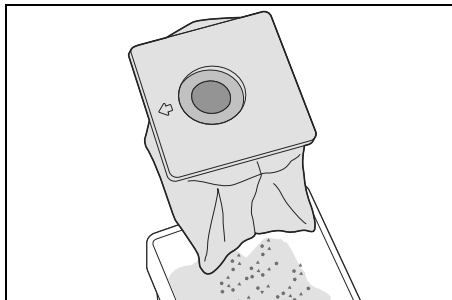

**WSKAZÓWKA:** Worek wielokrotnego użytku na kurz należy regularnie myć pod bieżącą wodą (patrz „Czyszczenie worka wielokrotnego użytku na kurz” na stronie 91).

3. Ponownie zamontować dno worka, aby móc wsunąć plastikową szynę.
4. Wsunąć plastikową szynę tak, aby dolny koniec worka na kurz był całkowicie otoczony plastikową szyną.

## Zakładanie worka na kurz



**NIEBEZPIECZEŃSTWO porażenia prądem spowodowane wilgocią!**

- ⊙ Worek wielokrotnego użytku na kurz należy dokładnie wysuszyć przed jego ponownym montażem.

1. Wsunąć opróżniony worek wielokrotnego użytku na kurz lub nowy worek na kurz do przeznaczonego dla niego uchwytu aż do zatrzaśnięcia. Zwracać przy tym uwagę na małą strzałkę na płycie worka na kurz.
2. Wyciągnąć kratkę z filtrem ochronnym silnika do góry.

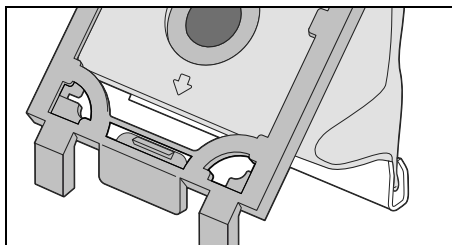

2. Wsunąć od góry uchwyt worka na kurz razem z workiem do dwóch szyn w odkurzaczu. Pamiętać o tym, aby worek na kurz nie był w jakikolwiek sposób zakleszczony.
3. Zamknąć pokrywkę **7** w taki sposób, aby nastąpiło jej zablokowanie.

## 9.2 Filtr ochronny silnika

Filtr ochronny silnika jest filtrem higienicznym. Jest on umieszczony w tylnej ścianie pojemnika na worek na kurz i oczyszcza powietrze przed jego zasaniem przez silnik. Filtr należy wymieniać w razie potrzeby (np. w przypadku zmniejszenia się mocy ssania) lub po 5 wykorzystanych workach na kurz.

**WSKAZÓWKA:** Aby wymienić filtr ochronny silnika, należy użyć dostępnych w handlu uniwersalnych filtrów silnikowych, które są przycięte na odpowiedni rozmiar.

1. Otworzyć pokrywkę **7** i wyciągnąć uchwyt na worek na kurz wraz z workiem (patrz „Wyjmowanie worka na kurz” na stronie 87).  
Za kratką w tylnej ścianie pojemnika na worek na kurz umieszczony jest filtr ochronny silnika.

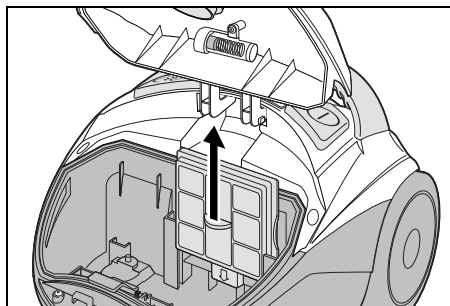

3. Wyjąć zużyty filtr ochronny silnika.
4. Przyciąć nowy filtr ochronny silnika do wymiaru zużytego filtra.
5. Włożyć nowy filtr ochronny silnika do kratki.
6. Ponownie założyć kratkę w szynach na tylnej ścianie i wsunąć ją do oporu w dół.
7. Włożyć uchwyt na worek na kurz wraz z workiem. Pamiętać o tym, aby worek na kurz nie był w jakikolwiek sposób zakleszczony.
8. Zamknąć pokrywkę **7** w taki sposób, aby nastąpiło jej zablokowanie.

### 9.3 Filtr powietrza wywiewanego / filtr papierowy (EPA)

Filtr powietrza wywiewanego jest mikrofiltrem higienicznym. Umieszczony jest w tylnej ściance odkurzacza. Zadaniem tego filtra jest usuwanie bardzo małych cząstek znajdujących się w wywiewanym strumieniu powietrza.

Filtr należy regularnie kontrolować pod kątem zanieczyszczeń i uszkodzeń.

1. Nacisnąć przycisk odblokowujący w dół i zdjąć pokrywę **20** na filtrze **21** zużytego powietrza.

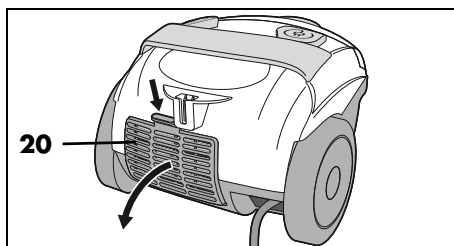

2. Wyciągnąć filtr EPA **21**.

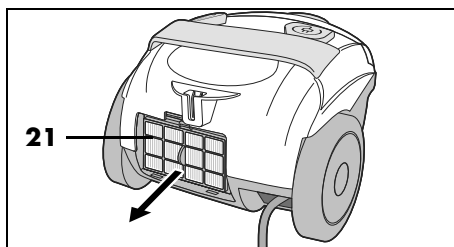

3. Sprawdzić filtr EPA pod kątem uszkodzeń. W razie uszkodzeń należy go wymienić.

4. Włożyć filtr EPA **21** do woreczka z tworzywa sztucznego i opukać go. Przed wyjęciem filtra EPA z woreczka z tworzywa sztucznego poczekać do momentu opadnięcia małych cząstek.

**WSKAZÓWKA:** Do tego urządzenia należy stosować filtr EPA typu **EPA 12**.

5. Umieścić filtr EPA **21** pod lekkim kątem w dolnej części uchwytu, a następnie docisnąć górną część do urządzenia. Musi być stabilnie zamocowany.

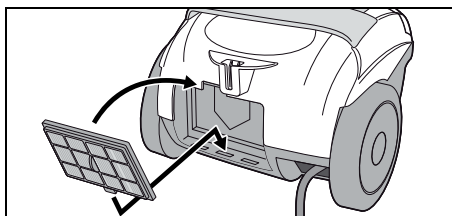

6. Założyć pokrywę **20** na filtr zużytego powietrza **21** na dole i zamknąć ją. Nacisnąć lekko przycisk odblokowujący w dół i upewnić się, że pokrywa mocno się zatrzaśnie.

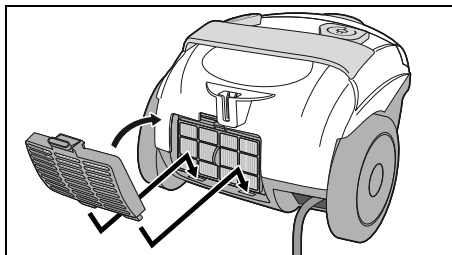

## 10. Czyszczenie i pielęgnacja



### **NIEBEZPIECZEŃSTWO uszkodzenia ciała!**

- ⊙ Przed czyszczeniem urządzenia wyjąć je i wyciągnąć wtyczkę sieciową **22** z gniazdka.

### **OSTRZEŻENIE przed szkodami materialnymi!**

- ⊙ Nie wolno używać ostrych lub rysujących środków czyszczących.

### **Regularna kontrola**

W celu zapewnienia pełnej wydajności odkurzacza i uniknięcia uszkodzeń w urządzeniu:

- Regularnie kontrolować wskaźnik zapelnienia worka na kurz **4** (patrz „Wskaźnik zapelnienia worka na kurz **4**” na stronie 87).  
W razie potrzeby opróżnić lub wymienić worek na kurz lub usunąć przyczynę zatkania.
- Regularnie kontrolować ssawki pod kątem zanieczyszczeń, np. nitki lub włóków.
- Regularnie sprawdzać wszystkie filtry pod kątem uszkodzeń oraz odkształceń. Uszkodzone lub zdeformowane filtry lub filtry, których nie da się już wyczyścić, należy wymienić na nowe.
- Regularnie sprawdzać worek wielokrotnego użytku na kurz pod kątem uszkodzeń. Uszkodzony worek na kurz nie może być ponownie użyty.
- Regularnie kontrolować kabel i urządzenie pod kątem uszkodzeń.

### **Wycieranie wilgotną ściereczką**

- Lekko zwilżoną ściereczką należy wycierać następujące części:
  - urządzenie
  - wąż ssący **1**
  - rura teleskopowa **14**
  - powierzchnie ssawek z tworzywa sztucznego
- Przed schowaniem lub ponownym użyciem wszystkie części muszą całkowicie wyschnąć.

### **Czyszczenie szczotek**

- Otrześć włosie w dyszy ze szczotką **2** i ssawce do podłóg **12**. Włosy zaplątane na szczotce najlepiej usuwać palcami.
- Można również odkurzać szczotki za pomocą uchwytu **16** na wężu ssącym **1**.

### **Czyszczenie worka wielokrotnego użytku na kurz**



### **NIEBEZPIECZEŃSTWO porażenia prądem spowodowane wilgocią!**

- ⊙ Worek wielokrotnego użytku na kurz należy dokładnie wysuszyć przed jego ponownym montażem.

Worek wielokrotnego użytku na kurz należy regularnie (w zależności od zabrudzenia) myć pod bieżącą wodą.

1. Opróżnić worek na kurz (patrz „Opróżnianie worka na kurz” na stronie 88).
2. Optukać worek na kurz pod bieżącą zimną wodą.
3. Przed zamknięciem plastikową szyną i włożeniem z powrotem do odkurzacza, należy dokładnie wysuszyć worek na kurz.

## 11. Przechowywanie

### Odstawianie odkurzacza

Urządzenie wyposażone jest w podwójny system parkowania. Do tej funkcji musi być zamontowana ssawka do podłóg **12**.

- Jeżeli odkurzaczy znajduje się w normalnej pozycji odkurzania, zaczepić ssawkę do podłóg **12** w uchwycie **19** na tylnym końcu.

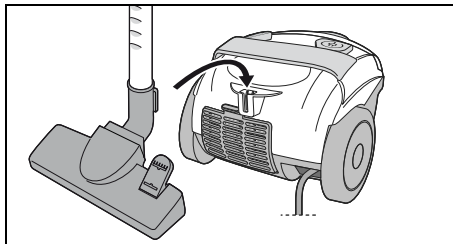

- Ewentualnie odkurzaczy należy ustawić pionowo i zaczepić ssawkę do podłóg **12** w uchwycie **10** na spodzie.

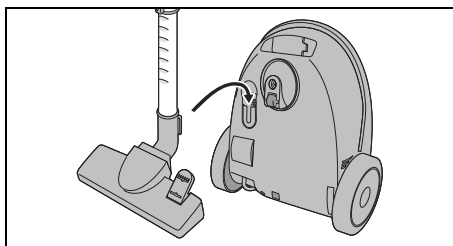

- Maksymalne złożenie rury teleskopowej **14** pozwala na przechowywanie odkurzacza na minimalnej powierzchni i w stabilniejszej pozycji.

## 12. Utylizacja

To urządzenie jest oznaczone zgodnie z Dyrektywą Europejską 2012/19/UE oraz polską Ustawą o użytym sprzęcie elektrycznym i elektronicznym z dnia 11 września 2015 r. (Dz. U. z dn. 23.10.2015 poz. 11688) symbolem przekreślonego kontenera na odpady. Takie oznakowanie informuje, że sprzęt ten po okresie jego użytkowania nie może być umieszczany wraz z innymi odpadami pochodzącymi z gospodarstwa domowego. Użytkownik jest zobowiązany do oddania go podmiotom prowadzącym zbiórki użytego sprzętu elektrycznego i elektronicznego. Podmioty prowadzące zbiórki, w tym lokalne punkty zbiórki, sklepy oraz władze gminy, tworzą odpowiedni system umożliwiający oddanie tego sprzętu. Właściwe postępowanie ze użytym sprzętem elektrycznym i elektronicznym pozwala uniknąć szkód dla zdrowia i środowiska naturalnego, wynikających z obecności składników niebezpiecznych oraz niewłaściwego składowania i przetwarzania takiego sprzętu. Symbol recyklingu na produkcie oznacza, że produkt lub jego części mogą być poddane procesowi odzysku odpadów. Recykling pomaga zredukować zużycie surowców oraz odciążać środowisko naturalne.



### Opakowanie

W przypadku utylizacji opakowania należy przestrzegać odpowiednich przepisów dotyczących ochrony środowiska w danym kraju.

## 13. Rozwiązywanie problemów

Jeżeli urządzenie nie będzie prawidłowo działać, należy sprawdzić poniższą listę. Może się okazać, że przyczyną jest niewielki problem, który użytkownik może rozwiązać samodzielnie.



### NIEBEZPIECZEŃSTWO porażenia prądem elektrycznym!







- ⊙ W żadnym wypadku nie wolno samodzielnie naprawiać urządzenia.

## 14. Dane techniczne

Model:	SBBK 700 A2
Napięcie sieciowe:	220 – 240 V ~ 50 - 60 Hz
Klasa ochronności:	II <input type="checkbox"/>
Moc:	700 W
Warunki otoczenia:	Korzystanie do wysokości 4000 m n.p.m.

Usterka	Możliwe przyczyny / działania
Brak Funkcja	<ul style="list-style-type: none"> <li>• Sprawdzić zasilanie prądowe.</li> </ul>
Zbyt mała moc ssania	<ul style="list-style-type: none"> <li>• Czy wszystkie elementy są prawidłowo ze sobą połączone?</li> <li>• Czy wskaźnik zapelnienia worka na kurz <b>4</b> jest wypełniony?               <ul style="list-style-type: none"> <li>- Czy ssawki <b>2/3/12</b>, wąż ssący <b>1</b> lub rura teleskopowa <b>14</b> są zatkane?</li> <li>- Czy worek na kurz jest zapelniony?</li> <li>- Czy jeden lub kilka filtrów są silnie zabrudzone?</li> </ul> </li> <li>• Czy regulacja powietrza <b>15</b> jest otwarta?</li> </ul>
Hałasowanie	<ul style="list-style-type: none"> <li>• Dźwięk generowany przez nowe urządzenie jest normalnym zjawiskiem i nie stanowi zagrożenia dla zdrowia.</li> <li>• W przypadku pojawienia się w późniejszym okresie zapachu stęchlizny należy sprawdzić worek na kurz i filtry. W razie potrzeby wymienić je.</li> </ul>
Kłapki nie można zamknąć	<ul style="list-style-type: none"> <li>• Czy worek na kurz jest prawidłowo zamontowany?</li> </ul>

## Użyte symbole

	Izolacja ochronna
	<b>Geprüfte Sicherheit</b> (potwierdzone bezpieczeństwo): urządzenia muszą spełniać wymagania ogólnych zasad techniki i ustawy o bezpieczeństwie produktów (Produktsicherheitsgesetz - ProdSG).
	Używając oznaczenia CE, firma HOYER Handel GmbH oświadcza, że produkt jest zgodny z wymogami UE.
	Symbol ten przypomina o utylizacji opakowania zgodnie z zasadami ochrony środowiska.
	Symbolem recyklingu (3 strzałki) oznakowane są materiały nadające się do ponownego przetworzenia. Materiał można zidentyfikować na podstawie numeru recyklingowego w środku (tutaj: 21) i/lub skrótu (tutaj: PAP).
	Prąd przemienny
	Jest to produkt nadający się do recyklingu, który podlega rozszerzonej odpowiedzialności producenta i segregacji odpadów.

Zmiany techniczne zastrzeżone.

## 15. Gwarancja firmy HOYER Handel GmbH

Drogi Kliencie,

Na niniejsze urządzenie jest udzielana 3 -letnia gwarancja obowiązująca od dnia jego zakupu. W przypadku usterek niniejszego produktu kupującemu przysługują wobec jego sprzedawcy stosowne ustawowe prawa gwarancyjne. Poniżej opisana gwarancja nie ogranicza tych ustawowych praw przysługujących kupującemu.

### Warunki gwarancyjne

Okres obowiązywania gwarancji rozpoczyna w dniu zakupu produktu. Oryginał dokumentu zakupu należy przechowywać w bezpiecznym miejscu. Ten dokument będzie potrzebny, jako potwierdzenie dokonanego zakupu.

Jeżeli w przeciągu trzech lat od daty zakupu niniejszego produktu pojawi usterka w produkcie lub usterka produkcyjna, to produkt, wg naszego wyboru, zostanie bezpłatnie naprawiony lub wymieniony.

Niniejsze świadczenie gwarancyjne zakłada, że uszkodzone urządzenie oraz dokument potwierdzający zakup (paragon kasowy) zostaną przedłożone w przeciągu trzech lat. Do urządzenia i dowodu zakupu należy dołączyć także krótki opis usterki oraz podać moment jej wystąpienia.

Jeżeli usterka jest objęta naszą gwarancją, to kupujący otrzyma z powrotem naprawiony lub nowy produkt. Zgodnie z art. 581 §1 polskiego kodeksu cywilnego wraz z wymianą produktu lub jego istotnej części rozpoczyna się nowy okres gwarancyjny.

### Okres obowiązywania gwarancji i prawne roszczenia związane z wystąpieniem usterki

Świadczenie gwarancyjne nie przedłuża okresu obowiązywania gwarancji. To dotyczy także wymienionych i naprawionych części. Ewentualne stwierdzone przy zakupie uszkodzenia i usterki należy zgłosić na-



tychmiast po rozpakowaniu produktu. Naprawy dokonywane po upływie okresu obowiązywania gwarancji płatne.

### **Zakres gwarancji**

Urządzenie wyprodukowano zgodnie surowymi przepisami dotyczącymi jakości i dokładnie skontrolowano przed opuszczeniem zakładu produkcyjnego.

Świadczenie gwarancyjne obejmuje zarówno usterki materiałowe, jak i usterki powstałe podczas produkcji.

### **Niniejsza gwarancja nie obejmuje części eksploatacyjnych, które są narażone na normalne zużycie, oraz uszkodzeń części kruchych, np. włącznika, żarówki czy innych części wykonanych ze szkła.**

Niniejsza gwarancja traci swoją ważność w przypadku nieprawidłowego użytkowania lub serwisowania produktu. W celu zagwarantowania prawidłowego użytkowania produktu należy dokładnie stosować się do wszystkich wskazówek zawartych w instrukcji obsługi.

Należy bezwzględnie unikać sposobów użycia oraz działań, które się odradza lub przed którymi ostrzega się w instrukcji obsługi.

Produkt jest przeznaczony wyłącznie do prywatnego użytkowania i nie jest przeznaczony do specjalistycznych zastosowań.

Gwarancja wygasa w przypadku niezgodnego z przeznaczeniem i nieprawidłowego użytkowania, stosowania siły oraz w przypadku ingerencji w produkt, których nie przeprowadziło nasze autoryzowane centrum serwisowe.

### **Postępowanie w przypadku gwarancji**

Aby zapewnić szybkie załatwienie zgłaszanego przypadku, należy stosować się do poniższych wskazówek:

- W przypadku wszystkich zapytań należy mieć przygotowany numer artykułu **IAN: 437427\_2304** oraz paragon kasowy potwierdzający dokonanie zakupu.
- Numery artykułów znajdują się na tabliczce znamionowej, w grawerowanych oznaczeniach, na stronie tytułowej instrukcji (na dole po lewej) lub na naklejce z tyłu lub na spodzie urządzenia.
- W przypadku wystąpienia usterek w działaniu lub pozostałych usterek należy w pierwszej kolejności skontaktować się **telefonicznie** lub za pomocą **poczty elektronicznej** z poniżej podanym centrum serwisowym.
- Następnie zarejestrowany jako uszkodzony produkt można przestać nieodpłatnie wraz z potwierdzeniem zakupu (paragon kasowy) i informacją opisującą usterkę i moment jej wystąpienia na podany kupującemu adres serwisu.

Na stronie [www.lidl-service.com](http://www.lidl-service.com) można pobrać niniejszą instrukcję i wiele innych, filmy na temat produktów oraz odpowiednie oprogramowanie.



Postępując się tym kodem QR można przejść bezpośrednio do strony marki Lidl ([www.lidl-service.com](http://www.lidl-service.com)) i otworzyć instrukcję obsługi, wprowadzając numer artykułu (IAN) **437427\_2304**.



### **Centrum Serwisowe**

**PL** Serwis Polska

Tel.: 22 397 4996 (Opłata za połączenie zgodna z cennikiem operatora)

E-Mail: [hoyer@lidl.pl](mailto:hoyer@lidl.pl)

**IAN: 437427\_2304**



### **Dostawca**

Należy pamiętać, że poniższy adres **nie jest adresem serwisu**. W pierwszej kolejności należy kontaktować się z podanym powyżej centrum serwisowym.

HOYER Handel GmbH  
Kühnehöfe 12  
22761 Hamburg  
NIEMCY



# Obsah

<b>1. Přehled .....</b>	<b>99</b>
<b>2. Použití k určenému účelu .....</b>	<b>100</b>
<b>3. Bezpečnostní pokyny .....</b>	<b>101</b>
<b>4. Rozsah dodávky .....</b>	<b>102</b>
<b>5. Před prvním použitím .....</b>	<b>102</b>
<b>6. Montáž .....</b>	<b>103</b>
<b>7. Použití hubic .....</b>	<b>104</b>
<b>8. Vysávání .....</b>	<b>105</b>
<b>9. Sáček do vysavače a filtry .....</b>	<b>106</b>
9.1 Sáček do vysavače .....	106
9.2 Ochranný filtr motoru .....	108
9.3 Výstupní filtr / papírový filtr (EPA) .....	108
<b>10. Čištění a ošetřování .....</b>	<b>109</b>
<b>11. Uložení .....</b>	<b>110</b>
<b>12. Likvidace .....</b>	<b>111</b>
<b>13. Řešení problémů .....</b>	<b>111</b>
<b>14. Technické parametry .....</b>	<b>112</b>
<b>15. Záruka společnosti HOYER Handel GmbH .....</b>	<b>112</b>

## 1. Přehled

- 1 Sací hadice
- 2 Štěrbínová hubice / kartáčová hubice
- 3 Hubice na čalounění
- 4 Indikátor naplnění sáčku do vysavače
- 5 Rukojeť
- 6 Tlačítka uvolnění (na obou stranách sací hadice)
- 7 Víko
- 8 Připojovací otvor (pro sací hadici)
- 9 Tlačítko uvolnění (pro víko)
- 10 Držák pro podlahovou hubici (na spodní straně vysavače)
- 11 Nožní tlačítko  
(na podlahové hubici – pro vsunutí/zasunutí kartáče)
- 12 Podlahová hubice
- 13 Posuvný regulátor (k uvolnění teleskopické trubice)
- 14 Teleskopická trubice
- 15 Boční vzduchový ventil
- 16 Rukojeť (na sací hadici)

### **Obrázek A: Ovládací prvky**

- 17 ① Vypínač
- 18 ② Tlačítko pro navíjení napájecího vedení

### **Obrázek B: Zadní strana**

- 19 Držák (pro podlahovou hubici)
- 20 Kryt nad výstupním filtrem
- 21 Výstupní filtr
- 22 Napájecí vedení se síťovou zástrčkou

## **Děkujeme za vaši důvěru!**

Gratulujeme vám k zakoupení vašeho nového podlahového vysavače.

Pro bezpečné zacházení s výrobkem a zachování celého rozsahu výkonu dbejte následujících pokynů:

- **Před prvním použitím si pozorně přečtěte tento návod k použití.**
- **Především se řiďte bezpečnostními pokyny!**
- **Přístroj smíte ovládat pouze tak, jak je popsáno v tomto návodu k použití.**
- **Tento návod k použití uschovejte.**
- **Budete-li přístroj předávat dalšímu uživateli, přiložte prosím tento návod k použití. Návod k použití je součástí výrobku.**

Přejeme vám mnoho spokojenosti s vaším novým podlahovým vysavačem.

### **Upozornění ke značce zboží**

Swirl®, Y 298® a Y 98® jsou registrované obchodní značky členské společnosti skupiny Melitta a nejsou spojené se společností LIDL.

## **2. Použití k určenému účelu**

Podlahový vysavač je určen k vysávání běžného, suchého domácího prachu i trochu hrubších nečistot.

Přístroj je určen pro použití v domácnosti a nesmí se používat ke komerčním účelům. Přístroj se smí používat pouze ve vnitřních prostorách.

### **Předvídatelné nesprávné použití**

---



#### **RŮZNÁ NEBEZPEČÍ!**

- ⊙ Následující látky se nesmí vysávat:
    - tekutiny a vlhké nečistoty
    - explozivní a hořlavé látky jako např. moučný nebo uhelný prach
    - zdraví škodlivé látky jako např. azbestový prach
    - žhavý popel, hořící zápalky nebo jiné žhavé látky
    - obzvláště jemný prach jako např. toner do kopírky. Filtr v přístroji není pro takovéto látky vhodný.
  - ⊙ Děti si nesmí na přístroj sedat ani ho používat jako odrážedlo.
-

### 3. Bezpečnostní pokyny

#### Výstražná upozornění

V případě potřeby jsou v tomto návodu k použití uvedena následující výstražná upozornění:



**NEBEZPEČÍ!** Vysoké riziko: Nerespektování výstrahy může mít za následek poranění a ohrožení života.

**VÝSTRAHA!** Středně velké riziko: Nerespektování výstrahy může mít za následek zranění nebo závažné věcné škody.

**POZOR:** Nízké riziko: Nerespektování výstrahy může mít za následek lehká zranění nebo věcné škody.

**UPOZORNĚNÍ:** Skutečnosti a zvláštnosti, které by měly být respektovány při zacházení s přístrojem.

#### Pokyny pro bezpečný provoz

- ⊙ Tento přístroj smí používat děti starší 8 let a osoby s omezenými fyzickými, sensorickými nebo duševními schopnostmi nebo osoby, které nemají dostatek zkušeností anebo znalostí, pouze pod dohledem nebo pokud byly poučeny, jak přístroj bezpečně používat, a pochopily, jaké nebezpečí přitom hrozí. Děti si s přístrojem nesmí hrát. Čištění a uživatelskou údržbu nesmí provádět děti bez dozoru.
- ⊙ Přístroj vypněte a vytáhněte síťovou zástrčku, ...
  - ... předtím, než přístroj složíte nebo rozložíte,
  - ... předtím, než vyměníte filtr nebo sáček do vysavače,
  - ... předtím, než odstraníte zdroje ucpání a
  - ... předtím, než budete přístroj čistit.
- ⊙ Pokud je napájecí vedení tohoto přístroje poškozeno, musí ho vyměnit výrobce, zákaznický servis nebo jiná kvalifikovaná osoba, aby se předešlo rizikům.
- ⊙ Při chybném použití může dojít ke zranění.



#### **NEBEZPEČÍ pro děti!**

- ⊙ Obalový materiál není hračka pro děti. Děti si nesmí hrát s plastovými sáčky. Hrozí nebezpečí udušení.



#### **NEBEZPEČÍ pro domácí a užitková zvířata i kvůli nim!**

- ⊙ Elektrospotřebiče mohou představovat nebezpečí pro domácí a užitková zvířata. Kromě toho mohou zvířata způsobit škodu na přístroji. Držte proto zvířata zásadně dále od elektrospotřebičů.
- ⊙ Nikdy nevsávejte zvířata.



#### **NEBEZPEČÍ úrazu elektrickým proudem kvůli vlhkosti!**

- ⊙ Přístroj chraňte před vlhkostí, kapající nebo stříkající vodou.
- ⊙ Kryt, kabel a síťová zástrčka nesmějí být ponořeny do vody nebo do jiných kapalin.
- ⊙ V případě, že se do přístroje dostane tekutina, ihned vytáhněte síťovou zástrčku. Před opětovným použitím nechejte přístroj zkontrolovat.

- ⊙ Nechejte permanentní sáček do vysavače zcela vyschnout, než ho znovu nasadíte.
- ⊙ Neobsluhujte přístroj mokřima rukama.



### **NEBEZPEČÍ úrazu elektrickým proudem!**

- ⊙ Napájecí vedení položte tak, aby na něj nikdo nemohl stoupnout, zaháknout se nebo zakopnout o něj.
- ⊙ Připojte přístroj pouze k řádně nainstalované, dobře přístupné zásuvce, jejíž napětí odpovídá údajům na výrobním štítku. Zásuvka musí být také po zapojení stále dobře přístupná.
- ⊙ Dbejte na to, aby se napájecí vedení nemohlo poškodit na ostrých hranách nebo horkých místech.
- ⊙ Dbejte na to, aby nedošlo k přiskřípnutí nebo promáčknutí napájecího vedení.
- ⊙ Při vytahování síťové zástrčky ze zásuvky vždy táhněte za síťovou zástrčku, nikdy za napájecí vedení.
- ⊙ Vytáhněte síťovou zástrčku ze zásuvky, ...  
... předtím, než budete přístroj čistit,  
... pokud došlo k poruše a  
... při bouřce.



### **NEBEZPEČÍ zranění!**

- ⊙ Dejte pozor, abyste nikdy nenasáli kůži, vlasy nebo kousky oděvu.
- ⊙ Držte napájecí vedení pevně, když stlačíte tlačítko pro navijení napájecího vedení. Jinak by vás mohla síťová zástrčka při rychlém navijení např. udeřit do nohou.

### **VÝSTRAHA před věcnými škodami!**

- ⊙ Používejte vysavač výhradně jen tehdy, když je nasazen sáček do vysavače a všechny filtry. Vysávání bez sáčku do vysavače a bez filtrů ničí motor.
- ⊙ Používejte pouze originální příslušenství a sáček do vysavače uvedený v tomto návodu k použití.
- ⊙ Nepoužívejte žádné ostré nebo odírající čisticí prostředky.

## **4. Rozsah dodávky**

- 1 Vysavač (základní zařízení) s vloženými filtry a vloženým sáčkem do vysavače
- 1 Sací hadice **1**
- 1 Teleskopická trubice **14**
- 1 Podlahová hubice **12**
- 1 Štěrbínová hubice / kartáčová hubice **2**
- 1 Hubice na čalounění **3**
- 1 Kompletní návod k použití (na internetu)
- 1 Stručný návod (přiložen k přístroji)

## **5. Před prvním použitím**

- Vybalte přístroj a všechny díly příslušenství.
- Zkontrolujte, zda jsou k dispozici veškeré díly a zda jsou nepoškozené.

### **UPOZORNĚNÍ:**

- Při dodání jsou všechny filtry a sáček do vysavače již vloženy.
- Respektujte prosím, že ze začátku může dojít k tvorbě zápachu. To není nebezpečné a po krátké době to zmizí. Postarejte se prosím o dobré větrání místnosti.

### **Odstranění přepravní pojistky**

Při dodání se na spodní straně přístroje nacházejí dvě přepravní pojistky.

- Odstraňte tyto přepravní pojistky vytáhnutím ze spodní strany.

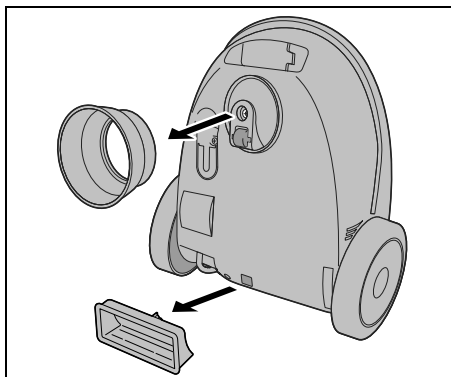



## 6. Montáž



### NEBEZPEČÍ zranění!

- ⊙ Vytáhněte síťovou zástrčku **22** předtím, než vysavač složíte nebo rozložíte.

### Nasazení/odebrání hadice

- Zasuňte sací hadici **1** do přípojovacího otvoru **8** na horní straně přístroje. Sací hadice musí slyšitelně zacvaknout.

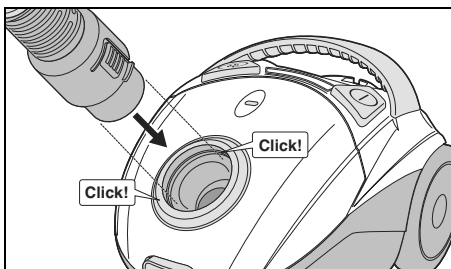

- K odebrání sací hadice **1** stiskněte obě tlačítka uvolnění **6** a vytáhněte ji ven.

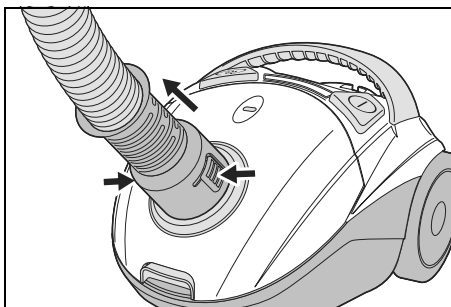

### Nasazení teleskopické trubice

- Zastrčte sací hadici **1** s rukojetí **16** do horního konce na teleskopické trubici **14**. Pro lepší držení přitom pootočte rukojetí lehce sem a tam.

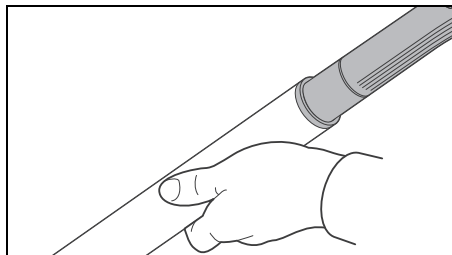

- Otočte teleskopickou trubicí **14** nejlépe hned tak, aby posuvný regulátor **13** ukazoval nahoru. To vám později usnadní obsluhu.

### Nasazení/odebrání hubic

- Všechny hubice přitom mohou být upevněny přímo na rukojeti **16** sací hadice **1** a rovněž i na spodním konci teleskopické trubice **14**.
- Nastrčte požadovanou hubici. Pro lepší držení přitom pootočte hubicí lehce sem a tam.

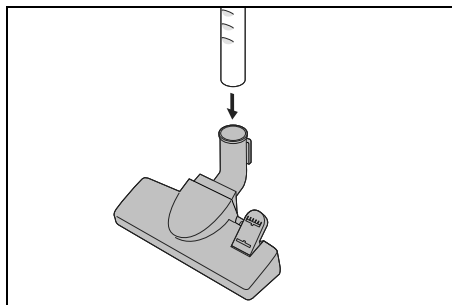

- K odebrání otočte hubicí lehce sem a tam a stáhněte ji.

## Nastavení délky teleskopické trubice

1. Stlačte posuvný regulátor **13** na teleskopické trubici **14** dolů a nastavte požadovanou délku.

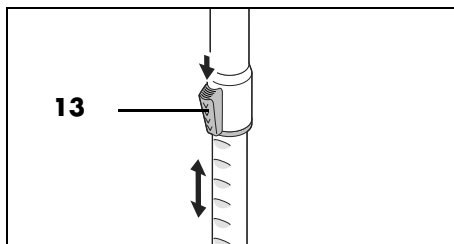

2. Pusťte posuvný regulátor **13** a pohybujte teleskopickou trubicí **14** dále, dokud nezapadne.

## 7. Použití hubic

Zde naleznete přehled, pro které činnosti jsou obzvláště vhodné různé hubice.

### Podlahová hubice 12

Vhodná pro koberce a hladké podlahy. Přepínejte nožním tlačítkem **11** mezi oběma funkcemi.



- Pro hladké podlahy, např. dlaždice, překlopte nožní tlačítko **11** na symbol „vysunutý kartáč“. Na spodní straně se vysune kartáč.

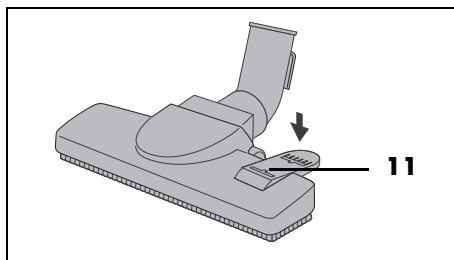

- Pro kobercové podlahy překlopte nožní tlačítko **11** na symbol „zasunutý kartáč“. Kartáč se zasune.

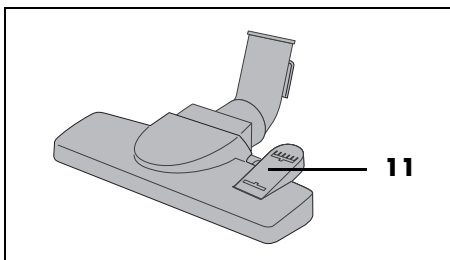

### Hubice na čalounění 3

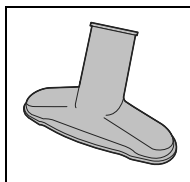

Hubice na čalounění **3** je vhodná např. pro čalouněný nábytek, matrace a autosedačky.

### Štěrbínová hubice/kartáčová hubice 2

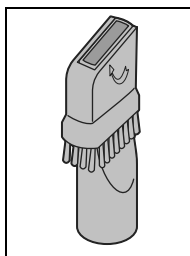

Štěrbínová hubice **2** je vhodná např. pro podlahové lišty, rohy a mezery v čalounění.

- Vyklopte kartáč ve směru šipky ven a ze štěrbinové hubice **2** se stane kartáčová hubice.

Tato hubice je vhodná např. pro nerovné předměty, lampy, profilové lišty.

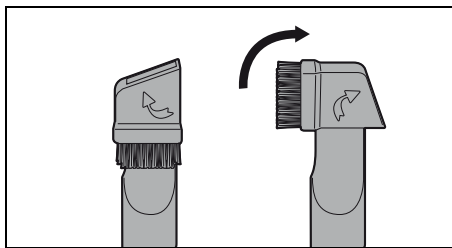

## 8. Vysávání

### VÝSTRAHA před věcnými škodami!

- ⊙ Během vysávání musí být vždy namontovány všechny filtry a sáček do vysavače.

### Připojení a zapnutí vysavače

1. Namontujte požadované díly příslušenství.
2. Vytáhněte napájecí vedení **22** minimálně ke žluté značce. U červené značky zastavte. Napájecí vedení nesmíte vytažovat násilím až na doraz.
3. Síťovou zástrčku **22** zasuňte do vhodné zásuvky. Zásuvka musí být také po zapojení kdykoliv dobře přístupná.
4. Pro zapnutí přístroje stiskněte vypínač ① **17**.

### Používání bočního vzduchového ventilu

- Při vysávání lehkých, citlivých předmětů (např. záclon) regulujte sací výkon flexibilně podle potřeby: Čím více je boční vzduchový ventil **15** otevřený, tím slabší je sací výkon.

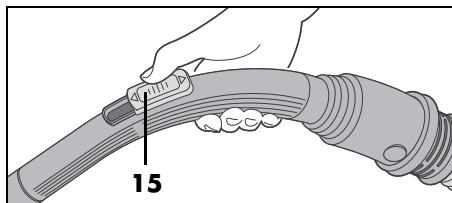

- Při běžném vysávání by měl zůstat boční vzduchový ventil **15** zcela zavřený, aby se sací síla nezměňovala.
- Boční vzduchový ventil **15** zcela otevřete, pokud potřebujete rychle uvolnit např. přisáté textilie.

### Ukončení vysávání

1. Pro vypnutí stiskněte vypínač ① **17**.
2. Vytáhněte síťovou zástrčku **22** ze zásuvky.
3. Držte pevně napájecí vedení **22** a stlačte tlačítko ④ **18**, abyste navinuli napájecí vedení.

**UPOZORNĚNÍ:** Pokud se navíjení zasekne, vytáhněte napájecí vedení **22** opět kousek ven.

4. Vysavač sklidte (viz „Uložení“ na straně 110).

## 9. Sáček do vysavače a filtry



### NEBEZPEČÍ zranění!

- ⊙ Vypněte vysavač a vytáhněte síťovou zástrčku **22**, než budete sáček do vysavače nebo filtr vyměňovat nebo čistit.

### VÝSTRAHA před věcnými škodami!

- ⊙ Během vysávání musí být vždy nasazeny všechny filtry a sáček do vysavače.

### 9.1 Sáček do vysavače

**UPOZORNĚNÍ:** Přiložený sáček do vysavače můžete vyprazdňovat, prát a opakovaně používat.

Typ sáčku: kompatibilní se **Swirl® Y 298® / Y 98®, Handybag Y98, Worwo EMB419.**

### Indikátor naplnění sáčku do vysavače 4

Nejpozději když je indikátor naplnění sáčku do vysavače **4** barevně vyplněn, musíte sáček do vysavače vyprázdnit nebo vyměnit. Respektujte přitom následující:

- Indikátor naplnění sáčku do vysavače **4** může být krátkodobě vyplněn, když se vysavač pevně přisaje, např. k textiliím.
- Když je indikátor naplnění sáčku do vysavače **4** trvale vyplněn, ale sáček do vysavače není naplněn:
  - Vypněte vysavač.
  - Vytáhněte síťovou zástrčku **22**.
  - Zkontrolujte, zda není ucpaná sací hadice **1** nebo hubice. V případě potřeby zdroj ucpání odstraňte.
- Indikátor naplnění sáčku do vysavače **4** je nastaven pro běžný smíšený prach z kobercových vláken, vlasů a písku. Ko-

bercová nebo vlněná vlákna mohou sáček do vysavače zcela napěchovat, ačkoliv to indikátor nezobrazuje. Přesto sáček do vysavače vyprázdněte nebo vyměňte.

### Vyjmutí sáčku do vysavače

1. Vytáhněte tlačítko uvolnění **9** nahoru k víku a vyklopte víko **7** nahoru, dokud nezaklapne.

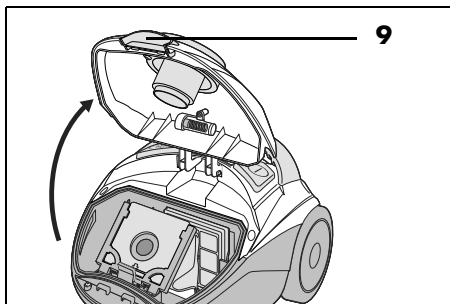

2. Vytáhněte sáček do vysavače s uchyacením sáčku ven z vysavače.

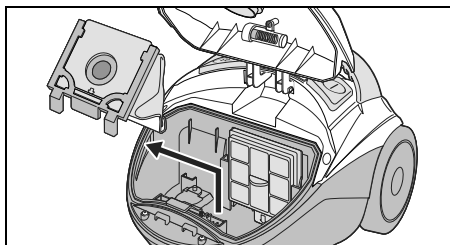

3. Vytáhněte sáček do vysavače z uchyacením sáčku.

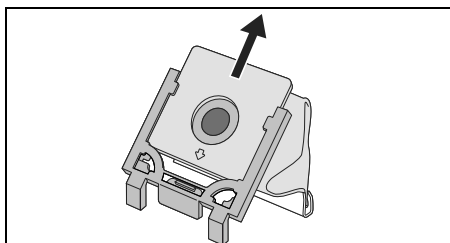

## Vyprázdnění sáčku do vysavače

**UPOZORNĚNÍ:** Abyste zabránili víření prachu, vložte sáček do vysavače před vyprázdněním do prázdného sáčku na odpadky a uzavřete ho.

1. Opatrně vysuňte plastovou lištu na dolním konci permanentního sáčku do vysavače.

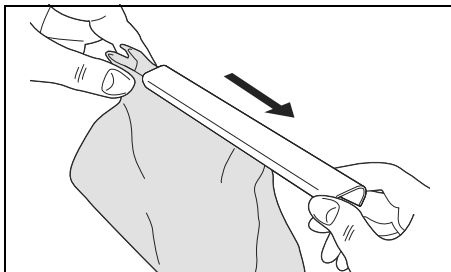

2. Vyprázdněte obsah sáčku do vysavače.

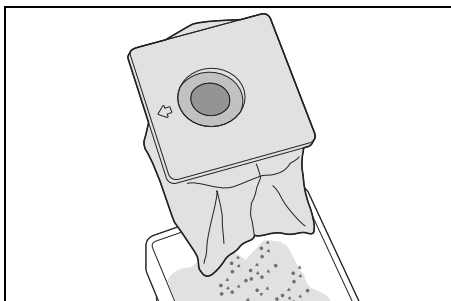

**UPOZORNĚNÍ:** Permanentní sáček do vysavače pravidelně promývejte pod tekoucí vodou (viz „Praní permanentního sáčku do vysavače“ na straně 110).

3. Složte dolní okraj sáčku tak, aby ho bylo možné zasunout do plastové lišty.
4. Nasuňte plastovou lištu tak, aby byl spodní konec sáčku zcela zasunutý do plastové lišty.

## Vložení sáčku do vysavače



**NEBEZPEČÍ úrazu elektrickým proudem kvůli vlhkosti!**

- ⊙ Nechejte permanentní sáček do vysavače zcela vyschnout, než ho znovu nasadíte.

1. Zasuňte vyprázdněný permanentní sáček do vysavače nebo nový sáček až na doraz do uchycení sáčku do vysavače. Řiďte se přitom malou šipkou na tvrdé ploše sáčku do vysavače.

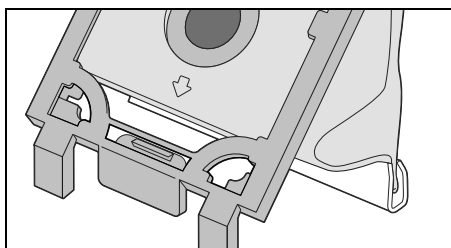

2. Zasuňte uchycení sáčku do vysavače s nasunutým sáčkem do vysavače shora do obou kolejniček ve vysavači. Dbejte na to, aby se přitom sáček do vysavače nikde nezachytil.
3. Víko **7** opět zavřete tak, aby zaklaplo.

## 9.2 Ochranný filtr motoru

Ochranný filtr motoru je hygienický filtr. Nachází se na zadní stěně prostoru pro sáček do vysavače a čistí vzduch, předtím než se dostane do motoru. Měňte ho podle potřeby (např. když se sací výkon zmenšuje) nebo po 5 spotřebovaných pytlících do vysavače.

**UPOZORNĚNÍ:** Při výměně ochranného filtru motoru použijte běžné univerzální filtry motoru, které nůžkami upravíte na požadovaný rozměr.

1. Otevřete víko **7** a vytáhněte uchycení sáčku do vysavače s nasunutým sáčkem (viz „Vyjmutí sáčku do vysavače“ na straně 106).

Ochranný filtr motoru se nachází za mřížkou na zadní stěně prostoru pro sáček do vysavače.

2. Vysuňte mřížku s ochranným filtrem motoru směrem nahoru.

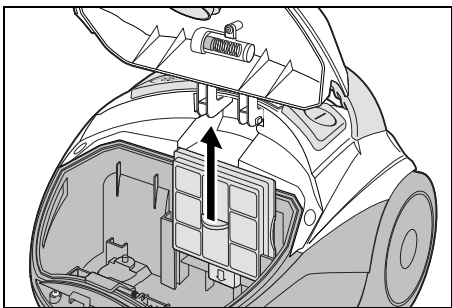

3. Odeberte opotřebovaný ochranný filtr motoru.
4. Ustříhněte nový ochranný filtr motoru na míru opotřebovaného ochranného filtru motoru.
5. Vložte nový ochranný filtr motoru do mřížky.
6. Nasadte mřížku zpět do kolejniček na zadní straně a zasuňte ji až nadoraz dolů.

7. Nasadte zpět uchycení sáčku do vysavače s nasazeným sáčkem. Dbejte na to, aby se přitom sáček do vysavače nikde nezachytil.
8. Víko **7** opět zavřete tak, aby zaklaplo.

## 9.3 Výstupní filtr / papírový filtr (EPA)

Výstupní filtr je mikro hygienický filtr. Nachází se na zadní straně vysavače. Odstraňuje zbylé, nejmenší částice, které se nacházejí ve vyfukovaném vzduchu.

Pravidelně ho kontrolujte, zda není znečištěn nebo poškozen.

1. Stiskněte tlačítko uvolnění dolů a sejměte kryt **20** nad výstupním filtrem **21**.

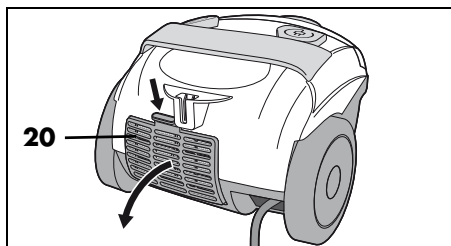

2. Vysuňte ven EPA filtr **21**.

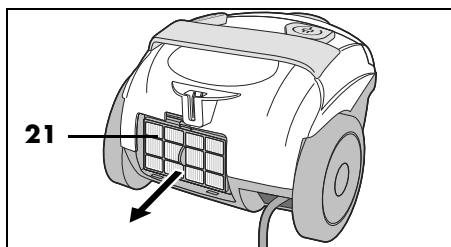

3. Zkontrolujte EPA filtr, zda není poškozen. V případě poškození EPA filtr vyměňte.
4. Vložte EPA filtr **21** do plastového sáčku a vyklepajte ho. Počkejte, dokud se malé částice neusadí, než EPA filtr opět vytáhněte z plastového sáčku.

---

**UPOZORNĚNÍ:** Pro tento přístroj používejte EPA filtr typu **EPA 12**.

---

5. Nasadíte EPA filtr **21** pod mírným úhlem dole do uchycení a přitlačíte poté horní část na přístroj. Musí pevně sedět.

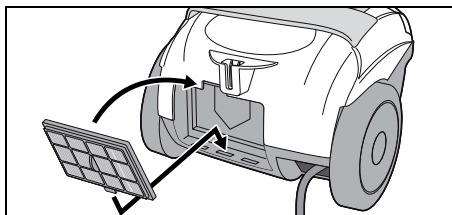

6. Nasadíte kryt nad výstupním **20** filtrem **21** dole a zaklapnete ho. Lehce přitom stisknete tlačítko uvolnění dolů a dbejte na to, aby kryt pevně zaklapl.

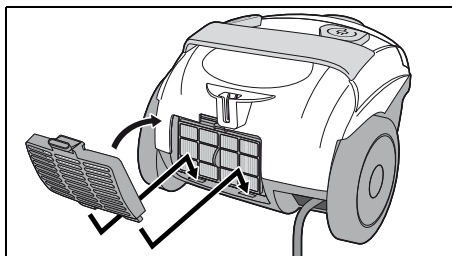

---

## 10. Čištění a ošetřování

---



### **NEBEZPEČÍ zranění!**

- ⊙ Vypněte vysavač a vytáhněte síťovou zástrčku **22**, než budete přístroj čistit.

### **VÝSTRAHA před věcnými škodami!**

- ⊙ Nepoužívejte žádné ostré nebo odírající čisticí prostředky.
- 

### **Pravidelná kontrola**

Abyste dosáhli plného výkonu vašeho vysavače a zabránili škodám:

- Kontrolujte pravidelně indikátor naplnění sáčku do vysavače **4** (viz „Indikátor naplnění sáčku do vysavače **4**“ na straně 106).  
V případě potřeby vyměňte sáček do vysavače nebo odstraňte zdroj ucpání.
- Pravidelně kontrolujte hubice, zda neobsahují nečistoty, např. žmolky nebo vlasy.
- Kontrolujte pravidelně všechny filtry, zda nejsou poškozeny nebo zdeformovány. Poškozené nebo zdeformované filtry nebo filtry, které už nejde vyčistit, musíte vyměnit.
- Pravidelně kontrolujte případné poškození permanentního sáčku do vysavače. Poškozený sáček do vysavače se již nesmí používat.
- Pravidelně kontrolujte kabel a přístroj, zda nejsou poškozeny.

### **Otření vlhkým hadříkem**

- Lehce navlhčeným hadříkem otřete následující díly:
  - přístroj
  - sací hadici **1**
  - teleskopickou trubici **14**
  - plastové plochy hubic
- Všechny díly nechejte úplně vyschnout předtím, než je sklidíte nebo budete opět používat.

## Čištění kartáčů

- Kartáče na kartáčové hubici **2** a podlahové hubici **12** vyklepejte. Pokud se do nich zamotaly např. vlasy, vytáhněte je prsty.
- Kartáče také můžete vysát pomocí rukojeti **16** na sací hadici **1**.

## Praní permanentního sáčku do vysavače



### NEBEZPEČÍ úrazu elektrickým proudem kvůli vlhkosti!

- ⊙ Nechejte permanentní sáček do vysavače zcela vyschnout, než ho znovu nasadíte.

Permanentní sáček do vysavače pravidelně (podle stupně znečištění) perte pod tekoucí vodou.

1. Vyprázdněte sáček do vysavače (viz „Vyprázdnění sáčku do vysavače“ na straně 107).
2. Propláchněte sáček do vysavače pod tekoucí studenou vodou.
3. Nechejte sáček do vysavače zcela vyschnout, než ho uzavřete plastovou lištou a znovu nasadíte do vysavače.

## 11. Uložení

### Odstavení vysavače

Přístroj je vybaven dvojitým parkovacím systémem. Pro tuto funkci musí být nasazena podlahová hubice **12**.

- Nachází-li se vysavač v běžné vysávací pozici, zahákněte podlahovou hubici **12** do držáku **19** na zadní straně.

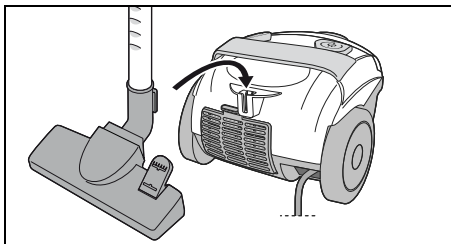

- Nebo vysavač postavte do svislé polohy a zahákněte podlahovou hubici **12** do držáku **10** na spodní straně.

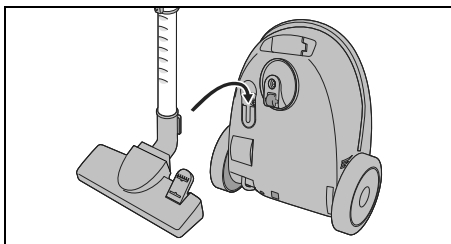

- Pro úsporu místa a stabilnější postavení stáhněte teleskopickou trubici **14** co nejvíce do sebe.



## 12. Likvidace

Tento výrobek podléhá evropské směrnici 2012/19/EU. Symbol přeškrtnuté popelnice na kolečkách znamená, že výrobek musí být v Evropské unii zavezen na místo sběru a třídění odpadu.



To platí pro výrobek a všechny části příslušenství označené tímto symbolem. Označené výrobky nesmí být likvidovány společně s normálním domácím odpadem, ale musí být zavezeny na místa zabývající se recyklací elektrických a elektronických zařízení.

Tento symbol recyklace označuje např. předmět nebo kovové díly, které mohou být vráceny jako hodnotný materiál pro recyklaci. Recyklace pomáhá snižovat spotřebu surovin a odlehčuje životnímu prostředí.



### Obal

Chcete-li obal zlikvidovat, řiďte se příslušnými předpisy k ochraně životního prostředí ve vaší zemi.

## 13. Řešení problémů

Pokud by váš přístroj nefungoval podle požadavků, projděte si nejdříve tento kontrolní seznam. Možná se jedná o nepatrný problém, který můžete sami odstranit.



### NEBEZPEČÍ úrazu elektrickým proudem!







- ⊙ V žádném případě se nepokoušejte přístroj sami opravovat.

Chyba	Možné příčiny / opatření
Bez Funkce	<ul style="list-style-type: none"><li>• Zkontrolujte napájení elektrickým proudem.</li></ul>
Sací výkon příliš slabý	<ul style="list-style-type: none"><li>• Jsou spolu všechny díly správně spojeny?</li><li>• Je indikátor naplnění sáčku do vysavače <b>4</b> vyplněný?<ul style="list-style-type: none"><li>- Je jedna z hubic <b>2/3/12</b>, sací hadice <b>1</b> nebo teleskopická trubice <b>14</b> ucpaná?</li><li>- Je sáček do vysavače plný?</li><li>- Je jeden nebo více filtrů silně znečištěn?</li></ul></li><li>• Je otevřen boční vzduchový ventil <b>15</b> ?</li></ul>
Tvorba zápachu	<ul style="list-style-type: none"><li>• U nového přístroje je menší tvorba zápachu běžná a zdravotně nezávadná.</li><li>• Pokud se později objeví silný zápach, zkontrolujte sáček do vysavače a filtry. V případě potřeby je vyměňte.</li></ul>
Víko se nedá zavřít.	<ul style="list-style-type: none"><li>• Je sáček do vysavače správně nasazen?</li></ul>

## 14. Technické parametry

Model:	SBBK 700 A2
Síťové napětí:	220 – 240 V ~ 50 - 60 Hz
Třída ochrany:	II 
Výkon:	700 W
Okolní podmínky:	Použití až do výšky 4000 m n. m.

### Použité symboly

	Ochranná izolace
	<b>Geprüfte Sicherheit</b> (testovaná bezpečnost): přístroje musí vyhovovat obecně uznávaným normám techniky a souhlasit se Zákonem o bezpečnosti výrobku (Produktsicherheitsgesetz - ProdSG).
	Značka CE je prohlášením společnosti HOYER Handel GmbH o splnění požadavků podle směrnic EU.
	Tento symbol upozorňuje na to, aby byl obal ekologicky zlikvidován.
	Recyklovatelné materiály jsou označeny symbolem recyklace (3 šipky). Materiál lze specifikovat recyklačním číslem uprostřed (zde: 21) anebo zkratkou (zde: PAP).
	Střídavé napětí
	Jedná se o recyklovatelný produkt, který podléhá rozšířené odpovědnosti výrobce a také třídění odpadu.

Technické změny vyhrazeny.

## 15. Záruka společnosti HOYER Handel GmbH

Vážená zákaznice, vážený zákazník, na tento přístroj jste získali 3 letou záruku od data nákupu. V případě vad tohoto výrobku vám vůči prodávajícímu náleží zákonná práva. Tato zákonná práva nejsou naší níže popsanou zárukou omezena.

### Podmínky záruky

Záruční lhůta začíná datem nákupu. Uschovete si prosím dobře originál účtenky. Tento podklad bude vyžadován jako důkaz nákupu.

Vyskytne-li se během tří let od data koupě tohoto výrobku chyba materiálu nebo výrobní chyba, výrobek vám podle naší volby zdarma opravíme, vyměníme nebo vám vrátíme částku odpovídající kupní ceně. Předpokladem pro poskytnutí záruky je to, že během tříleté lhůty bude předložen defektní přístroj a doklad o nákupu (účtenka) s krátkým popisem toho, v čem vada spočívá, a kdy k ní došlo.

Pokud naše záruka kryje závadu, obdržíte opravený nebo nový výrobek. Opravou nebo výměnou výrobku nezačíná nová záruční lhůta.

### Záruční lhůta a zákonné nároky na odstranění vady

Záruční lhůta se poskytnutím záruky neprodlužuje. To platí také pro náhradní a opravené díly. Případné škody a vady vyskytující se již při nákupu musíte ihned po rozbalení přístroje nahlásit. Po vypršení záruční lhůty jsou případné opravy zpoplatněné.

### Rozsah záruky

Přístroj byl vyroben pečlivě podle přísných směrnic pro kvalitu výrobku a před dodáním byl svědomitě testován.

Záruka je poskytována pro chybu materiálu a výrobní chybu.

**Ze záruky jsou vyloučeny díly podléhající rychlému opotřebení, které jsou vystaveny běžnému opotřebení, a poškození křehkých dílů, např. vypínačů, osvětlení nebo skleněných dílů.**

Tato záruka propadá, pokud byl výrobek používán poškozený a nevhodně nebo tak byl udržován. Pro vhodné použití výrobku musíte přesně dodržovat všechny pokyny uvedené v návodu k použití. Bezpodmínečně se musíte vyvarovat účelům použití a manipulaci, od kterých jste v návodu k použití zrazováni nebo před kterými jste varováni. Výrobek je určen pouze k soukromému, nikoliv komerčnímu použití. Při neoprávněném a nevhodném použití, použití síly a při zásadách, které nebyly provedeny autorizovaným servisním střediskem, záruka zaniká.

### **Průběh v případě uplatňování záruky**

Pro zajištění rychlého zpracování vašeho požadavku dbejte prosím následujících pokynů:

- Připravte si prosím pro všechny dotazy číslo výrobku **IAN: 437427\_2304** a účtenku jako důkaz nákupu.
- Číslo výrobku naleznete na výrobním štítku, na rytině, na titulní straně vašeho návodu (dole vlevo) nebo na nálepce na zadní nebo spodní straně přístroje.
- Objeví-li se chyby funkčnosti nebo jiné vady, kontaktujte nejdříve níže uvedené servisní středisko **telefonicky** nebo **e-mailem**.
- Výrobek považovaný za defektní můžete s příloženým dokladem o nákupu (účtenky) a uvedením, v čem spočívá závada, a kdy se objevila, zdarma zaslat na vám sdělenou adresu servisu.

Na [www.lidl-service.com](http://www.lidl-service.com) si můžete stáhnout tento a mnoho dalších manuálů, produktová videa a instalační software.



S tímto QR kódem se dostanete přímo na servisní stránku Lidl ([www.lidl-service.com](http://www.lidl-service.com)) a můžete zadáním čísla výrobku (IAN) **437427\_2304** otevřít váš návod k použití.



### **Servisní střediska**



Servis Česko

Tel.: 800143873

E-Mail: [hoyer@lidl.cz](mailto:hoyer@lidl.cz)

**IAN: 437427\_2304**



### **Dodavatel**

Respektujte prosím to, že níže uvedená adresa **není adresou servisu**. Nejdříve kontaktujte výše uvedené servisní středisko.

HOYER Handel GmbH

Kühnehöfe 12

22761 Hamburg

NĚMECKO

# Obsah

<b>1. Prehľad .....</b>	<b>115</b>
<b>2. Účel použitia.....</b>	<b>116</b>
<b>3. Bezpečnostné pokyny .....</b>	<b>117</b>
<b>4. Obsah balenia .....</b>	<b>118</b>
<b>5. Pred prvým použitím .....</b>	<b>119</b>
<b>6. Montáž.....</b>	<b>119</b>
<b>7. Používanie hubíc .....</b>	<b>121</b>
<b>8. Vysávanie .....</b>	<b>122</b>
<b>9. Vrečko na prach a filter .....</b>	<b>122</b>
9.1 Vrečko na prach .....	123
9.2 Ochranný filter motora .....	125
9.3 Filter vychádzajúceho vzduchu / papierový filter (EPA).....	125
<b>10. Čistenie a ošetrovanie.....</b>	<b>126</b>
<b>11. Uskladnenie .....</b>	<b>127</b>
<b>12. Likvidácia .....</b>	<b>127</b>
<b>13. Riešenie problémov .....</b>	<b>128</b>
<b>14. Technické údaje .....</b>	<b>128</b>
<b>15. Záruka spoločnosti HOYER Handel GmbH.....</b>	<b>129</b>

## 1. **Prehľad**

- 1 Sacia hadica
- 2 Štrbinová hubica/kefová hubica
- 3 Hubica na čalúnenie
- 4 Indikátor vrecka na prach
- 5 Rúčka
- 6 Odblokovacie tlačidlá (na oboch stranách sacej hadice)
- 7 Veko
- 8 Pripojovací otvor (pre saciu hadicu)
- 9 Odblokovacie tlačidlo (pre veko)
- 10 Držiak pre podlahovú hubicu (na spodnej strane podlahového vysávača)
- 11 Nožné tlačidlo  
(na podlahovej hubici – na vysunutie/zasunutie kefy)
- 12 Podlahová hubica
- 13 Posúvač (na odblokovanie teleskopickkej trubice)
- 14 Teleskopická trubica
- 15 Ventil prídavného vzduchu
- 16 Rukoväť (na sacej hadici)

### **Obrázok A: Ovládacie prvky**

- 17 ① Zapínač/vypínač
- 18 ② Tlačidlo na navinutie pripojovacieho kábla

### **Obrázok B: Zadná strana**

- 19 Držiak (na podlahovú hubicu)
- 20 Kryt nad filtrom vychádzajúceho vzduchu
- 21 Filter vychádzajúceho vzduchu
- 22 Pripojovací kábel so zástrčkou

## Ďakujeme vám za dôveru!

Gratulujeme vám k novému podlahovému vysávaču.

Na bezpečné zaobchádzanie s výrobkom a oboznámenie sa s celým rozsahom výkonov:

- **Pred prvým uvedením do prevádzky si dôkladne prečítajte tento návod na obsluhu.**
- **Bezpodmienečne sa riadte bezpečnostnými pokynmi!**
- **Prístroj sa smie používať len tak, ako je to opísané v tomto návode na obsluhu.**
- **Tento návod na obsluhu si uschovejte.**
- **Ak prístroj v budúcnosti odovzdáte ďalej, priložte k nemu aj tento návod na obsluhu. Návod na obsluhu je súčasťou produktu.**

Prajeme vám veľa radosti s novým podlahovým vysávačom!

### **Pokyny k značkám**

Swirl<sup>®</sup>, Y 298<sup>®</sup> a Y 98<sup>®</sup> sú zapísané obchodné značky spoločnosti skupiny Melitta a nie sú spojené so spoločnosťou LIDL.

## 2. Účel použitia

Podlahový vysávač je určený na vysávanie normálneho, suchého prachu v domácnosti a trochu hrubších nečistôt.

Prístroj je koncipovaný na používanie v domácnosti a nesmie sa používať na komerčné účely.

Prístroj sa smie používať len vo vnútorných priestoroch.

### **Predvídateľné nesprávne použitie**



#### **ROZLIČNÉ NEBEZPEČENSTVÁ!**

- ⊙ Nasledujúce látky sa nesmú vysávať:
  - kvapaliny alebo vlhká nečistota
  - výbušné alebo horľavé látky, ako napr. múka alebo uhoľný prach
  - zdraviu škodlivé látky, ako napríklad azbestový prach
  - žeravý popol, horiace zápalky alebo iné horúce látky
  - zvlášť jemný prach, ako napríklad toner do kopírovacích prístrojov. Filter v prístroji nie je vhodný na takéto látky.
- ⊙ Deti si na prístroj nesmú sadieť alebo ho používať ako autíčko.

### 3. Bezpečnostné pokyny

#### Výstražné upozornenia

Pre prípad potreby sú v tomto návode na obsluhu uvedené nasledovné výstražné upozornenia:



**NEBEZPEČENSTVO!** Vysoké riziko: Nerešpektovanie tejto výstrahy môže spôsobiť poranenia a ohrozenie života.

**VÝSTRAHA!** Stredné riziko: Nerešpektovanie tejto výstrahy môže spôsobiť poranenia alebo rozsiahle vecné škody.

**POZOR:** Nízke riziko: Nerešpektovanie tejto výstrahy môže spôsobiť ľahké poranenia alebo vecné škody.

**UPOZORNENIE:** Skutočnosti a špecifiká, ktoré by sa mali rešpektovať pri manipulácii s prístrojom.

#### Pokyny pre bezpečnú prevádzku

- ⊙ Tento prístroj môžu používať deti od 8 rokov a osoby s obmedzenými fyzickými, zmyslovými alebo duševnými schopnosťami alebo s nedostatkom skúseností a/alebo vedomostí, ak sú pod dozorom alebo ak boli poučené o bezpečnom používaní prístroja a pochopili riziká, ktoré sú s jeho používaním spojené. Deti sa nesmú hrať s prístrojom. Čistenie a používateľskú údržbu nesmú vykonávať deti bez dozoru.
- ⊙ Prístroj vypnite a vyťahnite zástrčku predtým, ako...
  - ... ho budete skladať alebo rozoberať,
  - ... pred výmenou filtra alebo vrečka na prach,
  - ... budete odstraňovať upchatia a
  - ... ho budete čistiť.
- ⊙ V prípade, že je poškodený elektrický pripojovací kábel tohto prístroja, musí ho výrobca, jeho zákaznícky servis alebo podobne kvalifikovaná osoba nahradiť, aby sa predišlo ohrozeniu.
- ⊙ V prípade nesprávneho použitia môžu nastať poranenia.



#### **NEBEZPEČENSTVO pre deti!**

- ⊙ Obalový materiál nie je hračka. Deti sa nesmú hrať s plastovými vreckami. Hrozí nebezpečenstvo udusenía.



#### **NEBEZPEČENSTVO pre domáce a hospodárske zvieratá a nebezpečenstvo nimi spôsobené!**

- ⊙ Elektrické prístroje môžu predstavovať nebezpečenstvo pre domáce a hospodárske zvieratá. Zároveň môžu zvieratá prístroj poškodiť. Preto im zabráňte priblížiť sa k elektrickým prístrojom.
- ⊙ Nikdy nevysávajú zvieratá.



### **NEBEZPEČENSTVO zásahu elektrickým prúdom v dôsledku vlhkosti!**

- ⊙ Prístroj chráňte pred vlhkosťou, kvapkajúcou a striekajúcou vodou.
- ⊙ Prístroj, kábel a zástrčku prístroja nesmiete ponárať do vody alebo iných kvapalín.
- ⊙ Ak by sa do prístroja dostala kvapalina, okamžite vytiahnite zástrčku. Pred opätovným uvedením do prevádzky dajte prístroj skontrolovať.
- ⊙ Znovu použiteľné vrecko na prach nechajte úplne vyschnúť predtým, ako ho znovu vložíte.
- ⊙ Prístroj neobsluhujte s mokrymi rukami.



### **NEBEZPEČENSTVO v dôsledku zásahu elektrickým prúdom!**

- ⊙ Pripojovacie vedenie ved'te tak, aby naň nikto nemohol stúpiť, zachytiť sa oň alebo sa na ňom potknúť.
- ⊙ Prístroj pripájajte len do riadne nainštalovanej, dobre prístupnej zásuvky, ktorej napätie zodpovedá údaju na typovom štítku. Zásuvka musí byť aj po pripojení naďalej dobre prístupná.
- ⊙ Dávajte pozor na to, aby sa pripojovacie vedenie nemohlo poškodiť na ostrých hranách alebo horúcich miestach.
- ⊙ Dbajte na to, aby sa pripojovací kábel nezasekol alebo nestlačil.
- ⊙ Pri vyťahovaní zástrčky zo zásuvky ťahajte vždy za zástrčku, nikdy nie za pripojovacie vedenie.
- ⊙ Zástrčku vytiahnite zo zásuvky ...
  - ... predtým, ako budete prístroj čistiť,
  - ... keď sa vyskytne porucha a
  - ... počas búrky.



### **NEBEZPEČENSTVO poranení!**

- ⊙ Dávajte pozor na to, aby ste nikdy nevyšávali kožu, vlasy alebo kusy oblečenia.
- ⊙ Keď stlačíte tlačidlo na navinutie pripojovacieho kábla, pripojovací kábel pevne pridržujte. Inak vás môže zástrčka pri rýchlom navinutí, napr. udrieť po nohách.

### **VÝSTRAHA pred vecnými škodami!**

- ⊙ Vysávač používajte výlučne vtedy, keď sú nasadené vrecko na prach a všetky filtre. Vysávanie bez vrecka na prach alebo bez filtrov zničí motor.
- ⊙ Používajte len originálne príslušenstvo a vrecká na prach uvedené v tomto návode na obsluhu.
- ⊙ Nepoužívajte agresívne alebo abrazívne čistiace prostriedky.

## **4. Obsah balenia**

- 1 vysávač (základný prístroj) s vloženými filterami a vloženým vreckom na prach
- 1 sacia hadica **1**
- 1 teleskopická trubica **14**
- 1 podlahová hubica **12**
- 1 štrbinová hubica / kefová hubica **2**
- 1 hubica na čalúnenie **3**
- 1 úplný návod na obsluhu (na internete)
- 1 krátky návod (je priložený k prístroju)



## 5. Pred prvým použitím

- Vybaľte prístroj a všetky diely príslušenstva.
- Skontrolujte, či máte všetky diely a či tieto diely nie sú poškodené.

### UPOZORNENIA:

- Pri dodaní sú už vložené všetky filtre a vrečko na prach.
- Berte do úvahy, že zo začiatku môžete cítiť zápach. Tento nie je nebezpečný a po krátkom čase sa stratí. Postarajte sa o dostatočné vetranie miestnosti.

### Odstránenie prepravnej poistky

V stave pri dodaní sa na spodnej strane prístroja nachádzajú dva prvky na ochranu pri preprave.

- Odstráňte tieto prvky na ochranu pri preprave tak, že ich vytiahnete zo spodnej strany.

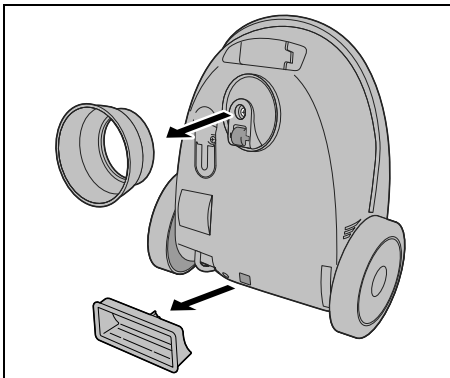

## 6. Montáž



- NEBEZPEČENSTVO poranení!**
- ⊙ Pred skladaním alebo rozbieraním vysávača vytiahnite zástrčku **22** zo zásuvky.

### Vloženie/odobratie hadice

- Zasuňte saciu hadicu **1** do pripojovacieho otvoru **8** na hornej strane prístroja. Sacia hadica musí počutelne zapadnúť.

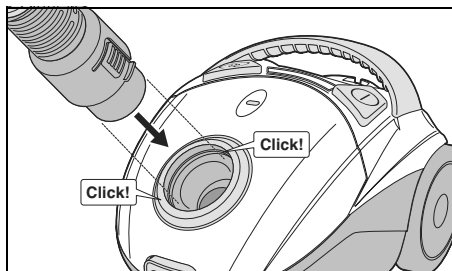

- Na vybratie sacej hadice **1** stlačte obidve odblokovacie tlačidlá **6** a vytiahnite ich.

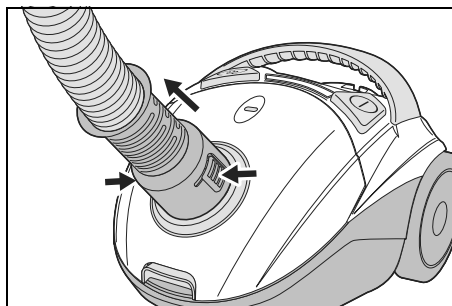

## Nasunutie teleskopickej trubice

- Zasuňte saciu hadicu **1** s rukoväťou **16** do horného konca na teleskopickej trubici **14**. Na lepšie uchopenie pritom zľahka otáčajte rukoväťou sem a tam.

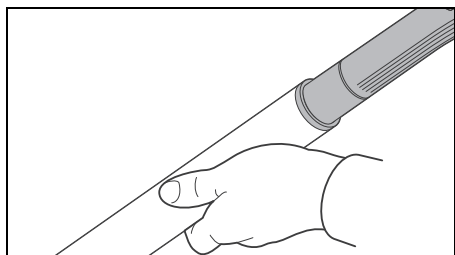

- Prítom je najlepšie, keď teleskopickú trubicu **14** otočíte hneď tak, aby posúvač **13** smeroval nahor. To vám neskôr uľahčí obsluhu.

## Prestavenie dĺžky teleskopickej trubice

1. Zatačte posúvač **13** na teleskopickej trubici **14** nadol a nastavte požadovanú dĺžku.

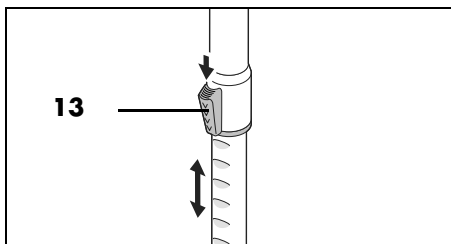

2. Pustite posúvač **13** a posúvajte teleskopickú trubicu **14** ďalej, kým nezapadne.

## Nasadenie / odobratie hubíc

- Všetky hubice sa dajú upevniť buď priamo na rukoväť **16** saciej hadice **1** alebo na spodný koniec teleskopickej trubice **14**.
- Nasuňte požadovanú hubicu. Na lepšie držanie pritom zľahka otáčajte rukoväťou sem a tam.

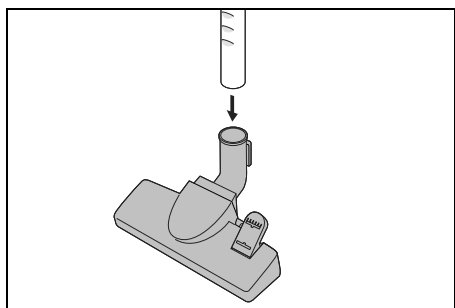

- Na vybratie hubicou zľahka otáčajte sem a tam a stiahnite ju.

## 7. Používanie hubíc

Tu nájdete prehľad o tom, na aké čistiace úlohy sa hodia rozličné hubice.

### Podlahová hubica 12

Vhodná na koberce a hladké podlahy. Pomocou nožného tlačidla **11** môžete prepínať medzi obidvomi funkciami.



- Pre hladké podlahy, ako napr. dlaždice sklopte nožné tlačidlo **11** na symbol „kefa vysunutá“. Kefa na spodnej strane sa vysunie.

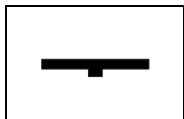
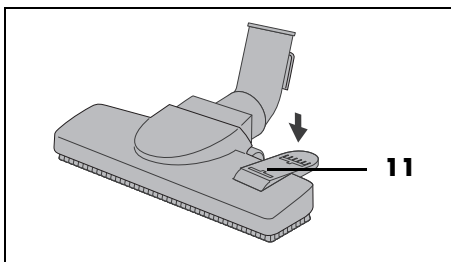

- Pre koberce sklopte nožné tlačidlo **11** na symbol „kefa zasunutá“. Kefa sa zasunie.

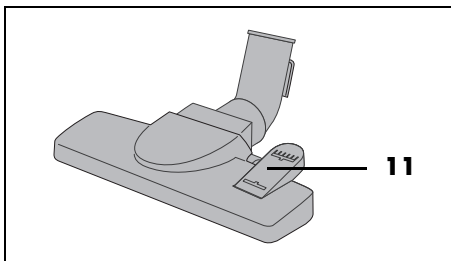

### Hubica na čalúnenie 3

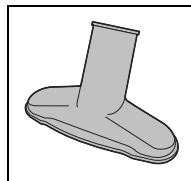

Hubica na čalúnenie **3** je určená, napr. na čalúnený nábytok, matrace a autosedačky.

### Štrbinová hubica / kefová hubica 2

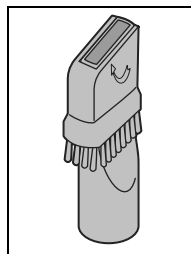

Štrbinová hubica **2** je určená, napr. na krycie lišty, rohy, škáry a medzery v čalúnení.

- Vyklopte kefu v smere šípky, aby ste zo štrbinovej hubice **2** urobili kefovú hubicu.

Táto je vhodná, napr. na nerovné predmety, lampy, profilové lišty.

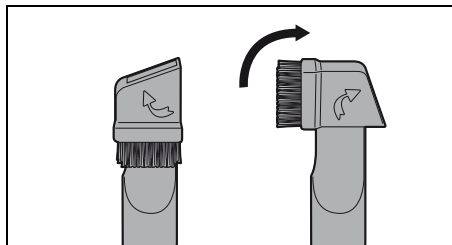

## 8. Vysávanie

### VÝSTRAHA pred vecnými škodami!

- ⊙ Pri vysávaní musia byť vždy namontované všetky filtre a vrečko na prach.

### Pripojenie a zapnutie vysávača

1. Namontujte požadované diely príslušenstva.
2. Pripojovací kábel **22** vytiahnite minimálne po žltú značku. Zastavte pri čerenej značke. Pripojovací kábel sa nesmie vyťahovať násilím až na doraz.
3. Zasuňte zástrčku **22** do vhodnej zásuvky. Zásuvka musí byť aj po pripojení kedykoľvek dobre prístupná.
4. Stlačte zapínač/vypínač ① **17**, aby ste zapli prístroj.

### Použitie ventilu prídavného vzduchu

- Pri vysávaní ľahkých, citlivých predmetov (napr. záclon) môžete flexibilne podľa potreby regulovať sací výkon. Čím viac je ventil prídavného vzduchu **15** otvorený, o to slabší je sací výkon.

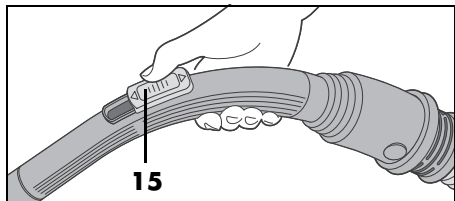

- Pri normálnom vysávaní má byť ventil prídavného vzduchu **15** úplne zatvorený, aby sa neznižovala sacia sila.
- Ventil prídavného vzduchu **15** úplne otvorte na rýchle uvoľnenie, napr. nasáť textilii.

### Ukončenie vysávania

1. Na vypnutie opäť stlačte zapínač/vypínač ① **17**.
2. Vytiahnite zástrčku **22** zo zásuvky.
3. Pripojovací kábel **22** pevne pridržiujte a stlačte tlačidlo ④ **18** na navinutie pripojovacieho kábla.

**UPOZORNENIE:** Keď sa navíjanie zastaví, pripojovací kábel **22** zase trochu vytiahnite.

4. Odložte vysávač (pozri „Uskladnenie“ na strane 127).

## 9. Vrečko na prach a filter



### NEBEZPEČENSTVO poranení!

- ⊙ Pred výmenou alebo čistením vrečka na prach a filtrov vypnite vysávač a vytiahnite zástrčku **22**.

### VÝSTRAHA pred vecnými škodami!

- ⊙ Pri vysávaní musia byť vždy vložené všetky filtre a vrečko na prach .

## 9.1 Vrečko na prach

**UPOZORNENIE:** Dodané vrečko na prach sa môže vysypať, vyprať a znovu použiť.

Typ vrečka: kompatibilné so **Swirl® Y 298®/Y 98®**, **Handybag Y98**, **Worwo EMB419**.

### Indikátor vrečka na prach 4

Najneskôr keď je indikátor vrečka na prach **4** farebne vyplnený, musí sa vrečko na prach vymeniť.

Berte pritom do úvahy nasledovné:

- Indikátor vrečka na prach **4** sa môže krátkodobo farebne vyplniť, keď sa vysávač pevne prisaje, napr. na textilie.
- Keď je indikátor vrečka na prach **4** trvalo farebne vyplnený, ale vrečko na prach nie je plné:
  - Vypnite vysávač.
  - Vytiahnite zástrčku **22**.
  - Skontrolujte, či nie je sacia hadica **1** alebo hubica upchatá. Prípadné upchatie odstráňte.
- Indikátor vrečka na prach **4** je nastavený na bežný domáci zmiešaný prach, kobercové vlákna, vlasy a piesok. Vrečko na prach môže byť kobercovými alebo vlnenými vláknami poriadne naplnené, hoci to indikátor nezobrazuje. Napriek tomu vrečko na prach vyprázdnite, resp. vymeňte.

### Vybratie vrečka na prach

1. Potiahnite odblokovacie tlačidlo **9** nahor k veku a veko **7** vyklopte, kým nezapadne.

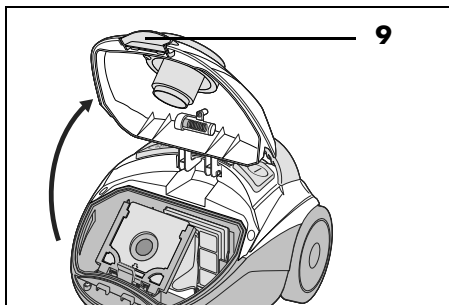

2. Vytiahnite vrečko vysávača s držiakom vrečka na prach smerom nahor z vysávača.

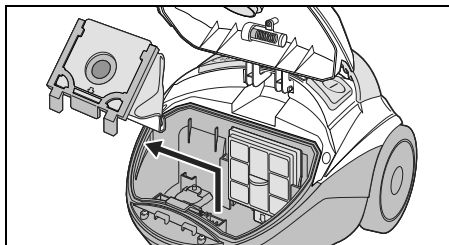

3. Vytiahnite vrečko na prach z držiaka vrečka na prach.

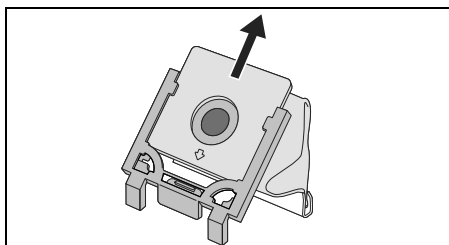

## Vyprázdenie vrecka na prach

**UPOZORNENIE:** Aby ste predišli rozprášeniu prachu, môžete vrečko na prach pred vyspaním vložiť do prázdneho vrecka na odpad a toto uzavrieť.

1. Opatrne stiahnite plastovú kolajničku na dolnom konci znovu použiteľného vrecka na prach.

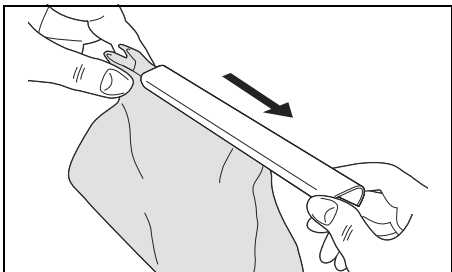

2. Vyprázdnite obsah vrecka na prach.

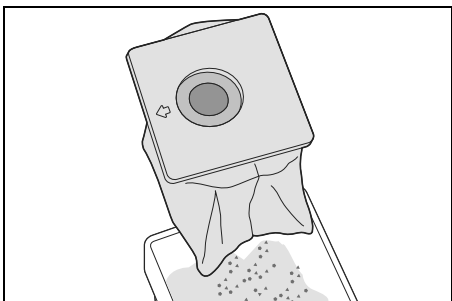

**UPOZORNENIE:** Znovu použiteľné vrečko na prach pravidelne perte pod tečúcou vodou (pozri „Vypratie znovu použiteľného vrecka na prach“ na strane 127).

3. Znovu poskladajte dolný koniec tak, aby ste mohli nasunúť plastovú kolajničku.
4. Plastovú kolajničku nasuňte tak, aby bola dolná hrubá hrana vrecka na prach úplne osadená v plastovej kolajničke.

## Vloženie vrecka na prach



**NEBEZPEČENSTVO zásahu elektrickým prúdom v dôsledku vlhkosti!**

- ⊙ Znovu použiteľné vrečko na prach nechajte úplne vyschnúť predtým, ako ho znovu vložíte.

1. Vyprázdené znovu použiteľné vrečko na prach alebo nové vrečko na prach zasuňte celkom až na doraz do držiaka vrecka na prach. Pritom si všimnite malú šípku na doštičke vrecka na prach.

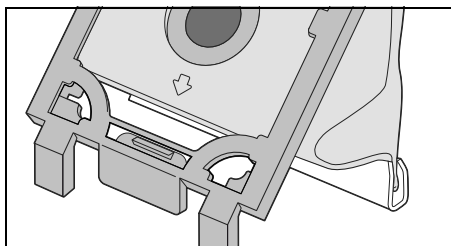

2. Zasuňte držiak vrecka na prach s vreckom na prach zhora do oboch kolajničiek vo vysávači. Dbajte o to, aby sa pritom vrečko na prach nikde nezakliesnilo.
3. Veko **7** znovu zatvorte, kým nezapadne.

## 9.2 Ochranný filter motora

Ochranný filter motora je hygienický filter. Nachádza sa na zadnej stene priečinka na vrecko na prach a čistí vzduch predtým, ako vstúpi do motora. V prípade potreby ho vymeňte (napríklad, keď sa zníži sací výkon) alebo po 5 spotrebovaných vreckách na prach.

**UPOZORNENIE:** Na výmenu ochranného filtra motora použite bežné univerzálne filtre motora, ktoré sa pristrojú na vhodný rozmer.

1. Otvorte veko **7** a vyberte držiak vrecka na prach s vreckom na prach (pozri „Vybratie vrecka na prach“ na strane 123).

Za mriežkou na zadnej stene priečinka na vrecko na prach sa nachádza ochranný filter motora.

2. Vytiahnite nahor mriežku s ochranným filtrom motora.

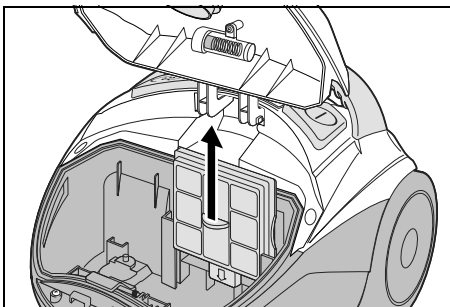

3. Vyberte použitý ochranný filter motora.
4. Nový ochranný filter motora zastrihnite podľa použitého ochranného filtra motora.
5. Vložte nový ochranný filter motora do mriežky.
6. Mriežku znovu nasadíte do kolajničiek na zadnej stene a posuňte ju až na doraz nadol.
7. Znovu vložte držiak vrecka na prach s vreckom na prach. Dbajte o to, aby sa

prítom vrecko na prach nikde nezakliesnilo.

8. Veko **7** znovu zatvorte, kým nezapadne.

## 9.3 Filter vychádzajúceho vzduchu / papierový filter (EPA)

Filter vychádzajúceho vzduchu je hygienický mikrofilter. Nachádza sa na zadnej strane vysávača. Odstraňuje zvyšné, najmenšie častičky, ktoré sa nachádzajú vo vyfukovanom vzduchu.

Pravidelne ho kontrolujte vzhľadom na znečistenie a poškodenie.

1. Zatláčte odblokovacie tlačidlo nadol a vyberte kryt **20** nad filtrom **21** vychádzajúceho vzduchu.

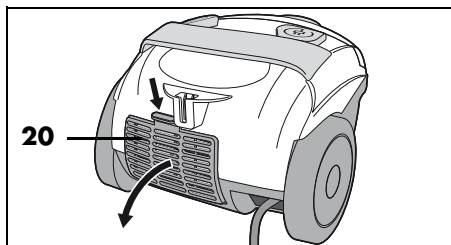

2. Vytiahnite EPA filter **21**.

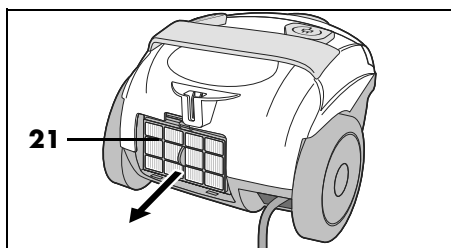

3. Skontrolujte, či nie je EPA filter poškodený. Ak áno, vymeňte EPA filter.
4. Vložte EPA filter **21** do plastového vrecka a vyklepte ho. Skôr ako EPA filter zase vyberiete z plastového vrecka, počkajte, kým sa usadia drobné častičky.

**UPOZORNENIE:** Pre tento prístroj použite EPA filter typu **EPA 12**.

5. EPA filter **21** nasadíte mierne šikmo nadol na upevnenie a potom zatlačíte hornú časť na prístroj. Musí byť pevne osadený.

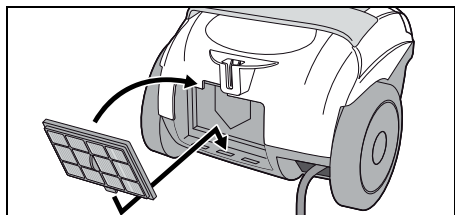

6. Nasadíte dole kryt **20** nad filter vychádzajúceho vzduchu **21** a zaklapnete ho. Zláhka pritom zatlačíte nadol odblokovacie tlačidlo a dbajte o to, aby kryt pevne zapadol.

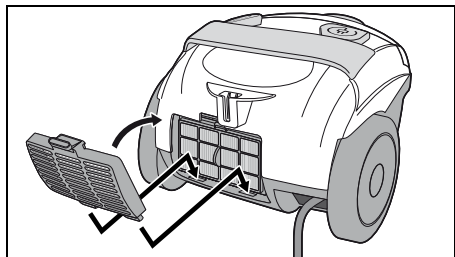

## 10. Čistenie a ošetrovanie



### **NEBEZPEČENSTVO poranení!**

- ⊙ Pred čistením prístroja vypnite vysávač a vytiahnite zástrčku **22**.

### **VÝSTRAHA pred vecnými škodami!**

- ⊙ Nepoužívajte agresívne alebo abrazívne čistiace prostriedky.

## **Pravidelná kontrola**

Na zachovanie výkonnosti vysávača a prechádzanie poškodeniam na prístroji:

- Pravidelne kontrolujte indikátor vrecka na prach **4** (pozri „Indikátor vrecka na prach **4**“ na strane 123).  
V prípade potreby vyprázdnite/vymeňte vrecko na prach a odstráňte upchatia.
- Pravidelne kontrolujte hubice vysávača vzhľadom na nečistoty, napr. chlpy alebo vlasy.
- Pravidelne kontrolujte všetky filtre vzhľadom na poškodenia alebo deformácie. Poškodené alebo zdeformované filtre alebo filtre, ktoré sa už nedajú vyčistiť, sa musia vymeniť.
- Pravidelne kontrolujte znovu použiteľné vrecko na prach vzhľadom na poškodenia. Poškodené vrecko na prach sa nesmie znovu použiť.
- Pravidelne kontrolujte kábel a prístroj vzhľadom na poškodenia.

## **Vlhké utieranie**

- Mierne navlhčenou handrou utrite nasledujúce diely:
  - prístroj
  - saciu hadicu **1**
  - teleskopickú trubicu **14**
  - plastové plochy hubíc
- Všetky diely nechajte úplne vyschnúť, skôr ako ich odložíte alebo opäť použijete.

## **Čistenie kief**

- Kefy na kefovej hubici **2** a podlahovej hubici **12** vyklepte. Keď sú, napr. zachytené vlasy, povytáhnite ich prstami.
- Kefy môžete vysať aj s rukoväťou **16** na sacej hadici **1**.



## Vypratie znovu použiteľného vrečka na prach



### NEBEZPEČENSTVO zásahu elektrickým prúdom v dôsledku vlhkosti!

- Znovu použiteľné vrečko na prach nechajte úplne vyschnúť predtým, ako ho znovu vložíte.

Znovu použiteľné vrečko na prach pravidelne perie (podľa znečistenia) pod tečúcou vodou.

1. Vyprázdňte vrečko na prach (pozri „Vyprázdnenie vrečka na prach“ na strane 124).
2. Vrečko na prach opláchnite pod tečúcou studenou vodou.
3. Vrečko na prach nechajte úplne vyschnúť predtým, ako ho znovu uzavriete plastovou kolajničkou a vložíte do vysávača.

## 11. Uskladnenie

### Odstavenie vysávača

Prístroj je vybavený dvojitým parkovacím systémom. Pre túto funkciu musí byť nasadená podlahová hubica **12**.

- Ak sa vysávač nachádza v normálnej polohe vysávania, zaháknite podlahovú hubicu **12** do držiaka **19** na zadnej strane.

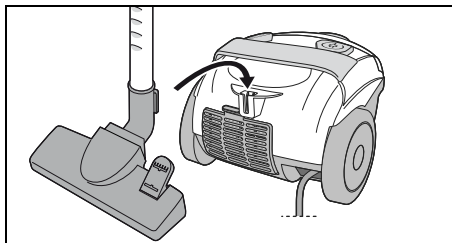

- Alebo postavte vysávač zvislo a zaháknite podlahovú hubicu **12** do držiaka **10** na spodnej strane.

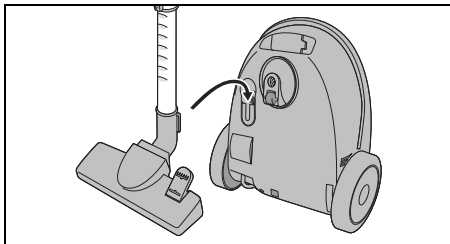

- Na priestorovo úsporné uchovávanie a stabilné postavenie zasunúť teleskopickú trubicu **14** čo najviac dokopy.

## 12. Likvidácia

Tento produkt podlieha európskej smernici 2012/19/EÚ. Symbol prečiarknutého smetného koša na kolesách znamená, že produkt musí byť odovzdaný do osobitného zberu odpadu v Európskej únii. Platí to pre produkt a všetky diely príslušenstva, ktoré sú označené týmto symbolom. Označené produkty sa nesmú likvidovať s bežným domácim odpadom, ale musia sa odovzdať na zberné miesto na recykláciu elektrických a elektronických prístrojov.



Tento symbol recyklácie označuje, napr. predmet alebo časti materiálu, ako hodiace sa na recykláciu. Recyklácia pomáha znižovať spotrebu surovín a zaťaženie životného prostredia.



### Obal

Ak chcete zlikvidovať obal, dbajte na príslušné predpisy vo vašej krajine týkajúce sa životného prostredia.

## 13. Riešenie problémov

Ak by váš prístroj zrazu prestal správne fungovať, skontrolujte ho najprv podľa tohto kontrolného zoznamu. Možno ide len o malý problém, ktorý budete vedieť odstrániť aj vy.



### NEBEZPEČENSTVO zásahu elektrickým prúdom!

- ⊙ V žiadnom prípade sa nepokúšajte opraviť prístroj sami.

## 14. Technické údaje

Model:	SBBK 700 A2
Sieťové napätie:	220 – 240 V ~ 50 - 60 Hz
Trieda ochrany:	II
Výkon:	700 W
Okolité podmienky:	Použitie do výšky 4 000 m n. morom

Chyba	Možné príčiny / opatrenia
Žiadne Funkcia	<ul style="list-style-type: none"> <li>• Skontrolujte elektrické napájanie.</li> </ul>
Sací výkon príliš slabý	<ul style="list-style-type: none"> <li>• Sú všetky diely správne spojené?</li> <li>• Nie je vyplnený indikátor vrečka na prach <b>4</b>? <ul style="list-style-type: none"> <li>- Nie je upchatá niektorá z hubíc <b>2/3/12</b>, sacia hadica <b>1</b> alebo teleskopická trubica <b>14</b>?</li> <li>- Nie je plné vrečko na prach?</li> <li>- Nie sú jeden alebo viaceré filtre silne znečistené?</li> </ul> </li> <li>• Nie je otvorený ventil prírodného vzduchu <b>15</b>?</li> </ul>
Zápach	<ul style="list-style-type: none"> <li>• Pri novom prístroji je zápach normálny a nie je zdraviu škodlivý.</li> <li>• Ak sa neskôr vyskytne zatuchnutý zápach, skontrolujte vrečko na prach a filtre. V prípade potreby ich vymeňte.</li> </ul>
Veko sa nedá zatvoriť	<ul style="list-style-type: none"> <li>• Je vrečko na prach správne vložené?</li> </ul>

## Použité symboly

	Ochranná izolácia
	<b>G</b> epüüfte <b>S</b> icherheit (overená bezpečnosť): prístroje musia zodpovedať všeobecne uznávaným pravidlám techniky a sú v súlade s nemeckým zákonom o bezpečnosti výrobkov (Produktsicherheitsgesetz - ProdSG).
	S označením CE spoločnosť HOYER Handel GmbH vyhlasuje zhodu ES.
	Tento symbol pripomína, aby ste obal ekologicky zlikvidovali.
	Symbolom recyklácie (3 šípky) sú označené recyklovateľné materiály. Materiál môže byť špecifikovaný recyklačným číslom v strede (tu: 21) a/alebo skratkou (tu: PAP).
~	Striedavé napätie
	Ide o recyklovateľný produkt, ktorý podlieha rozšírenej zodpovednosti výrobcu, ako aj povinnosti triedenia odpadu.

Technické zmeny vyhradené.

## 15. Záruka spoločnosti **HOYER Handel GmbH**

Vážená zákazníčka, vážený zákazník, na tento prístroj sa vzťahuje záruka 3 roky od dátumu kúpy. V prípade výskytu nedostatkov tohto výrobku máte voči predajcovi výrobku zákonom stanovené práva. Tieto zákonom stanovené práva nie sú obmedzené našimi nižšie uvedenými záručnými podmienkami.

### **Záručné podmienky**

Záručná doba začína plynúť od dátumu kúpy. Originálny pokladničný blok si, prosím, uschovajte. Tento blok slúži ako doklad o kúpe.

V prípade, že sa v priebehu troch rokov od dátumu kúpy tohto výrobku vyskytne materiálová alebo výrobná chyba, výrobok pre vás bezplatne opravíme, vymeníme alebo vám vrátime kúpnu cenu – podľa nášho výberu. Toto záručné plnenie predpokladá, že v rámci trojročnej lehoty predložíte nefunkčný prístroj a doklad o kúpe (pokladničný blok) a krátko písomne popíšete, v čom spočíva nedostatok a kedy sa vyskytol.

V prípade, že sa záruka vzťahuje na príslušnú poruchu, obdržíte od nás opravený alebo nový výrobok. Pri oprave alebo výmene výrobku nezačína plynúť nová záručná doba.

### **Záručná doba a zákonná záruka**

Záručná doba sa záručným plnením nepredlžuje. Toto sa vzťahuje aj na vymenené a opravené diely. Prípadné poškodenia a nedostatky existujúce už pri kúpe sa musia nahlásiť ihneď po vybalení. Prípadné opravy po uplynutí záručnej doby budú spoplatnené.

### **Rozsah záruky**

Prístroj bol starostlivo zhotovený podľa prírodných smerníc kvality a pred zaslaním bol dôkladne skontrolovaný.

Záručné plnenie sa vzťahuje na materiál a navýrobné chyby.

**Záruka sa nevzťahuje na namáhané diely, ktoré sú vystavené normálnemu opotrebeniu, na poškodenia krehkých dielov, napr. spínačov, osvetľovacích prostriedkov alebo iných dielov vyrobených zo skla.**

Táto záruka zaniká, ak bol výrobok poškodený alebo nebol používaný alebo udržiavaný odbornou. Pre správne používanie výrobku sa musia presne dodržiavať všetky pokyny uvedené v návode na obsluhu. Účelom použitia a konaniam, ktoré návod na obsluhu neodporúča alebo pred ktorými varuje, je potrebné sa bezpodmienečne vyhýbať.

Výrobok je určený výlučne na súkromné použitie a nie na komerčné účely. V prípade nevhodného a neodborného, príp. násilného zaobchádzania s prístrojom a zásahov, ktoré neboli vykonané našim servisným centrom, záruka zaniká.

### **Postup pri reklamacii**

Pre rýchle spracovanie vašej žiadosti, prosím, postupujte podľa nasledovných pokynov:

- Pri všetkých otázkach majte pripravené číslo výrobku **IAN: 437427\_2304** a pokladničný blok ako doklad o kúpe.
- Číslo artikla nájdete na typovom štítku, ako rytinu, na titulnej stránke návodu (vľavo dole) alebo ako nálepku na zadnej alebo spodnej strane prístroja.
- V prípade, že sa na prístroji vyskytli chyby vo funkcii alebo iné nedostatky, najskôr **telefonicky** alebo **e-mailom** kontaktujte nižšie uvedené servisné centrum.
- Výrobok, ktorý bol označený za nefunkčný, môžete následne spolu s dokladom o kúpe (pokladničný blok) a uvedením, v čom spočíva daný nedostatok a kedy sa objavil, zaslať zdarma na servisnú adresu, ktorá vám bola oznámená.

Na [www.lidl-service.com](http://www.lidl-service.com) si môžete stiahnuť túto a ďalšie príručky, produktové videá a inštalačný softvér.



S týmto QR kódom sa dostanete priamo na stránku Lidl servisu ([www.lidl-service.com](http://www.lidl-service.com)) a po zadaní čísla artikla (IAN) **437427\_2304** si môžete otvoriť svoj návod na obsluhu.



### **Servisné stredisko**

 Servis Slovensko  
Tel.: 0850 232001  
E-Mail: [hoyer@lidl.sk](mailto:hoyer@lidl.sk)

**IAN: 437427\_2304**



### **Dodávateľ**

Majte, prosím, na pamäti, že nasledujúca adresa **nie je servisná adresa**: Najskôr kontaktujte vyššie uvedené servisné centrum.

HOYER Handel GmbH  
Kühnehöfe 12  
22761 Hamburg  
NEMECKO



## **Índice**

<b>1. Vista general</b> .....	<b>133</b>
<b>2. Uso adecuado</b> .....	<b>134</b>
<b>3. Indicaciones de seguridad</b> .....	<b>135</b>
<b>4. Volumen de suministro</b> .....	<b>136</b>
<b>5. Antes del primer uso</b> .....	<b>137</b>
<b>6. Montaje</b> .....	<b>137</b>
<b>7. Uso de las boquillas</b> .....	<b>139</b>
<b>8. Aspirar</b> .....	<b>140</b>
<b>9. Bolsa de polvo y filtros</b> .....	<b>140</b>
9.1 Bolsa de polvo.....	141
9.2 Filtro protector del motor.....	142
9.3 Filtro de aire de escape/filtro de papel (EPA) .....	143
<b>10. Limpieza y cuidados</b> .....	<b>144</b>
<b>11. Conservación</b> .....	<b>145</b>
<b>12. Eliminación</b> .....	<b>145</b>
<b>13. Solución de problemas</b> .....	<b>146</b>
<b>14. Datos técnicos</b> .....	<b>146</b>
<b>15. Garantía de HOYER Handel GmbH</b> .....	<b>147</b>

## **1. Vista general**

- 1** Tubo de aspiración
- 2** Boquilla para juntas/boquilla con cepillo
- 3** Boquilla para tapizados
- 4** Indicador de bolsa de polvo
- 5** Asa
- 6** Teclas de desbloqueo (en ambos lados del tubo de aspiración)
- 7** Tapa
- 8** Orificio de conexión (para el tubo de aspiración)
- 9** Tecla de desbloqueo (de la tapa)
- 10** Soporte para la boquilla para suelos (en la parte inferior de la aspiradora para suelos)
- 11** Pulsador de pedal  
(en la boquilla para suelos, para extender/recoger el cepillo)
- 12** Boquilla para suelos
- 13** Regulador (para el desbloqueo del tubo telescópico)
- 14** Tubo telescópico
- 15** Válvula de fuga de aire
- 16** Mango (en el tubo de aspiración)

### **Ilustración A: elementos de mando**

- 17** ① Interruptor de encendido/apagado
- 18** ② Botón para enrollar el cable de conexión

### **Ilustración B: parte posterior**

- 19** Soporte (para la boquilla para suelos)
- 20** Tapa encima del filtro de aire de escape
- 21** Filtro de aire de escape
- 22** Cable de conexión con enchufe

## **¡Muchas gracias por su confianza!**

Le felicitamos por haber adquirido esta aspiradora para suelos.

Para un manejo seguro del producto y para conocer todas sus prestaciones:

- **Antes de poner en marcha el aparato por primera vez, lea este manual de instrucciones detenidamente.**
- **¡Sobre todo, siga las indicaciones de seguridad!**
- **El aparato solo se debe emplear de la manera descrita en este manual de instrucciones.**
- **Conserve este manual de instrucciones.**
- **En caso de que entregue este aparato a otras personas, adjunte el manual de instrucciones. El manual de instrucciones forma parte del producto.**

¡Esperamos que disfrute de su nueva aspiradora para suelos!

## **2. Uso adecuado**

La aspiradora para suelos se puede emplear para aspirar el polvo doméstico normal y seco, y la suciedad algo más gruesa.

El aparato está concebido para el uso doméstico y no es apto para fines industriales. El aparato solo deberá utilizarse en el interior.

### **Possible uso indebido**

---



#### **¡DIVERSOS PELIGROS!**

- ⊙ No está permitido aspirar los siguientes materiales:
    - líquidos y suciedad húmeda
    - materiales explosivos o inflamables como carbonilla o harija
    - materiales nocivos para la salud como, por ejemplo, polvo de amianto
    - cenizas o cerillas encendidas u otros materiales calientes
    - polvos especialmente finos como, por ejemplo, tóners de fotocopiadoras e impresoras. El filtro del aparato no es apto para este tipo de materiales.
  - ⊙ Los niños no deben sentarse sobre el aparato ni utilizarlo como cochecito de juguete.
- 

### **Indicaciones acerca de marcas registradas**

Swirl®, Y 298® e Y 98® son marcas comerciales registradas de una empresa del Grupo Melitta y no están vinculadas a LIDL.



### 3. Indicaciones de seguridad

#### Indicaciones de advertencia

En caso necesario, en este manual de instrucciones se utilizan las siguientes indicaciones de advertencia:



**¡PELIGRO!** Riesgo elevado: la no observación de la advertencia puede causar lesiones mortales.

**¡ADVERTENCIA!** Riesgo medio: la no observación de la advertencia puede causar lesiones o daños materiales graves.

**PRECAUCIÓN:** riesgo reducido: la no observación de la advertencia puede causar lesiones o daños materiales leves.

**NOTA:** circunstancias y particularidades que se deben tener en cuenta al usar el aparato.

#### Instrucciones para un funcionamiento seguro

- ⊙ Este aparato puede ser utilizado por niños mayores de 8 años y por personas con las capacidades físicas, sensoriales o mentales disminuidas o que carezcan de la experiencia y/o los conocimientos necesarios, bajo supervisión o habiendo recibido las instrucciones oportunas para el uso seguro del aparato y siendo conscientes del peligro de un uso incorrecto. Los niños no deben jugar con el aparato. Los niños sin supervisión no deben encargarse de la limpieza ni del mantenimiento del aparato.
- ⊙ Desconecte el aparato y extraiga el enchufe...
  - ... antes de montar o desmontar el aparato,
  - ... antes de cambiar el filtro o la bolsa de polvo,
  - ... antes de eliminar obstrucciones y
  - ... antes de limpiar el aparato.
- ⊙ Si el cable de conexión del aparato presenta desperfectos, deberá ser sustituido únicamente por el fabricante, el servicio postventa u otras personas igualmente cualificadas, para evitar peligros.
- ⊙ El uso erróneo puede provocar lesiones.



**¡PELIGRO para los niños!**

- ⊙ El material de embalaje no es ningún juguete. Los niños no deben jugar con las bolsas de plástico. Existe peligro de asfixia.



**¡PELIGRO para y debido a los animales de compañía y de granja!**

- ⊙ Los aparatos eléctricos pueden presentar peligros para los animales de compañía y de granja. Además, los animales también pueden ocasionar daños en el aparato. Por ello, como regla general, mantenga a los animales alejados de los aparatos eléctricos.
- ⊙ No aspire nunca sobre animales.



### **¡PELIGRO de descarga eléctrica debido a la humedad!**

- ⊙ Proteja el aparato de la humedad y de las gotas y las salpicaduras de agua.
- ⊙ El aparato, el cable de conexión y el enchufe no se pueden sumergir en agua ni en ningún otro líquido.
- ⊙ Si penetraran líquidos en el aparato, desenchúfelo inmediatamente. Haga revisar el aparato antes de volver a utilizarlo de nuevo.
- ⊙ Deje que la bolsa de polvo reutilizable se seque totalmente antes de volver a colocarla.
- ⊙ No utilice el aparato con las manos mojadas.



### **¡PELIGRO de descarga eléctrica!**

- ⊙ Coloque el cable de conexión de modo que nadie lo pise, se enganche o tropiece con él.
- ⊙ Conecte el aparato solo a una toma de corriente correctamente instalada y fácilmente accesible y cuya tensión corresponda a la especificación indicada en la placa de características. La toma de corriente debe seguir siendo fácilmente accesible tras la conexión.
- ⊙ Asegúrese de que el cable de conexión no resulte dañado por bordes afilados o superficies calientes.
- ⊙ Procure que el cable de conexión no se presione ni se aplaste.
- ⊙ Para sacar el enchufe de la toma de corriente, tire siempre del enchufe, nunca del cable de conexión.
- ⊙ Saque el enchufe de la toma de corriente, ...
  - ... antes de limpiar el aparato,
  - ... si se produce una avería y
  - ... en caso de tormenta.



### **¡PELIGRO de lesiones!**

- ⊙ Tenga cuidado de no succionar nunca la piel, el cabello o las prendas de ropa.
- ⊙ Sujete firmemente el cable de conexión cuando pulse la tecla para enrollarlo. De no hacerlo, el enchufe puede golpearle, p. ej., en las piernas, si enrolla el cable rápidamente.

### **¡ADVERTENCIA sobre daños materiales!**

- ⊙ Utilice la aspiradora únicamente con una bolsa de polvo y todos los filtros colocados. Aspirar sin bolsa de polvo o sin filtros daña el motor.
- ⊙ Utilice solamente accesorios originales y las bolsas de polvo indicadas en este manual de instrucciones.
- ⊙ No utilice detergentes abrasivos o productos de limpieza que produzcan arañazos.

## **4. Volumen de suministro**

- 1 aspiradora (aparato básico) con filtros colocados y una bolsa de polvo colocada
- 1 tubo de aspiración **1**
- 1 tubo telescópico **14**
- 1 boquilla para suelos **12**
- 1 boquilla para juntas/boquilla con cepillo **2**
- 1 boquilla para tapizados **3**
- 1 manual de instrucciones completo (en Internet)
- 1 guía breve (se incluye con el aparato)

## 5. Antes del primer uso

- Desembale el aparato y todos los accesorios.
- Compruebe que estén todas las piezas y que no presenten daños.

### NOTAS:

- Todos los filtros y una bolsa de polvo están ya colocados de fábrica.
- Tenga en cuenta que en los primeros momentos puede producirse algo de olor. Esto no es peligroso y desaparece pasados unos instantes. Procure que la habitación esté bien ventilada.

### Retirar la protección de transporte

Hay dos elementos de protección de transporte situados de fábrica en la parte inferior del aparato.

- Retire estos elementos de protección de transporte extrayéndolos de la parte inferior.

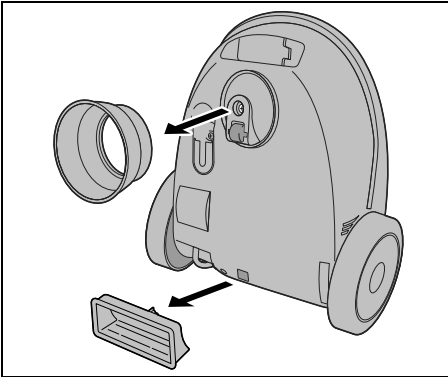

## 6. Montaje



**¡PELIGRO de lesiones!**

- ⊙ Retire el enchufe **22** antes de montar o desmontar la aspiradora.

### Insertar/retirar el tubo

- Conecte el tubo de aspiración **1** en el orificio de conexión **8** en la parte superior del aparato. El tubo de aspiración debe encajar con un clic.

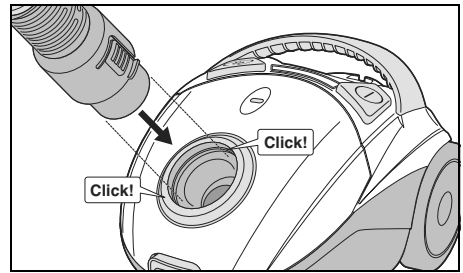

- Para retirar el tubo de aspiración **1**, pulse ambas teclas de desbloqueo **6** y extráigalo hacia fuera.

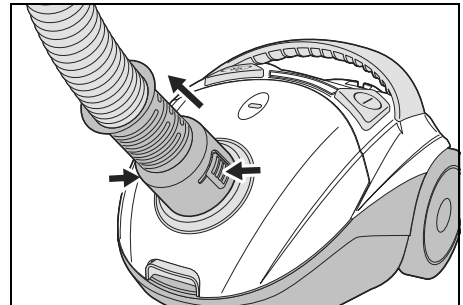

## **Insertar el tubo telescópico**

- Inserte el tubo de aspiración **1** con el mango **16** en el extremo superior del tubo telescópico **14**. Al hacerlo, gire ligeramente de un lado a otro el mango para una mejor fijación.

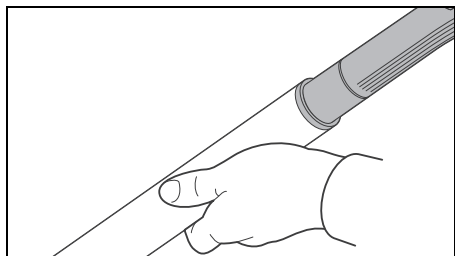

- Lo mejor es girar el tubo telescópico **14** de tal manera que el regulador **13** apunte hacia arriba. Esto le facilitará más tarde el manejo.

## **Ajustar la longitud del tubo telescópico**

1. Presione el regulador **13** del tubo telescópico **14** hacia abajo y ajuste la longitud deseada.

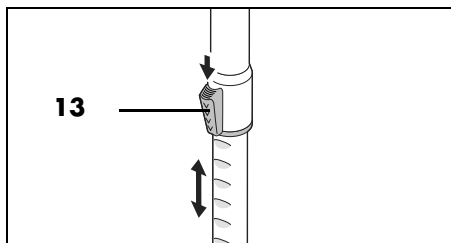

2. Suelte el regulador **13** y siga desplazando el tubo telescópico **14** hasta que encaje.

## **Insertar/retirar las boquillas**

- Todas las boquillas pueden fijarse tanto directamente en el mango **16** del tubo de aspiración **1** como en el extremo inferior del tubo telescópico **14**.
- Inserte la boquilla deseada. Al hacerlo, gire ligeramente de un lado a otro la boquilla para una mejor fijación.

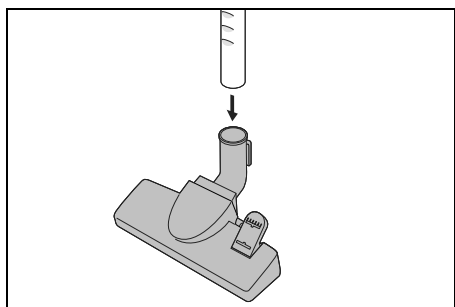

- Para retirarla, gire la boquilla ligeramente de un lado a otro y retírela.

## 7. Uso de las boquillas

Aquí encontrará una vista general donde se indica para qué tareas de limpieza son especialmente adecuadas cada una de las boquillas.

### Boquilla para suelos 12

Adecuada para moquetas y suelos lisos. Cambie entre las dos funciones con el pulsador de pedal **11**.



- Para suelos lisos como, p. ej., baldosas, ladee el pulsador de pedal **11** hasta el símbolo "cepillo extendido". Se extiende el cepillo en la parte inferior.

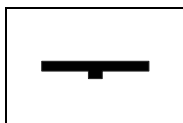
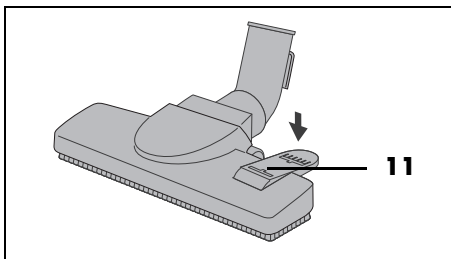

- Para suelos de moqueta, ladee el pulsador de pedal **11** hasta el símbolo "cepillo recogido". Se recoge el cepillo.

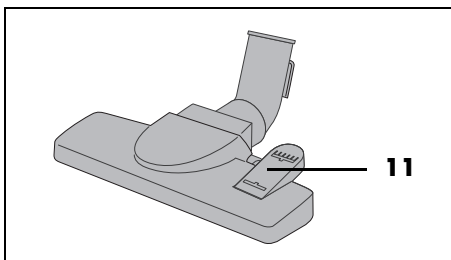

### Boquilla para tapizados 3

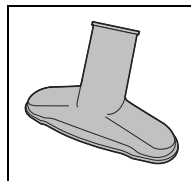

La boquilla para tapizados **3** resulta adecuada, p. ej., para muebles tapizados, colchones y asientos de automóviles.

### Boquilla para juntas/boquilla con cepillo 2

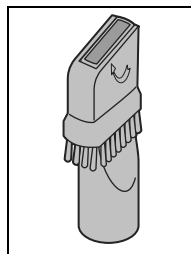

La boquilla para juntas **2** resulta adecuada, p. ej., para rodapiés, esquinas, ranuras y grietas en el tapizado.

- Despliegue el cepillo en la dirección de la flecha para convertir la boquilla para juntas **2** en una boquilla con cepillo. Esta resulta adecuada, p. ej., para objetos desiguales, lámparas y molduras.

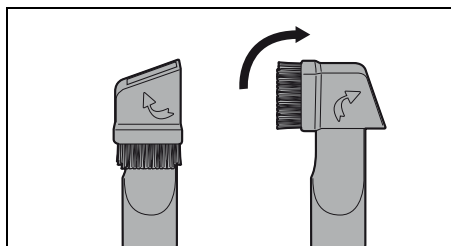

## 8. Aspirar

### ¡ADVERTENCIA sobre daños materiales!

- ⊙ Para aspirar, deben estar siempre montados todos los filtros y una bolsa de polvo.

### Conectar y encender la aspiradora

1. Monte los accesorios deseados.
2. Extraiga el cable de conexión **22** al menos hasta la marca de color amarillo. Deténgase al llegar a la marca de color rojo. El cable de conexión no debe extraerse de manera violenta hasta el tope.
3. Conecte el enchufe **22** a una toma de corriente adecuada. La toma de corriente debe seguir siendo fácilmente accesible en todo momento tras la conexión.
4. Pulse el interruptor de encendido/apagado ① **17** para conectar el aparato.

### Uso de la válvula de fuga de aire

- Al aspirar objetos ligeros y sensibles (como, p. ej., cortinas), regule la potencia de aspiración de manera flexible según sea necesario. Cuanto más se abra la válvula de fuga de aire **15**, más débil será la potencia de aspiración.

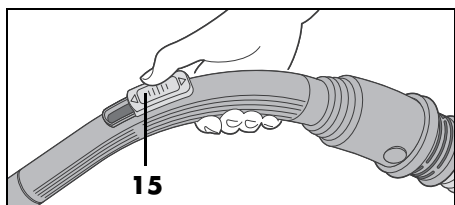

- Al aspirar normalmente, la válvula de fuga de aire **15** debe permanecer totalmente cerrada para que la potencia de aspiración no se vea disminuida.

- Abra totalmente la válvula de fuga de aire **15**, p. ej., para que los tejidos aspirados puedan soltarse rápidamente.

### Finalizar la aspiración

1. Para apagar, presione el interruptor de encendido/apagado ① **17**.
2. Saque el enchufe **22** de la toma de corriente.
3. Sujete firmemente el cable de conexión **22** y pulse la tecla ④ **18** para enrollarlo.

**NOTA:** si el enrollado se atasca, vuelva a tirar del cable de conexión **22** para extraerlo un poco.

4. Recoja y guarde la aspiradora (véase "Conservación" en la página 145).

## 9. Bolsa de polvo y filtros



### ¡PELIGRO de lesiones!

- ⊙ Desconecte la aspiradora y retire el enchufe **22** antes de sustituir o limpiar la bolsa de polvo o los filtros.

### ¡ADVERTENCIA sobre daños materiales!

- ⊙ Para aspirar, deben estar siempre colocados todos los filtros y una bolsa de polvo.

## 9.1 Bolsa de polvo

**NOTA:** la bolsa de polvo incluida en el suministro puede vaciarse, lavarse y volver a utilizarse.

Tipo de bolsa: compatible con **Swirl® Y 298®/Y 98®**, **Handybag Y98**, **Worwo EMB419**.

### Indicador de bolsa de polvo 4

A más tardar cuando el indicador de bolsa de polvo **4** aparezca totalmente relleno de color, se deberá vaciar o cambiar la bolsa de polvo.

Para ello, tenga en cuenta lo siguiente:

- El indicador de bolsa de polvo **4** puede rellenarse a corto plazo si la aspiradora se queda adherida, p. ej., a tejidos.
- Si el indicador de bolsa de polvo **4** está relleno de forma duradera pero la bolsa de polvo no está llena:
  - Desconecte la aspiradora.
  - Saque el enchufe **22** de la toma de corriente.
  - Compruebe si en el tubo de aspiración **1** o en la boquilla existe una obstrucción. Si es el caso, elimínela.
- El indicador de bolsa de polvo **4** está ajustado para una mezcla de polvo con pelusas de moqueta, pelos y arena habitual en el hogar. Debido a las pelusas de moqueta o de lana, la bolsa de polvo puede estar llena a rebosar aunque el indicador no lo señale. Pese a ello, vacíe o cambie la bolsa de polvo.

### Extraer la bolsa de polvo

1. Tire de la tecla de desbloqueo **9** hacia arriba en dirección a la tapa y abra la tapa **7** hacia arriba hasta que encaje.

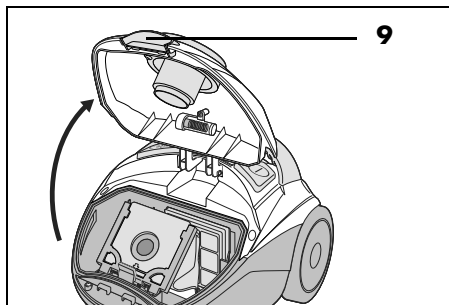

2. Saque la bolsa de la aspiradora con el soporte de la bolsa de polvo hacia arriba y extraígalas de la aspiradora.

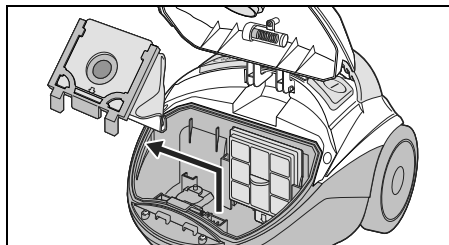

3. Saque la bolsa de polvo del soporte de la bolsa de polvo.

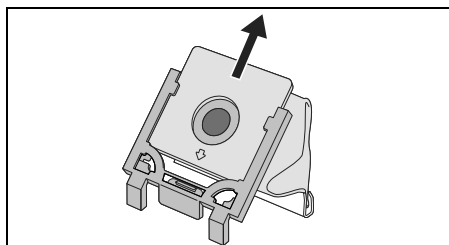

## Vaciar la bolsa de polvo

**NOTA:** para evitar que el polvo se escape, puede colocar la bolsa de polvo antes de vaciarla en una bolsa de basura vacía y cerrarla.

1. Retire cuidadosamente el riel de plástico del extremo inferior de la bolsa de polvo reutilizable.

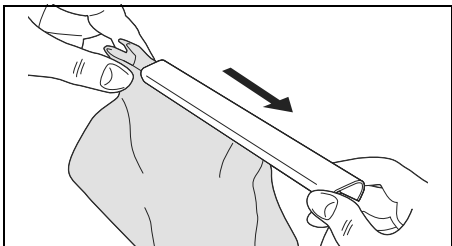

2. Vacíe el contenido de la bolsa de polvo.

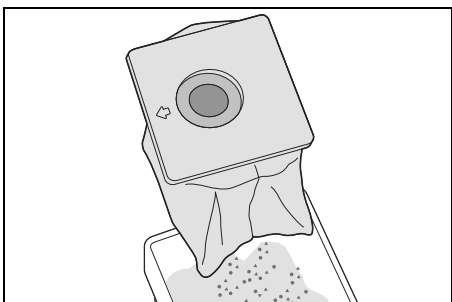

**NOTA:** lave con regularidad la bolsa de polvo reutilizable bajo el grifo (véase "Lavado de la bolsa de polvo reutilizable" en la página 145).

3. Vuelva a presionar el extremo inferior de tal forma que pueda deslizar el riel de plástico.
4. Deslice el riel de plástico de tal manera que el extremo inferior de la bolsa de polvo quede totalmente rodeado por el riel de plástico.

## Colocar la bolsa de polvo



**¡PELIGRO de descarga eléctrica debido a la humedad!**

- ⊙ Deje que la bolsa de polvo reutilizable se seque totalmente antes de volver a colocarla.

1. Deslice la bolsa de polvo reutilizable vaciada o una nueva bolsa de polvo totalmente hasta el tope en el soporte de la bolsa de polvo. Al hacerlo, tenga en cuenta la flechita en la placa de la bolsa de polvo.

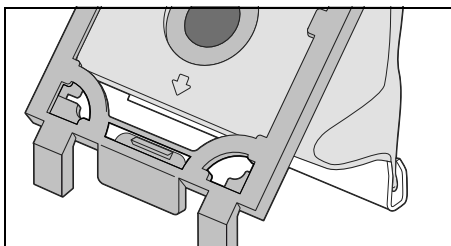

2. Deslice el soporte de la bolsa de polvo con la bolsa de polvo desde arriba en ambos rieles de la aspiradora. Asegúrese de que la bolsa de polvo no se quede aprisionada por ninguna parte.
3. Vuelva a cerrar la tapa **7** hasta que encaje.

## 9.2 Filtro protector del motor

El filtro protector del motor es un filtro higiénico. Está situado en la pared posterior del compartimento de la bolsa de polvo y purifica el aire antes de que entre en el motor. Cámbielo cuando sea necesario (por ejemplo, si la potencia de aspiración se ve reducida) o después de usar 5 bolsas de polvo.

**NOTA:** para sustituir el filtro protector del motor utilice filtros de motor universales de venta habitual en comercios que estén recordados a la medida adecuada.



1. Abra la tapa **7** y extraiga el soporte de la bolsa de polvo con la bolsa de polvo (véase "Extraer la bolsa de polvo" en la página 141).  
Detrás de la rejilla en la pared posterior del compartimento de la bolsa de polvo está situado el filtro protector del motor.
2. Extraiga la rejilla con el filtro protector del motor tirando de ella hacia arriba.

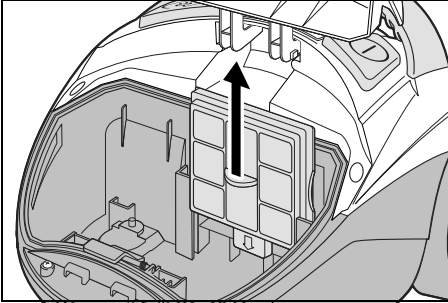

3. Retire el filtro protector del motor usado.
4. Recorte el nuevo filtro protector del motor a la medida del filtro protector del motor usado.
5. Coloque el nuevo filtro protector del motor en la rejilla.
6. Coloque de nuevo la rejilla en los rieles de la pared posterior y deslícela hacia abajo hasta el tope.
7. Vuelva a colocar el soporte de la bolsa de polvo con la bolsa de polvo. Asegúrese de que la bolsa de polvo no se quede aprisionada por ninguna parte.
8. Vuelva a cerrar la tapa **7** hasta que encaje.

### 9.3 Filtro de aire de escape/ filtro de papel (EPA)

El filtro de aire de escape es un microfiltro higiénico. Está situado en la parte posterior de la aspiradora. Se encarga de eliminar las partículas residuales más pequeñas que se encuentran en el aire soplado. Compruébelo con regularidad por si presenta suciedad y daños.

1. Pulse la tecla de desbloqueo hacia abajo y extraiga la tapa **20** encima del filtro de aire de escape **21**.

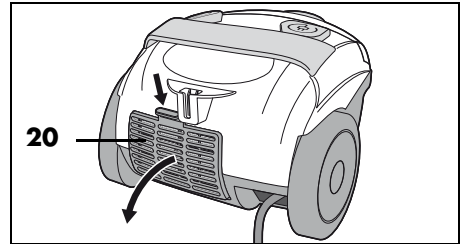

2. Extraiga el filtro EPA **21**.

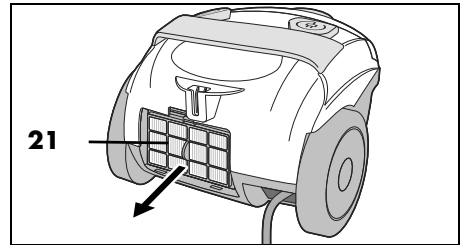

3. Compruebe si el filtro EPA presenta daños. En caso de daños, sustituya el filtro EPA.
4. Introduzca el filtro EPA **21** en una bolsa de plástico y sacúdalo para limpiarlo. Espere a que las partículas pequeñas se hayan posado antes de volver a sacar el filtro EPA de la bolsa de plástico.

**NOTA:** utilice para este aparato un filtro EPA del tipo **EPA 12**.

5. Coloque el filtro EPA **21** ligeramente inclinado abajo en el alojamiento y presione a continuación la parte superior para insertarlo en el aparato. Debe ajustarse completamente.

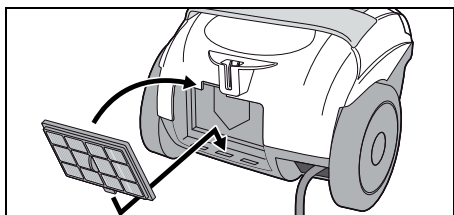

6. Inserte la tapa **20** encima del filtro de aire de escape **21** abajo y ciérrela. Al hacerlo, pulse ligeramente la tecla de desbloqueo hacia abajo y asegúrese de que la tapa encaja firmemente.

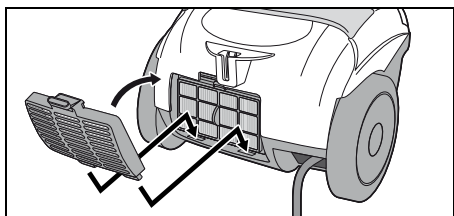

## 10. Limpieza y cuidados



### ¡PELIGRO de lesiones!

- ⊙ Desconecte la aspiradora y retire el enchufe **22** antes de limpiar el aparato.

### ¡ADVERTENCIA sobre daños materiales!

- ⊙ No utilice detergentes abrasivos o productos de limpieza que produzcan arañazos.

### Comprobación periódica

Para conservar toda la potencia de su aspiradora y evitar que el aparato sufra desperfectos:

- Compruebe con regularidad el indicador de bolsa de polvo **4** (véase "Indicador de bolsa de polvo **4**" en la página 141).  
Dado el caso, vacíe/cambie la bolsa de polvo o elimine las obstrucciones.
- Compruebe periódicamente si las boquillas presentan suciedad como, p. ej., pelusas o pelos.
- Compruebe con regularidad que los filtros no presentan daños ni deformaciones. Los filtros dañados o deformados, o aquellos que ya no se puedan limpiar deberán ser sustituidos.
- Compruebe periódicamente si la bolsa de polvo reutilizable presenta daños. Una bolsa de polvo dañada no puede seguir utilizándose.
- Compruebe con regularidad si el cable y el aparato presentan daños.

### Lavado en húmedo

- Pase un paño ligeramente humedecido para limpiar las siguientes piezas:
  - el aparato
  - el tubo de aspiración **1**
  - el tubo telescópico **14**
  - las superficies de plástico de las boquillas
- Deje que todas las piezas se sequen totalmente antes de guardarlas o volver a utilizarlas.

### Limpieza de los cepillos

- Sacuda los cepillos de la boquilla con cepillo **2** y la boquilla para suelos **12**. Por ejemplo, la mejor forma de retirar los cabellos que se hayan quedado enredados es con los dedos.
- También puede aspirar los cepillos con el mango **16** del tubo de aspiración **1**.

## Lavado de la bolsa de polvo reutilizable



**¡PELIGRO de descarga eléctrica debido a la humedad!**

- Deje que la bolsa de polvo reutilizable se seque totalmente antes de volver a colocarla.

Lave con regularidad la bolsa de polvo reutilizable (según el grado de suciedad) bajo el grifo.

- Vacíe la bolsa de polvo (véase "Vaciar la bolsa de polvo" en la página 142).
- Enjuague la bolsa de polvo bajo el grifo de agua fría.
- Deje que la bolsa de polvo se seque totalmente antes de volver a cerrarla con el riel de plástico y colocarla en la aspiradora.

## 11. Conservación

### Estacionar la aspiradora

El aparato cuenta con un sistema de estacionamiento doble. Para esta función, la boquilla para suelos **12** debe estar colocada.

- Si la aspiradora está situada en la posición de aspiración normal, enganche la boquilla para suelos **12** en el soporte **19** en la parte posterior.

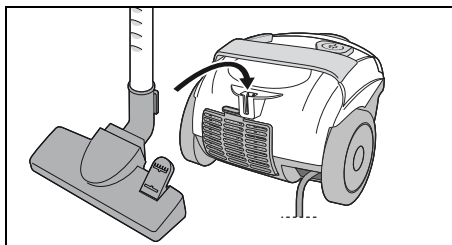

- Coloque la aspiradora erguida y enganche la boquilla para suelos **12** en el soporte **10** en la parte inferior.

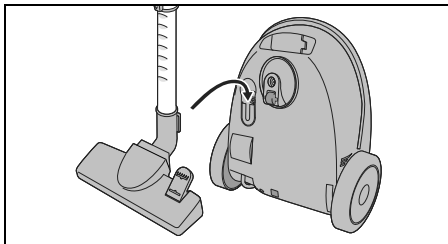

- Para guardarla con ahorro de espacio y para que la posición sea más estable, repliegue lo máximo posible el tubo telescópico **14**.

## 12. Eliminación

Este producto está sujeto a la Directiva Europea 2012/19/UE. El símbolo del cubo de basura con ruedas tachado significa que en la



Unión Europea el producto se debe llevar a un punto de recogida de residuos separado. Esto es válido para el producto y para todos los accesorios que estén marcados con este símbolo. Los productos marcados no se deben eliminar con la basura doméstica normal, sino que deben llevarse a un punto de recogida para el reciclado de aparatos eléctricos y electrónicos.

Este símbolo de reciclaje señala que, p. ej., un objeto o las piezas de un material son aptos para la recuperación. El reciclado ayuda a reducir el consumo de materias primas y a proteger el medio ambiente.



## Embalaje

Cuando quiera eliminar el embalaje, siga las correspondientes normas de protección medioambiental vigentes en su país.

## 13. Solución de problemas

Si en algún momento el aparato no funciona como es debido, consulte en primer lugar la siguiente lista de comprobación. Es posible que se trate de un problema sin importancia que usted mismo puede solucionar.



### ¡PELIGRO de descarga eléctrica!

- ⊙ No intente reparar el aparato usted mismo en ningún caso.







Error	Posibles causas y medidas a adoptar
Se produce olor	<ul style="list-style-type: none"><li>• Cuando el aparato es nuevo, es normal que se produzca algo de olor, sin que esto constituya ningún peligro para la salud.</li><li>• Si más tarde aparece un olor mohoso, compruebe la bolsa de polvo y los filtros. Dado el caso, sustitúyalos.</li></ul>
No se puede cerrar la tapa	<ul style="list-style-type: none"><li>• ¿Está correctamente colocada la bolsa de polvo?</li></ul>

## 14. Datos técnicos

Modelo:	SBBK 700 A2
Tensión de la red:	220 – 240 V ~ 50 - 60 Hz
Clase de protección:	II
Potencia:	700 W
Condiciones ambientales:	Uso hasta una altitud de 4000 m sobre la cota cero de altitud sobre el nivel del mar

Error	Posibles causas y medidas a adoptar
No funciona	<ul style="list-style-type: none"><li>• Compruebe el suministro de corriente.</li></ul>
Potencia de aspiración insuficiente	<ul style="list-style-type: none"><li>• ¿Están las piezas bien conectadas entre sí?</li><li>• ¿El indicador de bolsa de polvo <b>4</b> aparece relleno?<ul style="list-style-type: none"><li>- ¿Está obstruida una de las boquillas <b>2/3/12</b>, el tubo de aspiración <b>1</b> o el tubo telescópico <b>14</b>?</li><li>- ¿Está llena la bolsa de polvo?</li><li>- ¿Están muy sucios uno o varios filtros?</li></ul></li><li>• ¿Está abierta la válvula de fuga de aire <b>15</b>?</li></ul>

## Símbolos empleados

	Aislamiento de protección
	<b>Geprüfte Sicherheit</b> (seguridad verificada): los aparatos deben satisfacer las normas técnicas reconocidas con carácter general y ser conformes a la Ley alemana de seguridad de productos (Produktsicherheitsgesetz - ProdSG).
	Mediante el marcado CE, HOYER Handel GmbH declara la conformidad de la UE.
	Este símbolo recuerda que el embalaje debe eliminarse de forma respetuosa con el medio ambiente.
	Los materiales reciclables están marcados con el símbolo de reciclaje (3 flechas). El material puede especificarse mediante el número de reciclaje en el centro (aquí: 21) y/o una abreviatura (aquí: PAP).
~	Tensión alterna
	Se trata de un producto reutilizable sujeto a la responsabilidad ampliada del fabricante así como a la separación de residuos.

Reserva de modificaciones técnicas.

## 15. Garantía de HOYER Handel GmbH

Estimado cliente,

Este aparato tiene un plazo de garantía de 3 años desde la fecha de compra. Si el producto presenta algún problema, usted tiene unos derechos legales de garantía frente al vendedor. Estos derechos legales de garantía no quedan limitados por nuestra garantía.

### Condiciones de garantía

El periodo de garantía comienza con la fecha de compra. Por favor, conserve su recibo de compra original para futuras referencias. Este documento es necesario como prueba de compra.

Si después de los tres primeros años desde la fecha de compra de este producto aparece un defecto del material o de fabricación, nosotros lo repararemos o reemplazaremos (a nuestro criterio) de forma gratuita o le reembolsaremos el precio de compra. Esta garantía exige que en el plazo de tres años se presenten el producto defectuoso y el comprobante de compra (recibo), junto con una breve descripción por escrito de la deficiencia y de cuándo ha ocurrido.

Si el defecto está cubierto por nuestra garantía, usted recibirá el producto reparado o un nuevo producto. Con la reparación o sustitución del producto no se iniciará un nuevo periodo de garantía.

### Periodo de garantía y reclamaciones legales

La garantía legal no extiende el periodo de garantía comercial. Esto también se aplica a las piezas sustituidas y reparadas. Los posibles daños o defectos que se observen al desempaquetar el producto, deben ser comunicados inmediatamente. Después de la expiración del periodo de garantía, habrán de abonarse las reparaciones que sea necesario realizar.

## Cobertura de la garantía

El aparato ha sido fabricado conforme a unas directivas de calidad estrictas y ha sido comprobado y controlado antes de su entrega. La garantía cubre los defectos del material o de fabricación.

## Quedan excluidas de la garantía las piezas de desgaste que están expuestas al desgaste normal y los daños en piezas frágiles, p. ej., interruptores, lámparas u otras piezas fabricadas en vidrio.

Esta garantía dejará de tener validez si se daña el producto por un uso indebido o inadecuado o si el producto ha sido manipulado. Para garantizar un uso adecuado del producto deben observarse estrictamente todas las indicaciones que figuran en el manual de instrucciones. Deberá evitarse el uso indebido y deberán observarse las indicaciones de seguridad que figuran en el manual de instrucciones.

El producto está concebido exclusivamente para el uso doméstico, no para el uso industrial. Si se realiza un uso indebido o inadecuado, si se aplica violencia o si alguien distinto a nuestro servicio técnico autorizado repara el aparato, la garantía dejará de tener validez.

## Tramitación de la garantía

Para garantizar la rapidez en la tramitación de su reclamación, por favor, siga las siguientes instrucciones:

- Indique en su solicitud el siguiente número de artículo  
**IAN: 437427\_2304** y tenga preparado el recibo como justificante de la compra.
- Encontrará el número de artículo grabado en la placa de características, en la portada de las instrucciones (abajo a la izquierda) o en una etiqueta adhesiva en la parte posterior o inferior del aparato.

- Si aparece algún fallo en el funcionamiento o algún otro defecto, póngase en contacto **por teléfono** o por **correo electrónico** con el servicio técnico que figura más abajo.
- Puede enviar el producto defectuoso de forma gratuita a la dirección del servicio técnico proporcionada, adjuntando el comprobante de compra (recibo) y la descripción de la deficiencia, especificando cuándo se ha producido.

En [www.lidl-service.com](http://www.lidl-service.com) puede usted descargar este manual y muchos otros, junto con vídeos de productos y software de instalación.



Con este código QR accederá directamente a la página de servicio de Lidl ([www.lidl-service.com](http://www.lidl-service.com)) y podrá abrir su manual de instrucciones introduciendo el número de artículo (IAN) **437427\_2304**.



## Servicio técnico

**ES** Servicio España  
Tel.: 900 984 989 (gratuito)  
E-Mail: [hoyer@lidl.es](mailto:hoyer@lidl.es)

**IAN: 437427\_2304**



## **Distribuidor**

Tenga en cuenta que esta dirección **no es la dirección del servicio técnico**. Póngase en contacto primero con la dirección del servicio técnico arriba mencionada.

HOYER Handel GmbH  
Kühnehöfe 12  
22761 Hamburg  
ALEMANIA

# **Indhold**

<b>1. Oversigt .....</b>	<b>151</b>
<b>2. Tiltænkt anvendelse.....</b>	<b>152</b>
<b>3. Sikkerhedsanvisninger .....</b>	<b>153</b>
<b>4. Leveringsomfang .....</b>	<b>154</b>
<b>5. Inden den første brug .....</b>	<b>154</b>
<b>6. Montering.....</b>	<b>155</b>
<b>7. Brug af mundstykker.....</b>	<b>156</b>
<b>8. Støvsugning.....</b>	<b>157</b>
<b>9. Støvsugerpose og filter .....</b>	<b>158</b>
9.1 Støvsugerpose .....	158
9.2 Motorbeskyttelsesfilter.....	159
9.3 Returluftfilter/papirfilter (EPA) .....	160
<b>10. Rengøring og pleje .....</b>	<b>161</b>
<b>11. Opbevaring .....</b>	<b>162</b>
<b>12. Bortskaffelse .....</b>	<b>162</b>
<b>13. Problemløsning.....</b>	<b>163</b>
<b>14. Tekniske data .....</b>	<b>163</b>
<b>15. HOYER Handel GmbHs garanti .....</b>	<b>164</b>



# 1. **Oversigt**

- 1 Støvsugerslange
- 2 Spaltemundstykke/børstemundstykke
- 3 Møbelmundstykke
- 4 Indikator for støvsugerpose
- 5 Greb
- 6 Oplåsningsknapper (på begge sider af støvsugerslangen)
- 7 Låg
- 8 Tilslutning (til støvsugerslange)
- 9 Oplåsningsknap (til låget)
- 10 Holder til gulvmundstykket (på undersiden af gulvstøvsugeren)
- 11 Fodkontakt  
(på gulvmundstykket – får børsterne til at køre ud/ind)
- 12 Gulvmundstykke
- 13 Skyder (til justering af teleskoprøret)
- 14 Teleskoprør
- 15 Luftventil
- 16 Håndtag (på støvsugerslangen)

## **Fig. A: betjeningslementer**

- 17 ① On-/Off-kontakt
- 18 ② Oprulningsknap til ledningen

## **Fig. B: bagside**

- 19 Holder (til gulvmundstykket)
- 20 Afdækning over returlufffilteret
- 21 Returlufffilter
- 22 Tilslutningsledning med netstik

## Mange tak for din tillid!

Vi ønsker dig tillykke med din nye gulvstøvsuger.

For sikker anvendelse af produktet og nærmere informationer om alle funktionerne:

- **Læs denne betjeningsvejledning grundigt igennem inden du tager produktet i brug første gang.**
- **Følg sikkerhedsanvisningerne!**
- **Apparatet må kun betjenes som beskrevet i denne betjeningsvejledning.**
- **Gem denne betjeningsvejledning.**
- **Hvis apparatet gives videre til anden bruger, bedes denne betjeningsvejledning vedlagt. Betjeningsvejledningen er del af produktet.**

Vi ønsker dig god fornøjelse med din nye gulvstøvsuger.

### Oplysninger om varemærker

Varemærkerne Swirl®, Y 298® og Y 98® er registrerede varemærker tilhørende en virksomhed i Melitta-Gruppen og er ikke forbundet med LIDL.

## 2. Tiltænkt anvendelse

Gulvstøvsugeren er beregnet til almindeligt, tørt husholdningsstøv og lidt grovere typer af snavs.

Apparatet er beregnet til privat brug og må ikke bruges til erhvervsmæssige formål.

Apparatet må kun benyttes indendørs.

### Forudseeligt misbrug

---



#### DIVERSE FARER!

- ⊙ Følgende materialer må ikke opsuges:
    - væsker og fugtigt snavs
    - eksplosive eller brandbare stoffer som f.eks. mel- eller kulstøv
    - sundhedsfarlige stoffer som f.eks. asbeststøv
    - glødende aske, brændende tændstikker eller varme stoffer
    - særligt fint støv som f.eks. toner til kopimaskiner. Filteret i apparatet er ikke egnet til sådanne stoffer.
  - ⊙ Børn bør ikke sidde på apparatet eller anvende det som legetøj.
-

### 3. Sikkerhedsanvisninger

#### Advarselshenvisninger

Hvor det er påkrævet, anvendes følgende advarselshenvisninger i denne betjeningsvejledning:



**FARE!** Høj risiko: manglende overholdelse af advarslen kan forårsage skader på liv og lemmer.

**ADVARSEL!** Moderat risiko: manglende overholdelse af advarslen kan forårsage personskade eller alvorlige materielle skader.

**FORSIGTIG!** lav risiko: manglende overholdelse af advarslen kan forårsage lettere personskader eller materielle skader.

**ANVISNING!** forhold og særlige detaljer, som skal overholdes ved brug af apparatet.

#### Anvisninger til sikker brug

- ⊙ Dette apparat kan benyttes af børn fra 8 år og af personer med indskrænkede fysiske, sensoriske eller psykiske evner eller manglende erfaring og/eller manglende viden, hvis disse er under opsyn eller er blevet undervist i sikker brug af apparatet og har forstået de deraf resulterende farer. Børn må ikke lege med apparatet. Rengøring og vedligeholdelse må ikke udføres af børn uden opsyn af en voksen.
- ⊙ Sluk for apparatet, og træk netstikket ud af stikkontakten, ...
  - ... inden du samler eller demonterer apparatet,
  - ... inden du skifter filteret eller støvsugerposen,
  - ... inden du fjerner tilstopninger og
  - ... inden du rengør apparatet.
- ⊙ Hvis dette apparats tilslutningsledning bliver beskadiget, skal den udskiftes af producenten eller dennes kundeservice eller en lignende kvalificeret person for at undgå farer.
- ⊙ Forkert brug af apparatet kan forårsage kvæstelser.



#### **FARE for børn!**

- ⊙ Emballage er ikke legetøj. Børn må ikke lege med plastikposerne. Der er fare for at blive kvalt.



#### **FARE for og på grund af kæle- og husdyr!**

- ⊙ Elektriske apparater kan udgøre en fare for kæle- og husdyr. Desuden kan dyr forårsage skader på apparatet. Hold derfor altid dyr væk fra elektriske apparater.
- ⊙ Anvend aldrig støvsugeren på dyr.



#### **FARE for elektrisk stød på grund af fugt!**

- ⊙ Beskyt apparatet mod fugt, dråber eller stænkvand.
- ⊙ Apparatet, kablet og netstikket må ikke dyppes i vand eller andre væsker.
- ⊙ Hvis der trænger væske ind i apparatet, skal netstikket omgående trækkes ud. Få apparatet kontrolleret, før det tages i brug igen.
- ⊙ Lad støvsugerposen tørre fuldstændigt, inden den anvendes igen.

- ⊙ Anvend ikke apparatet med våde hænder.



### **FARE for elektrisk stød!**

- ⊙ Læg tilslutningsledningen således, at ingen kan træde på den, hænge fast i den eller falde over den.
- ⊙ Tilslut kun apparatet til en korrekt installeret, let tilgængelig stikkontakt, med en spænding, der svarer til angivelserne på typeskiltet. Stikkontakten skal også være let tilgængelig efter tilslutningen.
- ⊙ Sørg for, at tilslutningsledningen ikke kan blive beskadiget af skarpe kanter eller varme steder.
- ⊙ Pas på, at tilslutningsledningen ikke kommer i klemme eller bliver mast.
- ⊙ Træk altid i netstikket, aldrig i tilslutningsledningen, for at trække netstikket ud af stikkontakten.
- ⊙ Træk netstikket ud af stikkontakten, ...  
... inden apparatet rengøres,  
... hvis der opstår fejl og  
... i tordenvejr.



### **FARE for kvæstelser!**

- ⊙ Vær opmærksom på aldrig at anvende støvsugeren på hud, hår eller beklædning.
- ⊙ Hold fast på tilslutningsledningen, når du trykker på knappen til ledningsoprul. Ellers kan netstikket ved hurtig oprulning f.eks. slå imod benet.

### **ADVARSEL mod materielle skader!**

- ⊙ Anvend udelukkende støvsugeren med støvsugerpose og alle filtre monteret. Støvsugning uden støvsugerpose eller filter ødelægger motoren.
- ⊙ Anvend kun originalt tilbehør og støvsugerposer, der er angivet i denne betjeningsvejledning.
- ⊙ Brug aldrig skrappe eller skurende rengøringsmidler.

## **4. Leveringsomfang**

- 1 støvsuger (motorapparatet) med formonterede filtre og formonteret støvsugerpose
- 1 støvsugerslange **1**
- 1 teleskoprør **14**
- 1 gulvmundstykke **12**
- 1 spaltemundstykke/børstemundstykke **2**
- 1 møbelmundstykke **3**
- 1 komplet betjeningsvejledning (på internettet)
- 1 kort vejledning (vedlagt apparatet)

## **5. Inden den første brug**

- Pak apparatet og alle tilbehørsdele ud.
- Kontroller, at alle dele er til stede og ubeskadigede.

### **ANVISNINGER:**

- Alle filtre og en støvsugerpose medfølger ved levering.
- Vær opmærksom på, at apparatet i begyndelsen kan afgive lugt. Dette er helt ufarligt og forsvinder efter kort tid. Sørg for en god udluftning af rummet.

### **Fjernelse af transportbeskyttelsen**

Ved levering er der to transportbeskyttelses-elementer på apparatets underside.

- Disse fjernes ved at trække dem ud fra apparatets underside.

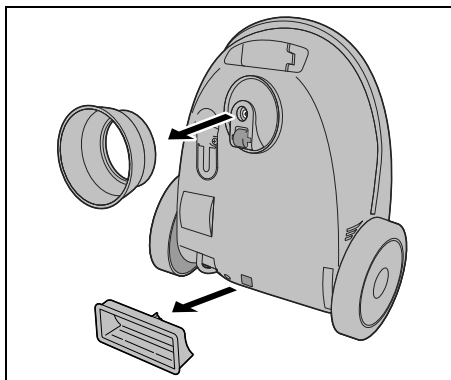

## 6. Montering



### FARE for kvæstelser!

- ⊙ Træk netstikket **22** ud af stikkontakten, inden du pakker støvsugeren sammen eller skiller den ad.

### Påsætning/afmontering af slangen

- Støvsugerslangen **1** monteres i tilslutningen **8** på oversiden af apparatet. Støvsugerslangen skal klikkes hørbart på.

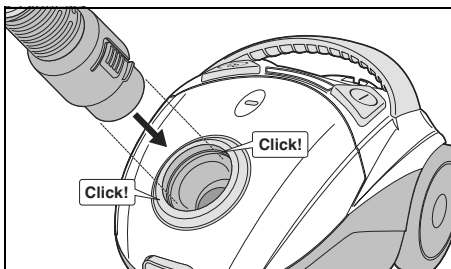

- Når støvsugerslangen **1** skal fjernes, trykkes begge oplåsningsknapper **6** ind og slangen trækkes ud.

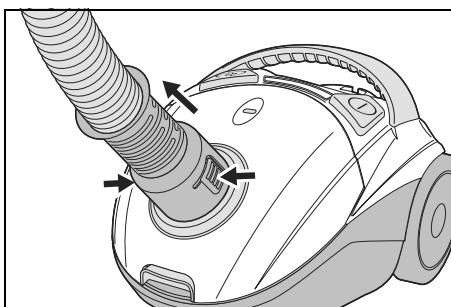

### Påsætning af teleskoprøret

- Støvsugerslangens **1** håndtag **16** sættes i den øverste ende af teleskoprøret **14**. Håndtaget vrides lidt frem og tilbage for at sikre, at det sidder godt fast.

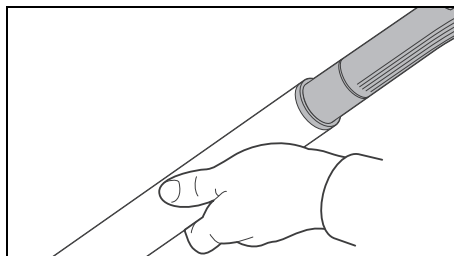

- Teleskoprøret **14** drejes helst således, at skyderen **13** vender opad. Det letter betjeningen senere.

### Påsætning/afmontering af mundstykker

- Alle mundstykker kan monteres både direkte på håndtaget **16** af støvsugerslangen **1** og på den nederste del af teleskoprøret **14**.
- Sæt det ønskede mundstykke på. Mundstykket vrides lidt frem og tilbage for at sikre, at det sidder godt fast.

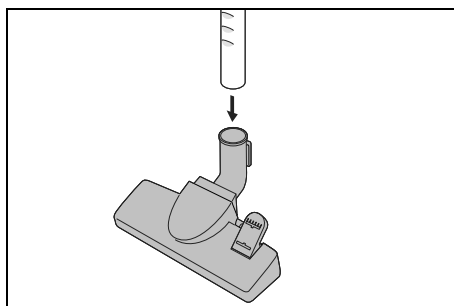

- Når mundstykket skal fjernes, drejes det let frem og tilbage.

## Indstilling af teleskoprørets længde

1. Tryk skyderen **13** på teleskoprøret **14** nedad, og indstil til den ønskede længde.

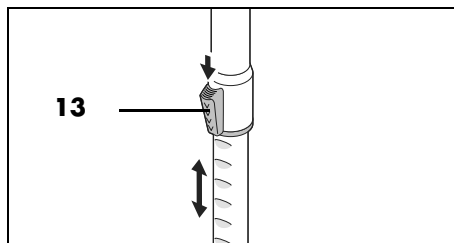

2. Slip skyderen **13** igen og bevæg teleskoprøret **14** let, indtil det falder i hak.

## 7. Brug af mundstykker

Her finder du en oversigt over, hvilke rengøringsopgaver de forskellige mundstykker er bedst egnede til.

### Gulvmundstykke 12

Egner sig til tæpper og glatte gulve. Ved at træde på fodkontakten **11** kan man skifte mellem de to funktioner.



- Ved brug på glat underlag, som f.eks. fliser, trædes der på fodkontakten **11**, så symbolet »med børste« fremkommer. Så kommer børsten på undersiden af mundstykket frem.

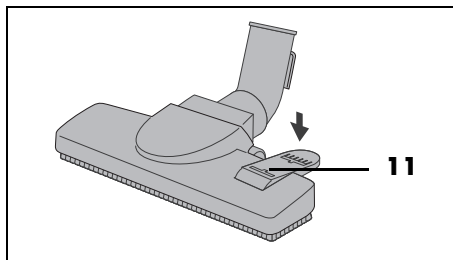

- Ved brug på gulvtæpper trædes på fodkontakten **11**, så symbolet »uden børste« fremkommer. Så trækkes børsten ind.

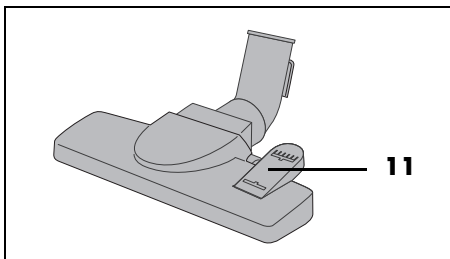

### Møbelmundstykke 3

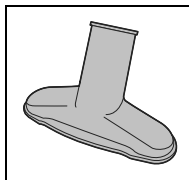

Møbelmundstykket **3** er f.eks. egnet til polstrede møbler, madrasser og bilsæder.

### Spaltemundstykke/børstemundstykke 2

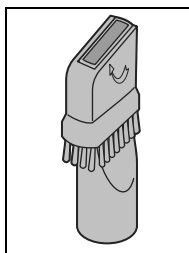

Spaltemundstykket **2** er f.eks. egnet til fodlister, hjørner, revner og mellemrum i polstrede møbler.

- Klap børstemundstykket ud i pilens retning for at ændre spaltemundstykket **2** til et børstemundstykke.

Det egner sig f.eks. til ujævne genstande, lamper og profillister.

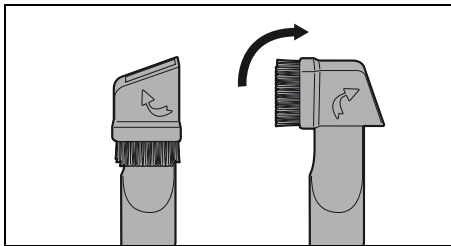

## 8. Støvsugning

### **ADVARSEL mod materielle skader!**

- ⊙ Ved støvsugning skal alle filtre og en støvsugerpose være monteret.

### **Sådan tændes og slukkes støvsugeren**

1. Sæt de ønskede tilbehørsdele på.
2. Tilslutningsledningen **22** trækkes ud, indtil den gule markering fremkommer. Stop ved den røde markering. Tilslutningsledningen må ikke trækkes længere ud end til ledningsstoppet.
3. Sæt netstikket **22** i en egnet stikkontakt. Stikkontakten skal også være let tilgængelig efter tilslutningen.
4. Tryk på on-/off-kontakten ① **17**, for at tænde for apparatet.

### **Brug af luftventilen**

- Ved støvsugning af lette, sarte genstande (som f.eks. gardiner) kan sugekraften reguleres fleksibelt efter behov. Jo mere luftventilen **15** åbnes, jo mindre er sugekraften.

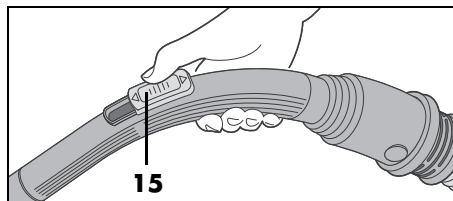

- Ved almindelig støvsugning skal luftventilen **15** være helt lukket, så sugekraften ikke nedsættes.
- Luftventilen **15** åbnes helt, hvis støvsugeren f.eks. har suget sig fast til tekstiler.

### **Afslut støvsugning**

1. Tryk på on-/off-kontakten for at slukke for støvsugeren ① **17**.
2. Træk netstikket **22** ud af stikkontakten.
3. Hold fast i tilslutningsledningen **22** og tryk på knappen ⊕ **18**, for at rulle tilslutningsledningen ind.

**ANVISNING:** hvis oprulningen standser, trækkes tilslutningsledningen **22** et lille stykke ud igen.

4. Sæt støvsugeren på plads (se "Opbevaring" på side 162).

## 9. Støvsugerpose og filter



### FARE for kvæstelser!

- ⊙ Sluk for støvsugeren og træk netstikket **22** ud, inden støvsugerpose eller filter udskiftes eller renses.

### ADVARSEL mod materielle skader!

- ⊙ Ved støvsugning skal alle filtre og en støvsugerpose altid være monteret.

### 9.1 Støvsugerpose

**ANVISNING:** den medfølgende støvsugerpose kan tømmes, vaskes og genanvendes. Posetype: kompatibel med **Swirl® Y 298®/ Y 98®**, **Handybag Y98**, **Worwo EMB419**.

#### Indikator for støvsugerpose 4

Senest når indikatoren for støvsugerposen **4** helt har skiftet farve, skal støvsugerposen tømmes eller udskiftes.

Vær i den forbindelse opmærksom på følgende:

- Indikatoren for støvsugerposen **4** kan kortvarigt skifte farve, hvis støvsugeren f.eks. har suget sig fast til tekstiler.
- Hvis indikatoren for støvsugerpose **4** har skiftet farve, men støvsugerposen ikke er fyldt:
  - Sluk for støvsugeren.
  - Træk netstikket **22** ud.
  - Tjek om støvsugerslangen **1** eller mundstykket er tilstoppet. Tilstopningen fjernes i givet fald.
- Indikatoren for støvsugerposen **4** er indstillet til almindeligt husholdningsstøv, fnug fra tæpper, hår og sand. Fnug fra tæpper eller uld kan fylde støvsugerposen fuldstændigt, uden at det fremgår af

indikatoren for støvsugerpose. Støvsugerposen skal alligevel tømmes eller udskiftes.

#### Fjernelse af støvsugerpose

1. Træk oplåsningsknappen **9** opad mod overdelen og klap låget **7** højt op, indtil det går i hak.

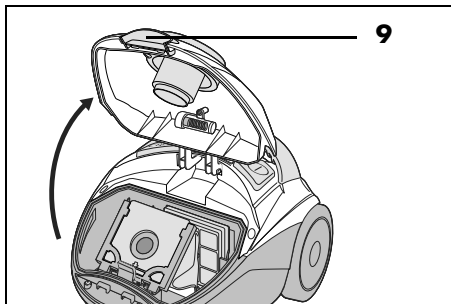

2. Træk støvsugerposen og holderen til støvsugerposen opad i retning væk fra støvsugeren.

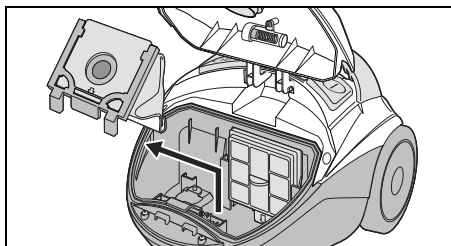

3. Træk støvsugerposen ud af holderen.

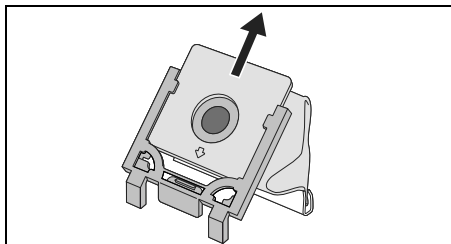



## Tømning af støvsugerposen

**ANVISNING:** for at undgå at det støver, kan støvsugerposen puttes i en tom affaldspose, som lukkes tæt til, inden støvsugerposen tømmes.

1. Plastskinnen på den nederste del af den genanvendelige støvsugerpose trækkes forsigtigt af.

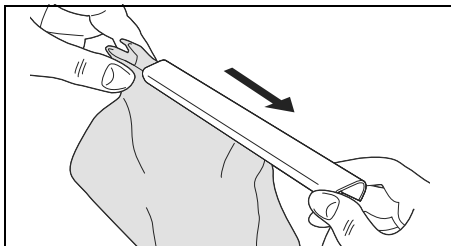

2. Støvsugerposen tømmes herefter.

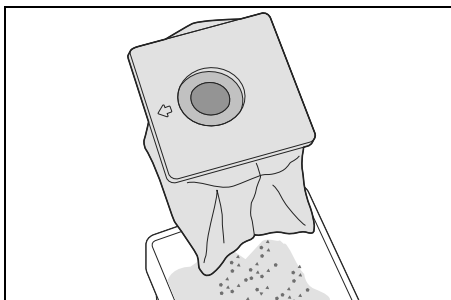

**ANVISNING:** den genanvendelige støvsugerpose vaskes regelmæssigt under rindende vand (se "Vask af genanvendelig støvsugerpose" på side 161).

3. Den nederste del trykkes sammen igen, så plastskinnen kan skubbes på igen.
4. Plastskinnen skubbes på, således at den nederste del af støvsugerposen omslutes helt af plastskinnen.

## Isætning af støvsugerpose



**FARE for elektrisk stød grundet fugtighed!**

- ⊙ Lad støvsugerposen tørre fuldstændigt, inden den anvendes igen.

1. En tømt genanvendelig støvsugerpose eller en ny støvsugerpose skubbes helt ind i holderen til støvsugerposen. Bemærk den lille pil på støvsugerposens plade.

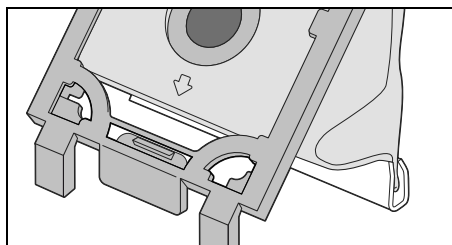

2. Holderen til støvsugerposen og støvsugerposen skubbes ind i de to skinner i støvsugerens ovenfra. Vær opmærksom på, at støvsugerposen ikke bliver klemt nogen steder.
3. Låget **7** lukkes igen, indtil det går i hak.

## 9.2 Motorbeskyttelsesfilter

Motorbeskyttelsesfilteret er et hygiejnisk filter. Det er placeret på bagvæggen af støvsugerposerummet og renses luften, inden den ledes ind i motoren. Det udskiftes efter behov (f.eks. ved nedsat sugeevne) eller efter anvendelse af 5 støvsugerposer.

**ANVISNING:** ved udskiftning af motorbeskyttelsesfilteret anvendes et almindeligt universal-motorbeskyttelsesfilter, der klippes til, så det passer.

1. Låget **7** åbnes, og holderen til støvsugerposen og støvsugerposen tages ud (se "Fjernelse af støvsugerpose" på side 158).

- Motorbeskyttelsesfilteret er placeret på støvsugerposerummets bagvæg bag et gitter.
2. Gitteret med motorbeskyttelsesfilteret trækkes ud i opadgående retning.

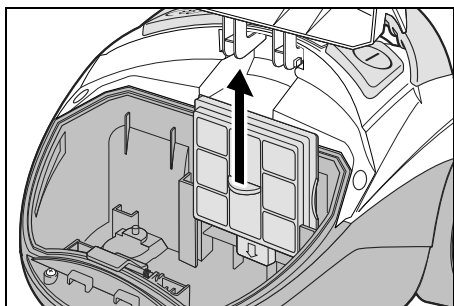

3. Det brugte motorbeskyttelsesfilter tages ud.
4. Det nye motorbeskyttelsesfilter klippes til, så det har samme mål som det brugte motorbeskyttelsesfilter.
5. Det nye motorbeskyttelsesfilter placeres i gitteret.
6. Gitteret indføres i skinnerne på bagvæggen og skubbes nedad, indtil det går i hak.
7. Holderen til støvsugerposen indsættes igen. Vær opmærksom på, at støvsugerposen ikke bliver klemt nogen steder.
8. Låget **7** lukkes igen, indtil det går i hak.

### 9.3 Returluftfilter/ papirfilter (EPA)

Returluftfilteret er et mikro-hygiejnisk filter. Det er placeret på bagsiden af støvsugeren. Det fjerner de sidste, små partikler, der befinder sig i udblæsningsluften. Det skal regelmæssigt kontrolleres, om det er snavset eller beskadiget.

1. Oplåsningsknappen trykkes ned, og tag afdækningen **20** over returluftfilteret **21** fjernes.

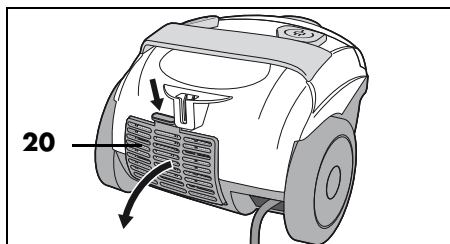

2. EPA-filteret **21** fjernes.

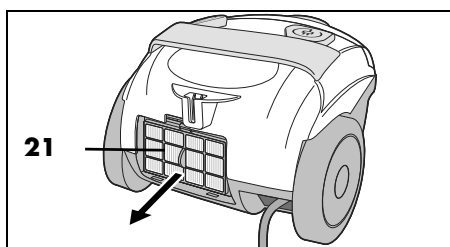

3. EPA-filteret kontrolleres for skader. Hvis det er beskadiget, udskiftes EPA-filteret.
4. EPA-filteret **21** puttes i en plastikpose og rystes. Vent med at tage EPA-filteret ud af plastikposen indtil de små partikler har sat sig.

**ANVISNING:** til dette apparat anvendes et EPA-filter af typen **EPA 12**.

5. EPA-filteret **21** indsættes let på skrå i den nederste del af holderen, og den øverste del trykkes i retning af apparatet. Det skal sidde helt fast.

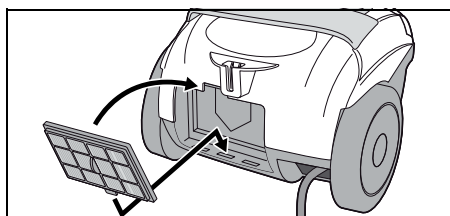

6. Afdækningen **20** over returluftfilteret **21** påsættes nedefra og trykkes fast. Oplåsningsknappen trykkes let ned, og det sikres, at afdækningen klikkes helt fast.

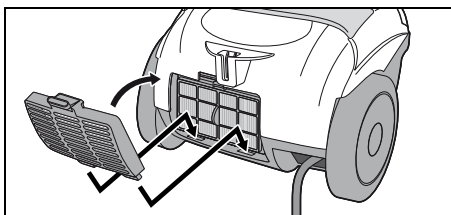

## 10. Rengøring og pleje



### **FARE for kvæstelser!**

- ⊙ Sluk for støvsugerens og træk netstikket **22** ud, inden apparatet rengøres.

### **ADVARSEL mod materielle skader!**

- ⊙ Brug aldrig skræppe eller skurende rengøringsmidler.

### **Regelmæssig kontrol**

For at bevare din støvsugers fulde funktionsevne og undgå skader på apparatet bør nedenstående iagttages:

- Indikatoren for støvsugerposen **4** kontrolleres regelmæssigt (se "Indikator for støvsugerpose **4**" på side 158). I givet fald skal støvsugerposen tømmes/udskiftes, eller tilstopninger skal fjernes.
- Støvsugermundstykkerne kontrolleres regelmæssigt for urenheder som f.eks. fnug eller hår.
- Alle filtre kontrolleres regelmæssigt for skader eller deformationer. Beskadigede eller deformerede filtre eller filtre, som ikke længere kan rengøres, udskiftes.

- Det kontrolleres med jævne mellemrum, om den genanvendelige støvsugerpose er beskadiget. En beskadiget støvsugerpose må ikke længere anvendes.
- Det kontrolleres jævnligt, om ledning og apparat er beskadiget.

### **Fugtig aftørring**

- Følgende dele aftørres med en fugtig klud:
  - apparatet
  - støvsugerslangen **1**
  - teleskoprøret **14**
  - plastoverfladerne på mundstykkerne
- Lad alle dele tørre fuldstændigt, inden de sættes på plads eller anvendes igen.

### **Rengøring af børster**

- Børsterne på børstemundstykket **2** og gulvmundstykket **12** bankes let. Hvis der f.eks. har sat sig hår fast i børsten, fjernes disse med fingrene.
- Børsterne kan også støvsuges med håndtaget **16** for enden af støvsugerslangen **1**.

### **Vask af genanvendelig støvsugerpose**



### **FARE for elektrisk stød grundet fugtighed!**

- ⊙ Lad støvsugerposen tørre fuldstændigt, inden den anvendes igen.

Den genanvendelige støvsugerpose vaskes regelmæssigt (afhængig af hvor snavset den er) under rindende vand.

1. Støvsugerposen tømmes (se "Tømming af støvsugerposen" på side 159).
2. Støvsugerposen skylles under rindende, koldt vand.
3. Den genanvendelige støvsugerpose skal tørre fuldstændigt, inden den lukkes med plastskinnen og indsættes i støvsugeren igen.

## 11. Opbevaring

### Opbevaring af støvsugeren

Apparatet er forsynet med et dobbelt parkeringsystem. Ved denne funktion skal gulvmundstykket **12** være monteret.

- Hvis støvsugeren er placeret i normal støvsugningsposition, klikkes gulvmundstykket **12** fast i holderen **19** på bagsiden.

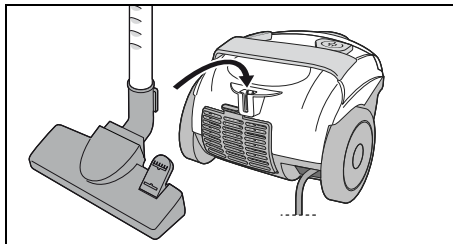

- Eller støvsugeren placeres i opret position, og gulvmundstykket **12** klikkes fast i holderen **10** i bunden.

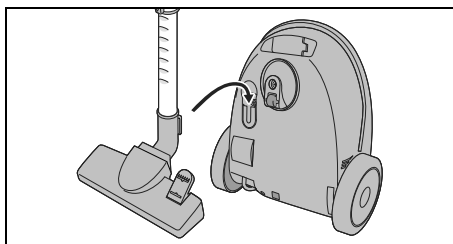

- For at spare plads og sikre stabil opbevaring skubbes teleskoprøret **14** mest muligt sammen.

## 12. Bortskaffelse

Dette produkt er underlagt det europæiske direktiv 2012/19/EU. Symbolet med den overstregede skraldespand på hjul betyder, at produktet inden for den Europæiske Union skal tilføres en separat affaldsindsamling. Det gælder produktet og alt tilbehør, som er markeret med symbolet. Mærkede produkter må ikke bortskaffes med det normale husholdningsaffald, men skal afleveres til et modtagelsessted for genbrug af elektriske og elektroniske apparater. Dette genbrugs-symbol markerer f. eks. en genstand eller materialedele, der er værdifulde til genanvendelse. Genbrug er med til at reducere forbruget af råstoffer og aflaste miljøet.



### Emballage

Når du vil bortskaffe emballagen, skal du være opmærksom på de tilsvarende miljøbestemmelser i landet.

## 13. Problemløsning

Hvis dit apparat ikke fungerer som ønsket, skal du først gennemgå følgende tjekliste. Måske er der kun tale om et mindre problem, som du selv kan løse.



### FARE for elektrisk stød!

- ⊙ Forsøg under ingen omstændigheder selv at reparere apparatet.

Fejl	Mulige årsager/foranstaltninger
Fungerer ikke	<ul style="list-style-type: none"> <li>• Tjek strømforsyningen.</li> </ul>
For svag sugeevne	<ul style="list-style-type: none"> <li>• Er alle dele sat rigtigt sammen?</li> <li>• Har indikatoren for støvsugerposen <b>4</b> skiftet farve?               <ul style="list-style-type: none"> <li>- Er et af mundstykkerne <b>2/3/12</b>, støvsugerlangen <b>1</b> eller teleskoprøret <b>14</b> tilstoppet?</li> <li>- Er støvsugerposen fuld?</li> <li>- Er et eller flere filtre ekstremt snavsede?</li> </ul> </li> <li>• Er luftventilen <b>15</b> åben?</li> </ul>
Lugtudvikling	<ul style="list-style-type: none"> <li>• Når apparatet er nyt er en vis lugtudvikling helt normalt og udgør ingen sundhedsrisiko.</li> <li>• Hvis der senere forekommer en muggen lugt, kontrolleres støvsugerpose og filtre. Disse udskiftes om nødvendigt.</li> </ul>
Overdelen kan ikke lukkes	<ul style="list-style-type: none"> <li>• Er støvsugerposen monteret korrekt?</li> </ul>

## 14. Tekniske data

Model:	SBBK 700 A2
Netspænding:	220 – 240 V ~ 50 - 60 Hz
Beskyttelsesklasse:	II <input type="checkbox"/>
Effekt:	700 W
Omgivelsesbetingelser:	Kan anvendes i op til 4000 meter over havets overflade.

### Anvendte symboler

	Beskyttelsesisolering
	<b>Geprüfte Sicherheit</b> (afprøvet sikkerhed): apparater skal opfylde de almindelige anerkendte tekniske regler og være i overensstemmelse med produktsikkerhedsloven (Produktsicherheitsgesetz - ProdSG) [Tyskland].
	Med CE-mærkning erklærer HOYER Handel GmbH EU-konformiteten.
	Dette symbol minder om, at bortskaffe emballagen miljøvenligt.
	Med genbrugssymbolet (3 pile) markeres, at materialerne kan genbruges. Materialet kan specificeres via genbrugsnummeret i midten (her: 21) og/eller en forkortelse (her: PAP).
~	Vekselspænding
	Det drejer sig om et genanvendeligt produkt, der er underlagt det udvidede producentansvar samt affaldssortering.

Ret til tekniske ændringer forbeholdes.

## 15. HOYER Handel GmbHs garanti

Kære kunde.

Du har 3 års garanti fra købsdatoen på dette apparat. I tilfælde af mangler på dette produkt gælder de lovpligtige rettigheder for dig i forhold til sælgeren af produktet. Disse lovpligtige rettigheder bliver ikke begrænset af vores i efterfølgende nævnte stillede garanti.

### Garantibetingelser

Garantifristen starter på købsdatoen. Den originale kvittering bedes opbevaret godt. Dette bilag er nødvendigt for dokumentering af købet.

Hvis der inden for 3 år fra købsdatoen skulle opstå en materiale- eller fabrikationsfejl på dette produkt, vil produktet – efter vores valg – blive repareret eller udskiftet af os uden udgifter for dig eller du får dine penge igen. Denne garantiydelse forudsætter, at det defekte apparat og købsbilaget (kvitteringen) foreligger inden for den 3-årige tidsfrist, og at det skriftligt bliver kortfattet beskrevet, hvori fejlen består, og hvornår denne er opstået.

Hvis defekten er dækket af vores garanti, modtager du det reparerede produkt retur eller et helt nyt produkt. I forbindelse med reparation eller udskiftning af produktet starter der ikke en ny garantiperiode.

### Garantiperiode og lovpligtige krav ved fejl

Garantiperioden bliver ikke forlænget som følge af garantiydelsen. Dette gælder også for udskiftede og reparerede dele. Eventuelle skader og mangler, der allerede forefindes ved købet, skal omgående meddeles efter udpakningen. Reparationer, der indtræffer efter garantiperiodens udløb, er for kundens regning.

### Garantidækning

Apparatet er blevet omhyggeligt fremstillet efter strenge kvalitetsretningslinjer og kontrolleret samvittighedsfuldt inden leveringen. Garantien gælder for materiale- eller fabrikationsfejl.

**Denne garanti omfatter ikke sliddele, der er udsat for normalt slid og for skader på skrøbelige dele, f.eks. kontakter, lyskilder eller dele, der er fremstillet af glas.**

Denne garanti dækker ikke, hvis det beskadigede produkt ikke er blevet anvendt til formålet eller ikke er blevet passeret. For at anvende produktet korrekt, skal alle de anførte anvisninger i betjeningsvejledningen nøje overholdes. Anvendelsesformål og handlinger, der frarådes i betjeningsvejledningen, eller som der advares imod, skal ubetinget undgås. Produktet er udelukkende bestemt til privat brug og ikke til erhvervsmæssigt brug. Ved misligholdelse og uhensigtsmæssig behandling, brug af vold og ved indgreb, som ikke er blevet udført af vores autoriserede servicecenter, ophører garantien.

### Afvikling af en garantisag

For at sikre en hurtig behandling af dit anliggende, bedes du gå frem efter følgende anvisninger:

- Hav i forbindelse med alle forespørgsler artikelnummeret **IAN: 437427\_2304** og kvitteringen som dokumentering for købet parat.
- Varenummeret finder du på typeskiltet, som en gravering, på forsiden af din vejledning (forneden til venstre) eller som etiket apparatets bag- eller underside.
- Hvis der skulle forekomme funktionsfejl eller specielle mangler, skal du først kontakte efterfølgende nævnte servicecenter **telefonisk** eller pr. **e-mail**.
- Et defekt produkt, der er dækket af garantien, kan du derefter portofrit fremsende til den oplyste service-adresse,

med vedhæftning af købsbilaget (kvitteringen) og angivelse af, hvori fejlen består, samt hvornår denne er opstået.

På [www.lidl-service.com](http://www.lidl-service.com) kan du downloade denne og mange flere håndbøger, produktvideoer og softwaren for installation.



Med denne QR-Code kommer du direkte ind på Lidl-service-siden ([www.lidl-service.com](http://www.lidl-service.com)) og kan ved at indtaste artikelnummeret (IAN) **437427\_2304** åbne din betjeningsvejledning.



### **Service-center**

**DK** Service Danmark  
Tel.: 32 71 00 05  
E-Mail: [hoyer@lidl.dk](mailto:hoyer@lidl.dk)

**IAN: 437427\_2304**



### **Leverandør**

Bemærk venligst, at den følgende adresse **ikke er en service-adresse**. Kontakt først det ovennævnte service-center.

HOYER Handel GmbH  
Kühnehöfe 12  
22761 Hamburg  
TYSKLAND

## **Indice**

<b>1. Panoramica .....</b>	<b>167</b>
<b>2. Uso conforme .....</b>	<b>168</b>
<b>3. Istruzioni per la sicurezza .....</b>	<b>169</b>
<b>4. Materiale in dotazione .....</b>	<b>170</b>
<b>5. Prima del primo utilizzo .....</b>	<b>171</b>
<b>6. Montaggio .....</b>	<b>171</b>
<b>7. Utilizzo delle bocchette .....</b>	<b>173</b>
<b>8. Aspirazione .....</b>	<b>174</b>
<b>9. Sacchetto della polvere e filtri .....</b>	<b>174</b>
9.1 Sacchetto della polvere .....	175
9.2 Filtro di protezione del motore .....	177
9.3 Filtro di sfiato / filtro di carta (EPA) .....	177
<b>10. Pulizia e piccola manutenzione .....</b>	<b>178</b>
<b>11. Conservazione .....</b>	<b>179</b>
<b>12. Smaltimento .....</b>	<b>180</b>
<b>13. Risoluzione dei problemi .....</b>	<b>180</b>
<b>14. Dati tecnici .....</b>	<b>181</b>
<b>15. Garanzia della HOYER Handel GmbH per l'Italia .....</b>	<b>181</b>
<b>16. Garanzia della HOYER Handel GmbH per la Svizzera e Malta ....</b>	<b>183</b>



## **1. Panoramica**

- 1** Tubo di aspirazione
- 2** Bocchetta piatta/bocchetta a spazzola
- 3** Bocchetta per imbottiture
- 4** Indicatore del sacchetto della polvere
- 5** Manico
- 6** Tasti di sblocco (su entrambi i lati del tubo di aspirazione)
- 7** Coperchio
- 8** Foro di attacco (per il tubo di aspirazione)
- 9** Tasto di sblocco (per il coperchio)
- 10** Supporto per la bocchetta per pavimenti (sul lato inferiore dell'aspirapolvere)
- 11** Tasto a pedale  
(sulla bocchetta per pavimenti - per l'uscita/il rientro della spazzola)
- 12** Bocchetta per pavimenti
- 13** Corsore (per sbloccare il tubo telescopico)
- 14** Tubo telescopico
- 15** Valvola dell'aria ausiliaria
- 16** Impugnatura (sul tubo di aspirazione)

### **Figura A: elementi di comando**

- 17** ① Interruttore on/off
- 18** ② Tasto per riavvolgere il cavo di collegamento

### **Figura B: lato posteriore**

- 19** Supporto (per la bocchetta per pavimenti)
- 20** Copertura sopra il filtro di sfianto
- 21** Filtro di sfianto
- 22** Cavo di collegamento con spina

## Grazie della fiducia!

Congratulazioni per l'acquisto del vostro nuovo aspirapolvere.

Per un impiego sicuro del prodotto e per conoscerne tutto il ventaglio di prestazioni:

- **Leggere attentamente il presente manuale d'uso prima della prima messa in funzione.**
- **Attenersi soprattutto alle istruzioni per la sicurezza!**
- **È consentito usare l'apparecchio solo come descritto nel manuale d'uso.**
- **Conservare il manuale d'uso.**
- **Se si cede l'apparecchio a terzi, consegnare anche questo manuale d'uso. Il manuale d'uso è parte integrante del prodotto.**

Ci auguriamo che l'aspirapolvere possa darvi molte soddisfazioni!

### Note sui marchi

Swirl®, Y 298® e Y 98® sono marchi registrati di un'azienda del gruppo Melitta e non sono collegati a LIDL.

## 2. Uso conforme

L'aspirapolvere è adatto all'aspirazione di normale polvere domestica asciutta e di sporizia un poco più grossa.

L'apparecchio è pensato per l'uso domestico e non va utilizzato in ambito commerciale.

Usare l'apparecchio solo al chiuso.

### Uso indebito prevedibile

---



#### PERICOLI DIVERSI!

- ⊙ Non è consentito aspirare le seguenti sostanze:
    - Liquidi e sporco umido
    - Sostanze esplosive o infiammabili come ad esempio polvere di farina o di carbone
    - Sostanze nocive per la salute, ad esempio polvere di asbesto
    - Cenere rovente, fiammiferi accesi o altre sostanze roventi
    - Polveri particolarmente fini, ad esempio il toner delle fotocopiatrici. Il filtro dell'apparecchio non è adatto a questo tipo di sostanze.
  - ⊙ I bambini non devono sedersi sull'apparecchio o usarlo come automobilina a spinta.
-

### 3. Istruzioni per la sicurezza

#### Avvertenze

Laddove necessario, nel presente manuale d'uso vengono utilizzate le seguenti avvertenze di sicurezza:



**PERICOLO!** Rischio elevato: la mancata osservanza di questa avvertenza può essere causa di danni a persone.

**AVVERTENZA!** Rischio medio: la mancata osservanza di questa avvertenza può essere causa di lesioni o gravi danni materiali.

**ATTENZIONE:** rischio ridotto: la mancata osservanza di questa avvertenza può essere causa di lesioni lievi o danni materiali.

**NOTA:** comportamenti e circostanze particolari da tenere in considerazione durante l'uso dell'apparecchio.

#### Istruzioni per un impiego sicuro

- ⊙ Questo apparecchio può essere utilizzato da bambini di età superiore a 8 anni e da persone con facoltà fisiche, sensoriali o mentali ridotte o prive di esperienza e/o conoscenze, a condizione che vengano sorvegliati o istruiti circa l'utilizzo sicuro dell'apparecchio e che abbiano compreso i rischi derivanti da tale utilizzo. I bambini non devono giocare con l'apparecchio. La pulizia e la manutenzione di competenza dell'utente non devono essere svolte da bambini non sorvegliati.
- ⊙ Spegnere l'apparecchio e staccare la spina...
  - ... prima di assemblare o di smontare l'apparecchio,
  - ... prima di cambiare il filtro o il sacchetto della polvere,
  - ... prima di eliminare ostruzioni,
  - ... prima di pulire l'apparecchio.
- ⊙ Se il cavo di collegamento di questo apparecchio è danneggiato, per evitare rischi deve essere sostituito dal produttore, dal suo servizio clienti o da una persona con qualifica simile.
- ⊙ Un utilizzo scorretto può causare lesioni.



#### **PERICOLO per i bambini!**

- ⊙ Il materiale di imballaggio non è un giocattolo per bambini. I bambini non devono giocare con i sacchetti di plastica, poiché ciò comporta un pericolo di soffocamento.



#### **PERICOLO per gli animali domestici e d'allevamento e causato dagli animali domestici e d'allevamento!**

- ⊙ Gli apparecchi elettrici possono comportare pericoli per gli animali domestici e d'allevamento. Inoltre possono anche essere gli stessi animali a causare danni all'apparecchio. Come regola

generale, mantenere gli animali lontani dagli apparecchi elettrici.

- ⊙ Non usare mai l'aspirapolvere su animali.



### **PERICOLO di scossa elettrica a causa dell'umidità!**

- ⊙ Proteggere l'apparecchio dall'umidità, da goccioline e spruzzi d'acqua.
- ⊙ Non immergere l'apparecchio, il cavo e la spina in acqua o altri liquidi.
- ⊙ Se nell'apparecchio penetrano liquidi, staccare immediatamente la spina. Far controllare l'apparecchio prima di rimetterlo in funzione.
- ⊙ Lasciare asciugare completamente il sacchetto della polvere riutilizzabile prima di reinserirlo.
- ⊙ Non usare l'apparecchio con le mani bagnate.



### **PERICOLO di scossa elettrica!**

- ⊙ Posare il cavo di collegamento in modo tale che nessuno possa calpestarlo, restarvi impigliato o inciamparvi.
- ⊙ Collegare l'apparecchio solo ad una presa di corrente correttamente installata e ben accessibile la cui tensione coincida con quella indicata sulla targhetta di omologazione. La presa di corrente deve essere facilmente accessibile anche dopo il collegamento.
- ⊙ Assicurarsi che il cavo di collegamento non possa essere danneggiato da bordi taglienti o punti molto caldi.
- ⊙ Assicurarsi che il cavo di collegamento non rimanga incastrato o schiacciato.
- ⊙ Per staccare la spina dalla presa di corrente, tirare sempre dalla spina, mai dal cavo di collegamento.
- ⊙ Staccare la spina dalla presa di corrente:
  - prima di pulire l'apparecchio
  - se si verifica un guasto
  - in caso di temporali



### **PERICOLO di lesioni!**

- ⊙ Assicurarsi di non aspirare mai pelle, capelli o capi di abbigliamento.
- ⊙ Sostenere saldamente il cavo di collegamento quando si preme il tasto per il riavvolgimento del cavo di collegamento. In caso contrario, se si riavvolge rapidamente la spina può colpire ad es. le gambe.

### **AVVERTENZA: rischio di danni materiali!**

- ⊙ Utilizzare l'aspirapolvere solo se sono inseriti un sacchetto della polvere e tutti i filtri. Aspirare senza sacchetto della polvere o senza filtri danneggia irrimediabilmente il motore.
- ⊙ Utilizzare solo gli accessori originali e il sacchetto della polvere indicato in questo manuale d'uso.
- ⊙ Non utilizzare detergenti abrasivi o graffianti.

## **4. Materiale in dotazione**

- 1 aspirapolvere (base) con filtri inseriti e sacchetto della polvere inserito
- 1 tubo di aspirazione **1**
- 1 tubo telescopico **14**
- 1 bocchetta per pavimenti **12**
- 1 bocchetta piatta/bocchetta a spazzola **2**
- 1 bocchetta per imbottiture **3**
- 1 manuale d'uso completo (su internet)
- 1 istruzioni brevi (accluse all'apparecchio)

## 5. Prima del primo utilizzo

- Estrarre l'apparecchio e tutti gli accessori dalla confezione.
- Verificare che tutti i pezzi siano presenti e integri.

### NOTE:

- Tutti i filtri e un sacchetto della polvere sono già inseriti al momento della consegna.
- Si tenga presente che nei primi tempi possono svilupparsi odori. Si tratta di un fenomeno innocuo che scompare dopo poco tempo. Assicurare una buona ventilazione dell'ambiente.

### Rimozione della protezione per il trasporto

Al momento della consegna, sul lato inferiore dell'apparecchio si trovano due elementi di protezione per il trasporto.

- Rimuovere questi elementi di protezione per il trasporto staccandoli dal lato inferiore.

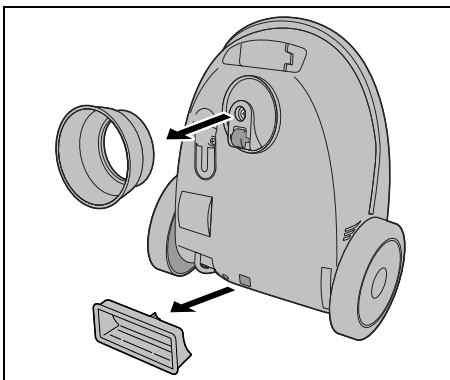

## 6. Montaggio



### PERICOLO di lesioni!

- ⊙ Staccare la spina **22** prima di montare o smontare l'aspirapolvere.

### Inserimento/rimozione del tubo flessibile

- Inserire il tubo di aspirazione **1** nel foro di attacco **8** sul lato superiore dell'apparecchio. Il tubo di aspirazione deve innestarsi in modo udibile.

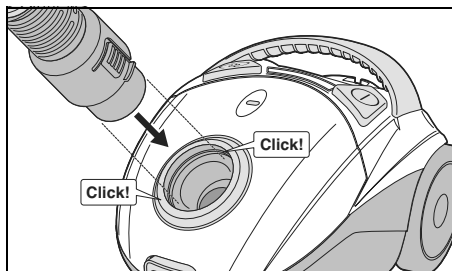

- Per togliere il tubo di aspirazione **1** premere i due tasti di sblocco **6** ed estrarlo tirando.

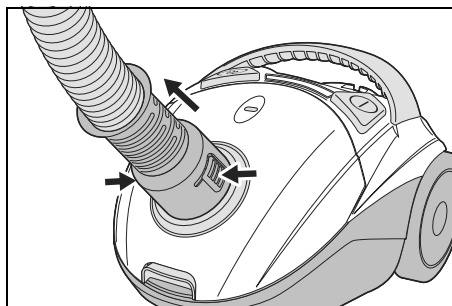

## Applicazione del tubo telescopico

- Inserire il tubo di aspirazione **1** con l'impugnatura **16** nell'estremità superiore del tubo telescopico **14**. Per migliorare la presa girare leggermente l'impugnatura avanti e indietro.

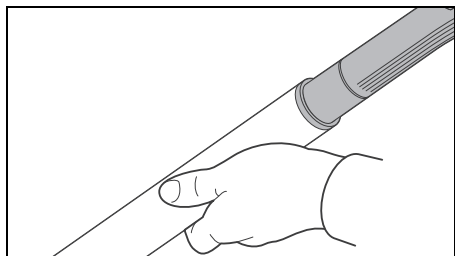

- È meglio girare subito il tubo telescopico **14** in modo che il cursore **13** sia rivolto verso l'alto. In questo modo si agevola il successivo utilizzo.

## Applicazione/rimozione delle bocchette

- Tutte le bocchette possono essere fissate sia direttamente all'impugnatura **16** del tubo di aspirazione **1** che all'estremità inferiore del tubo telescopico **14**.
- Applicare la bocchetta desiderata. Per migliorare la presa girare leggermente la bocchetta avanti e indietro.

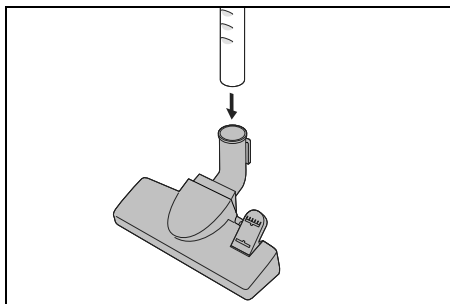

- Per rimuovere la bocchetta girarla leggermente avanti e indietro e staccarla tirando.

## Regolazione della lunghezza del tubo telescopico

1. Premere il cursore **13** del tubo telescopico **14** verso il basso e regolare la lunghezza desiderata.

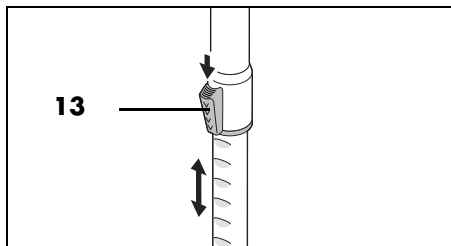

2. Rilasciare il cursore **13** e continuare a muovere il tubo telescopico **14** finché non s'innesta.

## 7. Utilizzo delle bocchette

Qui è riportata una panoramica dei compiti di pulizia per i quali sono particolarmente adatte le varie bocchette.

### Bocchetta per pavimenti 12

Adatta a moquette e pavimenti lisci. Alternare tra le due funzioni con il tasto a pedale **11**.



- Per i pavimenti lisci come ad es. piastrelle, portare il tasto a pedale **11** sul simbolo "Spazzola estratta". La spazzola del lato inferiore esce.

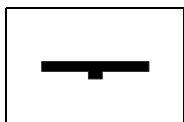
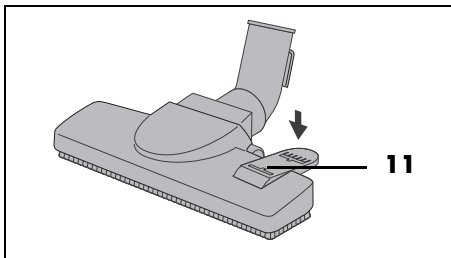

- Per le moquette portare il tasto a pedale **11** sul simbolo "Spazzola rientrata". La spazzola rientra.

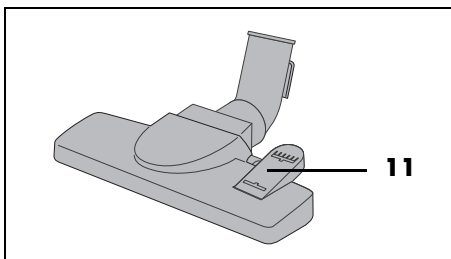

### Bocchetta per imbottiture 3

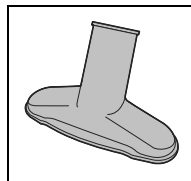

La bocchetta per imbottiture **3** è adatta ad es. per mobili imbottiti, materassi e sedili di automobili.

### Bocchetta piatta/bocchetta a spazzola 2

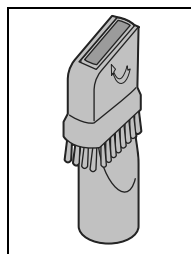

La bocchetta piatta **2** è adatta ad es. per zoccoli, angoli, fessure e spazi tra imbottiture.

- Aprire la spazzola nel senso della freccia per trasformare la bocchetta piatta **2** in una bocchetta a spazzola. Quest'ultima è adatta ad es. ad oggetti irregolari, lampade, modanature.

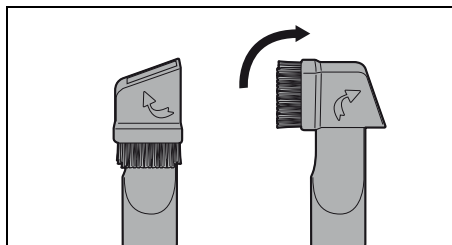

## 8. Aspirazione

### **AVVERTENZA: rischio di danni materiali!**

- ⊙ Quando si aspira, tutti i filtri ed un sacchetto della polvere devono essere sempre montati.

### **Collegamento e accensione dell'aspirapolvere**

1. Montare gli accessori desiderati.
2. Estrarre il cavo di collegamento **22** almeno fino al segno giallo. Fermarsi in corrispondenza del segno rosso. Non estrarre il cavo di collegamento con violenza fino alla battuta.
3. Infilare la spina **22** in una presa di corrente adatta. La presa di corrente deve essere facilmente accessibile in ogni momento anche dopo il collegamento.
4. Premere l'interruttore on/off **17**, per accendere l'apparecchio.

### **Uso della valvola dell'aria ausiliaria**

- Per passare l'aspirapolvere su oggetti leggeri e delicati (ad es. tende) è possibile regolare la potenza di aspirazione secondo necessità. Più si apre la valvola dell'aria ausiliaria **15**, più debole diventa la potenza di aspirazione.

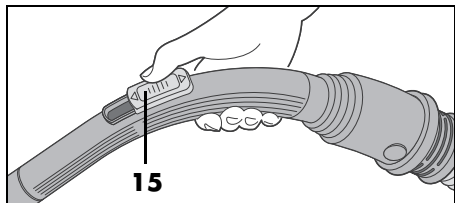

- Per l'aspirazione normale la valvola dell'aria ausiliaria **15** dovrebbe restare completamente chiusa, in modo da non ridurre la forza aspirante.
- Aprire completamente la valvola dell'aria ausiliaria **15** ad es. per stac-

care rapidamente l'aspirapolvere da tessuti aspirati.

### **Conclusione dell'aspirazione**

1. Per spegnere premere l'interruttore on/off **17**.
2. Staccare la spina **22** dalla presa di corrente.
3. Tenere fermo il cavo di collegamento **22** e premere il tasto **18** per riavvolgere il cavo di collegamento.

**NOTA:** se il riavvolgimento si blocca, estrarre di nuovo un piccolo tratto del cavo di collegamento **22**.

4. Riporre l'aspirapolvere (vedere "Conservazione" a pagina 179)

## 9. Sacchetto della polvere e filtri



### **PERICOLO di lesioni!**

- ⊙ Prima di cambiare o pulire i filtri e il sacchetto della polvere, spegnere l'aspirapolvere e staccare la spina **22**.

### **AVVERTENZA: rischio di danni materiali!**

- ⊙ Quando si aspira, devono essere inseriti tutti i filtri e un sacchetto della polvere.



## 9.1 Sacchetto della polvere

**NOTA:** il sacchetto della polvere fornito può essere svuotato, lavato e riutilizzato. Tipo di sacchetto: compatibile con **Swirl® Y 298®/Y 98®**, **Handybag Y98**, **Worwo EMB419**.

### Indicatore del sacchetto della polvere 4

Al più tardi quando l'indicatore del sacchetto della polvere **4** è tutto colorato, è necessario svuotare o cambiare il sacchetto della polvere.

Al riguardo tenere presente quanto segue:

- L'indicatore del sacchetto della polvere **4** può riempirsi brevemente quando l'aspirapolvere resta attaccato, ad es. a tessuti.
- Se l'indicatore del sacchetto della polvere **4** rimane pieno ma il sacchetto della polvere non è pieno:
  - Spegnerne l'aspirapolvere.
  - Staccare la spina **22**.
  - Controllare se c'è un'ostruzione nel tubo di aspirazione **1** o nella bocchetta. Eventualmente rimuoverla.
- L'indicatore del sacchetto della polvere **4** è regolato per la polvere mista comune in ambito domestico, costituita da filacce di moquette, peli e sabbia. Le filacce di moquette e lana possono rigonfiare il sacchetto della polvere senza che ciò venga segnalato dall'indicazione. Svuotare o cambiare comunque il sacchetto della polvere.

### Estrazione del sacchetto della polvere

1. Tirare il tasto di sblocco **9** in alto verso il coperchio e aprire il coperchio **7** finché non s'innesta.

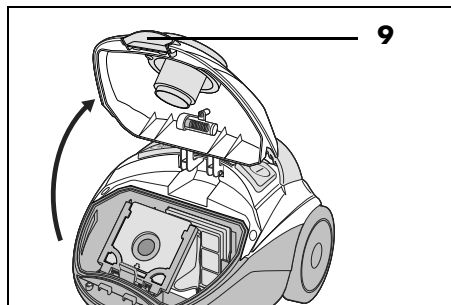

2. Tirare il sacchetto della polvere con il supporto del sacchetto della polvere verso l'alto estraendolo dall'aspirapolvere.

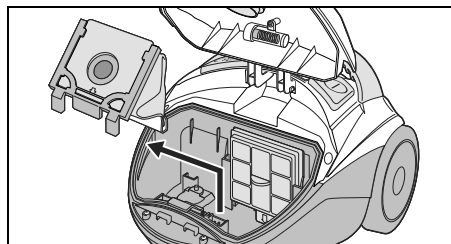

3. Estrarre il sacchetto della polvere dal supporto del sacchetto della polvere.

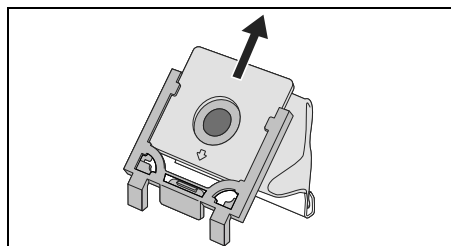

## **Svuotamento del sacchetto della polvere**

**NOTA:** per evitare che la polvere si riversi nuovamente fuori dal sacchetto della polvere, prima di svuotare il sacchetto della polvere è possibile infilarlo in un sacco della spazzatura vuoto e chiudere il sacco.

1. Staccare con cautela la guida di plastica dell'estremità inferiore del sacchetto della polvere riutilizzabile.

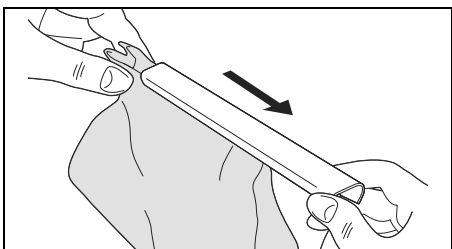

2. Svuotare il sacchetto della polvere del suo contenuto.

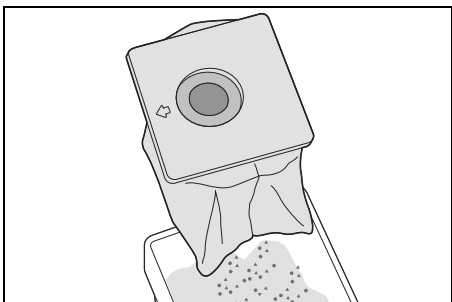

**NOTA:** lavare regolarmente il sacchetto della polvere riutilizzabile in acqua corrente (vedere "Lavaggio del sacchetto della polvere riutilizzabile" a pagina 179)

3. Comprimere nuovamente l'estremità inferiore in modo da potervi spingere sopra la guida di plastica.
4. Spingervi sopra la guida di plastica in modo che l'estremità inferiore del sac-

chetto della polvere venga circondata completamente dalla guida di plastica.

## **Inserimento del sacchetto della polvere**



**PERICOLO di scossa elettrica a causa dell'umidità!**

- ⊙ Lasciare asciugare completamente il sacchetto della polvere riutilizzabile prima di reinserirlo.

1. Spingere completamente il sacchetto della polvere riutilizzabile svuotato o un sacchetto della polvere nuovo nel supporto del sacchetto della polvere fino alla battuta. Osservare la piccola freccia sulla piastra del sacchetto della polvere.

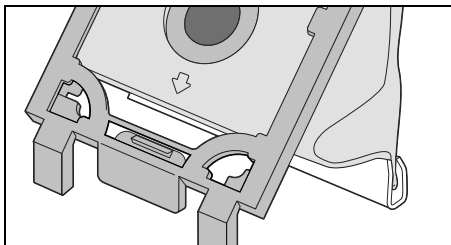

2. Spingere dall'alto il supporto del sacchetto della polvere con il sacchetto della polvere nelle due guide dell'aspirapolvere. Assicurarsi che il sacchetto della polvere non rimanga bloccato in nessun punto.
3. Richiudere il coperchio **7** finché non s'innesta.

## 9.2 Filtro di protezione del motore

Il filtro di protezione del motore è un filtro igienico. Si trova sulla parete posteriore dello scomparto del sacchetto della polvere e depura l'aria prima che essa entri nel motore. Cambiarlo secondo necessità (ad esempio quando la potenza di aspirazione si riduce) o dopo aver usato 5 sacchetti della polvere.

**NOTA:** per cambiare il filtro di protezione del motore utilizzare comuni filtri per motore universali tagliati alla misura adatta.

1. Aprire il coperchio **7** ed estrarre il supporto del sacchetto della polvere con il sacchetto della polvere (vedere "Estrazione del sacchetto della polvere" a pagina 175)  
Dietro la grata della parete posteriore dello scomparto del sacchetto della polvere si trova un filtro di protezione del motore.
2. Estrarre la grata con il filtro di protezione del motore verso l'alto.

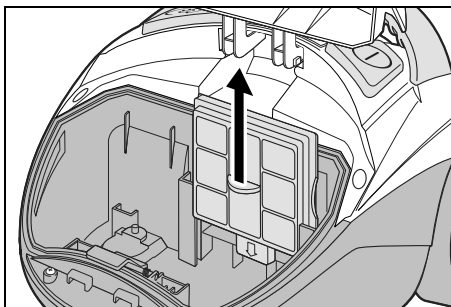

3. Togliere il filtro di protezione del motore usato.
4. Tagliare il nuovo filtro di protezione del motore alla misura del filtro di protezione del motore usato.
5. Inserire il nuovo filtro di protezione del motore nella grata.

6. Reinscrivere la grata nelle guide della parete posteriore e spingerla verso il basso fino alla battuta.
7. Inserire nuovamente il supporto del sacchetto della polvere con il sacchetto della polvere. Assicurarsi che il sacchetto della polvere non rimanga bloccato in nessun punto.
8. Richiudere il coperchio **7** finché non s'innesta.

## 9.3 Filtro di sfiato / filtro di carta (EPA)

Il filtro di sfiato è un microfiltro igienico. Si trova sul lato posteriore dell'aspirapolvere. Rimuove le particelle residue più piccole che si trovano nell'aria soffiata fuori. Controllare regolarmente se è sporco o presenta danni.

1. Premere il tasto di sblocco verso il basso e togliere la copertura **20** situata sopra il filtro di sfiato **21**.

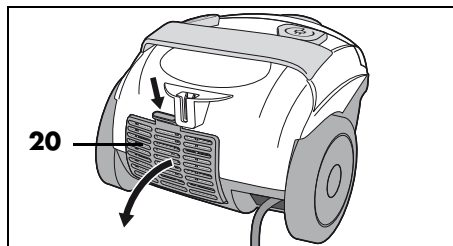

2. Estrarre il filtro EPA **21**.

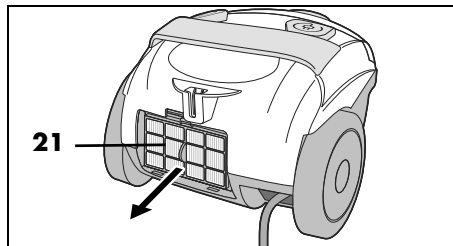

3. Controllare se il filtro EPA presenta danni. In presenza di danni cambiare il filtro EPA.

4. Infilare il filtro EPA **21** in un sacchetto di plastica e battervi sopra. Attendere che le piccole particelle si siano depositate prima di estrarre nuovamente il filtro EPA dal sacchetto.

**NOTA:** per questo apparecchio utilizzare un filtro EPA del tipo **EPA 12**.

5. Inserire il filtro EPA **21** leggermente inclinato nella sede inferiore, poi premere la sezione superiore contro l'apparecchio. Deve innestarsi saldamente.

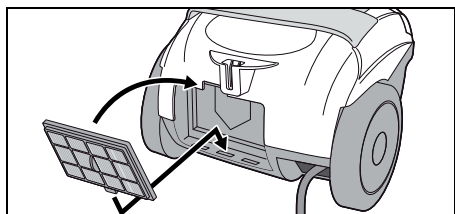

6. Collocare la copertura **20** sopra il filtro di sfianto **21** in basso e chiuderla. Nel farlo premere leggermente il tasto di sblocco verso il basso e assicurarsi che la copertura s'innesti saldamente.

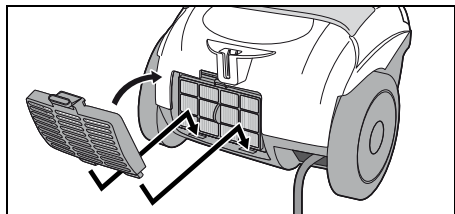

## 10. Pulizia e piccola manutenzione



### PERICOLO di lesioni!

- ⊙ Prima di pulire l'aspirapolvere, spegnerlo e staccare la spina **22**.

### AVVERTENZA: rischio di danni materiali!

- ⊙ Non utilizzare detergenti abrasivi o graffianti.

### Controllo regolare

Per mantenere le prestazioni dell'aspirapolvere e per prevenire danni all'apparecchio:

- Controllare regolarmente l'indicatore del sacchetto della polvere **4** (vedere "Indicatore del sacchetto della polvere **4**" a pagina 175)  
Se necessario svuotare/cambiare il sacchetto della polvere o eliminare le ostruzioni.
- Controllare regolarmente se le bocchette sono sporche, ad es. di filacce o peli.
- Controllare regolarmente che nessun filtro sia danneggiato o deformato. I filtri danneggiati o deformati che non possono più essere puliti devono essere sostituiti.
- Controllare regolarmente se il sacchetto della polvere riutilizzabile presenta danni. Non utilizzare più i sacchetti della polvere danneggiati.
- Controllare regolarmente se il cavo e l'apparecchio sono danneggiati.

## **Pulizia con panno umido**

- Pulire le seguenti parti con un panno leggermente inumidito:
  - l'apparecchio
  - il tubo di aspirazione **1**
  - il tubo telescopico **14**
  - le superfici di plastica delle bocchette
- Prima di mettere da parte i pezzi o di riutilizzarli, farli asciugare completamente.

## **Pulizia delle spazzole**

- Battere leggermente sulle spazzole della bocchetta a spazzola **2** e sulla bocchetta per pavimenti **12**. Se ad es. sono incastrati dei capelli, toglierli usando le dita.
- È anche possibile aspirare le spazzole con l'impugnatura **16** del tubo di aspirazione **1**.

## **Lavaggio del sacchetto della polvere riutilizzabile**



### **PERICOLO di scossa elettrica a causa dell'umidità!**

- ⊙ Lasciare asciugare completamente il sacchetto della polvere riutilizzabile prima di reinserirlo.

Lavare regolarmente il sacchetto della polvere riutilizzabile in acqua corrente (a seconda del grado di sporczia).

1. Svuotare il sacchetto della polvere (vedere "Svuotamento del sacchetto della polvere" a pagina 176)
2. Sciacquare il sacchetto della polvere in acqua corrente fredda.
3. Lasciare asciugare completamente il sacchetto della polvere riutilizzabile prima di chiuderlo con la guida di plastica e inserirlo nell'aspirapolvere.

## **11. Conservazione**

### **Riporre l'aspirapolvere**

L'apparecchio è provvisto di un doppio sistema di parcheggio. Per questa funzione è necessario che la bocchetta per pavimenti **12** sia collocata.

- Se l'aspirapolvere si trova nella normale posizione di aspirazione, agganciare la bocchetta per pavimenti **12** al supporto **19** del lato posteriore.

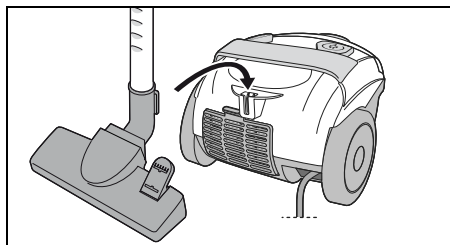

- Oppure collocare l'aspirapolvere in verticale e agganciare la bocchetta per pavimenti **12** al supporto **10** del lato inferiore.

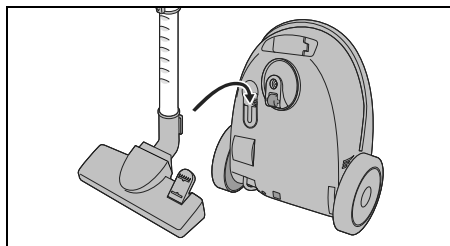

- Per conservare l'apparecchio in poco spazio e in una posizione più stabile, accorciare il più possibile il tubo telescopico **14**.

## 12. Smaltimento

Questo prodotto è soggetto alla Direttiva europea 2012/19/UE. Il simbolo del bidone della spazzatura su ruote barrato significa che all'interno dell'Unione Europea il prodotto deve essere smaltito separatamente. Questo vale per il prodotto e tutti i suoi accessori contrassegnati da questo simbolo. I prodotti così contrassegnati non possono essere smaltiti assieme ai normali rifiuti domestici, bensì devono essere consegnati presso un centro di raccolta per il riciclaggio degli apparecchi elettrici ed elettronici. Questo simbolo di riciclaggio contrassegna per esempio un oggetto o parti di materiali come adatti al riciclaggio. Il riciclaggio contribuisce a ridurre il consumo di materie prime e l'inquinamento ambientale.



### Confezione

Smaltire la confezione nel rispetto delle normative ambientali vigenti nel proprio paese.

## 13. Risoluzione dei problemi

Qualora l'apparecchio non funzionasse correttamente, scorrere l'elenco di controllo seguente, poiché l'anomalia di funzionamento potrebbe essere dovuta a un piccolo problema che l'utente è in grado di risolvere autonomamente.



### PERICOLO di scossa elettrica!

- ⊙ Non tentare in nessun caso di riparare l'apparecchio da soli.

Errore	Possibili cause / Rimedi
L'apparecchio non funziona	<ul style="list-style-type: none"><li>• Verificare l'alimentazione di corrente.</li></ul>
Potenza di aspirazione troppo debole	<ul style="list-style-type: none"><li>• I componenti sono tutti collegati tra loro correttamente?</li><li>• L'indicatore del sacchetto della polvere <b>4</b> è pieno?<ul style="list-style-type: none"><li>- Una delle bocchette <b>2/3/12</b>, il tubo di aspirazione <b>1</b> o il tubo telescopico <b>14</b> è ostruito?</li><li>- Il sacchetto della polvere è pieno?</li><li>- Uno o più filtri sono molto sporchi?</li></ul></li><li>• La valvola dell'aria ausiliaria <b>15</b> è aperta?</li></ul>
Presenza di odore	<ul style="list-style-type: none"><li>• In un apparecchio la presenza di odore è normale e innocua per la salute.</li><li>• Se in seguito si presenta un odore di chiuso, controllare il sacchetto della polvere e i filtri. Se necessario cambiarli.</li></ul>
Il coperchio non si chiude	<ul style="list-style-type: none"><li>• Il sacchetto della polvere è inserito correttamente?</li></ul>

## 14. Dati tecnici

Modello:	SBBK 700 A2
Tensione di rete:	220 – 240 V ~ 50 - 60 Hz
Classe di protezione:	II 
Potenza:	700 W
Condizioni ambientali:	Utilizzo fino ad un'altezza di 4000 s.l.m.

## Simboli utilizzati

	Isolamento di protezione
	<b>Geprüfte Sicherheit</b> (sicurezza verificata): gli apparecchi devono soddisfare le regole tecniche riconosciute e sono conformi alla legge in materia di sicurezza dei prodotti (Produktsicherheitsgesetz - ProdSG).
	Con la marcatura CE, la HOYER Handel GmbH dichiara la conformità UE.
	Questo simbolo ricorda di smaltire l'imballaggio nel rispetto dell'ambiente.
	Il simbolo di riciclaggio (3 frecce) contrassegna i materiali riutilizzabili. Il materiale può essere specificato con il numero di riciclaggio al centro (qui 21) e/o una sigla (qui PAP).
	Tensione alternata
	Si tratta di un prodotto riutilizzabile sottoposto alla responsabilità del produttore estesa nonché alla raccolta differenziata dei rifiuti.

Con riserva di modifiche tecniche.

## 15. Garanzia della HOYER Handel GmbH per l'Italia

Gentile cliente, questo apparecchio è dotato di una garanzia di 3 anni a decorrere dalla data d'acquisto. In caso di difetti del prodotto dispone di diritti legali contro il venditore. Questi diritti legali non sono limitati dalla garanzia da noi prestata, che viene descritta di seguito.

### Condizioni della garanzia

Il termine della garanzia inizia dalla data d'acquisto. Conservi con cura lo scontrino originale. Questo documento è necessario come prova dell'acquisto.

Se entro tre anni dalla data d'acquisto di questo prodotto si presenta un difetto di materiale o di produzione, ripareremo o sostituiremo gratuitamente il prodotto o ne rimborseremo il prezzo di acquisto, a nostra scelta. Per avvalersi di questa garanzia occorre presentare entro il termine di tre anni l'apparecchio difettoso e la prova d'acquisto (scontrino), descrivendo brevemente per iscritto in cosa consiste il difetto e quando si è presentato.

Se il difetto è coperto dalla nostra garanzia, vi verrà consegnato il prodotto riparato o un prodotto nuovo. La riparazione o sostituzione del prodotto non comporta l'inizio di un nuovo periodo di garanzia.

### Periodo di garanzia e diritti per i difetti

La prestazione della garanzia non prolunga il periodo di garanzia. Ciò si applica anche ai pezzi sostituiti o riparati. Danni e difetti eventualmente presenti già al momento dell'acquisto devono essere comunicati dopo aver aperto la confezione. Le riparazioni effettuate dopo lo scadere del periodo di garanzia sono a pagamento.

## Entità della garanzia

L'apparecchio è stato prodotto con cura basandosi su severe direttive di qualità ed è stato controllato scrupolosamente prima della consegna.

La garanzia si applica agli errori di materiale o produzione.

**La prestazione in garanzia vale per difetti del materiale o di fabbricazione. Questa garanzia non si estende a componenti del prodotto esposti a normale logorio, che possono pertanto essere considerati come componenti soggetti a usura (esempio capacità della batteria, calcificazione, lampade, pneumatici, filtri, spazzole...). La garanzia non si estende altresì a danni che si verificano su componenti delicati (esempio interruttori, batterie, parti realizzate in vetro, schermi, accessori vari) nonché danni derivanti dal trasporto o altri incidenti.**

La garanzia decade se il prodotto è stato danneggiato o non è stato correttamente utilizzato o sottoposto a manutenzione. Per un uso adeguato del prodotto occorre attenersi strettamente a tutte le indicazioni riportate nel manuale di istruzioni per l'uso. Occorre evitare assolutamente usi o azioni sconsigliati o evidenziati negativamente nel manuale di istruzioni per l'uso.

Il prodotto è destinato esclusivamente all'uso privato e non commerciale. La garanzia decade in caso di maneggio scorretto e inadeguato, ricorso alla forza e interventi non autorizzati dal nostro centro assistenza.

## Disbrigo nei casi contemplati dalla garanzia

Per garantire un rapido disbrigo della richiesta, la preghiamo di attenersi alle seguenti indicazioni:

- Per tutte le richieste mantenga a portata di mano il numero di articolo **IAN: 437427\_2304** e lo scontrino come prova.
- Il numero di articolo è riportato sulla targhetta di omologazione, su un'incisione sul frontespizio del manuale (in basso a sinistra) o su un adesivo situato sul lato posteriore o inferiore dell'apparecchio.
- Qualora si presentassero errori di funzionamento o altri difetti, si rivolga innanzitutto ai centri assistenza indicati di seguito, **telefonticamente** o tramite **e-mail**.
- Il prodotto registrato come difettoso potrà poi essere inviato a carico del destinatario all'indirizzo del centro assistenza che Le verrà comunicato, allegando la prova d'acquisto (scontrino) e indicando in che cosa consiste il difetto e quando si è presentato.

All'indirizzo [www.lidl-service.com](http://www.lidl-service.com) è possibile scaricare questo manuale, molti altri manuali, filmati sui prodotti e software di installazione.





Con questo codice QR si passa direttamente alla pagina dell'assistenza Lidl ([www.lidl-service.com](http://www.lidl-service.com)) e digitando il numero di articolo (IAN) **437427\_2304** è possibile aprire il vostro manuale d'uso.



### **Centri assistenza**

**IT** Assistenza Italia  
Tel.: 800781188  
E-Mail: [hoyer@lidl.it](mailto:hoyer@lidl.it)

**IAN: 437427\_2304**



### **Fornitore**

Si tenga presente che il seguente indirizzo **non è un indirizzo di assistenza**. Rivolgersi innanzitutto ai centri assistenza riportati sopra.

HOYER Handel GmbH  
Kühnehöfe 12  
22761 Hamburg  
GERMANIA

## **16. Garanzia della HOYER Handel GmbH per la Svizzera e Malta**

Gentile cliente, questo apparecchio è dotato di una garanzia di 3 anni a decorrere dalla data d'acquisto. In caso di difetti del prodotto dispone di diritti legali contro il venditore. Questi diritti legali non sono limitati dalla garanzia da noi prestata, che viene descritta di seguito.

### **Condizioni della garanzia**

Il termine della garanzia inizia dalla data d'acquisto. Conservi con cura lo scontrino originale. Questo documento è necessario come prova dell'acquisto.

Se entro tre anni dalla data d'acquisto di questo prodotto si presenta un difetto di materiale o di produzione, ripareremo o sostituiremo gratuitamente il prodotto o ne rimborseremo il prezzo di acquisto, a nostra scelta. Per avvalersi di questa garanzia occorre presentare entro il termine di tre anni l'apparecchio difettoso e la prova d'acquisto (scontrino), descrivendo brevemente per iscritto in cosa consiste il difetto e quando si è presentato.

Se il difetto è coperto dalla nostra garanzia, vi verrà consegnato il prodotto riparato o un prodotto nuovo. La riparazione o sostituzione del prodotto non comporta l'inizio di un nuovo periodo di garanzia.

### **Periodo di garanzia e diritti per i difetti**

La prestazione della garanzia non prolunga il periodo di garanzia. Ciò si applica anche ai pezzi sostituiti o riparati. Danni e difetti eventualmente presenti già al momento dell'acquisto devono essere comunicati dopo aver aperto la confezione. Le riparazioni effettuate dopo lo scadere del periodo di garanzia sono a pagamento.

## Entità della garanzia

L'apparecchio è stato prodotto con cura basandosi su severe direttive di qualità ed è stato controllato scrupolosamente prima della consegna.

La garanzia si applica agli errori di materiale o produzione.

## Sono escluse dalla garanzia i pezzi soggetti a normale usura e i danni a parti fragili quali interruttori, lampadine o altri pezzi realizzati in vetro.

La garanzia decade se il prodotto è stato danneggiato o non è stato correttamente utilizzato o sottoposto a manutenzione. Per un uso adeguato del prodotto occorre attenersi strettamente a tutte le indicazioni riportate nel manuale di istruzioni per l'uso. Occorre evitare assolutamente usi o azioni sconsigliati o evidenziati negativamente nel manuale di istruzioni per l'uso.

Il prodotto è destinato esclusivamente all'uso privato e non commerciale. La garanzia decade in caso di maneggio scorretto e inadeguato, ricorso alla forza e interventi non autorizzati dal nostro centro assistenza.

## Disbrigo nei casi contemplati dalla garanzia

Per garantire un rapido disbrigo della richiesta, la preghiamo di attenersi alle seguenti indicazioni:

- Per tutte le richieste mantenga a portata di mano il numero di articolo **IAN: 437427\_2304** e lo scontrino come prova.
- Il numero di articolo è riportato sulla targhetta di omologazione, su un'incisione sul frontespizio del manuale (in basso a sinistra) o su un adesivo situato sul lato posteriore o inferiore dell'apparecchio.

- Qualora si presentassero errori di funzionamento o altri difetti, si rivolga innanzitutto ai centri assistenza indicati di seguito, **telefonicamente** o tramite **e-mail**.
- Il prodotto registrato come difettoso potrà poi essere inviato a carico del destinatario all'indirizzo del centro assistenza che Le verrà comunicato, allegando la prova d'acquisto (scontrino) e indicando in che cosa consiste il difetto e quando si è presentato.

All'indirizzo [www.lidl-service.com](http://www.lidl-service.com) è possibile scaricare questo manuale, molti altri manuali, filmati sui prodotti e software di installazione.



Con questo codice QR si passa direttamente alla pagina dell'assistenza Lidl ([www.lidl-service.com](http://www.lidl-service.com)) e digitando il numero di articolo (IAN) **437427\_2304** è possibile aprire il vostro manuale d'uso.



### **Centri assistenza**

**CH** Assistenza Svizzera

Tel.: 0800 56 44 33

E-Mail: [hoyer@lidl.ch](mailto:hoyer@lidl.ch)

**MT** Assistenza Malta

Tel.: 80062230

E-Mail: [hoyer@lidl.com.mt](mailto:hoyer@lidl.com.mt)

**IAN: 437427\_2304**



### **Fornitore**

Si tenga presente che il seguente indirizzo

**non è un indirizzo di assistenza.**

Rivolgersi innanzitutto ai centri assistenza riportati sopra.

HOYER Handel GmbH

Kühnehöfe 12

22761 Hamburg

GERMANIA

# **Tartalom**

<b>1. Áttekintés .....</b>	<b>187</b>
<b>2. Rendeltetésszerű használat.....</b>	<b>188</b>
<b>3. Biztonsági tudnivalók .....</b>	<b>189</b>
<b>4. A csomag tartalma .....</b>	<b>190</b>
<b>5. Az első használatbavétel előtt .....</b>	<b>190</b>
<b>6. Összeszerelés .....</b>	<b>191</b>
<b>7. Szívófejek használata.....</b>	<b>192</b>
<b>8. Szívás.....</b>	<b>193</b>
<b>9. Porzsák és szűrő .....</b>	<b>194</b>
9.1 Porzsák .....	194
9.2 Motorvédő szűrő.....	196
9.3 Kimeneti légszűrő/papírszűrő (EPA) .....	196
<b>10. Tisztítás és ápolás.....</b>	<b>197</b>
<b>11. Tárolás .....</b>	<b>198</b>
<b>12. Eltávolítás.....</b>	<b>199</b>
<b>13. Problémamegoldás.....</b>	<b>199</b>
<b>14. Műszaki adatok.....</b>	<b>200</b>
<b>15. Garancia .....</b>	<b>201</b>

## 1. **Áttekintés**

- 1 Szívócső
- 2 Lapos szívófej/kefés szívófej
- 3 Kárpit szívófej
- 4 Porzsákkijelző
- 5 Fogantyú
- 6 Kioldógombok (a szívótömlő két oldalán)
- 7 Fedél
- 8 Csatlakozónyílás (a szívótömlőhöz)
- 9 Nyitókapcsoló (a fedélhez)
- 10 Padlószívófej tartó (a fekvőpor szívó alján)
- 11 Láb gomb  
(a padlószívófejen – a kefe kiengedéséhez/behúzásához)
- 12 Padlószívófej
- 13 Tolóka (a teleszkópos cső kioldásához)
- 14 Teleszkópos cső
- 15 Pótlevegőszelep
- 16 Fogantyú (a szívótömlőn)

### **A kép: Kezelőelemek**

- 17 ① Be-/kikapcsoló gomb
- 18 ② Gomb a csatlakozóvezeték feltekeréséhez

### **B kép: Hátoldal**

- 19 Tartó (padlószívófejhez)
- 20 Burkolat a kimeneti légszűrő felett
- 21 Kimeneti légszűrő
- 22 Csatlakozóvezeték hálózati csatlakozóval

## Köszönjük bizalmát!

Gratulálunk új fekvőporszívójához.

A termék biztonságos használata, továbbá a szolgáltatások teljes körű megismerése érdekében:

- **Az első használatbavétel előtt figyelmesen olvassa végig a kezelési útmutatót.**
- **Feltétlenül tartsa be az útmutató biztonsági utasításait!**
- **A készülék kizárólag a kezelési útmutatóban ismertetett módon üzemeltethető.**
- **Őrizze meg a kezelési útmutatót!**
- **Amennyiben később továbbadja a készüléket, kérjük, mellékelje a kezelési útmutatót is. A kezelési útmutató a termék részét képezi.**

Sok örömet kívánunk az új fekvőporszívó használatához!

### **Védjegyekkel kapcsolatos megjegyzések**

A Swirl®, Y 298® és Y 98® a Melitta Csoport egyik vállalatának bejegyzett áruvédjegyei, és nincsenek kapcsolatban a LIDL céggel.

## 2. Rendeltetészerű használat

A fekvőporszívó a normál, száraz házipor és a valamivel durvább szennyeződések felszívására alkalmas.

A készülék kizárólag háztartási használatra készült, nem szabad üzleti célokra használni.

A készüléket csak belső terekben szabad használni.

### **Előre látható helytelen használat**



#### **KÜLÖNBÖZŐ VESZÉLYEK!**

- ⊙ Az alábbi anyagokat nem szabad felszíni:
  - folyadékok és nedves szennyeződések
  - robbanásveszélyes vagy éghető anyagok, mint például a liszt- vagy szénpor
  - egészségre ártalmas anyagok, mint például az azbesztpor
  - izzó hamu, égő gyufa vagy egyéb forró anyagok
  - különösen finom porok, mint például a fénymásolók festékpora. A készülék szűrője ezekhez az anyagokhoz nem megfelelő.
- ⊙ A gyermekek nem ülhetnek rá a készülékre, és nem használhatják lábbal hajtott autóként.

### 3. Biztonsági tudnivalók

#### Figyelmeztető jelzések

A kezelési útmutató szükség esetén a következő figyelmeztető jelzéseket használja:



**VESZÉLY!** Magas kockázat: a figyelmeztetés figyelmen kívül hagyása súlyos, életveszélyes sérülést okozhat.

**FIGYELMEZTETÉS!** Közepes kockázat: A figyelmeztetés figyelmen kívül hagyása sérüléseket vagy súlyos anyagi károkat okozhat.

**VIGYÁZAT:** Alacsony kockázat: A figyelmeztetés figyelmen kívül hagyása könnyű sérüléseket vagy anyagi károkat okozhat.

**MEGJEGYZÉS:** A készülék használatához szükséges tudnivalók, speciális jellemzők.

#### Tudnivalók a biztonságos üzemeltetéshez

- ⊙ 8 évesnél idősebb gyermekek és csökkent fizikai, érzékszervi vagy mentális képességekkel rendelkező személyek, illetve akik nem rendelkeznek megfelelő tapasztalattal és/vagy tudással, csak felügyelet mellett használhatják a készüléket, illetve csak a készülék biztonságos használatáról szóló megfelelő tájékoztatás után, és ha a lehetséges veszélyeket megértették. Gyermekek nem játszhatnak a készülékkel. A tisztítást és a felhasználói karbantartást a gyermekek felügyelet nélkül nem végezhetik.
- ⊙ Kapcsolja ki a készüléket, és húzza ki a hálózati csatlakozót, ...  
... mielőtt a készüléket szét- vagy összeszereli,  
... mielőtt szűrőt vagy porzsákat cserél,  
... mielőtt az eltömődéseket megszünteti, és  
... mielőtt a készüléket tisztítja.
- ⊙ Ha a készülék csatlakozóvezetéke megsérül, akkor azt a veszély megelőzése érdekében cseréltesse ki a gyártóval, szervizével vagy más hasonlóan képzett szakemberrel.
- ⊙ A helytelen használat sérüléseket okozhat.



**VESZÉLY gyermekekre nézve!**

- ⊙ A csomagolóanyag nem gyermekjáték. A gyermekek nem játszhatnak a műanyag zacskókkal. A zacskók fulladást okozhatnak.



**VESZÉLY házi- és használatokra nézve, és az általuk okozott veszély!**

- ⊙ Az elektromos készülékek veszélyt jelenthetnek a házi- és használatokra nézve. Ezenkívül az állatok is károsíthat-

ják a készüléket. Ezért alapvetően tartsa távol az állatokat az elektromos készülékektől.

- ⊙ Soha ne porszívózzon le állatokat.



**Ne vedd meg a nedvességtől  
fellépő áramütés VESZÉLYE!**

- ⊙ Óvja a készüléket nedvességtől, csepő vagy fröccsenő víztől.
- ⊙ A készüléket, a vezetéket és a hálózati csatlakozódugót nem szabad vízbe vagy más folyadékba meríteni.

- ⊙ Amennyiben folyadék jutna a készülékbe, azonnal húzza ki a hálózati csatlakozót. Az újbóli üzembe helyezés előtt ellenőriztesse a készüléket.
- ⊙ Hagyja, hogy az újrahasználható porzsák teljesen megszáradjon, mielőtt újra használná.
- ⊙ Ne használja a készüléket nedves kézzel.



### **Áramütés VESZÉLYE!**

- ⊙ A csatlakozóvezetékét úgy kell vezetni, hogy arra senki ne léphessen rá, senki ne akadhatson bele és senki ne botolhasson meg benne.
- ⊙ A készüléket kizárólag olyan szakszerűen felszerelt, jól hozzáférhető csatlakozóaljzathoz csatlakoztassa, amelynek feszültsége megfelel a készülék adatlapján feltüntetett értéknek. A csatlakozóaljzatnak a csatlakoztatást követően is jól hozzáférhetőnek kell lennie.
- ⊙ Ügyeljen arra, hogy a csatlakozóvezeték ne sérüljön meg éles peremek vagy forró felületek miatt!
- ⊙ Ügyeljen arra, hogy a csatlakozóvezeték ne akadjon vagy csípődjön be.
- ⊙ A hálózati csatlakozó kihúzásakor mindig magát a hálózati csatlakozót (a dugót) fogja meg, soha ne a vezetékét.
- ⊙ Húzza ki a hálózati csatlakozót a csatlakozóaljzathoz ...  
... mielőtt a készüléket tisztítja,  
... ha üzemzavar lép fel, és  
... vihar idején.



### **Sérülés VESZÉLYE!**

- ⊙ Ügyeljen arra, hogy soha ne szívjon be bőrt, haját vagy ruhadarabokat.
- ⊙ Tartsa szorosan a csatlakozóvezetékét, amikor megnyomja a csatlakozóvezeték feltekerésére szolgáló gombot. Ellenkező esetben a hálózati csatlakozó a gyors feltekerés miatt pl. a lábának ütközhet.

### **FIGYELMEZTETÉS anyagi károkra!**

- ⊙ Kizárólag akkor használja a porszívót, ha egy porzsák és minden szűrő be van helyezve. A porzsák vagy szűrő nélküli üzem károsítja a motort.
- ⊙ Csak eredeti tartozékokat és a jelen használati útmutatóban megadott porzsákat használjon.
- ⊙ A tisztításhoz ne alkalmazzon erős vagy súroló hatású tisztítószeret.

## **4. A csomag tartalma**

- 1 porszívó (alapkészülék) behelyezett szűrőkkel és porzsákkal
- 1 szívótömlő **1**
- 1 teleszkópos cső **14**
- 1 padlószívófej **12**
- 1 lapos szívófej/kefés szívófej **2**
- 1 kárpit szívófej **3**
- 1 teljes használati útmutató (az interneten)
- 1 rövid útmutató (a készülékhez mellékelve)

## **5. Az első használatbavétel előtt**

- Csomagolja ki a készüléket az összes tartozékával együtt.
- Ellenőrizze, hogy megvan-e minden tartozék, és sértetlenek-e.

### **MEGJEGYZÉSEK:**

- Szállítási állapotban az összes szűrő és egy porzsák már be van helyezve.
- Kérjük, vegye figyelembe, hogy az első időben szagképződés léphet fel. Ez veszélytelen, és rövid időn belül elmúlik. Kérjük, gondoskodjon a szoba megfelelő szellőzéséről.



## Szállítási biztosítóeszközök eltávolítása

Szállítási állapotban két szállítási biztosítóeszköz található a készülék alsó oldalán.

- Távolítsa el a szállítási biztosítóeszközöket, ehhez húzza le őket az alsó oldalról.

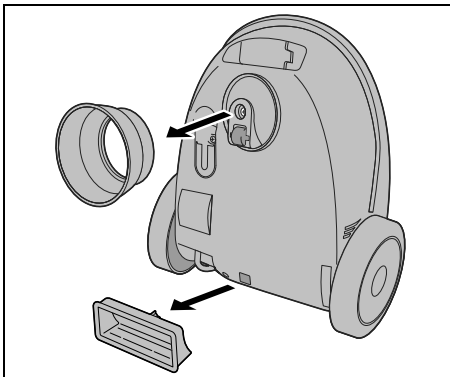

## 6. Összeszerelés



### SÉRÜLÉSVESZÉLY!

- ⦿ A porszívó össze- és szét szerelése előtt húzza ki a hálózati csatlakozódugót **22**.

### Tömlő behelyezése/levétele

- Dugja a szívótömlőt **1** a készülék felső oldalán található csatlakozónyílásba **8**. A szívótömlőnek hallhatóan a helyére kell kattannia.

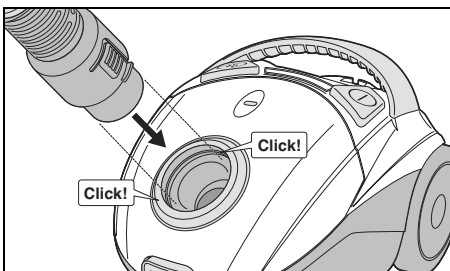

- A szívótömlő **1** levételéhez nyomja meg a két kioldógombot **6**, és húzza ki.

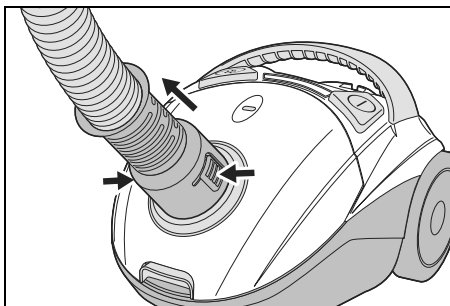

### Teleszkópos cső felhelyezése

- Dugja a szívótömlőt **1** a fogantyúval **16** a teleszkópos cső **14** felső végébe. A jobb tartás érdekében forgassa a fogantyút kissé ide-oda.

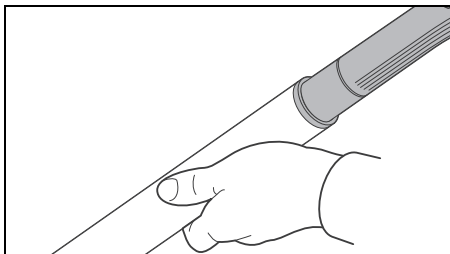

- A legjobb, ha a teleszkópos csövet **14** úgy fordítja el, hogy a tolóka **13** felfelé nézzen. Ez megkönnyíti a későbbi kezelést.

## Szórófej felhelyezése/levétele

- Minden szórófej közvetlenül a szívótömlő **1** fogantyújára **16** és a teleszkópos cső **14** alsó végére is rögzíthető.
- Helyezze fel a kívánt szórófejet. A jobb tartás érdekében forgassa a szórófejet kissé ide-oda.

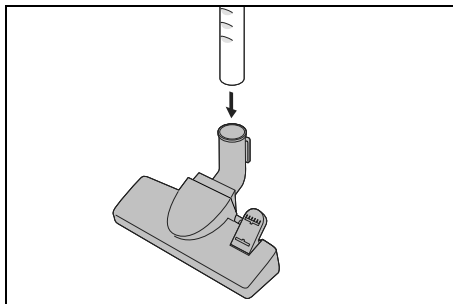

- A levételhez forgassa a szórófejet kissé ide-oda, és húzza le.

## A teleszkópos cső hosszának beállítása

1. Nyomja le a tolokát **13** a teleszkópos csövön **14**, és állítsa be a kívánt hosszúságot.

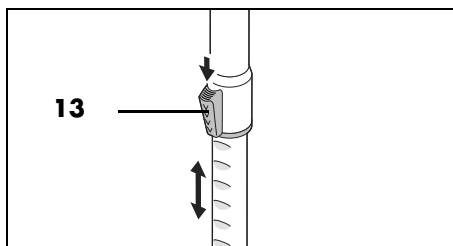

2. Engedje el a tolokát **13**, és mozgassa tovább a teleszkópos csövet **14**, amíg a helyére nem kattán.

## 7. Szívófejek használata

Itt található egy áttekintés arról, hogy mely tisztítási tevékenységhez mely szívófej különösen megfelelő.

### Padlószívófej **12**

Szőnyegekhez és sima padlókhöz alkalmas. A lábgombbal **11** tud váltani a két funkció között.

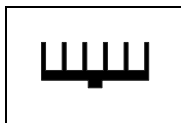

- A sima padlókhöz, pl. járólapok, billentse a lábgombot **11** a „Kefer kiengedése” szimbólumra. Az alsó oldalon lévő kefe kitoldódik.

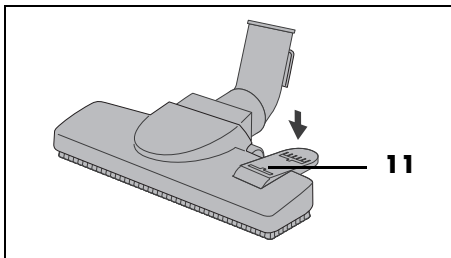

- A szőnyegpadlóhoz billentse a lábgombot **11** a „Kefer behúzása” szimbólumra. A kefe behúzódik.

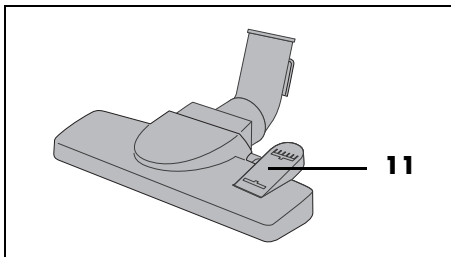

### Kárpit szívófej 3

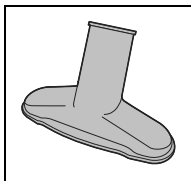

A kárpit szívófej **3** pl. kárpitozott bútorokhoz, matracokhoz és autós ülésekhez alkalmas.

### Lapos szívófej/kefés szívófej 2

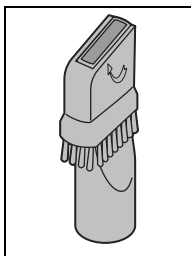

A lapos szívófej **2** pl. szegélylécekhez, sarkokhoz, résekhez és kárpitok közötti résekhez alkalmas.

- Nyissa ki a kefé a nyíl irányába, hogy a lapos szívófejből **2** kefés szívófej legyen.  
Ez pl. egyenetlen tárgyakkhoz, lámpákhoz, profillécekhez alkalmas.

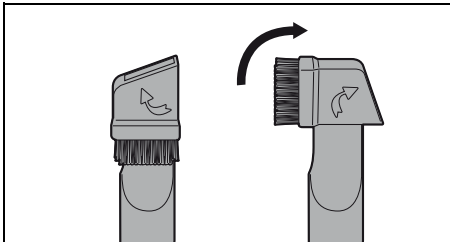

## 8. Szívás

### FIGYELMEZTETÉS anyagi károkra!

- ⊙ Porszívózáshoz mindig minden szűrőt és egy porzsákot is be kell szerelni.

### Porszívó csatlakoztatása és bekapcsolása

1. Szerelje fel a szükséges tartozékokat.
2. Húzza ki a csatlakozóvezetékét **22** legalább a sárga jelölésig. A piros jelölésnél állítsa meg. A csatlakozóvezeték nem szabad erőszakkal ütközésig kihúzni.
3. Dugja be a hálózati dugót a megfelelő csatlakozóaljzatba **22**. A csatlakozóaljzatnak a csatlakoztatást követően is mindig jól hozzáférhetőnek kell lennie.
4. Nyomja meg a be-/kikapcsoló gombot **17** a készülék bekapcsolásához.

### Pótlevegőszelep használata

- Könnyű, érzékeny tárgyak (pl. függönyök) porszívózásánál rugalmasan szükség szerint szabályozza a szívási teljesítményt. Minél jobban ki van nyitva a pótlevegőszelep **15**, annál gyengébb a szívási teljesítmény.

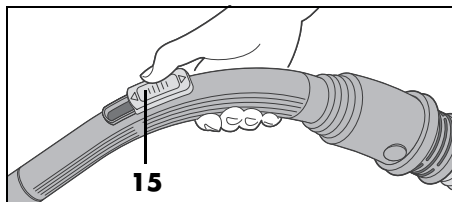

- Normál porszívózásnál a pótlevegőszelepnek **15** teljesen zárva kell lennie, hogy a szívóerő ne csökkenjen.
- Nyissa ki teljesen a pótlevegőszelepet **15**, hogy pl. a beszívott textíliákat gyorsan elengedje a gép.

## Porszívózás befejezése

1. A kikapcsoláshoz nyomja meg a be-/ki-kapcsoló gombot ① **17**.
2. Húzza ki a hálózati csatlakozódugót **22** a csatlakozóaljzatból.
3. Tartsa szorosan a csatlakozóvezeték **22**, és nyomja meg a gombot ④ **18** a csatlakozóvezeték feltekeréséhez.

**MEGJEGYZÉS:** Ha a feltekerés elakad, húzza vissza kissé a csatlakozóvezeték **22**.

4. Tegye el a porszívót (lásd „Tárolás” a következő oldalon 198).

## 9. Porzsák és szűrő



### SÉRÜLÉSVESZÉLY!

- ⊙ Kapcsolja ki a porszívót, és húzza ki a hálózati csatlakozót **22**, mielőtt porzsákot vagy szűrőt cserél, ill. tisztít.

### FIGYELMEZTETÉS anyagi károokra!

- ⊙ Porszívózáshoz mindig minden szűrőt és egy porzsákot is be kell helyezni.

## 9.1 Porzsák

**MEGJEGYZÉS:** A mellékelt porzsák üríthető, mosható és újból használható.

Táska típusa: kompatibilis a következőkkel: **Swirl® Y 298®/Y 98®**, **Handybag Y98**, **Worwo EMB419**.

### Porzsákkijelző 4

A porzsákot legkésőbb akkor kell kiüríteni és cserélni, amikor a porzsákkijelző **4** színes. Ehhez ügyljen a következőkre:

- A porzsákkijelző **4** rövid ideig színes lehet, ha a porszívó pl. egy textíliát beszívott.
- Ha a porzsákkijelző **4** tartósan színes, de a porzsák nincs megtelve:
  - Kapcsolja ki a porszívót.
  - Húzza ki a hálózati csatlakozódugót **22**.
  - Ellenőrizze, hogy a szívótömlő **1** vagy a szívófej eltömődött-e. Esetleg távolítsa el.
- A porzsákkijelző **4** szőnyegpihéből, hajból és homokból álló háztartási vegyes porra van beállítva. A szőnyeg- vagy gyapjúszősz miatt a porzsák keményre töltődhet, habár a kijelző ezt nem jelzi. Ennek ellenére ürítse, ill. cserélje ki a porzsákot.

## Porzsák kivétele

1. Húzza fel a nyitókapcsolót **9** a fedélhez, és hajtsa fel a fedelet **7**, amíg a helyére nem kattann.

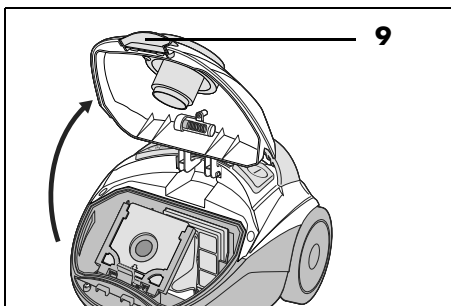

2. Húzza ki felfelé a porzsákot a porzsák-tartóval a porszívóból.

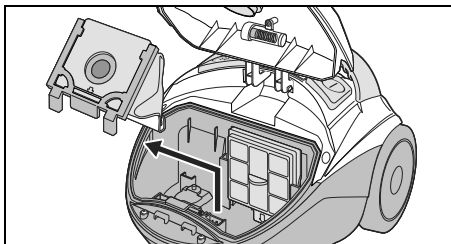

3. Húzza ki a porzsákot a porzsáktartóból.

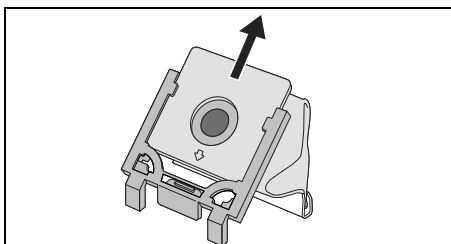

## Porzsák ürítése

**MEGJEGYZÉS:** A por kiömlésének elkerülése érdekében a porzsákot ürítés előtt üres szemeteszákba teheti, és lezárhatja.

1. Óvatosan húzza le a műanyag sít az újrahasználatos porzsák alsó végéről.

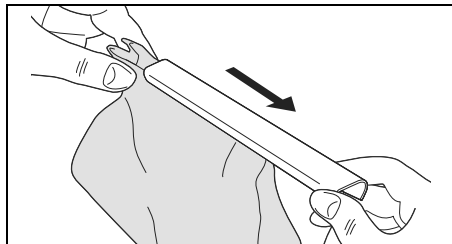

2. Ürítse ki a porzsák tartalmát.

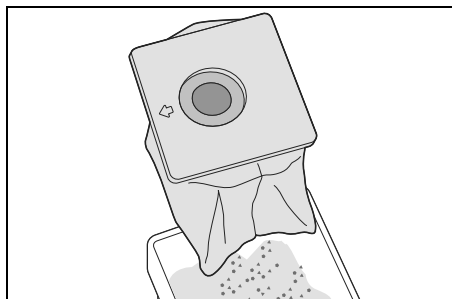

**MEGJEGYZÉS:** Rendszeresen mossa ki az újrahasználatos porzsákot folyó víz alatt (lásd „Újrahasználatos porzsák mosása” a következő oldalon 198).

3. Ismét nyomja össze az alsó végét úgy, hogy a műanyag sít vissza tudja tolni.
4. A műanyag sít úgy tolja fel, hogy a porzsák alsó végét teljesen átfogja a műanyag sín.

## Porzsák behelyezése



### Nedvesség következtében fellépő áramütés VESZÉLYE!

⊗ Hagyja, hogy az újrahasználható porzsák teljesen megszáradjon, mielőtt újra használná.

1. Tolja a kiürített újrahasználható porzsákot vagy egy új porzsákot egészen ütközésig a porzsáktartóba. Közben vegye figyelembe a porzsák lapján lévő kis nyilat.

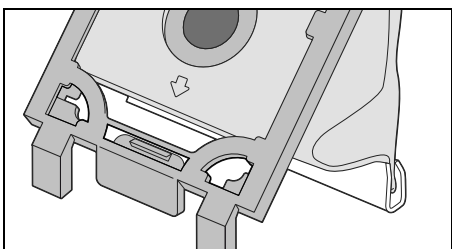

2. Tolja a porzsáktartót a porzsákkal fentről a porszívóban lévő két sínre. Ügyeljen arra, hogy a porzsák közben sehol ne akadjon be.  
3. Zárja le a fedelet **7**, amíg a helyére nem kattann.

## 9.2 Motorvédő szűrő

A motorvédő szűrő tisztasági szűrő. A porzsák rekesz hátfalán található, és megtisztítja a levegőt, mielőtt a motorba áramlik. Szükség esetén cserélje ki (például, ha a szívási teljesítmény csökken), vagy 5 elhasznált porzsák után.

**MEGJEGYZÉS:** A motorvédő szűrő cseréjéhez használjon kereskedelemben kapható univerzális motorvédő szűrőt, amely a megfelelő méretre vágható.

1. Nyissa fel a fedelet **7**, és vegye ki a porzsáktartót a porzsákkal együtt (lásd „Porzsák kivétele” a következő oldalon 195).

A porzsák rekesz hátfalán található rács mögött található a motorvédő szűrő.

2. Felfelé húzza ki a rácsot a motorvédő szűrővel.

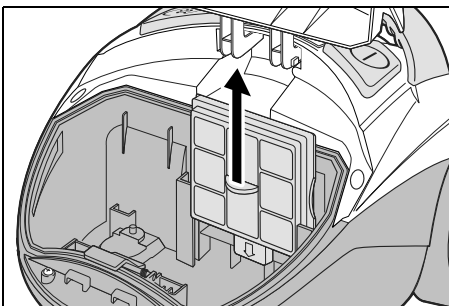

3. Vegye ki az elhasznált motorvédő szűrőt.  
4. Vágja az új motorvédő szűrőt az elhasznált motorvédő szűrő méretére.  
5. Helyezze az új motorvédő szűrőt a rácsba.  
6. Helyezze vissza a rácsot a hátfalon lévő sínekbe, és tolja le ütközésig.  
7. Helyezze vissza a porzsáktartót a porzsákkal. Ügyeljen arra, hogy a porzsák közben sehol ne akadjon be.  
8. Zárja le a fedelet **7**, amíg a helyére nem kattann.

## 9.3 Kimeneti légszűrő/ papírszűrő (EPA)

A kimeneti légszűrő mikro tisztasági szűrő. A porszívó hátulján található. Eltávolítja a maradék legkisebb részecskéket, amelyek a kifújott levegőben találhatók. Rendszeresen ellenőrizze szennyeződések és sérülések szempontjából.

1. Nyomja le a nyitókapcsolót, és vegye ki a burkolatot **20** a kimeneti légszűrő **21** felett.

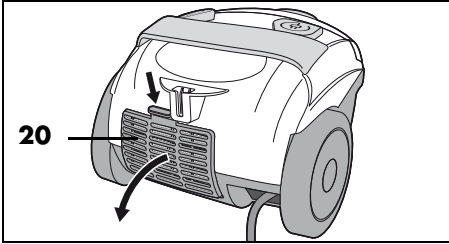

2. Húzza ki az EPA **21** szűrőt.

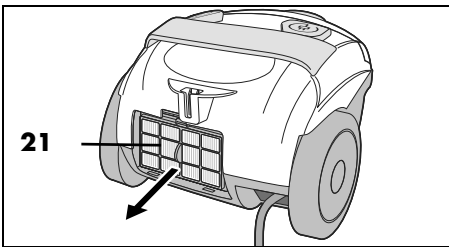

3. Ellenőrizze az EPA szűrőt sérülések szempontjából. Sérülések esetén cserélje ki az EPA szűrőt.
4. Helyezze az EPA **21** szűrőt egy műanyag tasakba, és rázza ki. Várjon, amíg a kis részecskék lerakódnak, mielőtt az EPA szűrőt kiveszi a műanyag tasakból.

**MEGJEGYZÉS:** Ehhez a készülékhez **EPA 12** típusú EPA szűrőt használjon.

5. Kissé ferdén helyezze az EPA **21** szűrőt a befogóra, és nyomja a felső részt a készülékre. Szorosan kell illeszkednie.

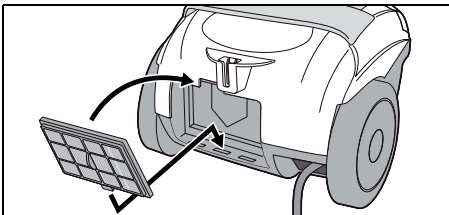

6. Helyezze be lent a kimeneti légszűrő **21** feletti burkolatot **20**, és zárja le. Közben nyomja le kissé a nyitókapcsolót, és ügyeljen arra, hogy a burkolat szorosan a helyére kattanjon.

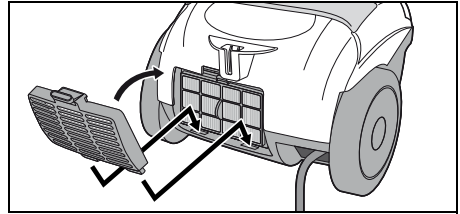

## 10. Tisztítás és ápolás



### SÉRÜLÉSVESZÉLY!

- ⊙ Kapcsolja ki a porszívót, és húzza ki a hálózati csatlakozót **22**, mielőtt a készüléket tisztítja.

### FIGYELMEZTETÉS anyagi károokra!

- ⊙ A tisztításhoz ne alkalmazzon erős vagy súroló hatású tisztítószeret.

### Rendszeres ellenőrzés

A porszívó szívási teljesítményének fenntartása és a készülék károsodásának elkerülése érdekében:

- Rendszeresen ellenőrizze a porzsák kijelzését **4** (lásd „Porzsákkijelző **4**” a következő oldalon 194).  
Esetleg ürítse/cserélje ki a porzsákat, vagy szüntesse meg az eltömődéseket.
- Rendszeresen ellenőrizze a szívófejeket szennyeződés, pl. szőszök vagy haj szempontjából.
- Rendszeresen ellenőrizze, hogy a szűrőkön nincs-e sérülés, vagy nem deformálódtak-e el. A sérült vagy deformálódott, ill. a már nem tisztítható szűrőket ki kell cserélni.

- Rendszeresen ellenőrizze az újrahaználható porzsákot sérülések szempontjából. Sérült porzsákot nem szabad tovább használni.
- Rendszeresen ellenőrizze a kábelt és a készüléket sérülések szempontjából.

### **Letörlés nedves törlőkendővel**

- Enyhén megnedvesített törlőkendővel törölje le a következő alkatrészeket:
  - a készüléket
  - a szívótömlőt **1**
  - a teleszkópos csövet **14**
  - a fúvókák műanyag felületeit
- Hagyja az összes alkatrészt teljesen megszáradni, mielőtt eltenné vagy újra használná azokat.

### **Kefék tisztítása**

- A kefék szívófejen **2** és a padlószívófejen **12** lévő keféket porolja le. A kefék maradt pl. haját távolítsa el az ujjával.
- A keféket a szívótömlőn **1** lévő fogantyúval **16** is leporoszívozhatja.

### **Újrahaználható porzsák mosása**



#### **Nedvesség következtében fellépő áramütés VESZÉLYE!**

- ⊙ Hagyja, hogy az újrahaználható porzsák teljesen megszáradjon, mielőtt újra használná.

Az újrahaználható porzsákot (szennyeződéstől függően) rendszeresen mossa ki folyó víz alatt.

1. Ürítse ki a porzsákot (lásd „Porzsák ürítése” a következő oldalon 195).
2. Öblítse le a porzsákot hideg folyóvízben.
3. Hagyja a porzsákot teljesen megszáradni, mielőtt a műanyag sínnel lezárja, és behelyezi a porszívóba.

## **11. Tárolás**

### **Porszívó elrakása**

A készülék dupla parkolórendszerrel van felszerelve. Ehhez a funkcióhoz a padlószívófejet **12** kell felhelyezni.

- Ha a porszívó normál szívó helyzetben van, akkor akassza be a padlószívófejet **12** a hátoldalon lévő tartóba **19**.

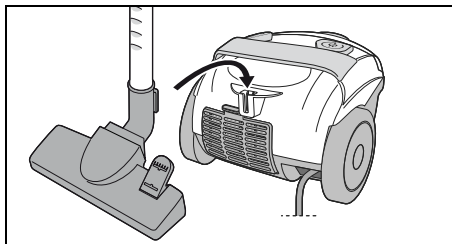

- Vagy állítsa fel egyenesen a porszívót, és akassza be a padlószívófejet **12** az alsó oldalon lévő tartóba **10**.

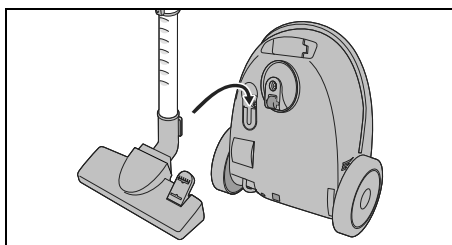

- A helytakarékos tároláshoz és a stabil álláshoz a lehető legjobban tolja vissza a teleszkópos csövet **14**.



## 12. Eltávolítás

A terméket a 2012/19/EK európai irányelvnek megfelelően kell leselejtezni. Az áthúzott kerekese szemetestároló szimbólum azt jelenti, hogy a termék az Európai

Unióban szelektív hulladékgyűjtés keretében távolítható el. Ez a termékre, valamint az ezzel a szimbólummal ellátott minden tartozékra érvényes. A megjelölt termékek nem dobhatók a háztartási szemétkébe; ezeket az elektromos és elektronikus készülékek újrahasznosításával foglalkozó gyűjtőhelyeken kell leadni.

Az újrahasznosítás szimbóluma például egy tárgyat vagy anyagrészeket újrahasznosításra alkalmasként jelöl meg.

Az újrahasznosítás segít a nyersanyagok felhasználásának, valamint a környezetterhelés csökkentésében.

### Csomagolás

A csomagolás kidobásakor vegye figyelembe az Ön országában érvényes megfelelő környezetvédelmi előírásokat.



## 13. Problémamegoldás

Ha készüléke nem megfelelően működik, először ellenőrizze az ellenőrzőlistán felsorolt problémákat. Lehetséges, hogy csak kisebb problémáról van szó, amelyet egyedül is képes megoldani.



### Áramütés VESZÉLYE!





- ⊙ Semmiképp ne kísérelje meg a készüléket önállóan megjavítani!

Hiba	Lehetséges okok / elhárítási módok
Nem Funkció	<ul style="list-style-type: none"><li>• Ellenőrizze az áramellátást.</li></ul>
A szívóteljesítmény túl alacsony	<ul style="list-style-type: none"><li>• Minden alkatrészt megfelelően összeszerelt?</li><li>• A porzsákkijelző <b>4</b> megteltet mutat?<ul style="list-style-type: none"><li>- Az egyik szívófej <b>2/3/12</b>, a szívótömlő <b>1</b> vagy a teleszkópos cső <b>14</b> eltömődött?</li><li>- A porzsák megtelt?</li><li>- Nem szennyezett túlságosan egy vagy több szűrő?</li></ul></li><li>• A pótlevegőszelep <b>15</b> nyitva van?</li></ul>
Szagképződés	<ul style="list-style-type: none"><li>• Új készülék esetén némi szagképződés normális jelenség, és ártalmas az egészségre.</li><li>• Ha dohos szag lép fel, akkor ellenőrizze a porzsákat és a szűrőket. Szükség esetén cserélje ki őket.</li></ul>
A fedél nem csukódik le.	<ul style="list-style-type: none"><li>• A porzsák megfelelően van behelyezve?</li></ul>

## 14. Műszaki adatok

Modell:	SBBK 700 A2
Hálózati feszültség:	220-240 V ~ 50 - 60 Hz
Védelmi osztály:	II 
Teljesítmény:	700 W
Környezeti feltételek:	4000 méteres tengerszint feletti magasságig használható. NHN

## Alkalmazott szimbólumok

	Védőszigetelés
	<b>G</b> epprüfte <b>S</b> icherheit (tanúsított biztonság): a készülékeknek eleget kell tenniük az általánosan elfogadott műszaki szabályoknak, és meg kell felelniük a termékek biztonságáról szóló törvény (Produktsicherheitsgesetz - ProdSG) rendelkezéseinek.
	A CE-jelzéssel a HOYER Handel GmbH az uniós rendelkezéseknek való megfelelést jelzi.
	Ez a szimbólum a csomagolás környezetbarát módon történő ártalmatlanítására emlékeztet.
	Az újrahasznosítás szimbólumával (3 nyíl) az újrahasznosítható anyagokat jelölik. Az anyagot a közepén található újrahasznosítási szám (itt: 21) és/vagy a rövidítés (itt: PAP) segítségével lehet meghatározni.
	Váltakozó áram
	Egy újrahasznosítható termékről van szó, amely a bővített gyártói felelősségnek és a szelektív hulladékgyűjtésnek van alávetve.

A műszaki változtatások joga fenntartva.

## 15. Garancia

<b>HU JÓTÁLLÁSI TÁJÉKOZTATÓ</b>	
A termék megnevezése:	PORSZÍVÓ
Gyártási szám:	<b>437427_2304</b>
A termék típusa:	SBBK 700 A2
A termék azonosításra alkalmas részeinek meghatározása:	porszívó (alapkészülék) behelyezett szűrőkkel és porzsákkal, szívótömlő, teleszkópos cső, padlószívófej, lapos szívófej/kefés szívófej, kárpit szívófej
A gyártó cégneve, címe és email címe:	Hoyer Handel GmbH Kühnehöfe 12 22761 Hamburg GERMANY
A szerviz neve, címe és telefonszáma:	<b>Szerviz</b> <b>Magyarország</b> Teknihall Elektronik GmbH Breitefeld 15 64839 Münster GERMANY Tel.: 06800 21225 E-Mail: hoeyer@lidl.hu
Az importáló és forgalmazó cégneve és címe:	Lidl Magyarország Kereskedelmi Bt. H-1037 Budapest Rádl árok 6

1. A jótállási idő a Magyarország területén, Lidl Magyarország Kereskedelmi Bt. üzletében történt vásárlás napjától számított 1 év, amely jogvesztő. A jótállási idő a fogyasztó részére történő átadással, vagy ha az üzembe helyezést a forgalmazó, vagy annak megbízottja végzi, az üzembe helyezés napjával kezdődik.

2. A jótállási igény a jótállási jeggyel érvényesíthető. A jótállási jegy szabálytalan kiállítása, vagy átadásának elmaradása nem érinti a jótállási kötelezettség-vállalás érvényességét. Kérjük, hogy a vásárlás tényének és időpontjának bizonyítására őrizze meg a pénztári fizetésnél kapott jótállási jegyet a vásárlást igazoló blokkot.
3. A vásárlástól számított három munkanapon belül érvényesített csereigény esetén a forgalmazó köteles a terméket kicserélni, feltéve ha a hiba a rendeltetészerű használatot akadályozza. A jótállási jogokat a termék tulajdonosaként a fogyasztó érvényesítheti az áruházakban, valamint a jótállási tájékoztatóban feltüntetett szervizekben. (A magyar Polgári Törvénykönyv alapján fogyasztónak minősül a szakmája, önálló foglalkozása vagy üzleti tevékenysége körén kívül eljáró természetes személy.)  
A jótállás ideje alatt a fogyasztó hibás teljesítés esetén kérheti a termék kijavítását, kicserélését, vagy ha a termék nem javítható vagy cserélhető, vagy az a forgalmazónak aránytalan többletköltséggel járna, illetve a fogyasztó kijavításhoz, kicseréléshez fűződő érdeke alapos ok miatt megszűnt, árleszállítást kérhet, vagy elállhat a szerződéstől és visszakérheti a vételárat. A kijavítás során a termékbe csak új alkatrész kerülhet beépítésre.
4. A fogyasztó a hiba felfedezése után a lehető legrövidebb időn belül köteles a hibát bejelenteni és a terméket a jótállási jogok érvényesítése céljából átadni. A hiba felfedezésétől számított két hónapon belül bejelentett jótállási igényt időben közöltnek kell tekinteni. A közlés elmaradásából eredő kárért a fogyasztó felelős. A jótállási igény érvényesíthető.

tőségének határideje a termék, vagy fődarabjának kicserélése esetén a csere napján újraindul.

5. A rögzített bekötésű, illetve a 10 kg-nál súlyosabb, vagy tömegközlekedési eszközön nem szállítható terméket az üzemeltetés helyén kell megjavítani. Abban az esetben, ha a javítás a helyszínen nem végezhető el, a termék ki- és visszaszereléséről, valamint szállításáról a forgalmazónak kell gondoskodnia.
6. A jótállás nem áll fenn, ha a hiba a nem rendeltetésszerű használatból, átalakításból, helytelen tárolásból, vagy a használati utasítástól eltérő kezelésből, vagy bármely a vásárlást követő behatásból fakad, vagy elemi kár okozta, és azt a forgalmazó, vagy a szerviz bizonyítja. A jótállás nem vonatkozik a mozgó kopó alkatrészek (világítótestek, gumiabroncsok stb.) rendeltetésszerű elhasználódására. A szerviz és a forgalmazó a kijavítás során nem felel a terméken a fogyasztó vagy harmadik személyek által tárolt adatokért vagy beállításokért.
7. Fogyasztói jogvita esetén a fogyasztó a megyei (fővárosi) kereskedelmi és iparkamarák mellett működő békéltető testület eljárását is kezdeményezheti.

A jótállás a fogyasztó törvényből eredő szavatossági jogait és azok érvényesíthetőségét nem érinti.

A [www.lidl-service.com](http://www.lidl-service.com) weboldalaról letöltheti ezeket a kézikönyveket, számos egyéb kézikönyvet, valamint telepítő szoftvereket.



Ezzel a QR-kóddal közvetlenül a Lidl szervizoldalára juthat ([www.lidl-service.com](http://www.lidl-service.com)) és a **437427\_2304** cikkszám megadását követően megnyithatja a használati utasítást.

## **Garanciaakártya 437427\_2304**

A jótállási igény bejelentésének és javításra átvételi időpontja:

A hiba oka:

A fogyasztó részére történő visszaadás időpontja:

A hiba javításának módja:

A szerviz bélyegzője, kelt és aláírása:

A javításra tekintettel a jótállás új határideje: