



AMPELSCHIRM / CANTILEVER PARASOL / PARASOL DÉPORTÉ

DE AT BE CH

AMPELSCHIRM

Montage-, Bedienungs- und Sicherheitshinweise

GB IE

CANTILEVER PARASOL

Assembly, operating and safety instructions

FR BE

PARASOL DÉPORTÉ

Instructions de montage, d'utilisation et consignes de sécurité

NL BE

ZWEEFPARASOL

Montage-, bedienings- en veiligheidsinstructies

PL

PARASOL PRZECIWSŁONECZNY

Wskazówki montażu, obsługi i bezpieczeństwa

CZ

LAMPOVÝ SLUNEČNÍK

Pokyny k montáži, obsluze a bezpečnostní pokyny

SK

SLNEČNÍK

Pokyny pre montáž, obsluhu a bezpečnostné pokyny

ES

SOMBRILLA CON SOPORTE LATERAL

Instrucciones de montaje, utilización y advertencias de seguridad

DK

HÆNGEPARASOL

Monterings-, betjenings- og sikkerhedshenvisninger

IT

OMBRELLONE LATERALE

Istruzioni di montaggio, d'uso e di sicurezza

HU

NAPERNYŐ

Szerelési, használati és biztonsági tudnivalók

IAN 509257_2507

IAN 509256_2507

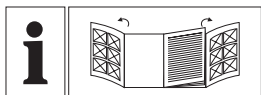

DE/AT/BE/CH	Montage-, Bedienungs- und Sicherheitshinweise	Seite	5
GB/IE	Assembly, operating and safety instructions	Page	9
FR/BE	Instructions de montage, d'utilisation et consignes de sécurité	Page	13
NL/BE	Montage-, bedienings- en veiligheidsinstructies	Pagina	18
PL	Wskazówki montażu, obsługi i bezpieczeństwa	Strona	22
CZ	Pokyny k montáži, obsluhu a bezpečnostní pokyny	Strana	26
SK	Pokyny pre montáž, obsluhu a bezpečnostné pokyny	Strana	30
ES	Instrucciones de montaje, utilización y advertencias de seguridad	Página	34
DK	Monterings-, betjenings- og sikkerhedshenvisninger	Side	38
IT	Istruzioni di montaggio, d'uso e di sicurezza	Pagina	42
HU	Szerelési, használati és biztonsági tudnivalók	Oldal	46

Sie benötigen / You need /
Vous avez besoin de / U hebt nodig /
Potrzebujesz / Potřebujete / Potrebujete /
Usted necesita / Du skal bruge /
È necessario / Amikre szüksége lesz:

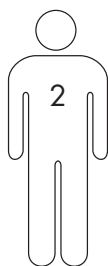

1 x 1

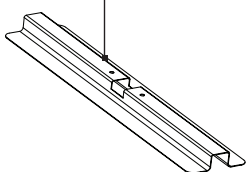

1 x 2

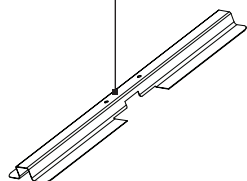

1 x 3

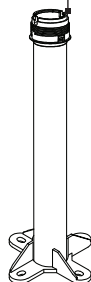

4 x 4

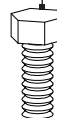

(M8 x 20 mm)

4 x 5



(ø 8 mm)

1 x 6

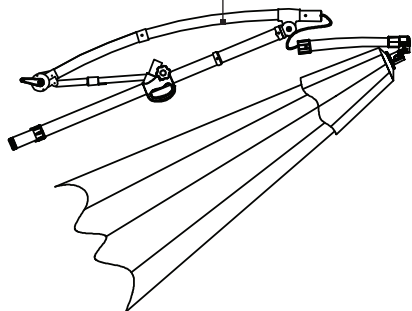

1 x 7

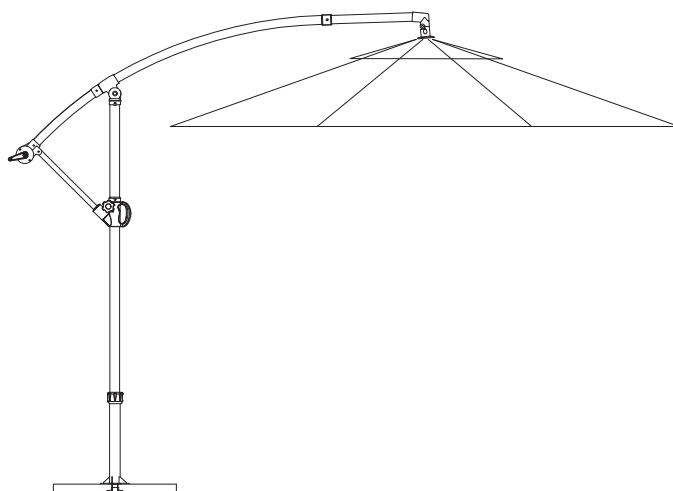
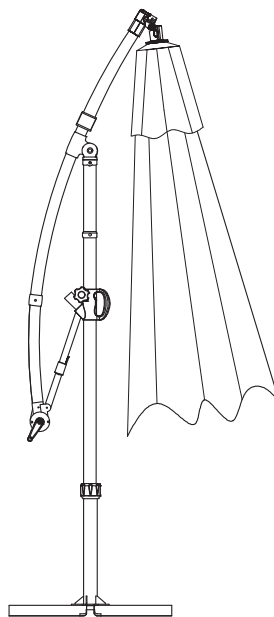
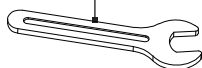

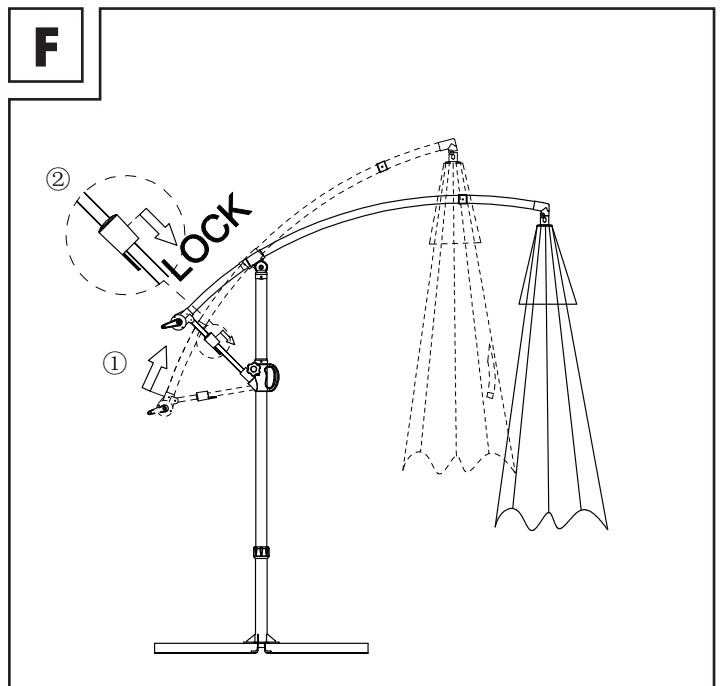
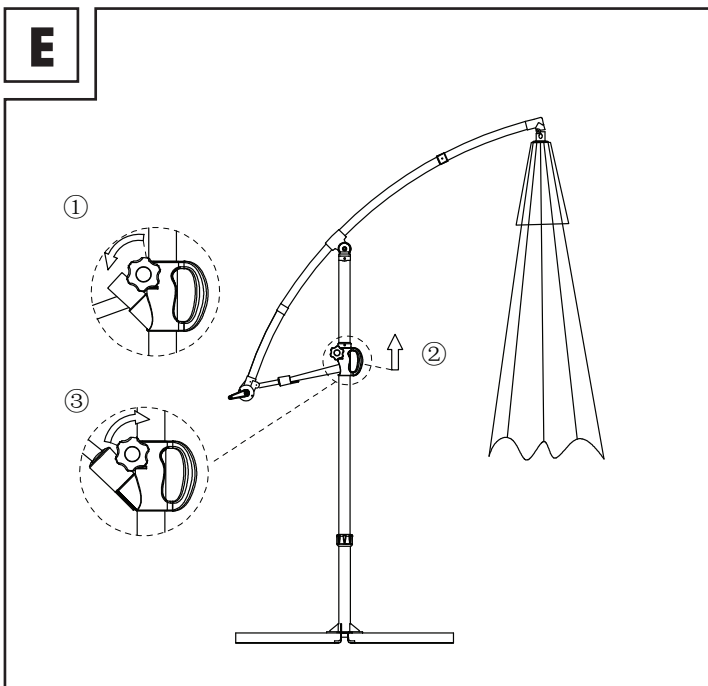
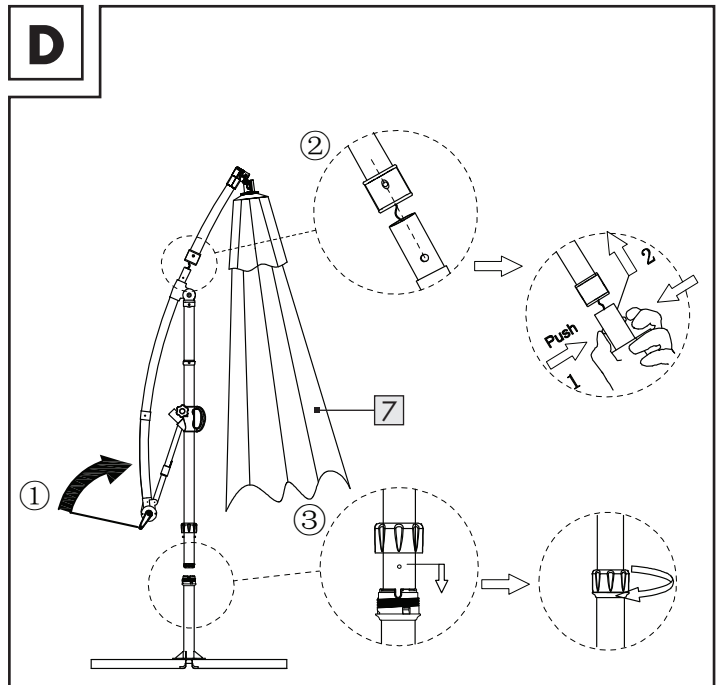
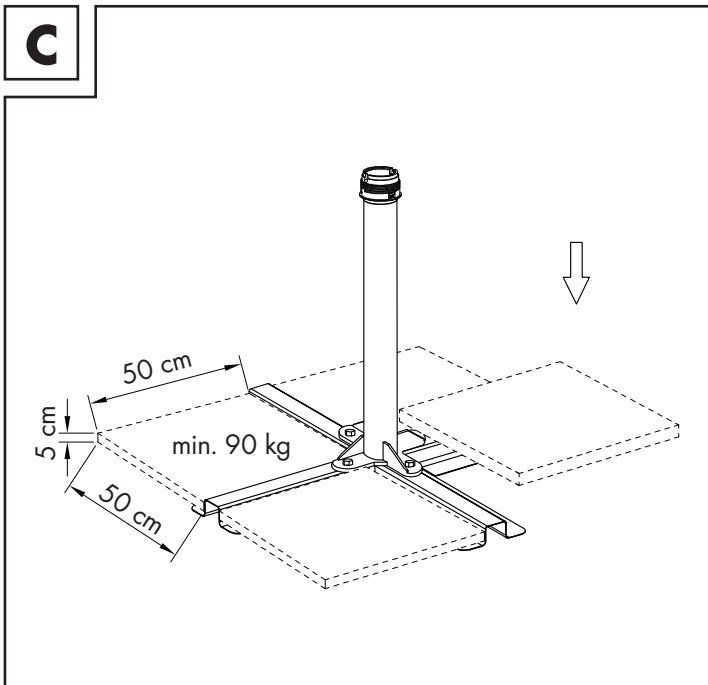
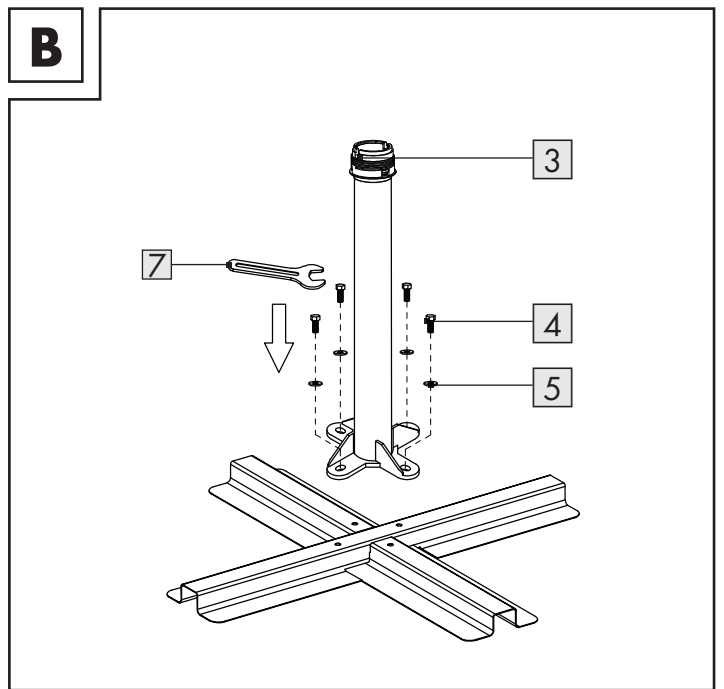
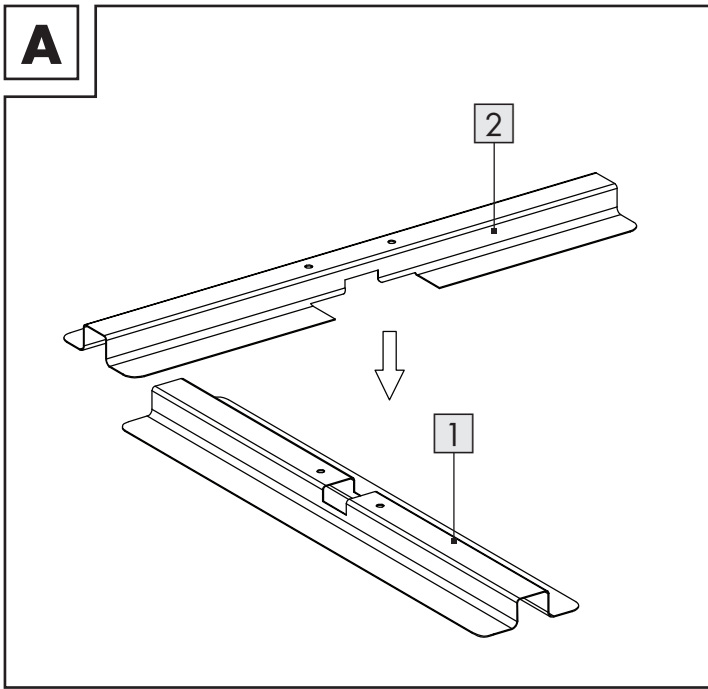

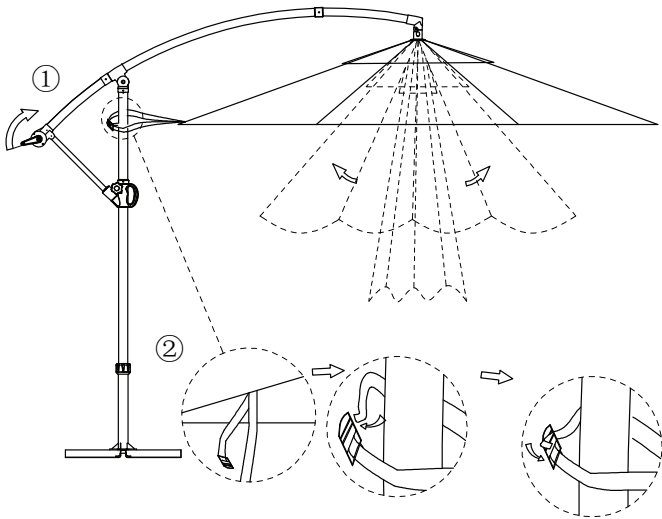
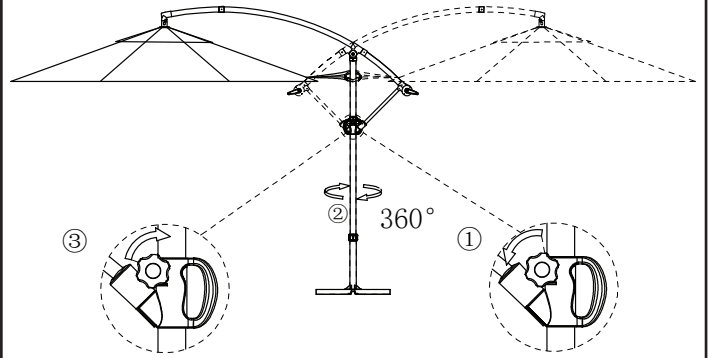
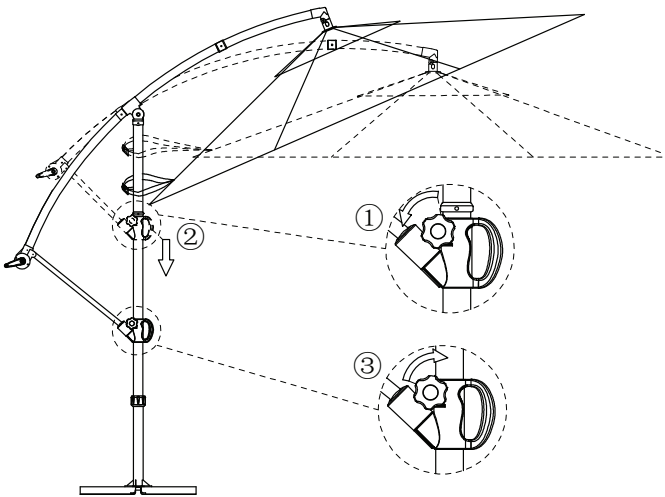
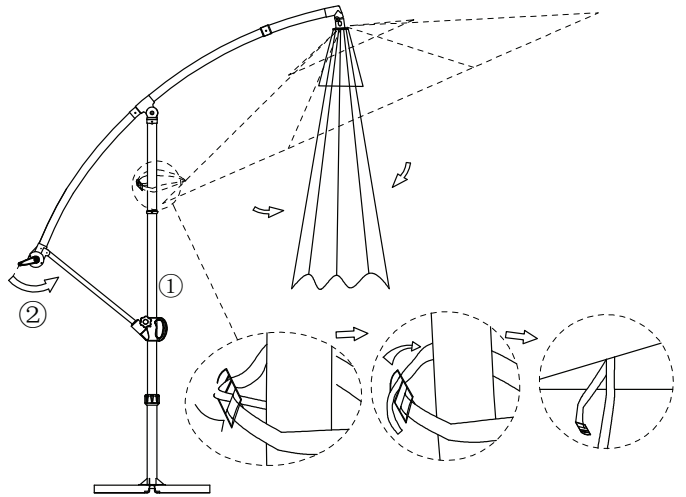
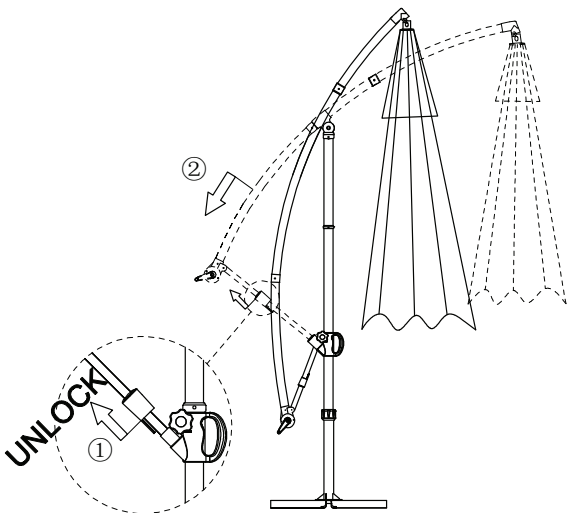
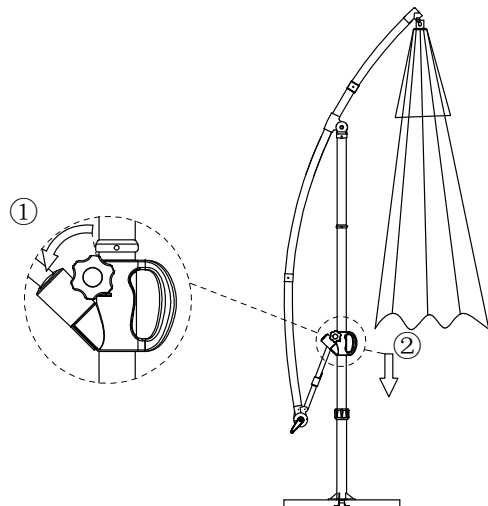
G**H****I****J****K****L**

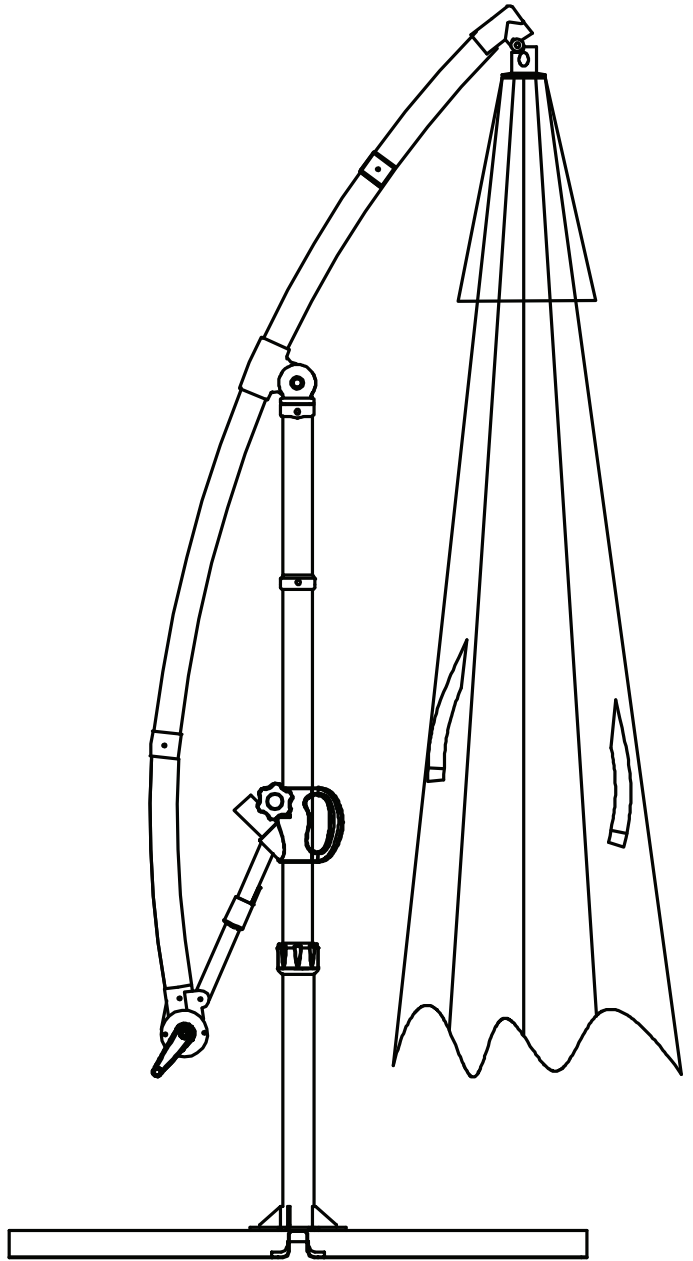
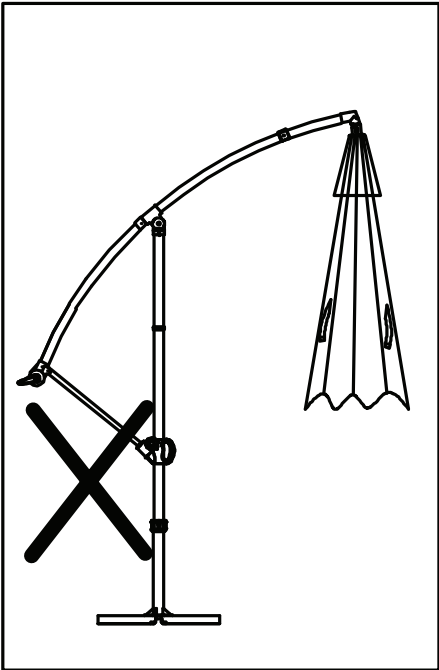
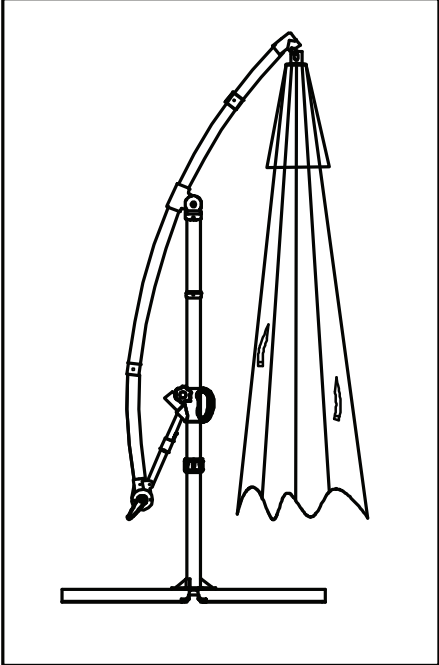

AMPELSCHIRM

● Einleitung

Wir beglückwünschen Sie zum Kauf Ihres neuen Produkts. Sie haben sich damit für ein hochwertiges Produkt entschieden. Machen Sie sich vor der ersten Inbetriebnahme mit dem Produkt vertraut. Lesen Sie hierzu aufmerksam die nachfolgende Bedienungsanleitung und die Sicherheitshinweise. Benutzen Sie das Produkt nur wie beschrieben und für die angegebenen Einsatzbereiche. Bewahren Sie diese Anleitung an einem sicheren Ort auf. Händigen Sie alle Unterlagen bei Weitergabe des Produktes an Dritte mit aus.

Sie können dieses und zahlreiche andere Handbücher unter www.lidl-service.com herunterladen und ansehen. Durch Scannen des QR-Codes werden Sie direkt auf die Lidl-Service-Website (www.lidl-service.com) weitergeleitet, wo Sie durch Eingabe der Artikelnummer (IAN) 509256_2507 / 509257_2507 Ihre Bedienungsanleitung öffnen können.

● Bestimmungsgemäßer Gebrauch

Dieses Produkt ist nur zum Schutz vor Sonneneinstrahlung im Außenbereich und nur zur Verwendung in Wohngebieten vorgesehen. Jede andere als die zuvor erwähnte Verwendung sowie jede Veränderung am Produkt ist verboten und kann zu Verletzungen und/oder Produktschäden führen. Der Hersteller haftet nicht für Schäden, die durch eine andere als für den beabsichtigten Zweck vorgesehene Nutzung verursacht werden. Das Produkt ist nicht zur gewerblichen Nutzung vorgesehen.

● Teilebeschreibung

- 1 Querstrebe für Platten-Schirmständer 1
- 2 Querstrebe für Platten-Schirmständer 2
- 3 Unteres Stangenteil
- 4 Schraube (M8 × 20 mm)
- 5 Unterlegscheibe (Ø 8 mm)
- 6 Oberes Stangenteil mit Schirmoberteil
- 7 Schraubenschlüssel

● Lieferumfang

Überprüfen Sie sofort nach dem Auspacken, ob die Lieferung vollständig ist und ob das Produkt und alle Teile in einwandfreiem Zustand sind. Bauen Sie das Produkt unter keinen Umständen zusammen, wenn die Lieferung unvollständig ist.

- 1 × Querstrebe für Platten-Schirmständer 1
- 1 × Querstrebe für Platten-Schirmständer 2
- 1 × Unteres Stangenteil
- 4 × Schraube (M8 × 20 mm)
- 4 × Unterlegscheibe (Ø 8 mm)
- 1 × Oberes Stangenteil mit Schirmoberteil
- 1 × Montageanleitung
- 1 × Schraubenschlüssel

● Technische Daten

Abmessungen

Hängeschirm: 300 × 258 cm (Ø × H)
Platten-Schirmständer: 100 × 100 cm (L × B)



Sicherheitshinweise

LESEN SIE VOR GEBRAUCH DIE MONTAGEANLEITUNG! BEWAHREN SIE DIE MONTAGEANLEITUNG AN EINEM SICHEREN ORT AUF!

-  **⚠️ WARNUNG! LEBENS-GEFAHR UND UNFALLGEFAHR FÜR SÄUGLINGE UND KINDER!** Lassen

Sie Kinder niemals mit dem Verpackungsmaterial und dem Produkt unbeaufsichtigt. Das Verpackungsmaterial stellt eine Lebensgefahr durch Erstickung und Strangulation dar. Kinder unterschätzen die Risiken häufig. Halten Sie Kinder immer vom Produkt fern. Das Produkt ist kein Spielzeug.

⚠️ VORSICHT! VERLETZUNGSGEFAHR!

Stellen Sie sicher, dass alle Teile unbeschädigt und ordnungsgemäß montiert sind. Bei falscher Montage besteht Verletzungsgefahr. Beschädigte Teile können die Sicherheit und Funktionalität beeinträchtigen.

⚠ VORSICHT! Lassen Sie Kinder nicht unbeaufsichtigt. Das Produkt ist kein Klettergerüst oder Spielzeug. Achten Sie darauf, dass niemand auf das Produkt klettert oder sich darauf stützt, insbesondere Kinder. Das Produkt könnte aus dem Gleichgewicht geraten und umkippen. Dies kann zu Verletzungen und/oder Schäden führen.

⚠ VORSICHT! ES BESTEHT DIE GEFAHR DES UMKIPPENS! Stellen Sie sicher, dass das Produkt auf einer festen Oberfläche in einem stabilen Gleichgewicht steht. Der Hängeschirm muss immer in Verbindung mit 4 Stück Pflastersteinen mit einer Größe von 50 x 50 x 5 cm und einem Mindest-Gesamtgewicht von 90 kg (nicht im Lieferumfang enthalten) verwendet werden. Anderenfalls könnte der Hängeschirm umkippen und Verletzungen und Sachschäden verursachen.

■ Bewegen Sie den Hängeschirm niemals im geöffneten Zustand. Schließen Sie zuerst stets das Schirmoberteil komplett und ziehen Sie den Arm vollständig ein. Anderenfalls kann die Last des Produkts aus dem Gleichgewicht geraten und das Produkt kann umkippen. Risiko von Verletzungen und/oder Produktschäden.

⚠ VORSICHT! BRANDGEFAHR! Stellen Sie das Produkt niemals in der Nähe von offenem Feuer und/oder Heizstrahlern auf.

■ Stellen Sie sicher, dass dieses Produkt auf einer festen, ebenen Oberfläche steht.

■ Stellen Sie vor Gebrauch sicher, dass das Produkt stabil ist!

⚠ VORSICHT! VERLETZUNGSGEFAHR! Vergewissern Sie sich vor dem Öffnen und Schließen des Produkts, dass sich keine Personen in unmittelbarer Nähe befinden.

⚠ VORSICHT! QUETSCHGEFAHR! Achten Sie beim Öffnen und Schließen des Produkts auf Ihre Finger. Wenn Sie nachlässig sind, können Sie Ihre Finger durch Einklemmen verletzen!

■ Stellen Sie sicher, dass das obere Stangenteil mit Schirmoberteil **6** fest mit dem unteren Stangenteil **3** am Platten-Schirmständer verbunden ist. Solange dies nicht getan wird, ist die Verwendung des Hängeschirmes nicht sicher.

-  Schließen Sie den Hängeschirm, wenn es Anzeichen für eine Erhöhung der Windgeschwindigkeit gibt oder wenn sich heftige Schauer nähern.
- Verwenden Sie das Produkt niemals zum Schutz vor schlechtem Wetter.
- Lassen Sie einen offenen Hängeschirm niemals unbeaufsichtigt. Bei unerwartet starkem Wind kann es zu Schäden kommen.
- Schließen Sie den Hängeschirm bei Wind, Schnee oder Regen.
- Hängen Sie keine Gegenstände (z. B. Kleidung) am Produkt auf.

● Montage/Demontage

Hinweis: Für die Montage benötigen Sie einen Arbeitsbereich von mindestens 16 m² Fläche und 4 m Durchmesser.

Hinweis: Wenn möglich, lassen Sie sich von einer zweiten Person bei der Montage helfen.

● Platten-Schirmständer montieren

- Bringen Sie die Querstrebe für den Platten-Schirmständer **2** oben auf der Querstrebe für den Platten-Schirmständer **1** an (Abbildung A).
- Schrauben Sie das untere Stangenteil **3** an die montierten Querstreben. Verwenden Sie einen Schraubenschlüssel **7**, um die Schrauben **4** mit den Unterlegscheiben **5** festzuziehen (Abbildung B).
- Legen Sie die Pflastersteine (nicht im Lieferumfang enthalten) gleichmäßig auf die montierten Querstreben (Abbildung C).

Hinweis: Halten Sie 4 Stück Pflastersteine mit einer Größe von 50 x 50 x 5 cm und einem Mindest-Gesamtgewicht von 90 kg für den Platten-Schirmständer griffbereit.

- Setzen Sie das obere Stangenteil mit Schirmoberteil **6** in das untere Stangenteil **3** ein (Abbildung D, Schritt ①). Ziehen Sie die Überwurfmutter fest (Abbildung E, Schritt ② und ③).

● Schirmoberteil öffnen

- Entriegeln Sie den Griff, indem Sie den Verriegelungsknopf entgegen dem Uhrzeigersinn drehen (Abbildung E, Schritt ①).
Schieben Sie den Griff nach oben bis zum Stopper (oberes Stangenteil) (Abbildung E, Schritt ②). Verriegeln Sie den Griff, indem Sie den Verriegelungsknopf im Uhrzeigersinn drehen (Abbildung E, Schritt ③).
- Schieben Sie das Kurbelgehäuse nach oben, bis der Arm den Stopper (Arm) erreicht (Abbildung F, Schritt ①). Verriegeln Sie die Stützstange, indem Sie die Kunststoffhülse nach unten in die Halterung schieben (Abbildung F, Schritt ②).
- Öffnen Sie das Schirmoberteil vollständig, indem Sie die Kurbel im Uhrzeigersinn drehen (Abbildung G, Schritt ①).

Hinweis: Das Schirmoberteil muss zu Beginn möglicherweise manuell geöffnet werden. Der Stoff könnte zusammenkleben.

- Um Probleme bei windigem Wetter zu vermeiden, binden Sie den Riemen mit der verstellbaren Schnalle um das obere Stangenteil  (Abbildung G, Schritt ②).

Hinweis: Alternativ können Sie den Riemen mit der verstellbaren Schnalle in die Schlaufen einführen (Abbildung G, Schritt ②).

● Das Schirmdach drehen

- Entriegeln Sie den Griff, indem Sie den Verriegelungsknopf entgegen dem Uhrzeigersinn drehen (Abbildung H, Schritt ①).
- Schwenken Sie den Arm oder das Kurbelgehäuse in die gewünschte Position (Abbildung H, Schritt ②).
- Verriegeln Sie den Griff, indem Sie den Verriegelungsknopf im Uhrzeigersinn drehen (Abbildung H, Schritt ③).

● Das Schirmoberteil neigen

Hinweis: Neigen Sie das Schirmoberteil nicht bei starkem Wind. Das Produkt könnte sich umdrehen. Es besteht die Gefahr von Verletzungen und/oder Produktschäden.

- Entriegeln Sie den Griff, indem Sie den Verriegelungsknopf gegen den Uhrzeigersinn drehen (Abbildung I, Schritt ①).

- Bewegen Sie den Griff nach oben oder nach unten bis zum gewünschten Neigungswinkel (Abbildung I, Schritt ②).
- Verriegeln Sie den Griff, indem Sie den Verriegelungsknopf im Uhrzeigersinn drehen (Abbildung I, Schritt ③).

● Das Schirmoberteil schließen, den Hängeschirm bewegen

- Lösen Sie den Riemen mit der verstellbaren Schnalle von der oberen Stange  (Abbildung J, Schritt ①). Schließen Sie das Schirmoberteil vollständig, indem Sie die Kurbel entgegen dem Uhrzeigersinn drehen (Abbildung J, Schritt ②).
- Ziehen Sie die Kunststoffhülse aus der Halterung heraus (Abbildung K, Schritt ①). Ziehen Sie das Kurbelgehäuse ganz nach unten (Abbildung K, Schritt ②).
- Entriegeln Sie den Griff, indem Sie den Verriegelungsknopf entgegen dem Uhrzeigersinn drehen (Abbildung L, Schritt ①). Ziehen Sie den Griff vollständig bis zur Überwurfmutter nach unten (Abbildung L, Schritt ②). Verriegeln Sie den Griff, indem Sie den Verriegelungsknopf im Uhrzeigersinn drehen.
- Sichern Sie das Schirmoberteil mit dem Riemen (Abbildung M).

● Reinigung und Pflege

- Reinigen Sie dieses Produkt mit einem leicht angefeuchteten, fusselfreien Tuch.
- Bewahren Sie das Produkt im Winter an einem kühlen, trockenen Ort auf – vermeiden Sie es, das Produkt in einem beheizten Raum zu lagern.

● Entsorgung

Die Verpackung besteht aus umweltfreundlichen Materialien, die Sie über die örtlichen Recyclingstellen entsorgen können.

Möglichkeiten zur Entsorgung des ausgedienten Produkts erfahren Sie bei Ihrer Gemeinde- oder Stadtverwaltung.



Das Produkt inkl. Zubehör, die Anleitung und die Verpackungsmaterialien sind recyclebar und unterliegen einer erweiterten Herstellerverantwortung.

Entsorgen Sie diese getrennt, den abgebildeten Info-tri (Sortierinformation) folgend, für eine bessere Abfallbehandlung.

Das Triman-Logo gilt nur für Frankreich.

● **Garantie**

Das Produkt wurde nach strengen Qualitätsrichtlinien hergestellt und vor der Auslieferung sorgfältig geprüft. Im Falle von Material- oder Herstellungsfehlern haben Sie gegenüber dem Verkäufer des Produkts gesetzliche Rechte. Ihre gesetzlichen Rechte werden in keiner Weise durch unsere unten aufgeführte Garantie eingeschränkt.

Die Garantie für dieses Produkt beträgt 3 Jahre ab Kaufdatum. Die Garantiezeit beginnt mit dem Kaufdatum. Bewahren Sie den Originalkaufbeleg an einem sicheren Ort auf, da dieses Dokument als Nachweis des Kaufs erforderlich ist.

Alle Schäden oder Mängel, die bereits zum Zeitpunkt des Kaufs vorhanden sind, müssen unverzüglich nach dem Auspacken des Produkts gemeldet werden.

Sollte das Produkt innerhalb von 3 Jahren ab Kaufdatum einen Material- oder Herstellungsfehler aufweisen, werden wir es – nach unserer Wahl – kostenlos für Sie reparieren oder ersetzen.

Die Garantiezeit verlängert sich durch einen stattgegebenen Gewährleistungsanspruch nicht. Dies gilt auch für ersetzte und reparierte Teile.

Diese Garantie erlischt, wenn das Produkt beschädigt oder unsachgemäß verwendet oder gewartet wurde.

Die Garantie deckt Material- und Herstellungsfehler ab. Diese Garantie erstreckt sich weder auf Produktteile, die normalem Verschleiß unterliegen, und somit als Verschleißteile gelten (z. B. Batterien, Akkus, Schläuche, Farbpatronen), noch auf Schäden an zerbrechlichen Teilen, z. B. Schalter oder Teile aus Glas.

Abwicklung im Garantiefall

Um eine schnelle Bearbeitung Ihres Anliegens zu gewährleisten, folgen Sie bitte den folgenden Hinweisen:

Bitte halten Sie für alle Anfragen den Kassenschein und die Artikelnummer (IAN 509256_2507 / IAN 509257_2507) als Nachweis für den Kauf bereit.

Die Artikelnummer entnehmen Sie bitte dem Typenschild, einer Gravur, auf dem Titelblatt Ihrer Bedienungsanleitung (unten links) oder als Aufkleber auf der Rück- oder Unterseite des Produkts.

Sollten Funktionsfehler oder sonstige Mängel auftreten, kontaktieren Sie zunächst die nachfolgend benannte Serviceabteilung telefonisch oder per E-Mail.

Ein als defekt erfasstes Produkt können Sie dann unter Beifügung des Kaufbelegs (Kassenschein) und der Angabe, worin der Mangel besteht und wann er aufgetreten ist, für Sie portofrei an die Ihnen mitgeteilte Service-Anschrift übersenden.

Service

(DE) Service Deutschland

Tel.: 0800 5435 111

E-Mail: owim@lidl.de

(AT) Service Österreich

Tel.: 0800 447744

E-Mail: owim@lidl.at

(BE) Service Belgien

Tél.: 0800 12089

E-Mail: owim@lidl.be

(CH) Service Schweiz

Tel.: 0800 56 44 33

E-Mail: owim@lidl.ch

CANTILEVER PARASOL

● Introduction

We congratulate you on the purchase of your new product. You have chosen a high quality product. Familiarise yourself with the product before using it for the first time. In addition, please carefully refer to the operating instructions and the safety advice below. Only use the product as instructed and only for the indicated field of application. Keep these instructions in a safe place. If you pass the product on to anyone else, please ensure that you also pass on all the documentation with it.

You can download and view this and numerous other manuals at www.lidl-service.com. By scanning the QR code, you will be taken straight to the Lidl service website (www.lidl-service.com) where you can open your instruction manual by entering the article number (IAN) 509256_2507 / 509257_2507.

● Intended use

This product is intended for providing protection from the sun in outdoor domestic environments only. Any use other than previously mentioned or any product modification is prohibited and can lead to injuries and/or product damage. The manufacturer is not liable for any damages caused by any use other than for the intended purpose. The product is not intended for commercial use.

● Description of parts

- 1 Cross member for paving stand 1
- 2 Cross member for paving stand 2
- 3 Bottom pole section
- 4 Bolt (M8 × 20 mm)
- 5 Washer (Ø 8 mm)
- 6 Top pole section with umbrella top
- 7 Wrench

● Scope of delivery

Please check immediately on unpacking that the delivery is complete and that the product and all parts are in perfect condition. Do not under any circumstances assemble the product if the delivery is incomplete.

- 1 × Cross member for paving stand 1
- 1 × Cross member for paving stand 2
- 1 × Bottom pole section
- 4 × Bolt (M8 × 20 mm)

- 4 × Washer (Ø 8 mm)
- 1 × Top pole section with umbrella top
- 1 × Assembly instructions
- 1 × Wrench

● Technical data

Dimensions

- Hanging umbrella: 300 × 258 cm (Ø × H)
- Paving stand: 100 × 100 cm (L × W)



Safety advice

PLEASE READ THE ASSEMBLY INSTRUCTIONS BEFORE USE! PLEASE KEEP THE ASSEMBLY INSTRUCTIONS IN A SAFE PLACE!

-  **⚠ WARNING! DANGER TO LIFE AND RISK OF ACCIDENTS TO INFANTS AND CHILDREN!**

Never leave children alone and unsupervised with packaging material and the product. The packaging material constitutes a risk to life through suffocation and strangulation. Children often underestimate the risks. Always keep children away from the product. The product is not a toy.

- ⚠ **CAUTION! RISK OF INJURY!** Ensure that all parts are undamaged and have been assembled appropriately. Risk of injury exists if assembled incorrectly. Damaged parts can effect safety and function.

- ⚠ **CAUTION!** Do not leave children unattended. The product is not a climbing frame or toy. Make sure that nobody climbs or leans on the product, particularly children. The product could become imbalanced and tip up. This may result in injury and/or damage.

- ⚠ **CAUTION! DANGER OF TIPPING OVER!** Ensure that the product stands in stable equilibrium on a firm surface. The hanging umbrella must always be used in conjunction with 4 pieces of 50 × 50 × 5 cm paving slabs with minimum total weight 90 kg (not included). Otherwise the hanging umbrella could tip over and result in injury and damage to property.

- Never move the hanging umbrella in the open state. Always fully close the umbrella top first and pull in the arm completely. Otherwise the load on the product could become unbalanced and cause it to overturn, resulting in injury and/or damage.

⚠ CAUTION! FIRE HAZARD! Never place the product near an open fire and/or radiant heaters.

- Make sure that this product is standing on a solid, level surface.
- Make sure the product is stable before use!

⚠ CAUTION! RISK OF INJURY! Before opening and closing the product, make sure that there are no people standing too near to it.

⚠ CAUTION! RISK OF CRUSHING! Watch your fingers when opening and closing the product. If you are careless, you risk injuring your fingers by crushing them!

- Ensure that the top pole section with umbrella top **6** is attached firmly to the lower pole section **3** on the paving stand. Unless this is done, it is not safe to use the hanging umbrella.

-  Close the hanging umbrella if the wind shows signs of increasing in speed or on the approach of squally showers.

- Never use the product as protection against bad weather.
- Never leave an open hanging umbrella unattended. Damage could occur if strong winds arise unexpectedly.
- Close the hanging umbrella in the event of wind, snow or rain.
- Do not hang any objects (e.g. clothing) from the product.

● Assembly / disassembly

Note: For assembly you will need a working space at least 16 m² in area and 4 m in diameter.

Note: If possible have a second person help you with the assembly.

● Assembling the paving stand

- Fit the cross member for paving stand 2 **2** on top of the cross member for paving stand 1 **1** (Figure A).

- Bolt the bottom pole section **3** to the assembled cross members. Use a wrench **7** to tighten the bolts **4** with the washers **5** (Figure B).
- Place the paving slabs (not included) evenly on the assembled cross members (Figure C).

Note: Keep 4 pieces of 50 x 50 x 5 cm paving slabs with minimum total weight 90 kg close at hand for the paving stand.

- Insert the top pole section **6** into the bottom pole section **3** (Figure D, step ①). Tighten the union nut (Figure E, step ② and ③).

● Opening the umbrella top

- Release the handle by the locking knob in a counter-clockwise direction (Figure E, step ①). Push the handle upwards until it reaches the stopper (top pole section) (Figure E, step ②). Lock the handle by the locking knob in a clockwise direction (Figure E, step ③).
- Push the crankcase upwards until the arm reaches the stopper (arm) (Figure F, step ①). Lock the support rod by inserting the plastic sleeve downwards to the holder (Figure F, step ②).
- Open the umbrella top completely by turning the crank in a clockwise direction (Figure G, step ①).

Note: The umbrella top might need to be opened manually at the beginning. The fabric might be stuck together.

- To prevent issues during windy conditions, tie the strap with adjustable buckle onto top pole section **6** (Figure G, step ②).

Note: Alternatively, insert the strap with adjustable buckle into the loops (Figure G, step ②).

● Turning the umbrella roof

- Release the handle by the locking knob in a counter-clockwise direction (Figure H, step ①).
- Swivel the arm or the crank case to the desired position (Figure H, step ②).
- Lock the handle by the locking knob in a clockwise direction (Figure H, step ③).

● Inclining the umbrella top

Note: Do not incline the umbrella top during strong wind conditions. The product might turn over. Risk of injury and/or product damage.

- Release the handle by the locking knob in a counter-clockwise direction (Figure I, step ①).
- Move the handle upwards or downwards to the desired inclination angle (Figure I, step ②).
- Lock the handle by the locking knob in a clockwise direction (Figure I, step ③).

● **Closing the umbrella top, moving the hanging umbrella**

- Release the strap with adjustable buckle from the top pole section **6** (Figure J, step ①). Close the umbrella top completely by turning the crank in a counter-clockwise direction (Figure J, step ②).
- Pull the plastic sleeve out from the holder (Figure K, step ①). Pull the crankcase completely downwards (Figure K, step ②).
- Release the handle by the locking knob in a counter-clockwise direction (Figure L, step ①). Pull the handle completely downwards to the union nut (Figure L, step ②). Lock the handle by the locking knob in a clockwise direction.
- Secure the umbrella top by the strap (Figure M).

● **Cleaning and maintenance**

- Clean this product with a slightly dampened, lint-free cloth.
- Store the product in winter in a cool, dry place – avoid storing the product in a heated room.

● **Disposal**

The packaging is made entirely of recyclable materials, which you may dispose of at local recycling facilities.

Contact your local refuse disposal authority for more details of how to dispose of your worn-out product.



The product incl. accessories, manual and packaging materials are recyclable and are subject to extended producer responsibility.

Dispose them separately, following the illustrated Info-tri (sorting information), for better waste treatment.

The Triman logo is valid in France only.

● **Warranty**

The product has been manufactured to strict quality guidelines and meticulously examined before delivery. In the event of material or manufacturing defects you have legal rights against the retailer of this product. Your legal rights are not limited in any way by our warranty detailed below.

The warranty for this product is 3 years from the date of purchase. The warranty period begins on the date of purchase. Keep the original sales receipt in a safe location as this document is required as proof of purchase.

Any damage or defects already present at the time of purchase must be reported without delay after unpacking the product.

Should the product show any fault in materials or manufacture within 3 years from the date of purchase, we will repair or replace it – at our choice – free of charge to you. The warranty period is not extended as a result of a claim being granted. This also applies to replaced and repaired parts.

This warranty becomes void if the product has been damaged, or used or maintained improperly.

The warranty covers material or manufacturing defects. This warranty does not cover product parts subject to normal wear and tear, thus considered consumables (e.g. batteries, rechargeable batteries, tubes, cartridges), nor damage to fragile parts, e.g. switches or glass parts.

Warranty claim procedure

To ensure quick processing of your case, please observe the following instructions:

Please have the till receipt and the item number (IAN 509256_2507 / IAN 509257_2507) available as proof of purchase.

You will find the item number on the rating plate, an engraving, on the front page of the instructions for use (bottom left), or as a sticker on the rear or bottom of the product.

If functional or other defects occur, please contact the service department listed either by telephone or by e-mail.

You can return a defective product to us free of charge to the service address that will be provided to you. Ensure that you enclose the proof of purchase (till receipt) and information about what the defect is and when it occurred.

Service

GB Service Great Britain

Tel.: 0800 404 7657

E-Mail: owim@lidl.gb

IE Service Ireland

Tel.: 1800 101010

E-Mail: owim@lidl.ie

PARASOL DÉPORTÉ

● Introduction

Nous vous félicitons pour l'achat de votre nouveau produit. Vous avez opté pour un produit de grande qualité. Avant la première mise en service, vous devez vous familiariser avec toutes les fonctions du produit. Veuillez lire attentivement le mode d'emploi ci-dessous et les consignes de sécurité. N'utilisez le produit que pour l'usage décrit et les domaines d'application cités. Conserver ces instructions dans un lieu sûr. Si vous donnez le produit à des tiers, remettez-leur également la totalité des documents.

Vous pouvez télécharger et consulter ce manuel ainsi que de nombreux autres sur le site www.lidl-service.com. En scannant le code QR, vous serez directement redirigé vers le site du service Lidl (www.lidl-service.com), où vous pourrez ouvrir votre manuel d'instructions en saisissant le numéro d'article (IAN) 509256_2507 / 509257_2507.

● Utilisation conforme aux prescriptions

Ce produit est seulement prévu pour vous protéger de la lumière directe du soleil et uniquement destiné à un usage dans une zone résidentielle. Toute autre utilisation que celle mentionnée précédemment et toute modification du produit sont interdites et peuvent entraîner des blessures et/ou des dommages au produit. Le fabricant n'est pas responsable des dommages provoqués par une utilisation autre que celle prévue. Le produit n'est pas prévu pour une utilisation à des fins commerciales.

● Description des pièces

- 1 Barre transversale du pied de parasol en dalles 1
- 2 Barre transversale du pied de parasol en dalles 2
- 3 Partie inférieure de la tige
- 4 Vis (M8 × 20 mm)
- 5 Rondelle (Ø 8 mm)
- 6 Partie supérieure de la tige avec partie supérieure du parasol
- 7 Clé

● Contenu de l'emballage

Après le déballage, contrôlez l'exhaustivité du contenu de l'emballage et vérifiez l'état parfait des pièces du produit. N'assemblez en aucun cas le produit, si le contenu de l'emballage est incomplet.

- 1 × Barre transversale du pied de parasol en dalles 1
- 1 × Barre transversale du pied de parasol en dalles 2
- 1 × Partie inférieure de la tige
- 4 × Vis (M8 × 20 mm)
- 4 × Rondelle (Ø 8 mm)
- 1 × Partie supérieure de la tige avec partie supérieure du parasol
- 1 × Notice de montage
- 1 × Clé

● Données techniques

Dimensions

- Parasol déporté : 300 × 258 cm (Ø × H)
- Pied de parasol en dalles : 100 × 100 cm (L × L)



Consignes de sécurité

LISEZ LA NOTICE DE MONTAGE AVANT L'UTILISATION ! CONSERVEZ LA NOTICE DE MONTAGE DANS UN ENDROIT SÛR !

-  **AVERTISSEMENT ! DANGER DE MORT ET RISQUE D'ACCIDENTS POUR LES BÉBÉS**

ET LES ENFANTS ! Ne laissez jamais des enfants sans surveillance avec les matériaux d'emballage et le produit. Les matériaux d'emballage représentent un risque mortel par asphyxie ou étranglement. Les enfants sous-estiment fréquemment les risques. Maintenez toujours les enfants hors de la portée du produit. Cet article n'est pas un jouet.

⚠ PRUDENCE ! RISQUE DE BLESSURES !

Assurez-vous que toutes les pièces soient en parfait état et montées correctement. Un montage incorrect peut entraîner des blessures. Des pièces endommagées peuvent nuire à la sécurité et au fonctionnement.

- ⚠ **PRUDENCE !** Ne laissez jamais des enfants sans surveillance. Ce produit n'est ni un jouet ni un équipement sur lequel on peut grimper. Veillez à ce que personne ne grimpe ou s'appuie contre le produit, en particulier des enfants. Le produit pourrait se déséquilibrer et se renverser. Cela peut conduire à des blessures et/ou des dommages.

⚠ PRUDENCE ! IL Y A UN RISQUE DE BASCULEMENT ! Assurez-vous que le produit soit posé correctement sur une surface stable et tienne bien. Le parasol déporté doit toujours être utilisé avec 4 dalles en pierre d'une taille 50 x 50 x 5 cm et d'un poids total minimal de 90 kg (non comprises dans le contenu de l'emballage). Sinon, le parasol déporté pourrait se renverser et causer des blessures et des dommages matériels.

- Ne déplacez jamais le parasol déporté lorsqu'il est ouvert. Refermez d'abord la partie supérieure du parasol complètement et repliez le bras totalement. Sinon, le poids du produit pourrait entraîner un déséquilibre et basculer. Risque de blessures et/ou de dommages au produit.

⚠ PRUDENCE ! RISQUE D'INCENDIE ! Ne placez jamais le produit près de flammes et/ou de chauffages.

- Assurez-vous que le produit soit positionné sur une surface ferme et plane.
- Avant toute utilisation, assurez-vous que le produit soit stable !

⚠ PRUDENCE ! RISQUE DE BLESSURES ! Avant d'ouvrir et de fermer le produit, assurez-vous qu'il n'y a personne dans les environs immédiats.

⚠ PRUDENCE ! RISQUE DE PINCEMENT ! Faites attention à vos doigts lorsque vous ouvrez et fermez le produit. Si vous êtes négligent, vous pouvez vous coincer les doigts et vous blesser !

- Assurez-vous que la partie supérieure de la tige avec partie supérieure du parasol **6** soit bien reliée à la partie inférieure de la tige **3** du pied de parasol en dalles. Tant que cela n'est pas fait, l'utilisation du parasol déporté n'est pas sûre.
-  Fermez le parasol déporté en cas de signes d'accroissement de la vitesse du vent ou de fortes averses.
- Il est interdit d'utiliser le produit pour se protéger des intempéries.
- Ne laissez jamais sans surveillance un parasol déporté ouvert. Des dommages peuvent être causés par des bourrasques.
- Fermez le parasol déporté lors de vent, neige ou pluie.

- N'accrochez pas d'objets (par ex. vêtements) au produit.

● Montage/démontage

Remarque : Pour le montage, vous avez besoin d'une surface de travail d'au moins 16 m² et d'un diamètre de 4 m.

Remarque : Si possible, demandez à une deuxième personne de vous aider lors du montage.

● Monter le pied de parasol en dalles

- Fixez la barre transversale du pied de parasol en dalles **2** en haut sur la barre transversale du pied de parasol en dalles **1** (figure A).
- Vissez la partie supérieure de la tige **3** sur les barres transversales installées. Utilisez une clé **7** pour serrer les vis **4** avec les rondelles **5** (figure B).
- Placez les dalles en pierre (non comprises dans le contenu de l'emballage) régulièrement sur les entretoises montées (figure C).

Remarque : Ayez 4 dalles en pierre de 50 x 50 x 5 cm et pesant au minimum 90 kg à portée de main afin de garnir le pied du parasol en dalles.

- Introduisez la partie supérieure de la tige avec partie supérieure du parasol **6** dans partie inférieure de la tige **3** (figure D, étape ①). Serrez l'écrou-raccord (figure E, étape ② et ③).

● Ouvrir la partie supérieure du parasol

- Déverrouillez la poignée en tournant le bouton de verrouillage dans le sens inverse des aiguilles d'une montre (figure E, étape ①). Faites glisser la poignée vers le haut jusqu'à la butée (montant supérieur) (figure E, étape ②). Verrouillez la poignée en tournant le bouton de verrouillage dans le sens des aiguilles d'une montre (figure E, étape ③).
- Faites glisser le moulinet vers le haut jusqu'à ce que le bras atteigne la butée (bras) (figure F, étape ①). Verrouillez la barre de soutien en faisant glisser le manchon en plastique vers le bas dans le support (figure F, étape ②).
- Ouvrez complètement la partie supérieure du parasol en tournant la manivelle dans le sens des aiguilles d'une montre (figure G, étape ①).

Remarque : La partie supérieure du parasol devra peut-être être ouverte manuellement au début. Le textile pourrait être collé.

- Pour éviter des problèmes par temps venteux, attachez la courroie avec boucle réglable autour du montant supérieur  (figure G, étape ②).

Remarque : Vous pouvez aussi introduire la courroie avec boucle réglable dans la boucle (figure G, étape ②).

● Tourner le dessus du parasol

- Déverrouillez la poignée en tournant le bouton de verrouillage dans le sens inverse des aiguilles d'une montre (figure H, étape ①).
- Pivotez le bras ou le moulinet dans la position souhaitée (figure H, étape ②).
- Verrouillez la poignée en tournant le bouton de verrouillage dans le sens des aiguilles d'une montre (figure H, étape ③).

● Incliner la partie supérieure du parasol

Remarque : N'inclinez pas la partie supérieure du parasol en cas de vent fort. Le produit pourrait se retourner. Il existe un risque de blessures et de dommages au produit.

- Déverrouillez la poignée en tournant le bouton de verrouillage dans le sens inverse des aiguilles d'une montre (figure I, étape ①).
- Déplacez la poignée vers le haut ou vers le bas jusqu'à obtenir l'angle d'inclinaison souhaité (figure I, étape ②).
- Verrouillez la poignée en tournant le bouton de verrouillage dans le sens des aiguilles d'une montre (figure I, étape ③).

● Fermer la partie supérieure du parasol, bouger le parasol déporté

- Desserrez la courroie avec boucle réglable du montant supérieur  (figure J, étape ①). Fermez complètement la partie supérieure du parasol en tournant la manivelle dans le sens inverse des aiguilles d'une montre (figure J, étape ②).
- Tirez sur le manchon en plastique pour le sortir du support (figure K, étape ①). Baissez complètement le moulinet (figure K, étape ②).

- Déverrouillez la poignée en tournant le bouton de verrouillage dans le sens inverse des aiguilles d'une montre (figure L, étape ①). Tirez complètement la poignée jusqu'à atteindre l'écrou-raccord (figure L, étape ②). Verrouillez la poignée en tournant le bouton de verrouillage dans le sens des aiguilles d'une montre.
- Sécurisez la partie supérieure du parasol avec la courroie (figure M).

● Nettoyage et entretien

- Nettoyez ce produit avec un chiffon sans peluche, légèrement humidifié.
- Rangez le produit dans un endroit frais et sec en hiver ; évitez de le conserver dans une pièce chauffée.

● Mise au rebut

L'emballage se compose de matières recyclables pouvant être mises au rebut dans les déchetteries locales.

Votre mairie ou votre municipalité vous renseigneront sur les possibilités de mise au rebut des produits usagés.



Le produit ainsi que les accessoires et les matériaux d'emballage sont recyclables et relèvent de la responsabilité élargie du producteur.

Éliminez-les séparément, en suivant l'Info-tri illustrée, dans l'intérêt d'un meilleur traitement des déchets.

Le logo Triman n'est valable qu'en France.

● Garantie

Article L217-16 du Code de la consommation

Lorsque l'acheteur demande au vendeur, pendant le cours de la garantie commerciale qui lui a été consentie lors de l'acquisition ou de la réparation d'un bien meuble, une remise en état couverte par la garantie, toute période d'immobilisation d'au moins sept jours vient s'ajouter à la durée de la garantie qui restait à courir. Cette période court à compter de la demande d'intervention de l'acheteur ou de la mise à disposition pour réparation du bien en cause, si cette mise à disposition est postérieure à la demande d'intervention.

Indépendamment de la garantie commerciale souscrite, le vendeur reste tenu des défauts de conformité du bien et des vices rédhibitoires dans les conditions prévues aux articles L217-4 à L217-13 du Code de la consommation et aux articles 1641 à 1648 et 2232 du Code Civil.

Article L217-4 du Code de la consommation

Le vendeur livre un bien conforme au contrat et répond des défauts de conformité existant lors de la délivrance.

Il répond également des défauts de conformité résultant de l'emballage, des instructions de montage ou de l'installation lorsque celle-ci a été mise à sa charge par le contrat ou a été réalisée sous sa responsabilité.

Article L217-5 du Code de la consommation

Le bien est conforme au contrat :

- 1° S'il est propre à l'usage habituellement attendu d'un bien semblable et, le cas échéant :
 - s'il correspond à la description donnée par le vendeur et posséder les qualités que celui-ci a présentées à l'acheteur sous forme d'échantillon ou de modèle ;
 - s'il présente les qualités qu'un acheteur peut légitimement attendre eu égard aux déclarations publiques faites par le vendeur, par le producteur ou par son représentant, notamment dans la publicité ou l'étiquetage ;
- 2° Ou s'il présente les caractéristiques définies d'un commun accord par les parties ou être propre à tout usage spécial recherché par l'acheteur, porté à la connaissance du vendeur et que ce dernier a accepté.

Article L217-12 du Code de la consommation

L'action résultant du défaut de conformité se prescrit par deux ans à compter de la délivrance du bien.

Article 1641 du Code civil

Le vendeur est tenu de la garantie à raison des défauts cachés de la chose vendue qui la rendent impropre à l'usage auquel on la destine, ou qui diminuent tellement cet usage que l'acheteur ne l'aurait pas acquise, ou n'en aurait donné qu'un moindre prix, s'il les avait connus.

Article 1648 1er alinéa du Code civil

L'action résultant des vices rédhibitoires doit être intentée par l'acquéreur dans un délai de deux ans à compter de la découverte du vice.

Les pièces détachées indispensables à l'utilisation du produit sont disponibles pendant la durée de la garantie du produit.

Le produit a été fabriqué selon des critères de qualité stricts, et contrôlé consciencieusement avant sa livraison. En cas de défaut de matériau ou de fabrication, vous avez des droits légaux vis-à-vis du vendeur du produit. Vos droits légaux ne sont en aucun cas limités par notre garantie mentionnée ci-dessous.

La garantie de ce produit est de 3 ans à partir de la date d'achat. La période de garantie commence à la date d'achat. Conservez l'original de la preuve d'achat dans un endroit sûr car ce document est nécessaire pour prouver l'achat.

Tout dommage ou défaut déjà présent au moment de l'achat doit être signalé immédiatement après le déballage du produit.

Si le produit présente un défaut de matériau ou de fabrication dans les 3 ans qui suivent la date d'achat, nous le réparerons ou le remplacerons - à notre choix - gratuitement pour vous. La période de garantie n'est pas prolongée par une demande de garantie acceptée. Cette mesure s'applique également pour les pièces remplacées et réparées.

Cette garantie est annulée si le produit a été endommagé ou utilisé ou entretenu de manière incorrecte.

La garantie couvre les défauts de matériels et de fabrication. Cette garantie ne couvre pas les pièces du produit soumises à une usure normale, et qui sont donc considérées comme des pièces d'usure (par exemple les piles, les piles rechargeables, tuyaux, les cartouches d'encre), ni les dommages aux pièces fragiles, par exemple les interrupteurs ou les pièces en verre.

Faire valoir sa garantie

Pour garantir la rapidité d'exécution de la procédure de garantie, veuillez respecter les indications suivantes :

Veillez conserver le ticket de caisse et la référence du produit (IAN 509256_2507 / IAN 509257_2507) à titre de preuve d'achat pour toute demande.

Le numéro de référence de l'article est indiqué sur la plaque d'identification, gravé sur la page de titre de votre manuel (en bas à gauche) ou sur un autocollant apposé sur la face arrière ou inférieure du produit.

En cas de dysfonctionnement du produit, ou de tout autre défaut, contactez en premier lieu le service après-vente par téléphone ou par e-mail aux coordonnées indiquées ci-dessous.

Vous pouvez alors envoyer franco de port tout produit considéré comme défectueux au service clientèle indiqué, accompagné de la preuve d'achat (ticket de caisse) et d'une description écrite du défaut avec mention de sa date d'apparition.

Service après-vente

(FR) Service après-vente France

Tél.: 0800 919 270

E-Mail: owim@lidl.fr

(BE) Service après-vente Belgique

Tél.: 0800 12089

E-Mail: owim@lidl.be

ZWEEFPARASOL

● Inleiding

Hartelijk gefeliciteerd met de aankoop van uw nieuwe product. U hebt voor een hoogwaardig product gekozen. Maak u voor de eerste ingebruikname vertrouwd met het product. Lees hiervoor aandachtig de volgende gebruiksaanwijzing en de veiligheidsvoorschriften. Gebruik het product alleen zoals beschreven en voor de aangegeven toepassingsgebieden. Bewaar deze gebruiksaanwijzing op een veilige plek. Geef, wanneer u het product doorgeeft aan derden, ook alle documenten mee.

Je kunt deze en vele andere handleidingen downloaden en bekijken op www.lidl-service.com. Door de QR-code te scannen, kom je meteen op de Lidl service website (www.lidl-service.com) waar je jouw gebruiksaanwijzing kunt openen door het artikelnummer (IAN) 509256_2507 / 509257_2507 in te voeren.

● Beoogd gebruik

Dit product is alleen bestemd voor gebruik buiten als bescherming tegen de zon en mag alleen gebruikt worden in woongebieden. Ieder ander dan bovengenoemd gebruik evenals iedere verandering aan het product is verboden en kan tot verwondingen en/of materiële schade leiden. De fabrikant is niet aansprakelijk voor schade die het gevolg is van door ander dan het beoogde gebruik veroorzaakte schade. Het product is niet bestemd voor commercieel gebruik.

● Onderdelenbeschrijving

- 1 Dwarsprofiel voor de tegelstandaard van de parasol 1
- 2 Dwarsprofiel voor de tegelstandaard van de parasol 2
- 3 Onderste deel stok
- 4 Schroef (M8 × 20 mm)
- 5 Onderlegging (Ø 8 mm)
- 6 Bovenste deel stok met bovendeel parasol
- 7 Moersleutel

● Leveringsomvang

Controleer direct na het uitpakken of de levering volledig is en of het product in goede staat verkeert. Assembleer het product nooit als de levering onvolledig is.

- 1 × Dwarsprofiel voor de tegelstandaard van de parasol 1
- 1 × Dwarsprofiel voor de tegelstandaard van de parasol 2
- 1 × Onderste deel stok
- 4 × Schroef (M8 × 20 mm)
- 4 × Onderlegging (Ø 8 mm)
- 1 × Bovenste deel stok met bovendeel parasol
- 1 × Montagehandleiding
- 1 × Moersleutel

● Technische gegevens

Afmetingen

Zweefparasol: 300 × 258 cm (Ø × H)
Tegelstandaard van de parasol: 100 × 100 cm (L × B)



Veiligheidsaanwijzingen

LEES VOOR GEBRUIK DE MONTAGEHANDLEIDING! BEWAAR DE MONTAGEHANDLEIDING OP EEN VEILIGE PLAATS!

-  **WAARSCHUWING!**
LEVENSGEVAAR EN KANS OP ONGEVALLEN VOOR PEUTERS

EN KINDEREN! Laat kinderen nooit zonder toezicht alleen met het verpakkingsmateriaal en het product. Het verpakkingsmateriaal is levensgevaarlijk door de kans op verstikking en verwurging. Kinderen onderschatten de risico's vaak. Houd kinderen altijd uit de buurt van het product. Dit product is geen speelgoed.

⚠ VOORZICHTIG! GEVAAR VOOR VERWONDINGEN! Zorg ervoor dat alle onderdelen intact en deskundig gemonteerd zijn. Bij onjuiste montage bestaat gevaar voor verwondingen. Beschadigde onderdelen kunnen de veiligheid en functionaliteit beïnvloeden.

⚠️ VOORZICHTIG! Laat kinderen nooit zonder toezicht. Het product is geen klimrek of speelgoed. Let erop dat niemand, in het bijzonder kinderen, in het product klimt of eraan gaat hangen. Het product kan daardoor uit evenwicht raken en omvallen. Dit kan leiden tot verwondingen en/of schade.

⚠️ VOORZICHTIG! HET PRODUCT KAN OMVALLEN! Zorg ervoor dat het product goed in evenwicht op een stevig oppervlak staat. De zweefparasol moet altijd op een voet staan die verzaagd is met 4 stoeptegels (niet meegeleverd) van ca. 50 x 50 x 5 cm en een minimaal totaal gewicht van 90 kg. Anders kan de zweefparasol omvallen en verwondingen en materiële schade veroorzaken.

■ Verplaats de zweefparasol nooit als deze geopend is. Sluit eerst het bovenste deel van de parasol volledig en trek de arm helemaal in. Anders kan het gewicht van het product leiden tot evenwichtsverlies en tot omvallen van het product. Kans op verwondingen en/of schade aan het product.

⚠️ VOORZICHTIG! BRANDGEVAAR! Zet het product nooit neer in de buurt van warmtebronnen en/of open vuur.

■ Zorg ervoor dat dit product op een stevig vlak oppervlak staat.
■ Overtuig uzelf er voor gebruik van dat het product stabiel staat!

⚠️ VOORZICHTIG! GEVAAR VOOR VERWONDINGEN! Vergewis uzelf er voor het openen en sluiten van het product van dat er zich geen personen in de onmiddellijke nabijheid bevinden.

⚠️ VOORZICHTIG! BEKNELLINGSGEVAAR! Let bij het openen en sluiten van het product op uw vingers. Als u dat niet doet, kunt u uw vingers door afklemming verwonden!

■ Zorg ervoor dat de bovenste deel van de stok met het bovendeel van de parasol **6** stevig aan het onderste deel van de stok **3** in de parasol-tegelstandaard verbonden is. Als dit niet het geval is, is gebruik van de zweefparasol niet veilig.

-  Sluit de zweefparasol als er tekenen zijn dat het harder gaat waaien of als er zware regenbuien aankomen.
- Gebruik het product nooit als bescherming tegen slecht weer.
- Zorg ervoor dat u altijd toezicht blijft houden op een geopende zweefparasol. Bij onverwacht harde wind kan schade ontstaan.
- Sluit de zweefparasol bij wind, regen of sneeuw.
- Hang geen voorwerpen (bijv. kleding) op aan het product.

● Montage/demontage

Tip: Voor montage heeft u een werkgebied nodig met een oppervlak van 16 m² en een diameter van 4 m.

Tip: Roep bij het monteren, indien mogelijk, de hulp in van een tweede persoon.

● Tegelstandaard van de parasol monteren

- Bevestig het dwarsprofiel van de tegelstandaard **2** op de bovenkant van het dwarsprofiel van de tegelstandaard **1** van de parasol (afbeelding A).
- Schroef het onderste deel van de stok **3** vast aan de aan elkaar bevestigde dwarsprofielen. Gebruik een moersleutel **7** om de schroeven **4** met onderleggingen **5** vast te draaien (afbeelding B).
- Leg de stoeptegels (niet meegeleverd) gelijkmatig in de aan elkaar bevestigde dwarsprofielen (afbeelding C).

Tip: Houd 4 stoeptegels van 50 x 50 x 5 cm en een minimaal totaal gewicht van 90 kg bij de hand voor de tegelstandaard van de parasol.

- Zet het bovenste deel van de stok met bovendeel parasol **6** in het onderste deel **3** (afbeelding D, stap **1**). Draai de wartelmoer vast (afbeelding E, stap **2** en **3**).

● Bovenstuk parasol openen

- Ontgrendel de greep door de vergrendelingsknop tegen de wijzers van de klok in te draaien (Afbeelding E, stap ①). Schuif de greep naar boven tot aan de stopper (bovenste deel van de stok) (Afbeelding E, stap ②). Vergrendel de greep door de vergrendelingsknop met de wijzers van de klok mee te draaien (Afbeelding E, stap ③).
- Schuif de zwengelbehuizing naar boven totdat de arm de stopper (arm) bereikt (Afbeelding F, stap ①). Vergrendel de steunstang door de kunststof huls naar beneden in de houder te schuiven (Afbeelding F, stap ②).
- Open het bovenste deel van de parasol volledig door de zwengel met de wijzers van de klok mee te draaien (Afbeelding G, stap ①).

Tip: Het bovenste deel van de parasol moet als u met opendraaien begint, misschien eerst handmatig worden geopend. De stof kan aan elkaar vast blijven zitten.

- Bevestig om problemen te voorkomen als het waait, de banden met de verstelbare gesp aan om het bovenste deel van de stok **6** (Afbeelding G, stap ②).

Tip: Ook zou u de band met de verstelbare gesp door de lus kunnen trekken (Afbeelding G, stap ②).

● Het parasoldak draaien

- Ontgrendel de greep door de vergrendelingsknop tegen de wijzers van de klok in te draaien (Afbeelding H, stap ①).
- Zet de arm of de zwengelbehuizing in de gewenste stand (Afbeelding H, stap ②).
- Vergrendel de greep door de vergrendelingsknop met de wijzers van de klok mee te draaien (Afbeelding H, stap ③).

● Het bovenste deel van de parasol schuin zetten

Tip: Zet het bovenste deel van de parasol niet schuin als het hard waait. Het product kan dan gaan draaien. Dit kan leiden tot gevaar voor verwondingen en/of schade aan het product.

- Ontgrendel de greep door de vergrendelingsknop tegen de wijzers van de klok in te draaien (Afbeelding I, stap ①).

- Beweeg de greep naar boven of naar beneden totdat de gewenste hellingshoek is bereikt (Afbeelding I, stap ②).
- Vergrendel de greep door de vergrendelingsknop met de wijzers van de klok mee te draaien (Afbeelding I, stap ③).

● Het bovenste deel van de parasol sluiten, de zweefparasol bewegen

- Maak de band met de verstelbare gesp los van het bovenste deel van de stok **6** (Afbeelding J, stap ①). Sluit het bovenste deel van de parasol volledig door de zwengel tegen de wijzers van de klok in te draaien (Afbeelding J, stap ②).
- Trek de kunststof huls uit de houder (Afbeelding K, stap ①). Trek de zwengelbehuizing volledig naar beneden (Afbeelding K, stap ②).
- Ontgrendel de greep door de vergrendelingsknop tegen de wijzers van de klok in te draaien (Afbeelding L, stap ①). Trek de greep volledig naar beneden tot de borgmoer (Afbeelding L, stap ②). Vergrendel de greep door de vergrendelingsknop met de wijzers van de klok mee te draaien.
- Maak het bovenste deel van de parasol goed vast met de band (Afbeelding M).

● Schoonmaken en onderhoud

- Maak het product schoon met een enigszins vochtig, pluisvrij doekje.
- Berg het product op op een koele, droge plaats – berg het product niet op in een verwarmde ruimte.

● Afvoer

De verpakking bestaat uit milieuvriendelijke grondstoffen die u via de plaatselijke recyclingcontainers kunt afvoeren.

Informatie over de mogelijkheden om het uitgediende product na gebruik te verwijderen, verstrekt uw gemeentelijke overheid.



Het product, waaronder het toebehoren, en de verpakkingsmaterialen kunnen worden gerecycled en zijn onderhevig aan een uitgebreide verantwoordelijkheid van de fabrikant. Gooi ze apart weg, overeenkomstig de aangegeven Info-tri (informatie over afvalscheiding), voor een beter afvalbeheer.

Het Triman-logo geldt alleen voor Frankrijk.

● **Garantie**

Het product werd volgens strenge kwaliteitsrichtlijnen gemaakt en voor de uitlevering zorgvuldig gecontroleerd. In geval van materiaal- of fabricagefouten hebt u tegenover de verkoper van het product wettelijke rechten. Uw wettelijke rechten worden op geen enkele manier door onze hieronder vermelde garantie beperkt.

De garantie voor dit product bedraagt 3 jaar vanaf aankoopdatum. De garantieperiode gaat in op de datum van aankoop. Bewaar het originele bewijs van aankoop op een veilige plek aangezien dit document nodig is als bewijs.

Alle beschadigingen of gebreken die reeds op het moment van aankoop aanwezig zijn, moeten meteen na het uitpakken van het product worden gemeld.

Mocht het product binnen 3 jaar na aankoopdatum een materiaal- of fabricagefout vertonen, zullen wij het – naar onze keuze – gratis voor u repareren of vervangen. De garantieperiode wordt door een plaatsgevonden garantieverlening niet verlengd. Dit geldt ook voor vervangen en gerepareerde onderdelen.

Deze garantie vervalt als het product werd beschadigd of onjuist is gebruikt of onderhouden.

De garantie dekt materiaal- en fabricagefouten af. Deze garantie dekt geen productonderdelen die aan normale slijtage onderhevig zijn en daarom als verbruiksartikelen worden beschouwd (bv. batterijen, oplaadbare batterijen, slangen, inktpatronen), noch dekt zij schade aan breekbare onderdelen, bv. schakelaars of onderdelen die van glas zijn gemaakt.

Afwikkeling in geval van garantie

Om een snelle afhandeling van uw reclamatie te waarborgen dient u de volgende instructies in acht te nemen:

Houd bij alle vragen alstublieft de kassabon en het artikelnummer (IAN 509256_2507 / IAN 509257_2507) als bewijs van aankoop bij de hand.

Het artikelnummer vindt u op de typeplaat, ingegraveerd, op het titelblad van uw handleiding (linksonder) of als sticker op de achter- of onderzijde.

Wanneer er storingen in de werking of andere gebreken optreden, dient u eerst telefonisch of per e-mail contact met de onderstaande service-afdeling op te nemen.

Een als defect geregistreerd product kunt u dan samen met uw aankoopbewijs (kassabon) en vermelding van de concrete schade alsmede het tijdstip van optreden voor u franco aan het u meegedeelde servicepunt verzenden.

Service

(NL) Service Nederland

Tel.: 0800 0249630

E-Mail: owim@lidl.nl

(BE) Service België

Tel.: 0800 12089

E-Mail: owim@lidl.be

PARASOL PRZECIWSŁONECZNY

● Wstęp

Gratulujemy Państwu zakupu nowego produktu. Zdecydowali się Państwo na zakup produktu najwyższej jakości. Przed uruchomieniem urządzenia po raz pierwszy zapoznaj się z nim. W tym celu przeczytaj uważnie poniższą instrukcję obsługi oraz wskazówki dotyczące bezpieczeństwa. Produkt należy użytkować w sposób tu opisany i zgodnie z określonym zakresem zastosowania. Należy przechowywać tę instrukcję w bezpiecznym miejscu. Przekazując produkt innej osobie, należy również przekazać wszystkie dokumenty.

Tą i wiele innych instrukcji można pobrać i wyświetlić na stronie www.lidl-service.com. Zeskanowanie kodu QR spowoduje przejście bezpośrednio do strony internetowej serwisu Lidl (www.lidl-service.com), gdzie można otworzyć instrukcję obsługi, wprowadzając numer artykułu (IAN) 509256_2507 / 509257_2507.

● Przeznaczenie

Ten produkt jest przeznaczony wyłącznie do ochrony przed bezpośrednim działaniem promieni słonecznych i wyłącznie do użytku domowego. Wszelkie inne zastosowania niż wspomniane wcześniej oraz wszelkie modyfikacje produktu są zabronione i mogą powodować obrażenia i/lub uszkodzenie produktu. Producent nie ponosi odpowiedzialności za szkody powstałe w wyniku używania niezgodnego z przeznaczeniem. Produkt nie jest przeznaczony do użytku komercyjnego.

● Opis części

- 1 Poprzeczka 1 podstawy parasola
- 2 Poprzeczka 2 podstawy parasola
- 3 Słup dolny
- 4 Śruba (M8 × 20 mm)
- 5 Podkładka (Ø 8 mm)
- 6 Słup górny z górą parasola
- 7 Klucz płaski

● Zakres dostawy

Natychmiast po rozpakowaniu sprawdzić, czy dostawa jest kompletna oraz czy produkt i wszystkie części są w idealnym stanie. Pod żadnym pozorem nie należy montować produktu, jeśli dostawa jest niekompletna.

- 1× Poprzeczka 1 podstawy parasola
- 1× Poprzeczka 2 podstawy parasola
- 1× Słup dolny
- 4× Śruba (M8 × 20 mm)
- 4× Podkładka (Ø 8 mm)
- 1× Słup górny z górą parasola
- 1× Instrukcja montażu
- 1× Klucz płaski

● Dane techniczne

Wymiary

- Parasol wiszący: 300 × 258 cm (Ø × wys.)
- Podstawa parasola: 100 × 100 cm (dł. × szer.)



Wskazówki dotyczące bezpieczeństwa

PRZED UŻYCIEM NALEŻY PRZECZYTAĆ INSTRUKCJĘ MONTAŻU! INSTRUKCJĘ MONTAŻU PRZECHOWYWAĆ W BEZPIECZNYM MIEJSCU!

-  **OSTRZEŻENIE! ZAGROŻENIE WYPADKIEM I NIEBEZPIECZEŃSTWEM UTRATY**

ŻYCIA DLA NIEMOWLĄT I MAŁYCH

DZIECI! Nigdy nie pozostawiać dzieci bez nadzoru z produktem lub materiałami pakunkowymi. Materiał opakowaniowy stanowi zagrożenie dla życia z powodu uduszenia i zadławienia. Dzieci często nie doceniają ryzyka. Dzieci należy trzymać z dala od produktu. Produkt nie jest zabawką.

OSTROŻNIE! RYZYKO OBRAŹEŃ!

Upewnić się, że wszystkie części są nieuszkodzone i prawidłowo zamontowane. Nieprawidłowy montaż może spowodować obrażenia. Uszkodzone części mogą mieć wpływ na bezpieczeństwo i funkcjonalność.

- ▲ **OSTROŻNIE!** Nie pozostawiać dzieci bez opieki. Produkt nie jest urządzeniem do wspinaczki lub zabawy. Nie wspinąć się na produkt ani opierać się o niego, zwłaszcza dzieci. Produkt może stracić równowagę i przewrócić się. Może to spowodować obrażenia i/lub uszkodzenie mienia.

⚠ OSTROŻNIE! ISTNIEJE NIEBEZPIECZEŃSTWO PRZEWRÓCENIA!

Upewniać się, że produkt stoi stabilnie na twardym podłożu. Parasol musi być zawsze używany wraz z czterema płytami chodnikowymi o wymiarach około 50 x 50 x 5 cm i minimalnej masie całkowitej 90 kg (nie wchodzi w zakres dostawy). W przeciwnym razie wiszący parasol może się przewrócić, powodując obrażenia ciała i szkody materialne.

- Nigdy nie przesuwaj parasola, gdy jest otwarty. Zawsze najpierw całkowicie zamykaj daszek parasola i składaj ramię. W przeciwnym razie obciążenie produktu może stać się niezrównoważone i produkt może się przewrócić. Ryzyko obrażeń i/lub uszkodzenia produktu.

⚠ OSTROŻNIE! ZAGROŻENIE POŻAROWE!

Nigdy nie stawiać produktu w pobliżu otwartego ognia i/lub grzejników radiacyjnych.

- Upewniać się, że produkt stoi się na stabilnej, poziomej powierzchni.
- Przed użyciem upewnić się, że produkt jest stabilny!

⚠ OSTROŻNIE! RYZYKO OBRAŻEŃ! Przed otwarciem lub zamknięciem produktu upewniać się, że w pobliżu nie ma żadnych osób.

⚠ OSTROŻNIE! ZMIAŹDZENIE! Podczas zamykania i otwierania produktu uważać na palce. W razie nieostrożności ryzykujesz zranieniem palców przez zmiażdżenie!

- Upewnić się, że słup górny z górą parasola **6** jest starannie przymocowany do słupa dolnego **3** przy podstawie parasola. Dopóki nie zostanie to zrobione, korzystanie z wiszącego parasola nie jest bezpieczne.

-  Parasol należy złożyć, gdy widoczne są oznaki wzrostu prędkości wiatru lub gdy zbliżają się ulewne deszcze.

- Nigdy nie używać produktu do ochrony przed niekorzystnymi warunkami pogodowymi.
- Nigdy nie zostawiać otwartego parasola bez nadzoru. W przypadku nieoczekiwanego silnego wiatru może ulec uszkodzeniu.
- Zamykać parasol podczas wiatru oraz opadów śniegu lub deszczu.
- Nie wieszć niczego na produkcie (np. odzieży).

● Montaż lub demontaż

Rada: Do montażu potrzebna jest powierzchnia robocza co najmniej 16 m² o średnicy 4 m.

Rada: Jeśli to możliwe, podczas montażu zapewnić sobie pomoc drugiej osoby.

● Montaż podstawy parasola

- Poprzeczkę 2 podstawy parasola **2** położyć na poprzeczce 1 podstawy parasola **1** (rysunek A).
- Słup dolny **3** przykręcić do zmontowanych poprzeczek. Kluczem płaskim **7** mocno dokręcić śruby **4** z podkładkami **5** (rysunek B).
- Płyty chodnikowe (brak w zestawie) ułożyć równo na zmontowanych poprzeczkach podstawy (rysunek C).

Rada: 4 płyty chodnikowe o wymiarach 50 x 50 x 5 cm i minimalnym ciężarze całkowitym 90 kg należy mieć w zasięgu ręki do podstawy parasola.

- Osadzić słup górny z górą parasola **6** w słupie dolnym **3** (rysunek D, krok ①). Dokręcić nakrętkę łączącą (rysunek E, krok ② i ③).

● Otwieranie parasola

- Poluzować uchwyt, kręcąc pokrętką blokady w kierunku przeciwnym do ruchu wskazówek zegara (rysunek E, krok ①). Uchwyt przesunąć w górę, aż oprze się o ogranicznik (słupa górnego) (rysunek E, krok ②). Zablokować uchwyt, kręcąc pokrętką blokady w kierunku zgodnym z ruchem wskazówek zegara (rysunek E, krok ③).
- Obudowę korby przesunąć w górę, aż ramię zetknie się z ogranicznikiem (ramienia) (rysunek F, krok ①). Zablokować wspornik, przesuwając w dół tuleję z tworzywa do uchwytu (rysunek F, krok ②).
- Całkowicie otworzyć daszek parasola, kręcąc korbą zgodnie z ruchem wskazówek zegara (rysunek G, krok ①).

Rada: Początkowo daszek może wymagać ręcznego otwarcia. Materiał może być sklejony.

- W celu uniknięcia problemów podczas wietrznej pogody, pas z regulowaną klamrą owinąć wokół górnego słupa **6** (rysunek G, krok ②).

Rada: Albo pas z regulowaną klamrą można włożyć w pętle (rysunek G, krok ②).

● Przekręcanie daszka

- Poluzować uchwyt, kręcąc pokrętkę blokady w kierunku przeciwnym do ruchu wskazówek zegara (rysunek H, krok ①).
- Ramię lub obudowę korby przesunąć w żądane położenie (rysunek H, krok ②).
- Zablokować uchwyt, obracając pokrętkę blokującą zgodnie z ruchem wskazówek zegara (rysunek H, krok ③).

● Przechylenie daszka

Rada: Nie przechylać parasola przy silnym wietrze. Produkt może się przewrócić. Istnieje niebezpieczeństwo zranienia i/lub uszkodzenia produktu.

- Poluzować uchwyt, kręcąc pokrętkę blokady w kierunku przeciwnym do ruchu wskazówek zegara (rysunek I, krok ①).
- Uchwyt przesunąć w górę lub w dół, aby uzyskać żądany kąt nachylenia (rysunek I, krok ②).
- Zablokować uchwyt, kręcąc pokrętkę blokady w kierunku zgodnym z ruchem wskazówek zegara (rysunek I, krok ③).

● Zamykanie daszka, przesuwanie parasola

- Pas z regulowaną klamrą odpiąć od słupa górnego  (rysunek J, krok ①). Całkowicie zamknąć daszek parasola, kręcąc korbą zgodnie z ruchem wskazówek zegara (rysunek J, krok ②).
- Tuleję z tworzywa wyciągnąć z uchwytu (rysunek K, krok ①). Obudowę korby przesunąć całkowicie w dół (rysunek K, krok ②).
- Poluzować uchwyt, kręcąc pokrętkę blokady w kierunku przeciwnym do ruchu wskazówek zegara (rysunek L, krok ①). Uchwyt przesunąć w dół, aż do nakrętki łączącej (rysunek L, krok ②). Zablokować uchwyt, kręcąc pokrętkę blokady w kierunku zgodnym z ruchem wskazówek zegara.
- Daszek parasola zabezpieczyć pasem (rysunek M).

● Czyszczenie i konserwacja

- Produkt czyścić lekko zwilżoną, niestrzępiącą się ściereczką.

- W okresie zimowym produkt przechowywać w chłodnym, suchym miejscu – unikać przechowywania produktu w ogrzewanym pomieszczeniu.

● Utylizacja

Opakowanie wykonane jest z materiałów przyjaznych dla środowiska, które można przekazać do utylizacji w lokalnym punkcie przetwarzania surowców wtórnych.

Informacji na temat możliwości utylizacji wyeksploatowanego produktu udziela urząd gminy lub miasta.



Produkt, w tym akcesoria i materiały opakowaniowe, nadają się do recyklingu i podlegają rozszerzonej odpowiedzialności producenta.

Wyrzucić je osobno, zgodnie z ilustracją przedstawiającą informacje o sortowaniu, aby zapewnić lepszą utylizację odpadów.

Logo Triman jest ważne tylko dla Francji.

● Gwarancja

Produkt został wyprodukowany zgodnie z surowymi wytycznymi dotyczącymi jakości i dokładnie przetestowane przed dostawą. W przypadku wad materiałowych lub produkcyjnych przysługują Państwu prawa ustawowe wobec sprzedawcy produktu. Państwa prawa ustawowe nie są w żaden sposób ograniczone przez naszą gwarancję przedstawioną poniżej.

Gwarancja na ten produkt wynosi 3 lata od daty zakupu. Okres gwarancji rozpoczyna się od daty zakupu. Proszę przechowywać oryginalny rachunek w bezpiecznym miejscu, ponieważ ten dokument jest wymagany jako dowód zakupu.

Wszelkie uszkodzenia lub wady obecne już w momencie zakupu należy zgłosić niezwłocznie po rozpakowaniu produktu.

Jeżeli w ciągu 3 lat od daty zakupu produkt wykaże wady materiałowe lub produkcyjne, to – według naszego uznania – bezpłatnie go naprawimy lub wymienimy. Okres gwarancji nie ulega przedłużeniu o przyznane roszczenie gwarancyjne. Dotyczy to również wymienionych i naprawionych części.

Niniejsza gwarancja traci ważność, jeśli produkt został uszkodzony, był niewłaściwie użytkowany lub konserwowany.

Gwarancja obejmuje wady materiałowe i produkcyjne. Niniejsza gwarancja nie obejmuje części produktu, które podlegają normalnemu zużyciu i dlatego są uważane za części zużywalne (np. baterie, akumulatory, węże, wkłady atramentowe), ani nie obejmuje uszkodzeń części delikatnych, np. przełączników lub części wykonanych ze szkła.

Zgodnie z Kodeksem Cywilnym art. 581 §1 wraz z wymianą urządzenia lub ważnej części czas gwarancji rozpoczyna się na nowo.

Sposób postępowania w przypadku naprawy gwarancyjnej

Aby zapewnić szybkie rozpatrzenie Państwa wniosku, prosimy stosować się do następujących wskazówek:

Przed skontaktowaniem się z działem serwisowym należy przygotować paragon i numer artykułu (IAN 509256_2507 / IAN 509257_2507) jako dowód zakupu.

Numery artykułów można znaleźć na tabliczce znamionowej, na grawerunku, na stronie tytułowej jego instrukcji (na dole po lewej stronie) lub jako naklejkę na stronie odwrotnej lub spodniej.

W razie wystąpienia błędów w działaniu lub innych wad, należy skontaktować się najpierw z wymienionym poniżej działem serwisowym telefonicznie lub pocztą elektroniczną.

Produkt uznany za uszkodzony można następnie z dołączeniem dowodu zakupu (paragonu) i podaniem, na czym polega wada i kiedy wystąpiła, przesać bezpłatnie na podany Państwu adres serwisu.

Serwis

PL Serwis Polska

Tel.: 223974996

E-Mail: owim@lidl.pl

LAMPOVÝ SLUNEČNÍK

● Úvod

Blahopřejeme Vám ke koupi nového výrobku. Rozhodli jste se pro kvalitní výrobek. Před prvním uvedením do provozu se seznamte s výrobkem. K tomu si pozorně přečtěte následující návod k obsluze a bezpečnostní pokyny. Používejte výrobek jen popsáním způsobem a pouze pro uvedené oblasti použití. Ušchovejte si tento návod na bezpečném místě. Všechny podklady vydejte při předání výrobku i třetí osobě.

Tento a další návody si můžete stáhnout a prohlédnout na stránkách www.lidl-service.com. Po naskenování QR kódu budete přesměrováni přímo na stránky Lidl service (www.lidl-service.com) na kterých si můžete po zadání čísla výrobku (IAN) 509256_2507 / 509257_2507 otevřít příslušný návod k obsluze.

● Použití v souladu s určením

Tento výrobek je určen k ochraně proti slunečnímu záření venku a pouze pro použití v obytných zónách. Jiné použití než výše uvedené, jakož i jakákoliv změna výrobku je zakázána a může mít za následek zranění a/nebo poškození výrobku. Výrobce neručí za škody, které bylo způsobeno použitím jiným než k zamýšleného účelu. Výrobek není určen k životnostenskému používání.

● Popis dílů

- 1 Příčná výtzuha pro deskový stojan slunečníku 1
- 2 Příčná výtzuha pro deskový stojan slunečníku 2
- 3 Spodní část tyče
- 4 Šroub (M8 × 20 mm)
- 5 Podložka (Ø 8 mm)
- 6 Horní část tyče s horním dílem slunečníku
- 7 Klíč na šrouby

● Rozsah dodávky

Zkontrolujte prosím ihned po vybalení zda je dodávka úplná zda jsou výrobek a všechny díly v bezvadném stavu. Výrobek za žádných okolností nesestavujte, když je dodávka nekompletní.

- 1 × Příčná výtzuha pro deskový stojan slunečníku 1
- 1 × Příčná výtzuha pro deskový stojan slunečníku 2
- 1 × Spodní část tyče
- 4 × Šroub (M8 × 20 mm)
- 4 × Podložka (Ø 8 mm)

- 1 × Horní část tyče s horním dílem slunečníku
- 1 × Montážní návod
- 1 × Klíč na šrouby

● Technická data

Rozměry

- Závěsné stínítko: 300 × 258 cm (Ø × V)
- Deskový stojan slunečníku: 100 × 100 cm (D × Š)



Bezpečnostní pokyny

PŘED POUŽITÍM SI PŘEČTĚTE MONTÁŽNÍ NÁVOD! UCHOVÁVEJTE TENTO NÁVOD NA BEZPEČNÉM MÍSTĚ!

-  **VAROVÁNÍ! NEBEZPEČÍ ŽIVOTA A NEHOD PRO BATOLATA A DĚTI!** Nikdy nenechte děti hrát si bez dozoru s balícími materiály nebo s výrobkem. Obalový materiál představuje nebezpečí života udušením a uškrcením. Děti často podceňují rizika. Vždy udržujte výrobek mimo dosah dětí. Tento výrobek není hračka.
- ⚠ **OPATRNĚ! NEBEZPEČÍ PORANĚNÍ!** Ujistěte se, že jsou všechny díly nepoškozené a řádně namontovány. Při špatné montáži existuje nebezpečí zranění. Poškozené části mohou nepříznivě ovlivnit bezpečnost a funkčnost.
- ⚠ **OPATRNĚ!** Nenechávejte děti bez dozoru. Tento výrobek není šplhadlo nebo hračka. Dbejte na to, aby nikdo nešplhal na výrobek nebo se o něj neopíral, zejména děti. Produkt by se mohl dostat z rovnováhy a převrátit se. Nedodržení pokynů může způsobit poranění nebo věcné škody.

- ⚠ **OPATRNĚ! EXISTUJE NEBEZPEČÍ PŘEVŘÁCENÍ!** Zajistěte, aby přístroj stál na pevném povrchu ve stabilní rovnováze. Závěsné stínítko musí být vždy použito ve spojení se 4 kusy dlaždic velikosti přibližně 50 x 50 x 5 cm a o minimální celkové hmotnost 90 kg (nejsou v rozsahu dodávky). V opačném případě by se mohlo závěsné stínítko převrátit a způsobit zranění nebo poškození majetku.

- Nepřesouvejte závěsné stínítko nikdy v otevřeném stavu. Nejprve vždy úplně zavřete horní část slunečnicku a rameno zcela zatáhněte. V opačném případě může být zatížení výrobku nevyvážené a výrobek se může převrátit. Nebezpečí zranění nebo poškození výrobku.

⚠ **OPATRNĚ! NEBEZPEČÍ POŽÁRU!**

Neumísťujte výrobek v blízkosti zdrojů tepla nebo otevřeného ohně.

- Zajistěte, aby výrobek stál na pevné a bezpečné ploše.
- Před použitím se ujistěte, že je výrobek stabilní!

⚠ **OPATRNĚ! NEBEZPEČÍ PORANĚNÍ!** Před

otevřením a zavřením výrobku se ujistěte, že v bezprostřední blízkosti nejsou žádní lidé.

⚠ **OPATRNĚ! NEBEZPEČÍ ZHMOŽDĚNÍ!** Při

otevírání a zavírání výrobku mějte na paměti své prsty. Pokud jste nedbalí, můžete si prsty zranit sevřením!

- Ujistěte se, že horní tyč s horním dílem slunečnicku **6** je pevně spojena se spodní částí tyče **3** na deskovém stojanu slunečnicku. Pokud se tak nestane, není používání závěsného stínítka bezpečné.

-  Zavřete závěsné stínítko, když se objeví náznaky zvýšené rychlosti větru nebo když se blíží silné přeháňky.

- Nikdy výrobek nepoužívejte k ochraně před nepříznivým počasím.
- Nikdy nenechávejte otevřený závěsné stínítko bez dozoru. V případě neočekávaného silného větru může dojít k poškození.
- Za větru, sněhu nebo deště závěsné stínítko zavřete.
- Na výrobek nic nezavěšujte (např. oděvy).

● **Montáž/Demontáž**

Upozornění: K montáži potřebujete pracovní plochu nejméně 16 m² a průměru 4 m.

Upozornění: Pokud je to možné, požádejte o pomoc druhou osobu.

● **Deskový stojan na slunečnick**

- Připojte příčnou výztuhu pro deskový stojan slunečnicku **2** k horní části příčné výztuhy deskového stojanu na slunečnick **1** (obrázek A).

- Přišroubujte spodní část tyče **3** na smontované příčné výztuhy. Použijte klíč na šrouby **7** a utáhněte šrouby **4** s podložkami **5** (obrázek B).
- Na namontované příčné vzpěry rovnoměrně položte dlažební kostky (nejsou součástí dodávky) (obrázek C).

Upozornění: Držte pohotově 4 kusy dlaždice o rozměrech 50 x 50 x 5 cm o minimální celkové hmotnosti 90 kg pro deskový stojan slunečnicku.

- Vložte horní část tyče **6** do spodní části tyče **3** (obrázek D, krok ①). Utáhněte převlečnou matici (obrázek E, krok ② a ③).

● **Otevřete horní část slunečnicku**

- Odblokujte rukojeť otáčením aretačního knoflíku proti směru hodinových ručiček (Obrázek E, krok ①). Posuňte rukojeť [až po zarážku (horní část tyče) (Obrázek E, krok ②)]. Rukojeť zajistěte otočením aretačního knoflíku ve směru hodinových ručiček (Obrázek E, krok ③).
- Klikovou skříň posuňte nahoru, dokud rameno nedosáhne zarážky (ramena) (Obrázek F, krok ①). Zajistěte opěrnou tyč zasunutím plastové objímky dolů do držáku (Obrázek F, krok ②).
- Otočením kliky ve směru hodinových ručiček zcela otevřete horní část slunečnicku (Obrázek G, krok ①).

Upozornění: Možná bude nutné otevřít horní část slunečnicku na začátku ručně. Tkanina se mohla slepit.

- Aby se předešlo problémům za větrného počasí, připojte řemen s nastavitelnou sponou kolem horní části tyče **6** (Obrázek G, krok ②).

Upozornění: Alternativně můžete řemen zavést do smyček pomocí nastavitelné spony (Obrázek G, krok ②).

● **Otočte střechu slunečnicku**

- Odblokujte rukojeť otáčením aretačního knoflíku proti směru hodinových ručiček (Obrázek H, krok ①).
- Natočte rameno nebo klikovou skříň do požadované polohy (Obrázek H, krok ②).
- Rukojeť zajistěte otočením aretačním knoflíkem ve směru hodinových ručiček (Obrázek H, krok ③).

● Nakloňte horní část slunečnicku

Upozornění: Za silného větru horní část slunečnicku nenaklánějte. Výrobek by se mohl otočit. Existuje nebezpečí poranění a/nebo poškození výrobku.

- Odblokujte rukojeť otáčením aretačního knoflíku proti směru hodinových ručiček (Obrázek I, krok ①).
- Posuňte rukojeť nahoru nebo dolů do požadovaného úhlu náklonu (Obrázek I, krok ②).
- Rukojeť zajistěte otočením aretačního knoflíku ve směru hodinových ručiček (Obrázek I, krok ③).

● Zavřete horní část slunečnicku, posuňte závěsné stínítko

- Odpojte řemen s nastavitelnou sponou z horní tyče 6 (Obrázek J, krok ①). Úplně zavřete horní část slunečnicku otáčením kliky proti směru hodinových ručiček (Obrázek J, krok ②).
- Vytáhněte plastovou objímku z držáku (Obrázek K, krok ①). Klikovou skříň [zatáhněte úplně dolů (Obrázek K, krok ②)].
- Odblokujte rukojeť otáčením aretačního knoflíku proti směru hodinových ručiček (Obrázek L, krok ①). Rukojeť zcela přitáhněte k převlečné matici (Obrázek L, krok ②). Rukojeť zajistěte otočením aretačního knoflíku ve směru hodinových ručiček.
- Horní část štítu zajistěte řemenem (Obrázek M).

● Čistění a péče

- Čistěte tento výrobek lehce navlhčeným nežmolujícími hadříkem.
- Výrobek skladujte v zimě na chladném a suchém místě – zabraňte jeho skladování ve vyhřívané místnosti.

● Zlikvidování

Obal se skládá z ekologických materiálů, které můžete zlikvidovat prostřednictvím místních sběrů recyklovatelných materiálů.

O možnostech likvidace vysloužilých zařízení se informujte u správy vaší obce nebo města.



Výrobek vč. příslušenství a obalové materiály jsou recyklovatelné a podléhají rozšířené odpovědnosti výrobce.

Likvidujte je odděleně podle ilustrovaných Info-tri (informace o třídění), abyste mohli lépe nakládat s odpady.

Logo Triman platí jen pro Francii.

● Záruka

Výrobek byl vyroben podle přísných směrnic kvality a před dodáním pečlivě otestován. V případě materiálních nebo výrobních vad máte zákonná práva vůči prodejci výrobku. Vaše zákonná práva nejsou níže uvedenou zárukou nijak omezená.

Záruka na tento výrobek je 3 roky od data zakoupení. Záruční doba začíná dnem zakoupení. Originál dokladu o zakoupení si uschovejte na bezpečném místě, protože tento doklad je vyžadován jako doklad o koupi.

Jakékoli poškození nebo závady, které se vyskytly již v okamžiku nákupu, musí být nahlášeny ihned po vybalení výrobku.

Pokud se u výrobku během 3 let od data zakoupení projeví vada materiálu nebo výrobní vada, pak vám ho podle naší volby bezplatně opravíme nebo vyměníme. Záruční doba se po uznané reklamaci neprodlužuje. To platí také pro vyměněné a opravené díly.

Tato záruka je neplatná, pokud byl výrobek poškozený nebo nesprávně používaný anebo udržovaný.

Záruka se kryje na materiállové a výrobní vady. Tato záruka se nevztahuje na díly výrobku, které jsou vystaveny běžnému opotřebení, a proto je lze považovat za spotřební díly (např. baterie, akumulátory, hadice, inkoustové patrony) nebo na poškození křehkých součástí, jako jsou např. spínače nebo díly, které jsou vyrobeny ze skla.

Postup v případě uplatňování záruky

Pro zajištění rychlého zpracování Vašeho případu se řiďte následujícími pokyny:

Pro všechny požadavky si připravte pokladní stvrzenku a číslo artiklu (IAN 509256_2507 / IAN 509257_2507) jako doklad o zakoupení.

Číslo artiklu najdete na typovém štítku, gravuře, titulní stránce návodu (vlevo dole) nebo na nálepce na zadní nebo spodní straně.

V případě poruch funkce nebo jiných závad nejdříve kontaktujte, telefonicky nebo e-mailem, v následujícím textu uvedené servisní oddělení.

Výrobek registrovaný jako vadný potom můžete s příloženým dokladem o zakoupení (pokladní stvrzenkou) a údaji k závadě a kdy k ní došlo, bezplatně zaslat na adresu servisu, která Vám byla sdělena.

Servis

 Servis Česká republika

Tel.: 800 143 873

E-Mail: owim@lidl.cz

SLNEČNÍK

● Úvod

Blahoželáme Vám ku kúpe Vášho nového výrobku. Kúpou ste sa rozhodli pre vysoko kvalitný produkt. Pred prvým uvedením do prevádzky sa oboznámte s výrobkom. Za týmto účelom si pozorne prečítajte nasledujúci návod na obsluhu a bezpečnostné pokyny. Výrobok používajte iba v súlade s popisom a v uvedených oblastiach používania. Tento návod uschovajte na bezpečnom mieste. Ak výrobok odovzdáte ďalšej osobe, priložte k nemu aj všetky podklady.

Tento a mnohé ďalšie návody si môžete stiahnuť a prezrieť na stránke www.lidl-service.com. Po naskenovaní QR kódu sa dostanete priamo na stránku www.lidl-service.com, kde si po zadaní čísla (IAN) 509256_2507 / 509257_2507 môžete otvoriť svoj návod na obsluhu.

● Používanie v súlade s určením

Tento produkt je určený na ochranu pred slnečným žiarením vonku a na používanie v obytných zónach. Každý iný spôsob používania, ako aj zmena produktu sú zakázané a môžu viesť k vzniku poranení a/alebo poškodeniu výrobku. Výrobca neručí za škody, ktoré vzniknú používaním na iný ako zadaný účel. Produkt nie je určený na komerčné použitie.

● Popis súčiastok

- 1 Priečna výstuha pre platňový stojan slnečníka 1
- 2 Priečna výstuha pre platňový stojan slnečníka 2
- 3 Spodná tyčová časť
- 4 Skrutka (M8 × 20 mm)
- 5 Podložka (Ø 8 mm)
- 6 Horná tyčová časť s hornou časťou slnečníka
- 7 Kľúč na skrutky

● Rozsah dodávky

Po vybalení ihneď skontrolujte, či je produkt kompletný a či sú všetky jeho diely v bezchybnom stave. Produkt za žiadnych okolností neskladajte, ak nie je dodávka kompletná.

- 1 × Priečna výstuha pre platňový stojan slnečníka 1
- 1 × Priečna výstuha pre platňový stojan slnečníka 2
- 1 × Spodná tyčová časť
- 4 × Skrutka (M8 × 20 mm)
- 4 × Podložka (Ø 8 mm)

- 1 × Horná tyčová časť s hornou časťou slnečníka
- 1 × Návod na montáž
- 1 × Kľúč na skrutky

● Technické údaje

Rozmery

- Závesný slnečník: 300 × 258 cm (Ø × v)
- Platňový stojan slnečníka: 100 × 100 cm (d × š)



Bezpečnostné upozornenia

PRED POUŽÍVANÍM SI PREČÍTAJTE NÁVOD NA MONTÁŽ! NÁVOD NA MONTÁŽ ODLOŽTE NA BEZPEČNÉ MIESTO!

-  **VÝSTRAHA!**
NEBEZPEČENSTVO OHROZENIA ŽIVOTA A ÚRAZU PRE

KOJENCOV A DETÍ! Deti nikdy nenechávajte s produktom alebo obalovým materiálom bez dozoru. Obalový materiál predstavuje nebezpečenstvo udusenía. Deti často podceňujú vznikajúce riziká. Produkt udržiavajte v dostatočnej vzdialenosti od detí. Produkt nie je určený na hranie.

- ⚠ **POZOR! NEBEZPEČENSTVO PORANENIA!** Ubezpečte sa, že všetky diely sú nepoškodené a správne namontované. Pri nesprávnej montáži vzniká nebezpečenstvo poranenia. Poškodené diely môžu negatívne ovplyvniť bezpečnosť a funkčnosť.

- ⚠ **POZOR!** Deti nenechávajte bez dozoru. Produkt nie je určený na lezenie alebo hranie. Dbajte na to, aby nikto neliezol na produkt alebo sa o neho neopieral, predovšetkým však deti. Produkt by mohol stratíť rovnováhu a prevrátiť sa. To môže spôsobiť poranenia a/alebo poškodenie.

- ⚠ **POZOR! VZNIKÁ NEBEZPEČENSTVO PREVRÁTENIA!** Uistite sa, že produkt stojí na pevnom stabilnom povrchu a je v rovnováhe. Závesný slnečník používajte vždy spolu so 4 dlažbovými kameňmi s rozmermi cca 50 x 50 x 5 cm a s minimálnou hmotnosťou 90 kg (nedodávajú sa). V opačnom prípade sa môže závesný slnečník prevrátiť a spôsobiť poranenia a poškodenia.

- Slničníkom nikdy nepohybujete v otvorenom stave. Vždy najprv zatvorte kompletnú hornú časť slnečníka a zasunúť celé rameno. V opačnom prípade sa môže stať, že produkt bude nestabilný a prevráti sa. Nebezpečenstvo poranení a/alebo poškodenia produktu.

⚠ POZOR! NEBEZPEČENSTVO POŽIARU!

Produkt nikdy neinštalujte v blízkosti otvoreného ohňa a/alebo kúrenia.

- Uistite sa, že produkt stojí na pevnom a rovnom povrchu.
- Pred používaním sa uistite, že produkt je stabilný!

⚠ POZOR! NEBEZPEČENSTVO

PORANENIA! Pred otvorením a zatvorením produktu sa uistite, že v bezprostrednej blízkosti sa nenachádzajú žiadne osoby.

⚠ POZOR! NEBEZPEČENSTVO

POMLIAŽDENIA! Pri otváraní a zatváraní produktu dávajte pozor na prsty. Ak to zanedbáte, môžete si prsty poraniť!

- Uistite sa, či je horná tyčová časť s hornou časťou slnečníka **6** pevne spojená so spodnou tyčovou časťou **3** na platňovom stojane slnečníka. Ak to nie je zabezpečené, nie je používanie závesného slnečníka bezpečné.

-  Závesný slnečník zatvorte, ak sa začne tvoriť vietor alebo sa približuje lejak.

- Produkt nikdy nepoužívajte ako ochranu pred nepriaznivým počasím.
- Otvorený slnečník nenechávajte nikdy bez dozoru. Pri nečakane silnom vetre by sa mohol poškodiť.
- Pri vetre, snehu alebo daždi slnečník zatvorte.
- Na produkt nevesajte žiadne predmety (napr. odev).

● **Montáž/demontáž**

Upozornenie: Na montáž potrebujete pracovný priestor minimálne 16 m² s priemerom 4 m.

Upozornenie: Ak je to možné, pri montáži využite pomoc druhej osoby.

● **Montáž platňového stojana slnečníka**

- Priečnu výstuhu pre platňový stojan slnečníka 2 **2** umiestnite hore na priečnu výstuhu pre platňový stojan 1 **1** (obrázok A).

- Spodnú tyčovú časť **3** namontujte na priečnu výstuhu. Na utiahnutie skrutiek **4** pomocou podložiek **5** použite kľúč na skrutky **7** (obrázok B).

- Dlažbové kamene (nie sú súčasťou dodávky) položte rovnomerne na namontované priečne vzpery (obrázok C).

Upozornenie: Pre platňový stojan slnečníka si pripravte 4 kusy dlažbových kameňov s rozmermi 50 x 50 x 5 cm a minimálnou hmotnosťou 90 kg.

- Hornú tyčovú časť s hornou časťou slnečníka **6** zasunúť do spodnej tyčovej časti **3** (obrázok D, krok ①). Utiahnite spojovaciu maticu (obrázok E, krok ② a ③).

● **Otvorenie hornej časti slnečníka**

- Odistite rukoväť tak, že otočíte zaistovacie tlačidlo proti smeru hodinových ručičiek (obrázok E, krok ①). Posuňte rukoväť smerom hore až k dorazu (horná tyčová časť) (obrázok E, krok ②). Zaistite rukoväť tak, že zaistovacie tlačidlo otočíte v smere hodinových ručičiek (obrázok E, krok ③).
- Konštrukciu kľuky posúvajte hore, až kým rameno nedosiahne doraz (rameno) (obrázok F, krok ①). Zaistite podpernú tyč tak, že plastové puzdro zasuniete dole do držiaka (obrázok F, krok ②).
- Kompletne otvorte hornú časť slnečníka tak, že otáčate kľukou v smere hodinových ručičiek (obrázok G, krok ①).

Upozornenie: Hornú časť slnečníka budete musieť možno na začiatku otvoriť manuálne. Textilná látka môže byť zlepená.

- Aby sa zabránilo problému pri veternom počasí, uviažte remeň s nastaviteľnou sponou okolo hornej tyčovej časti **6** (obrázok G, krok ②).

Upozornenie: Alternatívne môžete remeň s nastaviteľnou sponou zasunúť aj do pútko (obrázok G, krok ②).

● **Otočenie slnečníka**

- Odistite rukoväť tak, že otočíte zaistovacie tlačidlo proti smeru hodinových ručičiek (obrázok H, krok ①).
- Nakloňte rameno alebo konštrukciu kľuky do požadovanej polohy (obrázok H, krok ②).

- Zaistíte rukoväť tak, že zaistovacie tlačidlo otočíte v smere hodinových ručičiek (obrázok H, krok ③).

● Naklonenie hornej časti slnečníka

Upozornenie: Hornú časť slnečníka nenakláňajte pri silnom vetre. Produkt by sa mohol prevrátiť. Tým vzniká nebezpečenstvo poranení a/alebo poškodenia produktu.

- Odistíte rukoväť tak, že otočíte zaistovacie tlačidlo proti smeru hodinových ručičiek (obrázok I, krok ①).
- Posúvajte rukoväť hore alebo dole, až kým nedosiahnete požadovaný uhol sklonu (obrázok I, krok ②).
- Zaistíte rukoväť tak, že zaistovacie tlačidlo otočíte v smere hodinových ručičiek (obrázok I, krok ③).

● Zatvorenie hornej časti slnečníka, pohyb závesného slnečníka

- Uvoľníte remeň s nastaviteľnou sponou z hornej tyčovej časti ⑥ (obrázok J, krok ①). Úplne zatvorte hornú časť slnečníka tak, že budete otáčať kľukou proti smeru hodinových ručičiek (obrázok J, krok ②).
- Vyberte plastové puzdro z držiaka (obrázok K, krok ①). Potiahnite konštrukciu kľuky úplne dole (obrázok K, krok ②).
- Odistíte rukoväť tak, že otočíte zaistovacie tlačidlo proti smeru hodinových ručičiek (obrázok L, krok ①). Rukoväť úplne potiahnite až po prevlečnú maticu smerom dole (obrázok L, krok ②). Zaistíte rukoväť tak, že zaistovacie tlačidlo otočíte v smere hodinových ručičiek.
- Zaistíte hornú časť slnečníka pomocou remeňa (obrázok M).

● Čistenie a starostlivosť

- Produkt čistíte mierne navlhčenou nechľpatou handrou.
- Produkt v zime uskladnite na chladnom a suchom mieste – zabráňte skladovaniu vo vykurovanej miestnosti.

● Likvidácia

Obal pozostáva z ekologických materiálov, ktoré môžete odovzdať na miestnych recyklačných zberných miestach.

o možnostiach likvidácie opotrebovaného výrobku sa môžete informovať na Vašej obecnej alebo mestskej správe.



Výrobok vr. príslušenstva a obalové materiály sú recyklovateľné a podliehajú rozšírenej zodpovednosti výrobcu.

Pre lepšie spracovanie odpadu ich zlikvidujte oddelene podľa obrázkov Info-tri (informácie o triedení).

Triman-Logo platí iba pre Francúzsko.

● Záruka

Výrobok bol starostlivo vyrobený v súlade s prísnyimi smernicami kvality a pred dodaním dôkladne otestovaný. V prípade materiálových alebo výrobných chýb máte zákonné práva voči predajcovi výrobku. Vaše zákonné práva nie sú žiadnym spôsobom obmedzené našou zárukou uvedenou nižšie.

Záruka na tento výrobok je 3 roky od dátumu nákupu. Záručná doba začína plynúť dátumom kúpy. Originál dokladu o kúpe si uschovajte na bezpečnom mieste, pretože tento doklad je potrebný ako dôkaz o kúpe.

Akékoľvek poškodenie alebo nedostatky prítomné už v čase nákupu je potrebné nahlásiť ihneď po vybalení výrobku.

Ak sa v priebehu 3 rokov od dátumu zakúpenia preukáže, že výrobok vykazuje chyby materiálu alebo spracovania, podľa vlastného uváženia Vám ho bezplatne opravíme alebo vymeníme. Záručná doba sa na základe poskytnutej záručnej reklamácie nepredlžuje. To platí aj pre vymenené alebo opravené diely.

Táto záruka je neplatná, ak bol výrobok poškodený alebo nesprávne používaný alebo udržiavaný.

Záruka sa vzťahuje na chyby materiálu a výrobné chyby. Táto záruka sa nevzťahuje na časti výrobku, ktoré podliehajú bežnému opotrebovaniu, a preto sa považujú za opotrebovateľné diely (napr. batérie, nabíjateľné batérie, hadice, atramentové kazety), ani na poškodenie krehkých častí, napr. spínačov alebo častí zo skla.

Postup v prípade poškodenia v záruke

Pre zaručenie rýchleho spracovania Vašej požiadavky dodržte prosím nasledujúce pokyny:

Pre všetky otázky majte pripravený pokladničný doklad a číslo výrobku (IAN 509256_2507 / IAN 509257_2507) ako dôkaz o kúpe.

Číslo výrobku nájdete na typovom štítku, gravúre, na prednej strane Vášho návodu (dole vľavo) alebo ako nálepku na zadnej alebo spodnej strane.

Ak sa vyskytnú funkčné poruchy alebo iné nedostatky, najskôr telefonicky alebo e-mailom kontaktujte následne uvedené servisné oddelenie.

Produkt označený ako defektný potom môžete s priloženým dokladom o kúpe (pokladničný lístok) a uvedením, v čom spočíva nedostatok a kedy sa vyskytol, bezplatne odoslať na Vám oznámenú adresu servisného pracoviska.

Servis

SK Servis Slovensko

Tel.: 0850 232001

E-pošta: owim@lidl.sk

SOMBRILLA CON SOPORTE LATERAL

● Introducción

Enhorabuena por la adquisición de su nuevo producto. Ha elegido un producto de alta calidad. Familiarícese con el producto antes de la primera puesta en funcionamiento. Lea detenidamente el siguiente manual de instrucciones y las indicaciones de seguridad. Utilice el producto únicamente como se describe a continuación y para las aplicaciones indicadas. Guarde estas instrucciones en un lugar seguro. En caso de transferir el producto a terceros, entregue también todos los documentos correspondientes.

Puede descargar y ver este y muchos otros manuales en www.lidl-service.com. Escaneando el código QR accederá directamente a la página web de servicio de Lidl (www.lidl-service.com), donde puede abrir su manual de instrucciones introduciendo el número de artículo (IAN) 509256_2507 / 509257_2507.

● Uso conforme a lo previsto

Este producto está previsto únicamente para la protección contra la radiación solar en exteriores y para su uso en el ámbito doméstico. Queda prohibido cualquier otro uso distinto al mencionado anteriormente, así como cualquier modificación en el producto, ya que puede provocar lesiones y/o daños en el producto. El fabricante no se responsabiliza de los daños producidos por un uso distinto al fin previsto. El producto no está previsto para un uso comercial.

● Descripción de las piezas

- 1 Barra transversal para soporte del suelo 1
- 2 Barra transversal para soporte del suelo 2
- 3 Parte inferior del poste
- 4 Tornillo (M8 × 20 mm)
- 5 Arandela (Ø 8 mm)
- 6 Parte superior del poste con sombrilla
- 7 Llave de tuercas

● Volumen de suministro

Después de desembalar el producto, compruebe que la entrega está completa y el producto y todas sus piezas están en perfecto estado. No ensamble el producto bajo ninguna circunstancia si la entrega no está completa.

- 1 × Barra transversal para soporte del suelo 1
- 1 × Barra transversal para soporte del suelo 2
- 1 × Parte inferior del poste
- 4 × Tornillo (M8 × 20 mm)
- 4 × Arandela (Ø 8 mm)
- 1 × Parte superior del poste con sombrilla
- 1 × Instrucciones de montaje
- 1 × Llave de tuercas

● Datos técnicos

Dimensiones

Sombrilla colgante: 300 × 258 cm (Ø × H)

Soporte del suelo: 100 × 100 cm (L × An)



Indicaciones de seguridad

¡LEA LAS INSTRUCCIONES DE MONTAJE ANTES DEL USO! ¡CONSERVE LAS INSTRUCCIONES DE MONTAJE EN UN LUGAR SEGURO!

-  **¡ADVERTENCIA! ¡PELIGRO DE MUERTE Y DE ACCIDENTE PARA NIÑOS Y BEBÉS!** Nunca deje

que los niños jueguen solos con el material de embalaje y el producto. El material de embalaje representa un peligro para la vida por ahogamiento y estrangulación. Los niños subestiman a menudo los riesgos. Mantenga siempre el producto fuera del alcance de los niños. El producto no es un juguete.

- ▲ **¡CUIDADO! ¡PELIGRO DE LESIONES!**

Asegúrese de que todas las partes estén intactas y montadas correctamente. Existe peligro de lesión por montaje incorrecto. Las partes dañadas pueden afectar a la seguridad y funcionalidad.

- ▲ **¡CUIDADO!** No deje a los niños sin supervisión. El producto no es ninguna estructura para escalar o ningún juguete. Asegúrese de que nadie escale o se apoye en el producto, en especial niños. El producto podría perder el equilibrio y volcar. Esto puede provocar lesiones y/o daños.

⚠ ¡CUIDADO! ¡EXISTE RIESGO DE VUELCO!

Asegúrese de que el producto se encuentra sobre una superficie firme y en equilibrio. La sombrilla colgante debe usarse siempre junto con 4 adoquines de tamaño aprox. 50 x 50 x 5 cm y un peso total mínimo de 90 kg (no contenidos en el volumen de suministro). De lo contrario, la sombrilla podría volcar y provocar lesiones y daños materiales.

- Nunca mueva la sombrilla si está abierta. Cierre siempre la parte superior de la sombrilla e introduzca el brazo por completo. De lo contrario, la carga del producto podría provocar un desequilibrio y hacer volcar el producto. Riesgo de lesiones y/ daños en el producto.

⚠ ¡CUIDADO! ¡PELIGRO DE INCENDIO!

Nunca coloque el producto cerca de radiadores o fuego abierto.

- Asegúrese de que el producto se encuentra sobre una superficie firme y nivelada.
- ¡Asegúrese antes del uso de que el producto esté estable!

⚠ ¡CUIDADO! ¡PELIGRO DE LESIONES! Antes de abrir y cerrar el producto, cerciúrese de que no haya ninguna persona en las inmediaciones.

⚠ ¡CUIDADO! ¡PELIGRO DE

APLASTAMIENTO! Tenga cuidado con los dedos al abrir y cerrar el producto. ¡Si se descuida, puede pillarse los dedos!

- Asegúrese de que la parte del poste superior con la sombrilla **6** esté bien conectada con la parte inferior del poste **3** en el soporte del suelo. El uso de la sombrilla colgante no será seguro mientras no se realice este paso.

-  Cierre la sombrilla si hay indicios de aumento de la velocidad del viento o si se aproximan fuertes lluvias.

- Nunca utilice el producto para protegerse del mal tiempo.
- Nunca deje una sombrilla abierta sin supervisión. Pueden producirse daños en caso de viento fuerte repentino.
- Cierra la sombrilla en caso de viento, nieve o lluvia.
- Nunca cuelgue ningún objeto (p. ej. ropa) en el producto.

● Montaje/desmontaje

Nota: Para el montaje, necesita un área de trabajo de al menos 16 m² de superficie y 4 m de diámetro.

Nota: Siempre que sea posible, deje que una segunda persona le ayude en el montaje.

● Montar el soporte del suelo

- Coloque las barras transversales para el soporte del suelo **2** **2** arriba en la barra transversal para el soporte del suelo **1** **1** (Figura A).
- Atornille la parte inferior del poste **3** en la barra transversal montada. Utilice una llave de tuercas **7** para apretar bien los tornillos **4** con las arandelas **5** (Figura B).
- Coloque los adoquines (no incluidos en el volumen de suministro) uniformemente sobre las barras transversales montadas (Figura C).

Nota: Mantenga a mano 4 adoquines de tamaño 50 x 50 x 5 cm y un peso total mínimo de 90 kg para el soporte del suelo.

- Inserte la parte superior del poste con la sombrilla **6** en la parte inferior del poste **3** (Figura D, paso ①). Apriete bien la tuerca roscada (Figura E, paso ② y ③).

● Abrir la parte superior de la sombrilla

- Desbloquee el asa girando la perilla de bloqueo en sentido antihorario (Figura E, paso ①). Deslice el asa hacia arriba hasta el tope (parte superior del poste) (Figura E, paso ②). Desbloquee el asa girando la perilla de bloqueo en sentido horario (Figura E, paso ③).
- Deslice la carcasa de la manivela hacia arriba hasta que el brazo alcance el tope (brazo) (Figura F, paso ①). Bloquee la barra de soporte introduciendo el manguito de plástico hacia abajo en el soporte (Figura F, paso ②).
- Abra por completo la parte superior de la sombrilla girando la manivela en sentido horario (Figura G, paso ①).

Nota: La parte superior de la sombrilla debe abrirse para empezar manualmente. La tela podría estar pegada.

- Para evitar problemas relacionados con el viento, ate la correa con la hebilla de ajuste alrededor de la parte superior del poste **6** (Figura G, paso ②).

Nota: De forma alternativa, puede introducir la correa con la hebilla de ajuste en las presillas (Figura G, paso ②).

● Girar el techo de la sombrilla

- Desbloquee el asa girando la perilla de bloqueo en sentido antihorario (Figura H, paso ①).
- Oriente el brazo o la carcasa de la manivela en la posición deseada (Figura H, paso ②).
- Desbloquee el asa girando la perilla de bloqueo en sentido horario (Figura H, paso ③).

● Inclinarse la parte superior de la sombrilla

Nota: No incline la parte superior de la sombrilla con viento fuerte. El producto podría girarse. Existe peligro de lesiones y/o daños en el producto.

- Desbloquee el asa girando la perilla de bloqueo en sentido antihorario (Figura I, paso ①).
- Mueva el asa hacia arriba o hacia abajo hasta alcanzar el ángulo de inclinación deseado (Figura I, paso ②).
- Desbloquee el asa girando la perilla de bloqueo en sentido horario (Figura I, paso ③).

● Cerrar la parte superior de la sombrilla, mover la sombrilla colgante

- Suelte la correa con la hebilla de ajuste del poste superior **6** (Figura J, paso ①). Cierre por completo la parte superior de la sombrilla girando la manivela en sentido antihorario (Figura J, paso ②).
- Extraiga el manquito de plástico del soporte (Figura K, paso ①). Empuje hacia abajo la carcasa de la manivela (Figura K, paso ②).
- Desbloquee el asa girando la perilla de bloqueo en sentido antihorario (Figura L, paso ①). Empuje completamente hacia abajo el asa hasta la tuerca roscada (Figura L, paso ②). Desbloquee el asa girando la perilla de bloqueo en sentido horario.
- Asegure la parte superior de la sombrilla con la correa (Figura M).

● Limpieza y cuidado

- Limpie este producto con un paño ligeramente humedecido y sin pelusas.
- Guarde el producto en invierno en un lugar fresco y seco. Evite almacenar el producto en un entorno climatizado.

● Eliminación

El embalaje está compuesto por materiales no contaminantes que pueden ser desechados en el centro de reciclaje local.

Para obtener información sobre las posibilidades de desecho del producto al final de su vida útil, acuda a la administración de su comunidad o ciudad.



El producto, incluidos los accesorios, y el material de embalaje son reciclables y están sujetos a la responsabilidad extendida del fabricante. Deséchelos por separado siguiendo la información ilustrada de recogida selectiva para un mejor tratamiento de los residuos.

El logotipo Triman se aplica solo para Francia.

● Garantía

El producto ha sido fabricado según normas de calidad exigentes y ha sido probado minuciosamente antes de la entrega. En caso de fallos de material o de fabricación, dispone de derechos legales frente al vendedor del producto. Nuestra garantía mencionada a continuación no restringe sus derechos legales de ningún modo.

La garantía para este producto es de 3 años a partir de la fecha de compra. La garantía empieza el día de la fecha de compra. Conserve el justificante de compra original en un lugar seguro, ya que este documento es necesario para demostrar la compra.

Todos los daños o defectos ya presente en el momento de la compra deben informarse inmediatamente tras desembalar el producto.

Si el producto presenta defectos de material o fabricación en los 3 años a partir de la fecha de compra, lo repararemos o sustituiremos, según nuestra elección, gratuitamente para usted. El período de garantía no se extiende por una reclamación de garantía aprobada. Esto también es aplicable a las piezas sustituidas y reparadas.

La garantía pierde su validez si el producto se daña o se utiliza o mantiene de forma inadecuada.

La garantía cubre defectos de material y fabricación. Esta garantía no cubre las piezas del producto sujetas a un uso y desgaste normal y, por lo tanto, consideradas piezas de desgaste (por ej. pilas, baterías, mangueras, cartuchos de tinta) ni los daños a las piezas frágiles, por ej. interruptores o piezas de cristal.

Tramitación de la garantía

Para garantizar una rápida tramitación de su consulta, tenga en cuenta las siguientes indicaciones:

Para realizar cualquier consulta, tenga a mano el recibo y el número de artículo (IAN 509256_2507 / IAN 509257_2507) como justificante de compra.

Encontrará el número de artículo en una inscripción de la placa indentificativa, en la portada de las instrucciones (abajo a la izquierda) o en una pegatina en la parte posterior o inferior.

Si el producto fallase o presentase algún defecto, póngase primero en contacto con el departamento de asistencia indicado, ya sea por teléfono o correo electrónico.

Puede enviarnos el producto defectuoso libre de franqueo adjuntando el recibo de compra (tícket de compra) e indicando dónde está y cuándo ha ocurrido el fallo a la dirección de asistencia que le indicamos.

Asistencia

ES Asistencia en España

Tel.: 900984989

E-Mail: owim@lidl.es

HÆNGEPARASOL

● Indledning

Hjerteligt tillykke med købet af deres nye produkt. Du har besluttet dig for et produkt af høj kvalitet. Gør Dem fortløbig med apparatet inden første ibrugtagning. Læs derfor den efterfølgende brugsvejledning og sikkerhedsanvisningerne omhyggeligt. Brug kun produktet som beskrevet og kun til de angivne anvendelsesområder. Opbevar denne vejledning på et sikkert sted. Hvis De giver produktet videre til andre, skal alle dokumenter følge med.

Du kan downloade og se denne og mange andre brugsanvisninger på www.lidl-service.com. Når du scanner QR-koden, kommer du direkte ind på Lidl-service-hjemmesiden (www.lidl-service.com), hvor du kan åbne din brugsanvisning ved at indtaste varenummeret (IAN) 509256_2507 / 509257_2507.

● Forskriftsmæssig anvendelse

Dette produkt er kun beregnet til at beskytte mod solens stråler udendørs og kun til brug i boligområder. Al anden brug end den, der er nævnt ovenfor, samt enhver ændring af produktet er forbudt og kan medføre kvæstelser og/eller produktskader. Fabrikanten påtager sig intet ansvar for skader, der opstår som følge af ikke-forskriftsmæssig anvendelse. Produktet er ikke beregnet til kommercielt brug.

● Beskrivelse af delene

- 1 Tværstiver til plade-parasolfod 1
- 2 Tværstiver til plade-parasolfod 2
- 3 Stangens nederste del
- 4 Skrue (M8 × 20 mm)
- 5 Spændeskive (Ø 8 mm)
- 6 Stangens øverste del med parasol
- 7 Skruenøgle

● Leveringsomfang

Når du har pakket alt ud, skal du kontrollere, at leveringen er komplet, og at produktet og alle dets dele er i perfekt stand. Du må under ingen omstændigheder samle produktet, hvis leveringen er ufuldstændig.

- 1 × Tværstiver til plade-parasolfod 1
- 1 × Tværstiver til plade-parasolfod 2
- 1 × Nederste del af stang

- 4 × Skrue (M8 × 20 mm)
- 4 × Spændeskive (Ø 8 mm)
- 1 × Øverste del af stang med parasol
- 1 × Samlevejledning
- 1 × Skruenøgle

● Tekniske data

Dimensioner

- Hængeparasol: 300 × 258 cm (Ø × H)
- Plade-parasolfod: 100 × 100 cm (L × B)



Sikkerhedsanvisninger

LÆS SAMLEVEJLEDNINGEN, FØR DU TAGER PARASOLLEN I BRUG! OPBEVAR SAMLEVEJLEDNINGEN PÅ ET SIKKERT STED!

-  **ADVARSEL! LIVSFARE OG RISIKO FOR ULYKKER FOR SMÅBØRN OG BØRN!** Lad aldrig

børn være uden opsyn med emballagen eller produktet. Emballagen udgør en livsfare ifm. kvælning eller strangulering. Børn undervurderer ofte risikoen. Børn skal altid holdes på afstand af produktet. Produktet er ikke et legetøj.

⚠ FORSIGTIG! FARE FOR KVÆSTELSER!

Kontrollér, at alle dele er ubeskadigede og monteret korrekt. Forkert montering medfører risiko for at komme til skade. Beskadigede dele kan påvirke sikkerheden og funktionen.

⚠ FORSIGTIG! Lad ikke børn være uden opsyn.

Produktet er ikke et legetøj eller klatreudstyr. Sørg for, at ingen klatrer i eller læner sig op ad produktet, især børn. Produktet kan miste balancen og vælte. Det kan medføre kvæstelser og/eller tingskader.

⚠ FORSIGTIG! DER ER FARE FOR, AT PARASOLLEN KAN VÆLTE!

Sørg for, at produktet står stabilt og er i balance på en fast overflade. Hængeparasollen skal altid bruges sammen med 4 fliser på ca. 50 x 50 x 5 cm, med en samlet vægt på 90 kg (de er ikke inkluderet i leveringen). Ellers kan hængeparasollen vælte og forårsage personskade og/eller tingskade.

- Flyt aldrig hængeparasollen, mens den er åben. Luk altid parasoldugen helt, og træk armen helt ind. Ellers kan belastningen på produktet ændre balancen og produktet kan vælte. Risiko for person- og/eller produktskade.

⚠ FORSIGTIG! BRANDFARE! Placer aldrig produktet i nærheden af åben ild og/eller strålevarme.

- Sørg for, at produktet står på en fast, plan overflade.
- Sørg for, at produktet er stabilt inden brugen!

⚠ FORSIGTIG! FARE FOR KVÆSTELSER! Før du åbner og lukker produktet, skal du sørge for, at der ikke er nogen i umiddelbar nærhed.

⚠ FORSIGTIG! RISIKO FOR AT KOMME I KLEMME! Pas på dine fingre, når du åbner og lukker produktet. Hvis du ikke er forsigtig, kan du klemme og skade dine fingre!

- Sørg for, at stangens øverste del med parasol **6** er korrekt forbundet til stangens nederste del **3** på plade-parasolfoden. Så længe dette ikke er tilfældet, er brugen af hængeparasollen ikke sikker.

-  Luk hængeparasollen, hvis der er tegn på at vindstyrken stiger, eller hvis der nærmer sig en kraftig byge.

- Brug aldrig produktet som beskyttelse mod dårligt vejr.
- Efterlad aldrig en åben hængeparasol uden opsyn. Der kan opstå skader, hvis der kommer en uventet, stærk vind eller et vindstød.
- Luk hængeparasollen ifm. vind, sne eller regn.
- Hæng ikke nogen genstande (som fx tøj) op på produktet.

● Montering/demontering

Bemærk: Du skal bruge et arbejdsområde på mindst 16 m² og 4 m i diameter, når du samler parasollen.

Bemærk: Hvis det er muligt, bør en anden person hjælpe dig med at samle den.

● Monter plade-parasolfoden

- Sæt den ene tværstiver til plade-parasolfoden 2 **2** oven på den anden tværstiver til plade-parasolfoden 1 **1** (Figur A).

- Skru stangens nederste del **3** fast på de samlede tværstivere. Brug en skruenøgle **7** til at fastspænde skrueerne **4** og spændeskiverne **5** (Figur B).

- Læg brostenene (ikke inkluderet i leveringsomfanget) jævnt på de monterede tværstivere (Figur C).

Bemærk: Du skal have 4 fliser på 50 x 50 x 5 cm, med en samlet vægt på mindst 90 kg inden for rækkevidde af plade-parasolfoden.

- Sæt stangens øverste del med parasol **6** ned i stangens nederste del **3** (Figur D, trin ①). Spænd omløberen fast (Figur E, trin ② og ③).

● Åbn parasoldugen

- Lås håndtaget op ved at dreje låseknappen mod uret (figur E, trin ①). Skub håndtaget op til stoppet (stangens øverste del) (figur E, trin ②). Lås håndtaget ved at dreje låseknappen med uret (figur E, trin ③).
- Skub udvekslingen opad, indtil armen når stoppet (armen) (figur F, trin ①). Lås støttestangen ved at skubbe plastmuffen ned i holderen (figur F, trin ②).
- Åbn parasoldugen helt, ved at dreje håndsvinget med uret (figur G, trin ①).

Bemærk: Parasoldugen skal muligvis åbnes manuelt i begyndelsen. Stoffet kan eventuelt klæbe sammen.

- For at undgå problemer ifm. blæsevejr, skal du binde remmen med det justerbare spænde om stangens øverste del **6** (figur G, trin ②).

Bemærk: Alternativt kan du føre remmen med det justerbare spænde ind i løkkerne (figur G, trin ②).

● Drej parasoldugen

- Lås håndtaget [op ved at dreje låseknappen mod uret (figur H, trin ①).
- Forskyd armen eller udvekslingen til den ønskede position (figur H, trin ②).
- Lås håndtaget [ved at dreje låseknappen med uret (figur H, trin ③).

● Vip parasoldugen

Bemærk: Undgå at vippe parasoldugen i stærk vind. Produktet kan dreje omkring. Der er risiko for person- og/eller produktskade.

- Lås håndtaget op ved at dreje låseknappen mod uret (figur I, trin ①).
- Flyt håndtaget op eller ned til den ønskede vinkel (figur I, trin ②).
- Lås håndtaget ved at dreje låseknappen med uret (figur I, trin ③).

● **Luk parasoldugen, flyt hængeparasollen**

- Løsn remmen med det justerbare spænde fra stangens øverste del  (figur J, trin ①). Åbn parasoldugen helt, ved at dreje håndsvinget mod uret (figur J, trin ②).
- Træk plastmuffen ud af holderen (figur K, trin ①). Træk udvekslingen helt ned (figur K, trin ②).
- Lås håndtaget op ved at dreje låseknappen mod uret (figur L, trin ①). Træk håndtaget helt ned til omløberen (figur L, trin ②). Lås håndtaget ved at dreje låseknappen med uret.
- Fastgør parasoldugen med remmen (figur M).

● **Rengøring og vedligeholdelse**

- Rengør produktet med en let fugtig, fnugfri klud.
- Opbevar produktet på et køligt, tørt sted om vinteren - undgå at opbevare produktet i et opvarmet rum.

● **Bortskaffelse**

Indpakningen består af miljøvenlige materialer, som De kan bortskaffe over de lokale genbrugssteder.

De får oplyst muligheder til bortskaffelse af det udtjente produkt hos deres lokale myndigheder eller bystyre.



Produktet og tilbehøret og emballagematerialer kan genbruges og er underlagt udvidet producentansvar. De skal bortskaffes separat. Følg de viste mærkater med sorteringsoplysninger, så de bortskaffes på en bedre måde.

Triman-logoet gælder kun for Frankrig.

● **Garanti**

Produktet er blevet fremstillet efter strenge kvalitetsstandarder og kontrolleret nøje før udlevering. I tilfælde af materiale- eller produktionsfejl kan du i medfør af loven gøre krav gældende over for sælgeren af produktet. Dine lovmæssige rettigheder begrænses på ingen måde af den af os nedennævnte garanti.

Garantien på dette produkt gælder i 3 år regnet fra købsdatoen. Garantien gælder fra købsdatoen. Opbevar den originale kvittering et sikkert sted, da dette dokument forlanges forlagt som dokumentation for købet.

Alle skader eller mangler, der allerede forefindes på tidspunktet for købet, skal straks meddeles efter udpakningen af produktet.

Hvis der inden for 3 år regnet fra købsdatoen viser sig en materiale- eller produktionsfejl på produktet, reparerer eller udskifter vi det – efter vores valg – gratis for dig. Garantiperioden forlænges ikke som følge af et imødekommet krav om garanti. Dette gælder også for udskiftede og reparerede dele.

Denne garanti bortfalder, hvis produktet er blevet beskadiget eller anvendt og vedligeholdt forkert.

Garantien dækker materiale- og produktionsfejl. Denne garanti dækker hverken produktdele, der er udsat for normal slitage og derfor er at betragte som sliddele (f.eks. batterier, akkumulatorer, slanger, farvepatroner), eller skader på skrøbelige dele, f.eks. kontakter eller dele af glas.

Afvikling af garantisager

For at kunne garantere en hurtig sagsbehandling af deres forespørgsel, bedes De følge følgende anvisninger:

Opbevar kassebon og artikelnummer (IAN 509256_2507 / IAN 509257_2507) som købsdokumentation, så disse kan fremlægges på forespørgsel.

Artikelnumrene er angivet på typeskiltet, ved en indgravering, på forsiden af vejledningen (nederst til venstre) eller på et mærkat på bag- eller undersiden. Hvis der forekommer funktionsfejl eller andre mangler, skal De først kontakte nedenstående serviceafdeling telefonisk eller via e-mail.

Et produkt, der er registreret som defekt, kan
De derefter sende portofrit til den meddelte
serviceadresse ved vedlæggelse af købsbeviset
(kassebon) og angivelsen af, hvori manglen består,
og hvornår den er opstået.

Service

DK Service Danmark

Tel.: 32 710005

E-Mail: owim@lidl.dk

OMBRELLONE LATERALE

● Introduzione

Congratulazioni per l'acquisto del vostro nuovo prodotto. Con esso avete optato per un prodotto di qualità. Familiarizzare con il prodotto prima di metterlo in funzione per la prima volta. A tale scopo, leggere attentamente le seguenti istruzioni d'uso e le avvertenze di sicurezza. Utilizzare il prodotto solo come descritto e per i campi di applicazione indicati. Conservare queste istruzioni in un luogo sicuro. Consegnare tutta la documentazione in caso di cessione del prodotto a terzi.

Puoi scaricare e visualizzare questo e numerosi altri manuali sul sito www.lidl-service.com. Scansionando del codice QR, verrai reindirizzato subito al sito web dell'assistenza di Lidl (www.lidl-service.com) dove potrai aprire il tuo manuale di istruzioni per l'uso inserendo il codice prodotto (IAN) 509256_2507 / 509257_2507.

● Uso previsto

Questo prodotto è destinato esclusivamente alla protezione esterna dalla luce solare e all'uso in aree residenziali. Qualsiasi uso diverso da quello sopra menzionato e qualsiasi modifica al prodotto sono proibiti e possono causare lesioni e/o danni al prodotto. Il fabbricante non risponde di danni causati da un utilizzo diverso da quello dello scopo previsto. Il prodotto non è predisposto per uso commerciale.

● Descrizione dei componenti

- 1 Traversa per portaombrellone a piastra 1
- 2 Traversa per portaombrellone a piastra 2
- 3 Parte inferiore della barra
- 4 Vite (M8 × 20 mm)
- 5 Rondella (Ø 8 mm)
- 6 Parte superiore della barra con parte superiore dell'ombrellone
- 7 Chiave

● Contenuto della confezione

Subito dopo aver disimballato, verificare che il contenuto della confezione sia completo e che il prodotto e tutte le sue parti siano in perfette condizioni. Non montare il prodotto in nessun caso se il contenuto della confezione è incompleto.

- 1 × Traversa per portaombrellone a piastra 1
- 1 × Traversa per portaombrellone a piastra 2

- 1 × Parte inferiore della barra
- 4 × Vite (M8 × 20 mm)
- 4 × Rondella (Ø 8 mm)
- 1 × Parte superiore della barra con parte superiore dell'ombrellone
- 1 × Istruzioni per l'installazione
- 1 × Chiave

● Dati tecnici

Dimensioni

- Ombrellone pensile: Circa 300 × 258 cm (Ø × A)
- Portaombrellone a piastra: Circa 100 × 100 cm (L × P)



Istruzioni per la sicurezza

LEGGERE LE ISTRUZIONI PER L'INSTALLAZIONE PRIMA DELL'USO! TENERE LE ISTRUZIONI PER L'INSTALLAZIONE IN UN LUOGO SICURO!

-  **AVVERTENZA! PERICOLO DI MORTE E INFORTUNIO PER BAMBINI E INFANTI!** Non lasciare

mai i bambini incustoditi con il materiale d'imballaggio e il prodotto. Il materiale d'imballaggio rappresenta un pericolo per la vita dovuto a soffocamento e strangolamento. I bambini spesso sottovalutano i rischi. Tenere i bambini sempre lontani dal prodotto. Questo prodotto non è un giocattolo.

- ⚠ **CAUTELA! PERICOLO DI LESIONI!**

Assicurarsi che tutte le parti siano integre e montate correttamente. Un'installazione errata può causare lesioni. Componenti danneggiati possono compromettere la sicurezza e il funzionamento.

- ⚠ **CAUTELA!** Non lasciare i bambini senza supervisione. Questo prodotto non è una struttura per arrampicarsi né un giocattolo. Assicurarsi che nessuno si arrampichi o si appoggi al prodotto, in particolare i bambini. Il prodotto potrebbe sbilanciarsi e ribaltarsi. Ciò può portare a lesioni e/o morte.

⚠ CAUTELA! SUSSISTE IL PERICOLO DI RIBALTAMENTO! Assicurarsi che il prodotto sia in equilibrio stabile su una superficie solida. L'ombrellone deve essere sempre utilizzato in combinazione con 4 pietre da pavimentazione di circa 50 x 50 x 5 cm e un peso totale minimo di 90 kg (non incluso). In caso contrario l'ombrellone potrebbe ribaltarsi e causare lesioni e danni materiali.

- Non spostare mai l'ombrellone quando è aperto. Chiudere sempre prima completamente la parte superiore dell'ombrellone e ritirare completamente il braccio. In caso contrario, il carico del prodotto potrebbe sbilanciarsi e il prodotto potrebbe ribaltarsi. Rischio di lesioni e/o danni al prodotto.

⚠ CAUTELA! RISCHIO DI INCENDIO! Non installare mai il prodotto in prossimità di fiamme libere e/o radiatori elettrici.

- Assicurarsi che questo prodotto si trovi su una superficie solida e piana.
- Prima dell'uso, verificare che il prodotto sia stabile!

⚠ CAUTELA! PERICOLO DI LESIONI! Prima di aprire e chiudere il prodotto, assicurarsi che non vi siano persone nelle immediate vicinanze.

⚠ CAUTELA! PERICOLO DI SCHIACCIAMENTO! Fare attenzione alle dita durante l'apertura e la chiusura del prodotto. Se si è negligenti, si rischia di ferirsi le dita rimanendo incastrati!

- Assicurarsi che la parte superiore della barra con parte superiore dell'ombrellone **6** sia saldamente collegata alla parte inferiore della barra **3** sul portaombrellone a piastra. Finché questo non viene fatto, l'uso dell'ombrellone non è sicuro..

-  Chiudere l'ombrellone se si nota un aumento della velocità del vento o stanno per arrivare forti piogge.

- Non utilizzare mai il prodotto per proteggersi dalle intemperie.
- Non lasciare mai un ombrellone aperto incustodito. In caso di vento forte e improvviso possono verificarsi danni.
- Chiudere l'ombrellone quando c'è vento, neve o pioggia.

- Non appendere oggetti (ad es. indumenti) al prodotto.

● **Montaggio/Smontaggio**

Indicazione: Per l'installazione è necessaria una superficie di lavoro di almeno 16 m² e 4 m di diametro.

Indicazione: Se possibile, farsi aiutare da una seconda persona per l'installazione.

● **Montaggio del portaombrellone a piastra**

- Fissare la traversa per il portaombrellone a piastra **2** sopra la traversa per il portaombrellone a piastra **1** (Figura A).
- Avvitare la parte inferiore della barra **3** alle traverse montate. Utilizzare una chiave **7** per serrare le viti **4** con le rondelle **5** (Figura B).
- Posizionare le pietre da pavimentazione (non incluse) in modo uniforme sulle traverse montate (Figura C).

Indicazione: Tenere a portata di mano, per il portaombrellone a piastra, 4 pietre da pavimentazione da 50 x 50 x 5 cm per un peso totale minimo di 90 kg.

- Inserire la parte superiore della barra con parte superiore dell'ombrellone **6** nella parte inferiore della barra **3** (Figura D, passo ①). Serrare il dado di raccordo (Figura E, passo ② e ③).

● **Apertura della parte superiore dell'ombrellone**

- Sbloccare l'impugnatura ruotando la manopola di blocco in senso antiorario (Figura E, passo ①). Far scorrere l'impugnatura fino al fermo (parte superiore della barra) (Figura E, passo ②). Bloccare l'impugnatura ruotando la manopola di blocco in senso orario (Figura E, passo ③).
- Far scorrere l'alloggiamento della manovella verso l'alto finché il braccio non raggiunge il fermo (braccio) (Figura F, passo ①). Bloccare la barra di supporto facendo scorrere il manicotto di plastica verso il basso nel supporto (Figura F, passo ②).
- Aprire completamente la parte superiore dell'ombrellone [ruotando la manovella in senso orario (Figura G, passo ①)].

Indicazione: All'inizio potrebbe essere necessario aprire la parte superiore dell'ombrellone manualmente. Il tessuto potrebbe incollarsi.

- Per evitare problemi in caso di vento, legare la cinghia con la fibbia regolabile intorno alla parte superiore della barra **6** (Figura G, passo ②).

Indicazione: In alternativa, è possibile inserire la cinghia con la fibbia regolabile nei passanti (Figura G, passo ②).

● **Rotazione del tetto dell'ombrellone**

- Sbloccare l'impugnatura ruotando la manopola di blocco in senso antiorario (Figura H, passo ①).
- Orientare il braccio o l'alloggiamento della manovella nella posizione desiderata (Figura H, passo ②).
- Bloccare l'impugnatura ruotando la manopola di blocco in senso orario (Figura H, passo ③).

● **Inclinazione della parte superiore dell'ombrellone**

Indicazione: Non inclinare la parte superiore dell'ombrellone in presenza di forte vento. Il prodotto potrebbe girarsi. Vi è il rischio di lesioni e/o danni al prodotto.

- Sbloccare l'impugnatura ruotando la manopola di blocco in senso antiorario (Figura I, passo ①).
- Spostare l'impugnatura verso l'alto o verso il basso fino all'angolo di inclinazione desiderato (Figura I, passo ②).
- Bloccare l'impugnatura ruotando la manopola di blocco in senso orario (Figura I, passo ③).

● **Chiusura della parte superiore dell'ombrellone, spostamento dell'ombrellone pensile**

- Allentare la cinghia con la fibbia regolabile dalla barra superiore **6** (Figura J, passo ①). Chiudere completamente la parte superiore dell'ombrellone ruotando la manovella in senso antiorario (Figura J, passo ②).
- Estrarre il manicotto di plastica dal supporto (Figura K, passo ①). Tirare l'alloggiamento della manovella completamente verso il basso (Figura K, passo ②).

- Sbloccare l'impugnatura ruotando la manopola di blocco in senso antiorario (Figura L, passo ①). Tirare l'impugnatura completamente verso il basso fino al dado di raccordo (Figura L, passo ②). Bloccare l'impugnatura ruotando la manopola di blocco in senso orario.
- Fissare la parte superiore dell'ombrellone con la cinghia (Figura M).

● **Pulizia e manutenzione**

- Pulire questo prodotto con un panno leggermente inumidito e privo di lanugine.
- Durante l'inverno, conservare il prodotto in un luogo fresco e asciutto: evitare di conservare il prodotto in un locale riscaldato.

● **Smaltimento**

L'imballaggio è composto da materiali ecologici che possono essere smaltiti presso i siti di raccolta locali per il riciclo.

E' possibile informarsi circa le possibilità di smaltimento del prodotto usato presso l'amministrazione comunale o cittadina.



Il prodotto, i suoi accessori e i materiali di imballaggio sono riciclabili e soggetti alla responsabilità estesa del produttore.

Per un migliore trattamento dei rifiuti, smaltirli separatamente seguendo i diversi simboli della raccolta differenziata.

Il logo Triman è valido solamente per la Francia.

● **Garanzia**

Il prodotto è stato fabbricato accuratamente secondo severe direttive di qualità ed è stato controllato meticolosamente prima della consegna. In caso di difetti di materiale o fabbricazione l'acquirente può far valere diritti legali nei confronti del venditore. La nostra garanzia sotto riportata non costituisce alcun limite ai diritti legali dell'acquirente.

Questo prodotto è garantito per 3 anni con decorrenza dalla data di acquisto. La garanzia decorre dalla data d'acquisto. Conservare lo scontrino originale in un posto sicuro perché questo documento viene richiesto come prova dell'avvenuto acquisto.

Tutti i danni o difetti presenti già al momento dell'acquisto devono essere comunicati subito dopo l'apertura della confezione.

Se entro 3 anni dalla data di acquisto di questo prodotto si rileva un difetto di materiale o di fabbricazione, noi procederemo, a nostra discrezione, alla riparazione o sostituzione gratuita del prodotto o al rimborso del prezzo di acquisto. Un eventuale intervento in garanzia non prolunga né rinnova il periodo di garanzia stesso. Ciò vale anche per le parti sostituite e riparate.

Questa garanzia decade in caso di danneggiamento oppure uso o manutenzione impropri del prodotto.

La prestazione in garanzia vale per difetti del materiale o di fabbricazione. Questa garanzia non si estende a componenti del prodotto esposti a normale logorio, che possono pertanto essere considerati come componenti soggetti a usura (esempio capacità della batteria, calcificazione, lampade, pneumatici, filtri, spazzole...). La garanzia non si estende altresì a danni che si verificano su componenti delicati (esempio interruttori, batterie, parti realizzate in vetro, schermi, accessori vari) nonché danni derivanti dal trasporto o altri incidenti.

Gestione dei casi in garanzia

Per garantire un rapido disbrigo delle proprie pratiche, seguire le istruzioni seguenti:

Per ogni richiesta si prega di conservare lo scontrino e il codice dell'articolo (IAN 509256_2507 / IAN 509257_2507) come prova d'acquisto.

Il numero d'articolo può essere dedotto dalla targhetta, da un'incisione, dal frontespizio delle istruzioni (in basso a sinistra) oppure dall'adesivo applicato sul retro o sul lato inferiore.

In caso di disfunzioni o avarie, contattare innanzitutto i partner di assistenza elencati di seguito telefonicamente oppure via e-mail.

Si può inviare il prodotto ritenuto difettoso all'indirizzo del centro di assistenza indicato con spedizione esente da affrancatura, completo del documento di acquisto (scontrino) e della descrizione del difetto, specificando anche quando tale difetto si è verificato.

Assistenza

IT Assistenza Italia

Tel.: 800781188

E-Mail: owim@lidl.it

NAPERNYŐ

● Bevezető

Gratulálunk új termékének vásárlása alkalmából. Ezzel egy magas minőségű termék mellett döntött. Az első üzembevetel előtt ismerkedjen meg a készülékkel. Ehhez figyelmesen olvassa el a következő Használati utasítást és a biztonsági tudnivalókat. A terméket csak a leírtak szerint és a megadott felhasználási területeken alkalmazza. Őrizze meg ezt az útmutatót egy biztos helyen. A termék harmadik félnek történő továbbadása esetén mellékelje a termék a teljes dokumentációját is.

Ez és számos más használati útmutató letölthető és megtekinthető a www.lidl-service.com weboldalon. A QR-kódot beolvasva egyenesen a Lidl szolgáltatási weboldalára (www.lidl-service.com) juthat, ahol a cikkszám (IAN) 509256_2507 / 509257_2507 megadásával megnyithatja használati útmutatóját.

● Rendeltetésszerű használat

A termék csak kültéren, napsütés elleni védelemre, és csak lakóterületeken használható. Az említett használati módtól eltérő alkalmazás, illetve a termék módosítása tilos, ezek sérülésekhez és/vagy a termék károsodásához vezethetnek. A gyártó nem vállal felelősséget a termék nem rendeltetésszerű használatából adódó károkért. A termék üzleti célra nem használható.

● A részegységek leírása

- 1 Az ernyőállvány 1. keresztmervítője
- 2 Az ernyőállvány 2. keresztmervítője
- 3 Alsó rúdelem
- 4 Csavar (M8 × 20 mm)
- 5 Alátét (Ø 8 mm)
- 6 Felső rúdelem ernyőcsúccsal
- 7 Csavarkulcs

● A csomagolás tartalma

Kicsomagolás után ellenőrizze a csomagolás teljességét, valamint a termék és az alkatrészek kifogástalan állapotát. Amennyiben a csomagolás hiányos, semmiképp ne szerelje össze a terméket.

- 1 × Az ernyőállvány 1. keresztmervítője
- 1 × Az ernyőállvány 2. keresztmervítője
- 1 × Alsó rúdelem
- 4 × Csavar (M8 × 20 mm)
- 4 × Alátét (Ø 8 mm)

1 × Felső rúdelem ernyőcsúccsal

1 × Összeszerelési útmutató

1 × Csavarkulcs

● Műszaki adatok

Méretetek

Függő napernyő: 300 × 258 cm (Ø × M)

Ernyőállvány: 100 × 100 cm (H × Sz)



Biztonsági utasítások

HASZNÁLAT ELŐTT OLVASSA EL AZ ÖSSZESZERELÉSI ÚTMUTATÓT! AZ ÖSSZESZERELÉSI ÚTMUTATÓT ŐRIZZE MEG BIZTOS HELYEN!

-  **FIGYELMEZTETÉS!**
ÉLETVESZÉLY GYERMEKEK, KISGYERMEKEK SZÁMÁRA! Ne

hagyja a gyermekeket a csomagolóanyagokkal és a termékkel felügyelet nélkül. A

csomagolóanyagok életveszélyt jelentenek, fulladást és fojtást okozhatnak. A gyermekek gyakran alábecsülik a kockázatokat. A gyermekeket mindig tartsa távol a terméktől. A termék nem játékszer.

- ▲ **VIGYÁZAT! SÉRÜLÉSVESZÉLY!** Győződjön meg arról, hogy minden rész sértetlenül és szakszerűen van-e felszerelve. A helytelen összeszerelés sérülésveszéllyel jár. A sérült alkatrészek befolyásolják a biztonságot és a használatot.

- ▲ **VIGYÁZAT!** Ne hagyja a gyermekeket felügyelet nélkül. A termék nem mászóka és nem játékszer. Ügyeljen arra, hogy senki ne mászon fel a termékre és ne támaszkodjon rá, különösen a gyermekek. A termék elvesztheti az egyensúlyát és felborulhat. Ez sérüléseket és/vagy károkat okozhat.

- ▲ **VIGYÁZAT! FELBORULÁS VESZÉLYE!**

Gondoskodjon arról, hogy a termék szilárd talajon álljon, stabil egyensúlyban. A függő napernyőt mindig 4 darab, kb. 50 x 50 x 5 cm méretű térkővel (nincsenek mellékelve) együtt kell használni, melyek együttes súlya legalább 90 kg. Ezek nélkül a függő napernyő felborulhat és sérüléseket vagy anyagi károkat okozhat.

- A függő napernyőt soha ne mozgassa nyitott állapotban. Ezelőtt mindig csukja le a felső ernyőelemet teljesen, és húzza be az ernyőkart is egészen. Ennek elhalasztása esetén a termék elveszítheti az egyensúlyát és felborulhat. Ez sérülések és/vagy a termék károsodásának veszélyével jár.

⚠ VIGYÁZAT! ÉGÉSVESZÉLY! Soha ne tegye a terméket nyílt lángok és/vagy hőszugárzók közelébe.

- Gondoskodjon arról, hogy a termék szilárd talajon álljon, egyenletes felületen.
- Használat előtt ellenőrizze a termék stabilitását!

⚠ VIGYÁZAT! SÉRÜLÉSVESZÉLY! A termék kinyitása és lecsukása előtt bizonyosodjon meg arról, hogy nincsenek-e más személyek a közvetlen közelben.

⚠ VIGYÁZAT! BECSÍPÖDÉSVESZÉLY! A termék kinyitása és lecsukása során vigyázzon az ujjaira. Figyelmetlenség esetén az ujjai beszorulhatnak és megsérülhetnek!

- Ellenőrizze, hogy a felső rúdelem az ernyőcsúccsal **6** szorosan kapcsolódik-e az ernyőállvány alsó rúdeleméhez **3**. Enélkül a függő napernyő használata nem biztonságos.

-  Ha úgy érzi, hogy a szél elkezd felerősödni, vagy ha heves zivatar közeleg, csukja össze a függő napernyőt.

- A terméket soha ne használja a kedvezőtlen időjárási viszonyok elleni védelemre.
- Nyitott állapotban soha ne hagyja a függő napernyőt felügyelet nélkül. A váratlan erős szél károkat okozhat.
- Szél, hóesés vagy eső esetén a függő napernyőt csukja össze.
- Ne akasszon semmilyen tárgyat (pl. ruhákat) a termékre.

● Össze- és szétszerelés

Megjegyzés: Az összeszereléshez egy legalább 16 m² méretű és 4 m átmérőjű területre van szükség.

Megjegyzés: Ha lehetséges, az összeszereléshez kérje egy második személy segítségét.

● Az ernyőállvány összeszerelése

- Illesse rá az ernyőállvány 2. keresztmerevítőjét **2** az ernyőállvány 1. keresztmerevítőjére **1** (A ábra).
- Csavarozza rá az alsó rúdelemet **3** az összeszerelt keresztmerevítőkre. A csavar kulcs **7** segítségével szorítsa meg a csavarokat **4** az alátétekkel **5** (B ábra).
- Helyezze rá a térköveket (nincsenek mellékelve) egyenletesen az összeszerelt keresztmerevítőkre (C ábra).

Megjegyzés: Az ernyőállványhoz tartsa készenlétben a 4 darab, kb. 50 x 50 x 5 cm méretű összesen legalább 90 kg súlyú térkövet.

- Illesse bele a felső rúdelemet az ernyőcsúccsal **6** az alsó rúdelembe **3** (D ábra, **1** lépés). Húzza meg a zárócsavart (E ábra, **2** és **3** lépés).

● A felső ernyőelem kinyitása

- Oldja ki a fogót a rögzítógomb óramutató járásával ellenkező irányban történő elcsavarásával (E ábra, **1** lépés). Tolja meg a fogót felfelé a felső rúdelem szorítógyűrűjéhez (E ábra, **2** lépés). Zárja vissza a fogót a rögzítógomb óramutató járásával megegyező irányban történő elcsavarásával (E ábra, **3** lépés).
- Tolja meg a forgatókar borítását felfelé egészen addig, amíg az ernyőkar el nem éri az ernyőkar szorítógyűrűjét (F ábra, **1** lépés). Szorítsa zárt helyzetbe a tartórudat a műanyag hüvelynek lefelé, a tartóba történő betolásával (F ábra, **2** lépés).
- Nyissa ki teljesen a felső ernyőelemet, ehhez forgassa a forgatókart az óramutató járásával megegyező irányban (G ábra, **1** lépés).

Megjegyzés: A felső ernyőelemet először lehetőség szerint kézzel kell felnyitni. Az anyag összeragadhat.

- Hogy a szeles időben felmerülő problémákat elkerülje, kösse az állítható csattal ellátott szíjat a felső rúdelem **6** köré (G ábra, **2** lépés).

Megjegyzés: A csattal ellátott szíjat a hurokba is befűzheti (G ábra, **2** lépés).

● Az ernyő fedelének elforgatása

- Oldja ki a fogót a rögzítőgomb óramutató járásával ellenkező irányban történő elcsavarásával (H ábra, ① lépés).
- Fordítsa el az ernyőkart vagy a forgatókar borítását a kívánt helyzetbe (H ábra, ② lépés).
- Zárja vissza a fogót a rögzítőgomb óramutató járásával megegyező irányban történő elcsavarásával (H ábra, ③ lépés).

● A felső ernyőelem megdöntése

Megjegyzés: Erős szélben ne döntse meg a felső ernyőelemet. A termék elfordulhat. Ez sérüléseket és/vagy a termék károsodását okozhatja.

- Oldja ki a fogót a rögzítőgomb óramutató járásával ellenkező irányban történő elcsavarásával (I ábra, ① lépés).
- Állítsa a fogót felfelé vagy lefelé a kívánt dőlésszögbe (I ábra, ② lépés).
- Zárja vissza a fogót a rögzítőgomb óramutató járásával megegyező irányban történő elcsavarásával (I ábra, ③ lépés).

● A felső ernyőelem lecsukása, a függő napernyő elmozdítása

- Oldja le az állítható csattal ellátott szíjat a felső rúdról **6** (J ábra, ① lépés). Csukja össze teljesen a felső ernyőelemet, ehhez forgassa a forgatókart az óramutató járásával ellenkező irányban (J ábra, ② lépés).
- Húzza ki a műanyag hüvelyt a tartóból (K ábra, ① lépés). Húzza le a forgatókar borítását teljesen (K ábra, ② lépés).
- Oldja ki a fogót a rögzítőgomb óramutató járásával ellenkező irányban történő elcsavarásával (L ábra, ① lépés). Húzza a fogót lefelé egészen a zárócsavarig (L ábra, ② lépés). Zárja vissza a fogót a rögzítőgomb óramutató járásával megegyező irányban történő elcsavarásával.
- Rögzítse a felső ernyőelemet a szíjjal (M ábra).

● Tisztítás és ápolás

- A termék tisztítását egy enyhén nedves, szőszmentes ruhával végezze.
- A terméket télen egy hűvös, száraz helyen tárolja, a terméket nem ajánlatos fűtött helyiségben tárolni.

● Mentesítés

A csomagolás környezetbarát anyagokból készült, amelyeket a helyi újrahasznosító helyeken adhat le ártalmatlanítás céljából.

A kiszolgált termék megsemmisítési lehetőségeiről lakóhelye illetékes önkormányzatánál tájékozódhat.



A termék, beleértve a tartozékokat és a csomagolóanyagokat is, újrahasznosítható, és a gyártó kiterjesztett felelőssége alá tartozik.

A jobb hulladékkezelés érdekében az ábrán látható információk (szortírozási információk) alapján külön ártalmatlanítsa őket.

A Triman-logó csak Franciaországra vonatkozik.

● Garancia

A terméket gondosan, szigorú minőségi előírások betartásával gyártottuk, és a szállítás előtt gondosan ellenőriztük. Anyag- vagy gyártási hibák esetén a termék eladójával szemben törvényes jogok illetik meg. Az Ön törvényes jogait az általunk alább meghatározott garancia semmilyen módon nem korlátozza.

Erre a termékre 3 év garanciát adunk a vásárlás dátumától számítva. A garancia idő a vásárlás dátumával kezdődik. Biztonságos helyen őrizze meg az eredeti vásárlói bizonylatot, mert ez a dokumentum szükséges a vásárlás bizonyításához.

A vásárláskor fennálló károkat és hiányosságokat a termék kicsomagolása után haladéktalanul jelezze.

Ha ezen a terméken a vásárlástól számított 3 éven belül anyag- vagy gyártási hibát észlel, választásunk szerint ingyenesen megjavítjuk vagy kicseréljük a terméket. A garancia idő nem hosszabbodik meg a helyette nyújtott szavatossági igény által. Ez a kicserélt vagy javított alkatrészekre is érvényes.

A garancia megszűnik, ha a terméket megrongálták, ill. nem szakszerűen kezelték vagy végezték a karbantartást.

A garancia az anyag- és gyártási hibákra vonatkozik. Ez a garancia nem terjed ki azokra a termékalkatrészekre, amelyek normál kopásnak vannak kitéve, és ezért gyorsan kopó alkatrésznek minősülnek (pl. elemekre, akkumulátorokra, tömlőkre, tintapatronokra), illetve a törékeny alkatrészek sérülésére, pl. kapcsolókra vagy üveg alkatrészekre.

Garanciális ügyek lebonyolítása

Ügyének gyors elintézhetsége céljából, kérjük kövesse az alábbi útmutatást:

Kérjük, kérdések esetére készítse elő a pénztárblokkot és a cikkszámot (IAN 509256_2507 / IAN 509257_2507) a vásárlás tényének az igazolására.

Kérjük, hogy a cikkszámot olvassa le a típustábláról, a gravírozásból, az Útmutató címlapjáról (balra lent), illetve a hátoldalon, vagy a termék alján található matricáról.

Amennyiben működési hibák, vagy egyéb hiányosság lépne fel, előszöris vegye fel a kapcsolatot a következőkben megnevezett szervizek egyikével telefonon, vagy e-mailen.

A hibásnak ítélt terméket ezután a vásárlást igazoló blokk, valamint a hiba leírásának és keletkezési idejének mellékelésével díjmentesen postázhatja az Önnel közölt szervizcímre.

Szerviz

Szerviz Magyarország

Tel.: 0680021225

E-mail: owim@lidl.hu

IAN	Model No.	Version
509257_2507	HG01767A	12/2025
509256_2507	HG01767B	

OWIM GmbH & Co. KG

Stiftsbergstraße 1
74167 Neckarsulm
GERMANY



IAN 509257_2507

IAN 509256_2507