

/// PARKSIDE®

PERFORMANCE



PDF ONLINE
parkside-diy.com



MULTIFUNCTIONAL MILLING MACHINE MULTIFRÄSE / FRAISEUSE MULTIFONCTION PPMF 710 A1

GB / IE

MULTIFUNCTIONAL MILLING MACHINE

Translation of the original instructions

FR / BE

FRAISEUSE MULTIFONCTION

Traduction des instructions d'origine

CZ

MULTIFRÉZA

Překlad originálního provozního návodu

SK

MULTIFRÉZA

Překlad originálního návodu na obsluhu

DK

MULTIFRÆSEMASKINE

Oversættelse af den originale driftsvejledning

HU

MULTIFUNKCIÓS MARÓGÉP

Az originál használati utasítás fordítása

DE / AT / CH

MULTIFRÄSE

Originalbetriebsanleitung

NL / BE

MULTIFUNCTIONELE FREES

Vertaling van de originele gebruiksaanwijzing

PL

FREZARKA WIELOFUNKCYJNA

Tłumaczenie oryginalnej instrukcji obsługi

ES

FRESADORA MULTIFUNCIÓN

Traducción del manual de instrucciones original

IT

FRESATRICE MULTIFUNZIONE

Traduzione delle istruzioni d'uso originali

IAN 463350_2404

DE / FR / BE / NL
CZ / PL / SK

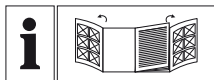
**GB / IE**

Before reading, unfold both pages containing illustrations and familiarise yourself with all functions of the device.

DE / AT / CH

Klappen Sie vor dem Lesen die beiden Seiten mit den Abbildungen aus und machen Sie sich anschließend mit allen Funktionen des Gerätes vertraut.

FR / BE

Avant de lire le mode d'emploi, ouvrez les deux pages contenant les illustrations et familiarisez-vous ensuite avec toutes les fonctions de l'appareil.

NL / BE

Vouw vóór het lezen de beide pagina's met de afbeeldingen open en maak u vertrouwd met alle functies van het apparaat.

CZ

Před čtením si odklopte obě dvě strany s obrázky a potom se seznámte se všemi funkcemi přístroje.

PL

Przed przeczytaniem proszę rozłożyć obie strony z ilustracjami, a następnie proszę zapoznać się z wszystkimi funkcjami urządzenia.

SK

Pred čítaním si odklopte obidve strany s obrázkami a potom sa oboznámte so všetkými funkciami prístroja.

ES

Antes de empezar a leer abra las dos páginas que contienen las imágenes y, en seguida, familiarícese con todas las funciones del dispositivo.

DK

Før du læser, vend begge siderne med billeder frem og bliv bekendt med alle apparatets funktioner.

IT

Prima di leggere aprire le due pagine con le immagini e prendere confidenza con le diverse funzioni dell'apparecchio.

HU

Olvasás előtt kattintson az ábrákat tartalmazó mindkét oldalra és végezetül ismerje meg a készülék mindegyik funkcióját.

GB/IE	Translation of the original instructions	Page	1
DE/AT/CH	Originalbetriebsanleitung	Seite	17
FR/BE	Traduction des instructions d'origine	Page	33
NL/BE	Vertaling van de originele gebruiksaanwijzing	Pagina	53
CZ	Překlad originálního provozního návodu	Strana	69
PL	Tłumaczenie oryginalnej instrukcji obsługi	Strona	85
SK	Preklad originálneho návodu na obsluhu	Strana	103
ES	Traducción del manual de instrucciones original	Página	119
DK	Oversættelse af den originale driftsvejledning	Side	137
IT	Traduzione delle istruzioni d'uso originali	Pagina	153
HU	Az originál használati utasítás fordítása	Oldal	171

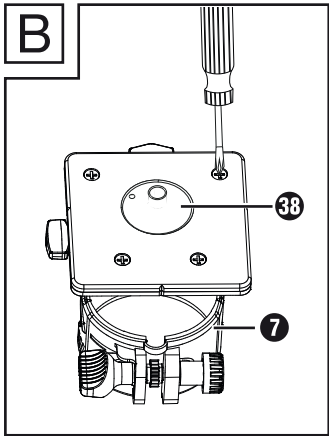
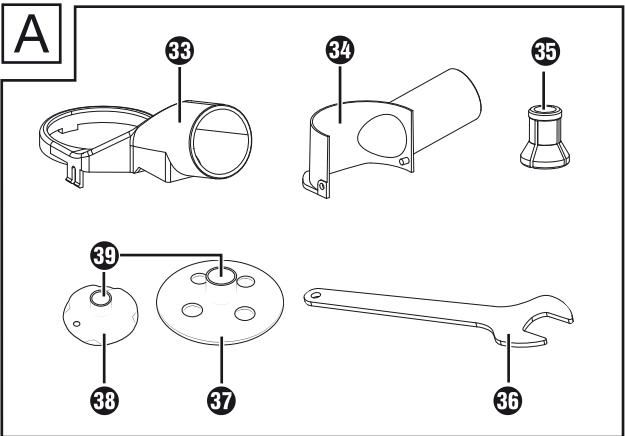
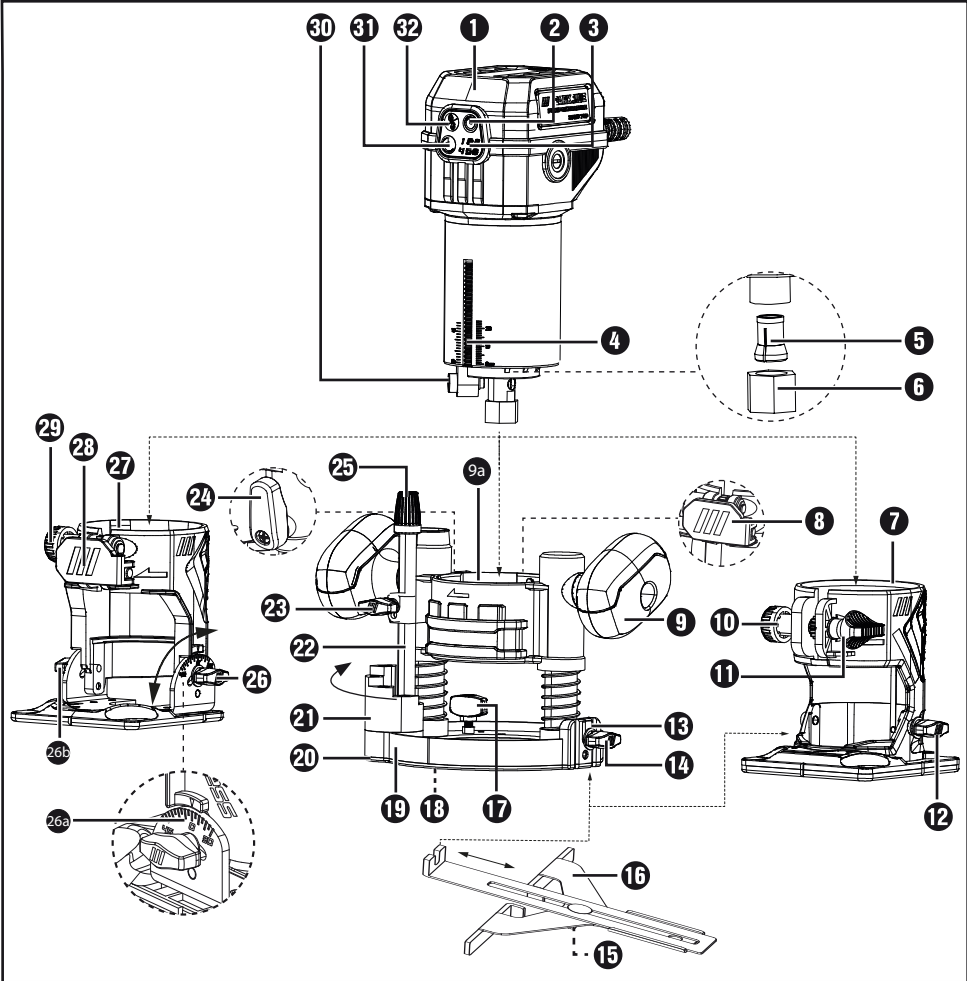

Contents

Introduction	2
Intended use	2
Appliance description	2
Package contents	3
Technical data	3
General power tool safety warnings.	4
1. Work area safety	4
2. Electrical safety	4
3. Personal safety	4
4. Power tool use and care	5
5. Service	5
Safety instructions for routers	6
Supplementary notes	6
Original accessories/attachments	6
Before use	6
Inserting a router bit	6
Connecting the extraction nozzle to the routing module	7
Connecting the extraction nozzle to the edge routing module	7
Changing the collet chuck	7
Getting started	7
Fitting/removing the multifunction router	7
Setting the routing depth (angle router/edge router)	7
Setting the routing depth (router)	8
Switching on and off	9
Preselecting the rotation speed	9
Routing direction	9
Routing operation	9
Fitting the copy sleeve	9
Routing with copy sleeves	10
Adjusting and attaching the rip fence	10
Routing with the rip fence	10
Using the angle routing module	11
Using the edge routing module	11
Maintenance and cleaning	11
Replacing the carbon brushes	11
Cleaning	12
Disposal	12
Kompernass Handels GmbH warranty	13
Service	14
Importer	14
Translation of the original Conformity Declaration	15

Introduction

Congratulations on the purchase of your new appliance. You have selected a high-quality product. The operating instructions are part of this product. They contain important information about safety, usage and disposal. Before using the product, please familiarise yourself with all instructions regarding safety and use. Use the product only as described and for the specified range of applications. Please also pass on all documents to any future owner.

Intended use

This appliance is designed for routing grooves, edges, profiles and oblong holes in wood, plastic and lightweight materials on a fixed support, as well as for copy routing. The appliance is not intended for use outside. Any other uses of or modifications to the appliance are deemed to be improper usage and may result in serious physical injury. Not intended for commercial use.

Appliance description

- 1 Multifunction router
- 2 ON/OFF button
- 3 Rotation speed setting
- 4 Scale
- 5 Collet chuck 8 mm
- 6 Union nut
- 7 Edge routing module
- 8 Clamping lever
- 9 Handle of routing module
- 9a Routing module
- 10 Setting screw
- 11 Knurled screw
- 12 Locking screw

- 13 Rip fence mount
- 14 Locking screw (pre-fitted on edge routing module)
- 15 Wing screw
- 16 Rip fence
- 17 Locking screw
- 18 Hole for the extraction nozzle
- 19 Base plate
- 20 Skid plate
- 21 Step stop
- 22 Depth stop (routing depth adjustment scale)
- 23 Locking screw
- 24 Clamping lever
- 25 Dial (fine routing depth adjustment)
- 26 Locking screw
- 26a Scale for angle adjustment
- 26b Locking screw
- 27 Angle routing module
- 28 Clamping lever
- 29 Setting screw
- 30 Spindle locking button
- 31 Speed preselection
- 32 Safety lock-out

Fig. A

- 33 Extraction nozzle for routing module
- 34 Extraction nozzle for edge routing module
- 35 Collet chuck 6 mm
- 36 Open-ended spanner
- 37 Copy sleeve 16 mm (for routing module)
- 38 Copy sleeve 10 mm (for edge routing module)
- 39 Copy sleeve race

Package contents

- 1 multifunctional milling machine
- 1 routing module
- 1 angle routing module
- 1 edge routing module
- 1 rip fence
- 1 open-ended spanner
- 2 extraction nozzles
- 1 collet chuck 6 mm
- 1 collect chuck 8 mm (pre-fitted)
- 2 copy sleeves (10 mm + 16 mm)
- 1 carrying case
- 1 set of instructions for use

Technical data

Power consumption	710 W
Rated voltage	230 V ~, 50 Hz
Protection class	II/□ (double insulation)
Rated idle speed	n_0 10,000–34,000 rpm
Level 1 = approx.	10,000 rpm
Level 2 = approx.	12,000 rpm
Level 3 = approx.	17,000 rpm
Level 4 = approx.	22,000 rpm
Level 5 = approx.	27,000 rpm
Level 6 = approx.	34,000 rpm
Lifting height of router	0–40 mm
Lifting height of edge router	0–35 mm
Tool holder	6/8 mm

Noise emission value

Noise measurement value determined in accordance with EN 62841. The A-weighted noise level of the power tool is typically:

Sound pressure level	$L_{pA} = 83.9$ dB
Uncertainty	$K_{pA} = 3$ dB
Sound power level	$L_{WA} = 91.9$ dB
Uncertainty K	$K_{WA} = 3$ dB

Wear hearing protection!

Vibration emission value

Total vibration values (vector sum of three directions) determined in accordance with EN 62841:

Hand/arm vibration	$a_h < 2.5$ m/s ²
Uncertainty	$K = 1.5$ m/s ²

NOTE

- ▶ The vibration emission values and noise emission values given in these instructions have been measured in accordance with a standardised test procedure and can be used for comparison of the power tool with another tool.
- ▶ The specified total vibration values and the noise emission values can also be used to make a provisional load estimate.

WARNING!

- ▶ Depending on the manner in which the power tool is being used, and in particular the kind of workpiece being worked, the vibration and noise emission values can deviate from the values given in these instructions during actual use of the power tool.
- ▶ Try to keep the vibration load as low as possible. Measures to reduce the vibration load are, e.g. wearing gloves and limiting the working time. Wherein all states of operation must be included (e.g. times when the power tool is switched off and times where the power tool is switched on but running without load).



General power tool safety warnings

⚠ WARNING!

- ▶ **Read all safety warnings, instructions, illustrations and specifications provided with this power tool.**

Failure to follow all instructions listed below may result in electric shock, fire and/or serious injury.

Save all warnings and instructions for future reference.

The term "power tool" in the warnings refers to your mains-operated (corded) power tool or battery-operated (cordless) power tool.

1. Work area safety

- a) **Keep work area clean and well lit.** Cluttered or dark areas invite accidents.
- b) **Do not operate power tools in explosive atmospheres, such as in the presence of flammable liquids, gases or dust.** Power tools create sparks which may ignite the dust or fumes.
- c) **Keep children and bystanders away while operating a power tool.** Distractions can cause you to lose control.

2. Electrical safety

- a) **Power tool plugs must match the outlet. Never modify the plug in any way. Do not use any adapter plugs with earthed (grounded) power tools.** Unmodified plugs and matching outlets will reduce risk of electric shock.
- b) **Avoid body contact with earthed or grounded surfaces, such as pipes, radiators, ranges and refrigerators.** There is an increased risk of electric shock if your body is earthed or grounded.

- c) **Do not expose power tools to rain or wet conditions.** Water entering a power tool will increase the risk of electric shock.
- d) **Do not abuse the cord. Never use the cord for carrying, pulling or unplugging the power tool. Keep cord away from heat, oil, sharp edges or moving parts.** Damaged or entangled cords increase the risk of electric shock.
- e) **When working outdoors with an electrical power tool, always use extension cords that are also suitable for outdoor use.** Use of a cord suitable for outdoor use reduces the risk of electric shock.
- f) **If operating a power tool in a damp location is unavoidable, use a residual current device (RCD) protected supply.** Use of an RCD reduces the risk of electric shock.

3. Personal safety

- a) **Stay alert, watch what you are doing and use common sense when operating a power tool. Do not use a power tool while you are tired or under the influence of drugs, alcohol or medication.** A moment of inattention while operating a power tool may result in serious personal injury.
- b) **Use personal protective equipment. Always wear safety goggles.** Protective equipment such as a dust mask, non-skid safety shoes, hard hat or hearing protection used for appropriate conditions will reduce personal injuries.
- c) **Prevent unintentional starting. Ensure the switch is in the off-position before connecting to power source and/or battery pack, picking up or carrying the tool.** Carrying power tools with your finger on the switch or energising power tools that have the switch on invites accidents.

- d) **Remove any adjusting key or wrench before turning the power tool on.**
A wrench or a key left attached to a rotating part of the power tool may result in personal injury.
 - e) **Do not overreach. Keep proper footing and balance at all times.** This enables better control of the power tool in unexpected situations.
 - f) **Dress properly. Do not wear loose clothing or jewellery. Keep your hair and clothing away from moving parts.** Loose clothes, jewellery or long hair can be caught in moving parts.
 - g) **If devices are provided for the connection of dust extraction and collection facilities, ensure these are connected and properly used.** Use of dust collection can reduce dust-related hazards.
 - h) **Do not allow yourself to get lulled into a false sense of security, and do not ignore the safety regulations for power tools, even if you are familiar with the power tool after repeated use.**
A careless action can cause severe injury within a fraction of a second.
- #### 4. Power tool use and care
- a) **Do not force the power tool. Use the correct power tool for your application.** The correct power tool will do the job better and safer at the rate for which it was designed.
 - b) **Do not use the power tool if the switch does not turn it on and off.** Any power tool that cannot be controlled with the switch is dangerous and must be repaired.
 - c) **Disconnect the plug from the power source and/or remove the battery pack, if detachable, from the power tool before making any adjustments, changing accessories, or storing power tools.** Such preventive safety measures reduce the risk of starting the power tool accidentally.
 - d) **Store idle power tools out of the reach of children and do not allow persons unfamiliar with the power tool or these instructions to operate the power tool.** Power tools are dangerous in the hands of untrained users.
 - e) **Maintain power tools and accessories. Check for misalignment or binding of moving parts, breakage of parts and any other condition that may affect the power tool's operation. If damaged, have the power tool repaired before use.** Many accidents are caused by poorly maintained power tools.
 - f) **Keep cutting tools sharp and clean.** Properly maintained cutting tools with sharp cutting edges are less likely to bind and are easier to control.
 - g) **Use the power tool, accessories and tool bits, etc. in accordance with these instructions, taking into account the working conditions and the work to be performed.** Use of the power tool for operations different from those intended could result in a hazardous situation.
 - h) **Keep handles and grasping surfaces dry, clean and free from oil and grease.** Slippery handles and grasping surfaces do not allow for safe handling and control of the tool in unexpected situations.
- #### 5. Service
- a) **Have your power tool serviced by a qualified repair person using only identical replacement parts.** This will ensure that the safety of the power tool is maintained.

Safety instructions for routers

- a) **Always hold the appliance using the insulated handle surfaces since the router can damage its own power cord.** Contact with a live wire may make exposed metal parts of the power tool live and could give the operator an electric shock.
 - b) **Fix and secure the workpiece to a stable base using clamps or other methods.** If you hold the workpiece in your hands or against your body only, it will remain unstable. This can result in a loss of control.
- Wear a dust mask.

Supplementary notes

- **The maximum speed of the router bit used must be at least as high as the maximum speed specified for the power tool.** Accessories which rotate faster than the maximum permissible rate can be destroyed.
- **Router bits or other accessories must fit exactly into the collet chuck (shank diameter 6/8 mm) of your power tool.** Router bits which do not fit precisely into the collet chuck of the power tool will rotate unevenly, vibrate severely and can lead to a loss of control.
- **Always switch on the power tool before applying it to the workpiece.** Otherwise, there is a risk of a kickback if the tool gets caught in the workpiece.
- **Keep your hands clear of the cutting area and the router bit. Hold the auxiliary handle or motor housing with your other hand.** If both hands are being used to hold the router, neither can be injured by the router bit.
- **Never use the router over metal objects, nails or screws.** The router bit can be damaged, and it can lead to increased vibrations.

- Use a suitable detector to locate hidden utility lines or consult your local utility company. Contact with electrical lines can cause fires or electric shocks. Damage to a gas pipeline can lead to an explosion. Drilling into a water pipe can cause damage to property.
- Do not exceed the maximum speed indicated on the tool.
- Tools with visible cracks must be discarded.

Original accessories/attachments

- Use only the accessories and attachments that are specified in the operating instructions and are compatible with the appliance.

Before use

Inserting a router bit

⚠ WARNING! RISK OF INJURY!

- ▶ Switch the appliance off and disconnect the plug from the mains power outlet before starting any work on the appliance.
- ◆ Press the spindle locking button **30** and hold it down. The spindle lock must enter into the shaft.
- ◆ Undo the union nut **6** by turning it anti-clockwise with the open-ended spanner **35**.
- ◆ Release the spindle locking button **30**.
- ◆ Now insert the router bit. This must be inserted to a depth of at least 20 mm.
- ◆ Press the spindle locking button **30** and hold it down. The spindle lock must enter into the shaft.
- ◆ Tighten the union nut **6** using the open-ended spanner **35**.
- ◆ Release the spindle locking button **30**.

Connecting the extraction nozzle to the routing module

- ◆ Unscrew the locking screw **17**.
- ◆ Fit the extraction nozzle **33** onto the hole provided for the extraction nozzle **18**. Make sure that the projection on the extraction nozzle **33** rests in the notch of the routing module **9a**; then tighten the locking screw **17** on the extraction nozzle **33** (Fig. D).
- ◆ To remove the extraction nozzle **33**, follow the steps in reverse order.
- ◆ Attach an approved dust and sawdust extractor to the extraction nozzle **33**.

Connecting the extraction nozzle to the edge routing module

- ◆ Fit the extraction nozzle **34** into the recess on the edge routing module **7**.
- ◆ Undo the locking screw **12**.
- ◆ Secure the extraction nozzle **34** using the locking screw **12** (Fig. E).
- ◆ To remove the extraction nozzle **34**, follow the steps in reverse order.
- ◆ Attach an approved dust and sawdust extractor to the extraction nozzle **34**.

Changing the collet chuck

NOTE

- ▶ Use the pre-fitted collet **5** (8 mm) for router bits with an 8 mm shank. When using router bits with a 6 mm shank, replace the collet chuck as described below.
- ◆ Press the spindle locking button **30** and hold it down. The spindle lock must enter into the shaft.
- ◆ Undo the union nut **6** anticlockwise with the open-ended spanner **36** until the collet chuck **5** (8 mm) can be removed.

- ◆ Fit the collet chuck **35** (6 mm).
ATTENTION! Do not tighten the union nut **6** with the open-ended spanner **36** unless a router bit is fitted. Otherwise, the collet chuck **5/35** may be damaged.
- ◆ Release the spindle locking button **30**.

Getting started

Fitting/ removing the multifunction router

Routing module **9a** / Angle routing module **27**

- ◆ Open the corresponding clamping lever **8/28** and insert the multifunction router **1** into the desired module.

The guide groove of the multifunction router **1** must be aligned with the projection on the respective router cage.

- ◆ Close the corresponding clamping lever **8/28**.

Edge routing module **7**

- ◆ Loosen the knurled screw **11** and then insert the multifunction router **1** into the module.

The guide groove of the multifunction router **1** must be aligned with the projection on the router cage.

- ◆ Tighten the knurled nut **11**.

Setting the routing depth (angle router/edge router)

⚠ WARNING! RISK OF INJURY!

- ▶ Switch the appliance off and disconnect the plug from the mains power outlet before starting any work on the appliance.
- ◆ To adjust the routing depth, turn the assembled appliance upside down and place it on a flat surface.
- ◆ Open the clamping lever **28** or loosen the knurled screw **11**.

- ◆ Then adjust the base plate by turning the setting screw **29/10** (see Fig. F/G).
- ◆ Close the clamping lever **23** or tighten the knurled screw **11** again.

Setting the routing depth (router)

⚠ WARNING! RISK OF INJURY!

- ▶ Switch the appliance off and disconnect the plug from the mains power outlet before starting any work on the appliance.
- ◆ Make sure that the clamping lever **24** is locked. If it is released, turn it anticlockwise until it is locked.
- ◆ Place the appliance onto the workpiece.
- ◆ Turn the step stop **21** until the lowest position (0 mm) is reached. The depth stop **22** is now in line with the lowest position (0 mm).
- ◆ Undo the locking screw **23**.
- ◆ Release the clamping lever **24** by turning it clockwise and pushing the appliance downwards until the router bit is touching the surface of the workpiece (Fig. H).
- ◆ Lock the clamping lever **24** by turning it anticlockwise.
- ◆ Slide the depth stop **22** downwards until it reaches the lowest position (0 mm) of the step stop **21** (Fig. I).
- ◆ Set the depth stop **22** to the desired routing depth, tighten the locking screw **23**.

NOTE

- ▶ The values shown on the routing depth adjustment scale (depth stop) **22** do not correspond to the actual routing depth. It should always be set relative to a selected point on the routing depth adjustment scale (depth stop) **22**.

- ◆ Now, release the clamping lever **24** and raise the appliance again (Fig. J).
- ◆ Check the routing depth by means of a practical test.

Re-adjusting the routing depth

- ◆ The routing depth can be readjusted using the dial **25**.
- ◆ Release the clamping lever **24** by turning it clockwise. Push the appliance downwards until the depth stop **22** rests against the step stop **21**.
- ◆ Lock the clamping lever **24** by turning it anticlockwise.
- ◆ Undo the locking screw **23**. Use the dial **25** to adjust the routing depth adjustment scale (depth stop) **22** so that you can set the exact zero point, for example. Retighten the locking screw **23**.
- ◆ Release the clamping lever **24** by turning it clockwise and raise the appliance again. Check the routing depth by means of another practical test.

Setting the routing depth with the step stop

NOTE

- ▶ The step stop **21** can be used for greater routing depths in several stages with less chip removal.
- ◆ Set the desired routing depth to the lowest step (0 mm) of the step stop **21** (as described above).
- ◆ Then set the higher levels for the first machining steps.
- ◆ Check the routing depth by means of a practical test.

Switching on and off

⚠ WARNING! RISK OF INJURY!

- ▶ Wear protective gloves when touching the metal housing, as it can heat up during operation.

Switching on

- ◆ Press the safety lock-out **32**. It remains active for 10 seconds.
- ◆ Press and hold the ON/OFF button **2** for approx. 2 seconds. Or:
- ◆ Press the ON/OFF button **2** twice in quick succession to switch on continuous operation.

Switching off

- ◆ Press the ON/OFF button **2**.

Preselecting the rotation speed

- ◆ Press the safety lock-out **32**.
- ◆ Set the required speed using the button for speed preselection **31**.
The corresponding digit of the speed level **3** lights up and means:
Level 1 = approx. 10,000 rpm
Level 2 = approx. 12,000 rpm
Level 3 = approx. 17,000 rpm
Level 4 = approx. 22,000 rpm
Level 5 = approx. 27,000 rpm
Level 6 = approx. 34,000 rpm

Routing direction

The router must always be moved against the direction of rotation of the router bit (up cut). **ATTENTION!** When routing in the direction of rotation (down cut), the power tool can be ripped out of your hand.

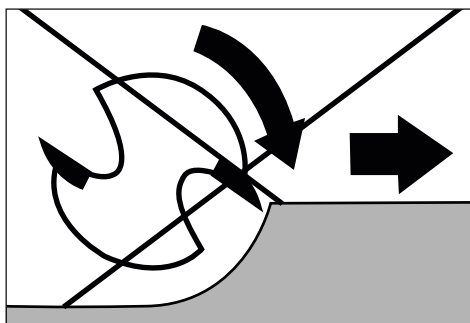
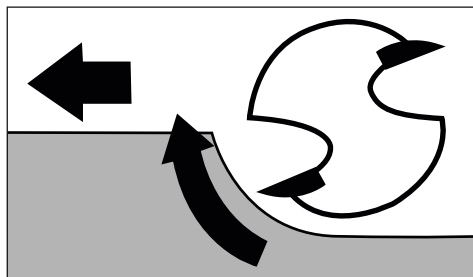

Routing operation

Adjust the desired routing depth as described above.

- ◆ Place the appliance onto the workpiece and switch it on.
- ◆ Release the clamping lever **24** by turning it clockwise. Push the appliance downwards until the depth stop **22** rests against the step stop **21**.
- ◆ Lock the appliance by turning the clamping lever **24** anticlockwise.
- ◆ Carry out the routing process at a uniform speed and contact pressure.

Fitting the copy sleeve

You can use a copy sleeve **37** / **38** to transfer templates onto the workpiece.

NOTE

- ▶ The template must be at least as high as the race **39** of the copy sleeve **37** / **38**.
- ▶ Select a smaller router bit than the inner diameter of the copy sleeve **37** / **38**.

Copy sleeve for edge router (Fig. B)

- ◆ Remove the 4 screws on the base plate of the edge routing module **7** and remove the base plate.
- ◆ Insert the copy sleeve **38** into the opening of the base plate.
- ◆ Reattach the base plate to the edge routing module **7** using the 4 screws (see Fig. B).

Copy sleeve for router (Fig. C):

- ◆ Remove the 2 screws **A** on the skid plate **20** of the routing module **9a**.
- ◆ Insert the copy sleeve **37** into the skid plate **20** from below.
- ◆ Attach the copy sleeve **37** to the skid plate **20** using the two screws **A**. Ensure that you insert the copy sleeve **37** the right way around – the race **39** must be facing downwards (see Fig. C).

Routing with copy sleeves

- ◆ Attach the template to the workpiece.
- ◆ Position the tool with the copy sleeve **37** / **38** on the template.
- ◆ Set the desired routing depth.
- ◆ Now guide the appliance along the side edge of the template with the copy sleeve **37** / **38** protruding. Do not exert excessive pressure when working.

NOTE

- ▶ Due to the different diameters of the copy sleeve and router bit, the workpiece is cut to a slightly smaller size than the template.

Adjusting and attaching the rip fence

- ◆ Loosen the wing screw **15** on the rip fence **16**.
- ◆ Set the desired distance.
- ◆ Retighten the wing screw **15** on the rip fence **16**.
- ◆ Undo the locking screw **14** from the edge routing module **7**.
- ◆ Secure the rip fence **16** to the rip fence mount **13** using the locking screw **14** (Fig. K).

NOTE

- ◆ You can also attach the rip fence **16** on the rear of the edge routing module **7**. Also use the locking screw **14** for this.

Routing with the rip fence

- ◆ Set the rip fence **16** according to the required dimension.
- ◆ Place the rip fence **16** against the edge of the workpiece.
- ◆ Carry out the routing process with uniform speed and contact pressure (Fig. L/M).

NOTE

- ▶ If the distance from the edge of the workpiece to the routing point is too wide for the rip fence or if the workpiece does not have a straight side, clamp a straight board to the workpiece and use its edge as a guide for the base plate of the routing module.

Using the angle routing module

⚠ WARNING! RISK OF INJURY!

- ▶ Switch the appliance off and disconnect the plug from the mains power outlet before starting any work on the appliance.
- ◆ Insert the multifunction router **1** as described above.
- ◆ While doing so, set the desired routing depth using the scale **4** on the multifunction router **1**.
- ◆ Release the clamping lever **23** and then turn the setting screw **29** to the desired routing depth (Fig. G).
- ◆ Close the clamping lever **28**.

NOTE

- ▶ Before working on the actual work-piece, make a test cut.
- ◆ Loosen the locking screws **25/26b** and adjust the multifunction router **1** to the desired angle.
The currently set angle can be conveniently read using the scale **26a** on the locking screw **25**.
- ◆ Tighten the locking screws **25/26b** again.
- ◆ Carry out the routing process at a uniform speed and contact pressure.
- ◆ Disassembly is carried out in reverse order.

Using the edge routing module

⚠ WARNING! RISK OF INJURY!

- ▶ Switch the appliance off and disconnect the plug from the mains power outlet before starting any work on the appliance.
- ▶ When using the edge routing module **7**, always make use of the extraction nozzle **34**.

- ◆ Insert the multifunction router **1** as described above.
- ◆ While doing so, set the desired routing depth using the scale **4** on the multifunction router **1**.
- ◆ Loosen the knurled screw **11** and then turn the setting screw **10** to the desired routing depth (Fig. F).
- ◆ Tighten the knurled screw **11** again.

NOTE

- ▶ Before working on the actual work-piece, make a test cut.
- ◆ Carry out the routing process at a uniform speed and contact pressure.
- ◆ Disassembly is carried out in reverse order.

NOTE

- ▶ You can also attach the rip fence **16** on the back side of the edge routing module (see the section "Adjusting and attaching the rip fence").

Maintenance and cleaning

⚠ WARNING! RISK OF INJURY!

- ▶ Switch the appliance off and disconnect the plug from the mains power outlet before starting any work on the appliance.

Replacing the carbon brushes

- Check the carbon brushes at regular intervals. If they are more than half worn, replace them.

NOTE

- ▶ Always replace both carbon brushes together.
- ▶ Only use identical carbon brushes.
- ◆ To replace the carbon brush, open the cover cap **A** using a slotted screwdriver.

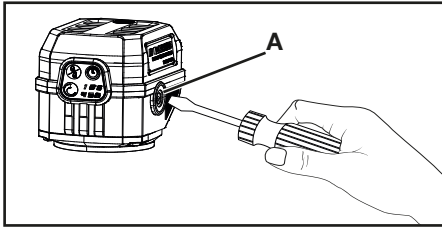

- ◆ Remove the worn carbon brush and replace it with a new one.
- ◆ Then screw the cover cap **A** back in.
- ◆ Proceed in the same way on the opposite side.
- Always keep the carbon brushes clean so that they can slide freely in their holder.

Cleaning

- The appliance must always be kept clean, dry and free from oil or grease.
- Never allow liquids to get inside the appliance.
- Use a dry cloth to clean the housing. Never use petrol, solvents or cleansers which can damage plastic.

⚠ WARNING!

- **Have your appliances repaired by the Service Centre or a trained electrician, and use only original replacement parts.** This will ensure that the safety of the appliance is maintained.
- **If the mains cable needs to be replaced, this must be carried out by the manufacturer or an authorised representative in order to avoid safety hazards.**

Disposal

Applies only to France



FR

Cet appareil et ses accessoires se recyclent

À DÉPOSER EN MAGASIN



À DÉPOSER EN DÉCHÈTERIE



OU

Points de collecte sur www.quefairede mesdechets.fr
Privilégiez la réparation ou le don de votre appareil !



FR



FR



The product, its packaging and the operating instructions are recyclable. They are subject to an extended manufacturer responsibility and will be collected separately.



Do not dispose of power tools in your normal domestic waste!

The adjacent symbol of a crossed-out dustbin means that this appliance is subject to Directive 2012/19/EU. This directive states that this appliance may not be disposed of in the normal household waste at the end of its useful life, but must be taken to specially set-up collection locations, recycling depots or disposal companies.

The disposal is free of charge for the user. Protect the environment and dispose of this appliance properly.

If your old appliance has stored any personal data, you are responsible for deleting it yourself before returning it.



Your local community or municipal authorities can provide information on how to dispose of the worn-out product.



The packaging is made from environmentally friendly material and can be disposed of at your local recycling plant.



Dispose of the packaging in an environmentally friendly manner. Note the labelling on the packaging and separate the packaging material components for disposal if necessary. The packaging material is labelled with abbreviations (a) and numbers (b) with the following meanings: 1–7: plastics, 20–22: paper and cardboard, 80–98: composites.

Applies only to Spain:



The packaging contains paper and/or cardboard components.



The packaging contains plastic and/or metal components.

Kompernass Handels GmbH warranty

Dear customer,

This appliance comes with a 5-year warranty valid from the date of purchase. If included with the product on delivery, the battery packs of the X12V and X20V Team series come with a 3-year warranty from the date of purchase. In the event that this product has any defects, you, the buyer, have certain statutory rights. Your statutory rights are not limited in any way by the warranty described below.

Warranty conditions

The warranty period starts on the date of purchase. Please keep your receipt in a safe place. This will be required as proof of purchase.

If any material or manufacturing fault occurs within three years of the date of purchase of the product, we will either repair or replace the product for you or refund the purchase price (at our discretion). This warranty service requires that you present the defective appliance and the proof of purchase (receipt) within the three-year warranty period, along with a brief written description of the fault and of when it occurred.

If the defect is covered by the warranty, your product will either be repaired or replaced by us. The repair or replacement of a product does not signify the beginning of a new warranty period.

Warranty period and statutory claims for defects

The warranty period is not prolonged by repairs effected under the warranty. This also applies to replaced and repaired components. Any damage and defects present at the time of purchase must be reported immediately after unpacking. Repairs carried out after expiry of the warranty period shall be subject to a fee.

Scope of the warranty

This appliance has been manufactured in accordance with strict quality guidelines and inspected meticulously prior to delivery.

The warranty covers material faults or production faults. The warranty does not cover product parts that are subject to normal wear and tear and can therefore be considered wearing parts, such as saw blades, replacement blades, abrasive papers, etc. or for damage to fragile parts, such as switches or parts made of glass.

The warranty does not apply if the product has been damaged, improperly used or improperly maintained. The directions in the operating instructions for the product regarding proper use of the product are to be strictly followed. Uses and actions that are discouraged in the operating instructions or which are warned against must be avoided.

This product is intended solely for private use and not for commercial purposes. The warranty shall be deemed void in cases of misuse or improper handling, use of force and modifications/repairs which have not been carried out by one of our authorised Service centres.

The warranty does not apply to

- Normal reduction of the battery capacity over time
- Commercial use of the product
- Damage to or alteration of the product by the customer
- Non-compliance with safety and maintenance instructions, operating errors
- Damage caused by natural hazards

Warranty claim procedure

To ensure quick processing of your case, please observe the following instructions:

- Please have the till receipt and the item number (IAN) 463350_2404 available as proof of purchase.
- You will find the item number on the type plate on the product, an engraving on the product, on the front page of the operating instructions (below left) or on the sticker on the rear or bottom of the product.
- If functional faults or other defects occur, please first contact the service department listed below by telephone or use our contact form, which you can find on parkside-diy.com in the Service category.

- You can return a defective product to us free of charge to the service address that will be provided to you. Ensure that you enclose the proof of purchase (till receipt) and information about what the defect is and when it occurred.



You can view and download these instructions along with many other manuals at parkside-diy.com. This QR code will take you directly to parkside-diy.com. Select your country and use the search box to search for the operating instructions. Enter the article number (IAN) 463350_2404 to find the operating instructions for your article.

Service

GB Service Great Britain

Tel.: 0800 051 897 0

Contact form on parkside-diy.com

IE Service Ireland

Tel.: 1800 851251

Contact form on parkside-diy.com

IAN 463350_2404

Importer

Please note that the following address is not the service address. Please use the service address provided in the operating instructions.

KOMPERNASS HANDELS GMBH

BURGSTRASSE 21

44867 BOCHUM

GERMANY

www.kompernass.com

Translation of the original Conformity Declaration

We, KOMPERNASS HANDELS GMBH, Documents Officer: Mr Semi Uguzlu, BURGSTR. 21, 44867 BOCHUM, Germany, hereby declare that this product complies with the following standards, normative documents and EC directives:

Machinery Directive

(2006/42/EC)

EMC (Electromagnetic Compatibility)

(2014/30/EU)

RoHS Directive

(2011/65/EU)*

* The manufacturer bears the sole responsibility for compliance with this conformity declaration. The subject of the declaration described above meets the requirements of Directive 2011/65/EU of the European Parliament and Council of 8 June 2011 on the restriction of the use of certain hazardous substances in electrical and electronic equipment.

Applied harmonised standards

EN 62841-1:2015/A11:2022

EN 62841-2-17:2017

EN IEC 55014-1:2021

EN IEC 55014-2:2021

EN IEC 61000-3-2:2019/A1:2021

EN 61000-3-3:2013/A2:2021

EN IEC 63000:2018

Type designation of machine: Multifunctional milling machine PPMF 710 A1

Year of manufacture: 10–2024

Serial number: IAN 463350_2404

Bochum, 12/08/2024



Semi Uguzlu
- Quality Manager -

We reserve the right to make technical changes in the context of further product development.

Inhaltsverzeichnis

Einleitung	18
Bestimmungsgemäßer Gebrauch	18
Gerätebeschreibung	18
Lieferumfang	19
Technische Daten	19
Allgemeine Sicherheitshinweise für Elektrowerkzeuge	20
1. Arbeitsplatzsicherheit	20
2. Elektrische Sicherheit	20
3. Sicherheit von Personen	21
4. Verwendung und Behandlung des Elektrowerkzeugs	21
5. Service	22
Sicherheitshinweise für Oberfräsen	22
Ergänzende Anweisungen	22
Originalzubehör/-zusatzgeräte	23
Vor der Inbetriebnahme	23
Fräswerkzeug einsetzen	23
Absaugstutzen am Oberfräsmodul anschließen	23
Absaugstutzen am Kantenfräsmodul anschließen	24
Spannzange wechseln	24
Inbetriebnahme	24
Multifunktionsfräse montieren/demontieren	24
Frästiefe einstellen (Winkelfräse/Kantenfräse)	24
Frästiefe einstellen (Oberfräse)	25
Ein- und ausschalten	26
Drehzahl vorwählen	26
Fräsrichtung	26
Fräsvorgang	26
Kopierhülse einsetzen	26
Fräsen mit Kopierhülsen	27
Parallelanschlag einstellen und montieren	27
Fräsen mit Parallelanschlag	27
Verwendung des Winkelfräsmoduls	28
Verwendung des Kantenfräsmoduls	28
Wartung und Reinigung	28
Kohlebürsten auswechseln	28
Reinigen	29
Entsorgung	29
Garantie der Kompernaß Handels GmbH	30
Service	31
Importeur	31
Original-Konformitätserklärung	32

Einleitung

Wir beglückwünschen Sie zum Kauf Ihres neuen Gerätes. Sie haben sich damit für ein hochwertiges Produkt entschieden. Die Bedienungsanleitung ist Teil dieses Produkts. Sie enthält wichtige Hinweise für Sicherheit, Gebrauch und Entsorgung. Machen Sie sich vor der Benutzung des Produkts mit allen Bedien- und Sicherheitshinweisen vertraut. Benutzen Sie das Produkt nur wie beschrieben und für die angegebenen Einsatzbereiche. Händigen Sie alle Unterlagen bei Weitergabe des Produkts an Dritte mit aus.

Bestimmungsgemäßer Gebrauch

Das Gerät ist dazu bestimmt, auf einer festen Auflage in Holz, Kunststoff und Leichtbaustoffe Nuten, Kanten, Profile und Langlöcher zu fräsen, sowie zum Kopierfräsen. Das Gerät ist nicht für den Betrieb im Freien bestimmt. Jede andere Verwendung oder Veränderung der Maschine gilt als nicht bestimmungsgemäß und birgt erhebliche Unfallgefahren. Nicht zum gewerblichen Gebrauch bestimmt.

Gerätebeschreibung

- 1 Multifunktionsfräse
- 2 EIN-/AUS-Taste
- 3 Drehzahlstufe
- 4 Skala
- 5 Spannange 8 mm
- 6 Überwurfmutter
- 7 Kantenfräsmodul
- 8 Spannhebel
- 9 Griff des Oberfräsmoduls
- 9a Oberfräsmodul
- 10 Einstellschraube
- 11 Rändelschraube
- 12 Arretierschraube

- 13 Aufnahme für den Parallelanschlag
- 14 Arretierschraube (vormontiert auf Kantenfräsmodul)
- 15 Flügelschraube
- 16 Parallelanschlag
- 17 Arretierschraube
- 18 Bohrung für den Absaugstutzen
- 19 Grundplatte
- 20 Gleitplatte
- 21 Stufenanschlag
- 22 Tiefenanschlag (Skala Frästiefeneinstellung)
- 23 Arretierschraube
- 24 Spannhebel
- 25 Drehregler (Frästiefen-Feineinstellung)
- 26 Arretierschraube
- 26a Skala für Winkeleinstellung
- 26b Arretierschraube
- 27 Winkelfräsmodul
- 28 Spannhebel
- 29 Einstellschraube
- 30 Spindelarretiertaste
- 31 Drehzahlvorwahl
- 32 Einschaltsperrle

Abb. A

- 33 Absaugstutzen für Oberfräsmodul
- 34 Absaugstutzen für Kantenfräsmodul
- 35 Spannange 6 mm
- 36 Maulschlüssel
- 37 Kopierhülse 16 mm (für Oberfräsmodul)
- 38 Kopierhülse 10 mm (für Kantenfräsmodul)
- 39 Laufring der Kopierhülse

Lieferumfang

- 1 Multifräse
- 1 Oberfräsmodul
- 1 Winkelfräsmodul
- 1 Kantenfräsmodul
- 1 Parallelanschlag
- 1 Maulschlüssel
- 2 Absaugstutzen
- 1 Spannzange 6 mm
- 1 Spannzange 8 mm (vormontiert)
- 2 Kopierhülsen (10 mm + 16 mm)
- 1 Tragekoffer
- 1 Bedienungsanleitung

Technische Daten

Leistungsaufnahme	710 W
Bemessungsspannung	230 V ~, 50 Hz
Schutzklasse	II/Ⓜ (Doppelisolation)

Bemessungs- Leerlaufdrehzahl	n_0 10.000–34.000 min ⁻¹
Stufe 1 = ca.	10.000 min ⁻¹
Stufe 2 = ca.	12.000 min ⁻¹
Stufe 3 = ca.	17.000 min ⁻¹
Stufe 4 = ca.	22.000 min ⁻¹
Stufe 5 = ca.	27.000 min ⁻¹
Stufe 6 = ca.	34.000 min ⁻¹
Hubhöhe Oberfräse	0–40 mm
Hubhöhe Kantenfräse	0–35 mm
Werkzeugaufnahme	6/8 mm

Geräuschemissionswert

Messwert für Geräusch ermittelt entsprechend EN 62841. Der A-bewertete Geräuschpegel des Elektrowerkzeugs beträgt typischerweise:

Schalldruckpegel	$L_{pA} = 83,9$ dB
Unsicherheit	$K_{pA} = 3$ dB
Schallleistungspegel	$L_{WA} = 91,9$ dB
Unsicherheit K	$K_{WA} = 3$ dB

Gehörschutz tragen!

Schwingungsemissionswert

Schwingungsgesamtwerte (Vektorsumme dreier Richtungen) ermittelt entsprechend EN 62841:

Hand-/Armvibration	$a_h < 2,5$ m/s ²
Unsicherheit	$K = 1,5$ m/s ²

HINWEIS

- ▶ Die angegebenen Schwingungsgesamtwerte und die angegebenen Geräuschemissionswerte sind nach einem genormten Prüfverfahren gemessen worden und können zum Vergleich eines Elektrowerkzeugs mit einem anderen verwendet werden.
- ▶ Die angegebenen Schwingungsgesamtwerte und die angegebenen Geräuschemissionswerte können auch zu einer vorläufigen Einschätzung der Belastung verwendet werden.

⚠ WARNUNG!

- ▶ Die Schwingungs- und Geräuschemissionen können während der tatsächlichen Benutzung des Elektrowerkzeugs von den Angabewerten abweichen, abhängig von der Art und Weise, in der das Elektrowerkzeug verwendet wird, insbesondere, welche Art von Werkstück bearbeitet wird.
- ▶ Versuchen Sie, die Belastung so gering wie möglich zu halten. Beispielhafte Maßnahmen zur Verringerung der Vibrationsbelastung sind das Tragen von Handschuhen beim Gebrauch des Werkzeugs und die Begrenzung der Arbeitszeit. Dabei sind alle Anteile des Betriebszyklus zu berücksichtigen (beispielsweise Zeiten, in denen das Elektrowerkzeug abgeschaltet ist, und solche, in denen es zwar eingeschaltet ist, aber ohne Belastung läuft).



Allgemeine Sicherheitshinweise für Elektrowerkzeuge

⚠️ WARNUNG!

- ▶ **Lesen Sie alle Sicherheitshinweise, Anweisungen, Bebilderungen und technischen Daten, mit denen dieses Elektrowerkzeug versehen ist.** Versäumnisse bei der Einhaltung der nachfolgenden Anweisungen können elektrischen Schlag, Brand und/oder schwere Verletzungen verursachen.

Bewahren Sie alle Sicherheitshinweise und Anweisungen für die Zukunft auf.

Der in den Sicherheitshinweisen verwendete Begriff „Elektrowerkzeug“ bezieht sich auf netzbetriebene Elektrowerkzeuge (mit Netzleitung) und auf akkubetriebene Elektrowerkzeuge (ohne Netzleitung).

1. Arbeitsplatzsicherheit

- Halten Sie Ihren Arbeitsbereich sauber und gut beleuchtet.** Unordnung und unbeleuchtete Arbeitsbereiche können zu Unfällen führen.
- Arbeiten Sie mit dem Elektrowerkzeug nicht in explosionsgefährdeter Umgebung, in der sich brennbare Flüssigkeiten, Gase oder Stäube befinden.** Elektrowerkzeuge erzeugen Funken, die den Staub oder die Dämpfe entzünden können.
- Halten Sie Kinder und andere Personen während der Benutzung des Elektrowerkzeugs fern.** Bei Ablenkung können Sie die Kontrolle über das Elektrowerkzeug verlieren.

2. Elektrische Sicherheit

- Der Anschlussstecker des Elektrowerkzeugs muss in die Steckdose passen. Der Stecker darf in keiner Weise verändert werden. Verwenden Sie keine Adapterstecker gemeinsam mit schutzgeerdeten Elektrowerkzeugen.** Unveränderte Stecker und passende Steckdosen verringern das Risiko eines elektrischen Schlages.
- Vermeiden Sie Körperkontakt mit geerdeten Oberflächen wie von Rohren, Heizungen, Herden und Kühlschränken.** Es besteht ein erhöhtes Risiko durch elektrischen Schlag, wenn Ihr Körper geerdet ist.
- Halten Sie Elektrowerkzeuge von Regen oder Nässe fern.** Das Eindringen von Wasser in ein Elektrowerkzeug erhöht das Risiko eines elektrischen Schlages.
- Zweckentfremden Sie die Anschlussleitung nicht, um das Elektrowerkzeug zu tragen, aufzuhängen oder um den Stecker aus der Steckdose zu ziehen. Halten Sie die Anschlussleitung fern von Hitze, Öl, scharfen Kanten oder sich bewegenden Teilen.** Beschädigte oder verwickelte Anschlussleitungen erhöhen das Risiko eines elektrischen Schlages.
- Wenn Sie mit einem Elektrowerkzeug im Freien arbeiten, verwenden Sie nur Verlängerungsleitungen, die auch für den Außenbereich geeignet sind.** Die Anwendung einer für den Außenbereich geeigneten Verlängerungsleitung verringert das Risiko eines elektrischen Schlages.
- Wenn der Betrieb des Elektrowerkzeugs in feuchter Umgebung nicht vermeidbar ist, verwenden Sie einen Fehlerstromschutzschalter.** Der Einsatz eines Fehlerstromschutzschalters vermindert das Risiko eines elektrischen Schlages.

3. Sicherheit von Personen

- a) **Seien Sie aufmerksam, achten Sie darauf, was Sie tun, und gehen Sie mit Vernunft an die Arbeit mit einem Elektrowerkzeug. Benutzen Sie kein Elektrowerkzeug, wenn Sie müde sind oder unter dem Einfluss von Drogen, Alkohol oder Medikamenten stehen.** Ein Moment der Unachtsamkeit beim Gebrauch des Elektrowerkzeugs kann zu ernsthaften Verletzungen führen.
- b) **Tragen Sie persönliche Schutzausrüstung und immer eine Schutzbrille.** Das Tragen persönlicher Schutzausrüstung, wie Staubmaske, rutschfeste Sicherheitsschuhe, Schutzhelm oder Gehörschutz, je nach Art und Einsatz des Elektrowerkzeugs, verringert das Risiko von Verletzungen.
- c) **Vermeiden Sie eine unbeabsichtigte Inbetriebnahme. Vergewissern Sie sich, dass das Elektrowerkzeug ausgeschaltet ist, bevor Sie es an die Stromversorgung und/oder den Akku anschließen, es aufnehmen oder tragen.** Wenn Sie beim Tragen des Elektrowerkzeugs den Finger am Schalter haben oder das Elektrowerkzeug eingeschaltet an die Stromversorgung anschließen, kann dies zu Unfällen führen.
- d) **Entfernen Sie Einstellwerkzeuge oder Schraubenschlüssel, bevor Sie das Elektrowerkzeug einschalten.** Ein Werkzeug oder Schlüssel, der sich in einem drehenden Teil des Elektrowerkzeugs befindet, kann zu Verletzungen führen.
- e) **Vermeiden Sie eine abnormale Körperhaltung. Sorgen Sie für einen sicheren Stand und halten Sie jederzeit das Gleichgewicht.** Dadurch können Sie das Elektrowerkzeug in unerwarteten Situationen besser kontrollieren.

- f) **Tragen Sie geeignete Kleidung. Tragen Sie keine weite Kleidung oder Schmuck. Halten Sie Haare und Kleidung fern von sich bewegenden Teilen.** Lockere Kleidung, Schmuck oder lange Haare können von sich bewegenden Teilen erfasst werden.
- g) **Wenn Staubabsaug- und -auffangeinrichtungen montiert werden können, sind diese anzuschließen und richtig zu verwenden.** Die Verwendung einer Staubabsaugung kann Gefährdungen durch Staub verringern.
- h) **Wiegen Sie sich nicht in falscher Sicherheit und setzen Sie sich nicht über die Sicherheitsregeln für Elektrowerkzeuge hinweg, auch wenn Sie nach vielfachem Gebrauch mit dem Elektrowerkzeug vertraut sind.** Achtloses Handeln kann binnen Sekundenbruchteilen zu schweren Verletzungen führen.

4. Verwendung und Behandlung des Elektrowerkzeugs

- a) **Überlasten Sie das Elektrowerkzeug nicht. Verwenden Sie für Ihre Arbeit das dafür bestimmte Elektrowerkzeug.** Mit dem passenden Elektrowerkzeug arbeiten Sie besser und sicherer im angegebenen Leistungsbereich.
- b) **Benutzen Sie kein Elektrowerkzeug, dessen Schalter defekt ist.** Ein Elektrowerkzeug, das sich nicht mehr ein- oder ausschalten lässt, ist gefährlich und muss repariert werden.
- c) **Ziehen Sie den Stecker aus der Steckdose und / oder entfernen Sie den abnehmbaren Akku, bevor Sie Geräteeinstellungen vornehmen, Einsatzwerkzeugteile wechseln oder das Elektrowerkzeug weglegen.** Diese Vorsichtsmaßnahme verhindert den unbeabsichtigten Start des Elektrowerkzeugs.

- d) **Bewahren Sie unbenutzte Elektrowerkzeuge außerhalb der Reichweite von Kindern auf. Lassen Sie keine Personen das Elektrowerkzeug benutzen, die mit diesem nicht vertraut sind oder diese Anweisungen nicht gelesen haben.** Elektrowerkzeuge sind gefährlich, wenn sie von unerfahrenen Personen benutzt werden.
- e) **Pflegen Sie Elektrowerkzeuge und Einsatzwerkzeug mit Sorgfalt. Kontrollieren Sie, ob bewegliche Teile einwandfrei funktionieren und nicht klemmen, ob Teile gebrochen oder so beschädigt sind, dass die Funktion des Elektrowerkzeugs beeinträchtigt ist. Lassen Sie beschädigte Teile vor dem Einsatz des Elektrowerkzeuges reparieren.** Viele Unfälle haben ihre Ursache in schlecht gewarteten Elektrowerkzeugen.
- f) **Halten Sie Schneidwerkzeuge scharf und sauber.** Sorgfältig gepflegte Schneidwerkzeuge mit scharfen Schneidkanten verklemmen sich weniger und sind leichter zu führen.
- g) **Verwenden Sie Elektrowerkzeug, Einsatzwerkzeug, Einsatzwerkzeuge usw. entsprechend diesen Anweisungen. Berücksichtigen Sie dabei die Arbeitsbedingungen und die auszuführende Tätigkeit.** Der Gebrauch von Elektrowerkzeugen für andere als die vorgesehenen Anwendungen kann zu gefährlichen Situationen führen.
- h) **Halten Sie Griffe und Griffflächen trocken, sauber und frei von Öl und Fett.** Rutschige Griffe und Griffflächen erlauben keine sichere Bedienung und Kontrolle des Elektrowerkzeugs in unvorhergesehenen Situationen.

5. Service

- a) **Lassen Sie Ihr Elektrowerkzeug nur von qualifiziertem Fachpersonal und nur mit Original-Ersatzteilen reparieren.** Damit wird sichergestellt, dass die Sicherheit des Elektrowerkzeugs erhalten bleibt.

Sicherheitshinweise für Oberfräsen

- a) **Halten Sie das Elektrowerkzeug nur an den isolierten Griffflächen, da der Fräser die eigene Anschlussleitung treffen kann.** Der Kontakt mit einer spannungsführenden Leitung kann auch metallene Geräteteile unter Spannung setzen und könnte zu einem elektrischen Schlag führen.
- b) **Befestigen und sichern Sie das Werkstück mittels Zwingen oder auf andere Art und Weise an einer stabilen Unterlage.** Wenn Sie das Werkstück nur mit der Hand oder gegen Ihren Körper halten, bleibt es labil, was zum Verlust der Kontrolle führen kann.

- Tragen Sie eine Staubschutzmaske.

Ergänzende Anweisungen

- **Die zulässige Drehzahl der Fräswerkzeuge muss mindestens so hoch sein wie die auf dem Elektrowerkzeug angegebene Höchstdrehzahl.** Zubehör, das sich schneller als zulässig dreht, kann zerstört werden.
- **Fräser oder anderes Zubehör müssen genau in die Spannzange (Schaftdurchmesser 6/8 mm) Ihres Elektrowerkzeuges passen.** Fräswerkzeuge, die nicht genau in die Spannzange des Elektrowerkzeugs passen, drehen sich ungleichmäßig, vibrieren sehr stark und können zum Verlust der Kontrolle führen.

- **Führen Sie das Elektrowerkzeug nur eingeschaltet gegen das Werkstück.** Es besteht sonst die Gefahr eines Rückschlages, wenn sich das Einsatzwerkzeug im Werkstück verhakt.
- **Kommen Sie mit Ihren Händen nicht in den Fräsbereich und an den Fräser. Halten Sie mit Ihrer zweiten Hand den Zusatzgriff oder das Motorgehäuse.** Wenn beide Hände die Fräse halten, können diese nicht vom Fräser verletzt werden.
- **Fräsen Sie nie über Metallgegenstände, Nägel oder Schrauben.** Der Fräser kann beschädigt werden und zu erhöhten Vibrationen führen.
- **Verwenden Sie geeignete Suchgeräte, um verborgene Versorgungsleitungen aufzuspüren, oder ziehen Sie die örtliche Versorgungsgesellschaft hinzu.** Kontakt mit Elektroleitungen kann zu Feuer und elektrischem Schlag führen. Beschädigung einer Gasleitung kann zur Explosion führen. Eindringen in eine Wasserleitung verursacht Sachbeschädigung.
- Die auf dem Werkzeug angegebene Höchstdrehzahl darf nicht überschritten werden.
- Werkzeuge mit sichtbaren Rissen dürfen nicht verwendet werden.

Originalzubehör/-zusatzgeräte

- Benutzen Sie nur Zubehör und Zusatzgeräte, die in der Bedienungsanleitung angegeben sind bzw. deren Aufnahme mit dem Gerät kompatibel ist.

Vor der Inbetriebnahme

Fräswerkzeug einsetzen

WARNUNG! VERLETZUNGSGEFAHR!

- ▶ Schalten Sie vor allen Arbeiten am Gerät das Gerät aus und ziehen Sie den Netzstecker aus der Netzsteckdose.
- ◆ Drücken Sie die Spindelarretiertaste **30** und halten diese gedrückt. Die Spindelarretierung muss dabei in die Welle eintauchen.
- ◆ Lösen Sie mit dem Maulschlüssel **35** die Überwurfmutter **6** gegen den Uhrzeigersinn.
- ◆ Lassen Sie die Spindelarretiertaste **30** jetzt los.
- ◆ Setzen Sie nun das Fräswerkzeug ein. Dieses muss mindestens 20 mm eingeschoben werden.
- ◆ Drücken Sie die Spindelarretiertaste **30** und halten diese gedrückt. Die Spindelarretierung muss dabei in die Welle eintauchen.
- ◆ Ziehen Sie die Überwurfmutter **6** mit dem Maulschlüssel **35** fest.
- ◆ Lassen Sie die Spindelarretiertaste **30** jetzt los.

Absaugstutzen am Oberfräsmodul anschließen

- ◆ Schrauben Sie die Arretierschraube **17** ab.
- ◆ Setzen Sie den Absaugstutzen **33** auf die vorgesehene Bohrung für den Absaugstutzen **18**.
Achten Sie darauf, dass der Vorsprung am Absaugstutzen **33** in der Kerbe des Oberfräsmoduls **9a** sitzt, und ziehen Sie dann die Arretierschraube **17** am Absaugstutzen **33** an (Abb. D).
- ◆ Zum Abnehmen des Absaugstutzens **33** wenden Sie das Montageverfahren umgekehrt an.

- ◆ Schließen Sie eine zugelassene Staub- und Spanabsaugung an den Absaugstutzen **33** an.

Absaugstutzen am Kantenfräsmodule anschließen

- ◆ Setzen Sie den Absaugstutzen **34** auf die vorgesehene Aussparung an dem Kantenfräsmodule **7**.
- ◆ Entfernen Sie die Arretierschraube **12**.
- ◆ Befestigen Sie den Absaugstutzen **34** mit der Arretierschraube **12** (Abb. E).
- ◆ Zum Abnehmen des Absaugstutzens **34** wenden Sie das Montageverfahren umgekehrt an.
- ◆ Schließen Sie eine zugelassene Staub- und Spanabsaugung an den Absaugstutzen **34** an.

Spannzange wechseln

HINWEIS

- ▶ Verwenden Sie für Fräser mit einem 8 mm-Schaft die bereits vormontierte Spannzange **5** (8 mm). Wechseln Sie für Fräser mit 6 mm-Schaft die Spannzange wie nachfolgend beschrieben aus.
- ◆ Drücken Sie die Spindelarrätieraste **30** und halten diese gedrückt. Die Spindelarrätierung muss dabei in die Welle eintauchen.
- ◆ Lösen Sie mit dem Maulschlüssel **35** die Überwurfmutter **6** gegen den Uhrzeigersinn, bis sich die Spannzange **5** (8 mm) entnehmen lässt.
- ◆ Setzen Sie Spannzange **35** (6 mm) ein. ACHTUNG! Ziehen Sie nur dann die Überwurfmutter **6** mit dem Maulschlüssel **35** fest, wenn ein Fräswerkzeug eingesetzt ist. Andernfalls droht Beschädigung der Spannzange **5/35**.
- ◆ Lassen Sie die Spindelarrätieraste **30** jetzt los.

Inbetriebnahme

Multifunktionsfräse montieren/demontieren

Oberfräsmodule **9a** / Winkelfräsmodule **27**

- ◆ Öffnen Sie den jeweiligen Spannhebel **8/28** und führen Sie dann die Multifunktionsfräse **1** in das entsprechende Module ein.

Die Führungsnut der Multifunktionsfräse **1** muss auf den Vorsprung am jeweiligen Fräskorb ausgerichtet sein.

- ◆ Schließen Sie den jeweiligen Spannhebel **8/28**.

Kantenfräsmodule **7**

- ◆ Lösen Sie die Rändelschraube **11** und führen Sie dann die Multifunktionsfräse **1** in das Module ein.

Die Führungsnut der Multifunktionsfräse **1** muss auf den Vorsprung am Fräskorb ausgerichtet sein.

- ◆ Ziehen Sie die Rändelschraube **11** fest an.

Frästiefe einstellen (Winkelfräse/Kantenfräse)

WARNUNG! VERLETZUNGSGEFAHR!

- ▶ Schalten Sie vor allen Arbeiten am Gerät das Gerät aus und ziehen Sie den Netzstecker aus der Netzsteckdose.
- ◆ Zum Einstellen der Frästiefe drehen Sie das montierte Gerät auf den Kopf und stellen Sie es auf eine ebene Fläche.
- ◆ Öffnen Sie den Spannhebel **28** bzw. lösen Sie die Rändelschraube **11**.
- ◆ Verstellen Sie dann die Grundplatte durch Drehen der Einstellschraube **29/10** (s. Abb. F/G).
- ◆ Schließen Sie den Spannhebel **28** bzw. ziehen Sie die Rändelschraube **11** wieder fest.

Frästiefe einstellen (Oberfräse)

⚠️ WARNUNG! VERLETZUNGSGEFAHR!

- ▶ Schalten Sie vor allen Arbeiten am Gerät das Gerät aus und ziehen Sie den Netzstecker aus der Netzsteckdose.
- ◆ Stellen Sie sicher, dass der Spannhebel **24** arretiert ist. Sollte er gelöst sein, drehen Sie ihn entgegen dem Uhrzeigersinn, bis er arretiert ist.
- ◆ Stellen Sie das Gerät auf das zu bearbeitende Werkstück.
- ◆ Drehen Sie den Stufenanschlag **21**, bis die unterste Position (0 mm) anliegt. Der Tiefenanschlag **22** liegt dann in einer Linie mit der untersten Position (0 mm).
- ◆ Lösen Sie die Arretierschraube **23**.
- ◆ Lösen Sie den Spannhebel **24** durch Drehen im Uhrzeigersinn und drücken das Gerät nach unten, bis der Fräser die Werkstückoberfläche berührt (Abb. H).
- ◆ Arretieren Sie den Spannhebel **24** durch Drehen entgegen dem Uhrzeigersinn.
- ◆ Schieben Sie den Tiefenanschlag **22** nach unten, bis er auf der untersten Position (0 mm) des Stufenanschlags **21** aufsitzt (Abb. I).
- ◆ Stellen Sie den Tiefenanschlag **22** auf die gewünschte Frästiefe ein, ziehen Sie die Arretierschraube **23** fest.

HINWEIS

- ▶ Der angezeigte Wert auf der Skala der Frästiefeneinstellung (Tiefenanschlag) **22** entspricht nicht der tatsächlichen Frästiefe. Er ist immer relativ zu einem gewählten Punkt auf der Skala der Frästiefeneinstellung (Tiefenanschlag) **22** einzustellen.

- ◆ Lösen Sie nun den Spannhebel **24** und führen Sie das Gerät nach oben zurück (Abb. J).
- ◆ Überprüfen Sie die Frästiefe durch einen praktischen Versuch.

Frästiefe nachjustieren

- ◆ Die Frästiefe kann über den Drehregler **25** nachgestellt werden.
- ◆ Lösen Sie den Spannhebel **24** durch Drehen im Uhrzeigersinn. Drücken Sie das Gerät nach unten, bis der Tiefenanschlag **22** auf dem Stufenanschlag **21** aufsitzt.
- ◆ Arretieren Sie den Spannhebel **24** durch Drehen entgegen dem Uhrzeigersinn.
- ◆ Lösen Sie die Arretierschraube **23**. Justieren Sie mit dem Drehregler **25** die Skala der Frästiefeneinstellung (Tiefenanschlag) **22** so, dass Sie z. B. genau den Nullpunkt einstellen können. Ziehen Sie die Arretierschraube **23** wieder fest.
- ◆ Lösen Sie den Spannhebel **24** durch Drehen im Uhrzeigersinn und führen Sie das Gerät nach oben zurück. Überprüfen Sie die Frästiefe durch einen weiteren praktischen Versuch.

Frästiefe einstellen mit Stufenanschlag

HINWEIS

- ▶ Den Stufenanschlag **21** können Sie bei größeren Frästiefen in mehreren Stufen mit geringerer Spanabnahme verwenden.
- ◆ Stellen Sie die gewünschte Frästiefe mit der untersten Stufe (0 mm) des Stufenanschlags **21** ein (wie oben beschrieben).
- ◆ Stellen Sie danach für die ersten Bearbeitungsschritte die höheren Stufen ein.
- ◆ Überprüfen Sie die Frästiefe durch einen praktischen Versuch.

Ein- und ausschalten

⚠ WARNUNG! VERLETZUNGSGEFAHR!

- ▶ Tragen Sie Schutzhandschuhe, wenn Sie das Metallgehäuse anfassen, da es sich im Betrieb erhitzen kann.

Einschalten

- ◆ Drücken Sie die Einschaltsperrleiste **32**. Sie bleibt für 10 Sekunden aktiv.
- ◆ Halten Sie die EIN-/AUS-Taste **2** ca. 2 Sekunden gedrückt oder
- ◆ drücken Sie die EIN-/AUS-Taste **2** zweimal schnell hintereinander, um den Dauerbetrieb einzuschalten.

Ausschalten

- ◆ Drücken Sie die EIN-/AUS-Taste **2**.

Drehzahl vorwählen

- ◆ Drücken Sie die Einschaltsperrleiste **32**.
- ◆ Stellen Sie die benötigte Drehzahl mit der Taste für die Drehzahlvorwahl **31** ein. Die entsprechende Ziffer der Drehzahlstufe **3** leuchtet auf und bedeutet:
 - Stufe 1 = ca. 10.000 min⁻¹
 - Stufe 2 = ca. 12.000 min⁻¹
 - Stufe 3 = ca. 17.000 min⁻¹
 - Stufe 4 = ca. 22.000 min⁻¹
 - Stufe 5 = ca. 27.000 min⁻¹
 - Stufe 6 = ca. 34.000 min⁻¹

Fräsrichtung

Der Fräsvorgang muss stets gegen die Umlaufrichtung des Fräasers erfolgen (Gegenlauf). **ACHTUNG!** Beim Fräsen mit der Umlaufrichtung (Gleichlauf) kann Ihnen das Elektrowerkzeug aus der Hand gerissen werden.

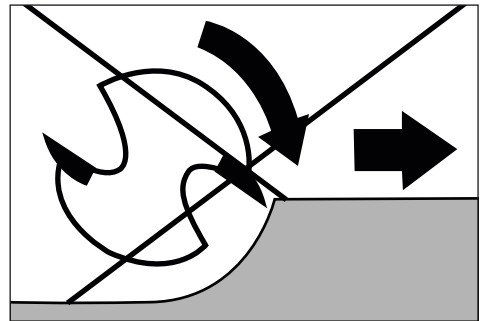
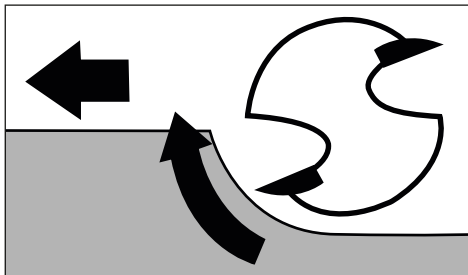

Fräsvorgang

Stellen Sie die Frästiefe wie zuvor beschrieben ein.

- ◆ Stellen Sie das Gerät auf das zu bearbeitende Werkstück und schalten es ein.
- ◆ Lösen Sie den Spannhebel **24** durch Drehen im Uhrzeigersinn. Drücken Sie das Gerät bis zum Aufsitzen des Tiefenanschlages **22** auf dem Stufenanschlag **21** nach unten.
- ◆ Arretieren Sie das Gerät durch Drehen des Spannhebels **24** entgegen dem Uhrzeigersinn.
- ◆ Führen Sie den Fräsvorgang mit gleichmäßiger Geschwindigkeit und gleichmäßigem Anpressdruck aus.

Kopierhülse einsetzen

Unter Verwendung einer Kopierhülse **37** / **38** können Schablonen auf das Werkstück übertragen werden.

HINWEIS

- ▶ Die Schablone muss mindestens so hoch sein wie der Laufring **39** der Kopierhülse **37** / **38**.
- ▶ Wählen Sie einen kleineren Fräser als den Innendurchmesser der Kopierhülse **37** / **38**.

Kopierhülse für Kantenfräse (Abb. B)

- ◆ Entfernen Sie die 4 Schrauben an der Grundplatte des Kantenfräsmoduls **7** und nehmen Sie die Grundplatte ab.
- ◆ Setzen Sie die Kopierhülse **36** in die Öffnung der Bodenplatte.
- ◆ Befestigen Sie die Grundplatte wieder am Kantenfräsmodul **7** mit den 4 Schrauben (siehe Abb. B).

Kopierhülse für Oberfräse (Abb. C):

- ◆ Entfernen Sie die 2 Schrauben **A** an der Gleitplatte **20** des Oberfräsmoduls **9a**.
- ◆ Setzen Sie die Kopierhülse **37** von unten in die Gleitplatte **20** ein.
- ◆ Befestigen Sie die Kopierhülse **37** mit den beiden Schrauben **A** an der Gleitplatte **20**.
Achten Sie darauf, dass Sie die Kopierhülse **37** richtig herum einsetzen – der Laufring **39** muss nach unten zeigen (siehe Abb. C).

Fräsen mit Kopierhülsen

- ◆ Befestigen Sie die Schablone am Werkstück.
- ◆ Setzen Sie das Werkzeug mit der Kopierhülse **37** / **36** an die Schablone an.
- ◆ Stellen Sie die gewünschte Frästiefe ein.
- ◆ Führen Sie jetzt das Gerät mit überstehender Kopierhülse **37** / **36** entlang der Seitenkante der Schablone. Arbeiten Sie hierbei mit leichtem Druck.

HINWEIS

- ▶ Aufgrund der unterschiedlichen Durchmesser von Kopierhülse und Fräser wird das Werkstück auf eine geringfügig kleinere Größe als die Schablone zugeschnitten.

Parallelanschlag einstellen und montieren

- ◆ Lösen Sie die Flügelschraube **15** am Parallelanschlag **16**.
- ◆ Stellen Sie den gewünschten Abstand ein.
- ◆ Ziehen Sie die Flügelschraube **15** am Parallelanschlag **16** wieder fest.
- ◆ Entfernen Sie die Arretierschraube **14** vom Kantenfräsmodul **7**.
- ◆ Befestigen Sie den Parallelanschlag **16** mit der Arretierschraube **14** an der Aufnahme für den Parallelanschlag **13** (Abb. K).

HINWEIS

- ◆ Sie können den Parallelanschlag **16** auch an der Rückseite des Kantenfräsmoduls **7** montieren. Benutzen Sie dazu ebenfalls die Arretierschraube **14**.

Fräsen mit Parallelanschlag

- ◆ Stellen Sie den Parallelanschlag **16** entsprechend dem erforderlichen Maß ein.
- ◆ Legen Sie den Parallelanschlag **16** an der Werkstückkante an.
- ◆ Führen Sie den Fräsvorgang mit gleichmäßiger Geschwindigkeit und gleichmäßigem Anpressdruck aus (Abb. L/M).

HINWEIS

- ▶ Falls der Abstand von der Werkstückkante zur Frässtelle zu breit ist für den Parallelanschlag oder falls das Werkstück keine gerade Seite hat, klemmen Sie ein gerades Brett am Werkstück fest und nutzen Sie dessen Kante als Führung für die Grundplatte des Fräsmoduls.

Verwendung des Winkelfräsmoduls

⚠️ WARNUNG! VERLETZUNGSGEFAHR!

- ▶ Schalten Sie vor allen Arbeiten am Gerät das Gerät aus und ziehen Sie den Netzstecker aus der Netzsteckdose.
- ◆ Setzen Sie wie zuvor beschrieben, die Multifunktionsfräse **1** ein.
- ◆ Stellen Sie sich hierbei die benötigte Frästiefe praktisch über die Skala **4** an der Multifunktionsfräse **1** ein.
- ◆ Lösen Sie den Spannhebel **23** und drehen Sie jetzt die Einstellschraube **23** auf die gewünschte Frästiefe (Abb. G).
- ◆ Schließen Sie den Spannhebel **23**.

HINWEIS

- ▶ Bevor Sie das eigentliche Werkstück bearbeiten, machen Sie einen Probesschnitt.
- ◆ Lösen Sie die Arretierschrauben **26/26b** und neigen Sie dann die Multifunktionsfräse **1** auf den gewünschten Winkel. Der eingestellte Winkel lässt sich praktisch über die Skala **26a** an der Arretierschraube **26** ablesen.
- ◆ Ziehen Sie die Arretierschrauben **26/26b** wieder fest.
- ◆ Führen Sie den Fräsvorgang mit gleichmäßiger Geschwindigkeit und gleichmäßigem Anpressdruck aus.
- ◆ Die Demontage erfolgt in umgekehrter Reihenfolge.

Verwendung des Kantenfräsmoduls

⚠️ WARNUNG! VERLETZUNGSGEFAHR!

- ▶ Schalten Sie vor allen Arbeiten am Gerät das Gerät aus und ziehen Sie den Netzstecker aus der Netzsteckdose.
- ▶ Bei der Verwendung des Kantenfräsmoduls **7** benutzen Sie immer den Absaugstutzen **34**.

- ◆ Setzen Sie wie zuvor beschrieben, die Multifunktionsfräse **1** ein.
- ◆ Stellen Sie sich hierbei die benötigte Frästiefe praktisch über die Skala **4** an der Multifunktionsfräse **1** ein.
- ◆ Lösen Sie die Rändelschraube **11** und drehen Sie jetzt die Einstellschraube **10** auf die gewünschte Frästiefe (Abb. F).
- ◆ Ziehen Sie die Rändelschraube **11** wieder fest.

HINWEIS

- ▶ Bevor Sie das eigentliche Werkstück bearbeiten, machen Sie einen Probesschnitt.
- ◆ Führen Sie den Fräsvorgang mit gleichmäßiger Geschwindigkeit und gleichmäßigem Anpressdruck aus.
- ◆ Die Demontage erfolgt in umgekehrter Reihenfolge.

HINWEIS

- ▶ Sie können den Parallelanschlag **16** ebenfalls an der Rückseite des Kantenfräsmoduls montieren (siehe Kapitel „Parallelanschlag einstellen und montieren“).

Wartung und Reinigung

⚠️ WARNUNG! VERLETZUNGSGEFAHR!

- ▶ Schalten Sie vor allen Arbeiten am Gerät das Gerät aus und ziehen Sie den Netzstecker aus der Netzsteckdose.

Kohlebürsten auswechseln

- Überprüfen Sie die Kohlebürsten in regelmäßigen Abständen. Wenn sie mehr als bis zur Hälfte verschlissen sind, wechseln Sie sie aus.

HINWEIS

- ▶ Wechseln Sie immer beide Kohlebürsten zusammen.
- ▶ Verwenden Sie nur identische Kohlebürsten.

- ◆ Zum Auswechseln der Kohlebürste öffnen sie die Abdeckkappe **A** mit Hilfe eines Schlitzschraubendrehers.

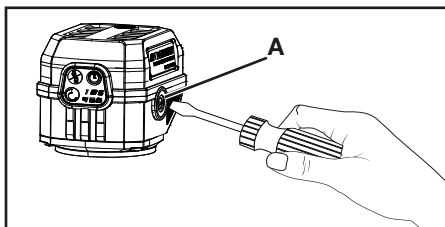

- ◆ Nehmen Sie die abgenutzte Kohlebürste heraus und ersetzen Sie sie durch neue.
- ◆ Drehen Sie anschließend die Abdeckkappe **A** wieder ein.
- ◆ Verfahren Sie ebenso auf der entgegengesetzten Seite.
- Halten Sie die Kohlebürsten stets sauber, damit sie frei in ihrer Halterung gleiten können.

Reinigen

- Das Gerät muss stets sauber, trocken und frei von Öl oder Schmierfetten sein.
- Es dürfen keine Flüssigkeiten in das Innere der Geräte gelangen.
- Verwenden Sie zum Reinigen des Gehäuses ein trockenes Tuch. Verwenden Sie niemals Benzin, Lösungsmittel oder Reiniger, die Kunststoff angreifen.

⚠️ WARNUNG!

- **Lassen Sie Ihre Geräte von der Servicestelle oder einer Elektrofachkraft und nur mit Original-Ersatzteilen reparieren.** Damit wird sichergestellt, dass die Sicherheit des Gerätes erhalten bleibt.
- **Wenn ein Ersatz der Anschlussleitung erforderlich ist, dann ist dies vom Hersteller oder seinem Vertreter auszuführen, um Sicherheitsgefährdungen zu vermeiden.**

Entsorgung

Für Frankreich gilt:

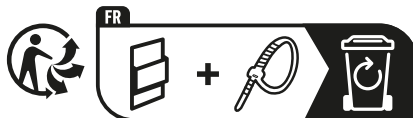

Das Produkt, die Verpackung und die Bedienungsanleitung sind recycelbar, unterliegen einer erweiterten Herstellerverantwortung und werden getrennt gesammelt.



Werfen Sie Elektrowerkzeuge nicht in den Hausmüll!

Das nebenstehende Symbol einer durchgestrichenen Mülltonne auf Rädern zeigt an, dass dieses Gerät der Richtlinie 2012/19/EU unterliegt. Diese Richtlinie besagt, dass Sie dieses Gerät am Ende seiner Nutzungszeit nicht mit dem normalen Haushaltsmüll entsorgen dürfen, sondern in speziell eingerichteten Sammelstellen, Wertstoffhöfen oder Entsorgungsbetrieben abgeben müssen.

Diese Entsorgung ist für Sie kostenfrei. Schonen Sie die Umwelt und entsorgen Sie fachgerecht.

Für den deutschen Markt gilt

Beim Kauf eines Neugerätes haben Sie das Recht, ein entsprechendes Altgerät an Ihren Händler zurückzugeben. Händler von Elektro- und Elektronikgeräten sowie Lebensmittelhändler, die regelmäßig Elektro- und Elektronikgeräte verkaufen, sind verpflichtet, bis zu drei Altgeräte unentgeltlich zurückzunehmen, auch ohne dass ein Neugerät gekauft wird, wenn die Altgeräte in keiner Abmessung größer als 25 cm sind.

LIDL bietet Ihnen Rücknahmemöglichkeiten direkt in den Filialen und Märkten an.

Sofern Ihr Altgerät personenbezogene Daten enthält, sind Sie selbst für deren Löschung verantwortlich, bevor Sie es zurückgeben.



Weitere Möglichkeiten zur Entsorgung des ausgedienten Produkts erfahren Sie bei Ihrer Gemeinde- oder Stadtverwaltung.



Die Verpackung besteht aus umweltfreundlichen Materialien, die Sie über die örtlichen Recyclingstellen entsorgen können.

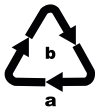

Entsorgen Sie die Verpackung umweltgerecht. Beachten Sie die Kennzeichnung auf den verschiedenen Verpackungsmaterialien und trennen Sie diese gegebenenfalls gesondert. Die Verpackungsmaterialien sind gekennzeichnet mit Abkürzungen (a) und Ziffern (b) mit folgender Bedeutung: 1–7: Kunststoffe, 20–22: Papier und Pappe, 80–98: Verbundstoffe.

Für Spanien gilt:



Die Verpackung enthält Bestandteile aus Papier und/oder Pappe.



Die Verpackung enthält Bestandteile aus Plastik und/oder Metall.

Garantie der Kompernaß Handels GmbH

Sehr geehrte Kundin, sehr geehrter Kunde, Sie erhalten auf dieses Gerät 5 Jahre Garantie ab Kaufdatum. Sofern im Lieferumfang enthalten, erhalten Sie auf die Akku-Packs der X12V und X20V Team Serie 3 Jahre Garantie ab Kaufdatum. Im Falle von Mängeln dieses Produkts stehen Ihnen gegen den Verkäufer des Produkts gesetzliche Rechte zu. Diese gesetzlichen Rechte werden durch unsere im Folgenden dargestellte Garantie nicht eingeschränkt.

Garantiebedingungen

Die Garantiefrist beginnt mit dem Kaufdatum. Bitte bewahren Sie den Kassenbonn gut auf. Dieser wird als Nachweis für den Kauf benötigt.

Tritt innerhalb von 5 Jahren ab dem Kaufdatum dieses Produkts ein Material- oder Fabrikationsfehler auf, wird das Produkt von uns – nach unserer Wahl – für Sie kostenlos repariert, ersetzt oder der Kaufpreis erstattet. Diese Garantieleistung setzt voraus, dass innerhalb der 5-Jahresfrist das defekte Gerät und der Kaufbeleg (Kassenbonn) vorgelegt und schriftlich kurz beschrieben wird, worin der Mangel besteht und wann er aufgetreten ist.

Wenn der Defekt von unserer Garantie gedeckt ist, erhalten Sie das reparierte oder ein neues Produkt zurück. Mit Reparatur oder Austausch des Produkts beginnt kein neuer Garantiezeitraum.

Garantiezeit und gesetzliche Mängelansprüche

Die Garantiezeit wird durch die Gewährleistung nicht verlängert. Dies gilt auch für ersetzte und reparierte Teile. Eventuell schon beim Kauf vorhandene Schäden und Mängel müssen sofort nach dem Auspacken gemeldet werden. Nach Ablauf der Garantiezeit anfallende Reparaturen sind kostenpflichtig.

Garantieumfang

Das Gerät wurde nach strengen Qualitätsrichtlinien sorgfältig produziert und vor Auslieferung gewissenhaft geprüft.

Die Garantieleistung gilt für Material- oder Fabrikationsfehler. Der Garantieumfang erstreckt sich nicht auf Produktteile, die normaler Abnutzung ausgesetzt sind und daher als Verschleißteile angesehen werden können, wie z. B. Sägeblätter, Ersatzklingen, Schleifpapiere, etc. oder auf Beschädigungen an zerbrechlichen Teilen, wie z. B. Schalter oder Teile, die aus Glas gefertigt sind.

Diese Garantie verfällt, wenn das Produkt beschädigt, nicht sachgemäß benutzt oder gewartet wurde. Für eine sachgemäße Benutzung des Produkts sind alle in der Bedienungsanleitung aufgeführten Anweisungen genau einzuhalten.

Verwendungszwecke und Handlungen, von denen in der Bedienungsanleitung abgesehen oder vor denen gewarnt wird, sind unbedingt zu vermeiden.

Das Produkt ist nur für den privaten und nicht für den gewerblichen Gebrauch bestimmt. Bei missbräuchlicher und unsachgemäßer Behandlung, Gewaltanwendung und bei Eingriffen, die nicht von unserer autorisierten Serviceniederlassung vorgenommen wurden, erlischt die Garantie.

Garantieleistung gilt nicht bei

- normaler Abnutzung der Akkukapazität
- gewerblichen Gebrauch des Produktes
- Beschädigung oder Veränderung des Produktes durch den Kunden
- Missachtung der Sicherheits- und Wartungsvorschriften, Bedienungsfehler
- Schäden durch Elementarereignisse

Abwicklung im Garantiefall

Um eine schnelle Bearbeitung Ihres Anliegens zu gewährleisten, folgen Sie bitte den folgenden Hinweisen:

- Bitte halten Sie für alle Anfragen den Kassenbon und die Artikelnummer (IAN) 463350_2404 als Nachweis für den Kauf bereit.
- Die Artikelnummer entnehmen Sie bitte dem Typenschild am Produkt, einer Gravur am Produkt, dem Titelblatt der Bedienungsanleitung (unten links) oder dem Aufkleber auf der Rück- oder Unterseite des Produktes.
- Sollten Funktionsfehler oder sonstige Mängel auftreten kontaktieren Sie zunächst die nachfolgend benannte Serviceabteilung telefonisch oder nutzen Sie unser Kontaktformular, das Sie auf parkside-diy.com in der Kategorie Service finden.

- Ein als defekt erfasstes Produkt können Sie dann unter Beifügung des Kaufbelegs (Kassenbon) und der Angabe, worin der Mangel besteht und wann er aufgetreten ist, für Sie portofrei an die Ihnen mitgeteilte Serviceanschrift übersenden.



Auf parkside-diy.com können Sie diese und viele weitere Handbücher einsehen und herunterladen. Mit diesem QR-Code gelangen Sie direkt auf parkside-diy.com.

Wählen Sie Ihr Land aus, und

suchen Sie über die Suchmaske nach den Bedienungsanleitungen.

Mittels Eingabe der Artikelnummer (IAN) 463350_2404 gelangen Sie zur Bedienungsanleitung für Ihren Artikel.

Service

DE Deutschland

Tel.: 0800 8855 300

Kontaktformular auf parkside-diy.com

AT Österreich

Tel.: 0800 447 750

Kontaktformular auf parkside-diy.com

CH Schweiz

Tel.: 0800 563 601

Kontaktformular auf parkside-diy.com

IAN 463350_2404

Importeur

Bitte beachten Sie, dass die folgende Anschrift keine Serviceanschrift ist. Kontaktieren Sie zunächst die benannte Servicestelle.

KOMPERNASS HANDELS GMBH

BURGSTRASSE 21

44867 BOCHUM

DEUTSCHLAND

www.kompernass.com

Original-Konformitätserklärung

Wir, KOMPERNASS HANDELS GMBH, Dokumentenverantwortlicher: Herr Semi Uguzlu, BURGSTR. 21, 44867 BOCHUM, Deutschland, erklären hiermit, dass dieses Produkt mit den folgenden Normen, normativen Dokumenten und EG-Richtlinien übereinstimmt:

Maschinenrichtlinie

(2006/42/EG)

Elektromagnetische Verträglichkeit

(2014/30/EU)

RoHS-Richtlinie

(2011/65/EU)*

* Die alleinige Verantwortung für die Ausstellung dieser Konformitätserklärung trägt der Hersteller. Der oben beschriebene Gegenstand der Erklärung erfüllt die Vorschriften der Richtlinie 2011/65/EU des Europäischen Parlaments und des Rates vom 8. Juni 2011 zur Beschränkung der Verwendung bestimmter gefährlicher Stoffe in Elektro- und Elektronikgeräten.

Angewandte harmonisierte Normen

EN 62841-1:2015/A11:2022

EN 62841-2-17:2017

EN IEC 55014-1:2021

EN IEC 55014-2:2021

EN IEC 61000-3-2:2019/A1:2021

EN 61000-3-3:2013/A2:2021

EN IEC 63000:2018

Typbezeichnung der Maschine: Multifräse PPMF 710 A1

Herstellungsjahr: 10–2024

Seriennummer: IAN 463350_2404

Bochum, 12.08.2024



Semi Uguzlu
- Qualitätsmanager -

Technische Änderungen im Sinne der Weiterentwicklung sind vorbehalten.

Table des matières

Introduction	34
Utilisation conforme à l'usage prévu	34
Description de l'appareil	34
Matériel fourni	35
Caractéristiques techniques	35
Avertissements de sécurité généraux pour l'outil électrique	36
1. Sécurité de la zone de travail	36
2. Sécurité électrique	36
3. Sécurité des personnes	37
4. Utilisation et entretien de l'outil électrique	37
5. Maintenance et entretien	38
Consignes de sécurité relatives aux défonceuses	38
Instructions complémentaires	38
Accessoires/équipements supplémentaires d'origine	39
Avant la mise en service	39
Positionner l'outil de fraisage	39
Raccorder le manchon d'aspiration au module de défonceuse	39
Raccorder le manchon d'aspiration au module de détournage	40
Changer la douille de serrage	40
Mise en service	40
Monter/démonter la fraiseuse multifonctions	40
Régler la profondeur de fraisage (fraiseuse d'angles/affleureuse)	40
Régler la profondeur de fraisage (défonceuse)	41
Mettre en marche et éteindre	42
Présélectionner la vitesse de rotation	42
Sens de fraisage	42
Fraisage	42
Mettre la douille de copiage en place	42
Fraisage avec douilles de copiage	43
Régler et monter la butée parallèle	43
Fraisage avec la butée parallèle	43
Utilisation du module de fraisage d'angles	44
Utilisation du module de détournage	44
Entretien et nettoyage	45
Remplacer les balais de charbon	45
Nettoyage	45
Recyclage	46
Garantie pour Kompernass Handels GmbH pour la France	46
Garantie pour Kompernass Handels GmbH pour la Belgique	49
Service après-vente	50
Importateur	50
Traduction de la déclaration de conformité originale	51

Introduction

Nous vous félicitons pour l'achat de votre nouvel appareil. Vous venez ainsi d'opter pour un produit de grande qualité. Le mode d'emploi fait partie de ce produit. Il contient des remarques importantes concernant la sécurité, l'utilisation et le recyclage. Avant d'utiliser le produit, veuillez vous familiariser avec toutes les consignes d'utilisation et avertissements de sécurité. N'utilisez le produit que conformément aux descriptions et pour les domaines d'utilisation indiqués. Si vous cédez le produit à un tiers, remettez-lui également tous les documents.

Utilisation conforme à l'usage prévu

L'appareil est destiné à fraiser des rainures, chants, profilés et trous oblongs sur un support solide, dans le bois, le plastique et des matériaux légers, ainsi qu'au fraisage par copiage. L'appareil n'est pas adapté à une utilisation en extérieur. Toute autre utilisation ou modification de la machine est considérée comme non conforme et s'accompagne de risques d'accident considérables. Ne convient pas à un usage professionnel.

Description de l'appareil

- 1 Fraiseuse multifonctions
- 2 Touche MARCHE/ARRÊT
- 3 Niveau de vitesse de rotation
- 4 Échelle graduée
- 5 Douille de serrage 8 mm
- 6 Écrou raccord
- 7 Module de détourage
- 8 Levier de serrage
- 9 Poignée du module de défonceuse
- 9a Module de défonceuse
- 10 Vis de réglage
- 11 Vis moletée
- 12 Vis de retenue

- 13 Logement de la butée parallèle
- 14 Vis de retenue (prémontée sur le module de détourage)
- 15 Vis à ailettes
- 16 Butée parallèle
- 17 Vis de retenue
- 18 Alésage pour manchon d'aspiration
- 19 Plaque de base
- 20 Plaque coulissante
- 21 Butée de niveau
- 22 Butée de profondeur (échelle graduée du réglage de la profondeur de fraisage)
- 23 Vis de retenue
- 24 Levier de serrage
- 25 Bouton rotatif (réglage précis de la profondeur de fraisage)
- 26 Vis de retenue
- 26a Échelle graduée pour réglage de l'angle
- 26b Vis de retenue
- 27 Module de fraisage d'angles
- 28 Levier de serrage
- 29 Vis de réglage
- 30 Touche de retenue de broche
- 31 Présélection de la vitesse de rotation
- 32 Verrouillage de mise en marche

Fig. A

- 33 Manchon d'aspiration pour module de défonceuse
- 34 Manchon d'aspiration pour module de détourage
- 35 Douille de serrage 6 mm
- 36 Clé plate
- 37 Douille de copiage 16 mm (pour module de défonceuse)
- 38 Douille de copiage 10 mm (pour module de détourage)
- 39 Bague de roulement de la douille de copiage

Matériel fourni

- 1 fraiseuse multifonction
- 1 module de défonceuse
- 1 module de fraisage d'angles
- 1 module de détourage
- 1 butée parallèle
- 1 clé plate
- 2 manchons d'aspiration
- 1 douille de serrage 6 mm
- 1 douille de serrage 8 mm (prémontée)
- 2 douilles de copiage (10 mm + 16 mm)
- 1 mallette de transport
- 1 mode d'emploi

Caractéristiques techniques

- Puissance absorbée 710 W
- Tension nominale 230 V ~, 50 Hz
- Classe de protection II/□ (double isolation)
- Plage nominale de vitesses à vide n_0 10 000–34 000 min⁻¹
- Niveau 1 = env. 10 000 min⁻¹
- Niveau 2 = env. 12 000 min⁻¹
- Niveau 3 = env. 17 000 min⁻¹
- Niveau 4 = env. 22 000 min⁻¹
- Niveau 5 = env. 27 000 min⁻¹
- Niveau 6 = env. 34 000 min⁻¹
- Hauteur de levage défonceuse 0–40 mm
- Hauteur de levage affleureuse 0–35 mm
- Logement d'outil 6/8 mm

Valeur d'émissions sonores

Valeur de mesure du bruit déterminée conformément à la norme EN 62841.
 Le niveau de bruit A pondéré typique de l'outil électrique est de :

- Niveau de pression acoustique $L_{pA} = 83,9$ dB
- Imprécision $K_{pA} = 3$ dB
- Niveau de puissance acoustique $L_{WA} = 91,9$ dB
- Imprécision K $K_{WA} = 3$ dB

Porter une protection auditive !

Valeur d'émission des vibrations

Valeurs totales des vibrations (somme vectorielle triaxiale) déterminées selon la norme EN 62841 :

- Vibrations main/bras $a_h < 2,5$ m/s²
- Imprécision $K = 1,5$ m/s²

REMARQUE

- ▶ Les valeurs totales des vibrations et les valeurs d'émissions sonores indiquées ont été mesurées conformément à une méthode de mesure normée et peuvent être utilisées pour comparer des outils électriques entre eux.
- ▶ Les valeurs totales d'émission de vibrations et les valeurs d'émissions sonores indiquées peuvent également être utilisées pour une évaluation préliminaire de la sollicitation.

⚠ AVERTISSEMENT !

- ▶ Pendant l'utilisation effective de l'outil électrique, les émissions de vibrations et sonores peuvent différer des valeurs indiquées en fonction de la manière dont l'outil électrique est utilisé, et en particulier en fonction du type de pièce à usiner.
- ▶ Essayez de garder la sollicitation aussi faible que possible. Des mesures d'exemple de réduction de la sollicitation des vibrations sont le port de gants lors de l'utilisation de l'outil et la limitation du temps de travail. À ce titre, toutes les parts du cycle de travail doivent être prises en compte (par exemple les durées pendant lesquelles l'outil électrique est éteint et celles pendant lesquelles il est allumé, mais fonctionne sans charge).



Avertissements de sécurité généraux pour l'outil électrique

⚠ AVERTISSEMENT !

- ▶ **Lire tous les avertissements de sécurité, les instructions, les illustrations et les spécifications fournis avec cet outil électrique.** Ne pas suivre les instructions énumérées ci-dessous peut provoquer un choc électrique, un incendie et/ou une blessure sérieuse.

Conserver tous les avertissements et toutes les instructions pour pouvoir s'y reporter ultérieurement.

Le terme "outil électrique" dans les avertissements de sécurité fait référence à votre outil électrique alimenté par le secteur (avec cordon d'alimentation) ou à votre outil électrique fonctionnant sur batterie (sans cordon d'alimentation).

1. Sécurité de la zone de travail

- a) **Conserver la zone de travail propre et bien éclairée.** Les zones en désordre ou sombres sont propices aux accidents.
- b) **Ne pas faire fonctionner les outils électriques en atmosphère explosive, par exemple en présence de liquides inflammables, de gaz ou de poussières.** Les outils électriques produisent des étincelles qui peuvent enflammer les poussières ou les fumées.
- c) **Maintenir les enfants et les personnes présentes à l'écart pendant l'utilisation de l'outil électrique.** Les distractions peuvent vous faire perdre le contrôle de l'outil.

2. Sécurité électrique

- a) **Il faut que les fiches de l'outil électrique soient adaptées au socle. Ne jamais modifier la fiche de quelque façon que ce soit. Ne pas utiliser d'adaptateurs avec des outils électriques à branchement de terre.** Des fiches non modifiées et des socles adaptés réduisent le risque de choc électrique.
- b) **Éviter tout contact du corps avec des surfaces reliées à la terre telles que les tuyaux, les radiateurs, les cuisinières et les réfrigérateurs.** Il existe un risque accru de choc électrique si votre corps est relié à la terre.
- c) **Ne pas exposer les outils électriques à la pluie ou à des conditions humides.** La pénétration d'eau à l'intérieur d'un outil électrique augmente le risque de choc électrique.
- d) **Ne pas maltraiter le cordon. Ne jamais utiliser le cordon pour porter, tirer ou débrancher l'outil électrique. Maintenir le cordon à l'écart de la chaleur, du lubrifiant, des arêtes vives ou des parties en mouvement.** Des cordons endommagés ou emmêlés augmentent le risque de choc électrique.
- e) **En cas d'utilisation d'un outil électrique à l'extérieur, utiliser uniquement des rallonges adaptées à l'utilisation extérieure.** L'utilisation d'un cordon adapté à l'utilisation extérieure réduit le risque de choc électrique.
- f) **Si l'usage d'un outil électrique dans un environnement humide est inévitable, utiliser une alimentation protégée par un dispositif à courant résiduel (RCD).** L'usage d'un RCD réduit le risque de choc électrique.

3. Sécurité des personnes

- a) **Rester vigilant, regarder ce que vous êtes en train de faire et faire preuve de bon sens dans votre utilisation de l'outil électrique. Ne pas utiliser un outil électrique lorsque vous êtes fatigué ou sous l'emprise de drogues, de l'alcool ou de médicaments.** Un moment d'inattention en cours d'utilisation d'un outil électrique peut entraîner des blessures graves.
- b) **Utiliser un équipement de protection individuelle. Toujours porter des lunettes de protection.** Les équipements de protection individuelle tels que les masques contre les poussières, les chaussures de sécurité antidérapantes, les casques ou les protections auditives utilisés pour les conditions appropriées réduisent les blessures.
- c) **Éviter tout démarrage intempestif. S'assurer que l'interrupteur est en position arrêt avant de brancher l'outil au secteur et/ou au bloc de batteries, de le ramasser ou de le porter.** Porter les outils électriques en ayant le doigt sur l'interrupteur ou brancher des outils électriques dont l'interrupteur est en position marche est source d'accidents.
- d) **Retirer toute clé de réglage avant de mettre l'outil électrique en marche.** Une clé laissée fixée sur une partie tournante de l'outil électrique peut donner lieu à des blessures.
- e) **Ne pas se précipiter. Garder une position et un équilibre adaptés à tout moment.** Cela permet un meilleur contrôle de l'outil électrique dans des situations inattendues.

- f) **S'habiller de manière adaptée. Ne pas porter de vêtements amples ou de bijoux. Garder les cheveux et les vêtements à distance des parties en mouvement.** Des vêtements amples, des bijoux ou les cheveux longs peuvent être pris dans des parties en mouvement.
- g) **Si des dispositifs sont fournis pour le raccordement d'équipements pour l'extraction et la récupération des poussières, s'assurer qu'ils sont connectés et correctement utilisés.** Utiliser des collecteurs de poussière peut réduire les risques dus aux poussières.
- h) **Ne vous croyez pas en parfaite sécurité et ne négligez pas les règles de sécurité liées aux outils électriques, même si vous êtes familiarisé avec l'outil électrique en raison d'une utilisation fréquente.** Une fraction de seconde d'inattention peut provoquer une blessure grave.

4. Utilisation et entretien de l'outil électrique

- a) **Ne pas forcer l'outil électrique. Utiliser l'outil électrique adapté à votre application.** L'outil adapté réalisera mieux le travail et de manière plus sûre au régime pour lequel il a été construit.
- b) **Ne pas utiliser l'outil électrique si l'interrupteur ne permet pas de passer de l'état de marche à arrêt et inversement.** Tout outil qui ne peut pas être commandé par l'interrupteur est dangereux et il faut le réparer.
- c) **Débrancher la fiche de la source d'alimentation et/ou enlever le bloc de batteries, s'il est amovible, avant tout réglage, changement d'accessoires ou avant de ranger l'outil électrique.** De telles mesures de sécurité préventives réduisent le risque de démarrage accidentel de l'outil électrique.

- d) **Conserver les outils à l'arrêt hors de la portée des enfants et ne pas permettre à des personnes ne connaissant pas l'outil électrique ou les présentes instructions de le faire fonctionner.** Les outils électriques sont dangereux entre les mains d'utilisateurs novices.
- e) **Observer la maintenance des outils électriques et des accessoires. Vérifier qu'il n'y a pas de mauvais alignement ou de blocage des parties mobiles, des pièces cassées ou toute autre condition pouvant affecter le fonctionnement de l'outil électrique. En cas de dommages, faire réparer l'outil électrique avant de l'utiliser.** De nombreux accidents sont dus à des outils électriques mal entretenus.
- f) **Garder affûtés et propres les outils permettant de couper.** Des outils destinés à couper correctement entretenus avec des pièces coupantes tranchantes sont moins susceptibles de bloquer et sont plus faciles à contrôler.
- g) **Utiliser l'outil électrique, le ou les outil(s) à insérer, etc., conformément à ces instructions, en tenant compte des conditions de travail et du travail à réaliser.** L'utilisation de l'outil électrique pour des opérations différentes de celles prévues peut donner lieu à des situations dangereuses.
- h) **Il faut que les poignées et les surfaces de préhension restent sèches, propres et dépourvues d'huiles et de graisses.** Des poignées et des surfaces de préhension glissantes rendent impossibles la manipulation et le contrôle en toute sécurité de l'outil dans les situations inattendues.

5. Maintenance et entretien

- a) **Faire entretenir l'outil électrique par un réparateur qualifié utilisant uniquement des pièces de rechange identiques.** Cela assurera que la sécurité de l'outil est maintenue.

Consignes de sécurité relatives aux défonceuses

- a) **Tenez l'appareil électrique uniquement par ses surfaces de préhension isolées, car la fraise risque de toucher son propre cordon d'alimentation.** Le contact avec une ligne électrique peut également mettre les parties métalliques de l'appareil sous tension et pourrait provoquer un choc électrique.
- b) **Fixez et sécurisez la pièce à usiner à l'aide de serre-joints ou d'une autre manière sur un support stable.** Si vous ne tenez la pièce usinée que d'une seule main ou contre votre corps, elle reste instable ; cela peut entraîner une perte de contrôle.

- Portez un masque anti-poussières.

Instructions complémentaires

- **La vitesse de rotation autorisée des outils de fraisage doit être au moins aussi élevée que la vitesse de rotation maximale indiquée sur l'outil électrique.** Les accessoires qui tournent plus rapidement qu'autorisé peuvent se briser.
- **Les fraises et autres accessoires doivent rentrer de manière précise dans la douille de serrage (diamètre de la queue 6/8 mm) équipant votre appareil électrique.** Les outils de fraisage qui ne correspondent pas exactement à la douille de serrage de votre outil électrique tournent irrégulièrement, vibrent très fortement et peuvent ainsi vous faire perdre le contrôle de ce dernier.

- **N'amenez l'outil électrique contre la pièce à usiner qu'après l'avoir allumé.** Il existe sinon un risque de recul brutal si l'outil à insérer se coince dans la pièce.
- **N'approchez pas les mains de la zone de fraisage et de la fraise. Gardez la deuxième main sur la poignée auxiliaire ou sur le boîtier du moteur.** Si les deux mains tiennent la défonceuse, elles ne peuvent pas être blessées par la fraise.
- **Ne fraisez jamais des objets en métal, des clous ou des vis.** Les fraises risquent d'être endommagées et d'entraîner des vibrations élevées.
- **Utilisez des appareils de recherche appropriés pour localiser des conduites d'alimentation cachées ou questionnez la société de distribution locale.** Le contact avec les lignes électriques peut entraîner un incendie et un choc électrique. La détérioration d'une conduite de gaz peut entraîner une explosion. Percer une conduite d'eau entraîne des dégâts matériels.
- Ne pas dépasser la vitesse de rotation maximale indiquée sur l'outil.
- Les outils présentant des fissures visibles ne doivent pas être utilisés.









Accessoires/équipements supplémentaires d'origine

- Utilisez uniquement les accessoires et équipements supplémentaires spécifiés dans le mode d'emploi ou dont le moyen de fixation est compatible avec l'appareil.









Avant la mise en service

Positionner l'outil de fraisage

AVERTISSEMENT ! RISQUE DE BLESSURE !

- ▶ Avant d'effectuer tout travail sur l'appareil, éteignez-le et débranchez-le de la prise secteur.
- ◆ Appuyez sur la touche de retenue de la broche  et maintenez-la appuyée. La retenue de broche doit alors s'enfoncer dans l'arbre.
- ◆ Desserrez l'écrou-raccord  avec la clé plate  en la tournant dans le sens antihoraire.
- ◆ Relâchez maintenant la touche de retenue de la broche .
- ◆ Mettez maintenant en place l'outil de fraisage. Il doit être inséré d'au moins 20 mm.
- ◆ Appuyez sur la touche de retenue de la broche  et maintenez-la appuyée. La retenue de broche doit alors s'enfoncer dans l'arbre.
- ◆ Serrez bien l'écrou-raccord  avec la clé plate .
- ◆ Relâchez maintenant la touche de retenue de la broche .

Raccorder le manchon d'aspiration au module de défonceuse

- ◆ Dévissez la vis de retenue .
- ◆ Placez le manchon d'aspiration  sur l'alésage prévu pour le manchon d'aspiration . Veillez à ce que la protubérance du manchon d'aspiration  s'enclenche dans l'encoche du module de défonceuse  et serrez alors la vis de retenue  sur le manchon d'aspiration  (fig. D).
- ◆ Pour retirer le manchon d'aspiration , appliquez la procédure de montage en sens inverse.

- ◆ Branchez un dispositif adapté pour l'aspiration des poussières et copeaux au manchon d'aspiration **33**.

Raccorder le manchon d'aspiration au module de détourage

- ◆ Placez le manchon d'aspiration **34** sur la cavité prévue sur le module de détourage **7**.
- ◆ Retirez la vis de retenue **12**.
- ◆ Fixez le manchon d'aspiration **34** avec la vis de retenue **12** (fig. E).
- ◆ Pour retirer le manchon d'aspiration **34**, appliquez la procédure de montage en sens inverse.
- ◆ Branchez un dispositif adapté pour l'aspiration des poussières et copeaux au manchon d'aspiration **34**.

Changer la douille de serrage

REMARQUE

- ▶ Pour des fraises avec une queue de 8 mm, utilisez la douille de serrage **5** déjà montée (8 mm). Changez de douille de serrage comme décrit ci-dessous pour les fraises à queue de 6 mm.
- ◆ Appuyez sur la touche de retenue de la broche **30** et maintenez-la appuyée. La retenue de broche doit alors s'enfoncer dans l'arbre.
- ◆ Desserrez l'écrou-raccord **6** avec la clé plate **36** en la tournant dans le sens antihoraire jusqu'à ce que la douille de serrage **5** (8 mm) puisse être retirée.
- ◆ Mettez en place la douille de serrage **35** (6 mm).
ATTENTION ! Ne serrez l'écrou-raccord **6** à fond avec la clé plate **36** que lorsqu'un outil de fraisage est en place. Sans quoi la douille de serrage **5/35** risque d'être abîmée.
- ◆ Relâchez maintenant la touche de retenue de la broche **30**.

Mise en service

Monter/démonter la fraiseuse multifonctions

Module de défonceuse **9a** / module de fraisage d'angles **27**

- ◆ Ouvrez le levier de serrage **8/23** respectif et introduisez ensuite la fraiseuse multifonctions **1** dans le module correspondant.

La rainure de guidage de la fraiseuse multifonctions **1** doit être alignée avec la protubérance sur le panier de fraisage respectif.

- ◆ Fermez le levier de serrage **8/23** respectif.

Module de détourage **7**

- ◆ Desserrez la vis moletée **11** et introduisez ensuite la fraiseuse multifonctions **1** dans le module.

La rainure de guidage de la fraiseuse multifonctions **1** doit être alignée avec la protubérance sur le panier de fraisage.

- ◆ Serrez fermement la vis moletée **11**.

Régler la profondeur de fraisage (fraiseuse d'angles/affleureuse)

⚠ AVERTISSEMENT ! RISQUE DE BLESSURE !

- ▶ Avant d'effectuer tout travail sur l'appareil, éteignez-le et débranchez-le de la prise secteur.
- ◆ Pour régler la profondeur de fraisage, retournez l'appareil monté et placez-le sur une surface plane.
- ◆ Desserrez le levier de serrage **23** ou desserrez la vis moletée **11**.
- ◆ Réglez ensuite la plaque de base en tournant la vis de réglage **29/10** (voir fig. F/G).
- ◆ Refermez le levier de serrage **23** ou resserrez la vis moletée **11**.

Régler la profondeur de fraisage (défonceuse)

⚠ AVERTISSEMENT ! RISQUE DE BLESSURE !

- ▶ Avant d'effectuer tout travail sur l'appareil, éteignez-le et débranchez-le de la prise secteur.
- ◆ Assurez-vous que le levier de serrage **24** est bloqué. S'il est desserré, tournez-le dans le sens antihoraire jusqu'à ce qu'il soit bloqué.
- ◆ Posez l'appareil sur la pièce à usiner.
- ◆ Tournez la butée de niveau **21** jusqu'en position la plus basse (0 mm). La butée de profondeur **22** se retrouve alors alignée sur la position la plus basse (0 mm).
- ◆ Dévissez la vis de retenue **23**.
- ◆ Desserrez le levier de serrage **24** en le tournant dans le sens horaire et poussez l'appareil vers le bas jusqu'à ce que la fraise touche la surface de la pièce à usiner (fig. H).
- ◆ Bloquez le levier de serrage **24** en le tournant dans le sens antihoraire.
- ◆ Poussez la butée de profondeur **22** vers le bas jusqu'à ce qu'elle arrive sur la position la plus basse (0 mm) de la butée de niveau **21** (fig. I).
- ◆ Réglez la butée de profondeur **22** sur la profondeur de fraisage souhaitée, serrez bien la vis de retenue **23**.

REMARQUE

- ▶ La valeur affichée sur l'échelle graduée du réglage de la profondeur de fraisage (butée de profondeur) **22** ne correspond pas à la profondeur de fraisage réelle. Elle doit toujours être réglée de manière relative à un point choisi sur l'échelle graduée du réglage de la profondeur de fraisage (butée de profondeur) **22**.

- ◆ Desserrez maintenant le levier de serrage **24** et ramenez l'appareil vers le haut (fig. J).
- ◆ Contrôlez la profondeur de fraisage avec un essai pratique.

Réajuster la profondeur de fraisage

- ◆ La profondeur de fraisage se réajuste avec le bouton rotatif **25**.
- ◆ Desserrez le levier de serrage **24** en tournant dans le sens horaire. Poussez l'appareil vers le bas jusqu'à ce que la butée de profondeur **22** repose sur la butée de niveau **21**.
- ◆ Bloquez le levier de serrage **24** en le tournant dans le sens antihoraire.
- ◆ Dévissez la vis de retenue **23**. À l'aide du bouton rotatif **25**, ajustez l'échelle graduée du réglage de la profondeur de fraisage (butée de profondeur) **22** de manière à pouvoir par exemple régler précisément le point zéro. Resserrez à nouveau la vis de retenue **23**.
- ◆ Desserrez le levier de serrage **24** en tournant dans le sens horaire et repoussez l'appareil vers le haut. Contrôlez la profondeur de fraisage avec un nouvel essai pratique.

Régler la profondeur de fraisage avec la butée de niveau

REMARQUE

- ▶ Pour les profondeurs de fraisage plus importantes, vous pouvez utiliser la butée de niveau **21** sur plusieurs niveaux avec un enlèvement de copeaux plus réduit.
- ◆ Réglez la profondeur de fraisage souhaitée sur le niveau le plus bas (0 mm) de la butée de niveau **21** (comme décrit ci-dessus).
- ◆ Réglez ensuite les niveaux supérieurs pour les premières étapes d'usinage.
- ◆ Contrôlez la profondeur de fraisage avec un essai pratique.

Mettre en marche et éteindre

⚠ AVERTISSEMENT ! RISQUE DE BLESSURE !

- ▶ Portez des gants de protection lorsque vous saisissez le corps en métal, car il peut chauffer pendant le fonctionnement.

Mettre en marche

- ◆ Appuyez sur le verrouillage de mise en marche **32**. Il reste actif pendant 10 secondes.
- ◆ Maintenez la touche MARCHE/ARRÊT **2** enfoncée pendant 2 secondes env. ou
- ◆ appuyez deux fois rapidement sur la touche MARCHE/ARRÊT **2** pour activer le fonctionnement permanent.

Éteindre

- ◆ Appuyez sur la touche MARCHE/ARRÊT **2**.

Présélectionner la vitesse de rotation

- ◆ Appuyez sur le verrouillage de mise en marche **32**.
- ◆ Réglez la vitesse de rotation nécessaire avec la touche de présélection de la vitesse de rotation **31**.
Le chiffre correspondant du niveau de vitesse de rotation **3** s'allume et signifie :
Niveau 1 = env. 10 000 min⁻¹
Niveau 2 = env. 12 000 min⁻¹
Niveau 3 = env. 17 000 min⁻¹
Niveau 4 = env. 22 000 min⁻¹
Niveau 5 = env. 27 000 min⁻¹
Niveau 6 = env. 34 000 min⁻¹

Sens de fraisage

Le fraisage doit toujours progresser en sens inverse de celui de rotation de la fraise (sens opposé). **ATTENTION !** Si le fraisage progresse dans le même sens que celui de rotation de la fraise, l'outil électrique risque de vous être arraché des mains.

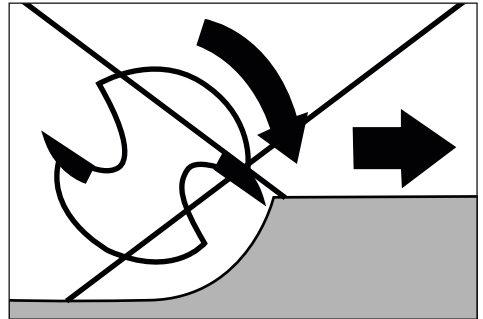
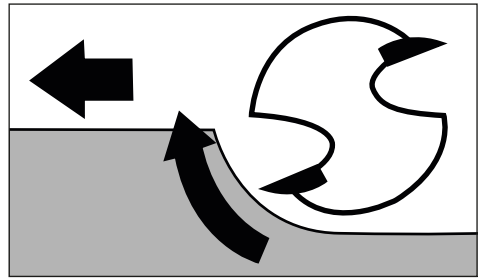

Fraisage

Réglez la profondeur de fraisage comme décrit précédemment.

- ◆ Posez l'appareil sur la pièce à usiner et allumez-le.
- ◆ Desserrez le levier de serrage **24** en le tournant dans le sens horaire. Poussez l'appareil vers le bas jusqu'à ce que la butée de profondeur **22** repose sur la butée de niveau **21**.
- ◆ Bloquez l'appareil en tournant le levier de serrage **24** dans le sens antihoraire.
- ◆ Effectuez le fraisage en conservant une vitesse régulière et une pression de contact uniforme.

Mettre la douille de copiage en place

L'utilisation d'une douille de copiage **37/38** permet de transférer des gabarits sur la pièce à usiner.

REMARQUE

- ▶ Le gabarit doit être au moins aussi haut que la bague de roulement **39** de la douille de copiage **37** / **38**.
- ▶ Choisissez une fraise plus petite que le diamètre intérieur de la douille de copiage **37/38**.

Douille de copiage pour affleureuse (fig. B)

- ◆ Retirez les 4 vis sur la plaque de base du module de détourage **7** et enlevez la plaque de base.
- ◆ Placez la douille de copiage **38** dans l'ouverture du socle.
- ◆ Fixez à nouveau la plaque de base sur le module de détourage **7** avec les 4 vis (voir fig. B).

Douille de copiage pour défonceuse (fig. C) :

- ◆ Retirez les 2 vis **A** sur la plaque coulissante **20** du module de défonceuse **9a**.
- ◆ Placez la douille de copiage **37** par le bas dans la plaque coulissante **20**.
- ◆ Fixez la douille de copiage **37** avec les deux vis **A** sur la plaque coulissante **20**. Veillez à positionner la douille de copiage **37** dans le bon sens : la bague de roulement **39** doit pointer vers le bas (voir la fig. C).

Fraisage avec douilles de copiage

- ◆ Fixez le gabarit sur la pièce à usiner.
- ◆ Placez l'outil avec la douille de copiage **37/38** contre le gabarit.
- ◆ Ajustez la profondeur de fraisage souhaitée.
- ◆ Guidez maintenant l'appareil le long du bord latéral du gabarit avec la douille de copiage **37/38** saillante. Travaillez en exerçant une pression légère.

REMARQUE

- ▶ En raison des diamètres différents de la douille de copiage et de la fraise, la pièce à usiner sera découpée à une dimension légèrement plus petite que le gabarit.

Régler et monter la butée parallèle

- ◆ Desserrez la vis à ailettes **15** sur la butée parallèle **16**.
- ◆ Réglez la distance souhaitée.
- ◆ Resserrez la vis à ailettes **15** sur la butée parallèle **16**.
- ◆ Retirez la vis de retenue **14** du module de détourage **7**.
- ◆ Fixez la butée parallèle **16** avec la vis de retenue **14** sur le logement de la butée parallèle **13** (fig. K).

REMARQUE

- ◆ Vous pouvez également monter la butée parallèle **16** au dos du module de détourage **7**. Utilisez pour cela également la vis de retenue **14**.

Fraisage avec la butée parallèle

- ◆ Réglez la butée parallèle **16** en fonction de la dimension requise.
- ◆ Posez la butée parallèle **16** contre le bord de la pièce à usiner.
- ◆ Effectuez le fraisage en conservant une vitesse régulière et une pression de contact uniforme (fig. L/M).

REMARQUE

- ▶ Si l'écart entre le bord de la pièce à usiner et l'emplacement de fraisage est trop large pour la butée parallèle ou si la pièce à usiner ne présente aucun côté droit, serrez une planche droite contre la pièce à usiner et serrez-vous de ses bords comme guide pour la plaque de base du module de fraisage.

Utilisation du module de fraisage d'angles

⚠ AVERTISSEMENT ! RISQUE DE BLESSURE !

- ▶ Avant d'effectuer tout travail sur l'appareil, éteignez-le et débranchez-le de la prise secteur.
- ◆ Positionnez la fraiseuse multifonctions **1** comme décrit précédemment.
- ◆ Définissez de manière pratique la profondeur de fraisage nécessaire à l'aide de l'échelle graduée **4** située sur la fraiseuse multifonctions **1**.
- ◆ Desserrez le levier de serrage **28** et vissez maintenant la vis de réglage **29** sur la profondeur de fraisage souhaitée (fig. G).
- ◆ Refermez le levier de serrage **28**.

REMARQUE

- ▶ Avant de travailler sur la pièce à usiner proprement dite, faites une coupe d'essai.
- ◆ Desserrez les vis de retenue **26/26b**, puis inclinez la fraiseuse multifonctions **1** sur l'angle souhaité.
L'angle réglé peut être lu de manière pratique via l'échelle graduée **26a** sur la vis de retenue **26**.
- ◆ Resserrez à nouveau les vis de retenue **26/26b**.
- ◆ Effectuez le fraisage en conservant une vitesse régulière et une pression de contact uniforme.
- ◆ Le démontage s'effectue dans l'ordre inverse.

Utilisation du module de détourage

⚠ AVERTISSEMENT ! RISQUE DE BLESSURE !

- ▶ Avant d'effectuer tout travail sur l'appareil, éteignez-le et débranchez-le de la prise secteur.
- ▶ Servez-vous toujours du manchon d'aspiration **34** lorsque vous utilisez le module de détourage **7**.
- ◆ Positionnez la fraiseuse multifonctions **1** comme décrit précédemment.
- ◆ Définissez de manière pratique la profondeur de fraisage nécessaire à l'aide de l'échelle graduée **4** située sur la fraiseuse multifonctions **1**.
- ◆ Desserrez la vis moletée **11** et vissez maintenant la vis de réglage **10** sur la profondeur de fraisage souhaitée (fig. F).
- ◆ Resserrez la vis moletée **11**.

REMARQUE

- ▶ Avant de travailler sur la pièce à usiner proprement dite, faites une coupe d'essai.
- ◆ Effectuez le fraisage en conservant une vitesse régulière et une pression de contact uniforme.
- ◆ Le démontage s'effectue dans l'ordre inverse.

REMARQUE

- ▶ Vous pouvez également monter la butée parallèle **16** au dos du module de détourage (voir le chapitre "Régler et monter la butée parallèle").

Entretien et nettoyage

⚠ AVERTISSEMENT ! RISQUE DE BLESSURE !

- ▶ Avant d'effectuer tout travail sur l'appareil, éteignez-le et débranchez-le de la prise secteur.

Remplacer les balais de charbon

- Contrôlez les balais de charbon à intervalles réguliers. S'ils sont usés à plus de la moitié, remplacez-les.

REMARQUE

- ▶ Remplacez toujours les deux balais de charbon ensemble.
 - ▶ N'utilisez que des balais de charbon identiques.
- ◆ Pour remplacer le balai de charbon, ouvrez le cache **A** à l'aide d'un tournevis plat.

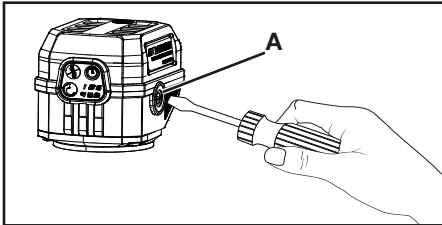

- ◆ Retirez le balai de charbon usé et remplacez-le par un neuf.
- ◆ Revissez ensuite le cache **A**.
- ◆ Procédez de la même manière sur le côté opposé.
- Gardez toujours les balais de charbon propres afin qu'ils puissent glisser librement dans leur support respectif.

Nettoyage

- L'appareil doit toujours être propre, sec et exempt d'huile ou de graisse.
- Aucun liquide ne doit pénétrer à l'intérieur de l'appareil.
- Pour le nettoyage du boîtier, utilisez un chiffon sec. N'utilisez jamais d'essence, de solvant ou de nettoyant qui attaquent le plastique.

⚠ AVERTISSEMENT !

- **Faites réparer vos appareils par le service après-vente ou un électricien qualifié et uniquement avec des pièces de rechange d'origine.** Cela assure le maintien de la sécurité de l'appareil.
- **Lorsqu'un remplacement du cordon d'alimentation est nécessaire, il doit être réalisé par le fabricant ou par son représentant pour éviter toute situation dangereuse.**

Recyclage



FR

Cet appareil
et ses accessoires
se recyclent

À DÉPOSER
EN MAGASIN
OU
À DÉPOSER
EN DÉCHÈTERIE

Points de collecte sur www.quefairedemesdechets.fr
Privilégiez la réparation ou le don de votre appareil !



FR



FR



Le produit, l'emballage et le mode d'emploi sont recyclables, soumis à une responsabilité élargie du fabricant, et sont collectés séparément.



Le symbole ci-contre, d'une poubelle barrée sur roues, indique que cet appareil doit respecter la directive 2012/19/EU.

Cette directive stipule que vous ne devez pas éliminer cet appareil en fin de vie avec les ordures ménagères, mais le rapporter aux points de collecte, aux centres de recyclage ou aux entreprises de gestion des déchets spécialement équipés à cet effet.

Ce recyclage est gratuit. Respectez l'environnement et recyclez en bonne et due forme.

Si votre appareil usagé contient des données à caractère personnel, vous assumez la responsabilité personnelle de les effacer avant de le rapporter.



Renseignez-vous auprès de votre commune ou des services administratifs de votre ville pour connaître les possibilités de recyclage du produit usagé.



Les matériaux d'emballage ont été sélectionnés selon des critères de respect de l'environnement, de technique d'élimination et sont de ce fait recyclables. Veuillez recycler les matériaux d'emballage qui ne servent plus en respectant la réglementation locale.

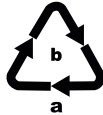

Recyclez l'emballage d'une manière respectueuse de l'environnement. Observez le marquage sur les différents matériaux d'emballage et triez-les séparément si nécessaire. Les matériaux d'emballage sont repérés par des abréviations (a) et des numéros (b) qui ont la signification suivante : 1-7 : plastiques, 20-22 : papier et carton, 80-98 : matériaux composites.

Valable pour l'Espagne :



L'emballage se compose d'éléments en papier et/ou en carton.



L'emballage se compose d'éléments en plastique et/ou en métal.

Garantie pour Kompernass Handels GmbH pour la France

Chère cliente, cher client,

cet appareil est garanti 5 ans à compter de la date d'achat. S'ils sont compris dans la livraison, les blocs-batteries de la série X12V et X20V Team sont garantis 3 ans à compter de la date d'achat. Si ce produit venait à présenter des vices, vous disposez de droits légaux envers le vendeur de ce produit. Ces droits légaux ne sont pas restreints par notre garantie présentée ci-dessous.

Conditions de garantie

La période de garantie débute à la date d'achat. Veuillez à bien conserver le ticket de caisse. Celui-ci servira de preuve d'achat.

Si dans un délai de 5 ans suivant la date d'achat de ce produit, un vice de matériel ou de fabrication venait à apparaître, le produit sera réparé, remplacé gratuitement par nos soins ou le prix d'achat remboursé, selon notre choix. Cette prestation sous garantie nécessite, dans le délai de 5 ans, la présentation de l'appareil défectueux et du justificatif d'achat (ticket de caisse) ainsi que la description écrite succincte du vice et du moment de son apparition.

Si le vice est couvert par notre garantie, vous recevrez le produit réparé ou un nouveau produit en retour. Aucune nouvelle période de garantie ne débute avec la réparation ou l'échange du produit.

Période de garantie et réclamation légale pour vices cachés

L'exercice de la garantie ne prolonge pas la période de garantie. Cette disposition s'applique également aux pièces remplacées ou réparées. Les dommages et vices éventuellement déjà présents à l'achat doivent être signalés immédiatement après le déballage. Toute réparation survenant après la période sous garantie fera l'objet d'une facturation.

Étendue de la garantie

L'appareil a été fabriqué avec soin conformément à des directives de qualité strictes et consciencieusement contrôlé avant sa livraison.

La prestation de la garantie s'applique aux vices de matériel et de fabrication. L'étendue de la garantie ne couvre pas les pièces du produit qui sont exposées à une usure normale et peuvent de ce fait être considérées comme pièces d'usure, comme p. ex. les lames de scie, les lames de rechange, les papiers abrasifs, etc., ni aux détériorations de pièces fragiles, p. ex. interrupteurs ou pièces en verre.

Cette garantie devient caduque si le produit est détérioré, utilisé ou entretenu de manière non conforme. Toutes les instructions listées dans le manuel d'utilisation doivent

être exactement respectées pour une utilisation conforme du produit. Des buts d'utilisation et actions qui sont déconseillés dans le manuel d'utilisation, ou dont vous êtes avertis doivent également être évités.

Le produit est uniquement destiné à un usage privé et ne convient pas à un usage professionnel. La garantie est annulée en cas d'entretien incorrect et inapproprié, d'usage de la force et en cas d'intervention non réalisée par notre centre de service après-vente agréé.

Article L217-16 du Code de la consommation

Lorsque l'acheteur demande au vendeur, pendant le cours de la garantie commerciale qui lui a été consentie lors de l'acquisition ou de la réparation d'un bien meuble, une remise en état couverte par la garantie, toute période d'immobilisation d'au moins sept jours vient s'ajouter à la durée de la garantie qui restait à courir. Cette période court à compter de la demande d'intervention de l'acheteur ou de la mise à disposition pour réparation du bien en cause, si cette mise à disposition est postérieure à la demande d'intervention.

Indépendamment de la garantie commerciale souscrite, le vendeur reste tenu des défauts de conformité du bien et des vices rédhibitoires dans les conditions prévues aux articles L217-4 à L217-13 du Code de la consommation et aux articles 1641 à 1648 et 2232 du Code Civil.

Article L217-4 du Code de la consommation

Le vendeur livre un bien conforme au contrat et répond des défauts de conformité existant lors de la délivrance. Il répond également des défauts de conformité résultant de l'emballage, des instructions de montage ou de l'installation lorsque celle-ci a été mise à sa charge par le contrat ou a été réalisée sous sa responsabilité.

Article L217-5 du Code de la consommation

Le bien est conforme au contrat :

- 1° S'il est propre à l'usage habituellement attendu d'un bien semblable et, le cas échéant :
 - s'il correspond à la description donnée par le vendeur et posséder les qualités que celui-ci a présentées à l'acheteur sous forme d'échantillon ou de modèle ;
 - s'il présente les qualités qu'un acheteur peut légitimement attendre eu égard aux déclarations publiques faites par le vendeur, par le producteur ou par son représentant, notamment dans la publicité ou l'étiquetage ;
- 2° Ou s'il présente les caractéristiques définies d'un commun accord par les parties ou être propre à tout usage spécial recherché par l'acheteur, porté à la connaissance du vendeur et que ce dernier a accepté.

Article L217-12 du Code de la consommation

L'action résultant du défaut de conformité se prescrit par deux ans à compter de la délivrance du bien.

Article 1641 du Code civil

Le vendeur est tenu de la garantie à raison des défauts cachés de la chose vendue qui la rendent impropre à l'usage auquel on la destine, ou qui diminuent tellement cet usage que l'acheteur ne l'aurait pas acquise, ou n'en aurait donné qu'un moindre prix, s'il les avait connus.

Article 1648 1er alinéa du Code civil

L'action résultant des vices rédhibitoires doit être intentée par l'acquéreur dans un délai de deux ans à compter de la découverte du vice.

Les pièces détachées indispensables à l'utilisation du produit sont disponibles pendant la durée de la garantie du produit.

La garantie ne s'applique pas dans les cas suivants

- usure normale de la capacité de l'accu
- utilisation commerciale du produit
- détérioration ou modification du produit par le client
- non-respect des consignes de sécurité et de maintenance, erreur d'utilisation
- dommages causés par des événements élémentaires

Procédure en cas de garantie

Afin de garantir un traitement rapide de votre demande, veuillez suivre les indications suivantes :

- Veuillez avoir à portée de main pour toutes questions le ticket de caisse et la référence article (IAN) 463350_2404 en tant que justificatif de votre achat.
- Vous trouverez la référence sur la plaque signalétique sur le produit, une gravure sur le produit, sur la page de garde du mode d'emploi (en bas à gauche) ou sur l'autocollant au dos ou sur le dessous du produit.
- Si des erreurs de fonctionnement ou d'autres vices venaient à apparaître, veuillez d'abord contacter par téléphone le service après-vente cité ci-dessous ou remplissez notre formulaire de contact que vous trouverez à l'adresse parkside-diy.com dans la rubrique Service après-vente.
- Vous pouvez ensuite retourner un produit enregistré comme étant défectueux en joignant le ticket de caisse et en indiquant en quoi consiste le vice et quand il est survenu, sans devoir l'affranchir à l'adresse de service après-vente communiquée.



Sur parkside-diy.com, vous pouvez consulter et télécharger ce mode d'emploi et de nombreux autres manuels. Ce code QR vous donne un accès direct à parkside-diy.com. Sélection-

nez votre pays et recherchez les modes d'emploi à l'aide du masque de recherche. Saisissez le numéro d'article (IAN) 463350_2404 pour accéder au mode d'emploi de votre produit.

Garantie pour Kompernass Handels GmbH pour la Belgique

Chère cliente, cher client,

cet appareil est garanti 5 ans à compter de la date d'achat. S'ils sont compris dans la livraison, les blocs-batteries de la série X12V et X20V Team sont garantis 3 ans à compter de la date d'achat. Si ce produit venait à présenter des vices, vous disposez de droits légaux envers le vendeur de ce produit. Ces droits légaux ne sont pas restreints par notre garantie présentée ci-dessous.

Conditions de garantie

La période de garantie débute à la date d'achat. Veillez à bien conserver le ticket de caisse. Celui-ci servira de preuve d'achat.

Si dans un délai de 5 ans suivant la date d'achat de ce produit, un vice de matériel ou de fabrication venait à apparaître, le produit sera réparé, remplacé gratuitement par nos soins ou le prix d'achat remboursé, selon notre choix. Cette prestation sous garantie nécessite, dans le délai de 5 ans, la présentation de l'appareil défectueux et du justificatif d'achat (ticket de caisse) ainsi que la description écrite succincte du vice et du moment de son apparition.

Si le vice est couvert par notre garantie, vous recevrez le produit réparé ou un nouveau produit en retour. Aucune nouvelle période de garantie ne débute avec la réparation ou l'échange du produit.

Période de garantie et réclamation légale pour vices cachés

L'exercice de la garantie ne prolonge pas la période de garantie. Cette disposition s'applique également aux pièces remplacées ou réparées. Les dommages et vices éventuellement déjà présents à l'achat doivent être signalés immédiatement après le déballage. Toute réparation survenant après la période sous garantie fera l'objet d'une facturation.

Étendue de la garantie

L'appareil a été fabriqué avec soin conformément à des directives de qualité strictes et consciencieusement contrôlé avant sa livraison.

La prestation de la garantie s'applique aux vices de matériel et de fabrication. L'étendue de la garantie ne couvre pas les pièces du produit qui sont exposées à une usure normale et peuvent de ce fait être considérées comme pièces d'usure, comme p. ex. les lames de scie, les lames de rechange, les papiers abrasifs, etc., ni aux détériorations de pièces fragiles, p. ex. interrupteurs ou pièces en verre.

Cette garantie devient caduque si le produit est détérioré, utilisé ou entretenu de manière non conforme. Toutes les instructions listées dans le manuel d'utilisation doivent être exactement respectées pour une utilisation conforme du produit. Des buts d'utilisation et actions qui sont déconseillés dans le manuel d'utilisation, ou dont vous êtes avertis doivent également être évités. Le produit est uniquement destiné à un usage privé et ne convient pas à un usage professionnel. La garantie est annulée en cas d'entretien incorrect et inapproprié, d'usage de la force et en cas d'intervention non réalisée par notre centre de service après-vente agréé.

La garantie ne s'applique pas dans les cas suivants

- usure normale de la capacité de l'accu
- utilisation commerciale du produit
- détérioration ou modification du produit par le client
- non-respect des consignes de sécurité et de maintenance, erreur d'utilisation
- dommages causés par des événements élémentaires

Procédure en cas de garantie

Afin de garantir un traitement rapide de votre demande, veuillez suivre les indications suivantes :

- Veuillez avoir à portée de main pour toutes questions le ticket de caisse et la référence article (IAN) 463350_2404 en tant que justificatif de votre achat.
- Vous trouverez la référence sur la plaque signalétique sur le produit, une gravure sur le produit, sur la page de garde du mode d'emploi (en bas à gauche) ou sur l'autocollant au dos ou sur le dessous du produit.
- Si des erreurs de fonctionnement ou d'autres vices venaient à apparaître, veuillez d'abord contacter par téléphone le service après-vente cité ci-dessous ou remplissez notre formulaire de contact que vous trouverez à l'adresse parkside-diy.com dans la rubrique Service après-vente.
- Vous pouvez ensuite retourner un produit enregistré comme étant défectueux en joignant le ticket de caisse et en indiquant en quoi consiste le vice et quand il est survenu, sans devoir l'affranchir à l'adresse de service après-vente communiquée.



Sur parkside-diy.com, vous pouvez consulter et télécharger ce mode d'emploi et de nombreux autres manuels. Ce code QR vous donne un accès direct à parkside-diy.com. Sélectionnez votre pays et recherchez les modes d'emploi à l'aide du masque de recherche. Saisissez le numéro d'article (IAN) 463350_2404 pour accéder au mode d'emploi de votre produit.

Service après-vente

FR Service France

Tel.: 0800 907 612

Formulaire de contact sur parkside-diy.com

BE Service Belgique

Tel.: 0800 12614

Formulaire de contact sur parkside-diy.com

IAN 463350_2404

Importateur

Veillez tenir compte du fait que l'adresse suivante n'est pas une adresse de service après-vente. Veuillez d'abord contacter le service mentionné.

KOMPERNASS HANDELS GMBH

BURGSTRASSE 21

44867 BOCHUM

ALLEMAGNE

www.kompernass.com

Traduction de la déclaration de conformité originale

Nous soussignés, KOMPERNASS HANDELS GMBH, responsable du document :
M. Semi Uguzlu, BURGSTR. 21, 44867 BOCHUM, Allemagne, déclarons par la présente
que ce produit est conforme aux normes, documents normatifs et directives CE suivants :

Directive relative aux machines

(2006/42/CE)

Compatibilité électromagnétique

(2014/30/EU)

Directive RoHS

(2011/65/EU)*

* La seule responsabilité pour l'établissement de cette déclaration de conformité incombe au fabricant. L'objet de la déclaration décrit ci-dessus répond aux prescriptions de la directive 2011/65/EU du Parlement européen et du Conseil en date du 8 juin 2011 visant la restriction de l'utilisation de certaines substances dangereuses dans les appareils électriques et électroniques.

Normes harmonisées appliquées

EN 62841-1:2015/A11:2022

EN 62841-2-17:2017

EN IEC 55014-1:2021

EN IEC 55014-2:2021

EN IEC 61000-3-2:2019/A1:2021

EN 61000-3-3:2013/A2:2021

EN IEC 63000:2018

Désignation du modèle de la machine : Fraiseuse multifonction PPMF 710 A1

Année de fabrication : 10–2024

Numéro de série : IAN 463350_2404

Bochum, le 12/08/2024



Semi Uguzlu

- Responsable qualité -

Sous réserve de modifications techniques à des fins de perfectionnement.

Inhoud

Inleiding	54
Gebruik in overeenstemming met de bestemming	54
Apparaatbeschrijving	54
Inhoud van het pakket	55
Technische gegevens	55
Algemene veiligheidsinstructies voor elektrische gereedschappen	56
1. Veiligheid op de werkplek	56
2. Elektrische veiligheid	56
3. Veiligheid van personen	57
4. Gebruik van en omgang met het elektrische gereedschap	57
5. Service	58
Veiligheidsinstructies voor bovenfreesmachines	58
Aanvullende aanwijzingen	58
Originele accessoires/hulpstukken	59
Vóór de ingebruikname	59
Freeswerktuig plaatsen	59
Afzuigaansluiting aansluiten op de bovenfreesmodule	59
Afzuigaansluiting aansluiten op de randfreesmodule	60
Spantang verwisselen	60
Ingebruikname	60
Multifunctionele frees monteren/demonteren	60
Freesdiepte instellen (hoekfrees/randfrees)	60
Freesdiepte instellen (bovenfrees)	61
In- en uitschakelen	62
Toerental voorselecteren	62
Freesrichting	62
Freesproces	62
Kopieerhuls plaatsen	62
Frezen met kopieerhulzen	63
Parallelaanslag instellen en monteren	63
Frezen met de parallelaanslag	63
Gebruik van de hoekfreesmodule	64
Gebruik van de randfreesmodule	64
Onderhoud en reiniging	64
Koolborstels vervangen	64
Reinigen	65
Afvoeren	65
Garantie van Kompernaß Handels GmbH	66
Service	67
Importeur	67
Vertaling van de oorspronkelijke conformiteitsverklaring	68

Inleiding

Hartelijk gefeliciteerd met de aankoop van uw nieuwe apparaat. U hebt hiermee gekozen voor een hoogwaardig product. De gebruiksaanwijzing maakt deel uit van dit product. Zij bevat belangrijke aanwijzingen voor de veiligheid, het gebruik en het afvoeren van dit product. Lees alle bedienings- en veiligheidsaanwijzingen voordat u het product in gebruik neemt. Gebruik het product uitsluitend op de voorgeschreven wijze en voor de aangegeven doeleinden. Geef alle documenten mee als u het product doorgeeft aan een derde.

Gebruik in overeenstemming met de bestemming

Het apparaat is bestemd voor het - op een vaste ondergrond - in hout, kunststof en lichte bouwmaterialen frezen van groeven, randen, profielen en sleufgaten, en voor kopieerfrezen. Het apparaat is niet bedoeld voor gebruik in de openlucht. Elk ander gebruik of modificatie van het apparaat geldt als niet in overeenstemming met de bestemming en brengt aanzienlijke risico's op ongelukken met zich mee. Niet bestemd voor bedrijfsmatig of commercieel gebruik.

Apparaatbeschrijving

- 1 Multifunctionele frees
- 2 Aan-uitknop
- 3 Toerentalniveau
- 4 Schaalverdeling
- 5 Spantang 8 mm
- 6 Wartelmoer
- 7 Randfreesmodule
- 8 Spanhendel
- 9 Handgreep van de bovenfreesmodule
- 9a Bovenfreesmodule
- 10 Instelschroef
- 11 Kartelschroef
- 12 Vergrendelschroef

- 13 Opname voor de parallelaanslag
- 14 Vergrendelschroef (voorgemonteerd op de randfreesmodule)
- 15 Vleugelschroef
- 16 Parallelaanslag
- 17 Vergrendelschroef
- 18 Boorgat voor de afzuigaansluiting
- 19 Basisplaat
- 20 Glijplaat
- 21 Standenaanslag
- 22 Diepteaanslag (schaalverdeling freesdiepte-instelling)
- 23 Vergrendelschroef
- 24 Spanhendel
- 25 Draaiknop (fijninstelling freesdiepte)
- 26 Vergrendelschroef
- 26a Schaalverdeling voor hoekinstelling
- 26b Vergrendelschroef
- 27 Hoekfreesmodule
- 28 Spanhendel
- 29 Instelschroef
- 30 Asvergrendelknop
- 31 Toerentalkeuze
- 32 Inschakelblokkering

Afb. A

- 33 Afzuigaansluiting voor bovenfreesmodule
- 34 Afzuigaansluiting voor randfreesmodule
- 35 Spantang 6 mm
- 36 Steeksleutel
- 37 Kopieerhuls 16 mm (voor bovenfreesmodule)
- 38 Kopieerhuls 10 mm (voor randfreesmodule)
- 39 Loopring van de kopieerhuls

Inhoud van het pakket

- 1 multifunctionele frees
- 1 bovenfreesmodule
- 1 hoekfreesmodule
- 1 randfreesmodule
- 1 parallelaanslag
- 1 steeksleutel
- 2 afzuigaansluitingen
- 1 spantang 6 mm
- 1 spantang 8 mm (voorgemonteerd)
- 2 kopieerhulzen (10 mm + 16 mm)
- 1 draagkoffer
- 1 gebruiksaanwijzing

Technische gegevens

Opgenomen vermogen	710 W
Nominale spanning	230 V ~, 50 Hz
Beschermingsklasse	II/□ (dubbel geïsoleerd)

Nominaal toerental
(onbelast) n_0 10.000–34.000 min⁻¹

Stand 1 = ca. 10.000 min⁻¹

Stand 2 = ca. 12.000 min⁻¹

Stand 3 = ca. 17.000 min⁻¹

Stand 4 = ca. 22.000 min⁻¹

Stand 5 = ca. 27.000 min⁻¹

Stand 6 = ca. 34.000 min⁻¹

Hefhoogte bovenfrees 0–40 mm

Hefhoogte randfrees 0–35 mm

Gereedschapsopname 6/8 mm

Geluidsemisiewaarde

Meetwaarde voor geluid vastgesteld conform EN 62841. Het A-gewogen geluidsdrukkniveau van het elektrische gereedschap bedraagt typisch:

Geluidsdrukkniveau $L_{pA} = 83,9$ dB

Onzekerheid $K_{pA} = 3$ dB

Geluidsvermogeniveau $L_{WA} = 91,9$ dB

Onzekerheid K $K_{WA} = 3$ dB

Draag gehoorbescherming!

Trillingsemisiewaarde

Totale trillingswaarden (vectorsom van drie richtingen) bepaald conform EN 62841:

Hand-/armtrillingen $a_h < 2,5$ m/s²

Onzekerheid $K = 1,5$ m/s²

OPMERKING

- ▶ De vermelde totale trillingswaarden en de vermelde geluidsemisiewaarden zijn in een genormeerde testopstelling gemeten en kunnen worden gebruikt voor de vergelijking van een elektrisch gereedschap met een ander elektrisch gereedschap.
- ▶ De vermelde totale trillingswaarden en de vermelde geluidsemisiewaarden kunnen ook worden gebruikt voor een voorlopige inschatting van de belasting.

WAARSCHUWING!

- ▶ De trillings- en geluidsemisieniveaus kunnen tijdens het daadwerkelijke gebruik van het elektrische gereedschap afwijken van de vermelde waarden, afhankelijk van de aard van het gebruik van het elektrische gereedschap, en in het bijzonder afhankelijk van het soort werkstuk dat wordt bewerkt.
- ▶ Probeer de belasting zo gering mogelijk te houden. Om de trillingsbelasting te reduceren, kunt u bijvoorbeeld handschoenen dragen tijdens het gebruik van het gereedschap en slechts beperkte tijd met het gereedschap werken. Daarbij dient u rekening te houden met alle aspecten van de bedrijfscyclus (bijvoorbeeld periodes waarin het gereedschap uitgeschakeld is en periodes waarin het gereedschap weliswaar ingeschakeld is, maar zonder belasting loopt).



Algemene veiligheidsinstructies voor elektrische gereedschappen

⚠ WAARSCHUWING!

- ▶ **Lees alle veiligheidsvoorschriften, instructies, afbeeldingen en technische gegevens van dit elektrische gereedschap.** Het niet-naleven van de navolgende aanwijzingen kan elektrische schokken, brand en/of ernstig letsel veroorzaken.

Bewaar alle veiligheidsvoorschriften en -aanwijzingen voor toekomstig gebruik.

De in de veiligheidsvoorschriften gebruikte term “elektrisch gereedschap” heeft betrekking op elektrisch gereedschap dat op netvoeding werkt (met netsnoer) en op elektrisch gereedschap dat op accu's werkt (zonder snoer).

1. Veiligheid op de werkplek

- Houd uw werkomgeving schoon en goed verlicht.** Wanorde en een onverlichte werkomgeving kunnen ongelukken tot gevolg hebben.
- Werk met het elektrische gereedschap niet in explosiegevaarlijke omgevingen waarin zich brandbare vloeistoffen, gassen of stof bevinden.** Elektrisch gereedschap geeft vonken af die stof of dampen kunnen doen ontvlammen.
- Houd kinderen en andere personen op afstand tijdens het gebruik van het elektrische gereedschap.** Als u afgeleid raakt, zou u de controle over het elektrische gereedschap kunnen verliezen.

2. Elektrische veiligheid

- De stekker van het elektrische gereedschap moet in het stopcontact passen. De stekker mag op geen enkele wijze veranderd of aangepast worden. Gebruik geen adapterstekker in combinatie met geaarde elektrische gereedschappen.** Ongemanipuleerde stekkers en passende stopcontacten verlagen het risico op elektrische schokken.
- Voorkom lichamelijk contact met geaarde oppervlakken, zoals buizen, verwarmingselementen, fornuizen en koelkasten.** Er bestaat een verhoogd risico op elektrische schokken als uw lichaam geaard is.
- Vermijd regen en vocht bij gebruik van elektrisch gereedschap.** Als er water in een elektrisch gereedschap binnendringt, bestaat er een verhoogd risico op een elektrische schok.
- Gebruik het netsnoer niet voor oneigenlijke doeleinden, bijvoorbeeld om het elektrische gereedschap te dragen, om het gereedschap op te hangen of om de stekker uit het stopcontact te trekken. Houd het snoer uit de buurt van hitte, olie, scherpe randen of bewegende onderdelen.** Beschadigde of in de war geraakte netsnoeren verhogen de kans op een elektrische schok.
- Gebruik bij het werken met elektrisch gereedschap in de openlucht verlengsnoeren die ook geschikt zijn voor gebruik in de buitenlucht.** Het gebruik van een verlengsnoer dat geschikt is voor gebruik buitenshuis, verlaagt het risico op een elektrische schok.
- Gebruik een aardlekschakelaar als het gebruik van elektrisch gereedschap in een vochtige omgeving onvermijdelijk is.** Het gebruik van een aardlekschakelaar verlaagt het risico op een elektrische schok.

3. Veiligheid van personen

- a) **Wees alert, let op wat u doet en gebruik uw gezonde verstand wanneer u elektrisch gereedschap gebruikt. Gebruik geen elektrisch gereedschap als u moe bent of onder invloed bent van drugs, alcohol of medicijnen.** Eén moment van onoplettendheid kan bij het gebruik van elektrisch gereedschap ernstig letsel tot gevolg hebben.
- b) **Draag persoonlijke beschermingsmiddelen en draag altijd een veiligheidsbril.** Het dragen van persoonlijke beschermingsuitrusting zoals een stofmasker, antislip-veiligheidsschoenen, een veiligheidshelm of gehoorbescherming, afhankelijk van de aard en het gebruik van het elektrische gereedschap, verlaagt het risico op letsel.
- c) **Vermijd onbedoelde inschakeling. Verzeker u ervan dat het elektrische gereedschap uitgeschakeld is, voordat u het aansluit op de netvoeding en/of de accu, het optilt of draagt.** Als u bij het dragen van elektrisch gereedschap uw vinger op de aan-uitknop houdt of als u een reeds ingeschakeld elektrisch gereedschap op de netvoeding aansluit, kan dit tot ongelukken leiden.
- d) **Verwijder het instelgereedschap of de sleutel voordat u het elektrische gereedschap inschakelt.** Gereedschap of moersleutels die zich in een draaiend onderdeel van het elektrische gereedschap bevinden, kunnen letsel veroorzaken.
- e) **Vermijd een abnormale lichaamshouding. Zorg ervoor dat u stabiel staat en altijd uw evenwicht bewaart.** Op die manier kunt u het elektrische gereedschap in onverwachte situaties beter onder controle houden.

- f) **Draag geschikte kleding. Draag geen wijde, loszittende kleding of sieraden. Houd haren en kleding uit de buurt van bewegende onderdelen.** Loszittende kleding, sieraden of lang haar kunnen door bewegende onderdelen gegrepen worden.
- g) **Als stofafzuigings- en opvangvoorzieningen kunnen worden bevestigd, moeten deze worden aangesloten en correct worden gebruikt.** Het gebruik van een stofafzuiging kan risico's door stof beperken.
- h) **Laat u niet misleiden door een vals gevoel van veiligheid en negeer nooit de veiligheidsregels voor elektrisch gereedschap, ook niet als u na veelvuldig gebruik vertrouwd bent met het elektrische gereedschap.** Onoplettendheid kan in een fractie van een seconde tot ernstig letsel leiden.

4. Gebruik van en omgang met het elektrische gereedschap

- a) **Voorkom overbelasting van het elektrische gereedschap. Gebruik voor uw werkzaamheden het daarvoor bedoelde elektrische gereedschap.** Met een passend elektrisch gereedschap werkt u beter en veiliger in het aangegeven vermogensbereik.
- b) **Gebruik geen elektrisch gereedschap waarvan de schakelaar defect is.** Elektrisch gereedschap dat niet meer in- of uitgeschakeld kan worden, is gevaarlijk en moet worden gerepareerd.
- c) **Haal de stekker uit het stopcontact en/of verwijder de afneembare accu voordat u instellingen aan het apparaat verricht, hulpstukken verwisselt of het elektrische gereedschap weglegt.** Deze voorzorgsmaatregel voorkomt dat het elektrische gereedschap per ongeluk kan worden gestart.

- d) **Berg elektrisch gereedschap buiten het bereik van kinderen op wanneer het niet in gebruik is. Zorg ervoor dat het elektrische gereedschap niet wordt gebruikt door personen die er niet mee vertrouwd zijn of die deze instructies niet hebben gelezen.** Elektrisch gereedschap is gevaarlijk als het door onervaren personen wordt gebruikt.
- e) **Wees voorzichtig en zorgvuldig bij het onderhoud van elektrisch gereedschap en hulpstukken. Controleer of bewegende onderdelen naar behoren werken en niet klemmen en of er onderdelen gebroken of zodanig beschadigd zijn dat dit de werking van het elektrische gereedschap belemmert. Laat beschadigde onderdelen vóór gebruik van het elektrische gereedschap repareren.** Veel ongelukken zijn het gevolg van slecht onderhoud van elektrisch gereedschap.
- f) **Houd snijgereedschappen scherp en schoon.** Met zorg onderhouden snijgereedschappen met scherpe snijkanten lopen minder vaak vast en zijn gemakkelijker te sturen.
- g) **Gebruik elektrisch gereedschap, opzetstukken, gereedschappen enz. in overeenstemming met deze instructies. Houd daarbij rekening met de werkomstandigheden en de te verrichten werkzaamheden.** Het gebruik van elektrisch gereedschap voor andere doeleinden dan de beoogde toepassingen kan tot gevaarlijke situaties leiden.
- h) **Houd handgrepen en greepvlakken droog, schoon en vrij van olie en vet.** Bij gladde handgrepen en greepvlakken is een veilige bediening en beheersing van het elektrische gereedschap in onvoorziene situaties niet mogelijk.

5. Service

- a) **Laat uw elektrische gereedschap alleen door gekwalificeerde vakmensen en uitsluitend met originele vervangingsonderdelen repareren.** Op die manier blijft de veiligheid van het elektrische gereedschap gewaarborgd.

Veiligheidsinstructies voor bovenfreesmachines

- a) **Pak het elektrische gereedschap alleen vast aan de geïsoleerde greepvlakken, omdat de freesmachine met het eigen aansluitnoer in aanraking kan komen.** Bij contact met een leiding waar spanning op staat, kunnen ook metalen onderdelen van het apparaat onder spanning komen te staan en dit kan een elektrische schok tot gevolg hebben.
- b) **Bevestig en borg het werkstuk met lijmtangen of op een andere manier op een stabiele ondergrond.** Wanneer u het werkstuk alleen met de hand vasthoudt of tegen uw lichaam houdt, blijft het instabiel, wat verlies van de controle tot gevolg kan hebben.

- Draag een stofmasker.

Aanvullende aanwijzingen

- **Het toegelaten toerental van de freeswerktuigen moet minstens even hoog zijn als het maximale toerental dat op het elektrische gereedschap is vermeld.** Accessoires die sneller draaien dan toegestaan, kunnen daardoor kapotgaan.
- **Frezen of andere accessoires moeten precies in de spantang (schachtdiameter 6/8 mm) van uw elektrische gereedschap passen.** Freeswerktuigen die niet precies in de spantang van het elektrische gereedschap passen, draaien ongelijkmatig, trillen hevig en kunnen leiden verlies van controle tot gevolg hebben.

- **Plaats het elektrische gereedschap alleen ingeschakeld tegen het werkstuk.** Anders bestaat er een risico op een terugslag wanneer het gebruikte werktuig in het werkstuk blijft steken.
- **Kom met uw handen niet in het freesbereik en bij de frees. Houd met uw tweede hand de extra handgreep of de motorbehuizing vast.** Als beide handen de freesmachine vasthouden, kunnen ze niet worden verwond door de freesmachine.
- **Frees nooit over metalen voorwerpen, spijkers of schroeven.** De frees kan beschadigd raken en versterkte trillingen veroorzaken.
- **Gebruik geschikte detectoren om verborgen elektra-, gas- of waterleidingen op te sporen of win informatie in bij het plaatselijke nutsbedrijf.** Contact met elektrische leidingen kan brand en een elektrische schok veroorzaken. Beschadiging van een gasleiding kan tot een explosie leiden. Perforatie van een waterleiding resulteert in materiele schade.
- Het op het gereedschap aangegeven maximale toerental mag niet worden overschreden.
- Gereedschappen met zichtbare scheuren mogen niet worden gebruikt.

Originele accessoires/hulpstukken

- Gebruik alleen accessoires en hulpstukken die vermeld staan in de gebruiksaanwijzing of waarvan het gebruik compatibel is met het apparaat.









Vóór de ingebruikname

Freeswerktuig plaatsen

WAARSCHUWING! LETSELGEVAAR!

- ▶ Schakel voorafgaand aan alle werkzaamheden aan het apparaat het apparaat uit en haal de stekker uit het stopcontact.
- ◆ Druk op de asvergrendelknop  en houd deze ingedrukt. De spilvergrendeling moet daarbij in de as induiken.
- ◆ Draai met de steeksleutel  de wartelmoer  linksom los.
- ◆ Laat de asvergrendelknop  nu los.
- ◆ Plaats nu het freeswerktuig. Dit moet minstens 20 mm worden ingeschoven.
- ◆ Druk op de asvergrendelknop  en houd deze ingedrukt. De spilvergrendeling moet daarbij in de as induiken.
- ◆ Draai de wartelmoer  vast met de steeksleutel .
- ◆ Laat de asvergrendelknop  nu los.

Afzuigaansluiting aansluiten op de bovenfreesmodule

- ◆ Schroef de vergrendelschroef  eraf.
- ◆ Plaats de afzuigaansluiting  op het hiervoor bestemde gat voor de afzuigaansluiting . Zorg ervoor dat het uitsteeksel op de afzuigaansluiting  in de inkeping van de bovenfreesmodule  zit en draai vervolgens de vergrendelschroef  op de afzuigaansluiting  vast (afb. D).
- ◆ Om de afzuigaansluiting  te verwijderen, moet de montageprocedure in omgekeerde volgorde worden uitgevoerd.
- ◆ Sluit een goedgekeurde stof- en spaanderafzuiging aan op de afzuigaansluiting .

Afzuigaansluiting aansluiten op de randfreesmodule

- ◆ Plaats de afzuigaansluiting **34** op de hiervoor bestemde uitsparing op de randfreesmodule **7**.
- ◆ Verwijder de vergrendelschroef **12**.
- ◆ Bevestig de afzuigaansluiting **34** met de vergrendelschroef **12** (afb. E).
- ◆ Om de afzuigaansluiting **34** te verwijderen, moet de montageprocedure in omgekeerde volgorde worden uitgevoerd.
- ◆ Sluit een goedgekeurde stof- en spaanderafzuiging op de afzuigaansluiting **34** aan.

Spantang verwisselen

OPMERKING

- ▶ Gebruik voor frezen met een schacht van 8 mm de voorgemonteerde spantang **5** (8 mm). Verwissel voor frezen met een schacht van 6 mm de spantang zoals hierna beschreven.
- ◆ Druk op de asvergrendelknop **30** en houd deze ingedrukt. De spilvergrendeling moet daarbij in de as duiken.
- ◆ Draai met de steeksleutel **35** de wartelmoer **6** zo lang linksom in los tot de spantang **5** (8 mm) kan worden verwijderd.
- ◆ Plaats de spantang **35** (6 mm). LET OP! Draai de wartelmoer **6** alleen vast met de steeksleutel **35** wanneer er een freeswerktool is geplaatst. Anders kan de spantang **5/35** beschadigd raken.
- ◆ Laat de asvergrendelknop **30** nu los.

Ingebruikname

Multifunctionele frees monteren/demonteren

Bovenfreesmodule **9a** /hoekfreesmodule **27**

- ◆ Open de betreffende spanhendel **8/28** en plaats vervolgens de multifunctionele frees **1** in de betreffende module.

De geleidingsgroef van de multifunctionele frees **1** moet worden uitgelijnd met het uitsteeksel op de betreffende freeskorf.

- ◆ Sluit de betreffende spanhendel **8/28**.

Randfreesmodule **7**

- ◆ Draai de kartelschroef **11** los en plaats vervolgens de multifunctionele frees **1** in de module.

De geleidingsgroef van de multifunctionele frees **1** moet worden uitgelijnd met het uitsteeksel op de freeskorf.

- ◆ Draai de kartelschroef **11** stevig aan.

Freesdiepte instellen (hoekfrees/randfrees)

⚠ WAARSCHUWING! LETSELGEVAAR!

- ▶ Schakel voorafgaand aan alle werkzaamheden aan het apparaat het apparaat uit en haal de stekker uit het stopcontact.
- ◆ Voor de instelling van de freesdiepte draait u het gemonteerde apparaat op zijn kop en plaatst u het op een vlakke ondergrond.
- ◆ Open de spanhendel **23** resp. draai de kartelschroef **11** los.
- ◆ Verstel daarna de basisplaat door te draaien aan de instelschroef **23/10** (zie afb. F/G).
- ◆ Sluit de spanhendel **23** of draai de kartelschroef **11** weer vast.

Freesdiepte instellen (bovenfrees)

⚠ WAARSCHUWING! LETSELGEVAAR!

- ▶ Schakel voorafgaand aan alle werkzaamheden aan het apparaat het apparaat uit en haal de stekker uit het stopcontact.
- ◆ Verzeker u ervan dat de spanhendel 24 vergrendeld is. Mocht deze losgeraakt zijn, draai hem dan linksom tot hij vergrendeld is.
- ◆ Plaats het apparaat op het te bewerken werkstuk.
- ◆ Draai de standenaanslag 21 tot die zich op de onderste positie (0 mm) bevindt. De diepteaanslag 22 bevindt zich dan op één lijn met de onderste positie (0 mm).
- ◆ Draai de vergrendelschroef 23 los.
- ◆ Maak de spanhendel 24 los door deze rechtsom te draaien en druk het apparaat omlaag tot de frees het oppervlak van het werkstuk raakt (afb. H).
- ◆ Vergrendel de spanhendel 24 door deze linksom te draaien.
- ◆ Schuif de diepteaanslag 22 omlaag, tot die op de onderste positie (0 mm) van de standenaanslag 21 rust (afb. I).
- ◆ Stel de diepteaanslag 22 in op de gewenste freesdiepte en draai de vergrendelschroef 23 vast.

OPMERKING

- ▶ De aangegeven waarde op de schaalverdeling van de freesdiepte-instelling (diepteaanslag) 22 komt niet overeen met de werkelijke freesdiepte. De waarde moet altijd relatief ten opzichte van een gekozen punt op de schaalverdeling van de freesdiepte-instelling (diepteaanslag) 22 worden ingesteld.

- ◆ Maak nu de spanhendel 24 los en leid het apparaat naar boven terug (afb. J).
- ◆ Controleer de freesdiepte door een praktische test.

Freesdiepte nastellen

- ◆ De freesdiepte kan worden bijgesteld met de draaiknop 25.
- ◆ Maak de spanhendel 24 los door deze rechtsom te draaien. Druk het apparaat naar beneden tot de diepteaanslag 22 vastzit op de standenaanslag 21.
- ◆ Vergrendel de spanhendel 24 door deze linksom te draaien.
- ◆ Draai de vergrendelschroef 23 los. Pas met de draaiknop 25 de schaalverdeling van de freesdiepte-instelling (diepteaanslag) 22 zodanig aan, dat u bijv. exact het nulpunt kunt instellen. Draai de vergrendelschroef 23 weer vast.
- ◆ Maak de spanhendel 24 los door rechtsom te draaien en leid het apparaat naar boven toe terug. Controleer de freesdiepte door een nogmaals een testfreesbeweging uit te voeren.

Freesdiepte instellen met de standenaanslag

OPMERKING

- ▶ De standenaanslag 21 kunt u bij grotere freesdiepten in meerdere standen met geringere spaanverwijdering gebruiken.
- ◆ Stel de gewenste freesdiepte in met de onderste stand (0 mm) van de standenaanslag 21 (zoals hierboven beschreven).
- ◆ Stel daarna voor de eerste bewerkingstappen de hogere standen in.
- ◆ Controleer de freesdiepte door een praktische test.

In- en uitschakelen

⚠ WAARSCHUWING! LETSELGEVAAR!

- ▶ Draag veiligheidshandschoenen als u de metalen behuizing vastpakt, aangezien die heet kan worden als het apparaat in werking is.

Inschakelen

- ◆ Druk op de inschakelblokkering **32**. Deze blijft 10 seconden actief.
- ◆ Houd de aan-uitknop **2** ca. 2 seconden ingedrukt of
- ◆ Druk twee keer snel achter elkaar op de aan-uitknop **2** om het continubedrijf in te schakelen.

Uitschakelen

- ◆ Druk op de aan-uitknop **2**.

Toerental voorselecteren

- ◆ Druk op de inschakelblokkering **32**.
- ◆ Stel met de toets voor de toerentalvoorkeuze **31** het gewenste toerental in. Het cijfer van de toerentalstand **3** brandt. De cijfers hebben de volgende betekenis:
 - Stand 1 = ca. 10.000 min⁻¹
 - Stand 2 = ca. 12.000 min⁻¹
 - Stand 3 = ca. 17.000 min⁻¹
 - Stand 4 = ca. 22.000 min⁻¹
 - Stand 5 = ca. 27.000 min⁻¹
 - Stand 6 = ca. 34.000 min⁻¹

Freesrichting

Het freesproces moet altijd tegen de bewegingsrichting van de frees in plaatsvinden (tegenloop). **LET OP!** Bij frezen in de bewegingsrichting (gelijkloop) kan het elektrische gereedschap uit uw hand worden gerukt.

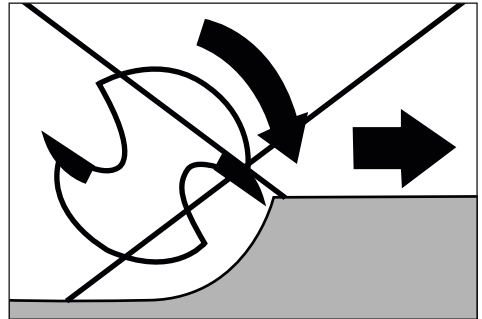
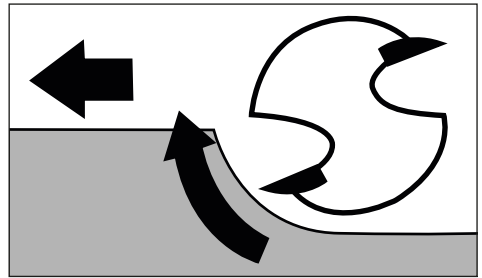

Freesproces

Stel de freesdiepte in zoals eerder beschreven.

- ◆ Plaats het apparaat op het te bewerken werkstuk en schakel het in.
- ◆ Maak de spanhendel **24** los door deze linksom te draaien. Druk het apparaat omlaag tot de diepteaanslag **22** op de standenaanslag **21** rust.
- ◆ Vergrendel het apparaat door de spanhendel **24** linksom te draaien.
- ◆ Voer het frezen uit met een gelijkmatige snelheid en een gelijkmatige aandrukkracht.

Kopieerhuls plaatsen

Met behulp van een kopieerhuls **37** / **38** kunnen sjablonen op het werkstuk worden overgebracht.

OPMERKING

- ▶ Het sjabloon moet minstens even hoog zijn als de loopring 39 van de kopieerhuls 37 / 38.
- ▶ Kies een kleinere frees dan de binnendiameter van de kopieerhuls 37 / 38.

Kopieerhuls voor randfrees (afb. B)

- ◆ Verwijder de 4 schroeven van de basisplaat van de randfreesmodule 7 en verwijder de basisplaat.
- ◆ Plaats de kopieerhuls 38 in de opening van de bodemplaat.
- ◆ Bevestig de basisplaat weer op de randfreesmodule 7 met de 4 schroeven (zie afb. B).

Kopieerhuls voor bovenfrees (afb. C):

- ◆ Verwijder de 2 schroeven A op de glijplaat 20 van de bovenfreesmodule 9a.
- ◆ Plaats de kopieerhuls 37 van onder af in de glijplaat 20.
- ◆ Bevestig de kopieerhuls 37 met de beide schroeven A op de glijplaat 20. Let erop dat u de kopieerhuls 37 niet ondersteboven plaatst – de loopring 39 moet omhoog wijzen (zie afb. C).

Frezen met kopieerhulzen

- ◆ Bevestig het sjabloon op het werkstuk.
- ◆ Plaats het gereedschap met de kopieerhuls 37 / 38 tegen het sjabloon.
- ◆ Stel de gewenste freesdiepte in.
- ◆ Leid het apparaat nu met de uitstekende kopieerhuls 37 / 38 langs de zijkant van het sjabloon. Werk hierbij met lichte druk.

OPMERKING

- ▶ Vanwege de verschillende diameters van kopieerhulzen en frezen valt het werkstuk iets kleiner uit dan het sjabloon.

Parallelaanslag instellen en monteren

- ◆ Draai de vleugelschroef 15 op de parallel-aanslag 16 los.
- ◆ Stel de gewenste afstand in.
- ◆ Draai de vleugelschroef 15 op de parallel-aanslag 16 weer vast.
- ◆ Verwijder de vergrendelschroef 14 van de randfreesmodule 7.
- ◆ Bevestig de parallelaanslag 16 met de vergrendelschroef 14 op de opname voor de parallelaanslag 16 (afb. K).

OPMERKING

- ◆ U kunt de parallelaanslag 16 ook op de achterkant van de randfreesmodule 7 monteren. Gebruik daarbij ook de vergrendelschroef 14.

Frezen met de parallelaanslag

- ◆ Stel de parallelaanslag 16 in overeenstemming met de vereiste maat in.
- ◆ Leg de parallelaanslag 16 tegen de rand van het werkstuk aan.
- ◆ Voer het frezen uit met een gelijkmatige snelheid en een gelijkmatige aandrukkracht (afb. L/M).

OPMERKING

- ▶ Als de afstand van de rand van het werkstuk tot het freespunt te groot is voor de parallelaanslag of als het werkstuk geen rechte kant heeft, klem dan een rechte plank op het werkstuk en gebruik de rand daarvan als geleiding voor de basisplaat van de freesmodule.

Gebruik van de hoekfreesmodule

⚠ WAARSCHUWING! LETSELGEVAAR!

- ▶ Schakel voorafgaand aan alle werkzaamheden aan het apparaat het apparaat uit en haal de stekker uit het stopcontact.
- ◆ Plaats zoals hiervoor beschreven de multifunctionele frees **1** in het apparaat.
- ◆ Stel hierbij de gewenste freesdiepte op praktische wijze via de schaalverdeling **4** op de multifunctionele frees **1** in.
- ◆ Maak de spanhendel **23** los en draai vervolgens de instelschroef **23** tot aan de gewenste freesdiepte (afb. G).
- ◆ Sluit de spanhendel **23**.

OPMERKING

- ▶ Maak een testfreesbewerking voordat u het eigenlijke werkstuk bewerkt.
- ◆ Draai de vergrendelschroeven **25/26b** los en kantel vervolgens de multifunctionele frees **1** in de gewenste hoek. De ingestelde hoek kan op praktische wijze worden afgelezen van de schaalverdeling **26a** op de vergrendelschroef **25**.
- ◆ Draai de vergrendelschroeven **25/26b** weer vast.
- ◆ Voer het frezen uit met een gelijkmatige snelheid en een gelijkmatige aandrukkracht.
- ◆ Demontage vindt in omgekeerde volgorde plaats.

Gebruik van de randfreesmodule

⚠ WAARSCHUWING! LETSELGEVAAR!

- ▶ Schakel voorafgaand aan alle werkzaamheden aan het apparaat het apparaat uit en haal de stekker uit het stopcontact.
- ▶ Bij gebruik van de randfreesmodule **7** gebruikt u altijd de afzuigaansluiting **34**.

- ◆ Plaats zoals hiervoor beschreven de multifunctionele frees **1** in het apparaat.
- ◆ Stel hierbij de gewenste freesdiepte op praktische wijze via de schaalverdeling **4** op de multifunctionele frees **1** in.
- ◆ Draai de kartelschroef **11** los en draai vervolgens de instelschroef **10** tot aan de gewenste freesdiepte (afb. F).
- ◆ Draai de kartelschroef **11** weer vast.

OPMERKING

- ▶ Maak een testfreesbewerking voordat u het eigenlijke werkstuk bewerkt.
- ◆ Voer het frezen uit met een gelijkmatige snelheid en een gelijkmatige aandrukkracht.
- ◆ Demontage vindt in omgekeerde volgorde plaats.

OPMERKING

- ▶ U kunt de parallelaanslag **16** ook op de achterkant van de randfreesmodule monteren (zie het hoofdstuk "Parallelaanslag instellen en monteren").

Onderhoud en reiniging

⚠ WAARSCHUWING! LETSELGEVAAR!

- ▶ Schakel voorafgaand aan alle werkzaamheden aan het apparaat het apparaat uit en haal de stekker uit het stopcontact.

Koolborstels vervangen

- Controleer de koolborstels regelmatig. Als ze voor meer dan de helft versleten zijn, vervang ze dan.

OPMERKING

- ▶ Vervang altijd beide koolborstels tegelijk.
- ▶ Gebruik alleen identieke koolborstels.

- ◆ Voor het vervangen van de koolborstels opent u de afdekkap **A** met behulp van een platte schroevendraaier.

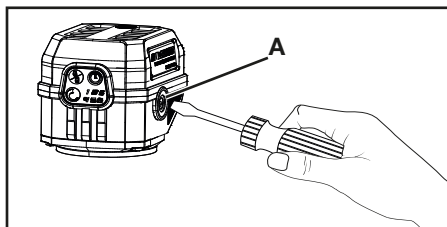

- ◆ Verwijder de versleten koolborstels en vervang ze door nieuwe.
- ◆ Draai daarna de afdekkap **A** weer vast.
- ◆ Ga op dezelfde manier te werk aan de andere kant.
- Houd de koolborstels altijd schoon, zodat ze ongehinderd in hun houder kunnen glijden.

Reinigen

- Het apparaat moet altijd schoon, droog en vrij van olie of smeervet zijn.
- Er mogen geen vloeistoffen in het binnenste van het apparaat terechtkomen.
- Gebruik voor het reinigen van de behuizing een droge doek. Gebruik nooit benzine, oplosmiddelen of schoonmaakmiddelen die kunststof aantasten.

⚠ WAARSCHUWING!

- **Laat uw apparaten door het servicepunt of een gekwalificeerde electricien en uitsluitend met originele onderdelen repareren.** Op die manier blijft de veiligheid van het apparaat gewaarborgd.
- **Wanneer het snoer moet worden vervangen, moet dit worden gedaan door de fabrikant of diens vertegenwoordiger, om veiligheidsrisico's te voorkomen.**

Afvoeren

Geldt alleen voor Frankrijk:



Points de collecte sur www.quefairedemesdechets.fr
Privilégiez la réparation ou le don de votre appareil !

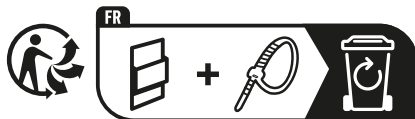

Het product, de verpakking en de gebruiksaanwijzing zijn recycleerbaar, vallen onder de uitgebreide producentenverantwoordelijkheid en worden gescheiden ingezameld.



Het pictogram hiernaast met een doorgekruiste vuilnisbak geeft aan dat dit apparaat is onderworpen aan de Richtlijn 2012/19/EU.

Deze richtlijn stelt dat u dit apparaat aan het einde van zijn levensduur niet met het normale huisvuil mag afvoeren, maar moet inleveren bij speciaal daartoe bestemde inzamelpunten, milieuparken of afvalverwerkingsbedrijven.

Afvoeren is voor u kosteloos. Spaar het milieu en voer producten op een voor het milieu verantwoorde manier af.

Als uw oude apparaat persoonlijke gegevens bevat, bent u er zelf verantwoordelijk voor deze te wissen voordat u het apparaat inlevert.



Informatie over mogelijkheden voor het afvoeren van het afgedankte product krijgt u bij uw gemeentereiniging.



De verpakkingsmaterialen zijn niet schadelijk voor het milieu. Ze zijn gekozen op grond van hun milieuvriendelijkheid en zijn recyclebaar. Voer niet meer benodigde verpakkingsmaterialen af conform de plaatselijk geldende voorschriften.

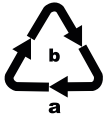

Voer de verpakking af conform de milieuvorschriften. Let op de aanduiding op de verschillende verpakkingsmaterialen en voer ze zo nodig gescheiden af. De verpakkingsmaterialen zijn voorzien van afkortingen (a) en cijfers (b) met de volgende betekenis: 1–7: kunststoffen, 20–22: papier en karton, 80–98: composietmaterialen.

Voor Spanje geldt:



De verpakking bevat bestanddelen van papier en/of karton.



De verpakking bevat bestanddelen van plastic en/of metaal.

Garantie van Kompernaß Handels GmbH

Geachte klant,

U hebt op dit apparaat 5 jaar garantie vanaf de aankoopdatum. Voor zover meegeleverd hebt u op de accupacks van de X12V en de X20V Team-serie 3 jaar garantie vanaf de aankoopdatum. Indien dit product gebreken vertoont, hebt u wettelijke rechten tegenover de verkoper van het product. Deze wettelijke rechten worden door onze hierna beschreven garantie niet beperkt.

Garantievoorwaarden

De garantieperiode geldt vanaf de datum van aankoop. Bewaar de kassabon zorgvuldig. U hebt hem nodig als bewijs van aankoop.

Als er binnen 5 jaar vanaf de aankoopdatum van dit product een materiaal- of fabricagefout optreedt, wordt - naar onze keuze - het product door ons kosteloos gerepareerd of vervangen of wordt de koopprijs terugbetaald. Voorwaarde voor deze garantie is dat het defecte apparaat en het aankoopbewijs (kassabon) binnen de termijn van 5 jaar worden overlegd en dat kort wordt omschreven waaruit het gebrek bestaat en wanneer het is opgetreden.

Wanneer het defect door onze garantie wordt gedekt, krijgt u het gerepareerde product of een nieuw product retour. Met de reparatie of vervanging van het product begint er geen nieuwe garantieperiode.

Garantieperiode en wettelijke aanspraken bij gebreken

De garantieperiode wordt door deze waarborg niet verlengd. Dat geldt ook voor vervangen en gerepareerde onderdelen. Eventueel al bij aankoop aanwezige schade en gebreken moeten meteen na het uitpakken worden gemeld. Voor reparaties na afloop van de garantieperiode worden kosten in rekening gebracht.

Garantieomvang

Het apparaat is op basis van strenge kwaliteitsnormen met de grootst mogelijke zorg vervaardigd en voorafgaand aan de levering nauwkeurig gecontroleerd.

De garantie geldt voor materiaal- of fabricagefouten. De garantie geldt niet voor productonderdelen die onderhevig zijn aan normale slijtage en die daarom als slijtonderdelen kunnen worden beschouwd, bijv. zaagbladen, reservemesjes, schuurpapier enz. of voor schade aan breekbare onderdelen zoals schakelaars of onderdelen die van glas zijn gemaakt.

Deze garantie vervalt wanneer het product is beschadigd, ondeskundig is gebruikt of is gerepareerd. Voor deskundig gebruik van het product moeten alle in de gebruiksaanwijzing beschreven aanwijzingen precies worden opgevolgd.

Gebruiksdoeleinden en handelingen die in de gebruiksaanwijzing worden afgeraden of waarvoor wordt gewaarschuwd, moeten beslist worden vermeden.

Het product is uitsluitend bestemd voor privégebruik en niet voor bedrijfsmatige doeleinden. Bij verkeerd gebruik en ondeskundige behandeling, bij gebruik van geweld en bij reparaties die niet door ons erkend servicefiliaal zijn uitgevoerd, vervalt de garantie.

Garantie geldt niet bij

- normale afname van de accucapaciteit
- commercieel/bedrijfsmatig gebruik van het product
- beschadiging of modificatie van het product door de klant
- niet-naleving van de veiligheids- en onderhoudsvoorschriften, bedieningsfouten
- schade door natuurrampen

Afhandeling bij een garantiekwestie

Voor een snelle afhandeling van uw aanvraag neemt u de volgende aanwijzingen in acht:

- Houd voor alle aanvragen de kassabon en het artikelnummer (IAN) 463350_2404 als aankoopbewijs bij de hand.
- Het artikelnummer vindt u op het typeplaatje van het product, op het product gegraveerd, op de titelpagina van de gebruiksaanwijzing (linksonder) of op de sticker op de achter- of onderkant van het product.
- Als er fouten in de werking of andere gebreken optreden, neemt u eerst telefonisch contact op met de hierna genoemde serviceafdeling. Of gebruik ons contactformulier, dat u op parkside-diy.com in de categorie Service vindt.

- Een als defect geregistreerd product kunt u dan zonder portokosten naar het aan u doorgegeven serviceadres sturen. Voeg het aankoopbewijs (kassabon) bij en vermeld waaruit het gebrek bestaat en wanneer het is opgetreden.



Op parkside-diy.com kunt u deze en vele andere handleidingen bekijken en downloaden. Met deze QR-code gaat u rechtstreeks naar parkside-diy.com. Selecteer uw

land en zoek via het zoekvenster de gebruiksaanwijzingen op. Door invoer van het artikelnummer (IAN) 463350_2404 gaat u naar de gebruiksaanwijzing voor uw artikel.

Service

NL Service Nederland

Tel.: 0800 0229556

Contactformulier op parkside-diy.com

BE Service België

Tel.: 0800 12614

Contactformulier op parkside-diy.com

IAN 463350_2404

Importeur

Let op: het volgende adres is geen serviceadres. Neem eerst contact op met het opgegeven serviceadres.

KOMPERNASS HANDELS GMBH

BURGSTRASSE 21

44867 BOCHUM

DUITSLAND

www.kompernass.com

Vertaling van de oorspronkelijke conformiteitsverklaring

Wij, KOMPERNASS HANDELS GMBH, documentverantwoordelijke: de heer Semi Uguzlu, BURGSTR. 21, 44867 BOCHUM, Duitsland, verklaren hierbij dat dit product voldoet aan de volgende normen, normatieve documenten en EU-richtlijnen:

Machinerichtlijn

(2006/42/EC)

Elektromagnetische compatibiliteit

(2014/30/EU)

RoHS-richtlijn

(2011/65/EU)*

* De volledige verantwoordelijkheid voor het verstrekken van deze conformiteitsverklaring berust bij de fabrikant. Het hierboven beschreven object van de verklaring voldoet aan de voorschriften van de Richtlijn 2011/65/EU van het Europees Parlement en de Raad van 8 juni 2011 aangaande de beperking van het gebruik van bepaalde gevaarlijke stoffen in elektrische en elektronische apparaten.

Toegepaste geharmoniseerde normen

EN 62841-1:2015/A11:2022

EN 62841-2-17:2017

EN IEC 55014-1:2021

EN IEC 55014-2:2021

EN IEC 61000-3-2:2019/A1:2021

EN 61000-3-3:2013/A2:2021

EN IEC 63000:2018

Typeaanduiding van het apparaat: Multifunctionele frees PPMF 710 A1

Productiejaar: 10-2024

Serienummer: IAN 463350_2404

Bochum, 12-08-2024



Semi Uguzlu
- Kwaliteitsmanager -

Technische wijzigingen vanwege verdere ontwikkeling voorbehouden.

Obsah

Úvod	70
Použití v souladu s určením	70
Popis přístroje	70
Rozsah dodávky	71
Technické údaje	71
Obecné bezpečnostní pokyny pro elektrická nářadí	72
1. Bezpečnost na pracovišti	72
2. Elektrická bezpečnost	72
3. Bezpečnost osob	73
4. Manipulace s elektrickým nářadím a jeho použití	73
5. Servis	74
Bezpečnostní upozornění pro horní frézování	74
Doplňující instrukce	74
Originální příslušenství / přídatná zařízení	75
Před uvedením do provozu	75
Vložení frézovacího nástroje	75
Připojení odsávacího hrdla na horním frézovacím modulu	75
Připojení odsávacího hrdla na frézovacím modulu hran	76
Výměna upínací kleštiny	76
Uvedení do provozu	76
Montáž/demontáž multifunkční frézy	76
Nastavení hloubky frézování (úhlová frézka/frézka na hrany)	76
Nastavení hloubky frézování (horní fréza)	77
Zapnutí a vypnutí	78
Předvolba otáček	78
Směr frézování	78
Proces frézování	78
Vložení kopírovacího pouzdra	78
Frézování s kopírovacími pouzdry	79
Nastavení a montáž paralelního dorazu	79
Frézování s paralelním dorazem	79
Použití úhlového frézovacího modulu	80
Použití frézovacího modulu hran	80
Údržba a čištění	80
Výměna uhlíkových kartáčků	80
Čištění	81
Likvidace	81
Záruka společnosti Kompernass Handels GmbH	82
Servis	83
Dovozce	83
Překlad originálu prohlášení o shodě	84

Úvod

Blahopřejeme vám k zakoupení vašeho nového přístroje. Rozhodli jste se tím pro vysoce kvalitní výrobek. Součástí tohoto výrobku je návod k obsluze. Obsahuje důležité informace o bezpečnosti, použití a likvidaci. Před použitím výrobku se seznamte se všemi provozními a bezpečnostními pokyny. Výrobek používejte pouze předepsaným způsobem a pro uvedené oblasti použití. Při předávání výrobku třetím osobám předejte spolu s ním i tyto podklady.

Použití v souladu s určením

Přístroj je určen k frézování drážek, hran, profilů a štěrbin na pevné podložce do dřeva, plastu a lehkých materiálů, jakož i ke kopírovacímu frézování. Přístroj není určen k provozu venku. Jakékoliv jiné použití nebo úprava stroje jsou pokládány za použití v rozporu s určením a mohou způsobit vážná nebezpečí úrazu. Není určen pro komerční použití.

Popis přístroje

- 1 multifunkční fréza
- 2 vypínač
- 3 stupeň rychlosti otáček
- 4 stupnice
- 5 upínací kleština 8 mm
- 6 přesuvná matice
- 7 frézovací modul hran
- 8 upínací páčka
- 9 rukojeť horního frézovacího modulu
- 9a horní frézovací modul
- 10 seřizovací šroub
- 11 šroub s rýhovanou hlavou
- 12 aretační šroub

- 13 upnutí pro paralelní doraz
- 14 aretační šroub (předmontován na frézovacím modulu hran)
- 15 křídlatý šroub
- 16 paralelní doraz
- 17 aretační šroub
- 18 otvor pro odsávací hrdlo
- 19 základová deska
- 20 kluzná deska
- 21 stupňový doraz
- 22 hloubkový doraz (stupnice nastavení hloubky frézování)
- 23 aretační šroub
- 24 upínací páčka
- 25 otočný regulátor (jemné nastavení hloubky frézování)
- 26 aretační šroub
- 26a stupnice pro nastavení úhlu
- 26b aretační šroub
- 27 úhlový frézovací modul
- 28 upínací páčka
- 29 seřizovací šroub
- 30 tlačítko pro aretaci vřetena
- 31 předvolba počtu otáček
- 32 blokovací tlačítko

Obr. A

- 33 odsávací hrdlo pro horní frézovací modul
- 34 odsávací hrdlo pro frézovací modul hran
- 35 upínací kleština 6 mm
- 36 plochý klíč
- 37 kopírovací pouzdro 16 mm (pro horní frézovací modul)
- 38 kopírovací pouzdro 10 mm (pro frézovací modul hran)
- 39 oběžný kroužek kopírovacího pouzdra

Rozsah dodávky

- 1 multifréza
- 1 horní frézovací modul
- 1 úhlový frézovací modul
- 1 frézovací modul hran
- 1 paralelní doraz
- 1 plochý klíč
- 2 odsávací hrdla
- 1 upínací kleština 6 mm
- 1 upínací kleština 8 mm (předmontovaná)
- 2 kopírovací pouzdra (10 mm + 16 mm)
- 1 přenosný kufr
- 1 návod k obsluze

Technické údaje

Příkon	710 W
Domezovací napětí	230 V ~, 50 Hz
Třída ochrany	II/□ (dvojitá izolace)
Domezovací volnoběžné otáčky	n_0 10 000–34 000 min ⁻¹
Stupeň 1	cca 10 000 min ⁻¹
Stupeň 2	cca 12 000 min ⁻¹
Stupeň 3	cca 17 000 min ⁻¹
Stupeň 4	cca 22 000 min ⁻¹
Stupeň 5	cca 27 000 min ⁻¹
Stupeň 6	cca 34 000 min ⁻¹
Výška zdvihu horní frézky	0–40 mm
Výška zdvihu frézy hran	0–35 mm
Upnutí nástroje	6/8 mm

Hodnota hluku

Naměřená hodnota hluku stanovená v souladu s normou EN 62841. Typická hladina hluku elektrického nářadí s hodnocením A:

Hladina akustického tlaku	$L_{pA} = 83,9$ dB
Nejistota	$K_{pA} = 3$ dB
Hladina akustického výkonu	$L_{WA} = 91,9$ dB
nejistota K	$K_{WA} = 3$ dB

Noste ochranu sluchu!

Hodnota emise vibrací

Celkové hodnoty vibrací (součet vektorů tří směrů) stanoveny v souladu s EN 62841:

Vibrace ruky/paže	$a_h < 2,5$ m/s ²
Nejistota	$K = 1,5$ m/s ²

UPOZORNĚNÍ

- ▶ Stanovené hodnoty celkových vibrací a emisí hluku byly měřeny podle standardizovaného zkušebního postupu a lze je použít k porovnání jednoho elektrického nářadí s jiným.
- ▶ Uvedené hodnoty emise vibrací a uvedené hodnoty emise hluku lze rovněž použít k předběžnému posouzení zatížení.

⚠ VAROVÁNÍ!

- ▶ Hodnoty vibrací a hluku se mohou lišit během skutečného používání elektrického nářadí od uvedených hodnot v závislosti na způsobu, kterým se elektrické nářadí používá, zejména na způsobu, jakým je obrobek opracováván.
- ▶ Snažte se udržovat zatížení co nejnižší. Příkladem opatření na snížení zatížení vibracemi je použití rukavic při práci s nářadím a omezení doby práce s nářadím. Přitom se musí zohlednit všechny části provozního cyklu (například časy, kdy je elektrické nářadí vypnuté, a časy, kdy je sice zapnuté, ale běží bez zatížení).



Obecné bezpečnostní pokyny pro elektrická nářadí

⚠ VAROVÁNÍ!

- **Přečtěte si veškeré bezpečnostní pokyny, instrukce, ilustrace a technická data, jimiž je toto elektrické nářadí opatřeno.** Zanedbání dodržování následujících bezpečnostních upozornění a pokynů může vést k úrazu elektrickým proudem, požáru a/ nebo těžkým zraněním.

Veškerá bezpečnostní upozornění a pokyny uschovejte pro budoucí použití.

Pojem „elektrické nářadí“ užívaný v bezpečnostních pokynech se vztahuje na elektrická nářadí napájená ze sítě (se síťovým kabelem) a na elektrická nářadí napájená akumulátorem (bez síťového kabelu).

1. Bezpečnost na pracovišti

- Pracovní prostor udržujte v čistotě a dobře osvětlený.** Nepořádek a neosvětlený pracovní prostor mohou vést k úrazům.
- S elektrickým nářadím nepracujte v prostředí ohroženém výbuchem, ve kterém se nachází hořlavé kapaliny, plyny nebo prach.** Elektrické nářadí vytváří jiskry, od nichž se může vznítit prach nebo výpary.
- Nedovolte dětem ani jiným osobám, aby se přibližovaly k elektrickému nářadí v době, kdy je používáte.** V případě odvedení pozornosti můžete ztratit kontrolu nad elektrickým nářadím.

2. Elektrická bezpečnost

- Přípojná zástrčka elektrického nářadí musí odpovídat zásuvce. Zástrčka se nesmí žádným způsobem pozměňovat. Adaptérové zástrčky nepoužívejte v kombinaci s uzemněným elektrickým nářadím.** Nepozměněné zástrčky a jim odpovídající zásuvky snižují riziko úrazu elektrickým proudem.
- Zabraňte kontaktu těla s uzemněnými povrchy, např. trubek, topení, sporáků a chladniček.** Je-li vaše tělo uzemněné, hrozí zvýšené riziko úrazu elektrickým proudem.
- Elektrické nářadí chraňte před deštěm a vlhkostí.** Vniknutím vody do elektrického nářadí se zvyšuje riziko úrazu elektrickým proudem.
- Připojovací vedení nepoužívejte v rozporu s jeho určením pro přenášení či zavěšování elektrického nářadí nebo k vytahování zástrčky ze zásuvky. Připojovací kabel udržujte v dostatečné vzdálenosti od zdrojů vysoké teploty, oleje, ostrých hran nebo pohyblivých částí přístroje.** Poškozený nebo zapletený připojovací kabel zvyšují riziko úrazu elektrickým proudem.
- Pokud pracujete s elektrickým nářadím venku, použijte pouze taková prodlužovací vedení, jež jsou schválena i pro venkovní použití.** Používáním prodlužovacího kabelu vhodného pro venkovní použití se snižuje riziko úrazu elektrickým proudem.
- Pokud nelze zabránit provozu elektrického nářadí ve vlhkém prostředí, použijte proudový chránič.** Použitím proudového chrániče se snižuje riziko úrazu elektrickým proudem.

3. Bezpečnost osob

- a) **Budte neustále pozorní, sledujte své počínání a k práci s elektrickým nářadím přistupujte s rozumem. Elektrické nářadí nepoužívejte, jste-li unavení nebo pod vlivem drog, alkoholu či léků.** Jediný okamžik nepozornosti při používání elektrického nářadí může způsobit vážná zranění.
- b) **Noste osobní ochranné prostředky a vždy i ochranné brýle.** Nošením osobních ochranných prostředků, jako je ochranná maska proti prachu, protiskluzová bezpečnostní obuv, ochranná přílba nebo ochrana sluchu, a to v závislosti na druhu a použití elektrického nářadí, se snižuje riziko zranění.
- c) **Zabraňte neúmyslnému uvedení přístroje do provozu. Než elektrické nářadí zapojíte do elektrické sítě a/nebo připojíte akumulátor nebo než nářadí zvednete či přenesete, ujistěte se, že je vypnuté.** Pokud máte při přenášení elektrického nářadí prst na spínači nebo pokud do sítě zapojíte již zapnuté elektrické nářadí, může dojít k úrazu.
- d) **Než elektrické nářadí zapnete, odstraňte seřizovací nástroje nebo šroubováky.** Pokud se nástroj nebo šroubovák nachází v otáčející se části elektrického nářadí, může to vést ke zraněním.
- e) **Vyhýbejte se nepřírozenému držení těla. Zajistěte si bezpečnou stabilitu a neustále udržujte rovnováhu.** Tak dokážete elektrické nářadí v neočekávaných situacích lépe kontrolovat.

- f) **Noste vhodný oděv. Nenoste volné oblečení ani šperky. Vlasy a oděv udržujte v bezpečné vzdálenosti od pohyblivých částí.** Volný a nepřiléhavý oděv, šperky nebo dlouhé vlasy mohou být pohyblivými částmi zachyceny.
- g) **Pokud lze namontovat zařízení pro odsávání a zachytávání prachu, potom se taková zařízení musejí připojit a správně použít.** Použitím odsávání prachu se může snížit ohrožení prachem.
- h) **Nenechte se ukolébat falešným pocitem bezpečnosti při nedodržování bezpečnostních předpisů pro elektrická nářadí, i když jste s elektrickým nářadím po několiknásobném použití obeznámeni.** Při nepozorné manipulaci může ve zlomku sekundy dojít k vážným zraněním.

4. Manipulace s elektrickým nářadím a jeho použití

- a) **Elektrické nářadí nepřetěžujte. Pro práci používejte elektrické nářadí vhodné k danému účelu.** S vhodným elektrickým nářadím se vám bude v uvedeném výkonovém rozsahu pracovat lépe a bezpečněji.
- b) **Nepoužívejte elektrické nářadí, jehož vypínač je vadný.** Elektrické nářadí, které se již nedá zapnout nebo vypnout, představuje nebezpečí a musí se opravit.
- c) **Před nastavováním přístroje, výměnou dílů vložného nástroje nebo odložením elektrického nářadí vytáhněte zástrčku ze zásuvky a/nebo vyjměte vyjímatelný akumulátor.** Toto bezpečnostní opatření zabraňuje neúmyslnému spuštění elektrického nářadí.

- d) **Nepoužívaná elektrická nářadí uchovávejte mimo dosah dětí. Nedovolte používat elektrické nářadí osobám, které s ním nejsou obeznámeny nebo které nečetly tento návod.** Elektrické nářadí je nebezpečné, manipulují-li s ním nezkušené osoby.
- e) **Údržbu elektrických nářadí a vložného nástroje vykonávejte pečlivě. Zkontrolujte, zda jsou v pořádku pohyblivé části přístroje a zda nejsou sevřené, zda nejsou některé součásti rozbité nebo natolik poškozené, že by funkčnost elektrického nářadí byla omezena. Poškozené části elektrického nářadí nechte před jeho použitím opravit.** Řada úrazů má svou příčinu ve špatné údržbě elektrického nářadí.
- f) **Řezné nástroje udržujte v ostrém a čistém stavu.** Pečlivě udržované řezné nástroje s ostrými řeznými hranami se méně zasekávají a snáze se vedou.
- g) **Elektrické nářadí, příslušenství, vložné nástroje atd. používejte dle těchto pokynů. Zohledňujte přitom pracovní podmínky a vykonávanou činnost.** Použití elektrického nářadí k jiným než určeným účelům může vést ke vzniku nebezpečných situací.
- h) **Udržujte rukojeti a plochy rukojetí suché, čisté a bez oleje a mastnoty.** Kluzké rukojeti a plochy rukojetí neumožňují bezpečnou obsluhu a kontrolu elektrického nářadí v neočekávaných situacích.

5. Servis

- a) **Nechte své elektrické nářadí opravovat pouze kvalifikovanými odborníky a používejte pouze originální náhradní díly.** Tím zajistíte, že zůstane zachována bezpečnost elektrického nářadí.

Bezpečnostní upozornění pro horní frézování

- a) **Držte elektrické nářadí pouze za izolované plochy rukojeti, protože frézka může zachytit vlastní přívodní kabel.** Kontakt s vedením pod napětím může přenést napětí i na kovové díly přístroje, což by mohlo vést k zásahu elektrickým proudem.
- b) **Upevněte a zajistěte obrobek pomocí svorek nebo jiným způsobem na stabilním podkladu.** Pokud přidržujete obrobek pouze rukou nebo proti svému tělu, je tento nestabilní, což může vést ke ztrátě kontroly.

- Noste ochrannou masku proti prachu.

Doplňující instrukce

- **Přípustné otáčky frézovacího nástroje musí být minimálně tak vysoké, jako jsou nejvyšší otáčky uvedené na elektrickém nářadí.** Příslušenství, které se otáčí rychleji, než je povoleno, se může zničit.
- **Frézy nebo jiné příslušenství musí přesně zapadnout do upínací kleštiny (průměr stopky 6/8 mm) vašeho elektrického nářadí.** Frézovací nástroje, které nedosedají přesně do upínací kleštiny elektrického nářadí, se otáčí nerovnoměrně, velmi silně vibrují a mohou vést ke ztrátě kontroly.

- **Elektrické nářadí vedte proti obrobku pouze v zapnutém stavu.** Jinak hrozí nebezpečí zpětného rázu, pokud se vložný nástroj v obrobku zahákne.
- **Nedávejte ruce do oblasti frézování na frézce. Přidržujte druhou rukou přidavnou rukojeť nebo skříň motoru.** Když držíte frézu oběma rukama, nemůže dojít k jejich zranění frézou.
- **Nikdy nefrézujte kovové předměty, hřebíky nebo šrouby.** Fréza se může poškodit a může vést ke zvýšeným vibracím.
- **Použijte vhodné detektory k detekci skrytých napájecích vedení nebo přivolejte místního dodavatele příslušného média.**
Kontakt s elektrickým vedením může vést k požáru nebo úrazu elektrickým proudem. Poškození plynového vedení může způsobit výbuch. Proniknutí do vodovodního vedení způsobuje věcné škody.
- Nesmí být překročeny maximální otáčky uvedené na nástroji.
- Nástroje s viditelnými trhlinami se nesmějí používat.

Originální příslušenství / přidavná zařízení

- Používejte pouze příslušenství a přidavná zařízení uvedená v návodu k obsluze, resp. taková, jejichž upínání je s přístrojem kompatibilní.

Před uvedením do provozu

Vložení frézovacího nástroje

⚠ VÝSTRAHA! NEBEZPEČÍ ZRANĚNÍ!

- ▶ Před jakoukoli prací na přístroji ho vypněte a vytáhněte síťovou zástrčku ze síťové zásuvky.
- ◆ Stiskněte tlačítko pro aretaci vřetena **30** a podržte je stisknuté. Aretace vřetena musí být ponořena do hřídele.
- ◆ Otevřeným klíčem **35** povolte přesuvnou matici **6** proti směru hodinových ručiček.
- ◆ Nyní tlačítko pro aretaci vřetena **30** pusťte.
- ◆ Teď vložte frézovací nástroj. Ten musí být vložen nejméně 20 mm.
- ◆ Stiskněte tlačítko pro aretaci vřetena **30** a podržte je stisknuté. Aretace vřetena musí být ponořena do hřídele.
- ◆ Přesuvnou matici **6** utáhněte otevřeným klíčem **35**.
- ◆ Nyní tlačítko pro aretaci vřetena **30** pusťte.

Připojení odsávacího hrdla na horním frézovacím modulu

- ◆ Odšroubujte aretační šroub **17**.
- ◆ Odsávací hrdlo **33** nasadte na určený otvor pro odsávací hrdlo **18**. Dbejte na to, aby nákruzek na odsávacím hrdle **33** seděl v drážce horního frézovacího modulu **9a**, a poté utáhněte aretační šroub **17** na odsávacím hrdle **33** (obr. D).
- ◆ K sejmutí odsávacího hrdla **33** použijte montážní postup v obráceném pořadí.
- ◆ Připojte k odsávacímu hrdlu **33** schválené odsávání prachu a třísek.

Připojení odsávacího hrdla na frézovací modul hran

- ◆ Odsávací hrdlo **34** nasadíte na určené vybrání na frézovacím modulu hran **7**.
- ◆ Odstraňte aretační šroub **12**.
- ◆ Upevněte odsávací hrdlo **34** aretačním šroubem **12** (obr. E).
- ◆ K sejmutí odsávacího hrdla **34** použijte montážní postup v obráceném pořadí.
- ◆ Připojte k odsávacímu hrdlu **34** schválené odsávání prachu a třísek.

Výměna upínací kleštiny

UPOZORNĚNÍ

- ▶ Pro frézu se stopkou 8 mm použijte již předmontovanou upínací kleštinu **5** (8 mm). U frézek se stopkou 6 mm vyměňte upínací kleštinu podle níže uvedeného popisu.
- ◆ Stiskněte tlačítko pro aretaci vřetena **30** a podržte je stisknuté. Aretace vřetena musí být ponořena do hřídele.
- ◆ Otevřeným klíčem **36** povolte přesuvnou matici **6** proti směru hodinových ručiček, až bude možné upínací kleštinu **5** (8 mm) vyjmout.
- ◆ Vložte upínací kleštinu **35** (6 mm). **POZOR!** Přesuvnou matici **6** utáhněte otevřeným klíčem **36** až po vložení frézovacího nástroje. Jinak hrozí poškození upínací kleštiny **5/35**.
- ◆ Nyní tlačítko pro aretaci vřetena **30** pusťte.

Uvedení do provozu

Montáž/demontáž multifunkční frézy

Horní frézovací modul **9a**/úhlový frézovací modul **27**

- ◆ Otevřete příslušnou upínací páčku **8/28** a pak zaveďte multifunkční frézu **1** do odpovídajícího modulu.

Vodící drážka multifunkční frézy **1** musí být vyrovnána na nákržku na příslušném držáku frézky.

- ◆ Zavřete příslušnou upínací páčku **8/28**.

Frézovací modul hran **7**

- ◆ Povolte šroub s rýhovanou hlavou **11** a pak zaveďte multifunkční frézu **1** do modulu.

Vodící drážka multifunkční frézy **1** musí být vyrovnána na nákržku na držáku frézky.

- ◆ Utáhněte šroub s rýhovanou hlavou **11**.

Nastavení hloubky frézování (úhlová frézka/frézka na hrany)

⚠ VÝSTRAHA! NEBEZPEČÍ ZRANĚNÍ!

- ▶ Před jakoukoli prací na přístroji ho vypněte a vytáhněte síťovou zástrčku ze síťové zásuvky.
- ◆ K nastavení hloubky frézování otočte namontovaný přístroj vzhůru nohama a položte na rovnou plochu.
- ◆ Otevřete upínací páčku **29**, resp. povolte šroub s rýhovanou hlavou **11**.
- ◆ Potom nastavte základovou desku otočením seřizovacího šroubu **29/10** (viz obr. F/G).
- ◆ Zavřete upínací páčku **29**, resp. opět utáhněte šroub s rýhovanou hlavou **11**.

Nastavení hloubky frézování (horní fréza)

⚠ VÝSTRAHA! NEBEZPEČÍ ZRANĚNÍ!

- ▶ Před jakoukoli prací na přístroji ho vypněte a vytáhněte síťovou zástrčku ze síťové zásuvky.
- ◆ Ujistěte se, že upínací páčka **24** je aretovaná. Pokud je uvolněná, otáčejte jí proti směru hodinových ručiček, dokud se nearetuje.
- ◆ Přístroj postavte na obrobek určený k obrábění.
- ◆ Otáčejte stupňový doraz **21**, aby dosedal v nejspodnější poloze (0 mm). Hloubkový doraz **22** pak leží v jedné linii s nejspodnější polohou (0 mm).
- ◆ Povolte aretační šroub **23**.
- ◆ Uvolněte upínací páčku **24** otáčením ve směru hodinových ručiček a zatlačte přístroj dolů, aby se fréza dotýkala obrobku (obr. H).
- ◆ Otáčením proti směru hodinových ručiček aretujte upínací páčku **24**.
- ◆ Posuňte hloubkový doraz **22** dolů, aby dosedal na nejspodnější polohu (0 mm) stupňového dorazu **21** (obr. I).
- ◆ Nastavte hloubkový doraz **22** na požadovanou hloubku frézování, utáhněte aretační šroub **23**.

UPOZORNĚNÍ

- ▶ Zobrazená hodnota na stupnici nastavení hloubky frézování (hloubkový doraz) **22** neodpovídá skutečné hloubce frézování. Musí se nastavit vždy vzhledem ke zvolenému bodu na stupnici nastavení hloubky frézování (hloubkový doraz) **22**.

- ◆ Nyní uvolněte upínací páčku **24** a vedte přístroj zpět nahoru (obr. J).

- ◆ Hloubku frézování zkontrolujte pomocí praktického pokusu.

Dodatečné nastavení hloubky frézování

- ◆ Hloubku frézování lze dodatečně nastavit pomocí otočného regulátoru **25**.
- ◆ Uvolněte upínací páčku **24** otáčením ve směru hodinových ručiček. Zatlačte přístroj dolů, aby hloubkový doraz **22** dosedal na stupňový doraz **21**.
- ◆ Otáčením proti směru hodinových ručiček aretujte upínací páčku **24**.
- ◆ Povolte aretační šroub **23**. Otočným regulátorem **25** nastavte stupnici nastavení hloubky frézování (hloubkový doraz) **22** tak, abyste mohli například přesně nastavit nulový bod. Opět utáhněte aretační šroub **23**.
- ◆ Uvolněte upínací páčku **24** otáčením ve směru hodinových ručiček a vedte přístroj zpět nahoru. Hloubku frézování zkontrolujte pomocí dalšího praktického pokusu.

Nastavení hloubky frézování stupňovým dorazem

UPOZORNĚNÍ

- ▶ Stupňový doraz **21** lze u větších hloubek frézování používat v několika stupních s nízkým úběrem třísky.
- ◆ Nastavte požadovanou hloubku frézování s nejnižším stupněm (0 mm) stupňového dorazu **21** (jak je popsáno výše).
- ◆ Poté nastavte vyšší stupně pro první kroky obrábění.
- ◆ Hloubku frézování zkontrolujte pomocí praktického pokusu.

Zapnutí a vypnutí

⚠ VÝSTRAHA! NEBEZPEČÍ ZRANĚNÍ!

- ▶ Při dotyku kovového krytu noste ochranné rukavice, protože kryt se v provozu může zahřívat.

Zapnutí

- ◆ Stiskněte blokovací tlačítko **32**. Zůstane na 10 sekund aktivní.
- ◆ Podržte vypínač **2** cca 2 sekundy stisknutý nebo
- ◆ stiskněte vypínač **2** dvakrát rychle po sobě, abyste zapnuli trvalý provoz.

Vypnutí

- ◆ Stiskněte vypínač **2**.

Předvolba otáček

- ◆ Stiskněte blokovací tlačítko **32**.
- ◆ Pomocí tlačítka pro předvolbu počtu otáček **31** nastavte požadovaný počet otáček. Odpovídající číslice stupně otáček **3** se rozsvítí a znamená:
 - Stupeň 1 = cca 10 000 min⁻¹
 - Stupeň 2 = cca 12 000 min⁻¹
 - Stupeň 3 = cca 17 000 min⁻¹
 - Stupeň 4 = cca 22 000 min⁻¹
 - Stupeň 5 = cca 27 000 min⁻¹
 - Stupeň 6 = cca 34 000 min⁻¹

Směr frézování

Proces frézování musí vždy probíhat proti směru otáčení frézy (protichod). **POZOR!** Při frézování ve směru otáčení (souběžný chod) může být elektrické nářadí z ruky vytrženo.

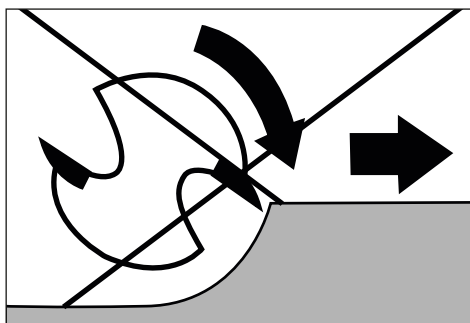
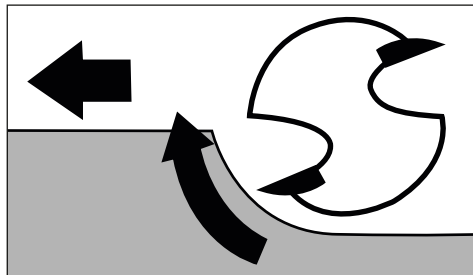

Proces frézování

Nastavte hloubku frézování, jak je popsáno výše.

- ◆ Přístroj postavte na obrobek určený k obrábění a zapněte jej.
- ◆ Uvolněte upínací páčku **23** otáčením ve směru hodinových ručiček. Zatlačte přístroj dolů až k dosednutí hloubkového dorazu **22** na stupňový doraz **21**.
- ◆ Přístroj zajistěte otáčením upínací páčky **23** proti směru hodinových ručiček.
- ◆ Frézování provádějte s rovnoměrnou rychlostí a rovnoměrným přitlakem.

Vložení kopírovacího pouzdra

Použitím kopírovacího pouzdra **37** / **38** lze na obrobek přenášet šablony.

UPOZORNĚNÍ

- ▶ Šablona musí být alespoň tak vysoká jako oběžný kroužek **39** kopírovacího pouzdra **37** / **38**.
- ▶ Zvolte menší frézu než vnitřní průměr kopírovacího pouzdra **37** / **38**.

Kopírovací pouzdro pro frézku hran (obr. B)

- ◆ Odstraňte 4 šrouby na základové desce frézovacího modulu hran **7** a sejměte základovou desku.
- ◆ Kopírovací pouzdro **38** vložte do otvoru spodní desky.
- ◆ Základovou desku opět upevněte na frézovací modul hran **7** 4 šrouby (viz obr. B).

Kopírovací pouzdro pro horní frézku (obr. C):

- ◆ Odstraňte 2 šrouby **A** na kluzné desce **20** horního frézovacího modulu **9a**.
- ◆ Kopírovací pouzdro **37** vložte zespu do kluzné desky **20**.
- ◆ Kopírovací pouzdro **37** připevněte oběma šrouby **A** na kluzné desce **20**. Dbejte na to, abyste kopírovací pouzdro **37** správně nasadili okolo – oběžný kroužek **39** musí ukazovat dolů (viz obr. C).

Frézování s kopírovacími pouzdry

- ◆ Upevněte šablonu na obrobku.
- ◆ Nástroj s kopírovacím pouzdem **37** / **38** vložte k šabloně.
- ◆ Nastavte požadovanou hloubku frézování.
- ◆ Nyní vedte přístroj s vyčnívajícím kopírovacím pouzdem **37** / **38** podél boční hrany šablony. Pracujte přitom s lehkým tlakem.

UPOZORNĚNÍ

- ▶ Na základě různých průměrů kopírovacího pouzdra a frézy se obrobek upraví na nepatrně nižší velikost než šablona.

Nastavení a montáž paralelního dorazu

- ◆ Povolte křídlatý šroub **15** na paralelním dorazu **16**.
- ◆ Nastavte požadovanou vzdálenost.
- ◆ Opět utáhněte křídlatý šroub **15** na paralelním dorazu **16**.
- ◆ Odstraňte aretační šroub **14** z frézovacího modulu hran **7**.
- ◆ Upevněte paralelní doraz **16** aretačním šroubem **14** na upnutí pro paralelní doraz **16** (obr. K).

UPOZORNĚNÍ

- ◆ Paralelní doraz **16** můžete namontovat také na zadní straně frézovacího modulu hran **7**. Pro tento účel použijte rovněž aretační šroub **14**.

Frézování s paralelním dorazem

- ◆ Nastavte paralelní doraz **16** podle požadovaného rozměru.
- ◆ Paralelní doraz **16** přiložte na hranu obrobku.
- ◆ Frézování provádějte s rovnoměrnou rychlostí a rovnoměrným přitlakem (obr. L/M).

UPOZORNĚNÍ

- ▶ Pokud je vzdálenost od hrany obrobku k frézovacímu místu příliš velká pro paralelní doraz nebo pokud obrobek nemá rovnou stranu, upněte k obrobku rovnou desku a její okraj použijte jako vodítko pro základní desku frézovacího modulu.

Použití úhlového frézovacího modulu

⚠ VÝSTRAHA! NEBEZPEČÍ ZRANĚNÍ!

- ▶ Před jakoukoli prací na přístroji ho vypněte a vytáhněte síťovou zástrčku ze síťové zásuvky.
- ◆ Vložte multifunkční frézu **1**, jak bylo popsáno dříve.
- ◆ Při tom si nastavte požadovanou hloubku frézování prakticky pomocí stupnice **4** na multifunkční fréze **1**.
- ◆ Povolte upínací páčku **2B** a otočte nyní seřizovací šroub **2A** na požadovanou hloubku frézování (obr. G).
- ◆ Uzavřete upínací páčku **2B**.

UPOZORNĚNÍ

- ▶ Před obrobením vlastního obrobku proveďte zkušební řez.
- ◆ Povolte aretační šrouby **25/26b** a nakloňte poté multifunkční frézu **1** na požadovaný úhel. Nastavený úhel lze prakticky odečíst na stupnici **26a** na aretačním šroubu **25**.
- ◆ Opět utáhněte aretační šrouby **25/26b**.
- ◆ Frézování provádějte s rovnoměrnou rychlostí a rovnoměrným přitlakem.
- ◆ Demontáž se provádí v opačném pořadí.

Použití frézovacího modulu hran

⚠ VÝSTRAHA! NEBEZPEČÍ ZRANĚNÍ!

- ▶ Před jakoukoli prací na přístroji ho vypněte a vytáhněte síťovou zástrčku ze síťové zásuvky.
- ▶ Při použití frézovacího modulu hran **7** vždy používejte odsávací hrdlo **34**.

- ◆ Vložte multifunkční frézu **1**, jak bylo popsáno dříve.
- ◆ Při tom si nastavte požadovanou hloubku frézování prakticky pomocí stupnice **4** na multifunkční fréze **1**.
- ◆ Povolte šroub s rýhovanou hlavou **11** a otočte nyní seřizovací šroub **10** na požadovanou hloubku frézování (obr. F).
- ◆ Šroub s rýhovanou hlavou **11** znovu dotáhněte.

UPOZORNĚNÍ

- ▶ Před obrobením vlastního obrobku proveďte zkušební řez.
- ◆ Frézování provádějte s rovnoměrnou rychlostí a rovnoměrným přitlakem.
- ◆ Demontáž se provádí v opačném pořadí.

UPOZORNĚNÍ

- ▶ Paralelní doraz **16** můžete namontovat rovněž na zadní straně frézovacího modulu hran (viz kapitola „Nastavení a montáž paralelního dorazu“).

Údržba a čištění

⚠ VÝSTRAHA! NEBEZPEČÍ ZRANĚNÍ!

- ▶ Před jakoukoli prací na přístroji ho vypněte a vytáhněte síťovou zástrčku ze síťové zásuvky.

Výměna uhlíkových kartáčků

- Uhlíkové kartáčky v pravidelných intervalech kontrolujte. Pokud jsou uzavřené více než do poloviny, vyměňte je.

UPOZORNĚNÍ

- ▶ Oba uhlíkové kartáčky vždy vyměňujte společně.
- ▶ Používejte pouze totožné uhlíkové kartáčky.

- ◆ K výměně uhlíkového kartáčku otevřete krytku **A** pomocí plochého šroubováku.

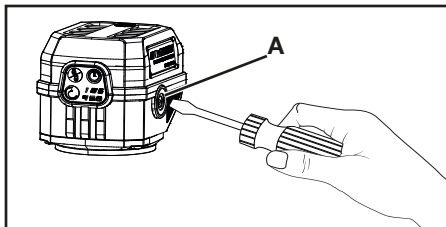

- ◆ Vyjměte opotřebovaný uhlíkový kartáček a vyměňte jej za nový.
- ◆ Poté opět utáhněte krytku **A**.
- ◆ Pojíždějte rovněž na protilehlé straně.
- Uhlíkové kartáčky udržujte vždy čisté, aby mohly volně klouzat ve svém držáku.

Čištění

- Příklad musí být vždy čistý, suchý a zbavený oleje a maziv.
- Do přístroje se nesmí dostat žádné kapaliny.
- K čištění povrchu používejte suchý hadřík. Nikdy nepoužívejte benzin, rozpouštědla nebo čisticí prostředky, které narušují umělou hmotu.

⚠ VAROVÁNÍ!

- **Nechte své přístroje opravit v servisní dílně nebo odborným elektrikářem a pouze za použití originálních náhradních dílů.** Zajistíte tak, že zůstane zachována bezpečnost přístroje.
- **Pokud je nutná výměna připojovacího kabelu, musí ji provést výrobce nebo jeho zástupce, aby se zabránilo ohrožení bezpečnosti.**

Likvidace

Platí pouze pro Francii:

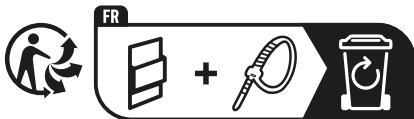

Výrobek, obal a návod k obsluze jsou recyklovatelné, podléhají rozšířené odpovědnosti výrobce a shromažďují se odděleně.

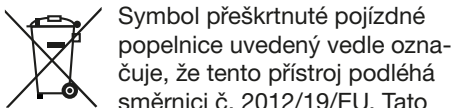

Tato směrnice uvádí, že tento přístroj se na konci své životnosti nesmí likvidovat s běžným domovním odpadem, ale musí se odevzdat v určených sběrných místech či dvorech nebo podnicích oprávněných k nakládání s odpady.

Tato likvidace je pro Vás zdarma. Chraňte životní prostředí a zajistěte odbornou likvidaci přístroje.

Pokud váš vysloužilý přístroj obsahuje osobní údaje, jste před odevzdáním přístroje odpovědní za jejich vymazání.



Informace o možnostech likvidace vysloužilého výrobku vám podá obecní nebo městská správa.



Zvolený obalový materiál odpovídá hlediskům ochrany životního prostředí a likvidace a je tudíž recyklovatelný. Již nepotřebný obalový materiál zlikvidujte podle místních platných předpisů.

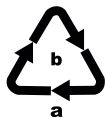

Obal zlikvidujte ekologicky. Dbejte na označení na různých obalových materiálech a v případě potřeby tyto obaly rozřídte.

Obalové materiály jsou označeny zkratkami (a) a číslicemi (b) s následujícím významem: 1–7: plasty, 20–22: papír a lepenka, 80–98: kompozitní materiály.

Pro Španělsko platí:



Obal obsahuje papír a/nebo lepenku.



Obal obsahuje plast a/nebo kov.

Záruka společnosti Kompernass Handels GmbH

Vážená zákaznice, vážený zákazníku, na tento přístroj získáváte záruku v trvání 5 let od data zakoupení. Je-li akumulátor řady X12V a X20V Team součástí dodávky, získáváte na něj záruku v trvání 3 let od data zakoupení. V případě závad na tomto výrobku máte zákonná práva vůči prodejci výrobku. Tato zákonná práva nejsou omezena naší níže uvedenou zárukou.

Záruční podmínky

Záruční doba začíná plynout dnem nákupu. Dobře uschovejte pokladní doklad. Tento doklad je potřebný jako důkaz o koupi.

Pokud se do 5 let od data zakoupení tohoto výrobku vyskytne vada materiálu nebo výrobní závada, pak vám podle našeho uvážení výrobek zdarma opravíme, vyměníme nebo uhradíme kupní cenu.

Předpokladem této záruky je, že bude během 5leté lhůty předložen vadný přístroj a doklad o koupi (pokladní doklad) a stručně se popíše, v čem závada spočívá a kdy se vyskytla.

Vztahuje-li se na závadu naše záruka, obdržíte zpět buď opravený nebo nový produkt. Opravou nebo výměnou výrobku nezačne plynout nová záruční doba.

Záruční doba a zákonné nároky vyplyvající ze závad

Záručním plněním se záruční doba neprodlužuje. To platí i pro vyměněné a opravené součásti. Poškození nebo vady vyskytující se případně již při nákupu se musí oznámit ihned po vybalení. Po uplynutí záruční doby podléhají veškeré opravy zpoplatnění.

Rozsah záruky

Přístroj byl vyroben pečlivě podle přísných směrnic kvality a před expedicí byl svědomitě vyzkoušen.

Záruka se vztahuje na materiálové nebo výrobní vady. Tento rozsah záruky se nevztahuje na součásti výrobku, které jsou vystaveny běžnému opotřebení, a proto je lze považovat za spotřební díly, např. pilové listy, náhradní čepele, brusné papíry atd. nebo na poškození křehkých součástí, jako jsou např. spínače nebo díly, které jsou vyrobeny ze skla.

Tato záruka zaniká, pokud je výrobek poškozen, nebyl řádně používán nebo udržován. Pro zajištění správného používání výrobku se musí přesně dodržovat všechny pokyny uvedené v návodu k obsluze. Účelům použití a úkonům, které se v návodu k obsluze nedoporučují nebo se před nimi varuje, je třeba se bezpodmínečně vyhnout.

Výrobek je určen pouze pro soukromé účely a ne pro komerční použití. Při nesprávném a neodborném používání, při použití násilí a při zásazích, které nebyly provedeny našimi autorizovanými servisními provozními, záruční nároky zanikají.

Záruční plnění neplatí v těchto případech

- normální opotřebení kapacity akumulátoru
- komerční použití výrobku
- poškození nebo změna výrobku zákazníkem
- nedodržení bezpečnostních předpisů a předpisů údržby, chyby obsluhy
- škody vlivem přírodních živlů

Vyřízení v případě záruky

Pro zajištění rychlého Vaší žádosti postupujte podle následujících pokynů:

- Pro všechny dotazy mějte připraven pokladní lístek a číslo výrobku (IAN) 463350_2404 jako doklad o koupi.
- Číslo výrobku naleznete na typovém štítku na výrobku, rytině na výrobku, na titulní straně návodu k obsluze (vlevo dole) nebo na nálepce na zadní nebo spodní straně výrobku.
- Pokud by se vyskytly funkční vady nebo jiné závady, kontaktujte nejprve níže uvedené servisní oddělení telefonicky nebo použijte náš kontaktní formulář, který najdete na parkside-diy.com v kategorii Servis.
- Výrobek, zaevidovaný jako vadný výrobek pak můžete při přiložení dokladu o nákupu (pokladní lístek) a při uvedení, v čem spočívá vada a kdy k ní došlo, poslat výrobek pro Vás bez poštovného na adresu, kterou Vám oznámí servis.



Na parkside-diy.com si můžete stáhnout tuto příručku, jakož i mnoho dalších příruček. Tímto QR kódem se dostanete přímo na parkside-diy.com. Vyberte svou zemi a pomocí vyhledávací masky vyhledejte návod k obsluze. Zadááním čísla výrobku (IAN) 463350_2404 se dostanete k návodu k obsluze Vašeho výrobku.

Servis

CZ Servis Česko
Tel.: 800023611
Kontaktní formulář na
parkside-diy.com

IAN 463350_2404

Dovozce

Dbejte prosím na to, že následující adresa není adresou servisu. Kontaktujte nejprve uvedený servis.

KOMPERNASS HANDELS GMBH
BURGSTRASSE 21
44867 BOCHUM
NĚMECKO
www.kompernass.com

Překlad originálu prohlášení o shodě

My, společnost KOMPERNASS HANDELS GMBH, osoba odpovědná za dokumentaci: pan Semi Uguzlu, BURGSTR. 21, 44867 BOCHUM, Německo, tímto prohlašujeme, že daný výrobek je ve shodě s následujícími normami, normativními dokumenty a směrnicemi ES:

Směrnice o strojních zařízeních
(2006/42/EC)

**Směrnice o elektromagnetické
kompatibilitě**
(2014/30/EU)

Směrnice o omezení používání nebezpečných látek (RoHS)
(2011/65/EU)*

* Výhradní odpovědnost za vystavení tohoto prohlášení o shodě nese výrobce. Výše popsaný předmět prohlášení je v souladu s předpisy směrnice č. 2011/65/EU Evropského parlamentu a Rady z 8. června 2011, o omezení používání určitých nebezpečných látek v elektrických a elektronických zařízeních.

Použité harmonizované normy

EN 62841-1:2015/A11:2022

EN 62841-2-17:2017

EN IEC 55014-1:2021

EN IEC 55014-2:2021

EN IEC 61000-3-2:2019/A1:2021

EN 61000-3-3:2013/A2:2021

EN IEC 63000:2018

Typové označení přístroje: Multifréza PPMF 710 A1

Rok výroby: 10–2024

Sériové číslo: IAN 463350_2404

Bochum, 12.08.2024



Semi Uguzlu
- manažer kvality -

Technické změny ve smyslu dalšího vývoje jsou vyhrazeny.

Spis treści

Wstęp	86
Użytkowanie zgodne z przeznaczeniem	86
Opis urządzenia	86
Zakres dostawy	87
Dane techniczne	87
Ogólne wskazówki bezpieczeństwa dla elektronarzędzi	88
1. Bezpieczeństwo na stanowisku pracy	88
2. Bezpieczeństwo elektryczne	88
3. Bezpieczeństwo osób	89
4. Użytkowanie i obsługa elektronarzędzia	89
5. Serwis	90
Wskazówki bezpieczeństwa dla frezarek górnowrzecionowych	90
Instrukcje uzupełniające	90
Oryginalne akcesoria / osprzęt dodatkowy	91
Przed uruchomieniem	91
Wkładanie narzędzia frezarskiego	91
Podłączanie króćca odciążu do górnego modułu frezarskiego	91
Podłączanie króćca odciążu do modułu frezarskiego krawędziowego	92
Wymiana tulei zaciskowej	92
Uruchomienie	92
Montaż/demontaż frezarki wielofunkcyjnej	92
Ustawianie głębokości frezowania (frezarka kątowa / frezarka krawędziowa)	92
Ustawianie głębokości frezowania (frezarka górnowrzecionowa)	93
Włączanie i wyłączanie	94
Ustawianie obrotów	94
Kierunek frezowania	94
Frezowanie	94
Wkładanie tulei kopiującej	94
Frezowanie z użyciem tulei kopiujących	95
Ustawianie i montaż ogranicznika równoległego	95
Frezowanie z ogranicznikiem równoległym	95
Zastosowanie modułu frezarskiego kąтового	96
Zastosowanie modułu frezarskiego krawędziowego	96
Konserwacja i czyszczenie	97
Wymiana szczotek węglowych	97
Czyszczenie	97
Utylizacja	98
Gwarancja Kompernaß Handels GmbH	99
Serwis	100
Importer	100
Tłumaczenie oryginalnej deklaracji zgodności	101

Wstęp

Gratulujemy zakupu nowego urządzenia. Wybrany produkt charakteryzuje się wysoką jakością. Instrukcja obsługi stanowi część tego produktu. Zawiera ona ważne wskazówki dotyczące bezpieczeństwa, użytkowania i utylizacji. Przed rozpoczęciem użytkowania produktu zapoznaj się ze wszystkimi wskazówkami dotyczącymi obsługi i bezpieczeństwa. Produkt należy użytkować wyłącznie zgodnie z zamieszczonym tu opisem oraz w podanym zakresie zastosowań. Przekazując produkt osobie trzeciej, dołącz do niego również całą dokumentację.

Użytkowanie zgodne z przeznaczeniem

Maszyna przeznaczona jest do frezowania rowków, krawędzi, profili i otworów wzdłużnych na stałym podłożu w drewnie, tworzywach sztucznych i materiałach lekkich, a także do frezowania kopiowego. Urządzenie nie jest przeznaczone do użytku na zewnątrz pomieszczeń. Stosowanie urządzenia do innych celów lub dokonywanie jego modyfikacji uznaje się za niezgodne z jego przeznaczeniem i stwarza poważne ryzyko wypadków. Nie jest przeznaczone do użytku komercyjnego.

Opis urządzenia

- 1 Frezarka wielofunkcyjna
- 2 Przycisk włącznika/wyłącznika
- 3 Stopień prędkości obrotowej
- 4 Skala
- 5 Tuleja zaciskowa 8 mm
- 6 Nakrętka kołpakowa
- 7 Moduł frezarski krawędziowy
- 8 Dźwignia mocująca
- 9 Uchwyt górnego modułu frezarskiego
- 9a Górny moduł frezarski
- 10 Śruba regulacyjna
- 11 Śruba radełkowana
- 12 Śruba blokująca

- 13 Uchwyt ogranicznika równoległego
- 14 Śruba blokująca (zamontowana wstępnie na module frezarskim krawędziowym)
- 15 Śruba skrzydełkowa
- 16 Ogranicznik równoległy
- 17 Śruba blokująca
- 18 Otwór na króciec odciągu
- 19 Płyta podstawy
- 20 Płyta ślizgowa
- 21 Ogranicznik stopniowy
- 22 Ogranicznik głębokości (skala regulacji głębokości frezowania)
- 23 Śruba blokująca
- 24 Dźwignia mocująca
- 25 Pokrętko regulacyjne (precyzyjne ustawianie głębokości frezowania)
- 26 Śruba blokująca
- 26a Skala do ustawiania kąta
- 26b Śruba blokująca
- 27 Moduł frezarski kątowy
- 28 Dźwignia mocująca
- 29 Śruba regulacyjna
- 30 Przycisk blokady wrzeciona
- 31 Wybór prędkości obrotowej
- 32 Blokada włączania

Rys. A

- 33 Króciec odciągu do górnego modułu frezarskiego
- 34 Króciec odciągu do modułu frezarskiego krawędziowego
- 35 Tuleja zaciskowa 6 mm
- 36 Klucz płaski
- 37 Tuleja kopiująca 16 mm (do górnego modułu frezarskiego)
- 38 Tuleja kopiująca 10 mm (modułu frezarskiego krawędziowego)
- 39 Pierścień obrotowy tulei kopiującej

Zakres dostawy

- 1 frezarka wielofunkcyjna
- 1 górny moduł frezarski
- 1 moduł frezarski kątowy
- 1 moduł frezarski krawędziowy
- 1 ogranicznik równoległy
- 1 klucz płaski
- 2 króćce odciążu
- 1 tuleja zaciskowa 6 mm
- 1 tuleja zaciskowa 8 mm (zamontowana wstępnie)
- 2 tuleje kopiujące (10 mm + 16 mm)
- 1 walizka
- 1 instrukcja obsługi

Dane techniczne

Pobór mocy	710 W
Napięcie znamionowe	230 V ~, 50 Hz
Klasa ochronności	II/□ (podwójna izolacja)

Znamionowa prędkość obrotowa na biegu jałowym n_0 10 000–34 000 min⁻¹

Stopień 1 = 10 000 min⁻¹

Stopień 2 = 12 000 min⁻¹

Stopień 3 = 17 000 min⁻¹

Stopień 4 = 22 000 min⁻¹

Stopień 5 = 27 000 min⁻¹

Stopień 6 = 34 000 min⁻¹

Wysokość skoku frezarki górnwrzecionowej 0–40 mm

Wysokość skoku frezarki krawędziowej 0–35 mm

Uchwyt narzędziowy 6/8 mm

Wartość emisji hałasu

Wartość pomiarowa hałasu ustalona zgodnie z normą EN 62841. Skorygowany współczynnikiem A poziom hałasu elektronarzędzia wynosi z reguły:

Poziom ciśnienia akustycznego $L_{pA} = 83,9$ dB

Niepewność pomiarów $K_{pA} = 3$ dB

Poziom mocy akustycznej $L_{WA} = 91,9$ dB
 niepewność pomiarów $K_{WA} = 3$ dB

Noś ochronniki słuchu!

Wartość emisji drgań

Całkowite wartości emisji drgań (suma wektorów trzech kierunków) ustalone zgodnie z normą EN 62841:

Wibracje dłoń/ramię $a_h < 2,5$ m/s²

Niepewność pomiarów $K = 1,5$ m/s²

WSKAZÓWKA

- ▶ Podane w tej instrukcji łączne wartości drgań oraz wartości emisji hałasu zostały zmierzone znormalizowaną metodą pomiaru i mogą zostać wykorzystane do porównania jednego elektronarzędzia z innym.
- ▶ Podane łączne wartości drgań oraz wartości emisji hałasu mogą posłużyć także do wstępnej oceny stopnia obciążenia.

⚠ OSTRZEŻENIE!

- ▶ Emisje drgań i hałasu w trakcie korzystania z elektronarzędzia mogą różnić się od podanych wartości, zależnie od sposobu użytkowania elektronarzędzia, a w szczególności od rodzaju obrabianego przedmiotu.
- ▶ Staraj się, aby obciążenie było jak najmniejsze. Przykładowe środki ograniczające narażenie na wibracje obejmują noszenie rękawic w trakcie korzystania z narzędzia i ograniczenie czasu pracy. Należy przy tym uwzględnić wszystkie części cyklu pracy (na przykład czas, przez jaki elektronarzędzie pozostaje wyłączone oraz takie, w którym jest ono wprawdzie włączone, ale pracuje bez obciążenia).



Ogólne wskazówki bezpieczeństwa dla elektronarzędzi

⚠ OSTRZEŻENIE!

- ▶ **Przeczytaj wszystkie wskazówki bezpieczeństwa, instrukcje, zapoznaj się z ilustracjami oraz danymi technicznymi dotyczącymi tego elektronarzędzia.** Nieprzestrzeganie poniższych instrukcji może być przyczyną porażenia prądem elektrycznym, pożaru i/lub ciężkich obrażeń ciała.

Wszystkie wskazówki bezpieczeństwa oraz instrukcje należy zachować do późniejszego wykorzystania.

Użyte we wskazówkach bezpieczeństwa pojęcie „elektonarzędzie” dotyczy narzędzi elektrycznych zasilanych z sieci (przez kabel sieciowy) oraz narzędzi elektrycznych zasilanych akumulatorami (bez kabla sieciowego).

1. Bezpieczeństwo na stanowisku pracy

- Utrzymuj stanowisko pracy w czystości i dbaj o jego dobre oświetlenie.** Nieporządek i niedostateczne oświetlenie mogą być przyczyną wypadków.
- Nigdy nie używaj elektronarzędzia w miejscu zagrożonym wybuchem, w którym znajdują się łatwopalne ciecze, gazy lub pyły.** Elektronarzędzia wytwarzają iskry, które mogą spowodować zapłon pyłu lub oparów.
- W czasie użytkowania elektronarzędzia zwróć uwagę na to, aby w pobliżu nie przebywały dzieci ani żadne inne osoby.** W przypadku odwrócenia uwagi od pracy możesz stracić kontrolę nad elektronarzędziem.

2. Bezpieczeństwo elektryczne

- Wtyk połączeniowy elektronarzędzia musi pasować do gniazda zasilania. Dokonywanie zmian we wtyku jest zabronione. Nigdy nie używaj przejściówek w połączeniu z elektronarzędziami posiadającymi uziemienie.** Oryginalne wtyki oraz pasujące do nich gniazda zasilania zmniejszają ryzyko porażenia prądem elektrycznym.
- Unikaj kontaktu ciała z uziemionymi przedmiotami, takimi jak rury, grzejniki, kuchenki lub lodówki.** Zetknięcie się z uziemionym przedmiotem zwiększa ryzyko porażenia prądem elektrycznym.
- Nigdy nie narażaj elektronarzędzia na działanie deszczu i wilgoci.** Przedostanie się wody do wnętrza elektronarzędzia zwiększa ryzyko porażenia prądem elektrycznym.
- Nigdy nie chwytaj za kabel zasilający, np. w celu przeniesienia bądź zawieszenia elektronarzędzia lub wyciążnięcia wtyku z gniazda zasilania. Trzymaj kabel zasilający z dala od źródeł ciepła, oleju, ostrych krawędzi lub poruszających się części urządzenia.** Uszkodzone lub splątane kable zasilające zwiększają ryzyko porażenia prądem elektrycznym.
- Podczas pracy z elektronarzędziem na zewnątrz pomieszczeń stosuj wyłącznie przedłużacze, które są dopuszczone również do użytku na zewnątrz.** Stosowanie przedłużacza przystosowanego do pracy na zewnątrz pomieszczeń zmniejsza ryzyko porażenia prądem elektrycznym.
- Jeśli nie da się uniknąć pracy z elektronarzędziem w wilgotnym otoczeniu, zastosuj wyłącznik różnicowoprądowy.** Zastosowanie wyłącznika różnicowoprądowego zmniejsza ryzyko porażenia prądem elektrycznym.

3. Bezpieczeństwo osób

- a) **Zawsze zachowuj ostrożność i uważaj na to, co robisz, zachowując podczas pracy z elektronarzędziem zasady zdrowego rozsądku. Nie korzystaj z elektronarzędzia w razie przemęczenia, będąc pod wpływem narkotyków, alkoholu lub leków.** Nawet chwila nieuwagi podczas korzystania z elektronarzędzia może spowodować poważne obrażenia ciała.
- b) **Noś środki ochrony indywidualnej i zawsze okulary ochronne.** Noszenie środków ochrony indywidualnej, np. maski przeciwpylowej, antypoślizgowego obuwia roboczego, kasku lub ochronników słuchu - w zależności od rodzaju i zastosowania elektronarzędzia - zmniejsza ryzyko odniesienia obrażeń.
- c) **Unikaj sytuacji prowadzących do przypadkowego uruchomienia urządzenia. Przed podłączeniem do zasilania sieciowego i/lub akumulatora, chwyceniem bądź przeniesieniem urządzenia upewnij się, że elektronarzędzie jest wyłączone.** Trzymanie palca na wyłączniku w trakcie przenoszenia elektronarzędzia lub podłączenie elektronarzędzia do zasilania z wciśniętym już wyłącznikiem może doprowadzić do wypadku.
- d) **Przed włączeniem elektronarzędzia usuń wszystkie przyrządy nastawcze lub klucze.** Narzędzie lub klucz pozostawiony w obracającej się części elektronarzędzia może spowodować obrażenia ciała.
- e) **Unikaj nienaturalnej postawy ciała. Zadbaj o utrzymanie stabilnej postawy i przez cały czas utrzymuj równowagę.** Dzięki temu będziesz mógł lepiej kontrolować elektronarzędzie w przypadku nieoczekiwanych sytuacji.

- f) **Noś odpowiednią odzież. Nie noś luźnych ubrań ani biżuterii. Włosy i odzież trzymaj z dala od poruszających się części urządzenia.** Poruszające się części urządzenia mogą pochwycić luźną, odstającą odzież, biżuterię lub długie włosy.
- g) **Jeżeli możliwe jest podłączenie odciągu i zbiornika pyłu, należy je podłączyć i używać w prawidłowy sposób.** Zastosowanie odciągu pyłowego może zmniejszyć zagrożenia związane z zapyleniem.
- h) **Nie ulegaj złudnemu poczuciu bezpieczeństwa i nie ignoruj zasad bezpieczeństwa dla elektronarzędzi, nawet jeśli po wielokrotnym korzystaniu znasz elektronarzędzie.** Nieuwaga może w ciągu ułamków sekund stać się przyczyną poważnych obrażeń.

4. Użytkowanie i obsługa elektronarzędzia

- a) **Nie przeciążaj elektronarzędzia. Elektronarzędzia używaj zawsze do ściśle określonego zakresu zastosowania.** Z odpowiednim elektronarzędziem pracuje się lepiej i bezpieczniej w podanym zakresie mocy.
- b) **Nie używaj elektronarzędzia z uszkodzonym wyłącznikiem.** Elektronarzędzie, którego nie można włączyć ani wyłączyć, stanowi zagrożenie i musi zostać niezwłocznie naprawione.
- c) **Przed dokonaniem ustawień elektronarzędzia, wymianą narzędzi roboczych lub odłożeniem elektronarzędzia na bok wyciągnij wtyk z gniazda zasilania i/lub akumulator.** Takie środki ostrożności uniemożliwią przypadkowe uruchomienie elektronarzędzia.

- d) **Nieużywane elektronarzędzia przechowuj w miejscu niedostępnym dla dzieci. Nie pozwalaj na używanie elektronarzędzia przez osoby, które nie wiedzą, jak się z nim obchodzić lub nie przeczytały niniejszych instrukcji.** Elektronarzędzia w rękach nieodświadczonej osób stanowią duże zagrożenie.
- e) **Elektronarzędzia i narzędzia robocze wymagają starannej pielęgnacji. Sprawdź, czy ruchome elementy działają prawidłowo i nie blokują się, czy żaden z elementów nie pękł lub nie jest uszkodzony w stopniu uniemożliwiającym prawidłowe działanie elektronarzędzia. Przed zastosowaniem elektronarzędzia zleć naprawę uszkodzonych części.** Przyczyną wielu wypadków z elektronarzędziami jest ich niewłaściwa konserwacja.
- f) **Dbaj o to, aby narzędzia tnące były ostre i czyste.** Zadbane narzędzia skrawające z ostrymi ostrzami rzadziej się blokują i pozwalają się lepiej prowadzić.
- g) **Korzystaj z elektronarzędzia, narzędzi roboczych itd. zgodnie z tymi instrukcjami. Uwzględniaj przy tym warunki pracy i wykonywaną czynność.** Używanie elektronarzędzi do celów innych niż przewiduje to ich przeznaczenie może doprowadzić do niebezpiecznych sytuacji.
- h) **Uchwyty i powierzchnie chwytne utrzymuj w czystości, w stanie suchym, wolnym od olejów i smarów.** Śliskie uchwyty oraz powierzchnie chwytne nie dają gwarancji bezpiecznej obsługi i kontroli elektronarzędzia w trudnych do przewidzenia sytuacjach.

5. Serwis

- a) **Naprawy urządzenia powierzaj zawsze wykwalifikowanemu specjalście i używaj tylko oryginalnych części zamiennych.** Zapewni to bezpieczeństwo użytkownika elektronarzędzia.

Wskazówki bezpieczeństwa dla frezarek górnoprzecionowych

- a) **Narzędzie elektryczne trzymaj wyłączone za izolowane uchwyty, ponieważ frezarka może natrafić na własny kabel zasilający.** Kontakt z przewodem przewodzącym prąd może być przyczyną pojawienia się napięcia również w metalowych elementach urządzenia i spowodować porażenie prądem.
- b) **Przymocuj i zabezpiecz obrabiany przedmiot do stabilnej podstawy za pomocą zacisków lub innych środków.** Trzymanie przedmiotu obrabianego tylko ręką lub ciałem powoduje, że przedmiot ten pozostanie niestabilny, co może prowadzić do utraty kontroli nad urządzeniem.

- Noś maskę przeciwpyłową.

Instrukcje uzupełniające

- **Dopuszczalna prędkość obrotowa narzędzi frezarskich musi odpowiadać co najmniej maksymalnej prędkości obrotowej wskazanej na elektronarzędziu.** Akcesoria, które obracają się z prędkością większą od dozwolonej, mogą ulec zniszczeniu.
- **Frezy lub inne akcesoria muszą dokładnie pasować do tulei zaciskowej (średnica chwytu 6/8 mm) elektronarzędzia.** Narzędzia frezarskie, które nie pasują dokładnie do tulei zaciskowej elektronarzędzia, obracają się nieregularnie, wpadają w silne drgania i mogą spowodować utratę kontroli nad nimi.

■ **Prowadź elektronarzędzie na element obrabiany, gdy jest już ono włączone.**

W przeciwnym razie istnieje ryzyko odrzutu, gdy narzędzie robocze zaklinuje się w obrabianym przedmiocie.

■ **Nie zbliżaj dłoni do strefy frezowania ani do frezu. Drugą dłonią trzymaj zawsze uchwyt dodatkowy lub obudowę silnika.** Trzymając frezarkę obiema rękami nie można zranić rąk frezem.

■ **Nigdy nie frezuj przedmiotów metalowych, gwoździ lub śrub.** Frez może zostać uszkodzony i prowadzić do zwiększonych wibracji.

■ **Użyj odpowiednich detektorów, aby zlokalizować ukryte przewody zasilające lub skonsultuj się z lokalnym przedsiębiorstwem dostarczającym media.**

Kontakt z przewodami elektrycznymi może spowodować pożar i porażenia prądem elektrycznym. Uszkodzenie przewodu gazowego może prowadzić do eksplozji. Przebicie rury wodnej powoduje szkody materialne.

■ **Nie wolno przekraczać maksymalnej prędkości obrotowej wskazanej na narzędziu.**

■ **Nie wolno stosować narzędzi z widocznymi pęknięciami.**

Oryginalne akcesoria / osprzęt dodatkowy

■ **Używaj wyłącznie akcesoriów i osprzętu dodatkowego, które zostały wymienione w instrukcji obsługi lub których uchwyt jest kompatybilny z urządzeniem.**

Przed uruchomieniem

Wkładanie narzędzia frezarskiego

**⚠ OSTRZEŻENIE!
NIEBEZPIECZEŃSTWO OBRAŻEŃ!**

- ▶ Przed rozpoczęciem jakichkolwiek prac przy urządzeniu należy je wyłączyć oraz wyjąć wtyk sieciowy z gniazda zasilania.
- ◆ Naciśnij i przytrzymaj wciśnięty przycisk blokady wrzeciona **30**. Blokada wrzeciona musi przy tym wejść w wałek.
- ◆ Odkręć kluczem płaskim **36** nakrętkę kołpakową **6** obracając ją w lewo.
- ◆ Teraz puść przycisk blokady wrzeciona **30**.
- ◆ Następnie włóż narzędzie frezarskie. Musi ono zostać wsunięte na odległość co najmniej 20 mm.
- ◆ Naciśnij i przytrzymaj wciśnięty przycisk blokady wrzeciona **30**. Blokada wrzeciona musi przy tym wejść w wałek.
- ◆ Dokręć nakrętkę kołpakową **6** kluczem płaskim **36**.
- ◆ Teraz puść przycisk blokady wrzeciona **30**.

Podłączanie króćca odciążu do górnego modułu frezarskiego

- ◆ Odkręć śrubę blokującą **17**.
- ◆ Załóż króciec odciążu **33** na przewidziany otwór na króciec odciążu **18**. Zwróć uwagę na to, aby wypust na króćcu odciążu **33** umieszczony był w rowku górnego modułu frezarskiego **9a**, a następnie dokręć śrubę blokującą **17** na króćcu odciążu **33** (rys. D).
- ◆ Aby zdjąć króciec odciążu **33**, zastosuj procedurę montażu w odwrotnej kolejności.
- ◆ Do króćca odciążu **33** podłącz odpowiednio dopuszczony odciąż pyłu i wiórów.

Podłączanie króćca odciążu do modułu frezarskiego krawędziowego

- ◆ Załóż króciec odciążu **34** na przewidziane wycięcie na module frezarskim krawędziowym **7**.
- ◆ Wykręć śrubę blokującą **12**.
- ◆ Zamocuj króciec odciążu **34** za pomocą śruby blokującej **12** (rys. E).
- ◆ Aby zdjąć króciec odciążu **34** zastosuj procedurę montażu w odwrotnej kolejności.
- ◆ Do króćca odciążu podłącz odpowiednio dopuszczony odciąż pyłu i wiórów **34**.

Wymiana tulei zaciskowej

WSKAZÓWKA

- ▶ Do frezów z chwytem 8 mm użyj wstępnie zamontowanej tulei zaciskowej **5** (8 mm). W przypadku frezu z chwytem 6 mm wymień tuleję zaciskową w sposób opisany poniżej.
- ◆ Naciśnij i przytrzymaj wciśnięty przycisk blokady wrzeciona **30**. Blokada wrzeciona musi przy tym wejść w wałek.
- ◆ Odkręć kluczem płaskim **36** nakrętkę kołpakową **6** obracając ją w lewo, aż tuleja zaciskowa **5** (8 mm) pozwoli się wyjąć.
- ◆ Włóż tuleję zaciskową **35** (6 mm). **UWAGA!** Dokręć nakrętkę kołpakową **6** kluczem płaskim **36** tylko wtedy, gdy włożone jest narzędzie frezarskie. W przeciwnym razie tuleja zaciskowa może ulec uszkodzeniu **5/35**.
- ◆ Teraz puść przycisk blokady wrzeciona **30**.

Uruchomienie

Montaż/demontaż frezarki wielofunkcyjnej

Górny moduł frezarski **9a** / moduł frezarski kątowy **27**

- ◆ Otwórz odpowiednią dźwignię mocującą **8/28**, a następnie wprowadź frezarkę wielofunkcyjną **1** do właściwego modułu.

Rowek prowadzący frezarki wielofunkcyjnej **1** musi być ustawiony w kierunku wypustu na danej głowicy frezowej.

- ◆ Zamknij odpowiednią dźwignię mocującą **8/28**.

Moduł frezarski krawędziowy **7**

- ◆ Odkręć śrubę radełkowaną **11** i wprowadź frezarkę wielofunkcyjną **1** do modułu.

Rowek prowadzący frezarki wielofunkcyjnej **1** musi być ustawiony w kierunku wypustu na głowicy frezowej.

- ◆ Dokręć mocno śrubę radełkowaną **11**.

Ustawianie głębokości frezowania (frezarka kąтова / frezarka krawędziowa)

⚠ OSTRZEŻENIE! **NIEBEZPIECZEŃSTWO OBRAŻEŃ!**

- ▶ Przed rozpoczęciem jakichkolwiek prac przy urządzeniu należy je wyłączyć oraz wyjąć wtyk sieciowy z gniazda zasilania.

- ◆ W celu ustawienia głębokości frezowania obróć zamontowane urządzenie do góry nogami i ustaw je na płaskiej powierzchni.
- ◆ Otwórz dźwignię mocującą **28** lub poluzuj śrubę radełkowaną **11**.
- ◆ Następnie przestaw płytę podstawową, obracając śrubę regulacyjną **29/10** (p. rys. F/G).
- ◆ Zamknij dźwignię mocującą **28** lub ponownie dokręć śrubę radełkowaną **11**.

Ustawianie głębokości frezowania (frezarka górnwrzecionowa)

⚠ OSTRZEŻENIE! **NIEBEZPIECZEŃSTWO OBRAŻEŃ!**

- ▶ Przed rozpoczęciem jakichkolwiek prac przy urządzeniu należy je wyłączyć oraz wyjąć wtyk sieciowy z gniazda zasilania.
- ◆ Upewnij się, że dźwignia mocująca **24** jest zablokowana. Jeśli będzie poluzowana, obróć ją w lewo, aż się zablokuje.
- ◆ Ustaw urządzenie na obrabianym przedmiocie.
- ◆ Obracaj ogranicznik stopniowy **21**, aż będzie ułożony w najniższej pozycji (0 mm). Ogranicznik głębokości **22** jest wtedy ustawiony w linii z najniższym położeniem (0 mm).
- ◆ Poluzuj śrubę blokującą **23**.
- ◆ Zwolnij dźwignię mocującą **24** poprzez obrócenie jej w prawo i naciśnij narzędzie w dół, aż frez dotknie powierzchni obrabianego przedmiotu (rys. H).
- ◆ Zablokuj dźwignię mocującą **24**, obracając ją w lewo.
- ◆ Przesuń ogranicznik głębokości **22** w dół, aż znajdzie się w najniższej pozycji (0 mm) ogranicznika stopniowego **21** (rys. I).
- ◆ Ogranicznik głębokości **22** ustaw na żadaną głębokość frezowania i dokręć śrubę blokującą **23**.

WSKAZÓWKA

- ▶ Wyświetlana wartość na skali regulacji głębokości frezowania (ogranicznik głębokości) **22** nie odpowiada faktycznej głębokości frezowania. Ustawia się ją zawsze względem wybranego punktu na skali regulacji głębokości frezowania (ogranicznik głębokości) **22**.

- ◆ Teraz zwolnij dźwignię mocującą **24** i przesuń urządzenie ponownie do góry (rys. J).
- ◆ Sprawdź głębokość frezowania przeprowadzając praktyczną próbę.

Regulacja głębokości frezowania

- ◆ Głębokość frezowania można regulować za pomocą pokrętła regulacyjnego **25**.
- ◆ Zwolnij dźwignię mocującą **24** obracając ją w prawo. Dociśnij urządzenie w dół, aż ogranicznik głębokości **22** spocznie na ograniczniku stopniowym **21**.
- ◆ Zablokuj dźwignię mocującą **24**, obracając ją w lewo.
- ◆ Poluzuj śrubę blokującą **23**. Za pomocą pokrętła regulacyjnego **25** ustaw skalę regulacji głębokości frezowania (ogranicznik głębokości) **22** w taki sposób, aby np. można było dokładnie ustawić punkt zerowy. Dokręć ponownie śrubę blokującą **23**.
- ◆ Teraz zwolnij dźwignię mocującą **24**, obracając ją w lewo i przesuń urządzenie ponownie do góry. Sprawdź głębokość frezowania za pomocą kolejnej praktycznej próby.

Ustawianie głębokości frezowania za pomocą ogranicznika stopniowego

WSKAZÓWKA

- ▶ Ogranicznik stopniowy **21** może być stosowany do frezowania z większymi głębokościami w kilku etapach z mniejszą ilością usuwanych wiórów.
- ◆ Ustaw żadaną głębokość frezowania na najniższym stopniu (0 mm) ogranicznika stopniowego **21** (jak opisano powyżej).
- ◆ Następnie ustaw wyższe poziomy dla pierwszych etapów obróbki.
- ◆ Sprawdź głębokość frezowania przeprowadzając praktyczną próbę.

Włączanie i wyłączanie

⚠ OSTRZEŻENIE! **NIEBEZPIECZEŃSTWO OBRAŻEŃ!**

- ▶ Noś rękawice ochronne przy chwytaniu obudowy metalowej, która może się rozgrzać podczas pracy.

Włączanie

- ◆ Naciśnij blokadę włączania **32**. Pozostaje ona aktywna przez 10 sekund.
- ◆ Przytrzymaj przycisk włącznika/wyłącznika **3** wciśnięty przez. 2 sekundy lub
- ◆ naciśnij przycisk włącznika/wyłącznika **3** dwa razy szybko po kolei, aby włączyć tryb ciągły.

Wyłączanie

- ◆ Naciśnij przycisk włącznika/wyłącznika **3**.

Ustawianie obrotów

- ◆ Naciśnij blokadę włączania **32**.
- ◆ Ustaw żądaną prędkość obrotową za pomocą przycisku wyboru prędkości obrotowej **31**.
Odpowiednia cyfra stopnia prędkości obrotowej **3** zapala się i ma następujące znaczenie:
Stopień 1 = 10 000 min⁻¹
Stopień 2 = 12 000 min⁻¹
Stopień 3 = 17 000 min⁻¹
Stopień 4 = 22 000 min⁻¹
Stopień 5 = 27 000 min⁻¹
Stopień 6 = 34 000 min⁻¹

Kierunek frezowania

Frezowanie musi zawsze odbywać się w kierunku przeciwnym do kierunku obrotów frezu (przeciwbieżnie). **UWAGA!** Podczas frezowania zgodnie kierunkiem obrotów (współbieżnie), elektronarzędzie może zostać wyrwane z ręki.

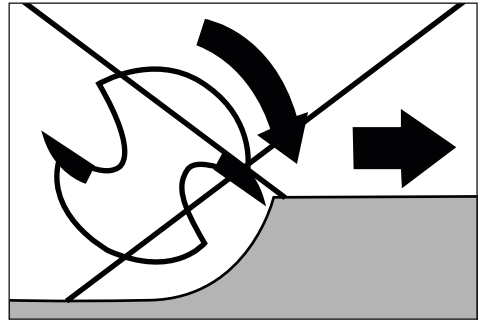
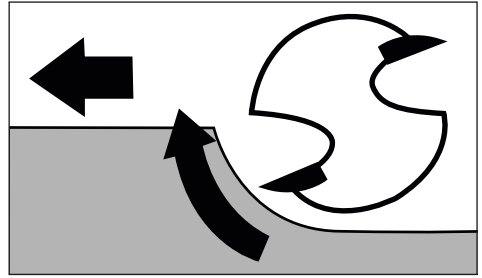

Frezowanie

Ustaw głębokość frezowania w sposób opisany powyżej.

- ◆ Postaw urządzenie na obrabianym przedmiocie i je włącz.
- ◆ Zwolnij dźwignię mocującą **24** obracając ją w prawo. Dociśnij urządzenie w dół, aż ogranicznik głębokości **22** oprze się na ograniczniku stopniowym **21** w dół.
- ◆ Zablokuj urządzenie, obracając dźwignię mocującą **24** w lewo.
- ◆ Proces frezowania należy przeprowadzać z równomierną prędkością i naciskiem.

Wkładanie tulei kopiującej

Za pomocą tulei kopiującej **37** / **38**, szablonny mogą być przenoszone na obrabiany przedmiot.

WSKAZÓWKA

- ▶ Szablon musi być co najmniej tak wysoki, jak pierścień obrotowy 39 tulei kopiującej 37 / 38.
- ▶ Wybierz mniejszy frez niż średnica wewnętrzna tulei kopiującej 37 / 38.

Tuleja kopiująca do frezarki krawędziowej (rys. B)

- ◆ Odkręć 4 śrub z płyty podstawy modułu frezarskiego krawędziowego 7 i zdejmij płytę podstawy.
- ◆ Włóż tuleję kopiującą 38 w otwór płyty dolnej.
- ◆ Zamocuj płytę podstawy ponownie na module frezarskim krawędziowym 7 4 śrubami (patrz rys. B).

Tuleja kopiująca do frezu górnego (rys. C):

- ◆ Wykręć 2 śruby A na płycie ślizgowej 20 górnego modułu frezarskiego 9a.
- ◆ Włóż tuleję kopiującą 37 od dołu do płyty ślizgowej 20.
- ◆ Zamocuj tuleję kopiującą 37 za pomocą dwóch śrub A na płycie ślizgowej 20. Zwróć uwagę na to, by włożyć tuleję kopiującą 37 we właściwy sposób – pierścień obrotowy 39 musi być skierowany w dół (patrz rys. C).

Frezowanie z użyciem tulei kopiujących

- ◆ Zamocuj szablon na przedmiocie obrabianym.
- ◆ Umieść narzędzie z tuleją kopiującą 37 / 38 na szablonie.
- ◆ Ustaw żądaną głębokość frezowania.
- ◆ Teraz poprowadź urządzenie z wystającą tuleją kopiującą 37 / 38 wzdłuż krawędzi bocznej szablonu. Pracuj przy tym z lekkim naciskiem.

WSKAZÓWKA

- ▶ Ze względu na różne średnice tulei kopiującej i frezarki obrabiany przedmiot jest docinany na nieznacznie mniejszą wielkość niż szablon.

Ustawianie i montaż ogranicznika równoległego

- ◆ Odkręć śrubę skrzydełkową 15 na ograniczniku równoległym 16.
- ◆ Ustaw żądaną odległość.
- ◆ Dokręć ponownie śrubę skrzydełkową 15 na ograniczniku równoległym 16.
- ◆ Wykręć śrubę blokującą 14 z modułu frezarskiego krawędziowego 7.
- ◆ Zamocuj ogranicznik równoległy 16 za pomocą śruby blokującej 14 na uchwycie na ogranicznik równoległy 13 (rys. K).

WSKAZÓWKA

- ◆ Ogranicznik równoległy 16 możesz również zamontować z tyłu modułu frezarskiego krawędziowego 7. Wykorzystaj do tego również śrubę blokującą 14.

Frezowanie z ogranicznikiem równoległym

- ◆ Ustaw ogranicznik równoległy 16 odpowiednio do wymaganego wymiaru.
- ◆ Przyłóż ogranicznik równoległy 16 do krawędzi obrabianego przedmiotu.
- ◆ Proces frezowania przeprowadź z równomierną prędkością i naciskiem (rys. L/M).

WSKAZÓWKA

- ▶ Jeśli odległość krawędzi przedmiotu obrabianego od miejsca frezowania jest za duża dla ogranicznika równoległego lub jeśli przedmiot obrabiany nie ma prostego boku, należy zacisnąć prostą deskę na przedmiocie obrabianym i wykorzystać jego krawędź jako prowadnicę płyty podstawy modułu frezarskiego.

Zastosowanie modułu frezarskiego kąтового**⚠ OSTRZEŻENIE!
NIEBEZPIECZEŃSTWO OBRAŻEŃ!**

- ▶ Przed rozpoczęciem jakichkolwiek prac przy urządzeniu należy je wyłączyć oraz wyjąć wtyk sieciowy z gniazda zasilania.
- ◆ Włóż frezarkę wielofunkcyjną **1** w sposób opisany powyżej.
- ◆ Możesz przy tym wygodnie ustawić na skali **4** frezarki wielofunkcyjnej **1** wymaganą głębokość frezowania.
- ◆ Zwolnij dźwignię mocującą **23** i obróć śrubę regulacyjną **25** na żadaną głębokość frezowania (rys. G).
- ◆ Zamknij dźwignię mocującą **23**.

WSKAZÓWKA

- ▶ Przed obróbką właściwego przedmiotu należy wykonać cięcie próbne.
- ◆ Odkręć śruby blokujące **25/26b** i pochyl frezarkę wielofunkcyjną **1** pod żądanym kątem. Ustawiony kąt można wygodnie odczytać ze skali **26a** na śrubie blokującej **26**.
- ◆ Dokręć ponownie śruby blokujące **25/26b**.
- ◆ Proces frezowania należy przeprowadzać z równomierną prędkością i naciskiem.
- ◆ Demontaż odbywa się w odwrotnej kolejności.

Zastosowanie modułu frezarskiego krawędziowego**⚠ OSTRZEŻENIE!
NIEBEZPIECZEŃSTWO OBRAŻEŃ!**

- ▶ Przed rozpoczęciem jakichkolwiek prac przy urządzeniu należy je wyłączyć oraz wyjąć wtyk sieciowy z gniazda zasilania.
- ▶ Podczas korzystania z modułu frezarskiego krawędziowego **7** używaj zawsze króćca odciążu **34**.
- ◆ Włóż frezarkę wielofunkcyjną **1** w sposób opisany powyżej.
- ◆ Możesz przy tym wygodnie ustawić na skali **4** frezarki wielofunkcyjnej **1** wymaganą głębokość frezowania.
- ◆ Poluzuj śrubę radełkowaną **11** i obróć śrubę regulacyjną **10** na żadaną głębokość frezowania (rys. F).
- ◆ Dokręć ponownie śrubę radełkowaną **11**.

WSKAZÓWKA

- ▶ Przed obróbką właściwego przedmiotu należy wykonać cięcie próbne.
- ◆ Proces frezowania należy przeprowadzać z równomierną prędkością i naciskiem.
- ◆ Demontaż odbywa się w odwrotnej kolejności.

WSKAZÓWKA

- ▶ Ogranicznik równoległy **16** możesz zamontować również z tyłu modułu frezarskiego krawędziowego (patrz rozdział „Ustawianie i montaż ogranicznika równoległego”).

Konserwacja i czyszczenie

⚠ OSTRZEŻENIE! **NIEBEZPIECZEŃSTWO OBRAŻEŃ!**

- ▶ Przed rozpoczęciem jakichkolwiek prac przy urządzeniu należy je wyłączyć oraz wyjąć wtyk sieciowy z gniazda zasilania.

Wymiana szczotek węglowych

- Szczotki węglowe sprawdzaj regularnie. Jeśli są zużyte więcej niż do połowy, wymień je.

WSKAZÓWKA

- ▶ Zawsze wymieniaj obydwie szczotki węglowe razem.
- ▶ Używaj tylko identycznych szczotek węglowych.
- ◆ Aby wymienić szczotkę węglową, otwórz nasadkę osłonową **A** za pomocą płaskiego wkrętaka.

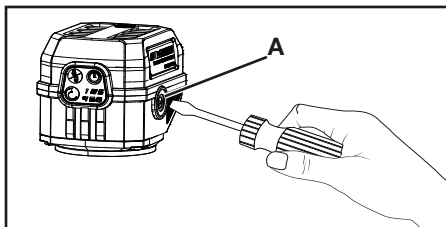

- ◆ Wyjmij zużyłą szczotkę węglową i zastąp ją nową.
- ◆ Następnie ponownie wkręć nasadkę osłonową **A**.
- ◆ Wykonaj te same czynności na przeciwległej stronie.
- Utrzymuj szczotki węglowe zawsze w czystości, aby mogły swobodnie przesuwać się w swoim uchwycie.

Czyszczenie

- Urządzenie musi być zawsze czyste, suche i niezabrudzone olejem ani smarem.
- Do wnętrza urządzeń nie mogą się przedostać żadne ciecze.
- Do czyszczenia obudowy używaj suchej szmatki. Nigdy nie używaj benzyny, rozpuszczalników ani środków myjących niszczących tworzywo sztuczne.

⚠ OSTRZEŻENIE!

- **Naprawy urządzenia zlecaj wyłącznie serwisowi lub elektrykowi, stosując tylko oryginalne części zamienne.** Zapewni to właściwy poziom bezpieczeństwa użytkowania urządzenia po naprawie.
- **Jeśli konieczna jest wymiana przewodu sieciowego, powinna ona zostać wykonana przez producenta lub jego przedstawiciela, aby uniknąć zagrożeń bezpieczeństwa.**

Utylizacja

Dotyczy wyłącznie Francji:

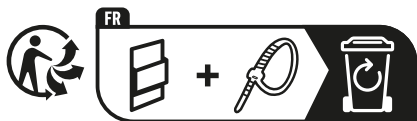

Produkt, opakowanie nadają i instrukcja obsługi się do recyklingu, podlegają rozszerzonej odpowiedzialności producenta i są zbierane selektywnie.



Widoczny obok symbol przekreślonego pojemnika na kółkach na śmieci oznacza, że urządzenie to podlega postanowieniom dyrektywy 2012/19/EU. Dyrektywa ta stanowi, że zużytego urządzenia nie wolno wyrzucać wraz ze zwykłymi odpadami domowymi, lecz należy je oddać do wyspecjalizowanych punktów zbiórki odpadów, centrów recyklingu lub zakładów utylizacji odpadów.

Utylizacja jest dla użytkownika bezpłatna. Chroń środowisko i usuwaj odpady w prawidłowy sposób.

Zużyty sprzęt może mieć szkodliwy wpływ na środowisko i zdrowie ludzi z uwagi na potencjalną zawartość niebezpiecznych substancji, mieszanin oraz części składowych. Gospodarstwo domowe spełnia ważną rolę w przyczynianiu się do ponownego użycia i odzysku surowców wtórnych, w tym recyklingu zużytego sprzętu.

Na tym etapie kształtuje się postawy, które wpływają na zachowanie wspólnego dobra jakim jest czyste środowisko naturalne.

Jeśli stare urządzenie zawiera dane osobowe, użytkownik jest odpowiedzialny za ich usunięcie przed zwrotem urządzenia.



Informacje na temat możliwości utylizacji wystuzzonego urządzenia można uzyskać w urzędzie gminy lub miasta.



Materiały opakowaniowe są przyjazne dla środowiska i można je poddać procesowi recyklingu. Zbędne materiały opakowaniowe należy usuwać zgodnie z lokalnymi przepisami.



Opakowania należy utylizować w sposób przyjazny dla środowiska. Przestrzegaj oznaczeń umieszczonych na różnych materiałach opakowaniowych i w razie potrzeby zutylizuj je zgodnie z zasadami segregacji odpadów. Materiały opakowaniowe są oznaczone skrótami (a) i cyframi (b) w następujący sposób: 1–7: tworzywa sztuczne, 20–22: papier i tektura, 80–98: kompozyty.

Zasady dla Hiszpanii:



Opakowanie zawiera elementy z papieru i/lub tektury.



Opakowanie zawiera elementy z plastiku i/lub metalu.

Gwarancja Kompernaß Handels GmbH

Szanowny Kliencie!

To urządzenie objęte jest 5-letnią gwarancją, licząc od daty zakupu. Akumulatory serii X12V i X20V Team, o ile wchodzą w zakres dostawy, objęte są 3-letnią gwarancją od daty zakupu. W przypadku stwierdzenia wad tego produktu masz gwarantowane ustawowo prawa, których możesz dochodzić od sprzedawcy. Opisane poniżej warunki gwarancji nie ograniczają tych praw.

Warunki gwarancji

Okres gwarancji rozpoczyna się od daty zakupu. Należy zachować paragon. Jest on wymagany jako dowód zakupu.

Jeżeli w ciągu pięciu lat od daty zakupu produktu ujawni się w nim wada materiałowa lub produkcyjna, produkt zostanie wedle naszego uznania nieodpłatnie naprawiony, wymieniony na nowy lub zwrócimy kwotę odpowiadającą jego cenie zakupu. Warunkiem spełnienia tego świadczenia gwarancyjnego jest dostarczenie w trakcie tego pięcioletniego okresu uszkodzonego urządzenia wraz z dowodem zakupu (paragonem) oraz krótkim opisem wady i daty jej wystąpienia.

Jeżeli wada jest objęta naszą gwarancją, otrzymasz z powrotem naprawiony lub nowy produkt. Zgodnie z art. 581 §1 polskiego kodeksu cywilnego wraz z wymianą produktu lub jego istotnej części rozpoczyna się nowy okres gwarancyjny.

Okres gwarancji i ustawowe roszczenia gwarancyjne

Wykonanie usługi gwarancyjnej nie przedłuża okresu gwarancji. Dotyczy to również wymienionych i naprawionych części. Wszelkie szkody i wady wykryte w chwili zakupu należy zgłosić bezpośrednio po rozpakowaniu urządzenia. Po upływie okresu gwarancji wszelkie naprawy są wykonywane odpłatnie.

Zakres gwarancji

Urządzenie zostało starannie wyprodukowane i poddane przed wysyłką skrupulatnej kontroli jakości.

Gwarancja obejmuje wady materiałowe lub produkcyjne. Niniejsza gwarancja nie obejmuje części produktu, które podlegają normalnemu zużyciu i dlatego mogą być uznane za części zużywające się, jak np. brzeszczoty, ostrza wymienne, papier ścierny itp. lub uszkodzenia części delikatnych, jak np. przełączniki lub części wykonane ze szkła.

Niniejsza gwarancja traci swoją ważność, jeśli produkt został uszkodzony, nie używano go prawidłowo lub nie serwisowano należycie. W celu zapewnienia prawidłowego stosowania produktu należy ściśle przestrzegać wszystkich instrukcji wymienionych w instrukcjach obsługi. Należy bezwzględnie unikać zastosowania oraz postępowania, których odradza się w instrukcji obsługi lub przed którymi się w niej ostrzega.

Produkt przeznaczony jest wyłącznie do użytku domowego, a nie do zastosowań komercyjnych. Niewłaściwe użytkowanie urządzenia, używanie go w sposób niezgodny z jego przeznaczeniem, użycie siły lub ingerencja w urządzenie, dokonywana poza naszymi autoryzowanymi punktami serwisowymi, powodują utratę gwarancji.

Gwarancja nie dotyczy

- normalne zużycie pojemności baterii
- komercyjne wykorzystanie produktu
- uszkodzenie lub modyfikacja produktu przez klienta
- nieprzestrzeganie przepisów bezpieczeństwa i konserwacji, błędy w obsłudze
- szkody spowodowane zjawiskami naturalnymi

Realizacja zobowiązań gwarancyjnych

W celu zapewnienia szybkiego załatwienia sprawy, postępuj zgodnie z poniższymi wskazówkami:

- W przypadku wszelkich pytań przygotuj paragon fiskalny oraz numer artykułu (IAN) 463350_2404 jako dowód zakupu.
- Numer artykułu można znaleźć na tabliczce znamionowej na produkcie, wygrawerowany na urządzeniu, zapisany na stronie tytułowej instrukcji obsługi (w dolnym lewym rogu) lub na naklejce z tyłu bądź na spodzie urządzenia.
- W przypadku wystąpienia błędów w działaniu lub innych wad, prosimy o kontakt z odpowiednim działem serwisu telefonicznie lub przez nasz formularz kontaktowy, znajdujący się na stronie parkside-diy.com w kategorii Serwis.
- Zarejestrowany jako wadliwy produkt możesz wtedy wraz z dołączonym dowodem zakupu (paragonem) oraz opisem i datą wystąpienia usterki wysłać nieodpłatnie na przekazany wcześniej adres serwisu.



Na stronie parkside-diy.com możesz zobaczyć i pobrać tę oraz wiele innych podręczników. Za pomocą tego kodu QR przejdziesz bezpośrednio na stronę parkside-diy.com. Wybierz swój kraj i wyszukaj w oknie wyszukiwania instrukcje obsługi. Wpisując numer artykułu (IAN) 463350_2404 przejdziesz do instrukcji obsługi artykułu.

Serwis

PL Serwis Polska

Tel.: 00800 4912 069

Formularz kontaktowy na
parkside-diy.com

IAN 463350_2404

Importer

Pamiętaj, że poniższy adres nie jest adresem serwisu. Skontaktuj się najpierw z odpowiednim punktem serwisowym.

KOMPERNASS HANDELS GMBH

BURGSTRASSE 21

44867 BOCHUM

NIEMCY

www.kompernass.com

Tłumaczenie oryginalnej deklaracji zgodności

My, KOMPERNASS HANDELS GMBH, podmiot odpowiedzialny za dokumentację:
Pan Semi Uguzlu, BURGSTR. 21, 44867 BOCHUM, NIEMCY, oświadczamy niniejszym,
że produkt ten jest zgodny z następującymi normami, dokumentami normatywnymi oraz
dyrektywami WE:

Dyrektywa maszynowa
(2006/42/EC)

Dyrektywa w sprawie kompatybilności elektromagnetycznej
(2014/30/EU)

Dyrektywa w sprawie stosowania substancji szkodliwych dla zdrowia RoHS
(2011/65/EU)*

* Wyłączną odpowiedzialność za wystawienie niniejszej deklaracji zgodności ponosi producent. Opisany powyżej przedmiot oświadczenia spełnia wymagania przepisów dyrektywy 2011/65/EU Parlamentu Europejskiego i Rady z 8 czerwca 2011 r. w sprawie ograniczenia stosowania określonych substancji niebezpiecznych w urządzeniach elektrycznych i elektronicznych.

Zastosowane normy zharmonizowane

EN 62841-1:2015/A11:2022

EN 62841-2-17:2017

EN IEC 55014-1:2021

EN IEC 55014-2:2021

EN IEC 61000-3-2:2019/A1:2021

EN 61000-3-3:2013/A2:2021

EN IEC 63000:2018

Oznaczenie typu maszyny: Frezarka wielofunkcyjna PPMF 710 A1

Rok produkcji: 10–2024

Numer seryjny: IAN 463350_2404

Bochum, 12.08.2024



Semi Uguzlu
- dyrektor ds. jakości -

Zastrzegamy sobie prawo do wprowadzania zmian technicznych w ramach procesu
udoskonalania produktu.

Obsah

Úvod	104
Používanie v súlade s určeným účelom	104
Opis prístroja	104
Rozsah dodávky	105
Technické údaje	105
Všeobecné bezpečnostné pokyny pre elektrické náradie	106
1. Bezpečnosť na pracovisku	106
2. Elektrická bezpečnosť	106
3. Bezpečnosť osôb	107
4. Používanie elektrického náradia a manipulácia s ním	107
5. Servis	108
Bezpečnostné pokyny pre horné frézy	108
Doplňujúce pokyny	108
Originálne príslušenstvo/prídavné zariadenia	109
Pred uvedením do prevádzky	109
Vloženie frézovacieho nástroja	109
Pripojenie odsávacieho hrdla na horný frézovací modul	109
Pripojenie odsávacieho hrdla na modul na frézovanie hrán	110
Výmena upínacej klieštiny	110
Uvedenie do prevádzky	110
Montáž/demontáž multifunkčnej frézy	110
Nastavenie hĺbky frézovania (uhlová fréza/fréza na hrany)	110
Nastavenie hĺbky frézovania (horná fréza)	111
Zapnutie a vypnutie	112
Predvoľba otáčok	112
Smer frézovania	112
Frézovanie	112
Nasadenie kopírovacieho puzdra	113
Frézovanie s kopírovacím puzdrom	113
Nastavenie a montáž paralelnej zarážky	113
Frézovanie s paralelnou zarážkou	113
Používanie modulu na frézovanie uhlov	114
Používanie modulu na frézovanie hrán	114
Údržba a čistenie	114
Výmena uhlíkových kefiiek	114
Čistenie	115
Likvidácia	115
Záruka spoločnosti Kompernass Handels GmbH	116
Servis	117
Dovozca	117
Preklad originálneho vyhlásenia o zhode	118

Úvod

Srdečne vám gratulujeme ku kúpe vášho nového prístroja. Touto kúpou ste sa rozhodli pre výrobok vysokej kvality. Návod na obsluhu je súčasťou tohto výrobku. Obsahuje dôležité upozornenia týkajúce sa bezpečnosti, používania a likvidácie. Pred použitím výrobku sa oboznámte so všetkými pokynmi na obsluhu a bezpečnostnými pokynmi. Výrobok používajte iba podľa opisu a v uvedených oblastiach použitia. Pri postúpení výrobku tretej osobe odovzdajte spolu s ním aj všetky dokumenty.

Používanie v súlade s určeným účelom

Prístroj je určený na frézovanie drážok, hrán, profilov a pozdĺžnych otvorov na pevnom podklade do dreva, plastov a ľahkých materiálov, ako aj na kopírovacie frézovanie. Prístroj nie je určený na prevádzku v exteriéri. Akýkoľvek iný spôsob používania alebo úprava stroja sa považuje za používanie v rozpore s určeným účelom a sú s ním spojené značné nebezpečenstvá úrazu. Prístroj nie je určený na komerčné použitie.

Opis prístroja

- 1 Multifunkčná fréza
- 2 Tlačidlo ZAP/VYP
- 3 Stupeň otáčok
- 4 Stupnica
- 5 Upínacia klieština 8 mm
- 6 Prevlečná matica
- 7 Modul na frézovanie hrán
- 8 Upínacia páka
- 9 Rukoväť horného frézovacieho modulu
- 9a Horný frézovací modul
- 10 Nastavovacia skrutka
- 11 Skrutka s ryhovanou hlavou
- 12 Aretačná skrutka

- 13 Uchytenie pre paralelnú zarážku
 - 14 Aretačná skrutka (namontovaná na module na frézovanie hrán)
 - 15 Krídlová skrutka
 - 16 Paralelná zarážka
 - 17 Aretačná skrutka
 - 18 Otvor pre odsávacie hrdlo
 - 19 Základná doska
 - 20 Klzná platňa
 - 21 Stupňový doraz
 - 22 Hĺbková zarážka (stupnica nastavenia hĺbky frézovania)
 - 23 Aretačná skrutka
 - 24 Upínacia páka
 - 25 Otočný regulátor (jemné nastavenie hĺbky frézovania)
 - 26 Aretačná skrutka
 - 26a Stupnica nastavenia uhla
 - 26b Aretačná skrutka
 - 27 Modul na frézovanie uhlov
 - 28 Upínacia páka
 - 29 Nastavovacia skrutka
 - 30 Tlačidlo aretácie vretena
 - 31 Predvolba otáčok
 - 32 Blokovanie zapnutia
- ### Obr. A
- 33 Odsávacie hrdlo pre horný frézovací modul
 - 34 Odsávacie hrdlo pre modul na frézovanie hrán
 - 35 Upínacia klieština 6 mm
 - 36 Otvorený kľúč
 - 37 Kopírovacie puzdro 16 mm (pre horný frézovací modul)
 - 38 Kopírovacie puzdro 10 mm (pre modul na frézovanie hrán)
 - 39 Obežný krúžok kopírovacieho puzdra

Rozsah dodávky

- 1 multifréza
- 1 horný frézovací modul
- 1 modul na frézovanie uhlov
- 1 modul na frézovanie hrán
- 1 paralelná zarážka
- 1 otvorený kľúč
- 2 odsávacie hrdlá
- 1 upínacia klieština 6 mm
- 1 upínacia klieština 8 mm (namontovaná)
- 2 kopírovacie puzdrá (10 mm + 16 mm)
- 1 prenosný kufrík
- 1 návod na obsluhu

Technické údaje

Príkon	710 W
Dimenzačné napätie	230 V ~, 50 Hz
Trieda ochrany	II/Ⓜ (dvojitá izo- lácia)

Menovité otáčky pri chode naprázdno n_0 10 000 – 34 000 min⁻¹

Stupeň 1 = cca 10 000 min⁻¹

Stupeň 2 = cca 12 000 min⁻¹

Stupeň 3 = cca 17 000 min⁻¹

Stupeň 4 = cca 22 000 min⁻¹

Stupeň 5 = cca 27 000 min⁻¹

Stupeň 6 = cca 34 000 min⁻¹

Výška zdvihu hornej frézy 0 – 40 mm

Výška zdvihu frézy na hrany 0 – 35 mm

Upnutie nástroja 6/8 mm

Hodnota emisií hluku

Nameraná hodnota hluku stanovená v súlade s EN 62841. Hladina hluku elektrického náradia s hodnotením A je typicky:

Hladina akustického tlaku $L_{pA} = 83,9$ dB

Neurčitosť $K_{pA} = 3$ dB

Hladina akustického výkonu $L_{WA} = 91,9$ dB

Neurčitosť K $K_{WA} = 3$ dB

Noste chrániče sluchu!

Hodnota emisií vibrácií

Celkové hodnoty vibrácií (súčet vektorov troch smerov) zisťované podľa EN 62841:

Vibrovanie ruky/ramena $a_h < 2,5$ m/s²

Neurčitosť $K = 1,5$ m/s²

UPOZORNENIE

- ▶ Uvedené celkové hodnoty vibrácií a uvedené hodnoty emisií hluku boli merané podľa normovaného skúšobného postupu a môžu sa použiť na porovnanie jedného elektrického náradia s druhým.
- ▶ Uvedené celkové hodnoty vibrácií a uvedené hodnoty emisií hluku sa môžu tiež použiť na predbežný odhad zaťaženia.

⚠ VÝSTRAHA!

- ▶ Emisie vibrácií a hluku sa môžu líšiť od uvedených hodnôt počas skutočného používania elektrického náradia, a to v závislosti od spôsobu, akým sa elektrické náradie používa, a zvlášť od toho, aký druh obrobku sa obrába.
- ▶ Pokúste sa udržať zaťaženie na čo najnižšej úrovni. Príkladom opatrení na zníženie zaťaženia vibráciami je nosenie rukavíc pri používaní náradia a obmedzenie času práce. Musia sa pritom zohľadniť všetky podiely prevádzkového cyklu (napríklad časy, v priebehu ktorých je elektrické náradie vypnuté, a časy, počas ktorých je náradie síce zapnuté, ale beží bez zaťaženia).



Všeobecné bezpečnostné pokyny pre elektrické náradie

⚠ VÝSTRAHA!

- **Oboznámte sa so všetkými bezpečnostnými pokynmi, upozorneniami, ilustráciami a technickými údajmi, ktoré súvisia s týmto elektrickým náradím.** Zanedbania pri dodržiavaní nasledujúcich pokynov môžu mať za následok zásah elektrickým prúdom, požiar a/alebo ťažké poranenia.

Pre prípad budúceho použitia uschovajte všetky bezpečnostné pokyny a upozornenia.

Pojem „elektrické náradie“ používaný v bezpečnostných pokynoch sa týka elektrického náradia napájaného zo siete (so sieťovým káblom) a elektrického náradia prevádzkovaného s akumulátorom (bez sieťového kábla).

1. Bezpečnosť na pracovisku

- Udržiavajte svoje pracovisko čisté a dobre osvetlené.** Neporiadok a neosvetlené pracoviská môžu prispieť k úrazom.
- Nepracujte s elektrickým náradím na miestach s nebezpečenstvom výbuchu, na ktorých sa nachádzajú horľavé kvapaliny, plyny alebo horľavý prach.** Z elektrického náradia vychádzajú iskry, ktoré môžu tento prach alebo výpary zapáliť.
- Počas používania elektrického náradia zabráňte prístupu detí a iných osôb.** Pri odvrátení pozornosti môžete stratiť kontrolu nad elektrickým náradím.

2. Elektrická bezpečnosť

- Pripojovacia zástrčka elektrického náradia musí byť vhodná pre danú zásuvku. Zástrčka sa nesmie žiadnym spôsobom modifikovať. Spolu s elektrickým náradím, ktoré má ochranné uzemnenie, nepoužívajte žiadne zásuvkové adaptéry.** Nezmenené zástrčky a vhodné zásuvky znižujú riziko zásahu elektrickým prúdom.
- Vyvarujte sa telesnému kontaktu s uzemnenými povrchmi, ako sú potrubia, vykurovacie telesá, sporáky a chladničky.** Ak je vaše telo uzemnené, hrozí zvýšené riziko zásahu elektrickým prúdom.
- Chraňte elektrické náradie pred dažďom a vlhkosťou.** Vniknutie vody do elektrického náradia zvyšuje riziko zásahu elektrickým prúdom.
- Nepoužívajte napájací kábel na iné účely, napr. na nosenie, zavesenie elektrického náradia alebo vyťahovanie zástrčky zo zásuvky. Napájací kábel udržiavajte mimo zdrojov tepla, oleja, ostrých hrán alebo pohybujúcich sa dielov.** Poškodené alebo zamotané napájacie káble zvyšujú riziko zásahu elektrickým prúdom.
- Ak pracujete s elektrickým náradím vonku, používajte len také predlžovacie vedenia, ktoré sú vhodné aj do vonkajšieho prostredia.** Použitie predlžovacieho vedenia vhodného do vonkajšieho prostredia znižuje riziko zásahu elektrickým prúdom.
- Ak nie je možné zabrániť prevádzke elektrického náradia vo vlhkom prostredí, použite prúdový chránič.** Použitie prúdového chrániča znižuje riziko zásahu elektrickým prúdom.

3. Bezpečnosť osôb

- a) **Pracujte opatrne, dávajte pozor na to, čo robíte, a pri práci s elektrickým náradím postupujte s rozvahou. Nepoužívajte elektrické náradie, ak pocítujete únavu alebo ste pod vplyvom drog, alkoholu alebo liekov.** Aj okamih nepozornosti pri používaní elektrického náradia môže spôsobiť vážne poranenia.
- b) **Vždy noste osobné ochranné prostriedky a ochranné okuliare.** Nosenie osobných ochranných prostriedkov, ako je protiprachová maska, protišmyková bezpečnostná obuv, ochranná prilba alebo chrániče sluchu, podľa druhu a použitia elektrického náradia, znižuje riziko poranení.
- c) **Zabráňte neúmyselnému uvedeniu do prevádzky. Pred pripojením elektrického náradia k sieti a/alebo akumulátoru a pred jeho zdvíhaním alebo prenášaním sa presvedčte, že je vypnuté.** Ak máte pri prenášaní elektrického náradia prst na spínači alebo ak elektrické náradie zapojíte do zdroja elektrického prúdu zapnuté, môže to viesť k úrazom.
- d) **Skôr než zapnete elektrické náradie, odstráňte nastavovacie nástroje alebo skrutkovače.** Nástroj alebo kľúč, ktorý sa nachádza na otáčajúcej sa časti elektrického náradia, môže spôsobiť poranenia.
- e) **Vyhýbajte sa neprirodzenému držaniu tela. Majte stabilnú polohu a neustále udržiavajte rovnováhu.** Takto môžete elektrické náradie lepšie ovládať v neočakávaných situáciách.

- f) **Noste vhodný odev. Nenoste voľný odev ani šperky. Vlasy a odev udržiavajte v bezpečnej vzdialenosti od pohybujúcich sa dielov.** Voľný odev, šperky alebo dlhé vlasy sa môžu zachytiť pohybujúcimi sa dielmi.
- g) **Ak je možná montáž zariadení na odsávanie a zachytávanie prachu, musia sa pripojiť a správne používať.** Používanie odsávania prachu môže zredukovať ohrozenia v dôsledku prachu.
- h) **Dávajte si stále pozor a nezanedbávajte bezpečnostné predpisy pre elektrické náradie, aj keď ste sa s ním pri viacnásobnom použití naučili narábať.** Neopatrná manipulácia môže v zlomku sekundy viesť k ťažkým poraneniam.

4. Používanie elektrického náradia a manipulácia s ním

- a) **Elektrické náradie nepreťažujte. Pri práci používajte len elektrické náradie, ktoré je na ňu určené.** So správnym elektrickým náradím pracujete lepšie a bezpečnejšie v uvedenom rozsahu jeho výkonu.
- b) **Nepoužívajte elektrické náradie s poškodeným spínačom.** Elektrické náradie, ktoré sa nedá zapnúť alebo vypnúť, je nebezpečné a musí sa opraviť.
- c) **Pred vykonávaním nastavení na prístroji, výmenou vložených nástrojov alebo pred odložením elektrického náradia vytiahnite zástrčku zo zásuvky a/alebo vyberte odoberateľný akumulátor.** Toto preventívne opatrenie zabráňuje neúmyselnému spusteniu elektrického náradia.

- d) **Nepoužívané elektrické náradie uschovávajte mimo dosahu detí. Nedovoľte používať elektrické náradie osobám, ktoré s ním nie sú oboznámené alebo si neprečítali tieto pokyny.** Elektrické náradie je nebezpečné, ak ho používajú neskúsené osoby.
- e) **O elektrické náradie a vložený nástroj sa dobre starajte. Skontrolujte, či pohyblivé diely fungujú bezchybne a nezasekávajú sa, či niektoré diely nie sú zlomené alebo poškodené tak, že je obmedzená funkcia elektrického náradia. Pred použitím elektrického náradia nechajte opraviť poškodené diely.** Mnohé úrazy sú spôsobené nedostatočnou údržbou elektrického náradia.
- f) **Rezné nástroje udržiavajte ostré a čisté.** Starostlivo udržiavané rezné nástroje s ostrými reznými hranami sa menej zasekávajú a ľahšie sa používajú.
- g) **Elektrické náradie, vložené nástroje atď. používajte v súlade s týmito pokynmi. Zohľadnite pritom pracovné podmienky a činnosť, ktorú budete vykonávať.** Použitie elektrického náradia na iný ako určený účel použitia môže mať za následok nebezpečné situácie.
- h) **Rukoväte a úchopné plochy udržiavajte suché, čisté a bez oleja a tuku.** Klzké rukoväte a úchopné plochy neumožňujú bezpečnú obsluhu a kontrolu elektrického náradia v nepredvídateľných situáciách.

5. Servis

- a) **Opravy elektrického náradia zverte len kvalifikovanému personálu s odbornou spôsobilosťou a len s použitím originálnych náhradných dielov.** Takto sa zabezpečí, že zostane zachovaná bezpečnosť elektrického náradia.

Bezpečnostné pokyny pre horné frézy

- a) **Elektrické náradie držte len za izolované úchopné plochy, pretože fréza môže zasiahnuť vlastný napájací kábel.** Kontakt s elektrickým vedením, ktoré je pod napätím, môže viesť pod napätie aj kovové časti prístroja a mohol by spôsobiť zásah elektrickým prúdom.
- b) **Obrobok upevnite a zaistite pomocou svoriek alebo iným spôsobom na stabilnom podklade.** Ak budete držať obrobok iba rukou alebo proti telu, nebude stabilný, čo môže viesť k strate kontroly.

- Noste protiprachovú masku.

Doplňujúce pokyny

- **Prípustné otáčky frézovacích nástrojov musia zodpovedať prinajmenšom maximálnym otáčkam uvedeným na elektrickom náradí.** Príslušenstvo rotujúce nad úrovňou prípustných otáčok sa môže zničiť.
- **Fréza alebo iné príslušenstvo musia presne sadnúť do upínacej klieštiny (priemer stopky 6/8 mm) vášho elektrického náradia.** Frézovacie nástroje, ktoré presne nedosadajú do upínacej klieštiny elektrického náradia, sa otáčajú nerovnomerne, veľmi intenzívne vibrujú a môžu spôsobiť stratu kontroly.

- **Elektrické náradie vedte proti obrobku len v zapnutom stave.** Inak hrozí nebezpečenstvo spätného rázu, keď sa vložený nástroj zachytí v obrobku.
- **Nikdy nesiahajte rukami do oblasti frézovania a na frézu. Druhou rukou držte prídavnú rukoväť alebo teleso motora.** Ak frézu držíte obidvoma rukami, nemôže dôjsť k ich zraneniu frérou.
- **Nikdy nefrézujte cez kovové predmety, klince alebo skrutky.** Môže dôjsť k poškodeniu frézy a k zvýšeným vibráciám.
- **Používajte vhodné vyhladávacie zariadenia, aby ste našli skryté napájacie vedenia, alebo požiadajte o informácie miestny distribučný podnik.** Kontakt s elektrickým vedením môže viesť k vzniku požiaru a zásahu elektrickým prúdom. Poškodenie plynového potrubia môže mať za následok výbuch. Zasiahnutie vodovodného potrubia má za následok vecné škody.
- Nesmú sa prekročiť maximálne otáčky uvedené na náradí.
- Nesmie sa používať náradie s viditeľnými prasklinami.

Originálne príslušenstvo/prídavné zariadenia

- Používajte len príslušenstvo a prídavné zariadenia, ktoré sú uvedené v návode na obsluhu, príp. ktorých upnutie je kompatibilné s prístrojom.

Pred uvedením do prevádzky

Vloženie frézovacieho nástroja

⚠ VÝSTRAHA! NEBEZPEČENSTVO PORANENIA!

- ▶ Pred akýmikolvek prácami na prístroji vypnite prístroj a vyťahnite sieťovú zástrčku zo zásuvky.
- ◆ Stlačte tlačidlo aretácie vretena **30** a podržte ho stlačené. Aretácia vretena sa musí pritom zasunúť do hriadeľa.
- ◆ Pomocou otvoreného kľúča **35** uvoľnite prevlečnú maticu **6** proti smeru hodinových ručičiek.
- ◆ Teraz pustite tlačidlo aretácie vretena **30**.
- ◆ Vložte frézovací nástroj. Musí sa zasunúť do hĺbky minimálne 20 mm.
- ◆ Stlačte tlačidlo aretácie vretena **30** a podržte ho stlačené. Aretácia vretena sa musí pritom zasunúť do hriadeľa.
- ◆ Pevne utiahnite prevlečnú maticu **6** pomocou otvoreného kľúča **35**.
- ◆ Teraz pustite tlačidlo aretácie vretena **30**.

Pripojenie odsávacieho hrdla na horný frézovací modul

- ◆ Odskrutkujte aretačnú skrutku **17**.
- ◆ Nasadte odsávacie hrdlo **33** na otvor pre odsávacie hrdlo **18**. Dávajte pozor na to, aby výstupok na odsávacom hrdle **33** sedel v drážke horného frézovacieho modulu **9a** a potom utiahnite aretačnú skrutku **17** na odsávacom hrdle **33** (obr. D).
- ◆ Na odobratie odsávacieho hrdla **33** postupujte opačne ako pri montáži.
- ◆ Na odsávacie hrdlo **33** pripojte schválené odsávanie prachu a pilín.

Pripojenie odsávacieho hrdla na modul na frézovanie hrán

- ◆ Nasadte odsávacie hrdlo **34** do určeneho výrezu na module na frézovanie hrán **7**.
- ◆ Odstráňte aretačnú skrutku **12**.
- ◆ Upevnite odsávacie hrdlo **34** pomocou aretačnej skrutky **12** (obr. E).
- ◆ Na odobratie odsávacieho hrdla **34** postupujte opačne ako pri montáži.
- ◆ Na odsávacie hrdlo **34** pripojte schválené odsávanie prachu a pilín.

Výmena upínacej klieštiny

UPOZORNENIE

- ▶ Pre frézu s 8 mm stopkou používajte namontovanú upínicu klieštiny **5** (8 mm). Pre frézu so 6 mm stopkou vymeňte upínicu klieštiny podľa nasledujúceho postupu.
- ◆ Stlačte tlačidlo aretácie vretena **30** a podržte ho stlačené. Aretácia vretena sa musí pritom zasunúť do hriadeľa.
- ◆ Pomocou otvoreného kľúča **36** uvoľnite prevlečnú maticu **6** proti smeru hodinových ručičiek, až kým nebude možné odobrať upínicu klieštiny **5** (8 mm).
- ◆ Nasadte upínicu klieštiny **35** (6 mm). **POZOR!** Prevlečnú maticu **6** utiahnite pomocou otvoreného kľúča **36** až vtedy, keď je vložený frézovací nástroj. V opačnom prípade hrozí poškodenie upínacej klieštiny **5/35**.
- ◆ Teraz pustite tlačidlo aretácie vretena **30**.

Uvedenie do prevádzky

Montáž/demontáž multifunkčnej frézy

Horný frézovací modul **9a**/modul na frézovanie uhlov **27**

- ◆ Otvorte príslušnú upínicu páku **8/28** a potom zavedte multifunkčnú frézu **1** do príslušného modulu.

Vodiaca drážka multifunkčnej frézy **1** musí byť zarovnaná na výstupok príslušného držiaka frézy.

- ◆ Zatvorte príslušnú upínicu páku **8/28**.

Modul na frézovanie hrán **7**

- ◆ Uvoľnite skrutku s ryhovanou hlavou **11** a potom zavedte multifunkčnú frézu **1** do modulu.

Vodiaca drážka multifunkčnej frézy **1** musí byť zarovnaná na výstupok držiaka frézy.

- ◆ Skrutku s ryhovanou hlavou **11** pevne utiahnite.

Nastavenie hĺbky frézovania (uhlová fréza/fréza na hrany)

⚠ VÝSTRAHA! **NEBEZPEČENSTVO PORANENIA!**

- ▶ Pred akýmkoľvek prácou na prístroji vypnite prístroj a vyťahnite sieťovú zástrčku zo zásuvky.
- ◆ Ak chcete nastaviť hĺbku frézovania, otočte zmontovaný prístroj hore nohami a položte ho na rovný povrch.
- ◆ Otvorte upínicu páku **28** alebo uvoľnite skrutku s ryhovanou hlavou **11**.
- ◆ Potom nastavte základnú dosku otáčaním nastavovacej skrutky **29/10** (pozri obr. F/G).
- ◆ Zatvorte upínicu páku **28**, prípadne znova utiahnite skrutku s ryhovanou hlavou **11**.

Nastavenie hĺbky frézovania (horná fréza)

⚠ VÝSTRAHA! **NEBEZPEČENSTVO PORANENIA!**

- ▶ Pred akýmkoľvek prácou na prístroji vypnite prístroj a vyťahnite sieťovú zástrčku zo zásuvky.
- ♦ Uistite sa, že je upínacia páka 24 aretovaná. Ak je uvoľnená, otočte ňou proti smeru hodinových ručičiek, až kým sa nezaaretuje.
- ♦ Nasadte prístroj na obrobok, ktorý chcete obrábať.
- ♦ Otočte stupňový doraz 21, až kým nebude v najspodnejšej polohe (0 mm). Hĺbková zarážka 22 potom leží v jednej línii s najspodnejšou polohou (0 mm).
- ♦ Povoľte aretačnú skrutku 23.
- ♦ Uvoľnite upínaciu páku 24 otočením v smere hodinových ručičiek a stlačte prístroj nadol, až kým sa fréza nedotkne povrchu obrobku (obr. H).
- ♦ Zaaretujte upínaciu páku 24 otočením proti smeru hodinových ručičiek.
- ♦ Posuňte hĺbkovú zarážku 22 nadol, až kým nedosadne na najspodnejšiu polohu (0 mm) stupňového dorazu 21 (obr. I).
- ♦ Nastavte hĺbkovú zarážku 22 na požadovanú hĺbku frézovania a pevne utiahnite aretačnú skrutku 23.

UPOZORNENIE

- ▶ Hodnota zobrazená na stupnici nastavenia hĺbky frézovania (hĺbková zarážka) 22 nezodpovedá skutočnej hĺbke frézovania.
Musí sa vždy nastaviť v závislosti od zvoleného bodu na stupnici nastavenia hĺbky frézovania (hĺbková zarážka) 22.

- ♦ Teraz uvoľníte upínaciu páku 24 a vedľa prístroj späť smerom nahor (obr. J).
- ♦ Otestujte hĺbku frézovania v praxi.

Jemné nastavenie hĺbky frézovania

- ♦ Hĺbku frézovania môžete jemne nastaviť pomocou otočného regulátora 25.
- ♦ Uvoľnite upínaciu páku 24 otočením v smere hodinových ručičiek. Zatlačte prístroj nadol, až kým hĺbková zarážka 22 nedosadne na stupňový doraz 21.
- ♦ Zaaretujte upínaciu páku 24 otočením proti smeru hodinových ručičiek.
- ♦ Povoľte aretačnú skrutku 23. Pomocou otočného regulátora 25 nastavte stupnicu nastavenia hĺbky frézovania (hĺbkovú zarážku) 22 tak, aby ste mohli presne nastaviť napr. nulový bod. Aretačnú skrutku 23 opäť pevne utiahnite.
- ♦ Uvoľnite upínaciu páku 24 otočením v smere hodinových ručičiek a vedľa prístroj späť smerom nahor. Znovu otestujte hĺbku frézovania v praxi.

Nastavenie hĺbky frézovania so stupňovým dorazom

UPOZORNENIE

- ▶ Stupňový doraz 21 môžete pri väčších hĺbkach frézovania používať s viacerými stupňami s nižším úberom.
- ♦ Nastavte požadovanú hĺbku frézovania s najnižším stupňom (0 mm) stupňového dorazu 21 (ako je opísané vyššie).
- ♦ Potom pre prvé kroky obrábania nastavte vyššie stupne.
- ♦ Otestujte hĺbku frézovania v praxi.

Zapnutie a vypnutie

⚠ VÝSTRAHA! **NEBEZPEČENSTVO PORANENIA!**

- ▶ Noste ochranné rukavice, keď sa dotýkate kovového telesa, pretože sa môže počas prevádzky zohriať.

Zapnutie

- ◆ Stlačte blokovanie zapnutia **⑫**. Zostane aktívne 10 sekúnd.
- ◆ Podržte tlačidlo ZAP/VYP **②** cca 2 sekundy stlačené alebo
- ◆ stlačte tlačidlo ZAP/VYP **②** dvakrát rýchlo za sebou a zapnete tak nepretržitú prevádzku.

Vypnutie

- ◆ Stlačte tlačidlo ZAP/VYP **②**.

Predvoľba otáčok

- ◆ Stlačte blokovanie zapnutia **⑫**.
- ◆ Pomocou tlačidla na predvoľbu otáčok **⑪** nastavte požadované otáčky. Rozsvieti sa zodpovedajúce číslo stupňa otáčok **③** a znamená:
Stupeň 1 = cca 10 000 min⁻¹
Stupeň 2 = cca 12 000 min⁻¹
Stupeň 3 = cca 17 000 min⁻¹
Stupeň 4 = cca 22 000 min⁻¹
Stupeň 5 = cca 27 000 min⁻¹
Stupeň 6 = cca 34 000 min⁻¹

Smer frézovania

Frézovanie sa musí vždy vykonávať proti smeru otáčania frézy (protibežný chod).

POZOR! Pri frézovaní v smere otáčania (synchronný chod) sa vám elektrické náradie môže vytrhnúť z ruky.

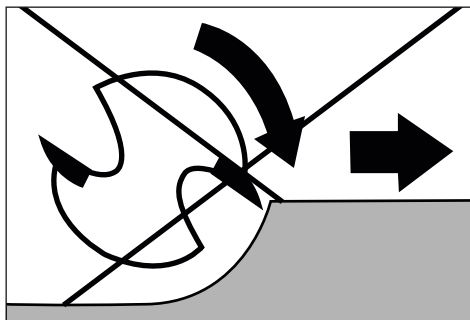
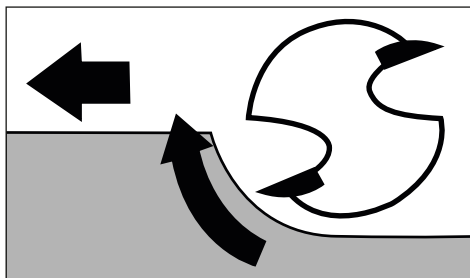

Frézovanie

Nastavte hĺbku frézovania tak, ako je opísané vyššie.

- ◆ Prístroj nasadíte na obrobok, ktorý chcete obrábať, a zapnete ho.
- ◆ Uvoľníte upínaciu páku **⑭** otočením v smere hodinových ručičiek. Zatlačte prístroj nadol, až kým hĺbková zarážka **⑮** nedosadne na stupňový doraz **⑰**.
- ◆ Prístroj zaaretujete otočením upínacej páky **⑭** proti smeru hodinových ručičiek.
- ◆ Frézovanie vykonávajte rovnomernou rýchlosťou a s rovnomernou prítlačnou silou.

Nasadenie kopírovacieho puzdra

Pomocou kopírovacieho puzdra 37/38 môžete preniesť na obrobok šablónu.

UPOZORNENIE

- ▶ Šablóna musí byť prinajmenšom taká vysoká, ako je obežný krúžok 39 kopírovacieho puzdra 37/38.
- ▶ Vyberte frézu, ktorá je menšia ako vnútorný priemer kopírovacieho puzdra 37/ 38.

Kopírovacie puzdro pre frézu na hrany (obr. B)

- ◆ Uvoľnite 4 skrutky na základnej doske modulu na frézovanie hrán 7 a vyberte základnú dosku.
- ◆ Nasadte kopírovacie puzdro 38 do otvoru spodnej dosky.
- ◆ Upevnite základnú dosku znova na modul na frézovanie hrán 7 pomocou 4 skrutiek (pozri obr. B).

Kopírovacie puzdro pre hornú frézu (obr. C):

- ◆ Odstráňte 2 skrutky A na klznej platni 20 horného frézovacieho modulu 9a.
- ◆ Zospodu nasadte kopírovacie puzdro 37 do klznej platne 20.
- ◆ Upevnite kopírovacie puzdro 37 pomocou oboch skrutiek A na klznú platňu 20. Dbajte na to, aby ste kopírovacie puzdro 37 vložili správne – obežný krúžok 39 musí ukazovať nadol (pozri obr. C).

Frézovanie s kopírovacím puzdrom

- ◆ Upevnite šablónu na obrobok.
- ◆ Nasadte nástroj s kopírovacím puzdrom 37/38 na šablónu.
- ◆ Nastavte požadovanú hĺbku frézovania.
- ◆ Prístroj teraz vedte s prečnievajúcim kopírovacím puzdrom 37/38 pozdĺž bočnej hrany šablóny. Pracujte pritom s jemným tlakom.

UPOZORNENIE

- ▶ Vzhľadom na rôzne priemery kopírovacieho puzdra a frézy bude obrobok o niečo menší ako šablóna.

Nastavenie a montáž paralelnej zarážky

- ◆ Povoľte krídlovú skrutku 15 na paralelnej zarážke 16.
- ◆ Nastavte želanú vzdialenosť.
- ◆ Krídlovú skrutku 15 na paralelnej zarážke 16 znova pevne utiahnite.
- ◆ Odstráňte aretačnú skrutku 14 z modulu na frézovanie hrán 7.
- ◆ Upevnite paralelnú zarážku 16 pomocou aretačnej skrutky 14 na uchytení pre paralelnú zarážku 13 (obr. K).

UPOZORNENIE

- ◆ Paralelnú zarážku 16 môžete namontovať aj na zadnej strane modulu na frézovanie hrán 7. Na tento účel použite aretačnú skrutku 14.

Frézovanie s paralelnou zarážkou

- ◆ Nastavte paralelnú zarážku 16 podľa požadovaného rozmeru.
- ◆ Priložte paralelnú zarážku 16 na hranu obrobku.
- ◆ Frézovanie vykonávajte rovnomernou rýchlosťou a s rovnomernou prítlačnou silou (obr. L/M).

UPOZORNENIE

- ▶ Ak je vzdialenosť medzi hranou obrobku a miestom frézovania príliš veľká pre paralelnú zarážku alebo ak obrobok nemá žiadnu rovnú stranu, upnite k obrobku rovnú dosku a použite jej hranu ako vodiaci prvok pre základnú dosku frézovacieho modulu.

Používanie modulu na frézovanie uhlov

⚠ VÝSTRAHA! **NEBEZPEČENSTVO PORANENIA!**

- ▶ Pred akýmikoľvek prácami na prístroji vypnite prístroj a vyťahnite sieťovú zástrčku zo zásuvky.
- ◆ Multifunkčnú frézu **1** nasadíte, ako bolo opísané.
- ◆ Pritom nastavte potrebnú hĺbku frézovania pomocou stupnice **4** na multifunkčnej fréze **1**.
- ◆ Uvoľnite upínaciu páku **23** a otočte teraz nastavovaciu skrutku **29** na želanú hĺbku frézovania (obr. G).
- ◆ Zatvorte upínaciu páku **23**.

UPOZORNENIE

- ▶ Skôr ako budete obrábať konkrétny obrobok, vykonajte skúšobný rez.
- ◆ Uvoľnite aretačné skrutky **26/26b** a potom nakloňte multifunkčnú frézu **1** do želaného uhla.
Nastavený uhol sa dá odčítať pomocou stupnice **26a** na aretačnej skrutke **26**.
- ◆ Aretačné skrutky **26/26b** znova pevne utiahnite.
- ◆ Frézovanie vykonávajte rovnomernou rýchlosťou a s rovnomernou prítláčnou silou.
- ◆ Demontáž sa vykonáva v opačnom poradí.

Používanie modulu na frézovanie hrán

⚠ VÝSTRAHA! **NEBEZPEČENSTVO PORANENIA!**

- ▶ Pred akýmikoľvek prácami na prístroji vypnite prístroj a vyťahnite sieťovú zástrčku zo zásuvky.
- ▶ Pri používaní modulu na frézovanie hrán **7** vždy použite odsávacie hrdlo **34**.

- ◆ Multifunkčnú frézu **1** nasadíte, ako bolo opísané.
- ◆ Pritom nastavte potrebnú hĺbku frézovania pomocou stupnice **4** na multifunkčnej fréze **1**.
- ◆ Uvoľnite skrutku s ryhovanou hlavou **11** a otočte teraz nastavovaciu skrutku **10** na želanú hĺbku frézovania (obr. F).
- ◆ Skrutku s ryhovanou hlavou **11** znova utiahnite.

UPOZORNENIE

- ▶ Skôr ako budete obrábať konkrétny obrobok, vykonajte skúšobný rez.
- ◆ Frézovanie vykonávajte rovnomernou rýchlosťou a s rovnomernou prítláčnou silou.
- ◆ Demontáž sa vykonáva v opačnom poradí.

UPOZORNENIE

- ▶ Paralelnú zarážku **16** môžete namontovať aj na zadnej strane modulu na frézovanie hrán (pozri kapitolu „Nastavenie a montáž paralelnej zarážky“).

Údržba a čistenie

⚠ VÝSTRAHA! **NEBEZPEČENSTVO PORANENIA!**

- ▶ Pred akýmikoľvek prácami na prístroji vypnite prístroj a vyťahnite sieťovú zástrčku zo zásuvky.

Výmena uhlíkových kefiiek

- Uhlíkové kefiiky v pravidelných intervaloch kontrolujte. Ak sú opotrebované na viac ako polovicu, vymeňte ich.

UPOZORNENIE

- ▶ Vždy vymeňte obidve uhlíkové kefiiky naraz.
- ▶ Používajte iba rovnaké uhlíkové kefiiky.

- ◆ Na výmenu uhlíkových kefiiek otvorte pomocou plochého skrutkovača krycí uzáver **A**.

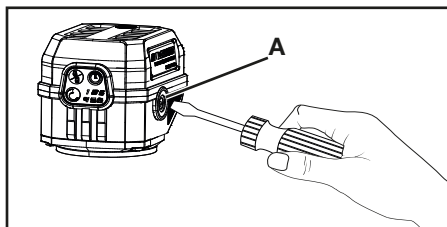

- ◆ Vyberte opotrebované uhlíkové kefy a nahradte ich novými.
- ◆ Potom znova zaskrutkujte krycí uzáver **A**.
- ◆ Rovnako postupujte aj na protíláhlej strane.
- Uhlíkové kefy udržiavajte vždy čisté, aby sa mohli voľne kĺzať vo svojom držiaku.

Čistenie

- Prístroj musí byť vždy čistý, suchý a bez oleja alebo mazacích tukov.
- Dvnútra prístroja sa nesmú dostať žiadne tekutiny.
- Na čistenie telesa používajte suchú handru. Nikdy nepoužívajte benzín, rozpúšťadlá ani čistiace prostriedky, ktoré poškadzujú plasty.

⚠ VÝSTRAHA!

- **Opravy prístrojov zverte servisnému stredisku alebo elektrikárovi s odbornou spôsobilosťou a pri opravách použite iba originálne náhradné diely.** Tým sa zaistí zachovanie bezpečnosti prístroja.
- **Ak je nevyhnutná výmena napájacieho kábla, musí ju vykonať výrobca alebo ním poverený zástupca, aby nedošlo k narušeniu bezpečnosti.**

Likvidácia

Platí len pre Francúzsko:



Points de collecte sur www.quefairedemesdechets.fr
Privilégiez la réparation ou le don de votre appareil !

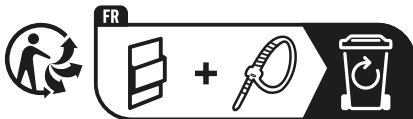

Produkt, obal a návod na obsluhu sú recyklovateľné, podliehajú rozšírenej zodpovednosti výrobcu a zbierajú sa oddelene.



Symbol preškrtnutej odpadovej nádoby na kolieskach upozorňuje, že tento prístroj podlieha smernici č. 2012/19/EU. Táto

smernica stanovuje, že tento prístroj po uplynutí doby použitia nesmiete zlikvidovať s normálnym domovým odpadom, ale musíte ho odovzdať v špeciálne zriadených zberných miestach, zberných dvoroch alebo v prevádzkach na likvidáciu odpadov.

Táto likvidácia je pre vás bezplatná. Chráňte životné prostredie a likvidujte odborne.

Pokiaľ váš starý prístroj obsahuje osobné údaje, máte zodpovednosť vymazať ich skôr, ako ho odovzdáte.



Informácie o možnostiach likvidácie výrobku, ktorý doslúžil, získate od svojej obecnej alebo mestskej samosprávy.



Pri výbere obalových materiálov sa prihliadalo na ekologické hľadisko a odborné možnosti likvidácie, a preto ich možno recyklovať.

Nepotrebné obalové materiály zlikvidujte podľa miestne platných predpisov.

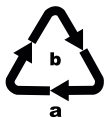

Obal zlikvidujte ekologicky. Dbajte na označenie na rôznych obalových materiáloch a triedte ich prípadne osobitne. Obalové materiály sú označené skratkami (a)

a číslicami (b) s nasledujúcim významom: 1–7: plasty, 20–22: papier a lepenka, 80–98: kompozitné materiály.

Pre Španielsko platí:



Obal obsahuje zložky papiera a/ alebo lepenky.



Obal obsahuje zložky plastu a/alebo kovu.

Záruka spoločnosti Kompernass Handels GmbH

Vážená zákazníčka, vážený zákazník,

Na tento prístroj máte záruku 5 rokov od dátumu zakúpenia. Pokiaľ nie sú súčasťou dodávky, na boxy s akumulátorom série X12V a X20V Team dostanete záruku 3 roky od dátumu zakúpenia. V prípade nedostatkov tohto výrobku máte voči jeho predajcovi práva vyplývajúce zo zákona. Tieto práva vyplývajúce zo zákona nie sú obmedzené našou nižšie uvedenou zárukou.

Záručné podmienky

Záručná doba začína plynúť dátumom zakúpenia. Pokladničný blok si dobre uschovajte. Bude potrebný ako dôkaz o zakúpení.

Ak v priebehu 5 rokov od dátumu zakúpenia tohto výrobku dôjde k chybe materiálu alebo výrobnej chybe, výrobok vám – podľa nášho uváženia – bezplatne opravíme, vymeníme alebo uhradíme kúpnu cenu. Podmienkou tohto záručného plnenia je, aby ste počas 5-ročnej lehoty poškodený prístroj a doklad o zakúpení (pokladničný blok) predložili so stručným opisom, v čom spočíva nedostatok prístroja a kedy sa vyskytol.

Ak je chyba pokrytá našou zárukou, zašleme Vám späť opravený alebo nový výrobok. Opravou alebo výmenou výrobku nezačína plynúť žiadna nová záručná doba.

Záručná doba a zákonné nároky na odstránenie chýb

Záručná doba sa záručným plnením nepredĺži. To platí aj pre vymenené a opravené diely. Poškodenia a chyby zistené prípadne už pri kúpe, sa musia hlásiť okamžite po vybalení. Po uplynutí záručnej doby podliehajú prípadné opravy poplatku.

Rozsah záruky

Prístroj bol starostlivo vyrobený v súlade s prísnyimi smernicami kvality a pred dodaním bol svedomito preskúšaný.

Záručné plnenie sa vzťahuje na chyby materiálu alebo výrobné chyby. Záruka sa nevzťahuje na časti výrobku, ktoré sú vystavené bežnému opotrebovaniu, takže ich možno pokladať za rýchlo opotrebitelné diely, ako napr. pílové listy, náhradné čepele, brúsny papier atď, ani na poškodenia krehkých dielov, ako napr. spínače alebo diely vyrobené zo skla.

Táto záruka zaniká v prípade poškodenia výrobku neodborným používaním alebo neodbornou údržbou. Na správne používanie výrobku sa musia presne dodržiavať všetky pokyny, uvedené v návode na obsluhu. Bezpodmienečne sa musí zabrániť použitiu alebo úkonom, ktoré sa v návode na obsluhu neodporúčajú alebo pred ktorými sa varuje.

Výrobok je určený len na súkromné použitie a nie na priemyselné používanie. Záruka zaniká pri nesprávnom a neodbornom zaobchádzaní, pri použití násillia a pri zásahoch, ktoré neboli vykonané naším autorizovaným servisom.

Poskytnutie záruky neplatí pri

- normálnom opotrebovaní kapacity akumulátora
- komerčnom používaní výrobku
- poškodení alebo zmene výrobku zákazníkom
- nerešpektovaní predpisov týkajúcich sa bezpečnosti a údržby, chybách obsluhy
- škodách v dôsledku elementárnych udalostí

Vybavenie v prípade záruky

Na zaručenie rýchleho vybavenia Vašej žiadosti postupujte podľa nasledujúcich pokynov:

- Na všetky otázky majte pripravený pokladničný doklad a číslo výrobku (IAN) 463350_2404 ako doklad o nákupe.
- Číslo výrobku nájdete na typovom štítku na výrobku, na gravúre na výrobku, na titulnej stránke návodu na obsluhu (dole vľavo) alebo ako nálepku na zadnej alebo spodnej strane výrobku.
- Ak dôjde k funkčným poruchám alebo iným nedostatkom, najskôr telefonicky kontaktujte servisné oddelenie uvedené nižšie alebo využite náš kontaktný formulár, ktorý sa nachádza na stránke parkside-diy.com v časti Servis.
- Výrobok, zaevidovaný ako poruchový, môžete potom spolu s dokladom o nákupe (pokladničný blok) a uvedením popisu chyby a dátumu, kedy k nej došlo, bezplatne odoslať na adresu servisného strediska, ktorá Vám bude oznámená.



PDF ONLINE
parkside-diy.com

Na stránke parkside-diy.com si môžete prehliadnúť a stiahnuť túto a mnoho ďalších príručiek. Pomocou tohto QR kódu sa dostanete priamo na stránku parkside-diy.com. Vyberte si vašu krajinu a cez vyhľadávaciu masku vyhľadajte návody na obsluhu. Pomocou zadania čísla výrobku (IAN) 463350_2404 sa dostanete k návodu na obsluhu pre váš výrobok.

Servis

SK Servis Slovensko

Tel. 0800 003 409

Kontaktný formulár na stránke
parkside-diy.com

IAN 463350_2404

Dovozca

Majte na pamäti, že nižšie uvedená adresa nie je adresou servisného strediska. Najprv kontaktujte uvedené servisné stredisko.

KOMPERNASS HANDELS GMBH

BURGSTRASSE 21

44867 BOCHUM

NEMECKO

www.kompernass.com

Preklad originálneho vyhlásenia o zhode

My, spoločnosť KOMPERNASS HANDELS GMBH, zodpovedný za dokumentáciu: pán Semi Uguzlu, BURGSTR. 21, 44867 BOCHUM, Nemecko, týmto vyhlasujeme, že tento výrobok je v súlade s nasledujúcimi normami, normatívnymi dokumentmi a smernicami ES:

Smernica o strojových zariadeniach
(2006/42/EC)

Smernica o elektromagnetickej kompatibilite
(2014/30/EU)

Smernica o RoHS
(2011/65/EU)*

* Výhradnú zodpovednosť za vydanie tohto vyhlásenia o zhode nesie výrobca. Vyššie opísaný predmet vyhlásenia je v súlade s predpismi smernice 2011/65/EU Európskeho parlamentu a Rady zo dňa 8. júna 2011 o obmedzení používania určitých nebezpečných látok v elektrických a elektronických zariadeniach.

Aplikované harmonizované normy

EN 62841-1:2015/A11:2022

EN 62841-2-17:2017

EN IEC 55014-1:2021

EN IEC 55014-2:2021

EN IEC 61000-3-2:2019/A1:2021

EN 61000-3-3:2013/A2:2021

EN IEC 63000:2018

Typové označenie stroja: Multifréza PPMF 710 A1

Rok výroby: 10–2024

Sériové číslo: IAN 463350_2404

Bochum, 12.08.2024



Semi Uguzlu
- Manažér kvality -

Technické zmeny v zmysle ďalšieho vývoja sú vyhradené.

Índice

Introducción	120
Uso previsto	120
Descripción del aparato	120
Volumen de suministro	121
Características técnicas	121
Indicaciones generales de seguridad para las herramientas eléctricas	122
1. Seguridad en el lugar de trabajo	122
2. Seguridad eléctrica	122
3. Seguridad de las personas	123
4. Uso y manejo de la herramienta eléctrica	123
5. Asistencia técnica	124
Indicaciones de seguridad para las fresadoras de superficie	124
Instrucciones complementarias	124
Accesorios/equipos adicionales originales	125
Antes de la puesta en funcionamiento	125
Montaje de la herramienta de fresado	125
Conexión de la boquilla de aspiración en el módulo de fresado de superficie	125
Conexión de la boquilla de aspiración en el módulo de fresado de cantos	126
Cambio de las pinzas portaherramientas	126
Puesta en funcionamiento	126
Montaje/desmontaje de la fresadora multifunción	126
Ajuste de la profundidad de fresado (fresado angular/fresado de cantos)	126
Ajuste de la profundidad de fresado (fresado de superficie)	127
Encendido y apagado	128
Preselección de la velocidad	128
Dirección de fresado	128
Fresado	128
Montaje del casquillo copiator	128
Fresado con los casquillos copiatores	129
Ajuste y montaje del tope paralelo	129
Fresado con tope paralelo	129
Uso del módulo de fresado angular	130
Uso del módulo de fresado de cantos	130
Mantenimiento y limpieza	131
Cambio de las escobillas de carbón	131
Limpieza	131
Desecho	132
Garantía de Kompernass Handels GmbH	132
Asistencia técnica	134
Importador	134
Traducción de la Declaración de conformidad original	135

Introducción

Felicidades por la compra de su aparato nuevo. Ha adquirido un producto de alta calidad. Estas instrucciones de uso forman parte del producto y contienen indicaciones importantes acerca de su seguridad, uso y desecho. Antes de usar el producto, familiarícese con todas las indicaciones de manejo y de seguridad. Utilice el producto únicamente como se describe y para los ámbitos de aplicación indicados. Entregue todos los documentos cuando transfiera el producto a terceros.

Uso previsto

Este aparato está previsto para el fresado y el fresado de copia de ranuras, bordes, perfiles y orificios oblongos en superficies de madera, plástico y materiales constructivos ligeros sobre una base fija. Este aparato no es apto para su uso a la intemperie. La utilización de la máquina para otros fines o su transformación se consideran contrarias al uso previsto y elevan considerablemente el riesgo de accidentes. Este aparato no es apto para su uso comercial o industrial.

Descripción del aparato

- 1 Fresadora multifunción
- 2 Botón de encendido/apagado
- 3 Nivel de velocidad
- 4 Escala
- 5 Pinzas portaherramientas de 8 mm
- 6 Tuerca de racor
- 7 Módulo de fresado de cantos
- 8 Palanca tensora
- 9 Mango del módulo de fresado de superficie
- 9a Módulo de fresado de superficie
- 10 Tornillo de ajuste
- 11 Tornillo moleteado
- 12 Tornillo de bloqueo

- 13 Alojamiento para el tope paralelo
 - 14 Tornillo de bloqueo (premontado en el módulo de fresado de cantos)
 - 15 Tornillo de mariposa
 - 16 Tope paralelo
 - 17 Tornillo de bloqueo
 - 18 Orificio para la boquilla de aspiración
 - 19 Placa base
 - 20 Placa de desplazamiento
 - 21 Tope por niveles
 - 22 Tope de profundidad (escala de ajuste de la profundidad de fresado)
 - 23 Tornillo de bloqueo
 - 24 Palanca tensora
 - 25 Regulador giratorio (ajuste preciso de la profundidad de fresado)
 - 26 Tornillo de bloqueo
 - 26a Escala de ajuste del ángulo
 - 26b Tornillo de bloqueo
 - 27 Módulo de fresado angular
 - 28 Palanca tensora
 - 29 Tornillo de ajuste
 - 30 Botón de bloqueo del husillo
 - 31 Preselección de la velocidad
 - 32 Bloqueo de encendido
- Fig. A**
- 33 Boquilla de aspiración para el módulo de fresado de superficie
 - 34 Boquilla de aspiración para el módulo de fresado de cantos
 - 35 Pinzas portaherramientas de 6 mm
 - 36 Llave de boca
 - 37 Casquillo copiador de 16 mm (para el módulo de fresado de superficie)
 - 38 Casquillo copiador de 10 mm (para el módulo de fresado de cantos)
 - 39 Anillo de rodadura del casquillo copiador

Volumen de suministro

- 1 fresadora multifunción
- 1 módulo de fresado de superficie
- 1 módulo de fresado angular
- 1 módulo de fresado de cantos
- 1 tope paralelo
- 1 llave de boca
- 2 boquillas de aspiración
- 1 pinza portaherramientas de 6 mm
- 1 pinza portaherramientas de 8 mm (montada)
- 2 casquillos copiadores (10 mm + 16 mm)
- 1 maletín de transporte
- 1 manual de instrucciones de uso

Características técnicas

Consumo de potencia	710 W
Tensión asignada	230 V ~, 50 Hz
Clase de aislamiento	II/□ (aislamiento doble)

Velocidad de ralentí asignada: n_0 10 000-34 000 r. p. m.

- Nivel 1 = aprox. 10 000 r. p. m.
- Nivel 2 = aprox. 12 000 r. p. m.
- Nivel 3 = aprox. 17 000 r. p. m.
- Nivel 4 = aprox. 22 000 r. p. m.
- Nivel 5 = aprox. 27 000 r. p. m.
- Nivel 6 = aprox. 34 000 r. p. m.

Altura de la carrera de la fresadora de superficie 0-40 mm

Altura de la carrera de la fresadora de cantos 0-35 mm

Portaherramientas 6/8 mm

Valor de emisión sonora

Medición de ruidos según la norma EN 62841. Valores típicos del nivel sonoro con ponderación A de la herramienta eléctrica:

Nivel de presión sonora	$L_{pA} = 83,9$ dB
Incertidumbre	$K_{pA} = 3$ dB
Nivel de potencia acústica	$L_{WA} = 91,9$ dB
Incertidumbre K:	$K_{WA} = 3$ dB

¡Utilice protecciones auditivas!

Valor de emisión de vibraciones

Valores totales de vibraciones (suma vectorial de tres líneas) calculados según la norma EN 62841:

Vibración en la mano/brazo $a_h < 2,5$ m/s²
Incertidumbre $K = 1,5$ m/s²

INDICACIÓN

- ▶ Los valores totales de emisión de vibraciones y de ruidos especificados en estas instrucciones de uso se han calculado según un procedimiento de prueba estandarizado y pueden utilizarse para comparar varias herramientas eléctricas.
- ▶ Los valores totales de emisión de vibraciones y de ruidos especificados también pueden utilizarse para realizar una valoración preliminar de la carga.

⚠ ¡ADVERTENCIA!

- ▶ La emisión de vibraciones y de ruidos puede diferir de los valores especificados durante el propio uso de la herramienta eléctrica según cómo se esté utilizando y, especialmente, según cómo sea la pieza de trabajo que se esté procesando.
- ▶ Intente que la carga sea lo más reducida posible. Algunas medidas para reducir la carga de las vibraciones son el uso de guantes al manejar la herramienta y la limitación del tiempo de trabajo. Para ello, deben tenerse en cuenta todas las partes del ciclo de funcionamiento (por ejemplo, los momentos en los que la herramienta eléctrica está desconectada y los momentos en los que está conectada, pero funciona sin carga).



Indicaciones generales de seguridad para las herramientas eléctricas

⚠ ¡ADVERTENCIA!

- ▶ **Lea todas las indicaciones de seguridad, las instrucciones, las ilustraciones y los datos técnicos suministrados con esta herramienta eléctrica.** El incumplimiento de las siguientes instrucciones puede provocar descargas eléctricas, incendios o lesiones graves.

Conserve todas las indicaciones de seguridad y las instrucciones para el futuro.

El término "herramienta eléctrica" utilizado en las indicaciones de seguridad se refiere a las herramientas eléctricas de accionamiento eléctrico (con cable de red) y a las de accionamiento por batería (sin cable de red).

1. Seguridad en el lugar de trabajo

- Mantenga limpia y bien iluminada la zona de trabajo.** El desorden y la falta de iluminación en el lugar de trabajo pueden provocar accidentes.
- No trabaje con la herramienta eléctrica en un entorno potencialmente explosivo en el que haya líquidos, gases o polvos inflamables.** Las herramientas eléctricas generan chispas que pueden incendiar el polvo o los vapores.
- Mantenga a los niños y a otras personas alejados durante el manejo de la herramienta eléctrica.** Si se distrae, podría perder el control de la herramienta eléctrica.

2. Seguridad eléctrica

- El enchufe de la herramienta eléctrica debe encajar correctamente en la toma eléctrica. No debe modificarse el enchufe de ninguna forma. No utilice ningún enchufe adaptador junto con herramientas eléctricas con conexión a tierra.** El uso de enchufes sin manipular conectados a una toma eléctrica adecuada reduce el riesgo de descarga eléctrica.
- Evite el contacto físico con cualquier superficie que esté conectada a tierra, como tuberías, sistemas de calefacción, cocinas y neveras.** Si su cuerpo hace contacto con la toma de tierra, existe mayor riesgo de descarga eléctrica.
- Mantenga el aparato alejado de la lluvia o de humedades.** La penetración de agua en una herramienta eléctrica aumenta el riesgo de descarga eléctrica.
- No utilice el cable de conexión para otros usos, p. ej., para transportar y colgar la herramienta eléctrica o para tirar del enchufe y desconectarlo de la red eléctrica. Mantenga el cable de conexión alejado del calor, del aceite, de los bordes cortantes o de las piezas móviles.** Un cable de conexión dañado o enredado aumenta el riesgo de descarga eléctrica.
- Si desea utilizar la herramienta eléctrica al aire libre, utilice exclusivamente los cables alargadores aptos para su uso en exteriores.** El uso de un alargador adecuado para exteriores reduce el riesgo de descarga eléctrica.
- Si no puede evitarse el uso de la herramienta eléctrica en un entorno húmedo, utilice un interruptor diferencial residual.** Su uso reduce el riesgo de descarga eléctrica.

3. Seguridad de las personas

- a) **Esté alerta, preste atención a lo que hace y proceda con sensatez a la hora de trabajar con una herramienta eléctrica. No utilice ninguna herramienta eléctrica si se siente cansado o se encuentra bajo la influencia de drogas, alcohol o medicamentos.** Un solo momento de distracción mientras utiliza la herramienta eléctrica puede causar lesiones graves.
- b) **Utilice siempre un equipo de protección individual y gafas de protección.** El uso de un equipo de protección individual, como mascarilla antipolvo, calzado de seguridad antideslizante, casco o protecciones auditivas según el tipo de herramienta eléctrica en cuestión, reduce el riesgo de lesiones.
- c) **Evite que el aparato pueda ponerse en marcha accidentalmente. Asegúrese de que la herramienta eléctrica esté apagada antes de conectarla a la red eléctrica o a la batería, así como a transportarla.** Si transporta la herramienta eléctrica con los dedos en el interruptor o conecta la herramienta eléctrica ya encendida a la red eléctrica, puede provocar accidentes.
- d) **Antes de encender la herramienta eléctrica, retire las herramientas de ajuste o las llaves.** Las herramientas o llaves que se encuentren dentro del alcance de la pieza giratoria de la herramienta eléctrica pueden producir lesiones.
- e) **Evite mantener una postura corporal forzada. Busque una postura segura y mantenga el equilibrio en todo momento.** Así podrá controlar mejor la herramienta eléctrica, especialmente en situaciones inesperadas.

- f) **Utilice ropa adecuada. No lleve ropa ancha ni joyas. Mantenga el pelo y la ropa lejos de las piezas móviles.** La ropa holgada, las joyas o el pelo suelto pueden quedar atrapados en las piezas móviles.
- g) **Si se admite el montaje de dispositivos de aspiración y de acumulación de polvo, deben conectarse y utilizarse correctamente.** El uso de un dispositivo de aspiración de polvo puede reducir los riesgos causados por el polvo.
- h) **Evite cultivar un sentimiento de falsa seguridad y no se desvíe de lo dispuesto por las normas de seguridad aplicables a las herramientas eléctricas aunque esté muy familiarizado con la herramienta eléctrica por haberla utilizado repetidas veces.** Un descuido en la manipulación puede causar lesiones graves en una fracción de segundo.

4. Uso y manejo de la herramienta eléctrica

- a) **No sobrecargue la herramienta eléctrica. Utilice la herramienta eléctrica adecuada para el trabajo en cuestión.** De esta manera, trabajará mejor y de forma más segura dentro del rango de potencia indicado.
- b) **No utilice ninguna herramienta eléctrica con el interruptor averiado.** Una herramienta eléctrica que no pueda encenderse o apagarse es peligrosa y debe repararse.
- c) **Desconecte el enchufe de la red eléctrica o retire la batería extraíble antes de realizar cualquier ajuste en el aparato, cambiar los accesorios o abandonar la herramienta eléctrica.** Estas medidas de seguridad evitan que la herramienta eléctrica se encienda de forma accidental.

- d) **Guarde las herramientas eléctricas que no vaya a utilizar fuera del alcance de los niños. No permita el uso de la herramienta eléctrica a personas que no estén familiarizadas con su manejo o que no hayan leído estas indicaciones.** Las herramientas eléctricas son peligrosas cuando están en manos de personas inexpertas.
- e) **Mantenga las herramientas eléctricas y los accesorios en perfecto estado. Compruebe que las piezas móviles funcionen correctamente y no se atasquen, y asegúrese de que ninguna pieza se haya roto ni esté dañada de forma que el funcionamiento del aparato pueda verse afectado. Encargue la reparación de las piezas dañadas antes de utilizar la herramienta eléctrica.** Muchos accidentes se deben al mal estado de las herramientas eléctricas.
- f) **Mantenga las herramientas de corte afiladas y limpias,** ya que así se atascan menos y son más fáciles de guiar.
- g) **Utilice la herramienta eléctrica, los accesorios, las herramientas intercambiables, etc. según lo dispuesto en estas instrucciones. Tenga en cuenta las condiciones de trabajo y los procedimientos que deban seguirse.** El uso de herramientas eléctricas para aplicaciones distintas a las previstas puede provocar situaciones peligrosas.
- h) **Mantenga los mangos y las superficies de agarre secos, limpios y sin restos de aceite o grasa.** Si los mangos o las superficies de agarre están resbaladizos, no podrá manejarse ni controlarse la herramienta eléctrica de forma segura en caso de imprevistos.

5. Asistencia técnica

- a) **Encargue la reparación de su herramienta eléctrica exclusivamente al personal cualificado especializado y solo con recambios originales.** De esta forma, se garantiza que la seguridad del aparato no se vea afectada.

Indicaciones de seguridad para las fresadoras de superficie

- a) **Sujete la herramienta eléctrica exclusivamente por los mangos aislados, ya que la fresa podría entrar en contacto con el propio cable de conexión.** El contacto con cables conductores de electricidad también puede someter las piezas metálicas del aparato a la tensión eléctrica y provocar una descarga eléctrica.
 - b) **Fije y asegure la pieza de trabajo a una superficie de base estable con sargentos u otros dispositivos de fijación.** Si sujeta la pieza de trabajo exclusivamente con la mano o contra su propio cuerpo, queda inestable, por lo que puede provocar una pérdida de control.
- Utilice una mascarilla de protección antipolvo.

Instrucciones complementarias

- **La velocidad permitida para las herramientas de fresado debe ser, como mínimo, tan elevada como la velocidad máxima especificada en la herramienta eléctrica.** Los accesorios que giren más rápido de lo permitido pueden acabar destrozados.
- **Las fresas u otros accesorios deben encajar perfectamente en las pinzas portaherramientas (diámetro del vástago: 6/8 mm) de la herramienta eléctrica.** Si las herramientas de fresado no encajan perfectamente en las pinzas portaherramientas de la herramienta eléctrica, girarán de forma irregular, provocarán vibraciones muy fuertes y podrán causar una pérdida de control.

- **Ponga en contacto la herramienta eléctrica con la pieza de trabajo solo cuando esté encendida.** De lo contrario, existe peligro de retroceso si la herramienta intercambiable se engancha en la pieza de trabajo.
- **No coloque las manos dentro de la zona de fresado ni toque la fresa. Coloque la otra mano en el mango adicional o en la carcasa del motor.** Si sujeta la fresadora con ambas manos, no podrá lesionarlas con la fresa.
- **No frese nunca objetos metálicos, clavos ni tornillos.** La fresa podría dañarse y provocar una carga elevada de vibraciones.
- **Utilice los aparatos adecuados para detectar cualquier línea de suministro oculta o pregunte a la empresa de suministro local.** El contacto con cables eléctricos puede causar incendios y descargas eléctricas. Si se dañan las tuberías de gas, existe riesgo de explosión. La perforación de una tubería de agua causa daños materiales.
- No debe superarse la velocidad máxima especificada en la herramienta.
- Las herramientas con fisuras visibles no deben utilizarse.

Accesorios/equipos adicionales originales

- Utilice exclusivamente los accesorios y equipos adicionales especificados en las instrucciones de uso y compatibles con el aparato.

Antes de la puesta en funcionamiento

Montaje de la herramienta de fresado

**⚠ ¡ADVERTENCIA!
¡PELIGRO DE LESIONES!**

- ▶ Antes de realizar cualquier tarea en el aparato, apáguelo y desconecte el enchufe de la toma eléctrica.
- ◆ Pulse y mantenga presionado el botón de bloqueo del husillo **30**. Con esto, el bloqueo del husillo debe insertarse en el eje.
- ◆ Utilice la llave de boca **35** para aflojar la tuerca de racor **6** en sentido antihorario.
- ◆ Suelte ahora el botón de bloqueo del husillo **30**.
- ◆ A continuación, inserte la herramienta de fresado. Como mínimo, debe insertarse 20 mm.
- ◆ Pulse y mantenga presionado el botón de bloqueo del husillo **30**. Con esto, el bloqueo del husillo debe insertarse en el eje.
- ◆ Apriete firmemente la tuerca de racor **6** con la llave de boca **36**.
- ◆ Suelte ahora el botón de bloqueo del husillo **30**.

Conexión de la boquilla de aspiración en el módulo de fresado de superficie

- ◆ Desatornille el tornillo de bloqueo **17**.
- ◆ Coloque la boquilla de aspiración **33** en el orificio previsto para la boquilla de aspiración **18**. Asegúrese de que el saliente de la boquilla de aspiración **33** encaje en la ranura del módulo de fresado de superficie **9a** y apriete después el tornillo de bloqueo **17** en la boquilla de aspiración **33** (fig. D).

- ◆ Para retirar la boquilla de aspiración **33**, realice el procedimiento de montaje en el orden inverso.
- ◆ Conecte un aspirador de polvo y virutas autorizado en la boquilla de aspiración **33**.

Conexión de la boquilla de aspiración en el módulo de fresado de cantos

- ◆ Coloque la boquilla de aspiración **34** en el orificio previsto para ello del módulo de fresado de cantos **7**.
- ◆ Retire el tornillo de bloqueo **12**.
- ◆ Fije la boquilla de aspiración **34** con el tornillo de bloqueo **12** (fig. E).
- ◆ Para retirar la boquilla de aspiración **34**, realice el procedimiento de montaje en el orden inverso.
- ◆ Conecte un aspirador de polvo y virutas autorizado en la boquilla de aspiración **34**.

Cambio de las pinzas portaherramientas

INDICACIÓN

- ▶ Utilice las pinzas portaherramientas **5** ya montadas (8 mm) para las fresas con un vástago de 8 mm. Si desea utilizar fresas con un vástago de 6 mm, cambie las pinzas portaherramientas de la manera descrita a continuación.
- ◆ Pulse y mantenga presionado el botón de bloqueo del husillo **30**. Con esto, el bloqueo del husillo debe insertarse en el eje.
- ◆ Utilice la llave de boca **35** para aflojar la tuerca de racor **6** en sentido antihorario hasta que puedan extraerse las pinzas portaherramientas **5** (8 mm).
- ◆ Inserte las pinzas portaherramientas **35** (6 mm).
¡ATENCIÓN! Apriete firmemente la tuerca de racor **6** con la llave de boca **35** solo una vez que la herramienta de fresado esté montada. De lo contrario, las pinzas portaherramientas **5/35** podrían dañarse.

- ◆ Suelte ahora el botón de bloqueo del husillo **30**.

Puesta en funcionamiento

Montaje/desmontaje de la fresadora multifunción

Módulo de fresado de superficie **9a**/ módulo de fresado angular **27**

- ◆ Abra la palanca tensora **8/23** que corresponda e inserte la fresadora multifunción **1** en el módulo correspondiente.

La ranura guía de la fresadora multifunción **1** debe estar orientada hacia el saliente del accesorio de fresado que corresponda.

- ◆ Cierre la palanca tensora **8/23** correspondiente.

Módulo de fresado de cantos **7**

- ◆ Afloje el tornillo moleteado **11** e inserte la fresadora multifunción **1** en el módulo.

La ranura guía de la fresadora multifunción **1** debe estar orientada hacia el saliente del accesorio de fresado.

- ◆ Apriete el tornillo moleteado **11**.

Ajuste de la profundidad de fresado (fresado angular/fresado de cantos)

¡ADVERTENCIA! ¡PELIGRO DE LESIONES!

- ▶ Antes de realizar cualquier tarea en el aparato, apáguelo y desconecte el enchufe de la toma eléctrica.
- ◆ Para ajustar la profundidad de fresado, dé la vuelta al aparato montado y colóquelo sobre una superficie plana.
- ◆ Abra la palanca tensora **23** o afloje el tornillo moleteado **11**.
- ◆ Tras esto, gire el tornillo de ajuste **29/10** para ajustar la placa base (consulte las figs. F/G).
- ◆ Vuelva a cerrar la palanca tensora **23** o a apretar el tornillo moleteado **11**.

Ajuste de la profundidad de fresado (fresado de superficie)

¡ADVERTENCIA! ¡PELIGRO DE LESIONES!

- ▶ Antes de realizar cualquier tarea en el aparato, apáguelo y desconecte el enchufe de la toma eléctrica.
- ◆ Asegúrese de que la palanca tensora **24** esté bloqueada. Si está suelta, gírela en sentido antihorario hasta que quede bloqueada.
- ◆ Pose el aparato sobre la pieza de trabajo que desee procesar.
- ◆ Gire el tope por niveles **21** hasta que quede en la posición más baja (0 mm). Con esto, el tope de profundidad **22** queda alineado en la posición más baja (0 mm).
- ◆ Afloje el tornillo de bloqueo **23**.
- ◆ Gire la palanca tensora **24** en sentido horario para soltarla y presione el aparato hacia abajo hasta que la fresa entre en contacto con la superficie de la pieza de trabajo (fig. H).
- ◆ Gire la palanca tensora **24** en sentido antihorario para bloquearla.
- ◆ Desplace el tope de profundidad **22** hacia abajo hasta que quede sobre la posición más baja (0 mm) del tope por niveles **21** (fig. I).
- ◆ Ajuste el tope de profundidad **22** en la profundidad de fresado deseada y apriete firmemente el tornillo de bloqueo **23**.

INDICACIÓN

- ▶ El valor indicado en la escala de ajuste de la profundidad de fresado (tope de profundidad) **22** no se corresponde con la profundidad real de fresado. Dicho valor debe ajustarse siempre en relación con un punto seleccionado en la escala de ajuste de la profundidad de fresado (tope de profundidad) **22**.

- ◆ Suelte ahora la palanca tensora **24** y vuelva a desplazar el aparato hacia arriba (fig. J).
- ◆ Compruebe la profundidad de fresado con una prueba práctica.

Reajuste de la profundidad de fresado

- ◆ La profundidad de fresado puede reajustarse mediante el regulador giratorio **25**.
- ◆ Gire la palanca tensora **24** en sentido horario para soltarla. Presione el aparato hacia abajo hasta que el tope de profundidad **22** quede sobre el tope por niveles **21**.
- ◆ Gire la palanca tensora **24** en sentido antihorario para bloquearla.
- ◆ Afloje el tornillo de bloqueo **23**. Con el regulador giratorio **25**, ajuste la escala de ajuste de la profundidad de fresado (tope de profundidad) **22** para, por ejemplo, ajustar el punto cero de forma precisa. Vuelva a apretar firmemente el tornillo de bloqueo **23**.
- ◆ Gire la palanca tensora **24** en sentido horario para soltarla y vuelva a desplazar el aparato hacia arriba. Compruebe la profundidad de fresado con otra prueba práctica.

Ajuste de la profundidad de fresado con el tope por niveles

INDICACIÓN

- ▶ Para las profundidades de fresado más elevadas, puede utilizarse el tope por niveles **21** en varios niveles con un menor arranque de virutas.
- ◆ Ajuste la profundidad de fresado deseada con el nivel más bajo (0 mm) del tope por niveles **21** (de la manera descrita anteriormente).
- ◆ Tras esto, ajuste los niveles más altos para los primeros pasos de procesamiento.
- ◆ Compruebe la profundidad de fresado con una prueba práctica.

Encendido y apagado

⚠ ¡ADVERTENCIA! ¡PELIGRO DE LESIONES!

- Utilice guantes de protección cuando toque la carcasa metálica, ya que puede calentarse durante el funcionamiento.

Encendido

- ◆ Pulse el bloqueo de encendido **32**. Tras esto, permanece activo durante 10 segundos.
- ◆ Mantenga pulsado el botón de encendido/apagado **2** durante aprox. 2 segundos o
- ◆ pulse el botón de encendido/apagado **2** rápidamente dos veces seguidas para activar el funcionamiento continuo.

Apagado

- ◆ Pulse el botón de encendido/apagado **2**.

Preselección de la velocidad

- ◆ Pulse el bloqueo de encendido **32**.
- ◆ Ajuste la velocidad necesaria con el botón de preselección de velocidad **31**. Tras esto, se enciende la cifra correspondiente del nivel de velocidad **3** con el siguiente significado:
 - Nivel 1 = aprox. 10 000 r. p. m.
 - Nivel 2 = aprox. 12 000 r. p. m.
 - Nivel 3 = aprox. 17 000 r. p. m.
 - Nivel 4 = aprox. 22 000 r. p. m.
 - Nivel 5 = aprox. 27 000 r. p. m.
 - Nivel 6 = aprox. 34 000 r. p. m.

Dirección de fresado

El fresado debe ir siempre en la dirección contraria a la del sentido de la marcha de la fresa (contramarcha). **¡ATENCIÓN!** Si fresa en la dirección del sentido de la marcha, es posible que la herramienta eléctrica se le escape de la mano.

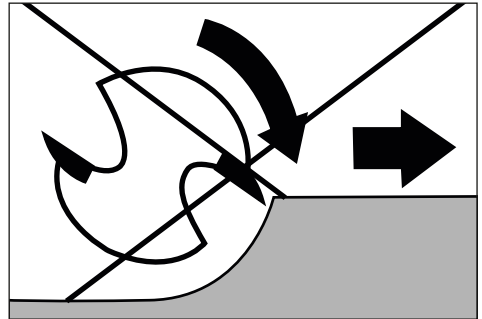
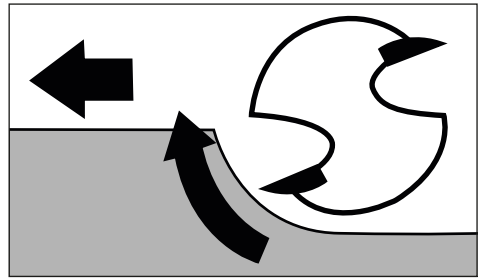

Fresado

Ajuste la profundidad de fresado de la manera descrita anteriormente.

- ◆ Pose el aparato sobre la pieza de trabajo que desee procesar y enciéndalo.
- ◆ Gire la palanca tensora **24** en sentido horario para soltarla. Presione el aparato hacia abajo hasta que el tope de profundidad **22** quede posado sobre el tope por niveles **21**.
- ◆ Gire la palanca tensora **24** en sentido antihorario para bloquear el aparato.
- ◆ Realice el fresado con una velocidad y presión uniformes.

Montaje del casquillo copiador

Con el uso de un casquillo copiador **37/38**, puede reproducirse una plantilla de fresado en la pieza de trabajo.

INDICACIÓN

- ▶ La plantilla debe tener al menos la misma altura que el anillo de rodadura **39** del casquillo copiador **37/38**.
- ▶ Seleccione una fresa más pequeña que el diámetro interior del casquillo copiador **37/38**.

Casquillo copiador para el fresado de cantos (fig. B)

- ◆ Retire los 4 tornillos de la placa base del módulo de fresado de cantos **7** y desmonte la placa base.
- ◆ Inserte el casquillo copiador **38** en el orificio de la placa.
- ◆ Vuelva a fijar la placa base al módulo de fresado de cantos **7** con los 4 tornillos (consulte la fig. B).

Casquillo copiador para el fresado de superficie (fig. C)

- ◆ Retire los 2 tornillos **A** de la placa de desplazamiento **20** del módulo de fresado de superficie **9a**.
- ◆ Inserte el casquillo copiador **37** desde abajo en la placa de desplazamiento **20**.
- ◆ Fije el casquillo copiador **37** con los dos tornillos **A** en la placa de desplazamiento **20**. Asegúrese de montar el casquillo copiador **37** en la posición correcta: el anillo de rodadura **39** debe apuntar hacia abajo (consulte la fig. C).

Fresado con los casquillos copiadores

- ◆ Fije la plantilla a la pieza de trabajo.
- ◆ Coloque la herramienta con el casquillo copiador **37/38** en la plantilla.
- ◆ Ajuste la profundidad de fresado deseada.
- ◆ Guíe el aparato con el casquillo copiador **37/38** saliente a lo largo del borde lateral de la plantilla. Para ello, ejerza una presión leve.

INDICACIÓN

- ▶ Debido al diferente diámetro del casquillo copiador y de la fresa, la pieza de trabajo se corta con un tamaño mínimamente inferior al de la plantilla.

Ajuste y montaje del tope paralelo

- ◆ Afloje el tornillo de mariposa **15** del tope paralelo **16**.
- ◆ Ajuste la distancia deseada.
- ◆ Vuelva a apretar el tornillo de mariposa **15** del tope paralelo **16**.
- ◆ Retire el tornillo de bloqueo **14** del módulo de fresado de cantos **7**.
- ◆ Fije el tope paralelo **16** con el tornillo de bloqueo **14** en el alojamiento para el tope paralelo **13** (fig. K).

INDICACIÓN

- ◆ También puede montar el tope paralelo **16** en la parte posterior del módulo de fresado de cantos **7**. Para ello, utilice también el tornillo de bloqueo **14**.

Fresado con tope paralelo

- ◆ Ajuste el tope paralelo **16** en la medida que corresponda.
- ◆ Coloque el tope paralelo **16** en el borde de la pieza de trabajo.
- ◆ Realice el fresado con una velocidad y presión uniformes (figs. L/M).

INDICACIÓN

- ▶ Si la distancia desde el borde de la pieza de trabajo hasta la zona de fresado es demasiado amplia para el tope paralelo o si la pieza de trabajo no tiene ningún lado recto, fije una tabla recta a la pieza de trabajo y utilice su borde como guía para la placa base del módulo de fresado.

Uso del módulo de fresado angular

¡ADVERTENCIA! ¡PELIGRO DE LESIONES!

- ▶ Antes de realizar cualquier tarea en el aparato, apáguelo y desconecte el enchufe de la toma eléctrica.
- ◆ Monte la fresadora multifunción **1** de la manera descrita.
- ◆ Ajuste la profundidad de fresado necesaria de forma práctica mediante la escala **4** de la fresadora multifunción **1**.
- ◆ Suelte la palanca tensora **23** y gire ahora el tornillo de ajuste **23** para ajustarlo en la profundidad de fresado deseada (fig. G).
- ◆ Cierre la palanca tensora **23**.

INDICACIÓN

- ▶ Antes de procesar la propia pieza de trabajo, realice un corte de prueba.
- ◆ Afloje los tornillos de bloqueo **26/26b** e incline la fresadora multifunción **1** hasta alcanzar el ángulo deseado. El ángulo ajustado se ve de forma práctica a través de la escala **26a** del tornillo de bloqueo **26**.
- ◆ Vuelva a apretar firmemente los tornillos de bloqueo **26/26b**.
- ◆ Realice el fresado con una velocidad y presión uniformes.
- ◆ El desmontaje se realiza en el orden inverso.

Uso del módulo de fresado de cantos

¡ADVERTENCIA! ¡PELIGRO DE LESIONES!

- ▶ Antes de realizar cualquier tarea en el aparato, apáguelo y desconecte el enchufe de la toma eléctrica.
- ▶ Al usar el módulo de fresado de cantos **7**, utilice siempre la boquilla de aspiración **34**.
- ◆ Monte la fresadora multifunción **1** de la manera descrita.
- ◆ Ajuste la profundidad de fresado necesaria de forma práctica mediante la escala **4** de la fresadora multifunción **1**.
- ◆ Afloje el tornillo moleteado **11** y gire ahora el tornillo de ajuste **10** para ajustarlo en la profundidad de fresado deseada (fig. F).
- ◆ Vuelva a apretar el tornillo moleteado **11**.

INDICACIÓN

- ▶ Antes de procesar la propia pieza de trabajo, realice un corte de prueba.
- ◆ Realice el fresado con una velocidad y presión uniformes.
- ◆ El desmontaje se realiza en el orden inverso.

INDICACIÓN

- ▶ También puede montar el tope paralelo **16** en la parte posterior del módulo de fresado de cantos (consulte el capítulo "Ajuste y montaje del tope paralelo").

Mantenimiento y limpieza

⚠ ¡ADVERTENCIA! ¡PELIGRO DE LESIONES!

- ▶ Antes de realizar cualquier tarea en el aparato, apáguelo y desconecte el enchufe de la toma eléctrica.

Cambio de las escobillas de carbón

- Revise las escobillas de carbón en intervalos regulares. Si están desgastadas hasta más de la mitad, cámbielas.

INDICACIÓN

- ▶ Cambie siempre ambas escobillas de carbón a la vez.
- ▶ Utilice solo escobillas de carbón idénticas.
- ◆ Para cambiar las escobillas de carbón, abra la cubierta **A** por medio de un destornillador plano.

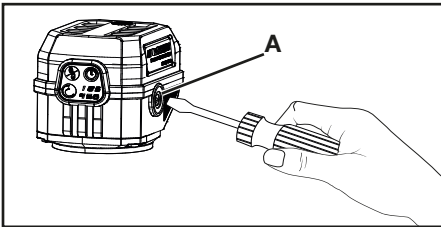

- ◆ Extraiga la escobilla de carbón desgastada y cámbiela por otra nueva.
- ◆ A continuación, vuelva a enroscar la cubierta **A**.
- ◆ Proceda de la misma manera en el lado contrario.
- Mantenga siempre limpias las escobillas de carbón para que puedan deslizarse libremente en su soporte.

Limpieza

- El aparato debe estar siempre limpio, seco y sin restos de aceite ni grasas lubricantes.
- Evite que pueda penetrar cualquier líquido en el interior del aparato.
- Utilice un paño seco para la limpieza de la carcasa. No utilice nunca bencina, disolventes ni productos de limpieza que puedan dañar el plástico.

⚠ ¡ADVERTENCIA!

- **Encomiende la reparación del aparato exclusivamente al servicio de asistencia técnica o a un electricista especializado y solo con los recambios originales.** De esta forma, se garantizará que la seguridad del aparato no se vea afectada.
- **Si es necesario cambiar el cable de conexión, encomiende su sustitución al fabricante o a su distribuidor para evitar riesgos en la seguridad.**

Desecho

Válido únicamente para Francia:



El producto, el embalaje y las instrucciones de uso son reciclables, se someten a una responsabilidad ampliada del fabricante y se desechan por separado.



El símbolo adyacente de un contenedor tachado sobre unas ruedas indica que este aparato está sujeto a la Directi-

va 2012/19/EU. Dicha Directiva estipula que el aparato no debe desecharse con la basura doméstica normal al finalizar su vida útil, sino en puntos de recogida, puntos limpios o a través de empresas de desechos previstas especialmente para ello.

Este tipo de desecho es gratuito. Cuide el medio ambiente y deseché el aparato de la manera adecuada.

Si el aparato contiene datos personales, será su responsabilidad eliminarlos antes de entregarlo para su desecho.



Puede informarse acerca de las posibilidades de desecho de los aparatos usados en su administración municipal o ayuntamiento.



El material de embalaje se ha seleccionado teniendo en cuenta criterios ecológicos y de desecho, por lo que es reciclable.

Deseche el material de embalaje innecesario de la forma dispuesta por las normativas locales aplicables.

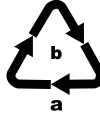

Deseche el embalaje de forma respetuosa con el medio ambiente. Observe las indicaciones de los distintos materiales de embalaje y, si procede, reciclelos de la manera correspondiente. Los materiales de embalaje cuentan con abreviaciones (a) y cifras (b) que significan lo siguiente: 1-7: plásticos; 20-22: papel y cartón; 80-98: materiales compuestos.

Para España se aplica:



El embalaje contiene componentes de papel y/o cartón.



El embalaje contiene componentes de plástico y/o metal.

Garantía de Kompernass Handels GmbH

Estimado cliente:

Este aparato cuenta con una garantía de 5 años a partir de la fecha de compra. Si están incluidas en el volumen de suministro, las baterías de la serie X12V y X20V Team cuentan con una garantía de 3 años a partir de la fecha de compra. Si se detectan defectos en el producto, puede ejercer sus derechos legales frente al vendedor. Estos derechos legales no se ven limitados por la garantía descrita a continuación.

Condiciones de la garantía

El plazo de la garantía comienza con la fecha de compra. Guarde bien el comprobante de caja, ya que lo necesitará como justificante de compra.

Si dentro de un periodo de 5 años a partir de la fecha de compra de este producto se detecta un defecto en su material o un error de fabricación, asumiremos la reparación o sustitución gratuita del producto o restituiremos el precio de compra a nuestra elección. La prestación de la garantía requiere la presentación del aparato defectuoso y del justificante de compra (comprobante de caja), así como una breve descripción por escrito del defecto detectado y de las circunstancias en las que se haya producido dicho defecto, dentro del plazo de 5 años.

Si el defecto está cubierto por nuestra garantía, le devolveremos el producto reparado o le suministraremos uno nuevo. La reparación o sustitución del producto no supone el inicio de un nuevo periodo de garantía.

Duración de la garantía y reclamaciones legales por vicios

La duración de la garantía no se prolonga por hacer uso de ella. Este principio también se aplica a las piezas sustituidas y reparadas. Si después de la compra del aparato, se detecta la existencia de daños o de defectos al desembalarlo, deben notificarse de inmediato. Cualquier reparación que se realice una vez finalizado el plazo de garantía estará sujeta a costes.

Alcance de la garantía

El aparato se ha fabricado cuidadosamente según estándares elevados de calidad y se ha examinado en profundidad antes de su entrega.

La prestación de la garantía se aplica a defectos en los materiales o errores de fabricación. La garantía no cubre las piezas del producto normalmente sometidas al desgaste y que, en consecuencia, puedan considerarse piezas de desgaste, como, p. ej., hojas de sierra, cuchillas de recambio, papeles de lija, etc., ni los daños producidos en los componentes frágiles, p. ej., interruptores o piezas de vidrio.

Se anulará la garantía si el producto se daña o no se utiliza o mantiene correctamente. Para utilizar correctamente el producto, deben observarse todas las indicaciones especificadas en las instrucciones de uso. Debe evitarse cualquier uso y manejo que esté desaconsejado o frente al que se advierta en las instrucciones de uso.

El producto está previsto exclusivamente para su uso privado y no para su uso comercial. En caso de manipulación indebida e incorrecta, uso de la fuerza y apertura del aparato por personas ajenas a nuestros centros de asistencia técnica autorizados, la garantía perderá su validez.

La prestación de la garantía no cubre los siguientes casos

- Desgaste normal de la capacidad de la batería.
- Uso comercial o industrial del producto.
- Daño o alteración del producto por parte del cliente.
- Incumplimiento de las instrucciones de seguridad y mantenimiento y errores en el manejo.
- Daños provocados por fuerza mayor.

Proceso de reclamación conforme a la garantía

Para garantizar una tramitación rápida de su reclamación, le rogamos que observe las siguientes indicaciones:

- Mantenga siempre a mano el comprobante de caja y el número de artículo (IAN) 463350_2404 como justificante de compra.
- Podrá ver el número de artículo en la placa de características del producto, grabado en el producto, en la portada de las instrucciones de uso (parte inferior izquierda) o en el adhesivo de la parte trasera o inferior del producto.

- Si se producen errores de funcionamiento u otros defectos, póngase primero en contacto con el departamento de asistencia técnica especificado a continuación por teléfono o utilice nuestro formulario de contacto que encontrará en parkside-diy.com, en la categoría Asistencia técnica.
- Podrá enviar el producto calificado como defectuoso junto con el justificante de compra (comprobante de caja) y la descripción del defecto y de las circunstancias en las que se haya producido de forma gratuita a la dirección de correo proporcionada.



En parkside-diy.com, podrá consultar y descargar este y muchos otros más manuales de uso. Con este código QR accederá directamente a parkside-diy.com. Escoja su país y, a través de la interfaz de búsqueda, busque las instrucciones de uso. Al introducir el número de artículo (IAN) 463350_2404, accederá a las instrucciones de uso de su producto.

Asistencia técnica

ES Servicio España
Tel.: 900 994 940
Formulario de contacto en
parkside-diy.com

IAN 463350_2404

Importador

Tenga en cuenta que la dirección siguiente no es una dirección de asistencia técnica. Póngase primero en contacto con el centro de asistencia técnica especificado.

KOMPERNASS HANDELS GMBH
BURGSTRASSE 21
44867 BOCHUM
ALEMANIA
www.kompernass.com

Traducción de la Declaración de conformidad original

En virtud del presente documento, nosotros, KOMPERNASS HANDELS GMBH, responsable de los documentos: Semi Uguzlu, BURGSTR. 21, 44867 BOCHUM (Alemania), declaramos que este producto cumple con lo dispuesto por las siguientes normas, documentos normativos y directivas CE:

Directiva relativa a las máquinas
(2006/42/EC)

Compatibilidad electromagnética
(2014/30/EU)

Directiva sobre las restricciones a la utilización de determinadas sustancias peligrosas en aparatos eléctricos y electrónicos
(2011/65/EU)*

* La responsabilidad exclusiva de la expedición de esta declaración de conformidad recaerá sobre el fabricante. El objeto descrito de la declaración cumple con las disposiciones de la Directiva 2011/65/EU del Parlamento Europeo y del Consejo del 8 de junio de 2011 sobre las restricciones a la utilización de determinadas sustancias peligrosas en aparatos eléctricos y electrónicos.

Normas armonizadas aplicadas

EN 62841-1:2015/A11:2022

EN 62841-2-17:2017

EN IEC 55014-1:2021

EN IEC 55014-2:2021

EN IEC 61000-3-2:2019/A1:2021

EN 61000-3-3:2013/A2:2021

EN IEC 63000:2018

Denominación de la máquina: Fresadora multifunción PPMF 710 A1

Año de fabricación: 10-2024

Número de serie: IAN 463350_2404

Bochum, 12/08/2024



Semi Uguzlu
- Responsable de calidad -

Reservado el derecho de realizar modificaciones técnicas en relación con el desarrollo tecnológico.

Indholdsfortegnelse

Indledning	138
Anvendelsesområde	138
Beskrivelse af produktet	138
Pakkens indhold	139
Tekniske data	139
Generelle sikkerhedsanvisninger for elværktøjer	140
1. Sikkerhed på arbejdspladsen	140
2. Elektrisk sikkerhed	140
3. Personsikkerhed	141
4. Anvendelse og håndtering af elværktøjet	141
5. Service	142
Sikkerhedsanvisninger for overfræsere	142
Supplerende anvisninger	142
Originalt tilbehør/ekstraudstyr	143
Før første brug	143
Indsætning af fræseværktøj	143
Tilslutning af udsugningsstudsens på overfræsemodulet	143
Tilslutning af udsugningsstudsens på kantfræsemodulet	144
Skift af spændepatron	144
Første brug	144
Montering/afmontering af multifunktionsfræsere	144
Indstilling af fræsedybden (vinkelfræser/kantfræser)	144
Indstilling af fræsedybden (overfræser)	145
Tænd og sluk	146
Forvalg af omdrejningstal	146
Fræseretning	146
Fræsning	146
Indsætning af kopimuffe	146
Fræsning med kopimuffer	147
Indstilling og montering af parallelanslag	147
Fræsning med parallelanslag	147
Anvendelse af vinkelfræsemodulet	148
Anvendelse af kantfræsemodulet	148
Vedligeholdelse og rengøring	148
Udskiftning af kulbørster	148
Rengøring	149
Bortskaffelse	149
Garanti for Kompernass Handels GmbH	150
Service	151
Importør	151
Oversættelse af den originale overensstemmelseserklæring	152

Indledning

Tillykke med købet af dit nye produkt. Du har valgt et produkt af høj kvalitet. Betjeningsvejledningen er en del af dette produkt. Den indeholder vigtige informationer om sikkerhed, anvendelse og bortskaffelse. Gør dig fortrolig med alle produktets betjenings- og sikkerhedsanvisninger før brug. Brug kun produktet som beskrevet og kun til de oplyste anvendelsesområder. Lad vejledningen følge med produktet, hvis du giver det videre til andre.

Anvendelsesområde

Produktet er beregnet til at fræse noter, kanter, profiler og lang huller i faste materialer såsom træ, plastik og lette byggematerialer samt til kopifræsning. Produktet er ikke egnet til udendørs brug. Al anden form for anvendelse eller ændring af maskinen anses for at være uden for anvendelsesområdet og indebærer betydelige farer for uheld. Ikke beregnet til erhvervsmæssigt brug.

Beskrivelse af produktet

- 1 Multifunktionsfræser
- 2 Tænd-/sluk-knap
- 3 Trin for omdrejningstal
- 4 Skala
- 5 Spændepatron 8 mm
- 6 Omløbermøtrik
- 7 Kantfræsemodul
- 8 Spændehåndtag
- 9 Overfræsemodulets håndtag
- 9a Overfræsemodul
- 10 Indstillingsskrue
- 11 Fingerskrue
- 12 Låseskrue

- 13 Holder til parallelanslaget
- 14 Låseskrue (formonteret på kantfræsemodulet)
- 15 Vingeskrue
- 16 Parallelanslag
- 17 Låseskrue
- 18 Borehul til udsugningsstuds
- 19 Grundplade
- 20 Glideplade
- 21 Trinanslag
- 22 Dybdeanslag (skala til indstilling af fræsedybde)
- 23 Låseskrue
- 24 Spændehåndtag
- 25 Drejeregulator (finindstilling af fræsedybde)
- 26 Låseskrue
- 26a Skala til vinkelindstilling
- 26b Låseskrue
- 27 Vinkelfræsemodul
- 28 Spændehåndtag
- 29 Indstillingsskrue
- 30 Låseknap til spindlen
- 31 Forvalg af omdrejningstal
- 32 Startspærre

Fig. A

- 33 Udsugningsstuds til overfræsemodul
- 34 Udsugningsstuds til kantfræsemodul
- 35 Spændepatron 6 mm
- 36 Gaffelnøgle
- 37 Kopimuffe 16 mm (til overfræsemodul)
- 38 Kopimuffe 10 mm (til kantfræsemodul)
- 39 Løbering til kopimuffen

Pakkens indhold

- 1 multifræsemachine
- 1 overfræsemodul
- 1 vinkelfræsemodul
- 1 kantfræsemodul
- 1 parallelanslag
- 1 gaffelnøgle
- 2 udsugningsstudser
- 1 spændepatron 6 mm
- 1 spændepatron 8 mm (formonteret)
- 2 kopimuffer (10 mm + 16 mm)
- 1 kuffert
- 1 betjeningsvejledning

Tekniske data

Effektforbrug	710 W
Mærkespænding	230 V ~, 50 Hz
Beskyttelsesklasse	II/□ (dobbelisolering)
Nominal tomgangshastighed	n_0 10.000–34.000 min ⁻¹
Trin 1	= ca. 10.000 min ⁻¹
Trin 2	= ca. 12.000 min ⁻¹
Trin 3	= ca. 17.000 min ⁻¹
Trin 4	= ca. 22.000 min ⁻¹
Trin 5	= ca. 27.000 min ⁻¹
Trin 6	= ca. 34.000 min ⁻¹
Løftehøjde overfræser	0–40 mm
Løftehøjde kantfræser	0–35 mm
Værktøjsholder	6/8 mm

Støjemissionsværdi

Måleværdi for støj beregnet iht. EN 62841.
Det A-vægtede støjniveau for elværktøjet udgør normalt:

Lydtrykniveau	$L_{pA} = 83,9$ dB
Usikkerhed	$K_{pA} = 3$ dB
Lydeffektniveau	$L_{WA} = 91,9$ dB
usikkerhed K	$K_{WA} = 3$ dB

Bær høreværn!

Vibrationsemissionsværdi

Samlede vibrationsværdier (vektorsum i tre retninger) beregnet iht. EN 62841:

Hånd-/armvibration	$a_h < 2,5$ m/s ²
Usikkerhed	$K = 1,5$ m/s ²

BEMÆRK

- De angivne samlede vibrationsværdier og de angivne støjemissionsværdier er målt iht. standardiserede testmetoder og kan anvendes til sammenligning af forskellige elværktøjer.
- De angivne samlede vibrationsværdier og de angivne støjemissionsværdier kan også anvendes til en indledende vurdering af faren ved belastningen.

⚠ ADVARSEL!

- Vibrations- og støjemissionen kan afvige fra de angivne værdier under den faktiske anvendelse af elværktøjet afhængigt af den måde, elværktøjet anvendes på, og især af det arbejdsemne, der bearbejdes.
- Prøv at holde belastningen så lav som muligt. Vibrationsbelastningen kan f.eks. reduceres ved brug af handsker, når værktøjet anvendes, eller ved at reducere tiden, hvor værktøjet er i brug. Her skal der tages hensyn til hele driftscyklussen (f.eks. perioder, hvor elværktøjet er slukket, og perioder, hvor det er tændt, men kører uden belastning).



Generelle sikkerhedsanvisninger for elværktøjer

⚠ ADVARSEL!

- ▶ **Læs alle sikkerhedsanvisninger, instruktioner, illustrationer og tekniske data, som dette elværktøj er forsynet med.** Hvis de nedenstående anvisninger ikke overholdes, kan det medføre elektrisk stød, brand og/eller alvorlige kvæstelser.

Gem sikkerhedshenvisningerne og anvisningerne til senere brug.

Begrebet "elværktøj", der anvendes i sikkerhedsanvisningerne, henviser både til elværktøj, der anvendes med strømledning, og batteridrevet elværktøj (uden strømledning).

1. Sikkerhed på arbejdspladsen

- Hold arbejdspladsen ren og godt oplyst.** Rod og dårligt oplyste arbejdspladser kan medføre uheld.
- Arbejd aldrig med elværktøjet i eksplosionsfarlige omgivelser, hvor der befinder sig brændbare væsker, gasser eller støv.** Elværktøjer danner gnister, som kan antænde støv eller dampe.
- Hold børn og andre personer på afstand, når elværktøjet bruges.** Hvis du bliver distraheret, kan du miste kontrollen over elværktøjet.

2. Elektrisk sikkerhed

- Elværktøjets tilslutningsstik skal passe til stikkontakten. Stikket må ikke ændres på nogen måde. Brug ikke adapterstik sammen med beskyttelsesjordet elværktøj.** Uændrede stik og de rigtige stikkontakter reducerer risikoen for elektrisk stød.
- Undgå kropskontakt med jordforbundne overflader som f.eks. rør, radiatorer, komfurer og køleskabe.** Der er øget risiko for elektrisk stød, hvis din krop har jordforbindelse.
- Hold elværktøjer væk fra regn og fugt.** Hvis der kommer vand ind i elværktøjet, er der forhøjet risiko for elektrisk stød.
- Brug ikke tilslutningsledningen til noget, den ikke er beregnet til, f.eks. til at bære eller hænge værktøjet op i eller til at trække stikket ud af stikkontakten med. Hold tilslutningsledningen på afstand af varme, olie, skarpe kanter eller bevægelige dele.** Beskadede eller sammenfildrede tilslutningsledninger øger risikoen for elektrisk stød.
- Hvis du anvender elværktøj udendørs, må du kun bruge forlængerledninger, som også er egnede til udendørs brug.** Når du anvender en forlængerledning, der er beregnet til udendørs brug, reduceres risikoen for elektrisk stød.
- Hvis det ikke er muligt at undgå at bruge elværktøjet i fugtige omgivelser, er det nødvendigt at installere en fejlstrømsafbryder.** Installation af en fejlstrømsafbryder reducerer risikoen for elektrisk stød.

3. Personsikkerhed

- a) **Vær opmærksom og bevidst om, hvad du foretager dig, og arbejd fornuftigt med elværktøjet. Brug ikke elværktøjet, hvis du er ukoncentreret eller påvirket af narkotika, alkohol eller medicin.** Selv et øjeblik uopmærksomhed ved brug af elværktøjet kan medføre alvorlige kvæstelser.
- b) **Brug personligt beskyttelsesudstyr, og bær altid beskyttelsesbriller.** Når du bruger personligt beskyttelsesudstyr som støvmaske, skridsikre sikkerhedssko, sikkerhedshjelm og høreværn afhængigt af elværktøjets type og anvendelse, reduceres risikoen for personskader.
- c) **Undgå uønsket igangsætning. Kontrollér at elværktøjet er slukket, før du forbinder det med strømforsyningen og/eller tilslutter batteriet, tager elværktøjet op eller bærer det.** Hvis du bærer elværktøjet rundt med fingeren på kontakten, eller hvis elværktøjet sluttes til strømforsyningen, mens det er tændt, kan der opstå uheld.
- d) **Fjern indstillingsværktøj eller skruenøgler, før du tænder elværktøjet.** Hvis der sidder et værktøj eller en skruenøgle på en roterende del af elværktøjet, kan det medføre personskader.
- e) **Undgå akavede kroppsstillinger. Sørg for, at du står sikkert, og hold altid balancen.** Derved kan du bedre kontrollere elværktøjet i uventede situationer.

- f) **Bær velegnet påklædning. Bær ikke løstsiddende tøj eller smykker. Hold hår og tøj på afstand af dele, der bevæger sig.** Bevægelige dele kan gribe fat i løst tøj, smykker eller hår.
- g) **Hvis det er muligt at montere støvop-sugnings- og opsamlingsanordninger, skal disse tilsluttes og anvendes korrekt.** Anvendelse af denne type anordninger nedsætter støvrisikoen.
- h) **Føl dig ikke for sikker, og tilsidesæt ikke sikkerhedsreglerne for elværktøjer, selv om du er fortrolig med elværktøjet efter gentagen brug.** Uforsigtige handlinger kan på en brøkdel af et sekund føre til alvorlige kvæstelser.

4. Anvendelse og håndtering af elværktøjet

- a) **Overbelast ikke elværktøjet. Brug et elværktøj, der er egnet til arbejdet.** Med et velegnet elværktøj arbejder du bedre og mere sikkert i det angivne effektområde.
- b) **Brug aldrig elværktøjet, hvis dets kontakt er defekt.** Et elværktøj, som ikke længere kan tændes og slukkes, er farligt og skal repareres.
- c) **Træk stikket ud af stikkontakten og/eller fjern det udtagelige, genopladelige batteri, før du foretager indstillinger på produktet, udsifter indsatsværktøj eller lægger elværktøjet fra dig.** Disse forholdsregler forhindrer, at elværktøjet starter ved en fejl.

- d) **Opbevar elværktøjer uden for børns rækkevidde, når de ikke anvendes. Personer, som ikke kender elværktøjet, eller som ikke har læst disse anvisninger, må ikke bruge produktet.** Elværktøj er farligt, hvis det anvendes af uerfarne personer.
- e) **Vedligehold elværktøjet og dets indsatsværktøj omhyggeligt. Kontrollér om bevægelige dele fungerer, som de skal, og ikke sætter sig fast, om dele er defekte eller så beskadigede, at elværktøjets funktion er forringet. Få beskadigede dele repareret, inden du bruger elværktøjet.** Mange uheld skyldes dårligt vedligeholdte elværktøj.
- f) **Hold skærende værktøjer skarpe og rene.** Omhyggeligt vedligeholdt værktøj med skarpe skær sætter sig ikke så ofte fast og er lettere at styre.
- g) **Brug elværktøj, indsatsværktøj, udskiftelige dele osv. iht. disse anvisninger. Tag hensyn til arbejdsbetingelserne og det arbejde, der skal udføres.** Anvendelse af elværktøj til andet end de tiltænkte anvendelsesområder kan føre til farlige situationer.
- h) **Hold håndtag og gribeflader tørre, rene og fri for olie og fedt.** Glatte håndtag og gribeflader gør sikker betjening og kontrol over elværktøjet umulig i uforudsete situationer.

5. Service

- a) **Lad kun en kvalificeret reparatør reparere dit elværktøj og kun med originale reservedele.** Derved garanteres det, at elværktøjets sikkerhed bevares.

Sikkerhedsanvisninger for overfræsere

- a) **Hold kun fast i de isolerede gribeflader på elværktøjet, da fræseren kan ramme sin egen ledning.** Kontakt med en spændingsførende ledning kan også sætte produktdele af metal under spænding og kan i givet fald medføre elektrisk stød.
- b) **Fastgør og fiksér emnet med skrue-tvinger eller på anden måde på et stabilt underlag.** Hvis du kun holder emnet med hånden eller ind mod kroppen, er det for usikkert, og du kan miste kontrollen.

- Bær støvmaske.

Supplerende anvisninger

- **De anvendte fræseværktøjers tilladte omdrejningstal skal mindst være lige så højt som det angivne maksimale omdrejningstal på elværktøjet.** Tilbehør, som roterer hurtigere end tilladt, kan gå i stykker.
- **Fræseren eller andet tilbehør skal passe helt nøjagtigt ind i elværktøjets spændepatron (diameter 6/8 mm).** Fræseværktøjer, som ikke passer nøjagtigt til elværktøjets spændepatron, roterer uensartet, vibrerer meget og kan medføre tab af kontrol.

- **Elværktøjet skal være tændt, når du holder det hen mod emnet.** Ellers er der fare for tilbageslag, hvis værktøjet hænger fast i emnet.
- **Ræk aldrig ind med hænderne i fræseområdet og fræseren. Hold i ekstrahåndtaget eller kabinetet med den anden hånd.** Hvis du holder fræseren med begge hænder, kan de ikke blive skadet af fræseren.
- **Fræs aldrig hen over metalgenstande, søm eller skruer.** Fræseren kan blive beskadiget, og vibrationerne kan forværres.
- **Brug egnede søgeapparater til at finde skjulte forsyningsledninger, eller spørg det lokale elselskab til råds.** Kontakt med elektriske ledninger kan føre til brand og elektriske stød. Beskadigelse af en gasledning kan føre til eksplosion. Beskadigelse af en vandledning kan føre til materielle skader.
- Det maksimale omdrejningstal, som er angivet på værktøjet, må ikke overskrides.
- Værktøjer med synlige revner må ikke anvendes.

Originalt tilbehør/ekstraudstyr

- Brug kun tilbehør og ekstraudstyr, som er angivet i betjeningsvejledningen, eller hvis optag er kompatibelt med produktet.

Før første brug

Indsætning af fræseværktøj

ADVARSEL! FARE FOR PERSONSKADER!

- ▶ Sluk produktet, før der arbejdes på det, og tag stikket ud af stikkontakten.
- ◆ Tryk på spindellåsen **30** og hold den inde. Spindellåsen skal gå ned i akslen.
- ◆ Løsn omløbermøtrikken **6** med gaffelnøglen **35** ved at dreje den mod uret.
- ◆ Slip nu spindellåsen **30**.
- ◆ Sæt fræseværktøjet ind. Det skal skubbes mindst 20 mm ind i fræseren.
- ◆ Tryk på spindellåsen **30** og hold den inde. Spindellåsen skal gå ned i akslen.
- ◆ Spænd omløbermøtrikken fast **6** med gaffelnøglen **35**.
- ◆ Slip nu spindellåsen **30**.

Tilslutning af udsugningsstudsens på overfræsemodulet

- ◆ Skru låseskruen **17** af.
- ◆ Sæt udsugningsstudsens **33** på borehullet til udsugningsstudsens **18**. Sørg for, at fremspringet på udsugningsstudsens **33** går ind i overfræsemodulets **9a** kærv, og stram så låseskruen **17** på udsugningsstudsens **33** (fig. D).
- ◆ Udfør monteringen i omvendt rækkefølge, hvis du vil tage udsugningsstudsens **33** af.
- ◆ Tilslut en godkendt støv- og spånudsugning til udsugningsstudsens **33**.

Tilslutning af udsugningsstudsens på kantfræsemodulet

- ◆ Sæt udsugningsstudsens **34** på udkærringen på kantfræsemodulet **7**.
- ◆ Fjern låseskruen **12**.
- ◆ Fastgør udsugningsstudsens **34** med låseskruen **12** (fig. E).
- ◆ Hvis du vil tage udsugningsstudsens **34** af, skal du udføre monteringen i omvendt rækkefølge.
- ◆ Tilslut en godkendt støv- og spånudsugning til udsugningsstudsens **34**.

Skift af spændepatron

BEMÆRK

- ▶ Brug den formonterede spændepatron **5** (8 mm) til fræsere med et 8 mm-skaft. Skift spændepatronen til fræsere med et 6 mm skaft på følgende måde.
- ◆ Tryk på spindellåsen **30** og hold den inde. Spindellåsen skal gå ned i akslen.
- ◆ Løsn omløbermøtrikken **6** med gaffelnøglen **36** mod urets retning, indtil spændepatronen **5** (8 mm) kan tages af.
- ◆ Sæt spændepatronen **35** (6 mm) ind. OBS! Spænd kun omløbermøtrikken **6** med gaffelnøglen **36**, hvis et fræseværktøj er sat ind. Ellers er der fare for, at spændepatronen **5/35** beskadiges.
- ◆ Slip nu spindellåsen **30**.

Første brug

Montering/afmontering af multifunktionsfræsere

Overfræsemodulet **9a** /vinkelfræsemodulet **27**

- ◆ Åbn spændehåndtaget **8/28** og sæt multifunktionsfræsere **1** ind i modulet. Styrenoten til multifunktionsfræsere **1** skal vende mod fremspringet på fræsekurven.
- ◆ Luk spændehåndtaget **8/28**.

Kantfræsemodulet **7**

- ◆ Løsn fingerskruen **11**, og sæt multifunktionsfræsere **1** ind i modulet. Styrenoten til multifunktionsfræsere **1** skal vende mod fremspringet på fræsekurven.
- ◆ Stram fingerskruen **11**, så den sidder fast.

Indstilling af fræsedybden (vinkelfræser/kantfræser)

⚠ ADVARSEL!

FARE FOR PERSONSKADER!

- ▶ Sluk produktet, før der arbejdes på det, og tag stikket ud af stikkontakten.
- ◆ For at indstille fræsedybden skal du vende det monterede produkt på hovedet og stille det på en plan overflade.
- ◆ Åbn spændehåndtaget **28**, eller løsn fingerskruen **11**.
- ◆ Indstil grundpladen ved at dreje indstillingsskruen **29/10** (se fig. F/G).
- ◆ Luk spændehåndtaget **28**, eller stram fingerskruen **11** igen.

Indstilling af fræsedybden (overfræser)

⚠ ADVARSEL! FARE FOR PERSONSKADER!

- ▶ Sluk produktet, før der arbejdes på det, og tag stikket ud af stikkontakten.
- ◆ Sørg for, at spændehåndtaget **24** er låst. Hvis det er løsnet, skal spændehåndtaget drejes mod uret, indtil det er låst.
- ◆ Stil produktet på emnet, der skal bearbejdes.
- ◆ Drej trinanslaget **21**, indtil det er på den nederste position (0 mm). Dybdeanslaget **22** er derefter på linje med den nederste position (0 mm).
- ◆ Løsn låseskruen **23**.
- ◆ Løsn spændehåndtaget **24** ved at dreje det med uret, og tryk produktet nedad, indtil fræseren berører emnets overflade (fig. H).
- ◆ Lås spændehåndtaget **24** ved at dreje det mod uret.
- ◆ Skub dybdeanslaget **22** nedad, indtil det hviler på trinanslagets **21** nederste position (0 mm) (fig. I).
- ◆ Indstil dybdeanslaget **22** til den ønskede fræsedybde, og spænd låseskruen **23** fast.

BEMÆRK

- ▶ Den viste værdi på fræsedybdeindstillingens skala (dybdeanslag) **22** svarer ikke til den faktiske fræsedybde. Den skal altid indstilles i forhold til et valgt punkt på fræsedybdeindstillingens skala (dybdeanslag) **22**.

- ◆ Løsn nu spændehåndtaget **24**, tag produktet ud oppefra, og stil det tilbage (fig. J).
- ◆ Kontrollér fræsedybden med et praktisk forsøg.

Justering af fræsedybden

- ◆ Fræsedybden kan justeres ved hjælp af drejeregulatoren **25**.
- ◆ Løsn spændehåndtaget **24** ved at dreje i urets retning. Tryk produktet ned, indtil dybdeanslaget **22** er på trinanslaget **21**.
- ◆ Lås spændehåndtaget **24** ved at dreje det mod uret.
- ◆ Løsn låseskruen **23**. Juster skalaen på fræsedybdeindstillingen (dybdeanslag) **22** ved hjælp af drejeregulatoren **25**, så du f.eks. kan indstille nulpunktet præcist. Stram låseskruen **23** igen.
- ◆ Løsn spændehåndtaget **24** ved at dreje det med uret, og stil produktet op og tilbage. Kontrollér fræsedybden med endnu et praktisk forsøg.

Indstilling af fræsedybden med trinanslag

BEMÆRK

- ▶ Trinanslaget **21** kan anvendes ved store fræsedybder i flere trin ved lav spåntagning.
- ◆ Indstil den ønskede fræsedybde med trinanslagets **21** nederste trin (0 mm) (som tidligere beskrevet).
- ◆ Indstil derefter de højere trin til de første bearbejdningsstrin.
- ◆ Kontrollér fræsedybden med et praktisk forsøg.

Tænd og sluk

⚠ ADVARSEL!
FARE FOR PERSONSKADER!

- ▶ Bær beskyttelseshandsker, hvis du rører ved metalhuset, da det kan blive varmt under drift.

Sådan tænder du

- ◆ Tryk på startspærren **32**. Den er aktiv i 10 sekunder.
- ◆ Hold tænd-/sluk-knappen **2** trykket nede i ca. 2 sekunder eller
- ◆ Tryk to gange hurtigt efter hinanden på tænd-/sluk-knappen **2** for at tænde for den permanente drift.

Sådan slukker du

- ◆ Tryk på tænd-/sluk-knappen **2**.

Forvalg af omdrejningstal

- ◆ Tryk på startspærren **32**.
- ◆ Indstil det ønskede omdrejningstal med knappen til forvalg af omdrejningstal **31**. Tallet for det forvalgte omdrejningstal **3** lyser og betyder:
 - Trin 1 = ca. 10.000 min⁻¹
 - Trin 2 = ca. 12.000 min⁻¹
 - Trin 3 = ca. 17.000 min⁻¹
 - Trin 4 = ca. 22.000 min⁻¹
 - Trin 5 = ca. 27.000 min⁻¹
 - Trin 6 = ca. 34.000 min⁻¹

Fræseretning

Fræsningen skal altid foretages mod fræsersens omløbsretning (modløb). **OBS!** Ved fræsning med omløbsretningen (medløb) kan elværktøjet blive revet ud af hænderne på dig.

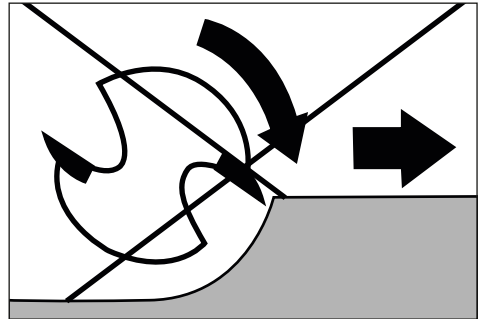
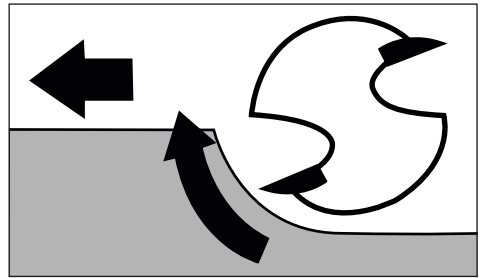

Fræsning

Indstil fræsedybden som tidligere beskrevet.

- ◆ Stil produktet på emnet, der skal bearbejdes, og tænd for det.
- ◆ Løsn spændehåndtaget **24** ved at dreje i urets retning. Tryk produktet ned, indtil dybdeanslaget **22** er på trinanslaget **21**.
- ◆ Lås produktet ved at dreje spændehåndtaget **24** mod uret.
- ◆ Udfør fræsningen med jævn hastighed og ensartet tryk.

Indsætning af kopimuffe

Ved anvendelse af en kopimuffe **37** / **38** kan skabeloner overføres til emnet.

BEMÆRK

- ▶ Skabelonen skal mindst være lige så høj som kopimuffens **37** / **38** løbering **39**.
- ▶ Vælg en mindre fræser end kopimuffens indvendige diameter **37** / **38**.

Kopimuffe til kantfræser (fig. B)

- ◆ Fjern de 4 skruer på kantfræsemodulets **7** grundplade, og tag grundpladen af.
- ◆ Sæt kopimuffen **38** ind i bundpladens åbning.
- ◆ Fastgør grundpladen på kantfræsemodulet **7** igen med de 4 skruer (se fig. B).

Kopimuffe til overfræser (fig. C):

- ◆ Fjern de 2 skruer **A** på overfræsemodulets **9a** glideplade **20**.
- ◆ Sæt kopimuffen **37** ind i glidepladen **20** nedefra.
- ◆ Fastgør kopimuffen **37** med de to skruer **A** på glidepladen **20**. Sørg for at sætte kopimuffen **37** rigtigt – løberingen **39** skal vende nedad (se fig. C).

Fræsning med kopimuffer

- ◆ Fastgør skabelonen på emnet.
- ◆ Sæt værktøjet med kopimuffen **37** / **38** på skabelonen.
- ◆ Indstil den ønskede fræsedybde.
- ◆ Bevæg nu produktet med udragende kopimuffe **37** / **38** langs skabelonens sidekant. Arbejd med et let tryk.

BEMÆRK

- ▶ På grund af kopimuffernes og fræsere-ns forskellige diametre skæres emnet til en størrelse, som er lidt mindre end skabelonen.

Indstilling og montering af parallelanslag

- ◆ Løsn vingeskruen **15** på parallelanslaget **16**.
- ◆ Indstil den ønskede afstand.
- ◆ Stram vingeskruen **15** på parallelanslaget **16** igen.
- ◆ Fjern låseskruen **14** fra kantfræsemodulet **7**.
- ◆ Fastgør parallelanslaget **16** med låseskruen **14** på holderen til parallelanslaget **13** (fig. K).

BEMÆRK

- ◆ Du kan også montere parallelanslaget **16** på bagsiden af kantfræsemodulet **7**. Brug også låseskruen **14** hertil.

Fræsning med parallelanslag

- ◆ Indstil parallelanslaget **16** med det nødvendige mål.
- ◆ Læg parallelanslaget **16** ved kanten af emnet.
- ◆ Udfør fræsningen med jævn hastighed og ensartet tryk (fig. L/M).

BEMÆRK

- ▶ Hvis afstanden fra emnets kant til fræsstedet er for bred for parallelanslaget, eller hvis emnet ikke har en lige side, skal du klemme et lige bræt fast til emnet og bruge dets kant som styring for fræsemodulets grundplade.

Anvendelse af vinkelfræsemodulet

⚠ ADVARSEL! **FARE FOR PERSONSKADER!**

- ▶ Sluk produktet, før der arbejdes på det, og tag stikket ud af stikkontakten.
- ◆ Sæt multifunktionsfræseren **1** ind som beskrevet tidligere.
- ◆ Indstil den nødvendige fræsedybde via skalaen **4** på multifunktionsfræseren **1**.
- ◆ Løsn spændehåndtaget **29**, og drej nu indstillingsskruen **29** til den ønskede fræsedybde (fig. G).
- ◆ Luk spændearmen **28**.

BEMÆRK

- ▶ Før du bearbejder det egentlige emne, skal du lave et prøvesnit.
- ◆ Løsn låseskruerne **25** / **26b**, og hæld multifunktionsfræseren **1** til den ønskede vinkel. Den indstillede vinkel kan aflæses via skalaen **26a** på låseskruen **25**.
- ◆ Stram låseskruerne **25** / **26b** igen.
- ◆ Udfør fræsningen med jævn hastighed og ensartet tryk.
- ◆ Afmonteringen foretages i omvendt rækkefølge.

Anvendelse af kantfræsemodulet

⚠ ADVARSEL! **FARE FOR PERSONSKADER!**

- ▶ Sluk produktet, før der arbejdes på det, og tag stikket ud af stikkontakten.
- ▶ Ved anvendelse af kantfræsemodulet **7** skal du altid bruge udsugningsstudsens **34**.

- ◆ Sæt multifunktionsfræseren **1** ind som beskrevet tidligere.
- ◆ Indstil den nødvendige fræsedybde via skalaen **4** på multifunktionsfræseren **1**.
- ◆ Løsn fingerskruen **11**, og drej nu indstillingsskruen **10** til den ønskede fræsedybde (fig. F).
- ◆ Stram fingerskruen **11** igen.

BEMÆRK

- ▶ Før du bearbejder det egentlige emne skal du lave et prøvesnit.
- ◆ Udfør fræsningen med jævn hastighed og ensartet tryk.
- ◆ Afmonteringen foretages i omvendt rækkefølge.

BEMÆRK

- ▶ Du kan også montere parallelanslaget **16** på bagsiden af kantfræsemodulet (se kapitlet "Indstilling og montering af parallelanslag").

Vedligeholdelse og rengøring

⚠ ADVARSEL! **FARE FOR PERSONSKADER!**

- ▶ Sluk produktet, før der arbejdes på det, og tag stikket ud af stikkontakten.

Udskiftning af kulbørster

- Kontrollér kulbørsterne med jævne mellemrum. Udskift dem, hvis de er slidt mere end halvvejs ned.

BEMÆRK

- ▶ Udskift altid kulbørsterne sammen.
- ▶ Brug kun de samme kulbørster.
- ◆ Åbn afdækningskappen **A** ved hjælp af en kærvskruetrækker for at udskifte kulbørsterne.

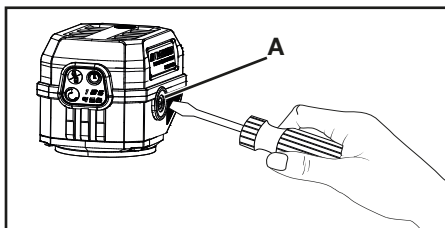

- ◆ Tag den slidte kulbørste ud, og udskift den med en ny.
- ◆ Skru derefter afdækningskappen **A** på igen.
- ◆ Gå frem på samme måde på den modsatte side.
- Hold altid kulbørsterne rene, så de frit kan gå ind i deres holdere.

Rengøring

- Produktet skal altid være rent, tørt og uden olie eller smørefedt.
- Der må ikke komme væske ind i produktet.
- Brug en tør klud til rengøring af huset. Brug aldrig benzin, opløsningsmidler eller rensemidler, som angriber plast.

⚠ ADVARSEL!

- **Lad et serviceværksted eller en elektriker reparere produktet og kun med originale reservedele.** Derved garanteres det, at produktets sikkerhed bevares.
- **Hvis det er nødvendigt at udskifte tilslutningsledningen, skal dette udføres af producenten eller dennes repræsentant for at undgå sikkerhedsmæssige farer.**

Bortskaffelse

Gælder kun for Frankrig:



Points de collecte sur www.quefairedemesdechets.fr
Privilégiez la réparation ou le don de votre appareil !

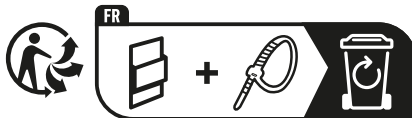

Produktet, emballagen og betjeningsvejledning kan genbruges, er underlagt et udvidet producentansvar og indsamles sorteret.

 Det viste symbol med den overstregede affaldscontainer på hjul viser, at dette produkt er underlagt direktivet 2012/19/EU. Dette

direktiv angiver, at produktet ikke må bortskaffes sammen med det normale husholdningsaffald, når dets brugstid er omme, men skal afleveres på specielle indsamlingssteder, genbrugspladser eller affaldsvirksomheder.

Denne bortskaffelse er gratis for dig. Skån miljøet, og bortskaf produktet korrekt.

Hvis det udtjente produkt indeholder persondata, er du selv ansvarlig for sletningen, før du afleverer det.



Du kan få oplysninger hos kommunen om bortskaffelse af udtjente produkter.



Emballeringsmaterialerne er valgt ud fra kriterier som miljøforlignelighed og bortskaffelsesteknik og kan derfor genbruges. Bortskaf emballagematerialer, som du ikke skal bruge mere, efter de lokalt gældende forskrifter.



Bortskaf emballagen miljøvenligt. Vær opmærksom på mærkningen på de forskellige emballagematerialer, og aflever dem sorteret til bortskaffelse.

Emballagematerialerne er mærket med forkortelserne (a) og tallene (b) med følgende betydning: 1–7: Plast, 20–22: Papir og pap, 80–98: Kompositmaterialer.

Gælder kun for Spanien:



Emballagen indeholder dele af papir og/eller pap.



Emballagen indeholder dele af plastik og/eller metal.

Garanti for Kompernass Handels GmbH

Kære kunde

På dette produkt får du 5 års garanti fra købsdatoen. Hvis batteripakkerne til X12V og X20V Team-serien er del af leveringen, får du 3 års garanti fra købsdatoen på dem. I tilfælde af mangler ved produktet har du juridiske rettigheder i forhold til sælgeren af produktet. Dine rettigheder ifølge loven forringes ikke af den nedenfor anførte garanti.

Garantibetingelser

Garantiperioden begynder på købsdatoen. Opbevar kvitteringen et sikkert sted. Den er nødvendig som dokumentation for købet.

Hvis der inden for 5 år fra dette produkts købsdato opstår en materiale- eller fabriktionsfejl, vil produktet – efter vores valg – blive repareret eller udskiftet gratis, eller du vil få refunderet købsprisen.

Denne garantiydelse forudsætter, at det defekte produkt afleveres, at købsbeviset (kvitteringen) forevises inden for fristens løbetid på 5 år, og at der gives en kort skriftlig beskrivelse af, hvori manglen består, og hvornår den er opstået.

Hvis defekten er dækket af vores garanti, får du et repareret eller et nyt produkt retur. Reparation eller ombytning af produktet udløser ikke en ny garantiperiode.

Garantiperiode og juridiske mangelkrav

Garantiperioden forlænges ikke, hvis der gøres brug af garantien. Det gælder også for udskiftede og reparerede dele. Skader og mangler, som eventuelt allerede fandtes ved køb, samt manglende dele, skal anmeldes straks efter udpakningen. Når garanti-perioden er udløbet, er reparation af skader betalingspligtig.

Garantiens omfang

Produktet er produceret omhyggeligt efter strenge kvalitetsretningslinjer og testet grundigt inden leveringen.

Garantien dækker materiale- og fabriktionsfejl. Denne garanti dækker ikke produktdele, der er udsat for normal slidage og derfor kan betragtes som sliddele som f.eks. savblade, reserveklinger, slibepapir osv. eller skader på skrøbelige dele som f.eks. kontakter eller dele af glas.

Denne garanti bortfalder, hvis produktet er blevet beskadiget, ikke er forskriftsmæssigt anvendt eller vedligeholdt. For at sikre forskriftsmæssig anvendelse af produktet skal alle anvisninger nævnt i betjeningsvejledningen nøje overholdes. Anvendelsesformål og handlinger, som frarådes eller der advares imod i betjeningsvejledningen, skal ubetinget undgås.

Produktet er kun beregnet til privat og ikke til kommercielt brug. Ved misbrug og uhenigtsmæssig brug, anvendelse af vold og ved indgreb, som ikke er foretaget af vores autoriserede serviceafdeling, bortfalder garantien.

Garantiydelsen gælder ikke ved

- Normalt forbrug af batteriets kapacitet
- Erhvervsmæssig anvendelse af produktet
- Beskadigelser eller ændringer på produktet udført af kunden
- Manglende overholdelse af sikkerheds- og vedligeholdelsesforskrifter, betjeningsfejl
- Skader som følge af naturkatastrofer

Afvikling af garantisager

For at sikre en hurtig behandling af din anmeldelse bør du følge nedenstående anvisninger:

- Ved alle forespørgsler bedes du have kvitteringen og artikelnummeret (IAN) 463350_2404 klar som dokumentation for købet.
- Artikelnummeret kan du finde på typeskiltet på produktet, som indgravering på produktet, på betjeningsvejledningens forside (nederst til venstre) eller som klæbemærke på bag- eller undersiden af produktet.
- Hvis du finder funktionsfejl eller andre mangler, bedes du kontakte nedenstående serviceafdeling telefonisk eller bruge vores kontaktformular, som du kan finde på parkside-diy.com under kategorien Service.
- Et produkt, der er registreret som defekt, kan du derefter indsende portofrit til den oplyste serviceadresse med vedlæggelse af købsbevis (kvittering) og en beskrivelse af, hvori manglen består, og hvornår den er opstået.



På parkside-diy.com kan du downloade og læse denne og mange andre manualer. Med denne QR-kode kommer du direkte til parkside-diy.com.

Vælg dit land, og søg efter betjeningsvejledningerne ved hjælp af søgemasken. Ved at indtaste artikelnummeret (IAN) 463350_2404 kommer du til betjeningsvejledningen til din artikel.

Service

DK Service Danmark

Tel.: 80254583

Kontaktformular på parkside-diy.com

IAN 463350_2404

Importør

Bemærk at den efterfølgende adresse ikke er en serviceadresse. Kontakt først det nævnte servicested.

KOMPERNASS HANDELS GMBH

BURGSTRASSE 21

44867 BOCHUM

TYSKLAND

www.kompernass.com

Oversættelse af den originale overensstemmelseserklæring

Vi, KOMPERNASS HANDELS GMBH, dokumentansvarlig: Semi Uguzlu, BURGSTR. 21, D-44867 BOCHUM, Tyskland, erklærer hermed, at dette produkt stemmer overens med de følgende standarder, normative dokumenter og EU-direktiver:

Maskindirektivet

(2006/42/EC)

Elektromagnetisk kompatibilitet

(2014/30/EU)

RoHS-direktivet

(2011/65/EU)*

* Ansvar for udstedelsen af denne overensstemmelseserklæring er udelukkende producentens. Den ovenfor beskrevne genstand i erklæringen opfylder forskrifterne i Europa-Parlamentets og Rådets direktiv 2011/65/EU af 8. juni 2011 om begrænsning af anvendelse af visse farlige stoffer i elektrisk og elektronisk udstyr.

Anvendte harmoniserede standarder

EN 62841-1:2015/A11:2022

EN 62841-2-17:2017

EN IEC 55014-1:2021

EN IEC 55014-2:2021

EN IEC 61000-3-2:2019/A1:2021

EN 61000-3-3:2013/A2:2021

EN IEC 63000:2018

Typebetegnelse for produktet: Multifræsemaskine PPMF 710 A1

Produktionsår: 10–2024

Serienummer: IAN 463350_2404

Bochum, 12.08.2024



Semi Uguzlu
- Kvalitetschef -

Vi forbeholder os ret til tekniske ændringer med henblik på videreudvikling.

Indice

Introduzione	154
Usò conforme	154
Descrizione dell'apparecchio	154
Materiale in dotazione	155
Dati tecnici	155
Indicazioni generali di sicurezza per elettrotensili	156
1. Sicurezza sul posto di lavoro	156
2. Sicurezza elettrica	156
3. Sicurezza delle persone	157
4. Uso e trattamento dell'elettrotensile	157
5. Assistenza	158
Avvertenze di sicurezza per fresatrici verticali	158
Istruzioni integrative	158
Accessori/apparecchi aggiuntivi originali	159
Prima della messa in funzione	159
Inserimento dell'utensile di fresatura	159
Collegamento della bocchetta di aspirazione al modulo per fresatura verticale	159
Collegamento della bocchetta di aspirazione al modulo per la fresatura di bordi	160
Sostituzione della pinza di serraggio	160
Messa in funzione	160
Montaggio/smontaggio della fresa multifunzione	160
Regolazione della profondità di fresatura (fresa angolare/bordatrice)	160
Regolazione della profondità di fresatura (fresa verticale)	161
Accensione e spegnimento	162
Preselezione del numero di giri	162
Direzione di fresatura	162
Fresatura	162
Utilizzo del manicotto di guida	163
Fresatura con manicotti di guida	163
Regolazione e montaggio della battuta parallela	163
Fresatura con la battuta parallela	164
Uso del modulo per fresatura angolare	164
Uso del modulo per la fresatura di bordi	164
Manutenzione e pulizia	165
Sostituzione delle spazzole di carbone	165
Pulizia	165
Smaltimento	166
Garanzia della Kompernass Handels GmbH	166
Assistenza	168
Importatore	168
Traduzione della dichiarazione di conformità originale	169

Introduzione

Congratulazioni per l'acquisto del nuovo apparecchio. È stato scelto un prodotto di alta qualità. Il manuale di istruzioni è parte integrante del presente prodotto. Esso contiene importanti note sulla sicurezza, sull'uso e sullo smaltimento. Prima di utilizzare il prodotto, acquisire dimestichezza con tutte le indicazioni relative ai comandi e alla sicurezza. Utilizzare il prodotto solo come descritto e per i campi d'impiego indicati. In caso di cessione del prodotto a terzi, consegnare anche tutta la relativa documentazione.

Uso conforme

L'apparecchio è destinato a fresare su una superficie di appoggio fissa scanalature, bordi, profili e fori oblungi in legno, plastica e materiali a costruzione leggeri, nonché alla fresatura di copiatura. L'apparecchio non è idoneo al funzionamento all'aperto. Qualunque altro impiego o modifica della macchina è da considerarsi non conforme alla destinazione d'uso prevista e può comportare gravi rischi di infortunio. Non adatto all'uso commerciale.

Descrizione dell'apparecchio

- 1 Fresa multifunzione
- 2 Interruttore ON/OFF
- 3 Livello di numero di giri
- 4 Scala graduata
- 5 Pinza di serraggio 8 mm
- 6 Dado per raccordi
- 7 Modulo per la fresatura di bordi
- 8 Leva di serraggio
- 9 Impugnatura del modulo per fresatura verticale
- 9a Modulo per fresatura verticale
- 10 Vite di regolazione
- 11 Vite zigrinata
- 12 Vite di arresto

- 13 Sede per la battuta parallela
 - 14 Vite di arresto (già montata sul modulo per la fresatura di bordi)
 - 15 Vite ad alette
 - 16 Battuta parallela
 - 17 Vite di arresto
 - 18 Foro per la bocchetta di aspirazione
 - 19 Piastra di base
 - 20 Piastra di scorrimento
 - 21 Battuta graduata
 - 22 Battuta di profondità (scala per la regolazione della profondità di fresatura)
 - 23 Vite di arresto
 - 24 Leva di serraggio
 - 25 Manopola (regolazione di precisione della profondità di fresatura)
 - 26 Vite di arresto
 - 26a Scala graduata per l'impostazione dell'angolo
 - 26b Vite di arresto
 - 27 Modulo per fresatura angolare
 - 28 Leva di serraggio
 - 29 Vite di regolazione
 - 30 Tasto di blocco mandrino
 - 31 Preselezione del numero di giri
 - 32 Sicura
- Fig. A**
- 33 Bocchetta di aspirazione per modulo per fresatura verticale
 - 34 Bocchetta di aspirazione per modulo per la fresatura di bordi
 - 35 Pinza di serraggio 6 mm
 - 36 Chiave fissa
 - 37 Manicotto di guida da 16 mm (per modulo per fresatura verticale)
 - 38 Manicotto di guida da 10 mm (per modulo per la fresatura di bordi)
 - 39 Anello di scorrimento del manicotto di guida

Materiale in dotazione

- 1 fresatrice multifunzione
- 1 modulo per fresatura verticale
- 1 modulo per fresatura angolare
- 1 modulo per la fresatura di bordi
- 1 battuta parallela
- 1 chiave fissa
- 2 bocchette di aspirazione
- 1 pinza di serraggio da 6 mm
- 1 pinza di serraggio da 8 mm (già montata)
- 2 manicotti di guida (10 mm + 16 mm)
- 1 valigetta da trasporto
- 1 manuale di istruzioni

Dati tecnici

Potenza assorbita	710 W
Tensione nominale	230 V ~, 50 Hz
Classe di protezione	II/□ (isolamento doppio)

Numero di giri
 nominale in folle n_0 10.000–34.000 min⁻¹

Livello 1 = circa 10.000 min⁻¹

Livello 2 = circa 12.000 min⁻¹

Livello 3 = circa 17.000 min⁻¹

Livello 4 = circa 22.000 min⁻¹

Livello 5 = circa 27.000 min⁻¹

Livello 6 = circa 34.000 min⁻¹

Alzata fresa verticale 0–40 mm

Alzata fresa per bordi 0–35 mm

Portapunte 6/8 mm

Valore di emissione acustica

Valore di misurazione dei rumori determinato secondo EN 62841. Valori tipici del livello di rumore dell'elettrotensile classificato A:

Livello di pressione
 acustica $L_{pA} = 83,9$ dB

Fattore di incertezza $K_{pA} = 3$ dB

Livello di potenza
 acustica $L_{WA} = 91,9$ dB

Fattore di incertezza K $K_{WA} = 3$ dB

Indossare una protezione acustica!

Valore di emissione delle vibrazioni

Valori totali di vibrazione (somma dei vettori di tre direzioni) rilevati ai sensi della norma EN 62841:

Vibrazione mano/braccio $a_h < 2,5$ m/s²

Fattore di incertezza $K = 1,5$ m/s²

NOTA

- ▶ Il valore complessivo delle vibrazioni e il valore di emissione acustica indicati sono stati misurati secondo un procedimento di prova standardizzato e possono essere usati per il confronto tra due elettrotensili.
- ▶ Il valore complessivo delle vibrazioni e il valore di emissione acustica indicati possono anche essere usati per una stima provvisoria del carico.

⚠ AVVERTENZA!

- ▶ Il valore di emissione delle vibrazioni e il valore di emissione acustica durante l'uso dell'elettrotensile possono scostarsi dai valori indicati a seconda del modo in cui l'elettrotensile viene utilizzato e, in particolare, della tipologia del pezzo lavorato.
- ▶ Cercare di ridurre il più possibile la sollecitazione. Esempi di provvedimenti per ridurre la sollecitazione da vibrazioni sono l'uso di guanti durante l'impiego dell'utensile e la limitazione dei tempi di lavoro. Occorre tenere in considerazione tutte le componenti del ciclo di esercizio (per esempio i tempi nei quali l'elettrotensile è spento e i tempi in cui è acceso ma funziona senza carico).



Indicazioni generali di sicurezza per elettro-utensili

⚠ AVVERTENZA!

- ▶ **Leggere tutte le avvertenze di sicurezza, le istruzioni, le illustrazioni e i dati tecnici di cui è dotato questo elettro-utensile.** Il mancato rispetto delle seguenti istruzioni può causare scosse elettriche, incendi e/o gravi lesioni.

Conservare le indicazioni relative alla sicurezza e le istruzioni per uso futuro. Il termine "elettro-utensile" utilizzato nelle indicazioni relative alla sicurezza si riferisce a elettro-utensili collegabili alla rete elettrica (con cavo di alimentazione) o a elettro-utensili a batteria (senza cavo di alimentazione).

1. Sicurezza sul posto di lavoro

- a) **Mantenere l'area di lavoro pulita e ben illuminata.** Il disordine e la scarsa illuminazione dell'area di lavoro potrebbero dare luogo a infortuni.
- b) **Non lavorare con elettro-utensili in ambienti a rischio di esplosione in cui siano presenti liquidi, gas o polveri infiammabili.** Gli elettro-utensili generano scintille che possono incendiare la polvere o i vapori.
- c) **Tenere lontani i bambini e altre persone durante l'uso dell'elettro-utensile.** In caso di distrazione si potrebbe perdere il controllo dell'elettro-utensile.

2. Sicurezza elettrica

- a) **La spina dell'elettro-utensile deve essere idonea all'inserimento nella presa. La spina non deve essere assolutamente modificata. Non utilizzare connettori adattatori con elettro-utensili collegati a terra.** Le spine non modificate e le prese idonee riducono il rischio di scosse elettriche.
- b) **Evitare il contatto diretto con superfici collegate a terra, come tubi, termosifoni, stufe e frigoriferi.** Quando il corpo è a diretto contatto con la terra sussiste un maggiore pericolo di scosse elettriche.
- c) **Non esporre gli elettro-utensili a pioggia o umidità.** La penetrazione di acqua in un elettro-utensile aumenta il rischio di scosse elettriche.
- d) **Non utilizzare il cavo di allacciamento per scopi non conformi, come ad es. per trasportare l'elettro-utensile, per appenderlo o per scollegare la spina dalla presa. Tenere il cavo di allacciamento lontano dal calore, dall'olio, da spigoli vivi o da parti in movimento.** I cavi di allacciamento danneggiati o aggrovigliati aumentano il rischio di scosse elettriche.
- e) **Se si lavora all'aperto con un elettro-utensile, utilizzare solo cavi di prolunga indicati anche per uso esterno.** L'utilizzo di un cavo di prolunga idoneo all'uso esterno riduce il rischio di scosse elettriche.
- f) **Se è inevitabile l'uso dell'elettro-utensile in un ambiente umido, utilizzare un interruttore differenziale.** L'uso di un interruttore differenziale riduce il rischio di scosse elettriche.

3. Sicurezza delle persone

- a) **Prestare attenzione controllando le operazioni in corso e procedendo con cura quando si lavora con un elettro-utensile. Non utilizzare l'elettro-utensile se si è stanchi o sotto l'influsso di droghe, alcol o farmaci.** Un solo momento di disattenzione nell'uso dell'elettro-utensile può dare luogo a gravi lesioni.
- b) **Indossare dispositivi di protezione individuale e sempre occhiali di protezione.** L'uso di un dispositivo di protezione individuale come mascherina antipolvere, scarpe antiscivolo, casco protettivo o protezioni per l'udito, a seconda del tipo e dell'impiego dell'elettro-utensile, riduce il rischio di lesioni.
- c) **Evitare la messa in funzione involontaria. Accertarsi che l'elettro-utensile sia spento prima di collegarlo all'alimentazione e/o alla batteria, sollevarlo o trasportarlo.** Se si tiene il dito sull'interruttore mentre si sposta l'elettro-utensile o si collega l'elettro-utensile alla rete elettrica con l'interruttore su ON, si possono verificare infortuni.
- d) **Rimuovere gli utensili di regolazione o le chiavi inglesi prima di accendere l'elettro-utensile.** Un utensile o una chiave lasciati in una parte rotante dell'elettro-utensile possono provocare lesioni.
- e) **Evitare posture innaturali. Provvedere a una posizione sicura e mantenere sempre l'equilibrio.** In tal modo si può controllare meglio l'elettro-utensile, soprattutto in situazioni impreviste.

- f) **Indossare indumenti idonei. Non indossare abiti ampi o gioielli. Tenere i capelli e gli indumenti lontani dalle parti in movimento.** Gli abiti ampi e sciolti, i gioielli o i capelli lunghi possono impigliarsi nelle parti mobili.
- g) **Gli eventuali dispositivi di aspirazione e raccolta della polvere devono essere collegati e utilizzati correttamente.** L'uso di un aspiratore per polvere può ridurre i pericoli associati alla polvere.
- h) **Nonostante si abbia acquisito dimestichezza con il ripetuto utilizzo dell'apparecchio, non peccare di falsa sicurezza e rispettare sempre le regole sulla sicurezza nell'uso di elettro-utensili.** Una piccola disattenzione può dare luogo a gravi lesioni in una frazione di secondo.

4. Uso e trattamento dell'elettro-utensile

- a) **Non sovraccaricare l'elettro-utensile. Utilizzare l'elettro-utensile idoneo al proprio lavoro.** Con l'elettro-utensile adatto si lavora meglio e con maggiore sicurezza nel campo di applicazione indicato.
- b) **Non utilizzare elettro-utensili con interruttore difettoso.** Un elettro-utensile che non si riesce più a spegnere o ad accendere è pericoloso e deve essere riparato.
- c) **Staccare la spina dalla presa di corrente e/o rimuovere la batteria, se sfilabile, prima di eseguire impostazioni sull'apparecchio, sostituire gli attrezzi o riporre l'elettro-utensile.** Questa misura precauzionale consente di impedire l'avvio involontario dell'elettro-utensile.

- d) **Conservare gli elettroutensili non utilizzati fuori dalla portata dei bambini. Non consentire l'uso dell'elettroutensile a persone inesperte o che non abbiano letto le presenti istruzioni.** Gli elettroutensili sono pericolosi se utilizzati da persone inesperte.
- e) **Trattare gli elettroutensili e gli attrezzi con cura. Controllare che le parti mobili dell'apparecchio funzionino perfettamente, che non si inceppino e che non vi siano elementi rotti o danneggiati al punto da compromettere la funzione dell'elettroutensile. Far riparare le parti danneggiate prima di utilizzare l'elettroutensile.** Molti infortuni derivano da una cattiva manutenzione degli elettroutensili.
- f) **Mantenere gli utensili da taglio ben affilati e puliti.** Gli utensili da taglio trattati con cura e con taglienti affilati si inceppano meno spesso e sono più facili da controllare.
- g) **Utilizzare elettroutensili, attrezzi, ecc. secondo queste istruzioni. Tenere conto delle condizioni di lavoro e dell'attività da eseguire.** L'uso di elettroutensili per applicazioni diverse da quelle previste può dare luogo a situazioni di pericolo.
- h) **Mantenere le impugnature e le superfici di presa asciutte, pulite e prive di olio e grasso.** Impugnature e superfici di presa scivolose non consentono un controllo e un utilizzo sicuro dell'elettroutensile in situazioni impreviste.

5. Assistenza

- a) **Fare riparare l'elettroutensile solo da personale qualificato specializzato e solo con ricambi originali.** In tal modo si garantisce che la sicurezza dell'elettroutensile venga mantenuta.

Avvertenze di sicurezza per fresatrici verticali

- a) **Sostenere l'elettroutensile solo dalle superfici di impugnatura isolate, poiché la fresatrice potrebbe colpire il proprio cavo di allacciamento.** Il contatto con una linea che conduce tensione potrebbe mettere sotto tensione anche le parti metalliche dell'apparecchio e provocare così una scossa elettrica.
- b) **Fissare e assicurare il pezzo da lavorare ad una base stabile tramite morsetti o in altro modo.** Se si tiene il pezzo da lavorare solamente con la mano o contro il proprio corpo, esso non è stabile e si può perdere il controllo dell'utensile.

- Indossare una mascherina antipolvere.

Istruzioni integrative

- **Il numero di giri ammesso degli utensili per fresatura deve essere almeno pari al numero massimo di giri riportato sull'elettroutensile.** Un accessorio che gira più rapidamente di quanto consentito potrebbe subire danni irreparabili.
- **Le frese o gli altri accessori devono adattarsi perfettamente alla pinza di serraggio (diametro dell'asta 6/8 mm) del proprio elettroutensile.** Gli utensili per fresatura che non si adattano perfettamente alla pinza di serraggio dell'elettroutensile non ruotano in modo uniforme, vibrano molto forte e potrebbero provocare perdita di controllo.

- **Avvicinare l'elettrotensile al pezzo in lavorazione solamente quando è acceso.** In caso contrario sussiste il pericolo di contraccolpo se l'utensile usato si incastra nel pezzo in lavorazione.
- **Non avvicinare mai le mani all'area interessata dalla fresa o alla fresa stessa. Con l'altra mano sostenere l'impugnatura supplementare o la carcassa del motore.** Se si sostiene la fresatrice con tutte e due le mani, queste ultime non possono essere ferite dalla fresatrice.
- **Non fresare mai su oggetti metallici, chiodi o viti.** La fresa può subire danni e causare un aumento delle vibrazioni.
- **Per rilevare le linee di alimentazione nascoste, utilizzare dispositivi di ricerca idonei o chiedere alla locale società erogatrice.**
Il contatto con linee elettriche potrebbe causare incendi e scosse elettriche. Il danneggiamento di condutture del gas può causare esplosioni. La perforazione di una conduttura idrica causa danni materiali.
- Non superare il numero di giri massimo indicato sull'utensile.
- Non usare utensili che presentano incrinature visibili.

Accessori/apparecchi aggiuntivi originali

- Utilizzare solo accessori e apparecchi aggiuntivi che siano indicati nel manuale o la cui sede sia compatibile con l'apparecchio.

Prima della messa in funzione

Inserimento dell'utensile di fresatura

⚠ AVVERTENZA! PERICOLO DI LESIONI!

- ▶ Prima di qualsiasi lavoro sull'apparecchio, spegnere l'apparecchio e staccare la spina dalla presa di corrente.

- ◆ Premere il tasto di blocco mandrino **30** e tenerlo premuto. Il tasto di blocco mandrino deve inserirsi nell'albero.
- ◆ Con la chiave fissa **35**, allentare il dado per raccordi **6** in senso antiorario.
- ◆ Rilasciare ora il tasto di blocco mandrino **30**.
- ◆ Inserire l'utensile per fresatura. Deve inserirsi per almeno 20 mm.
- ◆ Premere il tasto di blocco mandrino **30** e tenerlo premuto. Il tasto di blocco mandrino deve inserirsi nell'albero.
- ◆ Stringere il dado per raccordi **6** con la chiave fissa **35**.
- ◆ Rilasciare ora il tasto di blocco mandrino **30**.

Collegamento della bocchetta di aspirazione al modulo per fresatura verticale

- ◆ Svitare la vite di arresto **17**.
- ◆ Applicare la bocchetta di aspirazione **33** al foro previsto per la bocchetta di aspirazione **18**. Assicurarsi che la sporgenza della bocchetta di aspirazione **33** entri nella tacca del modulo per fresatura verticale **9a**, poi stringere la vite di arresto **17** della bocchetta di aspirazione **33** (fig. D).
- ◆ Per togliere la bocchetta di aspirazione **33** procedere in ordine inverso rispetto al montaggio.
- ◆ Collegare al bocchettone di aspirazione **33** un aspiratore omologato per polveri e trucioli.

Collegamento della bocchetta di aspirazione al modulo per la fresatura di bordi

- ◆ Applicare la bocchetta di aspirazione **34** all'apposito foro del modulo per la fresatura di bordi **7**.
- ◆ Togliere la vite di arresto **12**.
- ◆ Fissare la bocchetta di aspirazione **34** con la vite di arresto **12** (fig. E).
- ◆ Per togliere la bocchetta di aspirazione **34** procedere in ordine inverso rispetto al montaggio.
- ◆ Collegare al bocchettone di aspirazione **34** un aspiratore omologato per polveri e trucioli.

Sostituzione della pinza di serraggio

NOTA

- ▶ Per le frese con asta da 8 mm utilizzare la pinza di serraggio **5** già montata (8 mm). Per le frese con asta da 6 mm, sostituire la pinza di serraggio come descritto di seguito.
- ◆ Premere il tasto di blocco mandrino **30** e tenerlo premuto. Il tasto di blocco mandrino deve inserirsi nell'albero.
- ◆ Con la chiave fissa **36**, allentare il dado per raccordi **6** in senso antiorario finché non sia possibile togliere la pinza di serraggio **5** (8 mm).
- ◆ Inserire la pinza di serraggio **35** (6 mm). **ATTENZIONE!** Stringere saldamente il dado per raccordi **6** con la chiave fissa **36** solo quando è inserito un utensile per fresatura. In caso contrario la pinza di serraggio **5/35** potrebbe subire danni.
- ◆ Rilasciare ora il tasto di blocco mandrino **30**.

Messa in funzione

Montaggio/smontaggio della fresa multifunzione

Modulo per fresatura verticale **9a**/modulo per fresatura angolare **27**

- ◆ Aprire la leva di serraggio **8/28** e introdurre la fresa multifunzione **1** nel modulo corrispondente.

La scanalatura di guida della fresa multifunzione **1** deve essere rivolta verso la sporgenza del supporto per fresa.

- ◆ Chiudere la leva di serraggio **8/28**.

Modulo per la fresatura di bordi **7**

- ◆ Allentare la vite zigrinata **11** e introdurre la fresa multifunzione **1** nel modulo.

La scanalatura di guida della fresa multifunzione **1** deve essere rivolta verso la sporgenza del supporto per fresa.

- ◆ Stringere saldamente la vite zigrinata **11**.

Regolazione della profondità di fresatura (fresa angolare/bordatrice)

AVVERTENZA! **PERICOLO DI LESIONI!**

- ▶ Prima di qualsiasi lavoro sull'apparecchio, spegnere l'apparecchio e staccare la spina dalla presa di corrente.
- ◆ Per regolare la profondità di fresatura capovolgere l'apparecchio e collocarlo su una superficie piana.
- ◆ Aprire la leva di serraggio **23** o allentare la vite zigrinata **11**.
- ◆ Poi regolare la piastra di base ruotando la vite di regolazione **23/10** (v. fig. F/G).
- ◆ Chiudere la leva di serraggio **23** o stringere nuovamente la vite zigrinata **11**.

Regolazione della profondità di fresatura (fresa verticale)

⚠ AVVERTENZA! **PERICOLO DI LESIONI!**

- ▶ Prima di qualsiasi lavoro sull'apparecchio, spegnere l'apparecchio e staccare la spina dalla presa di corrente.
- ◆ Assicurarsi che la leva di serraggio **24** sia bloccata. Se è disimpegnata, girarla in senso antiorario fino a bloccarla.
- ◆ Posizionare l'apparecchio sul pezzo da lavorare.
- ◆ Girare la battuta graduata **21** finché non tocca la posizione più in basso (0 mm). A quel punto la battuta di profondità **22** viene a trovarsi sulla stessa linea della posizione più in basso (0 mm).
- ◆ Allentare la vite di arresto **23**.
- ◆ Disimpegnare la leva di serraggio **24** girandola in senso orario e premere l'apparecchio verso il basso finché la fresa non tocca la superficie del pezzo da lavorare (fig. H).
- ◆ Bloccare la leva di serraggio **24** girandola in senso antiorario.
- ◆ Spingere la battuta di profondità **22** verso il basso finché non poggia sulla posizione più bassa (0 mm) della battuta graduata **21** (fig. I).
- ◆ Regolare la battuta di profondità **22** sulla profondità di fresatura desiderata e stringere la vite di arresto **23**.

NOTA

- ▶ Il valore indicato sulla scala graduata del dispositivo di registrazione della profondità di fresatura (battuta di profondità) **22** non corrisponde alla profondità di fresatura effettiva. Va impostato sempre rispetto ad un punto selezionato sulla scala graduata del dispositivo di registrazione della profondità di fresatura (battuta di profondità) **22**.
- ◆ A questo punto disimpegnare la leva di serraggio **24** e guidare l'apparecchio verso l'alto (fig. J).
- ◆ Verificare la profondità di fresatura con una prova pratica.

Regolazione successiva della profondità di fresatura

- ◆ È possibile regolare successivamente la profondità di fresatura con la manopola **25**.
- ◆ Allentare la leva di serraggio **24** girandola in senso orario. Spingere l'apparecchio verso il basso finché la battuta di profondità **22** non tocca la battuta graduata **21**.
- ◆ Bloccare la leva di serraggio **24** girandola in senso antiorario.
- ◆ Allentare la vite di arresto **23**. Con la manopola **25**, regolare la scala graduata del dispositivo di registrazione della profondità di fresatura (battuta di profondità) **22** in modo da poter impostare ad es. esattamente il punto zero. Stringere di nuovo la vite di arresto **23**.
- ◆ Disimpegnare la leva di serraggio **24** girandola in senso orario e riportare l'apparecchio in alto. Verificare la profondità di fresatura con un'ulteriore prova pratica.

Regolazione della profondità di fresatura con la battuta graduata

NOTA

- ▶ La battuta graduata ① può essere usata in più gradi per le profondità di fresatura maggiori con minore asportazione di trucioli.
- ◆ Regolare la profondità di fresatura desiderata con il grado più basso (0 mm) della battuta graduata ① (come descritto sopra).
- ◆ In seguito regolare i gradi più alti per le prime fasi di lavorazione.
- ◆ Verificare la profondità di fresatura con una prova pratica.

Accensione e spegnimento

⚠ AVVERTENZA! PERICOLO DI LESIONI!

- ▶ Indossare guanti di protezione quando si tocca la carcassa metallica, poiché potrebbe surriscaldarsi durante il funzionamento.

Accensione

- ◆ Premere la sicura ⑫. Rimane attiva per 10 secondi.
- ◆ Tenere premuto l'interruttore ON/OFF ② per circa 2 secondi o
- ◆ premere l'interruttore ON/OFF ② due volte in rapida successione per attivare il funzionamento continuo.

Spegnimento

- ◆ Premere l'interruttore ON/OFF ②.

Preselezione del numero di giri

- ◆ Premere la sicura ⑫.
- ◆ Regolare il numero di giri richiesto con il tasto per la preselezione del numero di giri ③.
Si illumina la cifra corrispondente al livello del numero di giri ③, con il seguente significato:

- Livello 1 = circa 10.000 min⁻¹
- Livello 2 = circa 12.000 min⁻¹
- Livello 3 = circa 17.000 min⁻¹
- Livello 4 = circa 22.000 min⁻¹
- Livello 5 = circa 27.000 min⁻¹
- Livello 6 = circa 34.000 min⁻¹

Direzione di fresatura

La fresatura deve avvenire sempre in senso contrario alla direzione di rotazione della fresa (rotazione invertita). **ATTENZIONE!** Se si fresa nella direzione di rotazione (rotazione sincrona) l'elettrotensile può venire strappato via dalle mani.

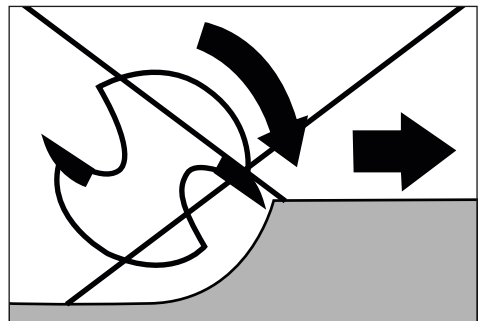
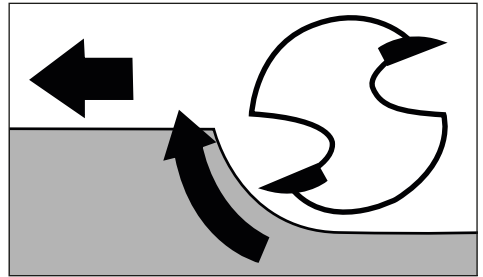

Fresatura

Regolare la profondità di fresatura come descritto in precedenza.

- ◆ Collocare l'apparecchio sul pezzo da lavorare e accenderlo.
- ◆ Allentare la leva di serraggio ⑭ girandola in senso orario. Premere l'apparecchio verso il basso finché la battuta di profondità ② non tocca la battuta graduata ①.

- ◆ Bloccare l'apparecchio girando la leva di serraggio **24** in senso antiorario.
- ◆ Eseguire la fresatura a velocità costante e con una pressione di appoggio costante.

Utilizzo del manicotto di guida

Utilizzando un manicotto di guida **37** / **38** è possibile trasferire sagome al pezzo.

NOTA

- ▶ La sagoma deve avere almeno la stessa altezza dell'anello di scorrimento **39** del manicotto di guida **37** / **38**.
- ▶ Scegliere una fresa più piccola del diametro interno del manicotto di guida **37** / **38**.

Manicotto di guida per fresa per bordi (fig. B)

- ◆ Svitare le 4 viti della piastra di base **19** e togliere la piastra di base.
- ◆ Inserire il manicotto di guida **38** nell'apertura della piastra di fondo.
- ◆ Fissare nuovamente la piastra di base al modulo per la fresatura di bordi **7** con le 4 viti (vedere fig. B).

Manicotto di guida per fresa verticale (fig. C):

- ◆ Togliere le 2 viti **A** della piastra di scorrimento **20** del modulo per fresatura verticale **9a**.
- ◆ Inserire il manicotto di guida **37** dal basso nella piastra di scorrimento **20**.
- ◆ Fissare il manicotto di guida **37** con le due viti **A** alla piastra di scorrimento **20**. Assicurarsi di inserire il manicotto di guida **37** correttamente: l'anello di scorrimento **39** deve essere rivolto verso il basso (vedere fig. C).

Fresatura con manicotti di guida

- ◆ Fissare la sagoma al pezzo.
- ◆ Applicare l'utensile con manicotto di guida **37** / **38** alla sagoma.
- ◆ Impostare la profondità di fresatura desiderata.
- ◆ A questo punto condurre l'apparecchio lungo il bordo laterale della sagoma con il manicotto di guida **37** / **38** sporgente. Lavorare esercitando una leggera pressione.

NOTA

- ▶ Dato che il diametro del manicotto di guida e quello della fresa sono diversi, il pezzo viene tagliato ad una misura leggermente inferiore a quella della sagoma.

Regolazione e montaggio della battuta parallela

- ◆ Allentare la vite ad alette **15** della battuta parallela **16**.
- ◆ Regolare la distanza desiderata.
- ◆ Stringere nuovamente la vite ad alette **15** della battuta parallela **16**.
- ◆ Togliere la vite di arresto **14** dal modulo per la fresatura di bordi **7**.
- ◆ Fissare la battuta parallela **16** con la vite di arresto **14** alla sede per la battuta parallela **13** (fig. K).

NOTA

- ◆ La battuta parallela **16** può essere montata anche sul lato posteriore del modulo per la fresatura di bordi **7**. Anche in questo caso usare la vite di arresto **14**.

Fresatura con la battuta parallela

- ◆ Regolare la battuta parallela **16** secondo la misura necessaria.
- ◆ Applicare la battuta parallela **16** al bordo del pezzo.
- ◆ Eseguire la fresatura a velocità costante e con una pressione di appoggio costante (figg. L/M).

NOTA

- ▶ Se la distanza dal bordo del pezzo al punto di fresatura è troppo larga per la battuta parallela o se il pezzo non ha un lato dritto, fissare saldamente un'assicella dritta al pezzo e usarne il bordo come guida per la piastra di base del modulo di fresatura.

Uso del modulo per fresatura angolare

⚠ AVVERTENZA! PERICOLO DI LESIONI!

- ▶ Prima di qualsiasi lavoro sull'apparecchio, spegnere l'apparecchio e staccare la spina dalla presa di corrente.
- ◆ Inserire la fresa multifunzione **1** come descritto in precedenza.
- ◆ La scala graduata **4** della fresa multifunzione **1** consente di regolare comodamente la profondità di fresatura necessaria.
- ◆ Disimpegnare la leva di serraggio **23** e girare ora la vite di regolazione **29** fino alla profondità di fresatura desiderata (fig. G).
- ◆ Chiudere il leva di serraggio **28**.

NOTA

- ▶ Prima di lavorare il pezzo previsto, eseguire un taglio di prova.

- ◆ Allentare le viti di arresto **25/26b** e inclinare la fresa multifunzione **1** con l'angolo desiderato.
L'angolo così regolato può essere letto comodamente con la scala graduata **26a** della vite di arresto **25**.
- ◆ Stringere nuovamente le viti di arresto **25/26b**.
- ◆ Eseguire la fresatura a velocità costante e con una pressione di appoggio costante.
- ◆ Lo smontaggio avviene in sequenza inversa.

Uso del modulo per la fresatura di bordi

⚠ AVVERTENZA! PERICOLO DI LESIONI!

- ▶ Prima di qualsiasi lavoro sull'apparecchio, spegnere l'apparecchio e staccare la spina dalla presa di corrente.
- ▶ Per usare il modulo per la fresatura di bordi **7** utilizzare sempre la bocchetta di aspirazione **34**.
- ◆ Inserire la fresa multifunzione **1** come descritto in precedenza.
- ◆ La scala graduata **4** della fresa multifunzione **1** consente di regolare comodamente la profondità di fresatura necessaria.
- ◆ Allentare la vite zigrinata **11** e girare ora la vite di regolazione **10** fino alla profondità di fresatura desiderata (fig. F).
- ◆ Stringere nuovamente la vite zigrinata **11**.

NOTA

- ▶ Prima di lavorare il pezzo previsto, eseguire un taglio di prova.
- ◆ Eseguire la fresatura a velocità costante e con una pressione di appoggio costante.

- ◆ Lo smontaggio avviene in sequenza inversa.

NOTA

- ▶ La battuta parallela **16** può essere montata anche sul lato posteriore del modulo per la fresatura di bordi (vedere il capitolo "Regolazione e montaggio della battuta parallela").

Manutenzione e pulizia

⚠ AVVERTENZA! PERICOLO DI LESIONI!

- ▶ Prima di qualsiasi lavoro sull'apparecchio, spegnere l'apparecchio e staccare la spina dalla presa di corrente.

Sostituzione delle spazzole di carbone

- Controllare le spazzole di carbone ad intervalli regolari. Sostituirle se più della metà è consumata.

NOTA

- ▶ Sostituire sempre le due spazzole di carbone insieme.
- ▶ Utilizzare solo spazzole di carbone identiche.

- ◆ Per sostituire le spazzole di carbone, aprire la calotta di copertura **A** servendosi di un cacciavite piatto.

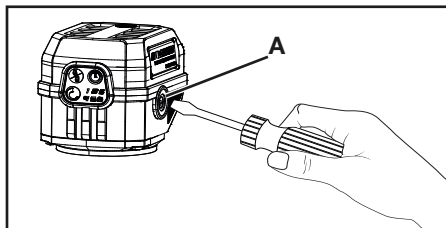

- ◆ Togliere la spazzola di carbone consumata e sostituirla con una nuova.
- ◆ Poi riavvitare la calotta di copertura **A**.

- ◆ Procedere allo stesso modo sul lato opposto.

- Mantenere le spazzole di carbone sempre pulite in modo che possano scorrere senza ostacoli nei supporti.

Pulizia

- L'apparecchio deve essere sempre pulito, asciutto e privo di olio o grassi lubrificanti.
- Impedire la penetrazione di liquidi all'interno degli apparecchi.
- Per la pulizia dell'alloggiamento utilizzare un panno asciutto. Non utilizzare mai benzina, solventi o detersivi in grado di aggredire la plastica.

⚠ AVVERTENZA!

- **Far riparare gli apparecchi dal centro di assistenza o da un elettricista specializzato e solo con pezzi di ricambio originali.** In tal modo si garantisce che la sicurezza dell'apparecchio venga mantenuta.
- **Se è necessario sostituire il cavo di alimentazione, fare eseguire l'operazione dal produttore o da un suo rappresentante per evitare di compromettere la sicurezza.**

Smaltimento

Valido solo per la Francia

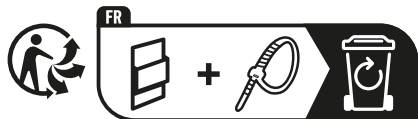

Il prodotto, l'imballaggio e il libretto di istruzioni sono riciclabili, sono soggetti ad una responsabilità estesa del produttore e vengono raccolti in maniera differenziata.



Non smaltire gli elettrodomestici assieme ai normali rifiuti domestici!

Il simbolo del bidone dei rifiuti barrato, raffigurato lateralmente, indica che l'apparecchio è soggetto alla Direttiva 2012/19/EU. Tale direttiva prescrive che, al termine della sua vita utile, l'apparecchio non venga smaltito assieme ai normali rifiuti domestici, bensì conferito in appositi centri di raccolta, centri di riciclaggio o aziende di smaltimento.

Lo smaltimento è gratuito per l'utente. Rispettare l'ambiente e smaltire l'apparecchio in modo conforme alle direttive pertinenti.

Se l'apparecchio usato contiene dati personali, si è responsabili di eliminarli prima di restituire l'apparecchio.



Per lo smaltimento del prodotto una volta che ha terminato la sua funzione, informarsi presso l'amministrazione comunale.



L'imballaggio è costituito da materiali ecocompatibili che possono essere smaltiti tramite gli appositi centri di raccolta e riciclaggio.



Smaltire l'imballaggio conformemente alle norme di tutela ambientale. Tenere conto dei codici presenti sui vari materiali di imballaggio ed eventualmente separare i materiali effettuando una raccolta differenziata. I materiali di imballaggio presentano codici costituiti da abbreviazioni (a) e numeri (b) con il seguente significato: 1-7: materie plastiche, 20-22: carta e cartone, 80-98: materiali compositi.

Per la Spagna:



L'imballaggio contiene elementi di carta e/o cartone.



L'imballaggio contiene elementi di plastica e/o metallo.

Garanzia della Kompennass Handels GmbH

Egregio Cliente,

l'apparecchio ha una garanzia di 5 anni dalla data di acquisto. Se inclusi, i pacchi batteria della serie X12V e X20V Team vengono forniti con una garanzia di 3 anni dalla data di acquisto. Qualora il prodotto presentasse dei difetti, al consumatore spettano diritti legali nei confronti del rivenditore. La garanzia di seguito descritta non costituisce alcun limite a tali diritti legali.

Condizioni di garanzia

Il periodo di garanzia decorre dalla data di acquisto. Si prega di conservare lo scontrino di cassa. Quest'ultimo è necessario come prova d'acquisto.

Qualora entro 5 anni a partire dalla data d'acquisto del prodotto si presentasse un difetto del materiale o di fabbricazione, provvederemo a nostra discrezione a riparare o a sostituire gratuitamente il prodotto oppure a rimborsare il prezzo d'acquisto. Questa prestazione di garanzia ha come presupposto che l'apparecchio guasto e la prova d'acquisto (scontrino di cassa) siano presentati entro il termine di 5 anni e che si descriva per iscritto in cosa consiste il difetto e quando si è evidenziato.

Se il vizio rientra nell'ambito della nostra garanzia, il Suo prodotto verrà riparato o sostituito da uno nuovo. Con la riparazione o la sostituzione del prodotto non decorre un nuovo periodo di garanzia.

Periodo di garanzia e diritti legali di rivendicazione di vizi

Il periodo di garanzia non viene prolungato da interventi in garanzia. Ciò vale anche per le parti sostituite e riparate. Danni e vizi eventualmente già presenti al momento dell'acquisto devono venire segnalati immediatamente dopo che l'apparecchio è stato disimballato. Le riparazioni eseguite dopo la scadenza del periodo di garanzia sono a pagamento.

Ambito della garanzia

L'apparecchio è stato prodotto con cura secondo severe direttive qualitative e debitamente collaudato prima della consegna.

La prestazione in garanzia vale per difetti del materiale o di fabbricazione. Questa garanzia non si estende a componenti del prodotto esposti a normale logorio, che possono pertanto essere considerati come componenti soggetti a usura (esempio capacità della batteria, calcificazione, lamine, pneumatici, filtri, spazzole, lame per seghe, lame di ricambio, carta vetrata...). La garanzia non si estende altresì a danni che si verificano su componenti delicati (esempio interruttori, parti realizzate in vetro, schermi, accessori vari) nonché danni derivanti dal trasporto o altri incidenti.

Per tali componenti valgono esclusivamente le disposizioni in materia di garanzia previste dalla legge.

Questa garanzia decade se il prodotto è stato danneggiato oppure utilizzato o sottoposto a interventi di manutenzione in modo non conforme. Per un utilizzo adeguato del prodotto si devono rigorosamente rispettare tutte le istruzioni espresse nel manuale di istruzioni per l'uso. Si devono assolutamente evitare modalità di utilizzo e azioni che il manuale di istruzioni per l'uso sconsiglia o da cui esso mette in guardia.

Il prodotto è destinato esclusivamente all'uso domestico e non a quello commerciale. La garanzia decade in caso di impiego improprio o manomissione, uso della forza e interventi non eseguiti dalla nostra filiale di assistenza autorizzata.

La garanzia non si applica nei seguenti casi

- normale usura della capacità della batteria
- uso commerciale del prodotto
- danneggiamento o modifica del prodotto da parte del cliente
- mancata osservanza delle prescrizioni di sicurezza e manutenzione, errori di utilizzo
- danni derivanti da eventi naturali

Trattamento dei casi di garanzia

Per garantire una rapida evasione della Sua richiesta, La preghiamo di seguire le seguenti istruzioni:

- Tenga a portata di mano per qualsiasi richiesta lo scontrino di cassa e il codice dell'articolo (IAN) 463350_2404 come prova di acquisto.
- Il codice dell'articolo è riportato sulla targhetta identificativa o su un'incisione presenti sul prodotto, sul frontespizio del manuale di istruzioni (in basso a sinistra) o su un adesivo applicato alla parte posteriore o inferiore del prodotto.

- Qualora si presentassero malfunzionamenti o altri tipi di difetti, contattare subito l'assistenza clienti per telefono o tramite l'apposito modulo di contatto riportato nella pagina parkside-diy.com nella categoria Assistenza.
- Una volta che il prodotto è stato registrato come difettoso, lo può poi spedire a nostro carico, provvedendo ad allegare la prova di acquisto (scontrino di cassa), una descrizione del vizio e l'indicazione della data in cui si è presentato, all'indirizzo del servizio di assistenza clienti che Le è stato comunicato.



Sul sito parkside-diy.com è possibile consultare e scaricare questo e molti altri manuali. Con questo codice QR si giunge direttamente al sito parkside-diy.com. Selezionare

il Paese e cercare i manuali di istruzioni con l'apposita funzione di ricerca. Inserendo il Codice articolo (IAN) 463350_2404 si può consultare il manuale di istruzioni del proprio articolo.

Assistenza

IT Assistenza Italia
Tel.: 800172663
Modulo di contatto su
parkside-diy.com

IAN 463350_2404

Importatore

Badi che il seguente indirizzo non è quello del servizio di assistenza clienti. Contatti innanzitutto il servizio di assistenza clienti indicato.

KOMPERNASS HANDELS GMBH
BURGSTRASSE 21
44867 BOCHUM
GERMANIA
www.kompernass.com

Traduzione della dichiarazione di conformità originale

KOMPERNASS HANDELS GMBH, responsabile della documentazione: nella persona del Sig. Semi Uguzlu, BURGSTR. 21, 44867 BOCHUM, Germania, dichiara con la presente che questo prodotto è conforme alle norme, ai documenti normativi e alle direttive CE seguenti:

Direttiva macchine
(2006/42/EC)

Compatibilità elettromagnetica
(2014/30/EU)

Direttiva RoHS
(2011/65/EU)*

* Il produttore è il responsabile esclusivo del rilascio di questa dichiarazione di conformità. L'oggetto della dichiarazione sopra descritto soddisfa le prescrizioni della Direttiva 2011/65/EU del Parlamento Europeo e del Consiglio Europeo dell'8 giugno 2011 sulla restrizione dell'uso di determinate sostanze pericolose nelle apparecchiature elettriche ed elettroniche.

Norme armonizzate utilizzate

EN 62841-1:2015/A11:2022

EN 62841-2-17:2017

EN IEC 55014-1:2021

EN IEC 55014-2:2021

EN IEC 61000-3-2:2019/A1:2021

EN 61000-3-3:2013/A2:2021

EN IEC 63000:2018

Denominazione della macchina: Fresatrice multifunzione PPMF 710 A1

Anno di produzione: 10–2024

Numero di serie: IAN 463350_2404

Bochum, 12/08/2024



Semi Uguzlu
- Responsabile qualità -

Con riserva di modifiche tecniche volte al miglioramento del prodotto.

Tartalomjegyzék

Bevezető	172
Rendeltetésszerű használat	172
A készülék leírása	172
A csomag tartalma	173
Műszaki adatok	173
Elektromos kéziszerszámokra vonatkozó általános biztonsági utasítások	174
1. Munkahelyi biztonság	174
2. Elektromos biztonság	174
3. Személyi biztonság	175
4. Az elektromos kéziszerszám használata és kezelése	175
5. Szerviz	176
Felületmarókra vonatkozó biztonsági utasítások	176
Kiegészítő utasítások	176
Eredeti tartozékok/kiegészítő eszközök	177
Üzembe helyezés előtt	177
Marószerszám behelyezése	177
Elszívócsonk csatlakoztatása a felületmaró modulon	177
Elszívócsonk csatlakoztatása az élmaró modulon	178
Befogógyűrű cseréje	178
Üzembe helyezés	178
Többfunkciós marógép összeszerelése/szét szerelése	178
Marásmélység beállítása (szögmaró/élmaró)	178
Marásmélység beállítása (felületmaró)	179
Be- és kikapcsolás	180
Fordulatszám kiválasztása	180
Marásirány	180
Marás	180
Másolóhüvely behelyezése	180
Marás másolóhüvellyel	181
Párhuzamos ütköző beállítása és felszerelése	181
Marás párhuzamos ütközővel	181
A szögmaró modul használata	182
Az élmaró modul használata	182
Karbantartás és tisztítás	182
Szénkefék cseréje	182
Tisztítás	183
Ártalmatlanítás	183
Jótállási tájékoztató	185
Az eredeti megfelelőségi nyilatkozat fordítása	187

Bevezető

Gratulálunk új készüléke megvásárlásához. Vásárlásával kiváló minőségű termék mellett döntött. A használati útmutató a termék része. Fontos tudnivalókat tartalmaz a biztonságra, a használatra és az ártalmatlanításra vonatkozóan. A termék használata előtt ismerkedjen meg valamennyi használati és biztonsági utasítással. A terméket csak a leírtak szerint és a megadott célokra használja. A termék harmadik személynek történő továbbadása esetén adja át a termékhez tartozó valamennyi leírást is.

Rendeltetésszerű használat

A készülék stabil felületen fában, műanyagban és könnyűszerkezetű anyagokban hornyok, élek, profilok és hosszanti lyukak marására, valamint másolómarásra készült. A készülék nem alkalmas szabadban történő üzemeltetésre. Minden egyéb felhasználási mód vagy a gép módosítása rendeltetésellenesnek minősül és jelentős balesetveszélyt rejt magában. A készülék nem alkalmas ipari használatra.

A készülék leírása

- 1 többfunkciós marógép
- 2 be-, kikapcsoló
- 3 fordulatszám-fokozat
- 4 skála
- 5 befogógyűrű 8 mm
- 6 hollandi anya
- 7 élmaró modul
- 8 szorítókar
- 9 felületmaró modul markolata
- 9a felületmaró modul
- 10 beállítócsavar
- 11 recézett fejű csavar
- 12 reteszelő csavar

- 13 párhuzamos ütköző befogója
- 14 reteszelő csavar (előre felszerelve az élmaró modulra)
- 15 szárnyascsavar
- 16 párhuzamos ütköző
- 17 reteszelő csavar
- 18 furat az elszívócsonkhoz
- 19 alaplemez
- 20 csúszólemez
- 21 lépcsős ütköző
- 22 mélységütköző (marásmélység-beállító skála)
- 23 reteszelő csavar
- 24 szorítókar
- 25 forgószabályozó (marásmélység-finombeállító)
- 26 reteszelő csavar
- 26a skála szögbeállításához
- 26b reteszelő csavar
- 27 szögmaró modul
- 28 szorítókar
- 29 beállítócsavar
- 30 orsóreteszelő gomb
- 31 fordulatszám-előválasztó
- 32 kapcsolózár

A ábra

- 33 elszívócsonk a felületmaró modulhoz
- 34 elszívócsonk az élmaró modulhoz
- 35 befogógyűrű 6 mm
- 36 villáskulcs
- 37 másolóhüvely 16 mm (a felületmaró modulhoz)
- 38 másolóhüvely 10 mm (az élmaró modulhoz)
- 39 másolóhüvely futógyűrűje

A csomag tartalma

- 1 multifunkciós marógép
- 1 felületmaró modul
- 1 szögmaró modul
- 1 élmaró modul
- 1 párhuzamos ütköző
- 1 villáskulcs
- 2 elszívócsonk
- 1 befogógyűrű 6 mm
- 1 befogógyűrű 8 mm (előre felszerelve)
- 2 másolóhüvely (10 mm + 16 mm)
- 1 hordtáska
- 1 használati útmutató

Műszaki adatok

Teljesítményfelvétel 710 W

Névleges feszültség 230 V ~, 50 Hz

Érintésvédelmi

osztály II/□ (kettős szigetelés)

Névleges üresjárati

fordulatszám n_0 10 000–34 000 min⁻¹

- 1. fokozat = kb. 10.000 min⁻¹
- 2. fokozat = kb. 12.000 min⁻¹
- 3. fokozat = kb. 17.000 min⁻¹
- 4. fokozat = kb. 22.000 min⁻¹
- 5. fokozat = kb. 27.000 min⁻¹
- 6. fokozat = kb. 34.000 min⁻¹

Felületmaró löket-

magassága 0–40 mm

Élmaró löketmagassága 0–35 mm

Szerszámbefogó 6/8 mm

Zajkibocsátási érték

A zaj mért értéke az EN 62841 szabvány szerint került meghatározásra. Az elektromos kéziszerszám A-súlyozott zajszintjének jellemző értéke:

Hangnyomásszint $L_{PA} = 83,9$ dB

Bizonytalansági érték $K_{PA} = 3$ dB

Hangerőszint $L_{WA} = 91,9$ dB

Bizonytalansági érték K $K_{WA} = 3$ dB

Viseljen hallásvédőt!

Rezgés kibocsátási érték

Rezgés összértéke (három irány vektorösszege), az EN 62841 szabvány szerint mérve:

Kéz-/karvibráció $a_h < 2,5$ m/s²

Bizonytalansági érték $K = 1,5$ m/s²

TUDNIVALÓ

- ▶ A megadott rezgésösszértékek és a megadott zajkibocsátási értékek szabványos mérési eljárással lettek meghatározva és felhasználhatók az elektromos kéziszerszámok egymással történő összehasonlítására.
- ▶ A megadott rezgésösszértékek és a megadott zajkibocsátási értékek a terhelés előzetes becsülésére is felhasználhatók.

⚠ FIGYELMEZTETÉS!

- ▶ A rezgés- és zajkibocsátás az elektromos kéziszerszám tényleges használata során a megadott értékektől eltérhet annak függvényében, hogy miként és hogyan használja az elektromos kéziszerszámot, és különösen, hogy milyen fajta munkadarabon dolgozik.
- ▶ Próbálja a rezgésterhelést a lehető legalacsonyabb szinten tartani. A rezgésterhelés csökkenthető például kesztyű viselésével a szerszám használata során, illetve a munkaidő korlátozásával. Ebben az esetben a működési ciklus minden részét figyelembe kell venni (például amikor az elektromos kéziszerszám ki van kapcsolva, és amikor bár be van kapcsolva, de terhelés nélkül működik).



Elektromos kéziszerszámokra vonatkozó általános biztonsági utasítások

⚠ FIGYELMEZTETÉS!

- ▶ **Tanulmányozza az elektromos kéziszerszámra vonatkozó összes biztonsági tudnivalót, utasítást, ábrát és műszaki adatot.** Az alábbi utasítások figyelmen kívül hagyása áramütést, tüzet és/vagy súlyos sérüléseket okozhat.

Őrizze meg az összes biztonsági tudnivalót és utasítást későbbi használatra. A biztonsági tudnivalókban használt „elektromos kéziszerszám” kifejezés hálózatról (hálózati vezetéken át) üzemeltetett elektromos kéziszerszámokra és akkumulátoros (hálózati vezeték nélküli) elektromos kéziszerszámokra vonatkozik.

1. Munkahelyi biztonság

- Tartsa tisztán és jól megvilágítva a munkaterületet.** A rendetlenség és a rosszul megvilágított munkaterület balesetet okozhat.
- Ne dolgozzon a készülékkel olyan robbanásveszélyes környezetben, ahol gyúlékony folyadékok, gázok vagy porok vannak jelen.** Az elektromos kéziszerszámok szikráznak, a szikra pedig meggyújthatja a port vagy gőzöket.
- Az elektromos kéziszerszám használata közben ne engedjen közel gyermekeket és más személyeket.** Ha elterelik a figyelmét, elveszítheti uralmát az elektromos kéziszerszám fölött.

2. Elektromos biztonság

- Az elektromos kéziszerszám csatlakozódugójának illeszkednie kell a csatlakozóaljzatba. A csatlakozódugót semmilyen módon nem szabad átalakítani. Ne használjon adapter-csatlakozókat földelt elektromos kéziszerszámokkal.** A nem módosított csatlakozódugó és a megfelelő csatlakozóaljzat használata csökkenti az elektromos áramütés veszélyét.
- Ügyeljen arra, hogy teste ne érintkezzen földelt felülettel, mint például csővezeték, fűtőtest, tűzhely vagy hűtőszekrény felületével.** Az áramütés kockázata nagyobb, ha a teste földelve van.
- Óvja az elektromos kéziszerszámot esőtől vagy nedvességtől.** Növeli az áramütés kockázatát, ha víz kerül az elektromos kéziszerszámba.
- Ne használja a csatlakozóvezetékét rendeltetésétől eltérő célra, ne hordozza és ne akassza fel az elektromos kéziszerszámot a kábelnél fogva és ne a vezetéknél fogva húzza ki a csatlakozódugót a csatlakozóaljzataból. Tartsa távol a csatlakozóvezetékét hőtől, olajtól, éles szegélyektől vagy mozgó alkatrészektől.** A sérült vagy összezsavarodott csatlakozóvezeték növeli az áramütés kockázatát.
- Ha a szabadban dolgozik az elektromos kéziszerszámmal, akkor csak olyan hosszabbító kábelt használjon, ami kültéri használatra is alkalmas.** A kültéri használatra alkalmas hosszabbító kábellel csökkentheti az áramütés veszélyét.
- Ha az elektromos kéziszerszám nedves helyen történő használata elkerülhetetlen, használjon áramvédőkapcsolót.** Az áramvédőkapcsoló használata csökkenti az áramütés veszélyének kockázatát.

3. Személyi biztonság

- a) **Legyen figyelmes, ügyeljen arra, amit csinál és megfontoltan végezze a munkát az elektromos kéziszerszámmal. Ne használjon elektromos kéziszerszámot, ha fáradt, vagy ha kábítószert, alkohol vagy gyógyszer hatása alatt áll.** Az elektromos kéziszerszám használata közben már egy pillanatnyi figyelmetlenség is komoly sérüléseket okozhat.
- b) **Viseljen egyéni védőeszközt és mindig vegyen fel védőszemüveget.** Az elektromos kéziszerszám jellegének és felhasználási területének megfelelő egyéni védőeszköz, például pormaszk, csúszásmentes biztonsági cipő, védősisak vagy hallásvédő használata csökkenti a személyi sérülések veszélyét.
- c) **Előzze meg a készülék véletlenszerű bekapcsolását. Győződjön meg arról, hogy az elektromos kéziszerszám ki van kapcsolva, mielőtt a villamos hálózatra és/vagy az akkumulátorra csatlakoztatja, illetve kézbe veszi vagy viszi.** Balesetet okozhat, ha az elektromos kéziszerszám hordozása közben az ujjja a kapcsolón van vagy az elektromos kéziszerszám már bekapcsolt állapotban van, amikor az áramellátásra csatlakoztatja.
- d) **Az elektromos kéziszerszám bekapcsolása előtt távolítsa el a beállításhoz használt szerszámokat vagy csavarkulcsokat.** Az elektromos kéziszerszám forgó részében maradt szerszám vagy kulcs balesetet okozhat.
- e) **Kerülje a normálistól eltérő testtartást. Vegyen fel stabil, biztonságos álló helyzetet és őrizze meg folyamatosan az egyensúlyát.** Ily módon váratlan helyzetekben is jobban úrrá tud lenni az elektromos kéziszerszámon.

- f) **Viseljen alkalmas ruházatot. Ne viseljen bő ruházatot vagy ékszert. Tartsa távol a haját és ruháját a mozgó részek-től.** A laza ruházat, ékszer vagy a hosszú haj beleakadhat a mozgó részekbe.
- g) **Amennyiben a készülékre porelszívó és porgyűjtő berendezés is szerelhető, akkor ezeket csatlakoztatni és megfelelően használni kell.** A porelszívó használata csökkentheti a por általi veszélyeztetést.
- h) **Ne gondolja, hogy biztonságban van, és ne hagyja figyelmen kívül az elektromos kéziszerszámokra vonatkozó biztonsági előírásokat akkor sem, ha többszöri munkavégzés után már jól ismeri az elektromos kéziszerszám használatát.** A figyelmetlen használat a másodperc töredéke alatt súlyos sérüléseket okozhat.

4. Az elektromos kéziszerszám használata és kezelése

- a) **Ne terhelje túl az elektromos kéziszerszámot. Használja mindig a munkájának megfelelő elektromos kéziszerszámot.** A megfelelő elektromos kéziszerszámmal jobban és biztonságosabban tud dolgozni a megadott teljesítmény-tartományban.
- b) **Ne használjon olyan elektromos kéziszerszámot, amelyiknek hibás a kapcsolója.** Ha az elektromos kéziszerszámot már nem lehet be- és kikapcsolni, akkor a használata veszélyes és meg kell javíttatni.
- c) **Húzza ki a hálózati csatlakozódugót a csatlakozóaljzatból és/vagy távolítsa el a levehető akkumulátort, mielőtt beállításokat végez a készüléken, betétszerszámokat cserél vagy az elektromos kéziszerszámot elteszi.** Ezzel a megelőző biztonsági intézkedéssel megakadályozható az elektromos kéziszerszám véletlen bekapcsolása.

- d) Tárolja a nem használt elektromos kéziszerszámot gyermekektől elzárva. Ne engedje, hogy olyan személyek használják az elektromos kéziszerszámot, akik nem ismerik annak használatát vagy nem olvasták az erre vonatkozó utasításokat. Az elektromos kéziszerszámok veszélyesek, ha tapasztalatlan személyek használják azokat.
- e) Gondosan ápolja az elektromos kéziszerszámokat és a betétszerszámokat. Ellenőrizze, hogy a mozgó részek tökéletesen működnek és nincsenek beszorulva, részei nincsenek eltörve vagy olyannyira megsérülve, hogy az befolyásolná az elektromos kéziszerszám működését. Az elektromos kéziszerszám használata előtt javíttassa meg a sérült részeket. Sok balesetet a rosszul karbantartott elektromos kéziszerszámok okoznak.
- f) Tartsa mindig élesen és tisztán a vágószerszámokat. A gondosan karbantartott éles vágóeszközök kisebb valószínűséggel szorulnak be és könnyebben irányíthatók.
- g) Használja az elektromos kéziszerszámot, a betétszerszámokat stb. a jelen utasításoknak megfelelően. Vegye figyelembe a munkakörülményeket és az elvégzendő feladatot. Az elektromos kéziszerszám nem rendeltetésszerű használata veszélyes helyzeteket teremthet.
- h) Tartsa szárazon, tisztán és olaj- illetve zsírmentesen a markolatokat és fogófelületeket. A csúszós markolatok és fogófelületek nem teszik lehetővé az elektromos kéziszerszám biztonságos használatát és irányítását váratlan helyzetekben.

5. Szerviz

- a) **Az elektromos kéziszerszámot csak képzett szakemberrel és csak eredeti cserealkatrészekkel javíttassa.** Ezzel biztosítható az elektromos kéziszerszám hosszan tartó és biztonságos működése.

Felületmarókra vonatkozó biztonsági utasítások

- a) **Az elektromos kéziszerszámot csak a szigetelt markolatánál fogja meg, mivel a maró saját csatlakozóvezetékéhez érhet.** A feszültség alatt álló vezetékkel való érintkezés feszültség alá helyezheti a készülék fém alkatrészeit is, ez pedig elektromos áramütést okozhat.
- b) **Erősítse és rögzítse a munkadarabot satuval vagy más módon egy stabil felületen.** Ha a munkadarabot csak kézzel tartja vagy testével támasztja, a munkadarab nem elég stabil és elveszítheti uralmát felette.

- Viseljen porvédő maszkot.

Kiegészítő utasítások

- **A marószerszámok megengedett legnagyobb fordulatszámának legalább annyinak kell lennie, mint az elektromos kéziszerszámon megadott legnagyobb fordulatszám.** A megengedettnél gyorsabban forgó tartozék széttörhet.
- **A maróknak és egyéb tartozékoknak pontosan kell illeszkedniük az elektromos kéziszerszám befogógyűrűjébe (6/8 mm tengelyátmérő).** Az olyan marószerszámok, amelyek nem illeszkednek pontosan az elektromos kéziszerszám befogógyűrűjébe, nem egyenletesen fogognak, erősen vibrálnak, és előfordulhat, hogy a kezelő ezáltal elveszíti uralmát a készülék felett.

- **Az elektromos kéziszerszámot csak bekapcsolt állapotban vezesse a munkadarab felé.** Ellenkező esetben visszaütés veszélye áll fenn, ha a cserélhető szerszám megakad a munkadarabban.
- **Ne nyúljon kezével a marási területbe és a marószerszámhoz. Másik kezével tartsa a segédmarkolatot vagy a motorházat.** Ha két kézzel tartja a marógépet, akkor a marószerszám nem okozhat sérülést a kezén.
- **Ne marjon fémtárgyakat, szögeket vagy csavarokat.** A marószerszám megrongálódhat és fokozott rezgést okozhat.
- **Használjon megfelelő keresőkészüléket a rejtett tápvezetékek felkutatásához vagy érdeklődjön a helyi közművállalatnál.**
Az elektromos vezetékekkel való érintkezés tüzet vagy áramütés okozhat. Gázvezeték sérülése robbanást okozhat. Vízvezetékbe hatolás anyagi károkat okoz.
- Nem szabad túllépni a szerszámon megadott legmagasabb fordulatszámot.
- Ne használjon olyan szerszámokat, amelyek repedések láthatók.

Eredeti tartozékok/kiegészítő eszközök

- Csak a használati útmutatóban megadott tartozékokat és kiegészítő eszközöket használja, ill. amelyek befogója kompatibilis a készülékkel.

Üzembe helyezés előtt

Marószerszám behelyezése

⚠ FIGYELMEZTETÉS! SÉRÜLÉSVESZÉLY!

- ▶ A készüléken történő bármilyen munkavégzés előtt kapcsolja ki a készüléket és húzza ki a csatlakozódugót a hálózati csatlakozójelzatról.
- ◆ Nyomja meg és tartsa lenyomva az orsóreteszelő gombot **30**. Az orsóretesznek a tengelybe kell merülnie.
- ◆ Csavarja le a villáskulccsal **35** a hollandi anyát **6** az óramutató járásával ellentétes irányba.
- ◆ Engedje el az orsóreteszelő gombot **30**.
- ◆ Helyezze be a marószerszámot. Tolja be legalább 20 mm-re.
- ◆ Nyomja meg és tartsa lenyomva az orsóreteszelő gombot **30**. Az orsóretesznek a tengelybe kell merülnie.
- ◆ Húzza meg a hollandi anyát **6** a villáskulccsal **35**.
- ◆ Engedje el az orsóreteszelő gombot **30**.

Elszívócsonk csatlakoztatása a felületmaró modulon

- ◆ Csavarja le a reteszelő csavart **17**.
- ◆ Helyezze az elszívócsonkot **33** az elszívócsonkhoz kialakított furatra **18**. Ügyeljen arra, hogy az elszívócsonkon **33** lévő kiálló rész a felületmaró modul **9a** bevágásába illeszkedjen, majd húzza meg a reteszelő csavart **17** az elszívócsonkon **33** (D ábra).
- ◆ Az elszívócsonk **33** levételéhez alkalmazza az összeszerelési eljárást fordított sorrendben.
- ◆ Csatlakoztasson egy engedélyezett porés forgácselszívót az elszívócsonkra **33**.

Elszívócsonk csatlakoztatása az élmaró modulon

- ◆ Helyezze az elszívócsonkot **34** az élmaró modulon **7** erre a célra kialakított vágatra.
- ◆ Távolítsa el a reteszelő csavart **12**.
- ◆ Rögzítse az elszívócsonkot **34** a reteszelő csavarral **12** (E ábra).
- ◆ Az elszívócsonk **34** levételéhez alkalmazza az összeszerelési eljárást fordított sorrendben.
- ◆ Csatlakoztasson egy engedélyezett porés forgácselszívót az elszívócsonkra **34**.

Befogógyűrű csere

TUDNIVALÓ

- ▶ Használja a 8 mm-es szárral rendelkező maróhoz a már előre felszerelt befogógyűrűt **5** (8 mm). 6 mm-es szárral rendelkező maróhoz cserélje ki a befogógyűrűt az alábbiakban leírt módon.
- ◆ Nyomja meg és tartsa lenyomva az orsóreteszelő gombot **30**. Az orsóreteszének a tengelybe kell merülnie.
- ◆ Csavarja le a villáskulccsal **35** a hollandi anyát **6** az óramutató járásával ellentétes irányba, hogy le tudja venni a befogógyűrűt **5** (8 mm).
- ◆ Helyezze be a befogógyűrűt **35** (6 mm). **FIGYELEM!** Csak akkor húzza meg a hollandi anyát **6** a villáskulccsal **35**, ha be van helyezve egy marószerszám. Ellenkező esetben megrongálódhat a befogógyűrű **5/35**.
- ◆ Engedje el az orsóreteszelő gombot **30**.

Üzembe helyezés

Többfunkciós marógép összeszerelése/szét szerelése

Felületmaró modul **9a** / Szögmaró modul **27**

- ◆ Nyissa ki az adott szorítókart **8/28**, majd vezesse be a többfunkciós marógépet **1** a megfelelő modulba.

A többfunkciós marógép **1** vezetőhornyának a mindenkor marókosár kiálló részéhez kell igazodnia.

- ◆ Csukja le az adott szorítókart **8/28**.

Élmaró modul **7**

- ◆ Csavarja ki a recézett fejű csavart **11**, majd vezesse be a többfunkciós marógépet **1** a modulba.

A többfunkciós marógép **1** vezetőhornyának a marókosár kiálló részéhez kell igazodnia.

- ◆ Húzza meg megfelelően a recézett fejű csavart **11**.

Marásmélység beállítása (szögmaró/élmaró)

⚠ FIGYELMEZTETÉS! **SÉRÜLÉSVESZÉLY!**

- ▶ A készüléken történő bármilyen munkavégzés előtt kapcsolja ki a készüléket és húzza ki a csatlakozódugót a hálózati csatlakozóaljzatból.
- ◆ A marási mélység beállításához fordítsa fejjel lefelé az összeszerelt készüléket és helyezze sima felületre.
- ◆ Nyissa ki a szorítókart **23**, illetve csavarja ki a recézett fejű csavart **11**.
- ◆ Ezután állítsa be az alaplemezt a beállítócsavar **23/10** elforgatásával (lásd F/G ábra).
- ◆ Zárja be a szorítókart **23**, illetve ismét húzza meg a recézett fejű csavart **11**.

Marásmélység beállítása (felületmaró)

⚠ FIGYELMEZTETÉS! SÉRÜLÉSVESZÉLY!

- ▶ A készüléken történő bármilyen munkavégzés előtt kapcsolja ki a készüléket és húzza ki a csatlakozódugót a hálózati csatlakozóaljzattól.
- ◆ Ellenőrizze, hogy a szorítókar **24** reteszelve van. Ha kilazult, fordítsa el az óramutató járásával ellentétes irányba, hogy reteszelve legyen.
- ◆ Állítsa a készüléket a megmunkálandó munkadarabra.
- ◆ Forgassa el a lépcsős ütközőt **21** addig, hogy az a legalsó pozícióban (0 mm) rögzüljön. A mélységütköző **22** ekkor egy vonalban van a legalsó pozícióval (0 mm).
- ◆ Csavarja ki a reteszelő csavart **23**.
- ◆ Oldja ki a szorítókart **24** az óramutató járásával megegyező irányba történő elforgatással és nyomja a készüléket lefelé, hogy a marószerszám a munkadarab felületéhez érjen (H ábra).
- ◆ Reteszelve a szorítókart **24** az óramutató járásával ellentétes irányba történő elforgatással.
- ◆ Tolja lefelé a mélységütközőt **22** addig, hogy az a lépcsős ütköző **21** legalsó pozícióján (0 mm) legyen (I ábra).
- ◆ Állítsa be a mélységütközőt **22** a kívánt marásmélységre, húzza meg a reteszelő csavart **23**.

TUDNIVALÓ

- ▶ A marásmélység-beállító skálán (mélységütköző) **22** megjelenített érték nem a tényleges marásmélység. Ezt mindig a marásmélység-beállító skálán (mélységütköző) **22** kiválasztott ponthoz viszonyítva kell beállítani.

- ◆ Oldja ki a szorítókart **24** és vezesse vissza felfelé a készüléket (J ábra).

- ◆ Ellenőrizze a marásmélységet gyakorlati próbával.

Marásmélység utólagos beigazítása

- ◆ A marásmélység a forgószabályozóval **25** utólag beigazítható.
- ◆ Oldja ki a szorítókart **24** az óramutató járásával megegyező irányba történő elforgatással. Nyomja a készüléket lefelé, hogy a mélységütköző **22** a lépcsős ütközőn **21** legyen.
- ◆ Reteszelve a szorítókart **24** az óramutató járásával ellentétes irányba történő elforgatással.
- ◆ Csavarja ki a reteszelő csavart **23**. Állítsa be a forgószabályozóval **25** a marásmélység-beállító skálát (mélységütköző) **22** úgy, hogy pl. pontosan a nullpontot tudja beállítani. Ismét húzza meg a reteszelő csavart **23**.
- ◆ Oldja ki a szorítókart **24** az óramutató járásával megegyező irányba történő elforgatással és vezesse vissza felfelé a készüléket. Ellenőrizze a marásmélységet további gyakorlati próbával.

Marásmélység beállítása lépcsős ütközővel

TUDNIVALÓ

- ▶ A lépcsős ütközőt **21** nagyobb marásmélységek esetén több fokozatban kisebb forgácsolótávoltással használhatja.
- ◆ Állítsa be a kívánt marásmélységet a lépcsős ütköző **21** legalsó fokára (0 mm) (a fent leírtak szerint).
- ◆ Ezután állítsa be az első megmunkálási lépésekhez a magasabb fokokat.
- ◆ Ellenőrizze a marásmélységet gyakorlati próbával.

Be- és kikapcsolás

⚠ FIGYELMEZTETÉS! SÉRÜLÉSVESZÉLY!

- ▶ Viseljen védőkesztyűt, ha hozzá ér a fém készülékházhoz, mert működés közben felforrósodhat.

Bekapcsolás

- ◆ Nyomja meg a kapcsolózárt **32**. Ez 10 másodpercig marad aktív.
- ◆ Tartsa lenyomva a be-, kikapcsoló gombot **2** kb. 2 másodpercig, vagy
- ◆ nyomja meg a be-, kikapcsoló gombot **2** kétszer egymás után gyorsan, ha a készüléket tartós üzemmódba kívánja kapcsolni.

Kikapcsolás

- ◆ Nyomja meg a be-, kikapcsoló gombot **2**.

Fordulatszám kiválasztása

- ◆ Nyomja meg a kapcsolózárt **32**.
- ◆ Állítsa be a szükséges fordulatszámot a fordulatszám-előválasztóval **31**. A fordulatszám-fokozat **3** megfelelő számjegye világít, az alábbi jelentéstartalommal:
 1. fokozat = kb. 10.000 min⁻¹
 2. fokozat = kb. 12.000 min⁻¹
 3. fokozat = kb. 17.000 min⁻¹
 4. fokozat = kb. 22.000 min⁻¹
 5. fokozat = kb. 27.000 min⁻¹
 6. fokozat = kb. 34.000 min⁻¹

Marásirány

A marásnak mindig a marószerszám forgásiirányával ellentétes irányban kell történnie (ellentétes irány). **FIGYELEM!** Ha a forgásiiránnyal azonos irányba mar (azonos irány), akkor előfordulhat, hogy az elektromos kéziszerszám kirántódik a kezéből.

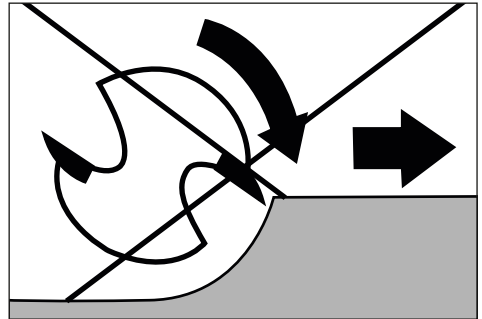
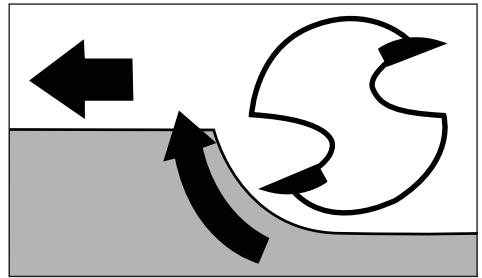

Marás

Állítsa be a marásmélységet az előzőekben leírtak szerint.

- ◆ Állítsa a készüléket a megmunkálandó munkadarabra és kapcsolja be.
- ◆ Oldja ki a szorítókart **24** az óramutató járásával megegyező irányba történő elforgatással. Nyomja lefelé a készüléket addig, hogy a mélységütköző **22** a lépcsős ütközőn **21** legyen.
- ◆ Reteszelve a készüléket a szorítókar **24** óramutató járásával ellentétes irányba történő elforgatásával.
- ◆ Végezze a marást egyenletes sebességgel és egyenletes rányomással.

Másolóhüvely behelyezése

Másolóhüvely **37** / **38** használatával sablonok másolhatók a munkadarabra.

TUDNIVALÓ

- ▶ A sablonnak legalább olyan magasnak kell lennie, mint a másolóhüvely **37** / **38** futógyűrűje **39**.
- ▶ Válasszon a másolóhüvely **37** / **38** belső átmérőjénél kisebb marószerszámot.

Másolóhüvely élmaróhoz (B ábra)

- ◆ Távolítsa el az élmaró modul **7** alapelemén lévő 4 csavart és válassza le az alapelemet.
- ◆ Helyezze be a másolóhüvelyt **38** a talplemezen lévő nyílásba.
- ◆ Rögzítse újból az alapelemet az élmaró modulon **7** a 4 csavarral (lásd a B ábrát).

Másolóhüvely felületmaróhoz (C ábra):

- ◆ Távolítsa el a felületmaró modul **9a** csúszólapján **20** lévő 2 csavart **A**.
- ◆ Helyezze be alulról a másolóhüvelyt **37** a csúszólapba **20**.
- ◆ Rögzítse a másolóhüvelyt **37** a csúszólap **20** két csavarjával **A**. Ügyeljen arra, hogy a másolóhüvely **37** megfelelően legyen behelyezve – a futógyűrűnek **39** lefelé kell néznie (lásd a C ábrát).

Marás másolóhüvellyel

- ◆ Rögzítse a sablont a munkadarabon.
- ◆ Helyezze a szerszámot a másolóhüvellyel **37** / **38** a sablonhoz.
- ◆ Állítsa be a kívánt marásmélységet.
- ◆ Vezesse a készüléket a kiálló másolóhüvellyel **37** / **38** a sablon oldalszéle mentén. Enyhe nyomással dolgozzon.

TUDNIVALÓ

- ▶ A másolóhüvely és a marószerszám eltérő átmérője miatt a munkadarab a sablonnál valamivel kisebb méretűre lesz vágva.

Párhuzamos ütköző beállítása és felszerelése

- ◆ Csavarja ki a szárnyascsavart **15** a párhuzamos ütközőn **16**.
- ◆ Állítsa be a kívánt távolságot.
- ◆ Húzza meg a szárnyascsavart **15** a párhuzamos ütközőn **16**.
- ◆ Távolítsa el a reteszelő csavart **14** az élmaró modulról **7**.
- ◆ Rögzítse a párhuzamos párhuzamos ütközőt **16** a reteszelő csavarral **14** a párhuzamos ütköző befogóján **13** (K ábra).

TUDNIVALÓ

- ◆ A párhuzamos ütközőt **16** az élmaró modul **7** hátoldalára is felszerelheti. Ehhez használja a reteszelő csavart **14**.

Marás párhuzamos ütközővel

- ◆ Állítsa be a párhuzamos ütközőt **16** a szükséges méretnek megfelelően.
- ◆ Helyezze a párhuzamos ütközőt **16** a munkadarab széléhez.
- ◆ Végezze a marást egyenletes sebességgel és egyenletes rányomással (L/M ábra).

TUDNIVALÓ

- ▶ Ha a munkadarab szelétől a maráspontig terjedő távolság túl nagy a párhuzamos ütköző számára, vagy ha a munkadarabnak nincs egyenes széle, rögzítsen egy egyenes léccet a munkadarabhoz, és annak élét használja vezetőként a marómodulok alapeleméhez.

A szögmaró modul használata

⚠ FIGYELMEZTETÉS! SÉRÜLÉSVESZÉLY!

- ▶ A készüléken történő bármilyen munkavégzés előtt kapcsolja ki a készüléket és húzza ki a csatlakozódugót a hálózati csatlakozóaljzattól.
- ◆ Készítse elő a többfunkciós marógépet **1** az előzőekben leírtak szerint.
- ◆ Állítsa be a szükséges marásmélységet a többfunkciós marógépen **1** lévő skálán **4**.
- ◆ Oldja ki a szorítókart **28** és forgassa el a beállítócsavart **29** a kívánt marásmélységre (G ábra).
- ◆ Zárja vissza a szorítókart **28**.

TUDNIVALÓ

- ▶ A tényleges munkadarab megmunkálása előtt végezzen próbavágást.
- ◆ Csavarja ki a reteszelő csavarokat **26/26b**, majd döntse a többfunkciós marógépet **1** a kívánt szögbe. A beállított szög könnyen leolvasható a reteszelő csavarnál **26** lévő skálán **26a**.
- ◆ Ismét húzza meg a reteszelő csavarokat **26/26b**.
- ◆ Végezze a marást egyenletes sebességgel és egyenletes rányomással.
- ◆ A szétszerelés fordított sorrendben történik.

Az élmaró modul használata

⚠ FIGYELMEZTETÉS! SÉRÜLÉSVESZÉLY!

- ▶ A készüléken történő bármilyen munkavégzés előtt kapcsolja ki a készüléket és húzza ki a csatlakozódugót a hálózati csatlakozóaljzattól.
- ▶ Az élmaró modul **7** használata esetén mindig használja az elszívócsontot **34**.

- ◆ Helyezze be a többfunkciós marógépet **1** az előzőekben leírtak szerint.
- ◆ Állítsa be a szükséges marásmélységet a többfunkciós marógépen **1** lévő skálán **4**.
- ◆ Csavarja ki a recézett fejű csavart **11** és forgassa el a beállítócsavart **10** a kívánt marásmélységre (F ábra).
- ◆ Ismét húzza meg a recézett fejű csavart **11**.

TUDNIVALÓ

- ▶ A tényleges munkadarab megmunkálása előtt végezzen próbavágást.
- ◆ Végezze a marást egyenletes sebességgel és egyenletes rányomással.
- ◆ A szétszerelés fordított sorrendben történik.

TUDNIVALÓ

- ▶ A párhuzamos ütközőt **1b** az élmaró modul hátoldalára is felszerelheti (lásd a „Párhuzamos ütköző beállítása és felszerelése” fejezetet).

Karbantartás és tisztítás

⚠ FIGYELMEZTETÉS! SÉRÜLÉSVESZÉLY!

- ▶ A készüléken történő bármilyen munkavégzés előtt kapcsolja ki a készüléket és húzza ki a csatlakozódugót a hálózati csatlakozóaljzattól.

Szénkefék cseréje

- Rendszeres időközönként ellenőrizze a szénkefék állapotát. Ha több mint félig elhasználódtak, cserélje ki azokat.

TUDNIVALÓ

- ▶ Mindig egyszerre cserélje ki a két szénkefét.
- ▶ Csak azonos szénkefákat használjon.

- ◆ A szénkefék cseréjéhez nyissa fel a fedelet **A** egy lapos csavarhúzó segítségével.

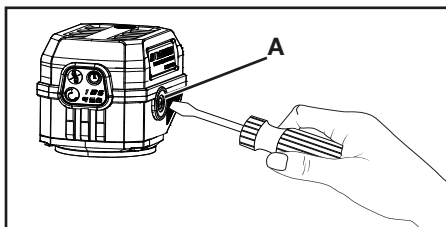

- ◆ Vegye ki az elhasználdott szénkefeket, majd helyezze be az újakat.
- ◆ Ezt követően helyezze vissza és rögzítse a fedelet **A**.
- ◆ Tegye ugyanezt az ellenkező oldalon.
- Mindig tartsa tisztán a szénkefeket, hogy azok szabadon tudjanak csúszni a tartóban.

Tisztítás

- A készüléknek mindig tisztának, száraznak és olaj- vagy kenőanyagmentesnek kell lenni.
- Ne hagyja, hogy folyadék kerüljön a készülék belsejébe.
- A készülékhez tisztításához használjon száraz törülőruhát. Soha ne használjon benzint, oldószert vagy olyan tisztítószert, amely kárt tesz a műanyagban.

⚠ FIGYELMEZTETÉS!

- Javítsassa készülékeit szervizben vagy villamosági szakemberrel és kizárólag eredeti alkatrészek felhasználásával. Ezzel biztosítható a készülék hosszan tartó biztonsága.
- Amennyiben a csatlakozóvezeték cseréje szükséges, azt a biztonságvesélyeztetésének elkerülése érdekében a gyártónak vagy képviselőjének kell elvégeznie.

Ártalmatlanítás

Csak Franciaországra vonatkozik:

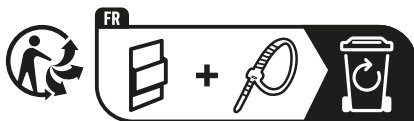

A termék, a csomagolás és a használati utasítás újrahasznosítható, a gyártó kiterjesztett felelőssége alá tartozik, és szelektív hulladékgyűjtéssel gyűjtik.

 Az áthúzott kerekesszeméttároló itt látható szimbóluma azt jelzi, hogy ez a készülék a 2012/19/EU irányelv hatálya alá tartozik. Ez az irányelv azt mondja ki, hogy a készüléket életciklusa végén nem szabad a szokásos háztartási hulladékkal ártalmatlanítani, hanem külön létrehozott gyűjtőhelyen, újrahasznosító központokban vagy hulladékkezelő üzemben kell leadni.

Ez az ártalmatlanítás az Ön számára díjtalan. Kímélje a környezetet és ártalmatlanítson szakszerűen.

Ha hulladékká vált készüléke személyes adatokat tartalmaz, akkor az Ön felelőssége ezeket törölni, mielőtt a készüléket visszaadja.



Az elhasználdott termék ártalmatlanításának lehetőségeiről tájékozódjon települése vagy városa önkormányzatánál.



A csomagolóanyagokat környezetbarát és hulladék-ártalmatlanítási szempontok szerint választottuk ki és ezért

újrahasznosíthatók. Ártalmatlanítsa a feleslegessé vált csomagolóanyagokat a hatályos helyi előírásoknak megfelelően.

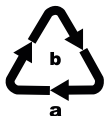

Ártalmatlanítsa a csomagolást környezetbarát módon. Vegye figyelembe a különböző csomagolóanyagokon lévő jelzéseket és adott esetben válassza külön

azokat. A csomagolóanyagok rövidítésekkel (a) és számjegyekkel (b) vannak megjelölve, az alábbi jelentéssel: 1–7: műanyagok; 20–22: papír és karton, 80–98: kompozit anyagok.

Spanyolországra vonatkozik:



A csomagolás papírból és/vagy kartonból lévő alkotóelemeket tartalmaz.



A csomagolás műanyagból és/vagy fémből lévő alkotóelemeket tartalmaz.

HU
JÓTÁLLÁSI TÁJÉKOZTATÓ

A termék megnevezése: Multifunkciós marógép	Gyártási szám: 463350_2404
A termék típusa: PPMF 710 A1	
A gyártó cégneve, címe és e-mail címe: KOMPERNASS HANDELS GMBH BURGSTRASSE 21, 44867 BOCHUM/ NÉMETORSZÁG info@kompernass.de	A szerviz neve, címe és telefonszáma: Szerviz Magyarország/Hornos Ltd. Zrinyi Utca 39, 2600 Vac, Tel.: 06800 21647
Az importáló/ forgalmazó neve és címe: Lidl Magyarország Kereskedelmi Bt., H-1037 Budapest, Rádl árok 6.	

1. A jótállási idő a Magyarország területén, Lidl Magyarország Kereskedelmi Bt. üzletében történt vásárlás napjától számított 5 év, amely jogvesztő. Ha a csomag tartalmazza, akkor az X12V és X20V Team termékcsalád akkumulátor-telepeire vállalunk 3 év garanciát a vásárlás napjától kezdve. A jótállási idő a fogyasztó részére történő átadással, vagy ha az üzembe helyezést a forgalmazó, vagy annak megbízottja végzi, az üzembe helyezés napjával kezdődik.
2. A jótállási igény a jótállási jeggyel és/vagy a vásárlást igazoló blokkal érvényesíthető. A jótállási jegy szabálytalan kiállítása, vagy átadásának elmaradása nem érinti a jótállási kötelezettség-vállalás érvényességét. Kérjük, hogy a vásárlás tényének és időpontjának bizonyítására őrizze meg a pénztári fizetésnél kapott jótállási jegyet és a vásárlást igazoló blokkot.
3. A vásárlástól számított három munkanapon belül érvényesített csereigény esetén a forgalmazó köteles a terméket kicserélni, feltéve ha a hiba a rendeltetészerű használatot akadályozza. A jótállási jogokat a termék tulajdonosaként a fogyasztó érvényesítheti az áruházakban, valamint a jótállási tájékoztatóban feltüntetett szervizekben. (A magyar Polgári Törvénykönyv alapján fogyasztónak minősül a szakmája, önálló foglalkozása vagy üzleti tevékenysége körén kívül eljáró természetes személy.)
A jótállás ideje alatt a fogyasztó hibás teljesítés esetén kérheti a termék kijavítását, kicserélését, vagy ha a termék nem javítható vagy cserélhető, vagy az a forgalmazónak aránytalan többletköltséggel járna, illetve a fogyasztó kijavításhoz, kicseréléshez fűződő érdeke alapos ok miatt megszűnt, árleszállítást kérhet, vagy elállhat a szerződéstől és visszakérheti a vételárat. A kijavítás során a termékbe csak új alkatrész kerülhet beépítésre.
4. A fogyasztó a hiba felfedezése után a lehető legrövidebb időn belül köteles a hibát bejelenteni és a terméket a jótállási jogok érvényesítése céljából átadni. A hiba felfedezésétől számított két hónapon belül bejelentett jótállási igényt időben közöltnek kell tekinteni. A közlés elmaradásából eredő kárért a fogyasztó felelős. A jótállási igény érvényesíthetőségének határideje a termék, vagy fődarabjának kicserélése esetén a csere napján újraindul.

5. A rögzített bekötésű, illetve a 10 kg-nál súlyosabb, vagy tömegközlekedési eszközön nem szállítható terméket az üzemeltetés helyén kell megjavítani. Abban az esetben, ha a javítás a helyszínen nem végezhető el, a termék ki- és visszaszereléséről, valamint szállításáról a forgalmazónak kell gondoskodnia.
6. A jótállás nem áll fenn, ha a hiba a nem rendeltetésszerű használatból, átalakításból, helytelen tárolásból, vagy a használati utasítástól eltérő kezelésből, vagy bármely a vásárlást követő behatásból fakad, vagy elemi kár okozta, és azt a forgalmazó, vagy a szerviz bizonyítja. A jótállás nem vonatkozik a mozgó kopó alkatrészek (mint pl. világítótestek, gumibroncok, fűrészlapok, cserepengék, csiszolópapír stb.) rendeltetésszerű felhasználására. A szerviz és a forgalmazó a kijavítás során nem felel a terméken a fogyasztó vagy harmadik személyek által tárolt adatokért vagy beállításokért.
7. Fogyasztói jogvita esetén a fogyasztó a megyei (fővárosi) kereskedelmi és iparkamarák mellett működő békéltető testület eljárását is kezdeményezheti.

A garanciális szerviz nem érvényes

- az akkumulátor-kapacitás normális elhasználódása esetén
- a termék ipari használata esetén
- ha az ügyfél megrongálja vagy megváltoztatja a terméket
- ha nem tartja be a biztonsági vagy karbantartási előírásokat, kezelési hiba esetén
- természeti események által okozott sérülések esetén

A jótállás a fogyasztó törvényből eredő szavatossági jogait és azok érvényesíthetőségét nem érinti.

Kijavítást ellenőrző szelvény:

A jótállási igény bejelentésének időpontja:	A hiba oka:
Javításra átvétel időpontja:	A hiba javításának módja:
A fogyasztó részére történő visszaadás időpontja:	
A szerviz bélyegzője, kelt és aláírása:	

Kicserélést ellenőrző szelvény:

A jótállási igény bejelentésének időpontja:
Kicserelés időpontja:
A cserélő bolt bélyegzője, kelt és aláírás:

Az eredeti megfelelőségi nyilatkozat fordítása

A KOMPERNASS HANDELS GMBH, a dokumentumért felelős: Semi Uguzlu,
BURGSTR. 21, 44867 BOCHUM, Németország, ezennel igazoljuk, hogy ez a termék
megfelel az alábbi szabványoknak, normatív dokumentumoknak és EK-irányelveknek:

Gépekre vonatkozó irányelv

(2006/42/EC)

Elektromágneses összeférhetőség

(2014/30/EU)

RoHS irányelv

(2011/65/EU)*

* A megfelelőségi nyilatkozat kiállításáért kizárólag a gyártó felel. A nyilatkozat fenti tárgya megfelel az Európa
Parlament és Tanács 2011. június 8-i, egyes veszélyes anyagok elektromos és elektronikus berendezésekben való
alkalmazásának korlátozásáról szóló 2011/65/EU irányelvnek.

Alkalmazott harmonizált szabványok

EN 62841-1:2015/A11:2022

EN 62841-2-17:2017

EN IEC 55014-1:2021

EN IEC 55014-2:2021

EN IEC 61000-3-2:2019/A1:2021

EN 61000-3-3:2013/A2:2021

EN IEC 63000:2018

A gép típusjelölése: Multifunkciós marógép PPMF 710 A1

Gyártási év: 2024.10.

Sorozatszám: IAN 463350_2404

Bochum, 2024.08.12.



Semi Uguzlu

– minőségbiztosítási vezető –

A továbbfejlesztés érdekében fenntartjuk a műszaki változtatások jogát.



KOMPERNASS HANDELS GMBH

BURGSTRASSE 21
44867 BOCHUM
GERMANY
www.kompernass.com

Last Information Update · Stand der Informationen · Version des informations
Stand van de informatie · Stav informací · Stan informacj · Stav informácií
Estado de las informaciones · Tilstand af information · Versione delle informazioni
Információk állása: 08/2024 · Ident.-No.: PPMF710A1-082024-1

IAN 463350_2404