



PDF ONLINE  
parksid-diy.com



## GREENHOUSE

**GB GREENHOUSE**  
Assembly, operating and safety instructions

**SE VÄXTHUS**  
Monterings-, bruks- och säkerhetsanvisningar

**PL SZKLARNIA**  
Wskazówki montażu, obsługi i bezpieczeństwa

**EE KASUHOONE**  
Montaazi-, käsitsemis- ja ohutusjuhised

**FI KASVIHUONE**  
Asennus-, käyttö- ja turvallisuusohjeet

**DK DRIVHUS**  
Monterings-, betjenings- og sikkerhedshenvisninger

**LT ŠILTNAMIS**  
Nurodymai dėl montavimo, naudojimo ir saugumo

**LV SILTUMNĪCA**  
Montāžas, lietošanas un drošības norādījumi

IAN 494439\_2504

SE DK  
PL LT LV

You need · Tarvitset · Du behöver  
Du skal bruge · Wymagane · Jums  
reikės · Teil on tarvis · Nepieciešamais  
aprīkojums:

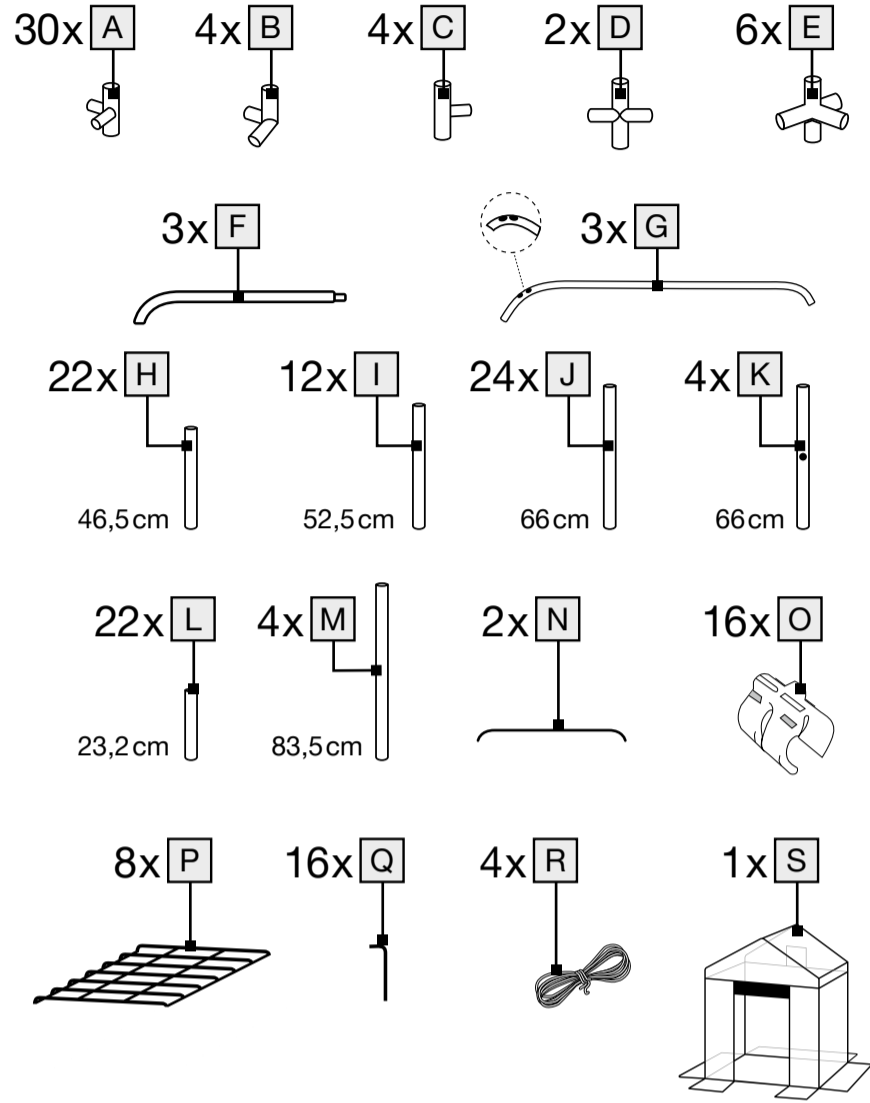
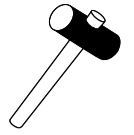
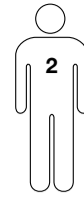

2

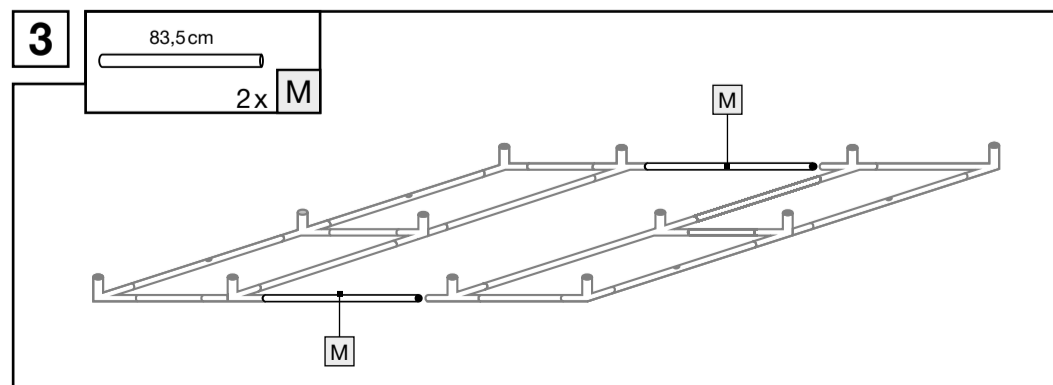
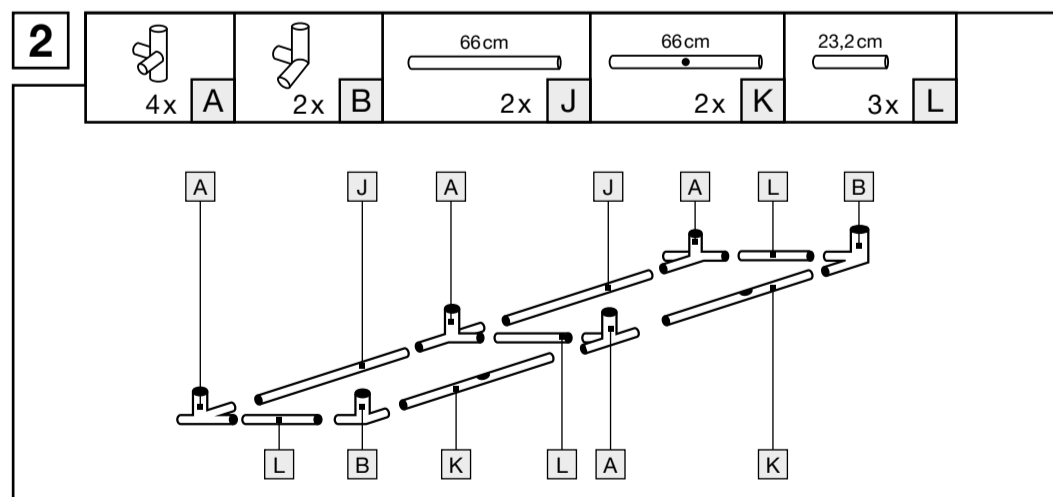
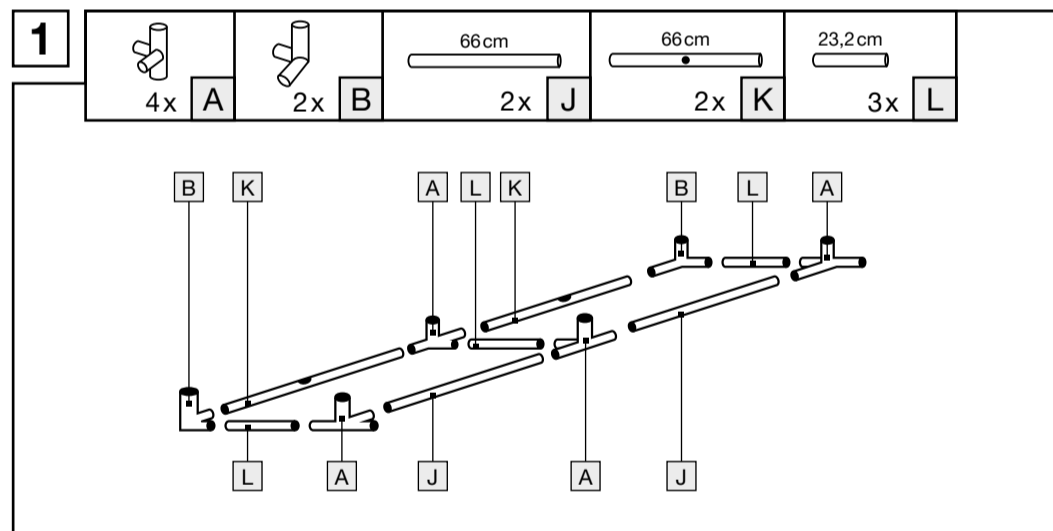

3

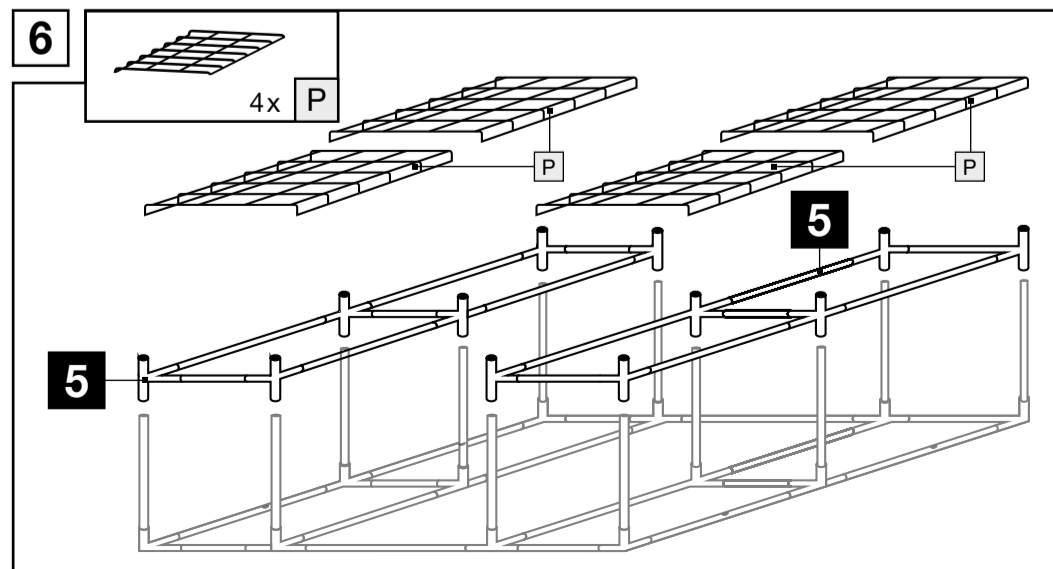
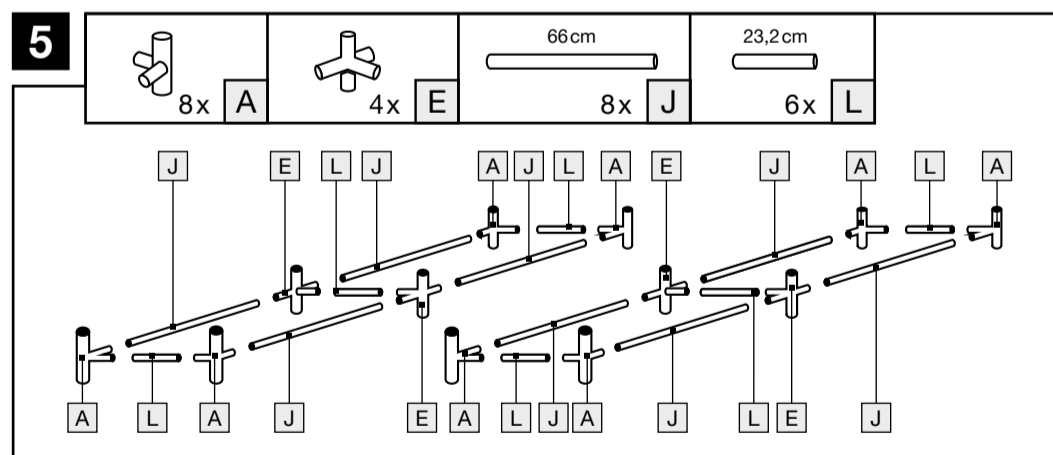
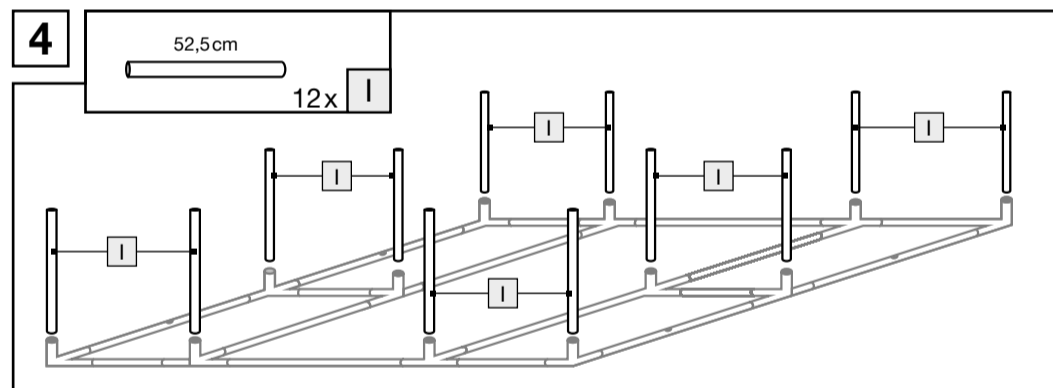

4

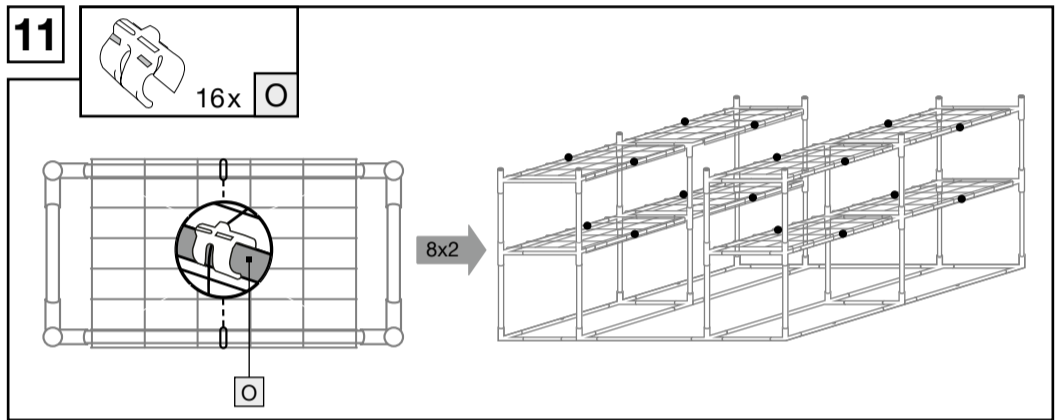
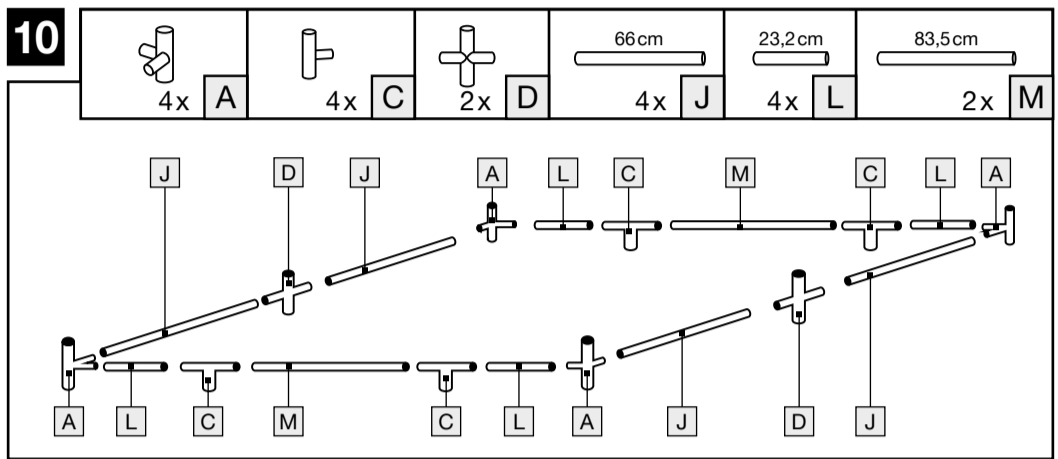
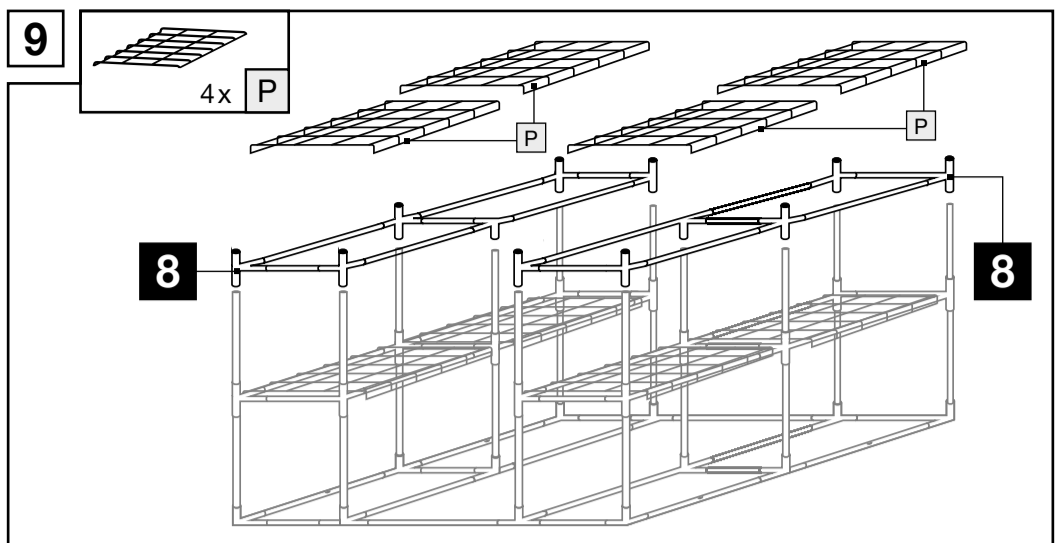
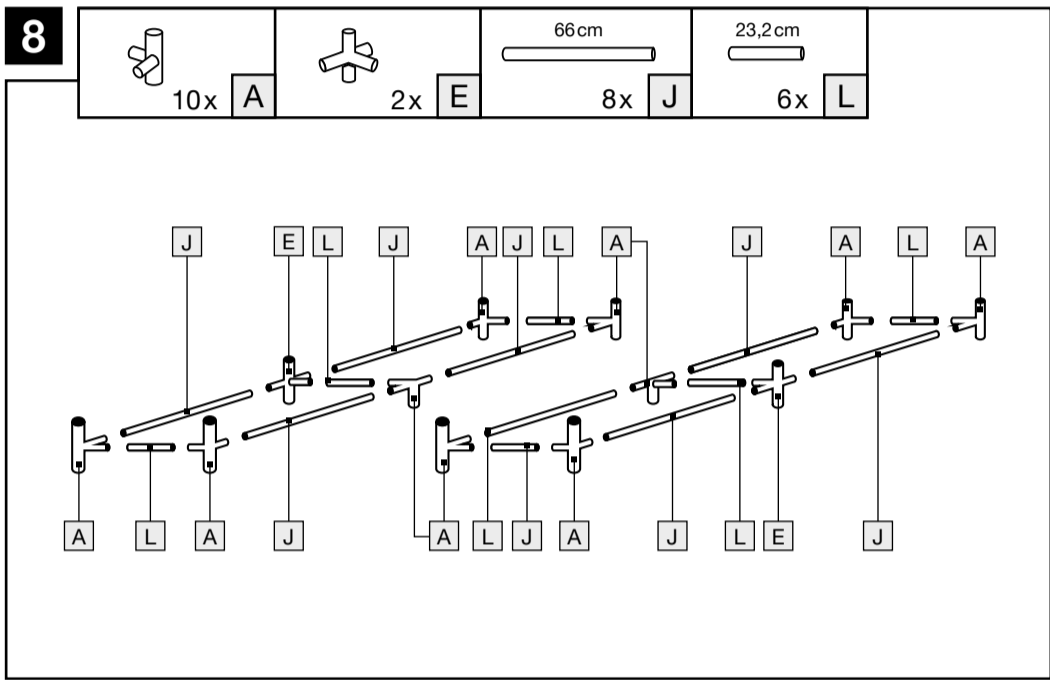
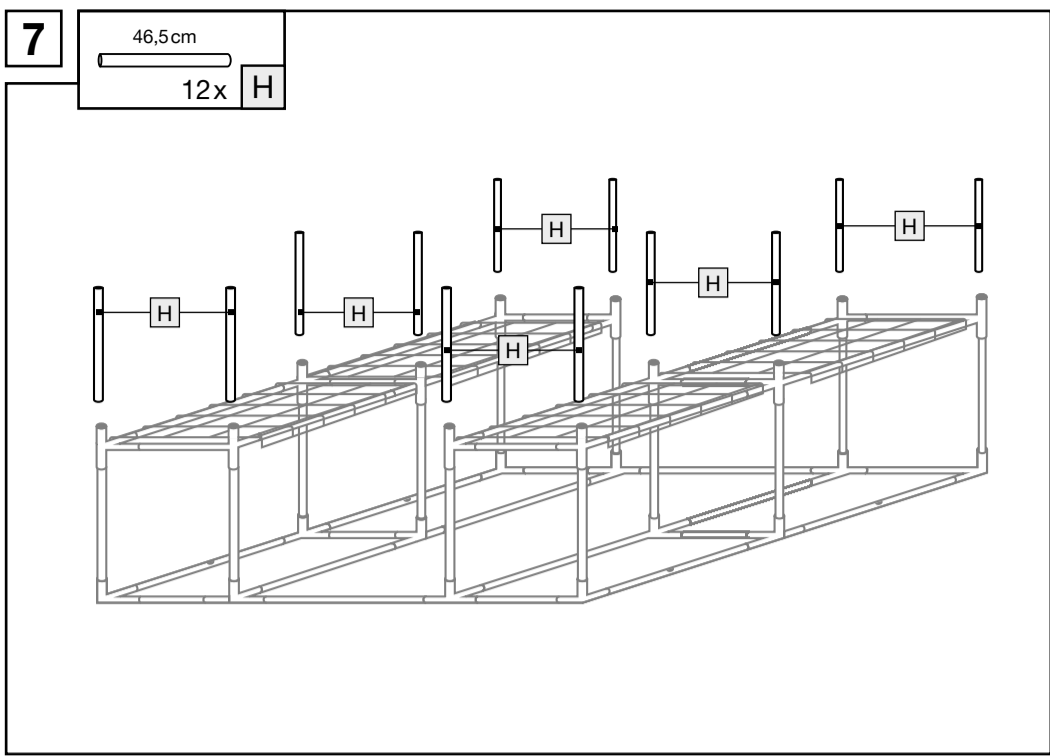

5

6

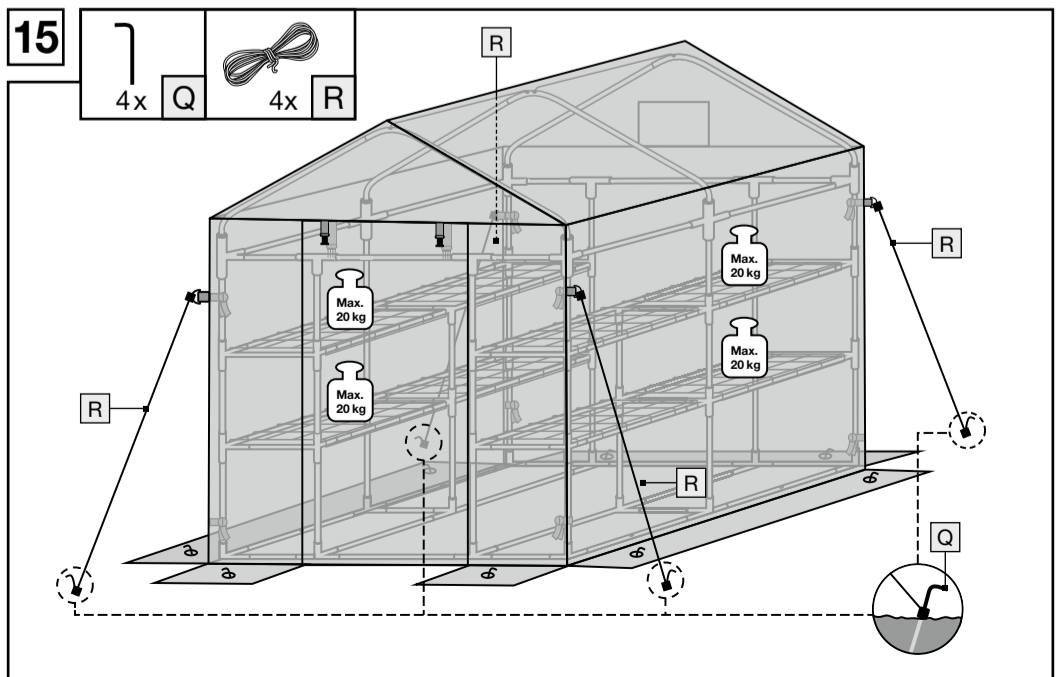
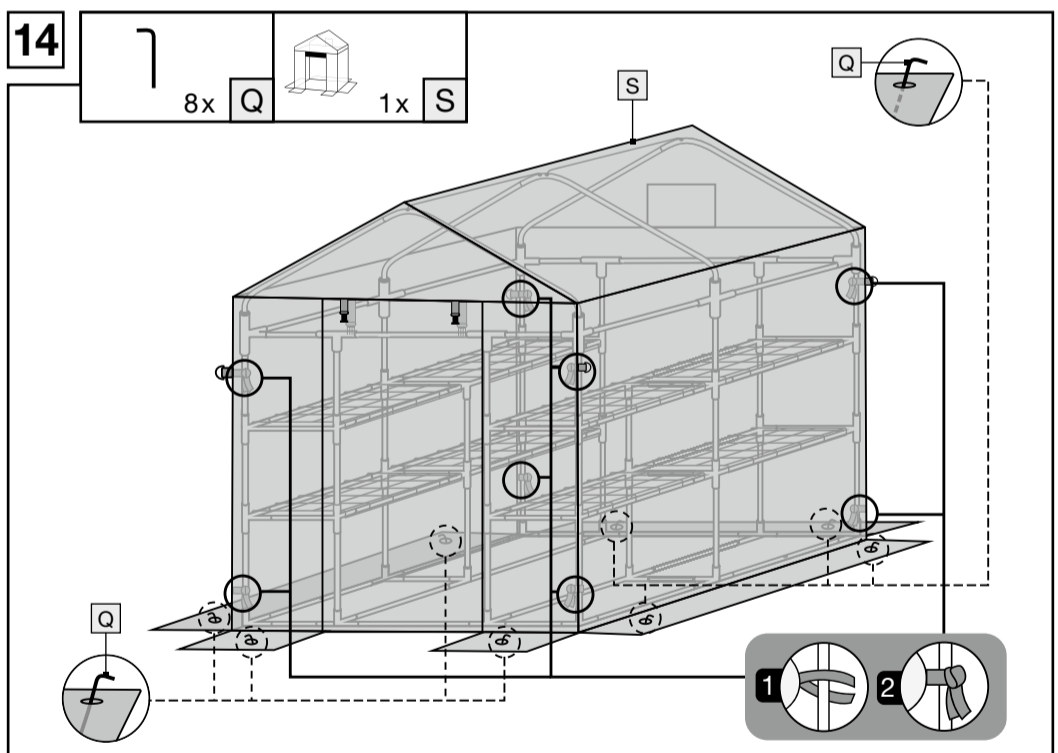
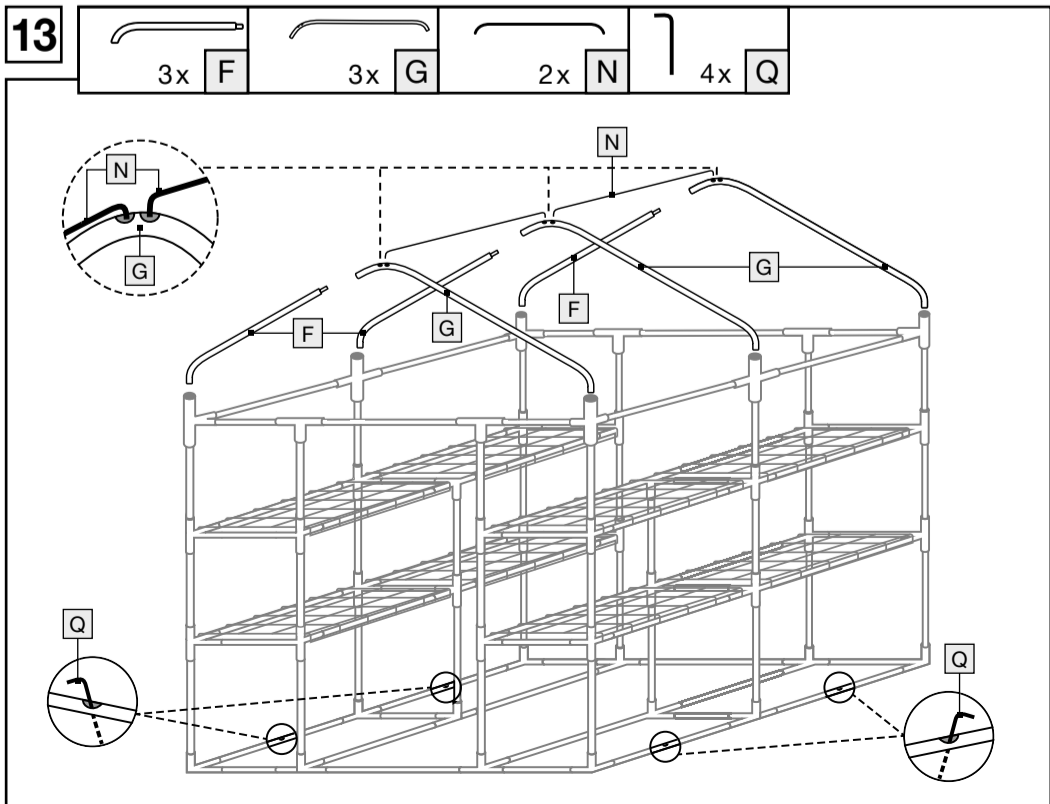
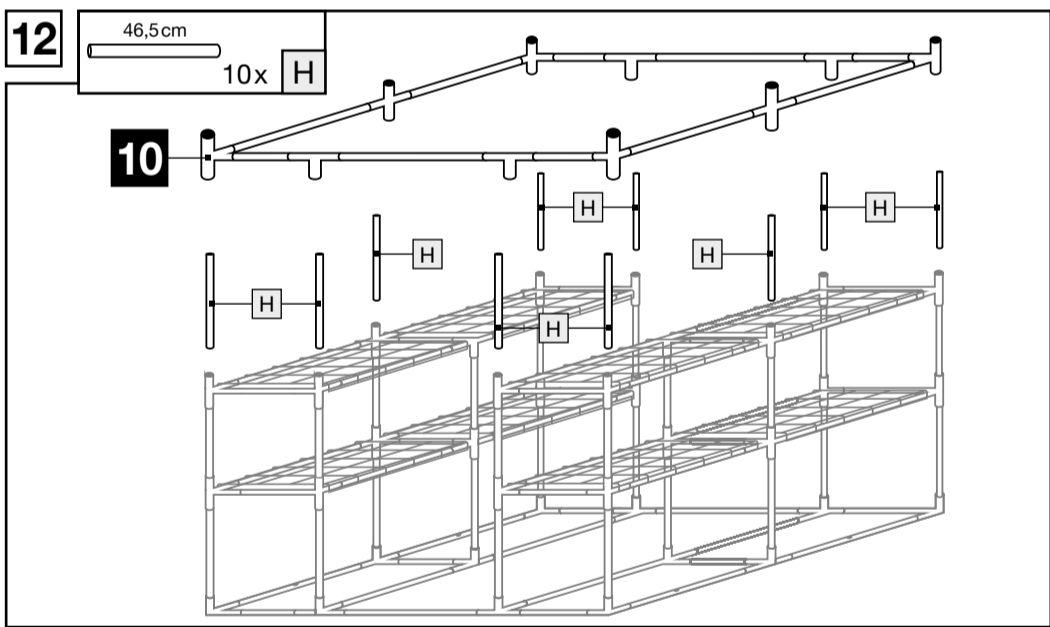

7

8

List of pictograms used			
	Observe warnings and the safety instructions!		Danger to life and hazard of injury for infants and children!
	Maximum load per shelf: 20 kg		Safety instructions Usage instructions

## Greenhouse

### Introduction

Congratulations on the purchase of your new product. You have chosen a high-quality product. The assembly instructions and instructions for use are a part of the product. Please carefully read these assembly instructions and instructions for use before use and observe all instructions. These instructions contain important information about installation, settings and care. Please keep these assembly instructions and instructions for use and pass them on to any future owner.

### Intended use

This is a greenhouse for private outdoor use, such as in gardens and courtyards. Any other use or modification of this product is considered to be contrary to its intended use and harbours considerable risks of an accident. The manufacturer does not accept liability for damage resulting from improper use. Not intended for commercial use.

- This product is suitable for private use with a max. load of 20 kg per shelf.

### Scope of delivery

- 1 greenhouse
- 1 set of assembly and operating instructions

### Parts description

- |                                  |                                 |
|----------------------------------|---------------------------------|
| <b>A</b> 30 x plug-in connectors | <b>D</b> 2 x plug-in connectors |
| <b>B</b> 4 x plug-in connectors  | <b>E</b> 6 x plug-in connectors |
| <b>C</b> 4 x plug-in connectors  | <b>F</b> 3 x roof poles         |
|                                  | <b>G</b> 3 x roof poles         |

- |                         |                               |
|-------------------------|-------------------------------|
| <b>H</b> 22 x poles     | <b>O</b> 16 x clips           |
| <b>I</b> 12 x poles     | <b>P</b> 8 x shelves          |
| <b>J</b> 24 x poles     | <b>Q</b> 16 x ground spikes   |
| <b>K</b> 4 x poles      | <b>R</b> 4 x rope             |
| <b>L</b> 22 x poles     | <b>S</b> 1 x greenhouse cover |
| <b>M</b> 4 x poles      |                               |
| <b>N</b> 2 x roof poles |                               |

### Technical specifications

Dimensions: 140 x 200 x 140 cm (W x H x D)  
Max. load: 20 kg per shelf

### Safety instructions

KEEP ALL SAFETY INSTRUCTIONS AND USAGE INSTRUCTIONS FOR FUTURE REFERENCE! IF YOU GIVE THE PRODUCT TO A THIRD-PARTY, ENSURE THAT ALL DOCUMENTS ARE ALSO PROVIDED WITH IT!

- WARNING! DANGER TO LIFE AND HAZARD OF INJURY TO INFANTS AND CHILDREN!**  
Never leave children unattended with the packaging materials. The packaging material poses a suffocation hazard. Children often underestimate hazards. Always keep children away from packaging material.

- WARNING!** Do not leave children unsupervised! The product is not a climbing frame or a toy! Make sure that people, particularly children, do not stand on the product or haul themselves up it. The product may tip over. Injuries and/or material damage may be the result.

- Keep children away from the workspace during assembly and disassembly.
- Assembly must only be carried out by a competent adult.

- Any unauthorised use of the product or any unauthorised modifications of the product may lead to injuries and/or damage to the product. The manufacturer accepts no liability for damage resulting from improper use.
- CAUTION!** Make certain that the product is on a solid, level surface. Check stability before use.
- Make certain that the product is secured to the ground with the ground spikes **Q** and the ropes **R** (see fig. 13–15).
- Select an area that is as flat and as stable as possible. Please make certain that the surface provides sufficient hold for the ground spikes **Q**. Sandy surfaces mean less hold for the ground spikes **Q**.
- CAUTION! RISK OF INJURY!** Make certain that all parts are intact and are correctly assembled. Improper assembly comes with a risk of injury. Damaged parts may have an impact on safety and function.
- The integrity of all joints and the hold of the ground spikes **Q** must be monitored regularly.
- During assembly, make sure that the cover is not pulled taught.
- Protect the product against strong winds and storms. Put the product in an area that is protected from the wind.
- This product should be loaded with a maximum of 20 kg per shelf. Otherwise, injuries and/or material damage may be the result.
- During installation and use of this product, observe all communal building and other regulations as well as all conditions set out in these safety instructions. Contact your local authorities about current and applicable regulations.

### Assembly and disassembly

- Follow the steps shown describing the assembly in figures 1 to 15.
- Disassemble the product by carrying out the same steps, but in reverse order. Be particularly careful when removing the greenhouse cover **S** as it could get damaged otherwise.

### Cleaning and care

- Use a damp, lint-free cloth to clean and care for the product.
- Use silicone spray to care for the zips. The product is otherwise maintenance-free.
- Allow all parts to dry thoroughly before storing the product. This prevents mould, odours and discolouration.
- Check the product regularly for damage and also to ensure that all connections fit tightly. Tighten loose connections where necessary. Contact our Customer Services team if you require spare parts for repairs.
- Keep the product in a safe, cool and dry location that is not exposed to direct sunlight. Keep the product out of the reach of children.

### Disposal

The packaging is made entirely of recyclable materials, which you may dispose of at local recycling facilities.



Observe the marking of the packaging materials for waste separation, which are marked with abbreviations (a) and numbers (b) with following meaning: 1–7: plastics/20–22: paper and fibre-board/80–98: composite materials.



Contact your local refuse disposal authority for more details of how to dispose of your worn-out product.

### Warranty and service

#### Warranty

The product has been manufactured to strict quality guidelines and meticulously examined before delivery. In the event of material or manufacturing defects you have legal rights against the retailer of this product. Your legal rights are not limited in any way by our warranty detailed below.

The warranty for this product is 3 years from the date of purchase. The warranty period begins

on the date of purchase. Keep the original sales receipt in a safe location as this document is required as proof of purchase.

Any damage or defects already present at the time of purchase must be reported without delay after unpacking the product.

Should the product show any fault in materials or manufacture within 3 years from the date of purchase, we will repair or replace it – at our choice – free of charge to you. The warranty period is not extended as a result of a claim being granted. This also applies to replaced and repaired parts.

This warranty becomes void if the product has been damaged, or used or maintained improperly.

The warranty covers material or manufacturing defects. This warranty does not cover product parts subject to normal wear and tear, thus considered consumables (e.g. batteries, rechargeable batteries, tubes, cartridges), nor damage to fragile parts, e.g. switches or glass parts.

### Warranty claim procedure

So that your request can be processed quickly, please observe the following instructions:

- For all inquiries, please have the receipt and item number (IAN 494439\_2504) ready as proof of purchase.
- The article number can be taken from the identification label on the product, engraving on the product, the front cover of your manual (at the bottom left), or the sticker on the back or bottom of the product.
- If malfunctions or other defects arise, first contact the service department indicated below by phone or email.
- You can then send a product recorded as defective to the communicated service address postage-free, making sure to enclose proof of purchase (receipt) and information on the details of the defect and when it occurred.

o



You can download and view this and numerous other manuals at parkside-diy.com. This QR code takes you directly to parkside-diy.com. Choose your country and use the search screen to search for the operating instructions. Entering the item number (IAN) 494439\_2504 takes you to the operating instructions for your item.

### Service



**Commetal Meister GmbH**  
Oberkamper Str. 39  
42349 Wuppertal  
GERMANY  
Tel.: 00 800 34 99 67 53  
E-mail: cm@comel.info

### IAN 494439\_2504

Please have your receipt and the item number (IAN 494439\_2504) ready as your proof of purchase when enquiring about your product.

### Luettelo käytetyistä merkeistä

	Noudata varoituksia ja turvallisuusohjeita!		Lapsia uhkaava hengen- ja tapaturmanvaara!
	Maksimikuormitus per hylly: 20 kg		Turvallisuusohjeet Käyttöohjeet

## Kasvihuone

### Johdanto

Onnittelemme sinua uuden tuotteen hankinnasta. Olet valinnut korkealaatuisen tuotteen. Asennus- ja käyttöohje on osa tätä tuotetta. Lue ennen asennusta tämä asennus- ja käyttöohje huolellisesti läpi ja noudata ohjeita. Ohje sisältää tärkeitä asennusta, säätöä ja hoitoa koskevia tietoja. Säilytä asennus- ja käyttöohje sen vuoksi huolellisesti ja luovuta se myös mahdolliselle uudelle käyttäjälle.

### Tarkoituksenmukainen käyttö

Tuote on tarkoitettu kasvihuoneeksi yksityisiin ulkotiloihin, esimerkiksi puutarhoihin ja sisäpihoihin. Kaikenlainen muu käyttö tai tuotteeseen tehtävät muutokset ovat tarkoituksenvastaisia toimia, joihin liittyy huomattavia vaaratilanteita. Valmistaja ei ota vastuuta vahingoista, jotka johtuvat tarkoituksenvastaisesta käytöstä. Tuotetta ei ole tarkoitettu ammattimaiseen käyttöön.

- Tuote on tarkoitettu yksityiskäyttöön ja sen maksimikuormitus on 20 kg per hylly.

### Toimituksen sisältö

- 1 kasvihuone
- 1 asennus- ja käyttöohje

### Osien kuvaus

- |                             |                         |
|-----------------------------|-------------------------|
| <b>A</b> 30 x pistokeliitin | <b>H</b> 22 x tanko     |
| <b>B</b> 4 x pistokeliitin  | <b>I</b> 12 x tanko     |
| <b>C</b> 4 x pistokeliitin  | <b>J</b> 24 x tanko     |
| <b>D</b> 2 x pistokeliitin  | <b>K</b> 4 x tanko      |
| <b>E</b> 6 x pistokeliitin  | <b>L</b> 22 x tanko     |
| <b>F</b> 3 x kattotanko     | <b>M</b> 4 x tanko      |
| <b>G</b> 3 x kattotanko     | <b>N</b> 2 x kattotanko |

- |                         |                                  |
|-------------------------|----------------------------------|
| <b>O</b> 16 x kiinnitin | <b>R</b> 4 x naru                |
| <b>P</b> 8 x hylly      | <b>S</b> 1 x kasvihuoneen suojus |
| <b>Q</b> 16 x maapiikki |                                  |

### Tekniset tiedot

Mitat: 140 x 200 x 140 cm  
(L x K x S)  
Maksimikuormitus: 20 kg per hylly

### Turvallisuusohjeet

SÄILYÄ KAIKKI TURVALLISUUSOHJEET JA MUUT OHJEET TULEVAA TARVETTA VARTEN! LIITÄ KAIKKI OHJEET TUOTTEEN MUKAAN, JOS ANNAT SEN MUIDEN HENKILÖIDEN KÄYTTÖÖN!

- VAROITUS! LAPSIA UHKAAVA HENGEN- JA TAPATURMANVAARA!**

Älä koskaan jätä lapsia pakkausmateriaalin läheisyyteen ilman valvontaa. Pakkausmateriaaliin liittyy tukehtumisvaara. Lapset aliarvioivat usein uhkaavat vaarat. Pidä pakkausmateriaali aina lasten ulottumattomissa.

- VAROITUS!** Älä jätä lapsia koskaan ilman valvontaa! Tuote ei ole kiipeilyteline eikä leikkikalu! Huolehdi siitä, ettei kukaan, erityisesti lapset, pääse nousemaan tuotteelle tai nojaamaan siihen. Tuote voi kaatua. Tästä voi olla seurauksena loukkaantumisia ja/tai ainevahinkoja.
- Pidä lapset etäällä asennuksen ja purkamisen aikana.
- Asennuksen saa suorittaa ainoastaan tehtävään pätevä aikuinen henkilö.
- Tuotteen muu käyttö tai siihen tehtävät muutokset eivät ole sallittuja, sillä ne voivat johtaa henkilövahinkoihin ja/tai tuotteen

vahingoittamiseen. Valmistaja ei vastaa vahingoista, jotka johtuvat tarkoituksenvastaisesta käytöstä.

**VARO!** Tuote tulee asettaa tukevalle ja tasaiselle maapohjalle. Tarkista tuotteen tukevuus ennen sen käyttöönottoa.

- Varmista, että tuote on kiinnitetty maapohjaan maapiikeillä **Q** ja naruilla **R** (kuvat 13–15).
- Valitse mahdollisimman tasainen ja tukeva paikka. Varmista, että maapohja soveltuu maapiikkien **Q** tukevaan kiinnitykseen. Hiekkainen maapohja vähentää maapiikkien **Q** tukevuutta.

**VARO! LOUKKAANTUMISVAARA!** Varmista, että kaikki osat ovat moitteettomassa kunnossa ja asennettu asianmukaisesti. Loukkaantumisvaara virheellisen asennuksen vuoksi. Vaurioituneet osat voivat vaikuttaa tuotteen turvallisuuteen ja toimintaan.

- Kaikkien liitoskohtien eheys ja maapiikkien **Q** kiinnitys tulisi tarkistaa säännöllisesti.
- Varmista asennuksen aikana, että kalvo ei ole jännittynyt.
- Suojaa tuote voimakkaalta tuulelta ja myrskyltä. Aseta tuote tuulelta suojattuun paikkaan.
-  Tuotteen maksimikuormitus on 20 kg per hylly. Muutoin seurauksena voi olla loukkaantumisia ja/tai ainevahinkoja.
- Noudata tuotteen pystyttämisen ja käytössä -näiden turvallisuusohjeiden lisäksi - kaikkia kunnallisia rakennus- ja muita määräyksiä. Tiedustele viranomaisilta voimassa olevista määräyksistä.

## ● Asentaminen ja purkamisen

- Suorita asennus kuvien 1–15 osoittamalla tavalla.
- Pura tuote päinvastaisessa järjestyksessä. Poista kasvihuoneen suojuus **S** erityisen varovasti, muutoin se voi vaurioitua.

## ● Puhdistus ja hoito

- Käytä tuotteen puhdistukseen ja hoitoon kosteaa, nukkaamatonta liinaa.

- Hoida vetoketjuja silikonisuihkeella. Tuotetta ei tarvitse muutoin huoltaa.
- Anna kaikkien osien kuivua kunnolla ennen kuin laitat tuotteen säilytykseen. Näin estät homeen, hajun ja värjäytymien muodostumista.
- Tarkista tuote säännöllisesti, että tuotteessa ei ole kulumia ja että kaikki liitokset ovat tukevasti kiinnitetty. Kiristä löysät liitokset tarvittaessa. Ota yhteyttä asiakaspalveluumme, jos tarvitset varaosia korjausta varten.
- Säilytä tuotetta auringonsäteilyltä suojatussa, turvallisessa, viileässä ja kuivassa paikassa lasten ulottumattomissa.

## ● Hävittäminen

Pakkaus on valmistettu ympäristöystävällisistä materiaaleista, jotka voidaan viedä paikalliseen kierrätyspisteeseen.



Noudata pakkausmateriaalien jätteiden lajittelua koskevia merkintöjä. Ne koostuvat lyhenteistä (a) sekä numeroista (b) ja tarkoittavat seuraavaa: 1–7: muovit/20–22: paperi ja pahvi/80–98: komposiitit.



Lisätietoja käytöstä poistetun tuotteen hävittämismahdollisuuksista saat kunnasta tai kaupunkisi viranomaisilta.

## ● Takuu ja huolto

### ● Takuu

Tuote on valmistettu huolellisesti tiukkojen laadudirektiivien mukaan ja tarkistettu huolella ennen toimitusta. Materiaali- tai valmistusvirheiden tapauksessa kuluttajalla on laillisia oikeuksia tuotteen myyjää kohtaan. Alla oleva takuu ei rajoita kuluttajan lakisääteisiä oikeuksia millään tavalla.

Tämän tuotteen takuu on 3 vuotta ostopäivästä lukien. Takuu aika alkaa ostopäivästä. Säilytä alkuperäinen ostokuitti turvallisessa paikassa, koska tätä asiakirjaa vaaditaan ostotositteena.

Mahdollisista ostoheikellä esiintyneistä vaurioista tai vioista on ilmoitettava välittömästi tuotteen pakkauksesta purkamisen jälkeen.

Jos 3 vuoden sisällä tuotteen ostopäivästä alkaen tuotteesta löytyy materiaali- tai valmistusvirhe, korjaamme tuotteen ilmaiseksi harkintamme mukaan. Takuu aikaa ei pidennetä myönnetyin takuuvaatimuksen vuoksi. Tämä koskee myös vaihdettuja ja korjattuja osia.

Takuun voimassaolo lakkaa, jos tuote on vioittunut, sitä on käytetty tai huollettu tarkoitussenvastaisesti.

Takuu kattaa materiaali- ja valmistusvirheet. Takuu ei kata tuotteen osia, jotka kuluvat normaalisti (esim. paristot, akut, letkut, väripatruunat) ja joita voidaan sen vuoksi pitää kuluvin osina eikä myöskään rikkoutuvia osia esim. kytkimiä, akkuja tai lasista valmistettuja osia.

### ● Toimiminen takuutapauksessa

Jotta asiiasi nopea käsittely voidaan taata, pyydämme sinua toimimaan seuraavien ohjeiden mukaisesti:

- Säilytä kassakuitti ja tuotenumero (IAN 494439\_2504) todisteena tekemästäsi ostoksesta mahdollisia kyselyjä varten.
- Tuotenumero löytyy tuotteen tyyppikilvestä, kaiveruksesta, käyttöohjeen kansilehdestä (vasemmasta alakulmasta) tai taka- tai alaosan liimatusta tarrasta.
- Jos tuotteessa ilmenee toimintahäiriöitä tai muita puutteita, ota yhteyttä alla olevaan huoltopisteeseen joko puhelimitse tai sähköpostitse.
- Vaurioituneen tuotteen voi lähettää ostotodistuksen (kassakuitin) kanssa maksutta huolto-osastolle. Lähetyksen tulee sisältää myös tiedot siitä, mikä tuotteessa on vikana ja milloin vika ilmeni.



Osoitteessa parkside-diy.com voit katsoa ja ladata tämän ja monia muita käyttöoppaita. Tällä QR-koodilla pääset suoraan osoitteeseen parkside-diy.com. Valitse maa ja hae käyttöohjeet hakumaskin avulla. Syötämällä tuotenumeron (IAN) 494439\_2504 pääset tuotteen käyttöohjeeseen.





## ● Huolto

### ● Conmetall Meister GmbH

Oberkamper Str. 39  
42349 Wuppertal  
SAKSA  
Tel.: 00 800 34 99 67 53  
E-Mail: cm@comei.info

### ● IAN 494439\_2504

Säilytä kassakuitti ja tuotenumero (IAN 494439\_2504) todisteena tekemästäsi ostoksesta.

Teckenförklaring till använda piktogram			
	Beakta varnings- och säkerhetsinformationen!		Risk för livsfara och olycksfall för småbarn och barn!
	maximal belastning per hyllplan: 20kg		Säkerhetsinformation Instruktioner

## Växthus

### ● Inledning

Grattis till köpet av din nya produkt. Du har valt en produkt av hög kvalitet. Monterings-/bruksanvisningen är en del av denna produkt. Läs noga igenom denna monterings-/bruksanvisning före installationen och beakta upplysningarna. Denna handledning innehåller viktiga monterings-, inställnings- och skötselansvisningar. Förvara därför denna monterings-/bruksanvisning väl och överlämna den till eventuella nya ägare.

### ● Ändamålsenlig användning

Denna produkt är avsedd som växthus för privat användning utomhus, t.ex. i trädgårdar och innergårdar. Varje annan användning gäller som icke ändamålsenlig och kan orsaka allvarliga olyckor. Tillverkaren ansvarar inte för skador som orsakas av icke ändamålsenlig användning. Ej avsedd för yrkesmässig användning.

-  Den här produkten är avsedd för privat användning med en max. belastning på 20 kg per hyllplan.

### ● Leveransomfattning

1 växthus  
1 monterings- och bruksanvisning

### ● Beskrivning av delarna

<b>A</b> 30 instickskopplingar	<b>H</b> 22 stänger
<b>B</b> 4 instickskopplingar	<b>I</b> 12 stänger
<b>C</b> 4 instickskopplingar	<b>J</b> 24 stänger
<b>D</b> 2 instickskopplingar	<b>K</b> 4 stänger
<b>E</b> 6 instickskopplingar	<b>L</b> 22 stänger
<b>F</b> 3 takstänger	<b>M</b> 4 stänger
<b>G</b> 3 takstänger	<b>N</b> 2 takstänger

- Q** 16 klämmor
- P** 8 hyllplan
- R** 4 linor
- S** 1 växthuskydd
- Q** 16 jordspett

### ● Tekniska data

Mått: 140 x 200 x 140 cm  
(B x H x D)  
Max. belastning: 20 kg per hyllplan



### ● Säkerhetsinformation

SPARA ALLA SÄKERHETSINSTRUKTIONER OCH ANVISNINGAR FÖR FRAMTIDA REFERENS! LÄMNA ÄVEN ÖVER ALLA HANDLINGAR OM DU ÖVERLÅTER PRODUKTEN TILL EN TREDJE PART!

-  **VARNING! RISK FÖR LIVSFARA OCH OLYCKSFALL FÖR SPÄDBARN OCH BARN!**

Lämna aldrig barn med förpackningsmaterial utan uppsikt. Kvävningrisk föreligger vid hantering av förpackningsmaterialet. Barn underskattar ofta farorna som lurar. Håll alltid barn borta från förpackningsmaterialet.

- **VARNING!** Lämna ej barn utan uppsikt! Produkten är ingen klätterställning eller leksak! Säkerställ att personer och speciellt barn inte klättrar eller lutar sig mot produkten. Produkten kan välta. Risk för personskador och/eller materialskador.
- Håll barn på avstånd från arbetsplatsen under pågående montering och demontering.
- Montering får endast utföras av en sakkunnig vuxen person.
- En annan användning än den som beskrivits tidigare eller en förändring av produkten är inte tillåten och kan orsaka personskador och/

eller skador på produkten. Tillverkaren ansvarar inte för skador, som orsakas av icke fackmässig användning.

**SE UPP!** Se till att produkten står på ett fast och jämnt underlag. Kontrollera stabiliteten före användning.

- Förvissa dig om att produkten har satts fast i underlaget med jordspetten **Q** och linorna **R** (se bild 13–15).
- Välj en yta som är så plan och fast som möjligt. Se till att underlaget tillhandahåller ett tillräckligt stabilt fäste för jordspetten **Q**. Sandiga underlag reducerar jordspettens **Q** fäste.

### ● SE UPP! RISK FÖR PERSONSKADOR!

Kontrollera att alla delar är oskadade och korrekt monterade. Vid icke fackmässig montering föreligger risk för personskador. Skadade delar kan påverka produktens säkerhet och funktion.

- Kontrollera regelbundet att alla skarvar och jordspettens **Q** fästen är felfria.
- Se till att folien inte är spänt under monteringen.
- Skydda produkten mot stark vind eller storm. Placera produkten på en vindskyddad plats.
-  Belasta denna produkt med maximalt 20 kg per hyllplan. Risk för personskador och/eller materialskador.
- Vid installation och användning av denna produkt, utöver dessa säkerhetsinstruktioner, följ alla kommunala byggnadsföreskrifter och andra föreskrifter. Kontrollera med din myndighet om gällande och tillämpliga bestämmelser.

### ● Montering och demontering

- För montering följ stegen som visas på bilderna 1 till 15.
- Demontera produkten i omvänd ordning av stegen som visas. Var särskilt försiktig när du tar bort växthuskyddet **S**, annars kan det skadas.

### ● Rengöring och skötsel

- Använd en fuktig och luddfri duk för rengöring och skötsel av produkten.

- Vårda dragkedjorna med ett silikon spray. Produkten är annars underhållsfri.
- Låt alla delar torka ordentligt innan produkten förvaras. Därmed förhindras att mögel, lukter och missfärgningar uppstår.
- Kontrollera produkten regelbundet med avseende på skador och korrekt fäste av alla anslutningar. Återställ lösa anslutningar vid behov. Kontakta vår kundtjänst om du behöver reservdelar för en reparation.
- Förvara produkten på en säker, sval och torr plats skyddad mot solljus, utom räckhåll för barn.

### ● Avfallshantering

Förpackningen består av miljövänliga material, som kan lämnas på lokala återvinningsstationer.



Beakta märkningen på förpackningsmaterialet för rätt källsortering vid avfallshantering. Dessa har markerats med förkortningar (a) och siffror (b) med följande betydelse: 1–7: plaster/20–22: papper och kartong/80–98: kompositmaterial.



Kontakta kommunen för närmare information om avfallshantering av den förbrukade produkten.

### ● Garanti och service

#### ● Garanti

Produkten har tillverkats enligt stränga kvalitetskrav och kontrollerats noggrant före leverans. I händelse av materialfel eller tillverkningsfel har du lagstadgade rättigheter mot säljaren av produkten. Dina lagstadgade rättigheter begränsas inte på något sätt av vår garanti som anges nedan.

Garantin för den här produkten är 3 år från och med inköpsdatum. Garantitiden börjar från och med inköpsdagen. Förvara originalkvittot på en säker plats eftersom detta dokument krävs som inköpsbevis.

Alla skador eller brister som redan finns vid tidpunkten för köpet måste rapporteras omedelbart efter upppackning av produkten.

Om det uppstår ett materialfel eller ett tillverkningsfel på denna produkt inom 3 år efter köpet, kommer vi, efter eget gottfinnande, att antingen reparera eller byta ut produkten åt dig utan kostnad. Garantiperioden förlängs inte av ett beviljat garantianspråk. Det gäller även för utbytta eller reparerade delar.

Denna garanti är ogiltig om produkten har skadats eller använts eller underhållits felaktigt.

Garantin täcker material- och tillverkningsfel. Denna garanti täcker inte produkttdelar som är föremål för normalt slitage och som därför anses vara slitage (t.ex. batterier, batteripack, slangar, bläckpatroner) och inte heller skador på ömtåliga delar, t.ex. strömbrytare eller delar av glas.

### ● Handläggning av garantianspråk

För att vi ska kunna handlägga ditt ärende snabbare, ber vi dig beakta följande anvisningar:

- o Ha alltid kassakvittot och ditt artikelnummer (IAN 494439\_2504) till hands som inköpsbevis i samband med alla förfrågningar.
- o Artikelnumret hittar du på typskylten, ingravert på produkten, på titelsidan i bruksanvisningen (längst ned till vänster) eller på en etikett på produktens bak- eller undersida.
- o Om funktionsfel eller andra fel skulle uppträda ber vid dig kontakta serviceavdelningen nedan per telefon eller e-post.
- o En produkt som registrerats som defekt kan du sedan skicka portofritt till den serviceadress som du meddelats. Tänk på att bifoga inköpskvittot (kassakvittot) och information om typ av fel och tidpunkt när det uppträdde.

o   
**PDF ONLINE**  
parkside-diy.com

På parkside-diy.com kan du se och ladda ner denna och många andra manualer. Med denna QR-kod kommer du direkt till parkside-diy.com. Välj ditt land och sök efter bruksanvisningen med hjälp av sökmasken. Genom att ange artikelnumret (IAN) 494439\_2504 kommer du till bruksanvisningen för din artikel.

### ● Service

**SE**  
**Conmetall Meister GmbH**  
Oberkamper Str. 39  
42349 Wuppertal  
TYSKLAND  
Tel.: 00 800 34 99 67 53  
E-post: cm@comei.info

**FI**  
**Conmetall Meister GmbH**  
Oberkamper Str. 39  
42349 Wuppertal  
SAKSA  
Tel.: 00 800 34 99 67 53  
E-Mail: cm@comei.info

**IAN 494439\_2504**

Ha för alla förfrågningar alltid kassakvittot och artikelnummer i beredskap (IAN 494439\_2504) för att bevisa köpet.

### De anvendte piktogrammers legende

	Overhold advarsler og sikkerhedsanvisninger!		Livs- og ulykkesfare for småbørn og børn!
	Maksimal belastning pr. hylde: 20kg		Sikkerhedsanvisninger Handlingsanvisninger

### Drivhus

#### ● Indledning

Hjerteligt tillykke med købet af dit nye produkt. Du har dermed besluttet dig for et førsteklasses produkt. Betjeningsvejledningen er en del af dette produkt. Læs denne monterings-/betjeningsvejledning fuldstændigt igennem inden installationen og overhold henvisningerne. Denne vejledning indeholder vigtige monterings-, indstillings- og plejeinformationer. Opbevar derfor monterings-/betjeningsvejledningen omhyggeligt og giv denne også videre til eventuelle efterfølgende ejere.

#### ● Formålsbestemt anvendelse

Dette produkt er et drivhus til privat, udendørs brug, f.eks. i haver og gårdspladser. Enhver anden anvendelse eller ændring af produktet gælder som ikke formålsbestemt, og udgør en betydelig risiko for ulykker. For skader som følge af ukorrekt anvendelse overtager producenten intet ansvar. Produktet er ikke bestemt til erhvervmæssig brug.

-  Dette produkt er egnet til privat brug med en maks. belastning på 20 kg pr. hylde.

#### ● Leveringsomfang

1 drivhus  
1 monterings- og betjeningsvejledning

#### ● Beskrivelse af de enkelte dele

<b>A</b>	30 x stikforbindelse	<b>H</b>	22 x stang
<b>B</b>	4 x stikforbindelse	<b>I</b>	12 x stang
<b>C</b>	4 x stikforbindelse	<b>J</b>	24 x stang
<b>D</b>	2 x stikforbindelse	<b>K</b>	4 x stang
<b>E</b>	6 x stikforbindelse	<b>L</b>	22 x stang
<b>F</b>	3 x tagstang	<b>M</b>	4 x stang
<b>G</b>	3 x tagstang	<b>N</b>	2 x tagstang

- O** 16 x klemme
- P** 8 x hylde
- Q** 16 x jordspyd
- R** 4 x reb
- S** 1 x drivhusafdækning

#### ● Tekniske data

Mål: 140 x 200 x 140 cm  
(b x h x d)  
Maks. belastning: 20 kg pr. hylde

### Sikkerhedsanvisninger

OPBEVAR ALLE SIKKERHEDSANVISNINGER OG VEJLEDNINGER TIL FREMTIDIG BRUG! UDLEVER ALLE BILAG, HVIS DU GIVER PRODUKTET VIDERE TIL TREDJEPART!

#### ■ **ADVARSEL! LIVS- OG ULYKESFARE FOR SMÅBØRN OG BØRN!**

Lad aldrig børn være alene med emballagen. Emballagen udgør en kvælningfare. Børn undervurderer ofte farerne. Hold altid børn på afstand af emballagen.

**ADVARSEL!** Lad aldrig børn være uden opsyn! Produktet er ikke noget klatreredskab eller legetøj! Sørg for, at personer, især børn, ikke stiller sig på produktet eller trækker sig op ad det. Produktet kan vippe. Personskader og/eller materielle skader kan blive et resultat heraf.

- Hold børn på afstand af arbejdspladsen under montering og afmontering.
- Montering og afmontering må kun udføres af en kompetent voksen.
- En anden anvendelse en tidligere beskrevet, eller en ændring af produktet er ikke tilladt, og kan føre til personskader og/eller materielle skader på produktet. Producenten hæfter

ikke for skader, som er opstået på grund af forkert brug.

**ADVARSEL!** Sørg for, at produktet står på et fast og jævnt underlag. Kontroller stabiliteten før brug.

- Sørg for, at produktet er fastgjort med jordspyd **Q** og reb **R** til underlaget (se afbildning 13–15).
- Vælg et område, der er så fladt som muligt. Kontroller at underlaget er stabilt nok til jordspyd **Q**. Sandholdige underlag reducerer jordspyddets **Q** stabilitet.

**ADVARSEL! FARE FOR SKADER!** Kontroller at alle dele er ubeskadigede og monteret korrekt. Ved uhensigtsmæssig montering er der fare for tilskadekomst. Beskadigede dele kan påvirke sikkerheden og funktionen.

- Kontroller regelmæssigt alle forbindelsesdele for skader, samt jordspydende **Q** for stabilitet.
- Vær opmærksom på, at folien efter monteringen ikke står under spænding.
- Beskyt produktet mod kraftig blæst og storm. Opstil produktet på et sted, der er beskyttet mod blæst.

■  Produktet må belastes med maks. 20 kg pr. hylde. Ellers er der fare for personskader og/eller materielle skader.

- Overhold ud over disse sikkerhedsanvisninger samtlige kommunale bygge- og anlægsforskrifter, når du opstiller og bruger produktet. Spørg hos kommunen i forhold til aktuelle og gældende regler.

### ● Montering og afmontering

- o Følg anvisningerne i afbildningerne 1 til 15 til montering.
- o Afmonter produktet i omvendt rækkefølge af anvisningerne. Gå yderst forsigtig frem, når du fjerner drivhusafdækningen **S**, da den ellers kan beskadiges.

### ● Rengøring og pleje

- Brug en tør, fnugfri klud til rengøring og pleje af produktet.

- Plej lynlåsen med et silikonespray. Derudover er produktet vedligeholdelsesfrit.
- Lad alle dele tørre grundigt, før du opbevarer produktet. Dette forhindrer mug, lugte og misfarvninger.
- o Kontroller produktet regelmæssigt for skader og stabilitet af alle forbindelser. Sikr i givet fald løse forbindelser. Kontakt vores kundeservice hvis du har brug for reservedele til en reparation.
- o Opbevar produktet på et sikkert, køligt og tørt sted, der er beskyttet mod sollys og uden for børns rækkevidde.

### ● Bortskaffelse

Indpakningen består af miljøvenlige materialer, som De kan bortskaffe over de lokale genbrugssteder.



Bemærk forpakkingsmaterialernes mærkning til affaldssorteringen, disse er mærket med forkortelser (a) og numre (b) med følgende betydning: 1–7: kunststoffer/20–22: papir og pap/80–98: kompositmaterialer.



De får oplyst muligheder til bortskaffelse af det udtjente produkt hos deres lokale myndigheder eller bystyre.

### ● Garanti og service

#### ● Garanti

Produktet er blevet fremstillet efter strenge kvalitetsstandarder og kontrolleret nøje før udlevering. I tilfælde af materiale- eller produktionsfejl kan du i medfør af loven gøre krav gældende over for sælgeren af produktet. Dine lovmæssige rettigheder begrænses på ingen måde af den af os nedennævnte garanti.

Garantien på dette produkt gælder i 3 år regnet fra købsdatoen. Garantien gælder fra købsdatoen. Opbevar den originale kvittering et sikkert sted, da dette dokument forlanges forlagt som dokumentation for købet.

Alla skador eller mangler, der allerede forefindes på tidspunktet for købet, skal straks meddeles efter udpakningen af produktet.

Hvis der inden for 3 år regnet fra købsdatoen viser sig en materiale- eller produktionsfejl på produktet, reparerer eller udskifter vi det – efter vores valg – gratis for dig. Garantiperioden forlænges ikke som følge af et imødekommet krav om garanti. Dette gælder også for udskiftede og reparerede dele.

Denne garanti bortfalder, hvis produktet er blevet beskadiget eller anvendt og vedligeholdt forkert.

Garantien dækker materiale- og produktionsfejl. Denne garanti dækker hverken produktdele, der er udsat for normal slitage og derfor er at betragte som sliddele (f.eks. batterier, akkumulatorer, slang, farvepatroner), eller skader på skrøbelige dele, f.eks. kontakter eller dele af glas.

#### ● Afvikling af garantisager

For at kunne garantere en hurtig sagsbehandling af din forespørgsel, bedes du følge følgende anvisninger:

- o Hav venligst kassebonen og varenummeret (IAN 494439\_2504) klar ved alle henvendelser som dokumentation for købet.
- o Varenummeret er angivet på typeskiltet, en indgravering, på forsiden af vejledningen (nederst til venstre) eller på et mærkat på bag- eller undersiden af produktet.
- o Hvis der er funktionsfejl eller andre mangler, skal du først kontakte nedenstående serviceafdeling telefonisk eller via e-mail.
- o Et produkt, der registreres som defekt, kan derefter gratis sendes til den oplyste serviceadresse med vedlæggelse af købsbeviset (kassebonen) og angivelse af, hvori manglen består, og hvornår den er opstået.

o   
**PDF ONLINE**  
parkside-diy.com

På parkside-diy.com kan du se og downloade denne og mange andre manualer. Med denne QR-kode kommer du direkte på parkside-diy.com. Vælg dit land og søg efter betjeningsvejledningen ved hjælp af søgefunktionen. Ved at indtaste varenummeret (IAN) 494439\_2504 kommer du til betjeningsvejledningen af dit produkt.

### ● Service

**DK**  
**Conmetall Meister GmbH**  
Oberkamper Str. 39  
42349 Wuppertal  
TYSKLAND  
Tlf.: 00 800 34 99 67 53  
E-mail: cm@comei.info

**IAN 494439\_2504**

Opbevar venligst kvitteringen og varenummeret (IAN 494439\_2504) til brug ved alle henvendelser som bevis for købet.

Legenda zastosowanych piktogramów	
	Należy przestrzegać wskazówek ostrzegawczych i bezpieczeństwa!
	Maksymalne obciążenie na półkę wkładaną: 20 kg
	Zagrożenie życia i niebezpieczeństwo wypadku dla niemowląt i dzieci!
	Wskazówki bezpieczeństwa Wskazówki dotyczące postępowania

## Szklarnia

### Wstęp

Gratulujemy Państwu zakupu nowego produktu. Zdecydowali się Państwo na zakup produktu najwyższej jakości. Instrukcja montażu/obsługi jest częścią składową tego produktu. Przed pierwszą instalacją prosimy przeczytać w całości instrukcję montażu/obsługi i przestrzegać zawartych w niej wskazówek. Instrukcja ta zawiera ważne informacje dotyczące montażu, regulacji i pielęgnacji. Dlatego należy dobrze przechowywać instrukcję montażu/obsługi i przekazać ją ewentualnym nowym właścicielom.

### Zastosowanie zgodne z przeznaczeniem

Niniejszy produkt jest szklarnią do prywatnego użytku na zewnątrz, na przykład w ogrodach i podwórzach. Każde inne zastosowanie lub zmiana produktu uznawane są za niezgodne z przeznaczeniem i kryją w sobie duże ryzyko wypadków. Producent nie ponosi odpowiedzialności za szkody wynikające z niezgodnego z przeznaczeniem użytkowania. Nie nadaje się do zastosowania komercyjnego.

- Ten produkt jest przeznaczony do prywatnego użytku z maks. obciążeniem 20 kg na półkę wkładaną.

### Zawartość

1 szklarnia  
1 instrukcja montażu i obsługi

### Opis części

- A** 30 x złączka wtykowa
- B** 4 x złączka wtykowa
- C** 4 x złączka wtykowa
- D** 2 x złączka wtykowa

- E** 6 x złączka wtykowa
- F** 3 x drążek dachowy
- G** 3 x drążek dachowy
- H** 22 x drążek
- I** 12 x drążek
- J** 24 x drążek
- K** 4 x drążek
- L** 22 x drążek
- M** 4 x drążek
- N** 2 x drążek dachowy
- O** 16 x zacisk
- P** 8 x półka wkładana
- Q** 16 x kołek wbijany w ziemię
- R** 4 x lina
- S** 1x osłona szklarni

### Dane techniczne

Wymiary: 140 x 200 x 140 cm  
(szer. x wys. x gł.)  
Maks. obciążenie: 20 kg na półkę wkładaną

### Wskazówki bezpieczeństwa

**PROSZĘ ZACHOWAĆ WSZYSTKIE WSKAZÓWKI BEZPIECZEŃSTWA I INFORMACJE NA PRZYSZŁOŚĆ!**  
PRZY PRZEKAZANIU PRODUKTU OSOBOM TRZECIM NALEŻY DOŁĄCZYĆ DO NIEGO CAŁĄ DOKUMENTACJĘ!

- OSTRZEŻENIE! ZAGROŻENIE ŻYCIA I NIEBEZPIECZEŃSTWO WYPADKU DLA NIEMOWLĄT I DZIECI!** Dzieci nigdy nie pozostawiać bez nadzoru z materiałem opakowaniowym. Istnieje zagrożenie uduszeniem materiałem opakowaniowym. Dzieci często lekceważą zagrożenia. Dzieci zawsze trzymać z dala od materiału opakowaniowego.

- OSTRZEŻENIE!** Nie pozostawiać dzieci bez nadzoru! Ten produkt nie jest sprzętem do wspinania lub zabawy! Upewnić się, że osoby, szczególnie dzieci, nie stają na produkcie lub nie podciągają się na nim. Produkt

może się przewrócić. Następstwem tego mogą być obrażenia i/lub szkody rzeczowe.

- Podczas montażu i demontażu trzymać dzieci z dala od miejsca pracy.
- Montaż może być przeprowadzany wyłącznie przez osobę dorosłą dysponującą specjalistyczną wiedzą.
- Zastosowanie inne niż opisane lub zmiana produktu są niedopuszczalne i mogą prowadzić do obrażeń i/lub uszkodzeń produktu. Producent nie odpowiada za szkody spowodowane niewłaściwym użyciem.
- OSTROŻNIE!** Upewnić się, że produkt stoi na twardej, równej powierzchni. Przed użyciem sprawdzić stabilność.
- Upewnić się, że produkt jest zamocowany do podłoża za pomocą kołków wbijanych w ziemię **Q** i lin **R** (patrz rys. 13–15).
- Wybierz możliwie płaską i twardą powierzchnię. Proszę upewnić się, że podłoże zapewni kołkom wbijanym w ziemię **Q** mocne trzymanie się. Piaskowe podłoża zmniejszają trzymanie się kołków wbijanych w ziemię **Q**.
- OSTROŻNIE! NIEBEZPIECZEŃSTWO OBRAŻEŃ!** Upewnić się, że wszystkie części są nieuszkodzone i poprawnie zamontowane. W przypadku niewłaściwego montażu istnieje niebezpieczeństwo obrażeń. Uszkodzone części mogą mieć wpływ na bezpieczeństwo i funkcjonowanie.
- Należy regularnie sprawdzać integralność wszystkich miejsc połączeń oraz stabilność kołków wbijanych w ziemię **Q**.
- Podczas montażu zwrócić uwagę na to, aby folia nie była napięta.
- Chronić produkt przed silnym wiatrem i burzą. Postawić produkt w miejscu chronionym przed wiatrem.
- Obciążać ten produkt maksymalnie 20 kg na półkę wkładaną. W innym razie mogą wystąpić obrażenia i/lub szkody rzeczowe.
- Przy ustawianiu i użyciu tego produktu - dodatkowo do tych wskazówek bezpieczeństwa - przestrzegać wszystkich budowlanych przepisów komunalnych i innych. Sprawdzić w swoim urzędzie aktualne i obowiązujące przepisy.

### Montaż i demontaż

- W celu montażu przestrzegać kroków od 1 do 15 pokazanych na rysunkach.
- Zdemontować produkt w odwrotnej kolejności pokazanych kroków. Przy usuwaniu osłony szklarni **S** zachować szczególną ostrożność, bo w innym razie może zostać uszkodzona.

### Czyszczenie i pielęgnacja

- Do czyszczenia i pielęgnacji należy używać wilgotnej, niestrzępiącej się szmatki.
- Pielęgnować zamki błyskawiczne sprayem silikonowym. Poza tym produkt nie wymaga konserwacji.
- Przed przechowaniem produktu pozostawić wszystkie części do dokładnego wyschnięcia. Zapobiega to pleśni, zapachom i przebarwieniom.
- Regularnie sprawdzać produkt pod kątem szkód i stabilności wszystkich połączeń. Ewentualnie ponownie wykonać luźne połączenia. Skontaktować się z naszym serwisem klienta, jeśli potrzebne są części zamienne do naprawy.
- Przechowywać produkt w miejscu chronionym przed promieniami słonecznymi, bezpiecznym, chłodnym i suchym, poza zasięgiem dzieci.

### Utylizacja

Opakowanie wykonane jest z materiałów przyjaznych dla środowiska, które można przekazać do utylizacji w lokalnym punkcie przetwarzania surowców wtórnych.

- Przy segregowaniu odpadów prosimy zwrócić uwagę na oznakowanie materiałów opakowaniowych, oznaczone są one skrótami (a) i numerami (b) o następującym znaczeniu: 1–7: Tworzywa sztuczne/20–22: Papier i tektura/80–98: Materiały kompozytowe.

- Informacji na temat możliwości utylizacji wyeksploatowanego produktu udziela urząd gminy lub miasta.

21

PL

### Gwarancja i serwis

#### Gwarancja

Produkt został wyprodukowany zgodnie z surowymi wytycznymi dotyczącymi jakości i dokładnie przetestowane przed dostawą. W przypadku wad materiałowych lub produkcyjnych przysługują Państwu prawa ustawowe wobec sprzedawcy produktu. Państwa prawa ustawowe nie są w żaden sposób ograniczone przez naszą gwarancję przedstawioną poniżej.

Gwarancja na ten produkt wynosi 3 lata od daty zakupu. Okres gwarancji rozpoczyna się od daty zakupu. Proszę przechowywać oryginalny rachunek w bezpiecznym miejscu, ponieważ ten dokument jest wymagany jako dowód zakupu.

Wszelkie uszkodzenia lub wady obecne już w momencie zakupu należy zgłosić niezwłocznie po rozpakowaniu produktu.

Jeżeli w ciągu 3 lat od daty zakupu produkt wykazuje wady materiałowe lub produkcyjne, to – według naszego uznania – bezpłatnie go naprawimy lub wymienimy. Okres gwarancji nie ulega przedłużeniu o przyznane roszczenie gwarancyjne. Dotyczy to również wymienionych i naprawionych części.

Niniejsza gwarancja traci ważność, jeśli produkt został uszkodzony, był niewłaściwie użytkowany lub konserwowany.

Gwarancja obejmuje wady materiałowe i produkcyjne. Niniejsza gwarancja nie obejmuje części produktu, które podlegają normalnemu zużyciu i dlatego są uważane za części zużywalne (np. baterie, akumulatory, węże, wkłady atramentowe), ani nie obejmuje uszkodzeń części delikatnych, np. przelączników lub części wykonanych ze szkła.

Zgodnie z Kodeksem Cywilnym art. 581 §1 wraz z wymianą urządzenia lub ważnej części czas gwarancji rozpoczyna się na nowo.

#### Sposób postępowania w przypadku naprawy gwarancyjnej

Aby zapewnić szybkie rozpatrzenie Państwa wniosku, proszę stosować się do następujących wskazówek:

- Przed skontaktowaniem się z działem serwisowym należy przygotować jako dowód zakupu paragon i numer artykułu (IAN 494439\_2504).
- Numer artykułu znaleźć można na tabliczce znamionowej na produkcie, na grawerunku na produkcie, na stronie tytułowej instrukcji (u dołu po lewej stronie) lub na naklejce znajdującej się z tyłu lub na spodzie produktu.
- W razie wystąpienia jakichkolwiek usterek w działaniu lub innych wad należy najpierw skontaktować się telefonicznie lub za pomocą poczty elektronicznej z wymienionym niżej działem serwisowym.
- Produkt uważany za uszkodzony można następnie odesłać na podany adres działu serwisowego, dołączając dowód zakupu (paragon) oraz podając rodzaj usterek i datę jej wystąpienia. W takim przypadku nie ponoszą Państwo kosztów przesyłki.

- Mogą Państwo przeglądać i pobierać te i wiele innych instrukcji na stronie [parksidediy.com](http://parksidediy.com). Ten kod QR przeniesie Państwa bezpośrednio na stronę [parksidediy.com](http://parksidediy.com). Proszę wybrać swój kraj i użyć maski



PDF ONLINE  
[parksidediy.com](http://parksidediy.com)

wyszukiwania, aby wyszukać instrukcję obsługi. Proszę wprowadzić numer artykułu (IAN) 494439\_2504, aby uzyskać dostęp do instrukcji obsługi swojego artykułu.

#### Serwis

**Conmetall Meister GmbH**  
Oberkamper Str. 39  
42349 Wuppertal  
NIEMCY

Tel.: 00 800 34 99 67 53  
E-mail: [cm@comei.info](mailto:cm@comei.info)

#### IAN 494439\_2504

Przed skontaktowaniem się z działem serwisowym należy przygotować jako dowód zakupu paragon i numer artykułu (IAN 494439\_2504).

22

PL

23

PL

24

PL

Naudojamų piktogramų reikšmės			
	Laikykitės įspėjimų ir saugos nurodymų!		Pavojus kūdikių bei vaikų gyvybei ir nelaimingo atsitikimo pavojus!
	Maksimali kiekvienos įdedamos lentynos apkrova: 20kg		Saugos nurodymai Veiksmų nurodymai

## Šiltnamiai

### ● Įžanga

Sveikiname įsigijus naują produktą. Jūs pasirinkote kokybišką produktą. Surinkimo ir naudojimo instrukcija yra šio produkto sudedamoji dalis. Prieš surinkdami perskaitykite visą šią surinkimo ir naudojimo instrukciją ir laikykitės nurodymų. Šioje instrukcijoje pateikta svarbios informacijos apie produkto surinkimą, nustatymą ir priežiūrą. Todėl būtinai išsaugokite surinkimo ir naudojimo instrukciją ir perduokite ją paskesniems produkto savininkams, jei tokių būtų.

### ● Naudojimas pagal paskirtį

Šis produktas yra šiltnamiai, skirtas naudoti lauke, pvz., soduose bei kiemuose ir tik privačioms reikmėms. Bet koks kitoks produkto naudojimas ar keitimas laikomas naudojimu ne pagal paskirtį ir gali kelti didelį nelaimingų atsitikimų pavojų. Gamintojas neprisima atsakomybės už žalą, patirtą naudojant produktą ne pagal paskirtį. Produktas nėra skirtas komercinio naudojimo reikmėms.

- Šio privačioms reikmėms skirto produkto kiekvienos įdedamos lentynos maksimali apkrova yra 20kg.

### ● Tiekiamas rinkinys

- 1 šiltnamiai
- 1 surinkimo ir naudojimo instrukcija

### ● Dalių aprašas

- |                                              |                                              |
|----------------------------------------------|----------------------------------------------|
| <b>A</b> 30 x kištukinių jungiamųjų detalių  | <b>C</b> 4 x kištukinės jungiamosios detalės |
| <b>B</b> 4 x kištukinės jungiamosios detalės | <b>D</b> 2 x kištukinės jungiamosios detalės |

- |                                              |                                |
|----------------------------------------------|--------------------------------|
| <b>E</b> 6 x kištukinės jungiamosios detalės | <b>L</b> 22 x strypai          |
| <b>F</b> 3 x stogo strypai                   | <b>M</b> 4 x strypai           |
| <b>G</b> 3 x stogo strypai                   | <b>N</b> 2 x stogo strypai     |
| <b>H</b> 22 x strypai                        | <b>O</b> 16 x fiksatorių       |
| <b>I</b> 12 x strypų                         | <b>P</b> 8 x įdedamos lentynos |
| <b>J</b> 24 x strypai                        | <b>Q</b> 16 x smaigų           |
| <b>K</b> 4 x strypai                         | <b>R</b> 4 x virvės            |
|                                              | <b>S</b> 1 x šiltnamio dangą   |

### ● Techniniai duomenys

Matmenys: 140 x 200 x 140cm (P x A x G)  
Maks. apkrova: 20kg ant kiekvienos įdedamos lentynos

## ⚠ Saugos nurodymai

IŠSAUGOKITE VISUS SAUGOS IR KITUS NURODYMUS – JŲ GALI PRIREIKTI VĒLIAU! PERDUODAMI PRODUKTĄ KITIEMS ASMENIMS, KARTU PERDUOKITE VISUS JO DOKUMENTUS!

### ⚠ **ISPĖJIMAS!** PAVOJUS KŪDIKIŲ BEI VAIKŲ GYVYBEI IR NELAIMINGO ATSTITIKIMO PAVOJUS!

Niekada nepalikite neprižiūrimų vaikų su pakuotės medžiagomis. Pakuotės medžiagos kelia pavojų uždusti. Vaikai dažnai neįvertina pavojų. Pakuotės medžiagas visada laikykite vaikams nepasiekiamoje vietoje.

- ⚠ **ISPĖJIMAS!** Nepalikite neprižiūrimų vaikų! Šis produktas nėra lipynė ar žaislas! Pasirūpinkite, kad niekas, o ypač vaikai, nemėgintų atsistoti ant šio produkto ar pakibti ant jo. Produktas gali apvirsti. Galite susižaloti ir (arba) patirti materialinės žalos.
- Surinkdami ir išrinkdami pasirūpinkite, kad arti darbo vietos nebūtų vaikų.
- Surinkti produktą gali tik šį darbą išmanantis suaugęs asmuo.

25

LT

originalą laikykite saugioje vietoje, nes šis dokumentas reikalingas kaip pirkimo įrodymas.

Išpakavus gaminį, būtina nedelsiant pranešti apie bet kokius pažeidimus ar defektus, kurie jau buvo pirkimo metu.

Jei per 3 metus nuo šio produkto pirkimo datos išryškės medžiagų ar gamybos trūkumų, produktą savo nuožiūra nemokamai pataisykite arba pakeisime. Patvirtinus garantinį reikalavimą garantinis laikotarpis nepratęsiamas. Ta pati sąlyga taikoma ir pakeistoms bei pataisytoms dalims.

Garantija netaikoma, jei šis produktas apgadintas, netinkamai naudojamas ar netinkamai prižiūrimas.

Garantija taikoma medžiagų ir gamybos trūkumams. Ši garantija netaikoma gaminio dalims, kurios paprastai susidėvi ir todėl yra laikomos susidėvinčiomis dalimis (pvz., baterijos, akumuliatoriai, žarnos, rašalo kasetės), taip pat netaikoma trapioms dalims, pvz., jungikliams arba dalims iš stiklo.

### ● Veiksmai norint pasinaudoti garantija

- Kad galėtume greitai apdoroti Jūsų prašymą, vadovaukitės toliau pateikiamais nurodymais:
  - Kreipdamiesi bet koku klausimu dėl produkto turėkite kasos čekį kaip pirkimo dokumentą ir žinokite gaminio numerį (IAN 494439\_2504).
  - Gaminio numerį rasite produkto tipo lentelėje, išgraviruotą ant produkto korpuso, antraštiniame instrukcijos lape (apatiniame kairiajame kampe) arba ant lipduko, priklijuoto produkto nugarėlėje arba apačioje.
  - Atsiradus veikimo arba kitokioms trikdams, visų pirma telefonu arba elektroniniu paštu susisiekiate su toliau nurodyta klientų aptarnavimo tarnyba.
  - Tada sugedusiu pripažintą produktą, pridėję pirkimo dokumentą (kasos čekį) ir nurodę trūkumą bei jo atsiradimo laiką, nemokamai galėsite išsiųsti nurodytu techninės priežiūros tarnybos adresu.



PDF ONLINE  
parkside-diy.com

Apsilankę parkside-diy.com interneto svetainėje rasite ir galite atsisiųsti šią ir daugelį kitų instrukcijų. Su šiuo QR kodu pateksite tiesiai į parkside-diy.com puslapį. Pasirinkite savo šalį ir susiraskite per paiešką formą prietaiso naudojimo instrukciją. Įveddami gaminio numerį (IAN) 494439\_2504 galite atidaryti šio gaminio naudojimo instrukciją.

### ● Klientų aptarnavimas

**Conmetall Meister GmbH**  
Oberkamper Str. 39  
42349 Wuppertal  
VOKIETIJA  
Tel.: 00 800 34 99 67 53  
E-Mail: cm@comei.info

**IAN 494439\_2504**

Kreipdamiesi bet koku klausimu dėl produkto, kaip pirkimo įrodymą turėkite kasos čekį ir žinokite produkto numerį (IAN 494439\_2504).

27

LT

- Draudžiama naudoti produktą kaip nors kitaip, nei aprašyta ar daryti produkto pakeitimų – tai kelia pavojų susižaloti ir (arba) sugadinti produktą. Gamintojas neatsako už žalą, patirtą netinkamai naudojant produktą.
- ⚠ **ATSARGIAI!** Pasirūpinkite, kad produktas stovėtų ant tvirtos ir lygaus pagrindo. Prieš naudodami patikrinkite, ar produktas stabilus.
- Įsitikinkite, kad produktas prie pagrindo pritvirtintas smaigais **Q** ir virvėmis **R** (žr. 13–15 pav).
- Pasirinkite kuo lygesnį ir tvirtesnį paviršių. Įsitikinkite, kad smaigai **Q** tvirtai laikysis pagrinde. Smėlingame pagrinde smaigai **Q** silpniau laikosi.
- ⚠ **ATSARGIAI! PAVOJUS SUSIŽALOTI!** Įsitikinkite, ar nėra apgadintų dalių ir ar dalys tinkamai surinktos. Netinkamai surinktas produktas kelia pavojų susižaloti. Apgadintos dalys gali pabloginti produkto saugą ir paskirties savybes.
- Reguliariai patikrinkite, ar visos jungtys tinkamai sujungtos ir ar smaigai **Q** tvirtai laikosi.
- Surinkdami užtikrinkite, kad plėvelė nebūtų įtempta.
- Saugokite produktą nuo stipraus vėjo ir audros. Produktą pastatykite nuo vėjo apsaugotoje vietoje.
- Ant kiekvienos šio produkto įdedamos lentynos dėkite ne daugiau kaip 20kg. Antraip galite susižaloti ir (arba) patirti materialinės žalos.
- Surinkdami ir naudodami šį produktą, be šių saugos nurodymų laikykitės visų savivaldybėje nustatytų statybos ir kitų taisyklių. Pasiteiraukite kompetentingoje institucijoje apie šiuo metu galiojančias taisykles.

### ● Surinkimas ir išrinkimas

- Produktą surinkite atlikdami 1–15 paveikslėliuose pavaizduotus veiksmus.
- Norėdami išrinkti produktą, pavaizduotus veiksmus atlikite atvirkštine tvarka. Ypač atsargiai nuimkite šiltnamio dangą **S**, kad jos neapgadintumėte.

## Kasutatud piktogrammide tähendused

	Järgige hoiatusi ja ohutusjuhiseid!		Eluohhtlik ning õnnetuste oht väikelastele ja lastele!
	Maksimaalne koormus riuli kohta: 20kg		Ohutusjuhised Tegevusjuhised

## Kasvuhoone

### ● Sissejuhatus

Õnnetleme teid oma uue toote ostu puhul. Olete teinud valiku kõrges kvaliteediga toote kasuks. Montaaži-/kasutusjuhend kuulub selle toote juurde. Enne paigaldamist lugege need montaaži-/kasutusjuhised täielikult läbi ja järgige juhiseid. Käesolev juhend sisaldab tähtsat montaaži-, seadistus- ja hooldusinfot. Seetõttu hoidke montaaži-/kasutusjuhend alles ja andke see edasi järgmistele omanikele.

### ● Sihtotstarbekohane kasutamine

See toode on kasvuhoone, mis on eraviisiliseks kasutamiseks õues, näiteks aedades ja sisehoovides. Igat teistsugust kasutamiseviisi või toote muutmist loetakse mittesihtotstarbeliseks ning see kätkeb endas märkimisväärselt õnnetusjuhtumite ohtu. Mittesihtotstarbekohase kasutamise tõttu tekkinud kahjude eest ei võta tootja vastutust enda kanda. Ei ole ette nähtud kommerts-kasutuseks.

- See toode sobib erakasutuseks maksimaalse koormusega 20kg riuli kohta.

### ● Tarnekomplekt

- 1 kasvuhoone
- 1 montaaži- ja kasutusjuhend

### ● Osade kirjeldus

- |                             |                           |
|-----------------------------|---------------------------|
| <b>A</b> 30 x pistikühendus | <b>G</b> 3 x katusestange |
| <b>B</b> 4 x pistikühendus  | <b>H</b> 22 x stange      |
| <b>C</b> 4 x pistikühendus  | <b>I</b> 12 x stange      |
| <b>D</b> 2 x pistikühendus  | <b>J</b> 24 x stange      |
| <b>E</b> 6 x pistikühendus  | <b>K</b> 4 x stange       |
| <b>F</b> 3 x katusestange   | <b>L</b> 22 x stange      |

## ● Valymas ir priežiūra

- Produktą valykite ir jo priežiūrai naudokite drėgną, nesipūkuojančią šluostę.
- Užtrauktukų priežiūrai naudokite silikono purškalą. Kitokios techninės priežiūros produktui nereikia.
- Prieš padėdami laikyti, visas produkto dalis gerai išdžiovinkite. Tai apsaugos nuo pelėsio, kvapų atsiradimo ir spalvos pakitimų.
- Reguliariai patikrinkite, ar produktas neapgadintas ir ar visos jo jungtys tvirtos. Jei reikia, vėl sutvirtinkite atsilaisvinusias jungtis. Jei remontui reikia atsarginių dalių, kreipkitės į mūsų klientų aptarnavimo tarnybą.
- Produktą laikykite nuo saulės spindulių apsaugotoje, saugioje, vėsioje ir sausoje vietoje, kurioje jo negalėtų pasiekti vaikai.

## ● Išmetimas

Pakuotė pagaminta iš aplinkai nekenksmingų medžiagų, kurias galite išmesti įprastose grąžinamojo perdirbimo vietose.



Rūšiuodami atliekas, atkreipkite dėmesį į pakuočių ženklimą, kurį sudaro santrumpos (a) ir skaičiai (b), reiškiantys: 1–7: plastikai/20–22: popierius ir kartonas/80–98: kombinuotosios pakuotės.



Daugiau informacijos apie nebetinkamo naudoti gaminio išmetimą sužinosite savo savivaldybės ar miesto administracijoje.

## ● Garantija ir klientų aptarnavimas

### ● Garantija

Gaminys buvo pagamintas laikantis griežtų kruopštumo principų ir prieš pristatant buvo atidžiai patikrintas. Esant medžiagų ar gamybos defektams, jūs turite įstatymines teises gaminio pardavėjo atžvilgiu. Ši garantija jokiais būdais neapriboja įstatymais nustatytų jūsų teisių.

Šiam produktui suteikiama 3 metų garantija nuo pirkimo datos. Garantijos teikimo laikotarpis skaičiuojamas nuo pirkimo datos. Pirkimo kvito

26

LT

- |                           |                              |
|---------------------------|------------------------------|
| <b>M</b> 4 x stange       | <b>Q</b> 16 x maasse         |
| <b>N</b> 2 x katusestange | kinnitamine vai              |
| <b>O</b> 16 x klamber     | <b>R</b> 4 x nõõr            |
| <b>P</b> 8 x riul         | <b>S</b> 1 x kasvuhoone kate |

### ● Tehnilised andmed

Mõõtmed: 140 x 200 x 140cm (L x K x S)  
Maksimaalne koormus: 20 riuli kohta

## ⚠ Ohutusjuhised

HOIDKE KÕIK OHUTUSJUHISED JA INSTRUKTSIOONID TULEVIKU TARBEKS ALLES! TOOTE EDASIANDMISE KORRAL TEISTELE, ANDKE ÜHTLASI KAASA KA KOGU DOKUMENTATSIOON!

### ⚠ **HOIATUS!** ELUOHTLIK NING ÕNNETUSTE OHT VÄIKELASTELE JA LASTELE!

- Ärge kunagi jätke lapsi ilma järelevalveta pakkematerjalit juurde. Pakkematerjali tõttu tekib lämbumisoht. Lapsed alahindavad sageli ohtusid. Hoidke lapsed alati pakkematerjalist eemal.
- ⚠ **HOIATUS!** Ärge jätke lapsi ilma järelvalveta! See toode ei ole ronimis- ega mängimisesead! Veenduge, et inimesed, eriti lapsed, ei seisaks toote peal ega roniks selle peale. Toode võib ümber kukkuda. Vastasel korral võivad tagajärgedeks olla vigastused ja/või ainelised kahjud.
- Hoidke lapsed montaaži ajal töökoost eemal.
- Paigaldada tohib ainult asjatundlik täiskasvanu.
- Toote kasutamise või muutmise muul viisil kui kirjeldatud ei ole lubatud ja võib põhjustada vigastusi ja/või toote kahjustamist. Tootja ei vastuta kahjude eest, mis on tekitatud asjatundmatu või vale kasutamise tõttu.

28

EE

- ETTEVAATUST!** Veenduge, et toode seisab kindlal ja ühetasasel aluspinnal. Enne kasutamist kontrollige selle stabiilsust.
- Veenduge, et toode oleks maasse kinnitamise vaiade [Q] ja nõõride [R] abil maapinna külge kinnitatud (vt joon. 13–15).
  - Valige võimalikult tasane ja kindel pind. Veenduge, et pind hoiaks maasse kinnitamise vaiasid [Q] kindlalt kinni. Liivased aluspinnad vähendavad maasse kinnitamise vaiade [Q] pidamist.

### ETTEVAATUST! VIGASTUSTE OHT!

- Tagage, et kõik osad oleksid paigaldatud kahjustamata ja asjatundlikult. Asjatundmatu paigaldamise korral tekib vigastuste oht. Kahjustatud osad võivad mõjutada toote ohutust ja funktsioone.
- Kõikide ühenduspunktide terviklikkust ja maasse kinnitamise vaiade [Q] pidamist tuleb regulaarselt kontrollida.
  - Paigaldamisel tuleb jälgida, et kile ei oleks pinge all.
  - Kaitske toodet tugeva tuule ja tormi eest. Paigaldage toode tuule eest kaitstud kohta.
  -  Koormake seda toodet maksimaalselt 20 kg riuli kohta. Vastasel korral võivad tekkida kehavigastused ja/või varakahjustused.
  - Selle toote paigaldamisel ja kasutamisel järgige lisaks käesolevatele ohutusjuhistele kõiki linnaehitus- ja muid eeskirju. Uurige oma omavalitsuselt kehtivaid ja kohaldatavaid eeskirju.

### Paigaldamine/mahavõtmine

- Toote kokkupanemiseks järgige joonistel 1 kuni 15 näidatud samme.
- Võtke toode maha näidatud sammude vastupidises järjekorras. Kasvahoone katte [S] eemaldamisel olge eriti ettevaatlik, vastasel juhul võib see kahjustada saada.

### Puhastamine ja hooldus

- Toote puhastamiseks ja hooldamiseks kasutage niisket ebemevaba lappi.
- Hooldage tõmblukkusid silikoonspreiga. Muus osas on toode on hooldusvaba.

- Enne toote hoiulepanemist laske kõigil osadel korralikult kuivada. See hoiab ära hallituse, lõhna ja värvimuutuse.
- Kontrollige toodet regulaarselt kahjustuste suhtes ja kontrollige, kas kõik ühendused on tihedad. Vajadusel kinnitage lahtised ühendused. Võtke ühendust meie klienditeenindusega, kui vajate remondiks varuosi.
- Hoidke toodet turvalises, jahedas ja kuivas päikesevalguse eest kaitstud kohas, lastele kättesaamatus kohas.

### Jäätmekäitlus

Pakend koosneb keskkonnasõbralikest materjalidest, mida saab käidelda kohalikes ringluste keskustes.



Jälgige prügi sorteerimisel pakkematerjalide tähistusi, mis koosnevad lühenditest (a) ja numbritest (b) ning nende tähendused on järgmised: 1–7: plastik/20–22: paber ja papp/80–98: liitmaterjalid.



Küsige vana toote käitlemise võimaluste kohta oma valla- või linnavalitsusest.

### Garantii ja teenindus

#### Garantii

Toode on valmistatud rangete kvaliteedijuhiste järgi ja seda on enne tarnimist põhjalikult kontrollitud. Materjali- või tootmisdefektide korral on teil seaduslikud õigused toote müüja suhtes. Teie seadusjärgsed õigused ei ole mingil juhul piiratud meie allpool sätestatud garantiiga.

Selle toote garantii kehtib 3 aastat alates ostukuupäevast. Garantii algab ostukuupäevaga. Hoidke müügitseki originaali kindlas kohas, kuna see dokument on vajalik ostu tõendamiseks.

Kõikidest kahjustustest või defektidest, mis esinesid juba ostmise ajal, tuleb teatada kohe pärast toote lahtipakkimist.

Kui tootel ilmneb 3 aasta jooksul alates ostukuupäevast materjali- või teostusviga, parandame või asendame selle omal valikul teie eest tasuta. Garantii perioodi ei pikendata kinnitatud garantiinõudega. See kehtib ka asendatud ja parandatud osade kohta.

See garantii kaotab kehtivuse, kui toode on kahjustatud, või kui seda on valesti kasutatud või hooldatud.

Garantii katab materjali- ja tootmisdefektid. See garantii ei laiene tootesadele, mis on tavapärast kulunud ja mida seetõttu peetakse kuluvaateks osadeks (nt akud, taaslaetavad akud, voolikud, värvikassetid), ega ka purunevate osade kahjustustele, nt lülitid või klaasist osad.

#### Garantii käsitlemine

- Selleks et tagada oma probleemi kiiret käsitlemist, järgige palun järgmisi juhiseid:
- Palun hoidke kõigi päringute jaoks kassatšekki ja artikli numbrit (IAN 494439\_2504) kui ostu tõendust käepärast.
  - Palun vaadake artikli numbrit tootel olevalt tüübisildilt, tootel olevalt graveeringult, oma juhendi tiitellehelt (alt vasakult) või toote tagumisel või alumisel küljel olevalt kleebisel.
  - Kui peaks tekkima funktsiooni vigu või muid puudusi, siis võtke kõigepealt telefoni või e-kirja teel ühendust järgnevalt nimetatud teenindusosakonnaga.
  - Seejärel saate te defektsena registreeritud toote ilma postikuludid tasumata saata teile teatatud teeninduse aadressile, lisades sellele ostu tõenduse (kassatšeki) ning andmed selle kohta, milles puudus seisneb ja millal see tekkis.



Käesolevat ja paljusid teisi käsiraamatuid saate te vaadata ja alla laadida veebilehelt parkside-diy.com. Selle QR koodi abil jõuate te otse veebilehele parkside-diy.com.

Valige välja oma riik ja otsige käsitsemisjuhendeid otsingumaski kasutades. Artikli numbrit (IAN) 494439\_2504 sisestamise teel jõuate te oma toote käsitsemisjuhendini.

### Teenindus



#### Conmetall Meister GmbH





Oberkamper Str. 39  
42349 Wuppertal  
SAKSAMAA

Tel: 00 800 34 99 67 53

E-post: cm@comei.info

### IAN 494439\_2504

Palun hoidke kõigi päringute jaoks käepärast kassatšekki ja artikli nr (IAN 494439\_2504) kui tõendus ostu kohta.

Izmantoto piktogrammu skaidrojums	
	Ievērojiet brīdinājuma un drošības norādījumus!
	Maksimālā noslodze katram ieliekamajam plauktam: 20kg
	Dzīvības apdraudējums un negatīva risks attiecībā uz zīdaiņiem un bērniem!
	Rīcības norādījumi Drošības norādījumi

### Siltumnīca

#### Ievads

Apsveicam jūs ar jaunā izstrādājuma iegādi. Jūs esat izvēlēies augstas kvalitātes izstrādājumu. Montāžas/lietošanas pamācība ir šī izstrādājuma sastāvdaļa. Pirms montāžas lūdzam pilnīgi izlasīt šo montāžas/lietošanas pamācību un ievērot tajā sniegtos norādījumus. Šī pamācība ietver svarīgu informāciju par montāžu, iestatīšanu un kopšanu. Tādēļ rūpīgi uzglabājiet šo montāžas/lietošanas pamācību un nododiet to tālāk arī potenciālajam jaunajam īpašniekam.

#### Paredzētais lietojums



Šis izstrādājums ir siltumnīca, kas paredzēta privātai lietošanai ārpus telpām, piemēram, dārzos un iekšpagalmos. Jebkāda cita veida izmantošana vai izstrādājuma izmaiņšana neatbilst paredzētajam lietojumam un izraisa paaugstinātu negatīvu risku. Ražotājs neuzņemas atbildību par bojājumiem, kas radušies neatbilstoša lietojuma dēļ. Izstrādājums nav paredzēts komerciālai lietošanai.















-  Šis izstrādājums ir paredzēts privātai lietošanai ar maks. noslodzi 20kg katram ieliekamajam plauktam.

#### Piegādes komplektācija

- 1 siltumnīca
- 1 montāžas un lietošanas pamācība

#### Daļu apraksts

-  30 x spraudsavienojums
-  4 x spraudsavienojums
-  4 x spraudsavienojums
-  2 x spraudsavienojums

-  6 x spraudsavienojums
-  3 x jumta stienis
-  3 x jumta stienis
-  22 x stienis
-  12 x stienis
-  24 x stienis
-  4 x stienis
-  22 x stienis
-  4 x stienis
-  2 x jumta stienis
-  16 x skava
-  8 x ieliekamais plaukts
-  16 x miets
-  4 x virve
-  1 x siltumnīcas pārsegs

#### Tehniskie dati

Izmēri: 140 x 200 x 140 cm (P x A x Dz)  
Maks. noslodze: 20kg katram ieliekamajam plauktam



### Drošības norādījumi

SAGLABĀJIET VISUS DROŠĪBAS NORĀDĪJUMUS UN NORĀDES TURPMĀKAI LIETOŠANAI! NODODOT ŠO IZSTRĀDĀJUMU TREŠĀJĀM PERSONĀM, NODODIET KOPĀ AR TO ARĪ VISU DOKUMENTĀCIJU!

-  **BRĪDINĀJUMS! DZĪVĪBAS APDRAUDĒJUMS UN NEGATĪVA RISKS ATTIECĪBĀ UZ ZĪDAIŅIEM UN BĒRNIEM!**

Nekādā gadījumā neatstājiet neuzraudzītiem bērniem iepakojuma materiālu. Pastāv nosmakšanas risks, ko rada iepakojuma materiāls. Bērni bieži neapzinās bīstamību. Vienmēr uzglabājiet iepakojuma materiālu bērniem nepieejamā vietā.

-  **BRĪDINĀJUMS!** Neatstājiet bērnus bez uzraudzības! Izstrādājums nav paredzēts kāpšanai, un tā nav rotaļlieta! Nodrošiniet, lai personas, īpaši bērni, nestātos uz izstrādājuma vai pie tā nepievilktos. Izstrādājums

var apgāzties. Sekas var būt savainojumi un/vai materiālie zaudējumi.

- Montāžas un demontāžas laikā neļaujiet bērniem tuvoties darba vietai.
- Montāžu drīkst veikt tikai lietpratīgs pieaugušais.
- Lietošana, kas neatbilst aprakstītajai, vai izstrādājuma pārveidošana nav pieļaujama, un var radīt savainojumus un/vai izstrādājuma bojājumus. Ražotājs neatbild par bojājumiem, ko izraisa nelietpratīga lietošana.
- UZMANĪBU!** Pārlicinieties, vai izstrādājums ir novietots uz cietas, līdzenas pamatnes. Pirms lietošanas pārbaudiet stabilitāti.
- Pārlicinieties, vai izstrādājums uz pamatnes ir nostiprināts ar mietiņiem [Q] un virvēm [R] (skatiet 13.–15. att.).
- Izvēlieties tādu virsmu, kas ir iepējami plakana un cieta. Lūdzam pārlicināties, vai pamatne nodrošina mietu [Q] stingru fiksāciju. Smilšainas pamatnes samazina mietu [Q] fiksāciju.
- UZMANĪBU! SAVAINOŠANĀS RISKS!** Pārlicinieties, vai visas daļas ir lietpratīgi uzmontētas un nav bojātas. Nelietpratīgas montāžas gadījumā pastāv savainošanās risks. Bojātas daļas var negatīvi ietekmēt drošību un darbību.
- Visu savienojuma vietu veselumu, kā arī mietu [Q] fiksāciju vajadzētu regulāri pārbaudīt.
- Montāžas laikā uzmaniet, lai plēve nebūtu nostiepta.
- Sargājiet izstrādājumu no spēcīga vēja un vētras. Uzstādiet izstrādājumu no vēja aizsargātā vietā.
-  Noslogojiet šo izstrādājumu ar maksimāli 20kg katram ieliekamajam plauktam. Pretējā gadījumā sekas var būt savainojumi un/vai materiālie zaudējumi.
- Šī izstrādājuma uzstādīšanas un izmantošanas laikā papildus šiem drošības norādījumiem ievērojiet visus pašvaldības būvniecības noteikumus un citus noteikumus. Noskaidrojiet kompetentajā iestādē jaunākos un spēkā esošos noteikumus.

### Montāža un demontāža

- Lai veiktu montāžu, ņemiet vērā 1. līdz 15. attēlā norādītās darbības.
- Demontējiet izstrādājumu norādīto darbību apgrieztā secībā. Noņemot siltumnīcas pārsegu [S], rīkojieties īpaši piesardzīgi, jo citādi to varētu sabojāt.

### Tīrīšana un kopšana

- Izstrādājuma tīrīšanai un kopšanai izmantojiet mitru, bezplūksnu drānu.
- Kopiet rāvējslēdzējus ar silikona aerosolu. Citādā veidā izstrādājumam nav jāveic apkope.
- Ļaujiet visām daļām kārtīgi nožūt, pirms jūs novietojat izstrādājumu glabāšanā. Tas novērš pelējumu, nepatīkamus aromātus un izbalējumus.
- Regulāri pārbaudiet izstrādājumu, vai tam nav bojājumu, un pārbaudiet visu savienojumu nostiprinājumu. Ja nepieciešams, atjaunojiet vajadzīgos savienojumus. Sazinieties ar mūsu klientu servisu, ja jums ir nepieciešamas rezerves daļas remonta veikšanai.
- Glabājiet izstrādājumu no saules stariem pasargātā, drošā, vēsā, sausā un bērniem nepieejamā vietā.

### Utilizācija

Iepakojums ražots no videi draudzīgiem materiāliem, kurus varat izmantot vietējās atkritumu pārstrādes iestādēs.



Šķirojot atkritumus, ievērojiet marķējumu uz iepakojuma materiāliem, kas ir apzīmēti ar saīsinājumiem (a) un numriem (b) ar šādu nozīmi: 1–7: plastmasas/20–22: papīrs un kartons/80–98: saistvielas.



Informāciju par nolietotā izstrādājuma utilizāciju varat saņemt savā novada vai pilsētas pašvaldībā.

## ● **Garantija un serviss**

### ● **Garantija**

Izstrādājums bija izgatavots atbilstoši stingrām kvalitātes vadlīnijām un pirms piegādes rūpīgi pārbaudīts. Materiālu vai ražošanas defektu gadījumā jums attiecībā pret izstrādājuma pārdevēju ir likumīgas tiesības. Mūsu zemāk minētā garantija nekādā veidā neierobežo jūsu likumīgās tiesības.

Šim izstrādājumam tiek piešķirta 3 gadu garantija, sākot ar pirkuma izdarīšanas datumu. Garantijas termiņš sākas ar pirkuma izdarīšanas datumu. Uzglabājiet oriģinālo pirkuma čeku drošā vietā, jo tas ir nepieciešams kā pirkuma dokumentāls pierādījums.

Par visiem bojājumiem vai trūkumiem, kas jau eksistē uz pirkuma izdarīšanas brīdi, nekavējoties jāziņo pēc izstrādājuma izpakošanas.

Ja 3 gadu laikā, sākot ar pirkuma izdarīšanas datumu, izstrādājumam parādīsies kāds materiālu vai ražošanas defekts, mēs pēc savas izvēles izstrādājumu salabosim vai nomainīsim bez maksas. Garantijas laiks nepagarināsies uz notikušās garantijas prasības pamata. Tas attiecas arī uz aizvietotām un salabotām daļām.

Garantija zaudē spēku, ja izstrādājums bija bojāts vai nelietpratīgi lietots vai apkopts.

Garantija sedz materiālu un ražošanas defektus. Šī garantija neattiecas ne uz izstrādājuma daļām, kas ir pakļautas normālam nolietojumam, un līdz ar to ir uzskatāmas par nolietojuma daļām (piemēram, baterijas, akumulatori, šļūtenes, kārtidži), ne uz plīstošu daļu bojājumiem, piemēram, slēdzis vai stikla daļas.

### ● **Rīcība garantijas gadījumā**

Lai jūsu prasība tiktu ātrāk apstrādāta, lūdzam ievērot tālāk sniegtās norādes:

- o Jebkādu prasību apstrādei kā pirkuma apliecinājumu lūdzam uzglabāt kases čeku un preces numuru (IAN 494439\_2504).

- o Preces numuru izlasiet izstrādājuma datu plāksnītē, izstrādājuma gravējumā, pamācības titullapā (apakšā kreisajā pusē) vai uzlīmē izstrādājuma aizmugurē vai apakšā.
- o Ja rodas darbības traucējumi vai citi trūkumi, vispirms pa telefonu vai e-pastu sazinieties ar turpmāk norādīto servisa nodaļu.
- o Par bojātu atzīto izstrādājumu kopā ar pirkuma apliecinājumu (kases čeku) un informāciju par trūkumu un tā rašanās brīdi jūs bez maksas varat nosūtīt uz norādīto servisa adresi.



Vietnē parkside-diy.com jūs varat lejupielādēt šo un daudzas citas rokasgrāmatas, izstrādājumu video un lietojumprogrammas. Noskenējot QR kodu, jūs uzreiz varēsiet pāriet uz vietni parkside-diy.com.

Izvēlieties savu valsti un izmantojiet meklēšanas masku, lai meklētu darbības instrukcijas. Ievadot preces numuru (IAN) 494439\_2504 jūs varat atvērt vajadzīgo lietošanas pamācību.

### ● **Serviss**



#### **Conmetall Meister GmbH**

Oberkamper Str. 39

42349 Wuppertal

VĀCIJA

Tālr.: 00 800 34 99 67 53

E-Mail: cm@comei.info

**IAN 494439\_2504**

Jebkādu prasību apstrādei kā pirkuma apliecinājumu lūdzam uzglabāt kases čeku un preces numuru (IAN 494439\_2504).



#### **Conmetall Meister GmbH**

Oberkamper Str. 39

42349 Wuppertal

GERMANY

cm@comei.info

Art.-No. WU9968170-8

Last Information Update · Tietojen tila  
Informationsstatus · Tilstand af information  
Stan informacj · Informacijos pobūdis  
Info esitamise aeg · Informācija aktualizēta:  
08/2025 · Ident.-No.: WU9968170-8082025-2