

/// PARKSIDE®



PDF ONLINE
parkside-diy.com



MULTI-SANDER / MULTISCHLEIFER / PONCEUSE MULTIFONCTION PMS 160 B2

GB / IE / NI / CY / MT

MULTI-SANDER

Original instructions

FR / BE / CH

PONCEUSE MULTIFONCTION

Traduction des instructions d'origine

CZ

MULTIBRUSKA

Překlad originálního provozního návodu

SK

MULTIBRÚSKA

Překlad originálneho návodu na obsluhu

DK

MULTISLIBER

Oversættelse af den originale driftsvejledning

HU

MULTICSISZOLÓ

Az originál használati utasítás fordítása

DE / AT / BE / CH

MULTISCHLEIFER

Originalbetriebsanleitung

NL / BE

MULTISCHUURMACHINE

Vertaling van de originele gebruiksaanwijzing

PL

SZLIFIERKA WIELOFUNKCYJNA

Tłumaczenie oryginalnej instrukcji obsługi

ES

MULTILIJADORA

Traducción del manual de instrucciones original

IT / CH / MT

LEVIGATRICE MOUSE

Traduzione delle istruzioni d'uso originali

IAN 525467_2507

DE / AT / FR / BE / NL /
CZ / PL / SK / ES / DK / HU

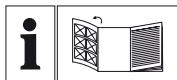
**GB / IE / NI / CY / MT**

Before reading, unfold the page containing the illustrations and familiarise yourself with all functions of the device.

DE / AT / BE / CH

Klappen Sie vor dem Lesen die Seite mit den Abbildungen aus und machen Sie sich anschließend mit allen Funktionen des Gerätes vertraut.

FR / BE / CH

Avant de lire le mode d'emploi, ouvrez la page contenant les illustrations et familiarisez-vous ensuite avec toutes les fonctions de l'appareil.

NL / BE

Vouw vóór het lezen de pagina met de afbeeldingen open en maak u vertrouwd met alle functies van het apparaat.

CZ

Před čtením si otevřete stranu s obrázky a potom se seznamte se všemi funkcemi přístroje.

PL

Przed przeczytaniem proszę rozłożyć stronę z ilustracjami, a następnie proszę zapoznać się z wszystkimi funkcjami urządzenia.

SK

Pred čítaním si odklopte stranu s obrázkami a potom sa oboznámte so všetkými funkciami prístroja.

ES

Antes de empezar a leer abra la página que contiene las imágenes y, en seguida, familiarícese con todas las funciones del dispositivo.

DK

Før du læser, vend siden med billeder frem og bliv bekendt med alle apparatets funktioner.

IT / CH / MT

Prima di leggere aprire la pagina con le immagini e prendere confidenza con le diverse funzioni dell'apparecchio.

HU

Olvasás előtt kattintson az ábrát tartalmazó oldalra és végezetül ismerje meg a készülék mindegyik funkcióját.

English	Original instructions	Page	1
Deutsch	Originalbetriebsanleitung	Seite	11
Français	Traduction des instructions d'origine	Page	23
Nederlands	Vertaling van de originele gebruiksaanwijzing	Pagina	37
Češky	Překlad originálního provozního návodu	Strana	49
Polski	Tłumaczenie oryginalnej instrukcji obsługi	Strona	59
Slovenčina	Preklad originálneho návodu na obsluhu	Strana	71
Español	Traducción del manual de instrucciones original	Página	81
Dansk	Oversættelse af den originale driftsvejledning	Side	93
Italiano	Traduzione delle istruzioni d'uso originali	Pagina	103
Magyar	Az originál használati utasítás fordítása	Oldal	115

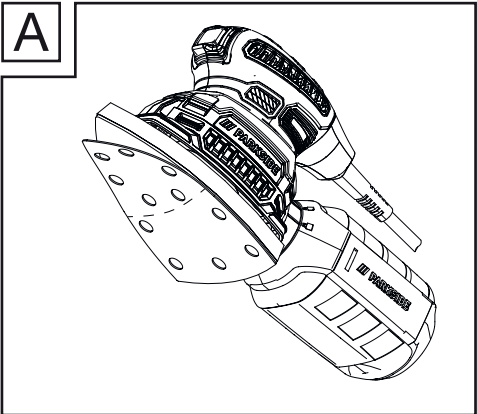
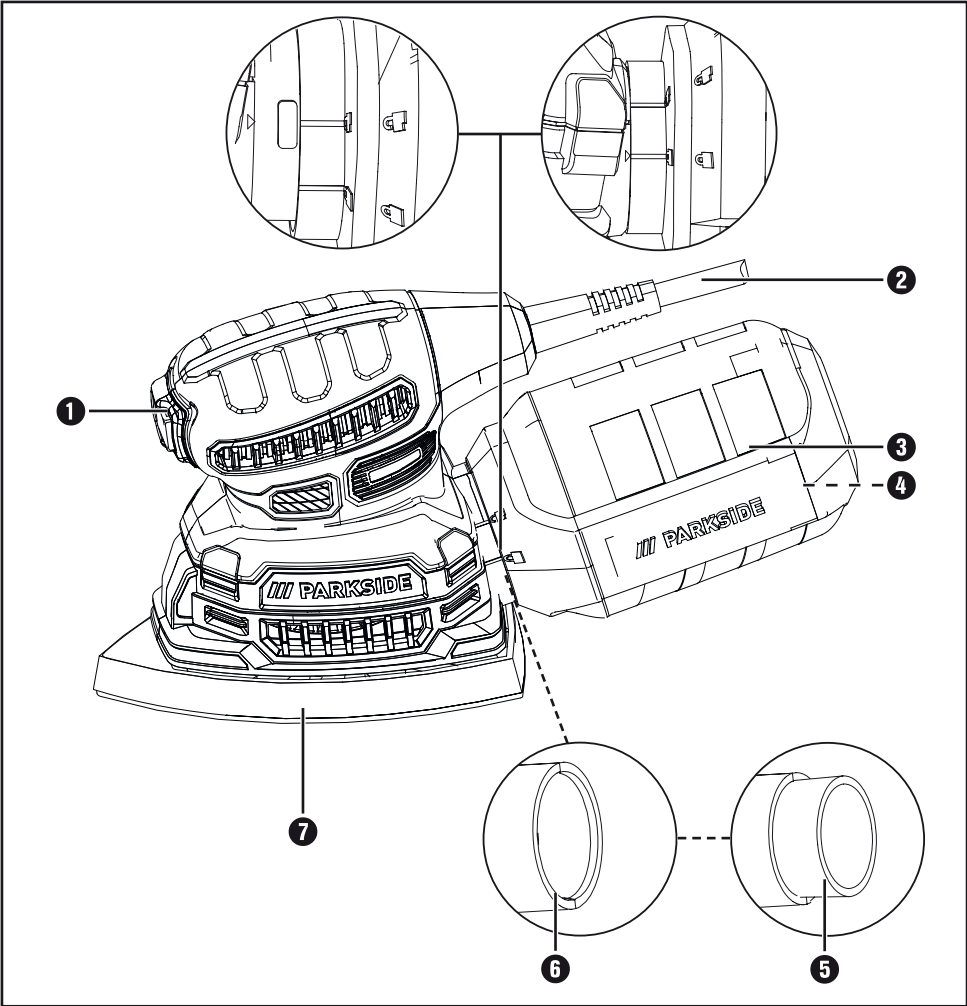

Contents

1. Introduction	2
1.1. Intended use	2
1.2. Features	2
1.3. Package contents	2
1.4. Technical specifications	2
2. General power tool safety warnings	3
2.1. Work area safety	3
2.2. Electrical safety	3
2.3. Personal safety	4
2.4. Power tool use and care	4
2.5. Service	5
2.6. Appliance-specific safety instructions	5
3. Before use	6
3.1. Selecting a sanding sheet	6
3.2. Fitting the sanding sheet	6
3.3. Dust extraction	6
3.4. Dust box	6
3.5. Reducer	7
4. Operation	7
4.1. Switching on and off	7
4.2. Working procedures	7
5. Maintenance and cleaning	7
6. Disposal	8
7. Kompernass Handels GmbH warranty	8
7.1. Service	10
7.2. Importer	10
8. Original EC Declaration of Conformity	10

1. Introduction



Congratulations on the purchase of your new appliance. You have selected a high-quality product.

The operating instructions are part of this product. They contain important information about safety, usage and disposal. Before using the product, please familiarise yourself with all operating and safety instructions. Use the product only as described and for the specified range of applications. Please also pass these operating instructions on to any future owner.

1.1. Intended use

Depending on the sandpaper being used, this appliance is suitable for the dry sanding of wood, plastic, metal, filler as well as painted surfaces. The appliance is particularly suitable for corners, edges and hard-to-reach areas. Any other usage or modification to the appliance is deemed to be improper and carries a significant risk of accidents. The manufacturer accepts no responsibility for damage(s) resulting from improper usage. This appliance is not intended for commercial use.

1.2. Features

- 1 ON/OFF switch
- 2 Power cords
- 3 Dust box
- 4 Dust chamber
- 5 Reducer for external extraction appliances
- 6 Adaptor connection
- 7 Sanding plate

1.3. Package contents

- 1 multi-sander
- 3 sanding sheet sets (80/120/180 grain)
- 1 dust box
- 1 reducer for external extraction appliances
- 1 set of operating instructions

1.4. Technical specifications

Rated power consumption	160 W
Nominal voltage	230 V ~, 50 Hz
Rated idle speed	n_0 13,000 rpm
Rated oscillation speed	26,000 rpm
Protection class	II/□ (double insulation)

Noise and vibration data

Noise measurement value determined in accordance with EN 62841. The A-rated noise level of the power tool is typically:

Sound pressure level	$L_{PA} = 91$ dB
Sound power level	$L_{WA} = 99$ dB
Uncertainty	$K = 3$ dB



Wear ear muffs!

Rated acceleration, typically

Hand/arm vibration	$a_{rh} = 5.835$ m/s ²
Uncertainty	$K = 1.5$ m/s ²

NOTE

- ▶ The vibration emission values and the noise emission values given in these instructions have been measured in accordance with a standardised test procedure and can be used for comparison of the power tool with another tool.
- ▶ The specified total vibration values and the noise emission values can also be used to make a provisional load estimate.

WARNING!

- ▶ Depending on the manner in which the power tool is being used, and in particular the kind of workpiece being worked, the vibration and noise emission values can deviate from the values given in these instructions during actual use of the power tool.
- ▶ Try to keep the vibration load as low as possible. Measures to reduce the vibration load are, e.g. wearing gloves and limiting the working time. Wherein all states of operation must be included (e.g. times when the power tool is switched off and times where the power tool is switched on but running without load).

2. General power tool safety warnings



WARNING!

- ▶ **Read all safety warnings, instructions, illustrations and specifications provided with this power tool.** Failure to follow all instructions listed below may result in electric shock, fire and/or serious injury.

Save all warnings and instructions for future reference. The term "power tool" in the warnings refers to your mains-operated (corded) power tool or battery-operated (cordless) power tool.

2.1. Work area safety

- a) **Keep work area clean and well lit.** Cluttered or dark areas invite accidents.
- b) **Do not operate power tools in explosive atmospheres, such as in the presence of flammable liquids, gases or dust.** Power tools create sparks which may ignite the dust or fumes.
- c) **Keep children and bystanders away while operating a power tool.** Distractions can cause you to lose control.

2.2. Electrical safety

- a) **Power tool plugs must match the outlet. Never modify the plug in any way. Do not use any adapter plugs with earthed (grounded) power tools.** Unmodified plugs and matching outlets will reduce risk of electric shock.
- b) **Avoid body contact with earthed or grounded surfaces, such as pipes, radiators, ranges and refrigerators.** There is an increased risk of electric shock if your body is earthed or grounded.
- c) **Do not expose power tools to rain or wet conditions.** Water entering a power tool will increase the risk of electric shock.
- d) **Do not abuse the cord. Never use the cord for carrying, pulling or unplugging the power tool. Keep cord away from heat, oil, sharp edges or moving parts.** Damaged or entangled cords increase the risk of electric shock.
- e) **When working outdoors with an electrical power tool always use extension cords that are also suitable for use outdoors.** Use of a cord suitable for outdoor use reduces the risk of electric shock.
- f) **If operating a power tool in a damp location is unavoidable, use a residual current device (RCD) protected supply.** Use of an RCD reduces the risk of electric shock.

2.3. Personal safety

- a) **Stay alert, watch what you are doing and use common sense when operating a power tool. Do not use a power tool while you are tired or under the influence of drugs, alcohol or medication.** A moment of inattention while operating a power tool may result in serious personal injury.
- b) **Use personal protective equipment. Always wear eye protection.** Protective equipment such as a dust mask, non-skid safety shoes, hard hat or hearing protection used for appropriate conditions will reduce personal injuries.
- c) **Prevent unintentional starting. Ensure the switch is in the off-position before connecting to power source and/or battery pack, picking up or carrying the tool.** Carrying power tools with your finger on the switch or energising power tools that have the switch on invites accidents.
- d) **Remove any adjusting key or wrench before turning the power tool on.** A wrench or a key left attached to a rotating part of the power tool may result in personal injury.
- e) **Do not overreach. Keep proper footing and balance at all times.** This enables better control of the power tool in unexpected situations.
- f) **Dress properly. Do not wear loose clothing or jewellery. Keep your hair and clothing away from moving parts.** Loose clothes, jewellery or long hair can be caught in moving parts.
- g) **If devices are provided for the connection of dust extraction and collection facilities, ensure these are connected and properly used.** Use of dust collection can reduce dust-related hazards.

- h) **Do not allow yourself to get lulled into a false sense of security and do not ignore the safety rules for power tools, even if you are familiar with the power tool after repeated use.**
A careless action can cause severe injury within a fraction of a second.

2.4. Power tool use and care

- a) **Do not force the power tool. Use the correct power tool for your application.** The correct power tool will do the job better and safer at the rate for which it was designed.
- b) **Do not use the power tool if the switch does not turn it on and off.** Any power tool that cannot be controlled with the switch is dangerous and must be repaired.
- c) **Disconnect the plug from the power source and/or remove the battery pack, if detachable, from the power tool before making any adjustments, changing accessories, or storing power tools.** Such preventive safety measures reduce the risk of starting the power tool accidentally.
- d) **Store idle power tools out of the reach of children and do not allow persons unfamiliar with the power tool or these instructions to operate the power tool.** Power tools are dangerous in the hands of untrained users.
- e) **Maintain power tools and accessories. Check for misalignment or binding of moving parts, breakage of parts and any other condition that may affect the power tool's operation. If damaged, have the power tool repaired before use.** Many accidents are caused by poorly maintained power tools.
- f) **Keep cutting tools sharp and clean.** Properly maintained cutting tools with sharp cutting edges are less likely to bind and are easier to control.

- g) **Use the power tool, accessories and accessory tools, etc. in accordance with these instructions, taking into account the working conditions and the work to be performed.** Use of the power tool for operations different from those intended could result in a hazardous situation.
- h) **Keep handles and grasping surfaces dry, clean and free from oil and grease.** Slippery handles and grasping surfaces do not allow for safe handling and control of the tool in unexpected situations.

2.5. Service

- a) **Have your power tool serviced by a qualified repair person using only identical replacement parts.** This will ensure that the safety of the power tool is maintained.
- b) **Always arrange for the replacement of the plug or the power cord to be carried out by the manufacturer of the tool or its customer service department.** This will ensure that the safety of the power tool is maintained.

2.6. Appliance-specific safety instructions

- Secure the workpiece. A workpiece that is securely held in place by a clamping device or vice is much safer than one held in your hand.
- Do not rest your hands next to or in front of the appliance and the area being worked as there is a risk of injury if you slip.
- In the event of danger, remove the mains plug from the socket immediately.
- Always route the power cord towards the rear, away from the tool.

- **RISK OF FIRE DUE TO FLYING SPARKS!** Sanding metal causes sparks. Ensure that nobody can be put at risk and that no combustible materials are located in the immediate vicinity of where you are working.
- **Hold the power tool by the insulated gripping surfaces, as the grinding surface could hit its own cable.** Damage to a live wire may make exposed metal parts of the power tool live and could give the operator an electric shock.

WARNING! TOXIC VAPOURS!

- ▶ Working with the tool can produce harmful/toxic dusts that represent a health hazard for the person operating the appliance and for any other people in the area.

WARNING! RISKS DUE TO DUST!

- ▶ When working for extended periods of time on wood and, in particular, materials that produce dust that is hazardous to health, connect the tool to an appropriate external dust extraction tool. **Wear safety goggles and a protective dust mask!**
- Ensure sufficient ventilation when working on plastics, paints, lacquers, etc.
- Do not soak the materials or the area to be processed with liquids containing solvents.
- Never work on moistened materials or damp surfaces.
- Avoid sanding lead paint or other harmful materials.
- Do not process materials containing asbestos. Asbestos is a known carcinogen.
- Avoid contact with the sanding sheet while the appliance is running.
- Do not use the appliance without a sanding sheet fitted.

- Never use the appliance for purposes other than those for which it was designed, and only use original parts/ accessories. Using attachments or accessory tools other than those recommended in the operating instructions can lead to a risk of injury.
- Always allow the appliance to come to a complete standstill before putting it down.
- The appliance must always be kept clean, dry and free from oil or grease.

3. Before use

3.1. Selecting a sanding sheet

Removal and surface

The material removal rate and surface quality are determined by the grain strength of the sanding sheet.

- ◆ Please note that you need to use appropriate sanding sheets with different grains for working different materials.

3.2. Fitting the sanding sheet

⚠ WARNING!

- ▶ Always remove the plug from the mains power socket before carrying out any work on the tool.

NOTE

- ▶ Before fitting a new sanding sheet, remove any dust and dirt from the sanding plate ⑦.

Attaching sanding sheets using Velcro

- ◆ You can attach the sanding sheet to the sanding plate ⑦ using Velcro (see fig. A on the fold-out page).
- ◆ Ensure that the extraction holes on the sanding sheet match up with those on the sanding plate.

Removing sanding sheets fitted using Velcro

- ◆ Simply pull the sanding sheet off the sanding plate ⑦.

3.3. Dust extraction

⚠ WARNING! RISK OF FIRE!

- ▶ There is a risk of fire when working with power tools that are fitted with a dust collection box or can be connected to a vacuum cleaner via the vacuum cleaner adapter! In unfavourable conditions, e.g. when sparks are flying while sanding metal or metal residues in wood, wood dust in the dust sack (or in the vacuum cleaner dust bag) can spontaneously ignite. This is a particular risk if the wood dust is mixed with paint residues or other chemicals and the workpiece has become hot after being worked for a long time. Therefore, do not allow the workpiece to overheat and always empty the dust box or the dust bag in the vacuum cleaner before taking a break from work.



Wear a dust mask!

NOTE

- ▶ Perforated sanding sheets are required for dust extraction.

3.4. Dust box

Connection

- ◆ Slide the dust box ③ onto the appliance. In doing so, match the ▶ symbol on the appliance with the  symbol on the dust box ③. Turn the dust box ③ towards the  symbol to lock it. (See the detailed illustration on the fold-out page)

Removal

- ◆ Turn the dust box ③ towards the  symbol. Then pull the dust box ③ off the appliance. (See the detailed illustration on the fold-out page).

NOTE

- ▶ To ensure optimum dust extraction, empty the dust box ③ regularly.
- ◆ To do this, remove the dust box ③ from the appliance as described above. Clean the dust box ③ thoroughly by knocking out the dust.

3.5. Reducer

Connecting

- ◆ Push the reducer ⑤ into the adapter connection ⑥.
- ◆ Push the hose of a suitable vacuum cleaning appliance (e.g. a workshop vacuum cleaner) onto the reducer ⑤.

Removal

- ◆ Pull the hose of the vacuum cleaner off the reducer ⑤.
- ◆ Pull off the reducer ⑤.

4. Operation

⚠ CAUTION!

- ▶ Ensure that the appliance is switched off before connecting it to the mains.

NOTE

- ▶ Always switch the multi-sander on before applying it to the material, then move it over the workpiece.

4.1. Switching on and off

Switching on the appliance

- ◆ Move the ON/OFF switch ① to the "1" position.

Switching off the appliance

- ◆ Move the ON/OFF switch ① to the "0" position.

4.2. Working procedures

- Switch the appliance on before applying it to the workpiece.
- Apply minimal pressure when working.

- Work at a constant speed.
- Change the sanding sheets regularly.
- Never use the same sanding sheet for sanding different materials (e.g. wood followed by metal). Optimum sanding results can only be achieved by using clean sanding sheets.
- Clean the sanding sheet every once in a while using a vacuum cleaner.
- Sand hard-to-reach places with the front or side edge of the sanding sheet on the sanding plate.
- Guide the sander over the workpiece in parallel and use overlapping sanding motions.
- After completing the task, lift the appliance from the workpiece and then switch it off.

5. Maintenance and cleaning

⚠ WARNING!

- ▶ Always remove the plug from the mains power socket before carrying out any work on the tool.

The appliance is maintenance-free.

- Always clean the appliance directly after completion of work.
- Use a dry cloth to clean the housing.
- Remove any sanding dust stuck to the appliance with a brush.
- Never use sharp objects, petrol, solvents or cleaning agents which can damage plastic. Do not allow any liquids to get into the interior of the appliance.
- Always keep the ventilation openings free of obstructions.

6. Disposal

Applies only to France



Points de collecte sur www.quefairedemesdechets.fr
Privilégiez la réparation ou le don de votre appareil !



The product, its packaging and the operating instructions are recyclable. They are subject to an extended manufacturer responsibility and will be collected separately.



Do not dispose of power tools in your normal domestic waste!

The adjacent symbol of a crossed-out dustbin means that this appliance is subject to Directive 2012/19/EU. This directive states that this appliance may not be disposed of in the normal household waste at the end of its useful life, but must be taken to specially set-up collection locations, recycling depots or disposal companies.

The disposal is free of charge for the user. Protect the environment and dispose of this appliance properly.

If your old appliance has stored any personal data, you are responsible for deleting it yourself before returning it.



Your local community or municipal authorities can provide information on how to dispose of the worn-out product.



The packaging is made from environmentally friendly material and can be disposed of at your local recycling plant.



Dispose of the packaging in an environmentally friendly manner. Note the labelling on the packaging and separate the packaging material components for disposal if necessary. The packaging material is labelled with abbreviations (a) and numbers (b) with the following meanings: 1–7: plastics, 20–22: paper and cardboard, 80–98: composites.

Applies only to Spain:



The packaging contains paper and/or cardboard components.



The packaging contains plastic and/or metal components.

7. Kompennass Handels GmbH warranty

Dear Customer,

This appliance has a 3-year warranty valid from the date of purchase. If included with the product on delivery, the battery packs of the X12V and X20V Team series also come with a 3-year warranty from the date of purchase. If this product has any faults, you, the buyer, have certain statutory rights. Your statutory rights are not restricted in any way by the warranty described below.

Warranty conditions

The warranty period starts on the date of purchase. Please keep your receipt in a safe place. This will be required as proof of purchase.

If any material or manufacturing fault occurs within three years of the date of purchase of the product, we will either repair or replace the product for you or refund the purchase price (at our discretion). This warranty service requires that you present the defective appliance and the proof of purchase (receipt) within the three-year warranty period, along with a brief written description of the fault and of when it occurred.

If the defect is covered by the warranty, your product will either be repaired or replaced by us. The repair or replacement of a product does not signify the beginning of a new warranty period.

Warranty period and statutory claims for defects

The warranty period is not prolonged by repairs effected under the warranty. This also applies to replaced and repaired components. Any damage and defects present at the time of purchase must be reported immediately after unpacking. Repairs carried out after expiry of the warranty period shall be subject to a fee.

Scope of the warranty

This appliance has been manufactured in accordance with strict quality guidelines and inspected meticulously prior to delivery.

The warranty covers material faults or production faults. The warranty does not cover product parts that are subject to normal wear and tear and can therefore be considered wearing parts, such as saw blades, replacement blades, abrasive papers, etc. or for damage to fragile parts, such as switches or parts made of glass.

The warranty does not apply if the product has been damaged, improperly used or improperly maintained. The directions in the operating instructions for the product regarding proper use of the product are to be strictly followed. Uses and actions that are discouraged in the operating instructions or which are warned against must be avoided.

This product is intended solely for private use and not for commercial purposes. The warranty shall be deemed void in cases of misuse or improper handling, use of force and modifications/repairs which have not been carried out by one of our authorised Service centres.

The warranty does not apply to

- Normal reduction of the battery capacity over time
- Commercial use of the product
- Damage to or alteration of the product by the customer
- Non-compliance with safety and maintenance instructions, operating errors
- Damage caused by natural hazards

Warranty claim procedure

To ensure quick processing of your case, please observe the following instructions:

- Please have the till receipt and the item number (IAN) 525467_2507 available as proof of purchase.
- You will find the item number on the type plate on the product, an engraving on the product, on the front page of the operating instructions (below left) or on the sticker on the rear or bottom of the product.
- If functional faults or other defects occur, please first contact the service department listed below by telephone or use our contact form, which you can find on parkside-diy.com in the Service category.
- You can return a defective product to us free of charge to the service address that will be provided to you. Ensure that you enclose the proof of purchase (till receipt) and information about what the defect is and when it occurred.



You can view and download these instructions along with many other manuals at parkside-diy.com. This QR code will take you directly to parkside-diy.com. Select your country and use the search box to search for the operating instructions. Enter the article number (IAN) 525467_2507 to find the operating instructions for your article.

⚠ WARNING!

- ▶ **Have your tools repaired by the service centre or a qualified electrician and only using genuine replacement parts.** This will ensure that the safety of the tool is maintained.
- ▶ **Always ensure that the power plug and power cord are replaced only by the manufacturer of the appliance or the company's customer service.** This will ensure that the safety of the tool is maintained.

7.1. Service

GB Service Great Britain

Tel.: 0800 051 897 0

Contact form on parkside-diy.com

IE Service Ireland

Tel.: 1800 851251

Contact form on parkside-diy.com

NI Service Northireland

Tel.: 08081 013435

Contact form on parkside-diy.com

MT Service Malta

Tel.: 80065168

Contact form on parkside-diy.com

IAN 525467_2507

7.2. Importer

Please note that the following address is not the service address. Please use the service address provided in the operating instructions.

KOMPERNASS HANDELS GMBH

BURGSTRASSE 21

44867 BOCHUM

GERMANY

www.kompernass.com

8. Original EC Declaration of Conformity

We, KOMPERNASS HANDELS GMBH, document officer: Mr Hans-Peter Kompernaß, BURGSTR. 21, 44867 BOCHUM, GERMANY, hereby declare that this product complies with the following standards, normative documents and EC directives:

Machinery Directive (2006/42/EC)

EMC (Electromagnetic Compatibility) (2014/30/EU)

RoHS Directive (2011/65/EU)*

* The manufacturer bears the full responsibility for compliance with this conformity declaration. The subject of the declaration described above meets the requirements of Directive 2011/65/EU of the European Parliament and Council of 8 June 2011 on the limitations of use of certain dangerous substances in electrical and electronic appliances.

Applied harmonised standards

EN 62841-1:2015/A11:2022

EN 62841-2-4:2014

EN IEC 55014-1:2021

EN IEC 55014-2:2021

EN IEC 61000-3-2:2019/A2:2024

EN 61000-3-3:2013/A2:2021

EN IEC 63000:2018

Type/appliance designation:

Multi-Sander PMS 160 B2

Year of manufacture: 10–2025

Serial number: IAN 525467_2507

Bochum, 15/08/2025



Hans-Peter Kompernaß
- Managing Director -

We reserve the right to make technical changes in the context of further product development.

Inhaltsverzeichnis

1. Einleitung	12
1.1. Bestimmungsgemäßer Gebrauch	12
1.2. Ausstattung	12
1.3. Lieferumfang	12
1.4. Technische Daten	12
2. Allgemeine Sicherheitshinweise für Elektrowerkzeuge	13
2.1. Arbeitsplatzsicherheit	13
2.2. Elektrische Sicherheit	13
2.3. Sicherheit von Personen	14
2.4. Verwendung und Behandlung des Elektrowerkzeugs	15
2.5. Service	15
2.6. Gerätespezifische Sicherheitshinweise	15
3. Vor der Inbetriebnahme	16
3.1. Schleifblatt wählen	16
3.2. Schleifblatt befestigen	16
3.3. Staubabsaugung	17
3.4. Staubbox zur Eigenabsaugung	17
3.5. Reduzierstück	17
4. Inbetriebnahme	17
4.1. Ein- und ausschalten	18
4.2. Arbeitshinweise	18
5. Wartung und Reinigung	18
6. Entsorgung	18
7. Garantie der Kompernaß Handels GmbH	19
7.1. Service	21
7.2. Importeur	21
8. Original-EG-Konformitätserklärung	21

1. Einleitung



Wir beglückwünschen Sie zum Kauf Ihres neuen Gerätes. Sie haben sich damit für ein hochwertiges Produkt entschieden. Die Bedienungsanleitung ist Teil dieses Produkts. Sie enthält wichtige Hinweise für Sicherheit, Gebrauch und Entsorgung. Machen Sie sich vor der Benutzung des Produkts mit allen Bedien- und Sicherheitshinweisen vertraut. Benutzen Sie das Produkt nur wie beschrieben und für die angegebenen Einsatzbereiche. Händigen Sie alle Unterlagen bei Weitergabe des Produkts an Dritte mit aus.

1.1. Bestimmungsgemäßer Gebrauch

Das Gerät ist – je nach Schleifpapier – zum trockenen Schleifen von Holz, Kunststoff, Metall, Spachtelmasse sowie lackierten Oberflächen bestimmt. Das Gerät ist besonders geeignet für Ecken, Profile oder schwer zugängliche Stellen. Jede andere Verwendung oder Veränderung des Gerätes gilt als nicht bestimmungsgemäß und birgt erhebliche Unfallgefahren. Für aus bestimmungswidriger Verwendung entstandene Schäden übernehmen wir keine Haftung. Nicht für den gewerblichen Gebrauch bestimmt.

1.2. Ausstattung

- ❶ EIN-/AUS-Schalter
- ❷ Netzleitung
- ❸ Staubbox zur Eigenabsaugung
- ❹ Staubkammer
- ❺ Reduzierstück zur Fremdabsaugung
- ❻ Adapteranschluss
- ❼ Schleifplatte

1.3. Lieferumfang

- 1 Multischleifer
- 3 Schleifblättersets (Körnung 80/120/180)
- 1 Staubbox
- 1 Reduzierstück zur Fremdabsaugung
- 1 Bedienungsanleitung

1.4. Technische Daten

Bemessungsaufnahme	160 W
Nennspannung	230 V ~, 50 Hz
Bemessungs-Leerlaufdrehzahl	n_0 13000 min ⁻¹
Nennschwingzahl	26000 min ⁻¹
Schutzklasse	II/□ (Doppelisolierung)

Geräusch- und Vibrationsinformationen

Messwert für Geräusch ermittelt entsprechend EN 62841. Der A-bewertete Geräuschpegel des Elektrowerkzeugs beträgt typischerweise:

Schalldruckpegel	$L_{PA} = 91$ dB
Schalleistungspegel	$L_{WA} = 99$ dB
Unsicherheit	$K = 3$ dB



Gehörschutz tragen!

Bewertete Beschleunigung, typischerweise

Hand-/Armvibration	$a_h = 5,835$ m/s ²
Unsicherheit	$K = 1,5$ m/s ²

HINWEIS

- ▶ Die angegebenen Schwingungsgesamtwerte und die angegebenen Geräuschemissionswerte sind nach einem genormten Prüfverfahren gemessen worden und können zum Vergleich eines Elektrowerkzeugs mit einem anderen verwendet werden.
- ▶ Die angegebenen Schwingungsgesamtwerte und die angegebenen Geräuschemissionswerte können auch zu einer vorläufigen Einschätzung der Belastung verwendet werden.

WARNUNG!

- ▶ Die Schwingungs- und Geräuschemissionen können während der tatsächlichen Benutzung des Elektrowerkzeugs von den Angabewerten abweichen, abhängig von der Art und Weise, in der das Elektrowerkzeug verwendet wird, insbesondere, welche Art von Werkstück bearbeitet wird.
- ▶ Versuchen Sie, die Belastung so gering wie möglich zu halten. Beispielhafte Maßnahmen zur Verringerung der Vibrationsbelastung sind das Tragen von Handschuhen beim Gebrauch des Werkzeugs und die Begrenzung der Arbeitszeit. Dabei sind alle Anteile des Betriebszyklus zu berücksichtigen (beispielsweise Zeiten, in denen das Elektrowerkzeug abgeschaltet ist, und solche, in denen es zwar eingeschaltet ist, aber ohne Belastung läuft).

2. Allgemeine Sicherheitshinweise für Elektrowerkzeuge



WARNUNG!

- ▶ **Lesen Sie alle Sicherheitshinweise, Anweisungen, Bilderungen und technischen Daten, mit denen dieses Elektrowerkzeug versehen ist.** Versäumnisse bei der Einhaltung der nachfolgenden Anweisungen können elektrischen Schlag, Brand und/oder schwere Verletzungen verursachen.

Bewahren Sie alle Sicherheitshinweise und Anweisungen für die Zukunft auf.

Der in den Sicherheitshinweisen verwendete Begriff „Elektrowerkzeug“ bezieht sich auf netzbetriebene Elektrowerkzeuge (mit Netzleitung) und auf akkubetriebene Elektrowerkzeuge (ohne Netzleitung).

2.1. Arbeitsplatzsicherheit

- a) **Halten Sie Ihren Arbeitsbereich sauber und gut beleuchtet.** Unordnung und unbeleuchtete Arbeitsbereiche können zu Unfällen führen.
- b) **Arbeiten Sie mit dem Elektrowerkzeug nicht in explosionsgefährdeter Umgebung, in der sich brennbare Flüssigkeiten, Gase oder Stäube befinden.** Elektrowerkzeuge erzeugen Funken, die den Staub oder die Dämpfe entzünden können.
- c) **Halten Sie Kinder und andere Personen während der Benutzung des Elektrowerkzeugs fern.** Bei Ablenkung können Sie die Kontrolle über das Elektrowerkzeug verlieren.

2.2. Elektrische Sicherheit

- a) **Der Anschlussstecker des Elektrowerkzeugs muss in die Steckdose passen. Der Stecker darf in keiner Weise verändert werden.** Verwenden Sie keine Adapterstecker gemeinsam mit schutzgeerdeten Elektrowerkzeugen. Unveränderte Stecker und passende Steckdosen verringern das Risiko eines elektrischen Schlages.
- b) **Vermeiden Sie Körperkontakt mit geerdeten Oberflächen wie von Rohren, Heizungen, Herden und Kühlschränken.** Es besteht ein erhöhtes Risiko durch elektrischen Schlag, wenn Ihr Körper geerdet ist.
- c) **Halten Sie Elektrowerkzeuge von Regen oder Nässe fern.** Das Eindringen von Wasser in ein Elektrowerkzeug erhöht das Risiko eines elektrischen Schlages.

- d) **Zweckentfremden Sie die Anschlussleitung nicht, um das Elektrowerkzeug zu tragen, aufzuhängen oder um den Stecker aus der Steckdose zu ziehen. Halten Sie die Anschlussleitung fern von Hitze, Öl, scharfen Kanten oder sich bewegenden Teilen.** Beschädigte oder verwickelte Anschlussleitungen erhöhen das Risiko eines elektrischen Schlages.
- e) **Wenn Sie mit einem Elektrowerkzeug im Freien arbeiten, verwenden Sie nur Verlängerungsleitungen, die auch für den Außenbereich geeignet sind.** Die Anwendung einer für den Außenbereich geeigneten Verlängerungsleitung verringert das Risiko eines elektrischen Schlages.
- f) **Wenn der Betrieb des Elektrowerkzeugs in feuchter Umgebung nicht vermeidbar ist, verwenden Sie einen Fehlerstromschutzschalter.** Der Einsatz eines Fehlerstromschutzschalters vermindert das Risiko eines elektrischen Schlages.

2.3. Sicherheit von Personen

- a) **Seien Sie aufmerksam, achten Sie darauf, was Sie tun, und gehen Sie mit Vernunft an die Arbeit mit einem Elektrowerkzeug. Benutzen Sie kein Elektrowerkzeug, wenn Sie müde sind oder unter dem Einfluss von Drogen, Alkohol oder Medikamenten stehen.** Ein Moment der Unachtsamkeit beim Gebrauch des Elektrowerkzeugs kann zu ernsthaften Verletzungen führen.
- b) **Tragen Sie persönliche Schutzausrüstung und immer eine Schutzbrille.** Das Tragen persönlicher Schutzausrüstung, wie Staubmaske, rutschfeste Sicherheitsschuhe, Schutzhelm oder Gehörschutz, je nach Art und Einsatz des Elektrowerkzeugs, verringert das Risiko von Verletzungen.
- c) **Vermeiden Sie eine unbeabsichtigte Inbetriebnahme. Vergewissern Sie sich, dass das Elektrowerkzeug ausgeschaltet ist, bevor Sie es an die Stromversorgung und/oder den Akku anschließen, es aufnehmen oder tragen.** Wenn Sie beim Tragen des Elektrowerkzeugs den Finger am Schalter haben oder das Elektrowerkzeug eingeschaltet an die Stromversorgung anschließen, kann dies zu Unfällen führen.
- d) **Entfernen Sie Einstellwerkzeuge oder Schraubenschlüssel, bevor Sie das Elektrowerkzeug einschalten.** Ein Werkzeug oder Schlüssel, der sich in einem drehenden Teil des Elektrowerkzeugs befindet, kann zu Verletzungen führen.
- e) **Vermeiden Sie eine abnormale Körperhaltung. Sorgen Sie für einen sicheren Stand und halten Sie jederzeit das Gleichgewicht.** Dadurch können Sie das Elektrowerkzeug in unerwarteten Situationen besser kontrollieren.
- f) **Tragen Sie geeignete Kleidung. Tragen Sie keine weite Kleidung oder Schmuck. Halten Sie Haare und Kleidung fern von sich bewegenden Teilen.** Lockere Kleidung, Schmuck oder lange Haare können von sich bewegenden Teilen erfasst werden.
- g) **Wenn Staubabsaug- und -auffangeinrichtungen montiert werden können, sind diese anzuschließen und richtig zu verwenden.** Die Verwendung einer Staubabsaugung kann Gefährdungen durch Staub verringern.
- h) **Wiegen Sie sich nicht in falscher Sicherheit und setzen Sie sich nicht über die Sicherheitsregeln für Elektrowerkzeuge hinweg, auch wenn Sie nach vielfachem Gebrauch mit dem Elektrowerkzeug vertraut sind.** Achtloses Handeln kann binnen Sekundenbruchteilen zu schweren Verletzungen führen.

2.4. Verwendung und Behandlung des Elektrowerkzeugs

- a) **Überlasten Sie das Elektrowerkzeug nicht. Verwenden Sie für Ihre Arbeit das dafür bestimmte Elektrowerkzeug.** Mit dem passenden Elektrowerkzeug arbeiten Sie besser und sicherer im angegebenen Leistungsbereich.
- b) **Benutzen Sie kein Elektrowerkzeug, dessen Schalter defekt ist.** Ein Elektrowerkzeug, das sich nicht mehr ein- oder ausschalten lässt, ist gefährlich und muss repariert werden.
- c) **Ziehen Sie den Stecker aus der Steckdose und/oder entfernen Sie den abnehmbaren Akku, bevor Sie Geräteeinstellungen vornehmen, Einsatzwerkzeugteile wechseln oder das Elektrowerkzeug weglegen.** Diese Vorsichtsmaßnahme verhindert den unbeabsichtigten Start des Elektrowerkzeugs.
- d) **Bewahren Sie unbenutzte Elektrowerkzeuge außerhalb der Reichweite von Kindern auf. Lassen Sie keine Personen das Elektrowerkzeug benutzen, die mit diesem nicht vertraut sind oder diese Anweisungen nicht gelesen haben.** Elektrowerkzeuge sind gefährlich, wenn sie von unerfahrenen Personen benutzt werden.
- e) **Pflegen Sie Elektrowerkzeuge und Einsatzwerkzeug mit Sorgfalt. Kontrollieren Sie, ob bewegliche Teile einwandfrei funktionieren und nicht klemmen, ob Teile gebrochen oder so beschädigt sind, dass die Funktion des Elektrowerkzeugs beeinträchtigt ist. Lassen Sie beschädigte Teile vor dem Einsatz des Elektrowerkzeuges reparieren.** Viele Unfälle haben ihre Ursache in schlecht gewarteten Elektrowerkzeugen.
- f) **Halten Sie Schneidwerkzeuge scharf und sauber.** Sorgfältig gepflegte Schneidwerkzeuge mit scharfen Schneidkanten verklemmen sich weniger und sind leichter zu führen.

- g) **Verwenden Sie Elektrowerkzeug, Einsatzwerkzeug, Einsatzwerkzeuge usw. entsprechend diesen Anweisungen. Berücksichtigen Sie dabei die Arbeitsbedingungen und die auszuführende Tätigkeit.** Der Gebrauch von Elektrowerkzeugen für andere als die vorgesehenen Anwendungen kann zu gefährlichen Situationen führen.
- h) **Halten Sie Griffe und Griffflächen trocken, sauber und frei von Öl und Fett.** Rutschige Griffe und Griffflächen erlauben keine sichere Bedienung und Kontrolle des Elektrowerkzeugs in unvorhergesehenen Situationen.

2.5. Service

- a) **Lassen Sie Ihr Elektrowerkzeug nur von qualifiziertem Fachpersonal und nur mit Original-Ersatzteilen reparieren.** Damit wird sichergestellt, dass die Sicherheit des Elektrowerkzeugs erhalten bleibt.
- b) **Lassen Sie den Austausch des Steckers oder der Anschlussleitung immer vom Hersteller des Elektrowerkzeugs oder seinem Kundendienst ausführen.** Damit wird sichergestellt, dass die Sicherheit des Elektrowerkzeugs erhalten bleibt.

2.6. Gerätespezifische Sicherheitshinweise

- Sichern Sie das Werkstück. Ein mit Spannvorrichtungen oder Schraubstock festgehaltenes Werkstück ist sicherer gehalten als mit Ihrer Hand.
- Stützen Sie auf keinen Fall die Hände neben oder vor dem Gerät und der zu bearbeitenden Fläche ab, da bei einem Abrutschen Verletzungsgefahr besteht.
- Ziehen Sie bei Gefahr sofort den Netzstecker aus der Steckdose.
- Führen Sie das Netzkabel immer nach hinten vom Gerät weg.

- **BRANDGEFAHR DURCH FUNKENFLUG!** Wenn Sie Metalle schleifen, entsteht Funkenflug. Achten Sie deshalb unbedingt darauf, dass keine Personen gefährdet werden und sich keine brennbaren Materialien in der Nähe des Arbeitsbereiches befinden.
- **Halten Sie das Elektrowerkzeug an den isolierten Griffflächen, da die Schleiffläche die eigene Anschlussleitung treffen kann.** Das Beschädigen einer spannungsführenden Leitung kann metallene Geräteteile unter Spannung setzen und zu einem elektrischen Schlag führen.

⚠️ WARNUNG! GIFTIGE DÄMPFE!

- ▶ Die durch die Bearbeitung entstehenden schädlichen/giftigen Stäube stellen eine Gesundheitsgefährdung für die Bedienperson oder in der Nähe befindliche Personen dar.

⚠️ WARNUNG! GEFÄHRDUNG DURCH STAUB!

- ▶ Schließen Sie bei längerem Bearbeiten von Holz und insbesondere wenn Materialien bearbeitet werden, bei denen gesundheitsgefährdende Stäube entstehen, das Gerät an eine geeignete externe Staubabsaugvorrichtung an. **Tragen Sie Schutzbrille und Staubschutzmaske!**

- Sorgen Sie bei der Bearbeitung von Kunststoffen, Farben, Lacken, etc. für ausreichende Belüftung.
- Tränken Sie Materialien oder zu bearbeitende Flächen nicht mit lösungsmittelhaltigen Flüssigkeiten.
- Bearbeiten Sie keine angefeuchteten Materialien oder feuchte Flächen.
- Vermeiden Sie das Schleifen von bleihaltigen Farben oder anderen gesundheits-schädlichen Materialien.
- Asbesthaltiges Material darf nicht bearbeitet werden. Asbest gilt als krebserregend.

- Vermeiden Sie den Kontakt mit dem laufenden Schleifblatt.
- Verwenden Sie das Gerät nur mit angebrachtem Schleifblatt.
- Verwenden Sie das Gerät niemals zweckentfremdet und nur mit Originalteilen/-zubehör. Der Gebrauch anderer als in der Bedienungsanleitung empfohlener Teile oder anderen Zubehörs kann eine Verletzungsgefahr für Sie bedeuten.
- Lassen Sie das ausgeschaltete Gerät zum Stillstand kommen, bevor Sie es ablegen.
- Das Gerät muss stets sauber, trocken und frei von Öl oder Schmierfetten sein.

3. Vor der Inbetriebnahme

3.1. Schleifblatt wählen

Abtrag und Oberfläche

Die Abtragsleistung und die Oberflächengüte werden von der Kornstärke des Schleifblattes bestimmt.

- ◆ Beachten Sie bitte, dass Sie zur Bearbeitung der verschiedenen Materialien entsprechende Schleifblätter mit unterschiedlicher Körnung einsetzen.

3.2. Schleifblatt befestigen

⚠️ WARNUNG!

- ▶ Bevor Sie Arbeiten am Gerät durchführen, ziehen Sie immer den Netzstecker aus der Steckdose.

HINWEIS

- ▶ Entfernen Sie vor dem Befestigen eines neuen Schleifblattes Staub und Schmutz von der Schleifplatte **7**.

Schleifblätter mit Kletthaftung anbringen

- ◆ Sie können das Schleifblatt mittels Klettverschluss an der Schleifplatte **7** anbringen (siehe Abb. A auf der Ausklappseite).
- ◆ Achten Sie auf Übereinstimmung der Absauglöcher am Schleifblatt und Schleifplatte.

Schleifblätter mit Kletthaftung abziehen

- ◆ Ziehen Sie das Schleifblatt einfach von der Schleifplatte 7 ab.

3.3. Staubabsaugung

WARNUNG! BRANDGEFAHR!

- ▶ Beim Arbeiten mit Elektrowerkzeugen, die über eine Staubfangbox verfügen oder durch eine Staubabsaugvorrichtung mit dem Staubsauger verbunden werden können, besteht Brandgefahr! Unter ungünstigen Bedingungen, wie z. B. bei Funkenflug, beim Schleifen von Metall oder Metallresten in Holz, kann sich Holzstaub im Staubsack (oder im Staubbeutel des Staubsaugers) selbst entzünden. Dies kann insbesondere dann geschehen, wenn der Holzstaub mit Lackresten oder anderen chemischen Stoffen vermischt ist und das Schleifgut nach langem Arbeiten heiß ist. Vermeiden Sie deshalb unbedingt eine Überhitzung des Schleifguts und des Gerätes und entleeren Sie vor Arbeitspausen stets die Staubfangbox bzw. den Staubbeutel des Staubsaugers.



Tragen Sie eine Staubschutzmaske!

HINWEIS

- ▶ Für die Staubabsaugung brauchen Sie gelochte Schleifblätter.

3.4. Staubbox zur Eigenabsaugung

Anschließen

- ◆ Schieben Sie die Staubbox zur Eigenabsaugung 3 auf das Gerät. Schieben Sie dazu das ►-Symbol des Gerätes auf das -Symbol der Staubbox zur Eigenabsaugung 3. Drehen Sie die Staubbox zur Eigenabsaugung 3 auf das -Symbol, um sie zu verriegeln. (siehe Detailabbildung auf der Ausklappseite)

Entnehmen

- ◆ Drehen Sie die Staubbox zur Eigenabsaugung 3 in Richtung des -Symbols. Ziehen Sie die Staubbox zur Eigenabsaugung 3 vom Gerät ab (siehe Detailabbildung auf der Ausklappseite).

HINWEIS

- ▶ Um eine optimale Absaugleistung zu gewährleisten, die Staubbox zur Eigenabsaugung 3 rechtzeitig leeren.
- ◆ Entnehmen Sie dazu die Staubbox zur Eigenabsaugung 3 wie zuvor beschrieben vom Gerät. Reinigen Sie die Staubbox zur Eigenabsaugung 3 gründlich durch Ausklopfen.

3.5. Reduzierstück

Anschließen

- ◆ Schieben Sie das Reduzierstück 5 in den Adapteranschluss 6.
- ◆ Schieben Sie den Schlauch einer zulässigen Staubsaugvorrichtung (z. B. eines Werkstattstaubsaugers) auf das Reduzierstück 5.

Entnehmen

- ◆ Ziehen Sie den Schlauch der Staubsaugvorrichtung vom Reduzierstück 5 ab.
- ◆ Ziehen Sie das Reduzierstück 5 ab.

4. Inbetriebnahme

VORSICHT!

- ▶ Stellen Sie sicher, dass das Gerät vor dem Anschließen an die Stromversorgung ausgeschaltet ist.

HINWEIS

- ▶ Schalten Sie den Multifunktionsschleifer immer vor Materialkontakt ein und führen Sie das Gerät erst dann auf das Werkstück.

4.1. Ein- und ausschalten

Gerät einschalten

- ◆ Drücken Sie den EIN-/AUS-Schalter ❶ in die Position „I“.

Gerät ausschalten

- ◆ Drücken Sie den EIN-/AUS-Schalter ❶ in die Position „0“.

4.2. Arbeitshinweise

- Führen Sie das Gerät eingeschaltet an das Werkstück.
- Arbeiten Sie mit geringem Anpressdruck.
- Arbeiten Sie mit gleichmäßigem Vorschub.
- Wechseln Sie die Schleifblätter rechtzeitig aus.
- Schleifen Sie nie mit dem gleichen Schleifblatt unterschiedliche Materialien (z. B. Holz und anschließend Metall). Nur mit einwandfreien Schleifblättern erreichen Sie gute Schleifleistungen.
- Reinigen Sie hin und wieder das Schleifblatt mit dem Staubsauger.
- Schleifen Sie schwer erreichbare Stellen mit der vorderen oder seitlichen Kante des Schleifblattes an der Schleifplatte.
- Führen Sie den Schleifvorgang parallel und überlappend zu den Schleifbahnen durch.
- Heben Sie das Gerät nach der Bearbeitung vom Werkstück ab und schalten Sie es dann aus.

5. Wartung und Reinigung

⚠️ WARNUNG!

- ▶ Bevor Sie Arbeiten am Gerät durchführen, ziehen Sie immer den Netzstecker aus der Steckdose.

Das Gerät ist wartungsfrei.

- Reinigen Sie das Gerät direkt nach Abschluss der Arbeit.

- Verwenden Sie zur Reinigung des Gehäuses ein trockenes Tuch.
- Entfernen Sie anhaftenden Schleifstaub mit einem Pinsel.
- Verwenden Sie keinesfalls scharfe Gegenstände, Benzin, Lösungsmittel oder Reiniger, die Kunststoff angreifen. Vermeiden Sie, dass Flüssigkeiten in das Innere des Gerätes gelangen.
- Halten Sie die Lüftungsöffnungen immer frei.

6. Entsorgung

Für Frankreich gilt



Das Produkt, die Verpackung und die Bedienungsanleitung sind recycelbar, unterliegen einer erweiterten Herstellerverantwortung und werden getrennt gesammelt.

Werfen Sie Elektrowerkzeuge nicht in den Hausmüll!

Das nebenstehende Symbol einer durchgestrichenen Mülltonne auf Rädern zeigt an, dass dieses Gerät der Richtlinie 2012/19/EU unterliegt. Diese Richtlinie besagt, dass Sie dieses Gerät am Ende seiner Nutzungszeit nicht mit dem normalen Haushaltsmüll entsorgen dürfen, sondern in speziell eingerichteten Sammelstellen, Wertstoffhöfen oder Entsorgungsbetrieben abgeben müssen.

Diese Entsorgung ist für Sie kostenfrei. Schonen Sie die Umwelt und entsorgen Sie fachgerecht.

Für den deutschen Markt gilt

Beim Kauf eines Neugerätes haben Sie das Recht, ein entsprechendes Altgerät an Ihren Händler zurückzugeben. Händler von Elektro- und Elektronikgeräten sowie Lebensmittelhändler, die regelmäßig Elektro- und Elektronikgeräte verkaufen, sind verpflichtet, bis zu drei Altgeräte unentgeltlich zurückzunehmen, auch ohne dass ein Neugerät gekauft wird, wenn die Altgeräte in keiner Abmessung größer als 25 cm sind. LIDL bietet Ihnen Rücknahmemöglichkeiten direkt in den Filialen und Märkten an.

Sofern Ihr Altgerät personenbezogene Daten enthält, sind Sie selbst für deren Löschung verantwortlich, bevor Sie es zurückgeben.



Weitere Möglichkeiten zur Entsorgung des ausgedienten Produkts erfahren Sie bei Ihrer Gemeinde- oder Stadtverwaltung.



Die Verpackung besteht aus umweltfreundlichen Materialien, die Sie über die örtlichen Recyclingstellen entsorgen können.

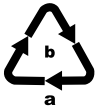

Entsorgen Sie die Verpackung umweltgerecht. Beachten Sie die Kennzeichnung auf den verschiedenen Verpackungsmaterialien und trennen Sie diese gegebenenfalls gesondert. Die Verpackungsmaterialien sind gekennzeichnet mit Abkürzungen (a) und Ziffern (b) mit folgender Bedeutung: 1–7: Kunststoffe, 20–22: Papier und Pappe, 80–98: Verbundstoffe.

Für Spanien gilt:



Die Verpackung enthält Bestandteile aus Papier und/oder Pappe.



Die Verpackung enthält Bestandteile aus Plastik und/oder Metall.

7. Garantie der Kompernaß Handels GmbH

Sehr geehrte Kundin, sehr geehrter Kunde, Sie erhalten auf dieses Gerät 3 Jahre Garantie ab Kaufdatum. Sofern im Lieferumfang enthalten, erhalten Sie auf die Akku-Packs der X12V und X20V Team Serie ebenfalls 3 Jahre Garantie ab Kaufdatum. Im Falle von Mängeln dieses Produkts stehen Ihnen gegen den Verkäufer des Produkts gesetzliche Rechte zu. Diese gesetzlichen Rechte werden durch unsere im Folgenden dargestellte Garantie nicht eingeschränkt.

Garantiebedingungen

Die Garantiefrist beginnt mit dem Kaufdatum. Bitte bewahren Sie den Kassenbon gut auf. Dieser wird als Nachweis für den Kauf benötigt.

Tritt innerhalb von drei Jahren ab dem Kaufdatum dieses Produkts ein Material- oder Fabrikationsfehler auf, wird das Produkt von uns – nach unserer Wahl – für Sie kostenlos repariert, ersetzt oder der Kaufpreis erstattet. Diese Garantieleistung setzt voraus, dass innerhalb der Dreijahresfrist das defekte Gerät und der Kaufbeleg (Kassenbon) vorgelegt und schriftlich kurz beschrieben wird, worin der Mangel besteht und wann er aufgetreten ist.

Wenn der Defekt von unserer Garantie gedeckt ist, erhalten Sie das reparierte oder ein neues Produkt zurück. Mit Reparatur oder Austausch des Produkts beginnt kein neuer Garantiezeitraum.

Garantiezeit und gesetzliche Mängelansprüche

Die Garantiezeit wird durch die Gewährleistung nicht verlängert. Dies gilt auch für ersetzte und reparierte Teile. Eventuell schon beim Kauf vorhandene Schäden und Mängel müssen sofort nach dem Auspacken gemeldet werden. Nach Ablauf der Garantiezeit anfallende Reparaturen sind kostenpflichtig.

Garantieumfang

Das Gerät wurde nach strengen Qualitätsrichtlinien sorgfältig produziert und vor Auslieferung gewissenhaft geprüft.

Die Garantieleistung gilt für Material- oder Fabrikationsfehler. Der Garantieumfang erstreckt sich nicht auf Produktteile, die normaler Abnutzung ausgesetzt sind und daher als Verschleißteile angesehen werden können, wie z. B. Sägeblätter, Ersatzklingen, Schleifpapiere, etc. oder auf Beschädigungen an zerbrechlichen Teilen, wie z. B. Schalter oder Teile, die aus Glas gefertigt sind.

Diese Garantie verfällt, wenn das Produkt beschädigt, nicht sachgemäß benutzt oder gewartet wurde. Für eine sachgemäße Benutzung des Produkts sind alle in der Bedienungsanleitung aufgeführten Anweisungen genau einzuhalten. Verwendungszwecke und Handlungen, von denen in der Bedienungsanleitung abgeraten oder vor denen gewarnt wird, sind unbedingt zu vermeiden.

Das Produkt ist nur für den privaten und nicht für den gewerblichen Gebrauch bestimmt. Bei missbräuchlicher und unsachgemäßer Behandlung, Gewaltanwendung und bei Eingriffen, die nicht von unserer autorisierten Serviceniederlassung vorgenommen wurden, erlischt die Garantie.

Garantieleistung gilt nicht bei

- normaler Abnutzung der Akkukapazität
- gewerblichen Gebrauch des Produktes
- Beschädigung oder Veränderung des Produktes durch den Kunden
- Missachtung der Sicherheits- und Wartungsvorschriften, Bedienungsfehler
- Schäden durch Elementarereignisse

Abwicklung im Garantiefall

Um eine schnelle Bearbeitung Ihres Anliegens zu gewährleisten, folgen Sie bitte den folgenden Hinweisen:

- Bitte halten Sie für alle Anfragen den Kassenbon und die Artikelnummer (IAN) 525467_2507 als Nachweis für den Kauf bereit.
- Die Artikelnummer entnehmen Sie bitte dem Typenschild am Produkt, einer Gravur am Produkt, dem Titelblatt der Bedienungsanleitung (unten links) oder dem Aufkleber auf der Rück- oder Unterseite des Produktes.
- Sollten Funktionsfehler oder sonstige Mängel auftreten kontaktieren Sie zunächst die nachfolgend benannte Serviceabteilung telefonisch oder nutzen Sie unser Kontaktformular, das Sie auf parkside-diy.com in der Kategorie Service finden.
- Ein als defekt erfasstes Produkt können Sie dann unter Beifügung des Kaufbelegs (Kassenbon) und der Angabe, worin der Mangel besteht und wann er aufgetreten ist, für Sie portofrei an die Ihnen mitgeteilte Serviceanschrift übersenden.



Auf parks side-diy.com können Sie diese und viele weitere Handbücher einsehen und herunterladen. Mit diesem QR-Code gelangen Sie direkt auf parks side-diy.com. Wählen Sie Ihr Land aus, und suchen Sie über die Suchmaske nach den Bedienungsanleitungen. Mittels Eingabe der Artikelnummer (IAN) 525467_2507 gelangen Sie zur Bedienungsanleitung für Ihren Artikel.

⚠️ WARNUNG!

- ▶ **Lassen Sie Ihre Geräte von der Servicestelle oder einer Elektrofachkraft und nur mit Original-Ersatzteilen reparieren.** Damit wird sichergestellt, dass die Sicherheit des Gerätes erhalten bleibt.
- ▶ **Lassen Sie den Austausch des Steckers oder der Netzleitung immer vom Hersteller des Gerätes oder seinem Kundendienst ausführen.** Damit wird sichergestellt, dass die Sicherheit des Gerätes erhalten bleibt.

7.1. Service

DE Service Deutschland

Tel.: 0800 8855 300

Kontaktformular auf parksidediy.com

AT Service Österreich

Tel.: 0800 447 750

Kontaktformular auf parksidediy.com

BE Service Belgien

Tel.: 0800 12614

Kontaktformular auf parksidediy.com

CH Service Schweiz

Tel.: 0800 563 601

Kontaktformular auf parksidediy.com

IAN 525467_2507

7.2. Importeur

Bitte beachten Sie, dass die folgende Anschrift keine Serviceanschrift ist. Kontaktieren Sie zunächst die benannte Servicestelle.

KOMPERNASS HANDELS GMBH

BURGSTRASSE 21

44867 BOCHUM

DEUTSCHLAND

www.kompernass.com

8. Original-EG-Konformitätserklärung

Wir, KOMPERNASS HANDELS GMBH, Dokumentenverantwortlicher: Herr Hans-Peter Kompernaß, BURGSTR. 21, 44867 BOCHUM, DEUTSCHLAND, erklären hiermit, dass dieses Produkt mit den folgenden Normen, normativen Dokumenten und EG-Richtlinien übereinstimmt:

Maschinenrichtlinie (2006/42/EG)

Elektromagnetische Verträglichkeit (2014/30/EU)

RoHS-Richtlinie (2011/65/EU)*

* Die alleinige Verantwortung für die Ausstellung dieser Konformitätserklärung trägt der Hersteller. Der oben beschriebene Gegenstand der Erklärung erfüllt die Vorschriften der Richtlinie 2011/65/EU des Europäischen Parlaments und des Rates vom 8. Juni 2011 zur Beschränkung der Verwendung bestimmter gefährlicher Stoffe in Elektro- und Elektronikgeräten.

Angewandte harmonisierte Normen

EN 62841-1:2015/A11:2022

EN 62841-2-4:2014

EN IEC 55014-1:2021

EN IEC 55014-2:2021

EN IEC 61000-3-2:2019/A2:2024

EN 61000-3-3:2013/A2:2021

EN IEC 63000:2018

Typ/Gerätebezeichnung:

Multischleifer PMS 160 B2

Herstellungsjahr: 10–2025

Seriennummer: IAN 525467_2507

Bochum, 15.08.2025



Hans-Peter Kompernaß

- Geschäftsführer -

Technische Änderungen im Sinne der Weiterentwicklung sind vorbehalten.

Table des matières

1. Introduction	24
1.1. Utilisation conforme à l'usage prévu	24
1.2. Équipement	24
1.3. Matériel livré.	24
1.4. Caractéristiques techniques	24
2. Avertissements de sécurité généraux pour l'outil électrique	25
2.1. Sécurité de la zone de travail.	25
2.2. Sécurité électrique	25
2.3. 3. Sécurité des personnes	26
2.4. Utilisation et entretien de l'outil électrique.	27
2.5. Maintenance et entretien	27
2.6. Consignes de sécurité spécifiques à l'appareil	27
3. Avant la mise en service	28
3.1. Choisir la feuille abrasive	28
3.2. Fixer la feuille abrasive.	28
3.3. Aspiration de la poussière	29
3.4. Boîte à poussière pour l'aspiration intégrée	29
3.5. Réducteur	29
4. Mise en service	30
4.1. Allumer et éteindre	30
4.2. Consignes de travail	30
5. Entretien et nettoyage	30
6. Mise au rebut	30
7. Garantie pour Kompernass Handels GmbH (France)	31
8. Garantie pour Kompernass Handels GmbH (Belgique/Suisse)	33
9. Service après-vente	35
10. Importateur	35
11. Traduction de la déclaration CE de conformité originale	35

1. Introduction



Nous vous félicitons pour l'achat de votre nouvel appareil. Vous venez ainsi d'opter pour un produit de grande qualité. Le mode d'emploi fait partie de ce produit. Il contient des remarques importantes concernant la sécurité, l'utilisation et le recyclage. Avant d'utiliser le produit, veuillez vous familiariser avec toutes les consignes d'utilisation et avertissements de sécurité. N'utilisez le produit que conformément aux descriptions et pour les domaines d'utilisation indiqués. Si vous cédez le produit à un tiers, remettez-lui également tous les documents.

1.1. Utilisation conforme à l'usage prévu

L'appareil est conçu, en fonction du papier abrasif, pour le ponçage à sec de bois, plastique, métal, de surfaces recouvertes d'enduit ainsi que de surfaces peintes.

L'appareil convient tout particulièrement aux coins, surfaces profilées ou aux endroits difficilement accessibles. Toute utilisation autre ou modification de l'appareil est considérée comme non conforme et s'accompagne de risques d'accident non négligeables. Nous déclinons toute responsabilité pour les dommages causés résultant d'une utilisation non conforme. Non prévu pour une utilisation professionnelle.

1.2. Équipement

- 1 Interrupteur MARCHE/ARRÊT
- 2 Cordon d'alimentation
- 3 Boîte à poussière pour l'aspiration intégrée
- 4 Chambre à poussières
- 5 Réducteur pour l'aspiration externe
- 6 Raccord adaptateur
- 7 Plateau de ponçage

1.3. Matériel livré

- 1 ponceuse multifonction
- 3 lots de feuilles abrasives (grain 80/120/180)
- 1 boîte à poussière
- 1 réducteur pour l'aspiration externe
- 1 mode d'emploi

1.4. Caractéristiques techniques

Puissance nominale absorbée	160 W
Tension nominale	230 V ~, 50 Hz
Plage nominale de vitesses	n_0 13000 min ⁻¹
Nombre d'oscillations nominal	26000 min ⁻¹
Classe de protection	II/□ (double isolation)

Informations relatives aux bruits et aux vibrations

Valeur de mesure du bruit déterminée conformément à la norme EN 62841. Le niveau de bruit A pondéré typique de l'outil électrique est de :

Niveau de pression acoustique	$L_{pA} = 91$ dB
Niveau de puissance acoustique	$L_{WA} = 99$ dB
Imprécision	$K = 3$ dB



Porter une protection auditive !

Accélération évaluée, typiquement

Vibration main/bras	$a_h = 5,835$ m/s ²
Imprécision	$K = 1,5$ m/s ²

REMARQUE

- Les valeurs totales d'émission de vibrations et les valeurs d'émissions sonores indiquées ont été mesurées conformément à une méthode de mesure normée et peuvent être utilisées pour comparer des outils électriques entre eux.

REMARQUE

- ▶ Les valeurs totales d'émission de vibrations et les valeurs d'émissions sonores indiquées peuvent également être utilisées pour une évaluation préliminaire de la sollicitation.

⚠ AVERTISSEMENT !

- ▶ Pendant l'utilisation de l'outil électrique, les émissions de vibrations et sonores peuvent différer des valeurs indiquées en fonction de la manière dont l'outil électrique est utilisé, et en particulier en fonction du type de pièce à usiner.
- ▶ Essayez de garder la sollicitation aussi faible que possible. Des mesures d'exemple de réduction de la sollicitation des vibrations sont le port de gants lors de l'utilisation de l'outil et la limitation du temps de travail. À ce titre, toutes les parts du cycle de travail doivent être prises en compte (par exemple les durées pendant lesquelles l'outil électrique est éteint et celles pendant lesquelles il est allumé, mais fonctionne sans charge).

2. Avertissements de sécurité généraux pour l'outil électrique



⚠ AVERTISSEMENT !

- ▶ **Lire tous les avertissements de sécurité, les instructions, les illustrations et les spécifications fournis avec cet outil électrique.** Ne pas suivre les instructions énumérées ci-dessous peut provoquer un choc électrique, un incendie et/ou une blessure sérieuse.

Conserver tous les avertissements et toutes les instructions pour pouvoir s'y reporter ultérieurement.

Le terme «outil électrique» dans les avertissements fait référence à votre outil électrique alimenté par le secteur (avec cordon d'alimentation) ou à votre outil électrique fonctionnant sur batterie (sans cordon d'alimentation).

2.1. Sécurité de la zone de travail

- Conserv**er la zone de travail propre et bien éclairée. Les zones en désordre ou sombres sont propices aux accidents.
- Ne pas faire fonctionner les outils électriques en atmosphère explosive, par exemple en présence de liquides inflammables, de gaz ou de poussières.** Les outils électriques produisent des étincelles qui peuvent enflammer les poussières ou les fumées.
- Maintenir les enfants et les personnes présentes à l'écart pendant l'utilisation de l'outil électrique.** Les distractions peuvent vous faire perdre le contrôle de l'outil.

2.2. Sécurité électrique

- Il faut que les fiches de l'outil électrique soient adaptées au socle. Ne jamais modifier la fiche de quelque façon que ce soit. Ne pas utiliser d'adaptateurs avec des outils électriques à branchement de terre.** Des fiches non modifiées et des socles adaptés réduisent le risque de choc électrique.
- Éviter tout contact du corps avec des surfaces reliées à la terre telles que les tuyaux, les radiateurs, les cuisinières et les réfrigérateurs.** Il existe un risque accru de choc électrique si votre corps est relié à la terre.
- Ne pas exposer les outils électriques à la pluie ou à des conditions humides.** La pénétration d'eau à l'intérieur d'un outil électrique augmente le risque de choc électrique.

- d) **Ne pas maltraiter le cordon. Ne jamais utiliser le cordon pour porter, tirer ou débrancher l'outil électrique. Maintenir le cordon à l'écart de la chaleur, du lubrifiant, des arêtes vives ou des parties en mouvement.** Des cordons endommagés ou emmêlés augmentent le risque de choc électrique.
 - e) **En cas d'utilisation d'un outil électrique à l'extérieur, utiliser uniquement une rallonge adaptée à l'utilisation extérieure.** L'utilisation d'un cordon adapté à l'utilisation extérieure réduit le risque de choc électrique.
 - f) **Si l'usage d'un outil électrique dans un emplacement humide est inévitable, utiliser une alimentation protégée par un dispositif à courant différentiel résiduel (RCD).** L'usage d'un RCD réduit le risque de choc électrique.
- c) **Éviter tout démarrage intempestif. S'assurer que l'interrupteur est en position arrêt avant de brancher l'outil au secteur et/ou au bloc de batteries, de le ramasser ou de le porter.**
Porter les outils électriques en ayant le doigt sur l'interrupteur ou brancher des outils électriques dont l'interrupteur est en position marche est source d'accidents.
 - d) **Retirer toute clé de réglage avant de mettre l'outil électrique en marche.**
Une clé laissée fixée sur une partie tournante de l'outil électrique peut donner lieu à des blessures.
 - e) **Ne pas se précipiter. Garder une position et un équilibre adaptés à tout moment.** Cela permet un meilleur contrôle de l'outil dans des situations inattendues.
 - f) **S'habiller de manière adaptée. Ne pas porter de vêtements amples ou de bijoux. Garder les cheveux et les vêtements à distance des parties en mouvement.** Des vêtements amples, des bijoux ou les cheveux longs peuvent être pris dans des parties en mouvement.
 - g) **Si des dispositifs sont fournis pour le raccordement d'équipements pour l'extraction et la récupération des poussières, s'assurer qu'ils sont connectés et correctement utilisés.**
Utiliser des collecteurs de poussière peut réduire les risques dus aux poussières.
 - h) **Ne pas se bercer d'illusions quant à la sécurité et ne pas aller outre les règles de sécurité pour les outils électriques, même si vous êtes habitué à l'outil électrique pour l'avoir utilisé à maintes reprises.** Une fraction de seconde d'inattention peut provoquer une blessure grave.

2.3. 3. Sécurité des personnes

- a) **Rester vigilant, regarder ce que vous êtes en train de faire et faire preuve de bon sens dans votre utilisation de l'outil électrique. Ne pas utiliser un outil électrique lorsque vous êtes fatigué ou sous l'emprise de drogues, de l'alcool ou de médicaments.** Un moment d'inattention en cours d'utilisation d'un outil électrique peut entraîner des blessures graves des personnes.
- b) **Utiliser un équipement de sécurité. Toujours porter une protection pour les yeux.** Les équipements de protection individuelle tels que les masques contre les poussières, les chaussures de sécurité antidérapantes, les casques ou les protections auditives utilisés pour les conditions appropriées réduisent les blessures.

2.4. Utilisation et entretien de l'outil électrique

- a) **Ne pas forcer l'outil électrique. Utiliser l'outil électrique adapté à votre application.** L'outil électrique adapté réalise mieux le travail et de manière plus sûre au régime pour lequel il a été construit.
- b) **Ne pas utiliser l'outil électrique si l'interrupteur ne permet pas de passer de l'état de marche à arrêt et inversement.** Tout outil électrique qui ne peut pas être commandé par l'interrupteur est dangereux et il faut le réparer.
- c) **Débrancher la fiche de la source d'alimentation et/ou enlever le bloc de batteries s'il est amovible, avant tout réglage, changement d'accessoires ou avant de ranger l'outil électrique.** De telles mesures de sécurité préventives réduisent le risque de démarrage accidentel de l'outil électrique.
- d) **Conserver les outils électriques à l'arrêt hors de la portée des enfants et ne pas permettre à des personnes ne connaissant pas l'outil électrique ou les présentes instructions de le faire fonctionner.** Les outils électriques sont dangereux entre les mains d'utilisateurs novices.
- e) **Observer la maintenance des outils électriques et des accessoires. Vérifier qu'il n'y a pas de mauvais alignement ou de blocage des parties mobiles, des pièces cassées ou toute autre condition pouvant affecter le fonctionnement de l'outil électrique. En cas de dommages, faire réparer l'outil électrique avant de l'utiliser.** De nombreux accidents sont dus à des outils électriques mal entretenus.
- f) **Garder affûtés et propres les outils permettant de couper.** Des outils destinés à couper correctement entretenus avec des pièces coupantes tranchantes sont moins susceptibles de bloquer et sont plus faciles à contrôler.

- g) **Utiliser l'outil électrique, l'outil d'intervention, les outils d'intervention etc., conformément à ces instructions, en tenant compte des conditions de travail et du travail à réaliser.** L'utilisation de l'outil électrique pour des opérations différentes de celles prévues peut donner lieu à des situations dangereuses.
- h) **Il faut que les poignées et les surfaces de préhension restent sèches, propres et dépourvues d'huiles et de graisses.** Des poignées et des surfaces de préhension glissantes rendent impossibles la manipulation et le contrôle en toute sécurité de l'outil dans les situations inattendues.

2.5. Maintenance et entretien

- a) **Faire entretenir l'outil électrique par un réparateur qualifié utilisant uniquement des pièces de rechange identiques.** Cela assurera que la sécurité de l'outil est maintenue.
- b) **Confiez toujours le remplacement de la fiche ou du cordon d'alimentation au fabricant de l'outil électrique ou à son service après-vente.** Cela assurera que la sécurité de l'outil est maintenue.

2.6. Consignes de sécurité spécifiques à l'appareil

- Sécurisez la pièce à usiner. Toute pièce à usiner maintenue par des dispositifs de serrage ou un étau est mieux sécurisée qu'avec votre seule main.
- N'appuyez en aucun cas les mains à côté de l'appareil, devant lui ou devant la surface à usiner, un risque de blessure existant en cas de glissement.
- En cas de danger, débranchez immédiatement la fiche secteur de la prise secteur.
- Acheminez toujours le cordon d'alimentation de l'appareil vers l'arrière.

- **RISQUE D'INCENDIE DÛ À LA PROJECTION D'ÉTINCELLES !** Lorsque vous poncez des métaux, des étincelles sont projetées. Veillez de ce fait absolument à ce que personne ne soit mis en danger et qu'aucun matériau combustible ne se trouve à proximité de la zone de travail.
- **Tenez l'outil électrique uniquement par ses surfaces de préhension isolées car la surface ponçage risque de toucher son propre cordon d'alimentation.** L'endommagement d'une ligne sous tension peut mettre des pièces métalliques de l'appareil sous tension et provoquer une électrocution.

**⚠ AVERTISSEMENT !
VAPEURS TOXIQUES !**

- ▶ Les poussières nocives/toxiques apparaissant lors du traitement représentent un danger pour la santé de l'utilisateur ou des personnes proches.

**⚠ AVERTISSEMENT ! DANGER
CAUSÉ PAR LA POUSSIÈRE !**

- ▶ En cas de travail prolongé sur du bois, et en particulier si les matériaux usinés génèrent des poussières toxiques, raccordez l'appareil à un dispositif d'aspiration des poussières externe adapté. **Portez des lunettes de protection et un masque anti-poussière !**
- Lors de l'usinage de matières plastiques, de peintures, de laques/vernis, etc., veillez à une ventilation suffisante.
- N'imbibez pas les matériaux ou les surfaces à usiner avec des liquides à base de solvants.
- N'usinez pas de matériaux mouillés ou de surfaces humides.
- Évitez de poncer des peintures au plomb ou d'autres matériaux toxiques.
- Les matériaux contenant de l'amiante ne doivent pas être usinés. L'amiante est cancérigène.

- Évitez tout contact avec une feuille abrasive en fonctionnement.
- Utilisez l'appareil uniquement avec une feuille abrasive mise en place.
- N'utilisez jamais l'outil à d'autres fins que celles prévues ici et utilisez uniquement des pièces/accessoires d'origine. L'utilisation de pièces ou d'outils différents de ceux recommandés dans le mode d'emploi vous expose à un risque de blessures.
- Laissez toujours s'immobiliser l'appareil éteint avant de le déposer.
- L'appareil doit toujours être propre, sec et exempt d'huile ou de graisse.

3. Avant la mise en service

3.1. Choisir la feuille abrasive

Abrasion et surface

La performance d'abrasion et la qualité de surface sont déterminées par l'épaisseur du grain de la feuille abrasive.

- ◆ Veuillez tenir compte du fait qu'il convient d'utiliser des feuilles abrasives de grains différents pour l'usinage des différents matériaux.

3.2. Fixer la feuille abrasive

⚠ AVERTISSEMENT !

- ▶ Avant d'effectuer des travaux sur l'appareil, débranchez toujours la fiche secteur de la prise.

REMARQUE

- ▶ Avant de fixer une nouvelle feuille abrasive, retirez la poussière et la saleté du plateau de ponçage ⑦.

Positionner les feuilles abrasives avec système auto-agrippant

- ◆ Vous pouvez mettre la feuille abrasive en place sur le plateau de ponçage ⑦ à l'aide de la fermeture auto-agrippante (voir fig. A sur le volet dépliant).

- ◆ Veillez à ce que les trous d'aspiration sur la feuille abrasive correspondent à ceux du plateau de ponçage.

Retirer les feuilles abrasives avec système auto-agrippant

- ◆ Détachez tout simplement la feuille abrasive du plateau de ponçage 7.

3.3. Aspiration de la poussière

⚠ AVERTISSEMENT ! RISQUE D'INCENDIE !

- ▶ Il existe un risque d'incendie lors du travail avec des outils électriques dotés d'une boîte de récupération de la poussière ou qui peuvent être reliés à l'aspirateur via un dispositif d'aspiration de la poussière ! Dans des conditions défavorables, comme par ex. une projection d'étincelles lors du ponçage de métal ou la présence de résidus métalliques dans le bois, la poussière de bois dans le sac à poussière (ou le sac de l'aspirateur) risque de prendre feu spontanément. Ceci peut en particulier se passer lorsque la poussière de bois est mélangée à des restes de peinture/vernis ou à d'autres substances chimiques et que la pièce à poncer est brûlante suite à un long travail. Évitez de ce fait absolument une surchauffe de la pièce à poncer et de l'appareil et videz toujours avant les pauses de travail la boîte de récupération de la poussière ou le sac à poussière de l'aspirateur.

Portez un masque de protection anti-poussière !

REMARQUE

- ▶ Vous avez besoin de feuilles abrasives à trous pour l'aspiration de la poussière.

3.4. Boîte à poussière pour l'aspiration intégrée

Raccordement

- ◆ Glissez la boîte à poussière pour l'aspiration intégrée 3 sur l'appareil. Pour cela, faites glisser le symbole ► de l'appareil sur le symbole 3 de la boîte à poussière pour l'aspiration intégrée 3. Tournez la boîte à poussière pour l'aspiration intégrée 3 vers le symbole 3 pour la verrouiller. (voir l'illustration détaillée sur le volet dépliant)

Retrait

- ◆ Tournez la boîte à poussière pour l'aspiration intégrée 3 vers le symbole 3. Détachez la boîte à poussière pour l'aspiration intégrée 3 de l'appareil (voir illustration détaillée sur le volet dépliant).

REMARQUE

- ▶ Afin de garantir une performance d'aspiration optimale, vider la boîte à poussière pour l'aspiration intégrée 3 à temps.
- ◆ Retirez pour cela la boîte à poussière pour l'aspiration intégrée 3 de l'appareil comme décrit précédemment. Nettoyez bien la boîte à poussière pour l'aspiration intégrée 3 en la tapotant.

3.5. Réducteur

Raccordement

- ◆ Glissez le réducteur 5 dans le raccord adaptateur 6.
- ◆ Glissez le flexible d'un dispositif d'aspiration de poussière homologué (par ex. d'un aspirateur à poussière d'atelier) sur le réducteur 5.

Démontage

- ◆ Détachez le flexible du dispositif d'aspiration du réducteur 5.
- ◆ Retirez le réducteur 5.

4. Mise en service

PRUDENCE !

- ▶ Assurez-vous que l'appareil est éteint avant de le raccorder à l'alimentation électrique.

REMARQUE

- ▶ Allumez toujours la ponceuse multi-fonction avant son entrée en contact avec le matériau et ensuite seulement guidez l'appareil sur la pièce à usiner.

4.1. Allumer et éteindre

Allumer l'appareil

- ◆ Placez l'interrupteur MARCHE/ARRÊT  en position «I».

Éteindre l'appareil

- ◆ Appuyez sur l'interrupteur MARCHE/ARRÊT  en position «0».

4.2. Consignes de travail

- Approchez l'appareil en marche de la pièce à usiner.
- Travaillez en exerçant une légère pression de contact.
- Travaillez avec une avancée régulière.
- Changez les feuilles abrasives à temps.
- Ne poncez jamais différents matériaux (par ex. bois et ensuite métal) avec la même feuille abrasive. Seules des feuilles abrasives impeccables vous permettent d'obtenir de bons résultats de ponçage.
- Nettoyez de temps en temps la feuille abrasive avec l'aspirateur.
- Poncez les endroits difficilement accessibles avec le bord avant ou latéral de la feuille abrasive contre le plateau de ponçage.
- Réalisez le ponçage en lés parallèles et se chevauchant.
- Levez l'appareil après l'usinage de la pièce à usiner et éteignez-le ensuite.

5. Entretien et nettoyage

AVERTISSEMENT !

- ▶ Avant d'effectuer des travaux sur l'appareil, débranchez toujours la fiche secteur de la prise.

L'appareil ne nécessite aucune maintenance particulière.

- Nettoyez l'appareil directement après avoir terminé le travail.
- Nettoyez le boîtier avec un chiffon sec.
- Éliminez la poussière de ponçage qui adhère à l'aide d'un pinceau.
- N'utilisez en aucun cas d'objets tranchants, de l'essence, des solvants ou des produits nettoyants qui attaquent le plastique. Évitez que des liquides ne pénètrent à l'intérieur de l'appareil.
- Assurez-vous que les ouïes de ventilation sont toujours dégagées.

6. Mise au rebut



Le produit, l'emballage et le mode d'emploi sont recyclables, soumis à une responsabilité élargie du fabricant, et sont collectés séparément.



Ne jetez pas les outils électriques dans les ordures ménagères !

Le symbole ci-contre, d'une poubelle barrée sur roues, indique que cet appareil doit respecter la directive 2012/19/EU. Cette directive stipule que vous ne devez pas éliminer cet appareil en fin de vie avec les ordures ménagères, mais le rapporter aux points de collecte, aux centres de recyclage ou aux entreprises de gestion des déchets spécialement équipés à cet effet.

Le recyclage est gratuit. Respectez l'environnement et recyclez en bonne et due forme.



Renseignez-vous auprès de votre commune ou des services administratifs de votre ville pour connaître les possibilités de recyclage du produit usagé.



L'emballage est constitué de matériaux écologiques que vous pouvez recycler par le biais des services de recyclage locaux.



Éliminez l'emballage d'une manière respectueuse de l'environnement.

Observez le marquage sur les différents matériaux d'emballage et triez-les séparément si nécessaire. Les matériaux d'emballage sont repérés par des abréviations (a) et des numéros (b) qui ont la signification suivante : 1–7 : Plastiques, 20–22 : Papier et carton, 80–98 : Matériaux composites.

Valable pour l'Espagne :



L'emballage se compose d'éléments en papier et/ou en carton.



L'emballage se compose d'éléments en plastique et/ou en métal.

7. Garantie pour Kompennass Handels GmbH (France)

Chère cliente, cher client,

Cet appareil est garanti 3 ans à partir de la date d'achat. S'ils sont compris dans la livraison, les blocs-batteries de la série X12V et X20V Team sont également garantis 3 ans à compter de la date d'achat. Si ce produit venait à présenter des vices, vous disposez de droits légaux face au vendeur de ce produit. Vos droits légaux ne sont pas restreints par notre garantie présentée ci-dessous.

Conditions de garantie

La période de garantie débute à la date d'achat. Veuillez bien conserver le ticket de caisse. Celui-ci servira de preuve d'achat.

Si dans un délai de trois ans suivant la date d'achat de ce produit, un vice de matériel ou de fabrication venait à apparaître, le produit sera réparé, remplacé gratuitement par nos soins ou le prix d'achat remboursé, selon notre choix. Cette prestation sous garantie nécessite, dans le délai de trois ans, la présentation de l'appareil défectueux et du justificatif d'achat (ticket de caisse) ainsi que la description brève du vice et du moment de son apparition.

Si le vice est couvert par notre garantie, vous recevrez le produit réparé ou un nouveau produit en retour. Aucune nouvelle période de garantie ne débute avec la réparation ou l'échange du produit.

Période de garantie et réclamation légale pour vices cachés

L'exercice de la garantie ne prolonge pas la période de garantie. Cette disposition s'applique également aux pièces remplacées ou réparées. Les dommages et vices éventuellement déjà présents à l'achat doivent être signalés immédiatement après le déballage. Toute réparation survenant après la période sous garantie fera l'objet d'une facturation.

Étendue de la garantie

L'appareil a été fabriqué avec soin conformément à des directives de qualité strictes et consciencieusement contrôlé avant sa livraison.

La prestation de la garantie s'applique aux vices de matériel et de fabrication. L'étendue de la garantie ne couvre pas les pièces du produit qui sont exposées à une usure normale et peuvent de ce fait être considérées comme pièces d'usure, comme p. ex. les lames de scie, les lames de rechange, les papiers abrasifs, etc., ni aux détériorations de pièces fragiles, p. ex. interrupteurs ou pièces en verre.

Cette garantie devient caduque si le produit est détérioré, utilisé ou entretenu de manière non conforme. Toutes les instructions listées dans le manuel d'utilisation doivent être exactement respectées pour une utilisation conforme du produit. Des buts d'utilisation et actions qui sont déconseillés dans le manuel d'utilisation, ou dont vous êtes avertis doivent également être évités.

Le produit est uniquement destiné à un usage privé et ne convient pas à un usage professionnel. La garantie est annulée en cas d'entretien incorrect et inapproprié, d'usage de la force et en cas d'intervention non réalisée par notre centre de service après-vente agréé.

Article L217-16 du Code de la consommation

Lorsque l'acheteur demande au vendeur, pendant le cours de la garantie commerciale qui lui a été consentie lors de l'acquisition ou de la réparation d'un bien meuble, une remise en état couverte par la garantie, toute période d'immobilisation d'au moins sept jours vient s'ajouter à la durée de la garantie qui restait à courir. Cette période court à compter de la demande d'intervention de l'acheteur ou de la mise à disposition pour réparation du bien en cause, si cette mise à disposition est postérieure à la demande d'intervention.

Indépendamment de la garantie commerciale souscrite, le vendeur reste tenu des défauts de conformité du bien et des vices rédhibitoires dans les conditions prévues aux articles L217-4 à L217-13 du Code de la consommation et aux articles 1641 à 1648 et 2232 du Code Civil.

Article L217-4 du Code de la consommation

Le vendeur livre un bien conforme au contrat et répond des défauts de conformité existant lors de la délivrance. Il répond également des défauts de conformité résultant de l'emballage, des instructions de montage ou de l'installation lorsque celle-ci a été mise à sa charge par le contrat ou a été réalisée sous sa responsabilité.

Article L217-5 du Code de la consommation

Le bien est conforme au contrat :

- 1° S'il est propre à l'usage habituellement attendu d'un bien semblable et, le cas échéant :
 - s'il correspond à la description donnée par le vendeur et possède les qualités que celui-ci a présentées à l'acheteur sous forme d'échantillon ou de modèle ;
 - s'il présente les qualités qu'un acheteur peut légitimement attendre eu égard aux déclarations publiques faites par le vendeur, par le producteur ou par son représentant, notamment dans la publicité ou l'étiquetage ;
- 2° Ou s'il présente les caractéristiques définies d'un commun accord par les parties ou être propre à tout usage spécial recherché par l'acheteur, porté à la connaissance du vendeur et que ce dernier a accepté.

Article L217-12 du Code de la consommation

L'action résultant du défaut de conformité se prescrit par deux ans à compter de la délivrance du bien.

Article 1641 du Code civil

Le vendeur est tenu de la garantie à raison des défauts cachés de la chose vendue qui la rendent impropre à l'usage auquel on la destine, ou qui diminuent tellement cet usage que l'acheteur ne l'aurait pas acquise, ou n'en aurait donné qu'un moindre prix, s'il les avait connus.

Article 1648 1er alinéa du Code civil

L'action résultant des vices rédhibitoires doit être intentée par l'acquéreur dans un délai de deux ans à compter de la découverte du vice.

Les pièces détachées indispensables à l'utilisation du produit sont disponibles pendant la durée de la garantie du produit.

La garantie ne s'applique pas dans les cas suivants

- usure normale de la capacité de l'accu
- utilisation commerciale du produit
- détérioration ou modification du produit par le client
- non-respect des consignes de sécurité et de maintenance, erreur d'utilisation
- dommages causés par des événements élémentaires

Procédure en cas de garantie

Afin de garantir un traitement rapide de votre demande, veuillez suivre les indications suivantes :

- Veuillez avoir à portée de main pour toutes questions le ticket de caisse et la référence article (IAN) 525467_2507 en tant que justificatif de votre achat.
- Vous trouverez la référence sur la plaque signalétique sur le produit, une gravure sur le produit, sur la page de garde du mode d'emploi (en bas à gauche) ou sur l'autocollant au dos ou sur le dessous du produit.

- Si des erreurs de fonctionnement ou d'autres vices venaient à apparaître, veuillez d'abord contacter par téléphone le service après-vente cité ci-dessous ou remplissez notre formulaire de contact que vous trouverez à l'adresse parkside-diy.com dans la rubrique Service après-vente.

- Vous pouvez ensuite retourner un produit enregistré comme étant défectueux en joignant le ticket de caisse et en indiquant en quoi consiste le vice et quand il est survenu, sans devoir l'affranchir à l'adresse de service après-vente communiquée.



Sur parkside-diy.com, vous pouvez consulter et télécharger ce mode d'emploi et de nombreux autres manuels. Ce code QR vous donne un accès direct à parkside-diy.com. Sélectionnez votre pays et recherchez les modes d'emploi à l'aide du masque de recherche. Saisissez le numéro d'article (IAN) 525467_2507 pour accéder au mode d'emploi de votre produit.

8. Garantie pour Kompernass Handels GmbH (Belgique/Suisse)

Chère cliente, cher client,

Cet appareil est garanti 3 ans à partir de la date d'achat. S'ils sont compris dans la livraison, les blocs-batteries de la série X12V et X20V Team sont également garantis 3 ans à compter de la date d'achat. Si ce produit venait à présenter des vices, vous disposez de droits légaux face au vendeur de ce produit. Vos droits légaux ne sont pas restreints par notre garantie présentée ci-dessous.

Conditions de garantie

La période de garantie débute à la date d'achat. Veuillez bien conserver le ticket de caisse. Celui-ci servira de preuve d'achat.

Si dans un délai de trois ans suivant la date d'achat de ce produit, un vice de matériel ou de fabrication venait à apparaître, le produit sera réparé, remplacé gratuitement par nos soins ou le prix d'achat remboursé, selon notre choix. Cette prestation sous garantie nécessite, dans le délai de trois ans, la présentation de l'appareil défectueux et du justificatif d'achat (ticket de caisse) ainsi que la description brève du vice et du moment de son apparition.

Si le vice est couvert par notre garantie, vous recevrez le produit réparé ou un nouveau produit en retour. Aucune nouvelle période de garantie ne débute avec la réparation ou l'échange du produit.

Période de garantie et réclamation légale pour vices cachés

L'exercice de la garantie ne prolonge pas la période de garantie. Cette disposition s'applique également aux pièces remplacées ou réparées. Les dommages et vices éventuellement déjà présents à l'achat doivent être signalés immédiatement après le déballage. Toute réparation survenant après la période sous garantie fera l'objet d'une facturation.

Étendue de la garantie

L'appareil a été fabriqué avec soin conformément à des directives de qualité strictes et consciencieusement contrôlé avant sa livraison.

La prestation de la garantie s'applique aux vices de matériel et de fabrication. L'étendue de la garantie ne couvre pas les pièces du produit qui sont exposées à une usure normale et peuvent de ce fait être considérées comme pièces d'usure, comme p. ex. les lames de scie, les lames de rechange, les papiers abrasifs, etc., ni aux détériorations de pièces fragiles, p. ex. interrupteurs ou pièces en verre.

Cette garantie devient caduque si le produit est détérioré, utilisé ou entretenu de manière non conforme. Toutes les instructions listées dans le manuel d'utilisation doivent être exactement respectées pour une utilisation conforme du produit.

Des buts d'utilisation et actions qui sont déconseillés dans le manuel d'utilisation, ou dont vous êtes avertis doivent également être évités.

Le produit est uniquement destiné à un usage privé et ne convient pas à un usage professionnel. La garantie est annulée en cas d'entretien incorrect et inapproprié, d'usage de la force et en cas d'intervention non réalisée par notre centre de service après-vente agréé.

La garantie ne s'applique pas dans les cas suivants

- usure normale de la capacité de l'accu
- utilisation commerciale du produit
- détérioration ou modification du produit par le client
- non-respect des consignes de sécurité et de maintenance, erreur d'utilisation
- dommages causés par des événements élémentaires

Procédure en cas de garantie

Afin de garantir un traitement rapide de votre demande, veuillez suivre les indications suivantes :

- Veuillez avoir à portée de main pour toutes questions le ticket de caisse et la référence article (IAN) 525467_2507 en tant que justificatif de votre achat.
- Vous trouverez la référence sur la plaque signalétique sur le produit, une gravure sur le produit, sur la page de garde du mode d'emploi (en bas à gauche) ou sur l'autocollant au dos ou sur le dessous du produit.
- Si des erreurs de fonctionnement ou d'autres vices venaient à apparaître, veuillez d'abord contacter par téléphone le service après-vente cité ci-dessous ou remplissez notre formulaire de contact que vous trouverez à l'adresse parksdiy.com dans la rubrique Service après-vente.

- Vous pouvez ensuite retourner un produit enregistré comme étant défectueux en joignant le ticket de caisse et en indiquant en quoi consiste le vice et quand il est survenu, sans devoir l'affranchir à l'adresse de service après-vente communiquée.



Sur parkside-diy.com, vous pouvez consulter et télécharger ce mode d'emploi et de nombreux autres manuels. Ce code QR vous donne un accès direct à parkside-diy.com. Sélectionnez

votre pays et recherchez les modes d'emploi à l'aide du masque de recherche. Saisissez le numéro d'article (IAN) 525467_2507 pour accéder au mode d'emploi de votre produit.

⚠ AVERTISSEMENT !

- ▶ **Faites réparer vos appareils par le service après-vente ou un électricien qualifié et uniquement avec des pièces de rechange d'origine.** Cela assure le maintien de la sécurité de l'appareil.
- ▶ **Confiez toujours le remplacement de la fiche ou du cordon d'alimentation au fabricant de l'appareil ou à son service après-vente.** Cela assure le maintien de la sécurité de l'appareil.

9. Service après-vente

FR Service France

Tel.: 0800 907 612

Formulaire de contact sur
parkside-diy.com

BE Service Belgique

Tel.: 0800 12614

Formulaire de contact sur
parkside-diy.com

CH Service Suisse

Tel.: 0800 563 601

Formulaire de contact sur
parkside-diy.com

IAN 525467_2507

10. Importateur

Veillez tenir compte du fait que l'adresse suivante n'est pas une adresse de service après-vente. Veuillez d'abord contacter le service mentionné.

KOMPERNASS HANDELS GMBH

BURGSTRASSE 21

44867 BOCHUM

ALLEMAGNE

www.kompernass.com

11. Traduction de la déclaration CE de conformité originale

Nous soussignés, KOMPERNASS HANDELS GMBH, responsable du document : Monsieur Hans-Peter Kompernaß, BURGSTR. 21, 44867 BOCHUM, ALLEMAGNE, déclarons par la présente que ce produit est en conformité avec les normes, documents normatifs et directives CE suivantes :

Directive relative aux machines
(2006/42/CE)

Compatibilité électromagnétique
(2014/30/EU)

Directive RoHS (2011/65/EU)*

* La seule responsabilité pour l'établissement de cette déclaration de conformité incombe au fabricant. L'objet de la déclaration décrit ci-dessus répond aux prescriptions de la directive 2011/65/EU du Parlement européen et du Conseil en date du 8 juin 2011 visant la restriction de l'utilisation de certaines substances dangereuses dans les appareils électriques et électroniques.

Normes harmonisées appliquées

EN 62841-1:2015/A11:2022

EN 62841-2-4:2014

EN IEC 55014-1:2021

EN IEC 55014-2:2021

EN IEC 61000-3-2:2019/A2:2024

EN 61000-3-3:2013/A2:2021

EN IEC 63000:2018

Type/désignation de l'appareil :

Ponceuse multifonction PMS 160 B2

Année de construction : 10-2025

Numéro de série : IAN 525467_2507

Bochum, le 15/08/2025

The image shows a handwritten signature in black ink that reads "Kompernaß". To the right of the signature is the CE mark, consisting of two overlapping 'C' shapes.

Hans-Peter Kompernaß

- Directeur général -

Sous réserve de modifications techniques à
des fins de perfectionnement.

Inhoud

1. Inleiding	38
1.1. Gebruik in overeenstemming met bestemming	38
1.2. Onderdelen.	38
1.3. Inhoud van het pakket	38
1.4. Technische gegevens.	38
2. Algemene veiligheidsvoorschriften voor elektrische gereedschappen	39
2.1. Veiligheid op de werkplek	39
2.2. 2. Elektrische veiligheid	39
2.3. 3. Veiligheid van personen.	40
2.4. Gebruik en behandeling van het elektrische gereedschap	40
2.5. Service	41
2.6. Apparaatspecifieke veiligheidsvoorschriften	41
3. Vóór de ingebruikname	42
3.1. Schuurvel kiezen	42
3.2. Schuurvel bevestigen.	42
3.3. Stofafzuiging	43
3.4. Stofreservoir voor interne afzuiging	43
3.5. Verloopstuk	43
4. Ingebruikname	43
4.1. In- en uitschakelen.	43
4.2. Werkvoorschriften	44
5. Onderhoud en reiniging	44
6. Afvoeren	44
7. Garantie van Kompernaß Handels GmbH	45
7.1. Service	46
7.2. Importeur	46
8. Vertaling van de oorspronkelijke EG-verklaring van overeenstemming	47

1. Inleiding



Hartelijk gefeliciteerd met de aankoop van uw nieuwe apparaat. U hebt hiermee gekozen voor een hoogwaardig product. De gebruiksaanwijzing maakt deel uit van dit product. Hij bevat belangrijke aanwijzingen voor de veiligheid, het gebruik en het afvoeren van dit product. Lees alle bedienings- en veiligheidsaanwijzingen voordat u het product in gebruik neemt. Gebruik het product uitsluitend op de voorgeschreven wijze en voor de aangegeven doeleinden. Geef alle documenten mee als u het product doorgeeft aan een derde.

1.1. Gebruik in overeenstemming met bestemming

Het apparaat is – al naargelang het schuurpapier – bestemd voor het droog schuren van hout, kunststof, metaal, plamuur en gelakte oppervlakken. Het apparaat is uitermate geschikt voor hoeken, profielen of moeilijk toegankelijke plekken. Elk ander gebruik of elke wijziging van het apparaat geldt als niet in overeenstemming met de bestemming en brengt ernstig gevaar voor ongelukken met zich mee. Voor schade die voortvloeit uit oneigenlijk gebruik aanvaarden wij geen aansprakelijkheid. Niet bestemd voor commercieel gebruik.

1.2. Onderdelen

- 1 Aan-/uitknop
- 2 Netsnoer
- 3 Stofreservoir voor interne afzuiging
- 4 Stofcompartiment
- 5 Verloopstuk voor externe afzuiging
- 6 Adapteraansluiting
- 7 Schuurzool

1.3. Inhoud van het pakket

- 1 multischuurmachine
- 3 sets schuurvellen (korrel 80/120/180)
- 1 stofreservoir
- 1 verloopstuk voor externe afzuiging
- 1 gebruiksaanwijzing

1.4. Technische gegevens

Nominaal vermogen	160 W
Nominale spanning	230 V ~, 50 Hz
Nominaal toerental (onbelast)	n_0 13000 min ⁻¹
Nominaal aantal schuurbewegingen	26000 min ⁻¹
Beschermingsklasse	II/□ (dubbel geïsoleerd)

Geluids- en trillingsgegevens

Gemeten waarde voor geluid vastgesteld conform EN 62841. Het A-gewogen geluidsniveau van het elektrische gereedschap bedraagt typisch:

Geluidsdrumniveau	$L_{PA} = 91$ dB
Geluidsvermogensniveau	$L_{WA} = 99$ dB
Onzekerheid	$K = 3$ dB



Draag gehoorbescherming!

Vastgestelde acceleratie, typisch

Hand-/armtrilling	$a_h = 5,835$ m/s ²
Onzekerheid	$K = 1,5$ m/s ²

OPMERKING

- ▶ De vermelde totale trillingswaarden en de vermelde geluidsemissiewaarden zijn in een genormeerde testopstelling gemeten en kunnen ook worden gebruikt voor vergelijking van een elektrisch gereedschap met een ander elektrisch gereedschap.
- ▶ De vermelde totale trillingswaarden en de vermelde geluidsemissiewaarden kunnen ook worden gebruikt voor een voorlopige inschatting van de belasting.

WAARSCHUWING!

- ▶ De trillings- en geluidsemissieniveaus kunnen tijdens het daadwerkelijke gebruik van het elektrische gereedschap afwijken van de vermelde waarden, afhankelijk van de aard en het gebruik van het elektrische gereedschap, en in het bijzonder afhankelijk van het soort werkstuk dat wordt bewerkt.
- ▶ Probeer de belasting zo klein mogelijk te houden. Om de trillingsbelasting te reduceren, kunt u bijvoorbeeld handschoenen dragen tijdens het gebruik van het gereedschap en slechts beperkte tijd met het gereedschap werken. Daarbij dient u rekening te houden met alle aspecten van de bedrijfscyclus (bijvoorbeeld perioden waarin het elektrische gereedschap is uitgeschakeld en perioden waarin het weliswaar is ingeschakeld, maar niet wordt belast).

2. Algemene veiligheidsvoorschriften voor elektrische gereedschappen

WAARSCHUWING!

- ▶ **Lees alle veiligheidsvoorschriften, aanwijzingen, afbeeldingen en technische gegevens van dit elektrische gereedschap.** Het niet-naleven van de volgende aanwijzingen kan elektrische schokken, brand en/of ernstig letsel veroorzaken.

Bewaar alle veiligheidsvoorschriften en -aanwijzingen voor toekomstig gebruik.

De in de veiligheidsvoorschriften gebruikte term “elektrisch gereedschap” heeft betrekking op elektrisch gereedschap dat op netvoeding werkt (met snoer) en op elektrisch gereedschap dat op accu's werkt (zonder snoer).

2.1. Veiligheid op de werkplek

- a) **Houd uw werkomgeving schoon en goed verlicht.** Wanorde en een niet verlichte werkomgeving kunnen ongelukken tot gevolg hebben.
- b) **Gebruik het elektrische gereedschap niet in explosiegevaarlijke omgevingen waarin zich brandbare vloeistoffen, gassen of stof bevinden.** Elektrisch gereedschap geeft vonken af die stof of dampen kunnen doen ontvlammen.
- c) **Houd kinderen en andere personen uit de buurt tijdens het gebruik van het elektrische gereedschap.** Als u afgeleid raakt, zou u de controle over het elektrische gereedschap kunnen verliezen.

2.2. Elektrische veiligheid

- a) **De stekker van het elektrische gereedschap moet in het stopcontact passen. De stekker mag op geen enkele wijze worden veranderd. Gebruik geen verloopstekker in combinatie met geaarde elektrische gereedschappen.** Onveranderde stekkers en passende stopcontacten verminderen het risico op elektrische schokken.
- b) **Voorkom lichamelijk contact met geaarde oppervlakken zoals buizen, verwarmingstoestellen, fornuizen en koelkasten.** Er bestaat een verhoogd risico op een elektrische schok als uw lichaam geaard is.
- c) **Houd elektrisch gereedschap uit de buurt van regen of vocht.** Als er water in een elektrisch gereedschap binnendringt, bestaat er verhoogd risico op een elektrische schok.
- d) **Gebruik het snoer niet voor oneigenlijke doeleinden, bijvoorbeeld om het elektrische gereedschap te dragen, om het gereedschap op te hangen of om de stekker uit het stopcontact te trekken. Houd het snoer uit de buurt van hitte, olie, scherpe randen of bewegende onderdelen.**

Beschadigde of in de war geraakte snoeren verhogen de kans op een elektrische schok.

- e) **Gebruik bij het werken met elektrisch gereedschap buitenshuis alleen verlengsnoeren die geschikt zijn voor gebruik buitenshuis.** Het gebruik van een verlengsnoer dat geschikt is voor gebruik buitenshuis, vermindert het risico op een elektrische schok.
- f) **Gebruik een aardlekschakelaar als het gebruik van het elektrische gereedschap in een vochtige omgeving onvermijdelijk is.** Het gebruik van een aardlekschakelaar vermindert het risico op een elektrische schok.

2.3. 3. Veiligheid van personen

- a) **Wees alert, let op wat u doet en gebruik uw gezond verstand wanneer u elektrisch gereedschap gebruikt. Gebruik geen elektrisch gereedschap als u moe bent of onder invloed bent van drugs, alcohol of medicijnen.** Eén moment van onoplettendheid kan bij het gebruik van elektrisch gereedschap al tot ernstig letsel leiden.
- b) **Draag persoonlijke beschermingsmiddelen en draag altijd een veiligheidsbril.** Het dragen van persoonlijke beschermingsmiddelen zoals een stofmasker, antislip-veiligheidsschoenen, een veiligheidshelm of gehoorbescherming, afhankelijk van het type en het gebruik van het elektrische gereedschap, vermindert het risico op letsel.
- c) **Voorkom onbedoelde inschakeling. Zorg ervoor dat het elektrische gereedschap is uitgeschakeld voordat u het aansluit op de netvoeding en/of de accu, het optilt of draagt.** Als u bij het dragen van elektrisch gereedschap uw vinger op de aan-/uitknop houdt of als u een reeds ingeschakeld elektrisch gereedschap op de netvoeding aansluit, kan dit tot ongelukken leiden.

- d) **Verwijder het afstelgereedschap of de sleutel voordat u het elektrische gereedschap aanzet.** Gereedschap of moersleutels die zich in een draaiend onderdeel van het elektrische gereedschap bevinden, kunnen letsel veroorzaken.
- e) **Voorkom een abnormale lichaamshouding. Zorg dat u stevig staat en bewaar altijd uw evenwicht.** Daardoor kunt u het elektrische gereedschap in onverwachte situaties beter controleren.
- f) **Draag geschikte kleding. Draag geen wijde kleding of sieraden. Houd haar en kleding uit de buurt van bewegende onderdelen.** Loszittende kleding, sieraden of haren kunnen door bewegende onderdelen gegrepen worden.
- g) **Als stofafzuigings- en opvangvoorzieningen kunnen worden bevestigd, moeten deze worden aangesloten en correct worden gebruikt.** Het gebruik van een stofafzuiging kan risico's door stof beperken.
- h) **Laat u niet misleiden door een vals gevoel van veiligheid en negeer de veiligheidsregels voor elektrisch gereedschap niet, ook niet als u na veelvuldig gebruik vertrouwd bent met het elektrische gereedschap.** Onachtzaam handelen kan in een fractie van een seconde tot ernstig letsel leiden.

2.4. Gebruik en behandeling van het elektrische gereedschap

- a) **Voorkom overbelasting van het elektrische gereedschap. Gebruik voor uw werkzaamheden het daarvoor bedoelde elektrische gereedschap.** Met het geschikte elektrische gereedschap werkt u beter en veiliger in het aangegeven vermogensbereik.
- b) **Gebruik geen elektrisch gereedschap waarvan de aan-/uitknop defect is.** Elektrisch gereedschap dat niet meer kan worden aan- of uitgezet, is gevaarlijk en moet worden gerepareerd.

- c) **Haal de stekker uit het stopcontact en/of verwijder de afneembare accu, voordat u instellingen aan het apparaat verricht, hulpstukken verwisselt of het elektrische gereedschap weglegt.** Deze voorzorgsmaatregel voorkomt dat het elektrische gereedschap onbedoeld wordt gestart.
- d) **Berg elektrisch gereedschap buiten het bereik van kinderen op wanneer het niet in gebruik is. Zorg ervoor dat het elektrische gereedschap niet wordt gebruikt door personen die er niet mee vertrouwd zijn of die deze instructies niet hebben gelezen.** Elektrisch gereedschap is gevaarlijk als het door onervaren personen wordt gebruikt.
- e) **Onderhoud het elektrische gereedschap en de opzetstukken zorgvuldig. Controleer of bewegende onderdelen naar behoren werken en niet klemmen en of er geen onderdelen gebroken of zodanig beschadigd zijn dat de werking van het elektrische gereedschap wordt aangetast. Laat beschadigde onderdelen vóór de ingebruikname van het elektrische gereedschap repareren.** Veel ongelukken zijn het gevolg van slecht onderhoud van elektrisch gereedschap.
- f) **Houd snijgereedschappen scherp en schoon.** Met zorg onderhouden snijgereedschappen met scherpe snijkanten lopen minder vaak vast en zijn gemakkelijker te sturen.
- g) **Gebruik elektrisch gereedschap, opzetgereedschappen en dergelijke in overeenstemming met de handleiding. Houd daarbij rekening met de werkomstandigheden en de te verrichten werkzaamheden.** Het gebruik van elektrisch gereedschap voor andere doeleinden dan de beoogde toepassingen kan tot gevaarlijke situaties leiden.
- h) **Houd handgrepen en greepvlakken droog, schoon en vrij van olie en vet.** Bij gladde handgrepen en greepvlakken is een veilige bediening en beheersing van het elektrische gereedschap in onvoorziene situaties niet mogelijk.

2.5. Service

- a) **Laat uw elektrisch gereedschap alleen door gekwalificeerde vakmensen en uitsluitend met originele vervangingsonderdelen repareren.** Op die manier blijft de veiligheid van het elektrische gereedschap gewaarborgd.
- b) **Laat de vervanging van de stekker of het netsnoer altijd over aan de fabrikant van het elektrische apparaat of aan zijn klantenservice.** Op die manier blijft de veiligheid van het elektrische gereedschap gewaarborgd.

2.6. Apparaatspecifieke veiligheidsvoorschriften

- Zet het werkstuk vast. Een werkstuk dat is vastgezet met klemmen of een bankschroef, wordt steviger vastgehouden dan met de hand.
- Zet in geen geval uw handen naast of voor het apparaat en het te bewerken vlak. Mochten uw handen wegglijden, dan bestaat er letselgevaar.
- Trek bij gevaar direct de stekker uit het stopcontact.
- Leid het snoer altijd naar achteren en weg van het apparaat vandaan.
- **BRANDGEVAAR DOOR VONKENREGEN!** Wanneer u metaal slijpt, ontstaat er een vonkenregen. Let er daarom altijd op dat personen niet in gevaar worden gebracht en dat zich geen brandbare materialen in de buurt van de werkplek bevinden.

- **Pak het elektrische gereedschap alleen vast aan de geïsoleerde greepvlakken, omdat het schuuroppervlak met het eigen aansluitnoer in aanraking kan komen.** Bij beschadiging van een leiding waar spanning op staat, kunnen ook metalen onderdelen van het apparaat onder spanning komen te staan, met een elektrische schok tot gevolg.

**⚠ WAARSCHUWING!
GIFTIGE DAMPEN!**

- ▶ De door de bewerking gevormde schadelijke/giftige stoffen houden een gevaar in voor de gezondheid van degene die het gereedschap bedient en personen die zich in de buurt bevinden.

**⚠ WAARSCHUWING!
RISICO DOOR STOF!**

- ▶ Sluit bij het langdurig bewerken van hout, en met name bij het bewerken van materialen waarbij voor de gezondheid schadelijke stoffen ontstaan, het apparaat aan op een passende externe stofafzuiging. **Draag een veiligheidsbril en een stofmasker!**
- Zorg bij de bewerking van kunststoffen, verven, lakken, enz. voor voldoende ventilatie.
- Bevochtig materialen of te bewerken vlakken niet met vloeistoffen die oplosmiddelen bevatten.
- Bewerk geen bevochtigde materialen of vochtige oppervlakken.
- Schuur geen loodhoudende verf of andere voor de gezondheid schadelijke materialen.
- Asbesthoudend materiaal mag niet worden bewerkt. Asbest is kankerverwekkend.
- Voorkom contact met het draaiende schuurvel.
- Gebruik het apparaat uitsluitend als het schuurvel is bevestigd.

- Gebruik het apparaat nooit voor doeleinden waarvoor het niet bestemd is en uitsluitend met originele onderdelen/accessoires. Het gebruik van andere onderdelen of andere accessoires dan aanbevolen in de gebruiksaanwijzing, kan letselgevaar inhouden.
- Laat het uitgeschakelde apparaat tot stilstand komen voordat u het weglegt.
- Het apparaat moet altijd schoon, droog en vrij van olie of smeervet zijn.

3. Vóór de ingebruikname

3.1. Schuurvel kiezen

Materiaalafname en oppervlak

De materiaalafname en het oppervlakteresultaat worden bepaald door de grofheid (korrel) van het schuurvel.

- ◆ Gebruik voor het bewerken van verschillende materialen altijd passende schuurvellen met een gepaste korrel.

3.2. Schuurvel bevestigen

⚠ WAARSCHUWING!

- ▶ Haal altijd de stekker uit het stopcontact voordat u werkzaamheden aan het apparaat verricht.

OPMERKING

- ▶ Verwijder voordat u een nieuw schuurvel bevestigt eerst het stof en het vuil van de schuurzool **7**.

Schuurvellen met klittenband aanbrengen

- ◆ U kunt het schuurvel met het klittenband op de schuurzool **7** aanbrengen (zie afb. A op de uitvouwpagina).
- ◆ Breng het schuurvel zo aan dat de gaten in het schuurvel en de schuurzool overeenstemmen.

Schuurvellen met klittenband verwijderen

- ◆ Trek het schuurvel gewoon van de schuurzool **7** af.

3.3. Stofafzuiging

WAARSCHUWING! **BRANDGEVAAR!**

- ▶ Bij gebruik van elektrische gereedschappen die beschikken over een stofzak of waarop een stofafzuiging kan worden aangesloten, bestaat er brandgevaar! Onder ongunstige omstandigheden, zoals bijvoorbeeld bij vonkenregen, bij het schuren van metaal of metaalresten in hout, kan houtstof in het stofopvangreservoir (of in de stofzak van de stofzuiger) spontaan ontbranden. Dit kan met name gebeuren als houtstof wordt vermengd met lakresten of andere chemische stoffen en het schuursel na lang werken heet is. Vermijd daarom altijd een oververhitting van het slijpsel en van het apparaat, en maak voor werkpauzes altijd het stofopvangreservoir of de stofzak van de stofzuiger leeg.





Draag een stofmasker!

OPMERKING



- ▶ Voor stofafzuiging hebt u schuurvellen met gaten nodig.

3.4. Stofreservoir voor interne afzuiging



Aansluiten

- ◆ Schuif het stofreservoir voor interne afzuiging  op het apparaat. Schuif daarvoor het ▶-pictogram van het apparaat naar het -pictogram van het stofreservoir voor interne afzuiging . Draai het stofreservoir voor interne afzuiging  naar het -pictogram om het stofreservoir te vergrendelen (zie detailafbeelding op de uitvouwpagina).

Verwijderen



- ◆ Draai het stofreservoir voor interne afzuiging  in de richting van het pictogram . Trek het stofreservoir voor interne afzuiging  van het apparaat (zie detailafbeelding op de uitvouwpagina).

OPMERKING



- ▶ Voor een optimaal afzuigvermogen moet het stofreservoir voor interne afzuiging  tijdig worden geleegd.
- ◆ Verwijder daartoe het stofreservoir voor interne afzuiging  zoals hierboven beschreven. Reinig het stofreservoir voor interne afzuiging  grondig door het uit te kloppen.

3.5. Verloopstuk

Aansluiten

- ◆ Schuif het verloopstuk  in de adapteraansluiting .
- ◆ Schuif de slang van een toegelaten stofafzuiging (bijv. van een werkplaatsstofzuiger) op het verloopstuk .

Verwijderen

- ◆ Trek de slang van de stofafzuiging van het verloopstuk  af.
- ◆ Neem het verloopstuk  af.

4. Ingebruikname

VOORZICHTIG!

- ▶ Vergewis u ervan dat het apparaat is uitgeschakeld voordat u het op de netvoeding aansluit.

OPMERKING

- ▶ Zet de multifunctionele schuurmachine altijd aan voordat deze contact maakt met het materiaal en plaats het apparaat pas daarna op het werkstuk.

4.1. In- en uitschakelen

Apparaat inschakelen

- ◆ Druk de aan-/uitknop  in de stand “I”.

Apparaat uitschakelen

- ◆ Druk de aan-/uitknop  in de stand “0”.

4.2. Werkvoorschriften

- Plaats het apparaat ingeschakeld op het werkstuk.
- Oefen tijdens het schuren weinig druk uit.
- Werk met een gelijkmatige bewegingen.
- Vervang de schuurvellen tijdig.
- Schuur nooit met hetzelfde schuurvel verschillende materialen (bijv. hout en daarna metaal). Alleen met onbeschadigde schuurvellen bereikt u goede schuurresultaten.
- Maak het schuurvel regelmatig schoon met de stofzuiger.
- Schuur moeilijk bereikbare plekken met de voorkant of zijkant van het schuurvel op de schuurzool.
- Beweeg de schuurmachine in parallelle en overlappende schuurbanen.
- Hef op het einde van de werkzaamheden de schuurmachine op van het werkstuk en schakel ze daarna uit.

5. Onderhoud en reiniging

⚠ WAARSCHUWING!

- ▶ Haal altijd de stekker uit het stopcontact voordat u werkzaamheden aan het apparaat verricht.

Het apparaat is onderhoudsvrij.

- Reinig het apparaat onmiddellijk na het uitvoeren van de werkzaamheden.
- Gebruik voor het reinigen van de behuizing een droog doek.
- Verwijder vastzittend schuurstof met een kwastje.
- Gebruik in ieder geval geen scherpe voorwerpen, benzine, oplosmiddelen of reinigingsmiddelen die kunststof kunnen aantasten. Laat geen vloeistoffen in het apparaat binnendringen.
- Houd de ventilatieopeningen altijd vrij.

6. Afvoeren

Geldt alleen voor Frankrijk

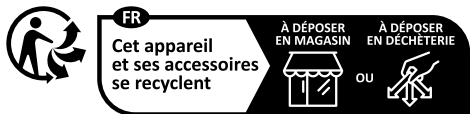

Points de collecte sur www.quefairedemesdechets.fr
Privilégiez la réparation ou le don de votre appareil !



Het product, de verpakking en de gebruiksaanwijzing zijn recycleerbaar, vallen onder de uitgebreide producentenverantwoordelijkheid en worden gescheiden ingezameld.



Deponeer elektrisch gereedschap niet bij het huisvuil!

Het pictogram hiernaast met een doorgekruiste vuilnisbak geeft aan dat dit apparaat is onderworpen aan de Richtlijn 2012/19/EU. Deze richtlijn stelt dat u dit apparaat aan het einde van zijn levensduur niet met het normale huisvuil mag afvoeren, maar moet inleveren bij speciaal daartoe bestemde inzamelpunten, milieuparken of afvalverwerkingsbedrijven. **Afvoeren is voor u kosteloos. Spaar het milieu en voer producten op een voor het milieu verantwoorde manier af.** Als uw oude apparaat persoonlijke gegevens bevat, bent u er zelf verantwoordelijk voor deze te wissen voordat u het apparaat inlevert.



Informatie over mogelijkheden voor het afvoeren van het afgedankte product krijgt u bij uw gemeentereiniging.



De verpakking bestaat uit milieuvriendelijke materialen, die u via de plaatselijke recyclepunten kunt afvoeren.



Voer de verpakking af conform de milieuvorschriften. Let op de aanduiding op de verschillende verpakkingsmaterialen en voer ze zo nodig gescheiden af. De verpakkingsmaterialen zijn voorzien van afkortingen (a) en cijfers (b) met de volgende betekenis: 1–7: kunststoffen, 20–22: papier en karton, 80–98: composietmaterialen.

Voor Spanje geldt:



De verpakking bevat bestanddelen van papier en/of karton.



De verpakking bevat bestanddelen van plastic en/of metaal.

7. Garantie van Kompernaß Handels GmbH

Geachte klant,

U hebt op dit apparaat 3 jaar garantie vanaf de aankoopdatum. Voor zover meegeleverd hebt u op de accupacks van de X12V en de X20V Team-serie eveneens 3 jaar garantie vanaf de aankoopdatum. In geval van gebreken in dit product hebt u wettelijke rechten tegenover de verkoper van het product. Deze wettelijke rechten worden door onze hierna beschreven garantie niet beperkt.

Garantievoorwaarden

De garantieperiode geldt vanaf de datum van aankoop. Bewaar de kassabon zorgvuldig. U hebt hem nodig als bewijs van aankoop.

Als er binnen drie jaar vanaf de aankoopdatum van dit product een materiaal- of fabricagefout optreedt, wordt - naar onze keuze - het product door ons kosteloos gerepareerd of vervangen of wordt de koopprijs terugbetaald. Voorwaarde voor deze garantie is dat het defecte apparaat en het aankoopbewijs (kassabon) binnen de termijn van drie jaar worden overlegd en dat kort wordt omschreven waaruit het gebrek bestaat en wanneer het is opgetreden.

Wanneer het defect door onze garantie wordt gedekt, krijgt u het gerepareerde product of een nieuw product retour. Met de reparatie of vervanging van het product begint er geen nieuwe garantieperiode.

Garantieperiode en wettelijke aanspraken bij gebreken

De garantieperiode wordt door deze waarborg niet verlengd. Dat geldt ook voor vervangen en gerepareerde onderdelen. Eventueel al bij aankoop aanwezige schade en gebreken moeten meteen na het uitpakken worden gemeld. Voor reparaties na afloop van de garantieperiode worden kosten in rekening gebracht.

Garantieomvang

Het apparaat is op basis van strenge kwaliteitnormen met de grootst mogelijke zorg vervaardigd en voorafgaand aan de levering nauwkeurig gecontroleerd.

De garantie geldt voor materiaal- of fabricagefouten. De garantie geldt niet voor productonderdelen die onderhevig zijn aan normale slijtage en die daarom als slijtonderdelen kunnen worden beschouwd, bijv. zaagbladen, reservemesjes, schuurpapier enz. of voor schade aan breekbare onderdelen zoals schakelaars of onderdelen die van glas zijn gemaakt.

Deze garantie vervalt wanneer het product is beschadigd, ondeskundig is gebruikt of is gerepareerd. Voor deskundig gebruik van het product moeten alle in de gebruiksaanwijzing beschreven aanwijzingen precies worden opgevolgd. Gebruiksdoeleinden en handelingen die in de gebruiksaanwijzing worden afgeraden of waarvoor wordt gewaarschuwd, moeten beslist worden vermeden.

Het product is uitsluitend bestemd voor privégebruik en niet voor bedrijfsmatige doeleinden. Bij verkeerd gebruik en ondeskundige behandeling, bij gebruik van geweld en bij reparaties die niet door ons erkend servicefiliaal zijn uitgevoerd, vervalt de garantie.

Garantie geldt niet bij

- normale afname van de accucapaciteit
- commercieel/bedrijfsmatig gebruik van het product
- beschadiging of modificatie van het product door de klant
- niet-naleving van de veiligheids- en onderhoudsvorschriften, bedieningsfouten
- schade door natuurrampen

Afhandeling bij een garantiekwestie

Voor een snelle afhandeling van uw aanvraag neemt u de volgende aanwijzingen in acht:

- Houd voor alle aanvragen de kassabon en het artikelnummer (IAN) 525467_2507 als aankoopbewijs bij de hand.
- Het artikelnummer vindt u op het typeplaatje van het product, op het product gegraveerd, op de titelpagina van de gebruiksaanwijzing (linksonder) of op de sticker op de achter- of onderkant van het product.
- Als er fouten in de werking of andere gebreken optreden, neemt u eerst telefonisch contact op met de hierna genoemde serviceafdeling. Of gebruik ons contactformulier, dat u op parkside-diy.com in de categorie Service vindt.
- Een als defect geregistreerd product kunt u dan zonder portokosten naar het aan u doorgegeven serviceadres sturen. Voeg het aankoopbewijs (kassabon) bij en vermeld waaruit het gebrek bestaat en wanneer het is opgetreden.



Op parkside-diy.com kunt u deze en vele andere handleidingen bekijken en downloaden. Met deze QR-code gaat u rechtstreeks naar parkside-diy.com. Selecteer uw land en zoek via het zoekvenster de gebruiksaanwijzingen op. Door invoer van het artikelnummer (IAN) 525467_2507 gaat u naar de gebruiksaanwijzing voor uw artikel.

⚠ WAARSCHUWING!

- ▶ **Laat uw apparaten door het servicepunt of een elektricien repareren en uitsluitend met originele vervangingsonderdelen.** Op die manier blijft de veiligheid van het apparaat gewaarborgd.
- ▶ **Laat de stekker of het snoer altijd vervangen door de fabrikant van het apparaat of diens klantenservice.** Op die manier blijft de veiligheid van het apparaat gewaarborgd.

7.1. Service

NL Service Nederland

Tel.: 0800 0229556

Contactformulier op parkside-diy.com

BE Service België

Tel.: 0800 12614

Contactformulier op parkside-diy.com

IAN 525467_2507

7.2. Importeur

Let op: het volgende adres is geen serviceadres. Neem eerst contact op met het opgegeven serviceadres.

KOMPERNASS HANDELS GMBH

BURGSTRASSE 21

44867 BOCHUM

DUITSLAND

www.kompernass.com

8. Vertaling van de oorspronkelijke EG-verklaring van overeenstemming

Wij, KOMPERNASS HANDELS GMBH, documentverantwoordelijke persoon: de heer Hans-Peter Kompernaß, BURGSTR. 21, 44867 BOCHUM, DUITSLAND, verklaren hierbij dat dit product voldoet aan de volgende normen, normatieve documenten en EU-richtlijnen:

Machinerichtlijn (2006/42/EC)

Elektromagnetische compatibiliteit (2014/30/EU)

RoHS-richtlijn (2011/65/EU)*

* De volledige verantwoordelijkheid voor het afgeven van deze conformiteitsverklaring ligt bij de fabrikant. Het hierboven beschreven object van de verklaring voldoet aan de voorschriften van de richtlijn 2011/65/EU van het Europees Parlement en de Raad van 8 juni 2011 aangaande de beperking van het gebruik van bepaalde gevaarlijke stoffen in elektrische en elektronische apparaten.

Toegepaste geharmoniseerde normen

EN 62841-1:2015/A11:2022

EN 62841-2-4:2014

EN IEC 55014-1:2021

EN IEC 55014-2:2021

EN IEC 61000-3-2:2019/A2:2024

EN 61000-3-3:2013/A2:2021

EN IEC 63000:2018

Type/apparaatbeschrijving:
Multischuurmachine PMS 160 B2

Productiejaar: 10–2025

Serienummer: IAN 525467_2507

Bochum, 15.08.2025



Hans-Peter Kompernaß
- Bedrijfsleider -

Technische wijzigingen vanwege verdere ontwikkeling zijn voorbehouden.

Obsah

1. Úvod	50
1.1. Použití v souladu s určením	50
1.2. Vybavení.	50
1.3. Rozsah dodávky.	50
1.4. Technické údaje	50
2. Obecné bezpečnostní pokyny pro elektrická nářadí	51
2.1. Bezpečnost na pracovišti.	51
2.2. Elektrická bezpečnost	51
2.3. Bezpečnost osob.	52
2.4. Použití a údržba elektrického nářadí	52
2.5. Servis	53
2.6. Bezpečnostní pokyny specifické pro přístroj	53
3. Před uvedením do provozu	54
3.1. Volba brusného listu.	54
3.2. Upevnění brusného listu	54
3.3. Odsávání prachu	54
3.4. Nádobka na prach pro vlastní odsávání.	54
3.5. Redukční nástavec.	55
4. Uvedení do provozu	55
4.1. Zapnutí a vypnutí	55
4.2. Pracovní pokyny.	55
5. Údržba a čištění	55
6. Likvidace	56
7. Záruka společnosti Kompernass Handels GmbH	56
7.1. Servis	58
7.2. Dovozece	58
8. Překlad originálu ES prohlášení o shodě	58

1. Úvod



Blahopřejeme vám k zakoupení vašeho nového přístroje. Rozhodli jste se tím pro vysoce kvalitní výrobek. Návod k obsluze je součástí tohoto výrobku. Obsahuje důležité informace o bezpečnosti, použití a likvidaci. Před použitím výrobku se seznamte se všemi provozními a bezpečnostními pokyny. Výrobek používejte pouze předepsaným způsobem a pro uvedené oblasti použití. Při předávání výrobku třetím osobám předejte spolu s ním i tyto podklady.

1.1. Použití v souladu s určením

Tento přístroj je – v závislosti na brusném listu – určen k suchému broušení dřeva, plastů, kovů, tmelů a lakovaných povrchů. Přístroj je obzvláště vhodný pro rohy, profily nebo těžko přístupná místa. Jakékoli jiné použití nebo úprava přístroje jsou považovány za použití v rozporu s určením a představují značné riziko úrazu. Za škody vzniklé při použití v rozporu s určením neneseme odpovědnost. Přístroj není určen pro komerční použití.

1.2. Vybavení

- 1 vypínač
- 2 síťové vedení
- 3 nádobka na prach pro vlastní odsávání
- 4 prachová komora
- 5 redukční nástavec pro externí odsávání
- 6 přípojka adaptéru
- 7 brusná deska

1.3. Rozsah dodávky

- 1 multibuska
- 3 sady brusných listů (zrnitost 80/120/180)
- 1 nádobka na prach
- 1 redukční nástavec pro externí odsávání
- 1 návod k obsluze

1.4. Technické údaje

Domezovací příkon	160 W
Jmenovité napětí	230 V ~, 50 Hz
Domezovací počet otáček při volnoběhu	n_0 13000 min ⁻¹
Jmenovitý počet brusných kmitů	26000 min ⁻¹
Třída ochrany	II/□ (dvojitá izolace)

Informace o hluku a vibracích

Naměřená hodnota hluku stanovená dle EN 62841. Typická hladina hluku elektrického nářadí s hodnocením A:

Hladina akustického tlaku L_{PA} = 91 dB

Hladina akustického výkonu L_{WA} = 99 dB

Nejistota K = 3 dB



Používejte ochranu sluchu!

Vyhodnocené zrychlení, typické

Vibrace ruky/paže a_h = 5,835 m/s²

Nejistota K = 1,5 m/s²

UPOZORNĚNÍ

- ▶ Uvedené hodnoty emise vibrací a uvedené hodnoty emise hluku byly měřeny pomocí standardizované zkušební metody a lze je použít pro srovnání elektrického nářadí s jiným nástrojem.
- ▶ Uvedené hodnoty emise vibrací a uvedené hodnoty emise hluku lze rovněž použít k předběžnému posouzení zatížení.

⚠ VÝSTRAHA!

- ▶ Emise vibrací a hluku se mohou během skutečného používání elektrického nářadí lišit od uvedených hodnot v závislosti na způsobu, kterým se elektrické nářadí používá, zejména na způsobu, jakým je obrobek opracováván.

VÝSTRAHA!

- ▶ Snažte se udržovat zatížení co nejnižší. Příkladem opatření na snížení zatížení vibracemi je použití rukavic při práci s nářadím a omezení doby práce s nářadím. Přitom se musí zohlednit všechny části provozního cyklu (například časy, kdy je elektrické nářadí vypnuté, a časy, kdy je sice zapnuté, ale běží bez zatížení).

2. Obecné bezpečnostní pokyny pro elektrická nářadí



VÝSTRAHA!

- ▶ **Přečtěte si veškeré bezpečnostní pokyny, instrukce, ilustrace a technická data, jimiž je toto elektrické nářadí opatřeno.** Zanedbání dodržování následujících bezpečnostních upozornění a pokynů může vést k úrazu elektrickým proudem, k požáru a/ nebo těžkým zraněním.

Veškerá bezpečnostní upozornění a pokyny uschovejte pro budoucí použití.

Pojem „elektrické nářadí“ užívaný v bezpečnostních pokynech se vztahuje na elektrická nářadí napájená ze sítě (se síťovým kabelem) a na elektrická nářadí napájená akumulátorem (bez síťového kabelu).

2.1. Bezpečnost na pracovišti

- a) **Pracovní prostor udržujte v čistotě a dobře osvětlený.** Nepořádek a neosvětlený pracovní prostor mohou vést k úrazům.
- b) **S elektrickým nářadím nepracujte v prostředí ohroženém výbuchem, ve kterém se nachází hořlavé kapaliny, plyny nebo prach.** Elektrické nářadí vytváří jiskry, od nichž se může vznítit prach nebo výpary.

- c) **Nedovolte dětem ani jiným osobám, aby se přibližovaly k elektrickému nářadí v době, kdy ho používáte.** V případě odvedení pozornosti můžete ztratit kontrolu nad elektrickým nářadím.

2.2. Elektrická bezpečnost

- a) **Přípojná zástrčka elektrického nářadí musí odpovídat zásuvce. Zástrčka se nesmí žádným způsobem pozměňovat. Nepoužívejte adaptérové zástrčky v kombinaci s uzemněným elektrickým nářadím.** Nepozměněné zástrčky a jim odpovídající zásuvky snižují riziko úrazu elektrickým proudem.
- b) **Zabraňte kontaktu těla s uzemněnými povrchy jako např. od trubek, topení, sporáků a chladniček.** Je-li vaše tělo uzemněné, hrozí zvýšené riziko úrazu elektrickým proudem.
- c) **Elektrická nářadí chraňte před deštěm a vlhkostí.** Vniknutím vody do elektrického nářadí se zvyšuje riziko úrazu elektrickým proudem.
- d) **Nepoužívejte přípojovací vedení v rozporu s jeho určením pro přenášení či zavěšování elektrického nářadí nebo k vytahování zástrčky ze zásuvky. Udržujte přípojovací vedení v dostatečné vzdálenosti od zdrojů vysoké teploty, oleje, ostrých hran nebo pohyblivých částí přístroje.** Poškozená nebo zapletená přípojovací vedení zvyšují riziko úrazu elektrickým proudem.
- e) **Pokud pracujete s elektrickým nářadím venku, používejte pouze taková prodlužovací vedení, jež jsou schválena i pro venkovní použití.** Používáním prodlužovacího vedení vhodného pro venkovní použití se snižuje riziko úrazu elektrickým proudem.
- f) **Pokud nelze zabránit provozu elektrického nářadí ve vlhkém prostředí, používejte proudový chránič.** Použitím proudového chrániče se snižuje riziko úrazu elektrickým proudem.

2.3. Bezpečnost osob

- a) **Budte neustále pozorní, sledujte své počínání a k práci s elektrickým nářadím přistupujte s rozvahou. Elektrické nářadí nepoužívejte, jste-li unavení nebo pod vlivem drog, alkoholu či léků.** Jediný okamžik nepozornosti při používání elektrického nářadí může způsobit vážná zranění.
- b) **Noste osobní ochranné prostředky a vždy i ochranné brýle.** Nošením osobních ochranných prostředků, jako je ochranná maska proti prachu, protiskluzová bezpečnostní obuv, ochranná přílba nebo ochrana sluchu, a to v závislosti na druhu a použití elektrického nářadí, se snižuje riziko zranění.
- c) **Zabraňte neúmyslnému uvedení přístroje do provozu. Než elektrické nářadí zapojíte do elektrické sítě a/nebo připojíte akumulátor nebo než nářadí zvednete či přenesete, ujistěte se, že je vypnuté.** Pokud máte při přenášení elektrického nářadí prst na spínači, nebo pokud do sítě zapojíte již zapnuté elektrické nářadí, může dojít k úrazu.
- d) **Než elektrické nářadí zapnete, odstraňte seřizovací nástroje nebo šroubováky.** Pokud se nástroj nebo šroubovák nachází v otáčející se části elektrického nástroje, může to vést ke zraněním.
- e) **Vyhýbejte se nepřirozenému držení těla. Zajistěte si bezpečnou stabilitu a neustále udržujte rovnováhu.** Tak dokážete elektrické nářadí v neočekávaných situacích lépe kontrolovat.
- f) **Noste vhodný oděv. Nenoste volné oblečení ani šperky. Vlasy a oděv udržujte v bezpečné vzdálenosti od pohyblivých částí.** Volný a nepřiléhavý oděv, šperky nebo dlouhé vlasy mohou být pohyblivými částmi zachyceny.
- g) **Pokud lze namontovat zařízení pro odsávání a zachytávání prachu, potom se taková zařízení musejí připojit a správně použít.** Použitím odsávání prachu se může snížit ohrožení prachem.

- h) **Nenechte se ukolébat falešnou bezpečností při nedodržování bezpečnostních předpisů pro elektrická nářadí, i když jste s elektrickým nářadím po několiknásobném použití obeznámeni.** Nepozorná manipulace může během zlomku sekundy způsobit vážná zranění.

2.4. Použití a údržba elektrického nářadí

- a) **Elektrické nářadí nepřetěžujte. Pro práci používejte elektrické nářadí vhodné k danému účelu.** S vhodným elektrickým nářadím se vám bude v uvedeném výkonovém rozsahu pracovat lépe a bezpečněji.
- b) **Nepoužívejte elektrické nářadí, jehož spínač je vadný.** Elektrické nářadí, které se již nedá zapnout nebo vypnout, představuje nebezpečí a musí se opravit.
- c) **Před nastavováním přístroje, výměnou dílů vyměnitelného nářadí nebo odložením elektrického nářadí vytáhněte zástrčku ze zásuvky a/nebo vyjměte vyjímatelný akumulátor.** Toto bezpečnostní opatření zabraňuje neúmyslnému spuštění elektrického nářadí.
- d) **Nepoužívaná elektrická nářadí uchovávejte mimo dosah dětí. Nedovoľte používat elektrické nářadí osobám, které s ním nejsou obeznámeny nebo které nečetly tento návod.** Elektrické nářadí je nebezpečné, manipulují-li s ním nezkušené osoby.
- e) **Údržbu elektrických nářadí a vyměnitelného nářadí vykonávejte pečlivě. Zkontrolujte, zda jsou v pořádku pohyblivé části přístroje a zda nejsou sevřené, zda nejsou některé součásti rozbité nebo natolik poškozené, že by funkčnost elektrického nářadí byla omezena. Poškozené části elektrického nářadí nechte před jeho použitím opravit.** Řada úrazů má svou příčinu ve špatné údržbě elektrického nářadí.

- f) **Řezné nástroje udržujte v ostrém a čistém stavu.** Pečlivě udržované řezné nástroje s ostrými řeznými hranami se méně zasekávají a snáze se vedou.
- g) **Elektrická nářadí, vyměnitelné nářadí atd. používejte dle těchto pokynů. Zohledňujte přitom pracovní podmínky a vykonávanou činnost.** Použití elektrického nářadí k jiným než určeným účelům může vést ke vzniku nebezpečných situací.
- h) **Udržujte rukojeti a plochy rukojetí suché, čisté a bez oleje a mastnoty.** Kluzké rukojeti a plochy rukojetí neumožňují bezpečnou obsluhu a kontrolu elektrického nářadí v neočekávaných situacích.

2.5. Servis

- a) **Nechte své elektrické nářadí opravovat pouze kvalifikovanými odborníky a používejte jen originální náhradní díly.** Tím zajistíte, že zůstane zachována bezpečnost elektrického nářadí.
- b) **Výměnu zástrčky nebo přípojného kabelu nechte provádět vždy výrobcem elektrického nářadí nebo jeho zákaznickým servisem.** Tím zajistíte, že zůstane zachována bezpečnost elektrického nářadí.

2.6. Bezpečnostní pokyny specifické pro přístroj

- Obrobek zajistěte. Obrobek upevněný v upínacím přípravku nebo svěráku drží spolehlivěji, než když jej přidržujete rukou.
- V žádném případě si neopírejte ruce vedle přístroje nebo před něj či o plochu, kterou opracováváte, neboť při sklouznutí přístroje hrozí nebezpečí poranění.
- V případě nebezpečí okamžitě vytáhněte síťovou zástrčku ze zásuvky.
- Síťový kabel vedte od přístroje vždy směrem dozadu.

■ **NEBEZPEČÍ POŽÁRU OD ODLETUJÍCÍCH JISKER!** Brousíte-li kovy, dochází k odlétávání jisker. Proto dbejte bezpodmínečně na to, aby nebyly ohroženy žádné osoby a aby se v blízkosti pracovní oblasti nenacházely žádné hořlavé materiály.

■ **Držte elektrické nářadí za izolované plochy rukojeti, protože brusná plocha může zachytit vlastní přívodní kabel.** Poškození vedení, které je pod napětím, může přenést napětí na kovové díly přístroje a vést k zásahu elektrickým proudem.

VÝSTRAHA! JEDOVATÉ VÝPARY!

- ▶ Škodlivý/toxický prach vznikající při obrábění představuje zdravotní riziko pro obslužný personál i pro osoby zdržující se v blízkosti.

VÝSTRAHA! OHROŽENÍ PRACHEM!

- ▶ Při delším opracovávání dřeva a zejména materiálů, při jejichž obrábění vzniká zdraví škodlivý prach, napojte přístroj na vhodné externí zařízení pro odsávání prachu. **Používejte ochranné brýle a ochrannou masku proti prachu!**

- Při opracovávání umělých hmot, barev, laků atd. zajistěte dostatečné odvětrávání.
- Materiály nebo opracovávané plochy nenapouštějte tekutinami obsahujícími rozpouštědla.
- Neopracovávejte navlhčené materiály ani vlhké plochy.
- Vyhýbejte se broušení barev s obsahem olova nebo jiných zdraví ohrožujících materiálů.
- Materiál obsahující azbest se nesmí opracovávat. Azbest je rakovinotvorný.
- Vyhýbejte se kontaktu s brusným listem, je-li v pohybu.
- Přístroj používejte pouze s připevněným brusným listem.

- Příklad nikdy nepoužívejte v rozporu s jeho určením. Vždy jej používejte výhradně s originálními díly/příslušenstvím. Používání jiných dílů nebo jiného příslušenství, než je doporučováno v návodu k obsluze, pro Vás může znamenat nebezpečí úrazu.
- Než přístroj po vypnutí odložíte, počkejte, až se zcela zastaví.
- Příklad musí být vždy čistý, suchý a zbavený oleje a maziv.

3. Před uvedením do provozu

3.1. Volba brusného listu

Úběr a povrch

Úběrový výkon a kvalita povrchu jsou závislé na zrnitosti brusného listu.

- ◆ Dbejte prosím na to, abyste k obrábění různých materiálů používali odpovídající brusné listy s vhodnou zrnitostí.

3.2. Upevnění brusného listu

⚠ VÝSTRAHA!

- ▶ Než začnete provádět práce na přístroji, vytáhněte vždy zástrčku ze sítě.

UPOZORNĚNÍ

- ▶ Před upevněním nového brusného listu odstraňte prach a nečistoty z brusné desky ⑦.

Přípevnění brusných listů se suchým zipem

- ◆ Brusný list můžete na brusnou desku ⑦ připevnit pomocí suchého zipu (viz obr. A na výklopné straně).
- ◆ Dbejte na shodu odsávacích otvorů na brusném papíru a brusné desce.

Stáhnutí brusných listů se suchým zipem

- ◆ Brusný list z brusné desky ⑦ jednoduše stáhněte.

3.3. Odsávání prachu

⚠ VÝSTRAHA! NEBEZPEČÍ POŽÁRU!

- ▶ Při práci s elektrickým náradím, které je vybaveno záchytnou nádobkou na prach nebo může být pomocí zařízení pro odsávání prachu propojeno s vysavačem, hrozí nebezpečí vzniku požáru! Za nepříznivých podmínek, např. při odlétávání jisker, při broušení kovů nebo zbytků kovu ve dřevě, se může dřevěný prach v sáčku na prach (nebo v sáčku vysavače) samovznítit. To se může stát zejména tehdy, je-li dřevěný prach smíchan se zbytky laku nebo jinými chemickými látkami a je-li broušený materiál horký po dlouhém opracovávání. Proto se bezpodmínečně vyhněte přehřívání opracovávaného materiálu a přístroje a před pracovními přestávkami vždy vyprázdněte nádobku na prach u přístroje nebo sáček na prach ve vysavači.



Noste ochrannou masku proti prachu!

UPOZORNĚNÍ

- ▶ Pro odsávání prachu potřebujete děrovanou brusnou desku.

3.4. Nádobka na prach pro vlastní odsávání

Zapojení

- ◆ Nasuňte nádobku na prach pro vlastní odsávání ③ na přístroj. Nasuňte symbol ▶ přístroje na symbol  nádoby na prach pro vlastní odsávání ③. Nádobku na prach pro vlastní odsávání ③ otočte na symbol , abyste ji zajistili (viz detailní obrázek na výklopné straně).

Sejmutí

- ◆ Nádobku na prach pro vlastní odsávání ③ otočte ve směru symbolu . Stáhněte nádobku na prach pro vlastní odsávání ③ z přístroje (viz detailní obrázek na výklopné straně).

UPOZORNĚNÍ

- ▶ Pro zaručení optimálního odsávacího výkonu nádobku na prach pro vlastní odsávání ❸ pravidelně vyprazdňujte.
- ◆ Za tím účelem vyjměte nádobku na prach pro vlastní odsávání ❸ z přístroje, jak bylo popsáno výše. Vyčistěte nádobku na prach pro vlastní odsávání ❸ důkladně vyklepáním.

3.5. Redukční nástavec

Zapojení

- ◆ Zasuňte redukční nástavec ❺ do přípojky adaptéru ❻.
- ◆ Nasuňte hadici schváleného odsávače prachu (např. dílenského vysavače) na redukční nástavec ❺.

Sejmutí

- ◆ Stáhněte hadici odsávacího zařízení z redukčního nástavce ❺.
- ◆ Sejměte redukční nástavec ❺.

4. Uvedení do provozu

⚠ OPATRNĚ!

- ▶ Ujistěte se, že je přístroj před zapojením do sítě vypnutý.

UPOZORNĚNÍ

- ▶ Multifunkční ruční brusku zapněte vždy před kontaktem s materiálem a teprve poté vedte přístroj směrem k opracovávanému obrobku.

4.1. Zapnutí a vypnutí

Zapnutí přístroje

- ◆ Stiskněte vypínač ❶ do polohy „I“.

Vypnutí přístroje

- ◆ Stiskněte vypínač ❶ do polohy „0“.

4.2. Pracovní pokyny

- Zapnutý přístroj vedte k obrobku.
- Pracujte s malým přtlakem.
- Při práci dbejte na rovnoměrný posuv.
- Vyměňujte brusné listy včas.
- Stejným brusným listem nikdy nebruste různé materiály (např. dřevo a poté kov). Pouze s brusnými listy v bezvadném stavu dosáhnete při broušení dobrých výsledků.
- Občas očistěte brusný list vysavačem.
- Těžko přístupná místa bruste přední nebo boční hranou brusného listu na brusné desce.
- Broušení provádějte rovnoběžně a s přesahem jednotlivých brusných drah.
- Po opracování obrobku z něj přístroj zvedněte a poté jej vypněte.

5. Údržba a čištění

⚠ VÝSTRAHA!

- ▶ Než začnete provádět práce na přístroji, vytáhněte vždy zástrčku ze sítě.

Přístroj je bezúdržbový.

- Přístroj čistěte bezprostředně po ukončení práce.
- K čištění krytu používejte suchý hadřík.
- Ulpívající brusný prach odstraňte štětcem.
- Nikdy nepoužívejte ostré předměty, benzin, rozpouštědla nebo čisticí prostředky, které narušují umělou hmotu. Zabraňte průniku tekutin dovnitř přístroje.
- Ventilační otvory nikdy nezakrývejte.

6. Likvidace

Platí pouze pro Francii



FR

Cet appareil
et ses accessoires
se recyclent

À DÉPOSER
EN MAGASIN
OU
À DÉPOSER
EN DÉCHÈTERIE

Points de collecte sur www.quefairedemesdechets.fr
Privilégiez la réparation ou le don de votre appareil !



FR

ÉLÉMENTS
D'EMBALLAGE



FR



Výrobek, obal a návod k obsluze jsou re-
cyklovatelné, podléhají rozšířené odpověd-
nosti výrobce a shromažďují se odděleně.



Nevyhazujte elektrické nářadí do domovního odpadu!

Symbol přeškrtnuté pojízdné
popelnice uvedený vedle ozna-
čuje, že tento přístroj podléhá směrnici č.
2012/19/EU. Tato směrnice uvádí, že tento
přístroj se na konci své životnosti nesmí
likvidovat s běžným domovním odpadem,
ale musí se odevzdat v určených sběrných
místech či dvorech nebo podnicích oprá-
vených k nakládání s odpady.

Tato likvidace je pro Vás zdarma. Chraňte životní prostředí a zajistěte odbornou likvidaci přístroje.

Pokud váš vysloužilý přístroj obsahuje
osobní údaje, jste před odevzdáním přístro-
je odpovědní za jejich vymazání.



Informace o možnostech likvidace
vysloužilého výrobku vám podá
obecní nebo městská správa.



Obal je z ekologických materiálů.
Lze ho zlikvidovat v místních re-
cyklačních kontejnerech.



Balení zlikvidujte ekologicky.
Dbejte na označení na různých
obalových materiálech a v přípa-
dě potřeby tyto obaly roztříďte.

Obalové materiály jsou označeny zkratkami
(a) a číslicemi (b) s následujícím významem:
1–7: plasty, 20–22: papír a lepenka,
80–98: kompozitní materiály.

Pro Španělsko platí:



ES/PT

Obal obsahuje papír a/nebo
lepenku.



ES/PT

Obal obsahuje plast a/nebo kov.

7. Záruka společnosti Kompernass Handels GmbH

Vážená zákaznice, vážený zákazníku,
na tento přístroj získáváte záruku v trvání
3 let od data zakoupení. Je-li akumulátor
řady X12V a X20V Team součástí dodávky,
získáváte na něj rovněž záruku v trvání 3 let
od data zakoupení. V případě závad tohoto
výrobku máte zákonná práva vůči prodejci
výrobku. Tato zákonná práva nejsou ome-
zena naší níže uvedenou zárukou.

Záruční podmínky

Záruční doba začíná plynout dnem nákupu.
Dobře uschovejte pokladní doklad. Tento
doklad je potřebný jako důkaz o koupi.

Pokud se do tří let od data zakoupení
tohoto výrobku vyskytne vada materiálu
nebo výrobní závada, pak Vám podle na-
šeho uvážení výrobek zdarma opravíme,
vyměníme nebo uhradíme kupní cenu.
Předpokladem této záruky je, že bude bě-
hem tříleté lhůty předložen vadný přístroj a
doklad o koupi (pokladní doklad) a stručně
se popíše, v čem závada spočívá a kdy se
vyskytl.

Vztahuje-li se na závadu naše záruka, obdr-
žíte zpět buď opravený nebo nový produkt.
Opravou nebo výměnou výrobku nezačne
plynout nová záruční doba.

Záruční doba a zákonné nároky vyplývající ze závad

Záručním plněním se záruční doba neprodlužuje. To platí i pro vyměněné a opravené součásti. Poškození nebo vady vyskytující se případně již při nákupu se musí oznámit ihned po vybalení. Po uplynutí záruční doby podléhají veškeré opravy zpoplatnění.

Rozsah záruky

Přístroj byl vyroben pečlivě podle přísných směrnic kvality a před expedicí byl svědomitě vyzkoušen.

Záruka se vztahuje na materiálové nebo výrobní vady. Tento rozsah záruky se nevztahuje na součásti výrobku, které jsou vystaveny běžnému opotřebení, a proto je lze považovat za spotřební díly, např. pilové listy, náhradní čepele, brusné papíry atd. nebo na poškození křehkých součástí, jako jsou např. spínače nebo díly, které jsou vyrobeny ze skla.

Tato záruka zaniká, pokud je výrobek poškozen, nebyl řádně používán nebo udržován. Pro zajištění správného používání výrobku se musí přesně dodržovat všechny pokyny uvedené v návodu k obsluze. Účelům použití a úkonům, které se v návodu k obsluze nedoporučují nebo se před nimi varuje, je třeba se bezpodmínečně vyhnout.

Výrobek je určen pouze pro soukromé účely a ne pro komerční použití. Při nesprávném a neodborném používání, při použití násilí a při zásazích, které nebyly provedeny našimi autorizovanými servisními provozovny, záruční nároky zanikají.

Záruční plnění neplatí v těchto případech

- normální opotřebení kapacity akumulátoru
- komerční použití výrobku
- poškození nebo změna výrobku zákazníkem
- nedodržení bezpečnostních předpisů a předpisů údržby, chyby obsluhy
- škody vlivem přírodních živlů

Vyřízení v případě záruky

Pro zajištění rychlého Vaší žádosti postupujte podle následujících pokynů:

- Pro všechny dotazy mějte připraven pokladní lístek a číslo výrobku (IAN) 525467_2507 jako doklad o koupi.
- Číslo výrobku naleznete na typovém štítku na výrobku, rytině na výrobku, na titulní straně návodu k obsluze (vlevo dole) nebo na nálepce na zadní nebo spodní straně výrobku.
- Pokud by se vyskytly funkční vady nebo jiné závady, kontaktujte nejprve níže uvedené servisní oddělení telefonicky nebo použijte náš kontaktní formulář, který najdete na parkside-diy.com v kategorii Servis.
- Výrobek, zaevidovaný jako vadný výrobek pak můžete při přiložení dokladu o nákupu (pokladní lístek) a při uvedení, v čem spočívá vada a kdy k ní došlo, poslat výrobek pro Vás bez poštovného na adresu, kterou Vám oznámí servis.



Na parkside-diy.com si můžete stáhnout tuto příručku, jakož i mnoho dalších příruček. Tímto QR kódem se dostanete přímo na parkside-diy.com. Vyberte svou zemi a pomocí vyhledávací masky vyhledejte návod k obsluze. Zadáním čísla výrobku (IAN) 525467_2507 se dostanete k návodu k obsluze Vašeho výrobku.

⚠ VÝSTRAHA!

- ▶ **Nechte své přístroje opravit v servisní dílně nebo odborným elektrikářem a pouze za použití originálních náhradních dílů.** Tím se zajistí, že zůstane zachována bezpečnost přístroje.
- ▶ **Výměnu zástrčky nebo síťového kabelu svěřte vždy výrobcí přístroje nebo jeho zákaznickému servisu.** Tím se zajistí, že zůstane zachována bezpečnost přístroje.

7.1. Servis

CZ Servis Česko

Tel.: 800023611

Kontaktní formulář na
parksid-diy.com

IAN 525467_2507

7.2. Dovožce

Dbejte prosím na to, že následující adresa není adresou servisu. Kontaktujte nejprve uvedený servis.

KOMPERNASS HANDELS GMBH

BURGSTRASSE 21

44867 BOCHUM

NĚMECKO

www.kompernass.com

8. Překlad originálu ES prohlášení o shodě

My, společnost KOMPERNASS HANDELS GMBH, osoba odpovědná za dokumentaci: pan Hans-Peter Kompernaß, BURGSTR. 21, 44867 BOCHUM, NĚMECKO, tímto prohlašujeme, že tento výrobek je ve shodě s následujícími normami, normativními dokumenty a směrnici ES:

Směrnice o strojních zařízeních
(2006/42/EC)

**Směrnice o elektromagnetické
kompatibilitě** (2014/30/EU)

Směrnice o omezení používání nebezpečných látek (RoHS) (2011/65/EU)*

* Výhradní odpovědnost za vystavení tohoto prohlášení o shodě nese výrobce. Výše popsaný předmět prohlášení je v souladu s předpisy směrnice č. 2011/65/EU Evropského parlamentu a Rady z 8. června 2011 o omezení používání určitých nebezpečných látek v elektrických a elektronických zařízeních.

Použité harmonizované normy

EN 62841-1:2015/A11:2022

EN 62841-2-4:2014

EN IEC 55014-1:2021

EN IEC 55014-2:2021

EN IEC 61000-3-2:2019/A2:2024

EN 61000-3-3:2013/A2:2021

EN IEC 63000:2018

Typ/označení přístroje:

Multibuska PMS 160 B2

Rok výroby: 10–2025

Sériové číslo: IAN 525467_2507

Bochum, 15. 8. 2025



Hans-Peter Kompernaß

- Jednatel -

Technické změny ve smyslu dalšího vývoje jsou vyhrazeny.

Spis treści

1. Wstęp	60
1.1. Zastosowanie zgodne z przeznaczeniem	60
1.2. Wyposażenie	60
1.3. Zakres dostawy	60
1.4. Dane techniczne.	60
2. Ogólne wskazówki bezpieczeństwa dla elektronarzędzi	61
2.1. Bezpieczeństwo na stanowisku pracy	61
2.2. Bezpieczeństwo elektryczne	61
2.3. Bezpieczeństwo osób	62
2.4. Użytkowanie i obsługa elektronarzędzia	62
2.5. Serwis.	63
2.6. Szczegółowe wskazówki bezpieczeństwa.	63
3. Przed uruchomieniem	64
3.1. Dobór krążków papieru ściernego	64
3.2. Mocowanie krążka papieru ściernego	64
3.3. Odsysanie pyłu.	65
3.4. Pojemnik na pył do samodzielnego odsysania	65
3.5. Reduktor.	65
4. Uruchomienie	65
4.1. Włączanie i wyłączanie.	66
4.2. Wskazówki dotyczące pracy	66
5. Konserwacja i czyszczenie	66
6. Utylizacja	66
7. Gwarancja Kompernaß Handels GmbH	67
7.1. Serwis.	69
7.2. Importer	69
8. Tłumaczenie oryginalnej deklaracji zgodności WE	69

1. Wstęp



Gratulujemy zakupu nowego urządzenia. Wybrany produkt charakteryzuje się wysoką jakością. Instrukcja obsługi stanowi część tego produktu. Zawiera ona ważne wskazówki dotyczące bezpieczeństwa, użytkowania i utylizacji. Przed rozpoczęciem użytkowania produktu zapoznaj się ze wszystkimi wskazówkami dotyczącymi obsługi i bezpieczeństwa. Używaj produktu wyłącznie zgodnie z zamieszczonym tu opisem oraz w podanym zakresie zastosowań. Przekazując produkt osobie trzeciej, dołącz do niego również całą dokumentację.

1.1. Zastosowanie zgodne z przeznaczeniem

W zależności od zastosowanego papieru ściernego, urządzenie jest przeznaczone do szlifowania na sucho drewna, tworzywa sztucznego, metalu, masy szpachlowej oraz powierzchni lakierowanych. Urządzenie to szczególnie nadaje się do obróbki naroży, profili lub trudno dostępnych miejsc. Jakkolwiek inne użycie lub modyfikacje urządzenia uważane są za niezgodne z przeznaczeniem i niosą za sobą poważne niebezpieczeństwo wypadku. Producent nie ponosi odpowiedzialności za szkody powstałe wskutek używania urządzenia w sposób niezgodny z jego przeznaczeniem. Nie jest ono przeznaczone do zastosowań komercyjnych.

1.2. Wyposażenie

- 1 Włącznik/wyłącznik
- 2 Kabel sieciowy
- 3 Pojemnik na pył do samodzielnego odsysania
- 4 Komora pyłowa
- 5 Reduktor zewnętrznego systemu odsysania
- 6 Złącze adaptera
- 7 Płyta szlifierska

1.3. Zakres dostawy

- 1 szlifierka wielofunkcyjna
- 3 zestawy krążków papieru ściernego (uziarnienie 80/120/180)
- 1 pojemnik na pył
- 1 reduktor zewnętrznego systemu odsysania
- 1 instrukcja obsługi

1.4. Dane techniczne

Znamionowy pobór mocy	160 W
Napięcie znamionowe	230 V ~, 50 Hz
Znamionowa prędkość biegu jałowego	n_0 13 000 obr./min.
Znamionowa częstotliwość drgań	26000 min ⁻¹
Klasa ochrony	II/□ (podwójna izolacja)

Informacje dotyczące poziomu hałasu i drgań

Wartość pomiarowa hałasu ustalona zgodnie z normą EN 62841. Skorygowany współczynnik A poziom hałasu elektro-narzędzia wynosi z reguły:

Poziom ciśnienia akustycznego	$L_{PA} = 91$ dB
Poziom mocy akustycznej	$L_{WA} = 99$ dB
Niepewność pomiarów	$K = 3$ dB



Noś ochronniki słuchu!

Określone przyspieszenia, zazwyczaj

Drgania dłoń/ręka	$a_h = 5,835$ m/s ²
Niepewność pomiarów	$K = 1,5$ m/s ²

WSKAZÓWKA

- Podane w tej instrukcji łączne wartości drgań oraz wartości emisji hałasu zostały zmierzone znormalizowaną metodą pomiaru i mogą zostać wykorzystane do porównania jednego elektronarzędzia z innym.

WSKAZÓWKA

- ▶ Podane łączne wartości drgań oraz wartości emisji hałasu mogą posłużyć także do wstępnej oceny stopnia narażenia.

⚠ OSTRZEŻENIE!

- ▶ Emisje drgań i hałasu mogą w czasie korzystania z elektronarzędzia różnić się od wskazanych wartości, zależnie od sposobu użytkowania elektronarzędzia, a w szczególności od rodzaju przedmiotu obrabianego.
- ▶ Staraj się, aby obciążenie było jak najmniejsze. Przykładowe środki ograniczające narażenie na wibracje obejmują noszenie rękawic w trakcie korzystania z narzędzia i ograniczenie czasu pracy. Należy przy tym uwzględnić wszystkie części cyklu pracy (na przykład czasu, przez jakie elektronarzędzie pozostaje wyłączone oraz takie, w których jest ono wprawdzie włączone, ale pracuje bez obciążenia).

2. Ogólne wskazówki bezpieczeństwa dla elektronarzędzi



⚠ OSTRZEŻENIE!

- ▶ **Przeczytaj wszystkie wskazówki bezpieczeństwa, instrukcje, zapoznaj się z ilustracjami oraz danymi technicznymi dotyczącymi tego elektronarzędzia.** Nieprzestrzeganie poniższych instrukcji może być przyczyną porażenia prądem elektrycznym, pożaru i/lub ciężkich obrażeń ciała.

Zachowaj wszystkie wskazówki bezpieczeństwa oraz instrukcje do późniejszego wykorzystania.

Użyte we wskazówkach bezpieczeństwa pojęcie „elektonarzędzie” dotyczy elektronarzędzi zasilanych z sieci (przez kabel zasilający) oraz elektronarzędzi zasilanych akumulatorami (bez kabla zasilającego).

2.1. Bezpieczeństwo na stanowisku pracy

- Utrzymuj stanowisko pracy w czystości i dbaj o jego dobre oświetlenie.** Nieporządek i niedostateczne oświetlenie mogą doprowadzić do różnych wypadków.
- Nigdy nie używaj elektronarzędzia w miejscu zagrożonym wybuchem, w którym znajdują się łatwopalne ciecze, gazy lub pyły.** Elektronarzędzia wytwarzają iskry, które mogą spowodować zapłon pyłu lub oparów.
- W czasie użytkowania elektronarzędzia zwróć uwagę na to, aby w pobliżu nie przebywały dzieci ani żadne inne osoby.** W przypadku odwrócenia uwagi od pracy możesz stracić kontrolę nad elektronarzędziem.

2.2. Bezpieczeństwo elektryczne

- Wtyk połączeniowy elektronarzędzia musi pasować do gniazda sieciowego. Dokonywanie zmian we wtyku jest zabronione. Nigdy nie używaj wtyków adapterów w połączeniu z elektronarzędziami posiadającymi uziemienie.** Oryginalne wtyki oraz pasujące gniazda wtykowe zmniejszają ryzyko porażenia prądem elektrycznym.
- Unikaj kontaktu z uziemionymi powierzchniami, takimi jak rury, grzejniki, kuchenki lub lodówki.** Kontakt z uziemionym przedmiotem zwiększa ryzyko porażenia prądem elektrycznym.
- Nigdy nie narażaj elektronarzędzia na działanie deszczu lub wilgoci.** Przedostanie się wody do wnętrza elektronarzędzia zwiększa ryzyko porażenia prądem elektrycznym.
- Nigdy nie chwytaj za kabel zasilający, np. w celu przeniesienia bądź zawieszenia elektronarzędzia lub wyciągnięcia wtyczki z gniazdka.**

Kabel zasilający trzymaj z dala od źródeł gorąca, oleju, ostrych krawędzi lub poruszających się części urządzenia. Uszkodzone lub poplątane kable zasilające zwiększają ryzyko porażenia prądem elektrycznym.

- e) **Podczas pracy z elektronarzędziem na zewnątrz pomieszczeń stosuj wyłącznie przedłużacze, które są dopuszczone również do użytku na zewnątrz.** Stosowanie przedłużacza przystosowanego do pracy na zewnątrz pomieszczeń zmniejsza ryzyko porażenia prądem elektrycznym.
- f) **Jeśli nie da się uniknąć pracy z elektronarzędziem w wilgotnym otoczeniu, zastosuj wyłącznik różnicowo-prądowy.** Zastosowanie wyłącznika różnicowo-prądowego zmniejsza ryzyko porażenia prądem elektrycznym.

2.3. Bezpieczeństwo osób

- a) **Zawsze zachowuj ostrożność i uważaj na to, co robisz.** Praca z elektronarzędziem wymaga także zachowania zasad zdrowego rozsądku. **Nie korzystaj z elektronarzędzia w przypadku przemęczenia, bycia pod wpływem narkotyków, alkoholu lub leków.** Nawet chwila nieuwagi podczas korzystania z elektronarzędzia może spowodować poważne obrażenia ciała.
- b) **Noś środki ochrony indywidualnej i obowiązkowo okulary ochronne.** Noszenie środków ochrony indywidualnej, np. maski przeciwpyłowej, antypoślizgowego obuwia roboczego, kasku lub ochronników słuchu – w zależności od rodzaju i zastosowania elektronarzędzia – zmniejsza ryzyko odniesienia obrażeń.
- c) **Unikaj sytuacji prowadzących do przypadkowego uruchomienia urządzenia. Przed podłączeniem do zasilania sieciowego i/lub akumulatora, chwyceniem lub przeniesieniem urządzenia upewnij się, że elektronarzędzie jest wyłączone.**

Trzymanie palca na wyłączniku w trakcie przenoszenia elektronarzędzia lub podłączenie elektronarzędzia do zasilania z wciśniętym już wyłącznikiem może doprowadzić do wypadku.

- d) **Przed włączeniem elektronarzędzia usuń wszystkie przyrządy regulacyjne lub klucze.** Narzędzie lub klucz pozostawiony w obracającej się części elektronarzędzia może spowodować obrażenia ciała.
- e) **Unikaj nienaturalnej postawy ciała. Zadbaj o utrzymanie stabilnej postawy i przez cały czas utrzymuj równowagę.** Dzięki temu będzie można lepiej kontrolować elektronarzędzie w przypadku nieoczekiwanych sytuacji.
- f) **Noś odpowiednią odzież. Nie noś luźnych ubrań ani biżuterii. Włosy i odzież trzymaj z dala od ruchomych części urządzenia.** Ruchome części urządzenia mogą pochwycić luźną, odstającą odzież, biżuterię lub długie włosy.
- g) **Jeżeli możliwe jest podłączenie odciągu i zbiornika pyłu, należy je podłączyć i używać w prawidłowy sposób.** Zastosowanie odciągu pyłowego może zmniejszyć zagrożenia związane z zapyleniem.
- h) **Nie ulegaj złudnemu poczuciu bezpieczeństwa i nie ignoruj zasad bezpieczeństwa dla elektronarzędzi, nawet jeśli po wielokrotnym korzystaniu jesteś zaznajomiony z elektronarzędziem.** Nieuwaga może w ciągu ułamków sekund stać się przyczyną poważnych obrażeń.

2.4. Użytkowanie i obsługa elektronarzędzia

- a) **Nie przeciążaj elektronarzędzia. Elektronarzędzia używaj zawsze do ściśle określonego zakresu użytkowania.** Z odpowiednim elektronarzędziem pracuje się lepiej i bezpieczniej w podanym zakresie mocy.

- b) **Nie używaj elektronarzędzia z uszkodzonym wyłącznikiem.** Elektronarzędzie, którego nie można włączyć ani wyłączyć, stanowi zagrożenie i musi zostać niezwłocznie przekazane do naprawy.
- c) **Przed dokonaniem ustawień urządzenia, wymianą narzędzi roboczych lub odłożeniem elektronarzędzia na bok wyciągnij wtyk z gniazda zasilania i/ lub wyjmij akumulator.** Takie środki ostrożności uniemożliwią przypadkowe uruchomienie elektronarzędzia.
- d) **Nieużywane elektronarzędzia przechowuj w miejscu niedostępnym dla dzieci. Nie pozwalaj na używanie elektronarzędzia przez osoby, które nie wiedzą, jak się z nim obchodzić lub nie przeczytały niniejszych instrukcji.** Elektronarzędzia w rękach niepowołanych osób stanowią duże zagrożenie.
- e) **Elektronarzędzia i narzędzia robocze wymagają starannej pielęgnacji. Sprawdź, czy ruchome elementy działają prawidłowo i nie blokują się, czy żaden z elementów nie pękł lub nie jest uszkodzony w stopniu uniemożliwiającym prawidłowe działanie elektronarzędzia. Przed zastosowaniem elektronarzędzia zleć naprawę uszkodzonych części.** Przyczyną wielu wypadków z elektronarzędziami jest ich niewłaściwa konserwacja.
- f) **Dbaj o to, aby narzędzia skrawające były ostre i czyste.** Zadbane narzędzia skrawające z ostrymi ostrzami rzadziej się blokują i pozwalają się lepiej prowadzić.
- g) **Korzystaj z elektronarzędzia, narzędzi roboczych itd. zgodnie z niniejszymi instrukcjami. Uwzględniaj przy tym warunki pracy i wykonywaną czynność.** Używanie elektronarzędzi do celów innych niż przewiduje to ich przeznaczenie może doprowadzić do niebezpiecznych sytuacji.
- h) **Uchwyty i powierzchnie chwytne utrzymuj w czystości, w stanie suchym, wolne od olejów i smarów.**

Śliskie uchwyty oraz powierzchnie uchwytów nie dają gwarancji bezpiecznej obsługi i kontroli elektronarzędzia w trudnych do przewidzenia sytuacjach.

2.5. Serwis

- a) **Naprawę urządzenia zlecaj tylko wykwalifikowanemu specjalście i stosuj tylko oryginalne części zamienne.** Zapewni to bezpieczeństwo użytkowania elektronarzędzia.
- b) **Wymianę wtyku lub przewodu przyłączeniowego zlecaj zawsze producentowi elektronarzędzia lub jego serwisowi.** Zapewni to bezpieczeństwo użytkowania elektronarzędzia.

2.6. Szczegółowe wskazówki bezpieczeństwa

- Zabezpiecz obrabiany przedmiot. Obrabiany przedmiot zamocowany za pomocą uchwytu mocującego lub w imadle jest utrzymywany bezpieczniej niż w rękach.
- W żadnym przypadku nie opieraj rąk obok lub przed urządzeniem i obrabianą powierzchnią, gdyż w razie zsunienia się urządzenia istnieje niebezpieczeństwo odniesienia obrażeń.
- W przypadku zagrożenia natychmiast wyciągnij wtyk sieciowy z gniazda zasilania.
- Prowadź kabel sieciowy zawsze z tyłu urządzenia.
- **NIEBEZPIECZEŃSTWO POŻARU WSKUTEK ISKRZENIA!** Podczas szlifowania metalu powstają iskry. Dlatego należy koniecznie uważać, aby nie stwarzać zagrożeń dla osób oraz aby w strefie pracy nie znajdowały się żadne łatwopalne materiały.
- **Elektronarzędzie trzymaj wyłącznie za izolowane powierzchnie chwytne, ponieważ powierzchnia szlifowania narzędzia może natrafić na własny kabel zasilający urządzenia.**

Uszkodzenie przewodu przewodzącego prąd może spowodować pojawienie się napięcia również w metalowych elementach urządzenia i spowodować porażenie prądem.

⚠ OSTRZEŻENIE! TRUJĄCE OPARY!

- ▶ Powstające wskutek obróbki szkodliwe lub trujące pyły stanowią zagrożenie dla zdrowia osoby obsługującej urządzenie lub osób znajdujących się w pobliżu.

⚠ OSTRZEŻENIE! ZAGROŻENIE PYŁEM!

- ▶ Podczas dłuższego obrabiania drewna, a w szczególności materiałów, które powodują powstawanie pyłów szkodliwych dla zdrowia, podłącz urządzenie do odpowiedniego zewnętrznego wyciągu pyłu. **Noś okulary ochronne oraz maskę przeciwpyłową!**
- Podczas obróbki tworzyw sztucznych, powierzchni pokrytych farbą lub lakierem zadбай o odpowiednią wentylację.
- Nie nasączaj obrabianych materiałów lub powierzchni cieczami zawierającymi rozpuszczalniki.
- Nie używaj urządzenia do obróbki wilgotnych materiałów ani mokrych powierzchni.
- Unikaj szlifowania powierzchni pokrytych farbą zawierającą ołów lub innych materiałów szkodliwych dla zdrowia.
- Obróbka materiału zawierającego azbest jest zabroniona. Azbest jest rakotwórczy.
- Nie dotykaj obracającego się krążka papieru ściernego.
- Używaj urządzenia tylko z założonym krążkiem papieru ściernego.
- Nigdy nie używaj urządzenia niezgodnie z przeznaczeniem; stosuj wyłącznie oryginalne części zamienne i akcesoria. Korzystanie z części lub akcesoriów innych niż podano w instrukcji obsługi może oznaczać niebezpieczeństwo odniesienia obrażeń.

- Po wyłączeniu urządzenia zaczekaj, aż się ono zatrzyma, a dopiero później odłóż je na bok.
- Urządzenie musi być zawsze czyste, suche i niezabrudzone olejem ani smarem.

3. Przed uruchomieniem

3.1. Dobór krążków papieru ściernego

Szlifowanie i powierzchnia

Wydajność usuwania materiału podczas obróbki oraz jakość powierzchni zależą od ziarnistości krążka papieru ściernego.

- ◆ Pamiętaj, aby do obróbki poszczególnych materiałów używać odpowiednich krążków papieru ściernego o różnej ziarnistości.

3.2. Mocowanie krążka papieru ściernego

⚠ OSTRZEŻENIE!

- ▶ Przed wykonywaniem jakichkolwiek czynności przy urządzeniu zawsze wyciągaj wtyk sieciowy z gniazda zasilania.

WSKAZÓWKA

- ▶ Przed założeniem nowego krążka papieru ściernego usuń pył i zanieczyszczenia z płyty szlifierskiej ⑦.

Mocowanie krążków papieru ściernego na rzep

- ◆ Krążek papieru ściernego możesz przyczepić do płyty szlifierskiej na rzep ⑦ (patrz ilustr. A na rozkładanej stronie okładki).
- ◆ Przestrzegaj zgodności otworów odsysających w krążku papieru ściernego i w płycie szlifierskiej.

Zdejmowanie krążków papieru ściernego z mocowania na rzep

- ◆ Po prostu ścięgnij krążek papieru ściernego z płyty szlifierskiej ⑦.

3.3. Odsysanie pyłu

⚠ OSTRZEŻENIE! NIEBEZPIECZEŃSTWO POŻARU!

- ▶ Podczas prac z elektronarzędziami wyposażonymi w pojemnik na pył lub podłączonych przez odciąg pyłu do odkurzacza istnieje zagrożenie pożarowe! W niekorzystnych warunkach, takich jak iskrzenie przy szlifowaniu metalu lub metalowych części znajdujących się w drewnie, może dojść do samozapłonu pyłu drzewnego w worku na pył (lub worku na pył w odkurzaczu). W szczególności może to nastąpić, gdy pył drzewny jest zmieszany z resztkami lakieru lub innych substancji chemicznych, a szlifowana powierzchnia jest gorąca na skutek długiego szlifowania. Z tego powodu zawsze unikaj przegrzania szlifowanej powierzchni oraz samego urządzenia, a także opróżniaj pojemnik na pył lub worek na pył odkurzacza przed przerwami w pracy.



Noś maskę przeciwpyłową!

WSKAZÓWKA

- ▶ Do odsysania pyłu są potrzebne krążki papieru ściernego z otworami.

3.4. Pojemnik na pył do samodzielnego odsysania

Podłączenie

- ◆ Wsuń pojemnik na pył własnego systemu odsysania ❸ na urządzenie. W tym celu przesuń symbol ▶ urządzenia na symbol  pojemnika na pył do samodzielnego odsysania ❸. Obróć pojemnik na pył własnego systemu odsysania ❸ na symbol , aby zablokować pojemnik (patrz szczegółowy rysunek na rozkładanej stronie)

Wymowanie

- ◆ Obróć pojemnik na pył własnego systemu odsysania ❸ w kierunku symbolu . Wyciągnij pojemnik na pył własnego systemu odsysania ❸ z urządzenia (patrz szczegółowa ilustracja na rozkładanej stronie okładki).

WSKAZÓWKA

- ▶ W celu zapewnienia optymalnej mocy odsysania, należy na czas opróżnić pojemnik na pył własnego systemu odsysania ❸.
- ◆ W tym celu wyjmij pojemnik na pył własnego systemu odsysania ❸ z urządzenia w sposób opisany powyżej. Czyść starannie pojemnik na pył własnego systemu odsysania ❸ ostukując go.

3.5. Reduktor

Podłączenie

- ◆ Wsuń reduktor ❺ w złącze adaptera ❻.
- ◆ Nasuń wąż dozwolonego odciągu pyłowego (np. odkurzacza warsztatowego) na reduktor ❺.

Wymowanie

- ◆ Zdejmij wąż odciągu pyłowego z reduktora ❺.
- ◆ Zdejmij reduktor ❺.

4. Uruchomienie

⚠ PRZESTROGA!

- ▶ Przed podłączeniem do zasilania upewnij się, że urządzenie jest wyłączone.

WSKAZÓWKA

- ▶ Szlifierkę wielofunkcyjną należy włączyć zawsze przed kontaktem z materiałem i dopiero po włączeniu można ją prowadzić po obrabianej powierzchni.

4.1. Włączanie i wyłączenie

Włączenie urządzenia

- ◆ Naciśnij włącznik/wyłącznik ❶ w pozycję „I”.

Wyłącz urządzenie

- ◆ Naciśnij włącznik/wyłącznik ❶ w pozycję „0”.

4.2. Wskazówki dotyczące pracy

- Dosuwaj urządzenie do obrabianego przedmiotu, gdy jest ono włączone.
- Podczas pracy nie dociskaj urządzenia zbyt mocno.
- Pracuj z równomiernym posuwem.
- Wymieniaj krążki papieru ściernego w odpowiednim czasie.
- Nie stosuj tych samych krążków papieru ściernego do szlifowania różnych materiałów (jak np. najpierw do drewna, a potem do metalu). Dobre wyniki szlifowania można osiągnąć, stosując tylko krążki papieru ściernego w nienagannym stanie.
- Od czasu do czasu wyczyść krążek papieru ściernego przy użyciu odkurzacza.
- Trudno dostępne miejsca szlifuj przednią lub boczną krawędzią krążka papieru ściernego na płycie szlifierskiej.
- Szlifuj równolegle i na zakładkę w stosunku do pasów szlifowania.
- Po skończeniu obróbki podnieś urządzenie znad obrabianego przedmiotu i następnie je wyłącz.

5. Konserwacja i czyszczenie

⚠ OSTRZEŻENIE!

- ▶ Przed wykonywaniem jakichkolwiek czynności przy urządzeniu zawsze wyciągaj wtyk sieciowy z gniazda zasilania.

Urządzenie jest bezobsługowe.

- Urządzenie należy czyścić regularnie, bezpośrednio po zakończeniu pracy.

- Do czyszczenia obudowy urządzenia używaj suchej szmatki.
- Przywierający pył szlifierski usuwaj pędzlem.
- Do czyszczenia nie stosuj ostrych przedmiotów, benzyny, rozpuszczalników ani środków czyszczących, które działają agresywnie na tworzywa sztuczne. Dbaj, aby do wnętrza urządzenia nie przedostała się żadna ciecz.
- Otwory wentylacyjne muszą być zawsze odsłonięte.

6. Utylizacja

Dotyczy wyłącznie Francji



Produkt, opakowanie nadają i instrukcja obsługi się do recyklingu, podlegają rozszerzonej odpowiedzialności producenta i są zbierane selektywnie.

 **Urządzeń elektrycznych nie wolno wyrzucać razem z odpadami domowymi!**

Widoczny obok symbol przekreślonego pojemnika na kółkach na śmieci oznacza, że urządzenie to podlega postanowieniom dyrektywy 2012/19/EU. Dyrektywa ta stanowi, że zużytego urządzenia nie wolno wyrzucać wraz ze zwykłymi odpadami domowymi, lecz należy je oddać do wyspecjalizowanych punktów zbiórki odpadów, centrów recyklingu lub zakładów utylizacji odpadów.

Utylizacja jest dla użytkownika bezpłatna. Chroń środowisko i usuwaj odpady w prawidłowy sposób.

Jeśli stare urządzenie zawiera dane osobowe, użytkownik jest odpowiedzialny za ich usunięcie przed zwrotem urządzenia.

Zużyty sprzęt może mieć szkodliwy wpływ na środowisko i zdrowie ludzi z uwagi na potencjalną zawartość niebezpiecznych substancji, mieszanin oraz części składowych. Gospodarstwo domowe spełnia ważną rolę w przyczynianiu się do ponownego użycia i odzysku surowców wtórnych, w tym recyklingu zużytego sprzętu. Na tym etapie kształtuje się postawy, które wpływają na zachowanie wspólnego dobra jakim jest czyste środowisko naturalne.



Informacje na temat możliwości utylizacji wysłużonego urządzenia można uzyskać w urzędzie gminy lub miasta.



Opakowanie urządzenia wykonane jest z materiałów przyjaznych dla środowiska naturalnego, które można oddać w lokalnych punktach zbiórki.



Opakowania należy utylizować w sposób przyjazny dla środowiska. Przestrzegać oznaczeń na różnych materiałach opakowaniowych i w razie potrzeby utylizuj je zgodnie z zasadami segregacji odpadów. Materiały opakowaniowe są oznaczone skrótami (a) i cyframi (b) w następujący sposób: 1–7: tworzywa sztuczne, 20–22: papier i tektura, 80–98: kompozyty.

Zasady dla Hiszpanii:



Opakowanie zawiera elementy z papieru i/lub tektury.



Opakowanie zawiera elementy z plastiku i/lub metalu.

7. Gwarancja Kompernaß Handels GmbH

Szanowny Kliencie,

To urządzenie objęte jest 3-letnią gwarancją, licząc od daty zakupu. Akumulatory serii X12V i X20V Team, o ile wchodzą w zakres dostawy, objęte są również 3-letnią gwarancją od daty zakupu. W przypadku wad tego produktu, masz gwarantowane ustawowo prawa w stosunku sprzedawcy. Te ustawowe prawa nie są ograniczone przez nasze opisane poniżej warunki gwarancji.

Warunki gwarancji

Okres gwarancji rozpoczyna się od daty zakupu. Należy zachować paragon. Jest on wymagany jako dowód zakupu.

Jeżeli w ciągu trzech lat od daty zakupu produktu ujawni się w nim wada materiałowa lub produkcyjna, produkt zostanie wedle naszego uznania nieodpłatnie naprawiony, wymieniony na nowy lub zostanie zwrócona jego cena. Warunkiem spełnienia tego świadczenia gwarancyjnego jest dostarczenie w trakcie tego trzyletniego okresu uszkodzonego urządzenia wraz z dowodem zakupu (paragonem) oraz krótkim opisem wady i daty jej wystąpienia.

Jeżeli wada jest objęta naszą gwarancją, otrzymasz z powrotem naprawiony lub nowy produkt. Zgodnie z art. 581 §1 polskiego kodeksu cywilnego wraz z wymianą produktu lub jego istotnej części rozpoczyna się nowy okres gwarancyjny.

Okres gwarancji i ustawowe roszczenia gwarancyjne

Wykonanie usługi gwarancyjnej nie przedłuża okresu gwarancji. Dotyczy to również wymienionych i naprawionych części. Wszelkie szkody i wady wykryte w chwili zakupu należy zgłosić bezpośrednio po rozpakowaniu urządzenia. Po upływie okresu gwarancji wszelkie naprawy są wykonywane odpłatnie.

Zakres gwarancji

Urządzenie zostało starannie wyprodukowane i poddane przed wysyłką skrupulatnej kontroli jakości.

Gwarancja obejmuje wady materiałowe lub produkcyjne. Niniejsza gwarancja nie obejmuje części produktu, które podlegają normalnemu zużyciu i dlatego mogą być uznane za części zużywające się, jak np. brzeszczoty, ostrza wymienne, papier ścierny itp. lub uszkodzenia części delikatnych, jak np. przełączniki lub części wykonane ze szkła.

Niniejsza gwarancja traci swoją ważność, jeśli produkt został uszkodzony, nie używano go prawidłowo lub nie serwisowano należycie. W celu zapewnienia prawidłowego stosowania produktu należy ściśle przestrzegać wszystkich instrukcji wymienionych w instrukcjach obsługi. Należy bezwzględnie unikać zastosowania oraz postępowania, których odradza się w instrukcji obsługi lub przed którymi się w niej ostrzega.

Produkt przeznaczony jest wyłącznie do użytku domowego, a nie do zastosowań komercyjnych. Niewłaściwe użytkowanie urządzenia, używanie go w sposób niezgodny z jego przeznaczeniem, użycie siły lub ingerencja w urządzenie, dokonywana poza naszymi autoryzowanymi punktami serwisowymi, powodują utratę gwarancji.

Gwarancja nie dotyczy

- normalne zużycie pojemności baterii
- komercyjne wykorzystanie produktu
- uszkodzenie lub modyfikacja produktu przez klienta
- nieprzestrzeganie przepisów bezpieczeństwa i konserwacji, błędy w obsłudze
- szkody spowodowane zjawiskami naturalnymi

Realizacja zobowiązań gwarancyjnych

W celu zapewnienia szybkiego załatwienia sprawy, postępuj zgodnie z poniższymi wskazówkami:

- W przypadku wszelkich pytań przygotuj paragon fiskalny oraz numer artykułu (IAN) 525467_2507 jako dowód zakupu.
- Numer artykułu można znaleźć na tabliczce znamionowej na produkcie, wygrawerowany na urządzeniu, zapisany na stronie tytułowej instrukcji obsługi (w dolnym lewym rogu) lub na naklejce z tyłu bądź na spodzie urządzenia.
- W przypadku wystąpienia błędów w działaniu lub innych wad, prosimy o kontakt z odpowiednim działem serwisu telefonicznie lub przez nasz formularz kontaktowy, znajdujący się na stronie parkside-diy.com w kategorii Serwis..
- Zarejestrowany jako wadliwy produkt możesz wtedy wraz z dołączonym dowodem zakupu (paragonem) oraz opisem i datą wystąpienia usterki wysłać nieodpłatnie na przekazany wcześniej adres serwisu.



Na stronie parkside-diy.com możesz zobaczyć i pobrać tę oraz wiele innych podręczników. Za pomocą tego kodu QR przejdziesz bezpośrednio na stronę parkside-diy.com. Wybierz swój kraj i wyszukaj w oknie wyszukiwania instrukcje obsługi. Wpisując numer artykułu (IAN) 525467_2507 przejdziesz do instrukcji obsługi artykułu.

⚠ OSTRZEŻENIE!

- ▶ **Naprawy urządzenia zlecaj wyłącznie serwisowi lub elektrykowi, stosując tylko oryginalne części zamienne.** Dzięki temu zagwarantowany jest odpowiedni poziom bezpieczeństwa użytkowania urządzenia po naprawie.

⚠ OSTRZEŻENIE!

- ▶ **Wymianę wtyku lub kabla sieciowego powierzaj zawsze producentowi urządzenia lub autoryzowanemu serwisowi.** Dzięki temu zagwarantowany jest odpowiedni poziom bezpieczeństwa użytkownika urządzenia po naprawie.

7.1. Serwis

PL Serwis Polska

Tel.: 00800 4912 069

Formularz kontaktowy na
parksid-diy.com

IAN 525467_2507

7.2. Importer

Pamiętaj, że poniższy adres nie jest adresem serwisu. Skontaktuj się najpierw z odpowiednim punktem serwisowym.

KOMPERNASS HANDELS GMBH

BURGSTRASSE 21

44867 BOCHUM

NIEMCY

www.kompernass.com

8. Tłumaczenie oryginalnej deklaracji zgodności WE

Firma KOMPERNASS HANDELS GMBH, osoba odpowiedzialna za sporządzenie dokumentacji: Hans-Peter Kompernaß, BURGSTR. 21, 44867 BOCHUM, NIEMCY, oświadcza niniejszym, że produkt ten jest zgodny z następującymi normami, dokumentami normatywnymi oraz dyrektywami WE:

Dyrektywa maszynowa (2006/42/EC)

Dyrektywa w sprawie kompatybilności elektromagnetycznej (2014/30/EU)

Dyrektywa w sprawie stosowania substancji szkodliwych dla zdrowia (RoHS) (2011/65/EU)*

* Wylączną odpowiedzialność za wystawienie niniejszej deklaracji zgodności ponosi producent. Opisany powyżej przedmiot oświadczenia spełnia wymagania przepisów dyrektywy 2011/65/EU Parlamentu Europejskiego i Rady z 8 czerwca 2011 r. w sprawie ograniczenia stosowania określonych substancji niebezpiecznych w urządzeniach elektrycznych i elektronicznych.

Zastosowane normy zharmonizowane

EN 62841-1:2015/A11:2022

EN 62841-2-4:2014

EN IEC 55014-1:2021

EN IEC 55014-2:2021

EN IEC 61000-3-2:2019/A2:2024

EN 61000-3-3:2013/A2:2021

EN IEC 63000:2018

Typ/oznaczenie urządzenia:

Szlifierka wielofunkcyjna PMS 160 B2

Rok produkcji: 10–2025

Numer seryjny: IAN 525467_2507

Bochum, dnia 15.08.2025 r.



Hans-Peter Kompernaß

- Dyrektor -

Zastrzegamy sobie prawo do wprowadzania zmian technicznych w ramach procesu udoskonalania produktu.

Obsah

1. Úvod	72
1.1. Používanie v súlade s určeným účelom	72
1.2. Vybavenie	72
1.3. Rozsah dodávky	72
1.4. Technické údaje	72
2. Všeobecné bezpečnostné pokyny pre elektrické náradie	73
2.1. Bezpečnosť na pracovisku	73
2.2. Elektrická bezpečnosť	73
2.3. Bezpečnosť osôb	74
2.4. Používanie elektrického náradia a manipulácia s ním	74
2.5. Servis	75
2.6. Bezpečnostné pokyny špecifické pre prístroj	75
3. Pred uvedením do prevádzky	76
3.1. Výber brúsneho papiera	76
3.2. Upevnenie brúsneho papiera	76
3.3. Odsávanie prachu	76
3.4. Zásobník na prach na vlastné odsávanie	77
3.5. Redukčný kus	77
4. Uvedenie do prevádzky	77
4.1. Zapnutie a vypnutie	77
4.2. Pracovné pokyny	77
5. Údržba a čistenie	77
6. Likvidácia	78
7. Záruka spoločnosti Kompernass Handels GmbH	78
7.1. Servis	80
7.2. Dovožca	80
8. Preklad originálneho ES vyhlásenia o zhode	80

1. Úvod



Srdečne vám gratulujeme ku kúpe vášho nového prístroja. Touto kúpou ste sa rozhodli pre výrobok vysokej kvality. Návod na obsluhu je súčasťou tohto výrobku. Obsahuje dôležité upozornenia týkajúce sa bezpečnosti, používania a likvidácie. Pred použitím výrobku sa oboznámte so všetkými pokynmi na obsluhu a bezpečnostnými pokynmi. Výrobok používajte iba podľa opisu a v uvedených oblastiach použitia. Pri postúpení výrobku tretej osobe odovzdajte spolu s ním aj všetky dokumenty.

1.1. Používanie v súlade s určeným účelom

Prístroj je – v závislosti od brúsneho papiera – určený na suché brúsenie dreva, umelej hmoty, kovu, tmelu, ako aj lakovaných povrchov. Prístroj je zvlášť vhodný na opracovávanie rohov, profilov alebo ťažko prístupných miest. Akýkoľvek iný spôsob používania alebo zmeny prístroja sa považujú za používanie v rozpore s určeným účelom a hrozí pri nich vážne nebezpečenstvo úrazu. Za škody vzniknuté používaním v rozpore s určeným účelom neručíme. Nie je určený na komerčné používanie.

1.2. Vybavenie

- 1 Spínač ZAP/VYP
- 2 Sieťové vedenie
- 3 Zásobník na prach na vlastné odsávanie
- 4 Priestor na prach
- 5 Redukčný kus na externé odsávanie
- 6 Prípojka adaptéra
- 7 Brúsna doska

1.3. Rozsah dodávky

- 1 multibrúska
- 3 súpravy brúsnych papierov (zrornosť 80/120/180)
- 1 zásobník na prach
- 1 redukčný kus na externé odsávanie
- 1 návod na obsluhu

1.4. Technické údaje

Dimenzačný príkon	160 W
Menovité napätie	230 V ~, 50 Hz
Dimenzačné otáčky pri chode naprázdno	n_0 13000 min ⁻¹
Menovité vibrácie	26000 min ⁻¹
Trieda ochrany	II/□ (dvojitá izolácia)

Informácie o hlučnosti a vibráciách

Nameraná hodnota hluku stanovená v súlade s EN 62841. Úroveň hluku elektrického náradia s hodnotením A je typicky:

Hladina akustického hluku	$L_{PA} = 91$ dB
Hladina akustického výkonu	$L_{WA} = 99$ dB
Neurčitost	$K = 3$ dB



Noste ochranu sluchu!

Typické vyhodnocované zrýchlenie

Vibrácia rúk/ramien	$a_h = 5,835$ m/s ²
Neurčitost	$K = 1,5$ m/s ²

UPOZORNENIE

- ▶ Uvedené celkové hodnoty vibrácií a uvedené hodnoty emisie hluku boli merané podľa normovaného skúšobného postupu a môžu sa použiť na porovnanie jedného elektrického náradia s druhým.
- ▶ Uvedené celkové hodnoty vibrácií a uvedené hodnoty emisie hluku sa môžu tiež použiť na predbežný odhad zaťaženia.

VÝSTRAHA!

- ▶ Emisie vibrácií a hluku sa môžu líšiť od uvedených hodnôt počas skutočného používania elektrického náradia, a to v závislosti od spôsobu, akým sa elektrické náradie používa, a zvlášť od toho, aký druh obrobku sa obrába.
- ▶ Pokúste sa zataženie udržať podľa možnosti na čo najnižšej hodnote. Príkladom opatrení na zníženie zataženia vibráciami je nosenie rukavíc pri používaní náradia a obmedzenie času práce. Musia sa pritom zohľadniť všetky podiely prevádzkového cyklu (napríklad časy, v priebehu ktorých je elektrické náradie vypnuté, a časy, počas ktorých je náradie síce zapnuté, ale beží bez zataženia).

2. Všeobecné bezpečnostné pokyny pre elektrické náradie



VÝSTRAHA!

- ▶ **Oboznámte sa so všetkými bezpečnostnými pokynmi, upozoreniami, ilustráciami a technickými údajmi, ktoré súvisia s týmto elektrickým náradím.** Zanedbania pri dodržiavaní nasledujúcich pokynov môžu mať za následok zásah elektrickým prúdom, požiar a/alebo ťažké poranenia.

Pre prípad budúceho použitia uschovajte všetky bezpečnostné pokyny a upozornenia.

Pojem „elektrické náradie“ používaný v bezpečnostných pokynoch sa týka elektrického náradia napájaného zo siete (sieťového káblom) a elektrického náradia prevádzkovaného s akumulátorom (bez sieťového kábla).

2.1. Bezpečnosť na pracovisku

- Udržiavajte svoje pracovisko čisté a dobre osvetlené.** Neporiadok a neosvetlené pracoviská môžu prispieť k úrazom.
- Nepracujte s elektrickým náradím na miestach s nebezpečenstvom výbuchu, na ktorých sa nachádzajú horľavé kvapaliny, plyny alebo prach.** Z elektrického náradia vychádzajú iskry, ktoré môžu tento prach alebo výpary zapáliť.
- Počas používania elektrického náradia zabráňte prístupu detí a iných osôb.** Pri odvrátení pozornosti môžete stratiť kontrolu nad elektrickým náradím.

2.2. Elektrická bezpečnosť

- Pripojovacia zástrčka elektrického náradia musí byť vhodná pre danú zásuvku. Zástrčka sa nesmie žiadnym spôsobom modifikovať. Spolu s elektrickým náradím, ktoré má ochranné uzemnenie, nepoužívajte žiadne zásuvkové adaptéry.** Nezmenené zástrčky a vhodné zásuvky znižujú riziko zásahu elektrickým prúdom.
- Vyvarujte sa telesného kontaktu s uzemnenými povrchmi, ako sú potrubia, vykurovacie telesá, sporáky a chladničky.** Ak je vaše telo uzemnené, hrozí zvýšené riziko zásahu elektrickým prúdom.
- Chráňte elektrické náradie pred dažďom alebo vlhkosťou.** Vniknutie vody do elektrického náradia zvyšuje riziko zásahu elektrickým prúdom.
- Nepoužívajte pripojovacie vedenie na iné účely, napr. na nosenie, zavesenie elektrického náradia alebo na vytáhovanie zástrčky zo zásuvky. Pripojovacie vedenie udržiavajte mimo zdrojov tepla, oleja, ostrých hrán alebo pohybujúcich sa dielov.** Poškodené alebo zamotané pripojovacie vedenia zvyšujú riziko zásahu elektrickým prúdom.

- e) **Ak pracujete s elektrickým náradím vonku, používajte len také predlžovacie vedenia, ktoré sú schválené aj do vonkajšieho prostredia.** Použitie predlžovacieho vedenia vhodného pre vonkajšie prostredie zníži riziko zásahu elektrickým prúdom.
- f) **Ak nie je možné zabrániť prevádzke elektrického náradia vo vlhkom prostredí, použite prúdový chránič.** Použitie prúdového chrániča znižuje riziko zásahu elektrickým prúdom.

2.3. Bezpečnosť osôb

- a) **Pracujte opatrne, dávajte pozor na to, čo robíte, a pri práci s elektrickým náradím postupujte s rozvahou. Nepoužívajte elektrické náradie, ak pociťujete únavu alebo ste pod vplyvom drog, alkoholu alebo liekov.** Aj okamih nepozornosti pri používaní elektrického náradia môže spôsobiť vážne zranenia.
- b) **Noste osobné ochranné prostriedky a vždy aj ochranné okuliare.** Nosenie osobných ochranných prostriedkov, ako je protiprachová maska, protišmyková bezpečnostná obuv, ochranná prilba alebo ochrana sluchu, podľa druhu a použitia elektrického náradia, znižuje riziko poranení.
- c) **Zabráňte neúmyselnému uvedeniu do prevádzky. Pred pripojením elektrického náradia k sieti a/alebo akumulátoru a pred jeho zdvíhaním a prenášaním sa presvedčte, či je vypnuté.** Ak máte pri prenášaní elektrického náradia prst na spínači alebo ak elektrické náradie zapojíte do zdroja elektrického prúdu zapnuté, môže to viesť k úrazom.
- d) **Skôr než zapnete elektrické náradie, odstráňte nastavovacie nástroje alebo skrutkovače.** Náradie alebo kľúč, ktorý sa nachádza na otáčajúcej sa časti elektrického náradia, môže spôsobiť zranenia.
- e) **Vyhýbajte sa neprirozenému držaniu tela. Majte pevný postoj a neustále udržiavajte rovnováhu.**

Takto môžete elektrické náradie lepšie ovládať v neočakávaných situáciách.

- f) **Noste vhodný odev. Nenoste voľný odev ani šperky. Vlasy a odev sa musia udržiavať v bezpečnej vzdialenosti od pohyblivých dielov.** Voľný odev, šperky alebo dlhé vlasy sa môžu zachytiť pohybujúcimi sa časťami prístroja.
- g) **Ak je možná montáž zariadení na odsávanie a zachytávanie prachu, musia sa pripojiť a správne používať.** Používanie odsávania prachu môže zredukovať ohrozenie prachom.
- h) **Dávajte si stále pozor a nezanedbávajte bezpečnostné predpisy pre elektrické náradie, aj keď ste s ním po viacnásobnom použití už oboznámení.** Neopatrná manipulácia môže v zlomku sekundy viesť k ťažkým poraneniám.

2.4. Používanie elektrického náradia a manipulácia s ním

- a) **Elektrické náradie nepreťažujte. Pri práci používajte len elektrické náradie, ktoré je na ňu určené.** So správnym elektrickým náradím pracujete lepšie a bezpečnejšie v uvedenom rozsahu výkonu.
- b) **Nepoužívajte elektrické náradie s chybným spínačom.** Elektrické náradie, ktoré sa nedá zapnúť alebo vypnúť, je nebezpečné a musí sa opraviť.
- c) **Pred vykonávaním nastavení na prístroji, výmenou vložených nástrojov alebo pred odložením elektrického náradia vytiahnite zástrčku zo zásuvky a/alebo odstráňte odoberateľný akumulátor.** Toto preventívne opatrenie zabraňuje neúmyselnému spusteniu elektrického náradia.
- d) **Nepoužívané elektrické náradie uschovávajte mimo dosahu detí. Nedovoľte používať elektrické náradie osobám, ktoré s ním nie sú oboznámené alebo si neprečítali tieto pokyny.** Elektrické náradie je nebezpečné, ak ho používajú neskúsené osoby.

- e) **O elektrické náradie a vložený nástroj sa dobre starajte. Skontrolujte, či pohyblivé diely fungujú bezchybne a nie sú zaseknuté, či niektoré diely nie sú zlomené alebo poškodené tak, že je obmedzená funkcia elektrického náradia. Pred použitím elektrického náradia nechajte opraviť poškodené diely.** Veľa úrazov je spôsobených nedostatočnou údržbou elektrického náradia.
- f) **Rezné nástroje udržiavajte ostré a čisté.** Starostlivo udržiavané rezné nástroje s ostrými reznými hranami sa menej zasekávajú a ľahšie sa používajú.
- g) **Elektrické náradie, vložené nástroje atď. používajte v súlade s týmito pokynmi. Zohľadnite pritom pracovné podmienky a činnosť, ktorú budete vykonávať.** Použitie elektrického náradia na iný ako určený účel použitia môže mať za následok nebezpečné situácie.
- h) **Rukoväte a úchopné plochy udržiavajte suché, čisté a bez oleja a masnoty.** Klzké rukoväte a úchopné plochy neumožňujú bezpečnú obsluhu a kontrolu elektrického náradia v nepredvídateľných situáciách.

2.5. Servis

- a) **Elektrické náradie smie opravovať len kvalifikovaný odborný personál a len s použitím originálnych náhradných dielov.** Takto sa zabezpečí, že zostane zachovaná bezpečnosť elektrického náradia.
- b) **Výmenu zástrčky alebo pripojovacieho vedenia môže vykonať iba výrobca elektrického náradia alebo jeho zákaznicky servis.** Takto sa zabezpečí, že zostane zachovaná bezpečnosť elektrického náradia.

2.6. Bezpečnostné pokyny špecifické pre prístroj

- **Obrobok zaistite.** Obrobok, ktorý je uchytený v upínacom zariadení alebo vo zveráku, je pridržovaný bezpečnejšie ako vašou rukou.
- V žiadnom prípade nekladte ruky vedľa prístroja ani pred neho, ani na obrábanú plochu, lebo v prípade pošmyknutia hrozí nebezpečenstvo poranenia.
- V prípade nebezpečenstva okamžite vytiahnite sieťovú zástrčku zo zásuvky.
- Sieťový kábel vedte vždy od prístroja smerom dozadu.
- **NEBEZPEČENSTVO POŽIARU V DÔSLEDKU ISKRENIA!** Keď brúsíte kovy, vzniká iskrenie. Dávajte preto bezpodmienečne pozor na to, aby ste neohrozili žiadne osoby a aby žiadne horľavé materiály neboli v blízkosti pracovnej oblasti.
- **Elektrické náradie držte len za izolované úchopné plochy, pretože brúsna plocha môže zasiahnuť samotné pripojovacie vedenie.** Poškodenie vedenia pod napätím môže viesť pod napätie aj kovové časti prístroja a spôsobiť zásah elektrickým prúdom.

VÝSTRAHA! JEDOVATÉ VÝPARY!

- ▶ Škodlivý/toxický prach vznikajúci pri opracovávaní ohrozuje zdravie personálu obsluhy alebo osôb nachádzajúcich sa v blízkosti.

VÝSTRAHA! OHROZENIE SPÔSOBENÉ PRACHOM!

- ▶ V prípade dlhšieho obrábania dreva a najmä pri obrábaní materiálov, pri ktorých vzniká škodlivý prach, zapojte prístroj do vhodného externého odsávacieho zariadenia. **Noste ochranné okuliare a protiprachovú masku!**
- Pri obrábaní plastov, farieb, lakov a pod. sa postarajte o dostatočné vetranie.

- Nenapúšťajte materiály ani obrábané plochy tekutinami obsahujúcimi rozpúšťadlá.
- Neobrábajte žiadne navlhčené materiály alebo vlhké plochy.
- Vyhnite sa brúseniu farieb s obsahom olova alebo iných, zdraviu škodlivých materiálov.
- Materiál obsahujúci azbest sa nesmie opracovávať. Azbest sa považuje za rakovinotvornú látku.
- Vyhnite sa kontaktu s bežiacim brúsnym papierom.
- Prístroj používajte len s nasadeným brúsnym papierom.
- Nikdy nepoužívajte prístroj na iné účely, než na ktoré bol určený. Používajte len originálne diely/príslušenstvo. Používanie iných dielov alebo príslušenstva, než je uvedené v návode na obsluhu, môže pre vás predstavovať nebezpečenstvo poranenia.
- Skôr ako vypnutý prístroj odložíte, počkajte, kým sa celkom nezastaví.
- Prístroj musí byť vždy čistý, suchý a bez oleja či mazív.

3. Pred uvedením do prevádzky

3.1. Výber brúsneho papiera

Uberanie a povrch

Úberový výkon a kvalita povrchu závisia od drsnosti brúsneho papiera.

- ◆ Dbajte na to, aby ste pri obrábaní rôznych materiálov používali príslušné brúsne papiere s rôznou zrnitosťou.

3.2. Upevnenie brúsneho papiera

⚠ VÝSTRAHA!

- ▶ Pred akoukoľvek prácou na prístroji vždy vytiahnite sieťovú zástrčku zo zásuvky.

UPOZORNENIE

- ▶ Pred upevnením nového brúsneho papiera odstráňte všetok prach a nečistoty z brúsnej dosky **7**.

Upevnenie brúsnych papierov so suchým zipsom

- ◆ Brúsný papier môžete upevniť pomocou suchého zipsu na brúsnej doske **7** (pozri obr. A na vyklápacej strane).
- ◆ Dbajte na to, aby odsávacie otvory na brúsnom papieri a brúsnej doske sedeli.

Odstránenie brúsnych papierov so suchým zipsom

- ◆ Brúsný papier jednoducho stiahnite z brúsnej dosky **7**.

3.3. Odsávanie prachu

⚠ VÝSTRAHA! NEBEZPEČENSTVO POŽIARU!

- ▶ Pri prácach s elektrickým náradím, ktoré má zásobník na zachytávanie prachu alebo sa dá pripojiť k zariadeniu na odsávanie prachu, hrozí nebezpečenstvo požiaru! Pri nepriaznivých podmienkach, napr. v prípade iskrenia, pri brúsení kovov alebo zvyškov kovov v dreve, sa môže drevený prach vo vrecku na prach (alebo vrecku vysávača) samočinne vznietiť. Môže sa to stať hlavne vtedy, ak sa drevený prach zmieša so zvyškami laku alebo inými chemickými látkami a brúsený materiál je po dlhom obrábaní horúci. Bezpodmienečne preto zabráňte prehriatiu brúseného materiálu a prístroja a pred prestávkami v práci vždy vyprázdňte zásobník na prach alebo vrecko vysávača.



Noste ochrannú protiprachovú masku!

UPOZORNENIE

- ▶ Na odsávanie prachu potrebujete dieľované brúsne papiere.

3.4. Zásobník na prach na vlastné odsávanie

Pripojenie

- ◆ Nasuňte na prístroj zásobník na prach na vlastné odsávanie ③. Na tento účel posuňte symbol ► prístroja k symbolu  zásobníka na prach na vlastné odsávanie ③. Zásobník na prach na vlastné odsávanie ③ otočte k symbolu , aby ste ho zablokovali. (pozri detailný obrázok na vyklápacej strane)

Odobratie

- ◆ Otočte zásobník na prach na vlastné odsávanie ③ do smeru symbolu . Zásobník na prach na vlastné odsávanie ③ odoberte z prístroja (pozri detailný obrázok na vyklápacej strane).

UPOZORNENIE

- ▶ Na dosiahnutie optimálneho odsávacieho výkonu zásobník na prach na vlastné odsávanie ③ včas vyprázdňte.
- ◆ Odoberte z prístroja zásobník na prach na vlastné odsávanie ③ podľa postupu opísaného vyššie. Zásobník na prach na vlastné odsávanie ③ dôkladne vyčistíte vyklepaním.

3.5. Redukčný kus

Zapojenie

- ◆ Zastrčte redukčný kus ⑤ do prípojky adaptéra ⑥.
- ◆ Hadicu povoleného odsávacieho zariadenia (napr. priemyselného vysávača) nasuňte na redukčný kus ⑤.

Odobratie

- ◆ Vytiahnite hadicu odsávacieho zariadenia z redukčného kusu ⑤.
- ◆ Vytiahnite redukčný kus ⑤.

4. Uvedenie do prevádzky

⚠ POZOR!

- ▶ Ubezpečte sa, či je prístroj pred pripojením k napájaniu vypnutý.

UPOZORNENIE

- ▶ Multifunkčnú brúsku zapínajte vždy pred kontaktom s materiálom a až potom privedte prístroj k obrodku.

4.1. Zapnutie a vypnutie

Zapnutie prístroja

- ◆ Spínač ZAP/VYP ① stlačte do polohy „I“.

Vypnutie prístroja

- ◆ Spínač ZAP/VYP ① stlačte do polohy „0“.

4.2. Pracovné pokyny

- Prístroj privedte k obrodku v zapnutom stave.
- Pracujte len s malou prítlačnou silou.
- Pracujte s rovnomerným posuvom.
- Včas vymeňte brúsne papiere.
- Nikdy nebrúste tým istým brúsnym papierom rôzne materiály (napr. drevo a potom kov). Dobré výsledky brúsenia dosiahnete len s bezchybnými brúsnymi papiermi.
- Brúsný papier občas vyčistíte vysávačom.
- Ťažko prístupné miesta brúste prednou alebo bočnou hranou brúsneho papiera na brúsnej doske.
- Brúsenú plochu prebrúste rovnobežnými pohybmi a viackrát.
- Po obrábaní zdvihnite prístroj z obrodku a až potom ho vypnite.

5. Údržba a čistenie

⚠ VÝSTRAHA!

- ▶ Pred akoukoľvek prácou na prístroji vždy vytiahnite sieťovú zástrčku zo zásuvky.

Tento prístroj si nevyžaduje údržbu.

- Vyčistite prístroj ihneď po skončení práce.
- Na čistenie krytu používajte suchú utierku.
- Zachytený brúsny prach odstráňte štetcom.
- V žiadnom prípade nepoužívajte ostré predmety, benzín, rozpúšťadlá ani čističe, ktoré môžu poškodiť plast. Zabráňte vniknutiu kvapalín do vnútra prístroja.
- Vetracie otvory udržiavajte vždy voľné.

6. Likvidácia

Platí len pre Francúzsko



Points de collecte sur www.quefairedemesdechets.fr
Privilégiez la réparation ou le don de votre appareil !



Produkt, obal a návod na obsluhu sú recyklovateľné, podliehajú rozšírenej zodpovednosti výrobcu a zbierajú sa oddelene.



Elektrické náradie neodhadzujte do komunálneho odpadu!

Symbol preškrtnutej odpadovej nádoby na kolieskach upozorňuje, že tento prístroj podlieha smernici č. 2012/19/EU. Táto smernica stanovuje, že tento prístroj po uplynutí doby používania nesmiete zlikvidovať s normálnym domovým odpadom, ale musíte ho odovzdať v špeciálne zriadených zberných miestach, zberných dvoroch alebo v prevádzkach na likvidáciu odpadov.

Táto likvidácia je pre vás bezplatná. Chráňte životné prostredie a likvidujte odborne.

Pokiaľ váš starý prístroj obsahuje osobné údaje, máte zodpovednosť vymazať ich skôr, ako ho odovzdáte.



Informácie o možnostiach likvidácie výrobku, ktorý doslúžil, získate od svojej obecnej alebo mestskej samosprávy.



Balenie sa skladá výlučne z materiálov, ktoré neškodia životnému prostrediu. Môžete ho vyhodiť do nádob určených na zber a recykliáciu odpadov.



Obal zlikvidujte ekologicky. Dbajte na označenie na rôznych obalových materiáloch a triedte ich osobitne. Obalové materiály sú označené skratkami (a) a číslicami (b) s nasledujúcim významom:

1–7: plasty, 20–22: papier a lepenka, 80–98: kompozitné materiály.

Pre Španielsko platí:



Obal obsahuje zložky papiera a/alebo lepenky.



Obal obsahuje zložky plastu a/alebo kovu.

7. Záruka spoločnosti Kompernass Handels GmbH

Vážená zákazníčka, vážený zákazník, na tento prístroj máte záruku 3 roky od dátumu zakúpenia. Pokiaľ sú súčasťou dodávky, na boxy s akumulátorom série X12V a X20V Team dostanete taktiež záruku 3 roky od dátumu zakúpenia. V prípade nedostatkov tohto výrobku máte práva vyplývajúce zo zákona voči predajcovi tohto výrobku. Tieto Vaše práva vyplývajúce zo zákona nie sú obmedzené našou zárukou, uvedenou nižšie.

Záručné podmienky

Záručná doba začína plynúť dátumom zakúpenia. Prosím, uschovajte si pokladničný blok. Tento bude potrebný ako dôkaz o zakúpení.

Ak v priebehu troch rokov od dátumu zakúpenia tohto výrobku dôjde k chybe materiálu alebo výrobnej chybe, výrobok vám – podľa nášho uváženia – bezplatne opravíme, vymeníme alebo uhradíme kúpnu cenu. Podmienkou tohto záručného plnenia je, že počas trojročnej lehoty sa poškodený prístroj a doklad o zakúpení (pokladničný blok) predloží so stručným opisom, v čom spočíva nedostatok prístroja a kedy sa vyskytol.

Ak je chyba pokrytá našou zárukou, zašleme Vám späť opravený alebo nový výrobok. Opravou alebo výmenou výrobku nezačína plynúť žiadna nová záručná doba.

Záručná doba a zákonné nároky na odstránenie chýb

Záručná doba sa záručným plnením nepredĺži. To platí aj pre vymenené a opravené diely. Poškodenia a chyby zistené prípadne už pri kúpe, sa musia hlásiť okamžite po vybalení. Po uplynutí záručnej doby podliehajú prípadné opravy poplatku.

Rozsah záruky

Prístroj bol starostlivo vyrobený v súlade s prísnyimi smernicami kvality a pred dodaním bol svedomito preskúšaný.

Záručné plnenie sa vzťahuje na chyby materiálu alebo výrobné chyby. Záruka sa nevzťahuje na časti výrobku, ktoré sú vystavené bežnému opotrebovaniu, takže ich možno pokladať za rýchlo opotrebitelné diely, ako napr. pílové listy, náhradné čepele, brúsny papier atď, ani na poškodenia krehkých dielov, ako napr. spínače alebo diely vyrobené zo skla.

Táto záruka zaniká v prípade poškodenia výrobku neodborným používaním alebo neodbornou údržbou. Na správne používanie výrobku sa musia presne dodržiavať všetky pokyny, uvedené v návode na obsluhu.

Bezpodmienečne sa musí zabrániť použitiu alebo úkonom, ktoré sa v návode na obsluhu neodporúčajú alebo pred ktorými sa varuje.

Výrobok je určený len na súkromné použitie a nie na priemyselné používanie. Záruka zaniká pri nesprávnom a neodbornom zaobchádzaní, pri použití násilia a pri zásahoch, ktoré neboli vykonané našim autorizovaným servisom.

Poskytnutie záruky neplatí pri

- normálnom opotrebovaní kapacity akumulátora
- komerčnom používaní výrobku
- poškodení alebo zmene výrobku zákazníkom
- nerešpektovaní predpisov týkajúcich sa bezpečnosti a údržby, chybách obsluhy
- škodách v dôsledku elementárnych udalostí

Vybavenie v prípade záruky

Na zaručenie rýchleho vybavenia Vašej žiadosti postupujte podľa nasledujúcich pokynov:

- Na všetky otázky majte pripravený pokladničný doklad a číslo výrobku (IAN) 525467_2507 ako doklad o nákupe.
- Číslo výrobku nájdete na typovom štítku na výrobku, na gravúre na výrobku, na titulnej stránke návodu na obsluhu (dole vľavo) alebo ako nálepku na zadnej alebo spodnej strane výrobku.
- Ak dôjde k funkčným poruchám alebo iným nedostatkom, najskôr telefonicky kontaktujte servisné oddelenie uvedené nižšie alebo využite náš kontaktný formulár, ktorý sa nachádza na stránke parkside-diy.com v časti Servis
- Výrobok, zaevidovaný ako poruchový, môžete potom spolu s dokladom o nákupe (pokladničný blok) a uvedením popisu chyby a dátumu, kedy k nej došlo, bezplatne odoslať na adresu servisného strediska, ktorá Vám bude oznámená.



Na stránke parkside-diy.com si môžete prehliadnúť a stiahnuť túto a mnoho ďalších príručiek. Pomocou tohto QR kódu sa dostanete priamo na stránku parkside-diy.com. Vyberte si vašu krajinu a cez vyhľadávaciu masku vyhľadajte návody na obsluhu. Pomocou zadania čísla výrobku (IAN) 525467_2507 sa dostanete k návodu na obsluhu pre váš výrobok.

⚠ VÝSTRAHA!

- ▶ **Opravy prístrojov zverte servisnému stredisku alebo odbornému elektrikárovi a pri opravách použite iba originálne náhradné diely.** Tým sa zaistí, že zostane zachovaná bezpečnosť prístroja.
- ▶ **Výmenu zástrčky alebo sieťového kábla zverte len výrobcovi prístroja alebo jeho zákazníckemu servisu.** Tým sa zaistí, že zostane zachovaná bezpečnosť prístroja.

7.1. Servis

SK Servis Slovensko

Tel. 0800 003 409

Kontaktný formulár na stránke
parkside-diy.com

IAN 525467_2507

7.2. Dovožca

Majte na pamäti, že nižšie uvedená adresa nie je adresou servisného strediska. Najprv kontaktujte uvedené servisné stredisko.

KOMPERNASS HANDELS GMBH

BURGSTRASSE 21

44867 BOCHUM

NEMECKO

www.kompernass.com

8. Preklad originálneho ES vyhlásenia o zhode

My, spoločnosť KOMPERNASS HANDELS GMBH, osoba zodpovedná za dokumentáciu: pán Hans-Peter Kompernaß, BURGSTR. 21, 44867 BOCHUM, DEUTSCHLAND/NEMECKO vyhlasujeme, že tento výrobok je v súlade s nasledujúcimi normami, normatívnymi dokumentmi a smernicami ES:

Smernica o strojových zariadeniach
(2006/42/EC)

Elektromagnetická kompatibilita
(2014/30/EU)

Smernica RoHS (2011/65/EU)*

* Výhradnú zodpovednosť za vydanie tohto vyhlásenia o zhode nesie výrobca. Vyššie opísaný predmet vyhlásenia je v súlade s predpismi smernice 2011/65/EU Európskeho parlamentu a Rady z 8. júna 2011 o obmedzení používania určitých nebezpečných látok v elektrických a elektronických zariadeniach.

Aplikované harmonizované normy

EN 62841-1:2015/A11:2022

EN 62841-2-4:2014

EN IEC 55014-1:2021

EN IEC 55014-2:2021

EN IEC 61000-3-2:2019/A2:2024

EN 61000-3-3:2013/A2:2021

EN IEC 63000:2018

Typ/označenie prístroja:

Multibrúska PMS 160 B2

Rok výroby: 10–2025

Sériové číslo: IAN 525467_2507

Bochum, 15. 8. 2025

Hans-Peter Kompernaß

- Konatelia -

Technické zmeny v zmysle ďalšieho vývoja sú vyhradené.

Índice

1. Introducción	82
1.1. Uso previsto	82
1.2. Equipamiento	82
1.3. Volumen de suministro.	82
1.4. Características técnicas.	82
2. Indicaciones generales de seguridad para las herramientas eléctricas	83
2.1. Seguridad en el lugar de trabajo	83
2.2. Seguridad eléctrica	83
2.3. Seguridad de las personas	84
2.4. Uso y manejo de la herramienta eléctrica	84
2.5. 5. Asistencia técnica	85
2.6. Indicaciones de seguridad específicas para el aparato.	85
3. Antes de la puesta en funcionamiento	86
3.1. Selección del papel de lija	86
3.2. Fijación del papel de lija.	86
3.3. Aspiración del polvo.	87
3.4. Depósito de polvo para la aspiración interna.	87
3.5. Manguito reductor	87
4. Puesta en funcionamiento	87
4.1. Encendido y apagado	88
4.2. Indicaciones de trabajo	88
5. Mantenimiento y limpieza	88
6. Desecho	88
7. Garantía de Kompernass Handels GmbH	89
7.1. Asistencia técnica	91
7.2. Importador	91
8. Traducción de la Declaración CE de conformidad original	91

1. Introducción



Felicidades por la compra de su aparato nuevo. Ha adquirido un producto de alta calidad. Las instrucciones de uso forman parte del producto y contienen indicaciones importantes acerca de su seguridad, uso y desecho. Antes de usar el producto, familiarícese con todas las indicaciones de manejo y de seguridad. Utilice el producto únicamente como se describe y para los ámbitos de aplicación indicados. Entregue todos los documentos cuando transfiera el producto a terceros.

1.1. Uso previsto

Según el papel de lija seleccionado, el aparato está diseñado para el lijado en seco de materiales de madera, plástico, metal y plaste, así como de superficies pintadas/barnizadas. El aparato resulta especialmente apto para el lijado de esquinas, perfiles o puntos de difícil acceso. La utilización del aparato para otros fines o su modificación se consideran usos contrarios al uso previsto y aumentan considerablemente el riesgo de accidentes. No nos hacemos responsables de los daños derivados de un uso contrario al uso previsto. Este producto no está previsto para su uso comercial o industrial.

1.2. Equipamiento

- 1 Interruptor de encendido/apagado
- 2 Cable de red
- 3 Depósito de polvo para la aspiración interna
- 4 Cámara de polvo
- 5 Manguito reductor para la aspiración externa
- 6 Conexión del adaptador
- 7 Placa lijadora

1.3. Volumen de suministro

- 1 multilijadora
- 3 juegos de papeles de lija (granulado: 80/120/180)
- 1 depósito de polvo
- 1 manguito reductor para la aspiración externa
- 1 manual de instrucciones de uso

1.4. Características técnicas

Consumo asignado de potencia	160 W
Tensión nominal	230 V ~, 50 Hz
Velocidad de ralenti asignada	n_0 13 000 r.p.m.
Número nominal de vibraciones	26 000 r.p.m.
Clase de aislamiento	II/□ (aislamiento doble)

Información sobre ruidos y vibraciones

Medición de ruidos según la norma EN 62841. Valores típicos del nivel sonoro con ponderación A de la herramienta eléctrica:

Nivel de presión sonora	$L_{PA} = 91$ dB
Nivel de potencia acústica	$L_{WA} = 99$ dB
Incertidumbre	$K = 3$ dB



¡Utilice protecciones auditivas!

Valores típicos de las pruebas de aceleración

Vibración en la mano/brazo	$a_h = 5,835$ m/s ²
Incertidumbre	$K = 1,5$ m/s ²

INDICACIÓN

- Los valores totales de emisión de vibraciones y de ruidos especificados en estas instrucciones de uso se han calculado según un procedimiento de prueba estandarizado y pueden utilizarse para comparar varias herramientas eléctricas.

INDICACIÓN

- ▶ Los valores totales de emisión de vibraciones y de ruidos especificados también pueden utilizarse para realizar una valoración preliminar de la carga.

¡ADVERTENCIA!

- ▶ La emisión de vibraciones y de ruidos puede diferir de los valores especificados durante el propio uso de la herramienta eléctrica según cómo se esté utilizando y, especialmente, según cómo sea la pieza de trabajo que se esté procesando.
- ▶ Intente que la carga sea lo más reducida posible. Algunas medidas para reducir la carga de las vibraciones son el uso de guantes al manejar la herramienta y la limitación del tiempo de trabajo. Para ello, deben tenerse en cuenta todas las partes del ciclo de funcionamiento (por ejemplo, los momentos en los que la herramienta eléctrica está desconectada y los momentos en los que está conectada, pero funciona sin carga).

2. Indicaciones generales de seguridad para las herramientas eléctricas

¡ADVERTENCIA!

- ▶ **Lea todas las indicaciones de seguridad, las instrucciones, las ilustraciones y los datos técnicos suministrados con esta herramienta eléctrica.** El incumplimiento de las siguientes instrucciones puede provocar descargas eléctricas, incendios o lesiones graves.

Conserve todas las indicaciones de seguridad y las instrucciones para el futuro.

El término "herramienta eléctrica" utilizado en las indicaciones de seguridad se refiere a las herramientas eléctricas de accionamiento eléctrico (con cable de red) y a las de accionamiento por batería (sin cable de red).

2.1. Seguridad en el lugar de trabajo

- Mantenga limpia y bien iluminada la zona de trabajo.** El desorden y la falta de iluminación en el lugar de trabajo pueden provocar accidentes.
- No trabaje con la herramienta eléctrica en un entorno potencialmente explosivo en el que haya líquidos, gases o polvos inflamables.** Las herramientas eléctricas generan chispas que pueden incendiar el polvo o los vapores.
- Mantenga a los niños y a otras personas alejados durante el manejo de la herramienta eléctrica.** Si se distrae, podría perder el control de la herramienta eléctrica.

2.2. Seguridad eléctrica

- El enchufe de la herramienta eléctrica debe encajar correctamente en la toma eléctrica. No debe modificarse el enchufe de ninguna forma. No utilice ningún enchufe adaptador junto con herramientas eléctricas con conexión a tierra.** El uso de enchufes sin manipular conectados a una toma eléctrica adecuada reduce el riesgo de descarga eléctrica.
- Evite el contacto físico con cualquier superficie que esté conectada a tierra, como tuberías, sistemas de calefacción, cocinas y neveras.** Si su cuerpo hace contacto con la toma de tierra, existe mayor riesgo de descarga eléctrica.
- Mantenga el aparato alejado de la lluvia o de humedades.** La penetración de agua en una herramienta eléctrica aumenta el riesgo de descarga eléctrica.

- d) **No utilice el cable de conexión para otros usos, p. ej., para transportar y colgar la herramienta eléctrica o para tirar del enchufe y desconectarlo de la red eléctrica. Mantenga el cable de conexión alejado del calor, del aceite, de los bordes cortantes o de las piezas móviles.** Un cable de conexión dañado o enredado aumenta el riesgo de descarga eléctrica.
 - e) **Si desea utilizar la herramienta eléctrica al aire libre, utilice exclusivamente los alargadores de cable aptos para su uso en exteriores.** El uso de un alargador adecuado para exteriores reduce el riesgo de descarga eléctrica.
 - f) **Si no puede evitarse el uso de la herramienta eléctrica en un entorno húmedo, utilice un interruptor diferencial residual.** Su uso reduce el riesgo de descarga eléctrica.
- Si transporta la herramienta eléctrica con los dedos en el interruptor o conecta la herramienta eléctrica ya encendida a la red eléctrica, puede provocar accidentes.
- d) **Antes de encender la herramienta eléctrica, retire las herramientas de ajuste o las llaves.** Las herramientas o llaves que se encuentren dentro del alcance de la pieza giratoria de la herramienta eléctrica pueden producir lesiones.
 - e) **Evite mantener una postura corporal forzada. Busque una postura segura y mantenga el equilibrio en todo momento.** Así podrá controlar mejor la herramienta eléctrica, especialmente en situaciones inesperadas.
 - f) **Utilice ropa adecuada. No lleve ropa ancha ni joyas. Mantenga el pelo y la ropa lejos de las piezas móviles.** La ropa holgada, las joyas o el pelo largo pueden quedar atrapados en las piezas móviles.
 - g) **Si se admite el montaje de dispositivos de aspiración y de acumulación de polvo, deben conectarse y utilizarse correctamente.** El uso de un dispositivo de aspiración de polvo puede reducir los riesgos causados por el polvo.
 - h) **Evite cultivar un sentimiento de falsa seguridad y no se desvíe de lo dispuesto por las normas de seguridad aplicables a las herramientas eléctricas aun cuando esté muy familiarizado con la herramienta eléctrica por haberla utilizado repetidas veces.** Un descuido en la manipulación puede causar lesiones graves en una fracción de segundo.

2.3. Seguridad de las personas

- a) **Esté alerta, preste atención a lo que hace y proceda con sensatez a la hora de trabajar con una herramienta eléctrica. No utilice ninguna herramienta eléctrica si se siente cansado o se encuentra bajo la influencia de drogas, alcohol o medicamentos.** Un solo momento de distracción mientras utiliza la herramienta eléctrica puede causar lesiones graves.
- b) **Utilice siempre un equipo de protección individual y gafas de protección.** El uso de un equipo de protección individual, como mascarilla antipolvo, calzado de seguridad antideslizante, casco o protecciones auditivas según el tipo de herramienta eléctrica en cuestión, reduce el riesgo de lesiones.
- c) **Evite que el aparato pueda ponerse en marcha accidentalmente. Asegúrese de que la herramienta eléctrica esté apagada antes de conectarla a la red eléctrica o a la batería, asírla o transportarla.**

2.4. Uso y manejo de la herramienta eléctrica

- a) **No sobrecargue la herramienta eléctrica. Utilice la herramienta eléctrica adecuada para el trabajo en cuestión.** De esta manera, trabajará mejor y de forma más segura dentro del rango de potencia indicado.

- b) **No utilice ninguna herramienta eléctrica con el interruptor defectuoso.** Una herramienta que no pueda encenderse o apagarse es peligrosa y debe repararse.
- c) **Desconecte el enchufe de la toma eléctrica o retire la batería extraíble antes de realizar cualquier ajuste en el aparato, cambiar los accesorios o abandonar la herramienta eléctrica.** Estas medidas de seguridad evitan que la herramienta eléctrica se encienda de forma accidental.
- d) **Guarde las herramientas eléctricas que no vaya a utilizar fuera del alcance de los niños. No permita el uso de la herramienta eléctrica a personas que no estén familiarizadas con su manejo o que no hayan leído estas indicaciones.** Las herramientas eléctricas son peligrosas cuando están en manos de personas inexpertas.
- e) **Mantenga las herramientas eléctricas y los accesorios en perfecto estado. Compruebe que las piezas móviles funcionen correctamente y no se atasquen, y asegúrese de que ninguna pieza se haya roto ni esté dañada de forma que el funcionamiento del aparato pueda verse afectado. Encargue la reparación de las piezas dañadas antes de utilizar la herramienta eléctrica.** Muchos accidentes se deben al mal estado de las herramientas.
- f) **Mantenga las herramientas de corte limpias y afiladas,** ya que así se atascan menos y son más fáciles de guiar.
- g) **Utilice la herramienta eléctrica, los accesorios, las herramientas intercambiables, etc. según lo dispuesto en estas instrucciones. Tenga en cuenta las condiciones de trabajo y los procedimientos que deban seguirse.** El uso de herramientas eléctricas para aplicaciones distintas a las previstas puede provocar situaciones peligrosas.
- h) **Mantenga los mangos y las superficies de agarre secos, limpios y sin restos de aceite o grasa.** Si los mangos o las superficies de agarre están resbaladizos, no podrá manejarse ni controlarse la herramienta eléctrica de forma segura en caso de imprevistos.

2.5. 5. Asistencia técnica

- a) **Encargue exclusivamente la reparación de su herramienta eléctrica al personal cualificado especializado y solo con recambios originales.** De esta forma, se garantiza que la seguridad del aparato no se vea afectada.
- b) **Encomiende siempre la sustitución del enchufe o del cable de conexión al fabricante de la herramienta eléctrica o a su servicio de atención al cliente.** De esta forma, se garantiza que la seguridad del aparato no se vea afectada.

2.6. Indicaciones de seguridad específicas para el aparato

- Fije la pieza de trabajo. Una pieza de trabajo sujeta con dispositivos de fijación o tornillos de banco estará mejor fijada que si la sujeta con la mano.
- No apoye las manos junto al aparato o la superficie de trabajo ni frente a ellos, ya que existe peligro de lesiones por resbalamiento.
- En caso de peligro, desenchufe inmediatamente el aparato.
- Mantenga siempre el cable de red por detrás del aparato.
- **¡EXISTE RIESGO DE INCENDIO POR LA GENERACIÓN DE CHISPAS!** Al lijar metales, se generan chispas. Por este motivo, debe asegurarse de que ninguna persona esté en peligro y de que no haya ningún tipo de material inflamable en las inmediaciones de la zona de trabajo.
- **Sujete la herramienta eléctrica por los mangos aislados, ya que la superficie de lijado podría entrar en contacto con el propio cable de conexión.**

Si el cable eléctrico se daña, las piezas metálicas del aparato podrían quedar bajo tensión y provocar una descarga eléctrica.

**⚠ ¡ADVERTENCIA!
¡VAPORES TÓXICOS!**

- ▶ Los polvos tóxicos/nocivos generados durante el manejo del aparato suponen un riesgo para la salud del usuario o de las personas que se encuentren próximas a él.

⚠ ¡ADVERTENCIA! ¡PELIGRO POR LA GENERACIÓN DE POLVO!

- ▶ Si se trabaja con madera durante un tiempo prolongado y, especialmente, con materiales que generen polvos tóxicos para la salud, debe conectarse el aparato a un dispositivo externo de aspiración de polvo. **¡Utilice gafas protectoras y mascarillas de protección contra el polvo!**

- Procure que exista suficiente ventilación cuando trabaje con plásticos, pinturas, barnices, etc.
- No empape los materiales ni las zonas de trabajo con líquidos disolventes.
- No trabaje con materiales humedecidos ni superficies húmedas.
- Evite lijar pinturas que contengan plomo u otros materiales perjudiciales para la salud.
- No deben procesarse los materiales que contengan asbesto. El asbesto es cancerígeno.
- Evite el contacto con el papel de lija en movimiento.
- Utilice el aparato exclusivamente con el papel de lija colocado.
- No utilice el aparato para fines distintos del especificado y úselo exclusivamente con los accesorios/piezas originales. El uso de piezas o accesorios distintos a los recomendados en las instrucciones de uso puede causar un riesgo de lesiones.

- Tras apagar el aparato, asegúrese de que se detenga totalmente antes de soltarlo.
- El aparato debe estar siempre limpio, seco y sin restos de aceite ni grasas lubricantes.

3. Antes de la puesta en funcionamiento

3.1. Selección del papel de lija

Abrasión y superficie

La potencia de abrasión y la calidad de la superficie dependen del grosor del granulado del papel de lija.

- ◆ Tenga en cuenta que, para el procesamiento de distintos materiales, deben utilizarse papeles de lija diferentes con el granulado que corresponda.

3.2. Fijación del papel de lija

⚠ ¡ADVERTENCIA!

- ▶ Antes de realizar cualquier tarea en el aparato, desconecte siempre el enchufe de la red eléctrica.

INDICACIÓN

- ▶ Antes de fijar un nuevo papel de lija, limpie el polvo y la suciedad de la placa lijadora ⑦.

Montaje de los papeles de lija con fijación de velcro

- ◆ Puede montar el papel de lija en la placa lijadora ⑦ por medio del velcro (consulte la fig. A de la página desplegable).
- ◆ Asegúrese de que los orificios de aspiración del papel de lija y de la placa lijadora coincidan.

Desmontaje de los papeles de lija con fijación de velcro

- ◆ Retire el papel de lija de la placa lijadora ⑦ tirando de él.

3.3. Aspiración del polvo

¡ADVERTENCIA! ¡PELIGRO DE INCENDIO!

- ▶ Existe peligro de incendio al trabajar con herramientas eléctricas que dispongan de un depósito de polvo o que puedan conectarse a una aspiradora por medio de un dispositivo de aspiración de polvo. En condiciones poco favorables —p. ej., si se generan chispas o durante el lijado de piezas metálicas o de restos de metal en superficies de madera—, el serrín del saco (o de la bolsa de la aspiradora) puede llegar a incendiarse. Esta situación puede producirse especialmente si el serrín se mezcla con restos de pintura/barniz o con otros productos químicos y el material que deba lijarse se calienta tras un largo tiempo de trabajo. Por este motivo, debe evitarse el sobrecalentamiento del material y del aparato y vaciarse siempre el depósito de polvo o la bolsa de la aspiradora antes de realizar pausas en el trabajo.





¡Utilice una mascarilla de protección contra el polvo!

INDICACIÓN



- ▶ Para la aspiración de polvo, se requiere el uso de papeles de lija perforados.

3.4. Depósito de polvo para la aspiración interna



Montaje

- ◆ Coloque el depósito de polvo para la aspiración interna  en el aparato. Para ello, desplace el símbolo ▶ del aparato de forma que coincida con el símbolo  del depósito de polvo para la aspiración interna . Gire el depósito de polvo para la aspiración interna  hasta alcanzar el símbolo  para que quede encastrado (consulte la ilustración en detalle de la página desplegable).

Desmontaje



- ◆ Gire el depósito de polvo para la aspiración interna  hacia el símbolo . Tire del depósito de polvo para la aspiración interna  para extraerlo del aparato (consulte la ilustración en detalle de la página desplegable).

INDICACIÓN



- ▶ Para garantizar una aspiración óptima, debe vaciarse el depósito de polvo para la aspiración interna  cuando corresponda.
- ◆ Para ello, retire el depósito de polvo para la aspiración interna  del aparato de la manera descrita. Vacíe el depósito de polvo para la aspiración interna  dando ligeros golpecitos.

3.5. Manguito reductor

Conexión

- ◆ Conecte el manguito reductor  en la conexión del adaptador .
- ◆ Conecte el tubo de un aspirador de polvo autorizado (p. ej., un aspirador para talleres) en el manguito reductor .

Desmontaje

- ◆ Retire el tubo del aspirador de polvo del manguito reductor .
- ◆ Desconecte el manguito reductor .

4. Puesta en funcionamiento

¡CUIDADO!

- ▶ Asegúrese de que el aparato esté apagado antes de conectarlo a la red eléctrica.

INDICACIÓN

- ▶ Encienda siempre la lijadora multifunción antes de ponerla en contacto con el material y, a continuación, desplace el aparato sobre la pieza de trabajo.

4.1. Encendido y apagado

Encendido del aparato

- ◆ Pulse el interruptor de encendido/apagado **I** y ajústelo en la posición "I".

Apagado del aparato

- ◆ Pulse el interruptor de encendido/apagado **I** y ajústelo en la posición "0".

4.2. Indicaciones de trabajo

- Desplace el aparato ya encendido sobre la pieza de trabajo.
- No apriete demasiado.
- Avance de forma uniforme por la superficie.
- Cambie el papel de lija cuando corresponda.
- No lije nunca materiales distintos con el mismo papel de lija (p. ej., madera y, a continuación, metal). Solo podrá obtener un resultado óptimo de lijado si utiliza papeles de lija en buen estado.
- Procure limpiar de vez en cuando el papel de lija con la aspiradora.
- Lije los puntos de difícil acceso con el lado delantero o los bordes laterales del papel de lija de la placa lijadora.
- Realice el proceso de lijado describiendo bandas paralelas y ligeramente superpuestas.
- Después de lijar la pieza de trabajo, levante el aparato y apáguelo.

5. Mantenimiento y limpieza

⚠ ¡ADVERTENCIA!

- Antes de realizar cualquier tarea en el aparato, desconecte siempre el enchufe de la red eléctrica.

Este aparato no requiere mantenimiento.

- Limpie el aparato directamente después de su uso.
- Utilice un paño seco para la limpieza de la carcasa.

- Retire el polvo que quede adherido con un pincel.
- No utilice nunca objetos punzantes, bencina, disolventes ni productos de limpieza agresivos que puedan dañar el plástico. Evite la penetración de líquidos en el interior del aparato.
- Mantenga siempre despejadas las ranuras de ventilación.

6. Desecho

Válido únicamente para Francia



El producto, el embalaje y las instrucciones de uso son reciclables, se someten a una responsabilidad ampliada del fabricante y se desechan por separado.



No deseche las herramientas eléctricas con la basura doméstica.

El símbolo adyacente de un contenedor tachado sobre unas ruedas indica que este aparato está sujeto a la Directiva 2012/19/EU. Dicha Directiva estipula que el aparato no debe desecharse con la basura doméstica normal al finalizar su vida útil, sino en puntos de recogida, puntos limpios o a través de empresas de desechos previstas especialmente para ello.

Este tipo de desecho es gratuito. Cuide el medio ambiente y deseche el aparato de la manera adecuada.

Si el aparato contiene datos personales, será su responsabilidad eliminarlos antes de entregarlo para su desecho.



Puede informarse acerca de las posibilidades de desecho de los aparatos usados en su administración municipal o ayuntamiento.



El embalaje consta de materiales ecológicos que pueden desecharse a través de los centros de reciclaje locales.



Deseche el embalaje de forma respetuosa con el medio ambiente. Observe las indicaciones de los distintos materiales de embalaje y, si procede, reciclelos de la manera correspondiente. Los materiales de embalaje cuentan con abreviaciones (a) y cifras (b) que significan lo siguiente: 1–7: plásticos; 20–22: papel y cartón; 80–98: materiales compuestos.

Para España se aplica:



El embalaje contiene componentes de papel y/o cartón.



El embalaje contiene componentes de plástico y/o metal.

7. Garantía de Kompernass Handels GmbH

Estimado cliente:

Este aparato cuenta con una garantía de 3 años a partir de la fecha de compra. Si están incluidas en el volumen de suministro, las baterías de la serie X12V y X20V Team también cuentan con una garantía de 3 años a partir de la fecha de compra. Si se detectan defectos en el producto, puede ejercer sus derechos legales frente al vendedor. Estos derechos legales no se ven limitados por la garantía descrita a continuación.

Condiciones de la garantía

El plazo de la garantía comienza con la fecha de compra. Guarde bien el comprobante de caja, ya que lo necesitará como justificante de compra.

Si dentro de un periodo de tres años a partir de la fecha de compra de este producto se detecta un defecto en su material o un error de fabricación, asumiremos la reparación o sustitución gratuita del producto o restituiremos el precio de compra a nuestra elección. La prestación de la garantía requiere la presentación del aparato defectuoso y del justificante de compra (comprobante de caja), así como una breve descripción por escrito del defecto detectado y de las circunstancias en las que se haya producido dicho defecto, dentro del plazo de tres años.

Si el defecto está cubierto por nuestra garantía, le devolveremos el producto reparado o le suministraremos uno nuevo. La reparación o sustitución del producto no supone el inicio de un nuevo periodo de garantía.

Duración de la garantía y reclamaciones legales por vicios

La duración de la garantía no se prolonga por hacer uso de ella. Este principio también se aplica a las piezas sustituidas y reparadas. Si después de la compra del aparato, se detecta la existencia de daños o de defectos al desembalarlo, deben notificarse de inmediato. Cualquier reparación que se realice una vez finalizado el plazo de garantía estará sujeta a costes.

Alcance de la garantía

El aparato se ha fabricado cuidadosamente según estándares elevados de calidad y se ha examinado en profundidad antes de su entrega.

La prestación de la garantía se aplica a defectos en los materiales o errores de fabricación. La garantía no cubre las piezas del producto normalmente sometidas al desgaste y que, en consecuencia, puedan considerarse piezas de desgaste, como, p. ej., hojas de sierra, cuchillitas de recambio, papeles de lija, etc., ni los daños producidos en los componentes frágiles, p. ej., interruptores o piezas de vidrio.

Se anulará la garantía si el producto se daña o no se utiliza o mantiene correctamente. Para utilizar correctamente el producto, de-

ben observarse todas las indicaciones especificadas en las instrucciones de uso. Debe evitarse cualquier uso y manejo que esté desaconsejado o frente al que se advierta en las instrucciones de uso.

El producto está previsto exclusivamente para su uso privado y no para su uso comercial. En caso de manipulación indebida e incorrecta, uso de la fuerza y apertura del aparato por personas ajenas a nuestros centros de asistencia técnica autorizados, la garantía perderá su validez.

La prestación de la garantía no cubre los siguientes casos

- Desgaste normal de la capacidad de la batería.
- Uso comercial o industrial del producto.
- Daño o alteración del producto por parte del cliente.
- Incumplimiento de las instrucciones de seguridad y mantenimiento y errores en el manejo.
- Daños provocados por fuerza mayor.

Proceso de reclamación conforme a la garantía

Para garantizar una tramitación rápida de su reclamación, le rogamos que observe las siguientes indicaciones:

- Mantenga siempre a mano el comprobante de caja y el número de artículo (IAN) 525467_2507 como justificante de compra.
- Podrá ver el número de artículo en la placa de características del producto, grabado en el producto, en la portada de las instrucciones de uso (parte inferior izquierda) o en el adhesivo de la parte trasera o inferior del producto.

- Si se producen errores de funcionamiento u otros defectos, póngase primero en contacto con el departamento de asistencia técnica especificado a continuación por teléfono o utilice nuestro formulario de contacto que encontrará en parkside-diy.com, en la categoría Asistencia técnica.

- Podrá enviar el producto calificado como defectuoso junto con el justificante de compra (comprobante de caja) y la descripción del defecto y de las circunstancias en las que se haya producido de forma gratuita a la dirección de correo proporcionada.



En parkside-diy.com, podrá consultar y descargar este y muchos otros más manuales de uso. Con este código QR accederá directamente a parkside-diy.com. Escoja su país y, a través de la interfaz de búsqueda, busque las instrucciones de uso.

Al introducir el número de artículo (IAN) 525467_2507, accederá a las instrucciones de uso de su producto.

⚠ ¡ADVERTENCIA!

- ▶ **Encomiende exclusivamente la reparación del aparato al servicio de asistencia técnica o a un electricista especializado y solo con los recambios originales.** De esta forma, se garantizará que la seguridad del aparato no se vea afectada.
- ▶ **Encomiende siempre la sustitución del enchufe o del cable de red al fabricante del aparato o a su servicio de asistencia técnica.** De esta forma, se garantizará que la seguridad del aparato no se vea afectada.

7.1. Asistencia técnica

ES Servicio España

Tel.: 900 994 940

Formulario de contacto en
parkside-diy.com

IAN 525467_2507

7.2. Importador

Tenga en cuenta que la dirección siguiente no es una dirección de asistencia técnica. Póngase primero en contacto con el centro de asistencia técnica especificado.

KOMPERNASS HANDELS GMBH

BURGSTRASSE 21

44867 BOCHUM

ALEMANIA

www.kompernass.com

8. Traducción de la Declaración CE de conformidad original

En virtud del presente documento, nosotros, KOMPERNASS HANDELS GMBH, responsable de los documentos: Hans-Peter Kompernaß, BURGSTR. 21, 44867 BOCHUM (ALEMANIA), declaramos que este producto cumple con lo dispuesto por las siguientes normas, documentos normativos y directivas CE:

Directiva relativa a las máquinas
(2006/42/EC)

Compatibilidad electromagnética
(2014/30/EU)

Directiva sobre las restricciones a la utilización de determinadas sustancias peligrosas en aparatos eléctricos y electrónicos (2011/65/EU)*

* La responsabilidad exclusiva de la expedición de esta declaración de conformidad recaerá sobre el fabricante. El objeto descrito de la declaración cumple con las disposiciones de la Directiva 2011/65/EU del Parlamento Europeo y del Consejo del 8 de junio de 2011 sobre las restricciones a la utilización de determinadas sustancias peligrosas en aparatos eléctricos y electrónicos.

Normas armonizadas aplicadas

EN 62841-1:2015/A11:2022

EN 62841-2-4:2014

EN IEC 55014-1:2021

EN IEC 55014-2:2021

EN IEC 61000-3-2:2019/A2:2024

EN 61000-3-3:2013/A2:2021

EN IEC 63000:2018

Tipo/denominación del aparato:
Multilijadora PMS 160 B2

Año de fabricación: 10–2025

Número de serie: IAN 525467_2507

Bochum, 15/08/2025



Hans-Peter Kompernaß

- Director -

Reservado el derecho a realizar modificaciones técnicas en relación con el desarrollo tecnológico.

Indholdsfortegnelse

1. Indledning	94
1.1. Anvendelsesområde	94
1.2. Udstyr	94
1.3. Pakkens indhold	94
1.4. Tekniske data	94
2. Generelle sikkerhedsanvisninger for elværktøjer	95
2.1. Sikkerhed på arbejdspladsen	95
2.2. Elektrisk sikkerhed	95
2.3. Personsikkerhed	95
2.4. Anvendelse og håndtering af elværktøjet	96
2.5. Service	97
2.6. Sikkerhedsanvisninger specifikt for produktet	97
3. Før ibrugtagning	98
3.1. Valg af slibeblad	98
3.2. Fastgørelse af slibeblad	98
3.3. Støvopsugning	98
3.4. Støvboks til egen opsugning	98
3.5. Reduktionsstykke	99
4. Ibrugtagning	99
4.1. Tænd/sluk	99
4.2. Arbejdsanvisninger	99
5. Vedligeholdelse og rengøring	99
6. Bortskaffelse	100
7. Garanti for Kompernass Handels GmbH	100
7.1. Service	102
7.2. Importør	102
8. Oversættelse af den originale EF-overensstemmelseserklæring	102

1. Indledning



Tillykke med købet af dit nye produkt. Du har valgt et produkt af høj kvalitet. Betjeningsvejledningen er en del af dette produkt. Den indeholder vigtige informationer om sikkerhed, anvendelse og bortskaffelse. Gør dig fortrolig med alle produktets betjenings- og sikkerhedsanvisninger før brug. Brug kun produktet, som beskrevet, og kun til de oplyste anvendelsesområder. Lad vejledningen følge med produktet, hvis du giver det videre til andre.

1.1. Anvendelsesområde

Afhængigt af slibepapiret er produktet beregnet til tør slibning af træ, plast, metal, spartelmasse og lakerede overflader. Produktet er særligt egnet til hjørner, profiler eller vanskeligt tilgængelige steder. Enhver anden anvendelse eller ændring af produktet anses for at være uden for anvendelsesområdet og indebærer betydelige farer for uheld. Vi påtager os intet ansvar for skader, der opstår som følge af anvendelse uden for anvendelsesområdet. Produktet er ikke beregnet til erhvervs mæssig brug.

1.2. Udstyr

- 1 TÆND-/SLUK-knap
- 2 Strømledning
- 3 Støvboks til egen opugning
- 4 Støvkammerw
- 5 Reduktionsstykke til ekstern opugning
- 6 Adaptertilslutning
- 7 Slibeplade

1.3. Pakkens indhold

- 1 multiliber
- 3 sæt slibeblade (kornstørrelse 80/120/180)
- 1 støvboks
- 1 reduktionsstykke til ekstern opugning
- 1 betjeningsvejledning

1.4. Tekniske data

Nominelt effektforbrug	160 W
Mærkespænding	230 V ~, 50 Hz
Nominel hastighed i tomgang	n_0 13000 min ⁻¹
Nominelt svingningstal	26000 min ⁻¹
Beskyttelsesklasse	II/□ (dobbelt-isolering)

Støj- og vibrationsoplysninger

Måleværdi for støj beregnet iht. EN 62841. Det A-vægtede støjniveau for elværktøjet udgør normalt:

Lydtryksniveau	$L_{PA} = 91$ dB
Lydeffektniveau	$L_{WA} = 99$ dB
Usikkerhed	$K = 3$ dB



Bær høreværn!

Vurderet acceleration, normalt

Hånd-/armvibration	$a_n = 5,835$ m/s ²
Usikkerhed	$K = 1,5$ m/s ²

BEMÆRK

- ▶ De angivne samlede vibrationsværdier og de angivne støjemissionsværdier er målt iht. standardiserede testmetoder og kan anvendes til sammenligning af forskellige elværktøjer.
- ▶ De angivne samlede vibrationsværdier og de angivne støjemissionsværdier kan også anvendes til en indledende vurdering af faren ved belastningen.

⚠ ADVARSEL!

- ▶ Vibrations- og støjemissionen kan afvige fra de angivne værdier under den faktiske anvendelse af elværktøjet, afhængigt af den måde elværktøjet anvendes på og især af det emne, der forarbejdes.

ADVARSEL!

- Prøv at holde belastningen så lav som muligt. Vibrationsbelastningen kan f.eks. reduceres ved brug af handsker, når værktøjet anvendes, eller ved at reducere den tid, værktøjet er i brug. Her skal der tages hensyn til hele driftscyklussen (fx perioder, hvor elværktøjet er slukket, og perioder, hvor det er tændt, men kører uden belastning).

2. Generelle sikkerhedsanvisninger for elværktøjer



ADVARSEL!

- **Læs alle sikkerhedsanvisninger, instruktioner, illustrationer og tekniske data, som dette elværktøj er forsynet med.** Hvis de nedenstående anvisninger ikke overholdes, kan det medføre elektrisk stød, brand og/eller alvorlige kvæstelser.

Opbevar sikkerhedsanvisningerne og -instruktionerne til senere brug.

Begrebet "elværktøj", der anvendes i sikkerhedsanvisningerne, henviser både til elværktøj, der anvendes med strømledning, og batteridrevet elværktøj (uden strømledning).

2.1. Sikkerhed på arbejdspladsen

- Hold arbejdspladsen ren og godt oplyst.** Rod og dårligt oplyste arbejdspladser kan medføre uheld.
- Arbejd aldrig med elværktøjet i eksplosionsfarlige omgivelser, hvor der befinder sig brændbare væsker, gasser eller støv.** Elværktøj danner gnister, som kan antænde støvet eller dampene.
- Hold børn og andre personer på afstand, når elværktøjet bruges.** Hvis du bliver distraheret, kan du miste kontrollen over elværktøjet.

2.2. Elektrisk sikkerhed

- Elværktøjets tilslutningsstik skal passe ind i stikkontakten. Stikket må ikke ændres på nogen måde. Brug ikke adapterstik sammen med elværktøj med beskyttelsesjord.** Uændrede stik og de rigtige stikkontakter reducerer risikoen for elektrisk stød.
- Undgå kropskontakt med jordforbundne overflader som f.eks. rør, radiatorer, komfurer og køleskabe.** Der er øget risiko for elektrisk stød, hvis din krop har jordforbindelse.
- Hold elværktøjet væk fra regn og fugt.** Hvis der kommer vand ind i elværktøjet, er der forhøjet risiko for elektrisk stød.
- Brug ikke tilslutningsledningen til noget, den ikke er beregnet til, f.eks. til at bære eller hænge elværktøjet op i eller til at trække stikket ud af stikkontakten. Hold tilslutningsledningen på afstand af varme, olie, skarpe kanter eller bevægelige dele.** Beskadigede eller sammenfiltrede tilslutningsledninger øger risikoen for elektrisk stød.
- Hvis du anvender elværktøj udendørs, må du kun bruge forlængerledninger, som også er egnet til udendørs brug.** Når du anvender en forlængerledning, der er beregnet til udendørs brug, reduceres risikoen for elektrisk stød.
- Hvis det ikke kan undgås, at elværktøjet bruges i fugtige omgivelser, skal der installeres en fejlstrømsafbryder.** Installation af en fejlstrømsafbryder reducerer risikoen for elektrisk stød.

2.3. Personsikkerhed

- Vær opmærksom og bevidst om, hvad du foretager dig, og arbejd fornuftigt med elværktøjet. Brug ikke elværktøjet, hvis du er ukoncentreret eller påvirket af narkotika, alkohol eller medicin.** Selv et øjeblik uopmærksomhed ved brug af elværktøjet kan medføre alvorlige kvæstelser.

- b) **Brug personligt beskyttelsesudstyr, og bær altid beskyttelsesbriller.** Når du bruger personligt beskyttelsesudstyr som støvmaske, skridsikre sikkerhedssko, beskyttelseshandsker, sikkerhedshjelm og høreværn afhængigt af elværktøjets type og anvendelse, reduceres risikoen for personskader.
- c) **Undgå uønsket igangsætning. Kontrollér at elværktøjet er slukket, før du forbinder det med strømforsyningen og/eller tilslutter batteriet, tager elværktøjet op eller bærer det.** Hvis du bærer elværktøjet rundt med fingeren på kontakten, eller hvis elværktøjet sluttes til strømforsyningen, mens det er tændt, kan der opstå uheld.
- d) **Fjern indstillingsværktøj eller skruenøgler, før du tænder for elværktøjet.** Hvis der sidder et værktøj eller en skruenøgle på en roterende del af elværktøjet, kan det medføre personskader.
- e) **Undgå unormale kroppsstillinger. Sørg for, at du står sikkert, og hold altid balancen.** Derved kan du bedre kontrollere elværktøjet i uventede situationer.
- f) **Bær velegnet påklædning. Bær ikke løstsiddende tøj eller smykker. Hold hår og tøj på afstand af dele, der bevæger sig.** Løst tøj, smykker eller hår kan blive indfanget af dele, der bevæger sig.
- g) **Hvis det er muligt at montere støvopsugnings- og opsamlingsanordninger, skal disse tilsluttes og anvendes korrekt.** Anvendelse af en støvopsugning kan reducere farerne som følge af støv.
- h) **Føl dig ikke for sikker, og tilsidesæt ikke sikkerhedsreglerne for elværktøj, selv om du er fortrolig med elværktøjet efter mange ganges anvendelse.** Uforsigtige handlinger kan på en brøkdels af et sekund føre til alvorlige kvæstelser.

2.4. Anvendelse og håndtering af elværktøjet

- a) **Overbelast ikke elværktøjet. Brug et elværktøj, der er egnet til arbejdet.** Du arbejder bedre og mere sikkert i det angivne effektområde, hvis du bruger det rigtige elværktøj.
- b) **Brug ikke elværktøj med defekt kontakt.** Elværktøj, som ikke længere kan tændes og slukkes, er farligt og skal repareres.
- c) **Træk stikket ud af stikkontakten og/eller fjern det udtagelige batteri, før du foretager indstillinger på produktet, udskifter indsatsværktøj eller lægger elværktøjet fra dig.** Disse forholdsregler forhindrer, at elværktøjet starter ved en fejl.
- d) **Opbevar elværktøj uden for børns rækkevidde, når værktøjet ikke anvendes. Personer, som ikke kender elværktøjet, eller som ikke har læst disse anvisninger, må ikke bruge produktet.** Elværktøj er farligt, hvis det anvendes af uerfarne personer.
- e) **Vedligehold elværktøjet og dets indsatsværktøj omhyggeligt. Kontrollér, om bevægelige dele fungerer, som de skal, og ikke sætter sig fast, om dele er defekte eller så beskadigede, at elværktøjets funktion er forringet. Få beskadigede dele repareret, inden du bruger elværktøjet.** Mange uheld skyldes dårligt vedligeholdt elværktøj.
- f) **Hold skærende værktøj skarpt og rent.** Omhyggeligt vedligeholdt værktøj med skarpe skær sætter sig ikke så ofte fast og er lettere at styre.
- g) **Brug elværktøj, indsatsværktøj, udskiftelige dele osv. iht. disse anvisninger. Tag hensyn til arbejdsbetingelserne og det arbejde, der skal udføres.** Anvendelse af elværktøj til andet end den formålsbestemte anvendelse kan føre til farlige situationer.

- h) **Hold håndtag og gribeflader tørre, rene og fri for olie og fedt.** Glatte håndtag og gribeflader gør sikker betjening og kontrol over elværktøjet umulig i uforudsete situationer.

2.5. Service

- a) **Lad kun en kvalificeret reparatør reparere dit elværktøj og kun med originale reservedele.** Derved garanteres det, at elværktøjets sikkerhed bevares.
- b) **Lad altid producenten af elværktøjet eller dennes kundeservice udskifte stikket eller tilslutningsledningen.** Derved garanteres det, at elværktøjets sikkerhed bevares.

2.6. Sikkerhedsanvisninger specifikt for produktet

- Sørg for at fastgøre emnet. Emner, der er fastgjort med en spændeanordning eller skruestik, holdes mere sikkert end med hånden.
- Hold aldrig hænderne foran eller ved siden af elværktøjet og overfladen, som skal bearbejdes, da der er fare for kvæstelser, hvis elværktøjet skrider ud.
- Træk straks stikket ud af stikkontakten ved fare.
- Hold altid strømledningen bagud og væk fra elværktøjet.
- **BRANDFARE PÅ GRUND AF GNI-STREGN!** Når du sliber på metal, opstår der gnistregn. Sørg derfor altid for, at ingen personer kan blive udsat for fare, og at der ikke befinder sig brændbare materialer i nærheden af arbejdsområdet.
- **Hold fast i de isolerede gribeflader på elværktøjet, da slibeflader kan ramme sin egen ledning.** Beskadigelse af en spændingsførende ledning kan også sætte produktdele af metal under spænding og medføre elektrisk stød.

ADVARSEL! GIFTIGE DAMPE!

- ▶ Skadeligt/giftigt støv, som opstår under bearbejdningen, udgør en sundhedsfare for betjeningspersonen eller personer i nærheden.

ADVARSEL! FARE PÅ GRUND AF STØV!

- ▶ Tilslut elværktøjet til en velegnet, ekstern støvopsugningsanordning, når du i længere tid bearbejder træ og især materialer, hvor der dannes sundhedsfarligt støv. **Brug beskyttelsesbriller og støvmaske!**

- Ved bearbejdning af plast, maling, lak osv. skal du sørge for tilstrækkelig ventilation.
- Materialer eller overflader, der skal bearbejdes, må ikke fugtes med væsker, der indeholder opløsningsmidler.
- Let fugtige materialer eller fugtige overflader må ikke bearbejdes.
- Undgå at slibe blyholdig maling eller andre sundhedsskadelige materialer.
- Asbestholdigt materiale må ikke bearbejdes. Asbest regnes for at være kræftfremkaldende.
- Undgå kontakt med det kørende slibebblad.
- Anvend kun elværktøjet, når der er monteret et slibebblad.
- Elværktøjet må aldrig anvendes til et ikke-godkendt formål og kun med originale dele/tilbehør. Brug af andre dele eller andet tilbehør end det, der anbefales i betjeningsvejledningen, kan medføre øget fare for personskader.
- Lad elværktøjet stoppe helt, når du har slukket for det, før du lægger det til side.
- Produktet skal altid være rent, tørt og uden olie eller smørefedt.

3. Før ibrugtagning

3.1. Valg af slibeblad

Slibning og overflade

Slibeeffekten og overfladekvaliteten bestemmes af kornstørrelsen på slibebladet.

- ◆ Bemærk, at der skal anvendes slibeblade med forskellige kornstørrelser til bearbejdning af de forskellige materialer.

3.2. Fastgørelse af slibeblad

⚠ ADVARSEL!

- ▶ Før du arbejder med produktet, skal du altid trække stikket ud af stikkontakten.

BEMÆRK

- ▶ Før du sætter et nyt slibeblad på, skal du fjerne støv og snavs fra slibepladen ⑦.

Anbringelse af slibeblad med velcrofastgørelse

- ◆ Slibebladet kan anbringes på slibepladen ⑦ ved hjælp af velcro (se fig. A på fold-ud-siden).
- ◆ Sørg for, at udsugningshullerne på slibebladet og slibepladen sidder over hinanden.

Aftagning af slibeblad med velcrofastgørelse

- ◆ Tag slibebladet af slibepladen ⑦.

3.3. Støvopsugning

⚠ ADVARSEL! BRANDFARE!

- ▶ Når du arbejder med elværktøjer, der er udstyret med en støvopsamlingsboks, eller som kan forbindes med støvsugerens ved hjælp af en støvopsugningsanordning, er der fare for brand! Under ugunstige forhold som f.eks. ved gnistregn, ved slibning af metal eller metalrester i træ kan træstøvet selvantændes i støvsækken (eller i støvsugerens støvpose). Dette kan især ske, hvis træstøvet er blandet med lakrester eller andre kemiske stoffer, og slibematerialet er varmt efter lang tids arbejde. Undgå derfor altid overophedning af slibematerialet og værktøjet, og tøm altid støvopsamlingsboksen eller støvsugerens støvsugerpose, før du holder pause.



Brug støvmaske!

BEMÆRK

- ▶ Til støvudsugningen skal du bruge hullede slibeblade.

3.4. Støvboks til egen opsugning

Tilslutning

- ◆ Sæt støvbeholderen til egen opsugning ③ på produktet. Skub hertil ▶-symbolet på produktet til -symbolet på støvbeholderen til egen opsugning ③. Drej støvbeholderen til egen opsugning ③ til -symbolet for at låse. (se det detaljerede billede på fold-ud-siden)

Udtagning

- ◆ Drej støvbeholderen til egen opsugning ③ i retning af -symbolet. Tag støvbeholderen til egen opsugning ③ af produktet (se det detaljerede billede på fold-ud-siden).

BEMÆRK

- ▶ Støvbeholderen til egen opsugning ③ skal tømmes i god tid, for at optimal opsugningseffekt kan garanteres.
- ◆ For at gøre det skal du tage støvbeholderen til egen opsugning ③ af produktet som beskrevet tidligere. Rengør støvbeholderen til egen opsugning ④ grundigt ved at banke den ud.

3.5. Reduktionsstykke

Tilslutning

- ◆ Sæt reduktionsstykket ⑤ ind i adaptertilslutningen ⑥.
- ◆ Sæt slangen til en godkendt støvopsugningsanordning (f.eks. en værkstedsudsugning) på reduktionsstykket ⑤.

Aftagning

- ◆ Tag støvopsugningsanordningens slange af reduktionsstykket ⑤.
- ◆ Tag reduktionsstykket ⑤ af.

4. Ibrugtagning

⚠ FORSIGTIG!

- ▶ Sørg for, at elværktøjet er helt tørt, før det sluttes til strømforsyningen.

BEMÆRK

- ▶ Tænd altid multifunktionssliberen, før den får kontakt med materialet, og hold den først derefter hen til emnet.

4.1. Tænd/sluk

Sådan tændes produktet

- ◆ Stil tænd-/sluk-knappen ① på position "I".

Sådan slukkes produktet

- ◆ Stil tænd-/sluk-knappen ① på position "0".

4.2. Arbejdsanvisninger

- Produktet skal være tændt, når du holder det hen mod emnet.
- Arbejd med lavt slibetryk.
- Arbejd med ensartet fremføring.
- Skift slibebladene ud i god tid.
- Slib aldrig forskellige materialer med det samme slibeblad (for eksempel træ og derefter metal). En god slibeeffekt opnås kun med perfekte slibeblade.
- Rengør af og til slibebladet med støvsugeren.
- Slib steder, der er vanskelige at få adgang til, med den forreste kant eller kanten på siden af slibebladens slibeblad.
- Udfør slibningen parallelt, så slibebanerne overlapper hinanden.
- Tag produktet væk fra emnet efter bearbejdningen, og sluk derefter for det.

5. Vedligeholdelse og rengøring

⚠ ADVARSEL!

- ▶ Før du arbejder med produktet, skal du altid trække stikket ud af stikkontakten.

Produktet er vedligeholdelsesfrit.

- Rengør produktet lige efter, at arbejdet er afsluttet.
- Brug en tør klud til rengøring af huset.
- Fjern fastsiddende slibestøv med en pensel.
- Brug aldrig benzin, opløsnings- eller rengøringsmiddel, der angriber plast. Lad ikke væske komme ind i produktets indvendige dele.
- Sørg altid for, at ventilationsåbningerne er fri.

6. Bortskaffelse

Gælder kun for Frankrig



Points de collecte sur www.quefairedemesdechets.fr
Privilégiez la réparation ou le don de votre appareil !



Produktet, emballagen og betjeningsvejledning kan genbruges, er underlagt et udvidet producentansvar og indsamles sorteret.



Smid ikke elværktøj ud sammen med husholdningsaffaldet!

Det viste symbol med den overstregede affaldscontainer på hjul

viser, at dette produkt er underlagt direktivet 2012/19/EU. Dette direktiv angiver, at produktet ikke må bortskaffes sammen med det normale husholdningsaffald, når dets brugstid er omme, men skal afleveres på specielle indsamlingssteder, genbrugspladser eller affaldsvirksomheder.

Denne bortskaffelse er gratis for dig. Skån miljøet, og bortskaf produktet korrekt.

Hvis det udtjente produkt indeholder persondata, er du selv ansvarlig for sletningen, før du afleverer det.



Du kan få oplysninger hos kommunen om bortskaffelse af udtjente produkter.



Emballagen består af miljøvenlige materialer, som kan bortskaffes på de lokale genbrugspladser.



Bortskaf emballagen miljøvenligt. Vær opmærksom på mærkningen på de forskellige emballeringsmaterialer, og aflever dem sorteret til bortskaffelse. Emballagematerialerne er mærket med forkortelserne (a) og tallene (b) med følgende betydning: 1–7: Plast, 20–22: Papir og pap, 80–98: Kompositmaterialer.

Gælder kun for Spanien:



Emballagen indeholder dele af papir og/eller pap.



Emballagen indeholder dele af plastik og/eller metal.

7. Garanti for Kompernass Handels GmbH

Kære kunde

På dette produkt får du 3 års garanti fra købsdatoen. Hvis batteripakkerne til X12V og X20V Team-serien er del af leveringen, får du også 3 års garanti fra købsdatoen på dem. I tilfælde af mangler ved produktet har du en række juridiske rettigheder i forhold til sælgeren af produktet. Dine juridiske rettigheder forringes ikke af den nedenfor anførte garanti.

Garantibetingelser

Garantiperioden begynder på købsdatoen. Opbevar venligst kvitteringen et sikkert sted. Den er nødvendig for at kunne dokumentere købet.

Hvis der inden for tre år fra dette produkts købsdato opstår en materiale- eller fabriktionsfejl, vil produktet – efter vores valg – blive repareret eller udskiftet, eller købsprisen vil blive refunderet gratis til dig. Denne garantiydelse forudsætter, at det defekte produkt afleveres, og købsbeviset (kvitteringen) forevises i løbet af fristen på tre år, og at der gives en kort skriftlig beskrivelse af, hvori manglen består, og hvornår den er opstået.

Hvis defekten er dækket af vores garanti, får du et repareret eller et nyt produkt retur. Reparation eller ombytning af produktet udløser ikke en ny garantiperiode.

Garantiperiode og juridiske mangelkrav

Garantiperioden forlænges ikke, hvis der gøres brug af garantien. Det gælder også for udskiftede og reparerede dele. Skader og mangler, som eventuelt allerede fandtes ved køb, samt manglende dele, skal anmeldes straks efter udpakningen. Når garantiperioden er udløbet, er reparation af skader betalingspligtig.

Garantiens omfang

Produktet er produceret omhyggeligt efter strenge kvalitetsretningslinjer og testet grundigt inden leveringen.

Garantien dækker materiale- og fabriktionsfejl. Denne garanti dækker ikke produktdele, der er udsat for normal slitage og derfor kan betragtes som sliddele som f.eks. savblade, reserveklinger, slibepapir osv. eller skader på skrøbelige dele som f.eks. kontakter eller dele af glas.

Denne garanti bortfalder, hvis produktet er blevet beskadiget, ikke er forskriftsmæssigt anvendt eller vedligeholdt. For at sikre forskriftsmæssig anvendelse af produktet skal alle anvisninger nævnt i betjeningsvejledningen nøje overholdes. Anvendelsesformål og handlinger, som frarådes eller der advares imod i betjeningsvejledningen, skal ubetinget undgås.

Produktet er kun beregnet til privat og ikke til kommercielt brug. Ved misbrug og uhenigtsmæssig brug, anvendelse af vold og ved indgreb, som ikke er foretaget af vores autoriserede serviceafdeling, bortfalder garantien.

Garantiydelsen gælder ikke ved

- Normalt forbrug af batteriets kapacitet
- Erhvervsmæssig anvendelse af produktet
- Beskadigelser eller ændringer på produktet udført af kunden

- Manglende overholdelse af sikkerheds- og vedligeholdelsesforskrifter, betjeningsfejl
- Skader som følge af naturkatastrofer

Afvikling af garantisager

For at sikre en hurtig behandling af din anmeldelse bør du følge nedenstående anvisninger:

- Ved alle forespørgsler bedes du have kvitteringen og artikelnummeret (IAN) 525467_2507 klar som dokumentation for købet.
- Artikelnummeret kan du finde på typeskiltet på produktet, som indgravering på produktet, på betjeningsvejledningens forside (nederst til venstre) eller som klæbemærke på bag- eller undersiden af produktet.
- Hvis du finder funktionsfejl eller andre mangler, bedes du kontakte nedenstående serviceafdeling telefonisk eller bruge vores kontaktformular, som du kan finde på parkside-diy.com under kategorien Service.
- Et produkt, der er registreret som defekt, kan du derefter indsende portofrit til den oplyste serviceadresse med vedlæggelse af købsbevis (kvittering) og en beskrivelse af, hvori manglen består, og hvornår den er opstået.



På parkside-diy.com kan du downloade og læse denne og mange andre manualer. Med denne QR-kode kommer du direkte til parkside-diy.com.

Vælg dit land, og søg efter betjeningsvejledningerne ved hjælp af søgemasken. Ved at indtaste artikelnummeret (IAN) 525467_2507 kommer du til betjeningsvejledningen til din artikel.

⚠ ADVARSEL!

- ▶ **Få produktet repareret hos et serviceværksted eller af en elektriker og kun med originale reservedele.** Derved garanteres det, at produktets sikkerhed bevares.
- ▶ **Lad altid produktets producent eller dennes kundeservice udskifte stikket eller ledningen.** Derved garanteres det, at produktets sikkerhed bevares.

7.1. Service

DK Service Danmark

Tel.: 80254583

Kontaktformular på parkside-diy.com

IAN 525467_2507

7.2. Importør

Bemærk at den efterfølgende adresse ikke er en serviceadresse. Kontakt først det nævnte servicested.

KOMPERNASS HANDELS GMBH

BURGSTRASSE 21

44867 BOCHUM

TYSKLAND

www.kompernass.com

8. Oversættelse af den originale EF-overensstemmelseserklæring

Vi, KOMPERNASS HANDELS GMBH, dokumentansvarlig: Hans-Peter Kompernaß, BURGSTR. 21, 44867 BOCHUM, TYSKLAND, erklærer hermed, at dette produkt stemmer overens med følgende standarder, standardiseringsdokumenter og EU-direktiver:

Maskindirektives (2006/42/EC)

Elektromagnetisk kompatibilitet (2014/30/EU)

RoHS-direktivet (2011/65/EU)*

* Ansvar for udstedelsen af denne overensstemmelseserklæring er udelukkende producentens. Den ovenfor beskrevne genstand i erklæringen opfylder forskrifterne i Europa-Parlamentets og Rådets direktiv 2011/65/EU af 8. juni 2011 om begrænsning af anvendelsen af visse farlige stoffer i elektrisk og elektronisk udstyr.

Anvendte harmoniserede standarder

EN 62841-1-2015/A11:2022

EN 62841-2-4:2014

EN IEC 55014-1:2021

EN IEC 55014-2:2021

EN IEC 61000-3-2:2019/A2:2024

EN 61000-3-3:2013/A2:2021

EN IEC 63000:2018

Type/produktbetegnelse:

Multisliber PMS 160 B2

Produktionsår: 10–2025

Serienummer: IAN 525467_2507

Bochum, 15.08.2025



Hans-Peter Kompernaß

- Direktør -

Vi forbeholder os retten til tekniske ændringer med henblik på videreudvikling.

Indice

1. Introduzione	104
1.1. Uso conforme	104
1.2. Dotazione	104
1.3. Materiale in dotazione	104
1.4. Dati tecnici	104
2. Avvertenze di sicurezza generali per elettrotensili	105
2.1. Sicurezza sul posto di lavoro	105
2.2. Sicurezza elettrica	105
2.3. 3. Sicurezza delle persone	106
2.4. Uso e maneggio dell'elettrotensile	106
2.5. Assistenza	107
2.6. Indicazioni relative alla sicurezza specifiche per l'apparecchio	107
3. Prima della messa in funzione	108
3.1. Scelta del foglio abrasivo	108
3.2. Fissaggio del foglio abrasivo	108
3.3. Aspirazione della polvere	108
3.4. Cassetta della polvere per aspirazione indipendente	109
3.5. Giunto di riduzione	109
4. Messa in funzione	109
4.1. Accensione e spegnimento	109
4.2. Indicazioni per il lavoro	109
5. Manutenzione e pulizia	110
6. Smaltimento	110
7. Garanzia della Kompernass Handels GmbH	111
7.1. Assistenza	112
7.2. Importatore	112
8. Traduzione della dichiarazione CE di conformità originale	113

1. Introduzione



Congratulazioni per l'acquisto del nuovo apparecchio. È stato scelto un prodotto

di alta qualità. Il manuale di istruzioni è parte integrante del presente prodotto. Esso contiene importanti note per la sicurezza, l'uso e lo smaltimento. Prima di utilizzare il prodotto acquisire dimestichezza con tutte le note relative ai comandi e alla sicurezza. Utilizzare il prodotto solo come descritto e per i campi d'impiego indicati. In caso di cessione del prodotto a terzi, consegnare anche tutta la relativa documentazione.

1.1. Uso conforme

A seconda della carta abrasiva adoperata l'apparecchio può essere utilizzato per la levigatura a secco di legno, plastica, metallo, stucco e superfici verniciate. L'apparecchio è particolarmente idoneo per angoli, profili o punti difficilmente accessibili. Qualunque altro impiego e qualunque modifica dell'apparecchio sono da considerarsi non conformi alla destinazione e comportano il rischio di infortuni. Si declina ogni responsabilità per i danni derivanti da uso non conforme. L'apparecchio non è destinato all'uso commerciale.

1.2. Dotazione

- 1 Interruttore ON/OFF
- 2 Cavo di alimentazione
- 3 Cassetta della polvere per aspirazione indipendente
- 4 Scomparto della polvere
- 5 Giunto di riduzione per aspirazione esterna
- 6 Attacco adattatore
- 7 Piastra di levigatura

1.3. Materiale in dotazione

- 1 levigatrice mouse
- 3 serie di fogli abrasivi (grana 80/120/180)
- 1 cassetta della polvere
- 1 giunto di riduzione per aspirazione esterna
- 1 manuale di istruzioni

1.4. Dati tecnici

Potenza assorbita nominale	160 W
Tensione nominale	230 V ~, 50 Hz
Numero di giri nominale in folle	n_0 13000 min ⁻¹
Coefficiente di oscillazione nominale	26000 min ⁻¹
Classe di protezione	II/□ (isolamento doppio)

Informazioni sul rumore e sulle vibrazioni

Valore di misurazione dei rumori determinato secondo EN 62841. Valori tipici del livello di rumore dell'elettrotensile classificato A:

Livello di pressione acustica L_{PA}	= 91 dB
Livello di potenza acustica L_{WA}	= 99 dB
Fattore di incertezza	K = 3 dB



Indossare una protezione acustica!

Accelerazione misurata tipica

Vibrazione mano/braccio	$a_n = 5,835$ m/s ²
Fattore di incertezza	K = 1,5 m/s ²

NOTA

- Il valore complessivo delle vibrazioni e il valore di emissione acustica indicati sono stati misurati secondo un procedimento di prova standardizzato e possono essere usati per il confronto tra due elettrotensili.
- Il valore complessivo delle vibrazioni e il valore di emissione acustica indicati possono anche essere usati per una stima provvisoria del carico.

AVVERTENZA!

- ▶ Il valore di emissione delle vibrazioni e il valore di emissione acustica durante l'uso dell'elettrotensile possono scostarsi dai valori indicati a seconda del modo in cui l'elettrotensile viene utilizzato e, in particolare, della tipologia del pezzo lavorato.
- ▶ Cercare di ridurre il più possibile la sollecitazione. Esempi di provvedimenti per ridurre la sollecitazione da vibrazioni sono l'uso di guanti durante l'impiego dell'elettrotensile e la limitazione dei tempi di lavoro. Occorre tenere in considerazione tutte le componenti del ciclo di esercizio (per esempio i tempi nei quali l'elettrotensile è spento e i tempi in cui è acceso ma funziona senza carico).

2. Avvertenze di sicurezza generali per elettrotensili



AVVERTENZA!

- ▶ **Leggere tutte le avvertenze di sicurezza, le istruzioni, le illustrazioni e i dati tecnici di cui è dotato questo elettrotensile.** Il mancato rispetto delle seguenti istruzioni può causare scosse elettriche, incendi e/o gravi lesioni.

Conservare tutte le indicazioni di sicurezza e le istruzioni per uso futuro.

Il termine "elettrotensile" utilizzato nelle indicazioni relative alla sicurezza si riferisce a elettrotensili collegabili alla rete elettrica (con cavo di alimentazione) o a elettrotensili a batteria (senza cavo di alimentazione).

2.1. Sicurezza sul posto di lavoro

- a) **Mantenere l'area di lavoro pulita e ben illuminata.** Il disordine e la scarsa illuminazione dell'area di lavoro potrebbero dare luogo a infortuni.

- b) **Non lavorare con elettrotensili in ambienti a rischio di esplosione, in presenza di liquidi, gas o polveri infiammabili.** Gli elettrotensili generano scintille che possono incendiare la polvere o i vapori.
- c) **Tenere lontani i bambini e altre persone durante l'uso dell'elettrotensile.** In caso di distrazione si potrebbe perdere il controllo dell'elettrotensile.

2.2. Sicurezza elettrica

- a) **La spina dell'elettrotensile deve essere idonea all'inserimento nella presa. La spina non deve essere assolutamente modificata. Non utilizzare connettori adattatori con elettrotensili collegati a terra.** Le spine non modificate e le prese idonee riducono il rischio di scosse elettriche.
- b) **Evitare il contatto diretto con superfici collegate a terra, come tubi, termosifoni, fornelli e frigoriferi.** Quando il corpo è a diretto contatto con la terra sussiste un maggiore pericolo di scosse elettriche.
- c) **Tenere gli elettrotensili lontani dalla pioggia o dall'umidità.** La penetrazione di acqua in un elettrotensile aumenta il rischio di scosse elettriche.
- d) **Non utilizzare il cavo di allacciamento per scopi non conformi, come ad esempio per trasportare l'elettrotensile, per appenderlo o per scollegare la spina dalla presa. Tenere il cavo di allacciamento lontano dal calore, dall'olio, da spigoli vivi o da parti in movimento.** Cavi di allacciamento danneggiati o aggrovigliati aumentano il rischio di scosse elettriche.
- e) **Se si lavora all'aperto con un elettrotensile, utilizzare solo cavi di prolunga indicati anche per uso esterno.** L'utilizzo di un cavo di prolunga idoneo all'uso esterno riduce il rischio di scosse elettriche.

- f) **Se è inevitabile l'uso dell'elettrotensile in un ambiente umido, utilizzare un interruttore differenziale.** L'uso di un interruttore differenziale riduce il rischio di scosse elettriche.
- g) **Gli eventuali dispositivi di aspirazione e raccolta della polvere devono essere collegati e utilizzati correttamente.** L'uso di un aspiratore per polvere può ridurre i pericoli associati alla polvere.

2.3. 3. Sicurezza delle persone

- a) **Prestare attenzione controllando le operazioni in corso e procedendo con cura quando si lavora con un elettrotensile. Non utilizzare l'elettrotensile se si è stanchi o sotto l'influsso di droghe, alcol o farmaci.** Un solo momento di disattenzione nell'uso dell'elettrotensile può dare luogo a gravi lesioni.
- b) **Indossare dispositivi di protezione individuale e sempre occhiali di protezione.** L'uso di un dispositivo di protezione individuale come mascherina antipolvere, scarpe antiscivolo, casco protettivo o protezioni per l'udito, a seconda del tipo e dell'impiego dell'elettrotensile, riduce il rischio di lesioni.
- c) **Evitare l'accensione involontaria. Accertarsi che l'elettrotensile sia spento prima di collegarlo all'alimentazione e/o alla batteria, sollevarlo o trasportarlo.** Se si tiene il dito sull'interruttore mentre si sposta l'elettrotensile o si collega l'elettrotensile alla rete elettrica con l'interruttore su ON, si possono verificare infortuni.
- d) **Rimuovere gli utensili di regolazione o le chiavi inglesi prima di accendere l'elettrotensile.** Un utensile o una chiave lasciati in una parte rotante dell'elettrotensile possono provocare lesioni.
- e) **Evitare posture innaturali. Provvedere a una posizione sicura e mantenere sempre l'equilibrio.** In tal modo si può controllare meglio l'elettrotensile, soprattutto in situazioni impreviste.
- f) **Indossare un abbigliamento idoneo. Non indossare abiti ampi o gioielli. Tenere i capelli e gli indumenti lontani dalle parti in movimento.** Gli abiti ampi e sciolti, i gioielli o i capelli lunghi possono impigliarsi nelle parti mobili.

- h) **Nonostante si sia acquisita dimestichezza con il ripetuto utilizzo dell'apparecchio, non peccare di estrema sicurezza e rispettare sempre le regole sulla sicurezza nell'uso di elettrotensili.** Una piccola disattenzione può dare luogo a gravi lesioni in una frazione di secondo.

2.4. Uso e maneggio dell'elettrotensile

- a) **Non sovraccaricare l'elettrotensile. Utilizzare l'elettrotensile idoneo al proprio lavoro.** Con l'elettrotensile adatto si lavora meglio e con maggiore sicurezza nell'intervallo di potenza indicato.
- b) **Non utilizzare elettrotensili con interruttore guasto.** Un elettrotensile che non si riesce più a spegnere o ad accendere è pericoloso e deve essere riparato.
- c) **Staccare la spina dalla presa di corrente e/o rimuovere la batteria, se sfilabile, prima di eseguire impostazioni sull'apparecchio, sostituire gli utensili o riporre l'elettrotensile.** Questa misura precauzionale consente di impedire l'avvio involontario dell'elettrotensile.
- d) **Conservare gli elettrotensili non utilizzati fuori dalla portata dei bambini. Non consentire l'uso dell'elettrotensile a persone inesperte o che non abbiano letto le presenti istruzioni.** Gli elettrotensili sono pericolosi se utilizzati da persone inesperte.
- e) **Trattare gli elettrotensili e gli utensili con cura. Controllare che le parti mobili dell'apparecchio funzionino perfettamente, che non si inceppino e che non vi siano elementi rotti o danneggiati al punto da compromettere la funzione dell'elettrotensile.**

- **Fare riparare le parti danneggiate prima di utilizzare l'elettrotensile.** Molti infortuni derivano da una cattiva manutenzione degli elettrotensili.
- f) **Mantenere gli utensili da taglio ben affilati e puliti.** Gli utensili da taglio trattati con cura e con taglienti affilati si inceppano meno spesso e sono più facili da controllare.
- g) **Utilizzare elettrotensili, utensili, ecc. conformi a queste istruzioni. Tenere conto delle condizioni di lavoro e dell'attività da eseguire.** L'uso di elettrotensili per applicazioni diverse da quelle previste può dare luogo a situazioni di pericolo.
- h) **Mantenere le impugnature e le superfici di presa asciutte, pulite e prive di olio e grasso.** Impugnature e superfici di presa scivolose non consentono un controllo e un utilizzo sicuro dell'elettrotensile in situazioni impreviste.

2.5. Assistenza

- a) **Fare riparare l'elettrotensile solo da personale qualificato specializzato e solo con ricambi originali.** In tal modo si garantisce che la sicurezza dell'elettrotensile venga mantenuta.
- b) **Fare eseguire la sostituzione della spina o del cavo sempre dal produttore dell'elettrotensile o dal relativo centro di assistenza.** In tal modo si garantisce che la sicurezza dell'elettrotensile venga mantenuta.

2.6. Indicazioni relative alla sicurezza specifiche per l'apparecchio

- Fissare il pezzo da lavorare. Un pezzo da lavorare tenuto fermo con dispositivi di bloccaggio o con una morsa è più stabile rispetto a un pezzo tenuto in mano.
- Non poggiare assolutamente le mani accanto o davanti all'apparecchio e nemmeno sulla superficie da lavorare, poiché in caso di scivolamento sussiste il rischio di lesioni.

- In caso di pericolo, staccare immediatamente la spina dalla presa.
- Il cavo di alimentazione deve trovarsi sempre dietro l'apparecchio.
- **PERICOLO D'INCENDIO DOVUTO ALLO SVILUPPO DI SCINTILLE!** La molatura dei metalli comporta la formazione di scintille. Fare quindi assolutamente attenzione a non esporre a pericoli le persone e a non lavorare nelle vicinanze di materiali infiammabili.
- **Sostenere l'elettrotensile solo dalle superfici di impugnatura isolate, poiché la superficie di molatura potrebbe colpire il proprio cavo di allacciamento.** Il danneggiamento di una linea che conduce tensione potrebbe mettere sotto tensione anche le parti in metallo dell'apparecchio e causare così una scossa elettrica.

AVVERTENZA! VAPORI TOSSICI!

- ▶ Le polveri dannose/tossiche che si formano durante la lavorazione rappresentano un pericolo per la salute dell'operatore o delle altre persone presenti nell'ambiente di lavoro.

AVVERTENZA! PERICOLO PER LA PRESENZA DI POLVERE!

- ▶ In caso di lavorazione prolungata del legno e qualora venissero lavorati in particolare materiali che potrebbero produrre polveri pericolose per la salute, collegare l'apparecchio a un idoneo impianto esterno di aspirazione delle polveri. **Indossare occhiali protettivi e mascherina antipolvere!**
- Provvedere a una sufficiente aerazione nella lavorazione di plastiche, vernici, smalti, ecc.
- Non impregnare i materiali o le superfici da lavorare con liquidi a base di solventi.
- Non lavorare materiali o superfici umidi.
- Evitare di levigare vernici contenenti piombo o altri materiali pericolosi per la salute.

- Non lavorare materiali contenenti amianto. L'amianto è considerato cancerogeno.
- Evitare il contatto con il foglio abrasivo in movimento.
- Utilizzare l'apparecchio solo con il foglio abrasivo applicato.
- Non utilizzare mai l'apparecchio per altri scopi e impiegarlo solo con componenti/accessori originali. L'uso di componenti o accessori diversi da quelli consigliati e indicati nel manuale di istruzioni può comportare il pericolo di lesioni.
- Dopo lo spegnimento lasciar fermare l'apparecchio prima di riporlo.
- L'apparecchio deve essere sempre pulito, asciutto e privo di olio o grassi lubrificanti.

3. Prima della messa in funzione

3.1. Scelta del foglio abrasivo

Asportazione e superficie

La grana del foglio abrasivo definisce la resa dell'asportazione e la finitura della superficie.

- ◆ Assicurarsi che per la lavorazione dei diversi materiali si utilizzino fogli abrasivi di grana adeguata.

3.2. Fissaggio del foglio abrasivo

⚠ AVVERTENZA!

- ▶ Prima di eseguire interventi sull'apparecchio, staccare sempre la spina dalla presa.

NOTA

- ▶ Prima di fissare un nuovo foglio abrasivo, rimuovere la polvere e lo sporco dalla piastra di levigatura ⑦.

Applicazione di fogli abrasivi con velcro

- ◆ È possibile applicare il foglio abrasivo alla piastra di levigatura ⑦ per mezzo di un fissaggio in velcro (vedere fig. A nella pagina pieghevole).
- ◆ Verificare che i fori di aspirazione del foglio abrasivo coincidano con quelli della piastra di levigatura.

Rimozione di fogli abrasivi con velcro

- ◆ È sufficiente staccare il foglio abrasivo dalla piastra di levigatura ⑦.

3.3. Aspirazione della polvere

⚠ AVVERTENZA! **PERICOLO D'INCENDIO!**

- ▶ Lavorando con elettroutensili dotati di cassetta della polvere o che possono essere collegati all'aspirapolvere tramite un dispositivo di aspirazione della polvere, sussiste il rischio di incendio! In condizioni sfavorevoli, come ad es. in caso di formazione di scintille o molatura del metallo, oppure in presenza di resti di metallo nel legno, la polvere di legno nel sacco della polvere (o nel sacchetto filtro dell'aspirapolvere) può incendiarsi. Ciò può succedere in particolare se la polvere di legno è mescolata a resti di vernice o altre sostanze chimiche e il materiale si è surriscaldato dopo un tempo di lavorazione prolungato. Evitare pertanto assolutamente il surriscaldamento del materiale e dell'apparecchio e prima delle pause di lavoro svuotare sempre la cassetta della polvere o il sacchetto filtro dell'aspirapolvere.

Indossare una mascherina antipolvere!

NOTA

- ▶ Per l'aspirazione della polvere sono necessari fogli abrasivi forati.

3.4. Cassetta della polvere per aspirazione indipendente

Collegamento

- ◆ Spingere la cassetta della polvere per aspirazione indipendente ❸ sull'apparecchio. Per farlo spingere il simbolo ► dell'apparecchio sul simbolo 🔒 della cassetta della polvere per aspirazione indipendente ❸. Girare la cassetta della polvere per aspirazione indipendente ❸ sul simbolo 🔒 per bloccarla (vedere la figura dettagliata nella pagina pieghevole).

Rimozione

- ◆ Ruotare la cassetta della polvere per aspirazione indipendente ❸ in direzione del simbolo 🔒. Sfilare la cassetta della polvere per aspirazione indipendente ❸ dall'apparecchio (vedere la figura dettagliata nella pagina pieghevole).

NOTA

- ▶ Per garantire una capacità di aspirazione ottimale svuotare tempestivamente la cassetta della polvere per aspirazione indipendente ❸.
- ◆ Per farlo, rimuovere dall'apparecchio la cassetta della polvere per aspirazione indipendente ❸ come descritto sopra. Pulire accuratamente la cassetta della polvere per aspirazione indipendente ❸ battendovi sopra.

3.5. Giunto di riduzione

Collegamento

- ◆ Inserire il giunto di riduzione ❹ nell'attacco adattatore ❺.
- ◆ Spingere il tubo flessibile di un dispositivo aspirapolvere omologato (ad es. un aspirapolvere da officina) sul giunto di riduzione ❹.

Rimozione

- ◆ Estrarre il tubo flessibile del dispositivo aspirapolvere dal giunto di riduzione ❹.
- ◆ Staccare il giunto di riduzione ❹.

4. Messa in funzione

⚠ CAUTELA!

- ▶ Assicurarsi che l'apparecchio sia completamente spento prima di collegarlo all'alimentazione.

NOTA

- ▶ Accendere la levigatrice multifunzione sempre prima che venga a contatto con il materiale e portare l'apparecchio sul pezzo da lavorare solo dopo l'accensione.

4.1. Accensione e spegnimento

Accensione dell'apparecchio

- ◆ Portare l'interruttore ON/OFF ❶ in posizione "I".

Spegnimento dell'apparecchio

- ◆ Portare l'interruttore ON/OFF ❶ in posizione "0".

4.2. Indicazioni per il lavoro

- Portare l'apparecchio verso il pezzo da lavorare solo quando è acceso.
- Lavorare con una pressione di contatto ridotta.
- Lavorare con un avanzamento uniforme.
- Sostituire tempestivamente i fogli abrasivi.
- Non utilizzare mai lo stesso foglio abrasivo per lavorare materiali diversi (ad es. legno e subito dopo metallo). Solo con fogli abrasivi funzionanti si ottengono buone prestazioni di levigatura.
- Pulire di tanto in tanto il foglio abrasivo con l'aspirapolvere.
- Levigare punti difficilmente accessibili con il bordo anteriore o laterale del foglio abrasivo sulla piastra di levigatura.
- Eseguire il processo di levigatura in parallelo e in sovrapposizione ai tracciati di levigatura.
- Dopo la lavorazione del pezzo, sollevare prima l'apparecchio e poi spegnerlo.

5. Manutenzione e pulizia

AVVERTENZA!

- Prima di eseguire interventi sull'apparecchio, staccare sempre la spina dalla presa.

L'apparecchio non richiede manutenzione.

- Pulire l'apparecchio subito dopo il termine del lavoro.
- Utilizzare un panno asciutto per la pulizia dell'alloggiamento.
- Eliminare la polvere più aderente con un pennello.
- Non utilizzare assolutamente oggetti affilati, benzina, solventi o detersivi in grado di intaccare la plastica. Impedire la penetrazione di liquidi all'interno dell'apparecchio.
- Tenere sempre libere le aperture di aerazione.

6. Smaltimento

Valido solo per la Francia



Points de collecte sur www.quefairedemesdechets.fr
Privilégiez la réparation ou le don de votre appareil !



Il prodotto, l'imballaggio e il libretto di istruzioni sono riciclabili, sono soggetti ad una responsabilità estesa del produttore e vengono raccolti in maniera differenziata.



Non smaltire gli elettrodomestici assieme ai normali rifiuti domestici!

Il simbolo del bidone dei rifiuti barrato, raffigurato lateralmente, indica che l'apparecchio è soggetto alla Direttiva 2012/19/EU. Tale direttiva prescrive che, al termine della sua vita utile, l'apparecchio non venga smaltito assieme ai normali rifiuti domestici, bensì conferito in appositi centri di raccolta, centri di riciclaggio o aziende di smaltimento.

Lo smaltimento è gratuito per l'utente. Rispettare l'ambiente e smaltire l'apparecchio in modo conforme alle direttive pertinenti.

Se l'apparecchio usato contiene dati personali, si è responsabili di eliminarli prima di restituire l'apparecchio.



Per lo smaltimento del prodotto una volta che ha terminato la sua funzione, informarsi presso l'amministrazione comunale.



L'imballaggio è costituito da materiali ecocompatibili che possono essere smaltiti tramite gli appositi centri di raccolta e riciclaggio.



Smaltire l'imballaggio conformemente alle norme di tutela ambientale. Tenere conto dei codici presenti sui vari materiali di imballaggio ed eventualmente separare i materiali effettuando una raccolta differenziata. I materiali di imballaggio presentano codici costituiti da abbreviazioni (a) e numeri (b) con il seguente significato: 1-7: materie plastiche, 20-22: carta e cartone, 80-98: materiali compositi.

Per la Spagna:



L'imballaggio contiene elementi di carta e/o cartone.



L'imballaggio contiene elementi di plastica e/o metallo.

7. Garanzia della Kompernass Handels GmbH

Egregio Cliente,

Questo apparecchio ha una garanzia di 3 anni dalla data di acquisto. Se inclusi, i pacchi batteria della serie X12V e X20V Team vengono forniti con una garanzia di 3 anni dalla data di acquisto. Qualora questo prodotto presentasse vizi, Le spettano diritti legali nei confronti del venditore del prodotto. La garanzia qui di seguito descritta non costituisce alcun limite a tali diritti legali.

Condizioni di garanzia

Il periodo di garanzia decorre dalla data di acquisto. Si prega di conservare bene lo scontrino di cassa. Quest'ultimo è necessario come prova d'acquisto.

Qualora entro tre anni a partire dalla data d'acquisto del prodotto si presentasse un difetto del materiale o di fabbricazione, provvederemo a nostra discrezione a riparare o a sostituire gratuitamente il prodotto oppure a rimborsare il prezzo d'acquisto. Questa prestazione di garanzia ha come presupposto che l'apparecchio guasto e la prova d'acquisto (scontrino di cassa) vengano presentati entro il termine di tre anni e che si descriva per iscritto in cosa consiste il difetto e quando si è evidenziato.

Se il vizio rientra nell'ambito della nostra garanzia, il Suo prodotto verrà riparato o sostituito da uno nuovo. Con la riparazione o la sostituzione del prodotto non decorre un nuovo periodo di garanzia.

Periodo di garanzia e diritti legali di rivendicazione di vizi

Il periodo di garanzia non viene prolungato da interventi in garanzia. Ciò vale anche per le parti sostituite e riparate. Danni e vizi eventualmente già presenti al momento dell'acquisto devono venire segnalati immediatamente dopo che l'apparecchio è stato disimballato. Le riparazioni eseguite dopo la scadenza del periodo di garanzia sono a pagamento.

Ambito della garanzia

L'apparecchio è stato prodotto con cura secondo severe direttive qualitative e debitamente collaudato prima della consegna.

La prestazione in garanzia vale per difetti del materiale o di fabbricazione. Questa garanzia non si estende a componenti del prodotto esposti a normale logorio, che possono pertanto essere considerati come componenti soggetti a usura (esempio capacità della batteria, calcificazione, lampade, pneumatici, filtri, spazzole, lame per seghe, lame di ricambio, carta vetrata...). La garanzia non si estende altresì a danni che si verificano su componenti delicati (esempio interruttori, parti realizzate in vetro, schermi, accessori vari) nonché danni derivanti dal trasporto o altri incidenti. Per tali componenti valgono esclusivamente le disposizioni in materia di garanzia previste dalla legge.

Questa garanzia decade se il prodotto è stato danneggiato oppure utilizzato o sottoposto a interventi di manutenzione in modo non conforme. Per un utilizzo adeguato del prodotto si devono rigorosamente rispettare tutte le istruzioni esposte nel manuale di istruzioni per l'uso. Si devono assolutamente evitare modalità di utilizzo e azioni che il manuale di istruzioni per l'uso sconsiglia o da cui esso mette in guardia.

Il prodotto è destinato esclusivamente all'uso domestico e non a quello commerciale. La garanzia decade in caso di impiego improprio o manomissione, uso della forza e interventi non eseguiti dalla nostra filiale di assistenza autorizzata.

La garanzia non si applica nei seguenti casi

- normale usura della capacità della batteria
- uso commerciale del prodotto
- danneggiamento o modifica del prodotto da parte del cliente
- mancata osservanza delle prescrizioni di sicurezza e manutenzione, errori di utilizzo

- danni derivanti da eventi naturali

Trattamento dei casi di garanzia

Per garantire una rapida evasione della Sua richiesta, La preghiamo di seguire le seguenti istruzioni:

- Tenga a portata di mano per qualsiasi richiesta lo scontrino di cassa e il codice dell'articolo (IAN) 525467_2507 come prova di acquisto.
- Il codice dell'articolo è riportato sulla targhetta identificativa o su un'incisione presenti sul prodotto, sul frontespizio del manuale di istruzioni (in basso a sinistra) o su un adesivo applicato alla parte posteriore o inferiore del prodotto.
- Qualora si presentassero malfunzionamenti o altri tipi di difetti, contattare subito l'assistenza clienti per telefono o tramite l'apposito modulo di contatto riportato nella pagina parkside-diy.com nella categoria Assistenza.
- Una volta che il prodotto è stato registrato come difettoso, lo può poi spedire a nostro carico, provvedendo ad allegare la prova di acquisto (scontrino di cassa), una descrizione del vizio e l'indicazione della data in cui si è presentato, all'indirizzo del servizio di assistenza clienti che Le è stato comunicato.



Sul sito parkside-diy.com è possibile consultare e scaricare questo e molti altri manuali. Con questo codice QR si giunge direttamente al sito parkside-diy.com. Selezionare il Paese e cercare i manuali di istruzioni con l'apposita funzione di ricerca. Inserendo il Codice articolo (IAN) 525467_2507 si può consultare il manuale di istruzioni del proprio articolo.

⚠ AVVERTENZA!

- ▶ **Far riparare gli apparecchi dal centro di assistenza o da un elettricista specializzato e solo con pezzi di ricambio originali.** In tal modo si garantisce che la sicurezza dell'apparecchio venga mantenuta.
- ▶ **Fare eseguire sempre la sostituzione della spina o del cavo dal produttore dell'apparecchio o dal relativo centro di assistenza.** In tal modo si garantisce che la sicurezza dell'apparecchio venga mantenuta.

7.1. Assistenza

IT Service Italia

Tel.: 800 172 663
Modulo di contatto su
parkside-diy.com

CH Service Svizzera

Tel.: 0800 563 601
Modulo di contatto su
parkside-diy.com

MT Service Malta

Tel.: 80065168
Modulo di contatto su
parkside-diy.com

IAN 525467_2507

7.2. Importatore

Badi che il seguente indirizzo non è quello del servizio di assistenza clienti. Contatti innanzitutto il servizio di assistenza clienti indicato.

KOMPERNASS HANDELS GMBH
BURGSTRASSE 21
44867 BOCHUM
GERMANIA
www.kompernass.com

8. Traduzione della dichiarazione CE di conformità originale

La Società KOMPERNASS HANDELS GMBH, responsabile della documentazione: Signor Hans-Peter Kompernaß, BURGSTR. 21, 44867 BOCHUM, GERMANIA, dichiara con la presente che questo prodotto è conforme alle seguenti norme, documenti normativi e Direttive CE:

Direttiva macchine (2006/42/EC)

Compatibilità elettromagnetica
(2014/30/EU)

Direttiva RoHS (2011/65/EU)*

* Il produttore è il responsabile esclusivo del rilascio di questa dichiarazione di conformità. L'oggetto della dichiarazione sopra descritto soddisfa le prescrizioni della Direttiva 2011/65/EU del Parlamento Europeo e del Consiglio Europeo dell'8 giugno 2011 sulla restrizione dell'uso di determinate sostanze pericolose nelle apparecchiature elettriche ed elettroniche.

Norme armonizzate utilizzate

EN 62841-1:2015/A11:2022

EN 62841-2-4:2014

EN IEC 55014-1:2021

EN IEC 55014-2:2021

EN IEC 61000-3-2:2019/A2:2024

EN 61000-3-3:2013/A2:2021

EN IEC 63000:2018

Modello/denominazione dell'apparecchio: Levigatrice mouse PMS 160 B2

Anno di produzione: 10-2025

Numero di serie: IAN 525467_2507

Bochum, 15/08/2025



Hans-Peter Kompernaß
- Amministratore -

Con riserva di modifiche tecniche volte al miglioramento del prodotto.

Tartalomjegyzék

1. Bevezető	116
1.1. Rendeltetésszerű használat	116
1.2. Felszereltség	116
1.3. A csomag tartalma	116
1.4. Műszaki adatok	116
2. Elektromos kéziszerszámokra vonatkozó általános biztonsági utasítások	117
2.1. Munkahelyi biztonság	117
2.2. Elektromos biztonság	117
2.3. Személyi biztonság	118
2.4. Az elektromos kéziszerszám használata és kezelése	118
2.5. Szerviz	119
2.6. Készülék-specifikus biztonsági utasítások	119
3. Üzembe helyezés előtt	120
3.1. Csiszolólapp kiválasztása	120
3.2. Csiszolólapp rögzítése	120
3.3. Porelszívás	120
3.4. Porgyűjtő doboz a saját porelszíváshoz	121
3.5. Szűkítőelem	121
4. Üzembe helyezés	121
4.1. Be- és kikapcsolás	121
4.2. Munkavégzésre vonatkozó tudnivalók	121
5. Karbantartás és tisztítás	122
6. Ártalmatlanítás	122
7. A Kompernass Handels GmbH garanciája	122
7.1. Szerviz	124
7.2. Gyártja	124
8. Az eredeti EK-megfelelőségi nyilatkozat fordítása	124

1. Bevezető



Gratulálunk új készüléke megvásárlásához. Vásárlásával kiváló minőségű termék mellett döntött. A használati útmutató a termék része. Fontos tudnivalókat tartalmaz a biztonságra, használatra és ártalmatlanításra vonatkozóan. A termék használata előtt ismerkedjen meg valamennyi használati és biztonsági utasítással. A terméket csak a leírtak szerint és a megadott célokra használja. A termék harmadik személynek történő továbbadása esetén adja át a készülékhez tartozó valamennyi leírást is.

1.1. Rendeltetészerű használat

A készüléket – csiszolópapírtól függően – fa, műanyag, fém és glettanyag, valamint festett felületek száraz csiszolására tervezték. A készülék különösen jól használható sarkokban, profilokhoz vagy ezekhez hasonló, nehezen elérhető helyeken. A készülék minden más használata vagy módosítása nem rendeltetészerűnek minősül és jelentős balesetveszélyt okozhat. A nem rendeltetészerű használatból eredő károkért nem vállalunk felelősséget. Nem alkalmas ipari használatra.

1.2. Felszereltség

- 1 be-, kikapcsoló
- 2 hálózati csatlakozóvezeték
- 3 porgyűjtő doboz a saját poredszíváshoz
- 4 porkamra
- 5 szűkítőelem a külső elszívóhoz
- 6 adaptercsatlakozó
- 7 csiszolólemez

1.3. A csomag tartalma

- 1 multicsiszoló
- 3 csiszolólap készlet (szemcseméret 80/120/180)
- 1 porgyűjtő doboz
- 1 szűkítőelem a külső elszívóhoz
- 1 használati útmutató

1.4. Műszaki adatok

Névleges teljesítményfelvétel	160 W
Névleges feszültség	230 V ~, 50 Hz
Névleges üresjárat fordulatszám	n_0 13000 min ⁻¹
Névleges rezgésszám	26 000 ⁻¹
Védelmi osztály	II/Ⓜ (dupla szigetelés)

Zaj- és rezgésinformációk

A zaj mért értéke az EN 62841 szabvány szerint került meghatározásra. Az elektromos kéziszerszám A-súlyozott zajszintjének jellemző értéke:

Hangnyomásszint	$L_{PA} = 91$ dB
Hangerőszint	$L_{WA} = 99$ dB
Bizonytalansági érték	$K = 3$ dB



Viseljen hallásvédőt!

Becsült gyorsulás, jellemzően

Kéz/kar vibráció	$a_h = 5,835$ m/s ²
Bizonytalansági érték	$K = 1,5$ m/s ²

TUDNIVALÓ

- ▶ A megadott rezgésösszértékek és a megadott zajkibocsátási értékek szabványos mérési eljárással lettek meghatározva és felhasználhatók az elektromos kéziszerszámok egymással történő összehasonlítására.
- ▶ A megadott rezgésösszértékek és a megadott zajkibocsátási értékek a terhelés előzetes becslésére is felhasználhatók.

⚠ FIGYELMEZTETÉS!

- ▶ A rezgés kibocsátási érték és zajkibocsátási szint az elektromos kéziszerszám tényleges használata során a megadott értékektől eltérhet annak függvényében, hogy miként és hogyan használja az elektromos kéziszerszámot, és különösen, hogy milyen fajta munkadarabon dolgozik.

FIGYELMEZTETÉS!

- ▶ Próbálja a terhelést a lehető legalacsonyabb szinten tartani. A rezgésterhelés csökkenthető például kesztyű viselésével a szerszám használata során, illetve a munkaidő korlátozásával. Ebben az esetben a működési ciklus minden részét figyelembe kell venni (például amikor az elektromos kéziszerszám ki van kapcsolva, és amikor bár be van kapcsolva, de terhelés nélkül működik).

2. Elektromos kéziszerszámokra vonatkozó általános biztonsági utasítások

FIGYELMEZTETÉS!

- ▶ **Tanulmányozza az elektromos kéziszerszámra vonatkozó összes biztonsági figyelmeztetést, utasítást, ábrát és műszaki adatot.** Az alábbi utasítások figyelmen kívül hagyása áramütést, tüzet és/vagy súlyos sérüléseket okozhat.

Őrizze meg az összes biztonsági előírást és utasítást későbbi használatra.

A biztonsági előírásokban használt „elektromos kéziszerszám” kifejezés hálózatról (hálózati vezetéken át) üzemeltetett elektromos kéziszerszámokra és akkumulátoros (hálózati vezeték nélküli) elektromos kéziszerszámokra vonatkozik.

2.1. Munkahelyi biztonság

- a) **Tartsa tisztán és jól megvilágítva a munkaterületet.** A rendetlenség és a rosszul megvilágított munkaterület balesetet okozhat.
- b) **Ne dolgozzon az elektromos kéziszerszámmal olyan robbanásveszélyes környezetben, ahol gyúlékony folyadékok, gázok vagy porok vannak.** Az elektromos kéziszerszámok szikráznak, a szikra pedig meggyújthatja a port vagy gőzöket.

- c) **Az elektromos kéziszerszám használata közben ne engedjen közel gyermekeket és más személyeket.** Ha elterelik a figyelmét, elveszítheti uralmát az elektromos kéziszerszám felett.

2.2. Elektromos biztonság

- a) **Az elektromos kéziszerszám csatlakozódugójának illeszkednie kell a csatlakozóaljzatba. A csatlakozódugót semmilyen módon nem szabad megváltoztatni. Ne használjon adaptercsatlakozókat földelt elektromos kéziszerszámokkal.** A nem módosított csatlakozó és a megfelelő csatlakozóaljzat használata csökkenti az áramütés veszélyét.
- b) **Ügyeljen arra, hogy teste ne érintkezzen földelt felülettel, mint például csövezeték, fűtőtest, tűzhely vagy hűtőszekrény felületével.** Az áramütés kockázata nagyobb, ha a teste földelve van.
- c) **Óvja az elektromos kéziszerszámot esőtől vagy nedvességtől.** Növeli az áramütés kockázatát, ha víz kerül az elektromos kéziszerszámba.
- d) **Ne használja a csatlakozóvezetékét rendeltetésétől eltérő célra, ne hordozza és ne akassza fel az elektromos kéziszerszámot a kábelnél fogva és ne a vezetéknél fogva húzza ki a csatlakozódugót az aljzatból. Tartsa távol a csatlakozóvezetékét hőtől, olajtól, éles szegélyektől vagy mozgó alkatrészekről.** A sérült vagy összeesavardott csatlakozóvezeték növeli az áramütés kockázatát.
- e) **Ha a szabadban dolgozik az elektromos kéziszerszámmal, akkor csak olyan hosszabbító kábelt használjon, ami kültéren is használható.** A kültéri használatra alkalmas hosszabbító kábelrel csökkentheti az áramütés veszélyét.
- f) **Ha az elektromos kéziszerszám nedves helyen történő használata elkerülhetetlen, akkor használjon áram-védőkapcsolót.** Az áram-védőkapcsoló használata csökkenti az áramütés veszélyének kockázatát.

2.3. Személyi biztonság

- a) **Legyen figyelmes, ügyeljen arra, amit csinál és megfontoltan végezze a munkát az elektromos kéziszerszámmal. Ne használjon elektromos kéziszerszámot, ha fáradt, vagy ha kábítószert, alkohol vagy gyógyszer hatása alatt áll.** Az elektromos kéziszerszám használatakor már egy pillanatnyi figyelmetlenség is komoly sérüléseket okozhat.
- b) **Viseljen egyéni védőeszközt és mindig vegyen fel védőszemüveget.** Az elektromos kéziszerszám jellegének és használatának megfelelő egyéni védőeszköz, például pormaszk, csúszásmentes biztonsági cipő, védősisak vagy halálvédő csökkenti a személyi sérülések veszélyét.
- c) **Előzze meg a készülék véletlenszerű bekapcsolását. Győződjön meg arról, hogy az elektromos kéziszerszám ki van kapcsolva, mielőtt a villamos hálózatra és/vagy az akkumulátorra csatlakoztatja, illetve kézbe veszi vagy viszi.** Balesetet okozhat, ha az elektromos kéziszerszám hordozása közben az ujjja a kapcsolón van vagy az elektromos kéziszerszám már bekapcsolt állapotban van, amikor az áramellátásra csatlakoztatja.
- d) **Távolítsa el a beállításhoz használt szerszámokat vagy csavarkulcsokat az elektromos kéziszerszám bekapcsolása előtt.** Az elektromos kéziszerszám forgó részében maradt szerszám vagy kulcs balesetet okozhat.
- e) **Kerülje a normálistól eltérő testtartást. Vegyen fel biztonságos álló helyzetet és tartsa meg folyamatosan az egyensúlyát.** Ily módon váratlan helyzetekben is jobban úrrá tud lenni a készüléken.
- f) **Viseljen megfelelő ruházatot. Ne viseljen bő ruházatot vagy ékszert. Tartsa távol a haját és ruháját a mozgó részekről.** A laza ruházat, az ékszer vagy a hosszú haj beleakadhat a mozgó részekbe.

- g) **Amennyiben a készülékhez porelszívó és porgyűjtő berendezés is szerelhető, akkor ezeket csatlakoztatni és megfelelően használni kell.** A porelszívó használata csökkentheti a por általi veszélyeztetést.
- h) **Ne gondolja, hogy biztonságban van és ne hagyja figyelmen kívül az elektromos kéziszerszámokra vonatkozó biztonsági előírásokat akkor sem, ha többszöri használat után jól ismeri az elektromos kéziszerszám használatát.** A figyelmetlen használat a másodperc töredéke alatt súlyos sérüléseket okozhat.

2.4. Az elektromos kéziszerszám használata és kezelése

- a) **Ne terhelje túl az elektromos kéziszerszámot. Használja a munkájának megfelelő elektromos kéziszerszámot.** A megfelelő elektromos kéziszerszámmal jobban és biztonságosabban tud dolgozni a megadott teljesítmény-tartományban.
- b) **Ne használjon olyan elektromos kéziszerszámot, amelyiknek hibás a kapcsolója.** Ha a kéziszerszámot már nem lehet be- és kikapcsolni, akkor a használata veszélyes és meg kell javíttatni.
- c) **Húzza ki a hálózati csatlakozódugót a csatlakozóaljzatból és/vagy távolítsa el a levehető akkumulátort, mielőtt beállításokat végez a készüléken, betétszerszámokat cserél vagy az elektromos kéziszerszámot elteszi.** Ezzel a megelőző biztonsági intézkedéssel megakadályozható az elektromos kéziszerszám véletlen bekapcsolása.
- d) **A nem használt elektromos kéziszerszámot gyermekektől elzárva kell tárolni. Ne engedje, hogy olyan személyek használják az elektromos kéziszerszámot, akik nem ismerik annak használatát vagy nem olvasták az erre vonatkozó utasításokat.** Az elektromos kéziszerszámok veszélyesek, ha tapasztalatlan személyek használják azokat.

- e) **Gondosan ápolja az elektromos kéziszerszámokat és a betétszerszámokat. Ellenőrizze, hogy a mozgó részek tökéletesen működnek és nincsenek beszorulva, részei nincsenek eltörve vagy olyannyira megsérülve, hogy az befolyásolná az elektromos kéziszerszám működését. Az elektromos kéziszerszám használata előtt javíttassa meg a sérült részeket.** Sok balesetet a rosszul karbantartott elektromos kéziszerszámok okoznak.
- f) **Tartsa élesen és tisztán a vágószerszámokat.** A gondosan karbantartott éles vágóeszközök kisebb valószínűséggel szorulnak be és könnyebben irányíthatók.
- g) **Az elektromos kéziszerszámot, a betétszerszámokat stb. a használati utasításoknak megfelelően használja. Vegye figyelembe a munkakörülményeket és az elvégzendő feladatot.** Az elektromos kéziszerszám nem rendeltetészerű használata veszélyes helyzeteket teremthet.
- h) **Tartsa szárazon, tisztán és olaj- illetve zsírmentesen a markolatokat és fogófelületeket.** A csúszós markolatok és fogófelületek nem teszik lehetővé az elektromos kéziszerszám biztonságos használatát és irányítását váratlan helyzetekben.

2.5. Szerviz

- a) **Az elektromos kéziszerszámot csak képzett szakemberrel és csak eredeti cserealkatrészekkel javíttassa.** Ezzel biztosítható az elektromos kéziszerszám hosszan tartó és biztonságos működése.
- b) **A csatlakozódugó vagy a csatlakozóvezeték cseréjét mindig az elektromos kéziszerszám gyártójával vagy annak ügyfélszolgálatával végeztesse.** Ezzel biztosítható az elektromos kéziszerszám hosszan tartó és biztonságos működése.

2.6. Készülék-specifikus biztonsági utasítások

- Rögzítse megfelelően a munkadarabot. Befogóeszkővel vagy satuval rögzítve biztonságosabban lehet tartani a munkadarabot, mint kézzel.
- Semmi esetre se támassza le a kezét a készülék vagy a megmunkálandó felület mellett vagy előtt, mivel balesetveszély áll fenn, ha lecsúszik a keze.
- Veszély esetén azonnal húzza ki a csatlakozódugót az aljzatból.
- A hálózati kábelt minden esetben a készülék mögött vezesse el.
- **SZIKRAKÉPZŐDÉS OKOZTA TÚZVESZÉLY!** Fémek csiszolása közben szikra képződik. Ezért mindenképpen ügyeljen arra, hogy ne veszélyeztessen személyeket és ne legyenek gyúlékony anyagok a munkaterület közelében.
- **Az elektromos kéziszerszámot a szigetelt markolatánál fogja meg, mivel a csiszolófelület saját csatlakozókábeléhez érhet.** Egy feszültség alatt álló vezeték sérülése a készülék fém részeit is feszültség alá helyezheti és áramütést okozhat.

FIGYELMEZTETÉS! MÉRGEZŐ GŐZÖK!

- ▶ A megmunkálás során keletkező káros/mérgező por egészségkárosító lehet a készüléket kezelő vagy a közelben tartózkodó személyek számára.

FIGYELMEZTETÉS! POR MIATTI VESZÉLYEZTETÉS!

- ▶ Fa hosszabb ideig tartó megmunkálása esetén, különösen olyan anyagok megmunkálása esetén, amelyeknél egészségre káros por keletkezik, csatlakoztassa a készüléket egy alkalmas külső porszívó berendezésre. **Viseljen védőszemüveget és porvédő maszkot!**

- Gondoskodjon megfelelő szellőzésről műanyagok, festékek, lakkok, stb. megmunkálása közben.
- Ne itasson át anyagokat vagy megmunkálendő felületeket oldószertartalmú folyadékokkal.
- Ne dolgozzon megnedvesített anyagokkal vagy nedves felületeken.
- Kerülje az ólomtartalmú festékek vagy más egészségkárosító anyagok csiszolását.
- Azbeszttartalmú anyagokat nem szabad megmunkálni. Az azbeszt rákkeltőnek számít.
- Ne érjen hozzá a mozgó csiszolólaphoz.
- Csak felhelyezett csiszolólapal használja a készüléket.
- Soha ne használja a készüléket rendeltetésétől eltérő célra, és csak eredeti alkatrészekkel és tartozékokkal használja. A használati útmutatóban ajánlottól eltérő alkatrész vagy tartozék használata sérülésveszélyt jelenthet az Ön számára.
- Mielőtt leteszi a kikapcsolt készüléket, várja meg, amíg az teljesen leáll.
- A készüléknek mindig tisztának, száraznak és olaj- vagy kenőanyagmentesnek kell lenni.

3. Üzembe helyezés előtt

3.1. Csiszolólapp kiválasztása

Anyaglehordás és felület

Az eltávolított anyag mennyiségét és a felület minőségét a csiszolólap szemcsemérete határozza meg.

- ◆ Ügyeljen arra, hogy a különféle anyagok megmunkálásához megfelelő szemcseméretű csiszolólapot használjon.

3.2. Csiszolólapp rögzítése

⚠ FIGYELMEZTETÉS!

- ▶ A készüléken történő munkavégzés előtt minden esetben húzza ki a hálózati csatlakozódugót a hálózati csatlakozóaljzatból.

TUDNIVALÓ

- ▶ Egy új csiszolólap rögzítése előtt távolítsa el a port és szennyeződést a csiszolólemezről ⑦.

Tépőzáras csiszolólapok felhelyezése

- ◆ A csiszolólap tépőzárral rögzíthető a csiszolólemeze ⑦ (lásd az A ábrát a kihajtható oldalon).
- ◆ Ügyeljen a csiszolólapon és a csiszolólemezen lévő elszívónyílások illeszkedésére.

Tépőzáras csiszolólapok lehúzása

- ◆ Egyszerűen húzza le a csiszolólapot a csiszolólemezről ⑦.

3.3. Porelszívás

⚠ FIGYELMEZTETÉS! TŰZVESZÉLY!

- ▶ Tűzveszély áll fenn olyan elektromos kéziszerszámokkal végzett munka során, melyek porgyűjtő dobozzal rendelkeznek vagy porelszívó berendezésen keresztül csatlakoztathatók a porszívóhoz! Kedvezőtlen feltételek mellett – pl. szikraképződés, fában található fém vagy fémmaradványok csiszolása esetén – a porzsákban (vagy a porszívó porzsákjában) lévő fapor meggyuladhat. Ez különösen akkor történhet meg, ha a fapor festékmaradvánnyal vagy egyéb vegyi anyaggal keveredik és a csiszolt anyag hosszú megmunkálás után felforrósodik. Ezért mindenképpen kerülje el a csiszolandó munkadarab és a készülék felhevülését és a munkaszünetek előtt mindig ürítse ki a porgyűjtő dobozt, illetve a porszívó porzsákját.



Viseljen porvédő maszkot!

TUDNIVALÓ

- ▶ A porelszíváshoz perforált csiszolólapok szükségesek.

3.4. Porgyűjtő doboz a saját porelszíváshoz

Csatlakoztatás

- ◆ Csúsztassa a saját porelszíváshoz való porgyűjtő dobozt **3** a készülékre. Ehhez csúsztassa a készülék ▶ szimbólumát a saját porelszíváshoz való porgyűjtő doboz **3**  szimbólumára. A reteszeléshez forgassa el a saját porelszíváshoz való porgyűjtő dobozt **3** a  szimbólumra. (lásd a részletes ábrát a kihajtható oldalon)

Leválasztás

- ◆ Forgassa el a saját porelszíváshoz való porgyűjtő dobozt **3** a  szimbólum irányába. Húzza le a saját porelszíváshoz való porgyűjtő dobozt **3** a készülékről (lásd a részletes ábrát a kihajtható oldalon).

TUDNIVALÓK

- ▶ Az optimális elszívási teljesítmény biztosítása érdekében időben ki kell üríteni a saját porelszíváshoz való porgyűjtő dobozt **3**.
- ◆ Ehhez vegye le a saját porelszíváshoz való porgyűjtő dobozt **3** a készülékről az előzőekben leírtak szerint. Alaposan tisztítsa meg a saját porelszíváshoz való porgyűjtő dobozt **3** ütögetéssel.

3.5. Szűkítőelem

Csatlakoztatás

- ◆ Csúsztassa a szűkítőelemet **5** az adaptercsatlakozóba **6**.
- ◆ Csúsztassa egy engedélyezett porelszívó berendezés (pl. műhelyporszívó) tömlőjét a szűkítőelemre **5**.

Levétel

- ◆ Húzza le a porelszívó berendezés tömlőjét a szűkítőelemről **5**.
- ◆ Húzza le a szűkítőelemet **5**.

4. Üzembe helyezés

VIGYÁZAT!

- ▶ Mielőtt a készüléket a hálózatra csatlakoztatja, győződjön meg arról, hogy a készülék ki van kapcsolva.

TUDNIVALÓ

- ▶ A többfunkciós csiszolót mindig az anyaggal való érintkezés előtt kapcsolja be és csak ezután helyezze a munkadarabra.

4.1. Be- és kikapcsolás

A készülék bekapcsolása

- ◆ Állítsa a be-, kikapcsolót **1** „I” állásba.

Készülék kikapcsolása

- ◆ Állítsa a be-, kikapcsolót **1** „0” állásba.

4.2. Munkavégzésre vonatkozó tudnivalók

- A készüléket bekapcsolt állapotban vezesse a munkadarabhoz.
- Csekély rányomással dolgozzon.
- Egyenletes előtolással dolgozzon.
- Időben cserélje ki a csiszolólapokat.
- Soha ne csiszoljon különböző anyagokat (pl. fát és utána fémet) ugyanazzal a csiszolólapalappal. Csak kifogástalan csiszolólapokkal érhető el jó csiszolási eredmény.
- Időnként porszívózza át a csiszolólapot.
- A nehezen elérhető helyeket a csiszolólemezeze erősített csiszolólap elülső és oldalsó peremével csiszolja.
- A csiszolást a csiszolási sávokkal párhuzamosan és azokat átfedve kell végezni.
- Megmunkálás után emelje le a készüléket a munkadarabról, majd kapcsolja ki.

5. Karbantartás és tisztítás

⚠ FIGYELMEZTETÉS!

- ▶ A készüléken történő munkavégzés előtt minden esetben húzza ki a hálózati csatlakozódugót a hálózati csatlakozóaljzattól.

A készülék nem igényel karbantartást.

- Tisztítsa meg a készüléket közvetlenül a munka befejezése után.
- A készülékház tisztításához használjon száraz törlőkendőt.
- A felületre tapadó csiszolópor ecsettel távolítható el.
- Semmiképpen ne használjon éles tárgyakat, benzint, oldószert vagy olyan tisztítószert, ami kárt tesz a műanyagban. Ne hagyja, hogy folyadék kerüljön a készülék belsejébe.
- Mindig hagyja szabadon a szellőzőnyílásokat.

6. Ártalmatlanítás

Csak Franciaországra vonatkozik



Points de collecte sur www.quefairemadesdechets.fr
Privilégiez la réparation ou le don de votre appareil !



A termék, a csomagolás és a használati utasítás újrahasznosítható, a gyártó kiterjesztett felelőssége alá tartozik, és szelektív hulladékgyűjtéssel gyűjtik.



Ne dobjon elektromos kéziszerszámot a háztartási hulladékba!

Az áthúzott kerekese szeméttároló itt látható szimbóluma azt jelzi, hogy ez a készülék a 2012/19/EU irányelv hatálya alá tartozik.

Ez az irányelv azt mondja ki, hogy a készüléket életciklusa végén nem szabad a szokásos háztartási hulladékkal ártalmatlanítani, hanem külön létrehozott gyűjtőhelyen, újrahasznosító központokban vagy hulladékkezelő üzemben kell leadni.

Ez az ártalmatlanítás az Ön számára díjtalan. Kímélje a környezetet és ártalmatlanítson szakszerűen.

Ha hulladékká vált készüléke személyes adatokat tartalmaz, akkor az Ön felelőssége ezeket törölni, mielőtt a készüléket visszaadja.



Az elhasználandó termék ártalmatlanításának lehetőségeiről tájékozódjon települése vagy városa önkormányzatánál.



A csomagolás környezetbarát anyagokból készült, amit a helyi hulladékhasznosítónál adhat le ártalmatlanításra.



Ártalmatlanítsa a csomagolást környezetbarát módon. Vegye figyelembe a különböző csomagolóanyagokon lévő jelzéseket és adott esetben válassza külön azokat. A csomagolóanyagok rövidítésekkel (a) és számjegyekkel (b) vannak megjelölve, az alábbi jelentéssel: 1–7: műanyag, 20–22: papír és karton, 80–98: kompozit anyagok.

Spanyolországra vonatkozik:



A csomagolás papírból és/vagy kartonból lévő alkotóelemeket tartalmaz.



A csomagolás műanyagból és/vagy fémből lévő alkotóelemeket tartalmaz.

7. A Kompernass Handels GmbH garanciája

Tisztelt Vásárlónk!

A készülékre a vásárlás napjától számított 3 év garanciát vállalunk. Ha a csomag tartalmazza, akkor az X12V és X20V Team termékcsalád akkumulátor-telepeire is vállalunk 3 év garanciát a vásárlás napjától kezdve. A termék meghibásodása esetén.

Önt jogszabályban foglalt jogok illetik meg az eladóval szemben. Az alábbi garanciánk nem korlátozza vagy szünteti meg a jogszabályban biztosított jogokat.

Garanciális feltételek

A garanciális időszak a vásárlás napján kezdődik. Gondosan őrizze meg a nyugtát. Ez a vásárlás igazolásához szükséges.

Ha a termékvásárlás napjától számított három éven belül anyag- vagy gyártási hibát észlel, akkor a terméket saját belátásunk szerint ingyen megjavítjuk, kicseréljük vagy visszafizetjük az árát. A garancia feltétele a hibás készülék és a vásárlást igazoló bizonylat (pénztári blokk) három éves garanciaidőn belüli bemutatása, valamint a hiba lényegének és megjelenése idejének rövidleírása.

Ha garanciánk fedezetet nyújt a hibára, akkor javított vagy egy új terméket kap vizsza. A termék javítása vagy cseréje esetén a garancia nem kezdődik előlről.

Garanciális idő és a jogszabályban foglalt szavatossági igények

A garancia ideje nem hosszabbodik meg a jótállással. Ez a cserélt és javított alkatrészekre is vonatkozik. Az esetlegesen már a vásárláskor is fennálló sérüléseket és hiányosságokat a kicsomagolás után azonnal jelezni kell. A garanciai lejárta után esedékes javítások díjkötelesek.

A garancia köre

A készüléket szigorú minőségi előírások szerint gyártottuk és kiszállítás előtt lelkiismeretesen ellenőriztük.

A garancia anyag- vagy gyártási hibákra vonatkozik. A garancia nem terjed ki azokra a termékalkatrészekre, amelyek normál kopásnak vannak kitéve, ezért kopóalkatrésznek tekinthetők, mint pl. fűrészlapok, cserepengék, csiszolópapír stb. vagy törékeny részekre, mint pl. kapcsolók vagy üvegből készült alkatrészek.

A garancia megszűnik akkor, ha a termék megsérül, nem megfelelően használják vagy nem tartják karban.

A termék megfelelő használata érdekében a használati útmutatóban foglalt összes utasítást pontosan be kell tartani. Feltétlenül kerülni kell minden olyan felhasználási és kezelési módot, amit a használati útmutató nem javasol, vagy amelynek elkerülésére kifejezetten figyelmeztet.

A termék csak magánhasználatra és nem ipari használatra készült. A garancia érvényét veszti visszaélészerű vagy szakszerűtlen kezelés, erőszak alkalmazása vagy olyan beavatkozások esetén, amelyeket általunk nem engedélyezett szervizben végeztek el.

A garanciális szerviz nem érvényes

- az akkumulátor-kapacitás normális elhasználódása esetén
- a termék ipari használata esetén
- ha az ügyfél megrongálja vagy megváltoztatja a terméket
- ha nem tartja be a biztonsági vagy karbantartási előírásokat, kezelési hiba esetén
- természeti események által okozott sérülések esetén

A garancia érvényesítése

Ügyének gyors feldolgozása érdekében kövesse a következő utasításokat:

- Kérjük, hogy minden kapcsolatfelvételnél tartsa készenlétben a vásárlást igazoló pénztári blokkot és a cikkszámot (IAN) 525467_2507.
- A cikkszám a termék adattábláján, a termékre gravírozva, a használati útmutató címlapján (balra lent) vagy a termék hátoldalán vagy alján lévő címkén található.
- Működési vagy más hiba észlelése esetén vegye fel a kapcsolatot az alábbi szervizrészleggel telefonon vagy a kapcsolattartó űrlapon keresztül, amit a parkside-diy.com oldalon a Szerviz kategóriában talál.

- Küldje el díjmentesen a megadott szerviz címére a hibásnak talált terméket és a vásárlást igazoló bizonylatot (pénztári blokk), illetve röviden írja le azt is, hogy hol és mikor jelentkezett a hiba.



Ezeket és sok más kézikönyveket is talál és letölthet a parkside-diy.com webhelyről. Ezzel a QR-kóddal közvetlenül a parkside-diy.com oldalra jut.

Válassza ki az országát, és keresse meg a használati utasítást a keresőmezővel. Ha megadja az (IAN) 525467_2507 cikkszámot, akkor a cikk használati utasításához kerül.

⚠ FIGYELMEZTETÉS!

- ▶ **A készüléket szervizben vagy villamossági szakemberrel és kizárólag eredeti alkatrészek felhasználásával javíttassa.** Ezzel biztosítható a készülék hosszan tartó biztonsága.
- ▶ **A csatlakozódugút és a hálózati vezetékét mindig a készülék gyártójával vagy ügyfélszolgálatával cseréltesse ki.** Ezzel biztosítható a készülék hosszan tartó biztonsága.

7.1. Szerviz

HU Szerviz Magyarország

Tel.: 06800 21647

Kapcsolatfelvételi űrlap a parkside-diy.com oldalon

IAN 525467_2507

7.2. Gyártja

Ügyeljen arra, hogy az alábbi cím nem a szerviz címe. Először forduljon a megjelölt szervizhez.

KOMPERNASS HANDELS GMBH

BURGSTRASSE 21

44867 BOCHUM

NÉMETORSZÁG

www.kompernass.com

8. Az eredeti EK-megfelelőségi nyilatkozat fordítása

Mi, a KOMPERNASS HANDELS GMBH, dokumentációért felelős személy: Hans-Peter Kompernaß, BURGSTR. 21, 44867 BOCHUM, NÉMETORSZÁG, ezennel kijelentjük, hogy ez a termék megfelel az alábbi szabványoknak, normatív dokumentumoknak és EK-irányelveknek:

Gépekre vonatkozó irányelv (2006/42/EC)

Elektromágneses összeférhetőség (2014/30/EU)

RoHS irányelv (2011/65/EU)*

* A megfelelőségi nyilatkozat kiállításáért kizárólag a gyártó felel. A nyilatkozat fenti tárgya megfelel az Európa Parlament és Tanács 2011. június 8-i, egyes veszélyes anyagok elektromos és elektronikus berendezésekben való alkalmazásának korlátozásáról szóló 2011/65/EU irányelvnek.

Alkalmazott harmonizált szabványok

EN 62841-1:2015/A11:2022

EN 62841-2-4:2014

EN IEC 55014-1:2021

EN IEC 55014-2:2021

EN IEC 61000-3-2:2019/A2:2024

EN 61000-3-3:2013/A2:2021

EN IEC 63000:2018

Típus/Készülék megnevezése:

Multiciszoló PMS 160 B2

Gyártási év: 2025.10.

Sorozatszám: IAN 525467_2507

Bochum, 2025.08.15.

Hans-Peter Kompernaß

– Ügyvezető –

A továbbfejlesztés érdekében fenntartjuk a műszaki változtatások jogát.



KOMPERNASS HANDELS GMBH

BURGSTRASSE 21
44867 BOCHUM
GERMANY
www.kompernass.com

Last Information Update · Stand der Informationen · Version des informations
Stand van de informatie · Stav informací · Stan informacj · Stav informácií
Estado de las informaciones · Tilstand af information · Versione delle informazioni
Információk állása: 08/2025 · Ident.-No.: PMS160B2-082025-1

IAN 525467_2507