

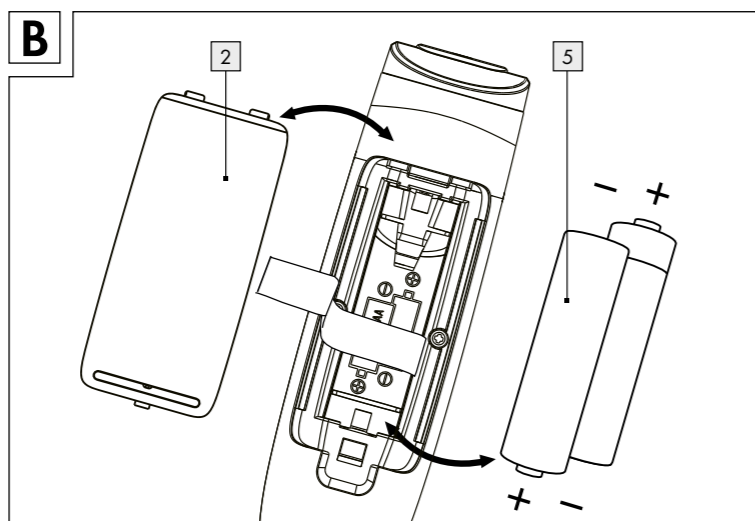

## MILK FROTHER/MILCHAUFSCÄUMER/ MOUSSEUR À LAIT

<p><b>GB</b> <b>FR</b></p> <p><b>MILK FROTHER</b> Operation and safety notes Translation of the original instructions</p>	<p><b>HU</b></p> <p><b>TEJHABOSÍTÓ</b> Kezelési és biztonsági utasítások Eredeti használati utasítás fordítása</p>
<p><b>CZ</b></p> <p><b>PENILNIK MLEKA</b> Navodila za upravljanje in varnostna opozorila Prevod originalnih navodil za uporabo</p>	<p><b>CZ</b></p> <p><b>NAPĚNOVAČ MLÉKA</b> Pokyny pro obsluhu a bezpečnostní pokyny Překlad původního návodu k používání</p>
<p><b>SK</b></p> <p><b>NAPĚNOVAČ MLIEKA</b> Pokyny pre obsluhu a bezpečnostné pokyny Překlad pôvodného návodu na použitie</p>	<p><b>HR</b></p> <p><b>APARAT ZA MLJEČNU PJENU</b> Upute za posluživanje i za Vašu sigurnost Originalno uputstvo za rukovanje</p>
<p><b>ES</b></p> <p><b>APARAT ZA PRAVLJENJE MLEČNE PENE</b> Uputstva o rukovanju i bezbednosti Originalno uputstvo za upotrebu</p>	<p><b>HR</b></p> <p><b>APARAT ZA MLEČNA PENA</b> Uputstva za radnju i bezbednost Originalno uputstvo za upotrebu</p>
<p><b>PL</b></p> <p><b>SIKUMUES QUMĚSHI</b> Udhëtime për përdorim dhe sigurim Manuali original i përdorimit</p>	<p><b>RO</b></p> <p><b>DISPOZITIV PENTRU SPUMAREA LAPTELUI</b> Instrucțiuni de utilizare și de siguranță Manual de utilizare original</p>
<p><b>RS</b></p> <p><b>MIKSER ZA MLIJAKO</b> Instrukcije za obavljanje i bezopasnost Originalno Uputstvo za radnju</p>	<p><b>GR</b> <b>FR</b></p> <p><b>ΜΙΞΕΡΑΚΙ ΓΙΑ ΑΦΡΟΓΑΛΛΑ</b> Υποδείξεις χειρισμού και ασφαλείας Πρωτότυπος οδηγός χρήσης</p>
<p><b>DE</b> <b>AT</b> <b>BE</b> <b>CH</b></p> <p><b>MILCHAUFSCÄUMER</b> Bedienungs- und Sicherheitshinweise Originalbetriebsanleitung</p>	

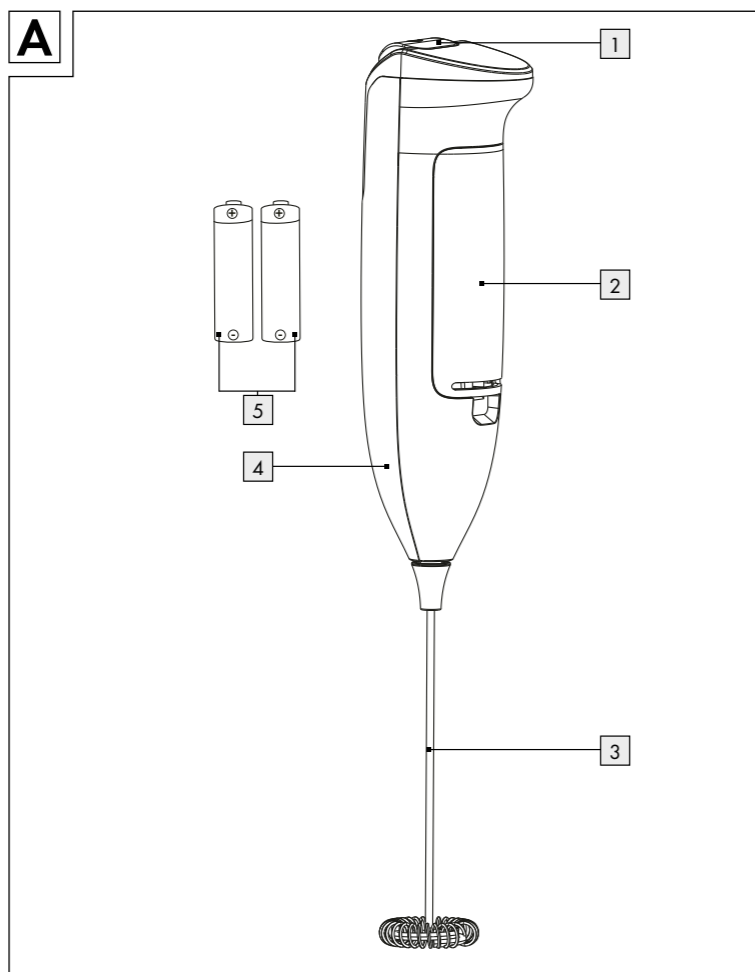

List of pictograms used			
	Direct current/voltage		Do not open/dismantle
	Food safe!		Do not mix different types or brands
	CE mark indicates conformity with relevant EU directives applicable for this product.		Do not mix new and used
	Safety information Instructions for use		Do not charge
	Keep out of reach of children		Keep away from water and excessive moisture
	Do not dispose of in fire		Do not short circuit
	Do not insert incorrectly		Insert correctly
	Do not deform/damage		

### Milk Frother

#### ● Introduction

We congratulate you on the purchase of your new product. You have chosen a high quality product. The instructions for use are part of the product. They contain important information concerning safety, use and disposal. Before using the product, please familiarise yourself with all of the safety information and instructions for use. Only use the product as described and for the specified applications. If you pass the product on to anyone else, please ensure that you also pass on all the documentation with it.

#### ● Intended use

This product is intended for frothing standard commercial milk. All modifications to this product are not as intended and may cause considerable risks of accidents. The manufacturer assumes no liability

for damages caused by non-intended usage. The product is not intended for commercial use. The product is designed for private household use only.

● **Technical specifications**  
Batteries: 2 x 1.5V === AA (LR6), included

Emission sound pressure level: <70 dB(A), K=3 dB(A)  
Vibration level: 2.5 m/s<sup>2</sup>

● **Parts description (see Fig. A)**

- 1 Power button
- 2 Battery compartment cover
- 3 Whisk
- 4 Main body
- 5 Batteries

## Safety information

**IMPORTANT!** Read carefully before use. Keep for future reference.

### **WARNING!**

#### **DANGER TO LIFE AND ACCIDENT HAZARD FOR TODDLERS AND SMALL CHILDREN!**

Never allow children to play unsupervised with the packaging material. There is a danger of suffocation from the packaging material. Children frequently underestimate the dangers. Children should be kept away from the product at all times.

### **WARNING!**

**DANGER TO LIFE!** Batteries can be swallowed, which may represent a danger to life. If a battery has been swallowed, medical help is required immediately.

- This product can be used by children aged from 8 years and above and

persons with reduced physical, sensory or mental capabilities or lack of experience and knowledge if they have been given supervision or instruction concerning use of the product in a safe way and understand the hazards involved. Children shall not play with the product. Cleaning and user maintenance shall not be made by children without supervision unless they are aged from 8 years and above and supervised. Keep the product out of reach of children aged less than 8 years.

- Do not use the product if it is damaged. Damaged products represent a danger of death from electric shock!
- Switch off the product before changing accessories or approaching parts that move when in use.

- **WARNING!** This product is for frothing milk only. Improper use may cause injury, electric shock, or damage.
- Under no circumstances should you take the

- Do not operate the whisk continuously for longer than 40 seconds. Extended use may cause damage or reduce product life.
- **Note:** We suggest to let the product cool down for at least 60 seconds before restarting, if necessary.
- Do not expose the product to
  - extreme temperatures,
  - strong vibrations,
  - strong mechanical stresses,
  - direct sunlight,
  - moisture.
 Otherwise the product may be damaged.

- **NOTICE!** Make sure that the main body of the product does not immerse in milk or other liquids at any time. The product can be damaged by liquid ingress.

- Please note that the guarantee does not cover damage caused by incorrect handling, non-compliance with the operating instructions or interference with the product by unauthorised individuals.

- Under no circumstances should you take the

product apart. Improper repairs may place the user in considerable danger. Repairs should only be carried out by specialised personnel.

- Please keep the product clean.
- **FOOD SAFE!** This product does not affect the taste and aroma properties of food.
- This appliance is intended to be used in household and similar environments such as:
  - staff kitchen areas in shops, offices and other working environments;
  - farm houses;
  - by clients in hotels, motels and other residential type environments;
  - bed and breakfast type environments.

## Safety instructions

### for batteries/rechargeable batteries

#### ■ **DANGER TO LIFE!**

Keep batteries/rechargeable batteries out of reach of children. If accidentally

swallowed, seek immediate medical attention.

- Swallowing may lead to burns, perforation of soft tissue, and death. Severe burns can occur within 2 hours of ingestion.
- **DANGER OF EXPLOSION!** Never recharge non-rechargeable batteries. Do not short-circuit batteries/rechargeable batteries and/or open them. Overheating, fire or bursting can be the result.
- Never throw batteries/rechargeable batteries into fire or water.
- Do not exert mechanical loads to batteries/rechargeable batteries.

- **WARNING!** Dispose of used batteries immediately. Keep new and used batteries away from children. If you think batteries might have been swallowed or placed inside any part of the body, seek immediate medical attention.

- In the event of a leakage of batteries/rechargeable batteries, immediately remove them from the product to prevent damage.
- Only use the same type of batteries/rechargeable batteries. Do not mix

## Risk of leakage of batteries/rechargeable batteries

- Avoid extreme environmental conditions and temperatures, which could affect batteries/rechargeable batteries, e.g. radiators/direct sunlight.
- If batteries/rechargeable batteries have leaked, avoid contact with skin, eyes and mucous membranes with the chemicals! Flush immediately the affected areas with fresh water and seek medical attention!
- **WEAR PROTECTIVE GLOVES!** Leaked or damaged batteries/rechargeable batteries can cause burns on contact with the skin. Wear suitable protective gloves at all times if such an event occurs.

- Only use the same type of batteries/rechargeable batteries. Do not mix

used and new batteries/rechargeable batteries.

- Remove batteries/rechargeable batteries if the product will not be used for a longer period of time.
- Rechargeable batteries must be removed from the product before charging.
- Exhausted batteries are to be removed from the product and safely disposed of.
- The supply terminals are not to be short-circuited.

- Remove exhausted batteries/rechargeable batteries from the product immediately.
- You can remove leaked battery fluids with a dry, absorbent cloth.
- Do not short-circuit the terminals.

#### ● Use

##### ● Before first use

**Note:** Remove all packaging materials from the product.

##### ● Inserting/replacing the batteries

**NOTICE!** Comply with the following instructions to prevent mechanical and electrical damage.

- The product comes with two batteries . Take them out of the packaging and insert them into the product before first use. When the batteries are exhausted, replace them. For inserting and replacing the batteries , proceed as follows (see also Fig. B):

1. Remove the battery compartment cover .
2. Remove the exhausted batteries .
3. Insert 2 new batteries type AA 1.5V=== (LR6).  
**Note:** Pay attention to the right polarity. This is shown inside the battery compartment.
4. Replace the battery compartment cover on the main body .

The product is now ready for use.

#### ● Using the product

- **WARNING! RISK OF SCALDING!** Splashes of hot milk can cause scalding. Be careful when frothing milk.
- When frothing milk, make sure that the product does not slip out of your hand.
- **NOTICE!** Clean the product after each use.

1. Pour the milk into a suitable container (not included in the delivery). Fill it to no more than one-third of its capacity.  
**Note:** Make sure that the main body of the product does not immerse in the milk at any time. The product can be damaged by liquid ingress.

2. Place the whisk in the milk. Press and hold the power button to switch the product on.
3. Move the whisk up and down in the container. Make sure that the whisk remains immersed in the milk during use.  
**Note:** To avoid scratches, do not touch the inside of the container with the whisk .
4. Once you are finished, release the power button to switch the product off.

#### ● Cleaning, maintenance and storage

- **NOTICE!** Never clean the product with harsh cleaning agents.
- Clean the product thoroughly before first use.
- Clean the whisk with water or, if necessary, with a mild detergent.
- Clean the main body of the product with just a soft, damp cloth and wipe it dry thoroughly afterwards.
- When not in use, always store the product dry, clean, without batteries, and at room temperature.

#### ● Disposal

The packaging is made entirely of recyclable materials, which you may dispose of at local recycling facilities.

Observe the marking of the packaging materials for waste separation, which are marked with abbreviations (a) and numbers (b) with following meaning: 1-7: plastics/20-22: paper and fibreboard/80-98: composite materials.

Contact your local refuse disposal authority for more details of how to dispose of your worn-out product.

To help protect the environment, please dispose of the product properly when it has reached the end of its useful life and not in the household waste. Information on collection points and their opening hours can be obtained from your local authority.

Faulty or used batteries/rechargeable batteries must be recycled. Return the batteries/rechargeable batteries and the product to the available collection points.

#### Environmental damage through incorrect disposal of the batteries/rechargeable batteries!

Batteries/rechargeable batteries may not be disposed of with the usual domestic waste. They may contain toxic heavy metals and are subject to hazardous waste treatment rules and regulations. The chemical symbols for heavy metals are as follows: Cd = cadmium, Hg = mercury, Pb = lead. That is why you should dispose of used batteries/rechargeable batteries at a local collection point.

#### ● Warranty

The product has been manufactured to strict quality guidelines and meticulously examined before delivery. In the event of material or manufacturing defects you have legal rights against the retailer of this product. Your legal rights are not limited in any way by our warranty detailed below.

The warranty for this product is 3 years from the date of purchase. The warranty period begins on the date of purchase. Keep the original sales receipt in a safe location as this document is required as proof of purchase.

Any damage or defects already present at the time of purchase must be reported without delay after unpacking the product.

Should the product show any fault in materials or manufacture within 3 years from the date of purchase, we will repair or replace it - at our choice - free of charge to you. The warranty period is not extended as a result of a claim being granted. This also applies to replaced and repaired parts.

This warranty becomes void if the product has been damaged, or used or maintained improperly.

The warranty covers material or manufacturing defects. This warranty does not cover product parts subject to normal wear and tear, thus considered consumables (e.g. batteries, rechargeable batteries, tubes, cartridges), nor damage to fragile parts, e.g. switches or glass parts.

#### ● Warranty claim procedure

To ensure quick processing of your case, please observe the following instructions:

Please have the till receipt and the item number (IAN 508364\_2507) available as proof of purchase.

You will find the item number on the rating plate, an engraving on the front page of the instructions for use (bottom left), or as a sticker on the rear or bottom of the product. If functional or other defects occur, please contact the service department listed either by telephone or by e-mail. You can return a defective product to us free of charge to the service address that will be provided to you. Ensure that you enclose the proof of purchase (till receipt) and information about what the defect is and when it occurred.

#### ● Service

**Service Great Britain**  
Tel.: 0800 404 7657  
E-Mail: owim@ldl.com.cy

**Service Cyprus**  
Tel.: 8009 4241  
E-Mail: owim@ldl.com.cy

Serbian mark of conformity

#### ● EU declaration of conformity

EU DECLARATION OF CONFORMITY (No IAN 508364_2507)	
IAN:	508364_2507
Product identification:	"Silvercrest" MILK FROTHER
Model Number:	HG13993

The object of the declaration described above is in conformity with the relevant Union harmonisation legislation:

Directive 2006/42/EC
Directive 2014/30/EU
Directive 2011/65/EU and all related amendments

References to the relevant harmonised standards used or references to the other technical specifications in relation to which conformity is declared:

№ / Parts
Directive 2006/42/EC
EN 60335-1:2012/AM16:2023
EN IEC 60335-2-14:2023/A11:2023
EN 62233-2:2008
EN ISO 12100:2010
Directive 2014/30/EU
EN IEC 55014-1:2021
EN IEC 55014-2:2021

The object of the declaration described above is in conformity with Directive 2011/65/EU of the European Parliament and of the Council of 8 June 2011 on the restriction of the use of certain hazardous substances in electrical and electronic equipment.

№ / Parts
EN IEC 63000:2018

Keeper of the technical documentation: OWIM GmbH & Co. KG

Signed for and on behalf of:

OWIM GmbH & Co. KG, Seibbergstraße 1, 74167 Neckarsum, Germany

This declaration of conformity is issued under the sole responsibility of the manufacturer.

Translation of the original declaration of conformity

Neckarsum	6/11/2025		
Place	Date	Authorised Signatory	Authorised Signatory
		Prof. Dr. Thodoris Mauer	

Az alkalmazott piktogramok jelmagyarázata		
	Egyenáram-/feszültség	Ne nyissa fel/szerelje szét!
	Élelmiszeripari minőségű	Ne használjon egyszerre különböző típusú és márkájú elemeket!
	A CE-jelzés a termékre vonatkozó releváns EU-irányelvek betartását jelöli.	Ne használjon egyszerre új és használt elemeket!
	Biztonsági tudnivalók Kezelési utasítások	Ne töltsen!
	Gyermekek elől elzárva tartandó!	Tartsa távol az elemeket víztől és túlzott nedvességtől!
	Ne dobja tűzbe!	Ne zárja rövidre!
	Ne helyezze be helytelenül!	Ügyeljen a helyes behelyezésre!
	Ne torzítsa el/rongálja meg!	

### Tejhabosító

#### ● Bevezető

Gratulálunk új termékének vásárlás alkalmából. Ezzel a döntésével vállalatunk értékes terméke mellett döntött. A használati utasítás ezen termék része. A biztonság, a használatára és a megsemmisítésre vonatkozó fontos tudnivalókat tartalmazza. A termék használata előtt ismerje meg az összes használati és biztonsági tudnivalót. A terméket csak a leírtak szerint és a megadott felhasználási területeken alkalmazza. A termék harmadik személy számára való továbbadása esetén kézbévisse vele annak a teljes dokumentációját is.

**Műszaki adatok**  
Elemek: 2 db 1,5V=== AA (LR6), nincs a csomagban

Kibocsátott hangnyomósszint: <70 dB(A), K=3 dB(A)  
Rezgéskibocsátás: 2,5 m/s<sup>2</sup>

#### ● Alkatrészleírás (lásd A ábra)

- 1 Működtető kapcsoló
- 2 Elemrekeszfedél
- 3 Habverő
- 4 Főréssz
- 5 Elemek

Ez a termék kereskedelmi forgalomban kapható tej habosítására alkalmas. A termék bármilyen jellegű átalakítása

## Biztonsági tudnivalók

**FONTOS!** Használat előtt figyelmesen olvassa el. A később felmerülő kérdéseire őrizze meg.

### 

**FIGYELMEZTETÉS! KISGYERMEKÉK ÉS GYERMEKEK SZÁMÁRA ÉLET- ÉS BALESETVESZÉLY!** Soha ne hagyja a gyermekeket felügyelet nélkül a csomagolóanyaggal. A csomagolóanyagok miatt fulladásveszély áll fenn. A gyermekek gyakran lebecsülik a veszélyeket. Mindig tartsa távol a gyermekeket a terméktől.

**FIGYELMEZTETÉS! ÉLETVESZÉLY!** Az elemek lenyelése életveszélyes lehet. Ha valaki egy elemet lenyelt, azonnal orvosi segítséget kell igénybe vennie.

■ A terméket 8 éves kor feletti gyermekek, valamint korlátozott fizikai, érzékszervi vagy szellemi képességgel élő vagy

nem megfelelő tapasztalattal és tudással rendelkező személyek csak felügyelet mellett, illetve a termék biztonságos használatára vonatkozó felvilágosítás és a lehetséges veszélyek megértése után használhatják. Gyermekeknek tilos a termékkel játszani. A tisztítást és a karbantartást tilos a gyermekeknek felügyelet nélkül végezniük, kivéve, ha betöltötték 8. életévüket és felügyelik őket. A termék 8 év alatti gyermekek elől elzárva tartandó.

■ Ne üzemelje be a terméket, ha az sérült. A sérült termékek áramütés általi életveszélyt jelentenek!

■ Kapcsolja ki a terméket, mielőtt cseréli a tartozékokat, vagy olyan alkatrészekhez közelít, amelyek üzemelés közben mozognak.

**FIGYELMEZTETÉS!** Ez a termék kizárólag tej habosítására készült. A szakszerűtlen használat sérülésekhez, áramütéshez vagy károkhoz vezethet. Ne végezzen



## Bezpečnostní pokyny

**DŮLEŽITÉ!** Před použitím pečlivě přečíst. Uchovat pro pozdější použití.

- 

**VÝSTRAHA!** **NEBEZPEČÍ OHROŽENÍ ŽIVOTA A NEHODY MALÝCH I VELKÝCH DĚTÍ!** Nenechávejte děti nikdy bez dohledu s obalovým materiálem. Hrozí nebezpečí udušení obalovým materiálem. Děti často podcení nebezpečí. Držte děti vždy mimo dosah k výrobku.

**VÝSTRAHA!** **NEBEZPEČÍ OHROŽENÍ ŽIVOTA!** Baterie lze spolknout, to může být životu nebezpečné. V případě spolknutí baterie je nezbytné okamžitě vyhledat lékařskou pomoc.

**VÝSTRAHA!** **NEBEZPEČÍ OHROŽENÍ ŽIVOTA!** Baterie lze spolknout, to může být životu nebezpečné. V případě spolknutí baterie je nezbytné okamžitě vyhledat lékařskou pomoc.

**VÝSTRAHA!** Tento výrobek je určen výhradně k napěnění mléka. Nesprávné používání může vést ke zranění nebo elektrickým proudem

**VÝSTRAHA!** Tento výrobek je určen výhradně k napěnění mléka. Nesprávné používání může vést ke zranění, zášahu elektrickým proudem nebo škodám. Výrobek neměňte a nepoužívejte ho s jinými tekutinami.

Legenda použitých piktogramů		
<span></span>	Stejnoseměrný proud/stejnoseměrné napětí	<span></span> Neotevírejte/nerozebírejte
<span></span>	Vhodné pro kontakt s potravinami!	<span></span> Nekombinujte různé typy a značky
<span></span>	Značka CE vyjadřuje soulad s příslušnými směrniciemi EU, které se vztahují na tento výrobek.	<span></span> Nekombinujte nové a použité baterie
<span></span>	Bezpečnostní upozornění Instrukce	<span></span> Nenabíjejte
<span></span>	Uchovávejte mimo dosah dětí	<span></span> Chraňte baterie před vodou a nadměrnou vlhkostí.
<span></span>	Nevhazujte do ohně	<span></span> Nezkratujte
<span></span>	Nevkládejte chybně	<span></span> Dbejte na správné vložení
<span></span>	Nedeformujte/nepoškozujte	

### Napěňovač mléka

#### ● Úvod

Blohopřejeme Vám ke koupi nového výrobku. Rozhodli jste se pro kvalitní produkt.

Návod k obsluze je součástí tohoto výrobku. Obsahuje důležité pokyny pro bezpečnost, použití a likvidaci. Před použitím výrobku se seznámte se všemi pokyny k obsluze a bezpečnostními pokyny. Používejte výrobek jen popsaným způsobem a v uvedených místech. Při předání výrobku třetí osobě předejte i všechny podklady.

#### ● Použití k určenému účelu

Tento výrobek je vhodný k napěnění běžného mléka. Veškeré změny výrobku nejsou v souladu s určeným účelem a mohou způsobit značné riziko úrazu. Výrobce neručí za škody vzniklé jiným používání než používáním k určenému účelu.

Úroveň emisního akustického tlaku: <70dB(A), K=3dB(A)
Hladina vibrací: 2,5m/s²

● **Popis dílů (viz obr. A)**

- Tlačítko provozu
- Víčko příhrádky na baterie
- Mlela
- Hlavní díl
- Baterie

● **Technická data**
Baterie: 2 x 1,5V⚡ AA, (LR6), v obsahu
dodávky
Úroveň emisního akustického tlaku: <70dB(A), K=3dB(A)
Hladina vibrací: 2,5m/s²

● **Popis dílů (viz obr. A)**

- Tlačítko provozu
- Víčko příhrádky na baterie
- Mlela
- Hlavní díl
- Baterie

Odkazy na příslušné harmonizované normy nebo na jiné technické specifikace, ve vztahu k nimž se shoda prokládá:

Č / Číslo
Směrnice 2006/42/ES
EN 60335-1:2012/A16:2013
EN IEC 60335-2-14:2023/A11:2023
EN 62233:2008
EN ISO 12100:2010
Směrnice 2014/30/EU
EN IEC 55014-1:2021
EN IEC 55014-2:2021

● **Servis**

**Servis Česká republika**
Tel.: 800 143 873
E-Mail: owim@lidl.cz

**CE**  Symbol shody pro Srbsko

V případě poruch funkce nebo jiných závad nejdříve kontaktujte, telefonicky nebo e-mailem, v následujícím textu uvedené servisní oddělení. Výrobek registrovaný jako vadný potom můžete s příloženým dokladem o zakoupení (pokladní strvrzenkou) a údaji k závadě a kdy k ní došlo, bezplatně zaslát na adresu servisu, která Vám byla sdělena.

**CE**  Symbol shody pro Srbsko

**● Postup v případě uplatňování záruky**
Pro zajištění rychlého zpracování Vašeho případu se řiďte následujícími pokyny:

Pro všechny požadavky si připravte pokladní strvrzenku a číslo artiklu (IAN 508364\_2507) jako doklad o zakoupení. Číslo artiklu najdete na typovém štítku, gravuře, titulní stránce návodu (levo dole) nebo na nálepce na zadní nebo spodní straně.

#### ● Izjava EU o skladnosti

IZJAVIA EU O SKLADNOSTI (št. IAN 508364_2507)	
IAN: 508364_2507	
Identifikácija izdelka: "Silvercrest" PENILNIK MLEKA	
Številka modela: HG13993	
Predmet navedene izjave je v skladu z ustreznou zakonodajo Unije o harmonizaciji:	
Směrnice 2006/42/EC	
Směrnice 2014/30/EU	
Směrnice 2011/65/EU z všemi pozovaními spremembami	

Sklícování na základě harmonizační standarde ali sklícování na druge tehnične specifikacije v zvezi s skladnostjo, ki je navedena v izjavi:

Št. / Dat.
Směrnice 2006/42/EC
EN 60335-1:2012/A16:2013
EN IEC 60335-2-14:2023/A11:2023
EN 62233:2008
EN ISO 12100:2010
Směrnice 2014/30/EU
EN IEC 55014-1:2021
EN IEC 55014-2:2021

Predmet zgoraj navedene izjave je v skladu z Direktivo 2011/65/EU Evropskega parlamenta in Sveta z dne 8. junija 2011 o omejevanju uporabe nekaterih nevarnih snovi v elektrčni in elektronski opremi:

Št. / Dat.
EN IEC 63000:2018

Podpisano za in imenu:
**OWIM GmbH & Co. KG, Stiftsbergstraße 1, 74167 Neckarsulm, Nemčija**
Za izjavo te izjave o skladnosti je odgovoren sklopueno proizvajalec:

Proved izjave izjave o skladnosti					
	Neckarsulm	6/11/2025	<i>ppa. Buchheim</i>	<i>ppa. Th. Maier</i>	
	Kraj	Datum	ppa./ens Buchheim Prokurist	ppa. Dr. Thorsten Maier Prokurist	

13. Proizvajalec zagotavlja proti plačilu popravilo, vzdrževanje blaga, nadomestne dele in priklopne aparate vsaj tri leta po poteku garancijskega roka.

14. Obrabni deli oz. potrošni material so izzveti iz garancije.

15. Vsi potrebni podatki za uveljavljanje garancije in podatki, ki identificirajo blago za katerega velja garancija se nahajajo na dveh ločenih dokumentih (garancijski list, račun).

16. Ta garancija proizvajalca ne izključuje zakonske pravice potrošnika, da zoper prodajalca v primeru neskladnosti blaga brezplačno uveljavlja jamčevalne zahtevke.

17. V primeru zamenjave blaga ali zamenjave bistvenega dela blaga z novim se potrošnik izda nov garancijski list.

18. Proizvajalec oziroma pooblaščen servis lahko potrošniku za čas popravila blaga, za katero je bila izdana obvezna garancija, zagotovi brezplačno uporabo podobnega

blaga. Če proizvajalec potrošniku ne zagotovi nadomestnega blaga v začasno uporabo, ima potrošnik pravico uveljavljati škodo, ki jo je utrpel, ker blaga ni mogel uporabljati od trenutka, ko je zahteval popravilo ali zamenjavo, do njune izvršitve.

19. Stroške za material, nadomestne dele, delo, prenos in prevoz izdelkov, ki nastanejo pri odpravljanju okvar oziroma nadomestitvi blaga z novim, krije proizvajalec.

20. V primeru zamenjave blaga ali zamenjave bistvenega dela blaga z novim se potrošnik izda nov garancijski list.

21. V primeru, da proizvod popravlja nepooblaščen servis ali nepooblaščen oseba, kupec ne more uveljavljati zahtevkov iz te garancije.

22. Vzroki za okvaro oziroma nedelovanje izdelka morajo biti lastnosti stvari same in ne vzroki, ki so zunaj proizvajalčeve oziroma prodajalčeve sfere. Kupec ne more uveljavljati zahtevkov iz te garancije, če se ni držal priloženih navodil za sestavo in uporabo izdelka ali če je izdelek kakorkoli spremenjen ali nepravilno vzdrževan.

23. Proizvajalec oziroma pooblaščen servis lahko potrošniku za čas popravila blaga, za katero je bila izdana obvezna garancija, zagotovi brezplačno uporabo podobnega

blaga. Če proizvajalec potrošniku ne zagotovi nadomestnega blaga v začasno uporabo, ima potrošnik pravico uveljavljati škodo, ki jo je utrpel, ker blaga ni mogel uporabljati od trenutka, ko je zahteval popravilo ali zamenjavo, do njune izvršitve.

24. Obrabni deli oz. potrošni material so izzveti iz garancije.

25. Vsi potrebni podatki za uveljavljanje garancije in podatki, ki identificirajo blago za katerega velja garancija se nahajajo na dveh ločenih dokumentih (garancijski list, račun).

26. Ta garancija proizvajalca ne izključuje zakonske pravice potrošnika, da zoper prodajalca v primeru neskladnosti blaga brezplačno uveljavlja jamčevalne zahtevke.

27. V primeru zamenjave blaga ali zamenjave bistvenega dela blaga z novim se potrošnik izda nov garancijski list.

28. Proizvajalec oziroma pooblaščen servis lahko potrošniku za čas popravila blaga, za katero je bila izdana obvezna garancija, zagotovi brezplačno uporabo podobnega

blaga. Če proizvajalec potrošniku ne zagotovi nadomestnega blaga v začasno uporabo, ima potrošnik pravico uveljavljati škodo, ki jo je utrpel, ker blaga ni mogel uporabljati od trenutka, ko je zahteval popravilo ali zamenjavo, do njune izvršitve.

29. Stroške za material, nadomestne dele, delo, prenos in prevoz izdelkov, ki nastanejo pri odpravljanju okvar oziroma nadomestitvi blaga z novim, krije proizvajalec.

30. V primeru zamenjave blaga ali zamenjave bistvenega dela blaga z novim se potrošnik izda nov garancijski list.

31. V primeru, da proizvod popravlja nepooblaščen servis ali nepooblaščen oseba, kupec ne more uveljavljati zahtevkov iz te garancije.

32. Vzroki za okvaro oziroma nedelovanje izdelka morajo biti lastnosti stvari same in ne vzroki, ki so zunaj proizvajalčeve oziroma prodajalčeve sfere. Kupec ne more uveljavljati zahtevkov iz te garancije, če se ni držal priloženih navodil za sestavo in uporabo izdelka ali če je izdelek kakorkoli spremenjen ali nepravilno vzdrževan.

33. Proizvajalec oziroma pooblaščen servis lahko potrošniku za čas popravila blaga, za katero je bila izdana obvezna garancija, zagotovi brezplačno uporabo podobnega

#### ● Pooblaščen serviser:

OWIM GmbH & Co. KG
Stiftsbergstraße 1
74167 Neckarsulm
NEMČIJA

☎ 080 080917

✉ owim@lidl.si

#### Garancijski list

1. S tem garancijskim listom OWIM

GmbH & Co. KG, Stiftsbergstraße 1, 74167 Neckarsulm, Nemčija jamčimo, da bo izdelek v garancijskem roku ob normalni in pravilni uporabi brezhibno deloval in se zaveujemo, da bomo ob izpolnitvenih spodaj navedenih pogojih odpravili morebitne pomanjkljivosti in okvare zaradi napak v materialu ali izdelavi oziroma po svoji presoji izdelek zamenjali ali vrnili kupnino.

2. Garancija je veljavna na ozemlju Republike Slovenije.

3. Garancijski rok za proizvod je 3 leta od datuma izročitve blaga. Datum izročitve blaga je razviden iz računa.

4. Če izdelek ne izpolnjuje specifikacij ali nima lastnosti, navedenih v garancijskem listu ali oglaševalskem sporočilu, lahko potrošnik najprej zahteva odpravo napak. O napaki mora potrošnik obvestiti proizvajalca ali pooblaščen servis (kontaktna številka in elektronski naslov navedena zgoraj) in zahtevati odpravo napak. Kupec je dolžan ob uveljavljanju zahtevka predložiti garancijski list in račun, kot potrdilo in dokazilo o nakupu ter dnevu izročitve blaga.

Svetujemo vam, da pred tem natančno preberete navodila o sestavi in uporabi izdelka.

5. Rok za odpravo napake je 30 dni od dneva, ko je proizvajalec ali pooblaščen servis prejel zahteva za odpravo napake. Če napake v tem

roku niso odpravljene, mora proizvajalec potrošniku brezplačno zamenjati blago z enakim, novim in brezhibnim blagom. Rok se lahko zaradi narave in kompleksnosti blaga, narave in resnosti neskladnosti ter napora, ki je potreben za dokončanje popravila ali zamenjave podaljša za najkrajši čas, ki je potreben za dokončanje popravila, vendar največ za 15 dni. O številu dni podaljšanega roka in razlogih za podaljšanje mora biti potrošnik obveščen pred potekom 30 dnevnega roka za odpravo napak.

6. Če v roku 30 dni oz. v primeru podaljšanja v roku 45 dni blago ni popravljeno ali blago ni zamenjano z novim, lahko potrošnik od proizvajalca zahteva vračilo celotne kupnine ali zahteva sorazmerno znižanje kupnine. Sorazmerno znižanje kupnine je sorazmerno zmanjšanju vrednosti blaga, ki ga je potrošnik prejel, v primerjavi z vrednostjo, ki bi jo imelo blago, če bi bilo skladno.

7. Če se neskladnost pojavi v manj kot 30 dneh od dobave blaga, lahko potrošnik ob predložitvi blaga od proizvajalca takoj zahteva vračilo plačanega zneska.

8. Proizvajalec oziroma pooblaščen servis lahko potrošniku za čas popravila blaga, za katero je bila izdana obvezna garancija, zagotovi brezplačno uporabo podobnega blaga. Če proizvajalec potrošniku ne zagotovi nadomestnega blaga v začasno uporabo, ima potrošnik pravico uveljavljati škodo, ki jo je utrpel, ker blaga ni mogel uporabljati od trenutka, ko je zahteval popravilo ali zamenjavo, do njune izvršitve.

9. Stroške za material, nadomestne dele, delo, prenos in prevoz izdelkov, ki nastanejo pri odpravljanju okvar oziroma nadomestitvi blaga z novim, krije proizvajalec.

10. V primeru zamenjave blaga ali zamenjave bistvenega dela blaga z novim se potrošnik izda nov garancijski list.

11. V primeru, da proizvod popravlja nepooblaščen servis ali nepooblaščen oseba, kupec ne more uveljavljati zahtevkov iz te garancije.

12. Vzroki za okvaro oziroma nedelovanje izdelka morajo biti lastnosti stvari same in ne vzroki, ki so zunaj proizvajalčeve oziroma prodajalčeve sfere. Kupec ne more uveljavljati zahtevkov iz te garancije, če se ni držal priloženih navodil za sestavo in uporabo izdelka ali če je izdelek kakorkoli spremenjen ali nepravilno vzdrževan.

13. Proizvajalec oziroma pooblaščen servis lahko potrošniku za čas popravila blaga, za katero je bila izdana obvezna garancija, zagotovi brezplačno uporabo podobnega

blaga. Če proizvajalec potrošniku ne zagotovi nadomestnega blaga v začasno uporabo, ima potrošnik pravico uveljavljati škodo, ki jo je utrpel, ker blaga ni mogel uporabljati od trenutka, ko je zahteval popravilo ali zamenjavo, do njune izvršitve.

14. Obrabni deli oz. potrošni material so izzveti iz garancije.

15. Vsi potrebni podatki za uveljavljanje garancije in podatki, ki identificirajo blago za katerega velja garancija se nahajajo na dveh ločenih dokumentih (garancijski list, račun).

16. Ta garancija proizvajalca ne izključuje zakonske pravice potrošnika, da zoper prodajalca v primeru neskladnosti blaga brezplačno uveljavlja jamčevalne zahtevke.

17. V primeru zamenjave blaga ali zamenjave bistvenega dela blaga z novim se potrošnik izda nov garancijski list.

18. Proizvajalec oziroma pooblaščen servis lahko potrošniku za čas popravila blaga, za katero je bila izdana obvezna garancija, zagotovi brezplačno uporabo podobnega

blaga. Če proizvajalec potrošniku ne zagotovi nadomestnega blaga v začasno uporabo, ima potrošnik pravico uveljavljati škodo, ki jo je utrpel, ker blaga ni mogel uporabljati od trenutka, ko je zahteval popravilo ali zamenjavo, do njune izvršitve.

19. Stroške za material, nadomestne dele, delo, prenos in prevoz izdelkov, ki nastanejo pri odpravljanju okvar oziroma nadomestitvi blaga z novim, krije proizvajalec.

20. V primeru zamenjave blaga ali zamenjave bistvenega dela blaga z novim se potrošnik izda nov garancijski list.

21. V primeru, da proizvod popravlja nepooblaščen servis ali nepooblaščen oseba, kupec ne more uveljavljati zahtevkov iz te garancije.

22. Vzroki za okvaro oziroma nedelovanje izdelka morajo biti lastnosti stvari same in ne vzroki, ki so zunaj proizvajalčeve oziroma prodajalčeve sfere. Kupec ne more uveljavljati zahtevkov iz te garancije, če se ni držal priloženih navodil za sestavo in uporabo izdelka ali če je izdelek kakorkoli spremenjen ali nepravilno vzdrževan.

23. Proizvajalec oziroma pooblaščen servis lahko potrošniku za čas popravila blaga, za katero je bila izdana obvezna garancija, zagotovi brezplačno uporabo podobnega

blaga. Če proizvajalec potrošniku ne zagotovi nadomestnega blaga v začasno uporabo, ima potrošnik pravico uveljavljati škodo, ki jo je utrpel, ker blaga ni mogel uporabljati od trenutka, ko je zahteval popravilo ali zamenjavo, do njune izvršitve.

24. Obrabni deli oz. potrošni material so izzveti iz garancije.

25. Vsi potrebni podatki za uveljavljanje garancije in podatki, ki identificirajo blago za katerega velja garancija se nahajajo na dveh ločenih dokumentih (garancijski list, račun).

26. Ta garancija proizvajalca ne izključuje zakonske pravice potrošnika, da zoper prodajalca v primeru neskladnosti blaga brezplačno uveljavlja jamčevalne zahtevke.

27. V primeru zamenjave blaga ali zamenjave bistvenega dela blaga z novim se potrošnik izda nov garancijski list.

28. Proizvajalec oziroma pooblaščen servis lahko potrošniku za čas popravila blaga, za katero je bila izdana obvezna garancija, zagotovi brezplačno uporabo podobnega

najprej na v nadaljevanju navedeni servisni oddelke po telefonu ali prek e-pošte. Izdelek, označen kot okvarjen, lahko nato brez poštnine pošljete na navedeni naslov servisa, zraven pa priložite potrdilo o nakupu (blagajniški račun) in navedite, za kakšno pomanjkljivost gre in kdaj je nastala.

● **Servis**
 **Servis Slovenija**
Tel.: 080 080917
E-Mail: owim@lidl.si

**CE**  Srbski znak za skladnost

29. Stroške za material, nadomestne dele, delo, prenos in prevoz izdelkov, ki nastanejo pri odpravljanju okvar oziroma nadomestitvi blaga z novim, krije proizvajalec.

30. V primeru zamenjave blaga ali zamenjave bistvenega dela blaga z novim se potrošnik izda nov garancijski list.

31. V primeru, da proizvod popravlja nepooblaščen servis ali nepooblaščen oseba, kupec ne more uveljavljati zahtevkov iz te garancije.

32. Vzroki za okvaro oziroma nedelovanje izdelka morajo biti lastnosti stvari same in ne vzroki, ki so zunaj proizvajalčeve oziroma prodajalčeve sfere. Kupec ne more uveljavljati zahtevkov iz te garancije, če se ni držal priloženih navodil za sestavo in uporabo izdelka ali če je izdelek kakorkoli spremenjen ali nepravilno vzdrževan.

33. Proizvajalec oziroma pooblaščen servis lahko potrošniku za čas popravila blaga, za katero je bila izdana obvezna garancija, zagotovi brezplačno uporabo podobnega

blaga. Če proizvajalec potrošniku ne zagotovi nadomestnega blaga v začasno uporabo, ima potrošnik pravico uveljavljati škodo, ki jo je utrpel, ker blaga ni mogel uporabljati od trenutka, ko je zahteval popravilo ali zamenjavo, do njune izvršitve.

34. Obrabni deli oz. potrošni material so izzveti iz garancije.

35. Vsi potrebni podatki za uveljavljanje garancije in podatki, ki identificirajo blago za katerega velja garancija se nahajajo na dveh ločenih dokumentih (garancijski list, račun).

36. Ta garancija proizvajalca ne izključuje zakonske pravice potrošnika, da zoper prodajalca v primeru neskladnosti blaga brezplačno uveljavlja jamčevalne zahtevke.

37. V primeru zamenjave blaga ali zamenjave bistvenega dela blaga z novim se potrošnik izda nov garancijski list.

38. Proizvajalec oziroma pooblaščen servis lahko potrošniku za čas popravila blaga, za katero je bila izdana obvezna garancija, zagotovi brezplačno uporabo podobnega

blaga. Če proizvajalec potrošniku ne zagotovi nadomestnega blaga v začasno uporabo, ima potrošnik pravico uveljavljati škodo, ki jo je utrpel, ker blaga ni mogel uporabljati od trenutka, ko je zahteval popravilo ali zamenjavo, do njune izvršitve.

39. Stroške za material, nadomestne dele, delo, prenos in prevoz izdelkov, ki nastanejo pri odpravljanju okvar oziroma nadomestitvi blaga z novim, krije proizvajalec.

40. V primeru zamenjave blaga ali zamenjave bistvenega dela blaga z novim se potrošnik izda nov garancijski list.

41. V primeru, da proizvod popravlja nepooblaščen servis ali nepooblaščen oseba, kupec ne more uveljavljati zahtevkov iz te garancije.

42. Vzroki za okvaro oziroma nedelovanje izdelka morajo biti lastnosti stvari same in ne vzroki, ki so zunaj proizvajalčeve oziroma prodajalčeve sfere. Kupec ne more uveljavljati zahtevkov iz te garanc



## ⚠ Bezbednosna uputstva

**VAŽNO!** Pažljivo pročitajte pre upotrebe. Sačuvajte za buduću upotrebu.

- ⚠ **UPOZORENJE!** **ŽIVOTNA OPASNOST I OPASNO OD NESREĆE ZA DECU!** Nikada ne ostavljate decu bez nadzora sa ambalažnim materijalom. Postoji opasnost od gušenja ambalažnim materijalom. Deca često potenjuju opasnosti. Decu stalno držite podalje od proizvoda.
- ⚠ **UPOZORENJE!** **OPASNOST PO ŽIVOT!** Baterije se mogu progutati, što može biti opasno po život. Ako je baterija progutana, mora se odmah potražiti medicnska pomoć.
- Ovaj proizvod mogu da koriste deca od 8 godina i starija, kao i osobe sa smanjenim psihičkim, senzornim ili mentalnim sposobnostima ili sa

<span>⚡</span>	Istosmerna struja/istosmerni napon	<span>⚠</span>	Nemojte otvarati/rastavljati
<span>👤</span>	Pogodno za kontakt sa namirnicama!	<span>🗑</span>	Ne mešajte različite vrste i brendove
<span>CE</span>	Oznaka CE označava usaglašenost s relevantnim direktivama EU koje važe za ovaj proizvod.	<span>🗑</span>	Ne mešajte korištene baterije sa novima
<span>🔋</span>	Bezbednosna uputstva Instrukcije	<span>🔋</span>	Nemojte puniti
<span>👶</span>	Držite van domašaja dece	<span>🔌</span>	Držite baterije dalje od vode i prekomerne vlage.
<span>🔥</span>	Ne bacati u vatru	<span>🔌</span>	Nemojte kratko spojati
<span>🗑</span>	Nemojte pogrešno umetati	<span>🔌</span>	Obratite pažnju na pravilno umetanje
<span>🔧</span>	Nemojte deformisati/oštećivati		

### Aparat za pravljenje mlečne pene

- Uvod**

<span>📖</span>	Čestitamo vam na kupovini vašeg novog proizvoda. Tako ste se odlučili za visokokvalitetan proizvod. Uputstvo za upotrebu je deo ovog proizvoda. Sadrži važna bezbednosna uputstva za upotrebu i odlaganje. Pre korišćenja proizvoda upoznajite se sa svim uputstvima za riko vanje i bezbednost. Koristite proizvod samo onako kako je opisano i za navedene oblasti primene. Predajte sve dokumente prilikom isporuke proizvoda trećem licu.
<b>● Tehnički podaci</b>	Baterije: 2 x 1,5V <span>⚡</span> AA (LR6), nalaze se u sadržaju pakovanja
Emisija nivoa zvučnog pritiska: Nivo vibracija:	<70dB(A), K=3dB(A) 2,5m/s <sup>2</sup>
<b>● Opis delova (vidi sl. A)</b>	
<span>1</span>	Taster za napajanje
<span>2</span>	Poklopac odeljka za baterije
<span>3</span>	Multilica
<span>4</span>	Glavni deo
<span>5</span>	Baterije

- Namenska upotreba** Ovaj proizvod je pogodan za pravljenje pene od komercijalno dostupnog mleka. Sve modifikacije proizvoda nisu predviđene i mogu izazvati ozbiljne nezgode. Proizvođač ne preuzima odgovornost

<span>⚡</span>	Istosmerna struja/istosmerni napon	<span>⚠</span>	Nemojte otvarati/rastavljati
<span>👤</span>	Pogodno za kontakt sa namirnicama!	<span>🗑</span>	Ne mešajte različite vrste i brendove
<span>CE</span>	Oznaka CE označava usaglašenost s relevantnim direktivama EU koje važe za ovaj proizvod.	<span>🗑</span>	Ne mešajte korištene baterije sa novima
<span>🔋</span>	Bezbednosna uputstva Instrukcije	<span>🔋</span>	Nemojte puniti
<span>👶</span>	Držite van domašaja dece	<span>🔌</span>	Držite baterije dalje od vode i prekomerne vlage.
<span>🔥</span>	Ne bacati u vatru	<span>🔌</span>	Nemojte kratko spojati
<span>🗑</span>	Nemojte pogrešno umetati	<span>🔌</span>	Obratite pažnju na pravilno umetanje
<span>🔧</span>	Nemojte deformisati/oštećivati		

Neispravan proizvod možete vratiti besplatno na adresu servisa koju ste dobili. Uverite se da ste priložili dokaz o kupovini (dok ga ne dobijete) i informacije o tome šta je kvar i kada se to dogodilo.

- Servis** RS **Servis Srbija** Tel.: 0800 300 180 E-Mail: owim@lidl.rs

<span>⚡</span>	Srpska oznaka usaglašenosti
----------------	-----------------------------

Lidl i proizvođač nisu u mogućnosti da garantuju obezbeđivanje servisiranja i dostupnost rezervnih delova nakon isteka garantog perioda/perioda saobraznosti. Ukoliko za tim bude potrebe, putem naše Službe za potrošače možete proveriti dostupnost rezervnih delova i opcije za popravku. Hvala na razumevanju.

#### Kako izjaviti reklamaciju?

- Molimo Vas:
  - da pozovete korisnički servis: 0800 300 180
  - pošaljete e-mail na: owim@lidl.rs
  - posetite najbližu Lidl prodavnicu.
- Da bismo osigurali najbržu asistenciju, molimo da sačuvate fiskalni račun i date ga na uvid prilikom izjavljivanja reklamacije.

#### ● Garancija/Garantni List

Poštovani,
Ovim putem Vas upoznajemo sa Vašim pravima i obavezama koje proističu iz Zakona o zaštiti potrošača, a u pogledu ostvarivanja prava iz garancije.

Ova garancija ni na koji način ne utiče, niti isključuje prava koja kupac ima u skladu sa važećim Zakonom o zaštiti potrošača po osnovu zakonske odgovornosti proizvođača za nesobraznost robe ugovoru koja traje 2 godine od dana kada je roba predata kupcu.

Davalac garancije ovom izjavom preuzima obavezu da kupcima svojih aparata, a pod uslovima definisanim u ovoj izjavi, obezbedi:

- besplatno otklanjanje kvarova u garantnom roku, koji bi nastali kod uobičajene upotrebe ili zbog greška u proizvodnji i materijalu, ili zamenu aparata, u garantnom roku predviđenim ovom garancijskom izjavom, u slučaju da opravka nije moguća, ili

- EU izjava o sukladnosti**

<span>⚡</span>	Istosmerna struja/istosmerni napon	<span>⚠</span>	Nemojte otvarati/rastavljati
<span>👤</span>	Pogodno za kontakt sa namirnicama!	<span>🗑</span>	Ne mešajte različite vrste i brendove
<span>CE</span>	Oznaka CE označava usaglašenost s relevantnim direktivama EU koje važe za ovaj proizvod.	<span>🗑</span>	Ne mešajte korištene baterije sa novima
<span>🔋</span>	Bezbednosna uputstva Instrukcije	<span>🔋</span>	Nemojte puniti
<span>👶</span>	Držite van domašaja dece	<span>🔌</span>	Držite baterije dalje od vode i prekomerne vlage.
<span>🔥</span>	Ne bacati u vatru	<span>🔌</span>	Nemojte kratko spojati
<span>🗑</span>	Nemojte pogrešno umetati	<span>🔌</span>	Obratite pažnju na pravilno umetanje
<span>🔧</span>	Nemojte deformisati/oštećivati		

Predmet gore opisane izjave u skladu je s međunarodnim zakonodavstvom Unije u usklađenju:

№ / dijelovi
Direktiva 2006/42/EZ
EN 60335-1-2012/A16:2013
EN IEC 60335-2-14:2013/A11:2013
EN 62233:2008
EN ISO 12100:2010
Direktiva 2014/30/EU
EN IEC 55014-1:2011
EN IEC 55014-2:2011

Predmet gore navedene deklaracije je usaglašenost sa direktivom 2011/65/EU Evropskog parlamenta i veća od 8 lipnja 2011 i ograničenoj uporabi štetnih tvari u elektronskoj i električnoj opremi:

№ / dijelovi
EN IEC 63000:2018

Osoba zadužena za čuvanje tehničke dokumentacije: OWIM GmbH &amp; Co.KG

Potpisano za i u ime: OWIM GmbH &amp; Co. KG, Stiftsbergstraße 1, 74167 Neckarsulm, Njemačka Ovo lice u usaglašenosti je lidla pod garom odgovornosti proizođača.

Prijelaz isovne izjave o podudarnosti/konformitetu

<span>Neckarsulm</span>	<span>6/11/2025</span>	<i>for Jürgens Buchheim</i>	<span>Dr. Thors66 Meier</span>
Mjesto	Datum	Ovlašteni potpisnik	Ovlašteni potpisnik
<span>HR</span>	<b>Servis Hrvatska</b>	<span>HR</span>	<b>Servis Hrvatska</b>
	Tel.: 0800 777 999		Tel.: 0800 777 999
	E-Mail: owim@lidl.hr		E-Mail: owim@lidl.hr

počinje teći ponovo od zamjene, odnosno od vraćanja popravljene stvari.

Ako je zamijenjen ili bitno popravljen samo neki dio stvari, jamstveni rok počinje teći ponovno samo za taj dio.

- Postupak u slučaju koji je pokriven jamstvom**

Kako biste osigurali brzu obradu svojeg zahtjeva, molimo vas da slijedite sljedeće upute:

Za sve upite pripremite račun i broj artikla (IAN 508364\_2507) kao dokaz o kupnji. Broj artikla možete naći na tipskoj pločici, na gravuri, na naslovnoj stranici vaših uputa (dolje lijevo) ili na naljepnici na stražnjoj ili donjoj strani. Ukoliko nastanu greške u funkcioniranju ili drugi kvarovi, kontaktirajte najprije u nastavku navedeno odjeljenje servisa putem telefona ili e-maila. Otkriven kao neispravan proizvod, možete ga onda poslati na spomenutu adresu servisa bez poštarine za vas, s dokazom o kupnji (račun) i opisom kakav je kvar i kada je nastao.

- Servis** HR **Servis Hrvatska** Tel.: 0800 777 999 E-Mail: owim@lidl.hr

<span>⚡</span>	Srpska oznaka sukladnosti
----------------	---------------------------

- Jamstvo**

Ovaj proizvod je pažljivo proizveden prema strogim smjernicama kvalitete i temeljito je ispitán prije isporuke. U slučaju pogreške u materijalu ili izradi, imate zakonska prava protiv prodavatelja proizvoda. Vaša zakonska prava ni na koji način nisu ograničena našom garancijom navedenom u nastavku.

Garancija za ovaj proizvod je 3 godine od datuma kupnje. Garantni rok počinje s datumom kupovine. Čuvajte originalni račun na sigurnom mjestu jer je ovaj dokument potreban kao dokaz kupnje.

Sva oštećenja ili nedostaci koji su već prisutni u trenutku kupnje moraju se prijaviti odmah nakon raspakiranja proizvoda.

Ako se u roku od 3 godine od datuma kupnje pokaže da je proizvod neispravan u materijalu ili izradi, mi ćemo ga, po našem izboru, besplatno popraviti ili zamijeniti. Garantni rok se ne produljuje odobrenim zahtjevom za garanciju. To vrijedi i za zamijenjene i popravljene dijelove.

Ova garancija ne vrijedi ako je proizvod bio oštećen ili nepropisno korišten ili održavan.

Garancija pokriva greške u materijalu i proizvodnji. Ova se garancija ne odnosi na dijelove proizvoda koji su podložni uobičajenom habanju, te se stoga smatraju potrošnim dijelovima (npr. baterije, punjive baterije, crijeva, spremnici s tintom), niti na oštećenja lomljivih dijelova, npr. prekidača ili dijelova od stakla.

U slučaju manjeg popravka jamstveni rok se produljuje onoliko koliko je kupac bio lišen uporabe stvari.

Međutim, kad je zbog neispravnosti stvari izvršena rjezina zamjena ili njezin bitni popravak, jamstveni rok

- Ako ga ne upotrebljavate, proizvod uvijek čuvajte na čistom, suhom mjestu, bez baterija i na sobnoj temperaturi.

- Zbrinjavanje**

Ambalaža se sastoji od ekološki neškodljivih materijala koje možete zbrinuti na lokalnim mjestima za reciklažu.

- 🗑 Uvažavajte obilježavanje ambalaže za odvajanje otpada, ono je obilježeno s kraticama (a) i brojevima (b) sa slijedećim značenjem: 1 –7: plastika/20- 22: papir i karton/80- 98: miješani materijali.

- 🗑 O mogućnostima zbrinjavanja dotrajalog proizvoda možete se raspitati kod vaše općinske ili gradske uprave.

- 🗑 Zbog zaštite okoliša ne bacajte dotrajali proizvod u kućni otpad, već ga predajte stručnom zbrinjavanju. Informacije o mjestima za sakupljanje otpada i njihovom radnom vremenu možete dobiti pri Vašem nadležnom općinskom uredu.

Oštećene ili potrošene baterije/punjive baterije se moraju reciklirati. Vratite baterije/punjive baterije i/ili proizvod putem ponuđenih ustanova za sakupljanje otpada.

### Štete za okoliš zbog krivog zbrinjavanja baterija/punjivih baterija!

Baterije/punjive baterije se ne smiju zbrinjavati zajedno s kućnim otpadom. One mogu sadržavati otrovne teške metale i podliježu zbrinjavanju kao poseban otpad. Kemijski simboli teških metala su slijedeći: Cd = kadmij, Hg = živa, Pb = olovo. Stoga predajte istrošene baterije/punjive baterije na komunalno mjesto za sabiranje otpada.

pretincu za bateriju prije nego što je umetnete suhom krpom koja ne ostavlja vlakna ili vate-nim štapićima!

- Odmah odstranite slabe baterije/punjive baterije iz proizvoda.

- Tekućina koja je iscurila iz baterije možete odstraniti sa suhom krpom koja upija.

- Nemojte priključne stezaljke stavljati u kratki spoj.

- Korištenje**

- Prije prve uporabe** **Napomena:** Otklonite sav ambalažni materijal sa proizvoda.

- Umetanje/zamjena baterija** **A OPREZI!** Pridržavajte se sljedećih uputa kako biste spriječili mehanička i električna oštećenja.

- Proizvod se isporučuje s dvama baterijama 5. Izvadite ih iz pakiranja i prije prve uporabe ih umetnite u proizvod. Ako su baterije prazne, zamijenite ih. Za umetanje i zamjenu baterija 5 postupite na sljedeći način (vidi i sl. B):

- Skinite poklopac prefinca za baterije 2.
- Izvadite prazne baterije 5 iz prefinca za baterije.
- Umetnite 2 nove baterije tipa AA, od 1,5V⚡ (LR6). **Napomena:** Pazite pri tome na ispravni polaritet. Prikazan je u unutrašnjosti prefinca za baterije.

<span>HR</span>
-----------------

upotrebu ili intervencijom neovlašćenih lica.

- Nikako ne rastavljajte proizvod. Nenamenskom upotrebom mogu da nastanu velike opasnosti po korisnika. Popravke dozvolite samo stručnim licima.
- Uvek čuvajte proizvod čistim.

- 👤 **POGODNO ZA KONTAKT SA NAMIRNICAMA!** Ovaj proizvod ne utiče na ukus i miris hrane.

- Ovaj proizvod je namenjen za upotrebu u domaćinstvima i sličnim okruženjima, kao što su:
  - kuhinje za zaposlene u prodavnicama, kancelarijama i drugim radnim okruženjima,

- Ovaj proizvod je namenjen za upotrebu u domaćinstvima i sličnim okruženjima, kao što su:
  - kuhinje za zaposlene u prodavnicama, kancelarijama i drugim radnim okruženjima,

- 👤 **POGODNO ZA KONTAKT SA NAMIRNICAMA!** Ovaj proizvod ne utiče na ukus i miris hrane.
- Ovaj proizvod je namenjen za upotrebu u domaćinstvima i sličnim okruženjima, kao što su:
  - kuhinje za zaposlene u prodavnicama, kancelarijama i drugim radnim okruženjima,
- Ovaj proizvod je namenjen za upotrebu u domaćinstvima i sličnim okruženjima, kao što su:
  - kuhinje za zaposlene u prodavnicama, kancelarijama i drugim radnim okruženjima,

- Molimo vas da imate u vidu da su iz garancije isključene štete prouzrokovane neodgovarajućim rukovanjem, nepoštovanjem uputstava za

- Ponovno stavite poklopac prefinca za baterije 2 na glavni dio 4.

Proizvod je sada spreman za rad.

- Korištenje proizvoda**
  - ⚠ **UPOZORENJE!** **OPASNOST OD OPEKLINE!** Prskanje vrućeg mlijeka može uzrokovati opekline. Budite oprezni pri pije-nju mlijeka.
  - Pri pije-nju mlijeka pripazite da vam proizvod ne isklizne iz ruke.
  - ⚠ **OPREZI!** Očistite proizvod posebne uporabe.

- Ulijte mlijeko u vlastiti spremnik (nije sadržan u opsegu isporuke). Napunite ga najviše do jedne trećine. **Napomena:** Pripazite na to da glavni dio 4 proizvoda ni u kojem trenutku ne uroni u mlijeko ili druge tekućine. Proizvod se može oštetiti prodiranjem tekućine.
- Uronite mlatilicu 3 u mlijeko. Pritisnite i držite pokretačku tipku 1 za uključivanje proizvoda.
- Pomičite mlatilicu 3 u spremniku prema gore i dolje. Pripazite da mlatilica 3 tijekom uporabe oстане uronjena u mlijeko. **Napomena:** Kako biste izbjegli ogrebotine, mlatilicom 3 nemojte dodirivati unutarnju stranu spremnika.
- Pushite pokretačku tipku 1 čim završite kako biste isključili proizvod.

- Čišćenje, njega i čuvanje**

- ⚠ **OPREZI!** Nikada nemojte čistiti proizvod agresivnim sredstvima za čišćenje.
- Prije prve uporabe proizvoda temeljito ga očistite.
- Očistite mlatilicu 3 vodom ili, ako je potrebno, blagim sredstvom za čišćenje.
- Očistite dio 4 proizvoda čistite samo mekom, vlažnom krpom, a zatim ga temeljito obrišite suhom.

<span>HR</span>
-----------------

## ⚠ Sigurnosna uputstva za baterije/akumulatore

- OPASNOST PO ŽIVOT!** Baterije/akumulatore čuvajte van domašaja dece. U slučaju gutanja odmah potražite pomoć lekara!
- Gutanje može dovesti do opekotina ili perforacija na mekom tkivu u samim tim i do smrti. 2 sata nakon gutanja može doći do teških opekotina.

- ⚠ **OPASNOST OD EKSPLOZIJE!** Nepunjive baterije nikada ne pokušavajte ponovo napuniti. Ne pravite kratki spoj na baterijama/akumulato-rima i/ili ne otvarajte baterije/akumulatore. Posledice mogu biti pre-grevanje, opasnost od požara ili pucanje.

- 👤 **NOSITE ZAŠTITNE RUKAVICE!** Iscurele ili oštećene baterije/akumulatori prilikom dodira sa kožom mogu da prouzrokuju povrede. Zato u ovom slučaju nosite zaštitne rukavice.
- Odvojite baterije/akumulatore u slučaju cure-nja odmah iz proizvoda da biste izbegli oštećenja.
- Koristite betrije/akumu-latore samo istog tipa.

nove i korištene baterije dalje od dece. Ako mislite da su baterije progutane ili dospеле u telo, odmah potražite lekarsku pomoć.

### Rizik od curenja bate-rija/akumulatora

- Izbegavajte ekstremne uslove i temperature koji mogu da utiču na bate-rije/akumulatore, npr. na grejna tela/direktno sunčevo zračenje.
- Ako baterije/akumulator iscuri izbegavajte kontakt hemikalija sa kožom, očima ili sluzokožama! Ugrožena mesto odmah isperite bistrom vodom i potražite pomoć lekara!

- 👤 **NOSITE ZAŠTITNE RUKAVICE!** Iscurele ili oštećene baterije/akumulatori prilikom dodira sa kožom mogu da prouzrokuju povrede. Zato u ovom slučaju nosite zaštitne rukavice.
- Odvoyite baterije/aku-mulatore u slučaju cure-nja odmah iz proizvoda da biste izbegli oštećenja.
- Koristite betrije/akumu-latore samo istog tipa.

- U slučaju da baterije/punjive baterije iscure, odmah ih izvadite iz proizvoda, da biste spriječili oštećenja.

- Uvijek koristite baterije/punjive baterije istog tipa. Ne miješajte stare bate-rije/punjive baterije s novima!

- Odstranite baterije/pu-njive baterije, ako proi-zvod duže vremena nije u uporabi.

- Uklonite punjive baterije prije punjenja iz proi-zvoda.

- Uklonite istrošene baterije iz proizvoda i zbrinite ih u otpad na siguran način.

- Stezaljke priključka baterija ne smiju biti u kratkom spoju.

### Opasnost od oštećenja proizvoda

- Upotrebljavajte isključivo baterije/punjive baterije navedenog tipa!

- Umetnite baterije/punjive baterije prema obilježnim polovima (+) i (-) na bateriji/punjivoj bateriji i proizvodu.

- Očistite kontakte na bate-riji/punjivoj bateriji i u

<span>HR</span>
-----------------

- Ne koristite mtilicu 3 duže od 40 minuta bez prekida. Dugotrajna upotreba može prouzrokovati oštećenje ili skratiti vek trajanja proizvoda.

- Napomena:** Preporu-čujemo da ostavite proizvod da se hladi najmanje 60 sekundi pre ponovne upotrebe, ako je potrebno.

- Ne izlažite proizvod – ekstremnim temperaturama, – jakim vibracijama, – teškim mehaničkim opterećenjima, – direktnom sunčevom zračenju,
- vlagi.
- U suprotnom, proizvod može da se ošteti.

- ⚠ **PAŽNJA!** Uverite se da glavni deo 4 proi-zvoda nikada nije potopljen u mleko ili druge tečnosti. Proizvod može biti oštećen prodorom tečnosti.

- Molimo vas da imate u vidu da su iz garancije isključene štete prouzrokovane neodgovarajućim rukovanjem, nepoštovanjem uputstava za

<span>RS</span>
-----------------

<span>RS</span>
-----------------

<span>RS</span>
-----------------

<span>RS</span>
-----------------

<span>RS</span>
-----------------

<span>RS</span>
-----------------

Naziv proizvoda:	Aparat za pravljenje mlečne pene
Model:	HG13993
IAN/Serijski broj:	508364_2507
Proizvođač:	OWIM GmbH & Co. KG Stiftsbergstraße 1 74167 Neckarsulm Nemačka

## ⚠ Безбедносни упатства за батерии/ акумулатори

опасности за корисникот. Поправки нека изведуваат само стручни лица.

- Секогаш одржувајте го производот чист.

- ⚠ **БЕЗБЕДНО ЗА КОНТАКТ СО ХРАНА!** Својствата на вкусот и мирисот на храната не се менуваат поради користење на овој производ.
- Овој производ е наменет за употреба во домаќинство и слични средини, како на пример:

- кујни за вработени во продавници, канцеларии и други работни средини,
- фарми,
- од страна на гости во хотели, мотели и други станбени објекти,
- пансиони и спични сместувачки капацитети.

- ⚠ **ОПАСНОСТ ОД ЕКСПЛОЗИЈА!** Никогаш не обидувајте се повторно да наполните батерии кои не се наменети за полнење. Не правете краток спој со батериите/акумулаторите и/ или не ги отворирајте.

Како последица може да дојде до прегревање, опасност од пожар или експлозија.

- Никогаш не фрлајте батерии или акумулатори во оган или вода.

значат опасност по живот од електричен удар!

- Исклучете го производот пред да заменувате додатоци или пред да се доближите до делови кои се движат за време на работа.

⚠ **ПРЕДУПРЕДУВАЊЕ!**

Овој производ е наменет исклучиво за создавање пена од млеко. Неодговарачката употреба може да предизвика повреди, електричен удар или оштетувања. Не го модифицирајте производот и не го користете со други течности.

- Не ја користете маталката [3] подолго од 40 секунди без пауза. Подолга употреба може да предизвика оштетувања или да ја скрати животниот век на производот.
- Напомена:** Препорачуваме производот да се остави да се оплади најмалку 60 секунди пред повторна употреба, доколку е потребно.

биде животно-загрозувачки. Ако се проголта батерија, веднаш мора да се побара медицинска помош.

- Овој производ може да го користат деца од 8 години и постари, како и лица со намалени физички, сетилни или ментални способности или недостаток на искуство и знаење, само ако се под надзор или ако им е објаснето како да го користат производот безбедно

и ако ги разбираат опасностите што произлегуваат од користењето. Децата не смеат да си играат со производот. Чистењето и одржувањето од страна на корисникот не смее да се врши од деца без надзор, освен ако не се најмалку 8 години стари и се под надзор. Чувајте го производот на безбедно место подалеку од дофат на деца под 8 години.

- Не го користете производот, доколку е оштетен. Оштетените производи

- Опис на деловите (види слика А)**

- Капче за вклучување
- Капаче на преградата за батерии
- Маталка
- Главен дел
- Батерии

### ⚠ Безбедносни упатства

**ВАЖНО!** Пред употреба внимателно прочитајте. Чувајте го за понатамошно консултирање.

- ⚠ **ПРЕДУПРЕДУВАЊЕ! ОПАСНОСТ ПО ЖИВОТ И ПОВРЕДИ ЗА МАЛИ ДЕЦА И ДЕЦА!** Никогаш не ги оставајте децата без надзор со амбалажата за пакување. Постои опасност од задушување од амбалажата за пакување. Децата често ги потценуваат опасностите. Држете ги децата секогаш подалеку од производот.

⚠ **ПРЕДУПРЕДУВАЊЕ! ОПАСНОСТ ПО ЖИВОТ И ПОВРЕДИ ЗА МАЛИ ДЕЦА И ДЕЦА!** Никогаш не ги оставајте децата без надзор со амбалажата за пакување. Постои опасност од задушување од амбалажата за пакување. Децата често ги потценуваат опасностите. Држете ги децата секогаш подалеку од производот.

⚠ **ПРЕДУПРЕДУВАЊЕ! ОПАСНОСТ ПО ЖИВОТ!** Батериите мож да се проголтаат, што може да

<b>Легенда на употребените пиктограми</b>		
	Еднонасочна струја/напон	 Не отворајте/расклопувајте
	Безбедно за контакт со храна!	 Не мешајте различни типови и брендови
	Ознаката CE ја потврдува усогласеноста со соодветните ЕУ-директиви што важат за производот.	 Не мешајте нови и користени батерии
	Безбедносни инструкции Упатства за ракување	 Не полнете
	Чувајте подалеку од дофат на деца	 Држете ги батериите подалеку од вода и вишок влага.
	Не фрлајте во оган	 Не правете краток спој
	Не поставувајте погрешно	 Внимавајте на правилно поставување
	Не деформирајте/оштетувајте	

#### Апарат за млечна пена

- Вовед**

ИК

Ве честитаме за купувањето на Вашиот нов производ. Со тоа се одлучивте за употребa и дел од овој производ. Тоа содржи важни информации за безбедност, користење и отстранување. Запознајте се со сите упатства за употреба и безбедност пред да го користите производот. Користете го производот само како што е опишано и за наведените намени. При предавање на производот на трети лица, предадете ги сите придружни документи.

- Наменета употреба** Овој производ е наменет за создавање пена од вообичаено достапно млеко. Секоја модификација на

производот се смета за соодветни на намената и може да предизвика значајни опасности од несреќи. Производителот не презема никаква одговорност за штети настанати од употреба спротивна од наменетата. Производот не е наменет за комерцијална употреба. Производот е наменет само за домашна употреба.

- Технички податоци**

Батерии: 2 x 1,5V=== AA (LR6), вклучени во обемот на испорака

Ниво на емитиран звучен притисок: <70 dB(A), K=3 dB(A)

Ниво на вибрации: 2,5 m/s<sup>2</sup>

- Употреба**
- Пред првата употреба**

**Напомена:** Отстранете го целата амбалажа за пакување од производот.
- Ставање/замена на батерии**

⚠ **ВНИМАНИЕ!** Внимавајте на следните упатства за да избегнете механички и електрични оштетувања.

  - Производот се испорачува со две батерии [5]. Извадете ги од пакувањето и ставете ги во производот пред првата употреба. Ако батериите се испразнат, заменете ги. За ставање и замена на батериите [5] следете ги чекорите подолу (видете и слика B):

- ⚠ **ВНИМАНИЕ!** Искристете го производот по секоја употреба.

- Испурете го млекото во соодветен сад (не е вклучен во опсегот на испорака). Наполнете го овој сад најмногу до една третина. **Напомена:** Внимавајте главниот дел [4] од производот во ниту еден момент да не се потопи во млекото. Производот може да се оштети доколку навлезе течност во него.
- Потопете ја маталката [3] во млекото. Притиснете го и држете го копчето за работа [1] за да го вклучите производот.
- Движете ја маталката [3] нагоре и надолу во садот. Внимавајте за време на употребата маталката [3] постојано да остане потопена во млекото.
- Отпуштете го копчето за работа [1] штог завршите, за да го исклучите производот.

- Чистење, нега и складирање**

- ⚠ **ВНИМАНИЕ!** Никогаш не го чистете производот со агресивни средства за чистење.
- Искристете го производот темелно пред првата употреба.
- Искристете ја маталката [3] со вода или, доколку е потребно, со благо средство за чистење.
- Главниот дел [4] од производот чистете го само со мека, влажна крпа и потоа темелно избришете го за да се исуши.
- Кога производот не се користи, секогаш чувајте го сув, чист, без батерии и на собна температура.

Дефектните или искористени батерии/акумулатори мора да се рециклираат. Вратете ги батериите/акумулаторите и/или производот преку понудените собирни места.

⚠ **Штетни последици за животната средина при неправилно одлагање на батерии/ акумулатори!**

Батериите/акумулаторите не смеат да се фрлаат со комуналниот отпад. Тие може да содржат токсични тешки метали и подлежат на третман како посебен отпад. Хемиските симболи на тешките метали се следниве: Cd = кадмимум, Hg = жива, Pb = олово.

Davalac garancije-uvoznik:	Lidl Srbija KD <p>Prva južna radna 3 22330 Nova Pazova Republika Srbija Tel.: 0800 300 180 E-mail: kontakt@lidl.rs</p>
Datum predaje robe potrošaču:	
	datum sa fiskalnog računa
Uvozi i stavlja u promet:	Lidl Srbija KD <p>Prva južna radna 3 22330 Nova Pazova Republika Srbija Tel.: 0800 300 180 E-mail: kontakt@lidl.rs</p>

- EU-Deklaracija o usaglašenosti**

EU IZJAVA O USKLAĐENOSTI (br. IAN 508364_2507)	
IAN: 508364_2507	
Identifikacija proizvoda: "Silvercrest" APARAT ZA PRAVLJENJE PENE OD MLEKA	
Broj modela: HG13993	
Predmet gore opisane deklaracije je usklađen sa relevantnim važećim zakonodavstvom Unije o harmonizaciji:	
Direktiva 2006/42/EC	
Direktiva 2014/30/EU	
Direktiva 2011/65/EU sa svim povozanim izmenama	
Reference za važeće standarde usklađenosti ili reference za ostale tehničke specifikacije za koje se daje izjava o usklađenosti:	
№ / delovi	
Direktiva 2006/42/EC	
EN 60335-1:2012/A16:2013	
EN IEC 60335-2-14:2023/A11:2023	
EN 62233:2008	
EN ISO 12100:2010	
Direktiva 2014/30/EU	
EN IEC 55014-1:2021	
EN IEC 55014-2:2021	

Predmet gore navedene deklaracije je usklađen sa direktivom 2011/65/EU Evropskog parlamenta i veća od 8 juna 2011 o ograničenju upotrebe štetnih materija u elektronskoj i električnoj opremi:
№ / delovi
EN IEC 63000:2018

Lice koje vodi tehničku dokumentaciju: OWIM GmbH & Co.KG

Potpisao za i u ime:
**OWIM GmbH & Co. KG, Stiftsbergstraße 1, 74167 Neckarsulm, Nemačka**
Ova izjava o usklađenosti je istata pod punom odgovornošću proizvođača.

Predmet originalne izjave o usaglašenosti

Neckarsulm	6/11/2025	<i>ppa. Jero Buchheim</i>	<i>ppa. Dr. Thorsten Maier</i>
Mesto	Datum	Ovlašćeni potpisnik	Ovlašćeni potpisnik

- Не ги изложувајте батериите/акумулаторите на механички оптоварувања.

⚠ **ПРЕДУПРЕДУВАЊЕ!**

Веднаш одложете ги користените батерии. Држете ги новите и користените батерии подалеку од деца. Ако верувате дека батериите биле проголтани или на друг начин влегле во тело, веднаш побарајте лекарска помош.

#### Ризик од истекување на батерии/акумулатори

- Избегнувајте екстремни услови и температури кои можат да влијаат на батериите/акумулаторите, како на пример на радијатори/ директна сончева светлина.
- Доколку батериите/ акумулаторите истекле, избегнувајте контакт на хемикалиите со кожа, очи и слузокожа! Исплакнете ги веднаш чистата вода и побарајте доктор!

#### ⚠ НОСЕТЕ ЗАШТИТНИ РАКАВИЦИ!

Истечени или оштетени батерии/акумулатори можат при допир со кожата да предизвикаат хемиски изгореници. Поради тоа, во таков случај носете соодветни заштитни ракавици.

- Во случај на истекување на батериите/ акумулаторите, веднаш отстранете ги од производот за да избегнете оштетувања.
- Користете само батерии/акумулатори од ист тип. Не мешајте стари батерии/акумулатори со нови!
- Отстранете ги батериите/акумулаторите доколку производот нема да се користи подолг временски период.
- Отстранете ги батериите од производот, пред полнењето.
- Извадете ги испразнетите батерии од производот и безбедно одложете ги.

- Приклучните контактите на батеријата не смее да бидат кратко споени.

#### Ризик од оштетување на производот

- Користете го исклучиво наведениот тип на батерија/акумулатор!
- Вметнете ги батериите/ акумулаторите според ознаката за поларитет (+) и (-) на батеријата/ акумулаторот и на производот.
- Искристете ги контактите на батеријата/акумулаторот и во одделот за батерии пред вметнување со сува, безвлакнеста крпа или памучно стапче за уши!
- Отстранете ги истрошените батерии/акумулатори веднаш од производот.
- Можете да ја отстраните истечената течност од батеријата со сува, вливачка крпа.
- Не ги спојувајте кратко приклучните контакти.

- Употреба**

- Пред првата употреба**

**Напомена:** Отстранете го целата амбалажа за пакување од производот.

- Ставање/замена на батерии**

⚠ **ВНИМАНИЕ!** Внимавајте на следните упатства за да избегнете механички и електрични оштетувања.

  - Производот се испорачува со две батерии [5]. Извадете ги од пакувањето и ставете ги во производот пред првата употреба. Ако батериите се испразнат, заменете ги. За ставање и замена на батериите [5] следете ги чекорите подолу (видете и слика B):

- Отстранете го капачето од преградата за батерии [2].
- Извадете ги прозните батерии [5] од преградата за батерии.
- Ставете 2 нови батерии од тип AA 1,5V=== (LR6). **Напомена:** Внимавајте на правилниот поларитет. Тој е означен во внатрешноста на преградата за батерии.
- Вратете го капачето на преградата за батерии [2] на главниот дел [4].

Производот сега е подготвен за употреба.

- Употреба на производот**
- ⚠ **ПРЕДУПРЕДУВАЊЕ! ОПАСНОСТ ОД ИЗГОРУВАЊЕ!** Попрскувања од жешко млеко може да предизвикаат изгореници. Бидете внимателни при создавање на пена од млекото.
- Внимавајте при создавање на пена од млекото производот да не Ви се лизне од рока.

RS

RS

MK

MK

MK

MK

- EU-izjava za soobraznost**

EU DECLARATION OF CONFORMITY (No IAN 508364_2507)			
IAN: 508364_2507			
Product identification: "Silvercrest" MILK FROTHER			
Model Number: HG13993			
The object of the declaration described above is in conformity with the relevant Union harmonisation legislation:			
Direktiva 2006/42/EC			
Direktiva 2014/30/EU			
Direktiva 2011/65/EU and all related amendments			
References to the relevant harmonised standards used or references to the other technical specifications in relation to which conformity is declared:			
№ / Parts			
Direktiva 2006/42/EC			
EN 60335-1:2012/A16:2013			
EN IEC 60335-2-14:2023/A11:2023			
EN 62233:2008			
EN ISO 12100:2010			
Direktiva 2014/30/EU			
EN IEC 55014-1:2021			
EN IEC 55014-2:2021			
The object of the declaration described above is in conformity with Directive 2011/65/EU of the European Parliament and of the Council of 8 June 2011 on the restriction of the use of certain hazardous substances in electrical and electronic equipment.			
№ / Parts			
EN IEC 63000:2018			
Keeper of the technical documentation: OWIM GmbH & Co.KG			
Signed for and on behalf of: <p>OWIM GmbH &amp; Co. KG, Stiftsbergstraße 1, 74167 Neckarsulm, Germany</p> This declaration of conformity is issued under the sole responsibility of the manufacturer.			
Translation of the original declaration of conformity			
Neckarsulm	6/11/2025	<i>ppa. Jero Buchheim</i>	<i>ppa. Dr. Thorsten Maier</i>
Place	Date	Ovlašćen potpisnik	Ovlašćen potpisnik

<b>Legenda e piktogramëve të përdorur</b>		
	Rrymë/tension i drejtpërdrejtë	 Mos e hapni/ndani
	Ushqim i sigurt!	 Mos i përzini llojet dhe markat e ndryshme
	Shenja CE konfirmon përputhshmërinë me direktivat e BE-së që zbatohen për produktin.	 Mos i përzini bateritë e reja dhe të përdorura
	Udhëzime sigurie <p>Udhëzime për veprime</p>	 Mos e karikoni
	Mbajeni larg fëmijëve	 Mbani bateritë larg ujit dhe lagështirës së tepruar.
	Mos e hidhni në zjarr	 Mos shkaktoni qark të shkurtër
	Mos e vendosni gabimisht	 Kujdesuni për vendosjen e saktë
	Mos e deformoni/dëmtoni	

#### Shkumues qumëshiti

- Hyrje**

ИК

Ju urojmë për blerjen e produktit tuaj të ri. Keni zgjedhur një produkt me cilësi të lartë.

Manuali i përdorimit është pjesë e këtij produkti. Ai përmban udhëzime të rëndësishme për sigurinë, përdorimin dhe ogjësimin. Njihuni mirë me të gjitha udhëzimet e përdorimit dhe të sigurisë para përdorimit të produktit. Përdorni produktin vetëm siç është përkshkruar dhe vetëm për përdorimet e përcaktuara. Dorëzoni të gjitha dokumentet bashkë me produktin, nëse ia kaloni një pale të tretë.

- Përdorimi sipas qëllimit (shih fig. A)**

Ky produkt është i përshatshëm për shumëzimim e qumëshitt të zakonshëm. Të gjitha ndryshimet e produktit nuk janë në përputhje me qëllimin e tij dhe mund

- Butoni i funksionimit
- Kopaku i pjesës ku vendosen bateritë
- Përzierësi
- Pjesa kryesore
- Bateritë

MK

MK

MK

MK

MK

AL

**Trajtimi në rast të garancisë**

Për të siguruar një përpunim të sھےjtë të kërkesës suaj, ju lutemi ndiqni këto udhëzime:

Për të gjitha pyetjet, ju lutem të keni gat faturën dhe numrin e artikullit (IAN 508364\_2507) si provë blerjeje. Numri i artikullit mund të merret nga tabela e tipave, një gravurë, në faqen e titullit të manualit tuaj të përdorimit (poshtë majtas) ose si një ngjitës në anën e pasme ose të poshtme të produktit.

Nëse ndodhin defekte funksionimi ose mangësi të tjera, kontaktoni fillimisht departamentin e shërbimit të emëruar më poshtë përmes telefonit ose me email.

Një produkt i regjistruar si defekt mund ta dërgoni pa pagesë në adresën e shërbimit që ju është komunikuar, duke bashkangjitur faturën e blerjes (kuponin) dhe duke treguar se në çfarë konsistencë është mangësia dhe kur ka ndodhur ajo.

● **Shërbimi**  
 **Shërbimi Shqipëri**  
Tel.: 0800 90698

Shenja serbe e konformitetit

Cd = Kadmium, Hg = Mërkur, Pb = Plumb. Prandaj dorëzoni bateritë/akumulatorët e konsumuar në një pikë grumbullimi komunale.

● **Garancia**

Produkti është prodhuar sipas udhëzimeve të repta të cilësisë dhe është kontrolluar me kujdes para dorëzimit. Në rast të defekteve të materialit ose të prodhimit, keni të drejta ligjore ndaj shitësit të produktit. Të drejtat tuaja ligjore nuk kufizohen në asnjë mënyrë nga garancia jonë e përkshruar më poshtë.

Garancia për këtë produkt është 3 vjet nga data e blerjes. Afati i garancisë fillon nga data e blerjes. Ruani faturën origjinale të blerjes në një vend të sigurt, pasi ky dokument është i nevojshëm si dëshmi e blerjes.

Të gjitha dëmtimet ose defektet që janë të pranishme në momentin e blerjes duhet të raportohen menjëherë pas hapjes së produktit.

Nëse produkti brenda 3 viteve nga data e blerjes paraqet një defekt material ose të prodhimit, ne do ta riparojmë ose zëvendësojmë atë falas për ju, sipas zgjedhjes sonë. Afati i garancisë nuk zgjatet në rast të pranimit të një kërkesë të garancisë. Kjo vlen edhe për pjesët e zëvendësuara ose të riparuar.

Kjo garanci humbet nëse produkti është dëmtuar ose përdorur apo mirëmbajtur në mënyrë të papërshtatshme.

Garancia mbulon defektet materiale dhe të prodhimit. Kjo garanci nuk vlen për pjesë të produktit që konsumohen në përdorim të zakonshëm dhe konsiderohen si pjesë të konsumuara (p.sh. bateri, akumulator, tuba, kartusha boje), si dhe për dëmtime të pjesëve dallikate, p.sh. çelësa ose pjesë prej xhami.

dhe të lagur, dhe fshijeni mirë derisa të thohet plotësisht.

■ Ruajeni produktin gjithmonë në gjendje të thatë, të pastër, pa bateri dhe në temperaturë ambiente kur nuk është në përdorim.

● **Asgjësimi**

Ambalazhi është i përbërë nga materiale miqësore me mjedisin, të cilat mund t'i asgjësoni në pikat lokale të riciklmit.

Kini parasysh etiketimin e materialeve të ambalazhit gjatë ndarjes së mbeturinave; ato janë të shënuara me shkurtesa (a) dhe numra (b) me këtë kuptim: 1–7: Plastika/20–22: Letra dhe kartoni/80–98: Materiale të përziera.

Mundësitë për asgjësimin e produktit të përdorur i merrni në komunën ose bashkinë tuaj.

Mos e hidhni produktin tuaj në mbeturinat shtëpiake kur ai nuk funksionon më, por dorëzoni në një mënyrë të përshtatshme për mjedisin. Për informacion rreth pikave të grumbullimit dhe orareve të tyre, mund të kontaktoni administratën tuaj lokale.

Bateritë ose akumulatorë e dëmtuar ose të konsumuar duhet të riciklohen. Dorëzoni bateritë/akumulatorët dhe/ose produktin në pikat e ofruara të grumbullimit.

**Dëmtime të mjedisit nga asgjësimi i gabuar i baterive/akumulatorëve!**

Bateritë/akumulatorët nuk duhet të hidhen me mbeturinat shtëpiake. Ato mund të përmbajnë metale të rënda toksike dhe i nënshtrohen trajtimit si mbetje të veçanta. Simbolat kimike të metaleve të rënda janë si më poshtë:

Produkti tani është gatë për përdorim.

- **Përdorimi i produktit**
- **A PARALAJMËRIMI RREZIK I PËRVËLIMITI!** Spërkaljet nga qumështi i nxehtë mund të shkaktojnë djegie. Keni kujdes gjatë shkumëzimit të qumështit.
- Keni kujdes që produkti të mos ju rreshqasë nga dora gjatë shkumëzimit të qumështit.
- **A VËMENDJE!** Pastroni produktin pas çdo përdorimi.

- Derdhni qumështin në një enë të përshtatshme (nuk përfshihet në paketim). Mblusheni atë jo më shumë se një të tretën. **Shënim:** Keni kujdes që pjesa kryesore  e produktit të mos zhytet në asnjë moment në qumësht. Produkti mund të dëmtohet nga lëngjet që depërtojnë brenda.
- Zhytni përzierësin  në qumësht. Shtypni dhe mbani butonin e funksionimit  për të aktivizuar produktin.
- Lëvizni përzierësin  në enë lart dhe poshtë. Siguroni që përzierësi  të mbetet i zhytur në qumësht gjatë përdorimit.
- Lëshoni butonin e funksionimit  sapo të keni përfunduar, për të fikur produktin.

● **Pastrimi, mirëmbajtja dhe ruajtja**

- **A VËMENDJE!** Mos e pastroni asnjëherë produktin me detergjent agresivë.
- Pastroni produktin mirë para përdorimit të parë.
- Pastroni përzierësin  me ujë ose, nëse nevojitet, me një detergjent të butë.
- Pastroni pjesën kryesore  të produktit vetëm me një leckë të butë

futjes me një leckë të thatë dhe pa fije ose me shkop pambuku!

■ Hiqni menjëherë bateritë/akumulatorët e shteruar nga produkti.

■ Ju mund të pastroni lëngjet e rrjedhura të baterisë me një pëllhurë të thatë dhe të thithshme.

■ Mos lidhni terminalet e lidhjes me qark të shkurtër.

● **Përdorimi**

- **Para përdorimit të parë****Shënim:** Hiqni të gjitha materialet e paketimit nga produkti.

● **Futja/ndërrimi i baterive****A VËMENDJE!** Respektoni udhëzimet e mëposhme për të shmangur dëmtimet mekanike dhe elektrike.

- Produkti vjen me dy bateri . Nxirrni ato nga paketimi dhe vendosini në produkt para përdorimit të parë. Kur bateritë të shkarkohen, zëvendësoni ato. Për futjen dhe zëvendësimin e baterive  veproni si më poshtë (shih edhe fig. B):

- Hiqni kapakun e pjesës ku vendosen bateritë .
- Hiqni bateritë e zbrazura  nga vendi i baterisë.
- Futni 2 bateri të reja të tipit AA 1,5 V=== (LR6). **Shënim:** Keni kujdes për polaritetin e saktë. Kjo është e shënuar brenda në vendin e baterisë.
- Vendosni përsëri kapakun e pjesës ku vendosen bateritë  mbi pjesën kryesore .

■ Në rast rrjedhjeje të baterive/akumulatorëve largojini menjëherë nga produkti për të shmangur dëmtimet.

■ Përdorni vetëm bateri/akumulatorë të të njëjtit lloj. Mos i përzieni bateritë/akumulatorët e vjetër me të rinj!

■ Hiqni bateritë/akumulatorët nëse produkti nuk do të përdoret për një kohë të gjatë.

■ Hiqni akumulatorë nga produkti para karikimit.

■ Hiqni bateritë e shteruara nga produkti dhe hidhni ato në mënyrë të sigurt.

■ Terminalet e baterisë nuk duhet të jenë të lidhura me qark të shkurtër.

**Rreziku i dëmtimit të produktit**

- Përdorni vetëm llojin e specifikuar të baterisë/akumulatorit!
- Vendosni bateritë/akumulatorët sipas shenjës së polaritetit (+) dhe (-) në bateri/akumulator dhe në produkt.
- Pastroni kontaktet në bateri/akumulator dhe në ndarjen e baterisë para

përdorura larg fëmijëve. Nëse besoni se bateritë mund të jenë gëlltitur ose kanë hyrë në trup, kërkoni menjëherë ndihmë mjekësore.

**Rreziku i rrjedhjes së baterive/akumulatorëve**

■ Shmangni kushtet dhe temperaturat ekstreme që mund të ndikojnë në bateritë/akumulatorët, për shembull, mbi radiatorë/rrzetet e drejtpërdrejta të diellit.

■ Nëse bateritë/akumulatorët kanë rrjedhur, shmangni kontaktin e lëkurës, syve dhe mukozave me kimikatet! Shpëlandi menjëherë zonat e prekura me ujë të pastër dhe kërkoni ndihmë mjekësore!

■ **MBANI DOREZA MBROJTËSE!** Bateritë/akumulatorët e rrjedhur ose të dëmtuar mund të shkaktojnë djegie kimike në kontakt me lëkurën.

■ **Prandaj, në këtë rast,** përdorni doreza mbrojtëse të përshtatshme.

**Udhëzime sigurie për bateritë/akumulatorët**

■ **RREZIK PËR JETËN!** Mbani bateritë/akumularet larg fëmijëve. Në rast gëllitjeje, kërkoni menjëherë ndihmë mjekësore! ■ Gëllitja mund të çojë në djegie, dëmtim të indevde të buta dhe vdekje. Djegie të rënda mund të ndodhin brenda 2 orësh pas gëllitjes.

■ **RREZIK SHPËRTHIMI!**

Mos i rikarikoni kurrë bateritë që nuk janë të rikarikueshme. Mos i shkaktoni qark të shkurtër dhe/ose mos i hapni bateritë/akumulatorët. Mbinxehja, rreziku i zjarrit ose shpërthimi mund të jenë pasojë.

■ Mos i hidhni kurrë bateritë/akumulatorët në zjarr ose ujë.

■ Mos i ekspozoni bateritë/akumulatorët ndaj ngarkesave mekanike.

■ **A PARALAJMËRIMI!** Hidhni bateritë e përdorura menjëherë. Mbani bateritë e reja dhe të

Kujdes që dëmtimet nga përdorimi i papërshtatshëm, mosrespektimi i manualit të përdorimit ose ndërhyrjet nga persona të paautorizuar nuk përfshihen në garanci.

■ Mos e çmontoni produktin në asnjë rast. Riparimet e papërshtatshme mund të shkaktojnë rreziqe të mëdha për përdoruesin. Lejoni që riparimet të kryhen vetëm nga profesionistë.

■ Mbani produktin gjithmonë të pastër.

■ **USHQIMI SIGURTI!**

Karakteristikat e shijes dhe aromës së ushqimeve nuk ndikohen nga ky produkt. ■ Ky produkt është i destinuar për përdorim në shtëpi dhe mjedise të ngjashme, si për shembull: – kuzhina e punonjësve në dyqane, zyra dhe mjedise të tjera pune, – ferma bujqësore, – nga klientët në hotele, motele dhe institucione të tjera banimi – pensione dhe akomodime të ngjashme.

Mos e ndryshoni produktin dhe mos e përdorni me lëngje të tjera.

■ Mos e përdorni përzierësin  për më shumë se 40 sekonda pa ndërprerje. Përdorimi i gjatë mund të shkaktojë dëmtim ose të shkurtojë jetëgjatësinë e produktit. **Shënim:** Ne rekomandojmë të lini produktin të ftohet për të paktën 60 sekonda para përdorimit të ri, nëse është e nevojshme.

■ Mos e ekspozoni produktin – ndaj temperaturave ekstreme, – vibracioneve të forta, – ngarkesave mekanike të forta, – rrezeve të drejtpërdrejta të diellit, – lagështisë. Përndryshe, rrezikohet dëmtimi i produktit.

■ **A VËMENDJE!** Siguroni që pjesa kryesore  e produktit të mos zhytet në asnjë rast në qumësht ose lëngje të tjera. Produkti mund të dëmtohet nga lëngjet që depërtojnë brenda.

ose me mungesë përvoje dhe njohurish, vetëm nëse ata mbikëqyren ose janë udhëzuar për përdorimin e sigurt të produktit dhe kuptojnë rreziqet që rrjedhin prej tij. Fëmijët nuk duhet të luajnë me produktin. Pastrimi dhe mirëmbajtja nga përdoruesi nuk duhet të kryhen nga fëmijët pa mbikëqyrje, përveç nëse ata janë të paktën 8 vjeç dhe mbikëqyren. Ruani produktin jashtë arritjes së fëmijëve nën 8 vjeç.

■ Mos e aktivizoni produktin nëse është i dëmtuar. Produktet e dëmtuara paraqesin rrezik jetësor nga goditja elektrike! ■ Fikni produktin para se të shkëmbeni aksesorët ose t'i afroheni pjesëve që janë në lëvizje gjatë funksionimit.

■ **A PARALAJMËRIMI!** Ky produkt është i destinuar vetëm për shkumëzimin e qumështit. Përdorimi i papërshtatshëm mund të shkaktojë lëndime, goditje elektrike ose dëmtime.

**Udhëzime sigurie**

**E RËNDËSISHME!** Lexojeni me kujdes para përdorimit. Ruani për referencë të mëvonshme.

■  **A PARALAJMËRIMI RREZIK JETË DHE AKSIDENTI PËR FËMIJËT E MITUR DHE FËMIJËT!** Asnjëherë më e lini fëmijën pa mbikëqyrje me materialin e paketimit. Ekziston rreziku i mbytjes nga materiali i paketimit. Fëmijët shpesh nënvlerësojnë rreziqet. Mbani fëmijët përherë larg produktit.

■ **A PARALAJMËRIMI RREZIK JETË!** Bateritë mund të gëlltiten, gjë që mund të jetë kërcënuese për jetën. Nëse një bateri është gëlltitur, duhet të kërkohet ndihmë mjekësore menjëherë. ■ Ky produkt mund të përdoret nga fëmijët mbi 8 vjeç dhe nga persona me aftësi fizike, sensorike ose mendore të kufizuara,

AL

<p><b>● Deklarata e përputhshmërisë me BE-në</b></p>																		
<p><b>EU DECLARATION OF CONFORMITY (No IAN 508364_2507)</b></p>																		
<p>IAN: 508364_2507</p> <p>Product Identification: "Silvercrest" MILK FROTHER</p> <p>Model Number: HG13993</p>																		
<p>The object of the declaration described above is in conformity with the relevant Union harmonisation legislation:</p> <p>Directive 2006/42/EC</p> <p>Directive 2014/30/EU</p> <p>Directive 2011/65/EU and all related amendments</p>																		
<p>References to the relevant harmonised standards used or references to the other technical specifications in relation to which conformity is declared:</p> <table> <tbody><tr> <th>N° / Parts</th> <th></th></tr> <tr> <td>Directive 2006/42/EC</td> <td></td></tr> <tr> <td>EN 60335-1:2013/16:2013</td> <td></td></tr> <tr> <td>EN IEC 60335-2-14:2023/A11:2023</td> <td></td></tr> <tr> <td>EN 62233:2008</td> <td></td></tr> <tr> <td>EN ISO 12100:2010</td> <td></td></tr> <tr> <td>Directive 2014/30/EU</td> <td></td></tr> <tr> <td>EN IEC 55014-1:2021</td> <td></td></tr> <tr> <td>EN IEC 55014-2:2021</td> <td></td></tr> </tbody></table>	N° / Parts		Directive 2006/42/EC		EN 60335-1:2013/16:2013		EN IEC 60335-2-14:2023/A11:2023		EN 62233:2008		EN ISO 12100:2010		Directive 2014/30/EU		EN IEC 55014-1:2021		EN IEC 55014-2:2021	
N° / Parts																		
Directive 2006/42/EC																		
EN 60335-1:2013/16:2013																		
EN IEC 60335-2-14:2023/A11:2023																		
EN 62233:2008																		
EN ISO 12100:2010																		
Directive 2014/30/EU																		
EN IEC 55014-1:2021																		
EN IEC 55014-2:2021																		
<p>The object of the declaration described above is in conformity with Directive 2011/65/EU of the European Parliament and of the Council of 8 June 2011 on the restriction of the use of certain hazardous substances in electrical and electronic equipment.</p> <table> <tbody><tr> <th>N° / Parts</th> <th></th></tr> <tr> <td>EN IEC 63000:2018</td> <td></td></tr> </tbody></table>	N° / Parts		EN IEC 63000:2018															
N° / Parts																		
EN IEC 63000:2018																		
<p>Keeper of the technical documentation: OWIM GmbH &amp; Co.KG</p>																		
<p>Signed for and on behalf of:</p> <p>OWIM GmbH &amp; Co. KG, Stiftsbergstraße 1, 74167 Neckarsulm, Germany</p> <p>This declaration of conformity is bound under the sole responsibility of the manufacturer.</p>																		
<p>Translation of the original declaration of conformity</p> <table> <tbody><tr> <td>Neckarsulm</td> <td>6/13/2025</td> <td><i>Maria Buchheim</i></td> <td><i>Dr. Thoralf Maier</i></td></tr> <tr> <td>Place</td> <td>Date</td> <td>Authorised Signatory</td> <td>Authorised Signatory</td></tr> </tbody></table>	Neckarsulm	6/13/2025	<i>Maria Buchheim</i>	<i>Dr. Thoralf Maier</i>	Place	Date	Authorised Signatory	Authorised Signatory										
Neckarsulm	6/13/2025	<i>Maria Buchheim</i>	<i>Dr. Thoralf Maier</i>															
Place	Date	Authorised Signatory	Authorised Signatory															

**Dispozitiv pentru spumarea laptelui**

● **Introducere**

Vă felicităm pentru achiziționarea noului dumneavoastră produs. Ați ales un produs de înaltă calitate. Manualul de utilizare reprezintă o parte integrantă a acestui produs. Acesta conține informații importante referitoare la siguranță, la utilizare și la eliminarea ca deșeu. Înainte de utilizarea acestui produs, familiarizați-vă mai întâi cu instrucțiunile de utilizare și de siguranță. Folosiți produsul numai în modul descris și numai în domeniile de utilizare indicate. Păstrați toate documentele aferente în cazul în care instruiți produsul.

● **Utilizare conformă scopului**

Acest produs este adecvat pentru spumarea laptelui obișnuit din comerț. Toate modificările realizate asupra

produsului nu sunt conforme cu destinația acestuia și pot cauza riscuri de accidentare considerabile. Producătorul nu își asumă răspunderea pentru daunele cauzate de o utilizare necorespunzătoare. Produsul nu este destinat pentru utilizare în scopuri comerciale. Produsul este destinat doar uzului casnic privat.

● **Date tehnice**  
Baterii: 2 x 1,5 V=== AA (LR6), incluse în pachetul de livrare

Nivel emisii de zgomot: <70 dB(A), K=3 dB(A)

Nivel de vibrații: 2,5 m/s<sup>2</sup>

● **Descrierea componentelor (vedeți fig. A)**

- Tastă de funcționare
- Capac compartiment pentru baterii
- Tel

- Parte principală
- Baterii

4

5

4

5

4

5

4

5

4

5

4

5

4

5

4

5

4

5

4

5

4

5

4

5

4

5

4

5

4

5

4

5

4

5

AL

RO

RO

RO

RO

RO





Produkt längere Zeit nicht verwendet wird.

- Entfernen Sie Akkus vor dem Aufladen aus dem Produkt.
- Entfernen Sie erschöpfte Batterien aus dem Produkt und entsorgen Sie diese sicher.
- Die Batterieanschlussklemmen dürfen nicht kurzgeschlossen werden.

**Risiko der Beschädi-**

**gung des Produkts**

- Verwenden Sie ausschließ-lich den angegebenen Batterietyp/Akkutyp!
- Setzen Sie Batterien/Akkus gemäß der Polari-tätskennzeichnung (+) und (-) an Batterie/Akku und des Produkts ein.
- Reinigen Sie Kontakte an Batterie/Akku und im Batteriefach vor dem Einlegen mit einem trockenen, fusselfreien Tuch oder Wattestäbchen!
- Entfernen Sie erschöpfte Batterien/Akkus umgehen aus dem Produkt.
- Sie können ausgelaufene Batterieflüssigkeiten mit einem trockenen, saugfähigen Tuch entfernen.

nach dem Verschlucken auftreten.

- EXPLOSIONSGEFAHR!** Laden

Sie nicht aufladbare Batterie niemals wieder auf. Schließen Sie Batterien/Akkus nicht kurz und/oder öffnen Sie diese nicht. Überhitzung, Brandgefahr oder Platzen können die Folge sein.

- Werfen Sie Batterien/Akkus niemals in Feuer oder Wasser.
- Setzen Sie Batterien/Akkus keiner mechanischen Belastung aus.

- WARNUNG!** Entsorgen Sie gebrauchte Batterien von Kindern fern. Wenn Sie glauben, dass Batterien verschluckt worden sein könnten oder in den Körper gelangt sein könnten, suchen Sie sofort einen Arzt auf.

**Risiko des Auslaufens von Batterien/Akkus**

- Vermeiden Sie extreme Bedingungen und Temperaturen, die auf Batterien/Akkus

Lebensmitteln werden durch dieses Produkt nicht beeinträchtigt.

- Dieses Produkt ist für den Einsatz in Haushalten und vergleichbaren Umgebungen vorgesehen, wie beispielsweise:
  - Mitarbeiterküchen in Geschäften, Büros und anderen Arbeitsumgebungen,
  - Bauernhöfen,
  - von Kunden in Hotels, Motels und anderen Wohneinrichtungen, sowie
  - Pensionen und ähnlichen Unterkünften.

**Sicherheits-****hinweise für Batterien/Akkus**

- LEBENSGEFAHR!** Halten Sie Batterien/Akkus außer Reichweite von Kindern. Suchen Sie im Falle eines Verschluckens sofort einen Arzt auf!
- Verschlucken kann zu Verbrennungen, Perforation von Weichgewebe und Tod führen. Schwere Verbrennungen können innerhalb von 2 Stunden

Andernfalls droht eine Beschädigung des Produktes.

- ACHTUNG!** Achten Sie darauf, dass das Hauptteil 4 des Produkts zu keinem Zeitpunkt in Milch oder andere Flüssigkeiten eintaucht. Das Produkt kann durch eindringende Flüssigkeit beschädigt werden.
- Beachten Sie, dass Beschädigungen durch unsachgemäße Handhabung, Nichtbeachtung der Bedienungsanleitung oder Eingriff durch nicht autorisierte Personen von der Garantie ausgeschlossen sind.

- Nehmen Sie das Produkt keinesfalls auseinander. Durch unsachgemäße Reparaturen können erhebliche Gefahren für den Benutzer entstehen. Lassen Sie Reparaturen nur von Fachkräften durchführen.
- Halten Sie das Produkt stets sauber.

- LEBENSMITTELECHT!** Geschmacks- und Geruchseigenschaften.
- WARNUNG!** Dieses Produkt ist ausschließlich zum Aufschäumen von Milch bestimmt. Unsachgemäßer Gebrauch kann zu Verletzungen, Stromschlägen oder Schäden führen. Verändern Sie das Produkt nicht und verwenden Sie es nicht mit anderen Flüssigkeiten.
- Verwenden Sie den Quirl 3 nicht länger als 40 Sekunden ohne Unterbrechung. Längerer Gebrauch kann zu Schäden führen oder die Lebensdauer des Produkts verkürzen.
- Hinweis:** Wir empfehlen, das Produkt vor dem erneuten Gebrauch mindestens 60 Sekunden lang abkühlen zu lassen, falls erforderlich.
- Setzen Sie das Produkt – keinen extremen Temperaturen, – keinen starken Vibrationen, – keinen starken mechanischen Beanspruchungen, – keiner direkten Sonneneinstrahlung, – keiner Feuchtigkeit aus.

physischen, sensorischen oder mentalen Fähigkeiten oder Mangel an Erfahrung und Wissen benutzt werden, wenn sie beaufsichtigt oder bezüglich des sicheren Gebrauchs des Produktes unterwiesen wurden und die daraus resultierenden Gefahren verstehen. Kinder dürfen nicht mit dem Produkt spielen. Reinigung und Benutzerwartung dürfen nicht von Kindern ohne Beaufsichtigung durchgeführt werden, es sei denn, sie sind mindestens 8 Jahre alt und werden beaufsichtigt. Bewahren Sie das Produkt außerhalb der Reichweite von Kindern unter 8 Jahren auf.

- Nehmen Sie das Produkt nicht in Betrieb, wenn es beschädigt ist. Beschädigte Produkte bedeuten Lebensgefahr durch elektrischen Schlag!
- Schalten Sie das Produkt aus, bevor Sie Zubehöreile austauschen oder sich Teilen nähern, die während des Betriebs in Bewegung sind.

## **Sicherheits-**hinweise

**WICHTIG!** Vor Gebrauch sorgfältig lesen. Zum späteren Nachschlagen aufbewahren.

- 

**WARNUNG!**

**LEBENS- UND UNFALLGEFAHR FÜR KLEINKINDER UND KINDER!** Lassen Sie Kinder niemals unbeaufsichtigt mit dem Verpackungsmaterial. Es besteht Erstickungsgefahr durch Verpackungsmaterial. Kinder unterschätzen häufig die Gefahren. Halten Sie Kinder stets vom Produkt fern.

**WARNUNG!**

**LEBENSGEFAHR!** Batterien können verschluckt werden, was lebensgefährlich sein kann. Ist eine Batterie verschluckt worden, muss sofort medizinische Hilfe in Anspruch genommen werden.

- Dieses Produkt kann von Kindern ab 8 Jahren und darüber sowie von Personen mit verringerten

<b>Legende der verwendeten Piktogramme</b>		
<span></span>	Gleichstrom/-spannung	<span></span> Nicht öffnen/auseinandernehmen
<span></span>	Lebensmittelecht!	<span></span> Unterschiedliche Typen und Marken nicht miteinander mischen
<span></span> <span></span>	Das CE-Zeichen bestätigt die Konformität mit den für das Produkt zutreffenden EU-Richtlinien.	<span></span> Neue und gebrauchte Batterien nicht miteinander mischen
<span></span> <span></span>	Sicherheitshinweise Handlungsanweisungen	<span></span> Nicht laden
<span></span>	Außerhalb der Reichweite von Kindern aufbewahren	<span></span> Halten Sie Batterien von Wasser und übermäßiger Feuchtigkeit fern.
<span></span>	Nicht ins Feuer werfen	<span></span> Nicht kurzschließen
<span></span>	Nicht falsch einlegen	<span></span> Auf richtiges Einlegen achten
<span></span>	Nicht deformieren/beschädigen	

<b>Legende der verwendeten Piktogramme</b>		
<span></span>	Gleichstrom/-spannung	<span></span> Nicht öffnen/auseinandernehmen
<span></span>	Lebensmittelecht!	<span></span> Unterschiedliche Typen und Marken nicht miteinander mischen
<span></span> <span></span>	Das CE-Zeichen bestätigt die Konformität mit den für das Produkt zutreffenden EU-Richtlinien.	<span></span> Neue und gebrauchte Batterien nicht miteinander mischen
<span></span> <span></span>	Sicherheitshinweise Handlungsanweisungen	<span></span> Nicht laden
<span></span>	Außerhalb der Reichweite von Kindern aufbewahren	<span></span> Halten Sie Batterien von Wasser und übermäßiger Feuchtigkeit fern.
<span></span>	Nicht ins Feuer werfen	<span></span> Nicht kurzschließen
<span></span>	Nicht falsch einlegen	<span></span> Auf richtiges Einlegen achten
<span></span>	Nicht deformieren/beschädigen	

#### Milchaufschäumer

#### ● Einleitung

Wir beglückwünschen Sie zum Kauf Ihres neuen Produkts. Sie haben sich damit für ein hochwertiges Produkt entschieden. Die Bedienungsanleitung ist Teil dieses Produkts. Sie enthält wichtige Hinweise für Sicherheit, Gebrauch und Entsorgung. Machen Sie sich vor der Benutzung des Produkts mit allen Bedien- und Sicherheitshinweisen vertraut. Benutzen Sie das Produkt nur wie beschrieben und für die angegebenen Einsatzbereiche. Händigen Sie alle Unterlagen bei Weitergabe des Produkts an Dritte mit aus.

#### ● Bestimmungsgemäße Verwendung

Dieses Produkt ist zum Aufschäumen von handelsüblicher Milch geeignet. Alle Veränderungen des Produkts sind nicht bestimmungsgemäß und können

erhebliche Unfallgefahren verursachen. Der Hersteller übernimmt für aus bestimmungswidriger Verwendung entstandene Schäden keine Haftung. Das Produkt ist nicht für den gewerblichen Einsatz bestimmt. Das Produkt ist nur für den privaten Hausgebrauch bestimmt.

#### ● Technische Daten

Batterien: 2 x 1,5V AAA (LR6), im Lieferumfang enthalten

Emmissionsschall-druckpegel: <70 dB(A), K=3 dB(A)

Vibrationspegel: 2,5 m/s<sup>2</sup>

#### ● Teilebeschreibung (siehe Abb. A)

- 1 Betriebsstaste
- 2 Batteriefachdeckel
- 3 Quirl
- 4 Hauptteil
- 5 Batterie

GR/CY	V3.0	DE/AT/BE/CH	DE/AT/BE/CH	DE/AT/BE/CH	DE/AT/BE/CH
-------	------	-------------	-------------	-------------	-------------

#### ● Δήλωση συμμορφωσης ΕΕ

ΔΗΛΩΣΗ ΣΥΜΜΟΡΦΩΣΗΣ ΕΕ (αριθ. 508364_2507)
IAN: 508364_2507
Τυποποίηση προαίτιος: "Silvercrest" ΣΥΣΚΕΥΗ ΓΙΑ ΑΕΡΟΦΑΝΑ
Αριθμός μοντέλου: HG13993
Το ως άνω αντικείμενο της δήλωσης είναι εναρμονισμένο με τη σχετική κοινοτική νομοθεσία
Οδηγία 2006/42/ΕΚ
Οδηγία 2014/30/ΕΥ
Οδηγία 2011/65/ΕΕ με όλες τις σχετικές τροποποιήσεις

Μετα των σχετικών εναρμονισμένων προτύπων ή μινίμα των λοιπών τεχνικών προδιαγραφών οι οποίες ή τις οποίες δηλώνεται η συμμορφωση:

Αριθ./Τμήμα
Οδηγία 2006/42/ΕΚ
EN 60335-1:2012/Α16:2013
EN IEC 60335-2-14:2023/Α11:2023
EN 62233:2008
EN ISO 12100:2010
Οδηγία 2014/30/ΕΥ
EN IEC 55014-1:2021
EN IEC 55014-2:2021

Το αντικείμενο της ως άνω δήλωσης είναι εναρμονισμένο με την Οδηγία 2011/65/ΕΕ του Ευρωπαϊκού Κοινοβουλίου και του Συμβουλίου της 8ης Ιουνίου 2011 για τον περιορισμό της χρήσης επικίνδυνων ουσιών σε ηλεκτρικά και ηλεκτρονικά εξοπλισμό.

Αριθ./Τμήμα
EN IEC 63000:2018

Κάτοχος των τεχνικών εγγράφων: OWIM GmbH & Co.KG

Υπογραφή για λογαριασμό και εξ' ονόματος:
OWIM GmbH & Co. KG, Stiftsbergstraße 1, 74167 Neckarsulm, Γερμανία
Η παρούσα δήλωση συμμόρφωσης εκδόθηκε από την αρμοδιότητα επίθεσης του κατασκευαστή

Μεταφορά της αρχικής δήλωσης συμμόρφωσης

Neckarsulm 6/11/2025	<i>ppa, Jens Bechheim</i>	<i>ppa, Dr. Thorsten Maier</i>
Τόπος Ημερομηνία	εξουσιοδοτημένο υπογραφορτα	εξουσιοδοτημένο υπογραφορτα

GR/CY	V3.0	DE/AT/BE/CH	DE/AT/BE/CH	DE/AT/BE/CH	DE/AT/BE/CH
-------	------	-------------	-------------	-------------	-------------

- Σχließen Sie die Anschlussklemmen nicht kurz.

#### ● Gebrauch

#### ● Vor dem ersten Gebrauch

**Hinweis:** Entfernen Sie sämtliches Verpackungsmaterial von dem Produkt.

#### ● Batterien einlegen/auswechseln

**ACHTUNG!** Beachten Sie folgende Anweisungen, um mechanische und elektrische Beschädigungen zu vermeiden.

- Das Produkt wird mit zwei Batterien 5 geliefert. Nehmen Sie diese aus der Verpackung und legen Sie sie vor dem ersten Gebrauch in das Produkt ein. Wenn die Batterien leer sind, ersetzen Sie sie. Zum Einlegen und Auswechseln der Batterien 5 gehen Sie wie folgt vor (siehe auch Abb. B):

- Entfernen Sie den Batteriefachdeckel 2.
- Entnehmen Sie die leeren Batterien 5 aus dem Batteriefach.
- Legen Sie 2 neue Batterien vom Typ AA 1,5V (LR6) ein **Hinweis:** Achten Sie dabei auf die richtige Polarität. Diese wird im Inneren des Batteriefachs angezeigt.
- Setzen Sie den Batteriefachdeckel 2 wieder auf das Hauptteil 4 auf.

Das Produkt ist nun einsatzbereit.

#### ● Produkt benutzen

- WARNUNG! VERBRÜHUNGSGEFAHR!** Spritzer von heißer Milch können zu Verbrühungen führen. Seien Sie vorsichtig beim Aufschäumen von Milch.
- Achten Sie beim Aufschäumen von Milch darauf, dass Ihnen das Produkt nicht aus der Hand rutscht.

DE/AT/BE/CH	DE/AT/BE/CH	DE/AT/BE/CH	DE/AT/BE/CH	DE/AT/BE/CH	DE/AT/BE/CH
-------------	-------------	-------------	-------------	-------------	-------------

#### ● Entsorgung

Die Verpackung besteht aus umweltfreundlichen Materialien, die Sie über die örtlichen Recyclingstellen entsorgen können.

Beachten Sie die Kennzeichnung der Verpackungsmaterialien bei der Abfalltrennung, diese sind gekennzeichnet mit Abkürzungen (a) und Nummern (b) mit folgender Bedeutung: 1–7: Kunststoffe/ 20–22: Papier und Pappe/80–98: Verbundstoffe.

Möglichkeiten zur Entsorgung des ausgedienten Produkts erfahren Sie bei Ihrer Gemeinde- oder Stadtverwaltung.

Das Symbol der durchgestrichenen Mülltonne bedeutet, dass dieses Gerät am Ende der Nutzungszeit nicht über den Hausmüll entsorgt werden darf. Das Gerät ist bei eingerichteten Sammelstellen, Wertstoffhöfen oder Entsorgungsbetrieben abzugeben. Zudem sind Vertreiber von Elektro- und Elektronikgeräten sowie Vertreiber von Lebensmitteln zur Rücknahme verpflichtet. LIDL bietet Ihnen Rückgabemöglichkeiten direkt in den Filialen und Märkten an. Rückgabe und Entsorgung sind für Sie kostenfrei. Beim Kauf eines Neugerätes haben Sie das Recht, ein entsprechendes Altgerät unentgeltlich zurückzugeben. Zusätzlich haben Sie die Möglichkeit, unabhängig vom Kauf eines Neugerätes, unentgeltlich (bis zu drei) Altgeräte abzugeben, die in keiner Abmessung größer als 25 cm sind. Bitte löschen Sie vor der Rückgabe alle personenbezogenen Daten. Bitte entnehmen Sie vor der Rückgabe Batterien oder Akkumulatoren, die nicht vom Altgerät umschlossen sind, sowie Lampen, die zerströrungsfrei entnommen werden können und führen diese einer separaten Sammlung zu.

- Reinigen Sie das Produkt vor dem ersten Gebrauch gründlich.
- Reinigen Sie den Quirl 3 mit Wasser oder, falls erforderlich, mit einem milden Reinigungsmittel.
- Reinigen Sie das Hauptteil 4 des Produkts nur mit einem weichen, feuchten Tuch und wischen Sie es anschließend gründlich trocken.
- Bewahren Sie das Produkt bei Nichtgebrauch stets trocken, sauber, ohne Batterien und bei Raumtemperatur auf.

#### ● Reinigung, Pflege und Lagerung

- ACHTUNG!** Reinigen Sie das Produkt niemals mit aggressiven Reinigungsmitteln.
- Reinigen Sie das Produkt vor dem ersten Gebrauch gründlich.
- Reinigen Sie den Quirl 3 mit Wasser oder, falls erforderlich, mit einem milden Reinigungsmittel.
- Reinigen Sie das Hauptteil 4 des Produkts nur mit einem weichen, feuchten Tuch und wischen Sie es anschließend gründlich trocken.
- Bewahren Sie das Produkt bei Nichtgebrauch stets trocken, sauber, ohne Batterien und bei Raumtemperatur auf.

Defekte oder verbrauchte Batterien/Akkus müssen recycelt werden. Geben Sie Batterien/Akkus und/oder das Produkt über die angebotenen Sammeleinrichtungen zurück.

**Umweltschaden durch falsche Entsorgung der Batterien/Akkus!**

Das Symbol der durchgestrichenen Mülltonne auf Batterien oder Akkus bedeutet, dass Sie Batterien und Akkus nicht im Hausmüll entsorgen dürfen.

Entnehmen Sie die Batterien/den Akku-Pack aus dem Produkt vor der Entsorgung.

Diese können giftige Schwermetalle enthalten und unterliegen der Sondermüllbehandlung. Die chemischen Symbole der Schwermetalle sind wie folgt: Cd = Cadmium, Hg = Quecksilber, Pb = Blei.

Sie sind gesetzlich verpflichtet, alte Batterien und Akkus nach Gebrauch zurückzugeben. Geben Sie deshalb verbrauchte Batterien und Akkus kostenfrei im Handelsgeschäft z. B. in Ihrer LIDL Filiale oder bei einer kommunalen Sammelstelle ab.

Batterien und Akkus können Stoffe enthalten, die schädlich für die menschliche Gesundheit und Umwelt sind. Nur bei einer getrennten Sammlung und Verwertung von alten Batterien und Akkus können die negativen Auswirkungen vermieden werden.

Seien Sie besonders vorsichtig beim Umgang mit lithiumhaltigen Batterien und Akkus, da bei unsachgemäßer Verwendung eine erhöhte Brandgefahr besteht. Kleben Sie dazu die Pole ab, um einen äußeren Kurzschluss zu vermeiden.

Nutzen Sie Batterien mit langer Lebensdauer oder Akkus, um die Entstehung von Abfällen aus Alt-Batterien zu verringern.

Beachten Sie die Anweisungen zum Lagern, und vermeiden Sie das vollständige Ent- und Aufladen des Akkus, um die Lebensdauer zu verlängern.

Darüber hinaus sollten Sie Batterien oder Elektro- und Elektronikgeräte mit Batterien oder Akkus nicht im öffentlichen Raum zurücklassen, um eine Vermüllung zu vermeiden. Prüfen Sie Möglichkeiten, Batterien einer Wiederverwendung zuzuführen, anstatt diese zu entsorgen, beispielsweise durch Instandsetzung der Batterie.

#### ● Garantie

Das Produkt wurde nach strengen Qualitätsrichtlinien hergestellt und vor der Auslieferung sorgfältig geprüft. Im Falle von Material- oder Herstellungsfehlern haben Sie gegenüber dem Verkäufer des Produkts gesetzliche Rechte. Ihre gesetzlichen Rechte werden in keiner Weise durch unsere unten aufgeführte Garantie eingeschränkt.

Die Garantie für dieses Produkt beträgt 3 Jahre ab Kaufdatum. Die Garantiezeit beginnt mit dem Kaufdatum. Bewahren Sie den Originalkaufbeleg an einem sicheren Ort auf, da dieses Dokument als Nachweis des Kaufs erforderlich ist.

Alle Schäden oder Mängel, die bereits zum Zeitpunkt des Kaufs vorhanden sind, müssen unverzüglich nach dem Auspacken des Produkts gemeldet werden.

Sollte das Produkt innerhalb von 3 Jahren ab Kaufdatum einen Material- oder Herstellungsfehler aufweisen, werden wir es – nach unserer Wahl – kostenlos für Sie reparieren oder ersetzen. Die Garantiezeit verlängert sich durch einen statggegebenen Gewährleistungsanspruch nicht. Dies gilt auch für ersetzte und reparierte Teile.

Diese Garantie erlischt, wenn das Produkt beschädigt oder unsachgemäß verwendet oder gewartet wurde.

Die Garantie deckt Material- und Herstellungsfehler ab. Diese Garantie erstreckt sich weder auf Produktteile, die normalem Verschleiß unterliegen, und somit als Verschleißteile gelten (z. B. Batterien, Akkus, Schläuche, Farbpatronen), noch auf Schäden an zerbrechlichen Teilen, z. B. Schalter oder Teile aus Glas.

#### ● Abwicklung im Garantiefall

Um eine schnelle Bearbeitung Ihres Anliegens zu gewährleisten, folgen Sie bitte den folgenden Hinweisen:

Bitte halten Sie für alle Anfragen den Kassenbonn und die Artikelnummer (IAN 508364\_2507) als Nachweis für den Kauf bereit.

Die Artikelnummer entnehmen Sie bitte dem Typenschild, einer Gravur, auf dem Titelblatt Ihrer Bedienungsanleitung (unten links) oder als Aufkleber auf der Rück- oder Unterseite des Produkts. Sollten Funktionsfehler oder sonstige Mängel auftreten, kontaktieren Sie zunächst die nachfolgend benannte Serviceabteilung telefonisch oder per E-Mail. Ein als defekt erfasstes Produkt können Sie dann unter Beifügung des Kaufbelegs (Kassenbonn) und der Angabe, worin der Mangel besteht und wann er aufgetreten ist, für Sie portofrei an die Ihnen mitgeteilte Service-Anschrift übersenden.

- Service**
- Service Deutschland**

Tel.: 0800 5435 111
E-Mail: owim@lidl.de

- Service Österreich**

Tel.: 0800 447744
E-Mail: owim@lidl.at

- Service Belgien**

Tel.: 0800 12089
E-Mail: owim@lidl.be

#### ● EU-Konformitätserklärung

EU-KONFORMITÄTSERKLÄRUNG (Nr. IAN 508364_2507)
IAN: 508364_2507
Produkt-Identifikation: "Silvercrest" MILCHAUFSCHÄUMER
Modellnummer: HG13993
Der oben beschriebene Gegenstand der Erklärung erfüllt die einschlägigen Harmonisierungsvorschriften der Union:
Richtlinie 2006/42/EG
Richtlinie 2014/30/EU
Richtlinie 2011/65/EU mit allen dazugehörigen Änderungen
Angabe der einschlägigen harmonisierten Normen oder der anderen technischen Spezifikationen, für die die Konformität erklärt wird:
Nr. / Teile
Richtlinie 2006/42/EC
EN 60335-1:2012/A16:2013
EN IEC 60335-2-14:2023/A11:2023
EN 62233:2008
EN ISO 12100:2010
Richtlinie 2014/30/EU
EN IEC 55014-1:2021
EN IEC 55014-2:2021

Der Gegenstand der oben beschriebenen Erklärung steht im Einklang mit der Richtlinie 2011/65/EU des Europäischen Parlaments und des Rates vom 8. Juni 2011 zur Beschränkung der Verwendung bestimmter gefährlicher Stoffe in Elektro- und Elektronikgeräten:

Nr. / Teile
EN IEC 63000:2018

Person, die die technische Dokumentation aufbewahrt: OWIM GmbH & Co.KG

Unterzeichnet für und im Namen von:
OWIM GmbH & Co. KG, Stiftsbergstraße 1, 74167 Neckarsulm, Deutschland
Diese Konformitätserklärung wird unter der alleinigen Verantwortung des Herstellers ausgestellt.

Original-Konformitätserklärung			
Neckarsulm	6/11/2025	<i>ppa, Jens Bechheim</i>	<i>ppa, Dr. Thorsten Maier</i>
Ort	Datum	Prokrist	Prokrist

**3**

**OWIM GmbH & Co. KG**

Stiftsbergstraße 1
74167 Neckarsulm
GERMANY

Model no.: HG13993
Version: 01/2026

Last Information Update

- Informáciák
díliso - Stanje informacij - Stav informací
Stav informací - Stanje informacija - Stanje informacija - Последно ажурiranje на информации - Status i informacione
Verisluene informacijor - Актуальност на информацията - Έκδοση των πληροφοριών
Stand der Informationen: 10/2025
Ident.-No.: HG13993102025-3