

OWIM GmbH & Co. KG

Siftsbergstraße 1
74167 Neckarsulm
GERMANY

Model No.: HG07733

Version: 09/2023

IAN 437595_2304





MICROWAVE SMW 700 D3

GB IE NI

MICROWAVE

Operation and safety notes

NL BE

MAGNETRON

Bedienings- en veiligheidsinstructies

DE AT CH

MIKROWELLE

Bedienungs- und Sicherheitshinweise

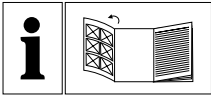

GB/IE/NL	Operation and safety notes	Page	5
NL/BE	Bedienings- en veiligheidsinstructies	Pagina	18
DE/AT/CH	Bedienungs- und Sicherheitshinweise	Seite	32



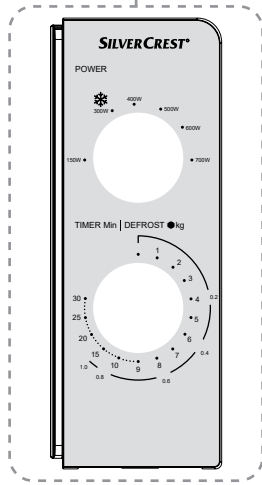
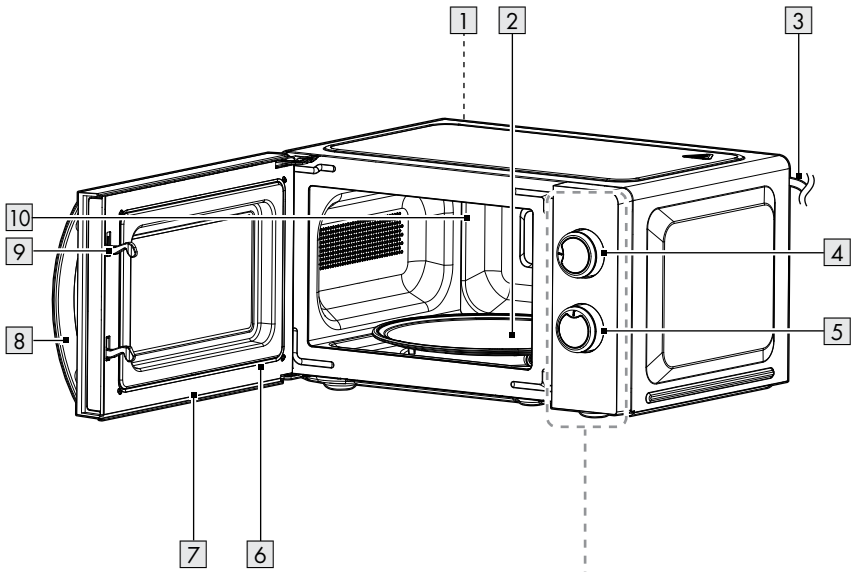











A



Warnings and symbols used	Page	6
Introduction	Page	7
Intended use	Page	7
Scope of delivery	Page	7
Description of parts	Page	7
Technical data	Page	7
Safety instructions	Page	8
Basic principles of microwave cookery	Page	12
Using suitable cookware	Page	12
Before first use	Page	13
Positioning the product	Page	13
Assembly	Page	13
Operation	Page	13
Cooking food	Page	13
Selecting the power level	Page	14
Setting the cooking time	Page	14
Starting the cooking process	Page	14
Defrosting food	Page	14
Cooking and defrosting tables	Page	15
Cooking table	Page	15
Defrosting table	Page	15
Cleaning and care	Page	15
Troubleshooting	Page	16
Disposal	Page	16
Warranty	Page	16
Warranty claim procedure	Page	17
Service	Page	17

Warnings and symbols used

The following warnings are used in the user manual, short manual and on the packaging:

 <p>DANGER! This symbol in combination with the signal word "Danger" marks a high-risk hazard that if not prevented could result in death or serious injury.</p>	 Alternating current/voltage
	Hz Hertz (supply frequency)
	W Watts
 <p>WARNING! This symbol in combination with the signal word "Warning" marks a medium-risk hazard that if not prevented could result in death or serious injury.</p>	 Symbol for protective earth
	 Use the product in dry indoor spaces only.
 <p>CAUTION! This symbol in combination with the signal word "Caution" marks a low-risk hazard that if not prevented could result in minor or moderate injury.</p>	 Danger - risk of electric shock!
	 Warning - hot surface!
 <p>ATTENTION! This symbol with the signal word "Attention" indicates a possible property damage.</p>	 Food safe: This product has no adverse effect on taste or smell.
 <p>NOTE: This symbol in combination with "Note" provides additional useful information.</p>	 Suitable for dishwashers (only turntable 2)
 CE mark indicates conformity with relevant EU directives applicable for this product.	 Safety information  Instructions for use

MICROWAVE

● Introduction

Congratulations on the purchase of your new Microwave, hereafter referred to only as “the product”.

You have chosen a high-quality product. The instruction manual forms an integral part of this product. It contains important information on assembly/operation, safety, use and disposal. Prior to assembly and use of the product, familiarise yourself with the product and all operation and safety notes. For this purpose, carefully read the following usage/assembly/operation instructions and safety notes.

Only use the product as described and for the applications stated. Keep this manual in a safe place. If you hand the product on to third parties, all documentation must be passed on as well.

● Intended use

This product is intended for heating and preparing food. Do not use it for any other purpose.

The product is designed only for use in private household and must not be used in medicinal or commercial areas.

The manufacturer is not liable to damage caused by improper use.

● Scope of delivery

After unpacking the product, check if the delivery is complete and if all parts are in good condition. Remove all packing materials before use.

- 1x Microwave
- 1x Turntable
- 1x Turntable holder
- 1x Rollers
- 1x Short manual

● Description of parts

Before reading, unfold the page containing the illustration and familiarize yourself with all functions of the product.

(Fig. A)

- 1 Ventilation openings (rear of product – not illustrated)
- 2 Turntable with rollers and turntable holder
- 3 Power cord with power plug
- 4 **POWER** knob
- 5 **TIMER** knob
- 6 Door assembly (door seal)
- 7 Door frame
- 8 Handle
- 9 Catch
- 10 Cooking chamber

● Technical data

Nominal voltage:	220–240 V~, 50 Hz
Power consumption:	1100 W
Protection class:	I
Power output:	700 W
Microwave frequency:	2450 MHz
Cooking chamber volume:	approx. 17 litres
Weight:	approx. 9.9 kg
Measurements:	approx. 446 x 241 x 359 mm

GS-certified (SGS)

- This product fulfils the requirement of the European standard EN 55011.
- In conformity with this standard, this product is classified as Group 2 Class B equipment.
- Group 2 = The product intentionally generates radio-frequency energy in the form of electromagnetic radiation for the heat treatment of food.
- Class B equipment = The product is suitable to be used in domestic establishments.



Safety instructions

BEFORE USING THE PRODUCT, PLEASE FAMILIARIZE YOURSELF WITH ALL OF THE SAFETY INFORMATION AND INSTRUCTIONS FOR USE! WHEN PASSING THIS PRODUCT ON TO OTHERS, PLEASE ALSO INCLUDE ALL THE DOCUMENTS!

In the case of damage resulting from non-compliance with these operating instructions the warranty claim becomes invalid! No liability is accepted for consequential damage! In the case of material damage or personal injury caused by incorrect handling or non-compliance with the safety instructions, no liability is accepted!

IMPORTANT SAFETY INSTRUCTIONS

READ CAREFULLY AND KEEP FOR FUTURE REFERENCE

- This product can be used by children aged from 8 years and above and persons with reduced physical, sensory or mental capabilities or lack of experience and knowledge if they have been given supervision or instruction concerning use of the product in a safe way and understand the hazards involved. Children shall not play with the product. Cleaning and user maintenance shall not be made by children without supervision.
- ⚠ **WARNING!** If the door or door seals are damaged, the product must not be operated until it has been repaired by a competent person.
- ⚠ **WARNING!** It is hazardous for anyone other than a competent person to carry out any service or repair operation that involves the removal of a cover which gives protection against exposure to microwave energy.

- ⚠ WARNING!** Liquids and other foods must not be heated in sealed containers since they are liable to explode.
- If the supply cord is damaged, it must be replaced by the manufacturer, its service agent or similarly qualified persons in order to avoid a hazard.
 - The product is intended to be used in household and similar applications such as:
 - staff kitchen areas in shops, offices and other working environments;
 - farm houses;
 - by clients in hotels, motels and other residential environments;
 - bed and breakfast type environments.
 - A minimum of 20 cm of free space must remain above the top surface of the product.
 - Only use utensils that are suitable for use in microwave ovens.
 - Metallic containers for food and beverages are not allowed during cooking with the product.
 - When heating food in plastic or paper containers, keep an eye on the product due to the possibility of ignition.
 - The product is intended for heating food and beverages. Drying of food or clothing and heating of warming pads, slippers, sponges, damp cloth and similar may lead to risk of injury, ignition or fire.
 - If smoke is emitted, switch off or unplug the product and keep the door closed in order to stifle any flames.
 - Microwave heating of beverages can result in delayed eruptive boiling, therefore care must be taken when handling the container.
 - The contents of feeding bottles and baby food jars shall be stirred or shaken and the temperature checked before consumption, in order to avoid burns.
 - Eggs in their shell and whole hard-boiled eggs should not be heated in microwave ovens since they may explode, even after microwave heating has ended.
 - The product should be cleaned regularly and any food deposits removed.

- Failure to maintain the product in a clean condition could lead to deterioration of the surface that could adversely affect the life of the product and possibly result in a hazardous situation.
- The product shall not be cleaned with a steam cleaner.
- The product is intended to be used freestanding. It must not be placed in a cabinet or in a similar environment.

ADDITIONAL SAFETY ADVICE

- People fitted with a heart pacemaker should consult their doctor about the possible risks of using his product before taking it into use.

⚠ DANGER! Risk of burns!

During use the product gets hot. Do not touch the product while in use nor immediately after use.

- **⚠ DANGER! Risk of electric shock!** Do not immerse the product in water or other liquids. Never hold the product under running water.

⚠ DANGER! Risk of electric shock! Never use a damaged product. Disconnect the product from the power supply and contact your retailer if it is damaged.

- The product is not to be used if it has been dropped, if there are visible signs of damage.
- Before connecting the product to the power supply, check that the voltage and current rating corresponds with the power supply details shown on the product's rating label.
- Protect the power cord against damages. Do not let it hang over sharp edges, do not squeeze or bend it. Keep the power cord away from hot surfaces and open flames.

Positioning the product

- **⚠ ATTENTION!** Do not install the product above a cooker or any other heat-generating device. Installation in such a location could cause damage to the product.

Operation

⚠ DANGER! Risk of fire!

Remove all metallic closures from the packaging of the food that you intend to heat.

- Do not move the product while it is in operation.
- Never operate the product when it is empty.
- Do not place the product on hot plates (gas, electric, coal cooking range etc.). Operate the product on a level, stable, clean, heat-resistant and dry surface.
- Do not place flammable materials close to the product.
- The product is not intended to be operated by means of an external timer or separate remote control system.

Cleaning and care

⚠ WARNING! Risk of

injury! Disconnect the product from the power supply before cleaning work and when not in use.

- Do not pull the power plug out of the electrical outlet by the power cord.
- Protect the product, its power cord and power plug against dust, direct sunlight, dripping and splashing water.

-  Do not remove the light grey mica cover plate, which is mounted inside the cooking chamber to protect the magnetron.
- If the luminary inside the product needs replacing, have this done by a qualified specialist.

RADIO INTERFERENCE WITH OTHER DEVICES

The operation of the product may cause interference on your radio, television or similar devices.

If such interference occurs, it can be reduced or corrected by the following remedial measures:

- Clean the door and the door seals of the product.
- Realign the aerial of your radio or television.
- Keep the product and the receiver spatially separated.
- Move the product away from the receiver.
- Plug the product into another wall socket. The product and the receiver should be connected to different circuits.

SAFETY PRECAUTIONS FOR THE PREVENTION OF EXCESSIVE EXPOSURE TO MICROWAVE ENERGY

- Do not try to operate the product while the door is open. This can lead to you being exposed to a potentially harmful dose of microwave radiation.

It is also important not to break or manipulate the safety locks.

- Do not jam anything between the door. Make sure that there is no food or cleaning agent residue left on the seals.

● Basic principles of microwave cookery

- **Cooking time:** Pay attention to the cooking time. Select the shortest possible stated cooking time and increase as required. Food that is cooked too long can begin to smoke or catch fire.
- **Food:** Arrange the pieces of food evenly in the product. Cut the food into pieces of approximately the same size. Place the thickest pieces near the edges.
- **Covering food:** Cover the food during cooking with a lid suitable for microwave cookery. The lid prevents splashing and helps in the even cooking of the food.
- **Turning food:** While cooking, turn the food in the product once so that items such as chicken or hamburgers are cooked more quickly. Large pieces of food, such as joints of meat, must be turned at least once. Completely rearrange small food items, such as meatballs, after half the cooking time. Turn the meatballs and move them from the middle of the plate to the edge.

- **Food with skins:** Puncture the skins of potatoes, sausages and similar food before cooking. Otherwise, they could explode.
- **Food with thick skins:** Prick whole pumpkins, apples, chestnuts and similar food before cooking.
- **Fat or oil:** Do not thaw frozen fat or oil in the product. Do not fry foods in the product. The fat or oil could ignite.
- **Beverages:** When heating drinks with the product, bubbling may be delayed when the drink boils. Be careful when handling the container. To avoid sudden bubbling up: If possible, place a suitable glass rod in the fluid for as long as it is being heated. To avoid an unexpected bubbling up, leave the liquid to stand in the cooking chamber 10 for about 20 seconds after heating.
- **Popcorn:** Only microwaveable popcorn shall be used.

● Using suitable cookware

- The ideal material for use in a microwave oven is microwave-permeable, allowing the energy to penetrate the container to heat the food. Microwaves cannot penetrate metal. For this reason, metal containers and cookware should not be used.
- When using the product for heating, do not use products made of recycled paper. These can contain minute fragments of metal, which can generate sparks and/or fires.
- We recommend the use of round/oval cookware instead of square or oblong containers, as food in corner areas tends to overcook. The following list provides general hints to assist you in selecting the correct cookware.

Cookware	Microwave
Heatproof glass	Yes
Non-heatproof glass	No
Heatproof ceramic	Yes
Microwave-suitable plastic dishes	Yes
Kitchen roll	Yes
Metal tray/plate	No
Aluminium foil and foil containers	No

⚠ WARNING! Risk of fire! Never use metallic objects when you are using the product. Metals reflect the microwave radiation and this leads to the generation of sparks. This can cause a fire and irreparably damage the product!

● Before first use

- ⚠ WARNING! Risk of fire!** Never operate the product when it is empty.
- Remove the packaging material (including protection foils and transport protectors inside the cooking chamber [10]). Check if all parts are complete.
 - Clean the product and its accessories (see "Cleaning and care").
 - Clean the surface with a dry cloth to remove water or dust.

● Positioning the product

- ⚠ WARNING! Risk of fire!** This product is not suitable for installation in a kitchen cabinet. In closed cabinets, the ventilation of the product is not sufficiently guaranteed. The product could then be damaged and there is a risk of fire!
- Place the product on a flat surface that leaves enough space for ventilation:
 - A minimum of 10 cm of free space must remain between the product and the adjacent walls (including side and back wall). It must remain possible to fully open the door [7].
 - A minimum of 20 cm of free space must remain above the top surface of the product.

● Assembly

- Insert the turntable holder [2] on the turntable drive (inside the cooking chamber [10]).
- Place the roller [2] on the roller surface (inside the cooking chamber [10]).
- Place the turntable [2] on the roller and on the turntable holder. The turntable must rest properly on the turntable holder.
- Connect the power plug [3] with a socket-outlet.

● Operation

- ⓘ NOTE:** There may be a faint odour the first time the product is used. Make sure there is sufficient ventilation in the area.

● Cooking food

- ⚠ WARNING! Risk of fire!** Never use metallic objects when you are using the product. Metals reflect the microwave radiation and this leads to the generation of sparks. This can cause a fire and irreparably damage the product!

● Selecting the power level

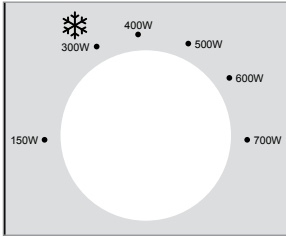

- Use the **POWER** knob [4] to select one of 6 power levels:

Power level	Cooking power	Power
LOW	21 %	150 W
DEFROSTING FOOD ❄️	43 %	300 W
M. LOW	57 %	400 W
MED	71 %	500 W
M. HIGH	86 %	600 W
HIGH	100 %	700 W

● Setting the cooking time

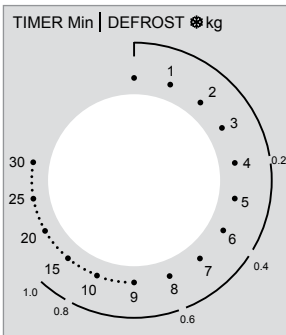

- Turn the **TIMER** knob [5] to set a cooking time of up to 30 minutes.

- ❗ **NOTE:** Selecting a time of less than 2 minutes: Turn the **TIMER** knob [5] past 2 minutes and then return to the desired time. This action provides more accurate results.

● Starting the cooking process

- Once power level and time are set, the product starts cooking.
- When the set cooking time has expired, the cooking process ends automatically and a ring sounds.

- ❗ **NOTE:** Always return the **TIMER** knob [5] to the **0** position under the following circumstances:

- Food is removed from the product before the set cooking time has expired.
- The product is not used.

- **Stopping the cooking process early:**

- Turn the **TIMER** knob [5] back to the **0** position.
- Open the door [7] by its handle [8].

● Defrosting food

Use the ❄️ setting on the **POWER** knob [4] for defrosting food.

- ❗ **NOTES:**

- Select the defrost function on the outer line on the **TIMER** knob [5]. The defrost function indicates the approximate time needed to defrost for the corresponding weight of minced meat.

Example:

Defrosting 400 g of minced meat:

Select the power level for defrosting food (**300 W**): Rotate the **POWER** knob [4].

Rotate the **TIMER** knob [5] to **0.4 kg** on the outer line. This setting refers to 6 minutes.

- To ensure uniform defrosting, some foods should be mixed or turned after around two thirds of the cooking time.
- After the set time has elapsed: A ring sounds.

● Cooking and defrosting tables

● Cooking table

- The cooking table below gives different application examples and the describes the different settings needed.

Cooking power	Power	Application example	Weight	Time (approx.)
21 %	150 W	Softening ice cream	100 ml	1 min
43 %	300 W	Melting butter	100 g	2 min
		Defrosting food	see defrosting table	
57 %	400 W	Heating liquid (from fridge)	200 ml	4 min
71 %	500 W	Cooking rice	100 g with 250 ml water	15 min
86 %	600 W	Heating frozen vegetables	200 g	4 min
100 %	700 W	Heating frozen instant pasta	300 g	6 min

● Defrosting table

- Below table shows the approximate defrost time needed for different weights.
 Extend the defrosting time as necessary if the desired weight is not yet defrosted.

Weight	Defrost time (minced meat)	Defrost time (vegetables)
0.2 kg	4 min	4 min
0.4 kg	6 min	8 min
0.6 kg	8 min	12 min
0.8 kg	12 min	16 min
1.0 kg	15 min	20 min

● Cleaning and care

⚠ DANGER! Risk of electric shock! Before cleaning: Always disconnect the product from the wall outlet.

⚠ DANGER! Risk of burns! Do not clean the product right after operation. Let the product cool first.

⚠ WARNING! Do not immerse the product's electrical components in water or other liquids. Never hold the product under running water.

ⓘ NOTES:

- Clean the product right after it has cooled. Once the food residues have dried, they are not easy to remove.
- Do not use cleaning sprays and other aggressive cleaning agents, as they can cause stains, smears or clouding on the surfaces.
- Do not use abrasive cleaning agents.
- Housing: Clean the product's housing with a damp cloth.
- Cooking chamber: Always keep the cooking chamber **10** clean. If splashes of food or spilt liquids stick to the walls of the product, wipe them off with a damp cloth.

- If required, use a mild washing-up liquid on the cloth. Afterwards, wipe with a cloth moistened only with clear water to remove any detergent residue.
- Turntable: Clean the turntable [2] regularly with warm, soapy water. The turntable is suitable for dishwashers.
 - Splashes and soiling: Use a damp cloth regularly to remove splashes and soiling from the following components:
 - Door [7] (both sides)
 - Viewing window (both sides)
 - Door seal [6] and adjacent components
 - Condensation: If condensation accumulates on or around the outside of the door [7], wipe it off with a soft cloth. This can happen if the product is operated in extremely humid conditions.
 - Odours: Remove odours regularly. Put a deep microwave bowl – filled with a cup of water, plus the juice and peel of a lemon – into the cooking chamber [10]. Heat the mixture for 5 minutes. Wipe the cooking chamber thoroughly and rub dry with a soft cloth.

● Troubleshooting

Problem	Possible cause	Possible solution
The product does not start cooking.	The door [7] is not properly closed.	Close the door [7].
The turntable [2] makes a loud noise when turning.	The turntable [2] is not correctly positioned on the catch [9].	Place the turntable [2] correctly in the cooking chamber [10].
	The rollers [2] and/or the floor of the cooking chamber [10] are unclean.	Clean the rollers [2] and the floor of the cooking chamber [10].
The light inside the product is not working.	The luminary is defective.	Contact the customer service department.

● Disposal

The packaging is made entirely of recyclable materials, which you may dispose of at local recycling facilities.



Observe the marking of the packaging materials for waste separation, which are marked with abbreviations (a) and numbers (b) with following meaning: 1–7: plastics/20–22: paper and fibreboard/80–98: composite materials.



Contact your local refuse disposal authority for more details of how to dispose of your worn-out product.



To help protect the environment, please dispose of the product properly when it has reached the end of its useful life and not in the household waste. Information on collection points and their opening hours can be obtained from your local authority.

● Warranty

The product has been manufactured to strict quality guidelines and meticulously examined before delivery. In the event of material or manufacturing defects you have legal rights against the retailer of this product. Your legal rights are not limited in any way by our warranty detailed below.

The warranty for this product is 3 years from the date of purchase. The warranty period begins on the date of purchase. Keep the original sales receipt in a safe location as this document is required as proof of purchase.

Any damage or defects already present at the time of purchase must be reported without delay after unpacking the product.

Should the product show any fault in materials or manufacture within 3 years from the date of purchase, we will repair or replace it – at our choice – free of charge to you. The warranty period is not extended as a result of a claim being granted. This also applies to replaced and repaired parts.

This warranty becomes void if the product has been damaged, or used or maintained improperly.

The warranty covers material or manufacturing defects. This warranty does not cover product parts subject to normal wear and tear, thus considered consumables (e.g. batteries, rechargeable batteries, tubes, cartridges), nor damage to fragile parts, e.g. switches or glass parts.

● Warranty claim procedure

To ensure quick processing of your claim, observe the following instructions:

Make sure to have the original sales receipt and the item number (IAN 437595_2304) available as proof of purchase.

You can find the item number on the rating plate, an engraving on the product, on the front page of the instruction manual (bottom left), or as a sticker on the rear or bottom of the product.

If functional or other defects occur, contact the service department listed below either by telephone or by e-mail.

Once the product has been recorded as defective you can return it free of charge to the service address that will be provided to you. Ensure to enclose the proof of purchase (sales receipt) and a short, written description outlining the details of the defect and when it occurred.

● Service

Service Great Britain

Tel.: 08000569216

E-Mail: owim@lidl.co.uk

Service Ireland

Tel.: 1800 200736

E-Mail: owim@lidl.ie

Service Northern Ireland

Tel.: 0800 0927852













E-Mail: owim@lidl.ie



Gebruikte waarschuwingen en symbolen	Pagina	19
Inleiding	Pagina	20
Beoogd gebruik	Pagina	20
Leveringsomvang	Pagina	20
Onderdelenbeschrijving	Pagina	20
Technische gegevens	Pagina	20
Veiligheidstips	Pagina	21
Grondbeginselen voor garen in de magnetron	Pagina	25
Gebruik geschikt serviesgoed	Pagina	26
Voor het eerste gebruik	Pagina	26
Product neerzetten	Pagina	27
Montage	Pagina	27
Bediening	Pagina	27
Levensmiddelen garen	Pagina	27
Vermogensniveau selecteren	Pagina	27
Gaartijd instellen	Pagina	27
Het gaarproces starten	Pagina	28
Levensmiddelen ontdooien	Pagina	28
Kook- en ontdooitabel	Pagina	28
Kooktabel	Pagina	28
Ontdooitabel	Pagina	29
Schoonmaken en onderhoud	Pagina	29
Probleemoplossing	Pagina	30
Afvoer	Pagina	30
Garantie	Pagina	30
Afwikkeling in geval van garantie	Pagina	31
Service	Pagina	31

Gebruikte waarschuwingen en symbolen

In de gebruiksaanwijzing, de beknopte handleiding en op de verpakking worden de volgende waarschuwingen gebruikt:

 <p>GEVAAR! Dit symbool met de aanduiding "Gevaar" duidt op een groot risico op gevaar dat, indien niet vermeden, zware verwondingen of de dood tot gevolg kan hebben.</p>	 <p>Wisselstroom/-spanning</p>
	<p>Hz Hertz (netfrequentie)</p>
	<p>W Watt</p>
 <p>WAARSCHUWING! Dit symbool met de aanduiding "Waarschuwing" betekent een middelmatig risico op gevaar dat, indien niet vermeden, zware verwondingen of de dood tot gevolg kan hebben.</p>	 <p>Symbol voor aardleiding</p>
	 <p>Gebruik het product alleen in droge binnenruimtes.</p>
 <p>VOORZICHTIG! Dit symbool met de aanduiding "Voorzichtig" duidt op een klein risico op gevaar dat, indien niet vermeden, kan leiden tot kleine of middelgrote verwondingen.</p>	 <p>Gevaar - Kans op elektrische schokken!</p>
	 <p>Opgelet, heet oppervlak!</p>
 <p>OPGELET! Dit symbool met de aanduiding "Opgelet" geeft aan dat er mogelijk gevaar bestaat op materiële schade.</p>	 <p>Voedselveilig: Dit product heeft geen negatieve effecten op smaak of geur.</p>
 <p>TIP: Dit symbool met de aanduiding "Tip" duidt op verdere nuttige informatie.</p>	 <p>Geschikt voor de vaatwasser (alleen draaiplateau 2)</p>
 <p>Het CE-teken bevestigt dat het product voldoet aan de betreffende EU-richtlijnen.</p>	 <p>Veiligheidstips Aanwijzingen voor het gebruik</p>

MAGNETRON

● Inleiding

Gefeliciteerd met de aankoop van uw nieuwe magnetron, hierna alleen "het product" genoemd. Je hebt een product van hoge kwaliteit gekozen.

De gebruiksaanwijzing maakt integraal deel uit van dit product. Deze bevat belangrijke informatie over de montage, werking, veiligheid, gebruik en afdanking. Voordat het product in elkaar wordt gezet en gebruikt, maak uzelf vertrouwd met het product, en alle gebruiks- en veiligheidsvoorschriften. Lees de volgende gebruik- en montage-instructies, en veiligheidsvoorschriften zorgvuldig door.

Gebruik het product alleen zoals beschreven en voor de aangegeven toepassingen. Bewaar deze gebruiksaanwijzing op een veilige plaats. Als je het product aan derden overdraagt, moet ook alle documentatie worden doorgegeven.

● Beoogd gebruik

Dit product is bestemd voor het opwarmen en bereiden van levensmiddelen. Gebruik het niet voor andere doeleinden.

Het product is geschikt voor gebruik in privéhuishoudens en mag niet voor medische of commerciële doeleinden worden gebruikt.

De fabrikant aanvaardt geen aansprakelijkheid voor schade als gevolg van onjuist gebruik.

● Leveringsomvang

Controleer na het uitpakken van het product of de levering volledig is en of alle onderdelen in goede staat verkeren. Verwijder voor het gebruik alle verpakkingsmaterialen.

- 1x Magnetron
- 1x Draaiplateau
- 1x Vergrendeling
- 1x Loopring
- 1x Beknopte handleiding

● Onderdelenbeschrijving

Vouw voor het lezen de uitklapbare bladzijde met de tekeningen uit en maak u vertrouwd met alle functies van het product.

(Afb. A)

- 1 Ventilatieopeningen (aan de achterzijde van het product - niet afgebeeld)
- 2 Draaiplateau met loopring en vergrendeling
- 3 Aansluitsnoer met netstekker
- 4 Draairegelaar **POWER** (vermogensniveau)
- 5 Draairegelaar **TIMER**
- 6 Deureenheid (deurafdichting)
- 7 Deurframe
- 8 Handvat
- 9 Vergrendeling
- 10 Kookruimte

● Technische gegevens

Nominale spanning:	220-240 V~, 50 Hz
Energieverbruik:	1100 W
Beschermingsklasse:	I
Vermogensafgifte:	700 W
Microgolffrequentie:	2450 MHz
Volume kookruimte:	ca. 17 liter
Gewicht:	ca. 9,9 kg
Afmetingen:	ca. 446 x 241 x 359 mm

GS-gecertificeerd (SGS)

- Dit product voldoet aan de eisen van de Europese norm EN 55011.
- Dit product wordt conform deze norm aangemerkt als apparaat van groep 2, klasse B.
- Groep 2 = het product produceert doelgerichte hoogfrequente energie in de vorm van elektromagnetische straling voor warmtebehandeling van levensmiddelen.
- Apparaat van klasse B = het product is geschikt voor huishoudelijk gebruik.



Veiligheidstips

MAAK U VERTROUWD MET ALLE VEILIGHEIDSINFORMATIE EN AANWIJZINGEN VOOR HET GEBRUIK, VOORDAT U HET PRODUCT GEBRUIKT! ALS U DIT PRODUCT AAN IEMAND ANDERS DOORGEeft, GEEF DAN OOK ALLE DOCUMENTATIE MEE!

In geval van schade als gevolg van het niet naleven van deze gebruiksaanwijzing vervalt uw aanspraak op garantie! Wij aanvaarden geen aansprakelijkheid voor gevolgschade! In geval van materiële schade of persoonlijk letsel als gevolg van onjuist gebruik of het niet opvolgen van de veiligheidstips, wordt geen aansprakelijkheid aanvaard!

BELANGRIJKE VEILIGHEIDSTIPS ZORGVULDIG LEZEN EN VOOR LATER GEBRUIK BEWAREN

- Dit product kan door kinderen vanaf 8 jaar alsmede door personen met beperkte lichamelijke, sensorische of verstandelijke bekwaamheden of gebrek aan kennis en ervaring worden gebruikt, als deze onder toezicht staan of aanwijzingen over een veilig gebruik van het product hebben ontvangen en de hiermee verbonden gevaren begrijpen. Kinderen mogen niet met het product spelen. Schoonmaken en onderhoud door de gebruiker mogen niet door kinderen worden uitgevoerd, tenzij ze onder toezicht staan.

⚠ WAARSCHUWING! Als de deur of de deurafdichtingen beschadigd zijn, mag het product niet worden gebruikt voordat het door een daarvoor opgeleid persoon is gerepareerd.

⚠ WAARSCHUWING! Het is voor iedereen die geen vakkundige persoon is, gevaarlijk om onderhouds- of reparatiewerkzaamheden uit te voeren, waarbij een afdekking moet worden verwijderd, die bescherming biedt tegen de straling van microgolven.

⚠ WAARSCHUWING! Vloeistoffen of andere voedingsmiddelen mogen niet in gesloten containers worden opgewarmd omdat deze gemakkelijk kunnen ontploffen.

- Als het aansluitsnoer is beschadigd, moet dit door de fabrikant, zijn klantenservice of een vergelijkbaar gekwalificeerde persoon worden vervangen, om gevaar te vermijden.
- Dit product is bestemd voor huishoudelijk gebruik en voor vergelijkbare toepassingen, zoals:
 - Personeelskeukens in bedrijven, kantoren en andere werkplekken;
 - Boerderijen;
 - Voor gasten in hotels, motels en andere huisvesting;
 - B&B's en dergelijke.

- Er moet zich boven de bovenkant van het product ten minste 20 cm vrije ruimte bevinden.
- Er mag alleen serviesgoed worden gebruikt, dat geschikt is voor gebruik in magnetron.
- Het is niet toegestaan om levensmiddelen en dranken in metalen houders in het product op te warmen.
- Als levensmiddelen in kunststof of papieren bakjes worden verhit, moet het product in de gaten worden gehouden, omdat het mogelijk is dat deze ontbranden.
- Dit product bestemd voor het verhitten van levensmiddelen en dranken. Het drogen van levensmiddelen of kleding, alsmede het opwarmen van warmtekussens, pantoffels, sponzen, vochtige doeken en dergelijke kan het risico op letsel, ontbranden of branden inhouden.
- Als er rook uit het product komt, moet het worden uitgeschakeld, worden ontkoppeld van het lichtnet en moet de deur gesloten worden gehouden, om de vlammen te doven.

- Het opwarmen van dranken in de magnetron kan leiden tot vertraagd, eruptief koken en daarom is voorzichtigheid geboden bij het behandelen van de kom.
- De inhoud van babyflessen en glazen met babyvoeding moet worden omgeroerd of geschud en de temperatuur moet voor het gebruik worden gecontroleerd, om brandwonden te voorkomen.
- Eieren in de dop en hele, hard gekookte eieren mogen niet in de magnetron worden verhit, omdat deze ook na het beëindigen van het verhitten in de magnetron nog kunnen exploderen.
- Het product moet regelmatig worden gereinigd en restanten van levensmiddelen moeten worden verwijderd.
- Ontoereikend schoonhouden van het product kan leiden tot vernietiging van het oppervlak, wat de levensduur negatief kan beïnvloeden en mogelijk gevaarlijke situaties tot gevolg heeft.
- Het product mag niet met een stoomreiniger worden gereinigd.

- Het product is bestemd voor vrijstaande gebruik. Het mag niet in een kast en dergelijke worden geplaatst.

AANVULLENDE VEILIGHEIDSTIP

- Personen met een pacemaker moeten bij hun huisarts informeren over mogelijke risico's, voordat het product in gebruik wordt genomen.

⚠ GEVAAR! Risico op brandwonden! Het product wordt tijdens het gebruik heet. Raak het product niet aan tijdens het gebruik of onmiddellijk na het gebruik.

⚠ GEVAAR! Kans op elektrische schokken! Dompel het product nooit onder in water of andere vloeistoffen. Houd het product nooit onder stromend water.

⚠ GEVAAR! Kans op elektrische schokken! Gebruik een beschadigd product nooit. Koppel het product los van het elektriciteitsnet en neem contact op met uw verkoper als het beschadigd is.

- Het product mag niet worden gebruikt, als het is gevallen of zichtbare schade vertoont.

- Controleer, voordat u het product aansluit op het elektriciteitsnet, of de spanning en de nominale stroom in overeenstemming zijn met de op het typeplaatje van het product aangegeven informatie.
- Bescherm het aansluitsnoer tegen beschadiging. Laat het niet over scherpe randen hangen en plet of buig het niet. Houd het aansluitsnoer uit de buurt van hete oppervlakken en open vuur.

Product neerzetten

- ⚠ **OPGELET!** Plaats het product niet boven een fornuis of een andere warmtebron. De installatie op een dergelijk plaats kan schade aan het product veroorzaken.

Bediening

- ⚠ **GEVAAR! Brandgevaar!** Verwijder alle metaalachtige sluitingen van de verpakking van de levensmiddelen die moeten worden verhit.
- Verplaats het product niet als het in gebruik is.
- Gebruik het product nooit als het leeg is.

- Plaats het product niet op hete oppervlakken (gasfornuis, elektrisch fornuis, oven enz.). Gebruik het product op een vlakke, stabiele, schone, hittebestendige en droge ondergrond.
- Plaats geen brandbare materialen in de buurt van het product.
- Het product is niet bestemd voor gebruik met een externe schakelklok of een afzonderlijk besturingssysteem.

Schoonmaken en onderhoud

⚠ **WAARSCHUWING!**

Verwondingsgevaar!

- Koppel het product van het elektriciteitsnet los voordat u het schoonmaakt of wanneer het niet meer gebruikt wordt.
- Trek de netstekker nooit aan het aansluitsnoer uit het stopcontact.
- Bescherm het product, het aansluitsnoer en de netstekker tegen stof, direct zonlicht, druppels zowel als spatwater.

-  Verwijder de lichtgrijze mica afdekplaat niet, die is aangebracht in de kookimte ter bescherming tegen de microgolven.
- Als de lamp in het product moet worden vervangen, laat dit dan uitvoeren door een gekwalificeerde vakman.

INTERFERENTIE MET ANDERE APPARATEN

Het gebruik van het product kan radio's, tv's of vergelijkbare apparaten storen.

Als dergelijke storingen zich voordoen, kunnen deze door de volgende maatregelen verminderd of gecorrigeerd worden:

- Maak de deur en de deurafdichtingen van het product schoon.
- Richt de antenne van uw radio of tv opnieuw. Houd het product en de ontvangers ruimtelijk gescheiden.
- Vergroot de afstand tussen product en ontvangers.
- Sluit het product aan op een ander stopcontact. Het product en de ontvangers moeten op verschillende stroomkringen zijn aangesloten.

VEILIGHEIDSMATREGELEN OM OVERMATIG CONTACT MET MICROGOLFSTRALING TE VERMIJDEN

- Probeer het product niet te gebruiken als de deur is geopend. Dit kan leiden tot contact met een potentieel schadelijke dosis microgolfstraling. Het is ook belangrijk om de veiligheidsvergrendelingen niet open te breken of te manipuleren.
- Klem niets tussen de deur. Let erop dat er geen resten van levens- of schoonmaakmiddelen op de afdichtingen achterblijven.

● **Grondbeginselen voor garen in de magnetron**

- **Gaartijd:** Let op de gaartijd. Kies de kortste aangegeven gaartijd en verleng deze naar behoefte. Te lang gegaarde levensmiddelen kunnen beginnen te roken of ontbranden.
- **Levensmiddelen:** Spreid de voedingsmiddelen in het product gelijkmatig uit. Snijd de voedingsmiddelen in stukken van ongeveer gelijke grootte. Leg de dikste stukken in de buurt de randen.
- **Voedingsmiddelen afdekken:** Bedek de voedingsmiddelen tijdens het garen met een voor de magnetron geschikt deksel. Het deksel voorkomt spatten en draagt eraan bij dat de gerechten gelijkmatig gaar worden.

- **Levensmiddelen omkeren:** Keer de levensmiddelen in het product tijdens het garen eenmaal om, zodat gerechten zoals kip of hamburgers sneller gaar worden. Grote stukken voedsel zoals braadvlees, moeten minstens een keer omgedraaid worden. Verdeel kleine levensmiddelen, zoals gehaktballetjes, na de helft van de gaartijd volledig opnieuw. Draai de gehaktballetjes en verplaats deze van het midden van het bord naar de rand.

- **Levensmiddelen met vel/schaal:** Maak gaatjes in de schil van aardappelen, het vel van worsten en vergelijkbare levensmiddelen, voordat u deze gaart. Anders kunnen deze exploderen.

- **Levensmiddelen met een dik vel/dikke schil:** Prik in hele pompoenen, appels, kastanjes en vergelijkbare levensmiddelen, voordat u deze gaart.

- **Vet of olie:** Ontdooi geen gestold vet of olie in dit product. U kunt in dit product niet frituren. Vet en olie kunnen in brand vliegen.

- **Dranken:** Bij het verhitten van dranken in de magnetron kan kookvertraging optreden als de drank de kooktemperatuur heeft bereikt. Wees daarom voorzichtig als u de kom beetpakt. Om plotseling koken te voorkomen:

Plaats, indien mogelijk, een geschikt glasstaafje in de vloeistof, zolang deze wordt verwarmd.

Laat de vloeistof na het opwarmen ongeveer 20 seconden in de kookruimte **10** staan om onverwachts opborrelen te voorkomen.

- **Popcorn:** Gebruik alleen popcorn die geschikt is voor de magnetron.

● Gebruik geschikt serviesgoed

- Het ideale materiaal voor gebruik in een magnetronoven laat microgolven door, zodat de energie kan binnendringen in de schaal, om de levensmiddelen te verwarmen. Microgolven zijn niet in staat door metaal dringen. Daarom moeten er geen metalen schalen en serviesgoed worden gebruikt.

- Gebruik ook geen producten van gerecycled papier. Deze kunnen kleine metaaldeeltjes bevatten, die vonken en/of brand kunnen veroorzaken.
- Het wordt aanbevolen om rond/ovale serviesgoed te gebruiken in plaats van vierkante of langwerpige schalen, aangezien levensmiddelen in die hoeken de neiging hebben te worden overkookt. De volgende lijst bevat algemene tips, die u helpen bij het kiezen van het juiste serviesgoed.

Kookgerei	Magnetron
Hittebestendig glas	Ja
Niet-hittebestendig glas	Nee
Hittebestendig keramiek	Ja
Vaatwerk van kunststof (geschikt voor de magnetron)	Ja
Keukenpapier	Ja
Metalen tablet/-plaat	Nee
Aluminiumfolie en foliehouder	Nee

⚠ WAARSCHUWING! Brandgevaar!

Gebruik nooit metalen voorwerpen in het product. Metaal reflecteert de microgolfstraling waardoor er vonken kunnen ontstaan. Deze kunnen brand veroorzaken en het product onherstelbaar beschadigen!

● Voor het eerste gebruik

⚠ WAARSCHUWING! Brandgevaar!

Gebruik het product nooit als het leeg is.

- Verwijder het verpakkingsmateriaal (inclusief beschermfolie en transportbeveiliging in de kookruimte **10**). Controleer of alle onderdelen aanwezig zijn.
- Maak het product en de accessoires schoon (zie "Schoonmaken en onderhoud").
- Maak het oppervlak schoon met een droge doek om water of stof te verwijderen.

● Product neerzetten

⚠ **WAARSCHUWING! Brandgevaar!**

Het product is niet geschikt voor inbouw in een keukenkast. In afgesloten kasten is de ventilatie van het product niet voldoende gegarandeerd. Het product kan dan worden beschadigd en er bestaat een risico op brand!

- Plaats het product op een vlakke ondergrond met voldoende ruimte voor ventilatie:
 - Er moet een ruimte van ten minste 10 cm vrij blijven tussen het product en de aangrenzende wanden (inbegrepen zij- en achterwand). Het moet mogelijk blijven om de deur **7** volledig te openen.
 - Er moet zich boven de bovenkant van het product ten minste 20 cm vrije ruimte bevinden.

● Montage

- Steek de vergrendeling **2** op de aandrijving van het draaiplateau (in de kookruimte **10**).
- Plaats de loopring **2** op het loopvlak (in de kookruimte **10**).
- Zet het draaiplateau **2** op de loopring en op de vergrendeling. Het draaiplateau moet goed op de vergrendeling liggen.
- Steek de netstekker **3** in een stopcontact.

● Bediening

- ⓘ **TIP:** Als het product voor de eerste keer wordt gebruikt, kan het een zwakke geur afgeven. Zorg voor voldoende ventilatie van de ruimte.

● Levensmiddelen garen

⚠ **WAARSCHUWING! Brandgevaar!**

Gebruik nooit metalen voorwerpen in het product. Metaal reflecteert de microgolfstraling waardoor er vonken kunnen ontstaan. Deze kunnen brand veroorzaken en het product onherstelbaar beschadigen!

● Vermogensniveau selecteren

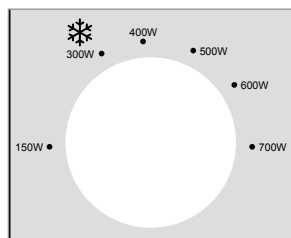

- Gebruik de draairegelaar **POWER 4** om een van de 6 vermogensniveaus te kiezen:

Vermogensniveau	Kookvermogen	Vermogen
LAAG	21 %	150 W
GERECHTEN ONTDOOIEN		
⊘		
MIDDELLAAG	57 %	400 W
MIDDEL	71 %	500 W
MIDDELHOOG	86 %	600 W
HOOG	100 %	700 W

● Gaartijd instellen

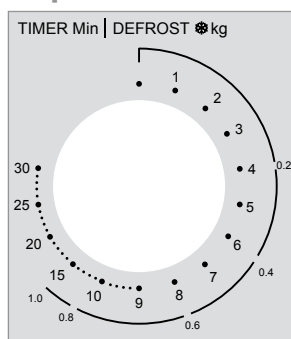

- Draai de draairegelaar **TIMER 5** om een gaartijd van maximaal 30 minuten in te stellen.
- ⓘ **TIP:** Kies een tijd van minder dan 2 minuten: Draai de draairegelaar **TIMER 5** voorbij stand 2 minuten en draai de regelaar dan terug naar de gewenste tijd. Deze manier levert nauwkeuriger resultaten.

● Het gaarproces starten

- Het product start het gaarproces, zodra het vermogensniveau en de tijd zijn ingesteld.
- Als de ingestelde gaartijd is verstreken, wordt het gaarproces automatisch beëindigd en klinkt een bel.

❗ **TIP:** Zet de draairegelaar **TIMER** [5] onder de volgende omstandigheden altijd terug op stand **0**:

- De levensmiddelen werden uit het product verwijderd, voordat de ingestelde gaartijd was verstreken.
- Het product wordt niet gebruikt.

□ Het gaarproces voortijdig beëindigen:

- Draai de draairegelaar **TIMER** [5] terug naar stand **0**.
- Open de deur [7] met de handgreep [8].

● Levensmiddelen ontdooien

Gebruik de instelling * van de draairegelaar **POWER** [4] om levensmiddelen te ontdooien.

● Kook- en ontdooitabel

● Kooktabel

- De volgende kooktabel toont een aantal voorbeelden van toepassingen en beschrijft de instellingen die hiervoor nodig zijn.

Kookvermogen	Vermogen	Voorbeeld van een toepassing	Gewicht	Tijd (ca.)
21 %	150 W	Roomijs licht ontdooien	100 ml	1 min
43 %	300 W	Boter smelten Levensmiddelen ontdooien	100 g zie ontdooitabel	2 min
57 %	400 W	Vloeistoffen ontdooien (uit de ijskast)	200 ml	4 min
71 %	500 W	Rijst koken	100 g met 250 ml water	15 min
86 %	600 W	Diepgevroren groenten verhitten	200 g	4 min
100 %	700 W	Diepgevroren instantnoedels verhitten	300 g	6 min

❗ **TIPS:**

- Kies de ontdooifunctie in de buitenste schaalverdeling van de draairegelaar **TIMER** [5]. De ontdooifunctie geeft bij benadering de ontdooitijd voor de overeenkomende gewichtshoeveelheid gehakt.

Voorbeeld:

400 g gehakt ontdooien:

Vermogensniveau voor het ontdooien van levensmiddelen kiezen (**300 W**): Verdraai de draairegelaar **POWER** [4].

Stel met de draairegelaar **TIMER** [5] **0,4 kg** in op de buitenste schaalverdeling. Deze instelling komt overeen met 6 minuten.

- Een deel van de levensmiddelen moet na ongeveer twee derde van de gaartijd worden geroerd of omgekeerd, om gelijkmatig ontdooien te verzekeren.
- Na afloop van de ingestelde tijd klinkt een geluidssignaal.

● **Ontdooitabel**

- De volgende tabel toont bij benadering de ontdooitijd die voor verschillende gewichtshoeveelheden nodig is.
- Verleng die ontdooitijden naar behoefte als de gewenste gewichtshoeveelheid nog niet ontdooit blijkt te zijn.

Gewicht	Ontdooitijd (gehakt)	Ontdooitijd (groenten)
0,2 kg	4 min	4 min
0,4 kg	6 min	8 min
0,6 kg	8 min	12 min
0,8 kg	12 min	16 min
1,0 kg	15 min	20 min

● **Schoonmaken en onderhoud**

⚠ GEVAAR! Kans op elektrische

schokken! Voor het schoonmaken: Trek altijd de netstekker uit het stopcontact.

⚠ GEVAAR! Risico op brandwonden!

Maak het product niet schoon direct nadat u het hebt gebruikt. Laat het product eerst volledig afkoelen.

⚠ WAARSCHUWING! Dompel de elektrische onderdelen van het product nooit onder in water of andere vloeistoffen. Houd het product nooit onder stromend water.

📌 TIPS:

- Maak het product pa schoon nadat het is afgekoeld. Ingedroogde restanten van levensmiddelen kunnen niet zo eenvoudig worden verwijderd.
- Gebruik geen reinigingsspuitbussen of andere agressieve reinigingsmiddelen, aangezien deze vlekken, strepen of vertroebelingen op het oppervlak kunnen veroorzaken.
- Gebruik geen schurende schoonmaakmiddelen.
- Behuizing: Maak de behuizing van het product schoon met een vochtige doek.
- Kookruimte: Houdt den kookruimte **10** altijd schoon. Als spetters van levensmiddelen of uitgelopen vloeistoffen zich aan de wanden van het product hechten, veeg deze dan af met een vochtige doek.

Indien nodig kunt u een beetje mild afwasmiddel op de doek gebruiken. Veeg daarna af met een alleen met schoon water bevochtigde doek, om alle restanten van reinigingsmiddelen te verwijderen.

- Draaiplateau: Maak het draaiplateau **2** regelmatig schoon met warm sop. Het draaiplateau is geschikt voor de vaatwasser.
- Spetters en verontreinigingen: Gebruik regelmatig een vochtige doek, om spetters en verontreinigingen te verwijderen van den volgende componenten:
 - Deur **7** (beide kanten)
 - Zichtvenster (beide kanten)
 - Deurafdichting **6** en aanliggende componenten
- Condenswater: Als er zich om de buitenkant van de deur **7** condenswater verzamelt, veeg dat dan af met een zachte doek. Dit kan zich voordoen als het product onder extreem vochtige omstandigheden wordt gebruikt.
- Geurtjes: Verwijder geurtjes regelmatig. Plaats een diepe magnetronschaal- gevuld met een kopje water, plus het sap en de schil van een citroen- in de kookruimte **10**. Verwarm het mengsel 5 minuten. Veeg de kookruimte grondig af en wrijf deze met een zachte doek droog.

● Probleemoplossing

Probleem	Mogelijke oorzaak	Mogelijke oplossing
Het product begint niet met garen.	De deur 7 is niet goed gesloten.	Sluit de deur 7 .
Het draaiplateau 2 maakt bij het draaien veel lawaai.	Het draaiplateau 2 is niet goed op de vergrendeling 9 geplaatst. De loopring 2 en/of de bodem van de kookruimte 10 zijn vervuild.	Plaats het draaiplateau 2 op de juiste wijze in de kookruimte 10 . Maak de loopring 2 en de bodem van de kookruimte 10 schoon.
De lamp in het product functioneert niet.	De lamp is defect.	Neem in dit geval contact op met de klantenservice.

● Afvoer

De verpakking bestaat uit milieuvriendelijke grondstoffen die u via de plaatselijke recyclingcontainers kunt afvoeren.



Neem de aanduiding van de verpakingsmaterialen voor de afvalscheiding in acht. Deze zijn gemarkeerd met de afkorting(en) (a) en een cijfers (b) met de volgende betekenis: 1-7: kunststoffen/20-22: papier en vezelplaten/80-98: composietmaterialen.



Informatie over de mogelijkheden om het uitgediende product na gebruik te verwijderen, verstrekt uw gemeentelijke overheid.



Gooi het afgedankte product omwille van het milieu niet weg via het huisvuil, maar geef het af bij het daarvoor bestemde depot of het gemeentelijke milieupark. Over afgifteplaatsen en hun openingstijden kunt u zich bij uw aangewezen instantie informeren.

● Garantie

Het product is vervaardigd volgens strikte kwaliteitsrichtlijnen en is zorgvuldig onderzocht vóór levering. In geval van materiaal- of fabricagefouten heeft u wettelijke rechten richting de verkoper van dit product. Uw wettelijke rechten worden op geen enkele wijze beperkt door onze garantie zoals hieronder beschreven.

De garantie voor dit product is 3 jaar vanaf de datum van aankoop. De garantieperiode gaat in op de datum van aankoop. Bewaar de originele kassabon op een veilige plaats, want dit document is nodig als bewijs van aankoop.

Eventuele schade of gebreken die op het moment van aankoop reeds aanwezig zijn, moeten onmiddellijk na het uitpakken van het product worden gemeld.

Mocht het product binnen 3 jaar na aankoopdatum een materiaal- of fabricagefout vertonen, dan zullen wij het - naar onze keuze - kosteloos voor u repareren of vervangen. De garantieperiode wordt niet verlengd als gevolg van de toekenning van een claim. Dit geldt ook voor vervangen en gerepareerde onderdelen.

Deze garantie vervalt als het product is beschadigd, of onjuist is gebruikt of onderhouden.

De garantie dekt materiaal- of fabricagefouten. Deze garantie geldt niet voor onderdelen die aan normale slijtage onderhevig zijn en dus als verbruiksartikelen worden beschouwd (bv. batterijen, oplaadbare accu's, etc.), noch voor schade aan breekbare onderdelen.

● Afwikkeling in geval van garantie

Voor een snelle verwerking van uw claim dient u de volgende instructies in acht te nemen:

Zorg ervoor dat u de originele kassabon en het artikelnummer (IAN 437595_2304) bij de hand hebt als bewijs van aankoop.

U vindt het artikelnummer op het typeplaatje, op de voorpagina van de gebruiksaanwijzing (linksonder), of als sticker op de achter- of onderkant van het product.

Neem bij functionele of andere defecten telefonisch of per e-mail contact op met de hieronder vermelde servicedienst.

Zodra het product als defect is geregistreerd, kunt u het kosteloos terugsturen naar het serviceadres dat u wordt meegedeeld. Zorg ervoor dat u het aankoopbewijs (aankoopbon) en een korte, schriftelijke beschrijving met de details van het defect en wanneer het zich heeft voorgedaan, bijvoegt.

● Service

NL **Service Nederland**
Tel.: 08000225537
E-Mail: owim@lidl.nl

















BE **Service België**
Tel.: 080071011
Tel.: 80023970 (Luxemburg)
E-Mail: owim@lidl.be



Verwendete Warnhinweise und Symbole	Seite	33
Einleitung	Seite	34
Bestimmungsgemäßer Gebrauch	Seite	34
Lieferumfang	Seite	34
Teilebeschreibung	Seite	34
Technische Daten	Seite	34
Sicherheitshinweise	Seite	35
Grundprinzipien für das Garen in der Mikrowelle	Seite	40
Geeignetes Geschirr verwenden	Seite	40
Vor dem ersten Gebrauch	Seite	41
Produkt aufstellen	Seite	41
Montage	Seite	41
Bedienung	Seite	41
Nahrungsmittel garen	Seite	41
Leistungsstufe auswählen	Seite	41
Garzeit einstellen	Seite	42
Garprozess starten	Seite	42
Lebensmittel auftauen	Seite	42
Koch- und Abtautabelle	Seite	43
Kochtabelle	Seite	43
Abtau-Tabelle	Seite	43
Reinigung und Pflege	Seite	43
Fehlerbehebung	Seite	44
Entsorgung	Seite	44
Garantie	Seite	45
Abwicklung im Garantiefall	Seite	45
Service	Seite	45

Verwendete Warnhinweise und Symbole

In der Bedienungsanleitung, der Kurzanleitung und auf der Verpackung werden die folgenden Warnhinweise verwendet:

 <p>GEFAHR! Dieses Symbol mit dem Signalwort „Gefahr“ bezeichnet eine Gefährdung mit einem hohen Risikograd, die, wenn sie nicht vermieden wird, eine schwere Verletzung oder den Tod zur Folge hat.</p>	 Wechselstrom/-spannung
	Hz Hertz (Netzfrequenz)
	W Watt
 <p>WARNING! Dieses Symbol mit dem Signalwort „Warnung“ bezeichnet eine Gefährdung mit einem mittleren Risikograd, die, wenn sie nicht vermieden wird, eine schwere Verletzung oder den Tod zur Folge haben kann.</p>	 Symbol für Schutzerde
	 Verwenden Sie das Produkt nur in trockenen Innenräumen.
 <p>VORSICHT! Dieses Symbol mit dem Signalwort „Vorsicht“ bezeichnet eine Gefährdung mit einem niedrigen Risikograd, die, wenn sie nicht vermieden wird, eine geringe oder mäßige Verletzung zur Folge haben kann.</p>	 Gefahr – Risiko eines Stromschlags!
	 Achtung, heiße Oberfläche!
 <p>ACHTUNG! Dieses Symbol mit dem Signalwort „Achtung“ zeigt die Gefahr einer möglichen Sachbeschädigung an.</p>	 Lebensmittelsicher: Dieses Produkt hat keine negativen Auswirkungen auf Geschmack oder Geruch.
 <p>HINWEIS: Dieses Symbol mit dem Signalwort „Hinweis“ bietet weitere nützliche Informationen.</p>	 Spülmaschinengeeignet (nur Drehteller )
 Das CE-Zeichen bestätigt Konformität mit den für das Produkt zutreffenden EU-Richtlinien.	 Sicherheitshinweise  Handlungsanweisungen

MIKROWELLE

● Einleitung

Wir beglückwünschen Sie zum Kauf Ihrer neuen MIKROWELLE, im Folgenden nur „Produkt“ genannt.

Sie haben sich damit für ein hochwertiges Produkt entschieden. Die Bedienungsanleitung ist fester Bestandteil dieses Produkts. Sie enthält wichtige Hinweise zu Montage/Bedienung, Sicherheit, Gebrauch und Entsorgung. Machen Sie sich vor dem Aufbau und der Verwendung des Produkts mit dem Produkt und allen Bedien- und Sicherheitshinweisen vertraut. Lesen Sie dazu aufmerksam die folgenden Gebrauchs-/Montage-/Bedien- und Sicherheitshinweise. Verwenden Sie das Produkt nur wie beschrieben und für die angegebenen Einsatzbereiche. Heben Sie diese Anleitung gut auf. Händigen Sie alle Unterlagen bei Weitergabe des Produkts an Dritte unbeding mit aus.

● Bestimmungsgemäßer Gebrauch

Dieses Produkt ist zum Erwärmen und Zubereiten von Nahrungsmitteln vorgesehen. Verwenden Sie es nicht für andere Zwecke.

Das Produkt ist nur zur Verwendung in privaten Haushalten geeignet und darf nicht in medizinischen oder gewerblichen Bereichen verwendet werden.

Der Hersteller übernimmt keine Haftung für Schäden aufgrund unsachgemäßen Gebrauchs.

● Lieferumfang

Überprüfen Sie nach dem Auspacken des Produktes, ob die Lieferung vollständig ist und alle Teile in ordnungsgemäßem Zustand sind. Entfernen Sie vor Gebrauch alle Verpackungsmaterialien.

- 1x Mikrowelle
- 1x Drehteller
- 1x Arretierung
- 1x Laufring
- 1x Kurzanleitung

● Teilebeschreibung

Falten Sie vor dem Lesen die Ausklappseite mit den Zeichnungen auf und machen Sie sich mit allen Funktionen des Produkts vertraut.

(Abb. A)

- 1 Lüftungsöffnungen (Rückseite des Produkts – nicht abgebildet)
- 2 Drehteller mit Laufring und Arretierung
- 3 Anschlussleitung mit Netzstecker
- 4 Drehregler **POWER** (Leistungsstufe)
- 5 Drehregler **TIMER**
- 6 Türeinheit (Türdichtung)
- 7 Türrahmen
- 8 Griff
- 9 Verschluss
- 10 Garraum

● Technische Daten

Nennspannung:	220–240 V~, 50 Hz
Leistungsaufnahme:	1100 W
Schutzklasse:	I
Leistungsabgabe:	700 W
Mikrowellenfrequenz:	2450 MHz
Garraumvolumen:	ca. 17 Liter
Gewicht:	ca. 9,9 kg
Abmessungen:	ca. 446 x 241 x 359 mm

GS-zertifiziert (SGS)

- Dieses Produkt erfüllt die Anforderung des europäischen Standards EN 55011.
- In Übereinstimmung mit diesem Standard ist dieses Produkt als Gerät der Gruppe 2 Klasse B eingestuft.
- Gruppe 2 = Das Produkt erzeugt gezielt Hochfrequenzenergie in Form elektromagnetischer Strahlung zur Wärmebehandlung von Nahrungsmitteln.
- Gerät der Klasse B = Das Produkt ist für den Einsatz im häuslichen Bereich geeignet.



Sicherheitshinweise

BITTE MACHEN SIE SICH MIT ALLEN SICHERHEITS-INFORMATIONEN UND GEBRAUCHSANWEISUNGEN VERTRAUT, BEVOR SIE DAS PRODUKT NUTZEN! WENN SIE DIESES PRODUKT AN ANDERE WEITERGEBEN, GEBEN SIE AUCH ALLE DOKUMENTE WEITER!

Im Falle von Schäden aufgrund der Nichteinhaltung dieser Bedienungsanleitung erlischt Ihr Garantieanspruch! Für Folgeschäden wird keine Haftung übernommen! Im Falle von Sach- oder Personenschäden aufgrund unsachgemäßer Nutzung oder Nichteinhaltung der Sicherheitshinweise wird keine Haftung übernommen!

WICHTIGE SICHERHEITSHINWEISE SORGFÄLTIG LESEN UND FÜR DEN WEITEREN GEBRAUCH AUFBEWAHREN

- Dieses Produkt kann von Kindern ab 8 Jahren sowie von Personen mit eingeschränkten körperlichen, sensorischen oder geistigen Fähigkeiten oder Mangel an Erfahrung und Kenntnissen verwendet werden, wenn diese beaufsichtigt werden oder Anweisungen zur sicheren Verwendung des Produkts erhalten haben und die damit verbundenen Gefahren verstehen. Kinder dürfen nicht mit dem Produkt spielen. Reinigung und Benutzer-Wartung dürfen nicht von Kindern ohne Beaufsichtigung durchgeführt werden.

⚠️ WARNUNG! Falls die Tür oder die Türdichtungen beschädigt sind, darf das Produkt nicht betrieben werden, bis es von einer sachkundigen Person repariert worden ist.

⚠️ WARNUNG! Es ist für jeden, der keine sachkundige Person ist, gefährlich, Service- oder Reparaturarbeiten durchzuführen, bei denen eine Abdeckung entfernt werden muss, die Schutz vor der Mikrowellenstrahlung bietet.

⚠️ WARNUNG! Flüssigkeiten oder andere Nahrungsmittel dürfen nicht in verschlossenen Behältern erwärmt werden, da diese leicht explodieren können.

- Wenn die Netzanschlussleitung beschädigt ist, muss diese vom Hersteller, dessen Kundendienst oder einer ähnlich qualifizierten Person ersetzt werden, damit Gefährdungen vermieden werden.
- Dieses Produkt ist für den Einsatz im Haushalt und für ähnliche Anwendungen vorgesehen, wie z. B.:
 - Personalküchenbereiche in Geschäften, Büros und anderen Arbeitsstätten;
 - landwirtschaftliche Anwesen;
 - für Kunden in Hotels, Motels und anderen Wohneinrichtungen;
 - Frühstückspensionen und ähnliche Bereiche.

- Über der Oberseite des Produkts müssen mindestens 20 cm Freiraum verbleiben.
- Es darf nur Geschirr genutzt werden, das für den Gebrauch in Mikrowellenkochgeräten geeignet ist.
- Es ist nicht erlaubt, Lebensmittel und Getränke in Behältnissen aus Metall im Produkt zu erwärmen.
- Wenn Lebensmittel in Plastik- oder Papierbehältern erhitzt werden, sollte das Produkt im Auge behalten werden, da die Möglichkeit einer Entzündung besteht.
- Dieses Produkt ist zum Erhitzen von Lebensmitteln und Getränken bestimmt. Das Trocknen von Lebensmitteln oder Kleidung sowie das Erwärmen von Wärmekissen, Hausschuhen, Schwämmen, feuchten Tüchern und Ähnlichem kann das Risiko von Verletzungen, Entzündung oder Bränden in sich bergen.
- Falls Rauch austritt, muss das Produkt ausgeschaltet oder vom Stromnetz getrennt sowie die Tür geschlossen gehalten werden, um die Flammen zu ersticken.

- Das Erwärmen von Getränken in der Mikrowelle kann zu einem verzögerten, eruptiven Kochen führen, weshalb bei der Handhabung des Behälters Vorsicht geboten ist.
- Der Inhalt von Babyflaschen und Gläsern mit Babynahrung muss umgerührt oder geschüttelt werden und die Temperatur muss vor dem Verbrauch überprüft werden, damit Verbrennungen vermieden werden.
- Eier mit Schale und ganze, hart gekochte Eier sollten nicht in der Mikrowelle erhitzt werden, da sie auch nach dem Ende des Erhitzens in der Mikrowelle noch explodieren können.
- Das Produkt sollte regelmäßig gereinigt und Nahrungsmittelreste entfernt werden.
- Mangelhafte Sauberkeit des Produkts kann zur Zerstörung der Oberfläche führen, was sich negativ auf die Lebensdauer auswirken kann und möglicherweise zu gefährlichen Situationen führt.
- Das Produkt darf nicht mit einem Dampfreiniger gereinigt werden.

- Das Produkt ist zur freistehenden Nutzung vorgesehen. Es darf nicht in einem Schrank oder Ähnlichem aufgestellt werden.

ZUSÄTZLICHER SICHERHEITSHINWEIS

- Personen, die einen Herzschrittmacher tragen, sollten sich bei ihrem Hausarzt über mögliche Risiken informieren, bevor das Produkt in Betrieb genommen wird.

⚠ GEFAHR! Risiko von Verbrennungen! Das Produkt wird während der Nutzung heiß. Berühren Sie das Produkt nicht während Nutzung oder unmittelbar nach dem Gebrauch.

⚠ GEFAHR! Risiko eines Stromschlags! Tauchen Sie das Produkt nicht in Wasser oder andere Flüssigkeiten. Halten Sie das Produkt nie unter fließendes Wasser.

⚠ GEFAHR! Risiko eines Stromschlags! Verwenden Sie nie ein beschädigtes Produkt. Trennen Sie das Produkt vom Stromnetz und wenden Sie sich an Ihren Händler, wenn es beschädigt ist.

- Das Produkt darf nicht verwendet werden, wenn es fallen gelassen wurde oder sichtbare Schäden aufweist.
- Bevor Sie das Produkt mit dem Stromnetz verbinden, überprüfen Sie, ob die Spannung und der Nennstrom den am Typenschild des Produktes angegebenen Details zur Stromversorgung entsprechen.
- Schützen Sie die Anschlussleitung vor Beschädigung. Lassen Sie sie nicht über scharfe Kanten hängen und quetschen oder biegen Sie sie nicht. Halten Sie die Anschlussleitung von heißen Oberflächen und offenen Flammen fern.

Produkt aufstellen

⚠ ACHTUNG! Stellen Sie das Produkt nicht über einem Herd oder einer anderen Wärme erzeugenden Einrichtung auf. Eine Installation an solch einem Ort könnte zu Schäden am Produkt führen.

Bedienung

⚠ GEFAHR! Brandrisiko!

- Entfernen Sie alle metallischen Verschlüsse von der Verpackung des Lebensmittels, das erhitzt werden soll.
- Bewegen Sie das Produkt nicht, wenn es in Betrieb ist.
- Betreiben Sie das Produkt nie, wenn es leer ist.
- Stellen Sie das Produkt nicht auf heiße Oberflächen (Gasherd, Elektroherd, Ofen usw.). Betreiben Sie das Produkt auf einer flachen, stabilen, sauberen, hitzebeständigen und trockenen Oberfläche.
- Platzieren Sie keine brennbaren Materialien in der Nähe des Produkts.
- Das Produkt ist nicht zum Betrieb mit einem externen Zeitschalter oder einem separaten Steuerungssystem vorgesehen.

Reinigung und Pflege

⚠ WARNUNG!

Verletzungsrisiko! Trennen Sie das Produkt vom Stromnetz, bevor Sie es reinigen oder wenn es nicht in Verwendung ist.

- Ziehen Sie den Netzstecker nicht an der Anschlussleitung aus der Steckdose.
- Schützen Sie das Produkt, die Anschlussleitung und den Netzstecker vor Staub, direkter Sonneneinstrahlung sowie Tropf- und Spritzwasser.
-  Entfernen Sie nicht die hellgraue Glimmer-Abdeckplatte, welche zum Schutz der Magnetfeldröhre im Garraum angebracht ist.
- Wenn die Leuchtmittel im Inneren des Produkts ersetzt werden müssen, lassen Sie dies von einem qualifizierten Fachmann durchführen.

FUNKSTÖRUNGEN MIT ANDEREN GERÄTEN

Der Betrieb des Produkts kann Störungen im Radio, Fernsehen oder ähnlichen Geräten verursachen.

Falls solche Störungen auftreten, können diese durch folgende Abhilfemaßnahmen reduziert oder korrigiert werden:

- Reinigen der Tür und der Türdichtungen des Produkts.
- Neuausrichten der Antenne Ihres Radios oder Fernsehers.

Produkt und den Empfänger räumlich getrennt halten.

- Produkt weiter vom Empfänger entfernen.
- Produkt an eine andere Steckdose anschließen. Das Produkt und der Empfänger sollten an verschiedene Stromkreise angeschlossen sein.

VORSICHTSMASSNAHMEN ZUR VERMEIDUNG VON ÜBERMÄSSIGEM KONTAKT MIT MIKROWELLENSTRAHLUNG

- Versuchen Sie nicht, das Produkt zu betreiben, während die Tür geöffnet ist. Dies kann zum Kontakt mit einer potenziell schädlichen Dosis Mikrowellenstrahlung führen. Es ist ebenso wichtig, nicht die Sicherheitsverriegelungen aufzubrechen oder zu manipulieren.
- Klemmen Sie nichts zwischen die Tür. Achten Sie darauf, dass keine Reste von Lebensmitteln oder Reinigungsmitteln auf den Dichtflächen zurückbleiben.

● Grundprinzipien für das Garen in der Mikrowelle

- **Garzeit:** Achten Sie auf die Garzeit. Wählen Sie die kürzeste angegebene Garzeit und erhöhen Sie diese nach Bedarf. Zu lange gegarte Nahrungsmittel können zu rauchen beginnen oder sich entzünden.
- **Nahrungsmittel:** Ordnen Sie die Nahrungsmittelstücke gleichmäßig im Produkt an. Schneiden Sie die Nahrungsmittel in etwa gleich große Stücke. Legen Sie die dicksten Stücke in die Nähe der Ränder.
- **Nahrungsmittel abdecken:** Decken Sie die Nahrungsmittel während des Garvorgangs mit einem für die Mikrowelle geeigneten Deckel ab. Der Deckel verhindert das Spritzen und trägt dazu bei, dass die Speisen gleichmäßig gegart werden.
- **Nahrungsmittel wenden:** Wenden Sie Nahrungsmittel während des Garvorgangs einmal im Produkt, damit Gerichte wie Hähnchen oder Hamburger schneller gar werden. Große Nahrungsmittelstücke, wie z. B. Braten, müssen mindestens einmal gewendet werden.
Ordnen Sie kleine Nahrungsmittel, wie z. B. Hackbällchen, nach der Hälfte der Garzeit vollständig neu an. Drehen Sie die Hackbällchen und bewegen Sie sie von der Mitte des Tellers zum Rand.
- **Nahrungsmittel mit Haut/Schale:** Durchstechen Sie die Schale von Kartoffeln, Würsten und ähnlichen Lebensmitteln, bevor Sie sie garen. Sie könnten sonst explodieren.
- **Nahrungsmittel mit dicker Haut/Schale:** Stechen Sie ganze Kürbisse, Äpfel, Kastanien und ähnliche Lebensmittel ein, bevor Sie sie garen.
- **Fett oder Öl:** Tauen Sie kein gefrorenes Fett oder Öl im Produkt auf. Frittieren Sie nicht im Produkt. Fett oder Öl kann sich entzünden.

- **Getränke:** Beim Erhitzen von Getränken im Produkt kann ein zeitlich verzögertes Sprudeln eintreten, wenn das Getränk kocht. Seien Sie daher vorsichtig, wenn Sie mit dem Behälter hantieren. Um plötzliches Sieden zu vermeiden:
Platzieren Sie, wenn möglich, einen geeigneten Glasstab in der Flüssigkeit, solange diese erwärmt wird.
Lassen Sie die Flüssigkeit nach dem Erhitzen etwa 20 Sekunden im Garraum **10** stehen, um unerwartetes Aufsprudeln zu verhindern.
- **Popcorn:** Nutzen Sie nur mikrowellengeeignetes Popcorn.

● Geeignetes Geschirr verwenden

- Das ideale Material zum Einsatz in einem Mikrowellenofen ist mikrowellendurchlässig, sodass die Energie in den Behälter eindringen kann, um die Nahrungsmittel zu erhitzen. Mikrowellen sind nicht in der Lage, Metall zu durchdringen. Aus diesem Grund sollten keine Metallbehälter und Geschirr aus Metall verwendet werden.
- Nutzen Sie auch keine Produkte aus Recyclingpapier. Diese können winzige Metallfragmente enthalten, welche Funken und/oder Brände verursachen können.
- Es empfiehlt sich die Nutzung von rundem/ ovalem Geschirr anstelle von quadratischen oder länglichen Behältern, da Nahrungsmittel in den Eckbereichen zum Überkochen neigen. Die folgende Liste enthält allgemeine Hinweise, welche Ihnen bei der Auswahl des richtigen Geschirrs helfen sollen.

Kochgeschirr	Mikrowelle
Hitzebeständiges Glas	Ja
Nicht hitzebeständiges Glas	Nein
Hitzebeständige Keramik	Ja
Kunststoffgeschirr (geeignet für Mikrowellen)	Ja
Küchenpapier	Ja
Metalltablett/-platte	Nein
Alufolie und Folienbehälter	Nein

⚠️ WARNUNG! Brandrisiko! Nutzen Sie niemals metallische Gegenstände, wenn Sie das Produkt verwenden. Metalle reflektieren die Mikrowellenstrahlung, was zu Funkenbildung führt. Diese können einen Brand verursachen und das Produkt irreparabel beschädigen!

● Vor dem ersten Gebrauch

- ⚠️ WARNUNG! Brandrisiko!** Betreiben Sie das Produkt nie, wenn es leer ist.
- Entfernen Sie das Verpackungsmaterial (einschließlich Schutzfolien und Transportschutz innerhalb des Garraums **10**).
 - Überprüfen Sie, ob alle Teile vollständig sind.
 - Reinigen Sie das Produkt und dessen Zubehör (siehe „Reinigung und Pflege“).
 - Reinigen Sie die Oberfläche mit einem trockenen Tuch, um Wasser oder Staub zu entfernen.

● Produkt aufstellen

- ⚠️ WARNUNG! Brandrisiko!** Dieses Produkt ist nicht zum Einbau in einen Küchenschrank geeignet. In geschlossenen Schränken ist die Belüftung des Produkts nicht ausreichend gewährleistet. Das Produkt könnte dann beschädigt werden und es besteht ein Brandrisiko!
- Stellen Sie das Produkt auf eine flache Oberfläche mit ausreichend Platz zur Belüftung:
 - Zwischen dem Produkt und den angrenzenden Wänden (einschließlich Seiten- und Rückwand) müssen mindestens 10 cm Freiraum verbleiben. Es muss möglich bleiben, die Tür **7** vollständig zu öffnen.
 - Über der Oberseite des Produkts müssen mindestens 20 cm Freiraum verbleiben.

● Montage

- Stecken Sie die Arretierung **2** auf den Drehtellerantrieb (innerhalb des Garraums **10**).
- Setzen Sie den Laufring **2** auf die Lauffläche (innerhalb des Garraums **10**).
- Setzen Sie den Drehteller **2** auf den Laufring und auf die Arretierung. Der Drehteller muss ordnungsgemäß auf der Arretierung aufliegen.
- Stecken Sie den Netzstecker **3** in eine Netzsteckdose.

● Bedienung

- ⓘ HINWEIS:** Wenn das Produkt zum ersten Mal verwendet wird, kann ein schwacher Geruch auftreten. Sorgen Sie für eine ausreichende Belüftung des Bereichs.

● Nahrungsmittel garen

⚠️ WARNUNG! Brandrisiko! Nutzen Sie niemals metallische Gegenstände, wenn Sie das Produkt verwenden. Metalle reflektieren die Mikrowellenstrahlung, was zu Funkenbildung führt. Diese können einen Brand verursachen und das Produkt irreparabel beschädigen!

● Leistungsstufe auswählen

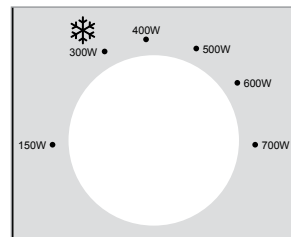

- Nutzen Sie den Drehregler **POWER 4**, um eine von 6 Leistungsstufen auszuwählen:

Leistungsstufe	Kochleistung	Leistung
NIEDRIG	21 %	150 W
LEBENSMITTEL ABTAUEN ❄️	43 %	300 W
M. NIEDRIG	57 %	400 W
MITTEL	71 %	500 W
M. HOCH	86 %	600 W
HOCH	100 %	700 W

● Garzeit einstellen

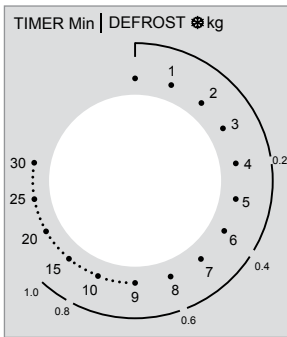

- Drehen Sie den Drehregler **TIMER** [5], um eine Garzeit von bis zu 30 Minuten einzustellen.

- ❗ **HINWEIS:** Wählen einer Zeit von weniger als 2 Minuten: Drehen Sie den Drehregler **TIMER** [5] über 2 Minuten hinaus und kehren Sie dann zur gewünschten Zeit zurück. Diese Vorgehensweise liefert genauere Ergebnisse.

● Garprozess starten

- Sobald Leistungsstufe und Zeit eingestellt sind, startet das Produkt den Garprozess.
- Wenn die eingestellte Garzeit abgelaufen ist, wird der Garprozess automatisch beendet und es ertönt ein Rington.

- ❗ **HINWEIS:** Stellen Sie den Drehregler **TIMER** [5] unter folgenden Umständen immer auf Position **0** zurück:
 - Nahrungsmittel wurden aus dem Produkt entfernt, bevor die eingestellte Garzeit abgelaufen ist.

- Das Produkt wird nicht genutzt.

- **Garvorgang vorzeitig beenden:**
 - Drehen Sie den Drehregler **TIMER** [5] zurück auf Position **0**.
 - Öffnen Sie die Tür [7] am Türgriff [8].

● Lebensmittel auftauen

Nutzen Sie die Einstellung ❄️ am Drehregler **POWER** [4] zum Auftauen von Lebensmitteln.

❗ HINWEISE:

- Wählen Sie die Abtau-Funktion in der äußeren Zeile am Drehregler **TIMER** [5]. Die Abtau-Funktion gibt die ungefähre Abtauzeit für das entsprechende Gewicht an Hackfleisch an.

Beispiel:

400 g Hackfleisch auftauen:

Leistungsstufe zum Abtauen von Lebensmitteln auswählen (**300 W**): Drehen Sie den Drehregler **POWER** [4].

Stellen Sie mit dem Drehregler **TIMER** [5] **0,4 kg** auf der äußeren Zeile ein. Diese Einstellung entspricht 6 Minuten.

- Um ein gleichmäßiges Auftauen zu gewährleisten, sollten einige Nahrungsmittel nach etwa zwei Dritteln der Garzeit gemischt oder gewendet werden.
- Nach Ablauf der eingestellten Zeit ertönt ein Rington.

● Koch- und Abtautabelle

● Kochtabelle

- Die folgende Kochtabelle zeigt verschiedene Anwendungsbeispiele und beschreibt die hierfür benötigten Einstellungen.

Kochleistung	Leistung	Anwendungsbeispiel	Gewicht	Zeit (ca.)
21 %	150 W	Speiseeis leicht antauen	100 ml	1 min
43 %	300 W	Butter schmelzen Lebensmittel abtauen	100 g siehe Abtau-Tabelle	2 min
57 %	400 W	Flüssigkeit auftauen (aus dem Kühlschrank)	200 ml	4 min
71 %	500 W	Reis kochen	100 g mit 250 ml Wasser	15 min
86 %	600 W	Tiefgefrorenes Gemüse erhitzen	200 g	4 min
100 %	700 W	Tiefgefrorene Instant-Nudeln erhitzen	300 g	6 min

● Abtau-Tabelle

- Folgende Tabelle zeigt die ungefähre Abtauzeit, die für verschiedene Gewichte benötigt wird.
- Verlängern Sie die Auftauzeit nach Bedarf, falls das gewünschte Gewicht noch nicht aufgetaut sein sollte.

Gewicht	Abtauzeit (Hackfleisch)	Abtauzeit (Gemüse)
0,2 kg	4 min	4 min
0,4 kg	6 min	8 min
0,6 kg	8 min	12 min
0,8 kg	12 min	16 min
1,0 kg	15 min	20 min

● Reinigung und Pflege

GEFAHR! Risiko eines Stromschlags!

Vor dem Reinigen: Ziehen Sie immer den Netzstecker aus der Steckdose.

GEFAHR! Risiko von Verbrennungen!

Reinigen Sie das Produkt nicht unmittelbar nach dem Betrieb. Lassen Sie das Produkt zunächst abkühlen.

-  **WARNUNG!** Tauchen Sie die elektrischen Teile des Produktes nicht in Wasser oder andere Flüssigkeiten. Halten Sie das Produkt nie unter fließendes Wasser.

HINWEISE:

- Reinigen Sie das Produkt, nachdem es abgekühlt ist. Angetrocknete Nahrungsmittelreste können nicht so einfach entfernt werden.
- Benutzen Sie keine Reinigungssprays oder andere aggressiven Reinigungsmittel, da diese Flecken, Schlieren oder Trübungen an der Oberfläche verursachen können.
- Verwenden Sie keine scheuernden Reinigungsmittel.
- Gehäuse: Reinigen Sie das Gehäuse des Produkts mit einem feuchten Tuch.

- Garraum: Halten Sie den Garraum **10** stets sauber. Falls Nahrungsmittelspritzer oder ausgelaufene Flüssigkeiten an den Wänden des Produkts haften, wischen Sie diese mit einem feuchten Tuch ab.
Verwenden Sie bei Bedarf ein mildes Spülmittel auf dem Tuch. Wischen Sie anschließend mit einem nur mit klarem Wasser angefeuchteten Tuch nach, um alle Reinigungsmittelreste zu entfernen.
- Drehteller: Reinigen Sie den Drehteller **2** regelmäßig mit warmem Seifenwasser. Der Drehteller ist für Geschirrspülmaschinen geeignet.
- Spritzer und Verschmutzungen: Verwenden Sie regelmäßig ein feuchtes Tuch, um Spritzer und Verschmutzungen von den folgenden Komponenten zu entfernen:
 - Tür **7** (beide Seiten)
 - Sichtfenster (beide Seiten)
 - Türdichtung **6** und angrenzende Komponenten
- Kondenswasser: Falls sich an oder um die Außenseite der Tür **7** herum Kondenswasser sammelt, wischen Sie es mit einem weichen Tuch ab. Dies kann auftreten, wenn das Produkt unter extrem feuchten Bedingungen betrieben wird.
- Gerüche: Entfernen Sie regelmäßig Gerüche. Stellen Sie eine tiefe Mikrowellenschüssel - gefüllt mit einer Tasse Wasser, plus dem Saft und der Schale einer Zitrone - in den Garraum **10**. Erhitzen Sie die Mischung 5 Minuten. Wischen Sie den Garraum gründlich ab und reiben Sie ihn mit einem weichen Tuch trocken.

● Fehlerbehebung

Problem	Mögliche Ursache	Mögliche Lösung
Das Produkt beginnt nicht mit dem Garen.	Die Tür 7 ist nicht richtig geschlossen.	Schließen Sie die Tür 7 .
Der Drehteller 2 macht beim Drehen ein lautes Geräusch.	Der Drehteller 2 ist nicht richtig auf der Arretierung 9 positioniert. Der Laufring 2 und/oder der Boden des Garraums 10 sind verschmutzt.	Platzieren Sie den Drehteller 2 korrekt im Garraum 10 . Reinigen Sie den Laufring 2 und den Boden des Garraums 10 .
Das Licht im Inneren des Produkts funktioniert nicht.	Das Leuchtmittel ist defekt.	Wenden Sie sich an den Kundendienst.

● Entsorgung

Die Verpackung besteht aus umweltfreundlichen Materialien, die Sie über die örtlichen Recyclingstellen entsorgen können.



Beachten Sie die Kennzeichnung der Verpackungsmaterialien bei der Abfalltrennung, diese sind gekennzeichnet mit Abkürzungen (a) und Nummern (b) mit folgender Bedeutung: 1-7: Kunststoffe/20-22: Papier und Pappe/80-98: Verbundstoffe.



Möglichkeiten zur Entsorgung des ausgedienten Produkts erfahren Sie bei Ihrer Gemeinde- oder Stadtverwaltung.



Werfen Sie Ihr Produkt, wenn es ausgedient hat, im Interesse des Umweltschutzes nicht in den Hausmüll, sondern führen Sie es einer fachgerechten Entsorgung zu. Über Sammelstellen und deren Öffnungszeiten können Sie sich bei Ihrer zuständigen Verwaltung informieren.

● Garantie

Das Produkt wurde nach strengen Qualitätsrichtlinien hergestellt und vor der Auslieferung sorgfältig geprüft. Im Falle von Material- oder Herstellungsfehlern haben Sie gegenüber dem Verkäufer des Produkts gesetzliche Rechte. Ihre gesetzlichen Rechte werden in keiner Weise durch unsere unten aufgeführte Garantie eingeschränkt.

Die Garantie für dieses Produkt beträgt 3 Jahre ab Kaufdatum. Die Garantiezeit beginnt mit dem Kaufdatum. Bewahren Sie den Originalkaufbeleg an einem sicheren Ort auf, da dieses Dokument als Nachweis des Kaufs erforderlich ist.

Alle Schäden oder Mängel, die bereits zum Zeitpunkt des Kaufs vorhanden sind, müssen unverzüglich nach dem Auspacken des Produkts gemeldet werden.

Sollte das Produkt innerhalb von 3 Jahren ab Kaufdatum einen Material- oder Herstellungsfehler aufweisen, werden wir es – nach unserer Wahl – kostenlos für Sie reparieren oder ersetzen. Die Garantiezeit verlängert sich durch einen stattgegebenen Gewährleistungsanspruch nicht. Dies gilt auch für ersetzte und reparierte Teile.

Diese Garantie erlischt, wenn das Produkt beschädigt oder unsachgemäß verwendet oder gewartet wurde.

Die Garantie deckt Material- und Herstellungsfehler ab. Diese Garantie erstreckt sich weder auf Produktteile, die normalem Verschleiß unterliegen, und somit als Verschleißteile gelten (z. B. Batterien, Akkus, Schläuche, Farbpatronen), noch auf Schäden an zerbrechlichen Teilen, z. B. Schalter oder Teile aus Glas.

● Abwicklung im Garantiefall

Um eine schnelle Bearbeitung Ihres Anspruchs zu gewährleisten, beachten Sie die folgenden Hinweise:

Halten Sie den Originalkaufbeleg und die Artikelnummer (IAN 437595_2304) als Nachweis für den Kauf bereit.

Sie finden die Artikelnummer auf dem Typenschild, einer Gravur auf dem Produkt, der Startseite der Bedienungsanleitung (unten links) oder als Aufkleber auf der Rück- oder Unterseite des Produkts.

Sollten Funktionsfehler oder sonstige Mängel auftreten, wenden Sie sich zunächst telefonisch oder per E-Mail an die unten aufgeführte Serviceabteilung.

Sobald das Produkt als defekt erfasst wurde, können Sie es kostenlos an die Ihnen mitgeteilte Service-Anschrift zurücksenden. Stellen Sie sicher, dass Sie den Originalkaufbeleg (Kassenbon) sowie eine kurze, schriftliche Beschreibung beilegen, in der die Einzelheiten des Defekts und der Zeitpunkt des Auftretens dargelegt sind.

● Service

Service Deutschland

Tel.: 0800 5435 111

E-Mail: owim@lidl.de

Service Österreich

Tel.: 0800 292726

E-Mail: owim@lidl.at

Service Schweiz

Tel.: 0800562153

E-Mail: owim@lidl.ch

