



BEAN-BAG-SPIELSET **CORNHOLE BEAN BAG GAME** **SET DE BEAN BAG**

(DE) (AT) (CH)

BEAN-BAG-SPIELSET

Gebrauchsanweisung

(FR) (BE)

SET DE BEAN BAG

Notice d'utilisation

(PL)

BEAN BAG - ZESTAW DO GRY

Instrukcja użytkowania

(SK)

BEAN-BAG SÚPRAVA

Návod na používanie

(DK)

BEANBAG-LEGESÆT

Brugervejledning

(HU)

BABZSÁK JÁTÉKSZETT

Használati útmutató

(GB) (IE)

CORNHOLE BEAN BAG GAME

Instructions for use

(NL) (BE)

BEAN-BAG-SPEELSET

Gebruiksaanwijzing

(CZ)

SADA HÁZECÍCH POLŠTÁŘKŮ

Návod k použití

(ES)

SET DE LANZAMIENTO DE SAQUITOS **"BEAN BAG"**

Instrucciones de uso

(IT)

SET BEAN BAG

Istruzioni d'uso

(SI)

IGRALNI KOMPLET VREČKE **S FIŽOLČKI**

Navodilo za uporabo



IAN 384890_2107

(DE) (AT) (CH) (GB) (IE) (FR) (BE) (NL)
(PL) (CZ) (SK) (ES) (DK) (IT) (HU) (SI)

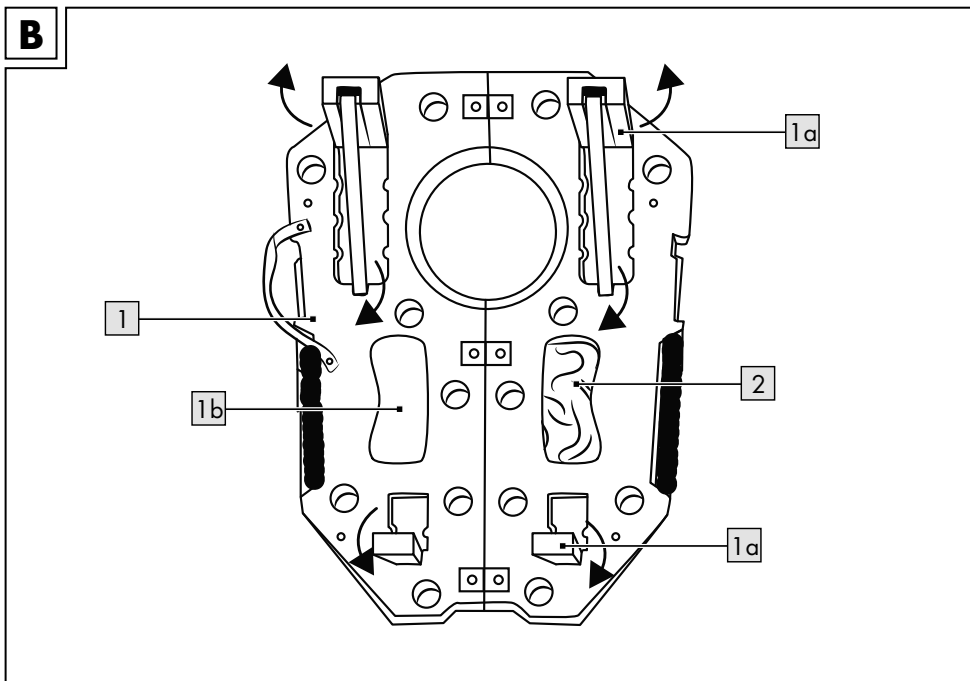
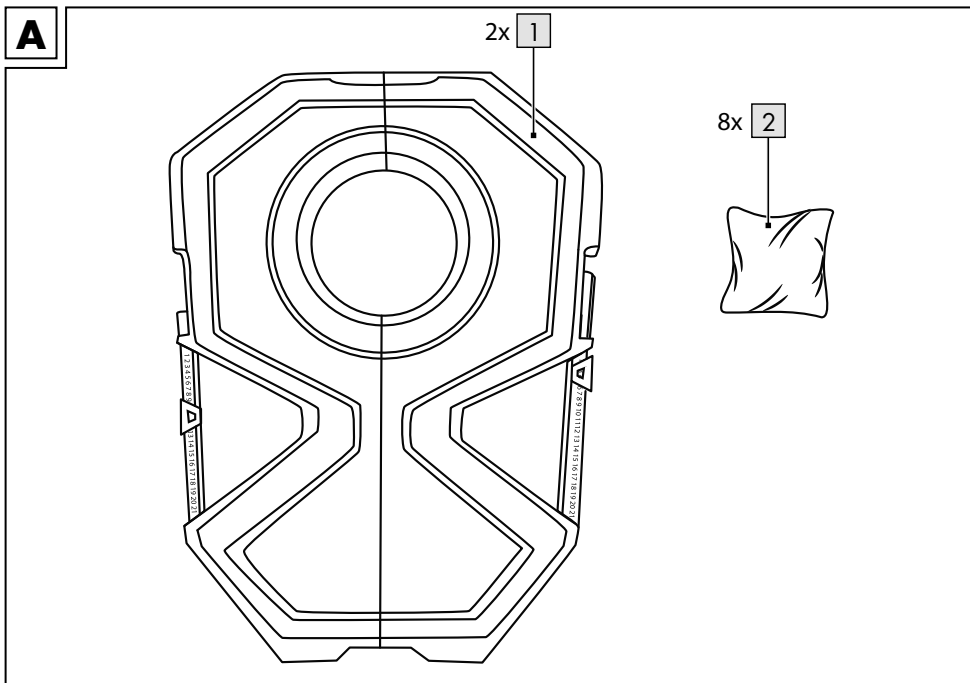

C

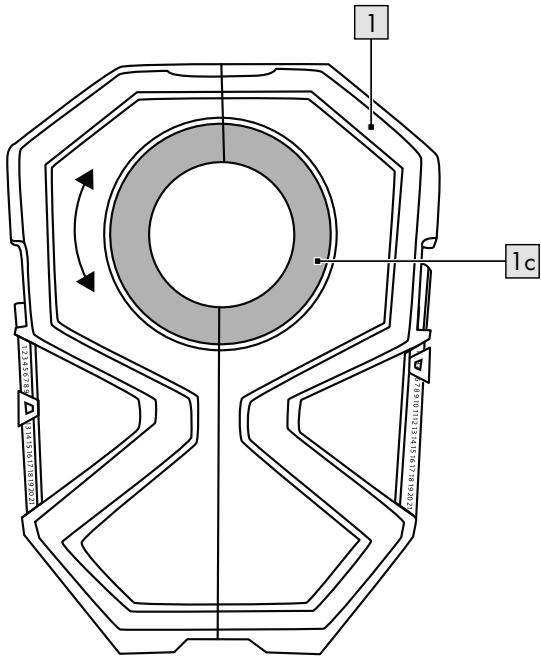

Herzlichen Glückwunsch!

Mit Ihrem Kauf haben Sie sich für einen hochwertigen Artikel entschieden. Machen Sie sich vor der ersten Verwendung mit dem Artikel vertraut.



Lesen Sie hierzu aufmerksam die nachfolgende Gebrauchsanweisung.

Benutzen Sie den Artikel nur wie beschrieben und für die angegebenen Einsatzbereiche. Bewahren Sie diese Gebrauchsanweisung gut auf. Händigen Sie alle Unterlagen bei Weitergabe des Artikels an Dritte ebenfalls mit aus.

Lieferumfang (Abb. A)

2 x Plattform (1)

8 x Wurfbeutel (2)

1 x Gebrauchsanweisung

Technische Daten

Maße Plattform: ca. 60 x 45 x 2,5 cm

Maße Wurfbeutel: ca. 10 x 10,3 cm



Herstellungsdatum (Monat/Jahr):
01/2022

CE Hiermit erklärt Delta-Sport Handelskontor GmbH, dass dieses Produkt mit den folgenden grundlegenden Anforderungen und den übrigen einschlägigen Bestimmungen übereinstimmt:

2009/48/EU – Spielzeug-Richtlinie

Bestimmungsgemäße Verwendung

Bei dem Artikel handelt es sich um ein Spiel für mehrere Spieler.

Der Artikel ist ein Spielzeug für Kinder ab 5 Jahren und wurde für den Einsatz im privaten Bereich entwickelt.



Sicherheitshinweise

- Der Zusammenbau ist durch einen Erwachsenen vorzunehmen.
Achten Sie darauf, dass der Artikel und sämtliche Bestandteile bzw. Komponenten nur im aufgebauten Zustand an das Kind übergeben werden.

- Kinder dürfen nur unter Aufsicht von Erwachsenen mit dem Artikel spielen.
- Achtung. Alle Verpackungs- und Befestigungsmaterialien sind nicht Bestandteil des Spielzeugs und müssen aus Sicherheitsgründen stets entfernt werden, bevor der Artikel Kindern zum Spielen übergeben wird.

Aufbau

1. Klappen Sie den Artikel auf.
2. Stellen Sie die Standfüße (1a) auf der Unterseite der Plattform auf (Abb. B).
3. Nehmen Sie die Wurfbeutel (2) aus den Halterungen (1b) in der Plattform heraus (Abb. B).
4. Stellen Sie die Plattformen auf eine ebene Fläche.
5. Drehen Sie den farbigen Ring (1c) so in der jeweiligen Plattform, dass die beiden Plattformhälften nicht mehr zusammenklappen können (Abb. C).
6. Beginnen Sie das Spiel.

Spiel

Ein Spiel besteht aus drei Sätzen. Der Spieler, der als erstes 21 Punkte erzielt, hat den Satz gewonnen.

1. Werfen Sie abwechselnd die Wurfbeutel (2) auf die Plattform mit dem Loch.
2. Wenn ein Wurfbeutel auf der Plattform liegen bleibt, haben Sie einen Punkt erzielt.
3. Wenn ein Wurfbeutel in das Loch fällt, haben Sie drei Punkte erzielt.

Hinweis: Wenn ein Spieler einen Wurfbeutel mit einem anderen Wurfbeutel von der Plattform stößt, geht ein Punkt verloren.

Hinweis: Ein Wurfbeutel, welcher auf der Plattform liegt, kann mithilfe eines anderen Wurfbeutels in das Loch geschoben werden.

Hinweis: Wurfbeutel, die auf der Plattform liegen, aber den Boden berühren, sind ungültig und werden sofort von der Plattform entfernt.

Sonderregeln, Strategien und Tipps entnehmen Sie bitte der Fachliteratur.

Lagerung, Reinigung

Lagern Sie den Artikel bei Nichtbenutzung immer trocken und sauber bei Raumtemperatur. Nur mit Wasser reinigen und anschließend mit einem Reinigungstuch trockenwischen. WICHTIG! Nie mit scharfen Reinigungsmitteln reinigen.

Hinweise zur Entsorgung

Entsorgen Sie den Artikel und die Verpackungsmaterialien entsprechend aktueller örtlicher Vorschriften. Verpackungsmaterialien, wie z. B. Folienbeutel, gehören nicht in Kinderhände. Bewahren Sie das Verpackungsmaterial für Kinder un erreichbar auf.



Entsorgen Sie den Artikel und die Verpackung umweltschonend.



Der Recycling-Code dient der Kennzeichnung verschiedener Materialien zur Rückführung in den Wiederverwertungskreislauf (Recycling). Der Code besteht aus dem Recyclingsymbol – das den Verwertungskreislauf widerspiegeln soll – und einer Nummer, die das Material kennzeichnet.

Hinweise zur Garantie und Serviceabwicklung

Der Artikel wurde mit großer Sorgfalt und unter ständiger Kontrolle produziert. DELTA-SPORT HANDELSKONTOR GmbH räumt privaten Endkunden auf diesen Artikel drei Jahre Garantie ab Kaufdatum (Garantiefrist) nach Maßgabe der folgenden Bestimmungen ein. Die Garantie gilt nur für Material- und Verarbeitungsfehler. Die Garantie erstreckt sich nicht auf Teile, die der normalen Abnutzung unterliegen und deshalb als Verschleißteile anzusehen sind (z. B. Batterien) sowie nicht auf zerbrechliche Teile, z. B. Schalter, Akkus oder Teile, die aus Glas gefertigt sind.

Ansprüche aus dieser Garantie sind ausgeschlossen, wenn der Artikel unsachgemäß oder missbräuchlich oder nicht im Rahmen der vorgesehenen Bestimmung oder des vorgesehenen Nutzungsumfangs verwendet wurde oder Vorgaben in der Anleitung/Anweisung nicht beachtet wurden, es sei denn, der Endkunde weist nach, dass ein Material- oder Verarbeitungsfehler vorliegt, der nicht auf einem der vorgenannten Umstände beruht.

Ansprüche aus der Garantie können nur innerhalb der Garantiefrist unter Vorlage des Originalkassenbelegs geltend gemacht werden. Bitte bewahren Sie deshalb den Originalkassenbeleg auf. Die Garantiefrist wird durch etwaige Reparaturen aufgrund der Garantie, gesetzlicher Gewährleistung oder Kulanz nicht verlängert. Dies gilt auch für ersetzte und reparierte Teile. Bitte wenden Sie sich bei Beanstandungen zunächst an die untenstehende Service-Hotline oder setzen Sie sich per E-Mail mit uns in Verbindung. Liegt ein Garantiefall vor, wird der Artikel von uns – nach unserer Wahl – für Sie kostenlos repariert, ersetzt oder der Kaufpreis erstattet. Weitere Rechte aus der Garantie bestehen nicht. Ihre gesetzlichen Rechte, insbesondere Gewährleistungsansprüche gegenüber dem jeweiligen Verkäufer, werden durch diese Garantie nicht eingeschränkt.

IAN: 384890_2107

DE Kundenservice Deutschland
Tel.: 0800-5435111
E-Mail: deltasport@lidl.de

AT Service Österreich
Tel.: 0820 201 222 (0,15 EUR/Min.)
E-Mail: deltasport@lidl.at

CH Service Schweiz
Tel.: 0842 665566 (0,08 CHF/Min.,
Mobilfunk max. 0,40 CHF/Min.)
E-Mail: deltasport@lidl.ch

Congratulations!

You have chosen to purchase a high-quality product. Familiarise yourself with the product before using it for the first time.

 **Read the following instructions for use carefully.**

Use the product only as described and only for the given areas of application. Store these instructions for use carefully. When passing the product on to third parties, please also hand over all accompanying documents.

Package contents (Fig. A)

2 x platform (1)
8 x bean bag (2)
1 x instructions for use

Technical data

Platform dimensions: approx. 60 x 45 x 2.5cm

Bean bag dimensions: approx. 10 x 10.3cm

 Date of manufacture (month/year):
01/2022

 Delta-Sport Handelskontor GmbH hereby declares that this product meets the following basic requirements, as well as other important regulations:

2009/48/EC – Toy Safety Directive

 Delta-Sport Handelskontor GmbH hereby declares that this product meets the following basic requirements, as well as other important regulations:

Toys (Safety) Regulations 2011

Intended use

The product is a game for several players. This product is a toy for children of 5 years and above and was designed for private use.

Safety information

- Adult assembly required. Ensure that the product and all components are not given to children until after assembly.

- Children may only play with the product under adult supervision.
- Warning. None of the packaging materials and attachments are part of the toy and must always be removed for safety reasons before the product is given to children to play with.

Assembly

1. Fold open the product.
2. Fold out the feet (1a) on the bottom of the platform (Fig. B).
3. Take the bean bags (2) out of the holders (1b) in the platform (Fig. B).
4. Place the platforms on a level surface.
5. Turn the coloured ring (1c) on the platform so that the two halves of the platform can no longer fold shut (Fig. C).
6. Start the game.

Game

A game consists of three rounds. The player who scores 21 points first wins the round.

1. Take turns throwing the bean bags (2) at the platform with the hole.
2. If a bean bag lands on the platform and stays there, you score a point.
3. If a bean bag falls into the hole, you score three points.

Note: If a player knocks a bean bag off the platform with another bean bag, the player whose bean bag is knocked off loses a point.

Note: A bean bag that is lying on the platform can be knocked into the hole using another bean bag.

Note: Bean bags lying on the platform but touching the ground are invalid and should be removed from the platform immediately.

Special rules, strategies and tips can be found in specialist literature.

Storage, cleaning

When not in use, always store the product clean and dry at room temperature.

Clean only with water and wipe dry afterwards with a cloth.

IMPORTANT! Never clean the product with harsh cleansing agents.

Disposal

Dispose of the article and the packaging materials in accordance with current local regulations. Packaging materials such as foil bags are not suitable to be given to children. Keep the packaging materials out of the reach of children.



Dispose of the products and the packaging in an environmentally friendly manner.



The recycling code is used to identify various materials for recycling.

The code consists of the recycling symbol - which is meant to reflect the recycling cycle - and a number which identifies the material.

Notes on the guarantee and service handling

The product was produced with great care and under continuous quality control. DELTA-SPORT HANDELSKONTOR GmbH gives private end customers a three-year guarantee on this product from the date of purchase (guarantee period) in accordance with the following provisions.

The guarantee is only valid for material and manufacturing defects. The guarantee does not cover parts subject to normal wear and tear that are thus considered wear parts (e.g. batteries) or fragile parts such as switches, rechargeable batteries, or parts made of glass.

Claims under this guarantee are excluded if the product has been used incorrectly, improperly, or contrary to the intended purpose, or if the provisions in the instructions for use were not observed, unless the end customer proves that a material or manufacturing defect exists that was not caused by one of the aforementioned circumstances.

Claims under the guarantee can only be made within the guarantee period by presenting the original sales receipt. Please therefore keep the original sales receipt. The guarantee period is not extended by any repairs carried out under the guarantee, under statutory guarantees, or as a gesture of goodwill. This also applies to replaced and repaired parts.

If you wish to make a claim please first contact the service hotline mentioned below or contact us by e-mail. If there is a guarantee case, then the product will be repaired or replaced free of charge to you or the purchase price will be refunded, depending on our choice.

Your legal rights, in particular guarantee claims against the respective seller, are not limited by this guarantee.

IAN: 384890_2107

GB Service Great Britain
Tel.: 0800 404 7657
E-Mail: deltasport@lidl.co.uk

IE Service Ireland
Tel.: 1890 930 034
(0,08 EUR/Min., (peak))
(0,06 EUR/Min., (off peak))
E-Mail: deltasport@lidl.ie

Félicitations !

Vous venez d'acquérir un article de grande qualité. Avant la première utilisation, familiarisez-vous avec l'article.



Pour cela, veuillez lire attentivement la notice d'utilisation suivante.

Utilisez l'article uniquement comme indiqué et pour les domaines d'utilisation mentionnés. Conservez bien cette notice d'utilisation. Si vous cédez l'article à un tiers, veillez à lui remettre l'ensemble de la documentation.

Étendue de la livraison (fig. A)

2 plateformes (1)

8 sachets de lancer (2)

1 notice d'utilisation

Caractéristiques techniques

Dimensions de la plateforme :

env. 60 x 45 x 2,5 cm

Dimensions sachets de lancer :

env. 10 x 10,3 cm



Date de fabrication (mois/année) :
01/2022



Delta-Sport Handelskontor GmbH déclare par la présente que cet article répond aux exigences essentielles et aux autres dispositions en vigueur suivantes :

2009/48/CE – Directive relative à la sécurité des jouets

Utilisation conforme à sa destination

Cet article est un jeu destiné à plusieurs joueurs.

Cet article est un jouet pour enfants à partir de 5 ans et est destiné à un usage privé.



Consignes de sécurité

- Assemblage par un adulte requis. Assurez-vous que lorsque vous le donnez à un enfant, l'article et tous ses éléments ou composants soient bien montés.

- Les enfants ne doivent jouer avec l'article que sous la surveillance d'adultes.
- Attention. Tous les matériaux d'emballage et de fixation ne font pas partie du jouet et doivent toujours être retirés pour des raisons de sécurité avant de donner l'article aux enfants pour jouer.

Montage

1. Dépliez l'article.
2. Placez les pieds (1a) sur la face inférieure de la plateforme (fig. B).
3. Retirez les sacs à lancer (2) des supports (1b) de la plateforme (fig. B).
4. Placez les plateformes sur une surface plane.
5. Tournez l'anneau de couleur (1c) dans la plateforme correspondante de sorte que les deux moitiés de plateforme ne puissent plus se replier (fig. C).
6. Commencez le jeu.

Jeu

Un jeu se compose de trois sets. Le premier joueur qui comptabilise 21 points gagne le set.

1. Lancez les sachets (2) chacun votre tour sur la plateforme avec le trou.
2. Si un sachet à lancer reste sur la plateforme, vous marquez un point.
3. Si un sachet à lancer tombe dans le trou, vous marquez 3 points.

Remarque : si un joueur pousse un sachet à lancer hors de la plateforme avec un autre sachet à lancer, le point est perdu.

Remarque : un sachet à lancer se trouvant sur la plateforme peut être poussé dans le trou avec un autre sachet à lancer.

Remarque : les sachets à lancer qui se trouvent sur la plateforme mais qui touchent le sol ne sont pas comptabilisés et sont immédiatement retirés de la plateforme.

Vous trouverez des règles spécifiques, des stratégies et des conseils dans la documentation spécialisée.

Stockage, nettoyage

Lorsque vous n'utilisez pas l'article, rangez-le toujours dans un endroit sec et propre à une température ambiante.

Nettoyez uniquement avec de l'eau puis essuyez avec un chiffon de nettoyage.

IMPORTANT ! Ne jamais laver avec des produits de nettoyage abrasifs.

Mise au rebut

Éliminez l'article et le matériel d'emballage conformément aux directives locales en vigueur. Le matériel d'emballage tel que les sachets en plastique par exemple ne doivent pas arriver dans les mains des enfants. Conservez le matériel d'emballage hors de portée des enfants.



Ce produit est recyclable. Il est soumis à la responsabilité élargie du fabricant et est collecté séparément.



Éliminez les produits et les emballages dans le respect de l'environnement.



Le code de recyclage est utilisé pour identifier les différents matériaux pour le retour dans le circuit de recyclage.

Le code se compose du symbole de recyclage, qui doit correspondre au circuit de recyclage, et d'un numéro identifiant le matériau.

Indications concernant la garantie et le service après-vente

L'article a été produit avec grand soin et sous un contrôle constant. DELTA-SPORT HANDELS-KONTOR GmbH accorde au client final privé une garantie de trois ans sur cet article à compter de la date d'achat (période de garantie) conformément aux dispositions suivantes. La garantie ne vaut que pour les défauts de matériaux et de fabrication. La garantie ne couvre pas les pièces soumises à une usure normale, lesquelles doivent donc être considérées comme des pièces d'usure (comme par ex. les piles), de même qu'elle ne couvre pas les pièces fragiles, telles que les interrupteurs, les batteries ou les pièces fabriquées en verre.

Les réclamations au titre de cette garantie sont exclues si l'article a été utilisé de manière abusive ou inappropriée, hors du cadre de son usage ou du champ d'application prévu ou si les instructions de la notice d'utilisation n'ont pas été respectées, à moins que le client final ne prouve que l'article présentait un défaut de matériau ou de fabrication n'étant pas dû à l'une des conditions mentionnées ci-dessus.

Les réclamations au titre de la garantie ne peuvent être adressées pendant la période de garantie qu'en présentant le ticket de caisse original. Veuillez pour cela conserver le ticket de caisse original. Ceci s'applique également aux pièces remplacées et réparées.

Si vous avez des plaintes à formuler, veuillez d'abord contacter le service d'assistance téléphonique ci-dessous ou nous contacter par courrier électronique. Si le cas est couvert par la garantie, nous nous engageons - à notre appréciation - à réparer ou à remplacer l'article gratuitement pour vous ou à vous rembourser le prix d'achat. Aucun autre droit ne découle de la garantie.

Vos droits légaux, en particulier les droits de garantie contre le vendeur concerné, ne sont pas limités par cette garantie.

Article L217-16 du Code de la consommation

Lorsque l'acheteur demande au vendeur, pendant le cours de la garantie commerciale qui lui a été consentie lors de l'acquisition ou de la réparation d'un bien meuble, une remise en état couverte par la garantie, toute période d'immobilisation d'au moins sept jours vient s'ajouter à la durée de la garantie qui restait à courir. Cette période court à compter de la demande d'intervention de l'acheteur ou de la mise à disposition pour réparation du bien en cause, si cette mise à disposition est postérieure à la demande d'intervention.

Indépendamment de la garantie commerciale souscrite, le vendeur reste tenu des défauts de conformité du bien et des vices rédhibitoires dans les conditions prévues aux articles L217-4 à L217-13 du Code de la consommation et aux articles 1641 à 1648 et 2232 du Code Civil.

Article L217-4 du Code de la consommation

Le vendeur livre un bien conforme au contrat et répond des défauts de conformité existant lors de la délivrance.

Il répond également des défauts de conformité résultant de l'emballage, des instructions de montage ou de l'installation lorsque celle-ci a été mise à sa charge par le contrat ou a été réalisée sous sa responsabilité.

Article L217-5 du Code de la consommation

Le bien est conforme au contrat :

1° S'il est propre à l'usage habituellement attendu d'un bien semblable et, le cas échéant :

- s'il correspond à la description donnée par le vendeur et posséder les qualités que celui-ci a présentées à l'acheteur sous forme d'échantillon ou de modèle ;
- s'il présente les qualités qu'un acheteur peut légitimement attendre eu égard aux déclarations publiques faites par le vendeur, par le producteur ou par son représentant, notamment dans la publicité ou l'étiquetage ;

2° Ou s'il présente les caractéristiques définies d'un commun accord par les parties ou être propre à tout usage spécial recherché par l'acheteur, porté à la connaissance du vendeur et que ce dernier a accepté.

Article L217-12 du Code de la consommation

L'action résultant du défaut de conformité se prescrit par deux ans à compter de la délivrance du bien.

Article 1641 du Code civil

Le vendeur est tenu de la garantie à raison des défauts cachés de la chose vendue qui la rendent impropre à l'usage auquel on la destine, ou qui diminuent tellement cet usage que l'acheteur ne l'aurait pas acquise, ou n'en aurait donné qu'un moindre prix, s'il les avait connus.

Article 1648 1er alinéa du Code civil

L'action résultant des vices rédhibitoires doit être intentée par l'acquéreur dans un délai de deux ans à compter de la découverte du vice.

Les pièces détachées indispensables à l'utilisation du produit sont disponibles pendant la durée de la garantie du produit.

IAN : 384890_2107

(FR) Service France
Tel. : 0800 919270
E-Mail : deltasport@lidl.fr

(BE) Service Belgique
Tel. : 070 270 171
(0,15 EUR/Min.)
E-Mail : deltasport@lidl.be

Gefeliciteerd!

Met uw aankoop hebt u voor een hoogwaardig artikel gekozen. Zorg ervoor dat u voor het eerste gebruik met het artikel vertrouwd raakt.



Lees hiervoor de volgende gebruiksaanwijzing zorgvuldig door.

Gebruik het artikel alleen zoals omschreven en voor het aangegeven doel. Bewaar deze gebruiksaanwijzing goed. Geef alle documenten mee als u het artikel aan iemand anders geeft.

Leveringsomvang (afb. A)

2 x platformhelft (1)

8 x werpzakje (2)

1 x gebruiksaanwijzing

Technische gegevens

Afmetingen platform: ca. 60 x 45 x 2,5 cm

Afmetingen werpzakje: ca. 10 x 10,3 cm



Productiedatum (maand/jaar):
01/2022

CE Hierbij verklaart Delta-Sport Handelskontor GmbH dat dit artikel voldoet aan de volgende basiseisen en de overige ter zake doende bepalingen:

2009/48/EG - Speelgoedrichtlijn

Beoogd gebruik

Bij het artikel gaat het om een spel voor meerdere spelers.

Het artikel is speelgoed voor kinderen vanaf 5 jaar en ontwikkeld voor particulier gebruik.



Veiligheidstips

- Te monteren door een volwassene. Let erop dat het artikel en al de bestanddelen resp. componenten alleen in de gemonteerde toestand aan het kind overhandigd worden.

- Kinderen mogen alleen onder toezicht van volwassenen met het artikel spelen.
- Waarschuwing. De verpakings-/bevestigingsmaterialen maken geen onderdeel uit van het speelgoed en moeten uit veiligheidsoverwegingen altijd worden verwijderd voordat kinderen met het artikel gaan spelen.

Montage

1. Klap het artikel uit.
2. Stel de voeten (1a) aan de onderkant van het platform op (afb. B).
3. Neem de werpzakjes (2) uit de houders (1b) in het platform (afb. B).
4. Plaats het platform op een vlakke ondergrond.
5. Draai de gekleurde ring (1c) zodanig in het platform dat de beide platformhelften niet meer kunnen inklappen (afb. C).
6. Start het spel.

Spel

Een wedstrijd bestaat uit drie sets. De speler die als eerste 21 punten behaalt, heeft de set gewonnen.

1. Gooi om de beurt de werpzakjes (2) op het platform (1) met het gat.
2. Als een werpzakje op het platform blijft liggen, hebt u een punt behaald.
3. Als een werpzakje in het gat valt, hebt u drie punten behaald.

Aanwijzing: als een speler een werpzakje met een ander werpzakje van het platform stoot, gaat het punt weer verloren.

Aanwijzing: een werpzakje dat op het platform ligt, kan met een ander werpzakje in het gat worden geschoven.

Aanwijzing: werpzakjes die op het platform liggen maar de grond aanraken, zijn ongeldig en worden direct van het platform verwijderd.

Raadpleeg voor speciale regels, strategieën en tips de vakliteratuur.

Opslag, reiniging

Bewaar het artikel wanneer u dit niet gebruikt altijd droog en schoon op kamertemperatuur. Reinig alleen met water en veeg vervolgens droog met een schoonmaakdoek. **BELANGRIJK!** Reinig nooit met agressieve reinigingsmiddelen.

Afvalverwerking

Voer het artikel en verpakkingsmaterialen in overeenstemming met actuele lokale voorschriften af. Verpakkingsmaterialen, zoals bv. foliezakjes, horen niet thuis in kinderhanden. Berg het verpakkingsmateriaal buiten het bereik van kinderen op.



Voer de producten en verpakkingen op milieuvriendelijke wijze af.



De recyclingcode dient om verschillende materialen te kenmerken ten behoeve van hergebruik via het recyclingproces.

De code bestaat uit het recyclingsymbool, dat het recyclingproces weerspiegelt, en een getal dat het materiaal identificeert.

Opmerkingen over garantie en serviceafhandeling

Het artikel werd met de grootste zorgvuldigheid en onder permanent toezicht geproduceerd. De firma DELTA-SPORT HANDELSKONTOR GmbH verleent particuliere eindklanten op dit artikel drie jaar garantie, te rekenen vanaf de datum van aankoop (garantietermijn) en dit op grond van de volgende bepalingen. De garantie geldt alleen voor materiaal- en verwerkingsfouten. De garantie is niet van toepassing op onderdelen die aan een normale slijtage onderhevig zijn en daarom als niet-slijtvaste onderdelen te beschouwen zijn (bv. batterijen) en evenmin op breekbare onderdelen, bv. schakelaars, accu's of onderdelen die van glas gemaakt zijn.

Uit de garantie voortvloeiende claims zijn uitgesloten als het artikel onvakkundig, verkeerd of niet in het kader van de voorziene bepaling of in het kader van het voorziene gebruiksdoeleinde gebruikt werd of indien richtlijnen in de gebruiksaanwijzing niet in acht genomen werden, tenzij de eindklant aantoont dat er sprake is van een materiaal- of verwerkingsfout die niet op één van de hoger vermelde omstandigheden gebaseerd is.

Uit de garantie voortvloeiende claims kunnen alleen tijdens de garantietermijn op vertoon van de originele kassabon ingediend worden. Gelieve daarom de originele kassabon te bewaren. De garantietermijn wordt door eventuele reparaties op grond van de garantie, wettelijke waarborg of coulance niet verlengd. Dit geldt ook voor vervangen en gerepareerde onderdelen.

Gelieve u bij klachten in eerste instantie tot de hieronder vermelde servicehotline te richten of met ons per e-mail contact op te nemen. Is er sprake van een garantiegeval, dan wordt het artikel door ons – naar onze keuze – voor u gratis gerepareerd, wordt het vervangen of wordt de aankoopsom terugbetaald. Verdere rechten op grond van de garantie bestaan niet. Uw wettelijke rechten, in het bijzonder rechten op garantie tegenover de betreffende verkoper, worden door deze garantie niet beperkt.

IAN: 384890_2107

- BE** Service België
Tel.: 070 270 171 (0,15 EUR/Min.)
E-Mail: deltasport@lidl.be
- NL** Service Nederland
Tel.: 0900 0400223 (0,10 EUR/Min.)
E-Mail: deltasport@lidl.nl

Gratulujemy!

Decydując się na ten produkt, otrzymują Państwo towar wysokiej jakości. Należy zapoznać się z produktem przed jego pierwszym użyciem.

 **Należy uważnie przeczytać następującą instrukcję użytkowania.**

Produkt ten należy użytkować wyłącznie w opisany sposób oraz zgodnie ze wskazanym przeznaczeniem. Niniejszą instrukcję użytkowania należy przechowywać w bezpiecznym miejscu. Przekazując produkt innej osobie, należy upewnić się, że otrzyma ona także całą dokumentację dotyczącą produktu.

Zakres dostawy (rys. A)

2 x platforma (1)
8 x worki do rzucania (2)
1 x instrukcję użytkowania

Dane techniczne

Wymiary platformy: ok. 60 x 45 x 2,5 cm

Wymiary worków do rzucania:
ok. 10 x 10,3 cm

 Data produkcji (miesiąc/rok):
01/2022

 Firma Delta-Sport Handelskontor GmbH oświadcza, że niniejszy produkt spełnia najważniejsze wymagania oraz jest zgodny z podanymi poniżej wytycznymi:

2009/48/WE – dyrektywa w sprawie bezpieczeństwa zabawek

Użytkowanie zgodne z przeznaczeniem

Ten produkt to gra wieloosobowa.

Ten produkt jest zabawką dla dzieci od 5. roku życia i jest przeznaczony do użytku prywatnego.

Wskazówki bezpieczeństwa

- Wymagany montaż przez osobę dorosłą. Zadbaj o to, aby artykuł i wszystkie części lub komponenty zostały przekazane dziecku dopiero po jego zmontowaniu.

- Dzieci mogą bawić się tym produktem wyłącznie pod nadzorem dorosłych.
- Ostrzeżenie. Wszystkie materiały służące do opakowania lub mocowania nie stanowią części produktu i przed przekazaniem produktu dzieciom do zabawy należy je usunąć ze względu na bezpieczeństwo.

Montaż

1. Rozłożyć produkt.
2. Rozłożyć podpórki (1a) na spodzie platformy (rys. B).
3. Wyjąć worki do rzucania (2) z uchwytów (1b) znajdujących się w platformie (rys. B).
4. Postawić platformę na równej powierzchni.
5. Przekręcić kolorowy pierścień (1c) w taki sposób na danej platformie, aby nie można już było złożyć ze sobą obu połówek platformy (rys. C).
6. Rozpocząć rozgrywkę.

Rozgrywka

Jeden mecz składa się z trzech setów. Gracz, który jako pierwszy zdobędzie 21 punktów, wygra seta.

1. Gracze rzucają na zmianę worki do rzucania (2) na platformę z otworem.
2. Jeśli worek do rzucania utrzyma się na platformie, gracz otrzymuje jeden punkt.
3. Jeśli worek wpadnie do otworu, gracz otrzymuje trzy punkty.

Wskazówka: kiedy gracz strąci z platformy leżący na niej worek innym rzuconym workiem, straci on jeden punkt.

Wskazówka: worek do rzucania, który leży na platformie może zostać popchnięty do otworu za pomocą innego worka do rzucania.

Wskazówka: worki do rzucania, które wprawdzie leżą na platformie, ale także dotykają podłogi, nie są zaliczane i zostają natychmiastowo usunięte z platformy.

Reguły szczególne, strategie i wskazówki można znaleźć w fachowej literaturze.

Przechowywanie, czyszczenie

Podczas nieużywania należy zawsze przechowywać produkt w suchym i czystym miejscu, w temperaturze pokojowej.

Czyścić wyłącznie wodą, a następnie wytrzeć do sucha ściereczką.

WAŻNE! Nie czyścić przy użyciu agresywnych środków czyszczących.

Uwagi odnośnie recyklingu

Artykuł oraz materiały opakowaniowe należy usunąć zgodnie z aktualnymi przepisami obowiązującymi w danym miejscu. Materiały opakowaniowe, jak np. worki foliowe nie powinny znaleźć się w rękach dzieci. Materiał opakowaniowy należy przechowywać w miejscu niedostępnym dla dzieci.



Zutylizować produkt i opakowanie w sposób przyjazny dla środowiska.



Kod materiału do recyklingu służy do oznaczenia różnych materiałów przeznaczonych do zwrotu do przetwórstwa wtórnego (recyklingu). Kod składa się z symbolu, który powinien odzwierciedlać cykl odzysku, oraz numeru oznaczającego materiał.

Wskazówki dotyczące gwarancji i obsługi serwisowej

Artykuł został wyprodukowany z najwyższą starannością i pod stałą kontrolą. DELTA-SPORT HANDELSKONTOR GmbH przyznaje klientowi końcowemu na niniejszy artykuł trzy lata gwarancji od daty zakupu (okres gwarancyjny) z zastrzeżeniem poniższych postanowień. Gwarancja dotyczy wyłącznie wad materiałowych i wad wykonania. Gwarancja nie obejmuje części, które podlegają normalnemu zużyciu i z tego względu należy je traktować jako części zużywalne (np. baterie) i nie obejmuje części kruchych, np. przełączników, akumulatorów ani części wykonanych ze szkła.

Wyklucza się roszczenia z tytułu niniejszej gwarancji w przypadku użycia artykułu w sposób niewłaściwy lub sprzeczny z jego przeznaczeniem lub w sposób wykraczający poza przewidziane przeznaczenie lub poza przewidziany zakres użytkowania lub jeśli wytyczne zawarte w instrukcji obsługi nie były przestrzegane, chyba że klient końcowy udowodni istnienie wady materiałowej lub wady wykonania, która nie wynika z podanych wyżej przyczyn.

Roszczenia z tytułu gwarancji można zgłaszać wyłącznie w okresie gwarancyjnym za okazaniem oryginalnego dowodu zakupu. Prosimy zatem zachować oryginalny dowód zakupu! W przypadku jakichkolwiek reklamacji prosimy skontaktować się z nami najpierw za pośrednictwem podanej poniżej infolinii serwisowej lub drogą e-mailową. W przypadku objętym gwarancją artykuł zostanie – według naszego uznania – bezpłatnie naprawiony, wymieniony lub nastąpi zwrot ceny zakupu. Z gwarancji nie wynikają żadne inne prawa. Niniejsza gwarancja nie ogranicza Państwa ustawowych praw, w szczególności roszczeń gwarancyjnych wobec danego sprzedawcy.

W przypadku wymiany części lub całego artykułu okres gwarancji przedłuża się o trzy lata zgodnie z art. 581 § 1 kodeksu cywilnego. Po upływie czasu gwarancji powstałe naprawy są płatne.

IAN: 384890_2107

PL Serwis Polska
Tel.: 22 397 4996
E-Mail: deltasport@lidl.pl

Srdečně blahopřejeme!

Svým nákupem jste se rozhodli pro kvalitní výrobek. Před prvním použitím se prosím seznamte s tímto výrobkem.

Pozorně si přečtete následující návod k použití.

Použijte tento výrobek pouze tak, jak je popsáno, a pro uvedené účely. Ušchovejte si tento návod k použití pro budoucí použití. Pokud výrobek předáte třetí osobě, předejte jí i veškerou dokumentaci.

Obsah balení (obr. A)

- 2 x deska (1)
- 8 x pytlík k házení (2)
- 1 x návod k použití

Technické údaje

Rozměry desky: cca 60 x 45 x 2,5 cm

Rozměry pytlíku k házení: cca 10 x 10,3 cm

 Datum výroby (měsíc/rok):
01/2022

 Společnost Delta-Sport Handelskontor GmbH tímto prohlašuje, že tento výrobek je v souladu s následujícími základními požadavky a ostatními příslušnými ustanoveními: 2009/48/ES – Směrnice o bezpečnosti hraček

Použití dle určení

Výrobek je hrou pro více hráčů. Tento výrobek je hračka pro děti od 5 let, je určen jen pro soukromé použití.

Bezpečnostní pokyny

- Nutné sestavení hračky dospělou osobou. Dbejte na to, aby výrobek a veškeré součásti resp. komponenty byly dítěti předány pouze ve smontovaném stavu.

- Děti si mohou hrát s výrobkem pouze pod dohledem dospělé osoby.
- Upozornění. Veškeré obalové/upevňovací materiály nejsou součástí výrobku a musí být z bezpečnostních důvodů odstraněny předtím, než si děti s výrobkem začnou hrát.

Sestavení

- Výrobek rozložte.
- Rozložte nožky (1a) na spodní straně desky (obr. B).
- Odejměte pytlík k házení (2) z přídržení (1b) v desce (obr. B).
- Umístěte desku na rovnou plochu.
- Otočte barevným kroužkem (1c) na příslušné desce tak, aby se obě poloviny desky už nemohly složit dohromady (obr. C).
- Začněte hrát.

Hra

Hra se skládá z vět. Hráč, který dosáhl 21 bodů nejdříve, vyhrál set.

- Vyhod'te pytlík k házení (2) střídavě na desku s otvorem.
- Pokud zůstane pytlík k házení na desce ležet, dosáhli jste bodu.
- Pokud pytlík k házení padne do otvoru, získali jste tři body.

Upozornění: Pokud hráč smete pytlík k házení jiným pytlíkem z desky, ztratí jeden bod.

Upozornění: Pytlík k házení, který leží na desce, může být posunutý do otvoru pomocí jiného pytlíku k házení.

Upozornění: Pytlíky k házení, které leží na desce, ale dotýkají se země, jsou neplatné a jsou okamžitě odstraněny z desky.

Zvláštní pravidla, strategie a tipy naleznete v odborné literatuře.

Uskladnění, čištění

Pokud výrobek nepoužíváte, skladujte jej vždy suchý a čistý při pokojové teplotě. Čistěte pouze vodou a následně otřete do sucha hadříkem. **DŮLEŽITÉ!** K čištění nikdy nepoužívejte agresivní čisticí prostředky.

Pokyny k likvidaci

Výrobek a obalový materiál likvidujte do odpadu podle aktuálních místních předpisů. Obalový materiál, jako např. fóliové sáčky, nepatří do dětských rukou. Obalový materiál uchovávejte z dosahu dětí.



Zlikvidujte produkty a balení ekologicky.



Recyklační kód identifikuje různé materiály pro recyklaci.

Kód se skládá z recyklačního symbolu - který indikuje recyklační cyklus - a čísla identifikujícího materiál.

Pokyny k záruce a průběhu služby

Výrobek byl vyroben s velkou péčí a za stálé kontroly. DELTA-SPORT HANDELSKONTOR GmbH poskytuje koncovým privátním zákazníkům na tento výrobek tři roky záruky od data nákupu (záruční lhůta) podle následující ustanovení. Záruka se týká pouze vad materiálu a závad ve zpracování. Záruka se nevztahuje na díly, které podléhají normálnímu opotřebení, a proto je nutné na ně pohlížet jako na rychle opotřebitelné díly (např. baterie), a na křehké díly, např. vypínače, akumulátory nebo díly vyrobené ze skla.

Nároky z této záruky jsou vyloučeny, pokud výrobek byl používán neodborně nebo nedovoleným způsobem nebo nikoli v rámci stanoveného účelu určení nebo předpokládaného rozsahu používání nebo nebyla dodržena zadání v návodu k obsluze, ledaže by koncový zákazník prokázal, že existuje vada materiálu nebo došlo k chybě ve zpracování, které nevyplynou z některé výše uvedených okolností.

Nároky ze záruky lze uplatnit pouze v rámci záruční lhůty po předložení originálního pokladního dokladu. Proto si prosím uschovejte originál pokladního dokladu. Doba záruky se neprodlužuje případnými opravami na základě záruky, zákonné záruky nebo kulance. Totéž platí také pro vyměněné a opravené díly.

Při reklamacích se prosím obraťte na níže uvedenou horkou linku servisu nebo se s námi spojte e-mailem. Pokud se vyskytne případ reklamacce, výrobek Vám - dle naší volby - bezplatně opravíme, vyměníme nebo Vám vrátíme kupní cenu. Další práva ze záruky nevznikají.

Vaše zákonná práva, zejména nároky na zajištění záruky vůči konkrétnímu prodejci, nejsou touto zárukou omezena.

IAN: 384890_2107



Servis Česko

Tel.: 800143873

E-Mail: deltasport@lidl.cz

Blahoželáme!

Svojím nákupom ste sa rozhodli pre kvalitný výrobok. Pred prvým použitím sa s výrobkom dôkladne oboznámte.

Pozorne si prečítajte tento návod na používanie.

Výrobok používajte len uvedeným spôsobom a na uvedený účel. Tento návod na používanie si dobre uschovajte. Pri odovzdávaní výrobku tretej osobe odovzdajte s výrobkom aj všetky podklady.

Rozsah dodávky (obr. A)

- 2 x základňa (1)
- 8 x hádzacie vrečko (2)
- 1 x návod na používanie

Technické údaje

Rozmery základne: cca 60 x 45 x 2,5 cm
Rozmery: hádzacieho vrečka cca 10 x 10,3 cm

 Dátum výroby (mesiac/rok):
01/2022

 Spoločnosť Delta-Sport Handelskon-tor GmbH týmto vyhlasuje, že tento výrobok je v súlade s nasledujúcimi základnými požiadavkami a ostatnými príslušnými ustanoveniami:

2009/48/ES – Smernica o bezpečnosti hračiek

Určené použitie

U výrobku sa jedná o hru pre viacerých hráčov. Tento výrobok je hračka pre deti od 5 rokov a bol vyvinutý pre použitie v súkromnej oblasti.

Bezpečnostné pokyny

- Vyžaduje sa dohľad dospelých. Dávajte pozor na to, aby sa dieťaťu odovzdal výrobok a všetky jeho súčasti príp. komponenty len v zmontovanom stave.

- Deti sa s výrobkom môžu hrať len pod dohľadom dospelšej osoby.
- Upozornenie. Všetky obalové/upevňovacie materiály nie sú súčasťou hračky a musia byť z bezpečnostných dôvodov vždy odstránené predtým, než sa výrobok dá deťom na hranie.

Montáž

1. Výrobok rozfiahnite.
2. Postavte stojany (1a) na spodnú stranu základne (obr. B).
3. Zosníťte hádzacie vrečka (2) z držiakov (1b) na základni (obr. B).
4. Postavte základne na rovný povrch.
5. Otočte farebný krúžok (1c) na príslušnej základni tak, aby sa obe polovice základne nemohli viac sklopiť (obr. C).
6. Spustite hru.

Hra

Hra sa skladá z troch setov. Hráč, ktorý získal 21 bodov ako prvý, vyhral set.

1. Hádzte striedajúc hádzacie vrečka (2) na základňu s otvorom.
2. Ak na základni zostane ležať hádzacie vrečko, získali ste jeden bod.
3. Ak hodíte hádzacie vrečko do otvoru, získali ste tri body.

Upozornenie: Ak hráč zrazí hádzacím vrečkom iné hádzacie vrečko zo základni, stratí jeden bod.

Upozornenie: Hádzacie vrečko, ktoré leží na základni, môže byť zasunuté do otvoru pomocou iného hádzacieho vrečka.

Upozornenie: Hádzacie vrečka, ktoré ležia na základni, ale ktoré sa dotýkajú zeme, sú neplatné a okamžite sa zo základne odstraňujú.

Špeciálne pravidlá, stratégie a tipy si vyhľadajte v odbornej literatúre.

Skladovanie, čistenie

Pri nepoužívaní skladujte výrobok vždy suchý a čistý pri izbovej teplote.

Čistite iba vodou a následne utrite dosucha čistiacou handričkou.

DÔLEŽITÉ! Výrobok nikdy nečistite drsnými čistiacimi prostriedkami.

Pokyny k likvidácii

Výrobok a obalový materiál zlikvidujte v súlade s aktuálnymi miestnymi predpismi. Obalový materiál, ako napr. fóliové vrecúško nepatrí do rúk detí. Obalový materiál uschovajte mimo dosahu detí.



Výrobky a obaly likvidujte ekologickým spôsobom.



Recyklačný kód slúži na označenia rôznych materiálov na navrátenie do obehu opätovného využitia.

Kód sa skladá z recyklačného symbolu - ktorý má odzrkadľovať zhodnotenie recyklačného obehu - a číslo označujúce materiál.

Pokyny k záruke a priebehu servisu

Výrobok bol vyrobený veľmi starostlivo a pod stálou kontrolou. Na tento výrobok poskytuje DELTA-SPORT HANDELSKONTOR GmbH súkromným koncovým užívateľom trojročnú záruku odo dňa kúpy (záručná lehota) po splnení nasledovných podmienok. Záruka platí len na chyby materiálu a spracovania. Záruka sa netýka dielov, ktoré podliehajú bežnému opotrebeniu a preto ich možno považovať za opotrebitelné diely (napr. batérie), ako aj krehkých dielov, napr. vypínače, akumulátory alebo diely, ktoré sú vyrobené zo skla.

Nároky z tejto záruky zanikajú, keď sa výrobok používal neodborne alebo nesprávne, mimo určenia na používanie alebo určeného rozsahu používania alebo neboli dodržané pokyny návodu na obsluhu, s výnimkou, že koncový užívateľ preukáže, že ide o chybu materiálu alebo spracovania, ktorá nebola spôsobená niektorou z hore uvedených okolností.

Záruku je možné uplatniť len počas záručnej lehoty po predložení originálu pokladničného dokladu. Originál pokladničného dokladu preto prosím uschovajte. Záručná doba sa kvôli prípadným záručným opravám, zákonnej záruke alebo ako obchodné gesto nepredlžuje. Platí to aj pre vymenené a opravené diely.

Pri reklamáciách sa prosím najskôr obráťte na dole uvedenú Service-Hotline alebo sa s nami spojte prostredníctvom e-mailu. Ak sa jedná o záručný prípad, výrobok – podľa našej voľby – bezplatne opravíme, vymeníme alebo vrátime kúpnu cenu. Ďalšie práva zo záruky nevyplývajú. Vaše zákonné práva, hlavne nároky na záručné plnenie voči príslušnému predajcovi, nie sú touto zárukou obmedzené.

IAN: 384890_2107

 Servis Slovensko

Tel.: 0850 232001

E-Mail: deltasport@lidl.sk

¡Enhorabuena!

Con su compra se ha decidido por un artículo de gran calidad. Familiarícese con el artículo antes de usarlo por primera vez.

 Para ello, lea detenidamente las siguientes instrucciones de uso.

Use el artículo solo de la forma descrita y para los campos de aplicación indicados. Conserve estas instrucciones de uso a buen recaudo. Entregue todos los documentos en caso de traspasar el artículo a terceros.

Alcance de suministro (Fig. A)

2 plataformas (1)
8 saquitos de judías (2)
1 instrucciones de uso

Datos técnicos

Dimensiones plataforma:

aprox. 60 x 45 x 2,5 cm

Dimensiones saquitos de judías:

aprox. 10 x 10,3 cm

 Fecha de fabricación (mes/año):
01/2022

 Por la presente, Delta-Sport Handelskontor GmbH declara que este artículo cumple con los siguientes requisitos básicos y las disposiciones pertinentes:

2009/48/CE - Directiva sobre la seguridad de los juguetes

Uso previsto

El artículo es un juego para varios jugadores.

Este artículo es un juguete para niños a partir de 5 años de edad y ha sido desarrollado para uso privado.

Indicaciones de seguridad

- Se requiere ensamblaje por un adulto. Tenga cuidado de entregar el artículo y todos sus partes o componentes al niño únicamente una vez ensamblados.

- Los niños solamente deben jugar con el artículo bajo la supervisión de un adulto.
- Advertencia. Los materiales de embalaje y sujeción no forman parte del juguete y, por motivos de seguridad, se deben retirar antes de dar el artículo a los niños para que jueguen.

Montaje

1. Abra el artículo.
2. Despliegue las patas (1a) situadas en la parte inferior de la plataforma (Fig. B).
3. Retire los saquitos de judías (2) de los soportes (1b) en la plataforma (Fig. B).
4. Coloque la plataforma en una superficie plana.
5. Gire el anillo de color (1c) en la plataforma para impedir que las dos mitades de la misma puedan cerrarse (Fig. C).
6. Empiece a jugar.

Juego

Un juego está formado por tres tandas. El primer jugador en obtener 21 puntos gana la tanda.

1. Lance alternativamente los saquitos de judías (2) hacia la plataforma con el agujero.
2. Si el saquito de judías queda encima de la plataforma, gana un punto.
3. Si el saquito de judías se cae al agujero, gana tres puntos.

Nota: Si un jugador expulsa con un saquito de judías otro saquito colocado en la plataforma, el jugador al que pertenece el saquito expulsado pierde un punto.

Nota: Un saquito de judías que se encuentra en la plataforma se puede empujar al agujero con la ayuda de otro saquito.

Nota: Los saquitos de judías que se encuentran encima de la plataforma pero tocan el suelo son inválidos y se quitan inmediatamente de la plataforma.

En la literatura especializada se pueden encontrar reglas especiales, estrategias y consejos.

Almacenamiento, limpieza

Si no va a utilizarlo, almacene siempre el artículo seco y limpio y a temperatura ambiente. Limpie solo con agua y después seque con un paño de limpieza.
¡IMPORTANTE! No lo limpie con productos de limpieza agresivos.

Indicaciones para la eliminación

Elimine el artículo y el material de embalaje conforme a la normativa legal local en la actualidad. No deje material de embalaje, como bolsas de plástico, en manos de niños. Guarde el material de embalaje en un lugar inaccesible para éstos.



Deseche los productos y embalajes de manera respetuosa con el medio ambiente.



El código de reciclaje sirve para identificar diversos materiales para reincorporarlos en el ciclo de reciclaje.

El código consta del símbolo de reciclaje, el cual debe reflejar el ciclo de recuperación, y de un número que identifica el material.

Indicaciones relativas a la garantía y la gestión de servicios

El artículo ha sido fabricado con gran esmero y sometido a controles constantes. Para el mismo, DELTA-SPORT HANDELSKONTOR GmbH ofrece a los clientes finales particulares una garantía de tres años a contar desde la fecha de compra (periodo de garantía) con arreglo a las condiciones que se exponen a continuación.

La garantía tiene validez únicamente para fallos del material y fabricación. La garantía no cubre las piezas sometidas a un desgaste normal, las cuales se consideran piezas de desgaste (p. ej., pilas) así como tampoco piezas frágiles como, p. ej., interruptores, baterías o piezas fabricadas en vidrio o cristal.

Se excluyen derechos derivados de esta garantía, si se ha realizado un uso incorrecto o abusivo del artículo o que no se encuentre dentro del marco del uso o ámbito de uso previstos o si no se ha observado lo recogido en el manual de instrucciones, a no ser que el cliente final demuestre que existen fallos del material o fabricación no derivados de una de las circunstancias expuestas anteriormente.

Las demandas derivadas de la garantía sólo podrán presentarse dentro del periodo de garantía exhibiendo el comprobante de compra original. Le rogamos, por ello, que conserve el comprobante de compra original. El periodo de garantía no se verá prolongado por ningún tipo de reparación realizada con motivo de la garantía, la garantía legal o como gesto de buena voluntad. Esto se aplica también a las piezas sustituidas o reparadas.

Por favor, dirija sus quejas primero a la línea telefónica del servicio de atención al cliente que se indica a continuación o póngase en contacto con nosotros por correo electrónico. Si el caso está cubierto por la garantía, a nuestra elección, repararemos o cambiaremos gratuitamente el artículo o le restituiremos el precio de compra del mismo. De la garantía no se derivan otros derechos.

Esta garantía no limitará sus derechos legales, especialmente los derechos de garantía frente al vendedor correspondiente.

IAN: 384890_2107

ES Servicio España
Tel.: 900 984 989
E-Mail: deltasport@lidl.es

Hjertelig tillykke!

Du har valgt at købe et kvalitetsprodukt. Lær produktet at kende, inden du bruger det første gang.

Det gør du ved at læse nedenstående brugervejledning omhyggeligt.

Brug kun produktet som beskrevet og til de angivne anvendelsesområder. Opbevar denne brugervejledning et sikkert sted. Udlever også alle dokumenter, hvis produktet videregives til en tredjepart.

Leveringsomfang (fig. A)

- 2 x plade (1)
- 8 x kastepose (2)
- 1 x brugervejledning

Tekniske data

Mål, plade: ca. 60 x 45 x 2,5 cm

Mål, kastepose: ca. 10 x 10,3 cm

 Fremstillingsdato (måned/år):
01/2022

 Hermed erklærer Delta-Sport Handelskontor GmbH, at denne artikel er i overensstemmelse med følgende grundlæggende krav og de øvrige gældende bestemmelser:

2009/48/EF - legetøjsdirektiv

Bestemmelsesmæssig brug

Produktet er et spil til flere spillere.

Produktet er legetøj beregnet til børn fra 5 år og er udviklet til privat brug.

Sikkerhedsanvisninger

- Samling skal foretages af en voksen. Sørg for, at artiklen og alle dele eller komponenter kun udleveres til barnet i samlet tilstand.
- Børn må kun lege med produktet under opsyn af voksne.
- Advarsel. Alt emballage-/fastgøringsmateriale betragtes ikke som en del af legetøjet og skal af sikkerhedsmæssige årsager altid fjernes, før produktet gives til børn til at lege med.

Opstilling

1. Klap produktet op.
2. Stil fødderne (1 a) på undersiden af pladen (fig. B).
3. Tag kasteposerne (2) ud af holderne (1 b) i pladen (fig. B).
4. Stil pladerne på et jævnt underlag.
5. Drej den farvede ring (1 c) i hver plade, så de to halvdele af pladen ikke længere kan klappes sammen (fig. C).
6. Start spillet.

Spil

Et spil består af tre sæt. Den første spiller som når 21 point, har vundet sættet.

1. Kast skiftevis kasteposerne (2) mod pladen med hul i.
2. Hvis en kastepose bliver liggende på pladen, får du et point.
3. Hvis en kastepose falder ned i hullet, får du tre point.

Bemærk: Hvis en spiller støder en kastepose ned fra pladen med en anden kastepose, mistes pointet.

Bemærk: En kastepose, der ligger på pladen, kan blive skubbet ned i hullet ved hjælp af en anden kastepose.

Bemærk: Kasteposer der ligger på platformen, men rører ved underlaget, er ugyldige og fjernes fra pladen med det samme.

Specialregler, strategier og tips findes i faglitteraturen.

Opbevaring, rengøring

Opbevar altid artiklen tør og ren ved stuetemperatur, når den ikke er i brug.

Rengør kun med vand, og tør efter med et viskestykke.

VIGTIGT! Må aldrig rengøres med skrappe rengøringsmidler.

Henvisninger vedr. bortskaffelse

Bortskaf artikel og emballage i overensstemmelse med lokalt gældende forskrifter. Embalagematerialer som f.eks. plastposer hører ikke hjemme i børnehænder. Opbevar emballagen utilgængeligt for børn.



Bortskaf produkter og emballage miljørigtigt.



Genbrugskoden anvendes til mærkning af forskellige materialer med henblik på genvinding.

Koden består af genbrugssymbolet – som afspejler genvindingskredsløbet – og et nummer, der ken­detegner materialet.

Oplysninger om garanti og servicehåndtering

Varen er fremstillet med største omhu og under løbende kontrol. DELTA-SPORT HANDELSKONTOR GmbH yder private slutkunder tre års garanti på varen fra købsdato (Garantifrist) i henhold til følgende bestemmelser. Garantien gælder kun for materiale- og fremstillingsfejl. Garantien omfatter ikke dele, der er udsat for normal slid og derfor skal betragtes som sliddele (f.eks. batterier) og ikke skrøbelige dele, f.eks. kontakter, genopladelige batterier eller dele, der er fremstillet af glas.

Garantien kan ikke gøres gældende, hvis varen er blevet anvendt ukorrekt eller uagtsomt eller til andre formål end det tilsigtede eller i det tilsigtede omfang. Garantien bortfalder ligeledes ved manglende overholdelse af anvisningerne i betjeningsvejledningen. Kunden skal kunne påvise, at der er tale om materiale- eller fremstillingsfejl og ikke fejl som følge af ovenstående omstændigheder.

Garantien kan kun gøres gældende i garanti­perioden mod fremvisning af original kvittering. Gem derfor den originale kvittering. Garantiperioden forlænges ikke i tilfælde af reparation i henhold til garantien, den lovpligtige garanti eller pr. kulance. Dette gælder også for udskiftede og reparerede dele.

I tilfælde af klager er det muligt at kontakte nedenstående servicelinje eller kontakte os pr. e-mail. Ved garantisager vil vi efter eget skøn reparere varen uden beregning, ombytte varen eller refundere købsprisen. Der er ingen yderligere rettigheder under garantien. Dine lovmæssige rettigheder, herunder navnlig garantikrav over for sælger, indskrænkes ikke som følge af denne garanti.

IAN: 384890_2107

 Service Danmark
Tel.: 32 710005
E-Mail: deltasport@lidl.dk

Congratulazioni!

Avete acquistato un articolo di alta qualità. Consigliamo di familiarizzare con l'articolo prima di cominciare ad utilizzarlo.



Leggere attentamente le seguenti istruzioni d'uso.

Utilizzare l'articolo solo nel modo descritto e per gli ambiti di applicazione indicati. Conservare accuratamente queste istruzioni d'uso. In caso di trasferimento dell'articolo a terzi, consegnare tutti i documenti insieme all'articolo.

Contenuto della fornitura (fig. A)

- 2 x piattaforma (1)
- 8 x sacchetto imbottito (2)
- 1 x istruzioni d'uso

Dati tecnici

Misure piattaforma: ca. 60 x 45 x 2,5 cm

Misure sacchetto imbottito: ca. 10 x 10,3 cm



Data di produzione (mese/anno):
01/2022

CE Con la presente Delta-Sport Handelskontor GmbH dichiara che questo articolo è conforme ai seguenti requisiti di base e alle altre disposizioni vigenti:

2009/48/CE - Direttiva sulla sicurezza dei giocattoli

Uso conforme alla destinazione

L'articolo è un gioco per più giocatori.

Questo articolo è un giocattolo per l'uso privato per bambini dai 5 anni in su ed è stato concepito per l'uso privato.



Indicazioni di sicurezza

- Richiesto assemblaggio da parte di un adulto. Assicurarsi che l'articolo e tutti i pezzi o componenti siano consegnati al bambino solo a montaggio avvenuto.

- I bambini possono giocare con l'articolo solo sotto la sorveglianza degli adulti.
- Avvertenza. Tutti i materiali di imballaggio e di fissaggio non fanno parte del giocattolo e vanno rimossi per ragioni di sicurezza prima che l'articolo sia dato ai bambini per giocare.

Montaggio

1. Aprire l'articolo.
2. Applicare i piedini di supporto (1a) sul retro della piattaforma (fig. B).
3. Estrarre i sacchetti imbottiti (2) dai supporti (1b) nella piattaforma (fig. B).
4. Posizionare la piattaforma su una superficie piana.
5. Ruotare l'anello colorato (1c) nella rispettiva piattaforma in modo che le due metà della piattaforma non possano richiudersi (fig. C).
6. Cominciare il gioco.

Gioco

Un gioco consiste di tre set. Il giocatore che raggiunge per primo 21 punti ha vinto il set.

1. Alternarsi nel lancio del sacchetto imbottito (2) sulla piattaforma con il foro.
2. Se un sacchetto rimane sulla piattaforma si guadagna un punto.
3. Se un sacchetto finisce nel foro si guadagnano tre punti.

Nota: se un giocatore fa uscire dalla piattaforma un sacchetto imbottito con il lancio del proprio sacchetto, perde un punto.

Nota: un sacchetto imbottito che rimane sulla piattaforma può essere spinto nel foro con il lancio di un altro sacchetto.

Nota: i sacchetti imbottiti che si trovano sulla piattaforma ma toccano anche il pavimento non sono validi e vengono rimossi subito dalla piattaforma.

I manuali dedicati al gioco contengono regole, strategie e consigli.

Conservazione, pulizia

In caso di mancato utilizzo, riporre l'articolo a temperatura ambiente in un luogo asciutto e pulito. Pulire solo con acqua, quindi asciugare con un panno.
IMPORTANTE! Non utilizzare mai detergenti aggressivi.

Smaltimento

Smaltire l'articolo e i materiali dell'imballaggio in conformità con le direttive locali in vigore. I materiali di imballaggio, come ad esempio le pellicole, non devono essere alla portata dei bambini. Conservare i materiali di imballaggio in un luogo non raggiungibile per i bambini.



Smaltire i prodotti e gli imballaggi in modo ecologico.



Il codice di riciclaggio ha lo scopo di contrassegnare i diversi materiali al fine di introdurli nel ciclo di riutilizzo (recycling). Il codice è composto dal simbolo del riciclo, che dovrebbe rappresentare il ciclo del riutilizzo, e un numero che indica di che materiale si tratta.

Avvertenze sulla garanzia e sulla gestione dei servizi di assistenza

L'articolo è stato prodotto con la massima cura e sotto un continuo controllo. DELTA-SPORT HANDELSKONTOR GmbH concede ai clienti finali privati, su questo articolo, tre anni di garanzia dalla data di acquisto (termine di garanzia) sulla base delle seguenti disposizioni. La garanzia vale solo per i vizi di materiale e di lavorazione. La garanzia non si estende alle parti soggette ad un normale degradamento e che siano quindi da considerarsi come pezzi soggetti ad usura (ad es. le batterie) né ai pezzi fragili come ad es. interruttori, batterie ricaricabili oppure pezzi in vetro.

Dalla presente garanzia sono escluse le richieste legate a casi di utilizzo non conforme oppure di abuso dell'articolo, oppure di utilizzo avvenuto non nell'ambito delle condizioni previste oppure del campo di impiego previsto, oppure in caso di non osservanza delle direttive riportate nelle istruzioni d'uso, a meno che il cliente non dimostri che sussista un vizio di materiale o di lavorazione che non sia riconducibile ad una delle circostanze riportate sopra.

Le richieste di garanzia possono essere avanzate solo entro il relativo termine, su presentazione dello scontrino originale di acquisto. Si prega quindi di conservare lo scontrino originale. Il termine di garanzia non sarà prolungato a seguito di eventuali riparazioni effettuate sulla base della garanzia, della garanzia obbligatoria prevista per legge oppure di accondiscendenza. Ciò vale anche per le parti sostituite oppure riparate.

In caso di contestazione rivolgersi dapprima alla hotline di assistenza sotto indicata oppure mettersi in contatto con noi via e-mail. Laddove sussista un caso coperto dalla garanzia, l'articolo sarà - a nostra discrezione - da noi riparato gratuitamente, sostituito oppure sarà rimborsato il prezzo di acquisto. Non sussistono ulteriori diritti derivanti dalla garanzia. I vostri diritti giuridici, in particolare i diritti di garanzia obbligatoria prevista dalla legge nei confronti del relativo venditore, non sono limitati dalla presente garanzia.

IAN: 384890_2107

Assistenza Italia
Tel.: 02 36003201
E-Mail: deltasport@lidl.it

Szívvel gratulálunk!

Vásárlásával kiváló minőségű terméket választott. Használatba vétele előtt ismerkedjen meg a termékkel.

Figyelmesen olvassa el az alábbi használati útmutatót.

A terméket kizárólag az itt ismertetett módon, a rendeltetésének megfelelően használja. Gondosan őrizze meg a használati útmutatót. A termék továbbadásakor adja át az összes kapcsolódó dokumentumot is.

Csomag tartalma (A ábra)

- 2 x emelvény (1)
- 8 x babzsák (2)
- 1 x használati útmutató

Műszaki adatok

Emelvény mérete: kb. 60 x 45 x 2,5 cm

Babzsák mérete: kb. 10 x 10,3 cm

 Gyártási dátum (hónap/év):
01/2022

 A Delta-Sport Handelskontor GmbH kijelenti, hogy a termék megfelel az alábbi általános követelményeknek és az egyéb vonatkozó rendelkezéseknek:

2009/48/EK – Irányelv a játékok biztonságáról

Rendeltetészerű használat

A termék több játékos által játszható játék.

A termék 5 éven felüli gyermekek részére készült, beltéri, privát használatra terveztük.

Biztonsági utasítások

- Felölt szerelje össze. Ügyeljen arra, hogy az árucikket, annak összes alkotórészét csak összeszerelt állapotban adja a gyermek kezébe!
- A termékkel csak felnőtt felügyelet mellett játszhatnak a gyerekek.

- Figyelmeztetés. A csomagoló és rögzítő anyagok nem részei a játéknak. Biztonsági okokból ezeket mindig el kell távolítani, mielőtt a gyerekek a cikket megkapnák.

Felépítés

1. Nyissa ki a terméket.
2. Állítsa fel a lábakat (1a) az emelvény alsó felén (B ábra).
3. Vegye ki a babzsákok (2) az emelvényen levő tartókból (1b) (B ábra).
4. Az emelvényeket állítsa egyenes felületre.
5. Forgassa a színes karikát (1c) az adott emelvénybe úgy, hogy az emelvény két felét ne lehessen összehajítani (C ábra).
6. Kezdje meg a játékot.

Játék

Egy játék három játszából áll. A játszmat az nyeri, aki először 21 pontot szerez.

1. Felváltva dobjanak a babzsákkal (2) az emelvényen levő nyílásba.
2. Egy pont jár, ha a babzsák rajta maradt az emelvényen.
3. Három pontot ér, ha a babzsák belesik a nyílásba.

Megjegyzés: A pont elveszik, ha a babzsákokat a másik játékos dobása lelöki az emelvényről.

Megjegyzés: Az emelvényen maradt babzsákokat másik babzsákkal a nyílásba lehet lökni.

Megjegyzés: Érvénytelen, ha az emelvényen maradt babzsák lelóg és hozzáér a talajhoz, ilyenkor azt rögtön el kell venni.

A speciális szabályok, stratégia és ötletek megtalálhatók a szakirodalomban.

Tárolás, tisztítás

A terméket mindig száraz, tiszta és szobahőmérsékletű helyen tárolja, ha azt nem használja.

Csak vízzel tisztítsa, majd törölkendővel törölje szárazra.

FONTOS! Ne használjon éles tisztítóeszközt a tisztításhoz.

Tudnivalók a hulladékkezelésről

Az árucikket és a csomagolóanyagot az érvényes helyi előírásoknak megfelelően ártalmatlannítsa. A csomagolóanyagok, pl. nylonzacskók, nem kerülhetnek gyermekek kezébe. A csomagolóanyagot gyermekek számára hozzá nem férhető helyen tárolja.



A terméket és csomagolását környezetbarát módon selejtezze le.



Az újrahasznosító kód a különböző anyagokat jelöli, hogy azok nyersanyagként újrahasznosíthatók legyenek.

A kód az újrahasznosítás jelből - értsd: az újrahasznosítás körforgás jelölése - és egy számból áll, ami adott anyagot jelöl.

A garanciával és a szerviz lebonyolításával kapcsolatos útmutató

A termék nagy gondossággal és állandó ellenőrzés mellett készült. A DELTA-SPORT HANDELS-KONTOR GmbH privát végső felhasználóknak a vásárlás dátumától számított három év (garancia időtartama) garanciát ad erre a termékre a következő rendelkezések szerint. A garancia csak anyaghibára és feldolgozási hibára érvényes. A garancia nem terjed ki a szokásos felhasználásnak kitett, ezért kopó alkatrésznek tekintendő alkatrészekre (pl. elemek), valamint a törékeny alkatrészekre sem, például a kapcsolókra, az akkumulátorokra vagy az üvegből készült alkatrészekre.

Kizárásra kerül a garanciaigény, ha a terméket szakszerűtlenül vagy helytelenül, nem rendeltetésszerűen vagy nem az előírt használati körben használták, vagy figyelmen kívül hagyták a kezelési útmutató előírásait, kivéve, ha a végső felhasználó bizonyítja, hogy olyan anyag- vagy feldolgozási hiba áll fenn, amely nem a fent említett körülmények valamelyikéből ered.

A garanciaigény csak a garancia időtartamán belül, az eredeti pénztári bizonylat bemutatásával érvényesíthető. Ezért kérjük, őrizze meg az eredeti pénztári bizonylatot. A garancia, a törvényes garancia vagy a méltányosság alapján végzett esetleges javítások a garancia időtartamát nem hosszabbítják meg. Ez vonatkozik a kicserélt és javított alkatrészekre is.

Kérjük, hogy reklamáció esetén először az alábbi szervizvonalat hívja, vagy e-mailen keressen minket. Garanciális esetekben a terméket saját döntésünk alapján ingyenesen megjavítjuk, kicseréljük vagy megtérítjük a vételárat. A garanciából további jogok nem következnek.

A jelen garancia nem korlátozza az Ön törvényes jogait, különösen a mindenkori értékesítővel szembeni garanciaigényét.

IAN: 384890_2107

 Szerviz Magyarország
Tel.: 06800 21225
E-Mail: deltasport@lidl.hu

Čestitamo!

Z nakupom ste se odločili za visokokakovosten izdelek. Pred prvo uporabo se seznanite z izdelkom.



V ta namen natančno preberite naslednje navodilo za uporabo.

Izdelek uporabljajte, kot je opisano, in za navedena področja uporabe. To navodilo za uporabo skrbno hranite. Če boste izdelek predali tretjim osebam, zraven priložite vsa dokumentacijo.

Obseg dobave (slika A)

- 2 x platforma (1)
- 8 x vreča za metanje (2)
- 1 x navodilo za uporabo

Tehnični podatki

Mere platforme: pribl. 60 x 45 x 2,5 cm

Mere vreče za metanje: pribl. 10 x 10,3 cm



Datum izdelave (mesec/leto):
01/2022

CE Delta-Sport Handelskontor GmbH izjavlja, da je ta izdelek skladen z naslednjimi temeljnimi zahtevami in drugimi ustreznimi določbami:

2009/48/ES – Direktiva o varnosti igrač

Predvidena uporaba

Izdelek je igra za več igralcev.

Ta izdelek je igrača za otroke, starejše od 5 let, in je zasnovana za zasebno uporabo.



Varnostni napotki

- Sestaviti mora odrasla oseba. Pazite, da se izdelek in vsi sestavni deli oz. komponente otrokom predajo le v sestavljenem stanju.
- Otroci se lahko z izdelkom igrajo samo pod nadzorom odraslih.
- Opozorilo. Noben embalažni in pritrdilni material ni sestavni del igrače in ga je treba iz varnostnih razlogov vedno odstraniti, preden izdelek izročite otrokom.

Sestavljanje

1. Razprite izdelek.
2. Odprite noge (1a) na spodnji strani platforme (slika B).
3. Vzemite vreče za metanje (2) iz držal (1b) v platformi (slika B).
4. Postavite platformi na ravno površino.
5. Barvni obroč (1c) obrnite tako v vsaki platformi, da se polovici platforme ne moreta več zapreti (slika C).
6. Začnite z igro.

Igra

Igra je sestavljena iz treh nizov. Igralec, ki prvi doseže 21 točk, je dobil niz.

1. Izmenično mečite vreče za metanje (2) na platformo z luknjo.
2. Če vreča za metanje obleži na platformi, dobite eno točko.
3. Če vreča za metanje pade v luknjo, dobite tri točke.

Napotek: Če igralec z vrečo za metanje zbije drugo vrečo za metanje s platforme, izgubi eno točko.

Napotek: Vrečo za metanje, ki leži na platformi, je z drugo vrečo za metanje mogoče potisniti v luknjo.

Napotek: Vreče za metanje, ki ležijo na platformi, vendar se dotikajo tal, ne veljajo in jih je treba takoj odstraniti s platforme.

Posebna pravila, strategije in namige najdete v strokovni literaturi.

Skladiščenje, čiščenje

Če izdelka ne uporabljate, ga shranite na suho, čisto mesto pri sobni temperaturi.

Čistite le z vodo in nato do suhega obrišite s krpo za čiščenje.

POMEMBNO! Nikoli ne čistite z ostrimi pripomočki za čiščenje.

Napotki za odlaganje v smeti

Izdelek in embalažne materiale zavržite v skladu z aktualnimi lokalnimi predpisi. Embalažni materiali, npr. folijske vrečke, ne sodijo v roke otrok. Embalažni material shranite otrokom nedosegljivo.



Izdelke in embalažo odstranite okolju prijazno.



Koda za recikliranje označuje različne materiale za vračanje v reciklirni krog.

Vsebuje simbol za recikliranje, ki označuje reciklirni krog, in številko, ki označuje material.

Napotki za garancijo in izvajanje servisne storitve

Izdelek je bil izdelan z veliko skrbnostjo in pod stalno kontrolo. DELTA-SPORT HANDELSKONTOR GmbH zasebnim končnim kupcem od datuma nakupa (garancijskega obdobja) v skladu z naslednjimi določbami odobri triletno garancijo na to postavko. Garancija velja samo za napake v materialu in obdelavi. Garancija ne velja za dele, ki so podvrženi običajni obrabi in jih je zato treba šteti za obrabljive dele (npr. baterije), in za lomljive dele, kot so npr. stikala, akumulatorji ali deli iz stekla.

Zahtevki iz te garancije so izključeni, če je bil izdelek uporabljen nepravilno ali pretirano ali če ni bil uporabljen v okviru predvidenega namena ali predvidenega obsega uporabe ali če niso bile upoštevane specifikacije v navodilih za uporabo, razen če končni kupec lahko dokaže, da gre za napako v materialu ali izdelavi, ki ne temelji na eni od zgoraj navedenih okoliščin.

Garancijski zahtevki se lahko uveljavljajo le v garancijskem roku ob predložitvi originalnega računa. Zato originalni račun shranite. Garancijski čas se zaradi morebitnih popravil na podlagi garancije, zakonskega jamstva ali kulance ne podaljša. To velja tudi za zamenjane in popravljene dele.

Pri morebitnih reklamacijah se najprej obrnite na spodaj navedeno servisno številko za nujne primere ali stopite z nami v stik po elektronski pošti. Če obstaja garancijski primer, vam bomo izdelek po naši izbiri brezplačno popravili, zamenjali ali pa vam bomo povrnili kupnino. Druge pravice iz garancije ne obstajajo. Ta garancija ne omejuje vaših zakonskih pravic, še posebej garancijskih zahtevkov do prodajalca.

IAN: 384890_2107

SI Servis Slovenija

Tel.: 080080917

E-Mail: deltasport@lidl.si



Garancijski list

1. S tem garancijskim listom DELTA-SPORT HANDELSKONTOR GmbH jamčimo, da bo izdelek v garancijskem roku ob normalni in pravilni uporabi brezhibno deloval in se zavezuje, da bomo ob izpolnjenih spodaj navedenih pogojih odpravili morebitne pomanjkljivosti in okvare zaradi napak v materialu ali izdelavi oziroma po svoji presoji izdelek zamenjali ali vrnilni kupnino.
2. Garancija je veljavna na ozemlju Republike Slovenije.
3. Garancijski rok za proizvod je 3 leta od datuma izročitve blaga. Datum izročitve blaga je razviden iz računa.
4. Kupec je dolžan okvaro javiti pooblaščenemu servisu oziroma se informirati o nadaljnjih postopkih na zgoraj navedeni telefonski številki. Svetujemo vam, da pred tem natančno preberete navodila o sestavi in uporabi izdelka.
5. Kupec je dolžan pooblaščenemu servisu predložiti garancijski list in račun, kot potrdilo in dokazilo o nakupu ter dnevu izročitve blaga.
6. V primeru, da proizvod popravilja nepooblaščenemu servisu ali oseba, kupec ne more uveljavljati zahtevkov iz te garancije.
7. Vzroki za okvaro oziroma nedelovanje izdelka morajo biti lastnosti stvari same in ne vzroki, ki so zunaj proizvodjalčeve oziroma prodajalčeve sfere. Kupec ne more uveljavljati zahtevkov iz te garancije, če se ni držal priloženih navodil za sestavo in uporabo izdelka ali če je izdelek kakorkoli spremenjen ali nepravilno vzdrževan.
8. Jamčimo servis in rezervne dele še 3 leta po preteku garancijskega roka.
9. Obrabni deli oz. potrošni material so izvzeti iz garancije.
10. Vsi potrebni podatki za uveljavljanje garancije se nahajajo na dveh ločenih dokumentih (garancijski list, račun).
11. Ta garancija proizvajalca ne izključuje pravic potrošnika, ki izhajajo iz odgovornosti prodajalca za napake na blagu.

Prodajalec: Lidl Slovenija d.o.o. k.d.,

Pod lipami 1, SI-1218 Komenda



DELTA-SPORT HANDELSKONTOR GMBH

Wragekamp 6 • DE-22397 Hamburg
GERMANY



01/2022

Delta-Sport-Nr.: OS-10371

12.23.2021 / PM 2:37

IAN 384890_2107

