



TEXTIL-SCHUHREGAL FABRIC SHOE RACK ARMOIRE À CHAUSSURES EN TEXTILE

DE AT CH

TEXTIL-SCHUHREGAL

Aufbauanleitung

FR BE

**ARMOIRE À CHAUSSURES
EN TEXTILE**

Notice de montage

PL

**PTEKSTYLNÝ REGAŁ NA
OBUWIE**

Instrukcja montażu

SK

TEXTILNÝ REGÁL NA TOPÁNKY

Montážny návod

GB IE

FABRIC SHOE RACK

Assembly instructions

NL BE

TEXTIEL SCHOENENREK

Montagehandleiding

CZ

TEXTILNÍ REGÁL NA BOTY

Návod k sestavení

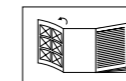

DE AT CH

Klappen Sie vor dem Lesen die Seite mit den Abbildungen aus und machen Sie sich anschließend mit allen Funktionen des Artikels vertraut.

GB IE

Before reading, fold out the illustration page and get to know all of the functions of your unit.

FR BE

Dépliez la page avec les illustrations avant la lecture et informez-vous ensuite au sujet des fonctions de l'appareil.

NL BE

Klap voor het lezen de pagina met de afbeeldingen open en maak u vervolgens vertrouwd met alle functies van het apparaat.

PL

Przed przeczytaniem należy rozłożyć bok z ilustracjami a następnie zapoznać się ze wszystkimi funkcjami urządzenia.

CZ

Před čtením si nejdříve vyklopte stránku s obrázky a seznámte se se všemi funkcemi přístroje.

SK

Skôr než začnete návod čítať, si ho otvorte na strane s obrázkami a oboznámte sa so všetkými funkciami prístroja.

DE/AT/CH	Aufbau- und Sicherheitshinweise	Seite	6
GB/IE	Assembly and safety information	Page	8
FR/BE	Consignes de montage et de sécurité	Page	10
NL/BE	Montage- en veiligheidstips	Pagina	13
PL	Wskazówki dot. montażu i bezpieczeństwa	Strona	15
CZ	Pokyny k sestavení a bezpečnosti	Stránky	17
SK	Pokyny pre montáž a bezpečnosť	Stranu	19

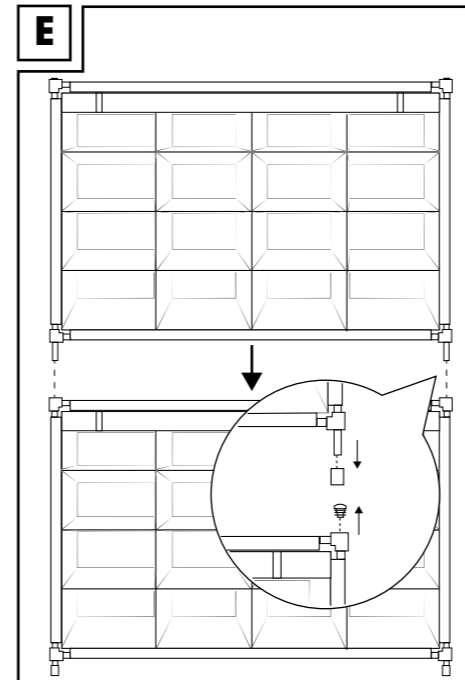
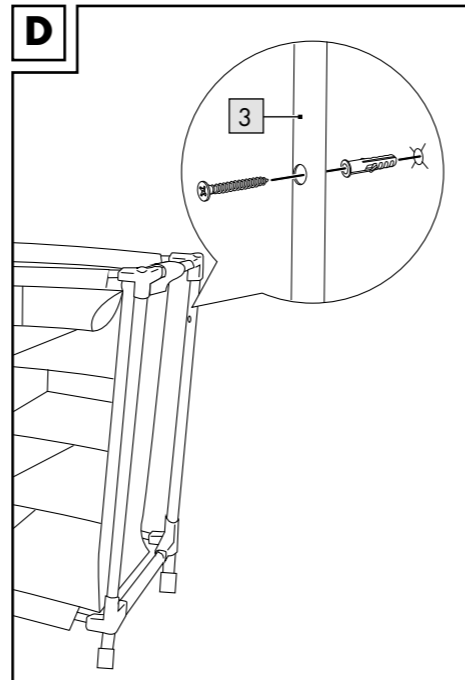
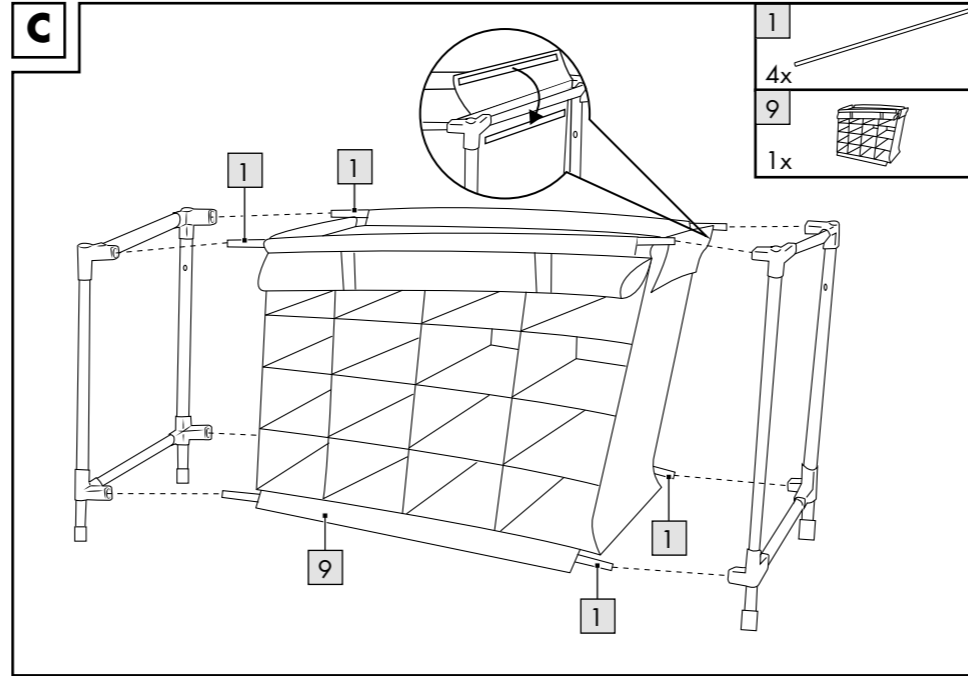
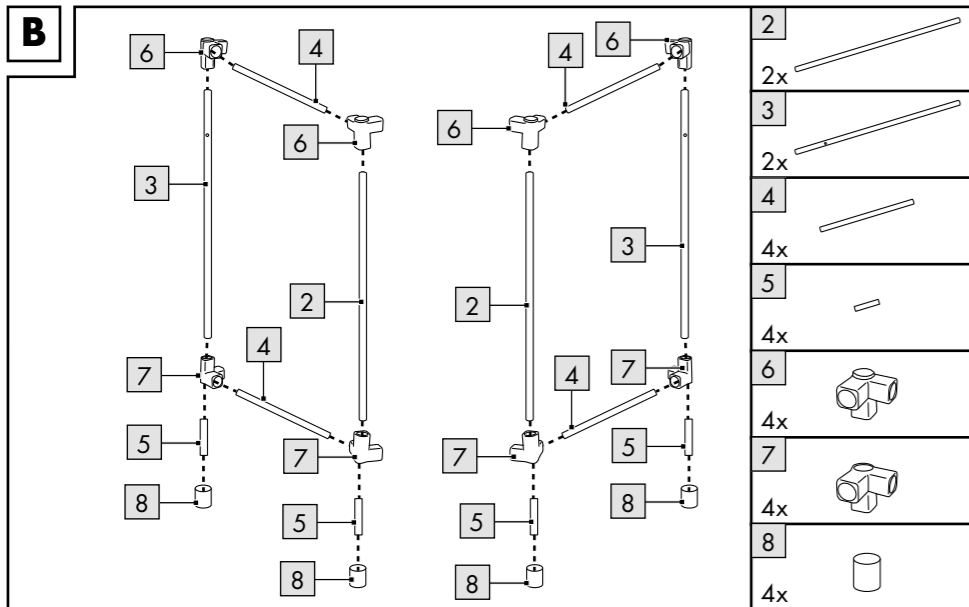
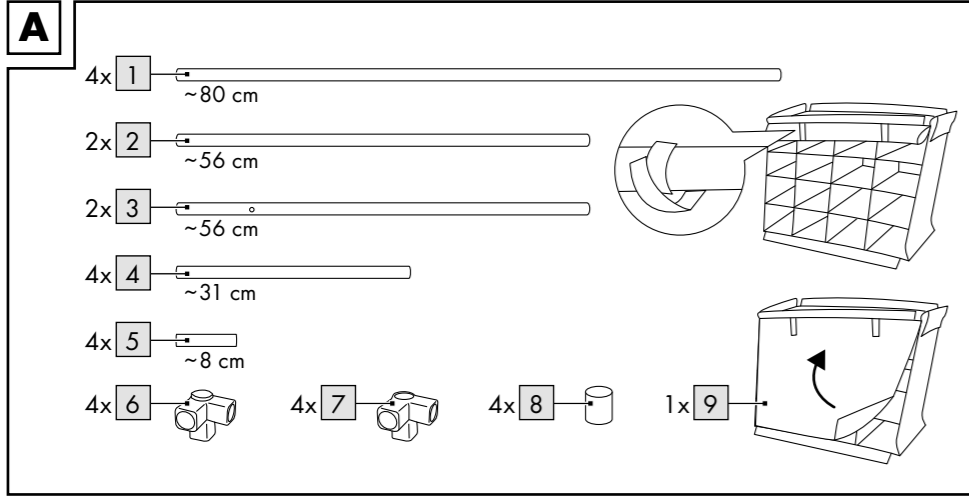
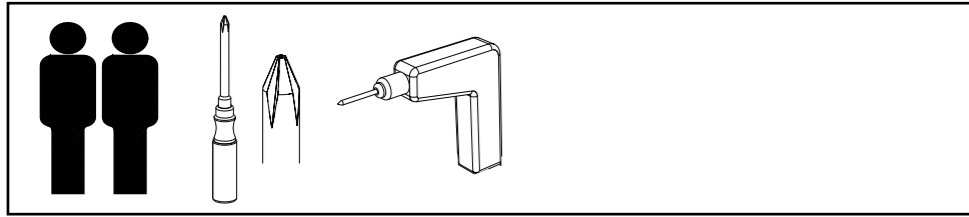

DE AT CH

**WICHTIG, FÜR SPÄTERE BEZUGNAHME
AUFBEWAHREN: SORGFÄLTIG LESEN!**

GB IE

**IMPORTANT: RETAIN FOR LATER
REFERENCE; PLEASE READ CAREFULLY!**

FR BE

**IMPORTANT. LIRE ATTENTIVEMENT !
A CONSERVER POUR RÉFÉRENCE
ULTÉRIEURE.**

NL BE

**BELANGRIJK, BEWAREN OM LATER TE
KUNNEN NASLAAN; ZORGVULDIG
LEZEN!**

PL

**WAŻNE, PRZECHOWYWAĆ W CELU
PÓŹNIEJSZEGO SKORZYSTANIA:
PRZECZYTAĆ UWAŻNIE!**

CZ

**DŮLEŽITÉ, USCHOVEJTE PRO POZDĚJŠÍ
ZHLÉDNUTÍ: ČTĚTE PEČLIVĚ!**

SK

**DÔLEŽITÉ, USCHOVAJTE KVÔLI NESKOR-
ŠIEMU POUŽITIU: POZORNE PREČÍTAJTE!**

Herzlichen Glückwunsch!

Mit Ihrem Kauf haben Sie sich für einen hochwertigen Artikel entschieden. Machen Sie sich vor der ersten Verwendung mit dem Artikel vertraut.



Lesen Sie hierzu aufmerksam die nachfolgende Aufbauanleitung und die Sicherheitshinweise.

Benutzen Sie den Artikel nur wie beschrieben und für die angegebenen Einsatzbereiche. Bewahren Sie diese Aufbauanleitung gut auf. Händigen Sie alle Unterlagen bei Weitergabe des Artikels an Dritte ebenfalls mit aus.

Lieferumfang (Abb. A)

1 x Textil-Schuhregal, zerlegt

1 x Aufbauanleitung

Technische Daten

Maße: ca. 84 x 66 x 35 cm (B x H x T)

Material: 100 % Polyester



Maximale Belastung je Ablagefach:

1 kg



Herstellungsdatum (Monat/Jahr):

10/2019

Bestimmungsgemäße

Verwendung

Der Artikel ist für den Gebrauch im Innenbereich konzipiert. Der Artikel ist nicht für den gewerblichen Gebrauch bestimmt.

Sicherheitshinweise



Lebensgefahr!

- Lassen Sie Kinder niemals unbeaufsichtigt mit dem Verpackungsmaterial. Es besteht Ersticken-gefahr.

⚠ Verletzungsgefahr!

- Achten Sie vor der Benutzung des Artikels auf die richtige Stabilität.
- Stellen Sie den Artikel auf einen ebenen Untergrund.
- Der Artikel darf nur unter Aufsicht von Erwachsenen und nicht als Spielzeug verwendet werden.
- Prüfen Sie den Artikel vor jedem Gebrauch auf Beschädigungen oder Abnutzungen.
- Stellen Sie sicher, dass der Artikel sachgerecht und gemäß dieser Aufbauanleitung montiert wird. Eine nicht korrekt durchgeführte Montage kann zu Verletzungen führen sowie die Sicherheit und Funktion beeinträchtigen.
- Überprüfen Sie, ob die Wand für eine Wandmontage des Artikels geeignet ist. Ungeeignete Wanduntergründe können zu Verletzungen führen.

Montage

Wichtig: Die Montage des Artikels sollte mit mindestens zwei Personen durchgeführt werden.

Für die Wandmontage des Artikels benötigen Sie die folgenden, nicht im Lieferumfang enthaltenen Werkzeuge: Kreuzschlitz-Schraubendreher und eine geeignete Bohrmaschine.

1. Montieren Sie den Artikel, wie in den Abbildungen B - C gezeigt, auf einem ebenen Untergrund.

Hinweis: Sie können die geöffnete und aufgerollte Front mit Hilfe der beiden Klettverschlüsse gegen das Herabfallen fixieren.

2. Für einen optimalen Stand muss der Artikel mit geeignetem Montagematerial (nicht im Lieferumfang enthalten) an der Wand montiert werden. Bohren Sie auf Höhe der Löcher in den Stangen (3) Löcher in die Wand und fixieren Sie den Artikel an der Wand (Abb. D).

Hinweis: Erkundigen Sie sich im Fachhandel über zu verwendende Montagematerialien (Dübel und Schrauben) für Ihr Mauerwerk.

Hinweis: Legen Sie keine Gegenstände auf den Artikel.

Artikel stapeln

Sie können zwei Artikel übereinander stapeln, wie in Abbildung E gezeigt.

1. Bauen Sie beide Artikel auf.
2. Entfernen Sie die Abdeckkappen von den Eckstücken (6) an einem Artikel und die Fußkappen (8) am anderen Artikel.
3. Stecken Sie den Artikel ohne Fußkappen in die Eckstücke des anderen Artikel.

Wichtig! Stapeln Sie maximal zwei Artikel übereinander.

Lagerung, Reinigung

Lagern Sie den Artikel bei Nichtbenutzung immer trocken und sauber bei Raumtemperatur.

Nur mit Wasser reinigen und anschließend mit einem Reinigungstuch trockenwischen.

WICHTIG! Nie mit scharfen Reinigungsmitteln reinigen.



Hinweise zur Entsorgung

Entsorgen Sie den Artikel und die Verpackungsmaterialien entsprechend aktueller örtlicher Vorschriften. Verpackungsmaterialien, wie z. B. Folienbeutel, gehören nicht in Kinderhände. Bewahren Sie das Verpackungsmaterial für Kinder unerreikbaar auf.



Entsorgen Sie den Artikel und die Verpackung umweltschonend.



Der Recycling-Code dient der Kennzeichnung verschiedener Materialien zur Rückführung in den Wiederverwertungskreislauf (Recycling).

Der Code besteht aus dem Recyclingsymbol – das den Verwertungskreislauf widerspiegeln soll – und einer Nummer, die das Material kennzeichnet.

Hinweise zur Garantie und Serviceabwicklung

Der Artikel wurde mit großer Sorgfalt und unter ständiger Kontrolle produziert. Sie erhalten auf diesen Artikel drei Jahre Garantie ab Kaufdatum. Bitte bewahren Sie den Kassenbon auf. Die Garantie gilt nur für Material- und Fabrikationsfehler und entfällt bei missbräuchlicher oder unsachgemäßer Behandlung. Ihre gesetzlichen Rechte, insbesondere die Gewährleistungsrechte, werden durch diese Garantie nicht eingeschränkt. Bei etwaigen Beanstandungen wenden Sie sich bitte an die unten stehende Service-Hotline oder setzen Sie sich per E-Mail mit uns in Verbindung. Unsere Servicemitarbeiter werden das weitere Vorgehen schnellstmöglich mit Ihnen abstimmen. Wir werden Sie in jedem Fall persönlich beraten.

Die Garantiezeit wird durch etwaige Reparaturen aufgrund der Garantie, gesetzlicher Gewährleistung oder Kulanz nicht verlängert. Dies gilt auch für ersetzte und reparierte Teile.

Nach Ablauf der Garantie anfallende Reparaturen sind kostenpflichtig.

IAN: 312168_1904

DE Service Deutschland
Tel.: 0800-5435111
E-Mail: deltasport@lidl.de

AT Service Österreich
Tel.: 0820 201 222
(0,15 EUR/Min.)
E-Mail: deltasport@lidl.at

CH Service Schweiz
Tel.: 0842 665566
(0,08 CHF/Min.,
Mobilfunk max. 0,40 CHF/Min.)
E-Mail: deltasport@lidl.ch

Congratulations!

You have chosen to purchase a high-quality product. Familiarise yourself with the product before using it for the first time.

 **Read the following assembly instructions and the safety information carefully.**

Use the product only as described and only for the given areas of application. Store these assembly instructions carefully. When passing the product on to third parties, please also hand over all accompanying documents.

Scope of delivery (fig. A)

- 1 x fabric shoe rack, unassembled
- 1 x assembly instructions

Technical data

Dimensions: approx. 84 x 66 x 35cm (w x h x d)

Material: 100% polyester



Maximum load per storage compartment:
1 kg



Date of manufacture (month/year):
10/2019

Intended use

The product is designed for use indoors. The product is not intended for commercial use.

Safety instructions

Danger to life!

- Never leave children unsupervised with the packaging material. Risk of suffocation.

Risk of injury!

- Before using the product check for correct stability.
- Position the product on an even surface.
- The product may only be used under adult supervision and not as a toy.
- Check the product for damage and wear before each use.

- Make sure that the product is assembled correctly and in accordance with these assembly instructions. If assembly is not performed correctly this can lead to injuries and may also compromise safety and function.
- Ensure that the wall used for wall assembly of the product is a suitable one. Unsuitable wall surfaces can lead to injury/damage.

Assembly

Important: The product should be assembled by at least two people.

To assemble the product you need the following tools, which are not included in delivery: Phillips screwdriver and a suitable drill.

1. Assemble the product as shown in figs. B-C, on a flat and even surface.

Note: You can fasten the open and rolled-up front with the aid of the two hook-and-loop fasteners to protect it against falling down.

2. For optimal stability the product must be mounted on a wall using appropriate assembly materials (not included in delivery). Drill holes into the wall at the level of the holes in the rods (3) and attach the product to the wall (fig. D).

Note: Consult your retailer regarding what assembly materials (dowels and screws) to use for your masonry.

Note: Do not place any objects on the product.

Stacking the product

You can stack two shoe racks one over the other, as shown in fig. E.

1. Assemble both shoe racks.
2. Remove the cover caps from the corner pieces (6) on one of the shoe racks and the foot caps (8) on the other one.
3. Insert the shoe rack without foot caps into the corner piece of the other one.

Important! Stack no more than two shoe racks on top of each other.

Storage, cleaning

When not in use, always store the product clean and dry at room temperature.

Clean only with water and wipe dry afterwards with a cloth.

IMPORTANT! Never clean the product with harsh cleaning agents.



Disposal

Dispose of the article and the packaging materials in accordance with current local regulations. Packaging materials such as foil bags are not suitable to be given to children. Keep the packaging materials out of the reach of children.



Dispose of the products and the packaging in an environmentally friendly manner.



The recycling code is used to identify various materials for recycling. The code consists of the recycling symbol – which is meant to reflect the recycling cycle – and a number which identifies the material.

Notes on the guarantee and service handling

The product was produced with great care and under constant supervision. You receive a three-year warranty for this product from the date of purchase. Please retain your receipt.

The warranty applies only to material and workmanship and does not apply to misuse or improper handling. Your statutory rights, especially the warranty rights, are not affected by this warranty. With regard to complaints, please contact the following service hotline or contact us by e-mail. Our service employees will advise as to the subsequent procedure as quickly as possible. We will be personally available to discuss the situation with you.

Any repairs under the warranty, statutory guarantees or through goodwill do not extend the warranty period. This also applies to replaced and repaired parts.

Repairs after the warranty are subject to a charge.

IAN: 312168_1904

GB Service Great Britain
Tel.: 0800 404 7657
E-Mail: deltasport@lidl.co.uk

IE Service Ireland
Tel.: 1890 930 034
(0,08 EUR/Min., (peak))
(0,06 EUR/Min., (off peak))
E-Mail: deltasport@lidl.ie

Félicitations !

Vous venez d'acquérir un article de grande qualité. Avant la première utilisation, familiarisez-vous avec l'article.



Pour cela, veuillez lire attentivement la notice de montage suivante et les consignes de sécurité.

Utilisez l'article uniquement comme indiqué et pour les domaines d'utilisation mentionnés. Conservez cette notice de montage. Si vous cédez l'article à un tiers, veuillez à lui remettre l'ensemble de la documentation.

Contenu de la livraison (fig. A)

1 x armoire à chaussures en tissu, démontée
1 x notice de montage

Données techniques

Dimensions : env. 84 x 66 x 35 cm (l x H x P)

Composition : 100 % polyester



Charge maximale par compartiment : 1 kg



Date de fabrication (mois/année) :
10/2019

Utilisation conforme

L'article est conçu pour une utilisation en intérieur. L'article n'est pas destiné à un usage commercial.

Consignes de sécurité

Danger de mort !

- Ne laissez jamais des enfants manipuler le matériau d'emballage sans surveillance. Risque d'étouffement.

Risque de blessure !

- Avant d'utiliser l'article, assurez-vous qu'il est stable.
- Placez l'article sur une surface plane.
- L'article ne peut être utilisé que sous la surveillance d'un adulte et non comme un jouet.
- Avant chaque utilisation, vérifiez que l'article ne montre aucun signe de dégradation ou d'usure.

- Assurez-vous que l'article soit monté de manière appropriée et en suivant ce manuel de montage. Un montage mal réalisé peut être la cause de blessures et nuire à la sécurité et aux fonctions de l'article.
- Veuillez vérifier que votre mur est adapté pour un montage mural de l'article. Un substrat mural non adapté peut être la cause de blessures.

Montage

Important : Le montage de l'article doit être réalisé par au moins deux personnes.

Pour le montage de l'article au mur, vous avez besoin des outils suivants, non inclus avec l'article : Un tournevis cruciforme et une perceuse adaptée.

1. Assemblez l'article sur une surface plane comme indiqué sur les figures B - C.

Remarque : Vous pouvez maintenir l'avant ouvert et enroulé à l'aide des deux fermetures autoagrippantes pour éviter qu'il ne retombe.

2. Pour une tenue optimale, l'article doit être monté sur le mur avec un matériel de montage approprié (non inclus avec l'article). Au même niveau que les trous dans les barres (3), percez des trous dans le mur et fixez l'article sur le mur (fig. D).

Remarque : Renseignez-vous dans un magasin de bricolage pour ce qui est du matériel de montage à utiliser (chevilles et vis) sur votre mur.

Remarque : Ne placez aucun objet sur l'article.

Assembler plusieurs articles

Vous pouvez assembler deux articles l'un sur l'autre, comme indiqué sur la figure E.

1. Montez les deux articles.
2. Retirez les dessus de protection des pièces d'angle (6) d'un article et les protections au niveau des pieds (8) de l'autre article.
3. Assemblez l'article sans protection au niveau des pieds dans les pièces d'angle de l'autre article.

Important ! N'assemblez au maximum que deux articles l'un sur l'autre.

Stockage, nettoyage

Lorsque vous n'utilisez pas l'article, rangez-le toujours dans un endroit sec et propre à une température ambiante.

Nettoyez uniquement avec de l'eau puis essuyez avec un chiffon de nettoyage.

IMPORTANT ! Ne jamais laver avec des produits de nettoyage agressifs.



Mise au rebut

Éliminez l'article et le matériel d'emballage conformément aux directives locales en vigueur.

Le matériel d'emballage tel que les sachets en plastique par exemple ne doivent pas arriver dans les mains des enfants. Conservez le matériel d'emballage hors de portée des enfants.



Ce produit est recyclable. Il est soumis à la responsabilité élargie du fabricant et est collecté séparément.



Éliminez les produits et les emballages dans le respect de l'environnement.



Le code de recyclage est utilisé pour identifier les différents matériaux pour le retour dans le circuit de recyclage. Le code se compose du symbole de recyclage, qui doit correspondre au circuit de recyclage, et d'un numéro identifiant le matériau.

Indications concernant la garantie et le service après-vente

Le produit a été fabriqué avec le plus grand soin et sous un contrôle permanent. Vous avez sur ce produit une garantie de trois ans à partir de la date d'achat. Conservez le ticket de caisse. La garantie est uniquement valable pour les défauts de matériaux et de fabrication, elle perd sa validité en cas de maniement incorrect ou non conforme.

Vos droits légaux, tout particulièrement les droits relatifs à la garantie, ne sont pas limités par cette garantie. En cas d'éventuelles réclamations, veuillez vous adresser à la hotline de garantie indiquée ci-dessous ou nous contacter par e-mail. Nos employés du service client vous indiqueront la marche à suivre le plus rapidement possible. Nous vous renseignerons personnellement dans tous les cas. La période de garantie n'est pas prolongée par d'éventuelles réparations sous la garantie, les garanties implicites ou le remboursement. Ceci s'applique également aux pièces remplacées et réparées. Les réparations nécessaires sont à la charge de l'acheteur à la fin de la période de garantie.

Article L217-16 du Code de la consommation

Lorsque l'acheteur demande au vendeur, pendant le cours de la garantie commerciale qui lui a été consentie lors de l'acquisition ou de la réparation d'un bien meuble, une remise en état couverte par la garantie, toute période d'immobilisation d'au moins sept jours vient s'ajouter à la durée de la garantie qui restait à courir.

Cette période court à compter de la demande d'intervention de l'acheteur ou de la mise à disposition pour réparation du bien en cause, si cette mise à disposition est postérieure à la demande d'intervention. Indépendamment de la garantie commerciale souscrite, le vendeur reste tenu des défauts de conformité du bien et des vices rédhibitoires dans les conditions prévues aux articles L217-4 à L217-13 du Code de la consommation et aux articles 1641 à 1648 et 2232 du Code Civil.

Article L217-4 du Code de la consommation

Le vendeur livre un bien conforme au contrat et répond des défauts de conformité existant lors de la délivrance.

Il répond également des défauts de conformité résultant de l'emballage, des instructions de montage ou de l'installation lorsque celle-ci a été mise à sa charge par le contrat ou a été réalisée sous sa responsabilité.

Article L217-5 du Code de la consommation

Le bien est conforme au contrat :

1° S'il est propre à l'usage habituellement attendu d'un bien semblable et, le cas échéant :

- s'il correspond à la description donnée par le vendeur et possède les qualités que celui-ci a présentées à l'acheteur sous forme d'échantillon ou de modèle ;
- s'il présente les qualités qu'un acheteur peut légitimement attendre eu égard aux déclarations publiques faites par le vendeur, par le producteur ou par son représentant, notamment dans la publicité ou l'étiquetage ;

2° Ou s'il présente les caractéristiques définies d'un commun accord par les parties ou être propre à tout usage spécial recherché par l'acheteur, porté à la connaissance du vendeur et que ce dernier a accepté.

Article L217-12 du Code de la consommation

L'action résultant du défaut de conformité se prescrit par deux ans à compter de la délivrance du bien.

Article 1641 du Code civil

Le vendeur est tenu de la garantie à raison des défauts cachés de la chose vendue qui la rendent impropre à l'usage auquel on la destine, ou qui diminuent tellement cet usage que l'acheteur ne l'aurait pas acquise, ou n'en aurait donné qu'un moindre prix, s'il les avait connus.

Article 1648 1er alinéa du Code civil

L'action résultant des vices rédhibitoires doit être intentée par l'acquéreur dans un délai de deux ans à compter de la découverte du vice.

Les pièces détachées indispensables à l'utilisation du produit sont disponibles pendant la durée de la garantie du produit.

IAN : 312168_1904

FR Service France

Tel. : 0800 919270

E-Mail : deltasport@lidl.fr

BE Service Belgique

Tel. : 070 270 171 (0,15 EUR/Min.)

E-Mail : deltasport@lidl.be

Gefeliciteerd!

Met uw aankoop hebt u voor een hoogwaardig artikel gekozen. Zorg ervoor dat u voor het eerste gebruik met het artikel vertrouwd raakt.

 **Lees hiervoor de volgende montagehandleiding en de veiligheidstips zorgvuldig door.**

Gebruik het artikel alleen zoals omschreven en voor het aangegeven doel. Bewaar deze montagehandleiding goed. Geef alle documenten mee als u het artikel aan iemand anders geeft.

In het leveringspakket inbegrepen (afb. A)

1 x textiel schoenenrek, gedemonteerd
1 x montagehandleiding

Technische gegevens

Afmetingen: ca. 84 x 66 x 35 cm (b x h x d)

Materiaal: 100 % polyester



Maximale belasting per aflegvak: 1 kg



Productiedatum (maand/jaar): 10/2019

Voorgeschreven gebruik

Het artikel is ontworpen voor gebruik binnenshuis. Het artikel is niet bestemd voor commercieel gebruik.

Veiligheidsinstructies

Levensgevaar!

- Laat kinderen nooit zonder toezicht met het verpakkingsmateriaal. Er bestaat verstikkingsgevaar.

Gevaar voor blessures!

- Let vóór het gebruik van het artikel op de juiste stabiliteit.
- Zet het artikel op een vlakke ondergrond.
- Het artikel mag alleen onder toezicht van volwassenen en mag niet als speelgoed gebruikt worden.
- Controleer het artikel telkens vóór gebruik op beschadigingen of slijtageverschijnselen.

- Vergewis u ervan dat het artikel vakkundig en in overeenstemming met deze montagehandleiding gemonteerd wordt. Een niet correct uitgevoerde montage kan tot blessures leiden en de veiligheid en functie in negatieve zin beïnvloeden.
- Controleer, of de wand voor een wandmontage van het artikel geschikt is. Een ongeschikte ondergrond van de wand kan tot blessures leiden.

Montage

Belangrijk: De montage van het artikel dient door minstens twee personen uitgevoerd te worden.

Voor de wandmontage van het artikel hebt u het volgende, niet in het leveringspakket inbegrepen gereedschap nodig: Kruiskopschroevendraaier en een geschikte boormachine.

1. Monteer het artikel, zoals in de afbeeldingen B - C getoond, op een vlakke ondergrond.

Opmerking: U kunt het geopende en opgerolde front met behulp van de beide klittenbandsluitingen tegen het neervallen vastzetten.

2. Voor een optimale stand moet het artikel met geschikt (niet in het leveringspakket inbegrepen) montage materiaal aan de wand gemonteerd worden. Boor ter hoogte van de gaten in de stangen (3) gaten in de wand en bevestig het artikel aan de wand (afb. D).

Opmerking: Informeer u in de vakhandel over te gebruiken montage materialen (pluggen en schroeven) voor uw muur.

Opmerking: Leg geen voorwerpen op het artikel.

Artikel stapelen

U kunt twee artikelen op elkaar stapelen, zoals in afbeelding E getoond.

1. Monteer beide artikelen.
2. Verwijder de afdekkappen van de hoekstukken (6) aan een artikel en de pootdoppen (8) aan het andere artikel.
3. Steek het artikel zonder pootdoppen in de hoekstukken van het andere artikel.

Belangrijk! Stapel maximaal twee artikelen op elkaar.

Opslag, reiniging

Bewaar het artikel wanneer u dit niet gebruikt altijd droog en schoon op kamertemperatuur. Reinig alleen met water en veeg vervolgens droog met een schoonmaakdoek.
BELANGRIJK! Reinig nooit met agressieve reinigingsmiddelen.



Afvalverwerking

Voer het artikel en verpakkingsmaterialen in overeenstemming met actuele lokale voorschriften af. Verpakkingsmaterialen, zoals bv. foliezakjes, horen niet thuis in kinderhanden. Berg het verpakkingsmateriaal buiten het bereik van kinderen op.



Voer de producten en verpakkingen op milieuvriendelijke wijze af.



De recyclingcode dient om verschillende materialen te kenmerken ten behoeve van hergebruik via het recyclingproces. De code bestaat uit het recyclingsymbool, dat het recyclingproces weerspiegelt, en een getal dat het materiaal identificeert.

Opmerkingen over garantie en serviceafhandeling

Het product is geproduceerd met grote zorg en onder voortdurende controle. U ontvangt een garantie van drie jaar op dit product, vanaf de datum van aankoop.

Bewaar alstublieft uw aankoopbewijs. De garantie geldt alleen voor materiaal- en fabricagefouten en vervalt bij foutief of oneigenlijk gebruik. Uw wettelijke rechten, met name het garantierecht, worden niet beïnvloed door deze garantie.

In geval van reclamaties dient u zich aan de beneden genoemde service-hotline te wenden of zich per e-mail met ons in verbinding te zetten.

Onze servicemedewerkers zullen de verdere handelswijze zo snel mogelijk met u afspreek.

Wij zullen u in ieder geval persoonlijk te woord staan. De garantieperiode wordt na eventuele reparaties en op basis van de garantie, wettelijke garantie of coulance niet verlengd. Dit geldt ook voor vervangen en gerepareerde delen.

Na afloop van de garantieperiode dienen eventuele reparaties te worden betaald.

IAN: 312168_1904

BE Service België

Tel.: 070 270 171 (0,15 EUR/Min.)

E-Mail: deltasport@lidl.be

NL Service Nederland

Tel.: 0900 0400223 (0,10 EUR/Min.)

E-Mail: deltasport@lidl.nl

Gratulujemy!

Decydując się na ten produkt, otrzymują Państwo towar wysokiej jakości. Należy zapoznać się z produktem przed jego pierwszym użyciem.

Należy uważnie przeczytać następującą instrukcję montażu i wskazówki bezpieczeństwa.

Produkt ten należy użytkować wyłącznie w opisany sposób oraz zgodnie ze wskazanym przeznaczeniem. Niniejszą instrukcję montażu należy przechowywać w bezpiecznym miejscu. Przekazując produkt innej osobie, należy upewnić się, że otrzyma ona także całą dokumentację dotyczącą produktu.

Zakres dostawy (rys. A)

1 x tekstylny regał na obuwie, w częściach
1 x instrukcja montażu

Dane techniczne

Wymiary: ok. 84 x 66 x 35 cm (szer. x wys. x gł.)
Materiał: 100 % poliester



Maksymalne obciążenie na jedną półkę:
1 kg



Data produkcji (miesiąc/rok): 10/2019

Zastosowanie zgodne z przeznaczeniem

Artykuł został zaprojektowany do użytku wewnątrz pomieszczeń. Artykuł nie jest przeznaczony do użytku komercyjnego.

Wskazówki bezpieczeństwa

Zagrożenie dla życia!

- Nigdy nie pozostawiać dzieci z materiałem opakowaniowym bez nadzoru. Istnieje ryzyko uduszenia.

Ryzyko obrażeń!

- Przed rozpoczęciem korzystania z artykułu należy zwrócić uwagę, czy jest on odpowiednio stabilny.
- Artykuł należy ustawić na równej powierzchni.

- Z artykułu można korzystać tylko pod nadzorem dorosłych i nie można go używać jako zabawki.
- Przed każdym użyciem należy sprawdzić, czy artykuł nie posiada uszkodzeń bądź śladów zużycia.
- Należy upewnić się, że artykuł jest zmontowany prawidłowo i według wskazówek zawartych w niniejszej instrukcji montażu. Nieprawidłowy montaż może doprowadzić do obrażeń, a także negatywnie wpłynąć na bezpieczeństwo i funkcjonowanie.
- Sprawdzić, czy ściana jest odpowiednia do wykonania montażu ściennego. Niewłaściwe podłoże ściany może doprowadzić do obrażeń.

Montaż

Ważne: Montaż artykułu powinien zostać przeprowadzony przez co najmniej dwie osoby.

Do montażu ściennego artykułu potrzebne są poniższe narzędzia (brak w zestawie): śrubokręt krzyżakowy oraz odpowiednia wiertarka.

1. Montaż artykułu należy przeprowadzić na płaskim podłożu w sposób przedstawiony na rysunkach B-C.

Wskazówka: Otwarty i zwinięty przód można przymocować za pomocą dwóch zapieć na rzepy, zapobiegając w ten sposób jego spadnięciu.

2. Aby uzyskać optymalną pozycję, artykuł należy zamontować na ścianie przy użyciu odpowiedniego materiału montażowego (brak w zestawie). Wywiercić otwory w ścianie na wysokości otworów w drążkach (3) i przymocować artykuł do ściany (rys. D).

Wskazówka: O materiały montażowe (kołki i wkręty) pasujące do typu muru proszę zapytać w specjalistycznym sklepie.

Wskazówka: Nie kłaść żadnych przedmiotów na artykule.

Układanie w stos

Artykuły można kłaść jeden na drugim w sposób przedstawiony na rysunku E.

1. Złożyć ze sobą oba artykuły.

2. Zdjąć zaślepki z narożników (6) jednego artykułu i nasadki (8) z drugiego artykułu.
3. Umieścić artykuł bez nasadek w narożniki drugiego artykułu.

Ważne! Można kłaść jeden na drugim maksymalnie dwa artykuły.

Przechowywanie, czyszczenie

Podczas nieużywania należy zawsze przechowywać produkt w suchym i czystym miejscu, w temperaturze pokojowej.

Czyścić wyłącznie wodą, a następnie wytrzeć do sucha ściereczką.

WAŻNE! Nie czyścić przy użyciu ostrych środków czyszczących.



Uwagi odnośnie recyklingu

Artykuł oraz materiały opakowaniowe należy usunąć zgodnie z aktualnymi przepisami obowiązującymi w danym miejscu. Materiały opakowaniowe, jak np. worki foliowe nie powinny znaleźć się w rękach dzieci. Materiał opakowaniowy należy przechowywać w miejscu niedostępnym dla dzieci.



Zutyliczować produkt i opakowanie w sposób przyjazny dla środowiska.



Kod materiału do recyklingu służy do oznaczenia różnych materiałów przeznaczonych do zwrotu do przetwórstwa wtórnego (recyklingu). Kod składa się z symbolu, który powinien odzwierciedlać cykl odzysku, oraz numeru oznaczającego materiał.

Wskazówki dotyczące gwarancji i obsługi serwisowej

Produkt został wyprodukowany bardzo starannie i podczas stałej kontroli. Państwo otrzymują na ten produkt trzy lata gwarancji od daty zakupu. Prosimy o zachowanie paragonu.

Gwarancja obejmuje tylko błędy materiałowe lub fabryczne i traci ważność podczas używania produktu nie właściwie i nie zgodnie z jego przeznaczeniem. Państwa prawa, w szczególności zasady odpowiedzialności z tytułu rękojmi, nie zostaną ograniczone tą gwarancją.

W razie ewentualnych reklamacji należy skontaktować się pod niżej podanym numerem infolinii lub poprzez pocztę elektroniczną. Nasi współpracownicy omówią z Państwem jak najszybciej dalszy przebieg sprawy. Z naszej strony gwarantujemy doradztwo.

W przypadku wymiany części lub całego artykułu okres gwarancji przedłuża się o trzy lata zgodnie z art. 581 § 1 kodeksu cywilnego. Po upływie czasu gwarancji powstałe naprawy są płatne.

IAN: 312168_1904

PL Serwis Polska
Tel.: 22 397 4996
E-Mail: deltasport@lidl.pl

Srdečně blahopřejeme!

Svým nákupem jste se rozhodli pro kvalitní výrobek. Před prvním použitím se prosím seznámte s tímto výrobkem.

Pozorně si přečtete následující návod k sestavení a bezpečnostní pokyny.

Používejte tento výrobek pouze tak, jak je popsáno, a pro uvedené účely. Dobře si tento návod k sestavení uschovejte. Pokud výrobek předáte třetí osobě, předejte jí i veškerou dokumentaci.

Rozsah dodávky (obr. A)

- 1 x textilní regál na boty, rozložený
- 1 x návod na sestavení

Technická data

Rozměry: cca 84 x 66 x 35 cm (š x v x hl.)

Materiál: 100 % polyester



Maximální zatížení na každou odkládací přihrádku: 1 kg

 Datum výroby (měsíc/rok): 10/2019

Použití ke stanovenému účelu

Výrobek je koncipován pro použití v interiéru. Výrobek není určen pro podnikatelské účely.

Bezpečnostní pokyny

Ohrožení života!

- Nikdy nenechávejte děti bez dohledu s obalovým materiálem. Existuje nebezpečí udušení.

Nebezpečí úrazu!

- Před použitím výrobku dbejte na správnou stabilitu.
- Výrobek postavte na rovný podklad.
- Výrobek se smí používat pouze pod dohledem dospělých a nikoli jako hračka.
- Kontrolujte výrobek před každým použitím, zda není poškozen nebo opotřeben.
- Zajistěte, aby výrobek byl řádně smontován podle tohoto návodu k použití. Nesprávně provedená montáž může vést k úrazům a nepříznivě ovlivnit bezpečnost a funkci.

- Ověřte, zda stěna pro montáž výrobku na stěnu je vhodná. Nevhodné podklady stěn mohou vést k úrazům.

Montáž

Důležité upozornění: Montáž výrobku by měly provádět minimálně dvě osoby.

Pro montáž výrobku na stěnu potřebujete následující nářadí, které není obsahem dodávky: Křížový šroubovák a vhodnou vrtačku.

1. Montujte výrobek tak, jak ukazuje obrázek B - C, na rovném podkladu.

Upozornění: Otevřené a srolované čelo můžete zařizovat proti spadnutí pomocí dvou suchých zipů.

2. Pro optimální stání musí být výrobek přimontován ke stěně vhodným montážním materiálem (není obsahem dodávky). Podle výšky otvorů v tyčích (3) vyvrtejte otvory do stěny a výrobek upevněte na stěnu (obr. D).

Upozornění: Informujte se v odborném obchodě na montážní materiály (hmoždinky a šrouby), které je třeba použít na Vaše zdivo.

Upozornění: Na výrobek nepokládejte žádné předměty.

Stohování výrobku

Máte možnost stohovat dva výrobky nad sebou, jak ukazuje obrázek E.

1. Oba výrobky sestavte.
2. Odstraňte krytky z rohových kusů (6) z jednoho výrobku a krycí patky (8) z druhého výrobku.
3. Nastrčte výrobek bez krycích patek do rohových kusů druhého výrobku.

Důležité upozornění! Stohujte nad sebou maximálně dva výrobky.

Uskladnění, čištění

Pokud výrobek nepoužíváte, skladujte jej vždy suchý a čistý při pokojové teplotě.

Čištěte pouze vodou a následně ořete do sucha hadříkem.

DŮLEŽITÉ! K čištění nikdy nepoužívejte agresivní čisticí prostředky.



Pokyny k likvidaci

Výrobek a obalový materiál likvidujte do odpadu podle aktuálních místních předpisů. Obalový materiál, jako např. fóliové sáčky, nepatří do dětských rukou. Obalový materiál uchovávejte z dosahu dětí.



Zlikvidujte produkty a balení ekologicky.



Recyklační kód identifikuje různé materiály pro recyklaci. Kód se skládá z recyklačního symbolu - který indikuje recyklační cyklus - a čísla identifikujícího materiál.

Pokyny k záruce a průběhu služby

Produkt byl vyrobený s velkou pečlivostí a byl průběžně kontrolován ve výrobní procesu. Na tento produkt obdržíte tříroční záruku ode dne zakoupení. Uschovejte si pokladní stvrzenku. Záruka se vztahuje jen na vady materiálu a chyby z výroby, nevztahuje se na závady způsobené neodborným zacházením nebo použitím k jinému účelu.

Tato záruka neomezuje Vaše zákonná ani záruční práva. Při případných reklamacích se obraťte na dole uvedenou servisní horkou linku nebo nám zašlete email. Náš servisní pracovník s Vámi co nejrychleji upřesní další postup.

V každém případě Vám osobně poradíme. Záruční doba se neprodlužuje po případných opravách v době záruky ani v případě zákonného ručení nebo kulance.

Toto platí také pro náhradní a opravené díly. Opravy prováděné po vypršení záruční lhůty se platí.

IAN: 312168_1904



Servis Česko

Tel.: 800143873

E-Mail: deltasport@lidl.cz

Blahoželáme!

Svojím nákupom ste sa rozhodli pre kvalitný výrobok. Pred prvým použitím sa s výrobkom dôkladne oboznámte.

Pozorne si prečítajte tento montážny návod a bezpečnostné pokyny.

Výrobok používajte len uvedeným spôsobom a na uvedený účel. Tento montážny návod si dobre uschovajte. Pri odovzdávaní výrobku tretej osobe odovzdajte s výrobkom aj všetky podklady.

Obsah balenia (obr. A)

1 x textilný regál na topánky, demontovaný
1 x montážny návod

Technické údaje

Rozmery: cca 84 x 66 x 35 cm (š x v x h)

Materiál: 100 % polyester



Max. zaťaženie police: 1 kg

 Dátum výroby (mesiac/rok): 10/2019

Použitie podľa určenia

Výrobok je určený pre použitie v interiéri. Výrobok nie je určený pre komerčné použitie.

Bezpečnostné pokyny

Nebezpečenstvo života!

- Nikdy nenechávajte deti bez dohľadu s obalovým materiálom. Hrozí nebezpečenstvo udusenia.

Nebezpečenstvo poranenia!

- Pred použitím výrobku dbajte na správnu stabilitu.
- Výrobok postavte na rovný podklad.
- Výrobok sa smie používať len pod dohľadom dospelých a nie ako hračka.
- Pred každým použitím výrobku skontrolujte, či nie je poškodený alebo opotrebený.

- Výrobok sa musí zmontovať vhodným spôsobom a podľa návodu na montáž. V dôsledku nesprávnej montáže môže dôjsť k zraneniam a môže byť ohrozená bezpečnosť a funkčnosť výrobku.
- Skontrolujte, či je stena vhodná na montáž výrobku na stenu. Nevhodné podklady na stene môžu spôsobiť zranenia.

Montáž

Dôležité: Výrobok by mali montovať minimálne dve osoby.

Na montáž výrobku na stenu je potrebné náradie, ktoré nie je súčasťou balenia, a to: križový skrutkovač a vhodná vrtačka.

1. Výrobok zmontujte podľa obrázkov B - C na rovnom podklade.

Upozornenie: Otvorenú a vysunutú prednú časť môžete zaistiť dvoma suchými zipsami, aby nevypadla.

2. Výrobok sa musí na stenu namontovať pomocou vhodného montážneho materiálu (nie je súčasťou balenia), aby optimálne stál. Do steny vyvrtajte diery vo výške otvorov v tyčiach (3) a upevnite výrobok na stenu (obr. D)

Upozornenie: Informujte sa v špecializovanej predajni, aký montážny materiál (hmoždinky a skrutky) potrebujete na vašu stenu.

Upozornenie: Na výrobok nepokladajte žiadne predmety.

Kladenie výrobkov na seba

Na seba môžete položiť dva výrobky ako na obrázku E.

1. Zmontujte oba výrobky.
2. Vytiahnite krytky z rohových kusov (6) na jednom výrobku a krytky nožičiek (8) z druhého výrobku.
3. Zasuňte výrobok bez krytiel nožičiek do rohových kusov druhého výrobku.

Dôležité: Na seba môžete položiť maximálne dva výrobky.

Skladovanie, čistenie

Pri nepoužívaní skladujte výrobok vždy suchý a čistý pri izbovej teplote.

Čistite iba vodou a následne utrite dosucha čistiacou handričkou.

DÔLEŽITÉ! Výrobok nikdy nečistite ostrými čistiacimi prostriedkami.



Pokyny k likvidácii

Výrobok a obalový materiál zlikvidujte v súlade s aktuálnymi miestnymi predpismi. Obalový materiál, ako napr. fóliové vrecúško nepatrí do rúk detí. Obalový materiál uschovajte mimo dosahu detí.



Výrobky a obaly likvidujte ekologickým spôsobom.



Recyklačný kód slúži na označenia rôznych materiálov na navrátenie do obehu opätovného využitia. Kód sa skladá z recyklačného symbolu - ktorý má odzrkadľovať zhodnotenie recyklačného obehu - a číslo označujúce materiál.

Pokyny k záruke a priebehu servisu

Produkt bol vyrobený s maximálnou zodpovednosťou a v priebehu výroby bol neustále kontrolovaný. Na tento produkt máte tri roky záruku od dátumu kúpy produktu. Pokladničný lístok si odložte.

Záruka sa vzťahuje len na chyby materiálu a výrobné chyby a zaniká pri neodbornej manipulácii s produktom. Záruka nemá vplyv na Vaše zákonné práva, predovšetkým na práva vyplývajúce zo záruky.

V prípade reklamácie sa obráťte na nižšie uvedenú servisnú linku, alebo nám napíšte e-mail. Naši servisní zamestnanci sa s Vami dohodnú na ďalšom postupe a urýchlene vykonajú všetky potrebné kroky. V každom prípade Vám poradíme osobne.

Záručná lehota sa nepredlžuje v dôsledku eventuálnych opráv na základe záruky, zákonného plnenia záruky alebo v dôsledku prejavu ochoty. To platí tiež pre vymenené alebo opravené diely. Opravy vykonané po uplynutí záručnej lehoty sú spoplatnené.

IAN: 312168_1904

 Servis Slovensko
Tel.: 0850 232001
E-Mail: deltasport@lidl.sk