



TRAVEL HAIRDRYER SRHK 1600 A1

(GB) (IE) (NI)

TRAVEL HAIRDRYER

Short manual

(FR) (BE)

SÈCHE-CHEVEUX DE VOYAGE

Guide de démarrage rapide

(NL) (BE)

FÖHN VOOR OP REIS

Beknopte handleiding

(DE) (AT) (CH)

REISEHAARTROCKNER

Kurzanleitung

GB/IE/NL	Short manual	Page	5
FR/BE	Guide de démarrage rapide	Page	12
NL/BE	Beknopte handleiding	Pagina	20
DE/AT/CH	Kurzanleitung	Seite	28

A

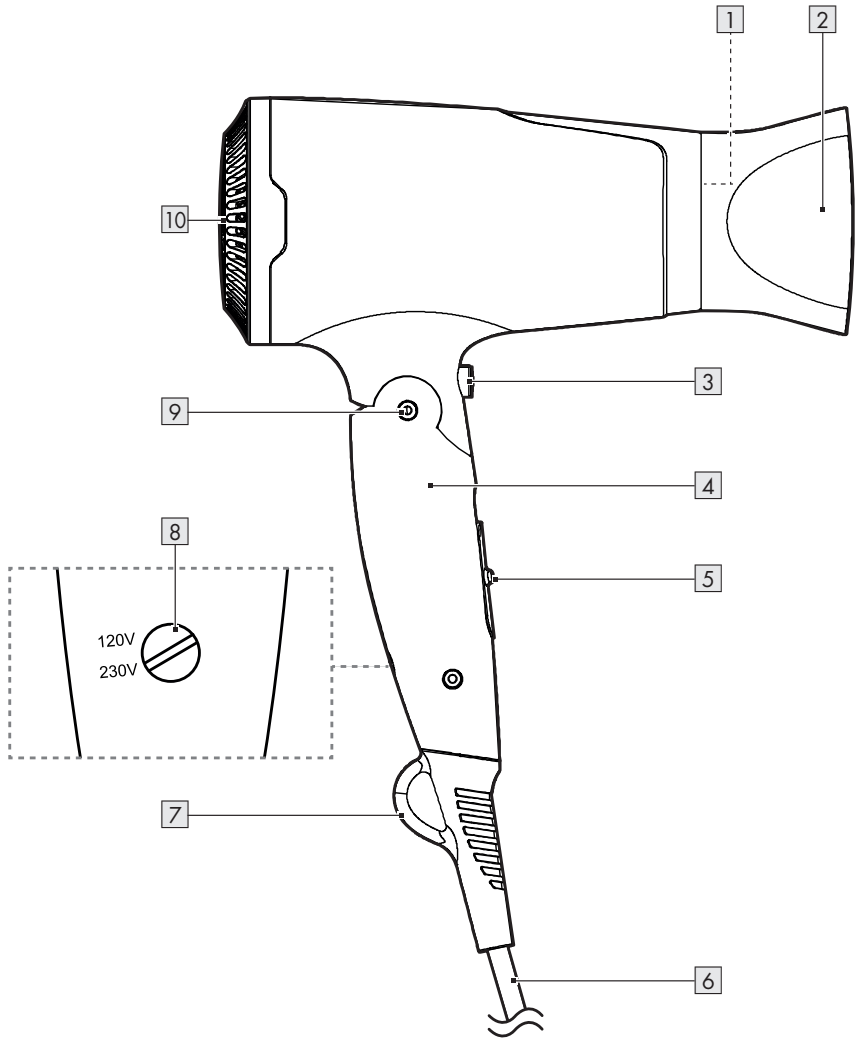

B

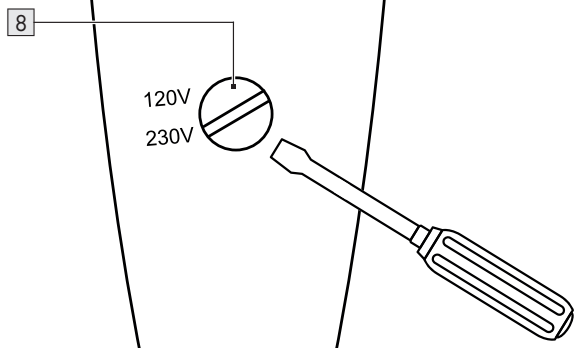

C

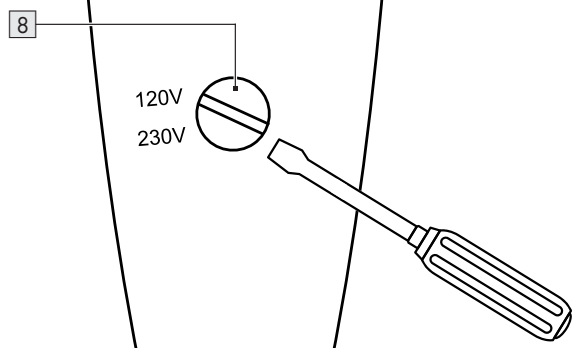

D

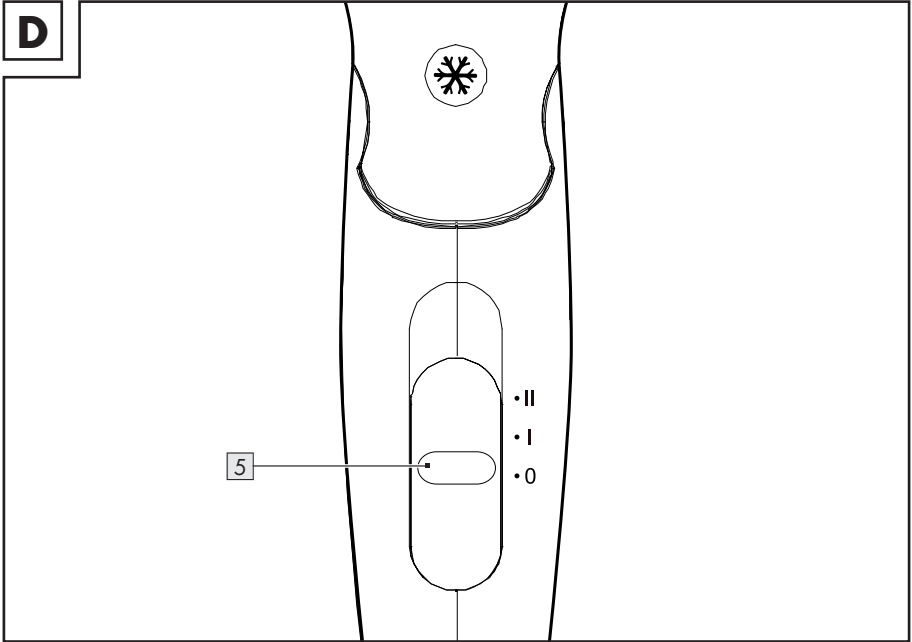

E

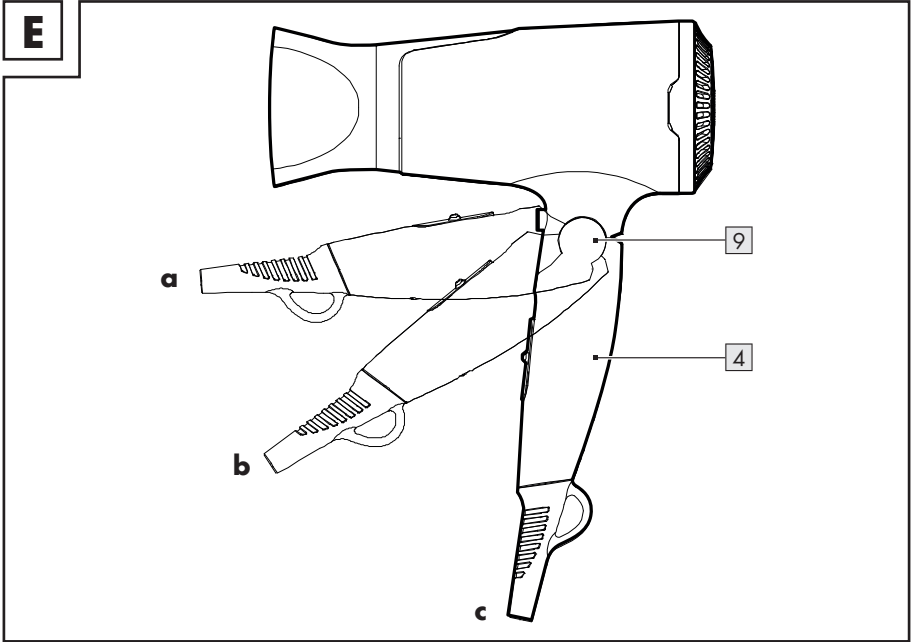



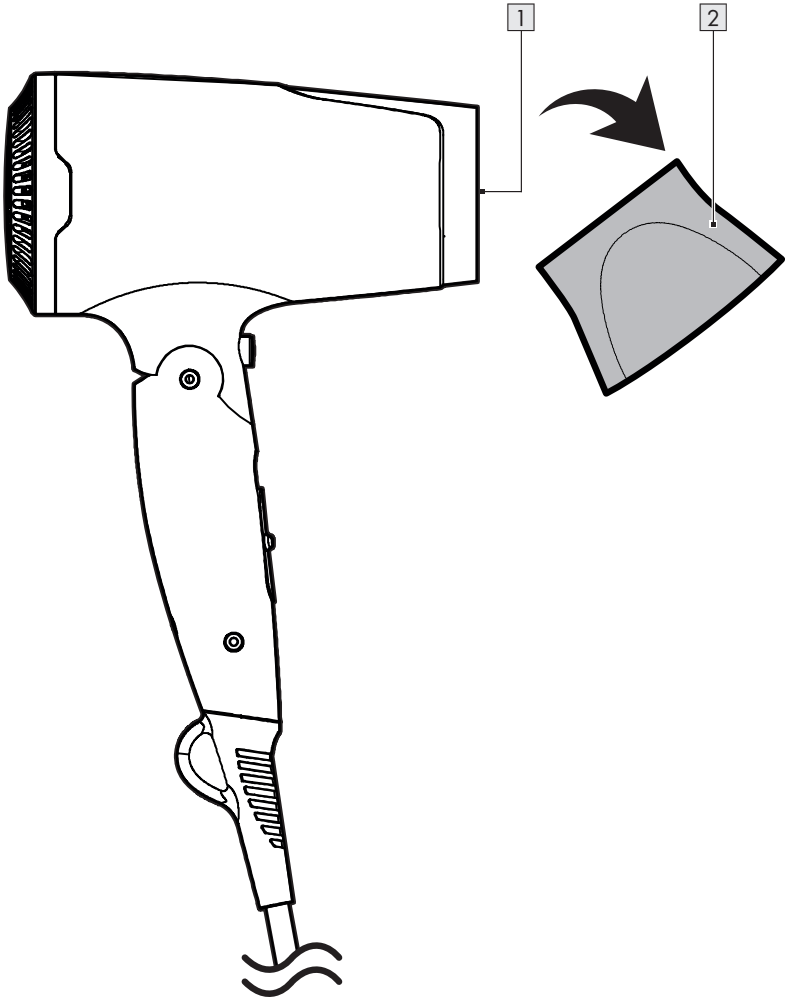













F



Warnings and symbols used	Page	6
Short manual	Page	6
Intended use	Page	6
Scope of delivery	Page	6
Parts description	Page	7
Technical data	Page	7
Safety instructions	Page	7
Before first use	Page	9
Operation	Page	9
Unfolding the handle	Page	9
Setting the voltage	Page	10
Drying hair	Page	10
Styling hair	Page	10
Cleaning and care	Page	10
Cleaning the housing and concentrator nozzle	Page	10
Cleaning the air inlet	Page	10
Storage	Page	10
Disposal	Page	11
Warranty	Page	11
Warranty claim procedure	Page	11
Service	Page	11

Warnings and symbols used

The following warnings are used in the user manual and on the packaging:

	<p>DANGER! This symbol with the signal word “Danger” indicates a hazard with a high level of risk which, if not avoided, will result in serious injury or death.</p>	 	<p>Read the user manual.</p>
	<p>WARNING! This symbol with the signal word “Warning” indicates a hazard with a medium level of risk which, if not avoided, could result in serious injury.</p>		<p>Alternating current/voltage</p>
	<p>CAUTION! This symbol with the signal word “Caution” indicates a hazard with a low level of risk which, if not avoided, could result in minor or moderate injury.</p>	<p>Hz</p>	<p>Hertz (supply frequency)</p>
	<p>NOTE: This symbol with the signal word “Note” provides additional useful information.</p>	<p>W</p>	<p>Watt</p>
	<p>CE mark indicates conformity with relevant EU directives applicable for this product.</p>		<p>Protection class II (double insulation)</p>
	<p>NOTE: This symbol with the signal word “Note” provides additional useful information.</p>		<p>Do not use this product near bathtubs, showers, basins or other vessels containing water.</p>
	<p>NOTE: This symbol with the signal word “Note” provides additional useful information.</p>		<p>Use the product in dry indoor spaces only.</p>
	<p>CE mark indicates conformity with relevant EU directives applicable for this product.</p>	 	<p>Safety information Instructions for use</p>

TRAVEL HAIRDRYER

● Short manual

This document is a shorter printed version of the complete instruction manual. Scanning the QR code takes you straight to the Lidl service website (www.lidl-service.com) where you can view and download the complete instruction manual by entering the article number (IAN) 444847_2307.

The short guide forms an integral part of this product. Prior to using the product, familiarize yourself with all operation and safety notes. Store the short guide in a safe place, and if you give the product to third parties, all documentation should be passed on to them as well.

● Intended use

- This product is designed to dry and style human hair.
- The product must not be used on artificial or animal hair. Do not use the product for any other purpose.
- The product is only intended for use in private households and while traveling. The product is not suitable for commercial purposes.
- The manufacturer accepts no liability for damages caused by improper use.

● Scope of delivery

- 1 Travel hairdryer
- 1 Concentrator nozzle
- 1 Short manual

● Parts description

- 1 Air outlet
- 2 Concentrator nozzle
- 3  button (cooling mode)
- 4 Handle
- 5 **O/I/II** switch (on/off, air flow and heat control)
- 6 Mains cord and mains plug
- 7 Hanging loop
- 8 Dual voltage selector
- 9 Foldable joint
- 10 Air inlet

● Technical data

Input voltage:	120/230 V~, 50/60 Hz
Power consumption:	1200/1600 W
Protection class:	II/ 



Safety instructions

BEFORE USING THE PRODUCT, FAMILIARISE YOURSELF WITH ALL OF THE SAFETY INFORMATION AND INSTRUCTIONS FOR USE! WHEN PASSING THIS PRODUCT ON TO OTHERS, ALSO INCLUDE ALL THE DOCUMENTS!

In the case of damage resulting from non-compliance with these operating instructions the warranty claim becomes invalid! No liability is accepted for consequential damage! In the case of material damage or personal injury caused by incorrect handling

or non-compliance with the safety instructions, no liability is accepted!

⚠ WARNING! RISK OF LOSS OF LIFE OR ACCIDENT TO INFANTS AND CHILDREN!

Never leave children unsupervised with the packaging material. The packaging material represents a danger of suffocation. Children frequently underestimate the dangers. Always keep children away from the packaging material.

- This product can be used by children aged from 8 years and above and persons with reduced physical, sensory or mental capabilities or lack of experience and knowledge if they have been given supervision or instruction concerning use of the product in a safe way and understand the hazards involved.
- Children shall not play with the product.
- Cleaning and user maintenance shall not be made by children without supervision.

⚠️ WARNING! Misuse may lead to injury. Use this product solely in accordance with these instructions. Do not attempt to modify the product in any way.

⚠️ DANGER! Risk of electric shock! Never attempt to repair the product yourself.

In case of malfunction, repairs are to be conducted by qualified personnel only.

⚠️ WARNING! Risk of electric shock! Do not immerse the product in water or other liquids. Never hold the product under running water.

- Do not drop the product to avoid damage to the product.
- To prevent the product from overheating, never block the air inlet and air outlet during use.

⚠️ WARNING! Risk of electric shock! Never use a damaged product. Disconnect the product from the power supply and contact your retailer if it is damaged.

- Before connecting the product to the power supply, check that the voltage and current rating corresponds with the power supply details shown on the product's rating label.
- Regularly check the mains plug and the mains cord for damages. If the mains cord is damaged, it must be replaced by the manufacturer, its service agent or similarly qualified persons in order to avoid a hazard.
- Protect the mains cord against damages. Do not let it hang over sharp edges, do not squeeze or bend it. Keep the mains cord away from hot surfaces and open flames.
- For additional protection, the installation of a residual current device (RCD) having a rated residual operating current not exceeding 30 mA is advisable in the electrical circuit supplying the bathroom. Ask your installer for advice.

- The use of extension cords is not recommended. If the use of an extension cord is necessary, it must be designed for a current flow of at least 10 A. Lay cords in such a way that they may not be tripped over or otherwise damaged.

⚠ WARNING! Risk of

electric shock! Do not use this product near bathtubs, showers, basins or other vessels containing water.

- The product must not be left unattended while it is connected to the supply mains.
- Do not operate the product with wet hands or while standing on a wet floor. Do not touch the mains plug with wet hands.
- Do not pull the mains plug out of the electrical outlet by the mains cord. Do not wrap the mains cord around the product.
- Protect the product, its mains cord and mains plug against dust, direct sunlight, dripping and splashing water.
- Switch off the product before
 - changing attachments,
 - cleaning,
 - disconnecting the product from the power supply.

- When the product is used in a bathroom, unplug it after use since the proximity of water presents a hazard even when the product is switched off.
- No action is needed from users to shift the product between 50 and 60 Hz. The product adapts itself for both 50 and 60 Hz.
- Incorrect setting of the dual voltage selector will damage the product.
- Do not use any attachment which is not provided by the manufacturer.

● **Before first use**

ⓘ NOTE: The product may give off some odour during first use. These are production or transport residue that will quickly subside.

- Remove the packaging. Check if all parts are complete.

● **Operation**

● **Unfolding the handle**

(Fig. E)

ⓘ NOTE: Do not switch on the product if the handle **4** is still in position **a** or **b**.

- Unfold the handle **4** until the foldable joint **9** engages in position **c**.

● Setting the voltage

(Fig. B, C)

- ⓘ NOTE:** Required tool for setting the voltage:
Flat-head screwdriver

Dual voltage selector 8	Voltage
Turn clockwise	120 V~
Turn counter-clockwise	230 V~

● Drying hair

(Fig. D)

1. Before connecting the product to the mains supply: Set the dual voltage selector **8** to the voltage suitable for your current location.
2. Connect the mains plug **6** to a suitable mains outlet.
3. Select the desired air flow/heat level:

O/I/II 5	Air flow/heat level
O	Product off
I	Product on: <input type="checkbox"/> Gentle air flow <input type="checkbox"/> Low heat
II	Product on: <input type="checkbox"/> Strong air flow <input type="checkbox"/> High heat

4. After use: Slide the O/I/II switch **5** to position **O** to switch off the product.
5. Disconnect the mains plug **6** from the mains outlet.
6. Let the product cool down completely.

- ⓘ NOTE:** In the event of overheating, the product switches off automatically.

In this case, slide the O/I/II switch **5** to position **O** and disconnect the mains plug **6** from the mains outlet.

● Styling hair

(Fig. F)

Using the concentrator nozzle

⚠ CAUTION! Risk of burns!

- Do not touch the air outlet **1** when the product is switched on and the air outlet is still hot.
- Do not touch or remove the concentrator nozzle **2** when it is still hot.

- ⓘ NOTE:** We recommend to use gentle air flow and low heat level when styling hair.

1. Attach the concentrator nozzle **2** to the air outlet **1**. Rotate the concentrator nozzle to adjust its orientation, if necessary.
2. Switch on the product. Use the concentrator nozzle **2** to direct the air flow onto a specific section of the hair.
3. Removing the concentrator nozzle **2** from the air outlet **1**: Pull the concentrator nozzle off with a downward motion.

Using the cooling mode

ⓘ NOTES:

- After styling the hair: Use the cooling mode to make the hairstyle last longer.
- The cooling mode can only be selected when the product is switched on.
- Use the **⊗** button **3** to switch the cooling mode on or off:

⊗ button 3	Cooling mode
Press and hold	<input type="checkbox"/> Switched on <input type="checkbox"/> The product emits a cool air flow.
Release	<input type="checkbox"/> Switched off <input type="checkbox"/> The cool air flow stops.

● Cleaning and care

⚠ WARNING! Risk of electric shock!

- Always switch off the product and disconnect the mains plug **6** from the mains outlet before cleaning the product.
- Do not immerse the product's electrical components in water or other liquids. Never hold the product under running water.

- ⚠ CAUTION!** Do not use corrosive or abrasive cleaning agents or material to clean the product.

- Remove the concentrator nozzle **2** from the air outlet **1**.

● Cleaning the housing and concentrator nozzle

- Wipe the housing and the concentrator nozzle **2** with a slightly damp cloth.
- For stubborn soiling, add a mild cleaning agent on the cloth.
- Dry all parts thoroughly.

● Cleaning the air inlet

- Wipe the air inlet **10** with a dry cloth.

● Storage

- Store the product at a cool, dry place, protected from moisture and out of the reach of children.

● Disposal

The packaging is made entirely of recyclable materials, which you may dispose of at local recycling facilities.



Observe the marking of the packaging materials for waste separation, which are marked with abbreviations (a) and numbers (b) with following meaning: 1-7: plastics/20-22: paper and fibreboard/80-98: composite materials.

Product:



Contact your local refuse disposal authority for more details of how to dispose of your worn-out product.



To help protect the environment, please dispose of the product properly when it has reached the end of its useful life and not in the household waste. Information on collection points and their opening hours can be obtained from your local authority.

● Warranty

The product has been manufactured to strict quality guidelines and meticulously examined before delivery. In the event of material or manufacturing defects you have legal rights against the retailer of this product. Your legal rights are not limited in any way by our warranty detailed below.

The warranty for this product is 3 years from the date of purchase. The warranty period begins on the date of purchase. Keep the original sales receipt in a safe location as this document is required as proof of purchase.

Any damage or defects already present at the time of purchase must be reported without delay after unpacking the product.

Should the product show any fault in materials or manufacture within 3 years from the date of purchase, we will repair or replace it – at our choice – free of charge to you. The warranty period is not extended as a result of a claim being granted. This also applies to replaced and repaired parts.

This warranty becomes void if the product has been damaged, or used or maintained improperly.

The warranty covers material or manufacturing defects. This warranty does not cover product parts subject to normal wear and tear, thus considered consumables (e.g. batteries, rechargeable batteries, tubes, cartridges), nor damage to fragile parts, e.g. switches or glass parts.

● Warranty claim procedure

To ensure quick processing of your claim, observe the following instructions:

Make sure to have the original sales receipt and the item number (IAN 444847_2307) available as proof of purchase.

You can find the item number on the rating plate, an engraving on the product, on the front page of the instruction manual (bottom left), or as a sticker on the rear or bottom of the product.

If functional or other defects occur, contact the service department listed below either by telephone or by e-mail.

Once the product has been recorded as defective you can return it free of charge to the service address that will be provided to you. Ensure to enclose the proof of purchase (sales receipt) and a short, written description outlining the details of the defect and when it occurred.

● Service

(GB)

Service Great Britain

Tel.: 0800 0569216

E-Mail: owim@lidl.co.uk

(IE)

Service Ireland

Tel.: 1800 200736

(NI)

Service Northern Ireland

Tel.: 0800 0927852

E-Mail: owim@lidl.ie



Avertissements et symboles utilisés	Page	13
Guide de démarrage rapide	Page	13
Utilisation conforme aux prescriptions	Page	13
Contenu de l'emballage	Page	13
Description des pièces	Page	14
Données techniques	Page	14
Consignes de sécurité	Page	14
Avant la première utilisation	Page	17
Fonctionnement	Page	17
Déplier la poignée	Page	17
Réglage de la tension	Page	17
Séchage des cheveux	Page	17
Coiffage	Page	18
Nettoyage et entretien	Page	18
Nettoyage du boîtier et de la buse de coiffage étroite	Page	18
Nettoyer l'entrée d'air	Page	18
Rangement	Page	18
Mise au rebut	Page	18
Garantie	Page	19
Faire valoir sa garantie	Page	19
Service après-vente	Page	19

Avertissements et symboles utilisés

Les avertissements suivants sont utilisés dans le mode d'emploi et sur l'emballage :

	<p>DANGER ! Ce symbole avec ce signal important de « Danger » indique un danger avec un risque élevé de blessures graves ou de mort si la situation dangereuse n'est pas évitée.</p>	 	<p>Lisez le mode d'emploi.</p>
	<p>AVERTISSEMENT ! Ce symbole avec ce signal important d'« Avertissement » indique un danger avec un risque moyen de blessures graves ou de mort si la situation dangereuse n'est pas évitée.</p>		<p>Courant alternatif/tension alternative</p>
	<p>PRUDENCE ! Ce symbole avec ce signal important de « Prudence » indique un danger avec un risque faible de blessures légères à importantes si la situation dangereuse n'est pas évitée.</p>	<p>Hz</p> <p>W</p>	<p>Hertz (fréquence du secteur)</p> <p>Watt</p>
	<p>REMARQUE : Ce symbole avec ce signal important de « Remarque » propose plus d'informations utiles.</p>	 	<p>N'utilisez pas le produit près d'une baignoire, d'une douche, d'un lavabo ou de tout autre récipient contenant de l'eau.</p> <p>Utilisez le produit seulement à l'intérieur de locaux secs.</p>
	<p>Le sigle CE confirme la conformité aux directives de l'UE applicables au produit.</p>	 	<p>Consignes de sécurité</p> <p>Instructions de manipulation</p>

SÈCHE-CHEVEUX DE VOYAGE

● Guide de démarrage rapide

Ce document est une version imprimée abrégée du mode d'emploi complet. En scannant le code QR, vous accédez directement à la page de service Lidl (www.lidl-service.com) et en entrant le numéro d'article (IAN) 444847_2307, vous pouvez consulter et télécharger le mode d'emploi complet.

Le mode d'emploi sommaire fait partie intégrante du produit. Avant l'utilisation du produit, familiarisez-vous avec toutes les instructions d'utilisation et consignes de sécurité. Conservez bien ce mode d'emploi sommaire et remettez tous les documents si vous transmettez le produit à des tiers.

● Utilisation conforme aux prescriptions

- Ce produit est destiné au séchage et au brushing des cheveux humains.
- Le produit ne doit pas être utilisé sur des poils artificiels ou d'animaux. N'utilisez pas le produit à d'autres fins.
- Le produit est destiné uniquement à une utilisation domestique et lors de voyages. Le produit n'est pas prévu pour une utilisation à des fins commerciales.
- Le fabricant décline toute responsabilité pour les dommages résultant d'une utilisation inadéquate.

● Contenu de l'emballage

- 1 Sèche-cheveux de voyage
- 1 Buse de coiffage étroite
- 1 Guide de démarrage rapide

● Description des pièces

- 1 Sortie d'air
- 2 Buse de coiffage étroite
- 3 Bouton  (mode air froid)
- 4 Poignée
- 5 Interrupteur **O/I/II** (marche/arrêt, débit d'air et contrôle de la chaleur)
- 6 Cordon d'alimentation avec fiche secteur
- 7 Cèillet d'accrochage
- 8 Sélecteur de bitension
- 9 Articulation pliable
- 10 Entrée d'air

● Données techniques

Tension d'entrée :	120/230 V~, 50/60 Hz
Consommation d'énergie :	1200/1600 W
Classe de protection :	II/ 



Consignes de sécurité

AVANT D'UTILISER LE PRODUIT, FAMILIARISEZ-VOUS AVEC TOUTES LES CONSIGNES DE SÉCURITÉ ET DE FONCTIONNEMENT ! TRANSMETTEZ TOUS LES DOCUMENTS CONCERNANT LE PRODUIT LORSQUE VOUS LE DONNEZ À UN TIERS !

Dans le cas de dommages résultant du non-respect des instructions du mode d'emploi, le recours à la garantie est annulé ! Toute responsabilité est déclinée en cas de dommages consécutifs ! Aucune responsabilité n'est assumée en cas de dommages

matériels ou de blessures résultant d'une utilisation inappropriée ou du non-respect des consignes de sécurité !

⚠ AVERTISSEMENT ! DANGER DE MORT ET RISQUE D'ACCIDENTS POUR LES BÉBÉS ET LES ENFANTS !

Ne laissez jamais des enfants sans surveillance avec des matériaux d'emballage. Les matériaux d'emballage représentent un risque d'étouffement. Les enfants sous-estiment fréquemment les dangers en résultant. Maintenez toujours les enfants hors de la portée des matériaux d'emballage.

- Ce produit peut être utilisé par des enfants de plus de 8 ans et par des personnes ayant des capacités physiques, sensorielles ou mentales limitées ou ayant une expérience et des connaissances réduites, seulement s'ils sont surveillés ou s'ils ont reçu des instructions concernant l'utilisation en toute sécurité du produit et ont compris les risques encourus.

- Les enfants ne doivent pas jouer avec le produit.
- Le nettoyage et l'entretien réalisables par l'utilisateur ne doivent pas être effectués par des enfants sans surveillance.
- ⚠ **AVERTISSEMENT !** Une utilisation non conforme peut provoquer des blessures. Utilisez ce produit uniquement comme décrit dans ce mode d'emploi. N'essayez pas de modifier le produit d'une quelconque manière.
- ⚠ **AVERTISSEMENT ! Risque d'électrocution !** N'essayiez jamais de réparer le produit par vous-même. En cas de dysfonctionnement, les réparations doivent être effectuées par de la main d'œuvre qualifiée.
- ⚠ **AVERTISSEMENT ! Risque d'électrocution !** Ne plongez pas le produit dans de l'eau ou tout autre liquide. Ne maintenez jamais le produit sous l'eau courante.
- Ne laissez pas tomber le produit afin d'éviter de l'endommager.
- Ne bloquez jamais l'entrée et la sortie d'air pendant l'utilisation afin d'éviter toute surchauffe du produit.
- ⚠ **AVERTISSEMENT ! Risque d'électrocution !** N'utilisez aucun produit endommagé. Débranchez le produit endommagé du réseau électrique et adressez-vous à votre commerçant.
- Avant de brancher le produit sur le réseau électrique, vérifiez si la tension et la fréquence du secteur correspondent bien aux données de l'alimentation en électricité indiquées sur l'étiquette signalétique du produit.
- Vérifiez régulièrement l'état de la fiche secteur et du cordon d'alimentation afin de détecter tout dommage éventuel. Si le cordon d'alimentation est endommagé, celui-ci doit être remplacé soit par le fabricant ou son service après-vente ou soit par un personnel qualifié afin d'éviter tout danger.

- Protégez le cordon d'alimentation contre tout dommage. Ne le faites pas passer sur des bords tranchants et assurez-vous de ne pas le coincer ou le plier. Conservez le cordon d'alimentation hors de la portée de surfaces chaudes ainsi que des feux et flammes.
 - L'installation d'un dispositif différentiel résiduel (DDR) est recommandé comme protection supplémentaire avec un courant de déclenchement d'un maximum de 30 mA dans le circuit électrique de la salle de bains. Demandez des conseils à votre électricien.
 - L'utilisation de rallonge électrique n'est pas recommandée. Si l'utilisation d'une rallonge électrique s'avérait nécessaire, elle doit être compatible à une puissance électrique d'au moins 10 A. Posez les câbles électriques en toute sécurité afin que personne ne puisse trébucher dessus et que rien ne puisse être endommagé.
- ⚠ AVERTISSEMENT ! Risque d'électrocution !** N'utilisez pas ce produit près d'une baignoire, d'une douche, d'un lavabo ou de tout autre récipient contenant de l'eau.
- Le produit ne doit pas rester sans surveillance tant qu'il est branché sur le réseau électrique.
 - Ne mettez pas le produit en marche si vous avez les mains humides ou si vous vous tenez sur un sol humide. Ne touchez jamais la fiche secteur avec les mains mouillées ou humides.
 - Ne débranchez jamais la fiche secteur en tirant sur le cordon d'alimentation branché sur la prise de courant. N'enroulez pas le cordon d'alimentation autour du produit.
 - Protégez le produit, le cordon d'alimentation et la fiche secteur contre la poussière, le rayonnement solaire direct, les projections et l'égouttement d'eau.

- Éteignez toujours le produit, avant de
 - Remplacer les accessoires,
 - Nettoyer le produit,
 - Débrancher le produit de l'alimentation électrique.
- Si le produit est utilisé dans une salle de bains, débranchez-le du réseau électrique après l'utilisation, car la présence d'eau constitue un risque même si le produit est éteint.
- Aucune action n'est requise de la part de l'utilisateur pour régler le produit sur 50 ou 60 Hz. Le produit se règle automatiquement sur 50 ou 60 Hz.
- Un mauvais réglage du sélecteur de bitension provoque la détérioration du produit.
- N'utilisez pas d'embout qui n'a pas été fabriqué par le fabricant.

● **Avant la première utilisation**

- ① **REMARQUE** : Ce produit peut dégager une odeur lors de la première utilisation. Cela est dû à des résidus de fabrication ou de transport qui disparaîtront rapidement.
- Enlevez tous les matériaux d'emballage. Vérifiez que toutes les pièces sont présentes.

● **Fonctionnement**

● **Déplier la poignée**

(III. E)

- ① **REMARQUE** : N'allumez pas le produit si la poignée 4 se trouve toujours en position a ou b.
- Dépliez la poignée 4 jusqu'à ce que l'articulation pliable 9 s'enclenche en position c.

● **Réglage de la tension**

(III. B, C)

- ① **REMARQUE** : Outil nécessaire pour régler la tension : Tournevis plat

Sélecteur de bitension 8	Tension
Tourner dans le sens des aiguilles d'une montre	120 V~
Tourner dans le sens inverse des aiguilles d'une montre	230 V~

● **Séchage des cheveux**

(III. D)

1. Avant de brancher le produit sur le secteur : Réglez le sélecteur de bitension 8 sur la tension disponible sur votre emplacement actuel.
2. Branchez la fiche secteur 6 sur une prise de courant compatible.
3. Sélectionnez le niveau de débit d'air/chaueur souhaité :

0/I/II 5	Niveau de débit d'air/chaueur
0	Produit éteint
I	Produit allumé : <ul style="list-style-type: none"> □ Débit d'air doux □ Chaleur faible
II	Produit allumé : <ul style="list-style-type: none"> □ Débit d'air élevé □ Chaleur élevée

4. Après l'utilisation : Faites glisser l'interrupteur 0/I/II 5 sur la position 0 pour éteindre le produit.
5. Débranchez la fiche secteur 6 de la prise de courant.
6. Laissez le produit complètement refroidir.

- ① **REMARQUE** : En cas de surchauffe, le produit s'éteint automatiquement. Dans ce cas, faites glisser l'interrupteur 0/I/II 5 sur la position 0 et débranchez la fiche secteur 6 de la prise de courant.

● Coiffage

(III. F)

Utilisation de la buse de coiffage étroite

PRUDENCE ! Risque de brûlures !

- Ne touchez pas la sortie d'air [1] lorsque le produit est allumé et que la sortie d'air est encore chaude.
- Ne touchez ou ne retirez pas la buse de coiffage étroite [2] tant qu'elle est encore chaude.

 **REMARQUES :** Nous vous recommandons d'utiliser un débit d'air doux et une chaleur douce pour vous coiffer.

1. Placez la buse de coiffage étroite [2] sur la sortie d'air [1]. Si nécessaire, tournez la buse de coiffage étroite pour modifier son orientation.
2. Allumez le produit. Utilisez la buse de coiffage étroite [2] pour diriger le débit d'air vers une zone spécifique de la chevelure.
3. Pour retirer la buse de coiffage étroite [2] de la sortie d'air [1] : Tirez la buse de coiffage étroite vers le bas.

Utiliser le mode air froid

REMARQUE :

- Après le coiffage : Utilisez le mode d'air froid afin que votre coiffure tienne plus longtemps.
 - Le mode air froid ne peut être sélectionné que lorsque le produit est allumé.
- Utilisez le bouton  [3] pour activer ou désactiver le mode air froid :

Bouton  [3]	Mode air froid
Appuyer et maintenir enfoncé	<input type="checkbox"/> Activé <input type="checkbox"/> Le produit génère un débit d'air frais.
Relâcher	<input type="checkbox"/> Désactivé <input type="checkbox"/> Le débit d'air frais s'arrête.

● Nettoyage et entretien

AVERTISSEMENT ! Risque d'électrocution !

- Avant tout nettoyage, éteignez toujours le produit et débranchez la fiche secteur [6] de la prise de courant.
- Ne plongez jamais les pièces électriques du produit dans de l'eau ou d'autres liquides. Ne maintenez jamais le produit sous l'eau courante.

 **PRUDENCE !** N'utilisez pas de produits de nettoyage corrosifs ou récurants ou de matériaux caustiques ou abrasifs pour nettoyer le produit.

- Retirez la buse de coiffage étroite [2] de la sortie d'air [1].

● Nettoyage du boîtier et de la buse de coiffage étroite

- Essuyez le boîtier et la buse de coiffage étroite [2] avec un chiffon légèrement humide.
- Appliquez un produit de nettoyage doux sur le chiffon en cas de saleté tenace.
- Ensuite, séchez bien toutes les pièces.

● Nettoyer l'entrée d'air

- Essuyez l'entrée d'air [10] avec un chiffon sec.

● Rangement

- Conservez le produit dans un endroit frais et sec, protégé contre l'humidité et hors de la portée des enfants.

● Mise au rebut

L'emballage se compose de matières recyclables pouvant être mises au rebut dans les déchetteries locales.



Veillez respecter l'identification des matériaux d'emballage pour le tri sélectif, ils sont identifiés avec des abréviations (a) et des chiffres (b) ayant la signification suivante : 1-7 : plastiques/20-22 : papiers et cartons/80-98 : matériaux composite.

Produit :



Votre mairie ou votre municipalité vous renseigneront sur les possibilités de mise au rebut des produits usagés.



Afin de contribuer à la protection de l'environnement, veuillez ne pas jeter votre produit usagé dans les ordures ménagères, mais éliminez-le de manière appropriée. Pour obtenir des renseignements concernant les points de collecte et leurs horaires d'ouverture, vous pouvez contacter votre municipalité.

● Garantie

Le produit a été fabriqué selon des critères de qualité stricts, et contrôlé consciencieusement avant sa livraison. En cas de défaut de matériau ou de fabrication, vous avez des droits légaux vis-à-vis du vendeur du produit. Vos droits légaux ne sont en aucun cas limités par notre garantie mentionnée ci-dessous.

La garantie de ce produit est de 3 ans à partir de la date d'achat. La période de garantie commence à la date d'achat. Conservez l'original de la preuve d'achat dans un endroit sûr car ce document est nécessaire pour prouver l'achat.

Tout dommage ou défaut déjà présent au moment de l'achat doit être signalé immédiatement après le déballage du produit.

Si le produit présente un défaut de matériau ou de fabrication dans les 3 ans qui suivent la date d'achat, nous le réparerons ou le remplacerons – à notre choix – gratuitement pour vous. La période de garantie n'est pas prolongée par une demande de garantie acceptée. Cette mesure s'applique également pour les pièces remplacées et réparées.

Cette garantie est annulée si le produit a été endommagé ou utilisé ou entretenu de manière incorrecte.

La garantie couvre les défauts de matériels et de fabrication. Cette garantie ne couvre pas les pièces du produit soumises à une usure normale, et qui sont donc considérées comme des pièces d'usure (par exemple les piles, les piles rechargeables, tuyaux, les cartouches d'encre), ni les dommages aux pièces fragiles, par exemple les interrupteurs ou les pièces en verre.

● Faire valoir sa garantie

Pour garantir la rapidité d'exécution de la procédure de garantie, veuillez respecter les indications suivantes :

Veuillez conserver le ticket de caisse et la référence du produit (IAN 444847_2307) à titre de preuve d'achat pour toute demande.

Le numéro de référence de l'article est indiqué sur la plaque d'identification, gravé sur la page de titre de votre manuel (en bas à gauche) ou sur un autocollant apposé sur la face arrière ou inférieure du produit.

En cas de dysfonctionnement du produit, ou de tout autre défaut, contactez en premier lieu le service après-vente par téléphone ou par e-mail aux coordonnées indiquées ci-dessous.

Vous pouvez alors envoyer franco de port tout produit considéré comme défectueux au service clientèle indiqué, accompagné de la preuve d'achat (ticket de caisse) et d'une description écrite du défaut avec mention de sa date d'apparition.

● Service après-vente

FR Service après-vente France

Tél.: 0800904879

E-Mail: owim@lidl.fr

BE Service après-vente Belgique

Tél.: 080071011

Tél.: 80023970 (Luxembourg)

E-Mail: owim@lidl.be



Gebruikte waarschuwingen en symbolen	Pagina	21
Beknopte handleiding	Pagina	21
Beoogd gebruik	Pagina	21
Leveringsomvang	Pagina	21
Onderdelenbeschrijving	Pagina	22
Technische gegevens	Pagina	22
Veiligheidsaanwijzingen	Pagina	22
Voor het eerste gebruik	Pagina	25
Bediening	Pagina	25
Klap de greep uit	Pagina	25
Spanning instellen	Pagina	25
Haar dragen	Pagina	25
Haar stylen	Pagina	25
Schoonmaken en onderhoud	Pagina	26
Behuizing en smal stylingmondstuk schoonmaken	Pagina	26
Luchtinlaat reinigen	Pagina	26
Opbergen	Pagina	26
Afvoer	Pagina	26
Garantie	Pagina	26
Afwikkeling in geval van garantie	Pagina	27
Service	Pagina	27

Gebruikte waarschuwingen en symbolen

In deze gebruiksaanwijzing en op de verpakking worden de volgende waarschuwingen gebruikt:

	<p>GEVAAR! Dit symbool met de aanduiding "Gevaar" duidt op een groot risico op gevaar dat, indien niet vermeden, zware verwondingen of de dood tot gevolg kan hebben.</p>	 	<p>Lees de gebruiksaanwijzing.</p>
	<p>WAARSCHUWING! Dit symbool met de aanduiding "Waarschuwing" betekent een middelmatig risico op gevaar dat, indien niet vermeden, zware verwondingen of de dood tot gevolg kan hebben.</p>		<p>Wisselstroom/-spanning</p>
		<p>Hz</p>	<p>Hertz (netfrequentie)</p>
	<p>VOORZICHTIG! Dit symbool met de aanduiding "Voorzichtig" duidt op een klein risico op gevaar dat, indien niet vermeden, kan leiden tot kleine of middelgrote verwondingen.</p>	<p>W</p>	<p>Watt</p>
			<p>Beschermingsklasse II (dubbele isolatie)</p>
	<p>TIP: Dit symbool met de aanduiding "Tip" duidt op verdere nuttige informatie.</p>		<p>Gebruik het product niet in de nabijheid van badkuipen, douches, wastafels of andere objecten waar water in zit.</p>
			<p>Gebruik het product alleen in droge binnenruimtes.</p>
	<p>Het CE-teken bevestigt dat het product voldoet aan de betreffende EU-richtlijnen.</p>	 	<p>Veiligheidsaanwijzingen Aanwijzingen voor het gebruik</p>

FÖHN VOOR OP REIS

● Beknopte handleiding

Dit document is een verkorte gedrukte versie van de volledige gebruiksaanwijzing. Door het scannen van de QR-code krijgt u directe toegang tot de Lidl Service-site (www.lidl-service.com) en kunt u door het invoeren van het artikelnummer (IAN) 444847_2307 de volledige gebruiksaanwijzing inzien en downloaden.

De beknopte handleiding maakt onderdeel uit van het product. Maakt u zich voor de ingebruikname van het product vertrouwd met alle bedienings- en veiligheidsaanwijzingen. Bewaar deze beknopte handleiding goed en als u dit product aan een derde doorgeeft, geef dan ook deze handleiding mee.

● Beoogd gebruik

- Dit product is bestemd voor het drogen en stylen van menselijk haar.
- Het product mag niet gebruikt worden voor kunsthaar of haar van dieren. Gebruik het product niet voor andere doeleinden.
- Het product mag alleen thuis en op reis worden gebruikt. Het product is niet bestemd voor commercieel gebruik.
- De fabrikant aanvaardt geen aansprakelijkheid voor schade als gevolg van ondeskundig gebruik.

● Leveringsomvang

- 1 Föhn voor op reis
- 1 Smal stylingmondstuk
- 1 Beknopte handleiding

● Onderdelenbeschrijving

- 1 Luchtuitlaat
- 2 Smal stylingmondstuk
- 3 Toets  (koude-luchtmodus)
- 4 Greep
- 5 Schakelaar **O/I/II** (aan/uit, luchtstroom- en verwarmingsregeling)
- 6 Aansluitsnoer met netstekker
- 7 Ophangoog
- 8 Spanningskeuzeschakelaar
- 9 Scharnierverbinding
- 10 Luchtinlaat

● Technische gegevens

Voedingsspanning:	120/230 V~, 50/60 Hz
Energieverbruik:	1200/1600 W
Beschermingsklasse:	II/ 



Veiligheidsaanwijzingen

ZORG ERVOOR DAT U, VOORDAT U HET PRODUCT VOOR HET EERST GEBRUIKT, VERTROUWD BENT MET ALLE VEILIGHEIDS- EN BEDIENINGSAANWIJZINGEN! ALS U DIT PRODUCT AAN IEMAND ANDERS GEEFT, GEEF DAN OOK ALLE DOCUMENTATIE MEE!

In geval van schade als gevolg van het niet naleven van deze gebruiksaanwijzing vervalt uw aanspraak op garantie! Wij aanvaarden geen aansprakelijkheid voor gevolgschade! Er wordt geen

aansprakelijkheid aanvaard voor materiële schade of persoonlijk letsel, die ontstaan als gevolg van ondeskundig gebruik of het niet opvolgen van de veiligheidsaanwijzingen!

⚠ WAARSCHUWING! **LEVENSGEVAAR EN KANS OP ONGEVALLLEN VOOR BABY'S EN KINDEREN!**

Laat kinderen nooit zonder toezicht achter met het verpakkingsmateriaal. Het verpakkingsmateriaal vormt een verstikkingsgevaar. Kinderen onderschatten vaak de daaraan verbonden gevaren. Houd kinderen altijd uit de buurt van verpakkingsmateriaal.

- Dit product mag door kinderen vanaf 8 jaar alsmede door personen met verminderde fysieke, sensorische of geestelijke vermogens of gebrek aan ervaring en kennis alleen gebruikt worden als ze onder supervisie staan of geïnstrueerd zijn wat betreft veilig gebruik van het product en begrepen hebben welke gevaren uit dat gebruik voortvloeien.
- Kinderen mogen niet met het product spelen.

- Schoonmaken en gebruikersonderhoud mogen niet door kinderen worden uitgevoerd, tenzij ze onder toezicht staan.

⚠ WAARSCHUWING!

Ondeskundig gebruik kan verwondingen veroorzaken. Gebruik het product uitsluitend zoals aangegeven in deze handleiding. Probeer niet op een of andere wijze iets aan het product te veranderen.

⚠ WAARSCHUWING!

Risico voor elektrische schokken! Probeer nooit het product zelf te repareren. In geval van een storing mogen reparaties alleen door gekwalificeerde vaklieden worden uitgevoerd.

⚠ WAARSCHUWING!

Risico voor elektrische schokken! Dompel het product nooit onder in water of andere vloeistoffen. Houd het product nooit onder stromend water.

- Laat het product niet vallen om schade aan de onderdelen van het product te vermijden.

- Blokkeer de luchtinlaat en -uitlaat nooit tijdens gebruik om oververhitting van het product te voorkomen.

⚠ WAARSCHUWING!

Risico voor elektrische schokken!

Gebruik het product nooit als het is beschadigd. Koppel het product los van het elektriciteitsnet en neem contact op met uw verkoper als het beschadigd is.

- Controleer, voordat u het product aansluit op het elektriciteitsnet, of de spanning en de netfrequentie in overeenstemming zijn met de op het typeplaatje aangegeven informatie.
- Controleer de netstekker en het aansluitsnoer regelmatig op beschadigingen. Als het aansluitsnoer beschadigd is, moet dit door de fabrikant, zijn klantendienst of een vergelijkbaar gekwalificeerd persoon vervangen worden om gevaar te vermijden.

- Zorg ervoor dat het aansluitsnoer niet beschadigd wordt. Laat het niet over scherpe randen hangen en plet of buig het niet. Houd het aansluitsnoer uit de buurt van hete oppervlakken en open vuur.
 - Als extra veiligheidsmaatregel wordt aanbevolen een aardlekschakelaar (ALS) met een lekstroom van niet meer dan 30 mA in de stroomkring van de badkamer op te nemen. Vraag uw installateur om advies.
 - Gebruik van verlengsnoeren wordt afgeraden. Mocht gebruik van een verlengsnoer nodig zijn, dan moet dit minimaal geschikt zijn voor een stroomsterkte van 10 A. Leg de snoeren zo dat niemand erover kan struikelen en niets beschadigd kan worden.
- ⚠ WAARSCHUWING!**
Risico voor elektrische schokken! Gebruik het product niet in de nabijheid van badkuipen, douches, wastafels of andere objecten waar water in zit.
- Het product moet onder toezicht blijven zolang het op het elektriciteitsnet is aangesloten.
 - Schakel het product nooit in met vochtige handen of als u op een nat oppervlak staat. Pak de netstekker nooit met vochtige of natte handen vast.
 - Trek de netstekker nooit aan het aansluitsnoer uit het stopcontact. Wikkel het aansluitsnoer niet om het product.
 - Bescherm het product, het aansluitsnoer en de netstekker tegen stof, direct zonlicht, waterdruppels en opspattend water.
 - Schakel het product altijd uit voordat u
 - Hulpstukken verwisselt,
 - Het product schoonmaakt,
 - Het product van het elektriciteitsnet loskoppelt.
 - Als het product in de badkamer wordt gebruikt, trek dan na gebruik de netstekker uit het stopcontact omdat de aanwezigheid van water een risico vormt, zelfs als het product is uitgeschakeld.

- Er hoeven door de gebruiker geen maatregelen te worden getroffen om het product op 50 of 60 Hz in te stellen. Het product stelt zich automatisch in op 50 of 60 Hz.
- Een onjuiste instelling van de dubbele spanningskeuzeschakelaar zal het product beschadigen.
- Gebruik geen opzetstuk dat niet afkomstig is van de fabrikant.

● **Voor het eerste gebruik**

i TIP: Als u dit apparaat voor het eerst gebruikt, kan er een lichte geur vrijkomen. Het gaat hierbij om productie- en transportresten, die snel verdwijnen.

- Pak het product helemaal uit. Controleer of alle onderdelen aanwezig zijn.

● **Bediening**

● **Klap de greep uit**

(Afb. E)

- i TIP:** Schakel het product niet in als de greep **4** nog in stand **a** of stand **b** staat.
- Klap de greep **4** uit totdat de scharnierverbinding **9** in stand **c** vastklikt.

● **Spanning instellen**

(Afb. B, C)

- i TIP:** Gereedschap dat nodig is voor het instellen van de spanning: Platte schroevendraaier

Dubbele spanningskeuzeschakelaar 8	Spanning
Met de wijzers van de klok mee draaien	120 V~
Tegen de wijzers van de klok in draaien	230 V~

● **Haar drogen**

(Afb. D)

1. Voordat u het product op het stopcontact aansluit: Stel de dubbele spanningskeuzeschakelaar **8** in op de spanning die aanwezig is op uw huidige locatie.
2. Steek de netstekker **6** in een daarvoor geschikt stopcontact.
3. Kies het gewenste luchtstroom-/warmteniveau:

0/I/II 5	Luchtstroom/warmteniveau
0	Product is uitgeschakeld
I	Product ingeschakeld: <input type="checkbox"/> Zwakke luchtstroom <input type="checkbox"/> Geringe warmteafgifte
II	Product ingeschakeld: <input type="checkbox"/> Sterke luchtstroom <input type="checkbox"/> Grote warmteafgifte

4. Na gebruik: Schuif de schakelaar **0/I/II** **5** naar de stand **0** om het product uit te schakelen.
 5. Trek de netstekker **6** uit het stopcontact.
 6. Laat het product volledig afkoelen.
- i TIP:** Bij oververhitting schakelt het product zichzelf uit. Schuif in dat geval de schakelaar **0/I/II** **5** naar de stand **0** en haal de netstekker **6** uit het stopcontact.

● **Haar stylen**

(Afb. F)

Smal stylingmondstuk gebruiken

⚠ VOORZICHTIG! Kans op verbrandingen!



- Raak de luchtuitlaat **1** niet aan wanneer het product is ingeschakeld en de luchtuitlaat nog heet is.
- Verwijder het smalle stylingmondstuk **2** niet en raak het niet aan zolang het nog heet is.



- i TIPS:** We raden u aan een zachte luchtstroom en lage warmte te gebruiken om uw haar te stylen.

1. Plaats het smalle stylingmondstuk **2** op de luchtuitlaat **1**. Draai aan het smalle stylingmondstuk om de stand ervan te veranderen.
2. Schakel het product in. Gebruik het smalle stylingmondstuk **2** om de luchtstroom te richten op een bepaald deel van het kapsel.
3. Smal stylingmondstuk **2** van de luchtuitlaat **1** verwijderen: Trek het smalle stylingmondstuk naar beneden los.

Koude-luchtmodus gebruiken

TIP:

- Na het stylen van het haar: Gebruik de koude-luchtmodus om ervoor te zorgen dat de styling langer blijft zitten.
- De koude-luchtmodus kan alleen worden geselecteerd wanneer het product is ingeschakeld.
- Gebruik de toets   om de koude-luchtmodus in of uit te schakelen:

Toets  	Koude-luchtmodus
Indrukken en ingedrukt houden	<input type="checkbox"/> Ingeschakeld <input type="checkbox"/> Het product produceert een koele luchtstroom.
Loslaten	<input type="checkbox"/> Uitgeschakeld <input type="checkbox"/> De koele luchtstroom stopt.

● Schoonmaken en onderhoud

WAARSCHUWING! Risico voor elektrische schokken!

- Zet het product, voordat u het schoon gaat maken, altijd uit en trek de netstekker  uit het stopcontact.
- Dompel de elektrische onderdelen van het product nooit onder in water of andere vloeistoffen. Houd het product nooit onder stromend water.

VOORZICHTIG! Gebruik geen bijtend of schurend schoonmaakmiddel of ander materiaal met deze eigenschappen om het product schoon te maken.

- Verwijder het smalle stylingmondstuk  van de luchtuitlaat .

● Behuizing en smal stylingmondstuk schoonmaken

- Wrijf de behuizing en het smalle stylingmondstuk  af met een licht vochtige doek.
- Doe bij een hardnekkige verontreiniging een beetje zacht schoonmaakmiddel op de doek.
- Droog alle onderdelen zorgvuldig af.

● Luchtinlaat reinigen

- Wrijf de luchtinlaat  met een droge doek af.

● Opbergen

- Bewaar het product op een koele, droge, en tegen vocht beschermde plaats buiten het bereik van kinderen.

● Afvoer

De verpakking bestaat uit milieuvriendelijke grondstoffen die u via de plaatselijke recyclingcontainers kunt afvoeren.



Neem de aanduiding van de verpakkingsmaterialen voor de afvalscheiding in acht. Deze zijn gemarkeerd met de afkortingen (a) en een cijfers (b) met de volgende betekenis: 1-7: kunststoffen/ 20-22: papier en vezelplaten/ 80-98: composietmaterialen.

Product:



Informatie over de mogelijkheden om het uitgediende product na gebruik te verwijderen, verstrekt uw gemeentelijke overheid.



Gooi het afgedankte product omwille van het milieu niet weg via het huisvuil, maar geef het af bij het daarvoor bestemde depot of het gemeentelijke milieupark. Over afgifteplaatsen en hun openingstijden kunt u zich bij uw aangewezen instantie informeren.

● Garantie

Het product werd volgens strenge kwaliteitsrichtlijnen gemaakt en voor de uitlevering zorgvuldig gecontroleerd. In geval van materiaal- of fabricagefouten hebt u tegenover de verkoper van het product wettelijke rechten. Uw wettelijke rechten worden op geen enkele manier door onze hieronder vermelde garantie beperkt.

De garantie voor dit product bedraagt 3 jaar vanaf aankoopdatum. De garantieperiode gaat in op de datum van aankoop. Bewaar het originele bewijs van aankoop op een veilige plek aangezien dit document nodig is als bewijs.

Alle beschadigingen of gebreken die reeds op het moment van aankoop aanwezig zijn, moeten meteen na het uitpakken van het product worden gemeld.

Mocht het product binnen 3 jaar na aankoopdatum een materiaal- of fabricagefout vertonen, zullen wij het - naar onze keuze - gratis voor u repareren of vervangen. De garantieperiode wordt door een plaatsgevonden garantieverlening niet verlengd. Dit geldt ook voor vervangen en gerepareerde onderdelen.

Deze garantie vervalt als het product werd beschadigd of onjuist is gebruikt of onderhouden.

De garantie dekt materiaal- en fabricagefouten af. Deze garantie dekt geen productonderdelen die aan normale slijtage onderhevig zijn en daarom als verbruiksartikelen worden beschouwd (bv. batterijen, oplaadbare batterijen, slangen, inktpatronen), noch dekt zij schade aan breekbare onderdelen, bv. schakelaars of onderdelen die van glas zijn gemaakt.

● **Afwikkeling in geval van garantie**

Om een snelle afhandeling van uw reclamatie te waarborgen dient u de volgende instructies in acht te nemen:

Houd bij alle vragen alstublieft de kassabon en het artikelnummer (IAN 444847_2307) als bewijs van aankoop bij de hand.

Het artikelnummer vindt u op de typeplaat, ingegraveerd, op het titelblad van uw handleiding (linksonder) of als sticker op de achter- of onderzijde.

Wanneer er storingen in de werking of andere gebreken optreden, dient u eerst telefonisch of per e-mail contact met de onderstaande service-afdeling op te nemen.

Een als defect geregistreerd product kunt u dan samen met uw aankoopbewijs (kassabon) en vermelding van de concrete schade alsmede het tijdstip van optreden voor u franco aan het u meegedeelde servicepunt verzenden.

● **Service**

(NL) Service Nederland

Tel.: 08000225537

E-Mail: owim@lidl.nl

(BE) Service België

Tel.: 080071011

Tel.: 80023970 (Luxemburg)

E-Mail: owim@lidl.be



Verwendete Warnhinweise und Symbole	Seite	29
Kurzanleitung	Seite	29
Bestimmungsgemäßer Gebrauch	Seite	29
Lieferumfang	Seite	29
Teilebeschreibung	Seite	30
Technische Daten	Seite	30
Sicherheitshinweise	Seite	30
Vor der ersten Verwendung	Seite	33
Bedienung	Seite	33
Griff ausklappen	Seite	33
Spannung einstellen	Seite	33
Haare trocknen	Seite	33
Haare stylen	Seite	33
Reinigung und Pflege	Seite	34
Gehäuse und schmale Stylingdüse reinigen	Seite	34
Lufteinlass reinigen	Seite	34
Lagerung	Seite	34
Entsorgung	Seite	34
Garantie	Seite	34
Abwicklung im Garantiefall	Seite	35
Service	Seite	35

Verwendete Warnhinweise und Symbole

In der Bedienungsanleitung und auf der Verpackung werden die folgenden Warnhinweise verwendet:

	<p>GEFAHR! Dieses Symbol mit dem Signalwort „Gefahr“ bezeichnet eine Gefährdung mit einem hohen Risikograd, die, wenn sie nicht vermieden wird, eine schwere Verletzung oder den Tod zur Folge hat.</p>	 	<p>Lesen Sie die Bedienungsanleitung.</p>
	<p>WARNUNG! Dieses Symbol mit dem Signalwort „Warnung“ bezeichnet eine Gefährdung mit einem mittleren Risikograd, die, wenn sie nicht vermieden wird, eine schwere Verletzung oder den Tod zur Folge haben kann.</p>		<p>Wechselstrom/-spannung</p>
	<p>VORSICHT! Dieses Symbol mit dem Signalwort „Vorsicht“ bezeichnet eine Gefährdung mit einem niedrigen Risikograd, die, wenn sie nicht vermieden wird, eine geringe oder mäßige Verletzung zur Folge haben kann.</p>		<p>Watt</p>
	<p>HINWEIS: Dieses Symbol mit dem Signalwort „Hinweis“ bietet weitere nützliche Informationen.</p>	 	<p>Verwenden Sie das Produkt nicht in der Nähe von Badewannen, Duschen, Waschbecken oder anderen Behältern, die Wasser enthalten.</p> <p>Verwenden Sie das Produkt nur in trockenen Innenräumen.</p>
	<p>Das CE-Zeichen bestätigt Konformität mit den für das Produkt zutreffenden EU-Richtlinien.</p>	 	<p>Sicherheitshinweise Handlungsanweisungen</p>

REISEHAARTROCKNER

● Kurzanleitung

Bei diesem Dokument handelt es sich um eine verkürzte Druckausgabe der vollständigen Bedienungsanleitung. Durch das Scannen des QR-Codes gelangen Sie direkt auf die Lidl-Service-Seite (www.lidl-service.com) und können durch die Eingabe der Artikelnummer (IAN) 444847_2307 die vollständige Bedienungsanleitung einsehen und herunterladen.

Die Kurzanleitung ist Bestandteil dieses Produkts. Machen Sie sich vor der Benutzung des Produkts mit allen Bedien- und Sicherheitshinweisen vertraut. Bewahren Sie die Kurzanleitung gut auf und händigen Sie alle Unterlagen bei Weitergabe des Produkts an Dritte mit aus.

● Bestimmungsgemäßer Gebrauch

- Dieses Produkt ist zum Trocknen und Stylen von Menschenhaar vorgesehen.
- Das Produkt darf nicht an künstlichem Haar oder Tierhaar angewendet werden. Verwenden Sie das Produkt für keine anderen Zwecke.
- Das Produkt darf nur im Haushalt und auf Reisen verwendet werden. Das Produkt ist nicht zur gewerblichen Nutzung vorgesehen.
- Der Hersteller übernimmt keine Haftung für Schäden aufgrund unsachgemäßer Verwendung.

● Lieferumfang

- 1 Reisehaartrockner
- 1 Schmale Stylingdüse
- 1 Kurzanleitung

● Teilebeschreibung

- 1 Luftauslass
- 2 Schmale Stylingdüse
- 3 Taste  (Kaltluftmodus)
- 4 Griff
- 5 Schalter **0/I/II** (ein/aus, Luftströmung und Wärmesteuerung)
- 6 Anschlussleitung und Netzstecker
- 7 Aufhängeöse
- 8 Dualer Spannungs-Wahlschalter
- 9 Klappbares Gelenk
- 10 Lufteinlass

● Technische Daten

Eingangsspannung:	120/230 V~, 50/60 Hz
Leistungsaufnahme:	1200/1600 W
Schutzklasse:	II/ 



Sicherheitshinweise

MACHEN SIE SICH VOR DER BENUTZUNG DES PRODUKTS MIT ALLEN SICHERHEITS- UND BEDIENHINWEISEN VERTRAUT! WENN SIE DIESES PRODUKT AN ANDERE WEITERGEBEN, GEBEN SIE AUCH ALLE DOKUMENTE WEITER!

Im Falle von Schäden aufgrund der Nichteinhaltung dieser Bedienungsanleitung erlischt Ihr Garantieanspruch! Für Folgeschäden wird keine Haftung übernommen! Im Falle von Sach- oder Personenschäden aufgrund einer unsachgemäßen Benutzung oder Nichteinhaltung

der Sicherheitshinweise wird keine Haftung übernommen!

⚠️ WARNUNG! LEBENS-GEFAHR UND UNFALL-GEFAHR FÜR SÄUGLINGE UND KINDER!

Lassen Sie Kinder nicht mit dem Verpackungsmaterial unbeaufsichtigt. Das Verpackungsmaterial stellt eine Erstickungsgefahr dar. Kinder unterschätzen die damit verbundenen Gefahren häufig. Halten Sie Kinder stets von Verpackungsmaterialien fern.

- Dieses Produkt kann von Kindern ab 8 Jahren und darüber sowie von Personen mit verringerten physischen, sensorischen oder mentalen Fähigkeiten oder Mangel an Erfahrung und Wissen benutzt werden, wenn sie beaufsichtigt oder bezüglich des sicheren Gebrauchs des Produktes unterwiesen wurden und die daraus resultierenden Gefahren verstehen.
- Kinder dürfen nicht mit dem Produkt spielen.

- Reinigung und Benutzerwartung dürfen nicht von Kindern ohne Beaufsichtigung durchgeführt werden.
- ⚠ **WARNUNG!** Eine unsachgemäße Verwendung kann zu Verletzungen führen. Verwenden Sie das Produkt ausschließlich dieser Anleitung entsprechend. Versuchen Sie nicht, das Produkt in irgendeiner Weise zu verändern.
- ⚠ **WARNUNG! Stromschlagrisiko!** Versuchen Sie niemals, das Produkt selbst zu reparieren. Im Fall einer Fehlfunktion dürfen Reparaturen ausschließlich von qualifiziertem Personal durchgeführt werden.
- ⚠ **WARNUNG! Stromschlagrisiko!** Tauchen Sie das Produkt nicht in Wasser oder andere Flüssigkeiten ein. Halten Sie das Produkt niemals unter fließendes Wasser.
- Lassen Sie das Produkt nicht fallen, um eine Beschädigung des Produkts zu vermeiden.
- Um eine Überhitzung des Produkts zu vermeiden, blockieren Sie während der Verwendung niemals den Lufteinlass und den Luftauslass.
- ⚠ **WARNUNG! Stromschlagrisiko!** Verwenden Sie kein beschädigtes Produkt. Trennen Sie das Produkt vom Stromnetz und wenden Sie sich an Ihren Händler, wenn es beschädigt ist.
- Bevor Sie das Produkt mit dem Stromnetz verbinden, überprüfen Sie, ob Spannung und Netzfrequenz den am Typenschild des Produkts angegebenen Details zur Stromversorgung entsprechen.
- Überprüfen Sie den Netzstecker und die Anschlussleitung regelmäßig auf Schäden. Wenn die Anschlussleitung beschädigt ist, muss sie durch den Hersteller, seinen Kundendienst oder eine ähnlich qualifizierte Person ersetzt werden, um Gefährdungen zu vermeiden.

- Schützen Sie die Anschlussleitung vor Beschädigungen. Lassen Sie sie nicht über scharfe Kanten hängen und quetschen oder biegen Sie sie nicht. Halten Sie die Anschlussleitung von heißen Oberflächen und offenen Flammen fern.
 - Als zusätzlicher Schutz wird die Installation eines Fehlerstromschutzschalters (RCD) mit einem Auslösestrom von nicht mehr als 30 mA im Stromkreis des Badezimmers empfohlen. Fragen Sie Ihren Installateur um Rat.
 - Die Verwendung von Verlängerungsleitungen wird nicht empfohlen. Falls der Einsatz einer Verlängerungsleitung erforderlich sein sollte, muss sie für einen Stromfluss von mindestens 10 A vorgesehen sein. Verlegen Sie Leitungen so, dass niemand darüber stolpern und nichts beschädigt werden kann.
- ⚠️ WARNUNG! Stromschlagrisiko!** Verwenden Sie dieses Produkt nicht in der Nähe von Badewannen, Duschen, Waschbecken oder anderen mit Wasser gefüllten Gefäßen.
- Das Produkt darf nicht unbeaufsichtigt bleiben, während es an das Stromnetz angeschlossen ist.
 - Nehmen Sie das Produkt nicht mit feuchten Händen oder auf nassem Boden stehend in Betrieb. Fassen Sie den Netzstecker nie mit nassen oder feuchten Händen an.
 - Ziehen Sie den Netzstecker nicht an der Anschlussleitung aus der Steckdose. Wickeln Sie die Anschlussleitung nicht um das Produkt.
 - Schützen Sie das Produkt, die Anschlussleitung und den Netzstecker vor Staub, direkter Sonneneinstrahlung, Tropf- und Spritzwasser.
 - Schalten Sie das Produkt stets aus, bevor Sie
 - Zubehörteile austauschen,
 - das Produkt reinigen,
 - das Produkt von der Stromversorgung trennen.
 - Wenn das Produkt in einem Badezimmer verwendet wird, trennen Sie es nach dem Gebrauch vom Stromnetz, da die Nähe von Wasser ein Risiko darstellt, selbst wenn das Produkt ausgeschaltet ist.

■ Es sind keine Maßnahmen seitens der Anwender erforderlich, um das Produkt auf 50 oder 60 Hz einzustellen. Das Produkt stellt sich automatisch auf 50 bzw. auf 60 Hz ein.

■ Eine falsche Einstellung des dualen Spannungswahlschalters führt zur Beschädigung des Produkts.

■ Verwenden Sie keinen Aufsatz, der nicht vom Hersteller stammt.

● **Vor der ersten Verwendung**

i **HINWEIS:** Dieses Produkt kann während der ersten Verwendung einen Geruch abgeben. Dabei handelt es sich um Produktions- oder Transport-Rückstände, die schnell nachlassen.

- Entfernen Sie das gesamte Verpackungsmaterial. Überprüfen Sie, ob alle Teile vollständig sind.

● **Bedienung**

● **Griff ausklappen**

(Abb. E)

i **HINWEIS:** Schalten Sie das Produkt nicht ein, falls sich der Griff **4** noch in Position **a** oder **b** befindet.

- Klappen Sie den Griff **4** aus, bis das klappbare Gelenk **9** in Position **c** einrastet.

● **Spannung einstellen**

(Abb. B, C)

i **HINWEIS:** Erforderliches Werkzeug zum Einstellen der Spannung: Schlitzschraubendreher

Dualer Spannungswahlschalter 8	Spannung
Im Uhrzeigersinn drehen	120 V~
Entgegen dem Uhrzeigersinn drehen	230 V~

● **Haare trocknen**

(Abb. D)

1. Bevor Sie das Produkt an die Stromversorgung anschließen: Stellen Sie den dualen Spannungswahlschalter **8** auf die an Ihrem aktuellen Standort anliegende Spannung.
2. Schließen Sie den Netzstecker **6** an eine geeignete Steckdose an.
3. Wählen Sie die gewünschte Luftströmungs-/Wärmestufe:

0/1/II 5	Luftströmungs-/Wärmestufe
0	Produkt ausgeschaltet
I	Produkt eingeschaltet: <input type="checkbox"/> Sanfte Luftströmung <input type="checkbox"/> Geringe Wärme
II	Produkt eingeschaltet: <input type="checkbox"/> Starke Luftströmung <input type="checkbox"/> Hohe Wärme

4. Nach der Verwendung: Schieben Sie den Schalter **0/1/II 5** auf die Position **0**, um das Produkt auszuschalten.
5. Trennen Sie den Netzstecker **6** von der Steckdose.
6. Lassen Sie das Produkt komplett herunterkühlen.

i **HINWEIS:** Im Falle einer Überhitzung schaltet sich das Produkt automatisch aus. Schieben Sie in diesem Fall den Schalter **0/1/II 5** auf die Position **0** und trennen Sie den Netzstecker **6** von der Steckdose.

● **Haare stylen**

(Abb. F)

Schmale Stylingdüse verwenden

⚠ VORSICHT! Verbrennungsrisiko!

- Berühren Sie nicht den Luftauslass **1**, wenn das Produkt eingeschaltet ist und der Luftauslass noch heiß ist.
- Berühren oder entfernen Sie die schmale Stylingdüse **2** nicht, wenn sie noch heiß ist.

i **HINWEIS:** Wir empfehlen, dass Sie zum Stylen der Haare eine sanfte Luftströmung und geringe Wärme verwenden.

1. Setzen Sie die schmale Stylingdüse **2** auf den Luftauslass **1**. Drehen Sie bei Bedarf die schmale Stylingdüse, um deren Ausrichtung zu ändern.
2. Schalten Sie das Produkt ein. Verwenden Sie die schmale Stylingdüse **2**, um die Luftströmung auf einen bestimmten Bereich im Haar zu richten.
3. Schmale Stylingdüse **2** vom Luftauslass **1** entfernen: Ziehen Sie die schmale Stylingdüse nach unten ab.

Kaltluftmodus verwenden

HINWEISE:

- Nach dem Stylen der Haare: Verwenden Sie den Kaltluftmodus, damit die Frisur länger hält.
- Der Kaltluftmodus kann nur gewählt werden, wenn das Produkt eingeschaltet ist.
- Verwenden Sie die Taste  **3**, um den Kaltluftmodus ein- oder auszuschalten:

Taste  3	Kaltluftmodus
Drücken und halten	<input type="checkbox"/> Eingeschaltet <input type="checkbox"/> Das Produkt erzeugt einen kühlen Luftstrom.
Loslassen	<input type="checkbox"/> Ausgeschaltet <input type="checkbox"/> Der kühle Luftstrom stoppt.

● **Reinigung und Pflege**

WARNUNG! Stromschlagrisiko!

- Schalten Sie das Produkt vor der Reinigung stets aus und ziehen Sie den Netzstecker **6** aus der Steckdose.
- Tauchen Sie die elektrischen Teile des Produkts nicht in Wasser oder andere Flüssigkeiten ein. Halten Sie das Produkt niemals unter fließendes Wasser.

 **VORSICHT!** Verwenden Sie keine ätzenden oder scheuernden Reinigungsmittel oder Materialien, um das Produkt zu reinigen.

- Entfernen Sie die schmale Stylingdüse **2** vom Luftauslass **1**.

● **Gehäuse und schmale Stylingdüse reinigen**

- Wischen Sie das Gehäuse und die schmale Stylingdüse **2** mit einem leicht angefeuchteten Tuch ab.
- Geben Sie bei hartnäckiger Verschmutzung ein mildes Reinigungsmittel auf das Tuch.
- Trocknen Sie alle Teile sorgfältig ab.

● **Luftreinlass reinigen**

- Wischen Sie den Luftreinlass **10** mit einem trockenen Tuch ab.

● **Lagerung**

- Bewahren Sie das Produkt an einem kühlen, trockenen und vor Feuchtigkeit geschützten Ort außerhalb der Reichweite von Kindern auf.

● **Entsorgung**

Die Verpackung besteht aus umweltfreundlichen Materialien, die Sie über die örtlichen Recyclingstellen entsorgen können.



Beachten Sie die Kennzeichnung der Verpackungsmaterialien bei der Abfalltrennung, diese sind gekennzeichnet mit Abkürzungen (a) und Nummern (b) mit folgender Bedeutung: 1–7: Kunststoffe/20–22: Papier und Pappe/80–98: Verbundstoffe.

Produkt:



Möglichkeiten zur Entsorgung des ausgedienten Produkts erfahren Sie bei Ihrer Gemeinde- oder Stadtverwaltung.



Werfen Sie Ihr Produkt, wenn es ausgedient hat, im Interesse des Umweltschutzes nicht in den Hausmüll, sondern führen Sie es einer fachgerechten Entsorgung zu. Über Sammelstellen und deren Öffnungszeiten können Sie sich bei Ihrer zuständigen Verwaltung informieren.

● **Garantie**

Das Produkt wurde nach strengen Qualitätsrichtlinien hergestellt und vor der Auslieferung sorgfältig geprüft. Im Falle von Material- oder Herstellungsfehlern haben Sie gegenüber dem Verkäufer des Produkts gesetzliche Rechte. Ihre gesetzlichen Rechte werden in keiner Weise durch unsere unten aufgeführte Garantie eingeschränkt.

Die Garantie für dieses Produkt beträgt 3 Jahre ab Kaufdatum. Die Garantiezeit beginnt mit dem Kaufdatum. Bewahren Sie den Originalkaufbeleg an einem sicheren Ort auf, da dieses Dokument als Nachweis des Kaufs erforderlich ist.

Alle Schäden oder Mängel, die bereits zum Zeitpunkt des Kaufs vorhanden sind, müssen unverzüglich nach dem Auspacken des Produkts gemeldet werden.

Sollte das Produkt innerhalb von 3 Jahren ab Kaufdatum einen Material- oder Herstellungsfehler aufweisen, werden wir es – nach unserer Wahl – kostenlos für Sie reparieren oder ersetzen. Die Garantiezeit verlängert sich durch einen stattgegebenen Gewährleistungsanspruch nicht. Dies gilt auch für ersetzte und reparierte Teile.

Diese Garantie erlischt, wenn das Produkt beschädigt oder unsachgemäß verwendet oder gewartet wurde.

Die Garantie deckt Material- und Herstellungsfehler ab. Diese Garantie erstreckt sich weder auf Produktteile, die normalem Verschleiß unterliegen, und somit als Verschleißteile gelten (z. B. Batterien, Akkus, Schläuche, Farbpatronen), noch auf Schäden an zerbrechlichen Teilen, z. B. Schalter oder Teile aus Glas.

● **Abwicklung im Garantiefall**

Um eine schnelle Bearbeitung Ihres Anspruchs zu gewährleisten, beachten Sie die folgenden Hinweise:

Halten Sie den Originalkaufbeleg und die Artikelnummer (IAN 444847_2307) als Nachweis für den Kauf bereit.

Sie finden die Artikelnummer auf dem Typenschild, einer Gravur auf dem Produkt, der Startseite der Bedienungsanleitung (unten links) oder als Aufkleber auf der Rück- oder Unterseite des Produkts.

Sollten Funktionsfehler oder sonstige Mängel auftreten, wenden Sie sich zunächst telefonisch oder per E-Mail an die unten aufgeführte Serviceabteilung.

Sobald das Produkt als defekt erfasst wurde, können Sie es kostenlos an die Ihnen mitgeteilte Service-Adresse zurücksenden. Stellen Sie sicher, dass Sie den Originalkaufbeleg (Kassenbon) sowie eine kurze, schriftliche Beschreibung beilegen, in der die Einzelheiten des Defekts und der Zeitpunkt des Auftretens dargelegt sind.

● **Service**

DE

Service Deutschland

Tel.: 0800 5435 111

E-Mail: owim@lidl.de

AT

Service Österreich

Tel.: 0800 292726

E-Mail: owim@lidl.at

CH

Service Schweiz

Tel.: 0800 562153

E-Mail: owim@lidl.ch



OWIM GmbH & Co. KG

Stiftsbergstraße 1
74167 Neckarsulm
GERMANY

Model No.: HG11072A/HG11072B
Version: 02/2024

IAN 444847_2307

