

# ///PARKSIDE



## LASER-WASSERWAAGE / LASER SPIRIT LEVEL / NIVEAU À BULLE LASER / PLW A3

DE AT CH GB E  
**LASER-WASSERWAAGE**  
Bedienings- und Sicherheitsanweisung

FR BE  
**NIVEAU À BULLE LASER**  
Mode d'utilisation et consignes de sécurité

PL  
**LASEROWA POZIOMICA**  
Wskazówki dotyczące obsługi i bezpieczeństwa

SK  
**LASEROVÁ VODOVÁHA**  
Pokyny pre obsluhu a bezpečnostný pokyny

IAN 337838\_1910

● **Verwendung ohne Stativ**  
Halten Sie das Produkt mit dem Ein-/Ausschalter [2] an eine Wand.  
● **Hinweise:** Schalten Sie die Beleuchtung für die Libellen mit dem Schalter [8] ein, falls die Lichtwellen nicht ausreichend sind.  
● **Warnung:** Das Produkt so aus, dass die Luftbläschen in den Libellen [1] und [2] genau mittig zwischen den Beschriftungen [3] und [4] liegen (siehe Abb. B). Eine zweite Person kann nur die gewünschten Punkte ausrichten.

● **Hinweis:** Das Produkt verfügt über zwei Originale [5]. Sie können es ebenfalls an Oberflächen anbringen, die magnetische Gegenstände anziehen (z. B. Eisenriegel).

● **Entsorgung**  
Die Verpackung besteht aus umweltfreundlichen Materialien, die Sie über die örtlichen Recyclinganlagen entsorgen können.  
● **Beachten Sie die Kennzeichnung der Verpackungsmaterialien** (siehe Abb. A) und die Recycling-Symbole (siehe Abb. B). Geben Sie deshalb verbrauchte Batterien / Akkus bei einer kommunalen Sammelstelle ab.

● **Garantie**  
Das Produkt wurde nach strengen Qualitätsrichtlinien sorgfältig produziert und vor Anlieferung gewissenhaft geprüft. Im Falle von Mängeln dieses Produkts stehen Ihnen gegen den Verkäufer des Produkts gesetzliche Rechte zu. Diese gesetzlichen Rechte werden durch unsere im Folgenden dargestellte Garantie nicht eingeschränkt.

● **Service**  
Sie erhalten auf dieses Produkt 3 Jahre Garantie ab Kaufdatum. Die Garantiefrist beginnt mit dem Kaufdatum. Bitte bewahren Sie den Original-Kassenbono auf. Diese Unterlagen sind als Nachweis für den Kauf benötigt.

● **Service Österreich**  
Tel.: 0820 201 222  
(0,15 EUR / Min.)  
E-Mail: owin@tdl.co.uk

● **Service Schweiz**  
Tel.: 0842 665566  
(0,08 CHF / Min., Mobilfunk  
max. 0,40 CHF / Min.)  
E-Mail: owin@tdl.ch

● **Service Ireland**  
Tel.: 1890 920 034  
(0,08 EUR / Min., peak)  
(0,06 EUR / Min. off peak)  
E-Mail: owin@tdl.co.uk

● **Warranty**  
The product has been manufactured to strict quality guidelines and meticulously examined before delivery. In the event of product defects you have legal rights against the retailer of this product. Your legal rights are not limited in any way by our warranty detailed below.

● **Service Great Britain**  
Tel.: 0820 201 222  
(0,15 EUR / Min.)  
E-Mail: owin@tdl.co.uk

● **Service Ireland**  
Tel.: 1890 920 034  
(0,08 EUR / Min., peak)  
(0,06 EUR / Min. off peak)  
E-Mail: owin@tdl.co.uk

● **Maintenance, cleaning and care**  
Clean the outside of the product only with a soft, slightly moist cloth. Never use liquids or cleaning agents. Clean the laser optics with a soft, narrow paint brush.

● **Maintenance**  
The warranty for this product is 3 years from the date of purchase. Should this product show any fault in materials or manufacture within 3 years from the date of purchase, we will repair or replace it - at our choice - free of charge to you.

● **Warranty claim procedure**  
To ensure quick processing of your case, please observe the following instructions:  
1. Please have the item receipt and the serial number (e.g. IAN 123456\_7890) available as proof of purchase.  
2. You will find the item number on the type plate, an engraving on the front page of the instructions (bottom left), or as a sticker on the rear or bottom of the appliance.  
3. If you have any questions, please contact the service department listed either by telephone or by e-mail.  
4. You can return a defective product to your local retailer or to the address to which it will be provided to you. Ensure that you enclose

● **Utilisation sans trépied**  
Tenir le produit en verticale à orienter son côté large en direction du mur.  
● **Alignement:** le produit à être aligné sur les marques [3] et [4].  
● **Second person:** can now mark the desired points.  
● **Note:** The product has two magnets [5]. They allow you to attach the product to surfaces that attract magnetic objects, e.g. steel shelves.

● **Maintenance, cleaning and care**  
Clean the outside of the product only with a soft, slightly moist cloth. Never use liquids or cleaning agents. Clean the laser optics with a soft, narrow paint brush.

● **Maintenance**  
The warranty for this product is 3 years from the date of purchase. Should this product show any fault in materials or manufacture within 3 years from the date of purchase, we will repair or replace it - at our choice - free of charge to you.

● **Warranty claim procedure**  
To ensure quick processing of your case, please observe the following instructions:  
1. Please have the item receipt and the serial number (e.g. IAN 123456\_7890) available as proof of purchase.  
2. You will find the item number on the type plate, an engraving on the front page of the instructions (bottom left), or as a sticker on the rear or bottom of the appliance.  
3. If you have any questions, please contact the service department listed either by telephone or by e-mail.  
4. You can return a defective product to your local retailer or to the address to which it will be provided to you. Ensure that you enclose

● **Utilisation sans trépied**  
Tenir le produit en verticale à orienter son côté large en direction du mur.  
● **Alignement:** le produit à être aligné sur les marques [3] et [4].  
● **Second person:** can now mark the desired points.  
● **Note:** The product has two magnets [5]. They allow you to attach the product to surfaces that attract magnetic objects, e.g. steel shelves.

● **Maintenance, cleaning and care**  
Clean the outside of the product only with a soft, slightly moist cloth. Never use liquids or cleaning agents. Clean the laser optics with a soft, narrow paint brush.

● **Maintenance**  
The warranty for this product is 3 years from the date of purchase. Should this product show any fault in materials or manufacture within 3 years from the date of purchase, we will repair or replace it - at our choice - free of charge to you.

● **Warranty claim procedure**  
To ensure quick processing of your case, please observe the following instructions:  
1. Please have the item receipt and the serial number (e.g. IAN 123456\_7890) available as proof of purchase.  
2. You will find the item number on the type plate, an engraving on the front page of the instructions (bottom left), or as a sticker on the rear or bottom of the appliance.  
3. If you have any questions, please contact the service department listed either by telephone or by e-mail.  
4. You can return a defective product to your local retailer or to the address to which it will be provided to you. Ensure that you enclose

● **Utilisation sans trépied**  
Tenir le produit en verticale à orienter son côté large en direction du mur.  
● **Alignement:** le produit à être aligné sur les marques [3] et [4].  
● **Second person:** can now mark the desired points.  
● **Note:** The product has two magnets [5]. They allow you to attach the product to surfaces that attract magnetic objects, e.g. steel shelves.

● **Maintenance, cleaning and care**  
Clean the outside of the product only with a soft, slightly moist cloth. Never use liquids or cleaning agents. Clean the laser optics with a soft, narrow paint brush.

● **Maintenance**  
The warranty for this product is 3 years from the date of purchase. Should this product show any fault in materials or manufacture within 3 years from the date of purchase, we will repair or replace it - at our choice - free of charge to you.

● **Warranty claim procedure**  
To ensure quick processing of your case, please observe the following instructions:  
1. Please have the item receipt and the serial number (e.g. IAN 123456\_7890) available as proof of purchase.  
2. You will find the item number on the type plate, an engraving on the front page of the instructions (bottom left), or as a sticker on the rear or bottom of the appliance.  
3. If you have any questions, please contact the service department listed either by telephone or by e-mail.  
4. You can return a defective product to your local retailer or to the address to which it will be provided to you. Ensure that you enclose

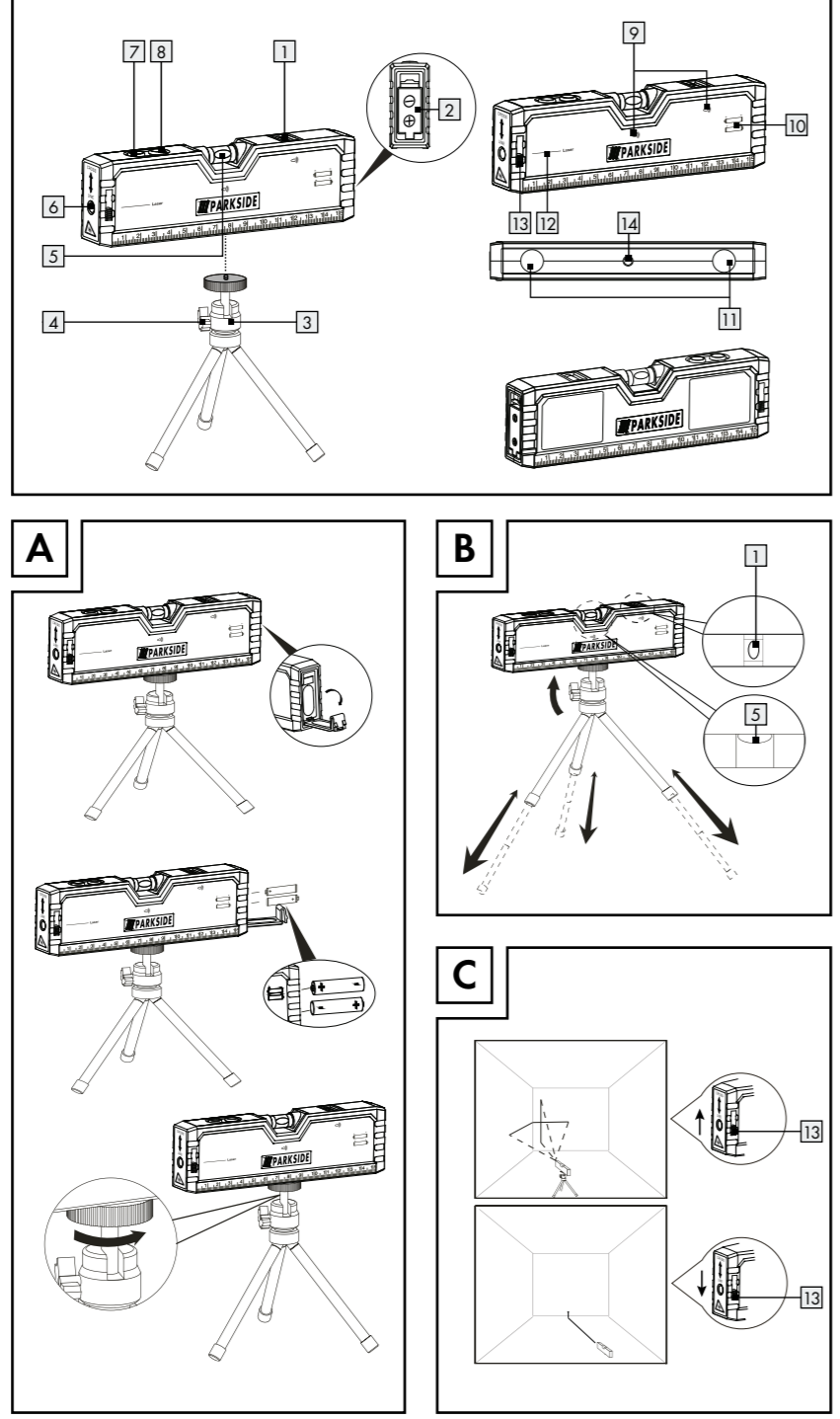

DE/AT/CH GB/E

● **Verwendung ohne Stativ**  
Halten Sie das Produkt mit dem Ein-/Ausschalter [2] an eine Wand.  
● **Hinweise:** Schalten Sie die Beleuchtung für die Libellen mit dem Schalter [8] ein, falls die Lichtwellen nicht ausreichend sind.  
● **Warnung:** Das Produkt so aus, dass die Luftbläschen in den Libellen [1] und [2] genau mittig zwischen den Beschriftungen [3] und [4] liegen (siehe Abb. B). Eine zweite Person kann nur die gewünschten Punkte ausrichten.

● **Hinweis:** Das Produkt verfügt über zwei Originale [5]. Sie können es ebenfalls an Oberflächen anbringen, die magnetische Gegenstände anziehen (z. B. Eisenriegel).

● **Entsorgung**  
Die Verpackung besteht aus umweltfreundlichen Materialien, die Sie über die örtlichen Recyclinganlagen entsorgen können.  
● **Beachten Sie die Kennzeichnung der Verpackungsmaterialien** (siehe Abb. A) und die Recycling-Symbole (siehe Abb. B). Geben Sie deshalb verbrauchte Batterien / Akkus bei einer kommunalen Sammelstelle ab.

● **Garantie**  
Das Produkt wurde nach strengen Qualitätsrichtlinien sorgfältig produziert und vor Anlieferung gewissenhaft geprüft. Im Falle von Mängeln dieses Produkts stehen Ihnen gegen den Verkäufer des Produkts gesetzliche Rechte zu. Diese gesetzlichen Rechte werden durch unsere im Folgenden dargestellte Garantie nicht eingeschränkt.

● **Service**  
Sie erhalten auf dieses Produkt 3 Jahre Garantie ab Kaufdatum. Die Garantiefrist beginnt mit dem Kaufdatum. Bitte bewahren Sie den Original-Kassenbono auf. Diese Unterlagen sind als Nachweis für den Kauf benötigt.

● **Service Österreich**  
Tel.: 0820 201 222  
(0,15 EUR / Min.)  
E-Mail: owin@tdl.co.uk

● **Service Schweiz**  
Tel.: 0842 665566  
(0,08 CHF / Min., Mobilfunk  
max. 0,40 CHF / Min.)  
E-Mail: owin@tdl.ch

● **Service Ireland**  
Tel.: 1890 920 034  
(0,08 EUR / Min., peak)  
(0,06 EUR / Min. off peak)  
E-Mail: owin@tdl.co.uk

● **Warranty**  
The product has been manufactured to strict quality guidelines and meticulously examined before delivery. In the event of product defects you have legal rights against the retailer of this product. Your legal rights are not limited in any way by our warranty detailed below.

● **Service Great Britain**  
Tel.: 0820 201 222  
(0,15 EUR / Min.)  
E-Mail: owin@tdl.co.uk

● **Service Ireland**  
Tel.: 1890 920 034  
(0,08 EUR / Min., peak)  
(0,06 EUR / Min. off peak)  
E-Mail: owin@tdl.co.uk

● **Maintenance, cleaning and care**  
Clean the outside of the product only with a soft, slightly moist cloth. Never use liquids or cleaning agents. Clean the laser optics with a soft, narrow paint brush.

● **Maintenance**  
The warranty for this product is 3 years from the date of purchase. Should this product show any fault in materials or manufacture within 3 years from the date of purchase, we will repair or replace it - at our choice - free of charge to you.

● **Warranty claim procedure**  
To ensure quick processing of your case, please observe the following instructions:  
1. Please have the item receipt and the serial number (e.g. IAN 123456\_7890) available as proof of purchase.  
2. You will find the item number on the type plate, an engraving on the front page of the instructions (bottom left), or as a sticker on the rear or bottom of the appliance.  
3. If you have any questions, please contact the service department listed either by telephone or by e-mail.  
4. You can return a defective product to your local retailer or to the address to which it will be provided to you. Ensure that you enclose

● **Utilisation sans trépied**  
Tenir le produit en verticale à orienter son côté large en direction du mur.  
● **Alignement:** le produit à être aligné sur les marques [3] et [4].  
● **Second person:** can now mark the desired points.  
● **Note:** The product has two magnets [5]. They allow you to attach the product to surfaces that attract magnetic objects, e.g. steel shelves.

● **Maintenance, cleaning and care**  
Clean the outside of the product only with a soft, slightly moist cloth. Never use liquids or cleaning agents. Clean the laser optics with a soft, narrow paint brush.

● **Maintenance**  
The warranty for this product is 3 years from the date of purchase. Should this product show any fault in materials or manufacture within 3 years from the date of purchase, we will repair or replace it - at our choice - free of charge to you.

● **Warranty claim procedure**  
To ensure quick processing of your case, please observe the following instructions:  
1. Please have the item receipt and the serial number (e.g. IAN 123456\_7890) available as proof of purchase.  
2. You will find the item number on the type plate, an engraving on the front page of the instructions (bottom left), or as a sticker on the rear or bottom of the appliance.  
3. If you have any questions, please contact the service department listed either by telephone or by e-mail.  
4. You can return a defective product to your local retailer or to the address to which it will be provided to you. Ensure that you enclose

● **Utilisation sans trépied**  
Tenir le produit en verticale à orienter son côté large en direction du mur.  
● **Alignement:** le produit à être aligné sur les marques [3] et [4].  
● **Second person:** can now mark the desired points.  
● **Note:** The product has two magnets [5]. They allow you to attach the product to surfaces that attract magnetic objects, e.g. steel shelves.

● **Maintenance, cleaning and care**  
Clean the outside of the product only with a soft, slightly moist cloth. Never use liquids or cleaning agents. Clean the laser optics with a soft, narrow paint brush.

● **Maintenance**  
The warranty for this product is 3 years from the date of purchase. Should this product show any fault in materials or manufacture within 3 years from the date of purchase, we will repair or replace it - at our choice - free of charge to you.

● **Warranty claim procedure**  
To ensure quick processing of your case, please observe the following instructions:  
1. Please have the item receipt and the serial number (e.g. IAN 123456\_7890) available as proof of purchase.  
2. You will find the item number on the type plate, an engraving on the front page of the instructions (bottom left), or as a sticker on the rear or bottom of the appliance.  
3. If you have any questions, please contact the service department listed either by telephone or by e-mail.  
4. You can return a defective product to your local retailer or to the address to which it will be provided to you. Ensure that you enclose

● **Utilisation sans trépied**  
Tenir le produit en verticale à orienter son côté large en direction du mur.  
● **Alignement:** le produit à être aligné sur les marques [3] et [4].  
● **Second person:** can now mark the desired points.  
● **Note:** The product has two magnets [5]. They allow you to attach the product to surfaces that attract magnetic objects, e.g. steel shelves.

● **Maintenance, cleaning and care**  
Clean the outside of the product only with a soft, slightly moist cloth. Never use liquids or cleaning agents. Clean the laser optics with a soft, narrow paint brush.

● **Maintenance**  
The warranty for this product is 3 years from the date of purchase. Should this product show any fault in materials or manufacture within 3 years from the date of purchase, we will repair or replace it - at our choice - free of charge to you.

● **Warranty claim procedure**  
To ensure quick processing of your case, please observe the following instructions:  
1. Please have the item receipt and the serial number (e.g. IAN 123456\_7890) available as proof of purchase.  
2. You will find the item number on the type plate, an engraving on the front page of the instructions (bottom left), or as a sticker on the rear or bottom of the appliance.  
3. If you have any questions, please contact the service department listed either by telephone or by e-mail.  
4. You can return a defective product to your local retailer or to the address to which it will be provided to you. Ensure that you enclose

Legende der verwendeten Piktogramme	
	Anweisungen lesen!
	Warn- und Sicherheitshinweise beachten!
	Inkl. Batterien
	Gleichstrom
	Beleuchtung EIN/AUS
	Laserstrahl EIN/AUS
	Beschutzbrille (LED kann nicht ausgeblendet werden.)
	Schützen Sie sich vor Laserstrahlen!
	Nicht in den Laserstrahl blicken!
	Verwenden Sie das Produkt nicht in der Laserstrahl-keule!

Teilbeschreibung	
1	Libelle
2	Batteriefach
3	Stativ mit Kugelkopf
4	Wasserschraube
5	Libelle
6	Öffnung für Laserstrahl
7	Ein-/Ausschalter für Laserstrahl
8	Ein-/Ausschalter für Beleuchtung
9	Position des Laserstrahls
10	Laserwellenlänge (Kreuzlinienfunktion „CROSS“/Linienfunktion „LINE“)
11	Gewindenumfang
12	1 x Laser-Wasserwaage
13	2 x Batterie 1,5V/m, AAA
14	1 x Bedienungsanleitung

Technische Daten	
Laserklasse:	2
Genauigkeit:	+/- 1 mm/m
Stromversorgung:	2 x Batterie 1,5V/m, AAA
Höhenlage:	bis zu 2000 m

DE/AT/CH GB/E

● **Verwendung ohne Stativ**  
Halten Sie das Produkt mit dem Ein-/Ausschalter [2] an eine Wand.  
● **Hinweise:** Schalten Sie die Beleuchtung für die Libellen mit dem Schalter [8] ein, falls die Lichtwellen nicht ausreichend sind.  
● **Warnung:** Das Produkt so aus, dass die Luftbläschen in den Libellen [1] und [2] genau mittig zwischen den Beschriftungen [3] und [4] liegen (siehe Abb. B). Eine zweite Person kann nur die gewünschten Punkte ausrichten.

● **Hinweis:** Das Produkt verfügt über zwei Originale [5]. Sie können es ebenfalls an Oberflächen anbringen, die magnetische Gegenstände anziehen (z. B. Eisenriegel).

● **Entsorgung**  
Die Verpackung besteht aus umweltfreundlichen Materialien, die Sie über die örtlichen Recyclinganlagen entsorgen können.  
● **Beachten Sie die Kennzeichnung der Verpackungsmaterialien** (siehe Abb. A) und die Recycling-Symbole (siehe Abb. B). Geben Sie deshalb verbrauchte Batterien / Akkus bei einer kommunalen Sammelstelle ab.

● **Garantie**  
Das Produkt wurde nach strengen Qualitätsrichtlinien sorgfältig produziert und vor Anlieferung gewissenhaft geprüft. Im Falle von Mängeln dieses Produkts stehen Ihnen gegen den Verkäufer des Produkts gesetzliche Rechte zu. Diese gesetzlichen Rechte werden durch unsere im Folgenden dargestellte Garantie nicht eingeschränkt.

● **Service**  
Sie erhalten auf dieses Produkt 3 Jahre Garantie ab Kaufdatum. Die Garantiefrist beginnt mit dem Kaufdatum. Bitte bewahren Sie den Original-Kassenbono auf. Diese Unterlagen sind als Nachweis für den Kauf benötigt.

● **Service Österreich**  
Tel.: 0820 201 222  
(0,15 EUR / Min.)  
E-Mail: owin@tdl.co.uk

● **Service Schweiz**  
Tel.: 0842 665566  
(0,08 CHF / Min., Mobilfunk  
max. 0,40 CHF / Min.)  
E-Mail: owin@tdl.ch

● **Service Ireland**  
Tel.: 1890 920 034  
(0,08 EUR / Min., peak)  
(0,06 EUR / Min. off peak)  
E-Mail: owin@tdl.co.uk

Légende des pictogrammes	
	Lisez les instructions!
	Respectez les avertissements et les consignes de sécurité.
	Piles incluses
	Courant continu
	Eclairage ON/OFF
	Rayon laser ON/OFF
	Portez des lunettes (LED ne peut pas être rayonné).
	Protégez-vous contre les rayons laser!
	N'a regardez pas le rayon laser!

Niveau à bulle laser	
1	Description des pièces
2	Niveau à bulle
3	Compartiment à piles
4	Tripied avec tête sphérique
5	Niveau à bulle
6	Sortie du rayon laser
7	Interrupteur marche/arrêt du rayon laser
8	Interrupteur marche/arrêt de l'éclairage
9	Position de l'éclairage (LED, non remplaçable)
10	Orientation des piles
11	Position des aimants
12	Position du rayon laser
13	Commutateur à sélection du laser (fonction lignes croisées «CROSS» / fonction lignes «LINE»)
14	Finition

Contenu de livraison	
1	Niveau à bulle laser
2	x 2 Piles 1,5V/m, AAA
1	x Mode d'emploi

Caractéristiques	
Classe de laser:	2
Précision:	+/- 1 mm/m
Alimentation électrique:	2 x Piles 1,5V/m, AAA

DE/AT/CH GB/E

● **Verwendung ohne Stativ**  
Halten Sie das Produkt mit dem Ein-/Ausschalter [2] an eine Wand.  
● **Hinweise:** Schalten Sie die Beleuchtung für die Libellen mit dem Schalter [8] ein, falls die Lichtwellen nicht ausreichend sind.  
● **Warnung:** Das Produkt so aus, dass die Luftbläschen in den Libellen [1] und [2] genau mittig zwischen den Beschriftungen [3] und [4] liegen (siehe Abb. B). Eine zweite Person kann nur die gewünschten Punkte ausrichten.

● **Hinweis:** Das Produkt verfügt über zwei Originale [5]. Sie können es ebenfalls an Oberflächen anbringen, die magnetische Gegenstände anziehen (z. B. Eisenriegel).

● **Entsorgung**  
Die Verpackung besteht aus umweltfreundlichen Materialien, die Sie über die örtlichen Recyclinganlagen entsorgen können.  
● **Beachten Sie die Kennzeichnung der Verpackungsmaterialien** (siehe Abb. A) und die Recycling-Symbole (siehe Abb. B). Geben Sie deshalb verbrauchte Batterien / Akkus bei einer kommunalen Sammelstelle ab.

● **Garantie**  
Das Produkt wurde nach strengen Qualitätsrichtlinien sorgfältig produziert und vor Anlieferung gewissenhaft geprüft. Im Falle von Mängeln dieses Produkts stehen Ihnen gegen den Verkäufer des Produkts gesetzliche Rechte zu. Diese gesetzlichen Rechte werden durch unsere im Folgenden dargestellte Garantie nicht eingeschränkt.

● **Service**  
Sie erhalten auf dieses Produkt 3 Jahre Garantie ab Kaufdatum. Die Garantiefrist beginnt mit dem Kaufdatum. Bitte bewahren Sie den Original-Kassenbono auf. Diese Unterlagen sind als Nachweis für den Kauf benötigt.

● **Service Österreich**  
Tel.: 0820 201 222  
(0,15 EUR / Min.)  
E-Mail: owin@tdl.co.uk

● **Service Schweiz**  
Tel.: 0842 665566  
(0,08 CHF / Min., Mobilfunk  
max. 0,40 CHF / Min.)  
E-Mail: owin@tdl.ch

● **Service Ireland**  
Tel.: 1890 920 034  
(0,08 EUR / Min., peak)  
(0,06 EUR / Min. off peak)  
E-Mail: owin@tdl.co.uk

Umgebungstemperatur: -5 °C -40 °C  
Luftfeuchtigkeit bis zu 80%  
Arbeitsbereich:  
Max. Höhe Laserprojektion (inkl. Stativ): 31,5 cm

● **Sicherheitsanweisung**  
BEWAHREN SIE ALLE SICHERHEITSHINWEISE UND ANWEISUNGEN FÜR DIE ZUKUNFT AUF!

● **Verwendung ohne Stativ**  
Halten Sie das Produkt mit dem Ein-/Ausschalter [2] an eine Wand.  
● **Hinweise:** Schalten Sie die Beleuchtung für die Libellen mit dem Schalter [8] ein, falls die Lichtwellen nicht ausreichend sind.  
● **Warnung:** Das Produkt so aus, dass die Luftbläschen in den Libellen [1] und [2] genau mittig zwischen den Beschriftungen [3] und [4] liegen (siehe Abb. B). Eine zweite Person kann nur die gewünschten Punkte ausrichten.

● **Hinweis:** Das Produkt verfügt über zwei Originale [5]. Sie können es ebenfalls an Oberflächen anbringen, die magnetische Gegenstände anziehen (z. B. Eisenriegel).

● **Entsorgung**  
Die Verpackung besteht aus umweltfreundlichen Materialien, die Sie über die örtlichen Recyclinganlagen entsorgen können.  
● **Beachten Sie die Kennzeichnung der Verpackungsmaterialien** (siehe Abb. A) und die Recycling-Symbole (siehe Abb. B). Geben Sie deshalb verbrauchte Batterien / Akkus bei einer kommunalen Sammelstelle ab.

● **Garantie**  
Das Produkt wurde nach strengen Qualitätsrichtlinien sorgfältig produziert und vor Anlieferung gewissenhaft geprüft. Im Falle von Mängeln dieses Produkts stehen Ihnen gegen den Verkäufer des Produkts gesetzliche Rechte zu. Diese gesetzlichen Rechte werden durch unsere im Folgenden dargestellte Garantie nicht eingeschränkt.

● **Service**  
Sie erhalten auf dieses Produkt 3 Jahre Garantie ab Kaufdatum. Die Garantiefrist beginnt mit dem Kaufdatum. Bitte bewahren Sie den Original-Kassenbono auf. Diese Unterlagen sind als Nachweis für den Kauf benötigt.

● **Service Österreich**  
Tel.: 0820 201 222  
(0,15 EUR / Min.)  
E-Mail: owin@tdl.co.uk

● **Service Schweiz**  
Tel.: 0842 665566  
(0,08 CHF / Min., Mobilfunk  
max. 0,40 CHF / Min.)  
E-Mail: owin@tdl.ch

● **Service Ireland**  
Tel.: 1890 920 034  
(0,08 EUR / Min., peak)  
(0,06 EUR / Min. off peak)  
E-Mail: owin@tdl.co.uk

● **Maintenance, cleaning and care**  
Clean the outside of the product only with a soft, slightly moist cloth. Never use liquids or cleaning agents. Clean the laser optics with a soft, narrow paint brush.

● **Maintenance**  
The warranty for this product is 3 years from the date of purchase. Should this product show any fault in materials or manufacture within 3 years from the date of purchase, we will repair or replace it - at our choice - free of charge to you.

● **Warranty claim procedure**  
To ensure quick processing of your case, please observe the following instructions:  
1. Please have the item receipt and the serial number (e.g. IAN 123456\_7890) available as proof of purchase.  
2. You will find the item number on the type plate, an engraving on the front page of the instructions (bottom left), or as a sticker on the rear or bottom of the appliance.  
3. If you have any questions, please contact the service department listed either by telephone or by e-mail.  
4. You can return a defective product to your local retailer or to the address to which it will be provided to you. Ensure that you enclose

● **Utilisation sans trépied**  
Tenir le produit en verticale à orienter son côté large en direction du mur.  
● **Alignement:** le produit à être aligné sur les marques [3] et [4].  
● **Second person:** can now mark the desired points.  
● **Note:** The product has two magnets [5]. They allow you to attach the product to surfaces that attract magnetic objects, e.g. steel shelves.

● **Maintenance, cleaning and care**  
Clean the outside of the product only with a soft, slightly moist cloth. Never use liquids or cleaning agents. Clean the laser optics with a soft, narrow paint brush.

● **Maintenance**  
The warranty for this product is 3 years from the date of purchase. Should this product show any fault in materials or manufacture within 3 years from the date of purchase, we will repair or replace it - at our choice - free of charge to you.

● **Warranty claim procedure**  
To ensure quick processing of your case, please observe the following instructions:  
1. Please have the item receipt and the serial number (e.g. IAN 123456\_7890) available as proof of purchase.  
2. You will find the item number on the type plate, an engraving on the front page of the instructions (bottom left), or as a sticker on the rear or bottom of the appliance.  
3. If you have any questions, please contact the service department listed either by telephone or by e-mail.  
4. You can return a defective product to your local retailer or to the address to which it will be provided to you. Ensure that you enclose

● **Utilisation sans trépied**  
Tenir le produit en verticale à orienter son côté large en direction du mur.  
● **Alignement:** le produit à être aligné sur les marques [3] et [4].  
● **Second person:** can now mark the desired points.  
● **Note:** The product has two magnets [5]. They allow you to attach the product to surfaces that attract magnetic objects, e.g. steel shelves.

● **Maintenance, cleaning and care**  
Clean the outside of the product only with a soft, slightly moist cloth. Never use liquids or cleaning agents. Clean the laser optics with a soft, narrow paint brush.

● **Maintenance**  
The warranty for this product is 3 years from the date of purchase. Should this product show any fault in materials or manufacture within 3 years from the date of purchase, we will repair or replace it - at our choice - free of charge to you.

● **Warranty claim procedure**  
To ensure quick processing of your case, please observe the following instructions:  
1. Please have the item receipt and the serial number (e.g. IAN 123456\_7890) available as proof of purchase.  
2. You will find the item number on the type plate, an engraving on the front page of the instructions (bottom left), or as a sticker on

