



WATER SLIDE/WASSERRUTSCHE/ TAPIS DE GLISSE À EAU

(GB) (IE) (NI) (MT)

WATER SLIDE

Operation and safety notes

(FR) (BE) (CH)

TAPIS DE GLISSE À EAU

Instructions d'utilisation et consignes de sécurité

(PL)

ŚLIZGAWKA WODNA

Wskazówki dotyczące obsługi i bezpieczeństwa

(SK)

VODNÁ ŠMYKLÁVKA

Pokyny pre obsluhu a bezpečnostné pokyny

(DK)

GLIDEBANE

Brugs- og sikkerhedsanvisninger

(HU)

VÍZICSÚZDA

Kezelési és biztonsági utalások

(DE) (AT) (BE) (CH)

WASSERRUTSCHE

Bedienungs- und Sicherheitshinweise

(NL) (BE)

WATERGLIJBAAAN

Bedienings- en veiligheidsinstructies

(CZ)

VODNÍ SKLUZAVKA

Pokyny pro obsluhu a bezpečnostní pokyny

(ES)

PISTA ACUÁTICA DESLIZANTE

Instrucciones de utilización y de seguridad

(IT) (CH) (MT)

SCIVOLO D'ACQUA

Indicazioni per l'uso e per la sicurezza

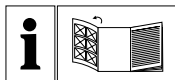

GB/IE/NI/MT	Operation and safety notes	Page	5
DE/AT/BE/CH	Bedienungs- und Sicherheitshinweise	Seite	9
FR/BE/CH	Instructions d'utilisation et consignes de sécurité	Page	13
NL/BE	Bedienings- en veiligheidsinstructies	Pagina	18
PL	Wskazówki dotyczące obsługi i bezpieczeństwa	Strona	22
CZ	Pokyny pro obsluhu a bezpečnostní pokyny	Strana	26
SK	Pokyny pre obsluhu a bezpečnostné pokyny	Strana	30
ES	Instrucciones de utilización y de seguridad	Página	34
DK	Montage- og sikkerhedshenvisninger	Side	38
IT/CH/MT	Indicazioni per l'uso e per la sicurezza	Pagina	42
HU	Kezelési és biztonsági utalások	Oldal	46

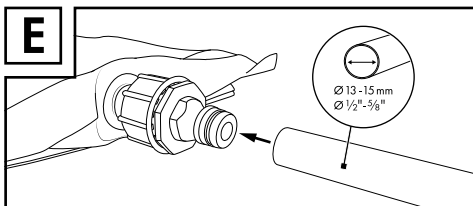
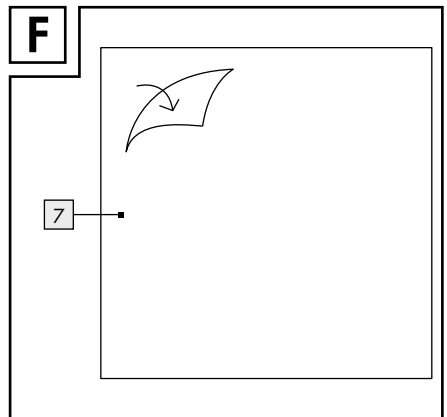
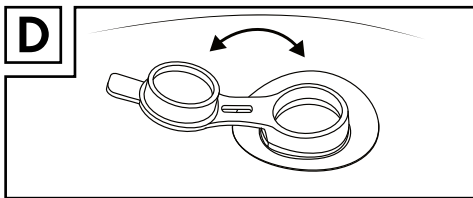
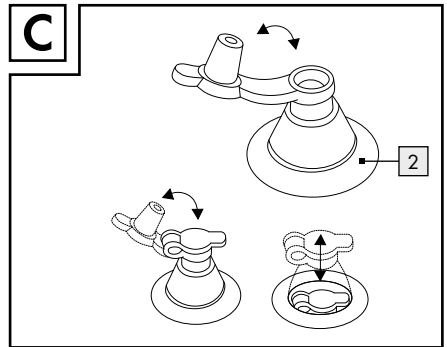
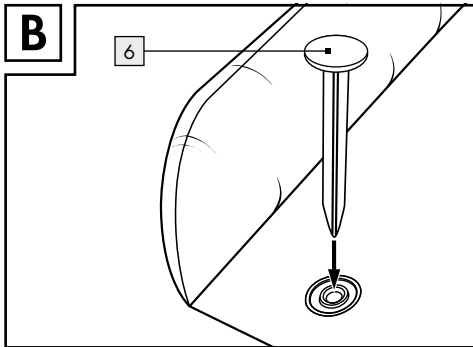
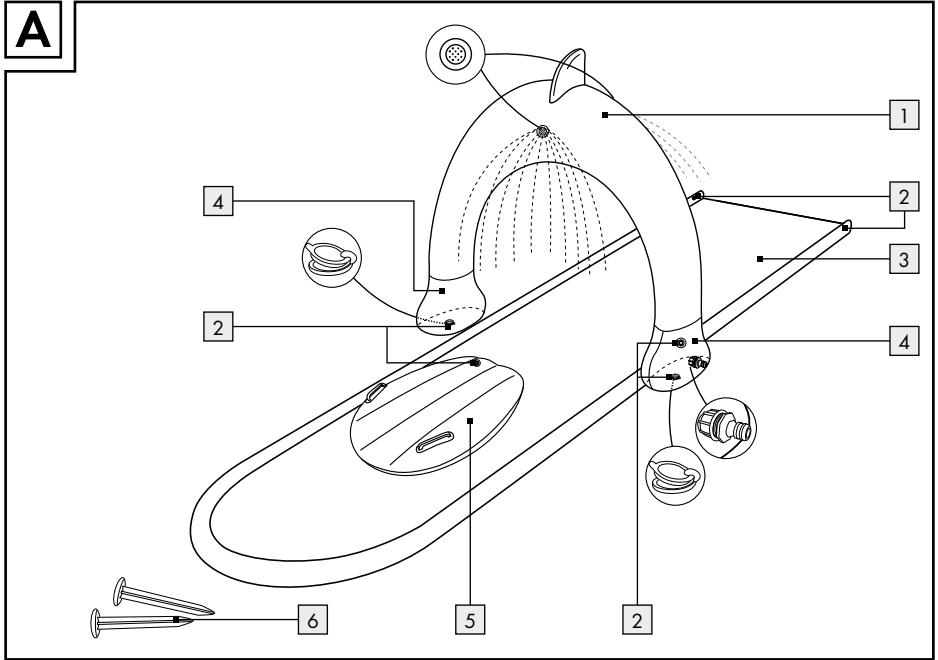

List of pictograms used	
	Safety information Instructions for use
	CE mark indicates conformity with relevant EU directives applicable for this product.

Water Slide

● Introduction



We congratulate you on the purchase of your new product. You have chosen a high quality product. Familiarise yourself with the product before using it for the first time. In addition, please carefully refer to the operating instructions and the safety advice below. Only use the product as instructed and only for the indicated field of application. Keep these instructions in a safe place. If you pass the product on to anyone else, please ensure that you also pass on all the documentation with it.

● Intended use

This product is a toy for outdoor use. It is not suitable to be used in the water or on snow and not suitable for children under the age of 5.

Warning! For private use only.

● Description of parts and features

Arch	Body board
Valve	Ground spike
Water slide	Repair patch
Standing foot	

● Technical data

Dimensions: 500 x 95 x 100 cm (L x W x H)
Max user weight: 50 kg

● Contents

- 1 Water Slide
- 1 Shark arch
- 1 Body board
- 2 Ground spikes
- 2 Repair patches
- 1 Instructions for use



Safety advise

Attention!

All of the packaging materials do not belong to the toy and should be removed for safety reasons, before this product is given to children to play with.

KEEP ALL THE SAFETY ADVICE AND INSTRUCTIONS IN A SAFE PLACE FOR FUTURE REFERENCE!



Avoid the risk of injury!

- **WARNING! RISK OF LOSS OF LIFE OR ACCIDENT TO INFANTS AND CHILDREN!**

Never leave children unsupervised with the packaging material or the product. The packaging material presents a suffocation hazard and there is a risk of loss of life from strangulation and/or drowning. Children often underestimate danger. Always keep the product out of reach of children.

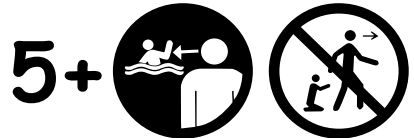

- **WARNING!** The product is suitable for children aged 5 years and older.
- **WARNING!** Never leave your child unattended – drowning hazard.
- **WARNING!** Only for domestic use.
- This product should always be assembled by an adult.

- This product should be set up on a grass surface, which is level and free of stones, sticks, bumps and holes.

This product should have an adequate safety distance of at least 5 m to buildings, stairs, fences, walls, bodies of water, electrical wires and other hindrances.

- Do not assemble this product on concrete, asphalt or any other hard ground.
- Do not use this product in windy weather conditions or when it's raining or snowing.
- Before each use, please check the product for damages or wear.

This product may only be used if it is in absolute perfect condition!

- Please ensure that the water slide is covered with sufficient water before each use so that it is possible to slide and to avoid skin abrasion.
- Explain to your children how to use the product to play safely.
- The product may only be used by one person at a time.
- Children can drown in small quantities of water. The product must be emptied when it is not in use.
- Do not make any modifications to the product.
- Only use clean mains water. Soiled water can put the health of the users at risk.
- When setting up the product, make sure that it is not exposed to direct sunlight.
- Please note that clean water is the condition for the safe use of product. Contaminated water can endanger the health of users.
- Children may play with the product only under adult supervision.

■ **Body board warning notice:**

WARNING! The body board is only for use with slide, not use in water for swimming.

- ▲ **WARNING!** Make sure that you do not pump too much air into the product. Otherwise the product may burst.
- Do not use the product if air is escaping.
- Do not use the product on hard or stony ground. Otherwise this may result in damage to the product.
- Keep the product away from pointed objects. Otherwise damage to the product may result.

- ▲ **WARNING!** Avoid the use of sunscreen and skin care products containing alcohol. Sunscreen and skin care products containing alcohol may dissolve the color coating of the inflatable PVC items. This can lead to discoloration on your body, your clothing, or on other objects which come into contact with the product.

● **Use**

● **Assemble the product**

- Choose a suitable level and clean area with sufficient space to unpack and unfold the product.
 1. Fasten the product with the ground spike **6** (Fig. B).
 2. Inflate the air chambers in following order. Always fully inflate each air chamber.
 - 1) water slide **3**
 - 2) Arch **1**
 - 3) body board **5**

To inflate the air chambers and the body board **5**, open the valve closure and inflate the air chambers. Close the valve cap and press the valve **2** down by applying a light pressure. (Fig C)

Note: For better support fill the feet **4** of the arch **1** with water first. To do this, open the water chamber closures and let clean water run in (Fig D).
 3. Connect a garden hose with an internal diameter of 13–15 mm (½–⅝ inch) to the water connection on the product (fig. E).

Note: We recommend the use of a hose coupling 13–15 mm (½–⅝ inch) for easy assembly.
- Lie face-down on the body board **5** and slide down the water slide **3**. Hold onto the handles of the body board **5** firmly while doing so.
- **CAUTION!** Inflatable plastic products react sensitively to the cold and hot. That is why you should never use the product when the ambient temperature falls to below 15 °C and rises above 40 °C. Otherwise damage to the product may result.

Note: Only use manual pumps and/or pumps specifically designed for use with inflatable plastic products.

- **IMPORTANT!** Keep in mind that air temperature and weather conditions can affect the air pressure inside inflatable products. In cold weather the product behaves as if it has less air pressure in it because the air inside contracts. Under these conditions you may have to add air. In hot weather the air inside expands. Under these conditions you may have to remove air in order to avoid overfilling.

● Disassemble the product

- Open the water chamber closure and let the water run out (Fig D).
- Remove the garden hose and the ground spikes [6].
- Pull the valve [2] out and lightly squeeze the valve shaft to release the air.
- Allow the product to dry completely before folding.

● Repair the product

Important!

Do not use the product for 20 minutes after repairing it!

Do not use the patch [7] for leaks or holes on the seam.

Note: Minor damage can be repaired by the owner using the supplied repair kit. Have any major damage carried out at a specialist repair shop.

- Clean the area around the leak thoroughly! This area must be dry and free from grease or oil.
- Cut off a piece of the repair patch, which is approx. 1.3 cm larger in diameter than the damaged section.
- Pull the patch [7] off of the paper, apply it to the damaged area and firmly press down on it (Fig. F).

● Cleaning and maintenance

- On no account should you use corrosive or scouring detergents.

- Use a slightly damp, lint-free cloth to clean the product.

● Disposal

The packaging is made entirely of recyclable materials, which you may dispose of at local recycling facilities.

Contact your local refuse disposal authority for more details of how to dispose of your worn-out product.



The product incl. accessories, manual and packaging materials are recyclable and are subject to extended producer responsibility. Dispose them separately, following the illustrated Info-tri (sorting information), for better waste treatment. The Triman logo is valid in France only.

● Warranty

The product has been manufactured to strict quality guidelines and meticulously examined before delivery. In the event of material or manufacturing defects you have legal rights against the retailer of this product. Your legal rights are not limited in any way by our warranty detailed below.

The warranty for this product is 3 years from the date of purchase. The warranty period begins on the date of purchase. Keep the original sales receipt in a safe location as this document is required as proof of purchase.

Any damage or defects already present at the time of purchase must be reported without delay after unpacking the product.

Should the product show any fault in materials or manufacture within 3 years from the date of purchase, we will repair or replace it – at our choice – free of charge to you. The warranty period is not extended as a result of a claim being granted. This also applies to replaced and repaired parts.

This warranty becomes void if the product has been damaged, or used or maintained improperly.

The warranty covers material or manufacturing defects. This warranty does not cover product parts subject to normal wear and tear, thus considered consumables (e.g. batteries, rechargeable batteries, tubes, cartridges), nor damage to fragile parts, e.g. switches or glass parts.

● Warranty claim procedure

To ensure quick processing of your case, please observe the following instructions:

Please have the till receipt and the item number (IAN 507781_2507) available as proof of purchase.

You will find the item number on the rating plate, an engraving on the front page of the instructions for use (bottom left), or as a sticker on the rear or bottom of the product.

If functional or other defects occur, please contact the service department listed either by telephone or by e-mail.

You can return a defective product to us free of charge to the service address that will be provided to you. Ensure that you enclose the proof of purchase (till receipt) and information about what the defect is and when it occurred.

● Service

Service Great Britain

Tel.: 0800 404 7657

E-Mail: owim@lidl.co.uk

Service Ireland

Tel.: 1800 101010

E-Mail: owim@lidl.ie

Service Northern Ireland



E-Mail: owim@lidl.ie

Service Malta

Tel.: 80062230

E-Mail: owim@lidl.com.mt



Legende der verwendeten Piktogramme	
	Sicherheitshinweise
	Handlungsanweisungen
	Das CE-Zeichen bestätigt die Konformität mit den für das Produkt zutreffenden EU-Richtlinien.

Wasserrutsche

● Einleitung



Wir beglückwünschen Sie zum Kauf Ihres neuen Produkts. Sie haben sich damit für ein hochwertiges Produkt entschieden.







Machen Sie sich vor der ersten Inbetriebnahme mit dem Produkt vertraut. Lesen Sie hierzu aufmerksam die nachfolgende Bedienungsanleitung und die Sicherheitshinweise. Benutzen Sie das Produkt nur wie beschrieben und für die angegebenen Einsatzbereiche. Bewahren Sie diese Anleitung an einem sicheren Ort auf. Händigen Sie alle Unterlagen bei Weitergabe des Produktes an Dritte mit aus.

● Bestimmungsgemäßer Gebrauch

Dieses Produkt ist ein Spielzeug für die Verwendung im Freien. Es ist nicht geeignet für die Verwendung auf dem Wasser oder im Schnee und nicht geeignet für Kinder unter 5 Jahren.

Achtung! Nur für den Hausgebrauch.

● Teilebeschreibung

 Bogen	 Bodyboard
 Ventil	 Erdspeer
 Wasserrutsche	 Reparaturflicken
 Standfuß	

● Technische Daten

Maße: 500 x 95 x 100 cm
(L x B x H)
Max. Benutzergewicht: 50 kg

● Lieferumfang

- 1 Wasserrutsche
- 1 Haibogen
- 1 Bodyboard
- 2 Erdspeer
- 2 Reparaturflicken
- 1 Gebrauchsanweisung



Sicherheitshinweise

Achtung!

Alle Verpackungsmaterialien sind nicht Bestandteil des Spielzeugs und sollten aus Sicherheitsgründen entfernt werden, bevor das Produkt Kindern zum Spielen übergeben wird.

BEWAHREN SIE ALLE SICHERHEITSHINWEISE UND ANWEISUNGEN AN EINEM SICHEREN ORT AUF.



Vermeiden Sie Verletzungsgefahr!



ACHTUNG! LEBENS- UND UNFALLGEFAHR FÜR KLEINKINDER UND KINDER!

Lassen Sie Kinder niemals unbeaufsichtigt mit Verpackungsmaterial und Produkt. Es besteht Erstickungsgefahr durch Verpackungsmaterial und Lebensgefahr durch Strangulation und/oder Ertrinken. Kinder unterschätzen häufig die Gefahren. Halten Sie Kinder stets vom Produkt fern.

5+



- **ACHTUNG!** Das Produkt ist geeignet für Kinder ab 5 Jahren!
- **ACHTUNG!** Lassen Sie Ihr Kind niemals unbeaufsichtigt – Gefahr durch Ertrinken.
- **ACHTUNG!** Nur für den Hausgebrauch.
- Der Aufbau sollte immer durch einen Erwachsenen erfolgen.
- Das Produkt sollte auf einer ebenen Rasenfläche aufgebaut werden, die frei von Steinen, Stöcken, Bodenwellen und Senken ist.
Das Produkt sollte einen angemessenen Sicherheitsabstand von mindestens 5 m zu Gebäuden, Treppen, Zäunen, Mauern, Gewässern, Stromkabeln und anderen Hindernissen haben.
- Bauen Sie das Produkt nicht auf Beton, Asphalt oder anderen harten Böden auf.
- Verwenden Sie das Produkt nicht bei windigem Wetter, Regen oder Schnee.
- Prüfen Sie das Produkt vor jedem Gebrauch auf Beschädigungen oder Abnutzungen.
Das Produkt darf nur in einwandfreiem Zustand verwendet werden!
- Achten Sie darauf, dass die Wasserrutsche vor jedem Gebrauch mit ausreichend Wasser benetzt ist, um ein Rutschen zu ermöglichen und Hautabschürfungen zu vermeiden.
- Informieren Sie Ihre Kinder über die Benutzungshinweise für sicheres Spielen.
- Das Produkt ist nur von jeweils einer Person zur gleichen Zeit zu verwenden.
- Kinder können bereits in kleinen Wassermengen ertrinken. Das Produkt ist zu leeren, wenn es nicht in Gebrauch ist.
- Nehmen Sie keine Veränderungen am dem Produkt vor.
- Nur mit sauberem Leitungswasser benutzen. Verunreinigtes Wasser kann die Gesundheit der Benutzer gefährden.
- Achten Sie beim Aufstellen des Produkts darauf, dass es keiner direkten Sonneneinstrahlung ausgesetzt ist.
- Bitte beachten Sie, dass sauberes Wasser die Voraussetzung für die sichere Verwendung des

Produkts ist. Verunreinigtes Wasser kann die Gesundheit der Benutzer gefährden.

- Kinder dürfen nur unter Aufsicht von Erwachsenen mit dem Produkt spielen.

■ **Warnhinweis für das Bodyboard:**

WARNUNG! Das Bodyboard ist ausschließlich für den Gebrauch mit der Wasserrutsche bestimmt, nicht für den Gebrauch im Wasser zum Schwimmen.

- ▲ **WARNUNG!** Achten Sie darauf, dass Sie nicht zuviel Luft in das Produkt pumpen. Andernfalls kann das Produkt platzen.

- Verwenden Sie das Produkt nicht, wenn Luft entweicht.
- Verwenden Sie das Produkt nicht auf harten oder steinigem Untergründen, andernfalls kann es zu Beschädigungen des Produkts kommen.
- Halten Sie das Produkt von spitzen Gegenständen fern. Andernfalls kann es zu Beschädigungen des Produkts kommen.

- ▲ **WARNUNG!** Vermeiden Sie die Verwendung von Sonnenschutzmitteln und Hautpflegeprodukten, die Alkohol enthalten. Sonnenschutz- und Hautpflegemittel, die Alkohol enthalten, können die Farbbeschichtung der aufblasbaren PVC-Artikel auflösen. Dies kann zu Verfärbungen an Ihrem Körper, Ihrer Kleidung oder an anderen Gegenständen führen, die mit dem Produkt in Berührung kommen.

● **Bedienung**

● **Produkt aufbauen**

- Wählen Sie eine geeignete ebene und saubere Fläche mit genügend Platz aus, um das Produkt auszupacken und zu entfallen.

1. Fixieren Sie das Produkt mit den Erdspeissen **[6]** (Abb. B).
2. Blasen Sie die Luftkammern in folgender Reihenfolge auf. Pumpen Sie alle Luftkammern immer vollständig auf.
 1. Wasserrutsche **[3]**
 2. Bogen **[1]**
 3. Bodyboard **[5]**

Zum Befüllen der Luftkammern sowie des Bodyboards **[5]** öffnen Sie den Ventilverschluss und

pumpen die Luftkammern auf. Schließen Sie den Ventilverschluss und versenken Sie das Ventil [2] durch leichten Druck (Abb. C).

Hinweis: Für einen besseren Stand des Bogens [1] füllen Sie zuerst Wasser in die Standfüße [4] des Bogens [1]. Öffnen Sie dazu den Verschluss der Wasserkammern und lassen Sie sauberes Wasser hineinlaufen (Abb. D).

3. Verbinden Sie einen Gartenschlauch mit einem Innendurchmesser von 13 – 15 mm (½ – ⅝ Zoll) mit dem Wasseranschluss am Produkt (Abb. E).

Hinweis: Wir empfehlen zur einfachen Montage die Verwendung einer Schlauchkupplung 13 – 15 mm (½ – ⅝ Zoll).

- Legen Sie sich mit dem Bauch auf das Bodyboard [5] und rutschen Sie über die Wasser-rutsche [3]. Halten Sie sich dabei an den Griffen des Bodyboards [5] fest.
- **VORSICHT!** Aufblasbare Kunststoffprodukte reagieren empfindlich auf Kälte und Hitze. Deshalb sollten Sie das Produkt niemals verwenden, wenn die Umgebungstemperatur unter 15 °C fällt und über 40 °C steigt. Andernfalls kann es zu Schäden am Produkt kommen.

Hinweis: Verwenden Sie nur Handpumpen und/oder Pumpen, die speziell für aufblasbare Kunststoffprodukte entwickelt wurden.

- **WICHTIG!** Beachten Sie, dass die Lufttemperatur und die Wetterbedingungen den Luftdruck in aufblasbaren Produkten beeinflussen können. Bei kaltem Wetter verhält sich das Produkt so, als hätte es weniger Luftdruck, weil sich die Luft im Inneren zusammenzieht. Unter diesen Bedingungen müssen Sie möglicherweise Luft nachfüllen. Bei heißem Wetter dehnt sich die Luft im Inneren aus. Unter diesen Bedingungen müssen Sie möglicherweise Luft ablassen, um eine Überfüllung zu vermeiden.

● Produkt abbauen

- Öffnen Sie den Verschluss der Wasserkammer und lassen Sie das Wasser herauslaufen (Abb. D).
- Entfernen Sie den Gartenschlauch und die Erdspeife [6].

- Ziehen Sie das Ventil [2] heraus und drücken Sie den Ventilschaft leicht zusammen, sodass die Luft entweichen kann.
- Lassen Sie das Produkt vor dem Zusammenfallen vollständig trocknen.

● Produkt reparieren

Wichtig!

Nach der Reparatur das Produkt für

20 Minuten nicht verwenden!

Verwenden Sie den Reparaturflicken [7] nicht bei Lecks oder Löchern auf der Naht.

Hinweis: Kleinere Beschädigungen können Sie mithilfe des mitgelieferten Flickzeugs selbst reparieren. Wenden Sie sich bei größeren Beschädigungen an ein Fachgeschäft.

- Reinigen Sie den Bereich um das Leck herum gründlich! Der Bereich muss trocken und fettfrei sein.
- Schneiden Sie ein Stück Reparaturmaterial aus, groß genug, dass seine Ränder um ungefähr ca. 1,3 cm über den beschädigten Bereich hinausragen.
- Ziehen Sie den Reparaturflicken [7] vom Papier ab, setzen Sie ihn auf den beschädigten Bereich auf und drücken Sie ihn fest an (Abb. F).

● Reinigung und Pflege

- Verwenden Sie keinesfalls ätzende oder aggressive Reiniger.
- Verwenden Sie zur Reinigung ein leicht angefeuchtetes, fusselfreies Tuch.

● Entsorgung

Die Verpackung besteht aus umweltfreundlichen Materialien, die Sie über die örtlichen Recyclingstellen entsorgen können.

Möglichkeiten zur Entsorgung des ausgedienten Produkts erfahren Sie bei Ihrer Gemeinde- oder Stadtverwaltung.



Adresses sur quefaire.demesdechets.fr

Das Produkt inkl. Zubehör, die Anleitung und die Verpackungsmaterialien sind recyclebar und unterliegen einer erweiterter Herstellerverantwortung. Entsorgen Sie diese getrennt, den abgebildeten Info-tri (Sortierinformation) folgend, für eine bessere Abfallbehandlung. Das Triman-Logo gilt nur für Frankreich.

● Garantie

Das Produkt wurde nach strengen Qualitätsrichtlinien hergestellt und vor der Auslieferung sorgfältig geprüft. Im Falle von Material- oder Herstellungsfehlern haben Sie gegenüber dem Verkäufer des Produkts gesetzliche Rechte. Ihre gesetzlichen Rechte werden in keiner Weise durch unsere unten aufgeführte Garantie eingeschränkt.

Die Garantie für dieses Produkt beträgt 3 Jahre ab Kaufdatum. Die Garantiezeit beginnt mit dem Kaufdatum. Bewahren Sie den Originalkaufbeleg an einem sicheren Ort auf, da dieses Dokument als Nachweis des Kaufs erforderlich ist.

Alle Schäden oder Mängel, die bereits zum Zeitpunkt des Kaufs vorhanden sind, müssen unverzüglich nach dem Auspacken des Produkts gemeldet werden.

Sollte das Produkt innerhalb von 3 Jahren ab Kaufdatum einen Material- oder Herstellungsfehler aufweisen, werden wir es – nach unserer Wahl – kostenlos für Sie reparieren oder ersetzen. Die Garantiezeit verlängert sich durch einen stattgegebenen Gewährleistungsanspruch nicht. Dies gilt auch für ersetzte und reparierte Teile.

Diese Garantie erlischt, wenn das Produkt beschädigt oder unsachgemäß verwendet oder gewartet wurde.

Die Garantie deckt Material- und Herstellungsfehler ab. Diese Garantie erstreckt sich weder auf Produktteile, die normalem Verschleiß unterliegen, und somit als Verschleißteile gelten (z. B. Batterien, Akkus, Schläuche, Farbpatronen), noch auf Schäden an zerbrechlichen Teilen, z. B. Schalter oder Teile aus Glas.

● Abwicklung im Garantiefall

Um eine schnelle Bearbeitung Ihres Anliegens zu gewährleisten, folgen Sie bitte den folgenden Hinweisen:

Bitte halten Sie für alle Anfragen den Kassenschein und die Artikelnummer (IAN 507781_2507) als Nachweis für den Kauf bereit.

Die Artikelnummer entnehmen Sie bitte dem Typenschild, einer Gravur, auf dem Titelblatt Ihrer Bedienungsanleitung (unten links) oder als Aufkleber auf der Rück- oder Unterseite des Produkts.

Sollten Funktionsfehler oder sonstige Mängel auftreten, kontaktieren Sie zunächst die nachfolgend benannte Serviceabteilung telefonisch oder per E-Mail.

Ein als defekt erfasstes Produkt können Sie dann unter Beifügung des Kaufbelegs (Kassenschein) und der Angabe, worin der Mangel besteht und wann er aufgetreten ist, für Sie portofrei an die Ihnen mitgeteilte Service-Anschrift übersenden.

● Service

Ⓔ **Service Deutschland**
Tel.: 0800 5435 111
E-Mail: owim@lidl.de



Ⓐ **Service Österreich**
Tel.: 0800 447744
E-Mail: owim@lidl.at

Ⓑ **Service Belgien**
Tel.: 0800 12089
E-Mail: owim@lidl.be

Ⓒ **Service Schweiz**
Tel.: 0800 56 44 33
E-Mail: owim@lidl.ch



Légende des pictogrammes utilisés

	Instructions de sécurité
	Instructions de manipulation
	La marque CE indique la conformité aux directives européennes applicables à ce produit.

Tapis de glisse à eau

● Introduction



Nous vous félicitons pour l'achat de votre nouveau produit. Vous avez opté pour un produit de grande qualité. Avant







la première mise en service, vous devez vous familiariser avec toutes les fonctions du produit. Veuillez lire attentivement le mode d'emploi ci-dessous et les consignes de sécurité. N'utilisez le produit que pour l'usage décrit et les domaines d'application cités. Conserver ces instructions dans un lieu sûr. Si vous donnez le produit à des tiers, remettez-leur également la totalité des documents.

● Utilisation conforme

Ce produit est un jouet prévu pour être utilisé à l'extérieur. Il n'est pas approprié pour être utilisé dans l'eau ou dans la neige et ne convient pas aux enfants de moins de 5 ans.

Attention ! Uniquement réservé à un usage domestique.

● Descriptif des pièces

 1	Arc	 5	Planche
 2	Valve	 6	Piquet de terre
 3	Toboggan aquatique	 7	Rustines de réparation
 4	Pied		

● Caractéristiques techniques

Dimensions : 500 x 95 x 100 cm (L x l x H)

Poids max. de

l'utilisateur : 50 kg

● Contenu de la livraison

- 1 toboggan aquatique
- 1 arc avec un aileron de requin
- 1 planche
- 2 piquets de terre
- 2 rustines de réparation
- 1 mode d'emploi



Consignes de sécurité

Attention !

Les matériaux d'emballage ne font pas partie du produit et doivent toujours être jetés pour des raisons de sécurité avant de remettre le produit aux enfants afin qu'ils puissent jouer avec.

CONSERVEZ L'ENSEMBLE DES CONSIGNES ET INDICATIONS DE SÉCURITÉ EN LIEU SÛR.



Prévention des risques de blessures !

-  **ATTENTION ! DANGER DE MORT ET RISQUE D'ACCIDENT POUR LES ENFANTS EN BAS**

ÂGE ET LES ENFANTS !

Ne laissez jamais les enfants manipuler les emballages et le produit sans surveillance. L'emballage peut être à l'origine d'un risque d'asphyxie et/ou de strangulation et le produit d'un risque de noyade. Les enfants sous-estiment souvent les dangers. Tenez toujours le produit hors de portée des enfants.

5+



- **ATTENTION !** Le produit convient aux enfants âgés de 5 ans et plus !
- **ATTENTION !** Ne laissez jamais votre enfant sans surveillance - risque de noyade.
- **ATTENTION !** Uniquement réservé à un usage domestique.
- Le montage devrait toujours être réalisé par un adulte.
- Le produit devrait être assemblé sur un gazon plan, exempt de pierres, de morceaux de bois, de bosses et de creux.
Le produit devrait être à une distance de sécurité minimum de 5 m des bâtiments, escaliers, barrières, murs, étendues d'eau, câbles électriques et de tout autre obstacle.
- N'assemblez pas le produit sur du béton, de l'asphalte ou toute autre surface dure.
- N'utilisez pas le produit en cas de vent, de pluie ou de neige.
- Avant chaque utilisation, vérifiez que le produit ne présente aucune détérioration ni trace d'usure. Le produit doit être exclusivement utilisé en parfait état !
- Veillez à ce que le toboggan aquatique soit suffisamment mouillé d'eau avant chaque utilisation pour permettre de glisser et éviter toute écorchure.
- Informez vos enfants des consignes liées à l'utilisation pour qu'ils puissent jouer en toute sécurité.
- Le produit ne doit être utilisé que par une personne à la fois.
- Les enfants peuvent se noyer dans très peu d'eau. Le produit doit être vidé lorsqu'il n'est pas utilisé.
- N'apportez aucune modification au produit.
- N'utilisez qu'avec de l'eau du robinet propre. L'eau impure peut mettre la santé de l'utilisateur en danger.
- Lorsque vous rangez le produit, veillez à qu'il ne soit pas exposé aux rayons directs du soleil.
- Veillez à noter qu'une eau propre est la condition préalable pour une utilisation en toute sécurité

du produit. L'eau impure peut mettre en danger la santé de l'utilisateur.

- Les enfants ne peuvent jouer avec ce produit que sous la surveillance d'un adulte.
- **Mise en garde concernant la planche : ATTENTION !** La planche est exclusivement destinée à un usage avec le toboggan aquatique, et non dans l'eau pour la natation.
- **AVERTISSEMENT !** Veillez à ne pas trop gonfler le produit. Autrement, le produit risquerait d'éclater.
- N'utilisez pas le produit lorsque de l'air s'en échappe.
- N'utilisez pas le produit sur des sols durs ou pierreux, au risque d'endommager le produit.
- Tenez le produit à l'écart des objets pointus.

Dans le cas contraire, vous risqueriez d'endommager le produit.

- **AVERTISSEMENT !** Évitez d'utiliser des produits de protection solaires et de soins de la peau contenant de l'alcool. Les produits de protection solaire et de soins de la peau contenant de l'alcool peuvent dissoudre le revêtement de couleur du produit gonflable en PVC. Ceci peut provoquer une coloration sur votre corps, vos vêtements ou d'autres objets entrant en contact avec le produit.

● Utilisation

● Monter le produit

- Choisissez une surface plane et propre appropriée avec suffisamment de place pour déballer le produit et le déplier.
- 1. Fixez le produit à l'aide des piquets de terre [6] (voir fig. B).
- 2. Gonflez les chambres à air dans l'ordre suivant. Gonflez toujours complètement toutes les chambres à air.
 1. Toboggan aquatique [3]
 2. Arc [1]
 3. Planche [5]Pour gonfler les chambres à air et la planche [5], ouvrez la valve puis gonflez les chambres à air. Fermez la valve [2] et enfoncez-la en appuyant légèrement dessus (voir fig. C).

Remarque : pour un meilleur maintien de l'arc [1], remplissez d'eau les pieds [4] de l'arc [1] au préalable. Pour cela, ouvrez la valve des chambres à eau et remplissez-la d'eau propre (voir fig. D).

3. Raccordez un tuyau d'arrosage d'un diamètre intérieur de 13 à 15 mm ($\frac{1}{2}$ - $\frac{5}{8}$ pouce) au raccord d'eau se trouvant sur le produit (voir fig. E).

Remarque : pour un montage facile, nous recommandons d'utiliser un raccord de tuyau de 13 à 15 mm ($\frac{1}{2}$ - $\frac{5}{8}$ pouce).

- Allongez-vous sur le ventre sur la planche [5] et glissez sur le toboggan aquatique [3]. Tenez-vous aux poignées de la planche [5].

- **PRUDENCE !** Les produits plastique gonflables sont sensibles au froid et à la chaleur. Il est donc déconseillé d'utiliser le produit à des températures inférieures à 15°C et supérieures à 40°C. Sinon, vous risquez d'endommager le produit.

Remarque : veuillez utiliser uniquement des pompes manuelles et/ou des pompes spécialement conçues pour des produits gonflables en plastique.

- **IMPORTANT !** Tenez compte du fait que la température de l'air et les conditions météorologiques ont une incidence sur la pression de l'air dans les produits gonflables. Par temps froid, le produit perd de la pression car l'air se rétracte. Dans ces conditions, il vous faut le cas échéant ajouter de l'air. S'il fait chaud, l'air dans le produit se dilate. Dans ces conditions, il vous faut le cas échéant laisser échapper de l'air pour éviter un remplissage excessif.

● Démontez le produit

- Pour cela, ouvrez la valve de la chambre à eau et laissez l'eau s'échapper (voir fig. D).
- Retirez le tuyau d'arrosage et les piquets de terre [6].
- Faites sortir la valve [2] et pressez légèrement le corps de valve afin que l'air puisse s'échapper.
- Laissez le produit sécher complètement avant de le replier.

● Réparer le produit

Important !

Ne pas utiliser le produit pendant les 20 minutes qui suivent la réparation !
N'utilisez pas la rustine de réparation [7] en cas de fuite ou de trou situé sur la couture.

Avis : Vous pouvez réparer les petits dommages à l'aide des rustines fournies. En cas de dommage plus important, adressez-vous à un commerce spécialisé.

- Nettoyez minutieusement la zone se trouvant autour de la fuite ! La zone doit être sèche et exempte de graisse.
- Découpez une pièce de matériau de réparation suffisamment grande pour que ses bords dépassent d'env. 1,3 cm au-dessus la zone endommagée.
- Retirez la rustine de réparation [7] du papier, positionnez-la sur la zone endommagée et appuyez dessus fermement (voir fig. F).

● Nettoyage et entretien

- N'utilisez en aucun cas des nettoyants caustiques ou agressifs.
- Utilisez un chiffon légèrement humidifié et ne peluchant pas pour le nettoyage.

● Mise au rebut

L'emballage se compose de matières recyclables pouvant être mises au rebut dans les déchetteries locales.

Votre mairie ou votre municipalité vous renseigneront sur les possibilités de mise au rebut des produits usagés.



Le produit ainsi que les accessoires et les matériaux d'emballage sont recyclables et relèvent de la responsabilité élargie du producteur. Éliminez-les séparément, en suivant l'Info-tri illustrée, dans l'intérêt d'un meilleur traitement des déchets. Le logo Triman n'est valable qu'en France.

● Garantie

Article L217-16 du Code de la consommation

Lorsque l'acheteur demande au vendeur, pendant le cours de la garantie commerciale qui lui a été consentie lors de l'acquisition ou de la réparation d'un bien meuble, une remise en état couverte par la garantie, toute période d'immobilisation d'au moins sept jours vient s'ajouter à la durée de la garantie qui restait à courir. Cette période court à compter de la demande d'intervention de l'acheteur ou de la mise à disposition pour réparation du bien en cause, si cette mise à disposition est postérieure à la demande d'intervention.

Indépendamment de la garantie commerciale souscrite, le vendeur reste tenu des défauts de conformité du bien et des vices rédhibitoires dans les conditions prévues aux articles L217-4 à L217-13 du Code de la consommation et aux articles 1641 à 1648 et 2232 du Code Civil.

Article L217-4 du Code de la consommation

Le vendeur livre un bien conforme au contrat et répond des défauts de conformité existant lors de la délivrance.

Il répond également des défauts de conformité résultant de l'emballage, des instructions de montage ou de l'installation lorsque celle-ci a été mise à sa charge par le contrat ou a été réalisée sous sa responsabilité.

Article L217-5 du Code de la consommation

Le bien est conforme au contrat :

- 1° S'il est propre à l'usage habituellement attendu d'un bien semblable et, le cas échéant :
 - s'il correspond à la description donnée par le vendeur et possède les qualités que celui-ci a présentées à l'acheteur sous forme d'échantillon ou de modèle ;
 - s'il présente les qualités qu'un acheteur peut légitimement attendre eu égard aux déclarations publiques faites par le vendeur, par le producteur ou par son représentant, notamment dans la publicité ou l'étiquetage ;
- 2° Ou s'il présente les caractéristiques définies d'un commun accord par les parties ou être propre à tout usage spécial recherché par l'acheteur, porté à la connaissance du vendeur et que ce dernier a accepté.

Article L217-12 du Code de la consommation

L'action résultant du défaut de conformité se prescrit par deux ans à compter de la délivrance du bien.

Article 1641 du Code civil

Le vendeur est tenu de la garantie à raison des défauts cachés de la chose vendue qui la rendent impropre à l'usage auquel on la destine, ou qui diminuent tellement cet usage que l'acheteur ne l'aurait pas acquise, ou n'en aurait donné qu'un moindre prix, s'il les avait connus.

Article 1648 1er alinéa du Code civil

L'action résultant des vices rédhibitoires doit être intentée par l'acquéreur dans un délai de deux ans à compter de la découverte du vice.

Les pièces détachées indispensables à l'utilisation du produit sont disponibles pendant la durée de la garantie du produit.

Le produit a été fabriqué selon des critères de qualité stricts, et contrôlé consciencieusement avant sa livraison. En cas de défaut de matériau ou de fabrication, vous avez des droits légaux vis-à-vis du vendeur du produit. Vos droits légaux ne sont en aucun cas limités par notre garantie mentionnée ci-dessous.

La garantie de ce produit est de 3 ans à partir de la date d'achat. La période de garantie commence à la date d'achat. Conservez l'original de la preuve d'achat dans un endroit sûr car ce document est nécessaire pour prouver l'achat.

Tout dommage ou défaut déjà présent au moment de l'achat doit être signalé immédiatement après l'ouverture et le déballage du produit.

Si le produit présente un défaut de matériau ou de fabrication dans les 3 ans qui suivent la date d'achat, nous le réparerons ou le remplacerons - à notre choix - gratuitement pour vous. La période de garantie n'est pas prolongée par une demande de garantie acceptée. Cette mesure s'applique également pour les pièces remplacées et réparées.

Cette garantie est annulée si le produit a été endommagé ou utilisé ou entretenu de manière incorrecte.

La garantie couvre les défauts de matériels et de fabrication. Cette garantie ne couvre pas les pièces du produit soumises à une usure normale, et qui sont donc considérées comme des pièces d'usure (par exemple les piles, les piles rechargeables, tuyaux, les cartouches d'encre), ni les dommages aux pièces fragiles, par exemple les interrupteurs ou les pièces en verre.

● Faire valoir sa garantie

Pour garantir la rapidité d'exécution de la procédure de garantie, veuillez respecter les indications suivantes :

Veuillez conserver le ticket de caisse et la référence du produit (IAN 507781_2507) à titre de preuve d'achat pour toute demande.

Le numéro de référence de l'article est indiqué sur la plaque d'identification, gravé sur la page de titre de votre manuel (en bas à gauche) ou sur un autocollant apposé sur la face arrière ou inférieure du produit.

En cas de dysfonctionnement du produit, ou de tout autre défaut, contactez en premier lieu le service après-vente par téléphone ou par e-mail aux coordonnées indiquées ci-dessous.

données indiquées ci-dessous.

Vous pouvez alors envoyer franco de port tout produit considéré comme défectueux au service clientèle indiqué, accompagné de la preuve d'achat (ticket de caisse) et d'une description écrite du défaut avec mention de sa date d'apparition.

● Service après-vente

FR Service après-vente France

Tél. : 0800 919270

E-Mail : owim@lidl.fr

BE Service après-vente Belgique

Tél. : 0800 12089

E-Mail : owim@lidl.be

CH Service après-vente Suisse

Tél. : 0800 56 44 33

E-Mail : owim@lidl.ch



Legenda van de gebruikte pictogrammen	
	Veiligheidsinstructies
	Instructies
	De CE-markering duidt op conformiteit met relevante EU-richtlijnen die van toepassing zijn op dit product.

Waterglijbaan

● Inleiding



Hartelijk gefeliciteerd met de aankoop van uw nieuwe product. U hebt voor een hoogwaardig product gekozen. Maak







u voor de eerste ingebruikname vertrouwd met het product. Lees hiervoor aandachtig de volgende gebruiksaanwijzing en de veiligheidsvoorschriften. Gebruik het product alleen zoals beschreven en voor de aangegeven toepassingsgebieden. Bewaar deze gebruiksaanwijzing op een veilige plek. Geef, wanneer u het product doorgeeft aan derden, ook alle documenten mee.

● Correct gebruik

Dit product is bedoeld als speelgoed voor gebruik buitenshuis. Het is niet geschikt voor gebruik op het water of in de sneeuw en is niet geschikt voor kinderen jonger dan 5 jaar.

Let op! Alleen voor privégebruik.

● Beschrijving van de onderdelen

 Boog	 Bodyboard
 Ventiel	 Grondpen
 Waterglijbaan	 Reparatiestuk
 Poot	

● Technische gegevens

Afmetingen: 500 x 95 x 100 cm
(l x b x h)

Max. gebruikersgewicht: 50 kg

● Omvang van de levering

- 1 waterglijbaan
- 1 haaienboog
- 1 bodyboard
- 2 grondpennen
- 2 reparatiestukken
- 1 gebruiksaanwijzing



Veiligheidsinstructies

Let op!

Het verpakkingsmateriaal is geen onderdeel van het speelgoed en moet om veiligheidsredenen volledig worden verwijderd voordat kinderen met het product kunnen spelen.

BEWAAR ALLE VEILIGHEIDSINSTRUCTIES EN AANWIJZINGEN OP EEN VEILIGE PLEK.



Vermijd kans op letsel!



LET OP! LEVENSGEVAAR EN KANS OP ONGEVALLEN VOOR KLEUTERS EN KINDEREN!

Laat kinderen nooit zonder toezicht bij het verpakkingsmateriaal en het product. Er bestaat gevaar voor verstikking door verpakkingsmateriaal en levensgevaar door strangulatie en/of verdrinken. Kinderen onderschatten vaak de gevaren. Houd kinderen altijd uit de buurt van het product.

5+



- **WAARSCHUWING!** Het product is geschikt voor kinderen vanaf 5 jaar!
- **WAARSCHUWING!** Laat uw kind nooit zonder toezicht - gevaar door verdrinking.
- **WAARSCHUWING!** Alleen voor privégebruik.
- De installatie dient altijd door een volwassene uitgevoerd te worden.
- Het product dient te worden geïnstalleerd op een egaal grasveld, vrij van stenen, takken, kuilen en verzakkingen.
Installeer het product op een passende, veilige afstand van minstens 5 meter tot gebouwen, trappen, hekwerk, muren, water, stroomkabels en andere obstakels.
- Installeer het product niet op beton, asfalt of op andere harde ondergronden.
- Gebruik het product niet bij harde wind, regen of sneeuw.
- Controleer het product voor elk gebruik op beschadigingen of slijtage.
Het product mag uitsluitend in onberispelijke staat worden gebruikt!
- Let erop dat de waterglijbaan voor elk gebruik voldoende is natgemaakt om het glijden mogelijk te maken en ontvellingen te voorkomen.
- Informeer uw kinderen over de gebruiksaanwijzingen voor veilig spelen.
- Het product mag slechts door één persoon tegelijk worden gebruikt.
- Kinderen kunnen al in een kleine hoeveelheid water verdrinken. Het product moet worden geleegd als het niet wordt gebruikt.
- Voer geen veranderingen uit aan het product.
- Alleen gebruiken met schoon leidingwater. Verontreinigd water kan de gezondheid van de gebruiker in gevaar brengen.
- Let er bij de installatie van het product op dat het niet aan direct zonlicht wordt blootgesteld.
- Houd er rekening mee dat schoon water een voorwaarde is voor een veilig gebruik van het product. Verontreinigd water kan de gezondheid van de gebruiker in gevaar brengen.

- Kinderen mogen alleen onder toezicht van volwassenen met het product spelen.
- **Opmerking over het bodyboard:**
WAARSCHUWING! Het bodyboard is uitsluitend bestemd voor het gebruik met de waterglijbaan, niet om er mee in het water te gaan zwemmen.
- **WAARSCHUWING!** Denk eraan dat u niet teveel lucht in het product pompt. Anders kan het product barsten.
- Gebruik het product niet als er lucht ontsnapt.
- Gebruik het product niet op harde of steenachtige ondergronden, hierdoor kan het product beschadigd raken.
- Houd het product uit de buurt van puntige voorwerpen. Anders kan dit tot beschadigingen aan het product leiden.
- **WAARSCHUWING!** Vermijd het gebruik van zonnecrèmes en huidverzorgingsproducten die alcohol bevatten. Zonnecrèmes en huidverzorgingsproducten die alcohol bevatten kunnen de verflaag van het opblaasbare pvc-artikel oplossen. Dit kan leiden tot verkleuringen op uw lichaam, uw kleding of op andere voorwerpen die met het product in aanraking komen.

● Bediening

● Product opbouwen

- Kies een geschikte egale en schone plek met genoeg ruimte om het product uit te pakken en uit te vouwen.
- 1. Zet het product met de grondpennen **[6]** vast (afb. B).
- 2. Blaas de luchtkamers in de volgende volgorde op. Pomp alle luchtkamers altijd helemaal op.
 1. Waterglijbaan **[3]**
 2. Boog **[1]**
 3. Bodyboard **[5]**Voor het vullen van de luchtkamers en het bodyboard **[5]** opent u de ventieldopjes en pompt u de luchtkamers op. Sluit het ventiel en druk het ventiel **[2]** met lichte druk naar beneden (afb. C).

Opmerking: vul voor een betere stand van de boog **1** de poten **4** van de boog **1** eerst met water. Open daarvoor de dop van de waterkamers en laat er schoon water in lopen (afb. D).

3. Sluit een tuinslang met een binnendiameter van 13-15 mm ($\frac{1}{2}$ - $\frac{5}{8}$ inch) aan op de wateraansluiting van het product (afb. E).

Opmerking: voor een eenvoudige montage adviseren wij het gebruik van een slangkoppeling 13-15 mm ($\frac{1}{2}$ - $\frac{5}{8}$ inch).

- Ga op uw buik op het bodyboard **5** liggen en glijd over de waterglijbaan **3**. Houd u daarbij vast aan de handgrepen van het bodyboard **5**.
- **PAS OP!** Opblaasbare kunststof producten reageren gevoelig op koude en hitte. Daarom moet u het product nooit gebruiken als de omgevingstemperatuur lager is dan 15 °C of hoger dan 40 °C. Anders kan dit tot schade aan het product leiden.

Opmerking: gebruik alleen handpompen en/of pompen die speciaal zijn ontwikkeld voor opblaasbare kunststof producten.

- **BELANGRIJK!** Houd er rekening mee dat de luchttemperatuur en de weersomstandigheden van invloed kunnen zijn op de luchtdruk in opblaasbare producten. Bij koud weer gedraagt het product zich alsof de luchtdruk is afgenomen omdat de lucht erin wordt gecompriëerd. Onder deze omstandigheden moet u eventueel lucht bijvullen. Bij warm weer zet de lucht erin uit. Onder deze omstandigheden moet u eventueel lucht laten ontsnappen om een te hoge luchtdruk te vermijden.

● Product afbreken

- Open de dop van de waterkamer en laat het water eruit lopen (afb. D).
- Verwijder de tuinslang en de grondpennen **6**.
- Trek het ventiel **2** naar buiten en knijp de schacht van het ventiel iets in zodat de lucht kan ontsnappen.
- Laat het product volledig opdrogen voordat u het opvouwt.

● Product repareren

Belangrijk!

Na de reparatie het product 20 minuten lang niet gebruiken!

Gebruik het reparatiestuk **7 niet bij lekken of gaten op naden.**

Opmerking: kleinere beschadigingen kunt u met behulp van het meegeleverde reparatiestuk zelf repareren. Neem bij grotere beschadigingen contact op met een specialzaak.

- Reinig de omgeving van het lek grondig! De omgeving moet droog en vetvrij zijn.
- Knip een stukje reparatie-materiaal uit, voldoende groot, zodanig dat de randen het beschadigde gebied ongeveer 1,3 cm overlappen.
- Trek het reparatiestuk **7** van het papier af, breng het aan op het beschadigde gedeelte en druk het stevig aan (afb. F).

● Reiniging en onderhoud

- Gebruik in geen geval bijtende of agressieve reinigingsmiddelen.
- Gebruik voor de reiniging een iets vochtige, pluisvrije doek.

● Afvoer

De verpakking bestaat uit milieuvriendelijke grondstoffen die u via de plaatselijke recyclingcontainers kunt afvoeren.

Informatie over de mogelijkheden om het uitgediende product na gebruik te verwijderen, verstrekt uw gemeentelijke overheid.



Het product, waaronder het toebehoren, en de verpakkingsmaterialen kunnen worden gerecycled en zijn onderhevig aan een uitgebreide verantwoordelijkheid van de fabrikant. Gooi ze apart weg, overeenkomstig de aangegeven Info-tri (informatie over afvalscheiding), voor een beter afvalbeheer. Het Triman-logo geldt alleen voor Frankrijk.

● Garantie

Het product werd volgens strenge kwaliteitsrichtlijnen gemaakt en voor de uitlevering zorgvuldig gecontroleerd. In geval van materiaal- of fabricagefouten hebt u tegenover de verkoper van het product wettelijke rechten. Uw wettelijke rechten worden op geen enkele manier door onze hieronder vermelde garantie beperkt.

De garantie voor dit product bedraagt 3 jaar vanaf aankoopdatum. De garantietermijn gaat in op de datum van aankoop. Bewaar het originele bewijs van aankoop op een veilige plek aangezien dit document nodig is als bewijs.

Alle beschadigingen of gebreken die reeds op het moment van aankoop aanwezig zijn, moeten meteen na het uitpakken van het product worden gemeld.

Mocht het product binnen 3 jaar na aankoopdatum een materiaal- of fabricagefout vertonen, zullen wij het – naar onze keuze – gratis voor u repareren of vervangen. De garantietermijn wordt door een plaatsgevonden garantieverlening niet verlengd. Dit geldt ook voor vervangen en gerepareerde onderdelen.

Deze garantie vervalt als het product werd beschadigd of onjuist is gebruikt of onderhouden.

De garantie dekt materiaal- en fabricagefouten af. Deze garantie dekt geen productonderdelen die aan normale slijtage onderhevig zijn en daarom als verbruiksartikelen worden beschouwd (bv. batterijen, oplaadbare batterijen, slangen, inktpatronen), noch dekt zij schade aan breekbare onderdelen, bv. schakelaars of onderdelen die van glas zijn gemaakt.

● Afwikkeling in geval van garantie

Om een snelle afhandeling van uw reclamatie te waarborgen dient u de volgende instructies in acht te nemen:

Houd bij alle vragen alstublieft de kassabon en het artikelnummer (IAN 507781_2507) als bewijs van aankoop bij de hand.

Het artikelnummer vindt u op de typeplaat, ingegraveerd, op het titelblad van uw handleiding (linksonder) of als sticker op de achter- of onderzijde.

Wanneer er storingen in de werking of andere gebreken optreden, dient u eerst telefonisch of per e-mail contact met de onderstaande service-afdeling op te nemen.

Een als defect geregistreerd product kunt u dan samen met uw aankoopbewijs (kassabon) en vermelding van de concrete schade alsmede het tijdstip van optreden voor u franco aan het u meegeedeelde servicepunt verzenden.



● Service

(NL) Service Nederland
Tel.: 0800 0249630
E-Mail: owim@lidl.nl

(BE) Service België
Tel.: 0800 12089
E-Mail: owim@lidl.be



Legenda zastosowanych piktogramów

	Wskazówki bezpieczeństwa Instrukcja postępowania
	Znak CE wskazuje zgodność z odpowiednimi Dyrektywami UE dotyczącymi tego produktu.

Ślizgawka wodna

● Wstęp



Gratulujemy Państwu zakupu nowego produktu. Zdecydowali się Państwo na zakup produktu najwyższej jakości. Przed







uruchomieniem urządzenia po raz pierwszy zapoznaj się z nim. W tym celu przeczytaj uważnie poniższą instrukcję obsługi oraz wskazówki dotyczące bezpieczeństwa. Produkt należy użytkować w sposób tu opisany i zgodnie z określonym zakresem zastosowania. Należy przechowywać tę instrukcję w bezpiecznym miejscu. Przekazując produkt innej osobie, należy również przekazać wszystkie dokumenty.

● Użycie zgodne z przeznaczeniem

Produkt ten to zabawka do zastosowania na dworze. Nie jest przeznaczony do zastosowania na wodzie lub w śniegu oraz nie nadaje się dla dzieci poniżej 5 roku życia.

Uwaga! Tylko do użytku domowego.

● Opis części

- | | |
|---|---|
|  1 Łuk |  5 Bodyboard |
|  2 Wentyl |  6 Stojak wbijany w ziemię |
|  3 Ślizgawka wodna |  7 Łatka naprawcza |
|  4 Nóżka | |

● Dane techniczne

Wymiary: 500 x 95 x 100 cm
(dł. x szer. x wys.)

Maks. ciężar użytkownika: 50 kg

● Zawartość

- 1 ślizgawka wodna
- 1 łuk rekina
- 1 bodyboard
- 2 stojaki wbijane w ziemię
- 2 łatki naprawcze
- 1 instrukcja obsługi



Wskazówki bezpieczeństwa

Uwaga!

Wszystkie materiały opakowaniowe nie stanowią części zabawki i z przyczyn bezpieczeństwa należy je usunąć przed przekazaniem produktu dzieciom do zabawy.

ZACHOWAĆ WSZYSTKIE WSKAZÓWKI BEZPIECZEŃSTWA ORAZ INSTRUKCJE.



Unikać odniesienia obrażeń ciała!



UWAGA! NIEBEZPIECZEŃSTWO UTRATY ŻYCIA LUB WYPADKU DLA DZIECI!

Nigdy nie należy pozostawiać dzieci z materiałem opakowaniowym oraz produktem bez nadzoru. Istnieje niebezpieczeństwo uduszenia się materiałem opakowania i niebezpieczeństwo utraty życia wskutek udławienia się. Dzieci często nie dostrzegają niebezpieczeństwa. Należy zawsze trzymać dzieci z dala od produktu.

5+



- **UWAGA!** Produkt nadaje się dla dzieci od 5 roku życia!
- **UWAGA!** Nigdy nie pozostawiać dziecka bez nadzoru – niebezpieczeństwo utonięcia.
- **UWAGA!** Tylko do użytku domowego.
- Montaż powinna zawsze wykonać osoba dorosła.
- Produkt powinien zostać rozłożony na równym trawniku, który jest wolny od kamieni, pagórków i dołków.
Produkt powinien znajdować się w odpowiedniej odległości bezpieczeństwa wynoszącej co najmniej 5 m od budynków, schodów, ogrodzeń, murów, zbiorników wodnych, kabli pod napięciem i innych przedmiotów.
- Produktu nie należy rozkładać na betonie, asfalcie lub innych twardych podłożach.
- Nie korzystać z produktu gdy jest wietrznie, pada deszcz lub śnieg.
- Przed każdym użyciem należy sprawdzić, czy produkt nie jest uszkodzony lub zużyty.
Produktu należy używać wyłącznie wówczas, gdy jest on w nienagannym stanie!
- Uważać na to, aby ślizgawka wodna przy każdym wykorzystaniu była używana z wystarczającą ilością wody, żeby umożliwić ślizganie i unikać obtarciom skóry.
- Poinformować dzieci o wskazówkach dotyczących użytkowania dla bezpiecznej zabawy.
- Produkt może używać w tym samym czasie tylko jedna osoba.
- Dzieci mogą utopić się w małej ilości wody.
W przypadku nieużywania produkt należy opróżnić.
- Nie dokonywać żadnych zmian w produkcie.
- Używać tylko czystej wody wodociągowej. Zanieczyszczona woda może zagrozić zdrowiu użytkownika.
- Podczas ustawiania uważać na to, aby produkt nie był wystawiony na bezpośrednie promieniowanie słoneczne.

- Należy zwrócić uwagę na to, że czysta woda jest wymogiem dla bezpiecznego stosowania produktu. Zanieczyszczona woda może zagrozić zdrowiu użytkownika.
 - Dzieci mogą bawić się produktem wyłącznie pod nadzorem osób dorosłych.
 - **Wskazówka ostrzegawcza dla bodyboardu:**
OSTRZEŻENIE! Bodyboard jest przeznaczona wyłącznie do użytku ze ślizgawką wodną, nie do użytku w wodzie do pływania.
 - ▲ **OSTRZEŻENIE!** Zwracać uwagę na to, żeby nie wpompować za dużo powietrza do produktu. W innym razie produkt może pęknąć.
 - Nie używać produktu, jeżeli ulatnia się powietrze.
 - Nie używać produktu na twardych lub kamiennych powierzchniach, w innym przypadku może spowodować to uszkodzenie produktu.
 - Produkt trzymać z dala od szpiczastych przedmiotów. W innym przypadku może spowodować to uszkodzenie produktu.
 - ▲ **OSTRZEŻENIE!** Unikać stosowania kremów z filtrem przeciwsłonecznym i produktów do pielęgnacji skóry, które zawierają alkohol. Produkty do ochrony przeciwsłonecznej i pielęgnacji skóry zawierające alkohol mogą rozpuszczać powłokę barwiącą nadmuchanego artykułu z PVC. Może to spowodować odbarwienia na ciele, ubraniach lub innych przedmiotach mających kontakt z produktem.
- ## ● Obsługa
- ### ● Montaż produktu
- Wybrać odpowiednie, równe i czyste miejsce z wystarczającą ilością miejsca, aby rozpakować i rozłożyć produkt.
 1. Zamocować produkt za pomocą stojaków wbijanych w ziemię **6** (rys. B).
 2. Komory powietrzne należy napompowywać w następującej kolejności. Zawsze należy w pełni napompować wszystkie komory powietrzne.
 1. Ślizgawka wodna **3**
 2. łuk **1**
 3. Bodyboard **5**

W celu napełnienia komór powietrznych oraz bodyboardu [5] otworzyć zamknięcie wentyla i napompować komory powietrza. Zamknąć zamknięcie wentyla i opuścić wentyl [2] lekko naciskając go (rys. C).

Wskazówka: W celu lepszej stabilności łuku [1] najpierw napełnić wodą nóżki [4] łuku [1]. W tym celu otworzyć zamknięcie komór wodnych i wlać do nich czystą wodę (rys. D).

3. Podłączyć wąż ogrodowy o średnicy wewnętrznej wynoszącej 13 - 15 mm (½ - ⅝ cali) do przyłącza wody na produkcie (rys. E).

Wskazówka: W celu prostego montażu zalecamy zastosowanie złączki węża 13 - 15 mm (½ - ⅝ cala).

- Położyć się brzuchem na bodyboardzie [5] i zjechać ze ślizgawki wodnej [3]. Przy tym trzymać się za uchwyty na bodyboardzie [5].

- **OSTROŻNIE!** Dmucane produkty z tworzyw sztucznych reagują w sposób wrażliwy na zimno i gorąco. Dlatego nigdy nie wolno używać produktu, jeśli temperatura otoczenia spada poniżej 15 °C i wzrasta powyżej 40 °C. W innym razie może dojść do uszkodzenia produktu.

Wskazówka: Używać tylko pomp ręcznych i/lub pomp, które zostały zaprojektowane specjalnie dla nadmuchiwanego produktu z tworzywa sztucznego.

- **WAŻNE!** Należy pamiętać o tym, że temperatura powietrza i warunki atmosferyczne mogą wpływać na ciśnienie powietrza w produktach nadmuchiwanym. Przy zimnej pogodzie produkt zachowuje się tak, jakby miał mniej ciśnienia powietrza, ponieważ powietrze wewnątrz kurczy się. W takich warunkach możliwe jest, że trzeba uzupełnić powietrze. Przy ciepłej pogodzie powietrze wewnątrz rozszerza się. W takich warunkach należy ewentualnie spuścić powietrze, aby uniknąć przepętnienia.

● Demontaż produktu

- Otworzyć zamknięcie komór wodnych i wylać z nich wodę (rys. D).
- Odłączyć wąż ogrodowy i stojaki wbijane w ziemię [6].

- Wyjąć wentyl [2] i lekko ścisnąć brzeg wentyla, aby powietrze mogło uciec.
- Przed złożeniem pozostawić produkt, aby całkowicie wysychł.

● Naprawa produktu

Ważne!

Po naprawie produktu nie używać go przez 20 minut!

Nie używać łatki naprawczej [7] przy przeciekach lub otworach na szwie.

Wskazówka: małe uszkodzenia można naprawić przy pomocy dostarczonej łatki. W przypadku większych uszkodzeń należy zwrócić się do sklepu specjalistycznego.

- Dokładnie oczyścić obszar wokół wycieku! Obszar musi być suchy i wolny od tłuszczu.
- Wyciąć kawałek materiału do naprawy wystarczająco duży, aby jego brzegi wystawały ok. 1,3 cm ponad uszkodzony obszar.
- Odkleić łatkę naprawczą [7] od papieru, nałożyć n uszkodzony obszar i mocno docisnąć ją (rys. F).

● Czyszczenie i pielęgnacja

- Nie należy stosować ostrych i agresywnych środków czyszczących.
- Do czyszczenia należy używać lekko zwilżonej, niestrzępiącej się szmatki.

● Utylizacja

Opakowanie wykonane jest z materiałów przyjaznych dla środowiska, które można przekazać do utylizacji w lokalnym punkcie przetwarzania surowców wtórnych.

Informacji na temat możliwości utylizacji wyeksploatowanego produktu udziela urząd gminy lub miasta.



Produkt, w tym akcesoria i materiały opakowaniowe, nadają się do recyklingu i podlegają rozszerzonej odpowiedzialności producenta. Wyrzuć je osobno, zgodnie z ilustracją przedstawiającą informacje o sortowaniu, aby zapewnić lepszą utylizację odpadów. Logo Triman jest ważne tylko dla Francji.

● Gwarancja

Produkt został wyprodukowany zgodnie z surowymi wytycznymi dotyczącymi jakości i dokładnie przetestowane przed dostawą. W przypadku wad materiałowych lub produkcyjnych przysługują Państwu prawa ustawowe wobec sprzedawcy produktu. Państwa prawa ustawowe nie są w żaden sposób ograniczone przez naszą gwarancję przedstawioną poniżej.

Gwarancja na ten produkt wynosi 3 lata od daty zakupu. Okres gwarancji rozpoczyna się od daty zakupu. Proszę przechowywać oryginalny rachunek w bezpiecznym miejscu, ponieważ ten dokument jest wymagany jako dowód zakupu.

Wszelkie uszkodzenia lub wady obecne już w momencie zakupu należy zgłosić niezwłocznie po rozpakowaniu produktu.

Jeżeli w ciągu 3 lat od daty zakupu produkt wykaże wady materiałowe lub produkcyjne, to – według naszego uznania – bezpłatnie go naprawimy lub wymienimy. Okres gwarancji nie ulega przedłużeniu o przyznane roszczenie gwarancyjne. Dotyczy to również wymienionych i naprawionych części.

Niniejsza gwarancja traci ważność, jeśli produkt został uszkodzony, był niewłaściwie użytkowany lub konserwowany.

Gwarancja obejmuje wady materiałowe i produkcyjne. Niniejsza gwarancja nie obejmuje części produktu, które podlegają normalnemu zużyciu i dlatego są uważane za części zużywalne (np. baterie, akumulatory, węże, wkłady atramentowe), ani nie obejmuje uszkodzeń części delikatnych, np. przełączników lub części wykonanych ze szkła.

Zgodnie z Kodeksem Cywilnym art. 581 §1 wraz z wymianą urządzenia lub ważnej części czas gwarancji rozpoczyna się na nowo.

● Sposób postępowania w przypadku naprawy gwarancyjnej

Aby zapewnić szybkie rozpatrzenie Państwa wniosku, prosimy stosować się do następujących wskazówek:

Przed skontaktowaniem się z działem serwisowym należy przygotować paragon i numer artykułu (IAN 507781_2507) jako dowód zakupu.

Numery artykułów można znaleźć na tabliczce znamionowej, na grawerunku, na stronie tytułowej jego instrukcji (na dole po lewej stronie) lub jako naklejkę na stronie odwrotnej lub spodniej.

W razie wystąpienia błędów w działaniu lub innych wad, należy skontaktować się najpierw z wymienionym poniżej działem serwisowym telefonicznie lub pocztą elektroniczną.

Produkt uznany za uszkodzony można następnie z dołączeniem dowodu zakupu (paragonu) i podaniem, na czym polega wada i kiedy wystąpiła, przesłać bezpłatnie na podany Państwu adres serwisu.

● Serwis



PL Serwis Polska

Tel.: 223974996

E-Mail: owim@lidl.pl



Legenda k použitým piktoqramům

	Bezpečnostní upozornění
	Instrukce
	Značka CE vyjadřuje soulad s příslušnými směrnici EU, které se vztahují na tento výrobek.

Vodní skluzavka

● Úvod





Blahopřejeme Vám ke koupi nového výrobku. Rozhodli jste se pro kvalitní výrobek. Před prvním uvedením do provozu se seznámte s výrobkem. K tomu si pozorně přečtěte následující návod k obsluze a bezpečnostní pokyny. Používejte výrobek jen popsáním způsobem a pouze pro uvedené oblasti použití. Ušchovejte si tento návod na bezpečném místě. Všechny podklady vydejte při předání výrobku i třetí osobě.

● Použití ke stanovenému účelu

Výrobek je hračka k používání venku. Výrobek není vhodný k používání ve vodě nebo na sněhu a je nevhodný pro děti do 5 let.

Pozor! Pouze k domácímu použití.

● Popis dílů

 1 Oblouk	 5 Deska bodyboard
 2 Ventil	 6 Bodec
 3 Vodní skluzavka	 7 Záplaty na opravu
 4 Stojan	

● Technická data

Rozměry: 500 x 95 x 100 cm
(D x Š x V)

Max. hmotnost uživatele: 50 kg

● Obsah dodávky

- 1 vodní skluzavka
- 1 oblouk žralok
- 1 deska bodyboard
- 2 bodec
- 2 záplaty na opravě
- 1 návod k použití



Bezpečnostní upozornění

Pozor!

Obalové materiály nejsou součástí výrobku a musí se z bezpečnostních důvodů odstranit dříve, než se výrobek předá dětem na hrání.

USCHOVEJTE SI VŠECHNA BEZPEČNOSTNÍ UPOZORNĚNÍ A POKYNY NA BEZPEČNÉM MÍSTĚ.



Vyhňte se nebezpečí poranění!

-  **POZOR! Nebezpečí ohrožení života a zranění malých i větších dětí!**

Nikdy nenechávejte děti bez dozoru s obalovým materiálem a výrobkem. Hrozí nebezpečí udušení obalovým materiálem a ohrožení života strangulací. Děti často podcení nebezpečí. Výrobek chraňte před dětmi.



- **POZOR!** Výrobek je vhodný pro děti od 5 let!
- **POZOR!** Nenechávejte děti nikdy bez dohledu - nebezpečí utonutí.
- **POZOR!** Pouze k domácímu použití.
- Výrobek má stavět jen dospělá osoba.
- Výrobek by se měl stavět na rovném trávníku, bez kamenů, větví, prohlubní a nerovností.

Výrobek má mít přiměřený odstup nejméně 5 m od budov, schodů, plotů, zdí, vodstva, proudových kabelů nebo jiných překážek.

- Nestavte výrobek na betonu, asfaltu nebo na jiných tvrdých podkladech.
- Nepoužívejte výrobek za větru, v dešti nebo při sněžení.
- Před každým použitím kontrolujte výrobek, jestli není poškozený nebo opotřebený. Výrobek se smí používat jen v bezvadném stavu!
- Před použitím dejte pozor, aby byla skluzavka ke klouzání dostatečně zavodněná a vyloučilo se tím odírání pokožky.
- Seznamte Vaše děti s pokyny k používání zajišťujícími bezpečnou hru.
- Výrobek smí ve stejném okamžiku používat jen jedna osoba.
- Děti se mohou utopit i v malém množství vody. Nepoužívaný výrobek musíte vyprázdnit.
- Neprovádějte na výrobku žádné změny.
- Používejte jen čistou vodovodní vodu. Znečištěná voda může ohrozit zdraví uživatelů.
- Nestavte výrobek na přímém slunci.
- Pamatujte, že předpokladem bezpečného použití výrobku je čistá voda. Znečištěná voda může ohrozit zdraví uživatelů.
- Děti smíjí tento výrobek používat pouze pod dohledem dospělé osoby.

■ **Výstražné pokyny pro desku bodyboard:**

VÝSTRAHA! Deska bodyboard je určena výhradně pro použití na vodní skluzavce, není určena pro použití ve vodě pro plavání.

- ▲ **VÝSTRAHA!** Dávejte pozor, abyste výrobek nepřefoukli. Jinak může výrobek prasknout.
- Nepoužívejte výrobek, pokud z něho uniká vzduch.
- Nepoužívejte výrobek na tvrdých nebo kameňitých podkladech, může se poškodit.
- Chraňte výrobek před špičatými předměty. V opačném případě může dojít k poškození výrobku.

- ▲ **VÝSTRAHA!** Nepoužívejte opalovací krémy a přípravky pro péči o pleť, které obsahují alkohol. Opalovací krémy a přípravky pro péči o pokožku s obsahem alkoholu mohou narušit barevnou povrchovou úpravu nafukovacího výrobku z PVC. Tím může dojít ke zbarvení pokožky, oblečení nebo jiných předmětů, které jsou v kontaktu s výrobkem.

● **Obsluha**

● **Montáž výrobku**

- K vybalení a rozložení výrobku si zvolte vhodnou rovnou a čistou plochu s dostatečným okolním prostorem.
- 1. Upevněte výrobek použitím bodců [6] (obr. B).
- 2. Nafoukněte vzduchové komory v následujícím pořadí. Všechny vzduchové komory vždy úplně nafoukněte.
 1. Vodní skluzavka [3]
 2. Oblouk [1]
 3. Deska bodyboard [5]Pro nafukování vzduchových komor a desky bodyboard [5] otevřete uzávěr ventilu a začněte vzduchové komory nafukovat. Zavřete ventily [2] a zatlačte je mírným tlakem do výrobku (obr. C).
- 3. Připojte zahradní hadici o vnitřním průměru 13-15 mm (1/2 - 5/8 palců) k přípojce pro napouštění vody na výrobku (obr. E).

Upozornění: Pro lepší stabilitu oblouku [1] nejdříve napusťte do stojanu [4] oblouku [1] vodu. K tomu otevřete uzávěr vodních komor a napusťte do nich vodu (obr. D).

Poznámka: Pro jednoduchou montáž doporučujeme použít hadicovou spojku 13-15 mm (1/2 - 5/8 palců).

- Položte se břichem na desku bodyboard [5] a sklouzněte se po vodní skluzavce [3]. Přitom se pevně držte madel na desce bodyboard [5].
- **OPATRNĚ!** Nafukovací mělohmotné výrobky reagují choulostivě na chlad a horko. Z tohoto důvodu nesmíte nikdy výrobek používat v případě, že okolní teplota poklesne pod 15 °C nebo překročí 40 °C. Jinak může dojít k poškození výrobku.
- **Upozornění:** Používejte pouze ruční pumpičky anebo pumpičky, které jsou určeny speciálně pro nafukovací výrobky.
- **DŮLEŽITÉ!** Pamatujte, že teplota vzduchu a povětrnostní vlivy mohou ovlivnit tlak vzduchu v nafukovacích výrobcích. Za chladného počasí se výrobek chová tak, jako by v něm byl tlak vzduchu nižší, protože vzduch uvnitř výrobku zmenšuje svůj objem. Za těchto podmínek musíte případně dofouknout vzduch. Za horkého počasí se vzduch uvnitř výrobku naopak

roztahuje. Za těchto podmínek musíte vzduch upustit a tím zamezit přefouknutí.

● Demontáž výrobku

- Otevřete uzávěr vodních komor a vypusťte vodu (obr. D).
- Odpojte zahradní hadici a odstraňte bodce [6].
- Vytáhněte ventil [2] a mírně stlačte krček ventilu, aby mohl uniknout vzduch.
- Před složením nechte výrobek úplně uschnout.

● Oprava výrobku

Důležité!

Po opravě výrobek 20 minut nepoužívejte! Nepoužívejte záplaty na opravy [7] k opravě netěsností ve švu.

Poznámka: Malá poškození můžete opravit sami pomocí dodaných záplat. Při větším poškození se obraťte na odbornou prodejnu.

- Očistěte důkladně okolní plochu poškozeného, netěsného místa! Plocha musí být čistá, odmaštěná a suchá.
- Vysušte materiál k opravě tak, aby jeho okraje přesahovaly cca 1,3 cm přes netěsné místo.
- Stáhněte záplatu na opravy [7] z papíru, přiložte ji na poškozené místo a pevně ji přitlačte (obr. F).

● Čištění a ošetřování

- V žádném případě nepoužívejte žíravé nebo agresivní čisticí prostředky.
- K čištění používejte pouze mírně navlhčenou utěrku, která nepoští vlákna.

● Zlikvidování

Obal se skládá z ekologických materiálů, které můžete zlikvidovat prostřednictvím místních sběrů recyklovatelných materiálů.

O možnostech likvidace vysloužilých zařízení se informujte u správy vaší obce nebo města.



Výrobek vč. příslušenství a obalové materiály jsou recyklovatelné a podléhají rozšířené odpovědnosti výrobce. Likvidujte je odděleně podle ilustrovaných Info-tri (informace o třídění), abyste mohli lépe nakládat s odpady. Logo Triman platí jen pro Francii.

● Záruka

Výrobek byl vyroben podle přísných směrnic kvality a před dodáním pečlivě otestován. V případě materiálních nebo výrobních vad máte zákonná práva vůči prodejci výrobku. Vaše zákonná práva nejsou níže uvedeno zárukou nijak omezená.

Záruka na tento výrobek je 3 roky od data zakoupení. Záruční doba začíná dnem zakoupení. Originál dokladu o zakoupení si uschovejte na bezpečném místě, protože tento doklad je vyžadován jako doklad o koupi.

Jakékoli poškození nebo závady, které se vyskytly již v okamžiku nákupu, musí být nahlášeny ihned po vybalení výrobku.

Pokud se u výrobku během 3 let od data zakoupení projeví vada materiálu nebo výrobní vada, pak vám ho podle naší volby bezplatně opravíme nebo vyměníme. Záruční doba se po uznané reklamaci neprodlužuje. To platí také pro vyměněné a opravené díly.

Tato záruka je neplatná, pokud byl výrobek poškozený nebo nesprávně používán anebo udržovaný.

Záruka se kryje na materiálové a výrobní vady. Tato záruka se nevztahuje na díly výrobku, které podléhají běžnému opotřebení, a tím platí jako opotřebitelné

díly (např. baterie, hadice, inkoustové barevné patrony), ani se nevztahuje na poškození rozbitných dílů, např. spínačů nebo dílů ze skla.

● Postup v případě uplatňování záruky

Pro zajištění rychlého zpracování Vašeho případu se řiďte následujícími pokyny:

Pro všechny požadavky si připravte pokladní stvrženku a číslo artiklu (IAN 507781_2507) jako doklad o zakoupení.

Číslo artiklu najdete na typovém štítku, gravuře, titulní stránce návodu (vlevo dole) nebo na nálepce na zadní nebo spodní straně.

V případě poruch funkce nebo jiných závad nejdříve kontaktujte, telefonicky nebo e-mailem, v následujícím textu uvedené servisní oddělení.

Výrobek registrovaný jako vadný potom můžete s přiloženým dokladem o zakoupení (pokladní stvrženkou) a údaji k závadě a kdy k ní došlo, bezplatně zaslat na adresu servisu, která Vám byla sdělena.

● Servis



Servis Česká republika

Tel.: 800 143 873

E-Mail: owim@lidl.cz



Legenda použitých piktogramov

	Bezpečnostné upozornenia Manipulačné pokyny
	Značka CE uvádza zhodu s príslušnými smericami EÚ platnými pre tento výrobok.

Vodná šmykľavka

● Úvod



Blahoželáme Vám ku kúpe Vášho nového výrobku. Kúpou ste sa rozhodli pre vysoko kvalitný produkt. Pred prvým uvedením do prevádzky sa oboznámte s výrobkom. Za týmto účelom si pozorne prečítajte nasledujúci návod na obsluhu a bezpečnostné pokyny. Výrobok používajte iba v súlade s popisom a v uvedených oblastiach používania. Tento návod uschovajte na bezpečnom mieste. Ak výrobok odovzdáte ďalšej osobe, priložte k nemu aj všetky podklady.

● Používanie v súlade s určeným účelom

Tento produkt je hračka na používanie v exteriéri. Nie je vhodný na používanie na vode alebo v snehu a nie je vhodný pre deti do 5 rokov.

Pozor! Iba pre domáce používanie.

● Popis častí

 1	Oblúk	 5	Bodyboard
 2	Ventil	 6	Zapichovací hrot
 3	Vodná kĺzačka	 7	Opravná záplata
 4	Stojan		

● Technické údaje

Rozmery: 500 x 95 x 100 cm
(D x Š x V)

Max. hmotnosť
používateľa: 50 kg

● Obsah dodávky

- 1 vodná kĺzačka
- 1 žraločí oblúk
- 1 bodyboard
- 2 zapichovacie hroty
- 2 opravné záplaty
- 1 návod na používanie



Bezpečnostné upozornenia

Pozor!

Všetok obalový materiál nie je súčasťou hračky a mal by byť z bezpečnostných dôvodov odstránený predtým, ako výrobok odovzdáte na hranie deťom.

VŠETKY BEZPEČNOSTNÉ UPOZORNENIA A POKYNY SI USCHOVAJTE NA BEZPEČNOM MIESTE.



Vyhýbajte sa riziku poranenia!



POZOR! NEBEZPEČENSTVO OHROZENIA ŽIVOTA A NEBEZPEČENSTVO NEHODY

PRE MALÉ I STARŠIE DETI!

Nikdy nenechávajte deti bez dozoru s obalovým materiálom a výrobkom. Existuje nebezpečenstvo zadusenia obalovým materiálom a nebezpečenstvo ohrozenia života v dôsledku uškrtienia a/alebo utopenia. Deti často podceňujú nebezpečenstvá. Držte deti vždy v bezpečnej vzdialenosti od výrobku.

5+



- **POZOR!** Výrobok je vhodný pre deti od 5 rokov!
- **POZOR!** Nikdy nenechajte Vaše dieťa bez dozoru – nebezpečenstvo utopenia.
- **POZOR!** Iba pre domáce používanie.

- Montáž musí vždy vykonať dospelá osoba.
- Výrobok by mal byť postavený na rovnom trávniku, na ktorom neležia kamene, drevka, hrbole a preliačeniny.
Výrobok by mal mať primeraný bezpečnostný odstup najmenej 5 m od budov, schodov, plôtov, múrov, vôd, prúdových káblov a iných prekážok.
- Výrobok nesmie byť postavený na betóne, asfalte alebo iných tvrdých povrchoch.
- Nepoužívajte výrobok pri veternom počasí, daždi alebo snehu.
- Pred každým použitím skontrolujte výrobok ohľadom prípadných poškodení alebo opotrebovania. Výrobok možno používať iba v bezchybnom stave!
- Pred každým použitím sa uistite, že je vodná kĺzačka navlhčená dostatočným množstvom vody, aby bolo možné kĺzanie a aby nedochádzalo odieraniu kože.
- Informujte Vaše deti o pokynoch týkajúcich sa bezpečného hrania.
- Výrobok smie v jednom momente používať vždy iba jedna osoba.
- Deti sa môžu utopiť už v malom množstve vody. Ak výrobok nepoužívate, vyprázdňte ho.
- Na výrobku nevykonávajte žiadne zmeny.
- Používajte iba s čistou vodou z vodovodu. Znečistená voda môže ohroziť zdravie používateľov.
- Pri umiestňovaní produktu sa uistite, že nie je vystavený priamemu slnečnému žiareniu.
- Upozorňujeme, že čistá voda je predpokladom pre bezpečné používanie výrobku. Znečistená voda môže ohroziť zdravie používateľov.
- Deti sa smú s výrobkom hrať iba pod dozorom dospelaj osoby.
- **Varovanie pre bodyboard:**
POZOR! Bodyboard je určený výlučne na používanie s kĺzačkou, nie na plávanie vo vode.

▲ VAROVANIE! Dbajte na to, aby ste do výrobku nenapumpovali príliš veľa vzduchu. Inak môže výrobok prasknúť.

- Výrobok nepoužívajte, ak z neho uniká vzduch.
- Nepoužívajte výrobok na tvrdých alebo kameňistých povrchoch, v opačnom prípade môže dôjsť k poškodeniu výrobku.

- Držte výrobok v bezpečnej vzdialenosti od ostrých predmetov. V opačnom prípade môže dôjsť k poškodeniu výrobku.

▲ VAROVANIE! Vyhnite sa používaniu opaľovacích krémov a výrobkov na starostlivosť o pokožku, ktoré obsahujú alkohol. Krémy na opaľovanie a prípravky na starostlivosť o pokožku obsahujúce alkohol môžu rozpúšťať farebný povlak nafukovacích výrobkov z PVC. To môže spôsobiť zafarbenia na tele, oblečení alebo iných predmetoch, ktoré prídu do kontaktu s výrobkom.

● Ovládanie

● Montáž výrobku

- Vyberte vhodný rovný a čistý povrch s dostatočným priestorom na rozbalenie a rozloženie výrobku.
- 1. Výrobok zaistite zapichovacími hrotmi **[6]** (obr. B).
- 2. Nafúknite vzduchové komory v nasledujúcom poradí. Vždy úplne nafúknite všetky vzduchové komory.
 1. Vodná kĺzačka **[3]**
 2. Oblúk **[1]**
 3. Bodyboard **[5]**

Ak chcete nafúknuť vzduchové komory a bodyboard **[5]**, otvorte uzáver ventilu a nafúknite vzduchové komory. Zatvorte uzáver ventilu a zatlačte ventil **[2]** jemným tlakom (obr. C).

Poznámka: Ak chcete zlepšiť stabilitu oblúka **[1]**, najprv naplňte vodu do stojanov **[4]** oblúka **[1]**. Na tento účel otvorte uzáver vodných komôr a nechajte do nich natiecť čistú vodu (obr. D).
- 3. Zapojte záhradnú hadicu s vnútorným priemerom 13–15 mm (½–5/8 palce) na prípojku vody na výrobku (obr. E).
Poznámka: Pre jednoduchú montáž odporúčame použitie hadicovej spojky 13–15 mm (½–5/8 palce).
- Ľahnite si brucho na bodyboard **[5]** a šmýkajte sa po vodnej kĺzačke **[3]**. Držte sa rukovätí bodyboardu **[5]**.

- **OPATRNE!** Nafukovacie plastové výrobky sú citlivé na chlad a teplo. Výrobok by ste preto nikdy nemali používať, ak teplota okolia klesne pod 15 °C a stúpne nad 40 °C. V opačnom prípade môže dôjsť k poškodeniu výrobku.

Poznámka: Používajte len ručné pumpy a/alebo pumpy špeciálne vyvinuté pre nafukovacie plastové výrobky.

- **DÔLEŽITÉ!** Uvedomte si, že teplota vzduchu a poveternostné podmienky môžu ovplyvniť tlak vzduchu v nafukovacích výrobkoch. Pri chladnom počasí sa výrobok správa tak, ako keby mal menší tlak vzduchu, pretože vzduch sa vo vnútri sťahuje. Pri týchto podmienkach musíte eventuálne doplniť vzduch. Pri horúcom počasí sa vzduch vo vnútri rozpína. Pri týchto podmienkach prípadne musíte vypustiť vzduch, aby ste predišli preplneniu.

● Demontáž výrobku

- Otvorte uzáver vodnej komory a nechajte vytiecť vodu (obr. D).
- Odpojte záhradnú hadicu a zapichovacie hroty [6].
- Vytiahnite ventil [2] a mierne stlačte driek ventilu, aby mohol unikáť vzduch.
- Výrobok nechajte pred poskladaním dôkladne oschnúť.

● Oprava výrobku

Dôležité!

Po oprave cca. 20 minút nepoužívajte výrobok!

Na netesnosti alebo diery vo šve nepoužívajte opravnú záplatu [7].

Poznámka: Malé poškodenia môžete sami opraviť pomocou priloženej opravnej záplaty. V prípade väčších poškodení sa obráťte na špecializovanú predajňu.

- Oblasť okolo záplaty dôkladne vyčistite! Oblasť musí byť suchá a bez mastnoty.

- Vystrihnite kúsok opravného materiálu, ktorý musí byť dostatočne veľký, aby jeho okraje prečnievali približne 1,3 cm okolo poškodenej oblasti.
- Stiahnite opravnú záplatu [7] z papiera, nasadte ju na poškodenú oblasť a pevne ju pritlačte (obr. F).

● Čistenie a starostlivosť

- V žiadnom prípade nepoužívajte leptajúce alebo agresívne čistiace prostriedky.
- Na čistenie používajte mierne navlhčenú handričku, ktorá nepúšťa vlákna.

● Likvidácia

Obal pozostáva z ekologických materiálov, ktoré môžete odovzdať na miestnych recyklačných zberných miestach.

O možnostiach likvidácie opotrebovaného výrobku sa môžete informovať na Vašej obecnej alebo mestskej správe.



Výrobok vr. príslušenstva a obalové materiály sú recyklovateľné a podliehajú rozšírenej zodpovednosti výrobcu. Pre lepšie spracovanie odpadu ich zlikvidujte oddelene podľa obrázkov Info-tri (informácie o triedení). Triman-Logo platí iba pre Francúzsko.

● Záruka

Výrobok bol starostlivo vyrobený v súlade s prísnyimi smernicami kvality a pred dodaním dôkladne otestovaný. V prípade materiálových alebo výrobných chýb máte zákonné práva voči predajcovi

výrobku. Vaše zákonné práva nie sú žiadnym spôsobom obmedzené našou zárukou uvedenou nižšie.

Záruka na tento výrobok je 3 roky od dátumu nákupu. Záručná doba začína plynúť dátumom kúpy. Originál dokladu o kúpe si uschovajte na bezpečnom mieste, pretože tento doklad je potrebný ako dôkaz o kúpe.

Akékoľvek poškodenie alebo nedostatky prítomné už v čase nákupu je potrebné nahlásiť ihneď po vybalení výrobku.

Ak sa v priebehu 3 rokov od dátumu zakúpenia preukáže, že výrobok vykazuje chyby materiálu alebo spracovania, podľa vlastného uváženia Vám ho bezplatne opravíme alebo vymeníme. Záručná doba sa na základe poskytnutej záručnej reklamácie nepredlžuje. To platí aj pre vymenené alebo opravené diely.

Táto záruka je neplatná, ak bol výrobok poškodený alebo nesprávne používaný alebo udržiavaný.

Záruka sa vzťahuje na chyby materiálu a výrobné chyby. Táto záruka sa nevzťahuje na časti výrobku, ktoré podliehajú bežnému opotrebovaniu, a preto sa považujú za opotrebovateľné diely (napr. batérie, nabíjateľné batérie, hadice, atramentové kazety), ani na poškodenie krehkých častí, napr. spínačov alebo častí zo skla.

● Postup v prípade poškodenia v záruke

Pre zaručenie rýchleho spracovania Vašej požiadavky dodržte prosím nasledujúce pokyny:

Pre všetky otázky majte pripravený pokladničný doklad a číslo výrobku (IAN 507781_2507) ako dôkaz o kúpe.

Číslo výrobku nájdete na typovom štítku, gravúre, na prednej strane Vášho návodu (dole vľavo) alebo ako nálepku na zadnej alebo spodnej strane.

Ak sa vyskytnú funkčné poruchy alebo iné nedostatky, najskôr telefonicky alebo e-mailom kontaktujte následne uvedené servisné oddelenie.

Produkt označený ako defektný potom môžete s priloženým dokladom o kúpe (pokladničný listok) a uvedením, v čom spočíva nedostatok a kedy sa vyskytol, bezplatne odoslať na Vám oznámenú adresu servisného pracoviska.

● Servis



 **Servis Slovensko**

Tel.: 0850 232001

E-pošta: owim@lidl.sk



Legenda de pictogramas utilizados

	Indicaciones de seguridad
	Instrucciones de uso
	La marca CE indica la conformidad con las directivas de la UE aplicables a este producto.

Pista acuática deslizante

● Introducción









Enhorabuena por la adquisición de su nuevo producto. Ha elegido un producto de alta calidad. Familiarícese con el producto antes de la primera puesta en funcionamiento. Lea detenidamente el siguiente manual de instrucciones y las indicaciones de seguridad. Utilice el producto únicamente como se describe a continuación y para las aplicaciones indicadas. Guarde estas instrucciones en un lugar seguro. En caso de transferir el producto a terceros, entregue también todos los documentos correspondientes.

● Uso adecuado

Este producto es un juguete para uso al aire libre. No es adecuado para su uso sobre el agua o en la nieve y no es adecuado para niños menores de 5 años.

¡Atención! Solo para uso doméstico.

● Descripción de los componentes

 1 Arco	 5 Tabla de bodyboard
 2 Válvula	 6 Piqueta
 3 Tobogán acuático	 7 Parches de reparación
 4 Patas	

● Características técnicas

Dimensiones: 500 x 95 x 100 cm
(L x An x Al)

Peso máx. del usuario: 50 kg

● Volumen de suministro

- 1 tobogán acuático
- 1 arco de tiburón
- 1 tabla de bodyboard
- 2 piquetas
- 2 parche de reparación
- 1 manual de instrucciones



Indicaciones sobre seguridad

¡Atención!

El material de embalaje no forma parte del juguete y, por razones de seguridad, debe ser siempre retirado antes de entregarle el producto a niños para que jueguen.

GUARDE ESTAS ADVERTENCIAS E INSTRUCCIONES DE SEGURIDAD EN UN LUGAR SEGURO.



¡Evite riesgos de lesiones!



¡ATENCIÓN! ¡PELIGRO DE MUERTE Y DE ACCIDENTE PARA BEBÉS Y NIÑOS!

Nunca deje a los niños sin vigilancia con el material de embalaje o el producto. Existe riesgo de asfixia con el material de embalaje y riesgo de muerte por estrangulación y/o ahogo. Los niños no suelen ser conscientes de los peligros. Mantenga siempre el producto fuera del alcance de los niños.

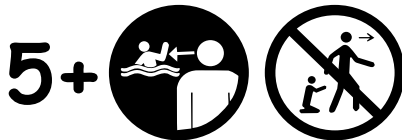

- **¡ATENCIÓN!** ¡El producto es apropiado para niños a partir de 5 años!
- **¡ATENCIÓN!** No deje a los niños sin supervisión - Peligro de ahogamiento.
- **¡ATENCIÓN!** Solo para uso doméstico.
- El montaje siempre debe ser realizado por un adulto.

- El producto debe colocarse sobre un césped plano, libre de piedras, baches, golpes, golpes y huecos.

El producto debe tener una distancia de seguridad razonable de al menos 5 m de edificios, escaleras, vallas, muros, vías fluviales, cables eléctricos y otros obstáculos.

- No coloque el producto sobre hormigón, asfalto u otras superficies duras.
- No utilice el producto en condiciones de viento, lluvia o nieve.

- Cada vez que utilice el producto, revíselo previamente para asegurarse de que no está dañado ni desgastado.

¡Este producto únicamente debe utilizarse si se encuentra en perfecto estado!

- Asegúrese de que el tobogán acuático esté humedecido con suficiente agua antes de cada uso para permitir el deslizamiento y evitar el desprendimiento de la piel.
- Informe a los niños sobre las instrucciones para un juego seguro.
- El producto solo puede ser utilizado por una sola persona a la vez.
- Los niños pueden ahogarse en cantidades no muy grandes de agua. El producto debe vaciarse siempre que no esté en uso.
- No lleve a cabo ningún tipo de modificación en el producto.
- Usar sólo con agua limpia del grifo. El agua contaminada puede poner en peligro la salud de los usuarios.
- Al colocar el producto, cerciórese de que no esté expuesto a la luz solar directa.
- Tenga en cuenta que el agua limpia es un requisito previo para un uso seguro del producto. El agua contaminada puede poner en peligro la salud de los usuarios.
- Los niños pueden jugar con el producto solo bajo la supervisión de un adulto.

Indicación de advertencia para la tabla de bodyboard:

¡ADVERTENCIA! La tabla de bodyboard solo está destinado para el uso con el tobogán acuático y no para el uso en el agua para nadar.

⚠ ¡ADVERTENCIA! Tenga cuidado de no inflar el producto con demasiado aire. De lo contrario el producto podría reventar.

- No utilice el producto si detecta una fuga de aire.
- No utilice el producto sobre suelos duros o pedregosos ya que de lo contrario podría dañarse.
- Mantenga este producto alejado de objetos afilados. De lo contrario el producto podría dañarse.

⚠ ¡ADVERTENCIA! Evite el uso de protectores solares y productos para el cuidado de la piel que contengan alcohol. Los protectores solares y los productos para el cuidado de la piel que contienen alcohol pueden disolver el revestimiento de color del artículo hinchable de PVC. Esto puede decolorar su cuerpo, la ropa u otros objetos que entren en contacto con el producto.

● Manejo

● Montar el producto

- Elija una superficie plana y limpia con espacio suficiente para desembalar y desplegar el producto.

1. Fije el producto con las piquetas **6** (fig. B).
2. Infle las cámaras de aire en el orden siguiente. Bombee siempre todas las cámaras de aire completamente.

1. Tobogán acuático **3**

2. Arco **1**

3. Tabla de bodyboard **5**

Para llenar las cámaras de aire, así como la tabla de bodyboard **5**, abra el cierre de la válvula e infle las cámaras de aire. Cierre la válvula de cierre y esconda la válvula **2** presionándola ligeramente (fig. C).

Nota: Para un mejor apoyo del arco **1**, llene primero con agua las patas **4** del arco **1**. Para ello, abra el cierre de las cámaras de agua y deje que entre agua limpia (fig. D).

3. Conecte una manguera de jardín con un diámetro interior de 13-15 mm (½ - 5/8 pulgadas) a la conexión de agua del producto (fig. E).

Nota: Recomendamos el uso de un acoplamiento de manguera de 13-15 mm (½ - 5/8 pulgadas) para facilitar la instalación.

- Colóquese con el vientre sobre la tabla de bodyboard [5] y deslicese por el tobogán acuático [3]. Para ello, sujétese bien a los agarres de la tabla de bodyboard [5].

- **¡PRECAUCIÓN!** Los productos hinchables de plástico reaccionan sensiblemente al frío y al calor. Por ello, nunca debe utilizar el producto si la temperatura ambiente baja de los 15 °C o supera los 40 °C. De lo contrario, se podrían producir daños en el producto.

Nota: Utilice solo bombas de mano y/o bombas desarrolladas especialmente para productos de plástico hinchables.

- **¡IMPORTANTE!** Tenga en cuenta que la temperatura del aire y las condiciones atmosféricas influyen en la presión del aire de productos hinchables. Cuando el tiempo es frío, el producto pierde presión, ya que el aire de dentro se contrae. En estas condiciones, probablemente deba inflarlo más. El aire de dentro se expande con el calor. En estas condiciones, probablemente deba desinflarlo un poco para evitar un sobrellelado.

● Desmontar el producto

- Abra el cierre de la cámara de agua y deje que el agua salga (fig. D).
- Retire la manguera de jardín y las piquetas [6].
- Extraiga la válvula [2] y presione ligeramente la caña de la válvula para facilitar la salida del aire.
- Deje que el producto se seque completamente antes de plegarlo.

● Reparación del producto

¡Importante!

¡No utilice el producto durante 20 minutos después de la reparación!

No utilice el parche de reparación [7] para fugas u orificios en la costura.

Nota: en caso de que se produzcan pequeños daños en el producto podrá repararlos con ayuda del estuche de reparación proporcionado. En caso de que los daños sean de mayor magnitud, acuda a una tienda especializada.

- ¡Limpie a fondo el área alrededor de la fuga! El área deberá estar seca y limpia de grasa.
- Recorte un trozo de material de reparación, suficientemente grande como para que sus bordes sobresalgan unos 1,3 cm por encima del área dañada.
- Retire el parche de reparación [7] del papel, colóquelo sobre la zona dañada y presiónelo firmemente (fig. F).

● Limpieza y conservación

- No utilice en ningún caso productos de limpieza agresivos o corrosivos.
- Para la limpieza, utilice un paño ligeramente humedecido y sin pelusas.

● Eliminación

El embalaje está compuesto por materiales no contaminantes que pueden ser desechados en el centro de reciclaje local.

Para obtener información sobre las posibilidades de desecho del producto al final de su vida útil, acuda a la administración de su comunidad o ciudad.



El producto, incluidos los accesorios, y el material de embalaje son reciclables y están sujetos a la responsabilidad extendida del fabricante. Deséchelos por separado siguiendo la información ilustrada de recogida selectiva para un mejor tratamiento de los residuos. El logotipo Triman se aplica solo para Francia.

● **Garantía**

El producto ha sido fabricado según normas de calidad exigentes y ha sido probado minuciosamente antes de la entrega. En caso de fallos de material o de fabricación, dispone de derechos legales frente al vendedor del producto. Nuestra garantía mencionada a continuación no restringe sus derechos legales de ningún modo.

La garantía para este producto es de 3 años a partir de la fecha de compra. La garantía empieza el día de la fecha de compra. Conserve el justificante de compra original en un lugar seguro, ya que este documento es necesario para demostrar la compra.

Todos los daños o defectos ya presente en el momento de la compra deben informarse inmediatamente tras desembalar el producto.

Si el producto presenta defectos de material o fabricación en los 3 años a partir de la fecha de compra, lo repararemos o sustuiremos, según nuestra elección, gratuitamente para usted. El período de garantía no se extiende por una reclamación de garantía aprobada. Esto también es aplicable a las piezas sustituidas y reparadas.

La garantía pierde su validez si el producto se daña o se utiliza o mantiene de forma inadecuada.

La garantía cubre defectos de material y fabricación. Esta garantía no cubre las piezas del producto sujetas a un uso y desgaste normal y, por lo tanto, consideradas piezas de desgaste (por ej. pilas, baterías, mangueras, cartuchos de tinta) ni los daños a las piezas frágiles, por ej. interruptores o piezas de cristal.

● **Tramitación de la garantía**

Para garantizar una rápida tramitación de su consulta, tenga en cuenta las siguientes indicaciones:

Para realizar cualquier consulta, tenga a mano el recibo y el número de artículo (IAN 507781_2507) como justificante de compra.

Encontrará el número de artículo en una inscripción de la placa identificativa, en la portada de las instrucciones (abajo a la izquierda) o en una pegatina en la parte posterior o inferior.

Si el producto fallase o presentase algún defecto, póngase primero en contacto con el departamento de asistencia indicado, ya sea por teléfono o correo electrónico.

Puede enviarnos el producto defectuoso libre de franqueo adjuntando el recibo de compra (tícket de compra) e indicando dónde está y cuándo ha ocurrido el fallo a la dirección de asistencia que le indicamos.

● **Asistencia**



ES Asistencia en España

Tel.: 900984989

E-Mail: owim@lidl.es



De anvendte piktogrammers legende

	Sikkerhedsanvisninger
	Handlingsanvisninger
	CE-mærket indikerer at produktet er i overensstemmelse med relevante EU-direktiver gældende for produktet.

Glidebane

● Indledning



Hjerteligt tillykke med købet af deres nye produkt. Du har besluttet dig for et produkt af høj kvalitet. Gør Dem fortrolig







med apparatet inden første ibrugtagning. Læs derfor den efterfølgende brugsvejledning og sikkerhedsanvisningerne omhyggeligt. Brug kun produktet som beskrevet og kun til de angivne anvendelsesområder. Opbevar denne vejledning på et sikkert sted. Hvis De giver produktet videre til andre, skal alle dokumenter følge med.

● Formålsbestemt anvendelse

Dette produkt er et legetøj til udendørs anvendelse. Det er ikke egnet til anvendelse på vandet eller i sne og ikke egnet for børn under 5 år.

Obs! Kun til hjemmebrug.

● Beskrivelse af de enkelte dele

	Bue		Bodyboard
	Ventil		Jordspyd
	Vandrutsjebane		Reparationslap
	Standerfod		

● Tekniske data

Mål:	500 x 95 x 100 cm (l x b x h)
Maks. brugervægt:	50 kg

● Leverede dele

- 1 vandrutsjebane
- 1 højube
- 1 bodyboard
- 2 jordspyd
- 2 reparationslapper
- 1 brugsvejledning



Sikkerhedshenvisninger

Obs!

Alle emballagematerialer er ikke bestanddel af legetøjet og skal fjernes af sikkerhedsmæssige årsager, før produktet gives til børn.

OPBEVAR ALLE SIKKERHEDSHENVISNINGER OG VEJLEDNINGER PÅ ET SIKKERT STED.



Undgå risiko for tilskadekomst!



⚠ OBS! RISIKO FOR BØRNS LIV OG HELBRED!

Lad aldrig børn være uden opsyn med emballagen og produktet. Der er fare for kvælning gennem emballagemateriale og livsfare gennem strangulering og/eller drukning. Børn undervurderer ofte farerne. Hold altid børn på afstand af produktet.



- **OBS!** Produktet er egnet til børn fra 5-årsalderen af.
- **OBS!** Lad deres barn aldrig være uden opsyn - Fare gennem drukning.
- **OBS!** Kun til hjemmebrug.
- Opstillingen skal altid foretages af en voksen person.

- Produktet skal opstilles på en jævn græsflade, som er fri for sten, stammer og træstubbe, ujævnheder og nedsænkninger.

Produktet skal have en tilpas sikkerhedsafstand på mindst 5 m til bygninger, trapper, hegn, mure, farvande, strømledninger og andre forhindringer.

- Opstil produktet ikke på beton, asfalt eller andre hårde overflader.
- Brug produktet ikke ved blæst, regn- eller snevejr.
- Kontrollér produktet inden hver brug for beskadigelser eller slid.

Produktet må kun anvendes i fejlfri tilstand.

- Sørg for at vandrutschebanen er fyldt tilstrækkeligt med vand inden hver brug for at muliggøre at man kan rutsche og for at undgå hudafskrabninger.

- Informér dine børn omkring brugshenvisninger for sikker leg.

- Produktet må kun anvendes af henholdsvis en person på samme tid.

- Børn kan allerede drukne i små mængder vand. Produktet skal tømmes når det ikke er i brug.

- Foretag ikke nogen ændringer på produktet.

- Må kun benyttes med rent ledningsvand. Forurennet vand kan udsætte brugernes helbred for fare.

- Sørg ved opstillingen af produktet, at det ikke udsættes for direkte sollys.

- Vær opmærksom på, at rent bassinvand er forudsætningen for en sikker anvendelse af produktet. Forurennet vand kan udsætte brugernes helbred for fare.

- Børn må kun lege med dette produkt under opsyn af voksne.

- **Henvisning ang. bodyboard:**

ADVARSEL! Bodyboardet er udelukkende beregnet til brug sammen med vandrutschebanen, ikke til at svømme med i vandet.

- ▲ **ADVARSEL!** Pas på, at du ikke pumper for meget luft i produktet. Ellers kan produktet bryde.

- Anvend ikke produktet, hvis der siver luft ud.

- Anvend ikke produktet på hårdt eller stenet underlag, da det kan beskadige produktet.

- Hold produktet på afstand af spidse genstande. Ellers kan det føre til beskadigelser af produktet.

- ▲ **ADVARSEL!** Undgå brug af solbeskyttelsesmidler og hudplejeprodukter, der indeholder

alkohol. Solbeskyttelses- og hudplejemidler, der indeholder alkohol, kan opløse de oppustelige PVC-artiklers farvebelægning. Dette kan medføre misfarvninger på din krop, dit tøj eller andre genstande, der kommer i berøring med produktet.

● Betjening

● Opstilling af produktet

- Find en jævn og ren flade med tilstrækkelig plads, hvor du kan pakke og folde produktet ud.
 1. Fiksér produktet med jordspydene [6] (afb. B).
 2. Blæs luftkamrene op i denne rækkefølge. Pump altid alle luftkamre helt op.

1. Vandrutschebane [3]

2. Bue [1]

3. Bodyboard [5]

For at fylde luftkamrene og bodyboardet [5] op åbner du ventilhætten og pumper luftkamrene op. Luk ventilhætten, og tryk ventilen [2] ned med et let tryk (afb. C).

Bemærk: Buen [1] står bedre, hvis du fylder vandet i buens [1] standerfødder [4] først. Det gøres ved at åbne ventilen til vandkamrene og fylde rent vand i (afb. D).

- 3. Forbind en haveslange med en indvendig diameter på 13-15 mm (1/2-5/8 tommer) med vandtilslutningen på produktet (afb. E).

Bemærk: Vi anbefaler en slangekobling på 13-15 mm (1/2-5/8 tommer).

- Læg dig på maven på bodyboardet [5], og kur ned ad vandrutschebanen [3]. Hold fast i grebene på bodyboardet [5] imens.

- **FORSIGTIG!** Oppustelige plastprodukter reagerer følsomt på kulde og varme. Du må derfor ikke anvende produktet, hvis omgivelsestemperaturen falder til under 15 °C eller stiger til over 40 °C. Produktet kan tage skade.

Bemærk: Brug kun håndpumper og/eller pumper, der er specielt udviklet til oppustelige plastprodukter.

- **VIGTIGT!** Vær opmærksom på, at lufttemperaturen og vejforholdene kan påvirke lufttrykket i oppustelige produkter. I koldt vejr opfører produktet sig, som om lufttrykket i det er mindre, fordi

Luften i produktet trækker sig sammen. Under disse betingelser skal du muligvis fylde mere luft i. I varmt vejr udvider luften i produktet sig. Under disse betingelser skal du muligvis lukke luft ud for at undgå overfyldning.

● Nedtagning af produktet

- Luk op for ventilen til vandkammeret, og lad vandet løbe ud (afb. D).
- Fjern haveslangen og jordspydene [6].
- Træk ventilen [2] ud, og tryk ventilskaffet let sammen, så luften kan slippe ud.
- Lad produktet tørre helt, inden det foldes sammen.

● Reparation af produktet

Vigtigt!

Efter reparation må produktet ikke anvendes i 20 minutter!

Anvend ikke reparationslappen [7] til lækager eller huller på sømmen.

Bemærk: Små skader kan du selv reparere med det medleverede lappegrej. Ved større skader kontakt venligst en specialforretning.

- Området omkring det beskadigede sted rengøres grundigt! Området skal være tørt og fedtfrit.
- Skær et stykke reparationsmateriale ud; stor nok til at kanterne rager ca. 1,3 cm ud over det beskadigede område.
- Træk reparationslappen [7] af papiret, anbring den oven på det beskadigede område, og tryk den fast (afb. F).

● Rengøring og pleje

- Anvend under ingen omstændigheder ætsende eller aggressive rengøringsmidler.
- Anvend til rengøringen en let fugtet, frugfri klud.

● Bortskaffelse

Indpakningen består af miljøvenlige materialer, som De kan bortskaffe over de lokale genbrugssteder.

De får oplyst muligheder til bortskaffelse af det udgjente produkt hos deres lokale myndigheder eller bystyre.



Produktet og tilbehøret og emballagematerialer kan genbruges og er underlagt udvidet producentansvar. De skal bortskaffes separat. Følg de viste mærkater med sorteringsoplysninger, så de bortskaffes på en bedre måde. Triman-logoet gælder kun for Frankrig.

● Garanti

Produktet er blevet fremstillet efter strenge kvalitetsstandarder og kontrolleret nøje før udlevering. I tilfælde af materiale- eller produktionsfejl kan du i medfør af loven gøre krav gældende over for sælgeren af produktet. Dine lovmæssige rettigheder begrænses på ingen måde af den af os nedennævnte garanti.

Garantien på dette produkt gælder i 3 år regnet fra købsdatoen. Garantien gælder fra købsdatoen. Opbevar den originale kvittering et sikkert sted, da dette dokument forlanges forlagt som dokumentation for købet.

Alle skader eller mangler, der allerede forefindes på tidspunktet for købet, skal straks meddeles efter udpakningen af produktet.

Hvis der inden for 3 år regnet fra købsdatoen viser sig en materiale- eller produktionsfejl på produktet, reparerer eller udskifter vi det – efter vores valg – gratis for dig. Garantiperioden forlænges ikke som

følge af et imødekommet krav om garanti. Dette gælder også for udskiftede og reparerede dele.

Denne garanti bortfalder, hvis produktet er blevet beskadiget eller anvendt og vedligeholdt forkert.

Garantien dækker materiale- og produktionsfejl. Denne garanti dækker hverken produktdele, der er udsat for normal slitage og derfor er at betragte som sliddele (f.eks. batterier, akkumulatore, slanger, farvepatroner), eller skader på skrøbelige dele, f.eks. kontakter eller dele af glas.

● Afvikling af garantisager

For at kunne garantere en hurtig sagsbehandling af deres forespørgsel, bedes De følge følgende anvisninger:

Opbevar kassebon og artikelnummer (IAN 507781_2507) som købsdokumentation, så disse kan fremlægges på forespørgsel. Artikelnumrene er angivet på typeskiltet, ved en indgravering, på forsiden af vejledningen (nederst til venstre) eller på et mærkat på bag- eller undersiden. Hvis der forekommer funktionsfejl eller andre mangler, skal De først kontakte nedenstående serviceafdeling telefonisk eller via e-mail.

Et produkt, der er registreret som defekt, kan De derefter sende portofrit til den meddelte serviceadresse ved vedlæggelse af købsbeviset (kassebon) og angivelsen af, hvori manglen består, og hvornår den er opstået.

● Service



Service Danmark

Tel.: 32 710005

E-Mail: owim@lidl.dk



Legenda dei pittogrammi utilizzati

	Avvertenze di sicurezza Istruzioni per l'uso
	Il marchio CE indica la conformità con le rilevanti direttive UE applicabili a questo prodotto.

Scivolo d'acqua

● Introduzione





Congratulazioni per l'acquisto del vostro nuovo prodotto. Con esso avete optato per un prodotto di qualità. Familiarizzare con il prodotto prima di metterlo in funzione per la prima volta. A tale scopo, leggere attentamente le seguenti istruzioni d'uso e le avvertenze di sicurezza. Utilizzare il prodotto solo come descritto e per i campi di applicazione indicati. Conservare queste istruzioni in un luogo sicuro. Consegnare tutta la documentazione in caso di cessione del prodotto a terzi.

● Utilizzo conforme alla destinazione d'uso

Questo prodotto è un giocattolo destinato all'utilizzo all'esterno. Non è adatto all'uso sull'acqua o nella neve e nemmeno per i bambini minori di 5 anni.

Attenzione! Esclusivamente per uso domestico.

● Descrizione dei componenti

 1 Arco	 5 Tavola
 2 Valvola	 6 Picchetto
 3 Scivolo acquatico	 7 Toppa di riparazione
 4 Piede di supporto	

● Specifiche tecniche

Dimensioni: 500 x 95 x 100 cm
(L x l x A)

Peso max. dell'utilizzatore: 50 kg

● Contenuto della confezione

- 1 scivolo acquatico
- 1 arco da squalo
- 1 tavola
- 2 picchetti
- 2 toppe di riparazione
- 1 manuale di istruzioni per l'uso



Avvertenze in materia di sicurezza

Attenzione!

Tutti i materiali che costituiscono l'imballaggio non sono parte integrante del giocattolo e dovrebbero essere rimossi per motivi di sicurezza prima di consegnare il prodotto ai bambini per giocare.

CONSERVARE IN UN LUOGO SICURO TUTTE LE ISTRUZIONI E LE AVVERTENZE.



Evitare il pericolo di lesioni!



ATTENZIONE! PERICOLO DI MORTE E DI INCIDENTE PER BAMBINI E INFANTI!

Non lasciare mai i bambini privi di sorveglianza in presenza del materiale di imballaggio e del prodotto. Sussiste un pericolo di soffocamento a causa del materiale di imballaggio e un pericolo di morte per strangolamento e/o annegamento. Spesso i bambini sottovalutano i pericoli. Tenere sempre il prodotto fuori dalla portata dei bambini.

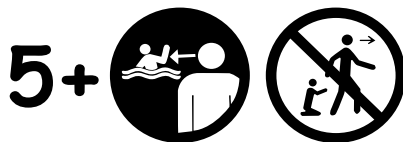

- **ATTENZIONE!** Il prodotto è adatto ai bambini a partire da un'età di 5 anni!
- **ATTENZIONE!** Non lasciare mai i bambini privi di sorveglianza. Pericolo di annegamento.

- **ATTENZIONE!** Esclusivamente per uso domestico.
- Il montaggio dovrebbe avvenire sempre ad opera di un adulto.
- Il prodotto dovrebbe essere montato in piano su una superficie erbosa priva di pietre, rami, ondulazioni del terreno e buche.
Il prodotto dovrebbe avere una distanza di sicurezza adeguata pari ad almeno 5 m da edifici, scale, cancelli, muri, corsi d'acqua, cavi elettrici e altri ostacoli.
- Non montare il prodotto su cemento, asfalto o altri terreni duri.
- Non utilizzare il prodotto in caso di vento, pioggia o neve.
- Prima di ogni utilizzo controllare che il prodotto non sia né danneggiato, né usurato.
Il prodotto può essere utilizzato solo se in perfetto stato!
- Assicurarsi prima di ogni uso che lo scivolo acquatico sia coperto da una quantità d'acqua sufficiente per permettere di scivolare ed evitare escoriazioni della pelle.
- Informare i propri figli circa le istruzioni per l'uso affinché giochino in sicurezza.
- Il prodotto può essere utilizzato solamente da una persona per volta.
- I bambini possono annegare anche in piccole quantità d'acqua. Svuotare il prodotto quando non si utilizza.
- Non apportare modifiche al prodotto.
- Utilizzare solamente con acqua del rubinetto pulita. L'acqua contaminata può mettere a repentaglio la salute dell'utente.
- Durante l'installazione del prodotto assicurarsi di non esporlo all'irradiazione solare diretta.
- Tenere in considerazione che il prerequisito per l'uso sicuro del prodotto è la presenza di acqua pulita. L'acqua contaminata può mettere a repentaglio la salute dell'utente.
- I bambini possono utilizzare questo prodotto esclusivamente sotto la sorveglianza di un adulto.
- **Avvertenza per la tavola:**
ATTENZIONE! La tavola è progettata esclusivamente per l'uso con lo scivolo acquatico, non per l'uso in acqua per nuotare.

⚠ ATTENZIONE! Fare attenzione a non immergere troppa aria quando si gonfia il prodotto. In caso contrario, il prodotto potrebbe esplodere.

- Non utilizzare il prodotto se perde aria.
- Non utilizzare il prodotto su terreni duri o rocciosi; in caso contrario, è possibile arrecare danni al prodotto.
- Tenere il prodotto lontano da oggetti appuntiti. In caso contrario, è possibile arrecare danni al prodotto.

⚠ ATTENZIONE! Evitare l'utilizzo di prodotti per la cura della pelle e la protezione dal sole contenenti alcool. I prodotti per la cura della pelle e la protezione dal sole contenenti alcool possono provocare scoloriture del rivestimento colorato dell'articolo gonfiabile in PVC. Ciò può causare macchie sul corpo, sugli indumenti o su altri oggetti che vengono in contatto con il prodotto.

● **Utilizzo**

● **Montaggio del prodotto**

- Selezionare una superficie adatta piana e pulita e con sufficiente spazio per disimballare e aprire il prodotto.

1. Fissare il prodotto con i picchetti **6** (Fig. B).
2. Gonfiare le camere d'aria rispettando il seguente ordine. Gonfiare sempre completamente le camere d'aria.

1. Scivolo acquatico **3**

2. Arco **1**

3. Tavola **5**

Per riempire la camera d'aria e la tavola **5**, aprire il tappo della valvola e gonfiare le camere d'aria. Chiudere il tappo della valvola ed abbassare la valvola **2** premendola leggermente (Fig. C).

Nota: per garantire una migliore stabilità dell'arco **1**, mettere dapprima dell'acqua nei piedi di supporto **4** dell'arco **1**. Aprire poi la chiusura delle camere dell'acqua e far scorrere dentro acqua pulita (Fig. D).

3. Collegare un tubo flessibile da giardino con un diametro interno pari a 13-15 mm ($\frac{1}{2}$ - $\frac{5}{8}$ pollici) all'attacco dell'acqua del prodotto (Fig. E).

Nota: per facilitare il montaggio si consiglia di utilizzare un raccordo per tubo flessibile di 13-15 mm ($\frac{1}{2}$ - $\frac{5}{8}$ pollici).

- Sdraiarsi sulla tavola [5] in posizione prona e scivolare sullo scivolo acquatico [3]. Nel farlo, tenersi saldamente alle impugnature della tavola [5].

- **CAUTELA!** I prodotti in plastica gonfiabili sono sensibili al freddo e al caldo. Non si dovrebbe pertanto utilizzare mai il prodotto se la temperatura circostante scende al di sotto dei 15 °C e sale al di sopra dei 40 °C. In caso contrario, è possibile arrecare danni al prodotto.

Nota: utilizzare solamente pompe manuali e/o pompe che sono state specificatamente progettate per prodotti in plastica gonfiabili.

- **IMPORTANTE!** Tenere presente che la temperatura dell'aria e le condizioni meteorologiche influiscono sulla pressione di gonfiaggio dei prodotti gonfiabili. In caso di temperature fredde il prodotto si comporta come se avesse meno pressione poiché l'aria all'interno si contrae. In tal caso, potrebbe essere necessario aggiungere aria. In caso di temperature calde, l'aria all'interno si espande. In tal caso, potrebbe essere necessario far fuoriuscire aria per evitare un eccessivo riempimento.

● Smontaggio del prodotto

- Aprire la chiusura della camera dell'acqua e far fuoriuscire l'acqua (Fig. D).
- Rimuovere il flessibile da giardino e i picchetti [6].
- Estrarre la valvola [2] e premere leggermente lo stelo della valvola in modo che l'aria fuoriesca.
- Fare asciugare completamente il prodotto prima di ripiegarlo.

● Riparazione del prodotto

Importante!

A seguito della riparazione non utilizzare il prodotto per 20 minuti!

Non utilizzare la toppa di riparazione [7] in presenza di buchi o fori sulla cucitura.

Nota: i danni di lieve entità possono essere riparati dall'utente con l'ausilio della toppa di riparazione in dotazione. In caso di danni di maggiore entità, rivolgersi ad un negozio specializzato.

- Pulire bene l'area intorno al buco! L'area deve essere asciutta e priva di grasso.
- Ritagliare un pezzo sufficientemente grande di materiale di riparazione in modo che i bordi fuoriescano di circa 1,3 cm dall'area danneggiata.
- Staccare la toppa di riparazione [7] dalla carta, applicarla sull'area danneggiata e farla aderire bene premendola (Fig. F).

● Pulizia e cura

- Non utilizzare in nessun caso detersivi aggressivi o corrosivi.
- Per la pulizia utilizzare un panno leggermente inumidito e privo di peli.

● Smaltimento

L'imballaggio è composto da materiali ecologici che possono essere smaltiti presso i siti di raccolta locali per il riciclo.

E' possibile informarsi circa le possibilità di smaltimento del prodotto usato presso l'amministrazione comunale o cittadina.



Il prodotto, i suoi accessori e i materiali di imballaggio sono riciclabili e soggetti alla responsabilità estesa del produttore. Per un migliore trattamento dei rifiuti, smaltirli separatamente seguendo i diversi simboli della raccolta differenziata. Il logo Tri-man è valido solamente per la Francia.

● Garanzia

Il prodotto è stato fabbricato accuratamente secondo severe direttive di qualità ed è stato controllato meticolosamente prima della consegna. In caso di difetti di materiale o fabbricazione l'acquirente può far valere diritti legali nei confronti del venditore. La nostra garanzia sotto riportata non costituisce alcun limite ai diritti legali dell'acquirente.

Questo prodotto è garantito per 3 anni con decorrenza dalla data di acquisto. La garanzia decorre dalla data d'acquisto. Conservare lo scontrino originale in un posto sicuro perché questo documento viene richiesto come prova dell'avenuto acquisto.

Tutti i danni o difetti presenti già al momento dell'acquisto devono essere comunicati subito dopo l'apertura della confezione.

Se entro 3 anni dalla data di acquisto di questo prodotto si rileva un difetto di materiale o di fabbricazione, noi procederemo, a nostra discrezione, alla riparazione o sostituzione gratuite del prodotto o al rimborso del prezzo di acquisto. Un eventuale intervento in garanzia non prolunga né rinnova il periodo di garanzia stesso. Ciò vale anche per le parti sostituite e riparate.

Questa garanzia decade in caso di danneggiamento oppure uso o manutenzione impropri del prodotto.

La prestazione in garanzia vale per difetti del materiale o di fabbricazione. Questa garanzia non si estende a componenti del prodotto esposti a normale logorio, che possono pertanto essere considerati come componenti soggetti a usura (esempio capacità della batteria, calcificazione, lampade, pneumatici, filtri, spazzole...). La garanzia non si estende altresì a danni che si verificano su componenti delicati (esempio interruttori, batterie, parti realizzate in vetro, schermi, accessori vari) nonché danni derivanti dal trasporto o altri incidenti.

● Gestione dei casi in garanzia

Per garantire un rapido disbrigo delle proprie pratiche, seguire le istruzioni seguenti:

Per ogni richiesta si prega di conservare lo scontrino e il codice dell'articolo (IAN 507781_2507) come prova d'acquisto.

Il numero d'articolo può essere dedotto dalla targhetta, da un'incisione, dal frontespizio delle istruzioni (in basso a sinistra) oppure dall'adesivo applicato sul retro o sul lato inferiore.

In caso di disfunzioni o avarie, contattare innanzitutto i partner di assistenza elencati di seguito telefonicamente oppure via e-mail.

Si può inviare il prodotto ritenuto difettoso all'indirizzo del centro di assistenza indicato con spedizione esente da affrancatura, completo del documento di acquisto (scontrino) e della descrizione del difetto, specificando anche quando tale difetto si è verificato.

● Assistenza

Ⓜ **Assistenza Italia**

Tel.: 800 781188

E-Mail: owim@lidl.it

Ⓜ **Assistenza Svizzera**

Tel.: 0800 56 44 33

E-Mail: owim@lidl.ch

Ⓜ **Assistenza Malta**

Tel.: 800 62230

E-Mail: owim@lidl.com.tl



A felhasznált piktogramok jelmagyarázata



Biztonsági tudnivalók
Kezelési utasítások



A CE-jelzés a termékre vonatkozó releváns EU-irányelvek betartását jelöli.

Vízicsúzda

● Bevezető



Gratulálunk új termékének vásárlása alkalmából. Ezzel egy magas minőségű termék mellett döntött. Az első üzembevétele előtt ismerkedjen meg a készülékkel. Ehhez figyelmesen olvassa el a következő Használati utasítást és a biztonsági tudnivalókat. A terméket csak a leírtak szerint és a megadott felhasználási területeken alkalmazza. Őrizze meg ezt az útmutatót egy biztos helyen. A termék harmadik félnek történő továbbadása esetén mellékelje a termék a teljes dokumentációját is.

● Rendeltetésszerű használat

Ez a termék egy szabadtéri játékszer. Nem alkalmas a vízben, vagy havon történő használatra és 5 éves kor alatti gyermekeknek nem való.

Figyelem! Csak otthoni használatra.

● Alkatrészleírás

1 ív	5 bodyboard
2 szelep	6 cövek
3 vízi csúszda	7 javítófolt
4 talp	

● Műszaki adatok

Mérete: 500 x 95 x 100 cm
(ho. x szé. x ma.)

Felhasználó max. súlya: 50 kg

● A csomag tartalma

- 1 vízi csúszda
- 1 cápa ív
- 1 bodyboard
- 2 cövek
- 2 javítófolt
- 1 használati utasítás



Biztonsági utasítások

Figyelem!

A csomagolóanyagok nem a játékszer tartozékai és biztonsági okok miatt mindig távolítsa el ezeket, mielőtt odaadja a gyermekeknek a terméket játszani.

ŐRIZZE MEG VALAMENNYI BIZTONSÁGI TUDNIVALÓT ÉS UTASÍTÁST EGY BIZTOS HELYEN.



Kerülje a sérülésveszélyt!



FIGYELEM! KISGYEREKEK ÉS GYEREKEK SZÁMÁRA ÉLET- ÉS BALESETVESZÉLYES!

Soha ne hagyjon gyermeket a termékkel és a csomagolóanyaggal felügyelet nélkül. A csomagolóanyagok fulladásveszéllyel és megfojtás általi életveszéllyel fenyegetnek. A gyermekek gyakran alábecsülik a veszélyeket. Tartsa a gyerekeket a terméktől mindig távol.

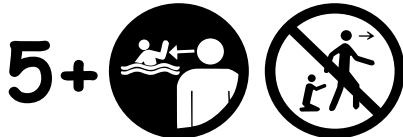

- **FIGYELEM!** A termék 5 éves kortól ajánlott gyermekek számára!
- **FIGYELEM!** Sohase hagyja a gyermekét felügyelet nélkül - fulladásveszély.
- **FIGYELEM!** Csak otthoni használatra.
- Az összeszerelést mindig felnőttnek kell végeznie.

- A terméket egy sík füves felületen kell felállítani, amely mentes a kövektől, ágaktól, kiemelkedésektől és mélyedésektől.

A terméket legalább 5 m-es távolságban kell elhelyezni az épületektől, lépcsőktől, kerítésektől, falaktól, vizektől, áramvezetésektől és más akadályoktól.

- Ne állítsa a terméket betonra, aszfaltra, vagy kemény talajra.
- Ne használja a terméket szeles időben, esőben, vagy hóban.
- Ellenőrizze a terméket minden használat előtt, hogy nincsen-e rajta sérülés vagy az elhasználódás nyoma.

A termék csak kifogástalan állapotban használható!

- Ügyeljen arra, hogy a vizes csúszda minden használat előtt elegendő mennyiségű vízzel legyen borítva, hogy lehetővé tegye a csúszást és megakadályozza a bőr felhorzsolódását.
- Tájékoztassa a gyermekeit a biztonságos játékhoz szükséges használati tudnivalókról.
- A terméket egyidőben csak egy személy használhatja.
- A gyermekek már kevés vízben is megfulladhatnak. Ürítse ki a terméket, ha már nem használja.
- Tilos változtatásokat elvégezni a terméken.
- Csak tiszta vezetékes vízzel használja. A szennyezett víz veszélyeztetheti a használók egészségét.
- A termék felállításakor ügyeljen arra, hogy az ne legyen kitéve közvetlen napsütésnek.
- Kérjük, tartsa szem előtt, hogy a tiszta víz a termék biztonságos használatának feltétele. A szennyezett víz veszélyeztetheti a használók egészségét.
- A gyermekek csak felnőtt felügyelete mellett játszhatnak a termékkel.
- **Figyelmeztetés a bodyboardhoz:**

FIGYELEM! A bodyboard csak vízi csúszdával használható, úszáshoz nem használható a vízben.

- ▲ **FIGYELMEZTETÉS!** Ügyeljen arra, hogy ne fújjon túl sok levegőt a termékbe. Ellenkező esetben a termék kidurranhat.

- Ne használja a terméket, ha szivárog belőle a levegő.

- Ne használja a terméket kemény vagy kavicsos talajon, más esetben a termék megrongálódhat.
- Tartsa távol a terméket az éles tárgyaktól. Ellenkező esetben a termék károsodhat.

- ▲ **FIGYELMEZTETÉS!** Kerülje a napozószerek, ill. alkoholt tartalmazó bőrápoló szerek használatát. Az alkoholt tartalmazó napozószerek és bőrápoló termékek feloldhatják a felfújható PVC árucikk festékbevonatát. Ez elszínezheti a testét, a ruházatát vagy a termékkel érintkező egyéb tárgyakat.

● Kezelés

● A termék felállítása

- A termék kicsomagolásához és szétajtogatásához válasszon egy megfelelően sík és tiszta felületet elegendő helygel.

1. Rögzítse a terméket a cövekekkel [6] (B. ábra).
2. Az alábbi sorrendben fújja fel a légkamrákat. Mindig teljesen fújjon fel minden légkamrát.
 1. vízi csúszda [3]
 2. iv [1]
 3. bodyboard [5]

A légkamrák és a bodyboard [5] feltöltéséhez nyissa ki a szelepszárat, és fújja fel a légkamrákat. Zárja le a légkamrát és enyhén megnyomva süllyeszse le a szelepet [2] (lásd C. ábra).

Tudnivaló: Az iv [1] stabilitásának javítása érdekében először tölts fel vízzel az iv [1] talpait [4]. Ehhez nyissa ki a vízkamrák zárját, és engedjen bele tiszta vizet (D. ábra).

3. Csatlakoztassa a 13–15 mm-es (1/2–3/8 collos) belső átmérőjű kerti tömlőt a termék vízcsatlakozásához (E. ábra).

Tudnivaló: Az egyszerű összedállításhoz 13–15 mm-es (1/2–3/8 collos) tömlőcsatlakozó használatát javasoljuk.

- Feküdjön hasra a bodyboardon [5], és csúszson le a vízi csúszdán [3]. Kapaszkodjon a bodyboard [5] markolataoba.

- **VIGYÁZAT!** A felfújható műanyag termékek a hidegre és a hőre érzékenyen reagálnak. Soha ne használja a terméket, ha a környezeti hőmérséklet 15 °C alá süllyed, ill. 40 °C fölé

emelkedik. Ellenkező esetben károsodhat a termék.

Tudnivaló: Csak kézi pumpát és/vagy kifejezetten felfújható műanyag termékekhez kialakított pumpát használjon.

- **FONTOS!** Vegye figyelembe, hogy a levegő hőmérséklete és az időjárási feltételek befolyásolhatják a felfújható termékek belső légnyomását. Hideg időben a termék belső légnyomása lecsökken, mivel a levegő összehúzódik. Ilyen feltételek között adott esetben levegőt kell hozzáfűjni. Meleg időben a levegő kitágul belül. Ilyen feltételek között adott esetben levegőt kell kiengedni, hogy megakadályozzuk a túltöltöttséget.

● A termék szétszerelése

- Nyissa ki a vízkamrák zárját, és engedje kifolyni a vizet (D. ábra).
- Távolítsa el a kerti tömlőt és a cövekeket [6].
- Húzza ki a szelepet [2] és kissé nyomja össze a szelep száját, hogy a levegő könnyebben távozhasson.
- Összehajtogatás előtt hagyja teljesen megszáradni a terméket.

● A termék javítása

Fontos!

A javítást követően 20 percig ne használja a terméket!

Ne használja a javítófoltot [7] a varráson lévő lyukakra.

Figyelem: az apróbb sérülések a mellékelt javítófoltok segítségével kijavíthatók. Nagyobb sérülések esetén forduljon a legközelebbi szakkereskedéshez.

- Alaposan tisztítsa meg a lyuk körüli területet! A terület legyen száraz és zsírmentes.
- Vágjon a javítóanyagból egy akkora darabot, hogy az körülbelül 1,3 cm-rel lógjon túl a sérült felületen.
- Húzza le a javítófoltot [7] a papírról, tegye azt a hibás területre és erősen nyomja rá (F. ábra).

● Tisztítás és ápolás

- Semmiképpen ne használjon erre a célra maró hatású vagy agresszív tisztítószereteket.
- A tisztításhoz használjon egy enyhén megnedvesített és szőszmentes kendőt.

● Mentésítés

A csomagolás környezetbarát anyagokból készült, amelyeket a helyi újrahasznosító helyeken adhat le ártalmatlanítás céljából.

A kiszolgált termék megsemmisítési lehetőségeiről lakóhelye illetékes önkormányzatánál tájékozódhat.



A termék, beleértve a tartozékokat és a csomagolóanyagokat is, újrahasznosítható, és a gyártó kiterjesztett felelőssége alá tartozik. A jobb hulladékkezelés érdekében az ábrán látható információk (szortírozási információk) alapján külön ártalmatlanítsa őket. A Triman-logó csak Franciaországra vonatkozik.

● Garancia

A terméket gondosan, szigorú minőségi előírások betartásával gyártottuk, és a szállítás előtt gondosan ellenőriztük. Anyag- vagy gyártási hibák esetén a termék eladójával szemben törvényes jogok illetik meg. Az Ön törvényes jogait az általunk alább meghatározott garancia semmilyen módon nem korlátozza.

Erre a termékre 3 év garanciát adunk a vásárlás dátumától számítva. A garancia idő a vásárlás dátumával kezdődik. Biztonságos helyen őrizze meg az eredeti vásárlói bizonylatot, mert ez a dokumentum szükséges a vásárlás bizonyításához.

A vásárláskor fennálló károkat és hiányosságokat a termék kicsomagolása után haladéktalanul jelezze.

Ha ezen a terméken a vásárlástól számított 3 éven belül anyag- vagy gyártási hibát észlel, választásunk szerint ingyenesen megjavítjuk vagy kicseréljük a terméket. A garancia idő nem hosszabbodik meg a helyette nyújtott szavatossági igény által. Ez a kicserélt vagy javított alkatrészekre is érvényes.

A garancia megszűnik, ha a terméket megrongálták, ill. nem szakszerűen kezelték vagy végezték a karbantartást.

A garancia az anyag- és gyártási hibákra vonatkozik. Ez a garancia nem terjed ki azokra a termékalkatrészekre, amelyek normál kopásnak vannak kitéve, és ezért gyorsan kopó alkatrésznek minősülnek (pl. elemekre, akkumulátorokra, tömlőkre, tintapatronokra), illetve a törékeny alkatrészek sérülésére, pl. kapcsolókra vagy üveg alkatrészekre.

● Garanciális ügyek lebonyolítása

Ügyének gyors elintézhetsége céljából, kérjük kövesse az alábbi útmutatást:

Kérjük, kérdések esetére készítse elő a pénztárblokkot és a cikkszámot (IAN 507781_2507) a vásárlás tényének az igazolására.

Kérjük, hogy a cikkszámot olvassa le a típustábláról, a gravírozásból, az Útmutató címlapjáról (balra lent), illetve a hátoldalon, vagy a termék alján található matricáról.

Amennyiben működési hibák, vagy egyéb hiányosság lépne fel, először is vegye fel a kapcsolatot a következőkben megnevezett szervizek egyikével telefonon, vagy e-mailen.

A hibásnak ítélt terméket ezután a vásárlást igazoló blokk, valamint a hiba leírásának és keletkezési idejének mellékelésével díjmentesen postázhatja az Önnel közölt szervizcímre.

● Szerviz

 **Szerviz Magyarország**

Tel.: 0680021225

E-mail: owim@lidl.hu



OWIM GmbH & Co. KG

Stiftsbergstraße 1
74167 Neckarsulm
GERMANY

Model no.: HG10983

Version: 12/2025

Last Information Update · Stand der Informationen · Version des informations
Stand van de informatie · Stan informacj · Stav informací · Stav informácií
Estado de las informaciones · Tilstand af information · Versione delle informazioni
Információk állása: 10/2025 · Ident.-No.: HG10983102025-8

IAN 507781_2507

