

florabest



**GEFLECHT-KLAPPSSEL
WICKER FOLDING CHAIR
FAUTEUIL DE JARDIN PLIANT**

DE AT CH

GEFLECHT-KLAPPSSEL

Kurzanleitung

FR BE

FAUTEUIL DE JARDIN PLIANT

Mode d'emploi rapide

PL

PLECIONY FOTEL SKŁADANY

Krótką instrukcja

SK

SKLADACIA STOLIČKA

Krátky návod

DK

FLETTET POSITIONSSTOL

Kort vejledning

GB IE

WICKER FOLDING CHAIR

Quick start guide

NL BE

GEVLOCHTEN Klapstoel

Korte handleiding

CZ

HLINÍKOVÉ SKLÁDACÍ KŘESLO

Krátký návod

ES

SILLÓN PLEGABLE DE ENTRAMADO

Guía rápida

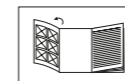

DE AT CH

Klappen Sie vor dem Lesen die Seite mit den Abbildungen aus und machen Sie sich anschließend mit allen Funktionen des Artikels vertraut.

GB IE

Before reading, fold out the illustration page and get to know all of the functions of your unit.

FR BE

Dépliez la page avec les illustrations avant la lecture et informez-vous ensuite au sujet des fonctions de l'appareil.

NL BE

Klap voor het lezen de pagina met de afbeeldingen open en maak u vervolgens vertrouwd met alle functies van het apparaat.

PL

Przed przeczytaniem należy rozłożyć bok z ilustracjami a następnie zapoznać się ze wszystkimi funkcjami urządzenia.

CZ

Před čtením si nejdříve vyklepte stránku s obrázky a seznamte se se všemi funkcemi přístroje.

SK

Skôr než začnete návod čítať, si ho otvorte na strane s obrázkami a oboznámte sa so všetkými funkciami prístroja.

ES

Antes de leer, abra la página con las ilustraciones y familiarícese seguidamente con todas las funciones del aparato.

DK

Klap siden med illustrationerne op inden du læser dem og gør dig efterfølgende fortrolig med alle apparatets funktioner.

DE/AT/CH	Gebrauchs- und Sicherheitshinweise	Seite	6
GB/IE	Usage and safety information	Page	7
FR/BE	Consignes d'utilisation et de sécurité	Page	8
NL/BE	Gebruiks- en veiligheidsinstructies	Pagina	9
PL	Wskazówki dot. użytkowania i bezpieczeństwa	Strona	10
CZ	Pokyny k použití a bezpečnosti	Stránky	11
SK	Pokyny pre používanie a bezpečnosť	Stranu	12
ES	Instrucciones de uso y seguridad	Página	13
DK	Brugs- og sikkerhedsanvisninger	Side	14

DELTA-SPORT HANDELSKONTOR GMBH
Wragekamp 6 • DE-22397 Hamburg
GERMANY

 12/2020
Delta-Sport-Nr.: KS-8445

09/18.2020 / AM 8:53

8 

IAN 353360_2007

IAN 353360_2007

DE AT CH GB IE FR
BE NL PL CZ SK ES DK

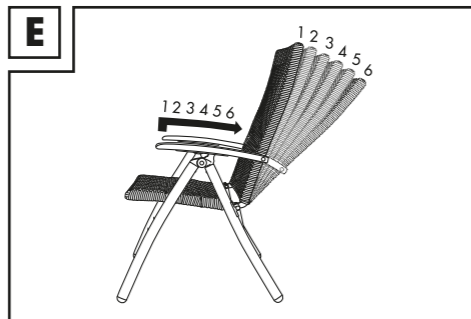
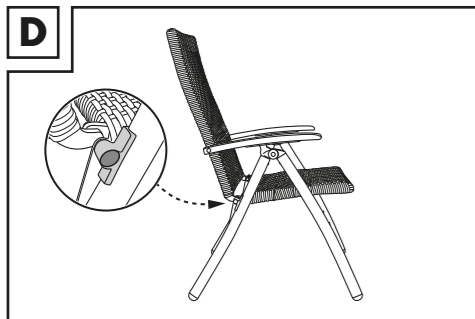
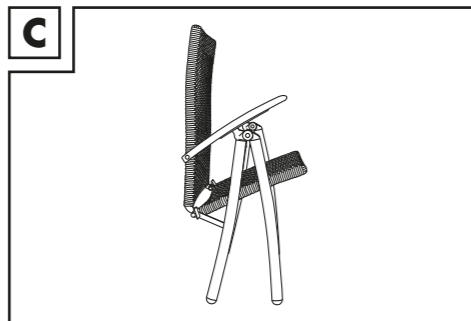
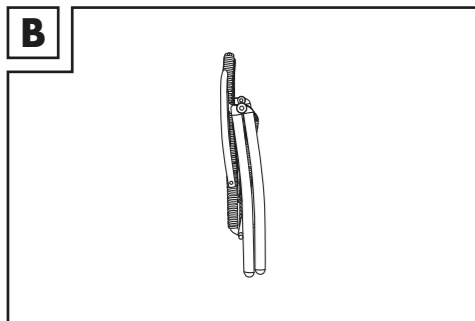

DE AT CH
**WICHTIG, FÜR SPÄTERE BEZUGNAHME
 AUFBEWAHREN: SORGFÄLTIG LESEN!**

GB IE
**IMPORTANT: RETAIN FOR LATER REFERENCE;
 PLEASE READ CAREFULLY!**

FR BE
**IMPORTANT. LIRE ATTENTIVEMENT !
 A CONSERVER POUR RÉFÉRENCE ULTÉRIEURE.**

NL BE
**BELANGRIJK, BEWAREN OM LATER TE KUNNEN
 NASLAAN; ZORGVULDIG LEZEN!**

PL
**WAŻNE, PRZECHOWYWAĆ W CELU PÓŹNIEJSZEGO
 SKORZYSTANIA: PRZECZYTAĆ UWAGNIE!**

CZ
**DŮLEŽITÉ, USCHOVEJTE PRO POZDĚJŠÍ
 ZHLĚDNUTÍ: ČTĚTE PEČLIVĚ!**

SK
**DÔLEŽITÉ, USCHOVAJTE KVÔLI NESKOR-ŠIEMU
 POUŽITIŤ: POZORNE PREČÍTAJTE!**

ES
**IMPORTANTE: GUARDAR PARAR REFERENCIA
 FUTURA ¡LEER ATENTAMENTE!**

DK
**VIGTIG, GEM TIL SENERE BRUG:
 SKAL LÆSES GRUNDIGT!**

DE AT CH

Bestimmungsgemäße Verwendung	6
Technische Daten	6
Sicherheitshinweise	6
Lagerung	6
Reinigung und Pflege	6

FR BE

Utilisation conforme	8
Caractéristiques	8
Consignes de sécurité	8
Stockage.....	8
Nettoyage et entretien	8

PL

Użytkowanie zgodne z przeznaczeniem	10
Dane techniczne	10
Wskazówki bezpieczeństwa	10
Przechowywanie	10
Czyszczenie i pielęgnacja	10

SK

Použitie podľa určenia	12
Technické údaje	12
Bezpečnostné pokyny	12
Skladovanie	12
Čistenie a ošetrovanie	12

DK

Bestemmelsesmæssig brug	14
Tekniske data	14
Sikkerhedsanvisninger	14
Opbevaring.....	14
Rengøring og pleje	14

GB IE

Intended Use	7
Technical Data	7
Safety Instructions	7
Storage.....	7
Cleaning and Care	7

NL BE

Beoogd gebruik	9
Technische gegevens	9
Veiligheidstips	9
Opslag.....	9
Reiniging en onderhoud	9

CZ

Použití v souladu s určením	11
Technické Údaje	11
Bezpečnostní pokyny	11
Uskladnění	11
Čištění a péče	11

ES

Uso previsto	13
Datos técnicos	13
Indicaciones de seguridad	13
Almacenamiento	13
Limpieza y cuidado	13

Diese Kurzanleitung ist fester Bestandteil der Gebrauchsanweisung. Bewahren Sie diese zusammen mit der Gebrauchsanweisung gut auf. Händigen Sie alle Unterlagen bei Weitergabe des Artikels an Dritte mit aus. Lesen Sie vor der Verwendung die Gebrauchsanweisung und beachten Sie insbesondere die darin enthaltenen Sicherheitshinweise.

Unter folgendem Internetlink können Sie die Gebrauchsanweisung herunterladen:
<https://www.lidl-service.com>

Bestimmungsgemäße Verwendung

Der Artikel ist nicht für den gewerblichen Gebrauch bestimmt. Der Artikel ist für den Gebrauch im Wohnbereich, z. B. Balkon, Terrasse oder Garten konzipiert.

Technische Daten



Maximale Belastung: 110 kg



Herstellungsdatum (Monat/Jahr):
12/2020

Sicherheitshinweise



Lebensgefahr!

- Lassen Sie Kinder niemals unbeaufsichtigt mit dem Verpackungsmaterial. Es besteht Erstickungsgefahr.



Verletzungsgefahr!

- Achten Sie vor der Benutzung des Artikels auf die richtige Stabilität!
- Stellen Sie den Artikel auf einen ebenen Untergrund.
- Achten Sie beim Auf- und Zuklappen besonders auf Ihre Finger. Es besteht eine Verletzungsgefahr durch Quetschungen.
- Achten Sie darauf, dass die Klappfunktion ordnungsgemäß arretiert ist, bevor Sie den Artikel benutzen.
- Achten Sie darauf, dass der Artikel vollständig ausgespannt wurde, bevor Sie den Artikel benutzen.

- Der Artikel darf nur unter Aufsicht von Erwachsenen und nicht als Spielzeug verwendet werden.
- Der Artikel darf immer nur von einer Person verwendet werden.
- Prüfen Sie den Artikel vor jedem Gebrauch auf Beschädigungen oder Abnutzungen.
- Rücken- oder Armlehnen dürfen nicht als Sitzflächen benutzt werden.
- Den Artikel nicht in der Nähe von offenem Feuer verwenden.



Vermeidung von Sachschäden!

- Sichern Sie den Artikel bei extremen Wetterbedingungen, wie z. B. bei starkem Wind. Lagern Sie den Artikel in geschützten Räumen.

Lagerung

- Lagern Sie den Artikel bei Nichtbenutzung immer trocken und sauber bei Raumtemperatur.
- Beachten Sie, dass sich Holz durch wechselnde Temperaturen, Luftfeuchtigkeit und andere Einflüsse verändern kann.
- Das Holz im Artikel ist ein Naturprodukt und daher kann es in Farbe und Struktur zu kleinen Abweichungen kommen.

Reinigung und Pflege

- Reinigen Sie den Artikel mit einer weichen Bürste und milder Seifenlauge.
- Lassen Sie den Artikel nach der Reinigung vollständig trocknen.
- Behandeln Sie den Artikel mit Holzpflegeöl aus dem Fachhandel. Die Pflege sollten Sie mehrmals pro Saison durchführen. Das Holz muss für den Pflegevorgang vollständig trocken sein!
- Befolgen Sie die Herstellerhinweise des ausgewählten Pflegeöls.
- WICHTIG! Nie mit scharfen Reinigungsmitteln reinigen.

This quick reference guide is a fixed part of the instructions for use. Keep both this and the instructions for use in a safe place. When passing this product on to third parties, please be sure to include all documentation. Read the instructions for use before use, and pay particular attention to the safety instructions included in the operating instructions.

You can download the instructions for use at the following internet link:
<https://www.lidl-service.com>

Intended Use

This article is not intended for commercial use. The article is designed for use in the private living area, e.g. balcony, terrace or garden.

Technical Data



Max. load: 110kg



Date of manufacture (month/year):
12/2020

Safety Instructions



Risk of Death!

- Never leave children with the packaging material without supervision. Risk of suffocation.



Risk of Injury!

- Ensure the correct stability has been achieved before using the article.
- Place the article on a level surface.
- Take particular care not to trap your fingers when opening and closing the article. There is a risk of injury by crushing.
- Ensure that the folding function is correctly locked before using the article.
- Ensure that the article has been fully opened before using the article.
- The article may only be used with adult supervision and may not be used as a toy.
- The article may only be used by one person at a time.
- Check the article for damage or wear before each use.

- Do not use the back or armrests as a seat.
- Do not use the article in the vicinity of an open flame.



Avoid property damage!

- Secure the product in extreme weather conditions, e.g. strong winds. Store the product in protected rooms.

Storage

- When not in use, always store the product clean and dry at room temperature.
- Please take note that the wood can alter its characteristics because of changing temperatures, humidity, and other factors.
- The wood used in the article is a natural product and it is therefore possible that there will be small discrepancies in colour and structure.

Cleaning and Care

- Clean the article with a soft brush and a mild soap solution.
- Leave the article to dry completely after cleaning.
- Treat the article with wood treatment oil from specialist suppliers. Treat the products several times every season. The wood must be completely dry before treatment!
- Follow the manufacturer's instructions on the selected treatment oil.
- IMPORTANT! Never clean the product with harsh cleaning agents.

Ce guide rapide fait partie intégrante de la notice d'utilisation. Conservez-le soigneusement avec la notice d'utilisation. Lorsque vous remettez le produit à d'autres utilisateurs, veuillez également leur transmettre tous les documents liés à celui-ci. Lisez avant l'utilisation la notice d'utilisation et respectez tout particulièrement les consignes de sécurité qui y figurent.

En cliquant sur le lien suivant, vous pouvez télécharger la notice d'utilisation : <https://www.lidl-service.com>

Utilisation conforme

Cet article n'est pas destiné à un usage commercial. Cet article est conçu pour un usage domestique, par exemple sur le balcon, la terrasse ou dans le jardin.

Caractéristiques



Charge max. : 110 kg



Date de fabrication (Mois/Année) : 12/2020

Consignes de sécurité



Danger de mort !

- Ne jamais laisser les enfants sans surveillance avec le matériel d'emballage : il existe un risque d'étouffement.



Risque de blessure !

- Veiller à la bonne stabilité de l'article avant de l'utiliser !
- Placer l'article sur une surface plane.
- Faire particulièrement attention aux doigts lors de l'ouverture et de la fermeture. Il existe un risque de blessure par écrasement.
- Veiller à ce que la fonction de rabattement soit bloquée avant d'utiliser l'article.
- Veiller à ce que l'article soit entièrement déployé avant de l'utiliser.
- Cet article n'est pas un jouet ! Il ne doit être utilisé que sous la surveillance d'adultes.
- L'article ne doit être utilisé que par une personne à la fois.

- Vérifier d'éventuels dommages ou usures sur l'article avant chaque utilisation.
- Ne pas s'asseoir sur le dossier ou les accoudoirs.
- Ne pas utiliser l'article à proximité d'une flamme ouverte.



Évitez les dégâts matériels !

- Sécurisez l'article en cas d'intempéries extrêmes, comme par exemple par vent fort. Entreposez l'article dans un lieu protégé.

Stockage

- Lorsque vous n'utilisez pas l'article, rangez-le toujours dans un endroit sec et propre à une température ambiante.
- Veuillez noter que le bois peut se modifier sous l'influence des changements de température, de l'humidité et autres.
- Le bois contenu dans cet article est un produit naturel et peut présenter de légères différences de couleur et de structure.

Nettoyage et entretien

- Nettoyer l'article avec une brosse douce et de l'eau légèrement savonneuse.
- Après le nettoyage, laisser l'article sécher complètement.
- Traiter l'article avec une huile pour le bois disponible dans le commerce spécialisé. Le traitement doit être effectué plusieurs fois par saison. Le bois doit être complètement sec avant de commencer le traitement !
- Respectez les consignes du fabricant de l'huile d'entretien choisie.
- IMPORTANT ! Ne jamais laver avec des produits de nettoyage agressifs.

Deze beknopte handleiding is vast bestanddeel van de gebruiksaanwijzing. Bewaar hem samen met de gebruiksaanwijzing goed. Overhandig alle documenten bij doorgifte van het product aan derden. Lees voor het gebruik de gebruiksaanwijzing en neem in het bijzonder de hierin vermelde veiligheidsvoorschriften in acht. Via volgende internetlink kunt u de gebruiksaanwijzing downloaden: <https://www.lidl-service.com>

Beoogd gebruik

Het artikel is niet bestemd voor zakelijk gebruik. Dit artikel is ontworpen voor gebruik in de huiselijke sfeer, bijv. op het balkon, op het terras of in de tuin.

Technische gegevens



Maximale belasting: 110 kg



Productiedatum (maand/jaar):
12/2020

Veiligheidstips



Levensgevaar!

- Laat kinderen niet zonder toezicht alleen met het verpakkingsmateriaal. Er bestaat verstikkingsgevaar.



Kans op lichamelijk letsel!

- Let er voordat u het artikel gebruikt op of dit voldoende stabiliteit biedt!
- Plaats het artikel op een vlakke ondergrond.
- Let bij het open- en dichtklappen met name op uw vingers. Er bestaat een kans op lichamelijk letsel door beknelling.
- Let erop dat de in-/uitklapfunctie naar behoren is vergrendeld voordat u het artikel gebruikt.
- Let erop dat het artikel volledig is uitgeklapt voordat u het gebruikt.
- Het artikel mag alleen worden gebruikt onder toezicht van volwassenen en mag niet worden gebruikt als speelobject.
- Het artikel mag door slechts één persoon tegelijk worden gebruikt.

- Controleer het artikel voor elk gebruik op beschadigingen of slijtage.
- Rugen armleuningen mogen niet als zitting worden gebruikt.
- Gebruik het artikel niet in de buurt van open vuur.



Voorkomen van materiële schade!

- Zet het artikel vast bij extreme weersomstandigheden, zoals harde wind. Berg het artikel op in een beschutte ruimte.

Opslag

- Bewaar het artikel wanneer u dit niet gebruikt altijd droog en schoon op kamertemperatuur.
- Houd er rekening mee dat hout door wisselende temperaturen, luchtvochtigheid en andere invloeden veranderingen kan ondergaan.
- Het hout in het artikel is een natuurproduct en daarom kunnen kleine kleur- en structuurafwijkingen voorkomen.

Reiniging en onderhoud

- Reinig het artikel met een zachte borstel en een milde zeepoplossing.
- Laat het artikel na het reinigen volledig drogen.
- Behandel het artikel met houtbehandelingsolie uit de vakhandel. U dient het onderhoud meerdere keren per seizoen uit te voeren. Vóór de onderhoudsbeurt moet het hout volledig droog zijn!
- Volg de instructie van de fabrikant van de gekozen behandelingsolie.
- **BELANGRIJK!** Reinig nooit met agressieve reinigingsmiddelen.

Ta krótka instrukcja obsługi jest stałą częścią składową instrukcję użytkownika. Należy ją zachować wraz z instrukcją użytkownika. W przypadku przekazania produktu innej osobie należy dołączyć do niego całą jego dokumentację. Przed użyciem należy przeczytać instrukcję użytkownika i szczególnie przestrzegać zawartych w niej wskazówek dotyczących bezpieczeństwa. Pod następującym linkiem można pobrać instrukcję użytkownika: <https://www.lidl-service.com>

Użytkowanie zgodne z przeznaczeniem

Produkt ten nie jest przeznaczony do użytku komercyjnego. Produkt ten jest przeznaczony do użytku domowego, np. na balkonie, na tarasie czy w ogrodzie.

Dane techniczne



Maksymalne obciążenie: 110 kg



Data produkcji (miesiąc/rok):
12/2020

Wskazówki bezpieczeństwa



Zagrożenie życia!

- Nigdy nie pozwalać, aby dzieci miały dostęp do opakowania bez nadzoru. Niebezpieczeństwo uduszenia się.



Niebezpieczeństwo odniesienia obrażeń!

- Przed użyciem produktu zapewnić odpowiednią stabilność!
- Ustawić produkt na równej powierzchni.
- Podczas składania i rozkładania uważać szczególnie na palce. Niebezpieczeństwo odniesienia obrażeń na skutek zgniecenia.
- Przed użyciem upewnić się, że produkt jest prawidłowo zablokowany w pozycji.
- Przed użyciem upewnić się, że produkt został całkowicie rozłożony.
- Produkt może być używany jedynie pod nadzorem dorosłych, ale nie jako zabawka.

- Produkt może być używany tylko przez jedną osobę.
- Przed każdym użyciem należy sprawdzić produkt pod kątem uszkodzeń lub zużycia.
- Nie wolno wykorzystywać oparcia lub podłokietników jako powierzchni do siedzenia.
- Nie wolno używać produktu w pobliżu otwartego ognia.

⚠ Zapobieganie szkodom rzeczowym!

- Zabezpieczyć produkt w przypadku ekstremalnych warunków pogodowych, np. przy silnym wietrze. Przechowywać produkt w osłoniętych pomieszczeniach.

Przechowywanie

- Podczas nieużywania należy zawsze przechowywać produkt w suchym i czystym miejscu, w temperaturze pokojowej.
- Należy pamiętać, że wygląd drewna może się zmieniać ze względu na różne temperatury, zmienną wilgotność i inne czynniki.
- Drewno jest produktem naturalnym i dlatego mogą wystąpić niewielkie różnice w jego kolorze i strukturze.

Czyszczenie i pielęgnacja

- Czyścić produkt miękką szczoteczką i łagodnym roztworem mydlanym.
- Po umyciu pozostawić produkt do całkowitego wyschnięcia.
- Pokryć produkt specjalistycznym olejem do pielęgnacji drewna. Pielęgnację należy wykonywać kilka razy w sezonie. Proces pielęgnacji przeprowadzać tylko wtedy, gdy drewno jest całkowicie suche!
- Postępować zgodnie z instrukcjami producenta wybranego oleju pielęgnacyjnego.
- WAŻNE! Nie czyścić przy użyciu ostrych środków czyszczących.

Tento stručný návod je nedílnou součástí návodu k použití. Uložte jej společně s návodem k použití. Při předávání výrobku třetí osobě současně předávejte i všechny související podklady. Před použitím si přečtěte návod k použití a dodržujte především bezpečnostní předpisy, které jsou v něm obsaženy.

Pod následujícím internetovým linkem si můžete stáhnout návod k použití:

<https://www.lidl-service.com>

Použití v souladu s určením

Výrobek není určen pro použití v podnikání. Výrobek slouží pro potřebu v oblasti bydlení, např. na balkón, terasu, zahradu.

Technické údaje



Maximální zatížení: 110 kg



Datum výroby (měsíc/rok):
12/2020

Bezpečnostní pokyny

Ohrožení života!

- Nikdy nenechávejte děti bez dozoru s obalovacím materiálem. Je tu nebezpečí udušení.

Nebezpečí úrazu!

- Před použitím výrobku dejte pozor na správnou stabilitu!
- Výrobek stavte na rovný podklad.
- Při rozkládání a skládání dávejte zvlášť pozor na své prsty. Je tu nebezpečí úrazu přiskřípnutím.
- Před tím, než výrobek použijete, dbejte na to, aby zaklapnutí řádně fungovalo.
- Před tím, než výrobek použijete, dbejte na to, aby jeho napnutí bylo úplné.
- Výrobek smí být používán pouze pod dohledem dospělých a nikoli jako hračka.
- Výrobek smí používat vždy pouze jedna osoba.
- Před každým použitím přezkoušejte opotřebením výrobku, a zda není poškozen.
- Opěrky zad a rukou nesmí být používány jako sedačky.
- Výrobek nepoužívejte v blízkosti otevřeného ohně.

Zabránění věcným škodám!

- Při extrémních povětrnostních podmínkách, např. při silném větru, artikl zajistěte. Artikl skladujte v chráněných místnostech.

Uskladnění

- Pokud výrobek nepoužíváte, skladujte jej vždy suchý a čistý při pokojové teplotě.
- Mějte na paměti, že dřevo se může měnit střídáním teplot, vlhkosti vzduchu a jinými vlivy.
- Dřevo ve výrobku je přírodní produkt, a proto může dojít k malým odchylkám v barvě a struktuře.

Čištění a péče

- Čištění výrobku provádějte pomocí měkkého kartáče a jemným mýdlovým roztokem.
- Po provedeném čištění nechte výrobek úplně uschnout.
- Výrobek ošetřujte olejem na dřevo z e specializovaného obchodu. Ošetření byste měli provádět vícekrát za sezónu. Dřevo musí být v průběhu ošetřování dokonale suché!
- U vybraného oleje na údržbu se řiďte pokyny výrobce.
- **DŮLEŽITÉ!** K čištění nikdy nepoužívejte agresivní čisticí prostředky.

Tento krátky návod je pevnou súčasťou návodu na používanie. Dobre ho uschovajte spolu s návodom na používanie. Ak odovzdávate výrobok ďalšej osobe, priložte k nemu aj všetky podklady. Pred používaním si pozorne prečítajte návod na používanie a dodržiavajte najmä v ňom uvedené bezpečnostné pokyny.

Na nasledovnej webovej stránke si môžete stiahnuť návod na používanie:
<https://www.lidl-service.com>

Použitie podľa určenia

Výrobok nie je určený pre priemyselné využitie. Výrobok je zhotovený pre použitie v obytnej zóne, napr. balkón, terasa, záhrada.

Technické údaje



Maximálne zaťaženie: 110 kg



Dátum výroby (mesiac/rok):
12/2020

Bezpečnostné pokyny



Nebezpečenstvo života!

- Nikdy nenechávajte deti bez dozoru s obalovým materiálom. Hrozí nebezpečenstvo udusenia.



Nebezpečenstvo poranenia!

- Pred použitím výrobku dávajte pozor na správnu stabilitu!
- Výrobok postavte na rovný podklad.
- Pri rozvíšaní a zatváraní dávajte pozor hlavne na prsty. Vzniká nebezpečenstvo poranenia pomliaždením.
- Pred použitím výrobku dajte pozor na to, aby bol riadne zaistený proti nežiaducemu pohybu.
- Pred použitím výrobku dajte pozor na to, aby bol výrobok úplne napnutý.
- Výrobok sa smie používať len pod dohľadom dospelých a nesmie sa používať ako hračka.
- Výrobok smie vždy používať len jedna osoba.
- Pred každým použitím výrobok prehladnite, či nie je poškodený alebo opotrebovaný.

- Operadlá alebo opierky na ruky sa nesmú používať ako sedadlá.
- Výrobok nepoužívajte v blízkosti otvoreného ohňa.



Predchádzanie vzniku vecných škôd!

- V prípade extrémnych poveternostných podmienok, napr. pri silnom vetre, produkt zabezpečte. Produkt skladujte v chránených priestoroch.

Skladovanie

- Pri nepoužívaní skladujte výrobok vždy suchý a čistý pri izbovej teplote.
- Berte do úvahy, že drevo sa môže zmeniť kvôli premenlivým teplotám, vlhkosti vzduchu a iným vplyvom.
- Drevo vo výrobku je prírodným produktom a preto môžu mať jeho farba a štruktúra drobné odchýlky.

Čistenie a ošetrovanie

- Výrobok čistite mäkkou kefou a jemných mydlovým roztokom.
- Výrobok po vyčistení nechajte úplne vyschnúť.
- Výrobok ošetríte pomocou oleja na ochranu dreva zo špecializovaného obchodu. Ošetrovanie by ste mali urobiť viackrát za sezónu. Pre takéto ošetrovanie musí byť drevo úplne suché!
- Dodržujte pokyny výrobcu týkajúce sa výberu oleja na ošetrovanie.
- **DÔLEŽITÉ!** Výrobok nikdy nečistite ostrými čistiacimi prostriedkami.

Esta guía rápida forma parte de las instrucciones de uso. Guárdela bien junto con las instrucciones de uso. Facilite toda la documentación si entrega el artículo a terceros. Lea las instrucciones de uso antes del uso y tenga en cuenta especialmente las instrucciones de seguridad incluidas en las mismas.

Puede descargar las instrucciones de uso en el siguiente enlace de internet:
<https://www.lidl-service.com>

Uso previsto

El artículo no está destinado al uso comercial. El artículo está diseñado para su uso en la vivienda, por ejemplo en el balcón, en la terraza o en el jardín.

Datos técnicos



Carga máx.: 110 kg



Fecha de fabricación (mes/año):
12/2020

Indicaciones de seguridad



¡Peligro de muerte!

- Nunca deje a niños sin supervisión con el material de embalaje. Existe peligro de asfixia.



¡Peligro de lesiones!

- ¡Antes de usar el artículo, verifique que la estabilidad sea correcta!
- Coloque el artículo sobre una superficie uniforme.
- Tenga especial cuidado con los dedos al plegar y desplegar el artículo. Peligro de lesiones por aplastamiento.
- Asegúrese de que la función de plegado está bloqueada correctamente antes de usar el artículo.
- Asegúrese de que el artículo esté completamente extendido antes de usarlo.
- El artículo se debe usar solo bajo supervisión de adultos y no como juguete.
- El artículo solo debe ser usado por una persona a la vez.

- Compruebe antes de cada uso que el artículo no presenta daños ni desgaste.
- El respaldo y los reposabrazos no se deben utilizar como superficie para sentarse.
- No use el artículo cerca de fuegos abiertos.



¡Evite daños materiales!

- Asegure el artículo en caso de condiciones meteorológicas extremas, como por ejemplo viento fuerte. Almacene el artículo en estancias resguardadas.

Almacenamiento

- Si no va a utilizarlo, almacene siempre el artículo seco y limpio y a temperatura ambiente.
- Tenga en cuenta que la madera puede verse afectada por los cambios de temperatura, la humedad ambiental y otro tipo de efectos.
- La madera del artículo es un producto natural y, por ello, puede sufrir ligeras variaciones de color y estructura.

Limpieza y cuidado

- Limpie el artículo con un cepillo blando y agua jabonosa suave.
- Deje que el artículo se seque por completo después de limpiarlo.
- Trate el artículo con un aceite de mantenimiento para madera, disponible en el comercio especializado. El mantenimiento se debe llevar a cabo varias veces a lo largo de la temporada. Para ello, la madera debe estar totalmente seca.
- Siga las instrucciones del fabricante del aceite de mantenimiento elegido.
- ¡IMPORTANTE! No lo limpie con productos de limpieza agresivos.

Denne korte vejledning er en integreret del af brugervejledningen. Opbevar denne godt sammen med brugervejledningen. Udlevér alle dokumenter, når artiklen videregives til tredje-part. Læs brugervejledningen før brugen og vær særlig opmærksom på sikkerhedsoplysningerne deri.

Brugervejledningen kan downloades under følgende internetlink:
<https://www.lidl-service.com>

Bestemmelsesmæssig brug

Artiklen er ikke beregnet til erhvervsmæssig brug. Artiklen er beregnet til brug i forbindelse med private boliger, f.eks. balkon, terrasse eller have.

Tekniske data



Maksimal belastning: 110 kg



Fremstillingsdato (måned/år):
12/2020

Sikkerhedsanvisninger



Livsfare!

- Lad aldrig børn være alene med emballagematerialet. Der er kvælningsfare.



Fare for kvæstelser!

- Sørg for, at artiklen er stabil inden brug!
- Stil artiklen på et jævnt underlag.
- Pas på fingrene, når artiklen klappes op og ned. Der er fare for kvæstelser ved at komme i klemme.
- Sørg for, at foldefunktionen er låst korrekt, inden du bruger artiklen.
- Sørg for, at artiklen er spændt helt ud, inden du bruger den.
- Artiklen må kun anvendes under opsyn af voksne og er ikke beregnet til brug som legetøj.
- Artiklen må til enhver tid kun anvendes af én person.
- Kontroller artiklen for skader og slitage inden hver brug.
- Ryg- eller armlæn må ikke benyttes til at sidde på.
- Artiklen må ikke bruges i nærheden af åben ild.



Undgå tingsskader!

- Fastgør artiklen under ekstreme vejrforhold, såsom ved stærke vindstød. Opbevar artiklen i beskyttede rum.

Opbevaring

- Opbevar altid artiklen tør og ren ved stuetemperatur, når den ikke er i brug.
- Vær opmærksom på, at træet kan ændre sig på grund af skiftende temperaturer, luftfugtighed og andre faktorer.
- Træet i artiklen er et naturprodukt, og der kan derfor forekomme mindre afvigelser i farve og struktur.

Rengøring og pleje

- Rengør artiklen med en blød børste og mildt sæbevand.
- Lad artiklen tørre helt efter rengøringen.
- Behandl artiklen med træplejeolie fra bygemarkedet. Plejen skal udføres flere gange pr. sæson. Træet skal være helt tørt inden plejeproceduren!
- Følg anvisningerne fra producenten af den valgte plejeolie.
- VIGTIGT! Må aldrig rengøres med skrappe rengøringsmidler.

