



## **Teleskop-Lanze für Hochdruckreiniger / Extendable Pressure Washer Lance / Lance télescopique pour nettoyeur haute pression PTL 4 B2**

DE AT CH

### **Teleskop-Lanze für Hochdruckreiniger**

Originalbetriebsanleitung

FR BE

### **Lance télescopique pour nettoyeur haute pression**

Traduction des instructions d'origine

PL

### **Lanca teleskopowa do wysokociśnieniowego urządzenia czyszczącego**

Tłumaczenie oryginalnej instrukcji obsługi

SK

### **Teleskopická tryska pre vysokotlakový čistič**

Preklad originálneho návodu na obsluhu

GB IE

### **Extendable Pressure Washer Lance**

Translation of the original instructions

NL BE

### **Telescopische lans voor hogedrukreiniger**

Vertaling van de originele gebruiksaanwijzing

CZ

### **Teleskopický nástavec pro vysokotlaký čistič**

Překlad originálního provozního návodu

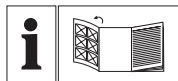

DE AT CH

Klappen Sie vor dem Lesen die Seite mit den Abbildungen aus und machen Sie sich anschließend mit allen Funktionen des Gerätes vertraut.

---

GB IE

Before reading, unfold the page containing the illustrations and familiarise yourself with all functions of the device.

---

FR BE

Avant de lire le mode d'emploi, ouvrez la page contenant les illustrations et familiarisez-vous ensuite avec toutes les fonctions de l'appareil.

---

NL BE

Vouw vóór het lezen de pagina met de afbeeldingen open en maak u vertrouwd met alle functies van het apparaat.

---

PL

Przed przeczytaniem proszę rozłożyć stronę z ilustracjami, a następnie proszę zapoznać się z wszystkimi funkcjami urządzenia.

---

CZ

Před čtením si otevřete stranu s obrázky a potom se seznamte se všemi funkcemi přístroje.

---

SK

Pred čítaním si odklopte stranu s obrázkami a potom sa oboznámte so všetkými funkciami prístroja.

---

DE / AT / CH	Originalbetriebsanleitung	Seite	4
GB / IE	Translation of the original instructions	Page	11
FR / BE	Traduction des instructions d'origine	Page	19
NL / BE	Vertaling van de originele gebruiksaanwijzing	Pagina	29
PL	Tłumaczenie oryginalnej instrukcji obsługi	Strona	36
CZ	Překlad originálního provozního návodu	Strana	44
SK	Preklad originálneho návodu na obsluhu	Strana	51

A

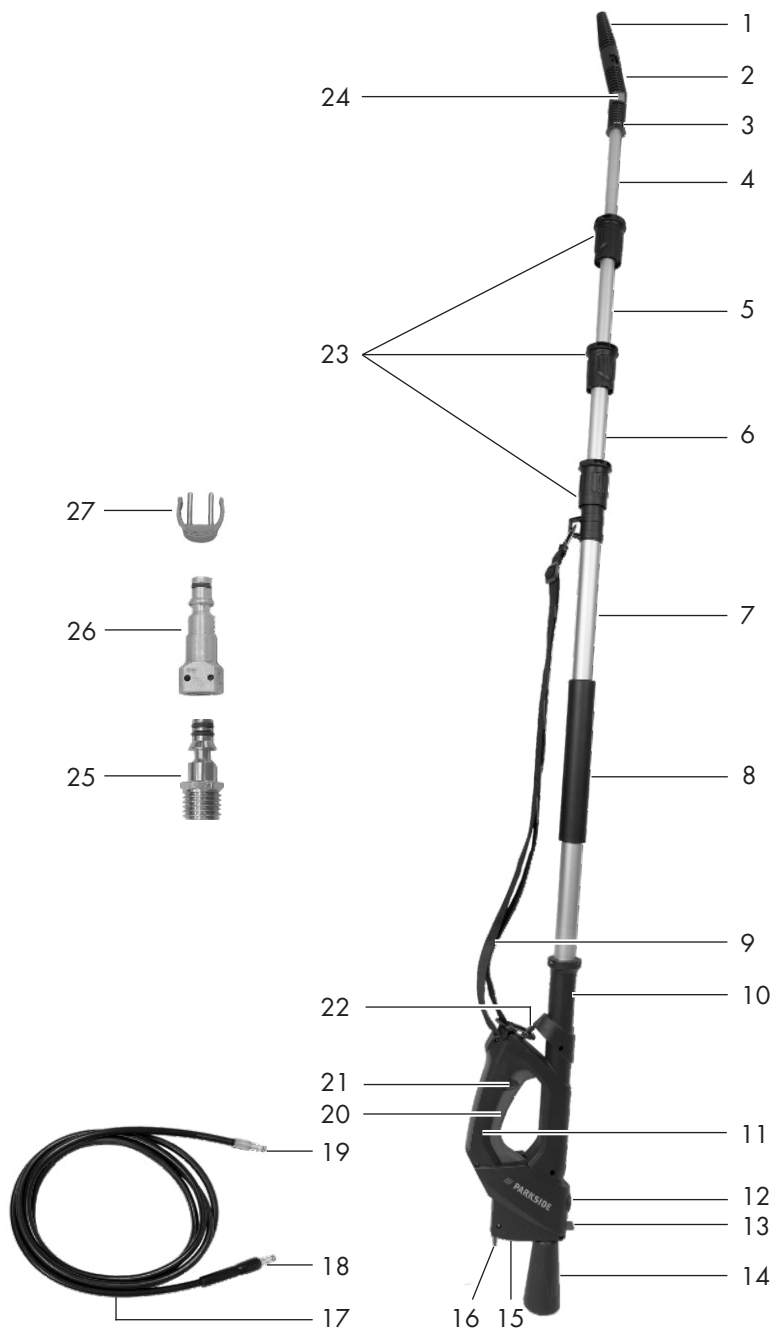

## Inhalt

<b>Einleitung</b> .....	<b>4</b>
<b>Bestimmungsgemäße Verwendung</b> .....	<b>4</b>
<b>Allgemeine Beschreibung</b> .....	<b>4</b>
Lieferumfang.....	5
Übersicht .....	5
<b>Technische Daten</b> .....	<b>5</b>
<b>Sicherheitshinweise</b> .....	<b>5</b>
Bildzeichen in der Anleitung .....	5
Allgemeine Sicherheitshinweise .....	5
Arbeiten mit dem Gerät .....	6
<b>Montage</b> .....	<b>6</b>
Hochdruckschlauch einschieben.....	6
Rohrspitze verbinden .....	7
<b>Inbetriebnahme</b> .....	<b>7</b>
Arbeitshinweise .....	7
Adapter mit Gewinde-Anschluss.....	7
Quick-Connect .....	
Adapter (Fremdgeräte).....	8
Verwendung von Reinigungsmitteln ....	8
<b>Reinigung/Wartung</b> .....	<b>8</b>
Reinigung .....	8
Wartung .....	8
<b>Lagerung</b> .....	<b>8</b>
<b>Entsorgung/Umweltschutz</b> .....	<b>8</b>
<b>Ersatzteile/Zubehör</b> .....	<b>8</b>
<b>Garantie</b> .....	<b>9</b>
<b>Reparatur-Service</b> .....	<b>10</b>
<b>Service-Center</b> .....	<b>10</b>
<b>Importeur</b> .....	<b>10</b>

wichtige Hinweise für Sicherheit, Gebrauch und Entsorgung. Machen Sie sich vor der Benutzung des Produkts mit allen Bedien- und Sicherheitshinweisen vertraut. Benutzen Sie das Produkt nur wie beschrieben und für die angegebenen Einsatzbereiche.

Bewahren Sie die Anleitung gut auf und händigen Sie alle Unterlagen bei Weitergabe des Produkts an Dritte mit aus.

## Bestimmungsgemäße Verwendung

Dieses Gerät ist nicht zur gewerblichen Nutzung geeignet. Bei gewerblichem Einsatz erlischt die Garantie.

- zum Reinigen mit Hochdruckwasserstrahl an schwer zugänglichen Stellen. Insbesondere in Höhen.
- unter Beachtung der Herstellerangaben des zu reinigenden Objektes.

Das Gerät ist vorgesehen für den Einsatz mit den PARKSIDE-Hochdruckreinigern der Serie PHD 100\*, PHD 110, PHD 135, PHD 150 und PHD 170.

\* Für den PARKSIDE-Hochdruckreiniger der Serie PHD 100 aus dem Jahrgang 2009 (IAN 30018) ist die Teleskoplanze nicht geeignet.

## Einleitung



Herzlichen Glückwunsch zum Kauf Ihres neuen Gerätes.

Sie haben sich damit für ein hochwertiges Produkt entschieden. Die Betriebsanleitung ist Bestandteil dieses Produkts. Sie enthält

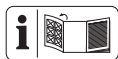

Die Abbildung der wichtigsten Funktionsteile finden Sie auf den Ausklappseiten.

## Lieferumfang

Packen Sie das Gerät aus und überprüfen Sie den Lieferumfang:

- Teleskoprohr, mehrteilig
- Flachstrahldüse
- Winkelstück
- Sicherungsklammer
- Hochdruckschlauch
- Standfuß
- Schultergurt
- Adapter für Hochdruckschlauch Gewinde-Anschluss
- Adapter für Hochdruckschlauch Quick-Connect (Fremdgeräte)
- Sicherungsklammer für den Quick-Connect (Fremdgeräte)
- Betriebsanleitung

- 22 Gurthalterung
- 23 Griffstück und Drehverriegelung
- 24 Entriegelung für Hochdruckschlauch
- 25 Adapter für Hochdruckschlauch Gewinde-Anschluss
- 26 Adapter für Hochdruckschlauch Quick-Connect (Fremdgeräte)
- 27 Sicherungsklammer für den Quick-Connect (Fremdgeräte)

## Übersicht

- A**
- 1 Flachstrahldüse
  - 2 Winkelstück
  - 3 Sicherungsklammer
  - 4 Drittes Teleskoprohr
  - 5 Zweites Teleskoprohr
  - 6 Erstes Teleskoprohr
  - 7 Hauptrohr
  - 8 Handgrifffläche
  - 9 Schultergurt
  - 10 Öffnung für Hochdruckschlauch
  - 11 Handgriff
  - 12 Anschluss für Hochdruckschlauch
  - 13 Entriegelung für Hochdruckschlauch
  - 14 Standfuß
  - 15 Wasseranschluss
  - 16 Entriegelung Wasseranschluss
  - 17 Hochdruckschlauch
  - 18 Anschluss für Teleskoprohr
  - 19 Anschluss für Winkelstück
  - 20 Einschalthebel
  - 21 Einschaltperre

## Technische Daten

### Teleskop-Lanze .....PTL 4 B2

#### Geeignet für Hochdruckreiniger mit folgenden Leistungsdaten:

Bemessungsdruck (p) 11,5 MPa / 1668 psi  
 Zulässiger Druck  
 (p max) ..... 17 MPa / 2465 psi  
 Max. Durchflussmenge (Q max) .... 450 l/h  
 Max. Zulauftemperatur  
 (T max) ..... 60 °C / 140 °F

## Sicherheitshinweise

Dieser Abschnitt behandelt die grundlegenden Sicherheitsvorschriften bei der Arbeit mit dem Gerät.

### Bildzeichen in der Anleitung



**Gefahrenzeichen mit Angaben zur Verhütung von Personen- oder Sachschäden.**



Hinweiszeichen mit Informationen zum besseren Umgang mit dem Gerät.

### Allgemeine Sicherheitshinweise

- Dieses Gerät ist nicht dafür bestimmt, durch Personen (einschließlich Kinder)

mit eingeschränkten physischen, sensorischen oder geistigen Fähigkeiten oder mangels Erfahrung und/oder mangels Wissen benutzt zu werden; es sei denn, sie werden durch eine für ihre Sicherheit zuständige Person beaufsichtigt oder erhalten von ihr Anweisungen, wie das Gerät zu benutzen ist.

- Personen, die mit der Betriebsanleitung nicht vertraut sind, dürfen das Gerät nicht benutzen. Das Bedienen des Gerätes ist Personen unter 16 Jahren nicht gestattet.

## Arbeiten mit dem Gerät



Hochdruckreiniger können bei unsachgemäßen Gebrauch gefährlich sein. Der

Strahl darf nicht auf Personen, Tiere, aktive elektrische Ausrüstung oder das Gerät selbst gerichtet werden.

- Richten Sie den Strahl nicht auf sich selbst oder andere, um Kleidung oder Schuhwerk zu reinigen.
- Verwenden Sie das Gerät nicht, wenn sich andere Personen in Reichweite befinden, es sei denn, sie tragen Schutzkleidung.
- Ergreifen Sie geeignete Maßnahmen, um Kinder vom laufenden Gerät fernzuhalten.
- Entsorgen Sie das Verpackungsmaterial ordnungsgemäß.
- Benutzen Sie das Gerät nicht in der Nähe von entzündbaren Flüssigkeiten oder Gasen. Bei Nichtbeachtung besteht Brand- oder Explosionsgefahr.
- Bewahren Sie das Gerät an einem trockenen Ort und außerhalb der Reichweite von Kindern auf.
- Kinder sollen beaufsichtigt werden, um sicherzustellen, dass sie nicht mit dem Gerät spielen.

- Beachten Sie die Sicherheitshinweise Ihres Hochdruckreinigers.
- Der Bediener oder Nutzer ist für Unfälle oder Schäden an anderen Menschen oder deren Eigentum verantwortlich.



Vorsicht! So vermeiden Sie Geräteschäden und eventuell daraus resultierende Personenschäden:

- Nicht zur Reinigung von Fenstern benutzen.
- Arbeiten Sie nicht mit einem beschädigten, unvollständigen oder ohne die Zustimmung des Herstellers umgebauten Gerät.
- Schützen Sie das Gerät vor Frost.
- Verwenden Sie nur Original-Zubehör und führen Sie keine Umbauten am Gerät durch.

## Montage

### **B** Standfuß anschrauben

Schrauben Sie den Standfuß (14) auf die Gewindefaufnahme am Handgriff (11). Ziehen Sie den Standfuß lediglich handfest an.

### **C** Hochdruckschlauch einschieben

1. Führen Sie den Hochdruckschlauch (17) mit dem Anschluss für Winkelstück (19) voran, in die Öffnung für den Hochdruckschlauch (10) ein.
2. Schieben Sie den Hochdruckschlauch (17) durch das Hauptrohr (7) und das Erste, Zweite und Dritte Teleskoprohr (6,5,4). Schieben Sie den Hochdruckschlauch (17) bis er am Dritten Teleskoprohr (4) mit dem Anschluss für Winkelstück (19) austritt.

3. Stecken Sie den Anschluss für Teleskoprohr (18) in den Anschluss für Hochdruckschlauch (A 12) am Handgriff (11) ein. Er rastet ein.



Zum Lösen vom Hochdruckschlauch (17) drücken Sie die Entriegelung für Hochdruckschlauch (13). Ziehen Sie den Hochdruckschlauch (17) am Anschluss für Teleskoprohr (18) ab.

## D Rohrspitze verbinden

1. Entfernen Sie die Sicherungsklammer (3) aus dem Winkelstück (2).
2. Stecken Sie den Anschluss für Winkelstück (19) in das Winkelstück (2) ein. Er rastet ein.
3. Schieben Sie das Winkelstück (2) mit dem Hochdruckschlauch (17) über das Dritte Teleskoprohr (4) zurück. Die beiden Bohrungen im Winkelstück (2) müssen mit den beiden Bohrungen im Dritten Teleskoprohr (4) übereinander liegen.
4. Schieben Sie die Sicherungsklammer (3) durch das Winkelstück (2) und das Dritte Teleskoprohr (4).
5. Fixieren Sie die Flachstrahldüse (1) durch Einstecken und Drehen (Bajonetverschluss) mit dem Winkelstück (2).

## Inbetriebnahme

### Arbeitshinweise



**Beachten Sie die Rückstoßkraft des austretenden Wasserstrahles. Sorgen Sie für einen sicheren Stand und halten Sie die Spritzpistole gut fest. Sie können sonst sich oder andere Personen verletzen.**

1. Stellen Sie sich die gewünschte Länge des Teleskoprohres ein.
2. Lösen Sie die Drehverriegelung am Griffstück (23) und ziehen Sie das Teleskoprohr (4,5,6) aus dem vorangegangenen Teleskoprohr (5,6) bzw. Hauptrohr (7) heraus. Fixieren Sie das herausgezogene Teleskoprohr (4,5,6) mit der Drehverriegelung am Griffstück (23).
3. Stellen Sie einen Wasseranschluss mit Ihrem Hochdruckreiniger am Wasseranschluss (15) am Handgriff (11) Ihres Teleskoprohres her.
4. Legen Sie den Schultergurt (9) an.
5. Halten Sie das Teleskoprohr mit beiden Händen am Handgriff (11) und an der Handgrifffläche (8).
6. Durch Drücken des Einschalthebels (20) tritt bei aktiviertem Hochdruckeiner Wasser mit Hochdruck aus der Flachstrahldüse (1) aus. Durch loslassen des Einschalthebels (20) stoppt der Wasserfluss.

Durch Drücken der Einschaltsperr (21) können Sie das Teleskoprohr vor unbeabsichtigten Einschalten sichern.

## E Adapter mit Gewinde-Anschluss

Der Adapter (25) ist vorgesehen für den Einsatz mit den PARKSIDE-Hochdruckreinigern PHD 100 A1, PHD 100 B2, PHD 100 C2, PHD 100 D2, PHD 150 A1, PHD 150 B2, PHD 150 C2, PHD 150 D3.

1. Stecken Sie den Adapter in den Wasseranschluss (15) am Handgriff (11) Ihres Teleskoprohres her. Er rastet hörbar ein.

2. Stellen Sie einen Wasseranschluss mit Ihrem Hochdruckreiniger über den Adapter (25) am Wasseranschluss (15) am Handgriff (11) Ihres Teleskoprohres her.

## Quick-Connect Adapter (Fremdgeräte)

Quick-Connect Adapter (26) mit Sicherungsklammer (27) für Hochdruckreiniger von Fremdherstellern.

1. Stecken Sie den Quick-Connect Adapter (Fremdgeräte) (26) in den Wasseranschluss (15) am Handgriff (11) Ihres Teleskoprohres her. Er rastet hörbar ein.
2. Entfernen Sie durch ziehen die Sicherungsklammer (27) für den Quick-Connect Adapter (Fremdgeräte) (26).
3. Stellen Sie einen Wasseranschluss mit Ihrem Hochdruckreiniger über den Adapter (26) am Wasseranschluss (15) am Handgriff (11) Ihres Teleskoprohres her.
4. Sichern Sie die Verbindung durch Einstecken der Sicherungsklammer in die beiden Bohrungen des Quick-Connect Adapters (Fremdgeräte) (26).

## Verwendung von Reinigungsmitteln

Verwenden Sie ein neutrales Reinigungsmittel, das biologisch abbaubar ist. Verwenden Sie das Reinigungsmittel nach den Angaben des Herstellers.

## Reinigung/Wartung



Ziehen Sie vor allen Arbeiten an dem Gerät den Netzstecker des Hochdruckreinigers.

Es besteht die Gefahr eines Stromschlages oder Verletzungsgefahr durch bewegliche Teile.

## Reinigung

**Halten Sie das Gerät stets sauber. Verwenden Sie keine Reinigungs- bzw. Lösungsmittel.**

- Reinigen Sie das Gerät mit einer weichen Bürste oder einem leicht feuchten Tuch.

## Wartung

- Das Gerät ist wartungsfrei.

## Lagerung

- Bewahren Sie das Gerät in einem frost-sicheren Raum auf.

## Entsorgung/ Umweltschutz

Führen Sie Gerät, Zubehör und Verpackung einer umweltgerechten Wiederverwertung zu.

Geben Sie das Gerät an einer Verwertungsstelle ab. Die verwendeten Kunststoff- und Metallteile können sortenrein getrennt werden und so einer Wiederverwertung zugeführt werden. Fragen Sie hierzu unser Service-Center.

## Ersatzteile/Zubehör

**Ersatzteile und Zubehör erhalten Sie unter [www.grizzly-service.eu](http://www.grizzly-service.eu)**

Sollten Sie Probleme mit dem Bestellvorgang haben, verwenden Sie bitte das Kontaktformular. Bei weiteren Fragen wenden Sie sich an das „Service-Center“ (siehe Seite 10).

## Garantie

Sehr geehrte Kundin, sehr geehrter Kunde, Sie erhalten auf dieses Gerät 3 Jahre Garantie ab Kaufdatum.

Im Falle von Mängeln dieses Produkts stehen Ihnen gegen den Verkäufer des Produkts gesetzliche Rechte zu. Diese gesetzlichen Rechte werden durch unsere im Folgenden dargestellte Garantie nicht eingeschränkt.

### Garantiebedingungen

Die Garantiefrist beginnt mit dem Kaufdatum. Bitte bewahren Sie den Original Kassenbon gut auf. Diese Unterlage wird als Nachweis für den Kauf benötigt.

Tritt innerhalb von drei Jahren ab dem Kaufdatum dieses Produkts ein Material- oder Fabrikationsfehler auf, wird das Produkt von uns – nach unserer Wahl – für Sie kostenlos repariert oder ersetzt. Diese Garantieleistung setzt voraus, dass innerhalb der Drei-Jahres-Frist das defekte Gerät und der Kaufbeleg (Kassenbon) vorgelegt und schriftlich kurz beschrieben wird, worin der Mangel besteht und wann er aufgetreten ist.

Wenn der Defekt von unserer Garantie gedeckt ist, erhalten Sie das reparierte oder ein neues Produkt zurück. Mit Reparatur oder Austausch des Produkts beginnt kein neuer Garantiezeitraum.

### Garantiezeit und gesetzliche Mängelansprüche

Die Garantiezeit wird durch die Gewährleistung nicht verlängert. Dies gilt auch für ersetzte und reparierte Teile. Eventuell schon beim Kauf vorhandene Schäden und Mängel müssen sofort nach dem Auspacken gemeldet werden. Nach Ablauf der Garantiezeit anfallende Reparaturen sind kostenpflichtig.

## Garantieumfang

Das Gerät wurde nach strengen Qualitätsrichtlinien sorgfältig produziert und vor Anlieferung gewissenhaft geprüft.

Die Garantieleistung gilt für Material- oder Fabrikationsfehler. Diese Garantie erstreckt sich nicht auf Produktteile, die normaler Abnutzung ausgesetzt sind und daher als Verschleißteile angesehen werden können (z.B. Bürste oder Düsen) oder für Beschädigungen an zerbrechlichen Teilen (z.B. Schalter).

Diese Garantie verfällt, wenn das Produkt beschädigt, nicht sachgemäß benutzt oder nicht gewartet wurde. Für eine sachgemäße Benutzung des Produkts sind alle in der Betriebsanleitung aufgeführten Anweisungen genau einzuhalten. Verwendungszwecke und Handlungen, von denen in der Betriebsanleitung abgeraten oder vor denen gewarnt wird, sind unbedingt zu vermeiden. Das Produkt ist lediglich für den privaten und nicht für den gewerblichen Gebrauch bestimmt. Bei missbräuchlicher und unsachgemäßer Behandlung, Gewaltanwendung und bei Eingriffen, die nicht von unserer autorisierten Service-Niederlassung vorgenommen wurden, erlischt die Garantie.

### Abwicklung im Garantiefall

Um eine schnelle Bearbeitung Ihres Anliegens zu gewährleisten, folgen Sie bitte den folgenden Hinweisen:

- Bitte halten Sie für alle Anfragen den Kassenbon und die Identifikationsnummer (IAN 331966\_1907) als Nachweis für den Kauf bereit.
- Die Artikelnummer entnehmen Sie bitte dem Typenschild.
- Sollten Funktionsfehler oder sonstige Mängel auftreten kontaktieren Sie zunächst die nachfolgend benannte

Serviceabteilung **telefonisch** oder per **E-Mail**. Sie erhalten dann weitere Informationen über die Abwicklung Ihrer Reklamation.

- Ein als defekt erfasstes Produkt können Sie, nach Rücksprache mit unserem Kundenservice, unter Beifügung des Kaufbelegs (Kassenbons) und der Angabe, worin der Mangel besteht und wann er aufgetreten ist, für Sie portofrei an die Ihnen mitgeteilte Service-Anschrift übersenden. Um Annahmeprobleme und Zusatzkosten zu vermeiden, benutzen Sie unbedingt nur die Adresse, die Ihnen mitgeteilt wird. Stellen Sie sicher, dass der Versand nicht unfrei, per Sperrgut, Express oder sonstiger Sonderfracht erfolgt. Senden Sie das Gerät bitte inkl. aller beim Kauf mitgelieferten Zubehörteile ein und sorgen Sie für eine ausreichend sichere Transportverpackung.

## Reparatur-Service

Sie können Reparaturen, **die nicht der Garantie unterliegen**, gegen Berechnung von unserer Service-Niederlassung durchführen lassen. Sie erstellt Ihnen gerne einen Kostenvoranschlag.

Wir können nur Geräte bearbeiten, die ausreichend verpackt und frankiert eingeschickt wurden.

**Achtung:** Bitte senden Sie Ihr Gerät gereinigt und mit Hinweis auf den Defekt an unsere Service-Niederlassung.

Nicht angenommen werden unfrei - per Sperrgut, Express oder mit sonstiger Sonderfracht - eingeschickte Geräte.

Die Entsorgung Ihrer defekten eingesendeten Geräte führen wir kostenlos durch.

## Service-Center

**DE Service Deutschland**  
Tel.: 0800 54 35 111  
E-Mail: grizzly@lidl.de  
**IAN 331966\_1907**

**AT Service Österreich**  
Tel.: 0820 201 222  
(0,15 EUR/Min.)  
E-Mail: grizzly@lidl.at  
**IAN 331966\_1907**

**CH Service Schweiz**  
Tel.: 0842 665566  
(0,08 CHF/Min.,  
Mobilfunk max. 0,40 CHF/Min.)  
E-Mail: grizzly@lidl.ch  
**IAN 331966\_1907**

## Importeur

Bitte beachten Sie, dass die folgende Anschrift keine Serviceanschrift ist. Kontaktieren Sie zunächst das oben genannte Service-Center.

### Grizzly Tools GmbH & Co. KG

Stockstädter Straße 20  
63762 Großostheim  
DEUTSCHLAND  
[www.grizzly-service.eu](http://www.grizzly-service.eu)

# Content

**Introduction ..... 11**  
**Intended use ..... 11**  
**General Description..... 11**  
 Extent of the delivery ..... 11  
 Overview ..... 12  
**Technical data ..... 12**  
**Notes on Safety ..... 12**  
 Symbols in the manual..... 12  
 General notes on safety ..... 13  
 Working with the equipment..... 13  
**Fitting ..... 13**  
 Screwing on the base ..... 13  
 Inserting the high-pressure hose ..... 13  
 Connecting the tip of the tube ..... 14  
**Initial start-up ..... 14**  
 Working instructions ..... 14  
 Adapter with threaded connector .... 15  
 Quick-Connect adapter ..... 15  
 Using detergents ..... 15  
**Cleaning and Maintenance ..... 15**  
 Cleaning ..... 15  
 Maintenance ..... 15  
**Storage..... 15**  
**Waste Disposal and  
 Environmental Protection..... 16**  
**Replacement parts / Accessories 16**  
**Guarantee ..... 16**  
**Repair Service..... 17**  
**Service-Center ..... 18**  
**Importer ..... 18**

## Introduction



Congratulations on the purchase of your new device. With it, you have chosen a high quality product. The operating instructions constitute part of this product. They contain important information on safety, use and disposal.

Before using the product, familiarise yourself with all of the operating and safety instructions. Use the product only as described and for the applications specified. Keep this manual safely and in the event that the product is passed on, hand over all documents to the third party.

## Intended use

This equipment is not suitable for commercial use. Commercial use will invalidate the guarantee.

- for cleaning using a high-pressure water jet in difficult-to-access areas. Particularly at height.
- cleaning the object according to its manufacturer's information.

The device is intended for use with PARKSIDE high-pressure cleaners from the series PHD 100\*, PHD 110, PHD 135, PHD 150, and PHD 170.

\*Not suitable for Parkside Pressure Washer PHD 100 manufactured in 2009 (IAN 30018).

## General Description



The diagram of the most important functional elements can be found on the foldout side.

## Extent of the delivery

Unpack the device and verify the contents:

- Telescopic tube, in several parts
- Flat jet nozzle
- Angle piece

- Safety clamp
- High-pressure hose
- Base
- Shoulder strap
- Adapter for the high-pressure hose threaded connector
- Quick-Connect adapter for the high-pressure hose (third-party devices)
- Quick-Connect securing clip (third-party devices)
- Instruction for use

**Overview**

- A**
- 1 Flat jet nozzle
  - 2 Angle piece
  - 3 Safety clamp
  - 4 Third telescopic tube
  - 5 Second telescopic tube
  - 6 First telescopic tube
  - 7 Main tube
  - 8 Handgrip area
  - 9 Shoulder strap
  - 10 Opening for high-pressure hose
  - 11 Handgrip
  - 12 Connection for high-pressure hose
  - 13 Unlocking mechanism for high-pressure hose
  - 14 Base
  - 15 Water connection
  - 16 Unlocking mechanism for water connection
  - 17 High-pressure hose
  - 18 Connection for telescopic tube
  - 19 Connection for angle piece
  - 20 Switch-on lever
  - 21 Switch lock
  - 22 Strap bracket
  - 23 Auxiliary handle and rotary lock
  - 24 Unlocking mechanism for high-pressure hose
  - 25 Adapter for the high-pressure hose threaded connector

- 26 Quick-Connect adapter for the high-pressure hose (third-party devices)
- 27 Quick-Connect securing clip (third-party devices)

**Technical data**

**Telescopic tube .....PTL 4 B2**

**Suitable for devices with the following performance data:**

Rated pressure (p) ... 11,5 MPa / 1668 psi  
 Permissible pressure (p max)  
 ..... 17 MPa / 2465 psi  
 Max. flow rate (Q max)  
 ..... 450 l/h  
 Max. Supply temperature (T max)  
 ..... 60 °C / 140 °F

**Notes on Safety**

This Section is concerned with the basic safety rules when working with the patio cleaner.

**Symbols in the manual**



**Warning symbols (the danger can be explained at the place of the exclamation mark) with information on damage and injury prevention.**



Help symbols with information on improving tool handling.

## General notes on safety

- This appliance is not intended for use by persons (including children) with reduced physical, sensory or mental capabilities, or lack of experience and knowledge, unless they have been given supervision or instruction concerning use of the appliance by a person responsible for their safety.
- People who are unfamiliar with the operating instructions are not permitted to use the equipment. The operation of the equipment is not authorised for people under the age of 16.

## Working with the equipment



**CAUTION.** pressure washers can be dangerous if they are not operated correctly! The jet must never be directed at people, animals, electric equipment connected to the power supply or against the actual pressure washer.

- Do not direct the jet at yourself or others in order to clean clothes and shoes.
- Do not operate the pressure washer when other people are in the immediate vicinity, other than they are also wearing protective clothes.
- Take appropriate measures to keep children away from the equipment whilst it is running.
- Dispose of the packaging material correctly.
- Do not use the equipment in the vicinity of flammable liquids or gases. Non-observance will result in a risk of fire or explosion.
- Store the equipment in a dry place and out of reach of children.

- Children should be supervised to ensure that they do not play with the appliance.
- Follow the security tips of your high-pressure washer.
- The operator or user is responsible for any accidents or personal injury and/or material damage to third parties or their property.



Caution! To avoid damage to the equipment and any possible person injury resulting from this:

- Do not use for cleaning windows.
- Do not work with damaged or incomplete equipment, or with equipment that has been converted without the approval of the manufacturer.
- Protect the patio cleaner from frost
- Use only original accessories and do not carry out conversion work on the equipment.

## Fitting

### B Screwing on the base

Screw on the base (14) to the thread socket on the handgrip (11). Tighten the base solely by hand.

### C Inserting the high-pressure hose

1. Slide the high-pressure hose (17) with connection for the angle piece (19) first into the opening for the high-pressure hose (10).
2. Slide the high-pressure hose (17) through the main tube (7) and the first, second and third telescopic tube (6,5,4). Slide the high-pressure hose

(17) until it starts to exit from the third telescopic tube (4) with the connection for the angle piece (19).

3. Insert the connection for the telescopic tube (18) into the connection for the high-pressure hose (A 12) on the handgrip (11). It will lock into place.



To release the high-pressure hose (17), press the unlocking mechanism for the high-pressure hose (13). Pull away the high-pressure hose (17) at the connection for the telescopic tube (18).

## **D** Connecting the tip of the tube

1. Remove the safety clamp (3) from the angle piece (2).
2. Insert the connection for the angle piece (19) into the angle piece (2). It will lock into place.
3. Slide the angle piece (2) with the high-pressure hose (17) back across the third telescopic tube (4) until the two holes in the angle piece (2) align with the two holes in the third telescopic tube (4).
4. Slide the safety clamp (3) through the angle piece (2) and the third telescopic tube (4).
5. Fix the flat jet nozzle (1) by inserting it and rotating it (bayonet locking device) with the angle piece (2).

## Initial start-up

### Working instructions



Be aware of the recoil force when the water jet commences. Ensure you are standing firmly and holding the spray gun firmly. Otherwise there is a risk of injuring yourself or other people.

1. Adjust the telescopic tube to the desired length.
2. Release the rotary lock on the auxiliary handle (23) and pull the telescopic tube (4,5,6) out of the preceding telescopic tube (5,6), or main tube (7). Fix the now extended telescopic tube (4,5,6) using the rotary lock on the auxiliary handle (23).
3. Establish a water connection with your high-pressure cleaner at the water connection (15) on the handgrip (11) of your telescopic tube.
4. Put the shoulder strap (9) on.
5. Hold the telescopic tube with both hands on the handgrip (11) and on the handgrip area (8).
6. If the high-pressure cleaner is activated, pressing the switch-on lever (20) ejects high-pressure water from the flat jet nozzle (1). Once the switch-on lever (20) is released, the flow of water stops.

Pressing the switch lock (21) enables you to secure the telescopic tube against being unintentional switched on.

## **E Adapter with threaded connector**

The adapter (25) is intended for use with PARKSIDE high-pressure cleaners PHD 100 A1, PHD 100 B2, PHD 100 C2, PHD 100 D2, PHD 150 A1, PHD 150 B2, PHD 150 C2, PHD 150 D3.

1. Insert the adapter into the water connection (15) on the handgrip (11) of your telescopic tube. You will hear it click into place.
2. Establish a water connection with your high-pressure cleaner via the adapter (25) on the water connection (15) on the handgrip (11) of your telescopic tube.

## **Quick-Connect adapter (third-party devices)**

Quick-Connect adapter (26) with securing clip (27) for high-pressure cleaners made by third-party manufacturers.

1. Insert the Quick-Connect adapter (third-party devices) (26) into the water connection (15) on the handgrip (11) of your telescopic tube. You will hear it click into place.
2. Remove by pulling the securing clip (27) for the Quick-Connect adapter (third-party devices) (26).
3. Establish a water connection with your high-pressure cleaner via the adapter (26) on the water connection (15) on the handgrip (11) of your telescopic tube.
4. Secure the connection by inserting the securing clip into both holes of the Quick-Connect adapter (third-party devices) (26).

## **Using detergents**

The pressure cleaner was designed for operation with a neutral detergent based on a biologically decomposable anionic tenside. Other detergents or chemical substances could impair the safety of the pressure cleaner and damage it. Such damage to the equipment is not covered by the guarantee.

## **Cleaning and Maintenance**



Always remove the mains plug of the high pressure cleaner before working on the device. There is a risk of electric shock or injury from moving parts.

## **Cleaning**

**Always keep the device clean. Do not use any detergents or solvents.**

- Only clean the device with a soft brush or a slightly moist cloth.

## **Maintenance**

The device is maintenance-free.

## **Storage**

- Store the device in a frost-free room.



## **Waste Disposal and Environmental Protection**

Be environmentally friendly. Return the tool, accessories and packaging to a recycling centre when you have finished with them. Hand the tool in at a recycling centre. The plastics and metal parts can be separated and recycled. Ask your Service Center about this.

Defective units returned to us will be disposed of for free.

## **Replacement parts / Accessories**

**Spare parts and accessories can be obtained at [www.grizzly-service.eu](http://www.grizzly-service.eu)**

If you have issues ordering, please use the contact form.

If you have any other questions, contact the "Service-Center" (see page 18).

## **Guarantee**

Dear Customer,

This equipment is provided with a 3-year guarantee from the date of purchase. In case of defects, you have statutory rights against the seller of the product. These statutory rights are not restricted by our guarantee presented below.

### **Terms of Guarantee**

The term of the guarantee begins on the date of purchase. Please retain the original receipt. This document is required as proof of purchase.

If a material or manufacturing defect occurs within three years of the date of

purchase of this product, we will repair or replace – at our choice – the product for you free of charge. This guarantee requires the defective equipment and proof of purchase to be presented within the three-year period with a brief written description of what constitutes the defect and when it occurred.

If the defect is covered by our guarantee, you will receive either the repaired product or a new product. No new guarantee period begins on repair or replacement of the product.

### **Guarantee Period and Statutory Claims for Defects**

The guarantee period is not extended by the guarantee service. This also applies for replaced or repaired parts. Any damages and defects already present at the time of purchase must be reported immediately after unpacking. Repairs arising after expiry of the guarantee period are chargeable.

### **Guarantee Cover**

The equipment has been carefully produced in accordance with strict quality guidelines and conscientiously checked prior to delivery.

The guarantee applies for all material and manufacturing defects. This guarantee does not extend to cover product parts that are subject to normal wear and may therefore be considered as wearing parts (e.g. brush or nozzles) or to cover damage to breakable parts (e.g. switches, batteries, or parts made of glass).

This guarantee shall be invalid if the product has been damaged, used incorrectly or not maintained. Precise adherence to all of the instructions specified in the operating manual is required for proper use of the product. Intended uses and actions against

which the operating manual advises or warns must be categorically avoided. The product is designed only for private and not commercial use. The guarantee will be invalidated in case of misuse or improper handling, use of force, or interventions not undertaken by our authorised service branch.

### Processing in Case of Guarantee

To ensure quick handling of you issue, please follow the following directions:

- Please have the receipt and item number (IAN 331966\_1907) ready as proof of purchase for all enquiries.
- Please find the item number on the rating plate.
- Should functional errors or other defects occur, please initially contact the service department specified below by **telephone** or by **e-mail**. You will then receive further information on the processing of your complaint.
- After consultation with our customer service, a product recorded as defective can be sent postage paid to the service address communicated to you, with the proof of purchase (receipt) and specification of what constitutes the defect and when it occurred. In order to avoid acceptance problems and additional costs, please be sure to use only the address communicated to you. Ensure that the consignment is not sent carriage forward or by bulky goods, express or other special freight. Please send the equipment inc. all accessories supplied at the time of purchase and ensure adequate, safe transport packaging.

## Repair Service

For a charge, **repairs not covered by the guarantee** can be carried out by our service branch, which will be happy to issue a cost estimate for you.

We can handle only equipment that has been sent with adequate packaging and postage.

**Attention:** Please send your equipment to our service branch in clean condition and with an indication of the defect.

Equipment sent carriage forward or by bulky goods, express or other special freight will not be accepted.

We will dispose of your defective devices free of charge when you send them to us.



## Service-Center

**GB** **Service Great Britain**  
Tel.: 0800 404 7657  
E-Mail: [grizzly@lidl.co.uk](mailto:grizzly@lidl.co.uk)  
**IAN 331966\_1907**

**IE** **Service Ireland**  
Tel.: 1890 930 034  
(0,08 EUR/Min., (peak))  
(0,06 EUR/Min., (off peak))  
E-Mail: [grizzly@lidl.ie](mailto:grizzly@lidl.ie)  
**IAN 331966\_1907**

## Importer

Please note that the following address is not a service address. Please initially contact the service centre specified above.

### **Grizzly Tools GmbH & Co. KG**

Stockstädter Straße 20  
63762 Großostheim  
Germany  
[www.grizzly-service.eu](http://www.grizzly-service.eu)

## Sommaire

<b>Introduction .....</b>	<b>19</b>
<b>Fins d'utilisation.....</b>	<b>19</b>
<b>Description générale .....</b>	<b>20</b>
Volume de la livraison .....	20
Aperçu .....	20
<b>Données techniques .....</b>	<b>20</b>
<b>Consignes de sécurité.....</b>	<b>20</b>
Symboles utilisés	
dans le mode d'emploi.....	21
Consignes générales de sécurité..	21
<b>Montage .....</b>	<b>22</b>
Visser le pied .....	22
Insérer le flexible haute pression..	22
Connecter l'extrémité du tube .....	22
<b>Mise en service .....</b>	<b>22</b>
Consignes de travail .....	22
Adaptateur avec raccord fileté ....	23
Adaptateur Quick-Connect	
(produits tiers) .....	23
Application des	
produits de nettoyage .....	23
<b>Nettoyage et Maintenance .....</b>	<b>24</b>
Nettoyage .....	24
Maintenance.....	24
Rangement .....	24
<b>Protection de l'environnement.</b>	<b>24</b>
<b>Pièces de rechange /</b>	
<b>Accessoires .....</b>	<b>24</b>
<b>Garantie - France .....</b>	<b>24</b>
<b>Garantie - Belgique.....</b>	<b>27</b>
<b>Service Réparations .....</b>	<b>28</b>
<b>Service-Center.....</b>	<b>28</b>
<b>Importateur .....</b>	<b>28</b>

## Introduction



Toutes nos félicitations pour l'achat de votre nouvel appareil. Vous avez ainsi choisi un produit de qualité supérieure. La notice d'utilisation fait partie de ce produit. Elle contient des instructions importantes pour la sécurité, l'utilisation et l'élimination des déchets. Avant d'utiliser ce produit, lisez attentivement les consignes d'emploi et de sécurité.

N'utilisez le produit que tel que décrit et uniquement pour les domaines d'emploi indiqués. Conservez cette notice et remettez-la avec tous les documents si vous cédez le produit à un tiers.

## Fins d'utilisation

Utilisez cet appareil de tube télescopique exclusivement pour un usage privé:

- pour le nettoyage à jet d'eau sous haute pression d'endroits difficiles d'accès. En particulier en hauteur.
- en tenant compte des indications du fabricant de l'objet à nettoyer.

L'appareil est prévu pour une utilisation avec les nettoyeurs à haute pression PARKSIDE PHD 100\*, PHD 110, PHD 135, PHD 150 et PHD 170.

\* Ne convient pas aux nettoyeurs haute pression PARKSIDE PHD 100 (année 2009 - IAN 30018).

## Description générale

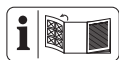

Vous trouverez la représentation des parties fonctionnelles les plus importantes sur la page dépliante.

### Volume de la livraison

Déballiez l'appareil et contrôlez le volume des livraisons :

- Tube télescopique, en plusieurs parties
- Embout à jet plat
- Coude
- Coffret de fusibles
- Flexible haute pression
- Pied
- Bandoulière
- Adaptateur pour raccord fileté de tuyau à haute pression
- Adaptateur pour tuyau à haute pression Quick-Connect (produits tiers)
- Agrafes de sécurité pour le Quick-Connect (produits tiers)
- Notice d'utilisation

### Aperçu

- |          |   |
|----------|---|
| <b>A</b> | 1 Embout à jet plat                     |
|          | 2 Coude                                 |
|          | 3 Coffret de fusibles                   |
|          | 4 Troisième tube télescopique           |
|          | 5 Deuxième tube télescopique            |
|          | 6 Premier tube télescopique             |
|          | 7 Tube principal                        |
|          | 8 Surface de poignée                    |
|          | 9 Bandoulière                           |
|          | 10 Ouverture du flexible haute pression |
|          | 11 Poignée                              |
|          | 12 Raccord du flexible haute pression   |

- |    |   |
|----|---|
| 13 | Déverrouillage du flexible haute pression                             |
| 14 | Pied  |
| 15 | Alimentation en eau   |
| 16 | Déverrouillage de l'alimentation en eau                               |
| 17 | Flexible haute pression   |
| 18 | Raccord du tube télescopique  |
| 19 | Raccord du coude  |
| 20 | Levier d'enclenchement  |
| 21 | Verrouillage d'enclenchement  |
| 22 | Support pour ceinture   |
| 23 | Poignée et verrouillage rotatif                                       |
| 24 | Déverrouillage du flexible haute pression                             |
| 25 | Adaptateur pour raccord fileté de tuyau à haute pression              |
| 26 | Adaptateur pour tuyau à haute pression Quick-Connect (produits tiers) |
| 27 | Agrafes de sécurité pour le Quick-Connect (produits tiers)            |

## Données techniques

### Tube télescopique ..... PTL 4 B2

Adapté pour des appareils avec les indications de puissance suivantes:

Pression de fonctionnement (p).....	11,5 MPa / 1668 psi
Pression admissible (p max).....	17 MPa / 2465 psi
Débit max. (Q max).....	450 l/h
Température d'entrée (T max).....	60 °C / 140 °F

## Consignes de sécurité

Cette section traite des principales normes de sécurité lors du travail avec l'appareil.

## Symboles utilisés dans le mode d'emploi



***Symbole de danger et indications relatives à la prévention de dommages corporels ou matériels.***



Symboles de remarque et informations permettant une meilleure utilisation de l'appareil.

## Consignes générales de sécurité

- Cet appareil n'est pas prévu pour être utilisé par des personnes (y compris les enfants) dont les capacités physiques, sensorielles ou mentales sont réduites, ou des personnes dénuées d'expérience ou de connaissance, sauf si elles ont pu bénéficier, par l'intermédiaire d'une personne responsable de leur sécurité, d'une surveillance ou d'instructions préalables concernant l'utilisation de l'appareil.
- Les personnes qui ne connaissent pas le mode d'emploi ne doivent pas utiliser l'appareil. Il est interdit aux personnes âgées moins de 16 ans de se servir de l'appareil.

## Travaux avec l'appareil



En cas d'utilisation non conforme, les nettoyeurs à haute pression peuvent être dangereux. Le jet ne doit pas être dirigé sur des personnes, des animaux, de l'équipement électrique en fonctionnement ou sur l'appareil lui-même.

- Ne dirigez le rayon sur vous-même ou d'autres personnes pour nettoyer des habits ou des chaussures.
- N'utilisez pas l'appareil, si d'autres personnes se trouvent à distance d'emploi à moins qu'ils ne portent des vêtements protecteurs.
- Prenez toutes les mesures appropriées pour tenir les enfants éloignés de l'appareil lorsque celui-ci fonctionne.
- Éliminez le matériel d'emballage en respectant les consignes en vigueur.
- N'utilisez pas l'appareil à proximité de liquides inflammables ou de gaz. En cas d'observation de cette consigne, il y a risque d'incendie ou d'explosion.
- Conservez l'appareil dans un endroit sec et hors de portée des enfants.
- Il convient de surveiller les enfants pour s'assurer qu'ils ne jouent pas avec l'appareil.
- Assurez-vous que les enfants ne jouent pas avec l'appareil.
- L'opérateur ou l'utilisateur est responsable des accidents ou des dommages causés aux autres personnes ou à leurs objets personnels.



Prudence! Vous évitez ainsi d'endommager l'appareil et les éventuelles conséquences pouvant affecter les personnes:

- Ne convient pas au nettoyage de fenêtres.
- Ne travaillez pas avec un appareil endommagé, incomplet ou sans consentement du fabricant de l'appareil si celui-ci a été modifié.
- Protégez l'appareil du froid.
- Utilisez seulement des accessoires d'origine et ne modifiez pas l'appareil.

## Montage

### B Visser le pied

Vissez le pied (14) sur le logement fileté sur la poignée (11).

Resserrez le pied uniquement à la main.

### C Insérer le flexible haute pression

1. Glissez vers l'avant le flexible haute pression (17) avec le raccord du coude (19) dans l'ouverture du flexible haute pression (10).
2. Poussez le flexible haute pression (17) au travers du tube principal (7) et du premier, deuxième et troisième tube télescopique (6,5,4). Poussez le flexible haute pression (17) jusqu'à ce qu'il ressorte du troisième tube télescopique (4) avec le raccord du coude (19).
3. Enfichez le raccord du tube télescopique (18) dans le raccord du flexible haute pression (A 12) sur la poignée (11). Il s'enclenche avec un dé clic.



Pour détacher le flexible haute pression (17), appuyez sur le déverrouillage du flexible haute pression (13). Retirez le flexible haute pression (17) sur le raccord du tube télescopique (18).

### D Connecter l'extrémité du tube

1. Retirez l'agrafe de sécurité (3) hors du coude (2).
2. Enfichez le raccord du coude (19) dans le coude (2). Il s'enclenche avec un dé clic.
3. Reculez le coude (2) avec le flexible haute pression (17) au-dessus du troisième tube télescopique (4) jusqu'à ce que les deux perforations dans le coude (2) correspondent aux deux trous sur le troisième tube télescopique (4).
4. Glissez l'agrafe de sécurité (3) au travers du coude (2) et du troisième tube télescopique (4).
5. Fixez l'embout à jet plat (1) par enfichage et rotation (fermeture à baïonnettes) sur le coude (2).

## Mise en service

### Consignes de travail



**Faites attention à la force de recul du jet d'eau expulsé. Veillez à avoir une position sûre et tenez toujours fermement le pistolet pulvérisateur. Dans le cas contraire, vous pouvez blesser d'autres personnes ou vous-même.**

1. Réglez la longueur souhaitée du tube télescopique.
2. Retirez le verrouillage rotatif sur la poignée (23) et sortez le tube télescopique (4,5,6) du tube télescopique précédent (5,6) et du tube principal (7). Fixez le tube télescopique sorti (4,5,6) avec le verrouillage rotatif sur la poignée (23).
3. Établissez une alimentation en eau avec votre nettoyeur haute pression avec l'alimentation en eau (15) sur la poignée (11) de votre tube télescopique.
4. Mettez la bandoulière (9).
5. Tenez le tube télescopique à deux mains sur la poignée (11) et sur la surface de poignée (8).

6. En appuyant sur le levier d'enclenchement (20), l'eau sort sous haute pression hors de l'embout à jet plat (1) lorsque le nettoyeur haute pression est allumé. En relâchant le levier d'enclenchement (20), le débit d'eau s'arrête.

En appuyant sur le verrouillage d'enclenchement (21), vous pouvez sécuriser le tube télescopique contre un enclenchement involontaire.

## **E** Adaptateur avec raccord fileté

L'adaptateur (25) est prévu pour une utilisation avec les nettoyeurs à haute pression PARKSIDE PHD 100 A1, PHD 100 B2, PHD 100 C2, PHD 100 D2, PHD 150 A1, PHD 150 B2, PHD 150 C2, PHD 150 D3.

1. Enfichez l'adaptateur dans l'alimentation en eau (15) sur la poignée (11) de votre tube télescopique. Il s'enclenche avec un déclic.
2. Établissez une alimentation en eau avec votre nettoyeur à haute pression à l'aide de l'adaptateur (25) sur l'alimentation en eau (15) sur la poignée (11) de votre tube télescopique.

## **Adaptateur Quick-Connect (produits tiers)**

Adaptateur Quick-Connect (26) avec agrafes de sécurité (27) pour nettoyeurs à haute pression de fabricants tiers.

1. Enfichez l'adaptateur Quick-Connect (produits tiers) (26) dans l'alimentation en eau (15) sur la poignée (11) de votre tube télescopique. Il s'enclenche avec un déclic.
2. Retirez en tirant les agrafes de sécurité (27) de l'adaptateur Quick-Connect (produits tiers) (26).
3. Établissez une alimentation en eau avec votre nettoyeur à haute pression à l'aide de l'adaptateur (26) sur l'alimentation en eau (15) sur la poignée (11) de votre tube télescopique.
4. Sécurisez la connexion en enfichant les agrafes de sécurité dans les deux perforations de l'adaptateur Quick-Connect (produits tiers) (26).

## **Application des produits de nettoyage**

Cet appareil a été conçu pour être utilisé avec un produit de nettoyage neutre de type Tenside anionique biodégradable. L'application d'autres produits de nettoyage ou de substances chimiques peut nuire à la sécurité de l'appareil et entraîner des dommages. De tels dégâts sur l'appareil ne sont pas pris en compte par la garantie.

## Nettoyage et Maintenance



Avant d'effectuer un travail sur l'appareil, débranchez le nettoyeur haute pression de la prise de courant. Il existe un risque électrocution ou un risque de blessures par des pièces mobiles.

### Nettoyage

**Conservez l'appareil toujours propre. N'utilisez aucun produit de nettoyage et / ou solvant.**

- Nettoyez l'appareil avec une brosse douce ou un chiffon légèrement humide.

### Maintenance

- L'appareil est sans entretien.

### Rangement

- Stockez le dans un local à l'abri du gel.

## Protection de l'environnement

Respectez la réglementation relative à la protection de l'environnement (recyclage) pour l'élimination de l'appareil, des accessoires et de l'emballage.

Déposez l'appareil à un point de recyclage. Les pièces de plastique et de métal utilisées peuvent être triées selon leur nature et être ainsi recyclées. Demandez conseil sur ce point à notre centre de services.

## Pièces de rechange / Accessoires

**Vous obtiendrez des pièces de rechange et des accessoires à l'adresse**  
**[www.grizzly-service.eu](http://www.grizzly-service.eu)**

Si vous avez des problèmes lors du passage de la commande, merci d'utiliser le formulaire de contact. Pour toute autre question, adressez-vous au "Service-Center" (voir page 28).

## Garantie - France

Chère cliente, cher client,  
Ce produit bénéficie d'une garantie de 3 ans, valable à compter de la date d'achat.

En cas de manques constatés sur ce produit, vous disposez des droits légaux contre le vendeur du produit. Ces droits légaux ne sont pas limités par notre garantie présentée par la suite.

### Article L217-4 du Code de la consommation

Le vendeur livre un bien conforme au contrat et répond des défauts de conformité existant lors de la délivrance.

Il répond également des défauts de conformité résultant de l'emballage, des instructions de montage ou de l'installation lorsque celle-ci a été mise à sa charge par le contrat ou a été réalisée sous sa responsabilité.

### Article L217-5 du Code de la consommation

Le bien est conforme au contrat :  
1° S'il est propre à l'usage habituellement attendu d'un bien

semblable et, le cas échéant :

- s'il correspond à la description donnée par le vendeur et posséder les qualités que celui-ci a présentées à l'acheteur sous forme d'échantillon ou de modèle ;
- s'il présente les qualités qu'un acheteur peut légitimement attendre eu égard aux déclarations publiques faites par le vendeur, par le producteur ou par son représentant, notamment dans la publicité ou l'étiquetage ;

2° Ou s'il présente les caractéristiques définies d'un commun accord par les parties ou être propre à tout usage spécial recherché par l'acheteur, porté à la connaissance du vendeur et que ce dernier a accepté.

### **Article L217-16 du Code de la consommation**

Lorsque l'acheteur demande au vendeur, pendant le cours de la garantie commerciale qui lui a été consentie lors de l'acquisition ou de la réparation d'un bien meuble, une remise en état couverte par la garantie, toute période d'immobilisation d'au moins sept jours vient s'ajouter à la durée de la garantie qui restait à courir. Cette période court à compter de la demande d'intervention de l'acheteur ou de la mise à disposition pour réparation du bien en cause, si cette mise à disposition est postérieure à la demande d'intervention.

Indépendamment de la garantie commerciale souscrite, le vendeur reste tenu des défauts de conformité du bien et des vices rédhibitoires dans les conditions prévues aux articles L217-4 à L217-13 du Code de la consommation et aux articles 1641 à 1648 et 2232 du Code Civil.

### **Article L217-12 du Code de la consommation**

L'action résultant du défaut de conformité se prescrit par deux ans à compter de la délivrance du bien.

### **Conditions de garantie**

Le délai de garantie débute avec la date d'achat. Veuillez conserver soigneusement le ticket de caisse original. En effet, ce document vous sera réclamé comme preuve d'achat.

Si un défaut de matériel ou un défaut de fabrication se présente au cours des trois ans suivant la date d'achat de ce produit, nous réparons gratuitement ou remplaçons ce produit - selon notre choix.

Cette garantie suppose que l'appareil défectueux et le justificatif d'achat (ticket de caisse) nous soient présentés durant cette période de trois ans et que la nature du manque et la manière dont celui-ci est apparu soient explicités par écrit dans un bref courrier.

Si le défaut est couvert par notre garantie, le produit vous sera retourné, réparé ou remplacé par un neuf. Aucune nouvelle période de garantie ne débute à la date de la réparation ou de l'échange du produit.

### **Durée de garantie et demande légale en dommages-intérêts**

La durée de garantie n'est pas prolongée par la garantie. Ce point s'applique aussi aux pièces remplacées et réparées. Les dommages et les manques éventuellement constatés dès l'achat doivent immédiatement être signalés après le déballage. A l'expiration du délai de garantie les réparations occasionnelles sont à la charge de l'acheteur.

### Volume de la garantie

L'appareil a été fabriqué avec soin, selon de sévères directives de qualité et il a été entièrement contrôlé avant la livraison.

La garantie s'applique aux défauts de matériel ou aux défauts de fabrication. Cette garantie ne s'applique pas aux consommables. Les pièces d'usure sont remplacées pendant les deux premières années à compter de la date d'achat. Cette garantie prend fin si le produit endommagé n'a pas été utilisé ou entretenu d'une façon conforme. Pour une utilisation appropriée du produit, il faut impérativement respecter toutes les instructions citées dans le manuel de l'opérateur. Les actions et les domaines d'utilisation déconseillés dans la notice d'utilisation ou vis-à-vis desquels une mise en garde est émise, doivent absolument être évités.

Le produit est conçu uniquement pour un usage privé et non pour un usage industriel. En cas d'emploi impropre et incorrect, de recours à la force et d'interventions entreprises et non autorisées par notre succursale, la garantie prend fin.

### Article 1641 du Code civil

Le vendeur est tenu de la garantie à raison des défauts cachés de la chose vendue qui la rendent impropre à l'usage auquel on la destine, ou qui diminuent tellement cet usage que l'acheteur ne l'aurait pas acquise, ou n'en aurait donné qu'un moindre prix, s'il les avait connus.

### Article 1648 1er alinéa du Code civil

L'action résultant des vices rédhibitoires doit être intentée par l'acquéreur dans un délai de deux ans à compter de la découverte du vice.

### Marche à suivre dans le cas de garantie

Pour garantir un traitement rapide de votre demande, veuillez suivre les instructions suivantes :

- Tenez vous prêt à présenter, sur demande, le ticket de caisse et le numéro d'identification (IAN 331966\_1907) comme preuve d'achat.
- Vous trouverez le numéro d'article sur la plaque signalétique.
- Si des pannes de fonctionnement ou d'autres manques apparaissent, prenez d'abord contact, par **téléphone** ou par **e-Mail**, avec le service après-vente dont les coordonnées sont indiquées ci-dessous. Vous recevrez alors des renseignements supplémentaires sur le déroulement de votre réclamation.
- En cas de produit défectueux vous pouvez, après contact avec notre service clients, envoyer le produit, franco de port à l'adresse de service après-vente indiquée, accompagné du justificatif d'achat (ticket de caisse) et en indiquant quelle est la nature du défaut et quand celui-ci s'est produit. Pour éviter des problèmes d'acceptation et des frais supplémentaires, utilisez absolument seulement l'adresse qui vous est donnée. Assurez-vous que l'expédition ne se fait pas en port dû, comme marchandises encombrantes, envoi express ou autre taxe spéciale. Veuillez renvoyer l'appareil, y compris tous les accessoires livrés lors de l'achat et prenez toute mesure pour avoir un emballage de transport suffisamment sûr.

## Garantie - Belgique

Chère cliente, cher client,  
Ce produit bénéficie d'une garantie de 3 ans, valable à compter de la date d'achat.

En cas de manques constatés sur ce produit, vous disposez des droits légaux contre le vendeur du produit. Ces droits légaux ne sont pas limités par notre garantie présentée par la suite.

### Conditions de garantie

Le délai de garantie débute avec la date d'achat. Veuillez conserver soigneusement le ticket de caisse original. En effet, ce document vous sera réclamé comme preuve d'achat.

Si un défaut de matériel ou un défaut de fabrication se présente au cours des trois ans suivant la date d'achat de ce produit, nous réparons gratuitement ou remplaçons ce produit - selon notre choix. Cette garantie suppose que l'appareil défectueux et le justificatif d'achat (ticket de caisse) nous soient présentés durant cette période de trois ans et que la nature du manque et la manière dont celui-ci est apparu soient explicités par écrit dans un bref courrier. Si le défaut est couvert par notre garantie, le produit vous sera retourné, réparé ou remplacé par un neuf.

Aucune nouvelle période de garantie ne débute à la date de la réparation ou de l'échange du produit.

### Durée de garantie et demande légale en dommages-intérêts

La durée de garantie n'est pas prolongée par la garantie. Ce point s'applique aussi aux pièces remplacées et réparées. Les dommages et les manques éventuellement constatés dès l'achat

doivent immédiatement être signalés après le déballage. A l'expiration du délai de garantie les réparations occasionnelles sont à la charge de l'acheteur.

### Volume de la garantie

L'appareil a été fabriqué avec soin, selon de sévères directives de qualité et il a été entièrement contrôlé avant la livraison.

La garantie s'applique aux défauts de matériel ou aux défauts de fabrication. Cette garantie ne s'étend pas aux parties du produit qui sont exposées à une usure normale et peuvent être donc considérées comme des pièces d'usure (par exemple disque abrasif, bande abrasive, flasque de serrage) ou pour des dommages affectant les parties fragiles (par exemple les interrupteurs).

Cette garantie prend fin si le produit endommagé n'a pas été utilisé ou entretenu d'une façon conforme. Pour une utilisation appropriée du produit, il faut impérativement respecter toutes les instructions citées dans le manuel de l'opérateur. Les actions et les domaines d'utilisation déconseillés dans la notice d'utilisation ou vis-à-vis desquels une mise en garde est émise, doivent absolument être évités.

### Marche à suivre dans le cas de garantie

Pour garantir un traitement rapide de votre demande, veuillez suivre les instructions suivantes :

- Tenez vous prêt à présenter, sur demande, le ticket de caisse et le numéro d'identification (IAN 331966\_1907) comme preuve d'achat.



- Vous trouverez le numéro d'article sur la plaque signalétique.
- Si des pannes de fonctionnement ou d'autres manques apparaissent, prenez d'abord contact, par téléphone ou par e-Mail, avec le service après-vente dont les coordonnées sont indiquées ci-dessous. Vous recevrez alors des renseignements supplémentaires sur le déroulement de votre réclamation.
- En cas de produit défectueux vous pouvez, après contact avec notre service clients, envoyer le produit, franco de port à l'adresse de service après-vente indiquée, accompagné du justificatif d'achat (ticket de caisse) et en indiquant quelle est la nature du défaut et quand celui-ci s'est produit. Pour éviter des problèmes d'acceptation et des frais supplémentaires, utilisez absolument seulement l'adresse qui vous est donnée. Assurez-vous que l'expédition ne se fait pas en port dû, comme marchandises encombrantes, envoi express ou autre taxe spéciale. Veuillez renvoyer l'appareil, y compris tous les accessoires livrés lors de l'achat et prenez toute mesure pour avoir un emballage de transport suffisamment sûr.

## Service Réparations

Vous pouvez, contre paiement, faire exécuter par notre service, des réparations **qui ne font pas partie de la garantie**. Nous vous enverrons volontiers un devis estimatif.

Nous ne pouvons traiter que des appareils qui ont été correctement emballés et qui ont envoyés suffisamment affranchis.

**Attention :** veuillez renvoyer à notre agence de service votre appareil nettoyé et avec une note indiquant le défaut constaté.

Les appareils envoyés en port dû - comme marchandises encombrantes, en envoi express ou avec toute autre taxe spéciale ne seront pas acceptés.

Nous exécutons gratuitement la mise aux déchets de vos appareils défectueux renvoyés.

Les pièces détachées indispensables à l'utilisation du produit sont disponibles pendant la durée de la garantie du produit.

## Service-Center



### Service France

Tel.: 0800 919270

E-Mail: [grizzly@lidl.fr](mailto:grizzly@lidl.fr)

**IAN 331966\_1907**



### Service Belgique

Tel.: 070 270 171

(0,15 EUR/Min.)

E-Mail: [grizzly@lidl.be](mailto:grizzly@lidl.be)

**IAN 331966\_1907**

## Importateur

Veuillez noter que l'adresse suivante n'est pas une adresse de service après-vente. Contactez d'abord le service après-vente cité plus haut.

### Grizzly Tools GmbH & Co. KG

Stockstädter Straße 20

63762 Großostheim

ALLEMAGNE

[www.grizzly-service.eu](http://www.grizzly-service.eu)

# Inhoud

**Inleiding ..... 29**  
**Gebruik ..... 29**  
**Algemene beschrijving ..... 29**  
 Omvang van de levering ..... 29  
 Overzicht ..... 30  
**Technische gegevens ..... 30**  
**Veiligheidsvoorschriften ..... 30**  
 Symbolen in de ..... 30  
 gebruiksaanwijzing ..... 30  
 Algemene veiligheidsvoorschriften .. 30  
**Montage ..... 31**  
 Standvoet aanschroeven..... 31  
 Hogedrukslang inschuiven ..... 31  
 Buistip verbinden..... 32  
**Inbedrijfstelling ..... 32**  
 Werkinstructies..... 32  
 Adapter met  
 schroefdraadaansluiting ..... 32  
 Quick Connect-adapter ..... 33  
 Gebruik van reinigingsmiddelen..... 33  
**Reiniging en Onderhoud ..... 33**  
 Reiniging..... 33  
 Onderhoud..... 33  
**Opslag..... 33**  
**Berging en milieu..... 33**  
**Reserveonderdelen/Accessoires . 34**  
**Garantie ..... 34**  
**Reparatieservice ..... 35**  
**Service-Center..... 35**  
**Importeur ..... 35**

Bewaar de handleiding goed en overhandig alle documenten bij het doorgeven van het product mee aan derden.

## Gebruik

Dit apparaat is niet geschikt voor commercieel gebruik. Bij commercieel gebruik vervalt de garantie.

- Voor reinigingen met een hogedruk-waterstraal op moeilijk toegankelijk plekken. Vooral op hoogte..
- Met inachtneming van de door de fabrikant van het te reinigen object verstrekte gegevens.

Het apparaat is bedoeld voor gebruik in combinatie met de PARKSIDE-hogedrukreiniger van de reeks PHD 100\*, PHD 110, PHD 135, PHD 150, en PHD 170.

\*Niet geschikt voor Parkside-hogedrukreiniger PHD 100 bouwjaar 2009 (IAN 30018).

## Algemene beschrijving

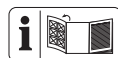

De afbeelding van de voorname functie onderdelen vindt u op de uitklapbare pagina.

## Omvang van de levering

Ontpak het toestel en controleer de leveringsomvang:

- Telescopische buis, meerdelig
- Vlakstraal-sproeikop
- Hoekstuk
- Borgklem
- Hogedrukslang
- Standvoet
- Schouderriem
- Adapter voor hogedrukslang met schroefdraadaansluiting

## Inleiding

Hartelijk gefeliciteerd met de aankoop van uw nieuw apparaat. Daarmee hebt u voor een hoogwaardig product gekozen. De gebruiksaanwijzing vormt een bestanddeel van dit product. Ze omvat belangrijke aanwijzingen voor veiligheid, gebruik en afvalverwijdering. Maak u vóór het gebruik van het product met alle bedienings- en veiligheidsinstructies vertrouwd. Gebruik het product uitsluitend zoals beschreven en voor de aangegeven toepassingsgebieden.

- Adapter voor hogedrukslang met Quick Connect-aansluiting (voor apparaten van andere fabrikanten)
- Borgklem voor Quick Connect-aansluiting (voor apparaten van andere fabrikanten)
- Gebruiksaanwijzing

## Overzicht

- |          |   |
|----------|---|
| <b>A</b> | 1 Vlakstraal-sproeikop  |
|          | 2 Hoekstuk  |
|          | 3 Borgklem  |
|          | 4 Derde telescoopbuis   |
|          | 5 Tweede telescoopbuis  |
|          | 6 Eerste telescoopbuis  |
|          | 7 Hoofdbuis   |
|          | 8 Handgreepvlak   |
|          | 9 Schouderriem  |
|          | 10 Opening voor hogedrukslang   |
|          | 11 Handgreep  |
|          | 12 Aansluiting voor hogedrukslang   |
|          | 13 Ontgrendeling voor hogedrukslang   |
|          | 14 Standvoet  |
|          | 15 Wateraansluiting   |
|          | 16 Ontgrendeling wateraansluiting   |
|          | 17 Hogedrukslang  |
|          | 18 Aansluiting voor telescoopbuis   |
|          | 19 Aansluiting voor hoekstuk  |
|          | 20 Inschakelhendel  |
|          | 21 Inschakelblokkering  |
|          | 22 Riembevestiging  |
|          | 23 Greepstuk en draaivergrendeling  |
|          | 24 Ontgrendeling voor hogedrukslang   |
|          | 25 Adapter voor hogedrukslang met schroefdraadaansluiting   |
|          | 26 Adapter voor hogedrukslang met Quick Connect-aansluiting (voor apparaten van andere fabrikanten) |
|          | 27 Borgklem voor Quick Connect-aansluiting (voor apparaten van andere fabrikanten)                  |

## Technische gegevens

### Telescopische buis .....PTL 4 B2

Gebruik het product uitsluitend zoals beschreven en voor de aangegeven toepassingsgebieden:

Ontwerpdruk (p). .... 11,5 MPa / 1668 psi  
 Toelaatbare druk (p max)  
 ..... 17 MPa / 2465 psi  
 Max. debiet (Q max)..... 450 l/h  
 Max. Toevoertemperatuur (T max)  
 ..... 60 °C / 140 °F

## Veiligheidsvoorschriften

Dit hoofdstuk behandelt de fundamentele veiligheidsvoorschriften bij het werken met de terrassenreiniger.

### Symbolen in de gebruiksaanwijzing



**Gevaarsymbool met informatie over de preventie van personen- of zaakschade.**



Aanduidingsteken met informatie over hoe u het apparaat beter kunt gebruiken.

### Algemene veiligheidsvoorschriften

- Dit apparaat dient niet om door personen (kinderen inbegrepen) met beperkte fysieke, motorieke of psychische capaciteiten of met een tekort aan ervaring en/of kennis gebruikt te worden; tenzij zij van een voor de veiligheid instaaende persoon onder toezicht staan of tenzij zij van deze laatste instructies krijgen, hoe het apparaat te gebruiken is.

- Personen, die niet met gebruiksaanwijzing vertrouwd zijn, mogen het apparaat niet gebruiken. De bediening van het apparaat is niet toegestaan voor personen met een leeftijd van minder dan 16 jaar.

## Werkzaamheden met het apparaat



Hogedrukreinigers kunnen bij ondeskundig gebruik gevaarlijk zijn. De straal mag niet op personen, dieren, actieve elektrische uitrustingen of het toestel zelf gericht worden.

- Richt de straal niet op u zelf of anderen om kleding of schoenen te reinigen.
- Gebruik het toestel niet als andere personen zich binnen reikwijdte bevinden tenzij deze veiligheidskleding dragen.
- Tref gepaste maatregelen om kinderen op een veilige afstand van het functionerende apparaat te houden.
- Evacueer het verpakkingsmateriaal zoals reglementair voorgeschreven.
- Gebruik het apparaat niet in de nabijheid van ontvlambare vloeistoffen of gassen. In geval van veronachtzaming bestaat er gevaar voor brand of voor een ontploffing.
- Bewaar het apparaat op een droge plaats en buiten de reikwijdte van kinderen.
- Op kinderen dient er toezicht gehouden te worden om te garanderen dat ze niet met het apparaat spelen.
- Observeren van de veiligheidsinstructies voor uw hogedruk reiniger.
- De bediener of gebruiker is verantwoordelijk voor ongevallen of schade bij andere mensen of de eigendom ervan.



Opgepast! Zo vermijdt u schade aan het apparaat en eventueel daaruit voortvloeiende lichamelijke letsels:

- Niet gebruiken voor de reiniging van ruiten.
- Werk niet met een beschadigd, onvolledig of zonder de toestemming van de fabrikant omgebouwd apparaat.
- Bescherm het toestel tegen vorst.
- Maak uitsluitend gebruik van originele accessoires en voer geen ombouw van het apparaat door.

## Montage

### B Standvoet aanschroeven

Schroef de standvoet (14) op de schroefdraadopname aan de handgreep (11). Draai de standvoet slechts handvast aan.

### C Hogedrukslang inschuiven

1. Schuif de hogedrukslang (17) met de aansluiting voor het hoekstuk (19) vooraan in de opening voor de hogedrukslang (10).
2. Schuif de hogedrukslang (17) door de hoofdbuis (7) en de eerste, tweede en derde telescoopbuis (6,5,4). Schuif de hogedrukslang (17) in tot deze bij de derde telescoopbuis (4) met de aansluiting voor het hoekstuk (19) naar buiten komt.
3. Steek de aansluiting voor de telescoopbuis (18) in de aansluiting voor de hogedrukslang (A 12) aan de handgreep (11). Deze vergrendelt zich.



Om de hogedrukslang (17) los te maken, drukt u de ontgrendeling voor de hogedrukslang (13) in. Trek de hogedrukslang

(17) bij de aansluiting voor de telescoopbuis (18) eraf.

## D Buistip verbinden

1. Verwijder de borgklem (3) uit het hoekstuk (2).
2. Steek de aansluiting voor het hoekstuk (19) in het hoekstuk (2) Deze vergrendelt zich.
3. Schuif het hoekstuk (2) met de hagedrukslang (17) over de derde telescoopbuis (4) terug tot de beide boringen in het hoekstuk (2) en de beide boringen in de derde telescoopbuis (4) over elkaar liggen.
4. Schuif de borgklem (3) door het hoekstuk (2) en de derde telescoopbuis (4).
5. Fixeer de sproeier voor de vlakke straal (1) door deze in het hoekstuk (2) te steken en te draaien (bajonetsluiting) aal (1) door deze in het hoekstuk (2) te steken en te draaien (bajonetsluiting)

## Inbedrijfstelling

### Werkinstructies



Neem de terugstootkracht van de uittredende waterstraal in acht. Zorg ervoor dat u stevig en veilig staat en houdt de spuitlans goed vast. Anders loopt u het risico dat uzelf of anderen gewond raken.

1. Stel de gewenste lengte voor de telescoopbuis in.
2. Maak de draaivergrendeling aan het greepstuk (23) los en trek de telescoopbuis (4,5,6) uit de voorafgaande telescoopbuis (5,6) resp. de hoofdbuis (7). Fixeer de uitgetrokken telescoop-

buis (4,5,6) met de draaivergrendeling aan het greepstuk (23).

3. Sluit uw hogedrukeiniger op de wateraansluiting (15) aan via de handgreep (11) van uw telescoopbuis.
4. Hang uw schouderriem (9) om.
5. Houd de telescoopbuis met beide handen aan de handgreep (11) en aan het handgreepvlak (8) vast.
6. Door op de inschakelhendel (20) te drukken, treedt bij geactiveerde hogedrukreiniger water met hoge druk uit de vlakstraal-sproeikop (1) uit. Door loslaten van de inschakelhendel (20) stopt de waterstroom.

Door op de inschakelblokkering (21) te drukken, kunt u de telescoopbuis tegen ongewenste inschakeling beveiliging.

## E Adapter met schroefdraadaansluiting

De adapter (25) is bedoeld voor gebruik in combinatie met de PARKSIDE-hogedrukreinigers  
PHD 100 A1, PHD 100 B2, PHD 100 C2, PHD 100 D2,  
PHD 150 A1, PHD 150 B2, PHD 150 C2, PHD 150 D3.

1. Steek de adapter in de wateraansluiting (15) op de handgreep (11) van uw telescoopbuis. De adapter klikt hoorbaar vast.
2. Sluit uw hogedrukreiniger aan op de watertoevoer met behulp van de adapter (25) van de wateraansluiting (15) op de handgreep (11) van uw telescoopbuis.

## Quick Connect-adapter (voor apparaten van andere fabrikanten)

Quick Connect-adapter (26) met borgklem (27) voor hogedrukreinigers van andere fabrikanten.

1. Steek de Quick Connect-adapter (voor apparaten van andere fabrikanten) (26) in de wateraansluiting (15) op de handgreep (11) van uw telescoopbuis. De adapter klikt hoorbaar vast.
2. Om de Quick Connect-adapter (voor apparaten van andere fabrikanten) (26) te verwijderen, trekt u aan de borgklem (27).
3. Sluit uw hogedrukreiniger aan op de watertoevoer met behulp van de adapter (26) van de wateraansluiting (15) op de handgreep (11) van uw telescoopbuis.
4. Zet de aansluiting vast door de borgklem in de beide boorgaten van de Quick Connect-adapter (voor apparaten van andere fabrikanten) (26) te steken.

## Gebruik van reinigingsmiddelen

Dit toestel werd ontwikkeld voor de inzet met een neutraal reinigingsmiddel op basis van biologisch afbreekbare anionische tensides. Het gebruik van andere reinigingsmiddelen of chemische substanties kan de veiligheid van het toestel benadelen en tot beschadiging leiden.

Dergelijke beschadigingen ressorteren niet onder de garantie. U kunt reinigingsmiddelen via onze online shop aankopen.

## Reiniging en Onderhoud



Trek de stekker van de hogedrukreiniger uit het stopcontact voordat u aan het apparaat werkt. Er bestaat een risico op een elektrische schok of op letsel door bewegende delen.

### Reiniging

**Houd het toestel steeds zuiver. Gebruik geen reinigings- resp. oplosmiddelen.**

- Reinig het apparaat met een zachte borstel of met een iets vochtige doek.

### Onderhoud

- Het apparaat is vrij van onderhoud.

### Opslag

- Bewaar de apparaat in een vorstbestendige ruimte.

## Berging en milieu

Breng het apparaat, de toebehoren en de verpakking naar een geschikt recyclagepunt.

Lever het apparaat in bij een recyclepunt. De gebruikte kunststof en metalen onderdelen kunnen nauwkeurig worden gescheiden, zodat ze eenvoudig opnieuw kunnen worden gebruikt. Raadpleeg hiervoor ons servicecenter.

## Reserveonderdelen/ Accessoires

**Reserveonderdelen en accessoires  
verkrijgt u op  
[www.grizzly-service.eu](http://www.grizzly-service.eu)**

Ondervindt u problemen bij het orderproces, gebruik dan het contactformulier.

Bij andere vragen neemt u contact op met het "Service-Center" (zie pag. 35).

## Garantie

Geachte cliënte, geachte klant,  
U krijgt op dit apparaat 3 jaar garantie, te rekenen vanaf de datum van aankoop. Ingeval van gebreken aan dit product heeft u tegenover de verkoper van het product wettelijke rechten. Deze wettelijke rechten worden door onze hierna beschreven garantie niet beperkt.

### Garantievoorwaarden

De garantietermijn begint met de datum van aankoop. Gelieve de originele kassabon goed te bewaren. Dit document wordt als bewijs van de aankoop benodigd. Indien er zich binnen drie jaar, te rekenen vanaf de datum van aankoop van dit product, een materiaal- of fabricagefout voordoet, wordt het product door ons – naar onze keuze – voor u gratis gerepareerd of vervangen. Deze garantievergoeding stelt voorop dat binnen de termijn van drie jaar het defecte apparaat en het bewijs van aankoop (kassabon) voorgelegd en dat schriftelijk kort beschreven wordt, waarin het gebrek bestaat en wanneer het zich voorgedaan heeft.

Als het defect door onze garantie gedekt is, krijgt u het gerepareerde of een nieuw product terug. Met herstelling of uitwisseling van het product begint er geen nieuwe garantieperiode.

### Garantieperiode en wettelijke kwaliteitsgarantie

De garantieperiode wordt door de garantievergoeding niet verlengd. Dit geldt ook voor vervangen en gerepareerde onderdelen. Eventueel al bij de aankoop bestaande beschadigingen en gebreken moeten onmiddellijk na het uitpakken gemeld worden. Na het verstrijken van de garantieperiode tot stand komende reparaties worden tegen verplichte betaling van de kosten uitgevoerd.

### Omvang van de garantie

Het apparaat werd volgens strikte kwaliteitsrichtlijnen zorgvuldig geproduceerd en vóór aflevering nauwgezet getest.

De garantievergoeding geldt voor materiaal- of fabricagefouten. Deze garantie is niet van toepassing op productonderdelen, die aan een normale slijtage blootgesteld zijn en daarom als aan slijtage onderhevige onderdelen beschouwd kunnen worden (b.v. filters of deksels) of op beschadigingen aan breekbare onderdelen (b.v. schakelaars, accu's of onderdelen, die van glas gemaakt zijn).

Deze garantie valt weg wanneer het product beschadigd, niet oordeelkundig gebruikt of niet onderhouden werd. Voor een vakkundig gebruik van het product dienen alle in de gebruiksaanwijzing vermelde aanwijzingen nauwgezet in acht genomen te worden. Gebruiksdoeleinden en handelingen, die in de gebruiksaanwijzing afgeraden worden of waarvoor gewaarschuwd wordt, dienen onvoorwaardelijk vermeden te worden.

Het product is uitsluitend voor het privé- en niet voor het commerciële gebruik bestemd. Bij een verkeerde of onoordeelkundige behandeling, toepassing van geweld en bij ingrepen, die niet door het door ons geautoriseerde servicefiliaal doorgevoerd werden, valt de garantie weg.

## Afhandeling geval van garantie

Gelieve aan de volgende aanwijzingen gevolg te geven om een snelle behandeling van uw verzoek te garanderen:

- Gelieve voor alle aanvragen de kassabon en het artikelnummer (IAN 331966\_1907) als bewijs van de aankoop klaar te houden.
- Gelieve het artikelnummer uit het typeplaatje, een graving, op de voorpagina van uw handleiding (onderaan links) of als sticker aan de achter- of onderzijde af te leiden.
- Indien er zich functiefouten of andere gebreken voordien, contacteert u in eerste instantie de hierna vernoemde serviceafdeling **telefonisch** of per **e-mail**. U krijgt dan bijkomende informatie over de afhandeling van uw klacht.
- Een als defect geregistreerd product kunt u, na overleg met onze klantenservice, mits toevoeging van het bewijs van aankoop (kassabon) en de vermelding, waarin het gebrek bestaat en wanneer het zich voorgedaan heeft, voor u franco naar het u medegedeelde serviceadres zenden. Om problemen bij de acceptatie en extra kosten te vermijden, maakt u onvoorwaardelijk uitsluitend gebruik van het adres, dat u medegedeeld wordt. Zorg ervoor dat de verzending niet ongefrankeerd, als volumegoed, per expresse of via een andere speciale verzendingswijze plaatsvindt. Gelieve het apparaat met inbegrip van alle bij de aankoop bijgeleverde accessoires in te zenden en voor een voldoende veilige transportverpakking te zorgen.

## Reparatieservice

U kunt reparaties, die niet onder de garantie vallen, tegen berekening door ons servicefiliaal laten doorvoeren. Zij maakt graag voor u een kostenraming op. Wij kunnen uitsluitend apparaten behandelen, die voldoende verpakt en gefrankeerd ingezonden werden.

**Opgelet:** Gelieve uw apparaat gereinigd en met een aanwijzing op het defect naar ons servicefiliaal te zenden.

Ongefrankeerd – als volumegoed, per expresse of via een andere speciale verzendingswijze – ingezonden apparaten worden niet geaccepteerd.

De afvalverwerking van uw defecte ingezonden apparaten voeren wij gratis door.

## Service-Center

**NL** **Service Nederland**  
Tel.: 0900 0400223  
(0,10 EUR/Min.)  
E-Mail: grizzly@lidl.nl  
**IAN 331966\_1907**

**BE** **Service Belgique**  
Tel.: 070 270 171  
(0,15 EUR/Min.)  
E-Mail: grizzly@lidl.be  
**IAN 331966\_1907**

## Importeur

Gelieve in acht te nemen dat het volgende adres geen serviceadres is. Contacteer in eerste instantie het hoger vermelde servicecenter.

### Grizzly Tools GmbH & Co. KG

Stockstädter Straße 20  
63762 Großostheim  
Germany  
www.grizzly-service.eu

## Spis treści

<b>Wprowadzenie .....</b>	<b>36</b>
<b>Użytkowanie zgodne z przeznaczeniem .....</b>	<b>36</b>
<b>Opis ogólny .....</b>	<b>37</b>
Zakres dostawy .....	37
Zestawienie.....	37
<b>Dane techniczne .....</b>	<b>37</b>
<b>Uwagi dotyczące bezpieczeństwa .....</b>	<b>38</b>
Symbole użyte w instrukcji .....	38
Ogólne wskazówki bezpieczeństwa..	38
Praca z urządzeniem.....	38
<b>Montaż .....</b>	<b>39</b>
Przykręcanie stopki .....	39
Wkładanie węża wysokociśnieniowego.....	39
Podłączanie końcówki rury .....	39
<b>Uruchomienie.....</b>	<b>39</b>
Instrukcje pracy.....	39
Adapter ze złączką gwintowaną .....	40
Adapter Quick-Connect .....	40
<b>Czyszczenie / konserwacja .....</b>	<b>40</b>
Czyszczenie.....	41
Konserwacja .....	41
<b>Przechowywanie .....</b>	<b>41</b>
<b>Utylizacja/ochrona środowiska..</b>	<b>41</b>
<b>Części zamienne/Akcesoria .....</b>	<b>41</b>
<b>Gwarancja.....</b>	<b>41</b>
<b>Serwis naprawczy .....</b>	<b>42</b>
<b>Service-Center .....</b>	<b>43</b>
<b>Importer .....</b>	<b>43</b>

## Wprowadzenie



Gratulujemy zakupu nowego urządzenia.

Jest to produkt wysokiej jakości. Instrukcja obsługi jest elementem składowym tego produktu. Zawiera ona ważne wskazówki dotyczące bezpieczeństwa, użytkowania i utylizacji. Przed rozpoczęciem korzystania z produktu należy zapoznać się ze wszystkimi wskazówkami obsługi i bezpieczeństwa. Z produktu należy korzystać tylko zgodnie z opisem i w podanych zakresach użytkowania.

Instrukcję należy starannie przechowywać i przekazując produkt innym osobom dotychczas całą dokumentację.

## Użytkowanie zgodne z przeznaczeniem

To urządzenie nie nadaje się do użytku profesjonalnego. W przypadku użytkownika komercyjnego gwarancja przestaje obowiązywać.

- do czyszczenia strumieniem wody pod wysokim ciśnieniem w trudno dostępnych miejscach. Zwłaszcza na wysokości.
- przestrzegając zaleceń producenta czyszczonego przedmiotu.

Urządzenie jest przeznaczone do stosowania z myjkami wysokociśnieniowymi PARKSIDE serii PHD 100\*, PHD 110, PHD 135, PHD 150 i PHD 170.

\*Produkt nie nadaje się do wysokociśnieniowego urządzenia czyszczącego marki Parkside PHD 100 rok produkcji 2009 (IAN 30018).

## Opis ogólny

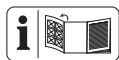

Ilustracja najważniejszych elementów funkcyjnych znajduje się na rozkładanych stronach.

## Zakres dostawy

Rozpakować urządzenie i sprawdzić zakres dostawy:

- Rura teleskopowa, kilkuczęściowa
- dysza szczelinowa
- kątnica
- zatrzask zabezpieczający
- Wąż wysokociśnieniowy
- Stopka
- Pas na ramię
- Adapter do złącza gwintowanego węża wysokociśnieniowego
- Adapter do złącza Quick-Connect węża wysokociśnieniowego (urządzenia innych producentów)
- Zacisk zabezpieczający do złącza Quick-Connect (urządzenia innych producentów)
- Instrukcja obsługi

## Zestawienie

- 1 dysza szczelinowa
- 2 kątnica
- 3 zatrzask zabezpieczający
- 4 Trzecia rura teleskopowa
- 5 Druga rura teleskopowa
- 6 Pierwsza rura teleskopowa
- 7 rura główna
- 8 Powierzchnia chwytna
- 9 Pas na ramię
- 10 Otwór do węża wysokociśnieniowego
- 11 Rękojeść

- 12 złączka węża wysokociśnieniowego
- 13 przycisk zwalniający wąż wysokociśnieniowy
- 14 Stopka
- 15 Przyłącze wody
- 16 przycisk zwalniający przyłącze wody
- 17 wąż wysokociśnieniowy
- 18 złączka rury teleskopowej
- 19 złączka kątnicy
- 20 dźwignia włączania
- 21 Blokada włącznika
- 22 uchwyt pasa
- 23 uchwyt i blokada obrotu
- 24 przycisk zwalniający wąż wysokociśnieniowy
- 25 adapter do złączki gwintowanej węża wysokociśnieniowego
- 26 adapter do złączki Quick-Connect węża wysokociśnieniowego (urządzenia innych producentów)
- 27 zacisk zabezpieczający do złączki Quick-Connect (urządzenia innych producentów)

## Dane techniczne

### Rura teleskopowa..... PTL 4 B2

#### Nadaje się do myjek wysokociśnieniowych o następujących parametrach:

Ciśnienie nominalne (p).....	11,5 MPa / 1668 psi
Dopuszczalne ciśnienie (p max).....	17 MPa / 2465 psi
Maks. natężenie przepływu (Q maks.).....	450 l/h
Maks. temperatura na wlocie (T max).....	60 °C / 140 °F

## Uwagi dotyczące bezpieczeństwa

W tym punkcie opisano podstawowe przepisy bezpieczeństwa podczas pracy z urządzeniem.

### Symbole użyte w instrukcji



**Znak zagrożenia z informacjami o zapobieganiu obrażeniom ciała lub szkód materialnych.**



Wskazówka z informacjami o lepszym użytkowaniu urządzenia.

### Ogólne wskazówki bezpieczeństwa

- To urządzenie nie może być używane przez osoby o ograniczonych zdolnościach fizycznych, czuciowych lub umysłowych lub nieposiadających doświadczenia i/lub wiedzy; chyba, że osoby te znajdują się pod nadzorem osoby odpowiedzialnej za ich bezpieczeństwo lub otrzymają od niej instrukcje w zakresie prawidłowej obsługi urządzenia.
- Osoby, które nie są zaznajomione z instrukcją obsługi, nie mogą używać urządzenia. Obsługa urządzenia nie jest dozwolona przez osoby poniżej 16-go roku życia.

### Praca z urządzeniem



Myjki wysokociśnieniowe mogą być niebezpieczne, jeśli są niewłaściwie używane. Strumienia nie wolno kie-

rować na osoby, zwierzęta, aktywne elementy elektryczne lub na samo urządzenie.

- Nie kierować strumienia na siebie ani inne osoby, aby oczyścić odzież lub obuwie.
- Nie używać urządzenia, jeśli w pobliżu znajdują się inne osoby, chyba że noszą one odzież ochronną.
- Należy podejmować odpowiednie działania w celu zabezpieczenia dostępu dzieci do pracującego urządzenia.
- Materiały opakowaniowe usunąć zgodnie z przepisami.
- Nie używać urządzenia w pobliżu łatwopalnych cieczy lub gazów. W przypadku nieprzestrzegania tego zakazu istnieje niebezpieczeństwo pożaru lub wybuchu.
- Urządzenie przechowywać w miejscu suchym i niedostępnym dla dzieci.
- Należy pilnować, aby dzieci nie bawiły się urządzeniem.
- Proszę przestrzegać instrukcji bezpieczeństwa myjki ciśnieniowej.
- Operator lub użytkownik jest odpowiedzialny za wypadki lub szkody innych osób lub ich własności.



Ostrożnie! Aby uniknąć uszkodzeń urządzenia i wynikłych stąd ewentualnie szkód osobowych:

- Nie używać do mycia okien.
- Nie używać urządzenia w stanie uszkodzonym, niekompletnym lub po dokonaniu jego modyfikacji niezatwierdzonych przez producenta.
- Urządzenie należy chronić przed mrozem.
- Należy stosować jedynie oryginalny osprzęt i nie przeprowadzać modyfikacji urządzenia.

## Montaż

### B Przykręcanie stopki

Przykręcić stopkę (14) do gwintowanego uchwyty na rękojeści (11).

Stopkę dokręcić tylko ręką.

### C Wkładanie węża wysokociśnieniowego

1. Włożyć wąż wysokociśnieniowy (17) ze złączką kątnicy (19) do otworu przeznaczanego do węża wysokociśnieniowego (10).
2. Wsunąć wąż wysokociśnieniowy (17) przez rurę główną (7) oraz pierwszą, drugą i trzecią rurę teleskopową (6,5,4). Wsunąć wąż wysokociśnieniowy (17) aż wyjdzie z trzeciej rury teleskopowej (4) ze złączką kątnicy (19).
3. Włożyć złączkę rury teleskopowej (18) do złączki węża wysokociśnieniowego (12) na rękojeści (11). Element zatrzaskuje się.

**i** Aby odłączyć wąż wysokociśnieniowy (17) nacisnąć przycisk zwalniający wąż wysokociśnieniowy (13). Zdjąć wąż wysokociśnieniowy (17) ze złączki rury teleskopowej (18).

### D Podłączanie końcówki rury

1. Wyjąć zatrzask zabezpieczający (3) z kątnicy (2).
2. Włożyć złączkę kątnicy (19) do kątnicy (2). Element zatrzaskuje się.
3. Wsunąć kątnicę (2) z węzłem wysokociśnieniowym (17) z powrotem przez trzecią rurę teleskopową (4). Oba otwory w kątnicy (2) muszą pokryć się z obydwojema otworami w trzeciej rurze teleskopowej (4).
4. Wsunąć zatrzask zabezpieczający (3) przez kątnicę (2) i trzecią rurę teleskopową (4).
5. Zamocować dyszę szczelinową (1) wkładając i obracając ją (mocowanie bagnetowe) wraz z kątnicą (2).

## Uruchomienie

### Instrukcje pracy

**Należy pamiętać o sile odrzutu wychodzącego strumienia wody. Zadbaj o bezpieczną postawę i mocno trzymać pistolet natryskowy. W przeciwnym razie można zranić siebie lub inne osoby.**

1. Ustawić żądaną długość rury teleskopowej.
2. Zwolnić blokadę obrotu na uchwycie (23) i wyciągnąć rurę teleskopową (4,5,6) z poprzedzającej ją rury teleskopowej (5,6) lub rury głównej (7). Zamocować wyciągniętą rurę teleskopową (4,5,6) z blokadą obrotu na uchwycie (23).
3. Podłączyć wodę do przyłącza wody (15) myjki wysokociśnieniowej na rękojeści (11) rury teleskopowej.

4. Założyć pas na ramię (9).
5. Trzymać rurę teleskopową obiema rękami za rękojęść (11) i za powierzchnię chwytną (8).
6. Po naciśnięciu dźwigni włączania (20) przy włączonej myjce wysokociśnieniowej z dyszy szczelinowej (1) wypływa woda pod wysokim ciśnieniem. Zwolnienie dźwigni włączania (20) powoduje zatrzymanie przepływu wody.

Naciskając blokadę włącznika (21) można zabezpieczyć rurę teleskopową przed przypadkowym włączeniem.

## **E Adapter ze złączką gwintowaną**

Adapter (25) jest przeznaczony do użytku w myjkach wysokociśnieniowych PARKSIDE  
PHD 100 A1, PHD 100 B2, PHD 100 C2,  
PHD 100 D2,  
PHD 150 A1, PHD 150 B2, PHD 150 C2,  
PHD 150 D3.

1. Włożyć adapter do przyłącza wody (15) na rękojęści (11) rury teleskopowej. Słysząc jego zatrzaśnięcie.
2. Podłączyć wodę do przyłącza wody (15) myjki wysokociśnieniowej na rękojęści (11) rury teleskopowej za pomocą adaptera (25).

## **Adapter Quick-Connect (urządzenia innych producentów)**

Adapter Quick-Connect (26) z zatrzaskiem zabezpieczającym (27) do myjek wysokociśnieniowych innych producentów.

1. Włożyć adapter Quick-Connect (urządzenia innych producentów) (26) do przyłącza wody (15) na rękojęści (11) rury teleskopowej. Słysząc jego zatrzaśnięcie.
2. Zdjąć pociągając za zatrzask zabezpieczający (27) adaptera Quick-Connect (urządzenia innych producentów) (26).
3. Podłączyć wodę do przyłącza wody (15) myjki wysokociśnieniowej na rękojęści (11) rury teleskopowej za pomocą adaptera (26).
4. Zabezpieczyć połączenie przez włożenie zatrzasków zabezpieczających w oba otwory adaptera Quick-Connect (urządzenia innych producentów) (26).

## **Stosowanie detergentów**

Stosować neutralny detergent, ulegający biodegradacji. Środek myjący stosować zgodnie z instrukcjami producenta.

## **Czyszczenie / konserwacja**



Przed wykonaniem wszelkich prac na urządzeniu wyciągnąć wtyk sieciowy myjki ciśnieniowej. Istnieje niebezpieczeństwo porażenia prądem elektrycznym lub niebezpieczeństwo urazu przez ruchome części.

## Czyszczenie

**Zawsze dbać o czystość urządzenia. Nie stosować żadnych środków myjących ani rozpuszczalników.**

- Urządzenie czyścić miękką szczotką lub lekko zwilżoną ściereczką.

## Konserwacja

- Urządzenie jest bezobsługowe.

## Przechowywanie

- Urządzenie przechowywać w pomieszczeniu chroniącym przed mrozem.

## Utylizacja / ochrona środowiska

Także urządzenie, osprzęt i opakowanie należy oddać do recyklingu. Urządzenie oddać do punktu recyklingu. Zastosowane elementy z tworzywa sztuczne i metali można posortować według gatunków i w ten sposób przekazać do recyklingu. Odpowiednie informacje można uzyskać w naszym Dziale serwisowym.

## Części zamienne / Akcesoria

**Części zamienne i akcesoria można zakupić na [www.grizzly-service.eu](http://www.grizzly-service.eu)**

W przypadku problemów z zamawianiem należy skorzystać z formularza kontaktowego. W razie kolejnych pytań należy zwracać się do „Service-Center” (patrz strona 43).

## Gwarancja

Szanowna Klientko, Szanowny Kliencie, na zakupione urządzenie otrzymują Państwo 3 lata gwarancji od daty zakupu. W przypadku wad tego produktu przysługują Państwu ustawowe prawa w stosunku do sprzedawcy produktu. Prawa te nie są ograniczone przez naszą przedstawioną niżej gwarancję.

### Warunki gwarancji

Okres gwarancji rozpoczyna się z datą zakupu. Prosimy zachować oryginalny paragon. Będzie on potrzebny jako dowód zakupu.

Jeśli w okresie trzech lat od daty zakupu tego produktu wystąpi wada materiałowa lub fabryczna, produkt zostanie – wedle naszego wyboru – bezpłatnie naprawiony lub wymieniony. Gwarancja zakłada, że w okresie trzech lat uszkodzone urządzenie zostanie przesłane wraz z dowodem zakupu (paragonem) z krótkim opisem, gdzie wystąpiła wada i kiedy się pojawiła.

Jeśli defekt jest objęty naszą gwarancją, otrzymają Państwo z powrotem naprawiony lub nowy produkt. (Wraz z naprawą lub wymianą produktu okres gwarancji nie biegnie na nowo.)

### Okres gwarancji i ustawowe roszczenia z tytułu wad

Okres gwarancji nie wydłuża się z powodu świadczenia gwarancyjnego. Obowiązuje to również dla wymienionych lub naprawionych części. Ewentualne uszkodzenia i wady istniejące już w momencie zakupu należy zgłosić bezzwłocznie po rozpakowaniu. Naprawy przypadające po upływie okresu gwarancji są odpłatne.

## Zakres gwarancji

Urządzenie wyprodukowano z zachowaniem staranności zgodnie z surowymi normami jakościowymi i dokładnie sprawdzono przed wysyłką.

Gwarancja obowiązuje dla wad materiałowych lub fabrycznych. Gwarancja nie rozciąga się na części produktu, które podlegają normalnemu zużyciu i można je uznać za części zużywalne (np. nóż, akumulator), oraz na uszkodzenia części delikatnych (np. przełączniki).

Gwarancja przepada, jeśli produkt został uszkodzony, nie był zgodnie z przeznaczeniem użytkowany i konserwowany. Użytkowanie zgodnie z przeznaczeniem wiąże się z przestrzeganiem wszystkich wskazówek zawartych w instrukcji obsługi. Należy bezwzględnie unikać zastosowań i działań, których odradza się lub przed którymi ostrzega się w instrukcji obsługi. Produkt jest przeznaczony do użytku prywatnego, a nie komercyjnego. W przypadku niewłaściwego i nieodpowiedniego obchodzenia się z urządzeniem, stosowania „na siłę” i zabiegów, które nie zostały przeprowadzone przez nasz autoryzowany oddział, gwarancja wygasa.

## Realizacja w przypadkach objętych gwarancją

Aby zagwarantować szybkie przetworzenie Państwa sprawy, prosimy o przestrzeganie poniższych wskazówek:

- W przypadku wszelkich zapytań prosimy o przygotowanie paragonu i numeru identyfikacyjnego jako dowodu zakupu (IAN 331966\_1907).
- Numer artykułu znajduje się na tabliczce znamionowej.

- W przypadku wystąpienia usterek lub innych wad prosimy o skontaktowanie się z wymienionym niżej działem serwisowym **telefonicznie** lub **mailowo**. Użytkując Państwo wówczas szczegółowe informacje na temat realizacji reklamacji.
- Uszkodzony produkt mogą Państwo wysłać po skontaktowaniu się z naszym działem obsługi klienta, załączając dowód zakupu (paragon) i określając, na czym polega wada i kiedy wystąpiła, bezpłatnie na podany adres serwisu. Aby uniknąć problemów z odbiorem i dodatkowych kosztów, prosimy o wysłanie przesyłki na adres, który Państwu podano. Należy się upewnić, żeby przesyłka nie nastąpiła odpłatnie, jako ponadwymiarowa, ekspresowo lub na innych specjalnych warunkach. Prosimy o przesłanie urządzenia wraz ze wszystkimi częściami wyposażenia otrzymanymi przy zakupie i zadbanie o wystarczająco bezpieczne opakowanie.

## Serwis naprawczy

Naprawy, **które nie są objęte gwarancją**, można zlecić odpłatnie w naszym oddziale serwisowym. Serwis sporządzi Państwu kosztorys naprawy.

Podajemy się wyłącznie naprawy urządzeń, które zostały prawidłowo zapakowane i ofrankowane.

**Uwaga:** Prosimy o przesłanie czystego urządzenia ze wskazaniem usterek.

Urządzenia przesłane dla nas odpłatnie, jako przesyłka ponadwymiarowa, ekspresowa lub na innych warunkach specjalnych, nie zostaną odebrane.

Utylizację przesłanych do nas uszkodzonych urządzeń przeprowadzamy bezpłatnie.

## Service-Center



### Serwis Polska

Tel.: 22 397 4996

E-Mail: [grizzly@lidl.pl](mailto:grizzly@lidl.pl)

IAN 331966\_1907

## Importer

Prosimy mieć na uwadze, że poniższy adres nie jest adresem serwisu. Prosimy o kontakt z wymienionym wyżej centrum serwisowym.

### Grizzly Tools GmbH & Co. KG

Stockstädter Straße 20

DE-63762 Großostheim

Niemcy

[www.grizzly-service.eu](http://www.grizzly-service.eu)

## Obsah

<b>Úvod</b> .....	<b>44</b>
<b>Účel použití</b> .....	<b>44</b>
<b>Obecný popis</b> .....	<b>44</b>
Objem dodávky .....	44
Přehled.....	45
<b>Technická data</b> .....	<b>45</b>
<b>Bezpečnostní pokyny</b> .....	<b>45</b>
Symboly v návodu .....	45
Všeobecné bezpečnostní pokyny.....	45
<b>Montáž</b> .....	<b>46</b>
Našroubování stojanu .....	46
Zasunutí vysokotlaké hadice .....	46
Spojení špičky trubky .....	46
<b>Uvedení do provozu</b> .....	<b>47</b>
Pokyny k práci .....	47
Adaptér se závitovou přípojkou.....	47
Adaptér Quick-Connect.....	47
Použití čisticích prostředků .....	48
<b>Čištění a Údržba</b> .....	<b>48</b>
Čištění .....	48
Údržba .....	48
<b>Ukladnění</b> .....	<b>48</b>
<b>Odklizení a ochrana okolí</b> .....	<b>48</b>
<b>Náhradní díly/příslušenství</b> .....	<b>48</b>
<b>Záruka</b> .....	<b>48</b>
<b>Oprava</b> .....	<b>50</b>
<b>Service-Center</b> .....	<b>50</b>
<b>Dovozece</b> .....	<b>50</b>

## Úvod



Blahopřejeme vám ke koupi vašeho nového přístroje. Rozhodli jste se pro vysoce kvalitní výrobek. Návod k obsluze je součástí tohoto výrobku. Obsahuje důležité pokyny týkající se bezpečnosti, používání a likvidace.

Před použitím výrobku se seznámte se všemi pokyny k obsluze a bezpečnosti. Výrobek používejte jen k popsaným účelům a v rámci uvedených oblastí použití. Návod dobře uschovejte a při předávání výrobku třetímu předejte i všechny podklady.

## Účel použití

Tento teleskopická trubka používejte výhradně pro domácnost:

- Pro čištění vysokotlakým vodním paprskem na těžko přístupných místech. Zvláště ve výškách.
- s ohledem na údaje výrobce čištěného objektu.

Přístroj je určen k použití s vysokotlakými čističi PARKSIDE série PHD 100\*, PHD 110, PHD 135, PHD 150 a PHD 170.

\*Nevhodný pro vysokotlaký čistič Parkside PHD 100 rok výroby 2009 (IAN 30018).

## Obecný popis

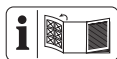

Zobrazení nejdůležitějších funkčních dílů najdete na rozkládací straně.

## Objem dodávky

Tento přístroj není určený pro komerční využití.

Při komerčním použití záruka zanikne.

- teleskopická trubka, vícedílná
- tryska pro ploché nástřik
- kloub
- zajišťovací spona
- vysokotlaká hadice

- stojan
- ramenní popruh
- adaptér pro přípojky se závitem pro vysokotlaké hadice
- adaptér pro vysokotlaké hadice Quick-Connect (cizí přístroje)
- pojistná spona pro originální pro Quick-Connect (cizí přístroje)
- Návodu k obsluze

## Přehled

- A**
- 1 tryska pro plochý nástřik
  - 2 kloub
  - 3 zajišťovací spona
  - 4 třetí teleskopická trubka
  - 5 druhá teleskopická trubka
  - 6 první teleskopická trubka
  - 7 hlavní trubka
  - 8 povrch rukojeti
  - 9 ramenní popruh
  - 10 otvor pro vysokotlakou hadici
  - 11 rukojeť
  - 12 připojení vysokotlaké hadice
  - 13 odblokování vysokotlaké hadice
  - 14 stojan
  - 15 připojení vody
  - 16 odblokování připojení vody
  - 17 vysokotlaká hadice
  - 18 připojení teleskopické trubky
  - 19 připojení kloubu
  - 20 zapínací páčka
  - 21 blokace zapnutí
  - 22 držák popruhu
  - 23 držadlo a otočný uzávěr
  - 24 odblokování vysokotlaké hadice
  - 25 adaptér pro přípojky se závitem pro vysokotlaké hadice
  - 26 adaptér pro vysokotlaké hadice Quick-Connect (cizí přístroje)
  - 27 pojistná spona pro originální pro Quick-Connect (cizí přístroje)

## Technická data

### Teleskopická trubka.....PTL 4 B2

**vhodné pro přístroje s následujícími údaji výkonu:**

Dimenzovaný tlak (p) 11,5 MPa / 1668 psi  
 Přípustný tlak (p max) .17 MPa / 2465 psi  
 Max. průtočné množství (Q max) ..450 l/h  
 Teplota přítoku (T max).....60 °C / 140 °F

## Bezpečnostní pokyny

Tato část pojednává o základních bezpečnostních předpisech při práci s přístrojem.

### Symbody v návodu



**Výstražné značky s údaji pro zabránění škodám na zdraví anebo věcným škodám.**



Informační značky s informacemi pro lepší zacházení s nástrojem.

### Všeobecné bezpečnostní pokyny

- Tento nástroj není určen na to, aby byl používán osobami (včetně dětí) s omezenými fyzickými, smyslovými anebo duševními schopnostmi anebo osobami s nedostatkem zkušeností a/nebo znalostí; ledaže jsou pod dohledem anebo dostávají pokyny ohledně používání tohoto nástroje skrze osobu, která je za jejich bezpečnost zodpovědná.
- Osoby, které nejsou obeznámeny s návodem k použití, nesmí toto zařízení používat. Obsluha tohoto zařízení není osobám mladším 16 let dovolená.

## Práce s tímto zařízením



Vysokotlaké čističky mohou být při nesprávném používání nebezpečné. Jejich proud vody nesmí být namířený na osoby, zvířata, na aktivní elektrickou výstroj anebo na samotný tento nástroj.

- Nemiřte za účelem čištění oděvu anebo obuvi, proudem vody na sebe anebo na jiné osoby.
- Nepoužívejte tento nástroj, když se v akčním rádiu nachází jiné osoby, ledaže by nosily ochranný oděv.
- Proveďte vhodná opatření na to, aby se děti nepřiblížily k tomuto zařízení, nacházejícím v provozu.
- Řádně likvidujte obalový materiál.
- Nepoužívejte toto zařízení v blízkosti zápalných tekutin anebo plynů. Při nedbání na toto, existuje nebezpečí požáru anebo exploze.
- Uložte toto zařízení na suchém místě a mimo dosahu dětí.
- Na děti se má dohlížet, aby se zajistilo to, že si nebudou hrát s nástrojem.
- Dodržujte bezpečnostní pokyny vysokotlaký čistič.
- Obsluha nebo uživatel nese zodpovědnost za nehody nebo škody na jiných osobách nebo jejich majetku.



Pozor! Takto zabráníte škodám na zařízení a případně škodám na osobách, které z těchto škod vyplývají:

- Nepoužívejte k čištění oken.
- Nepracujte se zařízením poškozeným, neúplným anebo přestavěným bez souhlasu výrobce.
- Chraňte tento nástroj před.

- Používejte pouze originální příslušenství a neprovádějte žádné přestavby na tomto zařízení.

## Montáž

### B Našroubování stojanu

Našroubujte stojan (14) do závitu na rukojeti (11).

Stojan utáhněte pouze ručně.

### C Zasunutí vysokotlaké hadice

1. Vysokotlakou hadici (17) zasuňte s přípojkou kloubu (19) vpřed, do otvoru vysokotlaké hadice (10).
2. Zasuňte vysokotlakou hadici (17) přes hlavní trubku (7) a první, druhou a třetí teleskopickou trubku (6,5,4). Zasuňte vysokotlakou hadici (17) tak, aby vyčnívala z třetí teleskopické trubky (4) s přípojkou kloubu (19).
3. Zastrčte připojení teleskopické trubky (18) do připojení vysokotlaké trubky (A 12) na rukojeti (11). Toto zaskočí.



K povolení vysokotlaké hadice (17) stiskněte odblokování vysokotlaké hadice (13). Stáhněte vysokotlakou hadici (17) z připojení teleskopické trubky (18).

### D Spojení špičky trubky

1. Odstraňte zajišťovací sponu (3) z kloubu (2).
2. Zastrčte připojení kloubu (19) do kloubu (2). Toto zaskočí.

- Zasuňte zpět kloub (2) s vysokotlakou hadicí (17) přes třetí teleskopickou trubku (4), dokud se oba otvory v kloubu (2) nepřekrývají s oběma otvory ve třetí teleskopické trubce (4).
  - Převlečte zajišťovací sponu (3) přes kloub (2) a třetí teleskopickou trubku (4).
  - Upevněte trysku pro plochý nástřík (1) zasunutím a otočením (bajonetový uzávěr) s kloubem (2).
  - Držte teleskopickou trubku oběma rukama za rukojeť (11) a povrch rukojeti (8).
  - Stisknutím zapínací páčky (20) v případě aktivovaného vysokotlakého čističe vytéká voda z trysky pro plochý nástřík (1). Puštěním zapínací páčky (20) se tok vody zastaví.
- Stisknutím blokace zapnutí (21) můžete teleskopickou trubku zajistit proti neúmyslnému zapnutí.

## Uvedení do provozu

### Pokyny k práci



**Dávejte pozor na reaktivní sílu proudícího proudu vody. Vždy dbejte na bezpečný postoj a držte stříkací pistoli pevně. V opačném případě můžete zranit sebe nebo jiné osoby.**

- Nastavte požadovanou délku teleskopické trubky.
- Povolte otočný uzávěr na držadle (23) a vytáhněte teleskopickou trubku (4,5,6) z předchozí teleskopické trubky (5,6) resp. hlavní trubky (7). Vytaženou teleskopickou trubku (4,5,6) upevněte otočným uzávěrem na držadle (23).
- Připojte vodní přípojku s vysokotlakým čističem k připojení vody (15) na rukojeti (11) Vaší teleskopické trubky.
- Přiložte si ramenní popruh (9).

### E Adaptér se závitovou přípojkou

Adaptér (25) je určen k použití s vysokotlakými čističi PARKSIDE PHD 100 A1, PHD 100 B2, PHD 100 C2, PHD 100 D2, PHD 150 A1, PHD 150 B2, PHD 150 C2, PHD 150 D3.

- Zastrčte adaptér do vodní přípojky (15) na rukojeti (11) Vaší teleskopické trubice. Slyšitelně zaklapne.
- Pomocí adaptéru (25) spojte vodní přípojku se svým vysokotlakým čističem k připojení vody (15) na rukojeti (11) Vaší teleskopické trubky.

### Adaptér Quick-Connect (cizí přístroje)

Adaptér Quick-Connect (26) s pojistnou sponou (27) pro vysokotlaké čističe od jiných výrobců.

- Zastrčte adaptér Quick-Connect (cizí přístroje) (26) do vodní přípojky (15) na rukojeti (11) Vaší teleskopické trubice. Slyšitelně zaklapne.

2. Vytažením sejměte pojistnou sponu (27) adaptéru Quick-Connect (cizí přístroje) (26).
3. Pomocí adaptéru (26) spojte vodní přípojku se svým vysokotlakým čističem k připojení vody (15) na rukojeti (11) Vaší teleskopické trubky.
4. Zajistěte spojení zastrčením pojistné spony do obou otvorů adaptéru Quick-Connect (cizí přístroje) (26).

## Použití čisticích prostředků

Tento nástroj byl vyvinut pro použití neutrálního čisticího prostředku na bázi biologie odbouratelných anionových tenzidů. Použití jiných čisticích prostředků anebo chemických substancí, může zhoršovat bezpečnost tohoto nástroje a může vést k poškozením. Na takové škody na přístroji se nevztahuje záruka.

## Čištění a Údržba



Před jakoukoliv prací na přístroji vytáhněte síťovou zástrčku vysokotlakého čističe ze zásuvky. Hrozí nebezpečí úrazu el. proudem nebo zranění pohyblivými díly.

### Čištění

**Udržujte tento nástroj vždy čistý. Nepoužívejte žádné čisticí prostředky resp. žádná rozpouštědla.**

- Čistěte tento nástroj měkkým kartáčem anebo hadrem.

### Údržba

- Přístroj je nevyžaduje údržbu.

## Uskladnění

- Uložte vysokotlakou čističku a její příslušenství v místnosti bez výskytu mrazu.

## Odklizení a ochrana okolí

Přístroj, příslušenství a obal odevzdejte v souladu s požadavkami na ochranu životního prostředí do recyklační sběrně. Odevzdejte jej ve sběrně šrotu. Použité díly z plastu a kovu se tam dle druhu materiálu roztřídí a mohou se pak zavést do recyklace. Dotažte se k tomuto tématu ve Vašem servisním středisku. Likvidaci vašich zaslanych poškozených přístrojů provádíme bezplatně.

## Náhradní díly/ příslušenství

**Náhradní díly a příslušenství obdržíte na stránkách [www.grizzly-service.eu](http://www.grizzly-service.eu)**

Pokud máte problémy při objednávání, použijte prosím kontaktní formulář. V případě jakýchkoliv dalších dotazů se obraťte na servisní středisko / „Service-Center“ (viz strana 50).

## Záruka

Vážení zákazníci,  
Na tento přístroj poskytujeme 3letou záruku od data zakoupení.  
V případě závady tohoto výrobku vám vůči prodejci výrobku přináležejí zákonná práva. Tato zákonná práva nejsou omezena naší následovně uvedenou zárukou.

## Záruční podmínky

Záruční doba začíná běžet ode dne nákupu. Uchovejte si, prosím, originál účtenky pro pozdější použití. Tento dokument bude třeba potřebovat jako doklad o koupi.

Zjistíte-li během tří let od data koupě u tohoto výrobku materiálovou nebo výrobní vadu, bude výrobek námi, podle našeho výběru, bezplatně opraven nebo nahrazen. Tato záruční oprava předpokládá, že během 3leté lhůty předložíte poškozený přístroj s dokladem o koupi (pokladní stvrženka) a písemně krátce popíšete, v čem spočívá závada a kdy k ní došlo.

Bude-li závada kryta naší zárukou, získáte zpět opravený nebo nový výrobek.

Opravou nebo výměnou výrobku nezačíná záruční doba běžet od začátku.

## Záruční doba a zákonné nároky na odstranění vady

Záruční doba se neprodlužuje poskytnutím záruky. Toto platí i pro nahrazené a opravené díly. Již při koupi zjištěné závady a nedostatky musíte nahlásit okamžitě po vybalení výrobku. Po uplynutí záruční doby musíte uhradit náklady za provedené opravy.

## Rozsah záruky

Přístroj byl precizně vyroben podle přísných jakostních směrnic a před dodáním byl svědomitě zkontrolován.

Záruční oprava se vztahuje na materiálové nebo výrobní vady. Tato záruka se netýká dílů výrobku, které jsou vystaveny normálnímu opotřebení, a lze je považovat za spotřební materiál (např. filtry nebo nástavce), nebo poškození křehkých dílů (např. spínače, akumulátory nebo díly vyrobené ze skla).

Tato záruka neplatí, je-li výrobek poškozen z důvodu neodborného používání, nebo

pokud u něj nebyla prováděna údržba. Pro odborné používání výrobku musí být přesně dodržovány všechny pokyny uvedené v návodu k obsluze. Bezpodmínečně je třeba zabránit používání a manipulacím s výrobkem, které nejsou v návodu k obsluze doporučeny, nebo je před nimi varováno. Výrobek je určen jen pro soukromé účely a ne pro komerční využití. Záruka zaniká v případě zneužívání a neodborné manipulace, používání nadměrné síly a při zásazích, které nebyly provedeny naším autorizovaným servisem.

## Postup v případě uplatňování záruky

Pro zajištění rychlého zpracování vaší žádosti, prosím, postupujte podle následujících pokynů:

- Na důkaz, že jste výrobek zakoupili, mějte pro jakékoli případné dotazy připravenou pokladní stvrženku a číslo výrobku (IAN 331966\_1907).
- Číslo výrobku je uvedeno na typovém štítku.
- Pokud by došlo k funkční poruše nebo jiným závadám, nejdříve **telefonicky** nebo **e-mailem** kontaktujte níže uvedené servisní oddělení. Pak získáte další informace o vyřízení vaší reklamace.
- Výrobek označený jako vadný můžete po domluvě s naším zákaznickým servisem, s připojením dokladu o koupi (pokladní stvrženky) a po uvedení, v čem závada spočívá a kdy k ní došlo, přeposlat bez platby poštovního na vám sdělenou adresu příslušného servisu. Aby bylo zabráněno problémům s přijetím a dodatečnými náklady, bezpodmínečně použijte jen tu adresu, která vám bude sdělena. Zajistěte, aby zásilka nebyla odeslána nevyplaceně jako nadměrné zboží, expres nebo

CZ

jiný, zvláštní druh zásilky. Přístroj zašlete včetně všech částí příslušenství dodaných při zakoupení a zajistěte dostatečně bezpečný přepravní obal.

## Opravná

Opravy, které nespádají do záruky, můžete nechat udělat v našem servisu oproti zúčtování. Rádi vám připravíme předběžný odhad nákladů.

Můžeme zpracovávat jen ty přístroje, které byly dostatečně zabaleny a odeslány vyplaceně.

**Pozor:** Prosím, přístroj zašlete našemu autorizovanému servisu vyčištěný a s upozorněním na závadu.

Nepřijmeme přístroje zaslané nevyplaceně jako nadměrné zboží, expres nebo jiný, zvláštní druh zásilky.

Likvidaci vašich poškozených zaslaných přístrojů provedeme bezplatně.

## Service-Center

CZ

**Servis Česko**

Tel.: 800143873

E-Mail: [grizzly@lidl.cz](mailto:grizzly@lidl.cz)

IAN 331966\_19077

## Dovozce

Prosím, respektujte, že následující adresa není adresou servisu. Nejdříve kontaktujte shora uvedené servisní středisko.

### **Grizzly Tools GmbH & Co. KG**

Stockstädter Straße 20

63762 Großostheim

Německo

[www.grizzly-service.eu](http://www.grizzly-service.eu)

## Obsah

<b>Úvod</b> .....	<b>51</b>
<b>Účel použitia</b> .....	<b>51</b>
<b>Všeobecný popis</b> .....	<b>52</b>
Objem dodávky .....	52
Prehľad .....	52
<b>Technické údaje</b> .....	<b>52</b>
<b>Bezpečnostné pokyny</b> .....	<b>52</b>
Symboly v návode .....	52
Všeobecné bezpečnostné pokyny ...	53
<b>Montáž</b> .....	<b>53</b>
Naskrutkovanie pätky .....	53
Nasunutie vysokotlakovej hadice....	53
Spojenie vrcholu rúry.....	54
<b>Uvedenie do prevádzky</b> .....	<b>54</b>
Pokyny pre prácu.....	54
Adaptér so závitovou prípojkou.....	55
Adaptér Quick-Connect .....	55
Použitie čistiacich prostriedkov .....	55
<b>Čistenie/Údržba</b> .....	<b>55</b>
Čistenie.....	55
Údržba .....	55
<b>Uskladnenie</b> .....	<b>55</b>
<b>Odstránenie a ochrana životného prostredia</b> .....	<b>55</b>
<b>Náhradné diely/Príslušenstvo</b> ...	<b>56</b>
<b>Záruka</b> .....	<b>56</b>
<b>Servisná oprava</b> .....	<b>57</b>
<b>Service-Center</b> .....	<b>57</b>
<b>Dovozca</b> .....	<b>57</b>

## Úvod



Gratulujeme Vám k zakúpeniu Vášho nového prístroja. Tým ste sa rozhodli pre kvalitný produkt. Návod na obsluhu je súčasťou tohto produktu. Obsahuje dôležité upozornenia ohľadom bezpečnosti, obsluhy a likvidácie. Pred používaním produktu sa oboznámte so všetkými pokynmi pre obsluhu a bezpečnosť. Používajte produkt len predpísaným spôsobom a len v uvedených oblastiach použitia. Návod na obsluhu uschovajte a v prípade odovzdania produktu tretím osobám odovzdajte aj všetky podklady.

## Účel použitia

Tento prístroj nie je vhodný na komerčné používanie. Pri komerčnom použití zanikne záruka.

- na čistenie podlahových a stenových stien s vysokotlakovým vodným lúčom.
- za dodržiavania údajov výrobcu čisteného objektu.

Prístroj je určený na použitie s vysokotlakovými čističmi PARKSIDE série PHD 100\*, PHD 110, PHD 135, PHD 150 a PHD 170.

\*Nevhodný pre vysokotlakový čistič Parkside PHD 100 rok výroby 2009 (IAN 30018).

## Všeobecný popis

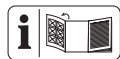

Zobrazené najdôležitejších funkčných dielov nájdete na rozkladacej strane.

## Objem dodávky

Vybalte tento nástroj a skontrolujte objem dodávky:

- Teleskopická rúra, viacdielna
- Dýza s plochým lúčom
- Uholový kus
- Poistná svorka
- Vysokotlaková hadica
- Päťka
- Nosný popruh
- Adaptér pre závitovú prípojku vysokotlakovej hadice
- Adaptér pre vysokotlakovú hadicu Quick-Connect (cudzí prístroje)
- Poistná svorka pre Quick-Connect (cudzí prístroje)
- Návod na obsluhu

## Prehľad

- |          |  |
|----------|--|
| <b>A</b> | 1 Dýza s plochým lúčom                   |
|          | 2 Uholový kus                            |
|          | 3 Poistná svorka                         |
|          | 4 Tretia teleskopická rúra               |
|          | 5 Druhá teleskopická rúra                |
|          | 6 Prvá teleskopická rúra                 |
|          | 7 Hlavná rúra                            |
|          | 8 Plocha na uchopenie                    |
|          | 9 Nosný popruh                           |
|          | 10 Otvor pre vysokotlakovú hadicu        |
|          | 11 Držadlo                               |
|          | 12 Prípojka pre vysokotlakovú hadicu     |
|          | 13 Odblokovanie pre vysokotlakovú hadicu |
|          | 14 Päťka                                 |

- |    |  |
|----|--|
| 15 | Odblokovanie prípojky vody                                       |
| 16 | Prípojka vody  |
| 17 | Vysokotlaková hadica   |
| 18 | Prípojka pre teleskopickú rúru                                   |
| 19 | Prípojka pre uholový kus   |
| 20 | Zapínacia páčka  |
| 21 | Blokovanie zapnutia  |
| 22 | Držiak pásu  |
| 23 | Úchopný prvok a blokovanie otáčania                              |
| 24 | Uvoľnenie pre vysokotlakovú hadicu                               |
| 25 | Adaptér pre závitovú prípojku vysokotlakovej hadice              |
| 26 | Adaptér pre vysokotlakovú hadicu Quick-Connect (cudzí prístroje) |
| 27 | Poistná svorka pre Quick-Connect (cudzí prístroje)               |

## Technické údaje

### Teleskopická rúra.....PTL 4 B2

Používajte produkt len predpísaným spôsobom a len v uvedených oblastiach použitia:

Menovitý tlak (p) ..... 11,5 MPa / 1668 psi  
 Prípustný tlak (p max) .. 17 MPa / 2465 psi  
 Max. prietokové množstvo  
 (Q max)..... 450 l/h  
 Max. prítoková teplota  
 (T max)..... 60 °C / 140 °F

## Bezpečnostné pokyny

Tento odsek pojednáva základné bezpečnostné predpisy pri práci s prístrojom.

## Symbody v návode



**Výstražné značky s údajmi pre zabránenie škodám na zdraví alebo vecným škodám.**



Informačné značky s informáciami pre lepšie zaobchádzanie s nástrojom.

## Všeobecné bezpečnostné pokyny

- Tento nástroj nie je určený na to, aby bol používaný osobami (včítane detí) s obmedzenými fyzickými, zmyslovými alebo duševnými schopnosťami alebo osobami s nedostatkom skúseností a/alebo znalostí; ibaže sú pod dohľadom alebo dostávajú pokyny ohľadne používania tohoto nástroja prostredníctvom osoby, ktorá je za ich bezpečnosť zodpovedná.
- Osoby, ktoré nie sú oboznámené s návodom na použitie, nesmú toto zariadenie používať. Obsluha tohoto zariadenia nie je dovolená osobám mladším než 16 rokov.

## Práca s nástrojom



Vysokotlakové čističky môžu byť pri nesprávnom používaní nebezpečné. Ich prúd vody ne smie byť namierený na osoby, na zvieratá, na aktívny elektrický výstroj alebo na samotný tento nástroj.

- Nemierťe prúdom vody na seba alebo na iné osoby, za účelom čistenia odevu alebo obuvi.
- Nepoužívajte tento nástroj, keď sa v akčnom rádiu nachádzajú iné osoby, ibaže by nosili ochranný odev.
- Vykonajte vhodné opatrenia na to, aby sa deti nepriblížili k tomuto zariadeniu, nachádzajúcemu sa v prevádzke.
- Riadne zlikvidujte obalový materiál.

- Nepoužívajte toto zariadenie v blízkosti zápalných tekutín alebo plynov. Pri neďbaní na toto, existuje nebezpečenstvo požiaru alebo explózie.
- Uložte toto zariadenie na suchom mieste a mimo dosahu detí.
- Držte prístroj mimo dosahu detí a domácich zvierat. Na deti by sa malo dohliadať, aby bolo zabezpečené, že sa nebudú hrať s prístrojom.
- Dodržiavajte aj bezpečnostné pokyny vášho vysokotlakového čističa.
- Obsluhujúci alebo používateľ je zodpovedný za zranenia iných ľudí alebo poškodenia ich majetku.



Pozor! Takto zabránite škodám na zariadení a prípadne škodám na osobách, ktoré z týchto škôd vyplývajú:

- Nepoužívať na čistenie okien
- Nepracujte so zariadením poškodeným, neúplným alebo prestavaným bez súhlasu výrobcu.
- Chránite tento nástroj pred mrazom.
- Používajte iba originálne príslušenstvo a nevykonávajte žiadne prestavby na tomto zariadení.

## Montáž

### B Naskrutkovanie pätky

Naskrutkujte pätku (14) na závitový úchyt na držadle (11).  
Pätku iba utiahnite pevne rukou.

### C Nasunutie vysokotlakovej hadice

1. Zasuňte vysokotlakovú hadicu (17) s prípojkou pre uhlový kus (19) dopredu, do otvoru pre vysokotlakovú hadicu (10).

- Zasuňte vysokotlakovú hadicu (17) cez hlavnú rúru (7) do prvej, druhej a tretej teleskopickej rúry (6, 5, 4). Zasuňajte vysokotlakovú hadicu (17), až vystúpi na tretej teleskopickej rúre (4) s prípojkou pre uhlový kus (19).
- Zasuňte prípojku pre teleskopickú rúru (18) do prípojky pre vysokotlakovú hadicu (A 12) na držadle (11). Zaskočí.



Na uvoľnenie vysokotlakovej hadice (17) stlačte odblokovanie pre vysokotlakovú hadicu (13). Stiahnite vysokotlakovú hadicu (17) na prípojke pre teleskopickú rúru (18).

## **D** Spojenie vrcholu rúry

- Odstráňte poistnú svorku (3) z uhlového kusu (2).
- Zasuňte prípojku pre uhlový kus (19) do uhlového kusu (2). Zaskočí.
- Posúvajte uhlový kus (2) s vysokotlakovou hadicou (17) cez tretiu teleskopickú rúru (4) späť, až obidva otvory v uhlovom kuse (2) budú s obidvoma otvormi ležať nad sebou v tretej teleskopickej rúre (4).
- Zasuňte poistnú svorku (3) cez uhlový kus (2) a tretiu teleskopickú rúru (4).
- Zaistíte dýzu s plochým lúčom (1) zastrčením a otočením (bajonetový uzáver) s uhlovým kusom (2).

## **Uvedenie do prevádzky Pokyny pre prácu**



**Zohľadnite silu spätného rázu vystupujúceho vodného lúča. Dbajte na bezpečný postoj a striekáciu pištoľ držte pevne. Inak môžete poraniť seba alebo iné osoby.**

- Nastavte želanú dĺžku teleskopickej rúry.
  - Uvoľnite blokovanie otáčania na úchopnom prvku (23) a vytiahnite teleskopickú rúru (4, 5, 6) z predchádzajúcej teleskopickej rúry (5, 6), resp. hlavnej rúry (7). Vytiahnutú teleskopickú rúru (4, 5, 6) zaistíte pomocou blokovania otáčania na úchopnom prvku (23).
  - Vytvorte pripojenie vody s vašim vysokotlakovým čističom na prípojke vody (15) na držadle (11) vašej teleskopickej rúry.
  - Založte si nosný popruh (9).
  - Teleskopickú rúru držte obomi rukami za držadlo (11) a za plochu na uchopenie (8).
  - Stlačením zapínacej páčky (20) pri aktivovanom vysokotlakovom čističi vystupuje voda z dýzy s plochým lúčom (1) s vysokým tlakom. Pustením zapínacej páčky (20) sa tok vody zastaví.
- Stlačením blokovania zapnutia (21) môžete teleskopickú rúru zaistiť pred neúmyselným zapnutím.

## E Adaptér so závitovou prípojkou

Adaptér (25) je určený na použitie s vysokotlakovými čističmi PARKSIDE PHD 100 A1, PHD 100 B2, PHD 100 C2, PHD 100 D2, PHD 150 A1, PHD 150 B2, PHD 150 C2, PHD 150 D3.

1. Zastrčte adaptér do prípojky vody (15) na držadle (11) vašej teleskopickej rúry. Počutelne zapadne.
2. Vytvorte prípojku vody s vaším vysokotlakovým čističom cez adaptér (25) na prípojke vody (15) na držadle (11) vašej teleskopickej rúry.

## Adaptér Quick-Connect (cudzí prístroje)

Adaptér Quick-Connect (26) s poistnou svorkou (27) pre vysokotlakové čističe cudzích výrobcov.

1. Zastrčte adaptér Quick-Connect (cudzí prístroje) (26) do prípojky vody (15) na držadle (11) vašej teleskopickej rúry. Počutelne zapadne.
2. Odstráňte vytiahnutím poistnú svorku (27) pre adaptér Quick-Connect (cudzí prístroje) (26).
3. Vytvorte prípojku vody s vaším vysokotlakovým čističom cez adaptér (26) na prípojke vody (15) na držadle (11) vašej teleskopickej rúry.
4. Zaisťte spojenie zastrčením poistnej svorky do oboch otvorov adaptéra Quick-Connect (cudzí prístroje) (26).

## Použitie čistiacich prostriedkov

Použite neutrálny cleaner, ktorý je biologicky odbúrateľný. Použitie pracieho prostriedku podľa výrobcu.

## Čistenie/Údržba



Pred všetkými prácami na zariadení vytiahnite sieťovú zástrčku vysokotlakového čističa.

Je nebezpečenstvo úrazu elektrickým prúdom alebo zranenia pohybivými časťami.

## Čistenie

**Udržujte tento nástroj vždy čistý. Nepoužívajte žiadne čistiace prostriedky resp. žiadne rozpúšťadlá.**

- Prístroj vyčistíte mäkkou kefkou alebo ľahkou navlhčenou handrou.

## Údržba

- Terasový čistič je bezúdržbový.

## Uskladnenie

- Uložte terasový čistič a jej príslušenstvo v miestnosti bez výskytu mrazu.

## Odstránenie a ochrana životného prostredia

Prístroj, príslušenstvo a obal odovzdajte v súlade s požiadavkami na ochranu životného prostredia do recyklačnej zberne. Odovzdajte prístroj do recyklačnej zberne.

Použité umelohmotné a kovové časti sa môžu podľa druhu materiálu roztrieďiť a tak odovzdať do recyklačnej zberne. V prípade otázok sa obráťte na naše servisné stredisko.

## Náhradné diely/ Príslušenstvo

**Náhradné diely a príslušenstvo  
nájdete na strane  
[www.grizzly-service.eu](http://www.grizzly-service.eu)**

Ak by sa mali vyskytnúť problémy s procesom objednávky, použite, prosím, kontaktný formulár.

Pri ďalších otázkach sa obráťte na „Service-Center“ (pozri stranu 57).

## Záruka

Vážená zákaznička, vážený zákazník, Pre tento prístroj platí záruka 3 roky od dátumu zakúpenia.

Ak je prístroj poškodený, podľa zákona máte právo ho reklamovať u výrobcu produktu. Tieto práva vyplývajúce zo zákona nie sú našou následne opísanou zárukou obmedzené.

### Záručné podmienky

Záručná lehota začína dňom zakúpenia. Pokladničný doklad ako originál prosím starostlivo uschovajte. Je potrebný ako dôkaz o zakúpení.

Ak sa počas troch rokov od dátumu zakúpenia tohto produktu vyskytne materiálna alebo výrobná chyba, produkt - podľa nášho rozhodnutia - bezplatne opravíme alebo nahradíme. Predpokladom záruky je, že v priebehu trojročnej lehoty bude predložený poškodený prístroj a pokladničný doklad a stručne opísaná chyba a kedy sa vyskytla.

Ak sa v rámci našej záruky chyba pokryje, obdržíte späť opravený alebo nový prístroj. S opravou alebo výmenou produktu sa nezачína nová záručná doba.

### Záručná doba a nárok na odstránenie vady

Záručná doba sa poskytnutím záruky nepredlžuje. To platí aj pre nahradené a opravené diely. Prípadné škody a nedostatky vzniknuté už pri zakúpení sa musia ihneď po vybalení ohlásiť. Opravy vykonané po uplynutí záručnej doby sú spoplatnené.

### Rozsah záruky

Prístroj bol vyrobený podľa prísnych smerníc kvality a pred dodaním bol svedomite kontrolovaný.

Záruka sa týka materiálových alebo výrobných chýb. Táto záruka sa nevzťahuje na diely produktu, ktoré sú vystavené normálnemu opotrebeniu a preto sa môžu považovať za opotrebované diely (napr. filter alebo nadstavce) alebo na poškodenia na krehkých dieloch (napr. vypínač, akumulátor alebo diely vyrobené zo skla).

Táto záruka zaniká, ak bol produkt používaný poškodený, neodborne alebo nebola vykonávaná údržba. Pre odborné používanie produktu je nutné presne dodržiavať všetky návody uvedené v návode na obsluhu. Bezpodmienečne sa vyhnite používaniu, ktoré sa v návode na obsluhu neodporúča alebo pred ktorým ste boli vystríhaní.

Produkt je určený len pre súkromné použitie a nie v oblasti podnikania. Záruka zaniká pri nesprávnom a neodbornom používaní, pri násilnom používaní a pri zásahoch, ktoré neboli vykonané v našej servisnej pobočke.

## Postup v prípade reklamácie

Pre zabezpečenie rýchleho spracovania vašej žiadosti postupujte prosím podľa nasledujúcich pokynov:

- Pri všetkých požiadavkách predložte pokladničný doklad a číslo artiklu (IAN 331966\_1907) ako dôkaz o zakúpení.
- Číslo artiklu nájdete na typovom štítku.
- Ak sa vyskytnú chyby funkcie alebo iné nedostatky, kontaktujte najskôr následne uvedené servisné oddelenie **telefonicky** alebo **emailom**. Následne obdržíte ďalšie informácie o priebehu vašej reklamácie.
- Produkt evidovaný ako poškodený môžete po dohode s našim zákaznickým servisom, s priloženým dokladom o zakúpení (pokladničný doklad) a s údajmi, v čom chyba spočíva a kedy vznikla, zaslať bez poštovného na adresu servisu, ktorá vám bude oznámená. Pre zabránenie dodatočných nákladov a problémov pri prevzatí použite len tú adresu, ktorá vám bude oznámená. Nezasielajte prístroj ako nadmerný tovar na náklady príjemcu, expresne alebo s iným špeciálnym nákladom. Prístroj zašlite so všetkými časťami príslušenstva dodanými pri zakúpení a zabezpečte dostatočne bezpečné prepravné balenie.

## Servisná oprava

Opravy, ktoré **nepodliehajú záruke**, môžeme nechať vykonať v našej servisnej pobočke za úhradu. Radi vám poskytneme predbežnú kalkuláciu nákladov.

Môžeme spracovať len prístroje, ktoré boli doručené dostatočne zabalené a so zaplateným poštovným.

**Pozor:** Prístroj zašlite do našej servisnej pobočky vyčistený a s informáciami o chybe. Neprevezmeme prístroje zaslané ako nadmerný tovar na náklady príjemcu, expresne alebo s iným špeciálnym nákladom. Likvidáciu vašich poškodených zaslaných prístrojov vykonáme bezplatne.

## Service-Center



### Servis Slovensko

Tel.: 0850 232001

E-Mail: grizzly@lidl.sk

IAN 331966\_1907

## Dovozca

Nasledujúca adresa nie je adresa servisu. Najskôr kontaktujte hore uvedené servisné centrum.

### Grizzly Tools GmbH & Co. KG

Stockstädter Straße 20

63762 Großostheim

Nemecko

www.grizzly-service.eu

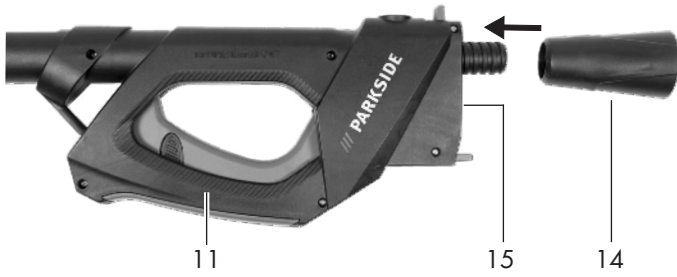
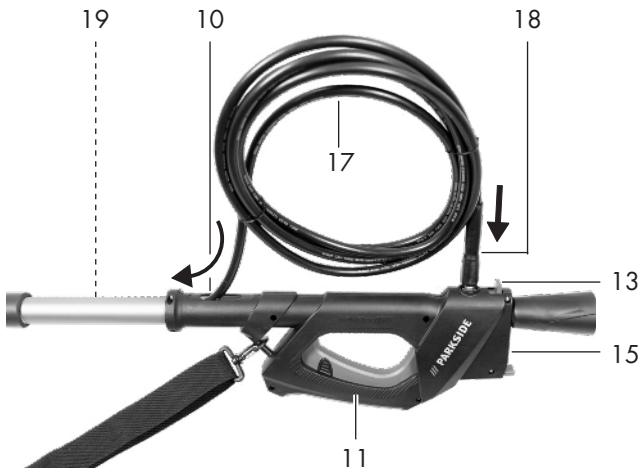
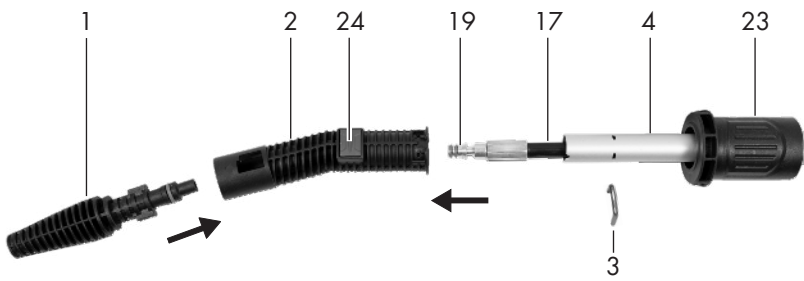
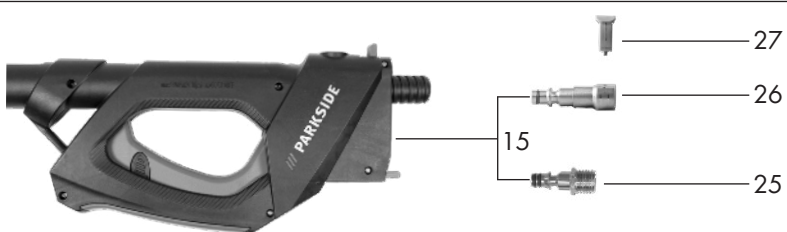
**B****C****D****E**



**GRIZZLY TOOLS GMBH & CO. KG**

Stockstädter Straße 20  
DE-63762 Großostheim  
GERMANY

Stand der Informationen · Last Information  
Update · Version des informations ·  
Stand van de informatie · Stan informacii ·  
Stav informací · Stav informácií: 12/2019  
Ident.-No.: 75040304122019-8

---



IAN 331966\_1907



8 