



PISTOLET À PEINTURE PNEUMATIQUE PDFP 500 D4

FR BE

PISTOLET À PEINTURE PNEUMATIQUE

Instructions d'origine

DE AT CH

DRUCKLUFT-FARBSPRITZPISTOLE

Originalanleitung

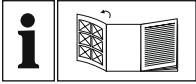



FR BE

Avant de lire le mode d'emploi, ouvrez la page contenant les illustrations et familiarisez-vous ensuite avec toutes les fonctions de l'appareil.

DE AT CH

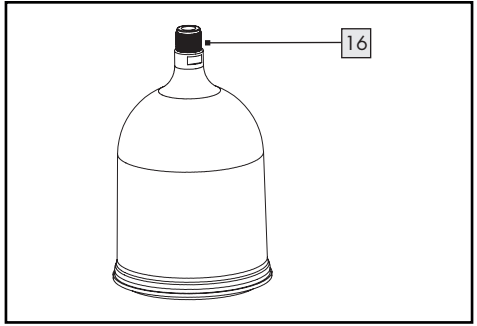
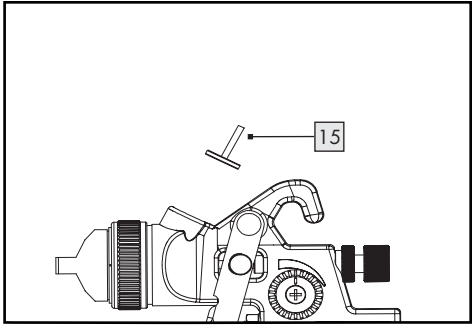
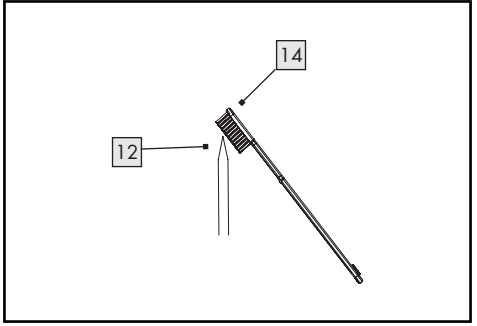
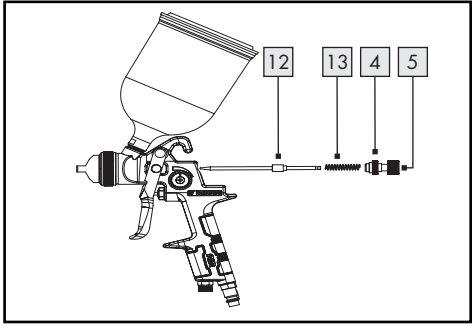
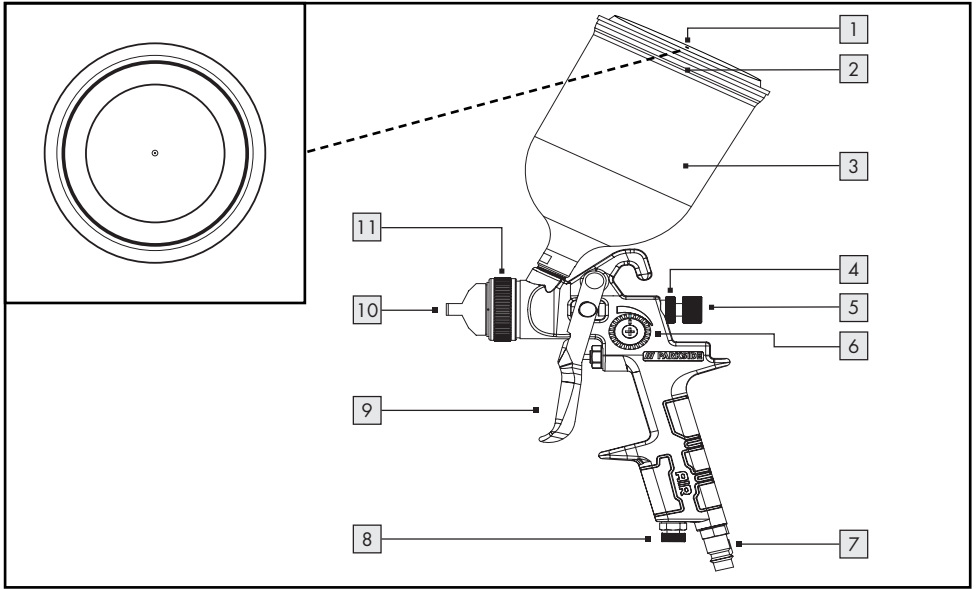
Klappen Sie vor dem Lesen die Seite mit den Abbildungen aus und machen Sie sich anschließend mit allen Funktionen des Gerätes vertraut.



1. Introduction	Page 6
1.1 Utilisation conforme	Page 6
1.2 Contenu de la livraison	Page 6
1.3 Équipement	Page 6
1.4 Données techniques	Page 7
2. Consignes de sécurité	Page 8
2.1 Consignes générales de sécurité	Page 9
3. Mise en service	Page 11
3.1 Brancher l'appareil	Page 11
3.2 Préparer la surface de pulvérisation	Page 11
3.3 Activer/désactiver l'appareil	Page 11
3.4 Réguler le matériau pulvérisé	Page 12
3.5 Régler le jet de peinture	Page 12
3.6 Réguler la quantité d'air	Page 12
4. Maintenance, entretien, nettoyage et stockage	Page 13
5. Mise au rebut	Page 13
5.1 Impact environnemental et élimination du matériel	Page 13
6. Garantie de ROWI Germany GmbH	Page 14
7. Service	Page 15
8. Déclaration de conformité originale 	Page 15

PISTOLET À PEINTURE PNEUMATIQUE PDFP 500 D4

1. Introduction

Nous vous félicitons pour l'achat de votre nouvel appareil. Vous avez ainsi fait le choix d'un produit de qualité. Le mode d'emploi fait partie intégrante de ce produit. Il contient des indications importantes concernant la sécurité, l'utilisation et la mise au rebut du produit. Familiarisez-vous avec toutes les recommandations d'utilisation et de sécurité avant d'utiliser le produit. Utilisez le produit uniquement selon la description faite et pour les applications indiquées. Si vous transmettez le produit à un tiers, joignez-y tous les documents le concernant.

1.1 Utilisation conforme

Le pistolet à peinture pneumatique est conçu pour l'application/la pulvérisation de matières de revêtement liquides. Les liquides adaptés sont les suivants :

- Peintures diluables à l'eau
- Vernis transparent
- Traitements conservateurs des bois
- Désinfectant
- Teintures
- Vernis pour véhicule
- Lasures
- Produits phytosanitaires
- Couche d'apprêt
- Huiles

L'appareil est prévu pour une utilisation avec une source d'air comprimé appropriée (nous recommandons un compresseur avec un volume de chambre à partir de 24 litres).

L'appareil n'est pas adapté pour le traitement des liquides suivants :

- Peintures à dispersion et au latex
- Matériaux de revêtement acides
- Solutions alcalines
- Matériaux résistant aux éclaboussures et aux gouttes
- Matériau de pulvérisation granuleux

La pulvérisation fine de peinture ou laque assure une application homogène et un séchage rapide. Toute autre utilisation ou modification de l'appareil sera considérée comme inappropriée et entraînera des risques d'accident. Nous déclinons toute responsabilité pour des dommages résultant d'une utilisation inappropriée. L'appareil n'est conçu que pour un usage privé.

1.2 Contenu de la livraison

- 1 Pistolet à peinture pneumatique PDFP 500 D4
- 1 Godet à gravité
- 1 Couvercle pour godet à gravité
- 1 Brosse nettoyante
- 1 Filtre
- 1 Mode d'emploi

1.3 Équipement

- 1 Ventilation
- 2 Couvercle godet à gravité
- 3 Godet à gravité
- 4 Vis de blocage
- 5 Vis d'arrêt de course (régulation du matériau de pulvérisation)
- 6 Régulateur pour jet rond, plat et large
- 7 Arrivée d'air comprimé
- 8 Régulateur de quantité d'air
- 9 Gâchette
- 10 Tête de buse
- 11 Contre-écrou pour la tête de buse
- 12 Aiguille
- 13 Ressort
- 14 Brosse
- 15 Filtre
- 16 Filetage interne (godet à gravité)

1.4 Données techniques

Pression de fonctionnement : max. 3,5 bar
Taille de buse : \varnothing 1,4 mm
Godet à gravité : env. 500 ml
Viscosité recommandée* : 18-23 t (DIN-sec**)

* La viscosité est la vitesse d'écoulement d'un matériau de pulvérisation. Cette viscosité se mesure à l'aide d'un gobelet doseur*** (non fourni). Mesurez le temps en secondes que prend le filament liquide à se casser lors de l'écoulement. Ce temps d'écoulement correspond à la viscosité. Diluez la matière jusqu'à ce que le filament liquide atteigne 18-23 t (DIN-sec). **DIN-sec est une ancienne mesure pour la viscosité qui s'utilise néanmoins chez les bricoleurs.

*** Le gobelet doseur doit avoir une contenance de 100 cm³. Le trou d'écoulement mesure 4 mm. La mesure est idéalement réalisée à une température ambiante de 20 °C.

Émission sonore

Mesure d'émission sonore déterminée selon la norme EN 14462. Le niveau sonore évalué au lieu d'utilisation est de :

Niveau de pression acoustique : $L_{pA} = 74$ dB(A)
Incertitude : $K = 3,0$ dB(A)

2. Consignes de sécurité



Lisez toutes les recommandations et consignes de sécurité.



Un non-respect des recommandations et consignes de sécurité peut causer des blessures sérieuses et / ou des dommages matériels.

Conserver toutes les recommandations et consignes de sécurité pour pouvoir y revenir ultérieurement !

- En plus des indications du présent mode d'emploi, les consignes générales de sécurité et règles de prévention des accidents du législateur doivent également être respectées.
- **Mode d'emploi à remettre à des tiers.**
Assurez-vous que les tiers n'utilisent le présent produit qu'après réception des consignes nécessaires.
- **Garder hors de portée des enfants et sécuriser contre une utilisation de tiers non autorisés.**
Ne laissez jamais l'article prêt à l'emploi ou exploité sans surveillance. Ne laissez en aucun cas des enfants à proximité. Il est interdit aux enfants d'utiliser le présent produit. Sécurisez le produit contre une utilisation de tiers non autorisé.
- **Soyez toujours vigilant et attentif à ce que vous faites.**
Ne réalisez pas de travaux avec ce produit lorsque vous n'êtes pas attentif ou sous l'influence de drogues, alcool ou médicaments. Un seul moment d'inattention lors de l'utilisation de cet article peut entraîner des accidents et blessures graves.
- **Prêter attention aux endommagements.**
Vérifiez avant la mise en service de l'article qu'il ne présente aucun endommagement. Si l'article présente un défaut, il ne peut en aucun cas être mis en service.

- **N'utiliser aucun objet pointu.**
N'insérez jamais d'objet pointu ou métallique à l'intérieur de l'article.
- **Pas de mauvais usage.**
Utilisez uniquement l'article pour la finalité prévue dans le présent mode d'emploi.
- **Vérification régulière.**
L'utilisation du présent article peut entraîner l'usure de certains composants. Par conséquent, vérifiez régulièrement les éventuels endommagements et défauts.
- **Utiliser uniquement les composants accessoires originaux.**
Pour votre propre sécurité, utilisez uniquement des accessoires et articles complémentaires expressément indiqués dans le mode d'emploi ou recommandés par le fabricant.
- **Ne pas utiliser dans une zone explosive.**
N'utilisez pas le produit dans un environnement à risque d'explosion, dans lequel se trouvent des liquides inflammables, gaz et notamment des nuages de poussière et de peinture.

2.1 Consignes générales de sécurité



Risque d'explosion/d'incendie !

Il est interdit de fumer lors de l'utilisation du pistolet à peinture ! Ne pulvérisez jamais sur une flamme nue, une surface collante ou une ampoule. Ne créez pas d'étincelle ou de flamme nue pour éviter tout incendie ou explosion.



Force de recul !

Tenez fermement le tuyau en main lors de la libération du raccord de tuyau. Libérez d'abord le tuyau de la source d'air comprimé et retirez ensuite le tuyau d'approvisionnement de l'appareil. Cela permet d'éviter un tourbillonnement incontrôlé ou un recul du tuyau d'approvisionnement.



Risque de suffocation !

Il y a un risque de suffocation lors du travail avec de l'azote !
Assurez-vous que l'espace de travail soit toujours bien aéré !



Risque de blessure !

Porter des vêtements de protection, une protection respiratoire et des lunettes de protection lors du travail avec l'appareil !



Porter les vêtements de protection prescrits pour éviter tout contact avec des vapeurs toxiques, solvants et les matières utilisées.



Danger en raison du bruit !

Portez une protection auditive pour éviter le danger lié au bruit. Les émissions sonores (p. ex. provoquées par le courant ou la vibration) peuvent entraîner une perte auditive et/ou des effets physiologiques.



Risque de blessure !

N'utilisez jamais l'oxygène comme source d'énergie, d'autres substances inflammables ou d'hydrocarbure halogéné.

- N'orientez pas l'appareil vers des personnes et/ou animaux. Les solvants et diluants peuvent irriter la peau, les poumons et les yeux.
- Ne pliez pas le tuyau de l'appareil. Cela pourrait l'endommager.
- Respectez les consignes de sécurité du fabricant du matériau de revêtement.

3. Mise en service

Ce pistolet pulvérisateur de peinture fonctionne selon le principe HVLP (High Volume Low Pressure) : Il produit moins de brouillard pulvérisé, ce qui réduit la perte de matériel.

⚠ ATTENTION ! Ne pulvérisez jamais sans tête de buse installée !

3.1 Brancher l'appareil

- Assurez-vous que vous utilisez uniquement de l'air comprimé propre, exempt de condensat et d'huile lors de l'utilisation.
- Pour pouvoir réguler l'air comprimé, un réducteur de pression du filtre doit être installé à la source d'air comprimé.
- Réglez une pression de fonctionnement de 3,5 bars sur le réducteur de pression du filtre de la source d'air comprimé.

Remarque : La pression maximale de fonctionnement de 3,5 bars ne doit pas être dépassée !

⚠ ATTENTION ! Une pression de fonctionnement trop importante entraîne une forte distribution fine, une évaporation trop rapide du liquide et des surfaces rugueuses. Une pression de fonctionnement trop faible entraîne des surfaces ondulées et la formation de gouttes.

- Raccordez le tuyau d'air comprimé à l'arrivée d'air comprimé de l'appareil à l'aide d'un couplage rapide.

3.2 Préparer la surface de pulvérisation

- Couvrez toutes les surfaces qui ne doivent pas être pulvérisées (portes, sol, fenêtres et cadre de porte et fenêtres).
- Assurez-vous que la surface de pulvérisation est propre, sèche et exempte de graisse.
- Lissez les surfaces et retirez ensuite la poussière créée.

Remarque : Si vous utilisez le pistolet à peinture en extérieur, faites attention au sens du vent.

3.3 Activer/désactiver l'appareil

- Insérez le filtre [15] dans le pistolet de pulvérisation.
- La ventilation [1] doit rester libre ou découverte pendant l'ensemble du processus.
- Vissez fermement le godet à gravité [3] au pistolet.
- Versez la substance de pulvérisation dans le godet à gravité [3] et fermez-le avec le couvercle [2].
- La distance de pulvérisation doit être d'env. 15 cm à la verticale par rapport à l'objet. Pour une couvrance homogène, maintenez toujours le pistolet à pulvérisation de peinture à la même distance de l'objet.
- **Mise en marche :** Appuyez sur la gâchette [9] pour mettre l'appareil en marche.
- **Mettre à l'arrêt :** Relâchez la gâchette [9] pour mettre l'appareil à l'arrêt.

Conseil : Commencez et arrêtez le processus de pulvérisation en dehors de la surface de pulvérisation.

Conseil : Veillez à diluer le matériau de revêtement utilisé avec un solvant approprié. En cas d'utilisation d'un solvant inapproprié, des grumeaux peuvent se former et boucher le pistolet. Respectez les indications de dilution fournies par le fabricant du matériau de revêtement.

3.4 Réguler le matériau pulvérisé

- Pour augmenter le matériau pulvérisé, tournez la vis d'arrêt de course dans le sens [5] antihoraire.
- Pour diminuer le matériau pulvérisé, tournez la vis d'arrêt de course dans le sens [5] horaire.

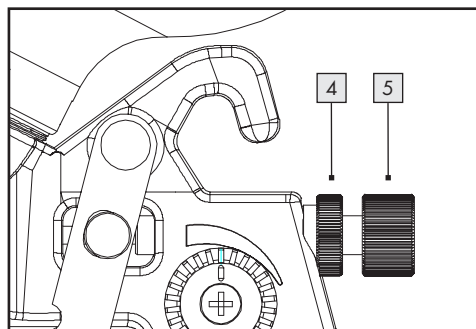

Conseil : La vis d'arrêt avant [4] limite la plage de réglage de la vis d'arrêt de course [5].

3.5 Régler le jet de peinture

L'appareil dispose des réglages suivants :

- **Jet rond** (pour les zones difficiles d'accès)
- **Jet large** (pour un sens de travail horizontal)
- **Jet plat** (pour un sens de travail vertical)

Pour régler la [10] tête de buse, desserrez le contre-écrou [11] en le tournant dans le sens antihoraire. Pour sécuriser le jet peinture, tournez le contre-écrou [11] dans le sens horaire pour le serrer.

Régler le jet rond :

- Tournez le régulateur [6] dans le sens horaire et la tête de buse [10] comme indiqué sur la figure suivante.

Régler le jet large/plat :

- Tournez le régulateur [6] dans le sens antihoraire et la tête de buse [10] comme indiqué sur la figure suivante.

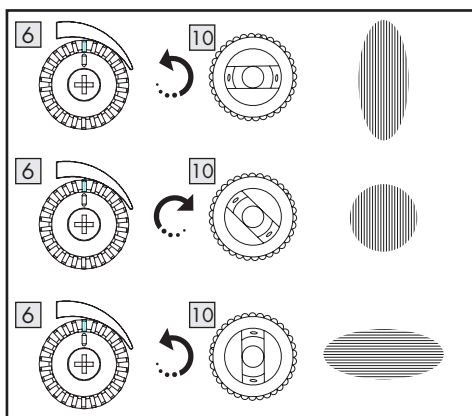

3.6 Réguler la quantité d'air

- Pour augmenter la quantité d'air, tournez le régulateur de quantité d'air [8] dans le sens antihoraire. Une quantité d'air élevée est idéale pour une pulvérisation grossière.
- Pour réduire la quantité d'air, tournez le régulateur de quantité d'air dans le sens [8] horaire. Une faible quantité d'air est idéale pour un fort brouillard de peinture.

Conseil : Déterminez les réglages appropriés en réalisant des pulvérisation d'essai sur une surface test.

Conseil : Commencez avec la quantité d'air maximale et à env. 10 cm de la surface de pulvérisation pour déterminer les réglages appropriés.

ATTENTION !

Ne pulvériser pas contre le vent !

4. Maintenance, entretien, nettoyage et stockage

ATTENTION ! Retirez l'appareil de la source d'air comprimé avant les opérations de réparation et d'entretien et les interruptions de fonctionnement ainsi que le transport.

ATTENTION ! Les matériaux dont le point de combustion est inférieur à 21 °C créent un environnement explosif.



Portez des gants de protection pendant le travail !

Remarque : Pour éviter de boucher les buses, un nettoyage en profondeur est important. Autrement, un fonctionnement sans heurt n'est plus assuré.

Conseil : Ne placez jamais entièrement le pistolet à pulvérisation de peinture dans le solvant. Rincez simplement !

- Nettoyez l'appareil et ses composants après chaque utilisation ! Cela assure un fonctionnement sûr et optimal.
- N'utilisez pas de solvant contenant des hydrocarbures halogénés comme le trichlorométhyle, le chlorure d'éthyle, etc., car ils entraînent des réactions chimiques dangereuses avec différents matériaux du pistolet à pulvérisation de peinture.
- Rincez et nettoyez avec un diluant approprié. Utilisez des matériaux à base d'eau, d'hydrocarbures peu volatils ou similaires.
- Utilisez la brosse de nettoyage **14** ou un chiffon pour nettoyer **10** la tête de buse et les trous de pulvérisation.
- Dévissez la vis d'arrêt de course **5** et retirez le ressort **13**.
- Retirez l'aiguille **12** et le filtre **15**. Nettoyez-les avec la brosse **14**.
- Nettoyez également le filetage interne **16** du godet à gravité **3** avec la brosse **14**.
- Le filetage **16** et le joint doivent être légèrement lubrifiés après le nettoyage.

- Huiliez occasionnellement toutes les pièces mobiles.
- Remontez toutes les pièces une fois l'appareil nettoyé.
- Stockez l'appareil dans un endroit sec, propre et à l'abri du gel. Contrôlez alors le filtre et la buse.

5. Mise au rebut



L'emballage est constitué de matériaux respectant l'environnement, que vous pourrez mettre au rebut dans un centre de recyclage local.



Le produit et les matériaux d'emballage sont recyclables, mettez-les au rebut séparément pour un meilleur traitement des déchets.



Veillez noter l'étiquetage des matériaux d'emballage lors du tri des déchets, celui-ci est caractérisé par des abréviations et des chiffres avec la signification suivante : 1-7 : matières plastiques/20-22 : papier et carton/80-98 : matériaux composites.

5.1 Impact environnemental et élimination du matériel

- Les matériaux de revêtement sont des déchets spéciaux qui doivent être éliminés comme tels. Respectez les prescriptions locales.
- Les produits chimiques nuisibles pour l'environnement ne doivent pas arriver dans la terre, les eaux souterraines ou dans l'eau.
- Lors de l'achat de peintures, laques et autres matériaux de revêtement, faites attention à leur impact environnemental.

6. Garantie de ROWI Germany GmbH

Article L217-16 du Code de la consommation

Lorsque l'acheteur demande au vendeur, pendant le cours de la garantie commerciale qui lui a été consentie lors de l'acquisition ou de la réparation d'un bien meuble, une remise en état couverte par la garantie, toute période d'immobilisation d'au moins sept jours vient s'ajouter à la durée de la garantie qui restait à courir. Cette période court à compter de la demande d'intervention de l'acheteur ou de la mise à disposition pour réparation du bien en cause, si cette mise à disposition est postérieure à la demande d'intervention.

Indépendamment de la garantie commerciale souscrite, le vendeur reste tenu des défauts de conformité du bien et des vices rédhibitoires dans les conditions prévues aux articles L217-4 à L217-13 du Code de la consommation et aux articles 1641 à 1648 et 2232 du Code Civil.

Article L217-4 du Code de la consommation

Le vendeur livre un bien conforme au contrat et répond des défauts de conformité existant lors de la délivrance. Il répond également des défauts de conformité résultant de l'emballage, des instructions de montage ou de l'installation lorsque celle-ci a été mise à sa charge par le contrat ou a été réalisée sous sa responsabilité.

Article L217-5 du Code de la consommation

Le bien est conforme au contrat :

- 1° S'il est propre à l'usage habituellement attendu d'un bien semblable et, le cas échéant :
 - s'il correspond à la description donnée par le vendeur et possède les qualités que celui-ci a présentées à l'acheteur sous forme d'échantillon ou de modèle ;
 - s'il présente les qualités qu'un acheteur peut légitimement attendre eu égard aux déclarations publiques faites par le vendeur, par le producteur ou par son représentant, notamment dans la publicité ou l'étiquetage ;

- 2° Ou s'il présente les caractéristiques définies d'un commun accord par les parties ou être propre à tout usage spécial recherché par l'acheteur, porté à la connaissance du vendeur et que ce dernier a accepté.

Article L217-12 du Code de la consommation

L'action résultant du défaut de conformité se prescrit par deux ans à compter de la délivrance du bien.

Article 1641 du Code civil

Le vendeur est tenu de la garantie à raison des défauts cachés de la chose vendue qui la rendent impropre à l'usage auquel on la destine, ou qui diminuent tellement cet usage que l'acheteur ne l'aurait pas acquise, ou n'en aurait donné qu'un moindre prix, s'il les avait connus.

Article 1648 1er alinéa du Code civil

L'action résultant des vices rédhibitoires doit être intentée par l'acquéreur dans un délai de deux ans à compter de la découverte du vice.



Sur www.lidl-service.com vous pouvez télécharger ces manuels ainsi que de nombreux autres, vidéos et logiciels d'installation. Avec ce code QR, vous pouvez accéder directement à la page de service Lidl (www.lidl-service.com) et ouvrir votre manuel d'utilisation en entrant le numéro d'article (IAN 354123_2010).

7. Service

Si vous rencontrez des problèmes lors du fonctionnement de votre produit ROWI Germany, veuillez procéder comme suit :

Prise de contact

Vous pouvez contacter l'équipe du service après-vente de ROWI Germany à l'adresse suivante :

ROWI Germany GmbH

Werner-von-Siemens-Str. 27

76694 Forst

ALLEMAGNE

lidl-services@rowi-group.com

Service-Hotline : +800 7694 7694

(appel gratuit sur la ligne fixe)

IAN 354123_2010

Les problèmes peuvent, dans leur grande majorité, être déjà résolus dans le cadre du service de conseil technique compétent de notre équipe de service après-vente.

8. Déclaration de conformité originale

Nous,
ROWI Germany GmbH
Werner-von-Siemens-Str. 27
76694 Forst, Allemagne

déclarons par la présente que ce produit respecte les normes, documents normatifs et directives de l'UE suivants :

Directive relative aux machines :
(2006/42/CE)

Normes harmonisées appliquées
EN 1953:2013

Désignation de l'appareil :
Pistolet à peinture pneumatique

Numéro de modèle :
PDFP 500 D4

Année de fabrication : 03 - 2021
Numéro de série : IAN 354123_2010

Responsable de documentation :
Marc Stockenberger

Localité : Forst

Date/signature du fabricant :
06.03.2021



Marc Stockenberger
Directeur

Sous réserve de modifications techniques en cas de développement.

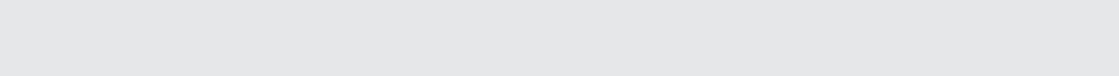

1. Einleitung	Seite 18
1.1 Bestimmungsgemäße Verwendung	Seite 18
1.2 Lieferumfang	Seite 18
1.3 Ausstattung	Seite 18
1.4 Technische Daten	Seite 19
2. Sicherheitshinweise	Seite 20
2.1 Allgemeine Sicherheitshinweise	Seite 21
3. Inbetriebnahme	Seite 23
3.1 Gerät anschließen	Seite 23
3.2 Sprühfläche vorbereiten	Seite 23
3.3 Gerät ein- /ausschalten	Seite 23
3.4 Sprühmaterial regulieren	Seite 24
3.5 Farbstrahl einstellen	Seite 24
3.6 Luftmenge regulieren	Seite 24
4. Wartung, Instandhaltung, Reinigung und Lagerung	Seite 25
5. Entsorgung	Seite 25
5.1 Umweltverträglichkeit und Materialentsorgung	Seite 25
6. Garantie der ROWI Germany GmbH	Seite 26
7. Service	Seite 27
8. Original-Konformitätserklärung 	Seite 27

DRUCKLUFT-FARBSPRITZPISTOLE PDFP 500 D4

1. Einleitung

Wir beglückwünschen Sie zum Kauf Ihrer neuen Druckluft-Farbspritzpistole. Sie haben sich damit für ein hochwertiges Produkt entschieden. Die Bedienungsanleitung ist Teil dieses Produkts. Sie enthält wichtige Hinweise für Sicherheit, Gebrauch und Entsorgung. Machen Sie sich vor der Benutzung des Produkts mit allen Bedien- und Sicherheitshinweisen vertraut. Benutzen Sie das Produkt nur wie beschrieben und für die angegebenen Einsatzbereiche. Händigen Sie alle Unterlagen bei Weitergabe des Produkts an Dritte mit aus.

1.1 Bestimmungsgemäße Verwendung

Die Druckluft-Farbspritzpistole ist zum Auftragen/Zerstäuben von flüssigen Beschichtungsstoffen bestimmt. Geeignete Flüssigkeiten sind:

- Wasserverdünnbare Lackfarben
- Klarlacke
- Holzschutzmittel
- Desinfektionsmittel
- Beizen
- Kraftfahrzeug-Decklacke
- Lasuren
- Pflanzenschutzmittel
- Grundierungen
- Öle

Das Gerät ist zur Verwendung mit einer geeigneten Druckluftquelle vorgesehen (wir empfehlen einen Kompressor mit einem Kesselvolumen ab 24 Liter).

Das Gerät ist nicht geeignet zum Verarbeiten von folgenden Flüssigkeiten:

- Dispersions- und Latexfarben
- Säurehaltige Beschichtungsstoffe
- Laugen
- Spritz- und tropfgehemmte Materialien
- Körniges und körperhaltiges Sprühmaterial

Die feine Zerstäubung von Farbe oder Lack sorgt für gleichmäßigen Auftrag und schnelle Trocknung. Jede andere Verwendung oder Veränderung des Gerätes gilt als nicht bestimmungsgemäß und birgt erhebliche Unfallgefahren. Für aus bestimmungs-

widriger Verwendung entstandene Schäden übernehmen wir keine Haftung. Das Gerät ist nur für den privaten Einsatz bestimmt.

1.2 Lieferumfang

- 1 Druckluft-Farbspritzpistole PDFP 500 D4
- 1 Fließbecher
- 1 Deckel für Fließbecher
- 1 Reinigungsbürste
- 1 Filter
- 1 Bedienungsanleitung

1.3 Ausstattung

- 1 Entlüftung
- 2 Deckel Fließbecher
- 3 Fließbecher
- 4 Arretierschraube
- 5 Hubanschlagschraube (Sprühmaterialregulierung)
- 6 Regler für Rund-/Flach- und Breitstrahl
- 7 Druckluftanschluss
- 8 Regler zur Luftmengenregulierung
- 9 Abzugshebel
- 10 Düsenkopf
- 11 Arretiermutter für den Düsenkopf
- 12 Nadel
- 13 Feder
- 14 Bürste
- 15 Filter
- 16 Inneres Schraubgewinde (Fließbecher)

1.4 Technische Daten

Betriebsdruck:	max. 3,5 bar
Düsengröße:	Ø 1,4 mm
Fließbecher:	ca. 500 ml
Empfohlene Viskosität*:	18-23 t (DIN-Sek**)

*Viskosität ist die Fließgeschwindigkeit eines Sprühmaterials. Diese Zähflüssigkeit wird mit einem Mess-/Auslaufbecher*** (nicht im Lieferumfang enthalten) gemessen. Messen Sie die Zeit in Sekunden, bis der Flüssigkeitsfaden beim Auslaufen abreißt. Diese Auslaufzeit ist die Viskosität. Verdünnen Sie das Material so lange, bis der Flüssigkeitsfaden die Zeit von 18-23 t (DIN-Sek) erreicht hat. **DIN-Sek ist eine veraltete Maßeinheit für Viskosität, die aber bei Heimwerkern Anwendung findet.

*** Der Messbecher soll ein Fassungsvermögen von 100 cm³ haben. Die Auslaufbohrung ist 4 mm groß. Die Messung erfolgt idealerweise bei einer Umgebungstemperatur von 20 °C.

Geräuschemissionswert

Messwert für Geräuschemissionswert ermittelt entsprechend EN 14462. Der bewertete Geräuschpegel am Verwendungsort beträgt:

Schalldruckpegel:	$L_{pA} = 74 \text{ dB(A)}$
Unsicherheit:	$K = 3,0 \text{ dB(A)}$

2. Sicherheitshinweise



Lesen Sie alle Sicherheitshinweise und Anweisungen.



Versäumnisse bei der Einhaltung der Sicherheitshinweise und Anweisungen können schwere Verletzungen und/oder Sachschäden verursachen.

Bewahren Sie alle Sicherheitshinweise und Anweisungen für die Zukunft auf!

- Zusätzlich zu den Hinweisen in dieser Bedienungsanleitung müssen die allgemeinen Sicherheits- und Unfallverhütungsvorschriften des Gesetzgebers berücksichtigt werden.
- **Bedienungsanleitung an Dritte weiterreichen.**
Tragen Sie dafür Sorge, dass Dritte dieses Produkt nur nach Erhalt der erforderlichen Anweisungen benutzen.
- **Kinder fern halten und gegen Fremdbenutzung sichern.**
Lassen Sie den betriebsbereiten oder betriebenen Artikel niemals unbeaufsichtigt. Lassen Sie keinesfalls Kinder in dessen Nähe. Kindern ist der Gebrauch dieses Produktes untersagt. Sichern Sie das Produkt gegen Fremdbenutzung.
- **Seien Sie stets aufmerksam und achten Sie immer darauf, was Sie tun.**
Führen Sie keine Arbeiten an diesem Produkt durch, wenn Sie unaufmerksam sind bzw. unter Einfluss von Drogen, Alkohol oder Medikamenten stehen. Bereits ein Moment der Unachtsamkeit beim Gebrauch dieses Artikels kann zu ernsthaften Unfällen und Verletzungen führen.
- **Auf Beschädigung achten.**
Kontrollieren Sie den Artikel vor Inbetriebnahme auf etwaige Beschädigungen. Sollte der Artikel Mängel aufweisen, darf er auf keinen Fall in Betrieb genommen werden.

- **Keine spitzen Gegenstände verwenden.**
Führen Sie niemals spitze und/oder metallische Gegenstände in das Innere des Artikels ein.
- **Nicht zweckentfremden.**
Verwenden Sie den Artikel nur für die in dieser Bedienungsanleitung vorgesehenen Zwecke.
- **Regelmäßig prüfen.**
Der Gebrauch dieses Artikels kann bei bestimmten Teilen zu Verschleiß führen. Kontrollieren Sie es deshalb regelmäßig auf etwaige Beschädigungen und Mängel.
- **Ausschließlich Originalzubehörteile verwenden.**
Benutzen Sie zu Ihrer eigenen Sicherheit nur Zubehör und Zusatzartikel, die ausdrücklich in der Bedienungsanleitung angegeben oder vom Hersteller empfohlen werden.
- **Nicht im Ex-Bereich verwenden.**
Verwenden Sie das Produkt nicht in explosionsgefährdeter Umgebung, in der sich Substanzen, wie brennbare Flüssigkeiten, Gase und insbesondere Farb- und Staubbenebel befinden.

2.1 Allgemeine Sicherheitshinweise



Explosions-/Brandgefahr!

Rauchen ist während der Benutzung der Farbspritzpistole verboten! Sprühen Sie niemals auf eine offene Flamme, eine glühende Oberfläche oder auf Leuchtkörper. Entzünden Sie keine Funken oder offenes Feuer, um keine Explosion oder Brand zu verursachen.



Rückstoßkräfte!

Halten Sie beim Lösen der Schlauchkupplung den Schlauch fest in der Hand. Lösen Sie zuerst den Schlauch von der Druckluftquelle und entfernen Sie erst danach den Versorgungsschlauch von dem Gerät. So vermeiden Sie ein unkontrolliertes Herumwirbeln bzw. Rückstoß des Versorgungsschlauches.



Erstickungsgefahr!

Beim Arbeiten mit Stickstoff besteht Erstickungsgefahr! Achten Sie darauf, dass der Arbeitsraum stets gut belüftet ist!



Verletzungsgefahr!

Schutzkleidung, Atemschutz und Schutzbrille bei Arbeiten mit dem Gerät tragen! Die vorgeschriebene Schutzkleidung tragen, um jede Berührung mit giftigen Dämpfen, Lösemitteln und den verwendeten Materialien zu verhindern.



Gefährdungen durch Lärm!

Tragen Sie Hörschutz, um Gefährdungen durch Lärm zu vermeiden. Geräuschemissionen (z. B. verursacht durch Strömung oder Vibration) können Hörverlust und/oder physiologische Einwirkungen zur Folge haben.



Verletzungsgefahr!

Verwenden Sie als Energiequelle niemals Sauerstoff, andere brennbare Stoffe oder halogenierten Kohlenwasserstoff!

- Richten Sie das Gerät nicht auf Menschen und/oder Tiere. Löse- oder Verdünnungsmittel können die Haut, Lunge und die Augen verätzen.
- Knicken Sie nicht den Schlauch des Gerätes. Andernfalls kann dieser beschädigt werden.
- Beachten Sie die Sicherheitshinweise der Hersteller des Beschichtungsmaterials.

3. Inbetriebnahme

Diese Farbspritzpistole arbeitet nach dem HVLP-Prinzip (High Volume Low Pressure). Es entsteht weniger Sprühnebel und der Materialverlust wird dadurch verringert.

⚠ ACHTUNG! Sprühen Sie niemals ohne montierten Düsenkopf!

3.1 Gerät anschließen

- Stellen Sie sicher, dass Sie ausschließlich Druckluft zum Betrieb nutzen, die gereinigt, kondensat- und ölfrei ist.
- Um den Luftdruck regulieren zu können, muss bei der Druckluftquelle ein Filterdruckminderer vorhanden sein.
- Stellen Sie am Filterdruckminderer der Druckluftquelle den Betriebsdruck auf 3,5 bar ein.

Hinweis: Der maximale Betriebsdruck von 3,5 bar darf nicht überschritten werden!

⚠ ACHTUNG! Ein zu hoher Arbeitsdruck verursacht zu starke Feinverteilung, zu schnelle Flüssigkeitsverdunstung und raue Oberflächen. Ein zu niedriger Betriebsdruck verursacht wellige Oberflächen und Tropfenbildung.

- Schließen Sie den Druckluftschlauch mit Schnellkupplung am Druckluftanschluss des Gerätes an.

3.2 Sprühfläche vorbereiten

- Decken Sie alle Flächen ab, die nicht besprüht werden sollen (Türen, Fußboden, Fenster und Tür- und Fensterrahmen).
- Stellen Sie sicher, dass die Sprühfläche sauber, trocken und fettfrei ist.
- Rauen Sie glatte Flächen auf und entfernen Sie daraufhin den Schleifstaub.

Hinweis: Sollten Sie die Farbspritzpistole im Freien benutzen, beachten Sie die Windrichtung.

3.3 Gerät ein-/ausschalten

- Fügen Sie den Filter **15** in die Spritzpistole ein.
- Die Entlüftung **1** muss während des Verfahrens immer frei bzw. unbedeckt bleiben.
- Schrauben Sie den Fließbecher **3** fest auf die Pistole.
- Füllen Sie das Sprühmaterial in den Fließbecher **3** und verschließen Sie diesen mit dem Deckel **2**.
- Der Spritzabstand sollte senkrecht ca. 15 cm von dem Objekt betragen. Für eine ebene Beschichtung, halten Sie die Farbspritzpistole immer im gleichen Abstand zum Objekt.
- **Einschalten:** Drücken Sie den Abzugshebel **9**, um das Gerät einzuschalten.
- **Ausschalten:** Lassen Sie den Abzugshebel **9** los, um das Gerät auszuschalten.

Hinweis: Beginnen und beenden Sie den Sprühvorgang außerhalb der Sprühfläche.

Hinweis: Achten Sie darauf, das zu verwendende Beschichtungsmaterial mit einem geeigneten Lösungsmittel zu verdünnen. Bei Verwendung eines ungeeigneten Lösungsmittels können Klumpen entstehen und die Pistole verstopfen. Halten Sie sich an die Hinweise zur Verdünnung, die der Hersteller des Beschichtungsmaterials bereitstellt.

3.4 Sprühmaterial regulieren

- Um das Sprühmaterial zu erhöhen, drehen Sie die Hubanschlagschraube **5** gegen den Uhrzeigersinn.
- Um das Sprühmaterial zu verringern, drehen Sie die Hubanschlagschraube **5** im Uhrzeigersinn.

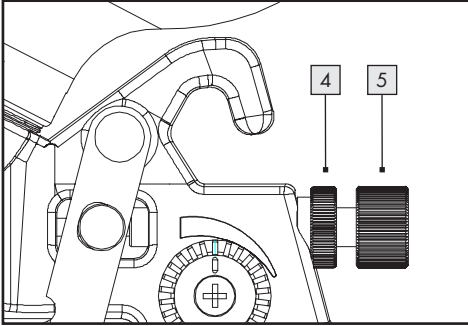

Hinweis: Die vordere Arretierschraube **4** begrenzt den Verstellbereich der Hubanschlagschraube **5**.

3.5 Farbstrahl einstellen

Das Gerät verfügt über folgende Einstellungen:

- **Rundstrahl** (für schwer zugängliche Stellen)
- **Breitstrahl** (für eine waagrechte Arbeitsrichtung)
- **Flachstrahl** (für eine senkrechte Arbeitsrichtung)

Um den Düsenkopf **10** einzustellen, lösen Sie die Arretiermutter **11**, indem Sie sie gegen den Uhrzeigersinn drehen. Um den Farbstrahl zu sichern, drehen Sie die Arretiermutter **11** im Uhrzeigersinn, um diese anzuziehen.

Rundstrahl einstellen:

- Drehen Sie den Regler **6** im Uhrzeigersinn und den Düsenkopf **10** entsprechend folgender Abbildung.

Breit-/ Flachstrahl einstellen:

- Drehen Sie den Regler **6** gegen den Uhrzeigersinn und den Düsenkopf **10** entsprechend folgender Abbildung.

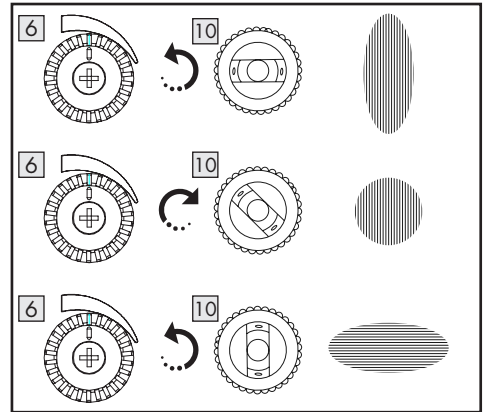

3.6 Luftmenge regulieren

- Um die Luftmenge zu erhöhen, drehen Sie den Regler zur Luftmengenregulierung **8** gegen den Uhrzeigersinn. Eine erhöhte Luftmenge ist ideal für grobe Zerstäubung.
- Um die Luftmenge zu verringern, drehen Sie den Regler zur Luftmengenregulierung **8** im Uhrzeigersinn. Eine verringerte Luftmenge ist ideal für starken Farbnebel.

Hinweis: Ermitteln Sie die geeigneten Einstellungen, indem Sie Probesprühungen auf einer Testfläche durchführen.

Hinweis: Fangen Sie mit der maximalen Luftmenge an und ca. 10 cm von der Spritzfläche entfernt, um die geeignete Einstellung zu ermitteln.

ACHTUNG!

Nicht gegen den Wind spritzen!

4. Wartung, Instandhaltung, Reinigung und Lagerung

⚠ ACHTUNG! Entfernen Sie vor Reparatur- und Instandhaltungsarbeiten, sowie Betriebsunterbrechungen und vor einem Transport, das Gerät von der Druckluftquelle.

⚠ ACHTUNG! Materialien, deren Flammpunkt unterhalb von 21 °C liegt, schaffen eine explosive Umgebung.



Tragen Sie Schutzhandschuhe während des Arbeitsvorgangs!

Hinweis: Um der Verstopfung der Düsen vorzubeugen, ist eine gründliche Reinigung wichtig. Andernfalls sind einwandfreie Funktionen nicht mehr gewährleistet.

Hinweis: Legen Sie die Farbspritzpistole nie vollständig in das Lösungsmittel. Nur durchspülen!

- Reinigen Sie das Gerät und dessen Einzelteile nach jedem Gebrauch! Dies gewährleistet einen einwandfreien und sicheren Betrieb.
- Verwenden Sie keine kohlenwasserstoffhaltigen Halogen-Lösungsmittel, wie Trichlormethyl, Ethylchlorid usw., da sie gefährliche chemische Reaktionen mit einigen Materialien der Farbspritzpistole eingehen.
- Sprühen und reinigen Sie mit einem geeigneten Verdüner. Verwenden Sie Materialien auf der Basis von Wasser, schwerflüchtigen Kohlenwasserstoffen oder ähnlichen Materialien.
- Verwenden Sie die Reinigungsbürste **14** oder einen Lappen, um den Düsenkopf **10** und die Sprühlöcher zu reinigen.
- Schrauben Sie die Hubanschlagschraube **5** ab und entfernen Sie die Feder **13**.
- Entfernen Sie die Nadel **12** und den Filter **15**. Reinigen Sie diese mit der Bürste **14**.
- Reinigen Sie auch das innere Schraubgewinde **16** des Fließbechers **3** mit der Bürste **14**.
- Gewinde **16** und Dichtung müssen nach der Reinigung leicht eingefettet werden.

- Ölen Sie gelegentlich alle beweglichen Teile.
- Montieren Sie alle Teile wieder, nachdem sie das Gerät gereinigt haben.
- Lagern Sie das Gerät an einem trockenen, sauberen und frostsicheren Ort. Kontrollieren Sie dabei den Filter und die Düse.

5. Entsorgung



Die Verpackung besteht aus umweltfreundlichen Materialien, die Sie über die örtlichen Recyclingstellen entsorgen können.



Das Produkt und die Verpackungsmaterialien sind recycelbar, entsorgen Sie diese getrennt für eine bessere Abfallbehandlung.



Beachten Sie die Kennzeichnung der Verpackungsmaterialien bei der Abfalltrennung, diese sind gekennzeichnet mit Abkürzungen und Nummern mit folgender Bedeutung: 1–7: Kunststoffe/20–22: Papier und Pappe/80–98: Verbundstoffe.

5.1 Umweltverträglichkeit und Materialentsorgung

- Beschichtungsstoffe sind Sondermüll, die entsprechend entsorgt werden müssen. Beachten Sie die örtlichen Vorschriften.
- Umweltschädliche Chemikalien dürfen nicht ins Erdreich, Grundwasser oder in die Gewässer gelangen.
- Achten Sie beim Kauf von Farben, Lacken und anderen Beschichtungsstoffen auf deren Umweltverträglichkeit.

6. Garantie der ROWI Germany GmbH

Sehr geehrte Kundin, sehr geehrter Kunde,
Sie erhalten auf dieses Gerät 3 Jahre Garantie ab Kaufdatum. Im Falle von Mängeln dieses Produkts stehen Ihnen gegen den Verkäufer des Produkts gesetzliche Rechte zu. Diese gesetzlichen Rechte werden durch unsere im Folgenden dargestellte Garantie nicht eingeschränkt.

Garantiebedingungen

Die Garantiefrist beginnt mit dem Kaufdatum. Bitte bewahren Sie den Original Kassenbon gut auf. Dieser wird als Nachweis für den Kauf benötigt. Tritt innerhalb von drei Jahren ab dem Kaufdatum dieses Produkts ein Material- oder Fabrikationsfehler auf, wird das Produkt von uns – nach unserer Wahl – für Sie kostenlos repariert, ersetzt, oder der Kaufpreis erstattet. Diese Garantieleistung setzt voraus, dass innerhalb der Drei-Jahres-Frist das defekte Gerät und der Kaufbeleg (Kassenbon) vorgelegt und schriftlich kurz beschrieben wird, worin der Mangel besteht und wann er aufgetreten ist.

Wenn der Defekt von unserer Garantie gedeckt ist, erhalten Sie das reparierte oder ein neues Produkt zurück. Mit Reparatur oder Austausch des Produkts beginnt kein neuer Garantiezeitraum.

Garantiezeit und gesetzliche Mängelansprüche

Die Garantiezeit wird durch die Gewährleistung nicht verlängert. Dies gilt auch für ersetzte und reparierte Teile. Eventuell schon beim Kauf vorhandene Schäden und Mängel müssen sofort nach dem Auspacken gemeldet werden. Nach Ablauf der Garantiezeit anfallende Reparaturen sind kostenpflichtig.

Garantieumfang

Das Gerät wurde nach strengen Qualitätsrichtlinien sorgfältig produziert und vor Anlieferung gewissenhaft geprüft.

Die Garantieleistung gilt für Material- oder Fabrikationsfehler. Diese Garantie erstreckt sich nicht auf Produktteile, die normaler Abnutzung ausgesetzt sind

und daher als Verschleißteile angesehen werden können oder für Beschädigungen an zerbrechlichen Teilen, z. B. Schalter, Akkus oder die aus Glas gefertigt sind.

Diese Garantie verfällt, wenn das Produkt beschädigt, nicht sachgemäß benutzt oder gewartet wurde. Für eine sachgemäße Benutzung des Produkts sind alle in der Bedienungsanleitung aufgeführten Anweisungen genau einzuhalten. Verwendungszwecke und Handlungen, von denen in der Bedienungsanleitung abgeraten oder vor denen gewarnt wird, sind unbedingt zu vermeiden.

Das Produkt ist lediglich für den privaten und nicht für den gewerblichen Gebrauch bestimmt. Bei missbräuchlicher und unsachgemäßer Behandlung, Gewaltanwendung und bei Eingriffen, die nicht von unserer autorisierten Service-Niederlassung vorgenommen wurden, erlischt die Garantie.

Abwicklung im Garantiefall

Um eine schnelle Bearbeitung Ihres Anliegens zu gewährleisten, folgen Sie bitte den folgenden Hinweisen:

- Bitte halten Sie für alle Anfragen den Kassenbon und die Artikelnummer (IAN 354123_2010) als Nachweis für den Kauf bereit.
- Die Artikelnummer entnehmen Sie bitte dem Typenschild, auf dem Titelblatt Ihrer Anleitung (unten links) oder als Aufkleber auf der Rück- oder Unterseite des Produkts.
- Sollten Funktionsfehler oder sonstige Mängel auftreten, kontaktieren Sie zunächst die nachfolgend benannte Serviceabteilung **telefonisch** oder per **E-Mail**.
- Ein als defekt erfasstes Produkt können Sie dann unter Beifügung des Kaufbelegs (Kassenbon) und der Angabe, worin der Mangel besteht und wann er aufgetreten ist, für Sie portofrei an die Ihnen mitgeteilte Service-Anschrift übersenden.



Auf www.lidl-service.com können Sie diese und viele weitere Handbücher, Produktvideos und Installationssoftware herunterladen. Mit diesem QR-Code gelangen Sie direkt auf die Lidl-Service-Seite (www.lidl-service.com) und können mittels der Eingabe der Artikelnummer (IAN 354123_2010) Ihre Bedienungsanleitung öffnen.

7. Service

Sollten beim Betrieb Ihres ROWI Germany-Produktes Probleme auftreten, gehen Sie bitte wie folgt vor:

Kontaktaufnahme

Das ROWI Germany Service-Team erreichen Sie unter:

ROWI Germany GmbH

Werner-von-Siemens-Str. 27
76694 Forst
DEUTSCHLAND
lidl-services@rowi-group.com
Service-Hotline: +800 7694 7694
(kostenlos aus dem Festnetz)

IAN 354123_2010

Die meisten Probleme können bereits im Rahmen der kompetenten, technischen Beratung unseres Service-Teams behoben werden.

8. Original-Konformitätserklärung

Wir,
ROWI Germany GmbH
Werner-von-Siemens-Str. 27
76694 Forst, Deutschland

hiermit erklären wir, dass dieses Produkt mit den folgenden Normen, normativen Dokumenten und EU-Richtlinien übereinstimmt:

Maschinenrichtlinie:

(2006/42/EG)

Angewandte harmonisierte Normen:

EN 1953:2013

Gerätebezeichnung:

Druckluft-Farbspritzpistole

Modellnummer:

PDFP 500 D4

Herstellungsjahr: 03 - 2021

Seriennummer: IAN 354123_2010

Dokumentationsverantwortlicher:

Marc Stockenberger

Ort: Forst

Datum/Herstellerunterschrift:

06.03.2021

Marc Stockenberger
Geschäftsführer

Technische Änderungen im Sinne der Weiterentwicklung sind vorbehalten.

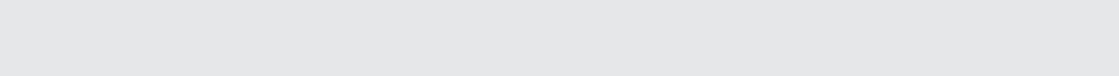

ROWI GERMANY GMBH

WERNER-VON-SIEMENS-STR. 27

DE-76694 FORST

GERMANY

Version des informations:

Stand der Informationen: 03/2021

ID No.: PDFP500D4-032021-LB02-2

IAN 354123_2010

20