



# **SINGLE-BURNER CAMPING STOVE**

## **CAMPINGKOCHER 1-FLAMMIG**

### **RÉCHAUD DE CAMPING À GAZ, 1 BRÛLEUR**

(GB)

#### **SINGLE-BURNER CAMPING STOVE**

Operating and safety instructions

(DE) (BE)

#### **CAMPINGKOCHER 1-FLAMMIG**

Bedienungs- und Sicherheitshinweise

(FR) (BE)

#### **RÉCHAUD DE CAMPING À GAZ, 1 BRÛLEUR**

Instructions d'utilisation et consignes de sécurité

(CZ)

#### **KEMPINKOVÝ VARIČ S 1 HOŘÁKEM**

Provozní a bezpečnostní pokyny

(ES)

#### **COCINA DE CAMPING DE 1 FOGÓN**

Instrucciones de uso y seguridad

(NL) (BE)

#### **1-PITS CAMPINGFORNUIS**

Bedienings- en veiligheidsinstructies

(PL)

#### **KUCHENKA TURYSTYCZNA Z 1 PALNIKIEM**

Zasady obsługi i bezpieczeństwa

(SK)

#### **KEMPINGOVÝ VARIČ S 1 HORÁKOM**

Návod na obsluhu a bezpečnostné pokyny

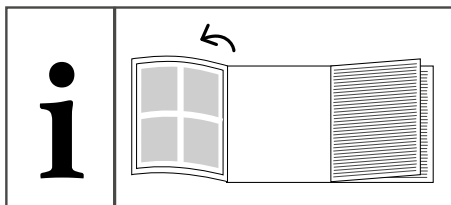

GB	Operating and safety instructions	6
DE	Bedienungs- und Sicherheitshinweise	14
FR	Instructions d'utilisation et consignes de sécurité	22
CZ	Provozní a bezpečnostní pokyny	32
ES	Instrucciones de uso y seguridad	40
NL	Bedienings- en veiligheidsinstructies	48
PL	Zasady obsługi i bezpieczeństwa	58
SK	Prevádzkové a bezpečnostní	67

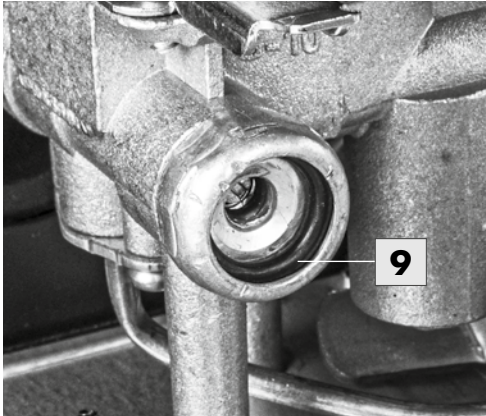
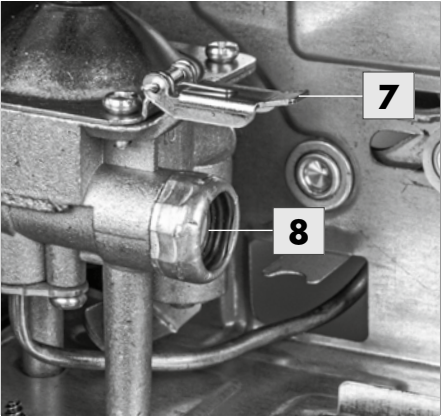

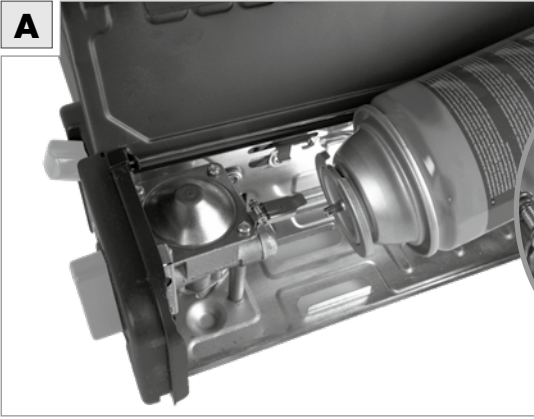



# Contents

<b>1. Introduction</b> .....	6
Symbols used .....	6
Scope of delivery / Parts designation .....	6
Technical data .....	7
<b>2. Safety</b> .....	7
Intended use .....	8
General safety instructions .....	8
<b>3. Before use</b> .....	9
Selecting the gas cartridge .....	9
Fitting the gas cartridge .....	9
<b>4. Use</b> .....	9
Switching on and off, adjusting the flame .....	9
Removing and replacing the gas cartridge .....	9
<b>5. Safety equipment</b> .....	10
Folding side protection .....	10
Pressure-sensitive safety equipment .....	10
<b>6. Maintenance, cleaning, storage and transport</b> .....	10
Maintenance and repairs .....	10
Cleaning .....	10
Storage and transport conditions .....	10
<b>7. Declaration of conformity</b> .....	11
<b>8. Recycling</b> .....	11
Packaging disposal .....	11
Disposing of camping stove and accessories .....	11
Disposing of gas cartridges .....	11
<b>9. Warranty</b> .....	12
<b>10. Service / Supplier</b> .....	12

# 1. Introduction

**Important:** Read these instructions carefully to familiarise yourself with the appliance before connecting it to the gas cartridge. Keep the instructions in a safe place so that you can consult them at a later stage.

Congratulations on the purchase of your new camping stove. You have selected a high-quality product. These operating instructions are an integral part of the product. They contain important information on safety, use and disposal. Be sure to familiarise yourself with all operating and safety instructions before assembling and using the product for the first time. Use the product only as described and for the specified areas of application. Please hand over all documents to third parties when passing on the product.

## Symbols used

The following symbols and signal words are used in these instructions, on the camping stove, the accessories or on the packaging.

 **WARNING!**

Indicates a hazard which, if not avoided, can result in death or serious injury.

 **CAUTION!**

Indicates a hazard which, if not avoided, can result in minor or moderate injury.



This product complies with all the applicable legislation of the European Economic Area



**FR**  
**DONNEZ**  
OU  
**RECYCLEZ**



OU



OU



Adresses sur [quefairedemesdechets.fr](http://quefairedemesdechets.fr)

Various disposal and recycling pictograms. The product and packaging must be disposed of in an environmentally-friendly manner and in accordance with the regulations. Please observe the disposal instructions in the "Recycling" section.

## Scope of delivery / Parts designation

(See illustrations on fold-out page)

- 1 Burner
- 2 Pan supports (4x)
- 3 Folding side protection
- 4 Cartridge compartment cover

5 Gas control and ignition button. Positions:

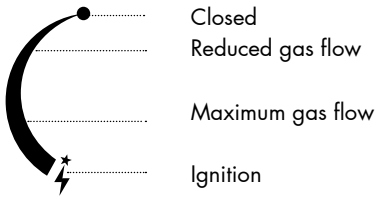

6 Cartridge lever. Positions:



7 Flap for cartridge slot

8 Gas inlet

9 Seal (internal)

10 Storage case (without illustration)

11 Operating instructions (operating and safety instructions) (without illustration)

## Technical data for the single-burner camping stove, IAN 506735\_2507

Manufacturer:	Smartmaxx GmbH
Appliance description:	Single-burner camping stove, IAN 506735_2507
Model number:	SMX-CK1-01
Appliance type, category:	Butane appliance, direct butane pressure category
Gas type:	Butane; Category: direct pressure.
Gas cartridge:	This appliance shall only be used with the Kemper "Type 577" butane cartridge, the Nola "Art.-Nr. 707" butane cartridge or the Campinggaz "CP 250" butane cartridge. Only use outdoors or in well-ventilated areas. Read the instructions before using the appliance. <b>It can be dangerous to attempt to connect other types of gas cartridge or container.</b>
Nominal heat load / consumption:	2,1 kW / 150 g/h
Use:	Only use outdoors or in well-ventilated areas
Pan / pot diameter:	12- 23 cm



## 2. Safety

Read all safety warnings and instructions. Failure to comply with these safety instructions can cause serious injury. Keep all safety information and instructions for future reference. Please also hand over all documents to third parties when passing on the camping stove.

## Intended use

This appliance is designed for preparing and heating food in the hobby and leisure sector. The device may only be used outdoors or in well-ventilated spaces and only according to the instructions in this manual and not for any other purpose. All other uses or any alteration to the device are deemed improper and can lead to property damage and even personal injury. The manufacturer or vendor assumes no liability for damage caused by improper or incorrect use. The device is not intended for commercial use.

### General safety instructions for the single-burner camping stove, IAN 506735\_2507

- Check that the seal **9** (between the appliance and the gas cartridge) is present and in good condition before connecting the gas cartridge.
- Do not use appliances with damaged or worn seals.
- Do not use appliances that are leaking, defective or not working properly.
- The appliance may only be used outdoors or in well-ventilated spaces. The national requirements apply
  - to the supplying of combustion air and
  - to avoid the build up of dangerous quantities of unburned gas.
- The appliance must be used on a horizontal surface on which its operation is not restricted (free from dry grass, sand, etc.)
- The appliance must be used at a safe distance from flammable materials. A minimum lateral safety distance of 0.5 m must be maintained from all nearby surfaces (walls) and objects, as well as a minimum safety distance of 1 m from objects positioned above the appliance.
- Never place two stoves closely beside one other. The above-mentioned safety distance must be maintained at all times.
- Make sure that the ventilation slots in the cartridge component cover **4** are free at all times.
- Gas cartridges must be replaced in a well-ventilated area, preferably outdoors away from all potential sources of ignition such as naked flames, pilot lights and electrical cooking appliances and away from other people.

■ **⚠ WARNING!** When replacing the gas cartridge, check that the burner **1** has gone out completely before loosening. Risk of explosion!

■ **⚠ CAUTION!** The gas cartridge could be hot. Risk of injury!

■ **⚠ WARNING!** Remove cookware from the camping stove before replacing the cartridge. Risk of injury!

■ **⚠ WARNING!** If gas is leaking from your appliance (smell of gas), take it outside immediately to a place with good air circulation and no sources of ignition, where the leak can be located and repaired. Only check the leak tightness of your appliance when outdoors. Never use flame to locate a leak, use soapy water instead!

■ **⚠ WARNING!** If a pressure-sensitive safety device is triggered, this means that a critical level has been reached in the gas cartridge and the appliance must not be used until it has cooled down completely. The pressure-sensitive safety device cannot be bypassed.

■ **⚠ CAUTION!** Accessible parts may be very hot. Keep children and toddlers away from the appliance. Risk of injury!

■ **⚠ WARNING!** Do not use pans or pots with a diameter of less than 12 cm or more than 23 cm. Containers that are too small cannot be kept in a stable position, containers that are too large can cause a build-up of heat leading to overheating of the gas cartridge. Risk of explosion! Take care always to place cookware on a non-combustible, heat-resistant surface.

## 3. Before use

### Selecting the gas cartridge

Only use gas cartridges that are suitable for the appliance. This appliance shall only be used with the Kemper "Type 577" butane cartridge, the Nola "Art.-Nr. 707" butane cartridge or the Campingaz "CP 250" butane cartridge. **It can be dangerous to attempt to connect other types of gas cartridge or container.**

### Fitting the gas cartridge (figs. A, B and C)

- Gas cartridges must be fitted in a well-ventilated area, preferably outdoors away from all potential sources of ignition such as naked flames, pilot lights and electrical cooking appliances and away from other people.
- Make sure that the gas control and ignition button **5** is in the "closed" position.
- Make sure that the cartridge lever **6** is in the "released" position.
- Open the cartridge compartment cover **4** by folding it upwards.
- Check that the seal between the appliance and the gas cartridge **9** is present and in good condition.
- Remove the protective cap from the gas cartridge and keep it safe so that the gas cartridge can be stored at a later stage.
- Position the gas cartridge so that the flap **7** fits into the cartridge slot and the gas cartridge valve extends into the **8** gas inlet.
- Close the cartridge compartment cover **4**.
- Push the cartridge lever **6** down to the "locked" position. The gas cartridge is now firmly connected to the gas inlet **8** and the side protection **3** is folded up.
- Check whether the connection is tight by listening and smelling. The connection is not tight if you can smell gas or hear gas escaping. Take the appliance outside immediately to a place with good air circulation and no sources of ignition, and do not attempt to switch on the camping stove under any circumstances.
- The camping stove is ready for use once it has passed the leak test.

The camping stove is now ready to use.

## 4. Use

### Switching on and off, adjusting the flame (Fig. D)

Proceed as follows to ignite the camping stove and adjust the flame:

- Make sure that the cartridge lever **6** is in the "locked" position.
- Turn the gas control and ignition button **5** anticlockwise until it locks into the "maximum gas flow" position.
- Continue to turn the gas control and ignition button **5** anticlockwise using a short, sharp hand movement until you hear a "click", repeating several times if necessary until the flame ignites. The camping stove is now burning at its highest level.
- Wait for around 30 seconds until the flame has stabilised and then turn the gas control and ignition button, if required, **5** clockwise towards "reduced gas flow" to obtain a smaller flame.

Proceed as follows to switch off the camping stove:

- Turn the gas control and ignition button **5** clockwise until it locks into the "closed" position.
- Make sure that the flame has gone out.
- Allow the camping stove to cool down before storing it away.
- Remove the gas cartridge from the camping stove as described below if the appliance is not going to be used for a long time.

### Removing and replacing the gas cartridge



**WARNING!**

When replacing the gas cartridge, check that the burner **1** has gone out

completely before loosening. Risk of explosion!

Take care as the gas cartridge could be hot. Gas cartridges must be removed / replaced in a well-ventilated area, preferably outdoors away from all potential sources of ignition such as naked flames, pilot lights and electrical cooking appliances and away from other people.

Proceed as follows to remove and / or replace the gas cartridge:

- Fold up the cartridge compartment cover **4**.
- Remove the gas cartridge from the camping stove.
- Insert a new gas cartridge as described in the section "Fitting the gas cartridge".

## 5. Safety equipment

### Folding side protection

The folding side protection **3** prevents you from using a cooking pot that is too wide. If the cooking pot is too wide, the heat from the burner may radiate onto the gas cartridge causing it to overheat, which can lead to dangerous situations (risk of explosion).

- **Functionality:** when a downward force is applied to the side protection, for example due to the weight of a pan, it will fold down. At the same time, the gas cartridge is released from the gas inlet **8** and the flame goes out.
- As specified, only use pans or pots with a maximum diameter of 23 cm. This will prevent this safety equipment from being triggered.
- Never attempt to bypass this safety equipment.

### Pressure-sensitive safety equipment

Pressure-sensitive safety equipment **8** is integrated in the gas inlet. This prevents the camping stove from being used if the pressure in the gas cartridge is too high.

- **Functionality:** The pressure of butane gas in the gas cartridge increases when heated. If the pressure in the gas cartridge exceeds a critical point, the gas cartridge is released from the gas inlet **8** and the flame goes out.
- If this happens, proceed as follows:
  - Allow the camping stove and the gas cartridge to cool down until they have reached room temperature.
  - Identify and rectify the cause of overheating or overpressure. This is usually caused by insufficient safety distances or blocked ventilation slots.
  - Only switch the camping stove on when you are confident that it cannot overheat again.
- Never attempt to bypass this safety equipment.

## 6. Maintenance, cleaning, storage and transport

### Maintenance and repairs

- Do not make any alterations to the appliance.
- Check regularly for any damage to the rubber seal.
- Make sure that all connections are tight.
- Regularly carry out a visual inspection of the general aspects of the device and, if necessary, remove any contaminants such as sand, insects or grass.
- Regularly check the proper operation of the gas cartridge connection/release system.
- Contact our customer services in advance in the event of operating faults or necessary repairs (see below). (Point 10)

### Cleaning

Clean the camping stove with a damp cloth if necessary. Do not use any aggressive abrasive cleaning agents, solvents or petrol. The camping stove and its accessories must not be sprayed with or soaked in water.

## Storage and transport conditions

- Remove the gas cartridge when the appliance is not in use and store the camping stove and gas cartridge in a secure, cool, dry, well-ventilated place out of reach of children.
- Protect the camping stove and gas cartridge from sunlight and never expose them to temperatures in excess of 50°C.
- It is preferable to store and transport the camping stove with the storage case provided to protect it from damage.
- Only transport the gas cartridge with the protective cap on.

## 7. Declaration of conformity



The EU declaration of conformity can be requested from the manufacturer's customer service.

## 8. Recycling



Dispose of the product and packaging in an environmentally friendly manner and according to all regulations.



Recycling symbol for Spain and Portugal.



Adresses sur [quefaire.demesdechets.fr](http://quefaire.demesdechets.fr)

Recycling symbols for France.

## Packaging disposal



Sort the packaging materials properly before disposing of them. Cardboard goes in the waste paper bin, foil in the recyclable materials collection bin.

## Disposing of the camping stove and accessories

Dispose of the stove and the storage case according to the regulations in force in your country. Hand in any unusable appliances for recycling at a recycling collection point. Do not dispose of the stove with household waste. Information on collection points for used appliances can be obtained from your local council, the public waste disposal authority or your waste collection service.

## Disposing of gas cartridges

Make sure that the gas cartridge is completely empty and hand it in at a recycling collection point.

## 9. Warranty

### Smartmaxx GmbH warranty

Dear customer,

This device comes with a three-year warranty from the purchase date. You have statutory rights vis-à-vis the seller of the product in the event of product defects. These statutory rights are not limited by our warranty outlined below.

### Warranty conditions

The warranty period begins on the purchase date. Please keep the original receipt in a safe place. It will be required as proof of purchase. If a material or manufacturing defect occurs within three years of the purchase date of this product, we will repair or replace the product or refund the purchase price at our discretion. This warranty service requires you to return the defective device with proof of purchase (receipt) within the three-year period, together with a brief written description of the defect and when it occurred.

If the defect is covered by our warranty, you will receive the repaired device or a new product. A new warranty period does not begin when a product has been repaired or replaced.

### Warranty period and statutory claims for defects

The warranty period is not extended by the warranty. This also applies to replaced and repaired parts. Any damage and defects present at the time of purchase must be notified as soon as the product has been unpacked. Any repairs made on expiry of the warranty period will incur a charge.

### Scope of warranty

This device has been carefully produced according to strict quality guidelines and meticulously tested before delivery.

The warranty service applies to material and manufacturing defects. This warranty does not cover product parts that are subject to normal wear and tear and can therefore be considered as wear parts or damage to fragile parts, e.g. switches, batteries or glass parts. This warranty is void if the product has been damaged or improperly used, maintained or transported. All the operating instructions provided in this manual for proper use of the product must be observed. All uses and actions that are advised against or warned against in the operating instructions must be avoided without exception.

The product is intended for private use only and not for commercial use. The warranty will not apply in the event of abusive or improper handling, use of force and interventions that are not carried out by our authorised service branch.

### Processing in the event of a warranty claim

Please follow the instructions below to ensure that your request is processed quickly:

- For all inquiries, please be ready to provide the receipt and item number (IAN 506735\_2507) as proof of purchase.
- In the event of functional errors or other defects, please contact the service department named below first by telephone or email. If a product is found to be defective, you can send it postage paid with proof of purchase (receipt) and a description of the fault and when it occurred to the service address provided.

## 10. Service / Supplier

In the case of service and warranty, please contact:

### Smartmaxx GmbH

Schulzstraße 2c  
85579 Neubiberg  
GERMANY  
Hotline: +49 89 24 42 94 79  
E-mail: support.gb@smartmaxx.info

### Supplier:

Smartmaxx GmbH  
Schulzstraße 2c  
85579 Neubiberg  
GERMANY

# Inhaltsverzeichnis

<b>1. Einleitung</b> .....	14
Verwendete Symbole .....	14
Lieferumfang / Teilebezeichnung .....	14
Technische Daten .....	15
<b>2. Sicherheit</b> .....	15
Bestimmungsgemäße Verwendung .....	16
Allgemeine Sicherheitshinweise .....	16
<b>3. Vor der Verwendung</b> .....	17
Wahl der Gaskartusche .....	17
Anbringen der Gaskartusche .....	17
<b>4. Verwendung</b> .....	17
Ein- und Ausschalten, Regeln der Flamme .....	17
Entfernen und Austauschen der Gaskartusche .....	18
<b>5. Sicherheitsvorrichtungen</b> .....	18
Einklappbarer Seitenschutz .....	18
Druckempfindliche Sicherheitseinrichtung .....	18
<b>6. Wartung, Reinigung, Lagerung und Transport</b> .....	18
Wartung und Reparaturen .....	18
Reinigung .....	18
Lager- und Transportbedingungen .....	19
<b>7. Konformitätserklärung</b> .....	19
<b>8. Recycling</b> .....	19
Verpackung entsorgen .....	19
Campingkocher und Zubehör entsorgen .....	19
Gaskartuschen entsorgen .....	19
<b>9. Garantie</b> .....	19
<b>10. Service / Lieferant</b> .....	20

# 1. Einleitung

**Wichtig:** Lesen Sie diese Gebrauchsanleitung aufmerksam durch, um sich mit dem Gerät vertraut zu machen, bevor Sie es an die Gaskartusche anschließen. Bewahren Sie die Anweisung auf, um sie von neuem lesen zu können.

Herzlichen Glückwunsch zum Kauf Ihres neuen Campingkochers. Sie haben sich damit für ein hochwertiges Produkt entschieden. Diese Bedienungsanleitung ist Bestandteil des Produktes. Sie enthält wichtige Hinweise für Sicherheit, Gebrauch und Entsorgung. Machen Sie sich vor der Montage und der ersten Benutzung mit allen Bedienungs- und Sicherheitshinweisen vertraut. Benutzen Sie das Produkt nur wie beschrieben und für die angegebenen Einsatzbereiche. Händigen Sie alle Unterlagen bei Weitergabe des Produktes an Dritte mit aus.

## Verwendete Symbole

Die folgenden Symbole und Signalworte werden in dieser Anleitung, auf dem Campingkocher, auf dem Zubehör oder auf der Verpackung verwendet.

### **WARNUNG!**

Bezeichnet eine Gefährdung, die, wenn sie nicht vermieden wird, den Tod oder eine schwere Verletzung zur Folge haben kann.

### **VORSICHT!**

Bezeichnet eine Gefährdung, die, wenn sie nicht vermieden wird, eine geringfügige oder mäßige Verletzung zur Folge haben kann.

 Dieses Produkt erfüllt alle anzuwendenden Gemeinschaftsvorschriften des Europäischen Wirtschaftsraums



Adresses sur [quefairedemesdechets.fr](http://quefairedemesdechets.fr)

Diverse Entsorgungs- und Recyclingpiktogramme. Produkt und Verpackung müssen umweltgerecht und vorschriftsmäßig entsorgt werden. Bitte beachten Sie die Entsorgungshinweise im Abschnitt „Recycling“.

## Lieferumfang / Teilebezeichnung

(Siehe Abbildungen auf Ausklappseite)

- 1 Brenner
- 2 Pfannenträger (4x)
- 3 Einklappbarer Seitenschutz
- 4 Abdeckung Kartuschenabteil

5 Gasregel- und Zündknopf. Positionen:

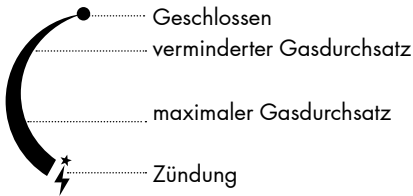

6 Kartuschenhebel. Positionen:



7 Klappe für Kartuschennut

8 Gaseinlass

9 Dichtung (innen liegend)

10 Aufbewahrungskoffer (ohne Abbildung)

11 Bedienungsanleitung (Bedienungs- und Sicherheitshinweise) (ohne Abbildung)

## Technische Daten für den Campingkocher 1-flammig, IAN 506735\_2507

Hersteller:	Smartmaxx GmbH
Bezeichnung des Gerätes:	Campingkocher 1-flammig, IAN 506735_2507
Modellnummer:	SMX-CK1-01
Geräteart, Kategorie:	Butangerät, Kategorie unmittelbarer Butandruck
Gasart:	Gasart: Butan; Kategorie: unmittelbarer Druck.
Gaskartusche:	Dieses Gerät darf ausschließlich mit der Butankartusche „Type 577“ von Kemper, „Art.-Nr. 707“ von Nola oder „CP 250“ von Campinggaz betrieben werden. Nur im Freien oder in gut belüfteten Räumen betreiben. Vor Verwendung des Geräts Gebrauchsanweisung lesen. <b>Es kann gefährlich sein, zu versuchen, andersartige Gaskartuschen oder Gasbehälter anzuschließen.</b>
Nennwärmebelastung / Verbrauch:	2,1 kW / 150 g/h
Verwendung:	Nur im Freien oder in gut belüfteten Räumen betreiben
Pfannen- / Topfdurchmesser:	12 - 23 cm



## 2. Sicherheit

Lesen Sie alle Sicherheitshinweise und Anweisungen. Versäumnisse bei der Einhaltung können schwere Verletzungen verursachen. Bewahren Sie alle Sicherheitshinweise und Anweisungen für die Zukunft auf. Händigen Sie alle Unterlagen bei Weitergabe des Campingkochers an Dritte ebenfalls mit aus.

## Bestimmungsgemäße Verwendung

Dieses Gerät ist zur Zubereitung und Erwärmung von Speisen im Hobby- und Freizeitbereich konzipiert. Das Gerät darf nur im Freien oder in gut belüfteten Räumen und nur gemäß den Anweisungen in dieser Anleitung und zu keinem anderen Zweck verwendet werden. Jede andere Verwendung oder jede Veränderung des Gerätes gilt als nicht bestimmungsgemäß und kann zu Sachschäden oder sogar Personenschäden führen. Der Hersteller oder Händler übernimmt keine Haftung für Schäden, die durch nicht bestimmungsgemäßen oder falschen Gebrauch entstanden sind. Das Gerät ist nicht für den gewerblichen Einsatz bestimmt.

## Allgemeine Sicherheitshinweise für den Campingkocher 1-flammig, IAN 506735\_2507

- Prüfen Sie, dass die Dichtung **9** (zwischen Gerät und Gaskartusche) vorhanden und in einem gutem Zustand ist, bevor Sie die Gaskartusche anschließen.
- Benutzen Sie kein Gerät mit beschädigten oder abgenutzten Dichtungen.
- Benutzen Sie kein Gerät, das undicht oder schadhaft ist oder das nicht ordnungsgemäß arbeitet.
- Das Gerät darf nur im Freien oder in gut belüfteten Räumen betrieben werden. Dabei gelten die nationalen Anforderungen
  - für die Versorgung mit Verbrennungsluft und
  - um die Ansammlung von gefährlichen Mengen an unverbranntem Gas zu vermeiden.
- Das Gerät muss auf einer waagerechten Ebene betrieben werden, auf der sein Betrieb nicht beeinträchtigt wird (frei von trockenem Gras, Sand, ...)
- Das Gerät muss in sicherer Entfernung von entzündbaren Stoffen betrieben werden. Halten Sie einen seitlichen Sicherheitsabstand von mindestens 0,5 m zu allen angrenzenden Flächen (Wänden) und Objekten ein und mindestens 1 m Sicherheitsabstand zu Objekten, die sich über dem Gerät befinden.
- Stellen Sie niemals zwei Kocher dicht nebeneinander. Der oben genannte Sicherheitsabstand muss stets eingehalten werden.
- Stellen Sie sicher, dass die Lüftungsschlitze der Abdeckung des Kartuschenabteils **4** stets frei sind.
- Gaskartuschen müssen an einem gut belüfteten Ort, vorzugsweise im Freien und fern von allen möglichen Zündquellen, wie offenen Flammen, Zündflammen, elektrischen Kochgeräten, und entfernt von anderen Personen gewechselt werden.

- **⚠️ WARNUNG!** Prüfen Sie beim Wechseln und vor dem Lösen der Gaskartusche, dass der Brenner **1** vollständig erloschen ist. Explosionsgefahr!
- **⚠️ VORSICHT!** Die Gaskartusche könnte heiß sein. Verletzungsgefahr!
- **⚠️ WARNUNG!** Nehmen Sie das Kochgeschirr vor dem Wechseln vom Campingkocher. Verletzungsgefahr!
- **⚠️ WARNUNG!** Falls aus Ihrem Gerät Gas entweicht (Gasgeruch), bringen Sie es sofort nach draußen an einen Ort mit guter Luftzirkulation und ohne Zündquelle, wo das Leck gesucht und behoben werden kann. Überprüfen Sie die Dichtheit Ihres Geräts nur im Freien. Suchen Sie niemals ein Leck mit einer Flamme, sondern benutzen Sie hierzu Seifenlauge!
- **⚠️ WARNUNG!** Falls die druckempfindliche Sicherheitseinrichtung ausgelöst wird, bedeutet dies, dass ein kritisches Druckniveau in der Gaskartusche erreicht ist und das Gerät nicht verwendet werden darf, bis es vollständig abgekühlt ist. Die druckempfindliche Sicherheitseinrichtung darf nicht umgangen werden.
- **⚠️ VORSICHT!** Zugängliche Teile können sehr heiß sein. Kleinkinder und Kinder vom Gerät fernhalten. Verletzungsgefahr!
- **⚠️ WARNUNG!** Verwenden Sie keine Pfannen oder Töpfe mit einem Durchmesser kleiner als 12 cm oder größer als 23 cm. Zu kleine Behälter können nicht stabil platziert werden; zu große Behälter können zu einem Hitzestau und zu Überhitzung der Gaskartusche führen. Explosionsgefahr! Achten Sie stets darauf, Kochgeschirr auf nicht brennbarem sowie hitzebeständigem Untergrund abzustellen.

### 3. Vor der Verwendung

#### Wahl der Gaskartusche

Dieses Gerät darf ausschließlich mit der Butankartusche „Type 577“ von Kemper, „Art.-Nr. 707“ von Nola oder „CP 250“ von Campinggaz betrieben werden. Nur im Freien oder in gut belüfteten Räumen betreiben. Vor Verwendung des Geräts Gebrauchsanweisung lesen. **Es kann gefährlich sein, zu versuchen, andersartige Gaskartuschen oder Gasbehälter anzuschließen.**

#### Anbringen der Gaskartusche (Abb. A, B und C)

- Gaskartuschen müssen an einem gut belüfteten Ort, vorzugsweise im Freien und fern von allen möglichen Zündquellen, wie offenen Flammen, Zündflammen, elektrischen Kochgeräten, und entfernt von anderen Personen eingesetzt werden.
- Stellen Sie Sicher, dass der Gasregel- und Zündknopf **5** in der Position „geschlossen“ steht.
- Stellen Sie Sicher, dass der Kartuschenhebel **6** in der Position „gelöst“ steht.
- Öffnen Sie die Abdeckung des Kartuschenabteils **4**, indem Sie diese nach oben klappen.
- Prüfen Sie, dass die Dichtung zwischen Gerät und Gaskartusche **9** vorhanden und in einem gutem Zustand ist.
- Entfernen Sie die Schutzkappe der Gaskartusche und heben Sie diese, für eine eventuelle spätere Lagerung der Gaskartusche, auf.
- Platzieren Sie die Gaskartusche so in das Kartuschenabteil, dass die Klappe **7** in die Kartuschennut passt und dass das Ventil der Gaskartusche in den Gaseinlass **8** ragt.
- Klappen Sie die Abdeckung des Kartuschenabteils **4** zu.
- Schieben Sie den Kartuschenhebel **6** nach unten in die Position „verriegelt“. Die Gaskartusche wird nun fest mit dem Gaseinlass **8** verbunden und der Seitenschutz **3** klappt hoch.
- Überprüfen Sie durch Hören und Riechen, ob die Verbindung dicht ist. Bei Gasgeruch oder dem Geräusch von ausströmendem Gas ist die Verbindung undicht. Bringen Sie das Gerät sofort nach draußen, an einen Ort mit guter Luftzirkulation und ohne Zündquelle, und versuchen Sie keinesfalls, den Campingkocher einzuschalten.
- Nach bestandener Dichtheitsprüfung ist der Campingkocher fertig für die Verwendung.

Der Campingkocher ist nun einsatzbereit.

### 4. Verwendung

#### Ein- und Ausschalten, Regeln der Flamme (Abb. D)

Gehen Sie wie folgt vor, um den Campingkocher zu zünden und die Flamme einzustellen:

- Stellen Sie sicher, dass der Kartuschenhebel **6** in der Position „verriegelt“ steht.
- Drehen Sie den Gasregel- und Zündknopf **5** gegen den Uhrzeigersinn bis zum Anschlag in die Position „maximaler Gasdurchsatz“.
- Drehen Sie den Gasregel- und Zündknopf **5** mit einer kurzen, kräftigen, Handbewegung weiter gegen den Uhrzeigersinn, bis Sie ein „Klick“-Geräusch hören, wenn nötig mehrmals, bis die Flamme zündet. Der Campingkocher brennt jetzt auf höchster Stufe.
- Warten Sie ca. 30 Sekunden, bis sich die Flamme stabilisiert hat und drehen Sie dann, falls gewünscht, den Gasregel- und Zündknopf **5** im Uhrzeigersinn Richtung „verminderter Gasdurchsatz“ um eine kleinere Flamme zu erzeugen.

Gehen Sie wie folgt vor, um den Campingkocher auszuschalten:

- Drehen Sie den Gasregel- und Zündknopf **5** im Uhrzeigersinn bis zum Anschlag in die Position „geschlossen“.
- Stellen Sie sicher, dass die Flamme erloschen ist.
- Lassen Sie den Campingkocher abkühlen, bevor Sie ihn verstauen.
- Bei längerer Nichtverwendung entfernen Sie die Gaskartusche wie unten beschrieben aus dem Campingkocher.

## Entfernen und Austauschen der Gaskartusche

### ⚠️ WARNUNG!

Prüfen Sie beim Wechseln und vor dem Lösen der Gaskartusche, dass der Brenner **1** vollständig erloschen ist. Explosionsgefahr! Achtung, die Gaskartusche könnte heiß sein. Gaskartuschen müssen an einem gut belüfteten Ort, vorzugsweise im Freien und fern von allen möglichen Zündquellen, wie offenen Flammen, Zündflammen, elektrischen Kochgeräten, und entfernt von anderen Personen entfernt/ausgetauscht werden.

Gehen Sie wie folgt vor, um die Gaskartusche zu entfernen und / oder auszutauschen:

- Klappen Sie die Abdeckung des Kartuschenabteils **4** nach oben.
- Entnehmen Sie die Gaskartusche aus dem Campingkocher.
- Setzen Sie eine neue Gaskartusche ein, wie im Abschnitt „Anbringen der Gaskartusche“ beschrieben.

## 5. Sicherheitsvorrichtungen

### Einklappbarer Seitenschutz

Der einklappbare Seitenschutz **3** verhindert, dass ein zu breites Kochgefäß verwendet wird. Ein zu breites Kochgefäß kann dazu führen, dass die Hitze des Brenners auf die Gaskartusche abstrahlt und diese überhitzt, was zu gefährlichen Situationen führen kann (Explosionsgefahr)

- Funktionsweise: wenn eine Kraft nach unten, zum Beispiel durch das Gewicht einer Pfanne, auf den Seitenschutz ausgeübt wird, klappt dieser nach unten. Gleichzeitig löst sich die Gaskartusche vom Gaseinlass **8** und die Flamme erlischt.
- Verwenden Sie, wie vorgeschrieben, nur Pfannen oder Töpfe mit einem Durchmesser von max. 23 cm. So wird das Auslösen dieser Sicherheitsvorrichtung vermieden.
- Versuchen Sie keinesfalls, diese Sicherheitsvorrichtung zu umgehen.

### Druckempfindliche Sicherheitseinrichtung

Im Gaseinlass **8** ist eine druckempfindliche Sicherheitseinrichtung integriert. Diese verhindert, dass der Campingkocher weiter verwendet werden kann, wenn der Druck in der Gaskartusche zu hoch ist.

- Funktionsweise: Durch Erwärmung erhöht sich der Druck des Butangases in der Gaskartusche. Falls der Druck in der Gaskartusche einen kritischen Punkt übersteigt, wird die Gaskartusche vom Gaseinlass (8) gelöst und die Flamme erlischt.
- Falls dies passiert, gehen Sie wie folgt vor:
  - Lassen Sie den Campingkocher und die Gaskartusche so lange auskühlen, bis diese Umgebungstemperatur erreicht haben.
  - Suchen und beheben Sie die Ursache für die Überhitzung bzw. den Überdruck. Meist handelt es sich hier um zu geringe Sicherheitsabstände oder versperrte Lüftungsschlitze.
  - Zünden Sie den Campingkocher erst dann, wenn sichergestellt ist, dass eine erneute Überhitzung nicht möglich ist.
- Versuchen Sie keinesfalls, diese Sicherheitsvorrichtung zu umgehen.

## 6. Wartung, Reinigung, Lagerung und Transport

### Wartung und Reparaturen

- Keine Änderungen am Gerät vornehmen.
- Kontrollieren Sie regelmäßig die Gummidichtungen auf Beschädigungen.
- Stellen Sie sicher, dass sämtliche Verbindungen dicht sind.
- Setzen Sie sich bei einem Betriebsfehler oder nötigen Reparaturen vorab mit unserem Kundendienst in Verbindung, siehe unten. (Punkt 10)

### Reinigung

Reinigen Sie den Campingkocher bei Bedarf mit einem feuchten Tuch. Verwenden Sie keine aggressiven Scheuermittel und keine Lösungsmittel oder Benzin. Der Campingkocher und sein Zubehör dürfen weder mit Wasser abgespritzt werden, noch in Wasser getaucht werden.

## Lager- und Transportbedingungen

- Beim Nichtgebrauch entfernen Sie die Gaskartusche und lagern Sie den Campingkocher und die Gaskartusche an einem sicheren, kühlen, trockenen und gut belüfteten Ort, außerhalb der Reichweite von Kindern.
- Schützen Sie Campingkocher und Gaskartuschen vor Sonneneinstrahlung und setzen Sie diese nie einer Temperatur über 50°C aus.
- Lagern und transportieren Sie den Campingkocher bevorzugt im mitgelieferten Aufbewahrungskoffer, um ihn vor Schäden zu bewahren.
- Transportieren Sie Gaskartuschen nur mit aufgesetzter Schutzkappe.

## 7. Konformitätserklärung

 Die EU-Konformitätserklärung kann beim Kundendienst des Herstellers angefordert werden.

## 8. Recycling



Entsorgen Sie das Produkt und die Verpackung umweltgerecht und vorschriftsgemäß.



Recyclingsymbol für Spanien und Portugal.



Adresses sur [quefairedemesdechets.fr](http://quefairedemesdechets.fr)

Recyclingsymbole für Frankreich.

## Verpackung entsorgen



Entsorgen Sie die Verpackung sortenrein. Geben Sie Pappe und Karton zum Altpapier, Folien in die Wertstoffsammlung.

## Campingkocher und Zubehör entsorgen

Entsorgen Sie den Kocher und den Aufbewahrungskoffer entsprechend den in Ihrem Land geltenden Vorschriften. Geben Sie nicht mehr gebrauchsfähige Geräte zum Recyceln bei einer Wertstoff-Sammelstelle ab. Entsorgen Sie den Kocher nicht mit dem Hausmüll. Informationen zu Sammelstellen für Altgeräte erhalten Sie bei Ihrer Stadtverwaltung, dem öffentlich-rechtlichen Entsorgungsträger oder Ihrer Müllabfuhr.

## Gaskartuschen entsorgen

Stellen Sie sicher, dass die Gaskartusche komplett entleert ist und geben Sie sie bei einer Wertstoff-Sammelstelle ab.

## 9. Garantie

### Garantie der Smartmaxx GmbH

Sehr geehrte Kundin, sehr geehrter Kunde,

Sie erhalten auf dieses Gerät 3 Jahre Garantie ab Kaufdatum. Im Falle von Mängeln dieses Produkts stehen Ihnen gegen den Verkäufer des Produkts gesetzliche Rechte zu. Diese gesetzlichen Rechte werden

durch unsere im Folgenden dargestellte Garantie nicht eingeschränkt.

### **Garantiebedingungen**

Die Garantiefrist beginnt mit dem Kaufdatum. Bitte bewahren Sie den Original Kassenbon gut auf. Dieser wird als Nachweis für den Kauf benötigt. Tritt innerhalb von drei Jahren ab dem Kaufdatum dieses Produkts ein Material- oder Fabrikationsfehler auf, wird das Produkt von uns – nach unserer Wahl – für Sie kostenlos repariert, ersetzt, oder der Kaufpreis erstattet. Diese Garantieleistung setzt voraus, dass innerhalb der Drei-Jahres-Frist das defekte Gerät und der Kaufbeleg (Kassenbon) vorgelegt und schriftlich kurz beschrieben wird, worin der Mangel besteht und wann er aufgetreten ist.

Wenn der Defekt von unserer Garantie gedeckt ist, erhalten Sie das reparierte oder ein neues Produkt zurück. Mit Reparatur oder Austausch des Produkts beginnt kein neuer Garantiezeitraum.

### **Garantiezeit und gesetzliche Mängelansprüche**

Die Garantiezeit wird durch die Gewährleistung nicht verlängert. Dies gilt auch für ersetzte und reparierte Teile. Eventuell schon beim Kauf vorhandene Schäden und Mängel müssen sofort nach dem Auspacken gemeldet werden. Nach Ablauf der Garantiezeit anfallende Reparaturen sind kostenpflichtig.

### **Garantieumfang**

Das Gerät wurde nach strengen Qualitätsrichtlinien sorgfältig produziert und vor Auslieferung gewissenhaft geprüft.

Die Garantieleistung gilt für Material- oder Fabrikationsfehler. Diese Garantie erstreckt sich nicht auf Produktteile, die normaler Abnutzung ausgesetzt sind und daher als Verschleißteile angesehen werden können oder für Beschädigungen an zerbrechlichen Teilen, z. B. Schalter, Akkus oder die aus Glas gefertigt sind. Diese Garantie verfällt, wenn das Produkt beschädigt, nicht sachgemäß benutzt, gewartet oder transportiert wurde. Für eine sachgemäße Benutzung des Produkts sind alle in der Bedienungsanleitung aufgeführten Anweisungen genau einzuhalten. Verwendungszwecke und Handlungen, von denen in der Bedienungsanleitung abgeraten oder vor denen gewarnt wird, sind unbedingt zu vermeiden.

Das Produkt ist lediglich für den privaten und nicht für den gewerblichen Gebrauch bestimmt. Bei missbräuchlicher und unsachgemäßer Behandlung, Gewaltanwendung und bei Eingriffen, die nicht von unserer autorisierten Service-Niederlassung vorgenommen wurden, erlischt die Garantie.

### **Abwicklung im Garantiefall**

Um eine schnelle Bearbeitung Ihres Anliegens zu gewährleisten, folgen Sie bitte den folgenden Hinweisen:

- Bitte halten Sie für alle Anfragen den Kassenbon und die Artikelnummer (IAN 506735\_2507) als Nachweis für den Kauf bereit.
- Sollten Funktionsfehler oder sonstige Mängel auftreten kontaktieren Sie zunächst die nachfolgend benannte Serviceabteilung telefonisch oder per E-Mail. Ein als defekt erfasstes Produkt können Sie dann unter Beifügung des Kaufbelegs (Kassenbon) und der Angabe, worin der Mangel besteht und wann er aufgetreten ist, für Sie portofrei an die Ihnen mitgeteilte Service-Anschrift übersenden.

## **10. Service / Lieferant**

Im Falle von Service und Gewährleistung kontaktieren Sie zuerst:

#### **Smartmaxx GmbH**

Schulzstraße 2c  
85579 Neubiberg  
DEUTSCHLAND  
Hotline: +49 89 678 45 06 22  
E-Mail:

- DE: support.de@smartmaxx.info
- BE : support.be@smartmaxx.info

#### **Lieferant:**

Smartmaxx GmbH  
Schulzstraße 2c  
85579 Neubiberg  
DEUTSCHLAND

# Sommaire

<b>1. Introduction</b> .....	22
Symboles utilisés .....	22
Contenu fourni / descriptif des pièces .....	22
Caractéristiques techniques .....	23
<b>2. Sécurité</b> .....	23
Utilisation conforme .....	24
Consignes de sécurité générales .....	24
<b>3. Avant utilisation</b> .....	25
Choix de la cartouche de gaz .....	25
Montage de la cartouche de gaz .....	25
<b>4. Utilisation</b> .....	25
Allumer et éteindre, régler la flamme .....	25
Retirer et remplacer la cartouche de gaz .....	26
<b>5. Dispositifs de sécurité</b> .....	26
Protection latérale rétractable .....	26
Dispositif de sécurité sensible à la pression .....	26
<b>6. Entretien, nettoyage, stockage et transport</b> .....	27
Entretien et réparations .....	27
Nettoyage .....	27
Conditions de stockage et de transport .....	27
<b>7. Déclaration de conformité</b> .....	27
<b>8. Recyclage</b> .....	27
Élimination de l'emballage .....	28
Élimination du réchaud de camping et de ses accessoires .....	28
Élimination des cartouches de gaz .....	28
<b>9. Garantie</b> .....	28
<b>10. Service après-vente / fournisseur</b> .....	30

# 1. Introduction

**Important :** Lisez attentivement cette notice d'utilisation afin de vous familiariser avec l'appareil avant de le raccorder à la cartouche de gaz. Conservez cette notice pour pouvoir la relire ultérieurement.

Nous vous félicitons pour l'achat de votre nouveau réchaud de camping à gaz. Vous avez fait le choix d'un produit de haute qualité. Cette notice d'utilisation fait partie intégrante du produit. Elle contient des instructions importantes sur la sécurité, l'utilisation et l'élimination. Avant le montage et la première utilisation, familiarisez-vous avec toutes les instructions de montage, d'utilisation et de sécurité. Utilisez le produit uniquement de la manière décrite et dans les domaines d'utilisation indiqués. En cas de transmission à des tiers, remettez-leur tous les documents.

## Symboles utilisés

Les symboles et avertissements ci-après figurent dans cette notice, sur le réchaud à gaz, sur ses accessoires ou sur son emballage.



**AVERTISSEMENT !**

Désigne un danger qui, s'il n'est pas évité, peut entraîner de graves blessures, voire la mort.



**ATTENTION !**

Désigne un danger qui, s'il n'est pas évité, peut entraîner des blessures modérées à bénignes.



Ce produit est conforme à toutes les réglementations communautaires en vigueur au sein de l'Espace économique européen.



Adresses sur [quefairedemesdechets.fr](http://quefairedemesdechets.fr)

Divers pictogrammes d'élimination et de recyclage. Le produit et son emballage doivent être éliminés dans le respect de l'environnement et de la réglementation en vigueur. Veuillez suivre les instructions d'élimination dans la section « Recyclage ».

## Contenu fourni / descriptif des pièces

(Voir illustrations sur la page dépliante)

- 1 Brûleur
- 2 Supports de poêle (x4)
- 3 Protection latérale rétractable
- 4 Couverture du compartiment de la cartouche

5 Bouton d'allumage et de réglage du gaz Positions :

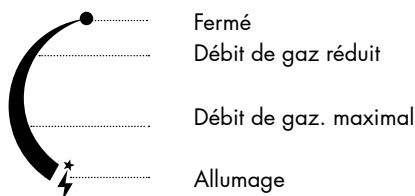

6 Levier de la cartouche. Positions :



7 Clapet pour la rainure de la cartouche

8 Entrée de gaz

9 Joint (interne)

10 Mallette de rangement (sans illustration)

11 Manuel d'utilisation (instructions d'utilisation et consignes de sécurité) (sans illustration)

## Caractéristiques techniques pour le réchaud à gaz 1 brûleur, IAN 506735\_2507

Fabricant :	Smartmaxx GmbH
Désignation de l'appareil :	Réchaud à gaz 1 brûleur, IAN 506735_2507
Référence de modèle :	SMX-CK1-01
Type d'appareil, catégorie :	Appareil butane, catégorie : pression immédiate du butane
Type de gaz :	Butane; Catégorie: pression immédiate.
Cartouche de gaz :	Cet appareil doit être utilisé exclusivement avec la cartouche de gaz butane «Type 577» de Kemper, «Art.-Nr. 707» de Nola ou «CP 250» de Campingaz. Utiliser uniquement à l'extérieur ou dans des locaux bien ventilés. Lire le mode d'emploi avant d'utiliser l'appareil. <b>Il peut être dangereux d'essayer de brancher des cartouches ou des bouteilles de gaz d'un autre type.</b>
Charge thermique nominale / consommation :	2,1 kW / 150 g/h
Utilisation :	Utiliser uniquement à l'extérieur ou dans des locaux bien ventilés
Diamètre de la poêle/casserole :	12 - 23 cm











## 2. Sécurité

Veuillez lire toutes les consignes de sécurité et instructions. Toute négligence peut entraîner de graves blessures. Veuillez conserver l'ensemble des consignes de sécurité et instructions afin de pouvoir les consulter ultérieurement. Si vous remettez le réchaud à gaz à un tiers, veuillez également lui transmettre tous les documents s'y rapportant.

## Utilisation conforme

Cet appareil est conçu pour préparer et réchauffer des plats dans le cadre des loisirs et des hobbies. L'appareil doit uniquement être installé à l'extérieur ou dans des locaux bien ventilés et ne doit être utilisé que conformément aux instructions de la présente notice et à aucune autre fin. Toute autre utilisation ou toute modification apportée à l'appareil est réputée non conforme et peut entraîner des dommages matériels, voire corporels. Le fabricant ou le distributeur décline toute responsabilité pour les dommages provoqués par une utilisation non conforme ou inappropriée. L'appareil n'est pas destiné à un usage commercial.

### Consignes de sécurité générales pour le réchaud à gaz 1 brûleur, IAN 506735\_2507

- Vérifiez que le joint  (entre l'appareil et la cartouche de gaz) est bien présent et en bon état avant de raccorder la cartouche de gaz.
- N'utilisez pas un appareil dont les joints sont endommagés ou usés.
- N'utilisez pas un appareil qui fuit, qui est défectueux ou qui ne fonctionne pas correctement.
- L'appareil ne doit être utilisé qu'à l'extérieur ou dans des locaux bien aérés. À cet égard, il convient de respecter les exigences nationales
  - en matière d'élimination des appareils contenant de l'air de combustion
  - pour éviter une accumulation dangereuse de gaz non brûlé dans l'appareil.
- L'appareil doit être utilisé sur une surface horizontale plane ne risquant pas d'entraver son fonctionnement (absence d'herbe sèche, de sable, etc.).
- L'appareil doit être utilisé à une distance sûre des substances inflammables. Respectez une distance de sécurité latérale d'au moins 0,5 m par rapport à toutes les surfaces (murs) et tous les objets à proximité, ainsi qu'une distance de sécurité d'au moins 1 m par rapport aux objets se trouvant au-dessus de l'appareil.
- Ne placez jamais deux réchauds l'un à côté de l'autre. Les distances de sécurité susmentionnées doivent toujours être respectées.
- Assurez-vous que les fentes d'aération du couvercle du compartiment de la cartouche  sont toujours dégagées.
- Les cartouches de gaz doivent être remplacées dans un endroit bien ventilé, de préférence à l'extérieur, loin de toute source d'inflammation possible, comme des flammes nues, des veilleuses, des appareils de cuisson électriques, et à l'écart d'autres personnes.
-  **AVERTISSEMENT !** Lors du remplacement de la cartouche de gaz, vérifiez que le brûleur  est complètement éteint avant de desserrer la cartouche. Risque d'explosion !
-  **ATTENTION !** La cartouche de gaz peut être chaude. Risque de blessure !
-  **AVERTISSEMENT !** Retirez les ustensiles de cuisine du réchaud de camping avant de procéder au remplacement de la cartouche. Risque de blessure !
-  **AVERTISSEMENT !** Si du gaz s'échappe de votre appareil (odeur de gaz), emportez-le immédiatement à l'extérieur, dans un endroit bien aéré et sans source d'inflammation, où vous pourrez rechercher la fuite et y remédier. Vérifiez l'étanchéité de votre appareil uniquement à l'extérieur. Ne recherchez jamais une fuite à l'aide d'une flamme, utilisez plutôt de l'eau savonneuse !
-  **AVERTISSEMENT !** Si le dispositif de sécurité sensible à la pression se déclenche, cela signifie que la cartouche de gaz a atteint un niveau de pression critique et que l'appareil ne doit pas être utilisé tant qu'il n'a pas complètement refroidi. Le dispositif de sécurité sensible à la pression ne doit pas être contourné.
-  **ATTENTION !** Certaines pièces accessibles peuvent être très chaudes. Tenir les enfants à distance de l'appareil. Risque de blessure !

- **⚠ AVERTISSEMENT !** N'utilisez pas de poêles ou de casseroles d'un diamètre inférieur à 12 cm ou supérieur à 23 cm. Les récipients trop petits ne peuvent pas être positionnés en toute stabilité ; les récipients trop grands peuvent occasionner une accumulation de chaleur et une surchauffe de la cartouche de gaz. Risque d'explosion !  
Veillez toujours à poser les ustensiles de cuisine sur une surface non inflammable et résistante à la chaleur.

### 3. Avant utilisation

#### Choix de la cartouche de gaz

N'utilisez que des cartouches de gaz adaptées à l'appareil. Cet appareil doit être utilisé exclusivement avec la cartouche de gaz butane «Type 577» de Kemper, «Art.-Nr. 707» de Nola ou «CP 250» de Campingaz. **Il peut être dangereux d'essayer de brancher des cartouches ou des bouteilles de gaz d'un autre type.**

#### Montage de la cartouche de gaz (ill. A, B et C)

- Les cartouches de gaz doivent être utilisées dans un endroit bien ventilé, de préférence à l'extérieur, loin de toute source d'inflammation possible, comme des flammes nues, des veilleuses, des appareils de cuisson électriques, et à l'écart d'autres personnes.
- Assurez-vous que le bouton d'allumage et de réglage du gaz **5** est en position « fermée ».
- Assurez-vous que le levier de la cartouche **6** est en position « déverrouillée ».
- Ouvrez le couvercle du compartiment de la cartouche **4** en le soulevant.
- Vérifiez que le joint entre l'appareil et la cartouche de gaz **9** est bien présent et en bon état.
- Retirez le capuchon de protection de la cartouche de gaz et conservez-le en vue d'un éventuel stockage ultérieur de la cartouche de gaz.
- Placez la cartouche de gaz dans le compartiment de la cartouche de manière à ce que le clapet **7** s'insère dans la rainure de la cartouche et que la valve de la cartouche de gaz dépasse dans l'entrée de gaz **8**.
- Rabattez le couvercle du compartiment de la cartouche **4**.
- Faites glisser le levier de la cartouche **6** vers le bas en position « verrouillée ». La cartouche de gaz est maintenant fermement reliée à l'entrée de gaz **8** et la protection latérale **3** se relève.
- Vérifiez, en faisant appel à votre ouïe et votre odorat, que le raccord est étanche. Si vous sentez une odeur de gaz ou entendez un bruit de fuite de gaz, cela signifie que le raccord n'est pas étanche. Déplacez immédiatement l'appareil à l'extérieur, dans un endroit où l'air circule bien et sans source d'inflammation, et n'essayez en aucun cas d'allumer le réchaud à gaz.
- Une fois le test d'étanchéité effectué avec succès, le réchaud de camping est prêt à être utilisé. Le réchaud est maintenant prêt à l'emploi.

### 4. Utilisation

#### Allumer et éteindre, régler la flamme (ill. D)

Procédez comme suit pour allumer le réchaud de camping et régler la flamme :

- Assurez-vous que le levier de la cartouche **6** est en position « verrouillée ».
- Tournez le bouton d'allumage et de réglage du gaz **5** dans le sens inverse des aiguilles d'une montre jusqu'à la butée en position « débit de gaz maximal ».
- Continuez à tourner le bouton d'allumage et de réglage du gaz **5** dans le sens inverse des aiguilles d'une montre d'un geste rapide et énergique jusqu'à ce que vous entendiez un « clic ». Répétez ce geste plusieurs fois si nécessaire jusqu'à ce que la flamme s'allume. Le réchaud de camping brûle maintenant à la puissance maximale.
- Attendez environ 30 secondes que la flamme se stabilise, puis, si vous le souhaitez, tournez le

bouton d'allumage et de réglage du gaz **5** dans le sens des aiguilles d'une montre en direction du « débit de gaz réduit » afin de diminuer la flamme.

Procédez comme suit pour éteindre le réchaud de camping :

- Tournez le bouton d'allumage et de réglage du gaz **5** dans le sens des aiguilles d'une montre jusqu'à la butée en position « fermée ».
- Assurez-vous que la flamme est éteinte.
- Laissez refroidir le réchaud de camping avant de le ranger.
- En cas de non-utilisation prolongée, retirez la cartouche de gaz du réchaud de camping comme décrit ci-dessous.

## Retirer et remplacer la cartouche de gaz

**⚠ AVERTISSEMENT !** Lors du remplacement de la cartouche de gaz, vérifiez que le brûleur **1** est complètement éteint avant de la desserrer. Risque d'explosion !

Attention, la cartouche de gaz peut être chaude. Les cartouches de gaz doivent être retirées/changées dans un endroit bien ventilé, de préférence à l'extérieur, loin de toute source d'inflammation possible, comme des flammes nues, des veilleuses, des appareils de cuisson électriques, et à l'écart d'autres personnes.

Procédez comme suit pour retirer et/ou remplacer la cartouche de gaz :

- Relevez le couvercle du compartiment de la cartouche **4**.
- Retirez la cartouche de gaz du réchaud de camping.
- Insérez une nouvelle cartouche de gaz comme décrit dans la section « Mise en place de la cartouche de gaz ».

## 5. Dispositifs de sécurité

### Protection latérale rétractable

La protection latérale rétractable **3** empêche l'utilisation d'un récipient de cuisson trop large. L'utilisation d'un récipient de cuisson trop large peut causer la diffusion de la chaleur du brûleur sur la cartouche de gaz et sa surchauffe. Des situations dangereuses, comme un risque d'explosion, sont alors susceptibles de se produire.

- Fonctionnement : lorsqu'une force est exercée sur la protection latérale, occasionnée par exemple par le poids d'une casserole, celle-ci se rétracte à l'intérieur. En même temps, la cartouche de gaz est éjectée de l'entrée de gaz **8** et la flamme s'éteint.
- Comme prescrit, utilisez uniquement des poêles ou des casseroles d'un diamètre maximal de 23 cm. Le non-respect de cette disposition peut entraîner le déclenchement de ce dispositif de sécurité.
- N'essayez en aucun cas de contourner ce dispositif de sécurité.

### Dispositif de sécurité sensible à la pression

Un dispositif de sécurité sensible à la pression est intégré dans l'entrée de gaz **8**. Lorsque la pression dans la cartouche de gaz est trop élevée, ce dispositif empêche l'utilisation du réchaud de camping.

- Fonctionnement : la pression du gaz butane dans la cartouche de gaz augmente avec la chaleur. Si la pression dans la cartouche de gaz dépasse un point critique, la cartouche de gaz se détache de l'entrée de gaz (8) et la flamme s'éteint.
- Si cela se produit, procédez comme suit :
  - Laissez refroidir le réchaud de camping et la cartouche de gaz jusqu'à ce qu'ils atteignent la température ambiante.
  - Recherchez et éliminez la cause de la surchauffe ou de la surpression. La plupart du temps, le problème provient de distances de sécurité trop faibles ou de fentes d'aération obstruées.
  - N'allumez le réchaud de camping qu'après vous être assuré qu'une nouvelle surchauffe n'est pas

possible.

- N'essayez en aucun cas de contourner ce dispositif de sécurité.

## 6. Entretien, nettoyage, stockage et transport

### Entretien et réparations

- Ne procédez à aucune modification sur l'appareil.
- Vérifiez régulièrement que les joints en caoutchouc ne sont pas endommagés.
- Assurez-vous que tous les raccords sont étanches.
- Effectuez régulièrement une inspection visuelle des aspects généraux de l'appareil et, si nécessaire, éliminez tous les contaminants tels que le sable, les insectes ou l'herbe.
- Vérifier périodiquement le bon fonctionnement du système de connexion/déverrouillage de la cartouche de gaz.
- En cas d'erreur de fonctionnement ou de réparations nécessaires, contactez au préalable notre service après-vente (voir ci-dessous, point 10)

### Nettoyage

Si besoin, nettoyez le réchaud de camping avec un chiffon humide. N'utilisez pas de produits abrasifs agressifs ni de solvants ou d'essence. Le réchaud de camping et ses accessoires ne doivent pas être aspergés d'eau ni être immergés dans l'eau.

### Conditions de stockage et de transport

- Lorsque vous ne l'utilisez pas, retirez la cartouche de gaz et rangez le réchaud de camping et la cartouche de gaz dans un endroit sûr, frais, sec et bien ventilé, hors de portée des enfants.
- Protégez le réchaud de camping et les cartouches de gaz contre les rayons du soleil et ne les exposez jamais à une température supérieure à 50 °C.
- Rangez et transportez le réchaud de camping de préférence dans la mallette de rangement fournie afin de le préserver de tout dommage.
- Transportez les cartouches de gaz uniquement après avoir mis le capuchon de protection.

## 7. Déclaration de conformité



La déclaration de conformité UE peut être demandée au service après-vente du fabricant.

## 8. Recyclage



Éliminez le produit et son emballage dans le respect de l'environnement et de la réglementation en vigueur.



Symbole de recyclage pour l'Espagne et le Portugal



Adresses sur [quefairedemesdechets.fr](http://quefairedemesdechets.fr)

Symboles Triman pour la France : Les matériaux d'emballage sont recyclables, mettez-les au rebut séparément pour garantir un meilleur traitement des déchets. Si votre appareil fonctionne encore, donnez-lui une deuxième vie grâce au don. Sinon, déposez-le dans un point de collecte.

### Élimination de l'emballage



Éliminez l'emballage selon le type de recyclage. Déposez le papier et le carton dans le collecteur à papier et les films dans le collecteur de matières recyclables.

### Élimination du réchaud de camping et de ses accessoires

Éliminez le réchaud et la mallette de rangement conformément aux dispositions et règles en vigueur dans votre pays. Déposez les appareils qui ne sont plus utilisables dans un point de collecte de déchets recyclables en vue de leur recyclage. Ne jetez pas le réchaud avec les ordures ménagères. Vous pouvez obtenir des informations sur les points de collecte des appareils usagés auprès de votre municipalité, de l'organisme de droit public chargé de l'élimination des déchets ou de votre service de collecte des déchets.

### Élimination des cartouches de gaz

Assurez-vous que la cartouche de gaz est complètement vide et déposez-la dans un centre de collecte des déchets recyclables.

## 9. Garantie

### Garantie de Smartmaxx GmbH

Chère cliente, cher client,

Cet appareil est garanti trois ans à compter de la date d'achat. En cas de défaut de ce produit, vous disposez de droits légaux que vous pouvez exercer à l'encontre du vendeur. Ces droits légaux ne sont pas limités par notre garantie décrite ci-dessous.

### Conditions de garantie

La période de garantie commence à la date d'achat. Veuillez conserver précieusement le ticket de caisse original, qui sert de preuve d'achat. En cas de défaut de matériel ou de fabrication dans les trois ans suivant la date d'achat de ce produit, nous le réparons ou le remplaçons, ou nous vous remboursons le prix d'achat, à notre choix, sans aucuns frais pour vous. Cette garantie suppose la présentation, dans un délai de trois ans, de l'appareil défectueux et de la preuve d'achat (ticket de caisse), ainsi qu'une brève description écrite de la nature du défaut et de la date à laquelle celui-ci est survenu.

Si notre garantie couvre ce défaut, vous recevrez le produit réparé ou un nouveau produit. La période de garantie ne recommence pas à zéro suite à la réparation ou au remplacement du produit.

### Période de garantie et réclamations légales

La période de garantie n'est pas prolongée par la garantie. Ceci s'applique également aux pièces remplacées et réparées. Les éventuels dommages et défauts déjà présents lors de l'achat doivent être signalés immédiatement après le déballage. Les réparations effectuées après l'expiration de la garantie sont payantes.

### Étendue de la garantie

L'appareil a été produit avec soin selon des directives de qualité strictes et a été consciencieusement testé avant sa livraison.

La garantie s'applique aux défauts de matériau ou de fabrication. Cette garantie ne couvre pas les pièces du produit qui sont soumises à une usure normale et qui peuvent donc être considérées comme des pièces d'usure, ni les dommages causés aux pièces fragiles, telles que les interrupteurs, les batteries

ou qui sont fabriquées en verre. Cette garantie est annulée si le produit n'a pas été utilisé, entretenu ou transporté en bonne et due forme. Pour une utilisation correcte du produit, toutes les instructions figurant dans le manuel d'utilisation doivent être suivies à la lettre. Les utilisations et les actions déconseillées dans la notice d'utilisation ou faisant l'objet d'une mise en garde doivent absolument être évitées.

Le produit est destiné uniquement à un usage privé et non à un usage professionnel. La garantie est annulée en cas d'utilisation abusive ou incorrecte, de recours à la force et d'interventions non effectuées par notre bureau de service après-vente agréé.

### **Traitement en cas de garantie**

Afin de garantir un traitement rapide de votre demande, veuillez suivre les instructions suivantes :

- Pour toute question, veuillez préparer le ticket de caisse et la référence de l'article (IAN 506735\_2507) faisant office de preuve d'achat.
- Si des erreurs de fonctionnement ou d'autres défauts apparaissent, contactez d'abord le service après-vente désigné ci-dessous par téléphone ou par e-mail. Vous pouvez alors envoyer un produit enregistré comme défectueux à l'adresse de service après-vente qui vous a été communiquée, sans frais de port, en y joignant la preuve d'achat (ticket de caisse) et en indiquant en quoi consiste le défaut et quand celui-ci est survenu.

### **Valable pour la France :**

#### Article L217-16 du Code de la consommation

Lorsque l'acheteur demande au vendeur, pendant le cours de la garantie commerciale qui lui a été consentie lors de l'acquisition ou de la réparation d'un bien meuble, une remise en état couverte par la garantie, toute période d'immobilisation d'au moins sept jours vient s'ajouter à la durée de la garantie qui restait à courir. Cette période court à compter de la demande d'intervention de l'acheteur ou de la mise à disposition pour réparation du bien en cause, si cette mise à disposition est postérieure à la demande d'intervention.

Indépendamment de la garantie commerciale souscrite, le vendeur reste tenu des défauts de conformité du bien et des vices rédhibitoires dans les conditions prévues aux articles L217-4 à L217-13 du Code de la consommation et aux articles 1641 à 1648 et 2232 du Code Civil.

#### Article L217-4 du Code de la consommation

Le vendeur livre un bien conforme au contrat et répond des défauts de conformité existant lors de la délivrance.

Il répond également des défauts de conformité résultant de l'emballage, des instructions de montage ou de l'installation lorsque celle-ci a été mise à sa charge par le contrat ou a été réalisée sous sa responsabilité.

#### Article L217-5 du Code de la consommation

Le bien est conforme au contrat :

1° S'il est propre à l'usage habituellement attendu d'un bien semblable et, le cas échéant :

- s'il correspond à la description donnée par le vendeur et posséder les qualités que celui-ci a présentées à l'acheteur sous forme d'échantillon ou de modèle ;
  - s'il présente les qualités qu'un acheteur peut légitimement attendre eu égard aux déclarations publiques faites par le vendeur, par le producteur ou par son représentant, notamment dans la publicité ou l'étiquetage ;
- 2° Ou s'il présente les caractéristiques définies d'un commun accord par les parties ou être propre à tout usage spécial recherché par l'acheteur, porté à la connaissance du vendeur et que ce dernier a accepté.

#### Article L217-12 du Code de la consommation

L'action résultant du défaut de conformité se prescrit par deux ans à compter de la délivrance du bien.

#### Article 1641 du Code civil

Le vendeur est tenu de la garantie à raison des défauts cachés de la chose vendue qui la rendent impropre à l'usage auquel on la destine, ou qui diminuent tellement cet usage que l'acheteur ne l'aurait pas acquise, ou

n'en aurait donné qu'un moindre prix, s'il les avait connus.

Article 1648 1er alinéa du Code civil.

L'action résultant des vices rédhibitoires doit être intentée par l'acquéreur dans un délai de deux ans à compter de la découverte du vice.

## **10. Service après-vente / fournisseur**

En cas de demande SAV ou pour faire valoir la garantie, veuillez contacter en premier lieu :

### **Smartmaxx GmbH**

Schulzstraße 2c  
85579 Neubiberg  
ALLEMAGNE

### **Assistance téléphonique :**

FR: +49 89 24 42 94 79

### **E-mail :**

- FR : support.fr@smartmaxx.info  
- BE: support.be@smartmaxx.info

### **Fournisseur :**

Smartmaxx GmbH  
Schulzstraße 2c  
85579 Neubiberg  
ALLEMAGNE

# Obsah

<b>1. Úvod</b> .....	32
Použité symboly .....	32
Rozsah dodávky / označení dílů .....	32
Technické údaje .....	33
<b>2. Bezpečnost</b> .....	33
Použití v souladu s určením .....	33
Všeobecné bezpečnostní pokyny .....	34
<b>3. Před použitím</b> .....	34
Výběr plynové kartuše .....	35
Upevnění plynové kartuše .....	35
<b>4. Použití</b> .....	35
Zapnutí a vypnutí, regulace plamene .....	35
Odstranění a výměna plynové kartuše .....	35
<b>5. Bezpečnostní zařízení</b> .....	36
Sklopná boční ochrana .....	36
Bezpečnostní zařízení citlivé na tlak .....	36
<b>6. Údržba, čištění, skladování a přeprava</b> .....	36
Údržba a opravy .....	36
Čištění .....	36
Skladovací a přepravní podmínky .....	36
<b>7. Prohlášení o shodě</b> .....	37
<b>8. Recyklace</b> .....	37
Likvidace obalu .....	37
Likvidace kempinkového vaříče a příslušenství .....	37
Likvidace plynových kartuší .....	37
<b>9. Záruka</b> .....	37
<b>10. Servis/dodavatel</b> .....	38

# 1. Úvodem

**Upozornění:** Před připojením plynové kartuše si pozorně přečtěte návod k použití, abyste se s přístrojem seznámili. Návod uschovejte pro pozdější použití.

Gratuluje Vám k zakoupení nového kempinkového vařiče. Rozhodli jste se pro kvalitní výrobek. Tento návod k obsluze je součástí výrobku. Obsahuje důležité pokyny pro bezpečnost, používání a likvidaci. Před montáží a prvním použitím se seznámte se všemi provozními a bezpečnostními pokyny. Používejte výrobek jen tak, jak je popsáno, a jen pro uvedené oblasti použití. Při předání výrobku třetím osobám přiložte i veškerou dokumentaci.

## Použité symboly

V tomto návodu, na kempinkovém vařiči, na příslušenství nebo na obalu jsou použity následující symboly a signální slova.

 **VAROVÁNÍ!**

Označuje nebezpečí, které může mít za následek smrt nebo vážné zranění, pokud mu nezabráníte.

 **POZOR!**

Označuje nebezpečí, které může mít za následek lehké nebo středně těžké zranění, pokud mu nezabráníte.

 Tento výrobek splňuje všechny příslušné předpisy Evropského hospodářského společenství.



Adresses sur [quefairedemesdechets.fr](http://quefairedemesdechets.fr)

Různé piktogramy pro likvidaci a recyklaci. Výrobek a obal je nutné zlikvidovat ekologicky a podle předpisů. Dodržujte pokyny k likvidaci v oddíle „Recyklace“.

## Rozsah dodávky / označení dílů

(viz obrázky na rozkládací stránce)

- 1 Hořák
- 2 Držák nádobí (4x)
- 3 Sklopná boční ochrana
- 4 Kryt prostoru pro kartuši

5 Knoflík pro regulaci a zapálení plynu Pozice:

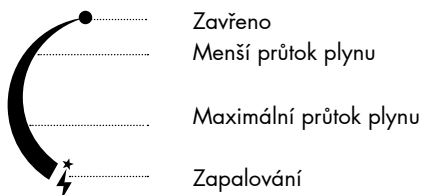

6 Páka kartuše Pozice:



7 Klapka pro drážku kartuše

8 Přívod plynu

9 Těsnění (vniřní)

10 Úložný box (bez obrázku)

11 Návod k obsluze (provozní a bezpečnostní pokyny) (bez obrázku)

## Technické údaje kempinkového vaříče s 1 hořákem IAN 506735\_2507

Výrobce:	Smartmaxx GmbH
Označení přístroje:	Kempinkový vaříč s 1 hořákem, IAN 506735_2507
Číslo modelu:	SMX-CK1-01
Druh přístroje, kategorie:	butan spotřebič, kategorie přímý tlak
Druh plynu:	butan; kategorie: přímý tlak.
Plynová kartuše:	Tento přístroj se smí provozovat jen s butanovou kartuší „Type 577“ od firmy Kemper, „Art.-Nr. 707“ od firmy Nola nebo „CP 250“ od firmy Campingaz. Používejte jen venku nebo v dobře větraných místnostech. Před použitím přístroje si přečtěte návod k použití. <b>Pokusy o připojení jiných druhů plynových kartuší nebo plynových nádob mohou být nebezpečné.</b>
Jmenovitá tepelná zátěž / spotřeba:	2,1 kW / 150 g/h
Použití:	Používejte jen venku nebo v dobře větraných místnostech.
Průměr pánve/hrnce:	12–23 cm













## 2. Bezpečnost

Přečtěte si všechny bezpečnostní pokyny a instrukce. Nedodržení může mít za následek vážné zranění. Všechny bezpečnostní pokyny a instrukce si uschovejte do budoucna. Při předání kempinkového vaříče třetím osobám přiložte i veškerou dokumentaci.

## Použití v souladu s určením

Tento přístroj je určen k přípravě a ohřívání pokrmů v soukromém a volnočasovém sektoru. Přístroj lze používat jen venku nebo v dobře větraných místnostech a jen v souladu s pokyny v tomto návodu. Nesmí se používat k žádnému jinému účelu. Jakékoliv jiné použití nebo úprava přístroje je považována za použití v rozporu s určením a může vést k hmotným škodám nebo poranění osob. Výrobce nebo prodejce nenese žádnou odpovědnost za škody, které vznikly nesprávným použitím nebo použitím v rozporu s určením. Přístroj není určen ke komerčnímu využití.

### Všeobecné bezpečnostní pokyny pro kempinkový vaříč s 1 hořákem IAN 506735\_2507

- Před připojením plynové kartuše se ujistěte, že je zabudováno těsnění  (mezi přístrojem a plynovou kartuší) a je v dobrém stavu.
- Nepoužívejte přístroj, pokud má poškozené nebo opotřebované těsnění.
- Nepoužívejte přístroj, který netěsní, je poškozený nebo nepracuje správně.
- Přístroj se smí provozovat jen venku nebo v dobře větraných místnostech. Platí přitom národní předpisy
  - o přívodu spalovacího vzduchu
  - a o zamezení vzniku nebezpečného množství nespáleného plynu.
- Přístroj musí být provozován na vodorovném podkladu, na kterém nebude jeho provoz omezen (žádná suchá tráva, písek, ...).
- Přístroj se musí provozovat v bezpečné vzdálenosti od hořlavých látek. Dodržujte bezpečnostní odstup po stranách minimálně 0,5 m od všech přilehlých ploch (stěn) a předmětů a minimálně 1 m od předmětů nad přístrojem.
- Nikdy nestavte dva vaříče vedle sebe. Výše uvedený bezpečnostní odstup musí být vždy dodržen.
- Vždy se ujistěte, že jsou větrací štěrbin kryty pro kartuši  volné.
- Plynové kartuše vyměňujte na dobře větraném místě, nejlépe venku a mimo dosah potenciálních zápalných zdrojů, jako je otevřený oheň, plameny, elektrické vaříče, a mimo ostatní osoby.
-  **VAROVÁNÍ!** Před výměnou a uvolněním plynové kartuše se ujistěte, že hořák  skutečně zhasl. Nebezpečí výbuchu!
-  **POZOR!** Plynová kartuše může být horká. Nebezpečí zranění!
-  **VAROVÁNÍ!** Před výměnou odstraňte z vaříče nádobí. Nebezpečí zranění!
-  **VAROVÁNÍ!** Pokud z přístroje uniká plyn (je cítit plyn), odnesťe jej okamžitě ven na místo s dobrou cirkulací vzduchu a bez zápalných zdrojů, na kterém můžete vyhledat a odstranit únik. Těsnost přístroje kontrolujte pouze venku. Únik nikdy nehledejte pomocí plamenu, ale použijte mýdlový roztok!
-  **VAROVÁNÍ!** Pokud se aktivovalo bezpečnostní zařízení citlivé na tlak, znamená to, že plynová kartuše dosáhla kritické úrovně tlaku, a přístroj se nesmí používat, dokud zcela nevychladne. Bezpečnostní zařízení citlivé na tlak nesmí být obcházeno.
-  **POZOR!** Přístupné díly mohou být velmi horké. Zajistěte, aby byly malé i větší děti mimo přístroj. Nebezpečí zranění!
-  **VAROVÁNÍ!** Nepoužívejte pánve nebo hrnce s průměrem menším než 12 cm a větším než 23 cm. Příliš malé nádoby nelze stabilně umístit; příliš velké mohou způsobit hromadění tepla a přehřátí plynové kartuše. Nebezpečí výbuchu! Nádobí odkládejte vždy na nehořlavou plochu odolnou proti žáru.

### 3. Před použitím

#### Výběr plynové kartuše

Používejte pouze plynové kartuše vhodné pro přístroj. Tento přístroj se smí provozovat jen s butanovou kartuší „Type 577“ od firmy Kemper, „Art.-Nr. 707“ od firmy Nola nebo „CP 250“ od firmy Campingaz.

**Pokusy o připojení jiných druhů plynových kartuší nebo plynových nádob mohou být nebezpečné.**

#### Upevnění plynové kartuše (obr. A, B a C)

- Plynové kartuše používejte na dobře větraném místě, nejlépe venku a mimo dosah potenciálních zápalných zdrojů, jako je otevřený oheň, plameny, elektrické vařiče, a mimo ostatní osoby.
  - Ujistěte se, že je knoflík pro regulaci a zapálení plynu **5** v poloze „zavřeno“.
  - Ujistěte se, že je páka kartuše **6** v poloze „uvolněno“.
  - Otevřete kryt prostoru pro kartuši **4** jeho vyklopením směrem nahoru.
  - Ujistěte se, že je zabudováno těsnění **9** (mezi přístrojem a plynovou kartuší) a je v dobrém stavu.
  - Odstraňte ochrannou krytku plynové kartuše a uschovejte ji pro pozdější uložení kartuše.
  - Vložte plynovou kartuši do prostoru pro kartuši tak, aby klapka **7** zapadla do drážky kartuše a ventil plynové kartuše vyčníval do přívodu plynu **8**.
  - Zavřete kryt prostoru pro kartuši **4**.
  - Přesuňte páku kartuše **6** dolů do pozice „zablokováno“. Plynová kartuše se nyní pevně spojí s přívo-dem plynu **8** a vyklopí se boční ochrana **3**.
  - Sluchem a čichem zkontrolujte, zda je spojení těsné. Pokud je cítit plyn nebo je slyšet zvuk unikajícího plynu, není spojení těsné. Odnesete přístroj okamžitě ven, na místo s dobrou cirkulací vzduchu a bez zápalných zdrojů, a nepokoušejte se ho zapínat.
  - Kempinkový vařič bude připraven k použití po úspěšné zkoušce těsnosti.
- Nyní jej můžete použít.

### 4. Použití

#### Zapnutí a vypnutí, regulace plamene (obr. D)

Pro zapálení a nastavení plamene postupujte následovně:

- Ujistěte se, že je páka kartuše **6** v poloze „zablokováno“.
- Otáčejte knoflíkem pro regulaci a zapálení plynu **5** proti směru hodinových ručiček až po zarážku do polohy „maximální průtok plynu“.
- Krátkým, silným pohybem otočte knoflíkem pro regulaci a zapálení plynu **5** dále proti směru hodinových ručiček, až uslyšíte zvuk „cvaknutí“. V případě potřeby opakujte několikrát, dokud se nezapálí plamen. Kempinkový vařič nyní hoří na nejvyšším stupni.
- Počkejte cca 30 s, než se plamen stabilizuje, a požadujete-li menší plamen, otočte knoflíkem pro regulaci a zapálení plynu **5** po směru hodinových ručiček ve směru „menší průtok plynu“.

Pro vypnutí kempinkového vařiče postupujte následovně:

- Otáčejte knoflíkem pro regulaci a zapálení plynu **5** po směru hodinových ručiček až po zarážku do polohy „zavřeno“.
- Ujistěte se, že plamen zhasl.
- Před uložением nechte vařič vychladnout.
- Nebudete-li vařič delší dobu používat, odstraňte z něj plynovou kartuši podle pokynů níže.

#### Odstranění a výměna plynové kartuše

##### ⚠ VAROVÁNÍ

Před výměnou a uvolněním plynové kartuše se ujistěte, že hořák **1** skutečně zhasl. Nebezpečí výbuchu!

Pozor, plynová kartuše může být horká. Plynové kartuše odstraňujte/vyměňujte na dobře větraném místě, nejlépe venku a mimo dosah potenciálních zápalných zdrojů, jako je otevřený oheň, plameny, elektrické vařiče, a mimo ostatní osoby.

Při odstraňování a/nebo výměně plynové kartuše postupujte následovně:

- Vyklopte kryt prostoru pro kartuši [4] směrem nahoru.
- Vyjmete plynovou kartuši z kempinkového vaříče.
- Vložte novou plynovou kartuši, jak je popsáno v oddílu „Upevnění plynové kartuše“.

## 5. Bezpečnostní zařízení

### Sklopná boční ochrana

Sklopná boční ochrana [3] zamezuje použití příliš velkého nádobí na vaření. Příliš velké nádobí může způsobit sálání tepla z hořáku na plynovou kartuši a její přehřátí, což může vést k nebezpečným situacím (nebezpečí výbuchu).

- Funkční princip: pokud je vyvinuta síla směrem dolů na boční ochranu, například v důsledku hmotnosti pánve, boční ochrana se sklopí dolů. Současně se kartuše odpojí od přívodu plynu [8] a plamen zhasne.
- Používejte pouze výše uvedené pánve nebo hrnce s průměrem max. 23 cm. Tím zabráníte aktivaci bezpečnostního zařízení.
- V žádném případě toto bezpečnostní zařízení neobcházejte.

### Bezpečnostní zařízení citlivé na tlak

V přívodu plynu [8] je integrováno bezpečnostní zařízení citlivé na tlak. To brání používání kempinkového vaříče v případě příliš vysokého tlaku v plynové kartuši.

- Funkční princip: zahříváním se zvyšuje tlak butanu v plynové kartuši. Pokud tlak v plynové kartuši překročí kritický bod, odpojí se kartuše od přívodu plynu (8) a plamen zhasne.
- Pokud to nastane, postupujte následovně:
  - Nechte kempinkový vaříč a plynovou kartuši vychladnout na teplotu okolního prostředí.
  - Vyhledejte a odstraňte příčinu přehřátí nebo přetlaku. Většinou se jedná o příliš malé bezpečnostní odstupy nebo zakryté větrací šěrby.
  - Kempinkový vaříč zapalte, až si budete jisti, že nedojde k opětovnému přehřátí.
- V žádném případě toto bezpečnostní zařízení neobcházejte.

## 6. Údržba, čištění, skladování a přeprava

### Údržba a opravy

- Na přístroji neprovádějte žádné změny.
- Pravidelně kontrolujte gumová těsnění, zda nejsou poškozena.
- Ujistěte se, že veškeré spoje těsní.
- Pravidelně provádějte vizuální kontrolu obecných aspektů zařízení a v případě potřeby odstraňte veškeré nečistoty, jako je písek, hmyz nebo tráva.
- Pravidelně kontrolujte správnou funkci systému připojení/uvolnění plynové kartuše.
- V případě provozní vady nebo nutné opravy se nejdříve obraťte na náš zákaznický servis, viz níže. (Bod 10)

### Čištění

Kempinkový vaříč čistíte v případě potřeby vlhkým hadříkem. Nepoužívejte agresivní abrazivní prostředky, rozpouštědla nebo benzin. Na kempinkový vaříč ani jeho příslušenství se nesmí stříkat voda ani se nesmí do vody ponořit.

### Podmínky skladování a přepravy

- Pokud přístroj nepoužíváte, odstraňte plynovou kartuši a uložte kartuši i kempinkový vaříč na bezpečné, chladné, suché a dobře větrané místo, mimo dosah dětí.

- Chraňte kempinkový vaříč a plynové kartuše před slunečním zářením a nikdy je nevystavujte teplotě nad 50°.
- Pro ochranu před poškozením skladujte a přepravujte kempinkový vaříč nejlépe v dodaném úložném boxu.
- Plynové kartuše přepravujte pouze s nasazenou ochrannou krytkou.

## 7. Prohlášení o shodě



EU prohlášení o shodě lze vyžádat u zákaznického servisu výrobce.

## 8. Recyklace



Výrobek a obal zlikvidujte šetrně k životnímu prostředí v souladu s předpisy.



Recyklační symbol pro Španělsko a Portugalsko.



Adresses sur [quefairedemesdechets.fr](http://quefairedemesdechets.fr)

Recyklační symboly pro Francii.

### Likvidace obalu



Obal zlikvidujte jako tříděný odpad. Lepenku a karton uložte do kontejneru na papír, fólie do kontejneru na plast.

### Likvidace kempinkového vaříče a příslušenství

Vaříč a úložný box zlikvidujte podle předpisů platných v dané zemi. Již nepoužitelné přístroje předejte k recyklaci do sběrného dvora. Nelikvidujte vaříč spolu s domovním odpadem. Informace o místech pro odběr použitých přístrojů získáte od správy obce, podniků v oblasti odpadového hospodářství nebo vašeho poskytovatele odvozu odpadu.

### Likvidace plynových kartuší

Zajistěte úplné vyprázdnění plynové kartuše a předejte ji do sběrného dvora.

## 9. Záruka

### Záruka společnosti Smartmaxx GmbH

Vážený zákazníku, na tento přístroj se vztahuje tříletá záruka od data nákupu. V případě vady výrobku máte zákonná práva vůči prodejci. Tato zákonná práva nejsou omezena následujícími podmínkami naší záruky.

### Podmínky záruky

Záruční lhůta začíná datem nákupu. Uchovejte originální účtenku. Bude zapotřebí k prokázání nákupu. Pokud se během tří let od data nákupu tohoto výrobku vyskytne materiálová nebo výrobní vada, výrobek podle volby bezplatně opravíme, vyměníme, nebo vrátíme kupní cenu. Předpokladem záručního plnění je, že během tříleté lhůty bude předložen vadný přístroj a doklad o koupi (účtenka) a stručný písemný popis charakteru a místa výskytu vady.

Pokud se na vadu vztahuje naše záruka, zašleme vám zpět opravený, nebo nový výrobek. Opravou nebo výměnou výrobku nezačíná nová záruční lhůta.

### **Záruční doba a zákonná odpovědnost za vady**

Záruční doba se neprodluhuje o dobu zákonné odpovědnosti za vady. To platí také pro vyměněné a opravené díly. Případné škody a vady patrné už při nákupu je nutné oznámit ihned po vybalení. Opravy po uplynutí záruční lhůty jsou zpoplatněny. **Rozsah záruky**

Přístroj byl vyroben podle přísných kvalitativních směrnic a před dodáním pečlivě zkontrolován.

Záruka se vztahuje na materiálové a výrobní vady. Záruka se nevztahuje na součásti výrobku, které podléhají běžnému opotřebení, a proto musí být považovány za opotřebitelné díly, nebo poškození rozbitných součástí, jako je vypínač, baterie nebo skleněné díly. Záruka zaniká, pokud byl výrobek poškozen, nebyl používán, udržován nebo přepravován správně. Aby byl výrobek správně používán, musí být přesně dodrženy všechny pokyny uvedené v návodu k obsluze. Vyhněte se účelům použití a úkonům, které v návodu k obsluze výslovně nejsou doporučovány nebo před nimi návod varuje.

Výrobek je určen výhradně pro soukromé, a ne pro komerční použití. Při zneužití nebo nesprávném zacházení, použití násilí nebo při zásazích, které neprovede naše autorizovaná servisní pobočka, záruka zaniká.

### **Postup v záručním případě**

Abychom mohli zajistit rychlé zpracování vašeho požadavku, postupujte podle následujících pokynů:

- Pro případ jakýchkoli dotazů mějte připraven prodejní doklad a číslo výrobku IAN 506735\_2507 jako důkaz o koupi.
- Pokud se vyskytnou funkční závady nebo jiné vady, obraťte se nejdříve na následující servisní oddělení, a to telefonicky, nebo e-mailem. Výrobek označený jako vadný, s přiloženým dokladem o koupi (účtenkou) a informací o tom, o jakou vadu se jedná a kdy se vyskytla, pak můžete bezplatně zaslat na adresu servisu, která vám bude sdělena.

## **10. Servis/dodavatel**

V případě servisu a záruky kontaktujte nejprve:

### **Smartmaxx GmbH**

Schulzstraße 2c  
85579 Neubiberg

NĚMECKO

Hotline: +49 89 24 42 94 79

E-mail: support.cz@smartmaxx.info

### **Dodavatel:**

Smartmaxx GmbH  
Schulzstraße 2c  
85579 Neubiberg

NĚMECKO

# Índice

<b>1. Introducción</b> .....	40
Símbolos usados .....	40
Volumen de entrega / denominación de las piezas .....	40
Datos técnicos .....	41
<b>2. Seguridad</b> .....	41
Uso previsto .....	42
Indicaciones generales de seguridad .....	42
<b>3. Antes del uso</b> .....	43
Selección de la bombona de gas .....	43
Colocación de la bombona de gas .....	43
<b>4. Utilización</b> .....	43
Encendido y apagado, regulación de la llama .....	43
Retirada y sustitución de la bombona de gas .....	44
<b>5. Dispositivos de seguridad</b> .....	44
Protección lateral plegable .....	44
Dispositivo de seguridad sensible a la presión .....	44
<b>6. Mantenimiento, limpieza, almacenamiento y transporte</b> .....	45
Mantenimiento y reparaciones .....	45
Limpieza .....	45
Condiciones de almacenamiento y transporte .....	45
<b>7. Declaración de conformidad</b> .....	45
<b>8. Reciclaje</b> .....	45
Eliminación del embalaje .....	45
Eliminación de la cocina de camping y los accesorios .....	46
Eliminación de las bombonas .....	46
<b>9. Garantía</b> .....	46
<b>10. Servicio / proveedor</b> .....	47

# 1. Introducción

**Importante:** Lea atentamente estas instrucciones para familiarizarse con el aparato antes de conectarlo a la bombona. Guarde las instrucciones para poder volver a leerlas.

Le felicitamos por la compra de su nueva cocina de camping. Ha adquirido un producto de calidad. Este manual de instrucciones forma parte del producto. Incluye información importante para la seguridad, el uso y la eliminación. Antes del montaje y el primer uso debe familiarizarse con todas las instrucciones de uso y seguridad. Utilice el producto únicamente tal y como se describe y para los usos que se indican. Cuando entregue el producto a un tercero, hágale entrega de toda la documentación.

## Símbolos usados

En este manual, en la cocina de camping, en los accesorios o en el embalaje se utilizan los siguientes símbolos y palabras de señalización.

 **¡AVISO!** Identifica un peligro que si no se evita puede conllevar la muerte o lesiones graves.

 **¡ATENCIÓN!** Identifica un peligro que si no se evita puede conllevar lesiones leves o de medio grado.

 Este producto cumple toda la legislación comunitaria aplicable al espacio económico europeo



OU



OU



OU



Adresses sur [quefairedemesdechets.fr](http://quefairedemesdechets.fr)

Varios pictogramas de eliminación y reciclaje. El producto y el embalaje deben eliminarse de forma respetuosa con el medio ambiente y de acuerdo con la normativa. Tenga en cuenta las instrucciones de eliminación del apartado «Reciclaje».

## Volumen de entrega / denominación de las piezas

(Véanse las figuras en la zona de desplegado)

- 1 Quemador
- 2 Soporte para sartenes (4)
- 3 Protección lateral plegable
- 4 Tapa del compartimento de la bombona

5 Botón de encendido y regulación del gas. Posiciones:

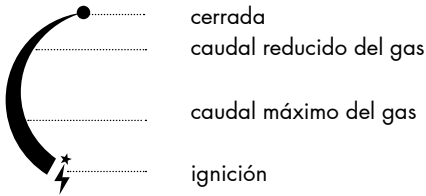

6 Palanca de la bombona. Posiciones:



7 Compuerta para la ranura de la bombona

8 Entrada del gas

9 Junta de estanqueidad (en el interior)

10 Malefín de almacenamiento (sin ilustración)

11 Manual de instrucciones (instrucciones de manejo y seguridad) (sin ilustración)

## Datos técnicos para la cocina de camping de 1 fogón, IAN 506735\_2507

Fabricante:	Smartmaxx GmbH
Denominación del aparato:	cocina de camping de 1 fogón, IAN 506735_2507
Número de modelo:	SMX-CK1-01
Tipo de aparato, categoría:	aparato de butano, categoría de presión directa de butano
Tipo de gas:	butano
Bombona:	Este dispositivo sólo puede funcionar con el cartucho de butano "Tipo 577" de Kemper, "Art. No. 707" de Nola o "CP 250" de Campingaz. <b>Puede ser peligroso intentar conectar bombonas o botellas de gas de otro tipo.</b>
Carga calorífica nominal / consumo:	2,1 kW / 150 g/h
Uso:	Solo al aire libre o en recintos bien ventilados.
Diámetro de sartenes/tarteras:	12 - 23 cm



## 2. Seguridad

Lea todas las indicaciones de seguridad y las instrucciones. Su incumplimiento puede causar lesiones graves. Guarde todas las indicaciones de seguridad e instrucciones para futuras consultas. Entregue todos los documentos a terceros cuando les entregue la cocina de camping.

## Uso previsto

Este aparato se ha diseñado para preparar y calentar alimentos en el ámbito del ocio y el tiempo libre. Solo se debe usar al aire libre o en recintos bien ventilados y únicamente de acuerdo con las instrucciones de este manual y para ningún otro fin. Cualquier otro uso o modificación del aparato se considera inadecuado y puede provocar daños materiales o incluso lesiones. El fabricante o distribuidor no asume responsabilidad alguna por aquellos daños que se deriven de un uso indebido o incorrecto. El aparato no ha sido diseñado para uso comercial.

### Indicaciones generales de seguridad para la cocina de camping de 1 fogón, IAN 506735\_2507

- Antes de conectar la bombona, compruebe que la junta de estanqueidad **9** (entre el aparato y la bombona) esté en buen estado.
- No utilice nunca un aparato con las juntas dañadas o desgastadas.
- No utilice nunca un aparato que no sea estanco o esté dañado, o que funcione incorrectamente.
- El aparato solo se debe usar al aire libre o en recintos bien ventilados. Se aplican los requisitos nacionales
  - para el suministro de aire de combustión y
  - para evitar la acumulación de cantidades peligrosas de gas sin quemar.
- Durante el uso, el aparato debe estar en un plano horizontal donde su funcionamiento no se vea obstaculizado (sin hierba seca, arena, etc.)
- Mientras esté en uso, el aparato debe estar a una distancia de seguridad de los materiales inflamables. Mantenga una distancia de seguridad lateral de al menos 0,5 m con todas las superficies (paredes) y objetos adyacentes y de al menos 1 m con los objetos situados por encima del aparato.
- No coloque nunca dos cocinas cerca una de la otra. Hay que mantener siempre la distancia de seguridad mencionada antes.
- Asegúrese de que los orificios de ventilación de la tapa del compartimento de la bombona **4** estén siempre libres.
- Las bombonas se deben cambiar en un lugar bien ventilado, preferiblemente al aire libre y lejos de cualquier posible fuente de ignición, como llamas expuestas, quemadores piloto, cocinas eléctricas y lejos de otras personas.

■ **¡AVISO!** Compruebe que el quemador **1** esté completamente apagado antes de cambiar y soltar la bombona. ¡Peligro de explosión!

■ **¡ATENCIÓN!** La bombona podría estar caliente. ¡Riesgo de lesión!

■ **¡AVISO!** Antes de cambiar la bombona retire los utensilios de la cocina. ¡Riesgo de lesión!

■ **¡AVISO!** Si su cocina pierde gas (olor a gas) sáquela sin demora del recinto, déjela al aire libre en un lugar con buena circulación del aire y lejos de fuentes de ignición, para poder buscar y taponar la fuga. Compruebe la estanqueidad de su cocina únicamente al aire libre. ¡No busque nunca fugas con ayuda de una llama, utilice una solución de agua jabonosa!

■ **¡AVISO!** Si se dispara el dispositivo de seguridad sensible a la presión, significa que se ha alcanzado un nivel crítico de presión en la bombona y que no se debe utilizar el aparato hasta que se haya enfriado por completo. No se debe puentear el dispositivo de seguridad sensible a la presión.

■ **¡ATENCIÓN!** Las piezas a las que puede acceder pueden estar muy calientes. Mantenga a los niños, especialmente a los más pequeños, alejados del aparato. ¡Riesgo de lesión!

- **⚠ ¡AVISO!** No utilice sartenes ni ollas que tengan menos de 12 cm o más de 23 cm de diámetro. Los recipientes demasiado pequeños no se quedan estables; los recipientes demasiado grandes pueden causar la acumulación de calor y el sobrecalentamiento de la bombona. ¡Peligro de explosión!  
Asegúrese siempre de colocar los utensilios de cocina sobre una superficie ignífuga y resistente al calor.

### 3. Antes del uso

#### Selección de la bombona de gas

Utilice únicamente bombonas compatibles con la cocina. Este dispositivo sólo puede funcionar con el cartucho de butano "Tipo 577" de Kemper, "Art. No. 707" de Nola o "CP 250" de Campingaz. **Puede ser peligroso intentar conectar bombonas o botellas de gas de otro tipo.**

#### Colocación de la bombona (fig. A, B y C)

- Las bombonas se deben cambiar en un lugar bien ventilado, preferiblemente al aire libre y lejos de cualquier posible fuente de ignición, como llamas expuestas, quemadores piloto, cocinas eléctricas y lejos de otras personas.
- Asegúrese de que el botón de encendido y regulación del gas **5** esté en la posición «cerrado».
- Asegúrese de que la palanca de la bombona **6** esté en la posición «desbloqueado».
- Abra la tapa del compartimento de la bombona **4** plegándola hacia arriba.
- Compruebe que la junta entre el aparato y la bombona **9** esté presente y en buen estado.
- Retire la tapa de protección de la bombona y guárdela para ponerla sobre la bombona cuando la almacene más tarde.
- Coloque la bombona en el compartimento de forma que la tapa **7** entre en la ranura de la bombona y que la válvula de la bombona entra en la entrada de gas **8**.
- Cierre la tapa del compartimento de la bombona **4**.
- Empuje la palanca de la bombona **6** hacia abajo, a la posición «bloqueado». Ahora la bombona está herméticamente unida a la entrada de gas **8** y la protección lateral **3** se despliega hacia arriba.
- Huela y escuche para comprobar que dicha unión es realmente hermética. Si huele gas o escucha como emana el gas, entonces la unión no es estanca. Saque inmediatamente la cocina al aire libre, a un lugar donde el aire circule libremente y lejos de cualquier fuente de ignición y no intente en ningún caso encenderla.
- Tras haber superado la prueba de estanqueidad, la cocina de camping está lista para usarse. Ahora ya puede usar la cocina de camping.

### 4. Utilización

#### Encendido y apagado, regulación de la llama

Para encender la cocina de camping y regular la llama proceda como se indica a continuación:

- Asegúrese de que la palanca de la bombona **6** esté en la posición «bloqueado».
- Gire el botón de encendido y regulación del gas **5** hacia la izquierda hasta que llegue al tope, a la posición «caudal máximo de gas».
- Gire el botón de encendido y regulación del gas **5** un poco más hacia la izquierda hasta oír un «clic» y que se encienda la llama. Si fuese necesario, repita ese paso. Ahora la cocina tiene la llama máxima.
- Espere 30 segundos para darle tiempo a la llama hasta que se haya estabilizado y, si así lo quiere, gire el botón de encendido y regulación del gas **5** hacia la derecha hacia «caudal reducido del gas» para tener una llama más pequeña.

Proceda de la siguiente manera para apagar la cocina de camping:

- Gire el botón de encendido y regulación del gas **5** hacia la derecha hasta que llegue al tope, a la posición «cerrado».
- Asegúrese de que la llama esté apagada.
- Deje que la cocina de camping se enfríe antes de guardarla.
- Si no la va a utilizar durante bastante tiempo, retire la bombona de la cocina tal como se describe abajo.

## Retirada y sustitución de la bombona de gas



Compruebe que el quemador **1** esté completamente apagado antes de cambiar y soltar la bombona. ¡Peligro de explosión!

¡Atención! La bombona podría estar caliente. Las bombonas se deben cambiar en un lugar bien ventilado, preferiblemente al aire libre y lejos de cualquier posible fuente de ignición, tales como llamas expuestas, quemadores piloto, cocinas eléctricas y lejos de otras personas.

Proceda como se indica a continuación para sacar o sustituir la bombona:

- Pliegue la tapa del compartimento de la bombona **4** hacia arriba.
- Saque la bombona de la cocina.
- Ponga una bombona nueva, como se describe en la sección «Colocación de la bombona de gas».

## 5. Dispositivos de seguridad

### Protección lateral plegable

La protección lateral plegable **3** evita que se utilicen utensilios demasiado anchos. Un utensilio demasiado ancho puede provocar que el calor del quemador se desvíe hacia la bombona y que esta se recaliente, lo que podría ocasionar situaciones peligrosas (peligro de explosión)

- Funcionamiento: cuando se ejerce fuerza sobre la protección lateral hacia abajo, por ejemplo por el peso de una sartén, la protección se cede hacia abajo. Al bajar, la protección suelta la bombona de la entrada de gas **8** y la llama se apaga.
- Utilice, tal como se exige, únicamente sartenes y tarteras con un diámetro máx. de 23 cm. De este modo se evita que se active el dispositivo de seguridad.
- No intente en ningún momento eludir ese dispositivo de seguridad.

### Dispositivo de seguridad sensible a la presión

En la entrada de gas **8** se ha integrado un dispositivo de seguridad sensible a la presión. Ese dispositivo evita que se pueda seguir usando la cocina de camping cuando la presión de la bombona es demasiado alta.

- Funcionamiento: Al calentarse aumenta la presión del gas butano dentro de la bombona. Si la presión de la bombona excede un valor crítico, se suelta la bombona de la entrada del gas (8) y se apaga la llama.
- Si eso ocurre, debe proceder como se indica a continuación:
  - Deje que la cocina de camping y la bombona enfríen hasta que hayan alcanzado la temperatura ambiente.
  - Busque y solvante la causa del recalentamiento o de la sobrepresión. Normalmente se debe a una distancia de seguridad reducida o a bloqueos en las ranuras de ventilación.
  - Solo debe encender la cocina de camping de nuevo cuando se garantice con seguridad que no se va a repetir el recalentamiento.
- No intente en ningún momento eludir ese dispositivo de seguridad.

## 6. Mantenimiento, limpieza, almacenamiento y transporte

### Mantenimiento y reparaciones

- No modifique el aparato.
- Controle con regularidad que las juntas de goma no presentan daños.
- Asegúrese de que todas las uniones son herméticas.
- Realice periódicamente una inspección visual de los aspectos generales del dispositivo y, si es necesario, elimine posibles contaminantes como arena, insectos o hierba.
- Verificar periódicamente el correcto funcionamiento del sistema de conexión/liberación del cartucho de gas.
- Si ocurre algún fallo de funcionamiento o se deben realizar reparaciones, contacte con nuestro servicio de atención al cliente, datos abajo. (punto 10)

### Limpieza

Limpie la cocina de camping con un paño húmedo, si fuese necesario. No utilice limpiadores abrasivos agresivos, disolventes ni gasolina. La cocina de camping y sus accesorios no se deben rociar con agua ni sumergir en ella.

### Condiciones de almacenamiento y transporte

- Cuando no utilice la cocina, retire la bombona de gas y guárdela en un lugar seguro, fresco, seco y bien ventilado, fuera del alcance de los niños.
- Proteja la cocina de camping y las bombonas de gas de la luz solar y no los exponga nunca a temperaturas superiores a 50 °C.
- Para evitar daños, guarde y transporte la cocina de camping preferentemente en el maletín suministrado.
- Transporte las bombonas solamente con la tapa protectora puesta.

## 7. Declaración de conformidad

 La declaración de conformidad de la UE puede solicitarse al servicio de atención al cliente del fabricante.

## 8. Reciclaje



Elimine el producto y el embalaje de forma respetuosa con el medio ambiente y de acuerdo con la normativa vigente.



Adresses sur [quefairedemesdechets.fr](http://quefairedemesdechets.fr)

Símbolos de reciclaje para Francia.

### Eliminación del embalaje



Elimine el embalaje según su naturaleza. Lleve el cartón y el papel para reciclar y las láminas de plástico al centro de recogida de desechos reciclables.

## **Eliminación de la cocina de camping y los accesorios**

Elimine la cocina y el maletín según la normativa nacional vigente. Entregue los aparatos que ya no funcionan en un centro de recogida de residuos reciclables. No se deshaga de la cocina en la basura doméstica. Para obtener información sobre los puntos de recogida de aparatos usados, diríjase a su ayuntamiento, al servicio público de eliminación de residuos o a su servicio de recogida de basuras.

## **Eliminación de las bombonas**

Asegúrese de que la bombona de gas está completamente vacía y entréguela en un punto de recogida de residuos.

## **9. Garantía**

### **Garantía de Smartmaxx GmbH**

Estimado cliente:

Este producto tiene una garantía de tres años a partir de la fecha de compra. En caso de defectos en este producto, usted tiene derechos legales contra el vendedor del producto. Estos derechos legales no están limitados por nuestra garantía descrita a continuación.

### **Condiciones de garantía**

El periodo de garantía comienza a partir de la fecha de compra. Conserve el recibo original en un lugar seguro. Necesita ese comprobante como prueba de compra. Si se produce un defecto material o de fabricación en un plazo de tres años a partir de la fecha de compra de este producto, repararemos o sustituiremos el producto gratuitamente o le reembolsaremos el precio de compra, según nuestro criterio. Esta garantía está sujeta a la condición de que el aparato defectuoso y el comprobante de compra (recibo) se presenten dentro del plazo de tres años y se facilite una breve descripción por escrito de la naturaleza del defecto y de cuándo se produjo. Si el defecto está cubierto por nuestra garantía, le devolveremos el producto reparado o uno nuevo. La reparación o sustitución del producto no inicia un nuevo periodo de garantía.

### **Periodo de garantía y reclamaciones legales por defectos**

La garantía propia no amplía el periodo de garantía legal. Esto también se aplica a las piezas sustituidas y reparadas. Los daños y defectos ya existentes en el momento de la compra deben notificarse inmediatamente después de desembalar el producto. Las reparaciones efectuadas una vez expirado el periodo de garantía están sujetas a pago.

### **Alcance de la garantía**

La unidad se ha fabricado cuidadosamente siguiendo estrictas directrices de calidad y se ha probado concienzudamente antes de su entrega.

La garantía cubre los defectos de material o fabricación. Esta garantía no cubre las piezas del producto sometidas a un desgaste normal y que, por tanto, pueden considerarse piezas de desgaste, ni los daños en piezas frágiles, como interruptores, pilas o fabricadas con vidrio. Esta garantía queda anulada si el producto se daña, utiliza mal, somete a un mantenimiento inadecuado o transporta incorrectamente. Para utilizar correctamente el producto, deben respetarse estrictamente todas las instrucciones que figuran en el manual de instrucciones. Deben evitarse a toda costa los usos y las acciones desaconsejados o advertidos en el manual de instrucciones. El producto está destinado exclusivamente al uso doméstico y no al uso comercial. La manipulación abusiva e inadecuada, el uso de la fuerza y las intervenciones no realizadas por nuestro servicio técnico autorizado invalidarán la garantía.

### **Tramitación en caso de garantía**

Para garantizar la rápida tramitación de su solicitud, siga las indicaciones que figuran a continuación:

- Tenga a mano el tique de compra y el número de artículo (IAN 506735\_2507) como acreditación de la compra para cualquier consulta.
- Si se producen fallos de funcionamiento u otros defectos, póngase primero en contacto por teléfono o correo electrónico con el departamento de asistencia técnica que se indica más abajo. Si un producto

resulta defectuoso, puede enviarlo a portes pagados a la dirección de servicio que se le indique, adjuntando el justificante de compra (recibo) e indicando cuál es el defecto y cuándo se ha producido.

## **10. Servicio / proveedor**

En caso de servicio y garantía contacte en primer lugar a:

### **Smartmaxx GmbH**

Schulzstraße 2c

85579 Neubiberg

Alemania

Línea directa: +49 89 24 42 94 79

Correo electrónico: [support.es@smartmaxx.info](mailto:support.es@smartmaxx.info)

### **Proveedor:**

Smartmaxx GmbH

Schulzstraße 2c

85579 Neubiberg

Alemania

# Inhoudsopgave

<b>1. Inleiding</b> .....	49
Gebruikte symbolen .....	49
Leveringsomvang / lijst van onderdelen .....	49
Technische gegevens .....	50
<b>2. Veiligheid</b> .....	50
Beoogd gebruik .....	51
Algemene veiligheidsinstructies .....	51
<b>3. Vóór gebruik</b> .....	52
Keuze van gaspatroon .....	52
Gaspatroon aanbrengen .....	52
<b>4. Gebruik</b> .....	52
In- en uitschakelen, regelen van de vlam .....	52
Verwijderen en vervangen van het gaspatroon .....	53
<b>5. Veiligheidsvoorzieningen</b> .....	53
Inklapbare zijbescherming .....	53
Drukgevoelige veiligheidsinrichting .....	53
<b>6. Onderhoud, reiniging, opslag en transport</b> .....	53
Onderhoud en reparatie .....	53
Reiniging .....	54
Opslag- en transportvoorwaarden .....	54
<b>7. Conformiteitsverklaring</b> .....	54
<b>8. Recycling</b> .....	54
Verpakking verwijderen .....	54
Campingfornuis en accessoires verwijderen .....	54
Gaspatronen verwijderen .....	54
<b>9. Garantie</b> .....	55
<b>10. Service / leverancier</b> .....	56

# 1. Inleiding

**Let op:** Lees deze gebruiksaanwijzing aandachtig om uzelf vertrouwd te maken met het apparaat voordat u het op het gaspatroon aansluit. Bewaar ze om ze opnieuw te kunnen lezen.

Gefeliciteerd met uw aankoop van dit campingfornuis! U heeft daarmee gekozen voor een hoogwaardig product. Deze handleiding maakt deel uit van het product. Ze bevat belangrijke instructies voor de veiligheid, het gebruik en de verwijdering. Zorg voor de montage en het eerste gebruik dat u alle bedienings- en veiligheidsinstructies goed kent. Gebruik het product alleen zoals omschreven en voor de vermelde toepassingen. Overhandig ook alle documentatie wanneer u het product aan derden geeft.

## Gebruikte symbolen

De volgende symbolen en signaalwoorden worden in deze handleiding, op het campingfornuis, de accessoires of verpakking gebruikt.

**⚠ WAARSCHUWING!** Duidt op een gevaar dat, indien het niet vermeden wordt, kan leiden tot ernstige letsels of de dood.

**⚠ VOORZICHTIG!** Duidt op een gevaar dat, indien het niet vermeden wordt, kan leiden tot geringe of matige letsels.

**CE** Dit product voldoet aan alle toepasselijke voorschriften van de Europese Economische Ruimte



Adresses sur [quefairedemesdechets.fr](http://quefairedemesdechets.fr)

Diverse pictogrammen voor verwijdering en recycling. Product en verpakking moeten op een milieuvriendelijke manier en volgens de voorschriften worden verwijderd. Let op de verwijderingsinstructies in het gedeelte 'Recycling'.

## Leveringsomvang / lijst van onderdelen

(Zie afbeeldingen op uitklappagina)

- 1 Brander
- 2 Potsteun (4x)
- 3 Inklapbare zijbescherming
- 4 Afdekking patroonhouder

5 Gasregel- en ontstekingsknop. Standen:

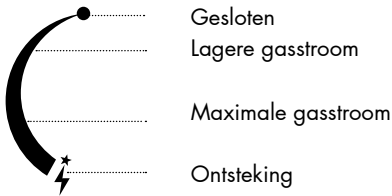

6 Patroonhendel. Standen:



7 Klep voor patroongroef

8 Gasinlaat

9 Dichting (binnen)

10 Opbergkoffer (zonder afbeelding)

11 Handleiding (bedienings- en veiligheidsinstructies) (zonder afbeelding)

## Technische gegevens voor het 1-pits campingfornuis, IAN 506735\_2507

Fabrikant:	Smartmaxx GmbH
Aanduiding van het apparaat:	1-pits campingfornuis, IAN 506735_2507
Modelnummer:	SMX-CK1-01
Apparaattype, categorie:	Butaanapparaat, categorie rechtstreekse butaandruk
Gastype:	Butaan; Categorie: rechtstreekse druk.
Gaspatroon:	Dit apparaat mag uitsluitend worden gebruikt met de butaangaspatroon "Type 577" van Kemper, "Art.-Nr. 707" van Nola of "CP 250" van Campingaz. Enkel in de openlucht of in goed geventileerde ruimten gebruiken. Voor gebruik van het apparaat gebruiksaanwijzing lezen. <b>Het kan gevaarlijk zijn te proberen om andere gaspatronen of gashouders aan te sluiten.</b>
Nominaal verwarmingsvermogen/verbruik:	2,1 kW / 150 g/h
Gebruik:	Enkel in de openlucht of in goed geventileerde ruimten gebruiken
Diameter pan/pot:	12 - 23 cm



## 2. Veiligheid

Lees alle veiligheidsinstructies en aanwijzingen. Niet-naleving kan ernstig letsel veroorzaken. Bewaar alle veiligheidsinstructies en aanwijzingen voor toekomstige raadpleging. Overhandig ook alle documentatie wanneer u het campingfornuis aan derden geeft.

## Beoogd gebruik

Dit apparaat is ontworpen voor het bereiden en verwarmen van maaltijden voor hobby en vrije tijd. Het apparaat mag enkel worden gebruikt in de openlucht en in goed geventileerde ruimten, en uitsluitend volgens de instructies in deze handleiding. Het mag op geen enkele andere wijze worden gebruikt. Elk ander gebruik of elke wijziging van het apparaat is niet geoorloofd en kan leiden tot materiële schade of zelfs tot persoonlijk letsel. De fabrikant of handelaar aanvaardt geen aansprakelijkheid voor beschadigingen die zijn ontstaan door ongeoorloofd of verkeerd gebruik. Het apparaat is niet bestemd voor commerciële toepassingen.

### Algemene veiligheidsinstructies voor het 1-pits campingfornuis, IAN 506735\_2507

- Controleer of de dichting **9** tussen apparaat en gaspatroon aanwezig en in goede toestand is voordat u het gaspatroon aansluit.
- Gebruik het apparaat niet met beschadigde of versleten dichtingen.
- Gebruik het apparaat enkel indien het dicht is, geen schade vertoont en naar behoren functioneert.
- Het apparaat mag enkel in de openlucht of goed geventileerde ruimten worden gebruikt. Daarbij gelden de lokale voorschriften
  - voor toevoer van verbrandingslucht en
  - om de ophoping van gevaarlijke hoeveelheden onverbrand gas te vermijden.
- Het apparaat moet op een horizontaal vlak worden gebruikt dat een veilige werking garandeert (vrij van droog gras, zand enz.)
- Het apparaat moet worden gebruikt op een veilige afstand van ontvlambare stoffen. Houd rondom het apparaat een veiligheidsafstand van minstens 0,5 m tot alle aangrenzende vlakken (wanden) en objecten aan, en een veiligheidsafstand van minstens 1 m tot objecten die zich boven het apparaat bevinden.
- Zet geen twee fornuizen dicht naast elkaar. De genoemde veiligheidsafstand moet altijd aangehouden worden.
- Verzeker u ervan dat de ventilatieopeningen in de afdekking van de patroonhouder **4** altijd vrij zijn.
- Gaspatronen moeten op een goed geventileerde plaats – bij voorkeur in de openlucht en ver van alle mogelijke ontstekingsbronnen zoals open vlammen, waakvlammen of elektrische kooktoestellen – en uit de buurt van andere personen vervangen worden.
- **⚠ WAARSCHUWING!** Controleer bij het vervangen en voor het losmaken van het gaspatroon of de brander **1** volledig gedooft is. Explosiegevaar!
- **⚠ VOORZICHTIG!** Het gaspatroon kan warm zijn. Letselgevaar!
- **⚠ WAARSCHUWING!** Neem het kookgerei vóór de vervanging van het campingfornuis. Letselgevaar!
- **⚠ WAARSCHUWING!** Indien gas ontsnapt uit het apparaat (gasgeur), breng het dan onmiddellijk naar buiten op een plek met een goede luchtcirculatie en zonder ontstekingsbron. Daar kunt u dan het lek zoeken en dichten. Controleer de dichtheid enkel in de openlucht. Zoek nooit naar lekken met een vlam, maar gebruik zeepsop!
- **⚠ WAARSCHUWING!** Indien de drukgevoelige veiligheidsinrichting wordt geactiveerd, betekent dit dat een kritisch drukniveau in het gaspatroon is bereikt en dat het apparaat pas mag worden gebruikt wanneer het volledig is afgekoeld. De drukgevoelige veiligheidsinrichting mag niet omzeild worden.
- **⚠ VOORZICHTIG!** Toegankelijke delen kunnen zeer warm zijn. Peuters en kleine kinderen uit de buurt houden van het apparaat. Letselgevaar!
- **⚠ WAARSCHUWING!** Gebruik geen pannen of potten met een diameter kleiner dan 12 cm of groter dan 23 cm. Te kleine houders kunnen niet stabiel geplaatst worden; te grote houders kunnen leiden

tot warmteophoping en oververhitting van het gaspatroon. Explosiegevaar!  
Let er altijd op dat u het kookgerei op een onbrandbaar en hittebestendig oppervlak zet.

### 3. Vóór gebruik

#### Keuze van gaspatroon

Gebruik alleen gaspatronen die geschikt zijn voor het apparaat. Dit apparaat mag uitsluitend worden gebruikt met de butaangaspatroon "Type 577" van Kemper, "Art.-Nr. 707" van Nola of "CP 250" van Campinggaz. **Het kan gevaarlijk zijn te proberen om andere gaspatronen of gashouders aan te sluiten.**

#### Gaspatroon aanbrengen (afb. A, B en C)

- Gaspatronen moeten op een goed geventileerde plaats – bij voorkeur in de openlucht en ver van alle mogelijke ontstekingsbronnen zoals open vlammen, waakvlammen of elektrische kooktoestellen – en uit de buurt van andere personen aangebracht worden.
- Controleer of de gasregel- en ontstekingsknop **5** zich in stand 'gesloten' bevindt.
- Controleer of de patroonhendel **6** zich in stand 'los' bevindt.
- Open de afdekking van de patroonhouder **4** door ze naar boven te klappen.
- Controleer of de dichting tussen apparaat en gaspatroon **9** aanwezig en in goede toestand is.
- Verwijder de beschermkap van het gaspatroon en bewaar deze voor een eventuele latere opslag van het patroon.
- Plaats het gaspatroon zo in de patroonhouder dat de klep **7** in de patroongroef past en dat het ventiel van het patroon tot in de gasinlaat **8** komt.
- Klap de afdekking van de patroonhouder **4** toe.
- Schuif de patroonhendel **6** naar onderen in stand 'vergrendeld'. Het gaspatroon wordt nu vast met de gasinlaat **8** verbonden en de zijbescherming **3** klapt omhoog.
- Controleer door te horen en ruiken of de verbinding dicht is. Bij een gasgeur of geluid van gas dat vrijkomt is de verbinding niet dicht. Breng het apparaat onmiddellijk naar buiten, op een plaats met een goede luchtcirculatie en zonder ontstekingsbron. Probeer in geen geval om het campingfornuis in te schakelen.
- Nadat u de dichtheid heeft geverifieerd, is het campingfornuis klaar voor gebruik. Het campingfornuis is nu gebruiksklaar.

### 4. Gebruik

#### In- en uitschakelen, regelen van de vlam (afb. D)

Ga als volgt te werk om het campingfornuis te ontsteken en de vlam in te stellen:

- Controleer of de patroonhendel **6** zich in stand 'vergrendeld' bevindt.
- Draai de gasregel- en ontstekingsknop **5** linksom tot de aanslag in de stand 'maximale gasstroom'.
- Draai de gasregel- en ontstekingsknop **5** met een korte, krachtige handbeweging verder linksom tot u een klinkgeluid hoort. Doe dat indien nodig meermaals tot de vlam ontsteekt. Het campingfornuis brandt nu in de hoogste stand.
- Wacht ongeveer 30 seconden tot de vlam stabiel is en draai de gasregel- en ontstekingsknop **5** dan indien gewenst rechtsonder in de richting van 'lagere gasstroom' om een kleinere vlam te krijgen.

Ga als volgt te werk om het campingfornuis uit te schakelen:

- Draai de gasregel- en ontstekingsknop **5** rechtsonder tot de aanslag in de stand 'gesloten'.
- Controleer of de vlam is gedoofd.
- Laat het campingfornuis afkoelen voordat u het opbergt.
- Indien u het langere tijd niet gaat gebruiken, verwijder dan het gaspatroon zoals hieronder beschreven.

## Verwijderen en vervangen van het gaspatroon

**⚠ WAARSCHUWING!** Controleer bij het vervangen en voor het losmaken van het gaspatroon of de brander **1** volledig gedooft is. Explosiegevaar!

Opgelet, het gaspatroon kan warm zijn. Gaspatronen moeten op een goed geventileerde plaats – bij voorkeur in de openlucht en ver van alle mogelijke ontstekingsbronnen zoals open vlammen, waakvlammen of elektrische kooktoestellen – en uit de buurt van andere personen verwijderd/vervangen worden.

Ga als volgt te werk om het gaspatroon te verwijderen en/of vervangen:

- Klap de afdekking van de patroonhouder **4** naar boven.
- Neem het gaspatroon uit het campingfornuis.
- Plaats een nieuw gaspatroon, zoals beschreven in het gedeelte 'Gaspatroon aanbrengen'.

## 5. Veiligheidsvoorzieningen

### Inklapbare zijbescherming

De inklapbare zijbescherming **3** verhindert dat een te brede kookpot wordt gebruikt. Een te brede kookpot kan ertoe leiden dat de warmte van de brander op het gaspatroon afstraalt en het oververhit, wat kan leiden tot gevaarlijke situaties (explosiegevaar).

- Werking: wanneer een kracht omlaag – zoals het gewicht van een pan – op de zijbescherming wordt uitgeoefend, klapt die naar onderen. Tegelijk komt het gaspatroon los van de gasinlaat **8** en dooft de vlam.
- Gebruik zoals voorgeschreven enkel pannen of potten met een diameter van max. 23 cm. Zo wordt activering van deze veiligheidsvoorziening vermeden.
- Probeer in geen geval om deze veiligheidsvoorziening te omzeilen.

### Drukgevoelige veiligheidsinrichting

De gasinlaat **8** bevat een drukgevoelige veiligheidsinrichting. Die verhindert dat het campingfornuis verder gebruikt kan worden wanneer de druk in het gaspatroon te hoog is.

- Werking: Door opwarming stijgt de druk van het butaangas in het gaspatroon. Zodra de druk in het gaspatroon een kritiek punt overschrijdt, wordt het gaspatroon losgemaakt van de gasinlaat (8) en dooft de vlam.
- In dat geval gaat u als volgt te werk:
  - Laat het campingfornuis en het gaspatroon afkoelen tot ze de omgevingstemperatuur hebben bereikt.
  - Zoek en verhelp de oorzaak van de oververhitting of overdruk. Meestal gaat het om te kleine veiligheidsafstanden of geblokkeerde ventilatieopeningen.
  - Zet het campingfornuis pas aan wanneer u zeker bent dat een nieuwe oververhitting niet mogelijk is.
- Probeer in geen geval om deze veiligheidsvoorziening te omzeilen.

## 6. Onderhoud, reiniging, opslag en transport

### Onderhoud en reparatie

- Voer geen wijzigingen aan het apparaat uit.
- Controleer de rubberen afdichtingen regelmatig op beschadiging.
- Verzeker u ervan dat alle verbindingen dicht zijn.
- Voer regelmatig een visuele inspectie uit van de algemene kenmerken van het apparaat en verwijder indien nodig eventuele verontreinigingen zoals zand, insecten of gras.
- Controleer regelmatig de goede werking van het gaspatroonaansluit-/ontgrendelingssysteem.
- Neem bij een storing of vereiste reparatie eerst contact op met onze klantenservice, zie hieronder. (Punt 10).

## Reiniging

Reinig het campingfornuis zo nodig met een vochtige doek. Gebruik geen agressieve schuurmiddelen, noch oplosmiddelen of benzine. Het campingfornuis en zijn accessoires mogen niet met water worden afgespoten en ook niet in water worden gelegd.

## Opslag- en transportvoorwaarden

- Bij langere tijd zonder gebruik verwijdert u het gaspatroon en bewaart u het samen met het campingfornuis op een veilige, koele, droge en goed geventileerde plaats buiten de reikwijdte van kinderen.
- Bescherm het campingfornuis en gaspatronen tegen zonnestraling en stel ze niet bloot aan temperaturen boven 50°C.
- Bewaar en transporteer het campingfornuis bij voorkeur in de meegeleverde opbergkoffer om het niet te beschadigen.
- Transporteer gaspatronen enkel met geplaatste beschermkap.

## 7. Conformiteitsverklaring

 De EU-conformiteitsverklaring kan bij de klantenservice van de fabrikant worden opgevraagd.

## 8. Recycling



Verwijder het product en de verpakking op milieuvriendelijke wijze en volgens de voorschriften.



Recyclingsymbool voor Spanje en Portugal.



Adresses sur [quefairedemesdechets.fr](http://quefairedemesdechets.fr)

Recyclingsymbolen voor Frankrijk.

## Verpakking verwijderen



Zorg dat de verpakking gescheiden met het afval wordt meegegeven. Doe papier en karton bij het oud papier en geef folie af bij een gespecialiseerd inzamelpunt.

## Campingfornuis en accessoires verwijderen

Verwijder het fornuis en de opbergkoffer volgens de voorschriften van uw land. Apparaten die niet meer gebruikt kunnen worden moeten voor recycling naar een inzamelpunt worden gebracht. Gooit het fornuis niet bij het huishoudelijk afval. Informatie over inzamelpunten voor oude apparaten vindt u bij uw plaatselijke autoriteiten, de afvalverwerkende instanties of uw vuilnisophaaldienst.

## Gaspatronen verwijderen

Verzeker u ervan dat het gaspatroon volledig leeg is en breng het naar een inzamelpunt.

## 9. Garantie

### Garantie van Smartmaxx GmbH

Beste klant,

U krijgt 3 jaar garantie op dit apparaat vanaf de datum van aankoop. Bij gebreken van dit product beschikt u over wettelijke rechten tegenover de verkoper. Deze rechten worden niet beperkt door de aangeboden garantie.

### Garantievoorwaarden

De garantietermijn begint op de datum van aankoop. Berg de originele kassabon goed op. U heeft die nodig als bewijs van de aankoop. Indien binnen drie jaar vanaf de datum van aankoop een materiaal- of fabricagefout optreedt, dan wordt het product door ons en naar onze keuze gratis gerepareerd of vervangen, of wordt het aankoopbedrag terugbetaald. Voorwaarde voor deze garantieverlening is dat binnen een termijn van drie jaar het defecte apparaat en het aankoopbewijs (kassabon) worden overgelegd, en dat schriftelijk kort wordt beschreven waaruit het gebrek bestaat en wanneer het is opgetreden. Indien het defect door onze garantie wordt gedekt, krijgt u het gerepareerde of een nieuw product terug. Met de reparatie of vervanging van het product begint geen nieuwe garantieperiode.

### Garantietermijn en wettelijke aanspraken bij gebreken

De garantietermijn wordt niet verlengd door de garantieverlening. Dit geldt ook voor vervangen en gerepareerde onderdelen. Eventueel al bij aankoop aanwezige schade en gebreken moeten onmiddellijk na het uitpakken gemeld worden. Aan reparaties na afloop van de garantietermijn zijn kosten verbonden.

### Omvang van de garantie

Het product is zorgvuldig vervaardigd volgens strenge kwaliteitsrichtlijnen en is uitvoerig getest vóór levering.

De garantie geldt voor materiaal- en fabricagefouten. Deze garantie is niet van toepassing op onderdelen die worden blootgesteld aan normale slijtage en dus als slijtageonderdelen beschouwd kunnen worden, noch op breekbare onderdelen zoals schakelaars, accu's of elementen van glas. De garantie vervalt wanneer het product beschadigd of niet correct gebruikt, onderhouden of getransporteerd werd. Voor een correct gebruik van het product moeten alle in de handleiding beschreven instructies nauwkeurig worden opgevolgd. Toepassingen en handelingen die worden afgeraden in deze handleiding of waarvoor in de handleiding wordt gewaarschuwd moeten absoluut worden vermeden.

Het product is uitsluitend bestemd voor privégebruik, niet voor professionele toepassingen. De garantie vervalt bij misbruik, verkeerde behandeling, gebruik van geweld of bij ingrepen die niet zijn uitgevoerd door ons bevoegde servicecenter.

### Afhandeling van garanties

Om uw verzoek snel te kunnen verwerken, dient u op het volgende te letten:

- Houd bij al uw aanvragen de kassabon en het artikelnummer (IAN 506735\_2507) binnen handbereik als bewijs van aankoop.
- Bij storingen of gebreken neemt u eerst via telefoon of e-mail contact op met de hieronder vermelde serviceafdeling. Een als defect aangeduid product kunt u dan franco naar het aan u meegegeelde serviceadres sturen, vergezeld van het aankoopbewijs (kassabon) en een beschrijving van het gebrek en wanneer het is opgetreden.

## 10. Service / leverancier

In geval van service en garantie neemt u eerst contact op met:

### **Smartmaxx GmbH**

Schulzstraße 2c

85579 Neubiberg

DUITSLAND

Hotline: +49 89 24 42 94 79

E-mail:

NL : support.nl@smartmaxx.info

BE : support.be@smartmaxx.info

### **Leverancier:**

Smartmaxx GmbH

Schulzstraße 2c

85579 Neubiberg

DUITSLAND

# Spis treści

<b>1. Wprowadzenie</b> .....	58
Zastosowane symbole .....	58
Zawartość dostawy / nazwy elementów .....	58
Dane techniczne .....	59
<b>2. Bezpieczeństwo</b> .....	60
Przeznaczenie .....	60
Ogólne zasady bezpieczeństwa .....	60
<b>3. Przed użyciem</b> .....	61
Wybór kartusza gazowego .....	61
Zakładanie kartusza gazowego .....	61
<b>4. Używanie</b> .....	61
Włączanie i wyłączenie, regulowanie płomienia .....	61
Wyjmowanie i wymiana kartusza gazowego .....	62
<b>5. Zabezpieczenia</b> .....	62
Składana osłona boczna .....	62
Zabezpieczenie wrażliwe na ciśnienie .....	62
<b>6. Konserwacja, czyszczenie, przechowywanie i transport</b> .....	63
Konserwacja i naprawy .....	63
Czyszczenie .....	63
Warunki przechowywania i transportu .....	63
<b>7. Deklaracja zgodności</b> .....	63
<b>8. Recykling</b> .....	63
Utylizacja opakowania .....	63
Utylizacja kuchenki turystycznej i jej akcesoriów .....	64
Utylizacja kartuszy .....	64
<b>9. Gwarancja</b> .....	64
<b>10. Serwis/dostawca</b> .....	65

## 1. Wstęp

**Ważne:** Przed podłączeniem kartusza należy przeczytać uważnie instrukcję obsługi, aby zapoznać się z urządzeniem. Zachować instrukcję do późniejszego ponownego przeczytania.

Serdecznie gratulujemy zakupu nowej kuchenki turystycznej. Zdecydowali się Państwo na produkt wysokiej jakości. Niniejsza instrukcja obsługi stanowi integralną część produktu. Zawiera ona ważne informacje dotyczące bezpieczeństwa, użytkowania i utylizacji. Przed przystąpieniem do montażu i pierwszego użycia należy zapoznać się z zasadami obsługi i bezpieczeństwa. Produktu należy używać tylko zgodnie z jego opisem i przeznaczeniem. W razie przekazania produktu innemu użytkownikowi należy przekazać również wszystkie dokumenty.

## Zastosowane symbole

Poniższe symbole i hasła ostrzegawcze są używane w niniejszej instrukcji oraz umieszczone na kuchenie turystycznej, na akcesoriach lub na opakowaniu.

 **OSTRZEŻENIE!** Oznacza zagrożenie, które, jeśli nie zostanie uniknięte, może spowodować śmierć lub poważne obrażenia ciała.

 **OSTROŻNIE!** Oznacza zagrożenie, które, jeśli nie zostanie uniknięte, może spowodować lekkie lub umiarkowane obrażenia ciała.

 Produkt spełnia wymagania wszystkich obowiązujących przepisów wspólnotowych



Adresses sur [quefairedemesdechets.fr](http://quefairedemesdechets.fr)

Różne piktogramy dotyczące utylizacji i recyklingu. Produkt i opakowanie należy utylizować w sposób przyjazny dla środowiska i zgodnie z przepisami. Należy zapoznać się z zaleceniami dotyczącymi utylizacji podanymi w części „Recykling”.

## Zawartość dostawy / nazwy elementów

(zob. ilustrację na rozkładanej stronie)

- 1 Palnik
- 2 Ruszty na patelnię (4 szt.)
- 3 Składana osłona boczna
- 4 Pokrywa przedziału na kartusze

5 Pokrętko regulacji gazu i zapłonu. Pozycje:



6 Dźwignia kartusza. Pozycje:



7 Kłapka do rowka na kartusze

8 Wpust gazu

9 Uszczelka (wewnątrz)

10 Walizka do przechowywania (bez ilustracji)

11 Instrukcja obsługi (zasady obsługi i bezpieczeństwa) (bez ilustracji)

## Dane techniczne kuchenki turystycznej z 1 palnikiem, IAN 506735\_2507

Producent:	Smartmaxx GmbH
Opis urządzenia:	Kuchenka turystyczna z 1 palnikiem, IAN 506735_2507
Numer modelu:	SMX-CK1-01
Rodzaj urządzenia, kategoria:	urządzenie butanowe, kategoria bezpośredniego ciśnienia butanu
Rodzaj gazu:	butan; kategoria: bezpośrednie ciśnienie.
Kartusz gazowy:	Niniejsze urządzenie może być eksploatowane wyłącznie z kartuszem butanu „Type 577” marki Kemper, „Art.-Nr. 707” marki Nola lub „CP 250” marki Campinggaz. Eksploatować tylko na zewnątrz lub w dobrze wentylowanych pomieszczeniach. Przed użyciem urządzenia przeczytać instrukcję obsługi. <b>Podłączanie innych rodzajów kartuszy lub pojemników gazowych może być niebezpieczne.</b>
Nominalna moc ciepła / zużycie:	2,1 kW / 150 g/h
Używanie:	eksploatować tylko na zewnątrz lub w dobrze wentylowanych pomieszczeniach
Średnica patelni/garnka:	12–23 cm



## 2. Bezpieczeństwo

Przeczytać wszystkie zasady bezpieczeństwa i instrukcje. Nieprzestrzeganie ich może spowodować poważne obrażenia ciała. Przechowywać wszystkie zasady bezpieczeństwa i instrukcje. W przypadku przekazania kuchenki turystycznej osobie trzeciej wręczyć jej również wszystkie dokumenty.

### Użytkowanie zgodne z przeznaczeniem

Niniejsze urządzenie jest przeznaczone do przyrządzania i podgrzewania potraw w celach hobbystycznych i rekreacyjnych. Urządzenie może być używane wyłącznie na zewnątrz lub w dobrze wentylowanych pomieszczeniach, tylko zgodnie z zaleceniami zawartymi w niniejszej instrukcji i nie wolno go używać do żadnego innego celu. Każde inne użycie lub wszelkie zmiany w urządzeniu są uważane za niezgodne z przeznaczeniem i mogą być przyczyną szkód materialnych, a nawet urazów ciała. Producent i placówka handlowa nie przejmują żadnej odpowiedzialności za szkody spowodowane przez zastosowanie niezgodne z przeznaczeniem lub nieprawidłowe użytkowanie. Urządzenie nie jest przeznaczone do zastosowań komercyjnych.

### Ogólne zasady bezpieczeństwa kuchenki turystycznej z 1 palnikiem, IAN 506735\_2507

- Przed podłączeniem kartusza gazowego sprawdzić, czy uszczelka **9** (między urządzeniem a kartuszem gazowym) jest obecna i czy jest w dobrym stanie.
  - Nie należy używać urządzeń z uszkodzonymi lub zużytymi uszczelkami.
  - Nie należy używać urządzeń, które są nieszczelne, uszkodzone lub nie pracują prawidłowo.
  - Urządzenie może być eksploatowane tylko na zewnątrz lub w dobrze wentylowanych pomieszczeniach. Obowiązują przy tym lokalne wymogi w danym kraju
    - dotyczące doprowadzania powietrza do spalania, i
    - aby uniknąć gromadzenia się niebezpiecznych ilości niespalonego gazu.
  - Urządzenie musi być eksploatowane na poziomej powierzchni, która nie ogranicza jego pracy (bez suchej trawy, piasku itp.).
  - Urządzenie musi być eksploatowane w bezpiecznej odległości od materiałów łatwopalnych. Po bokach należy utrzymywać bezpieczny odstęp 0,5 m od wszystkich sąsiadujących powierzchni (ścian) i obiektów oraz bezpieczny odstęp co najmniej 1 m od przedmiotów znajdujących się nad urządzeniem.
  - Nie należy stawiać dwóch kuchenek blisko siebie. Należy stale zachowywać wyżej wymienione odstępy bezpieczeństwa.
  - Upewnić się, że szczeliny wentylacyjne pokrywy przedziału na kartusze **4** są zawsze niezakryte.
  - Kartusze gazowe muszą być wymieniane w dobrze wentylowanym miejscu, najlepiej na zewnątrz, i z dala od wszelkich źródeł zapłonu, takich jak otwarte płomienie, płomienie zapalające, elektryczne urządzenia do gotowania, oraz z dala od ludzi.
- **OSTRZEŻENIE!** Podczas wymiany i przed wyjęciem kartusza gazowego sprawdzić, czy palnik **1** jest całkowicie zgaszony. Niebezpieczeństwo wybuchu!
- **OSTROŻNIE!** Kartusz gazowy może być gorący. Ryzyko zranienia!
- **OSTRZEŻENIE!** Przed wymianą zdjąć naczynia kuchenne z kuchenki turystycznej. Ryzyko zranienia!
- **OSTRZEŻENIE!** Jeśli z urządzenia ulatnia się gaz (czuć zapach gazu), należy natychmiast wynieść je na zewnątrz w miejsce z dobrą cyrkulacją powietrza i bez źródeł zapłonu, gdzie będzie można odnaleźć miejsce ulatniania i je naprawić. Szczelność urządzenia należy sprawdzać tylko na zewnątrz. Nie należy szukać wycieku za pomocą ognia, tylko użyć w tym celu ługu mydlanego.

- **⚠ OSTRZEŻENIE!** Jeśli zabezpieczenie wrażliwe na ciśnienie zostanie aktywowane, oznacza to, że został osiągnięty krytyczny poziom ciśnienia w kartuszu gazowym, a urządzenia nie można używać, dopóki w pełni się nie ochłodzi. Zabezpieczenie wrażliwe na ciśnienie nie może być pomijane.
- **⚠ OSTROŻNIE!** Dostępne elementy mogą być bardzo gorące. Trzymać urządzenie z dala od małych i większych dzieci. Ryzyko zranienia!
- **⚠ OSTRZEŻENIE!** Nie należy stosować patelni i garnków o średnicy mniejszej niż 12 cm lub większej niż 23 cm. Zbyt małe pojemniki nie mogą zostać stabilnie ustawione; zbyt duże pojemniki mogą doprowadzić do spiętrzenia gorąca i przegrzania kartusza. Niebezpieczeństwo wybuchu! Należy stale uważać, by ustawiać naczynia kuchenne na niepalne i ogniotrwałe podłoże.

### 3. Przed użyciem

#### Wybór kartusza gazowego

Należy stosować wyłącznie kartusze gazowe odpowiednie dla urządzenia. Niniejsze urządzenie może być eksploatowane wyłącznie z kartuszem butanu „Type 577” marki Kemper, „Art.-Nr. 707” marki Nola lub „CP 250” marki Campingaz. **Podłączenie innych rodzajów kartuszy lub pojemników gazowych może być niebezpieczne.**

#### Zakładanie kartusza gazowego (rys. A, B i C)

- Kartusze gazowe muszą być wkładane w dobrze wentylowanym miejscu, najlepiej na zewnątrz, i z dala od wszelkich źródeł zapłonu, takich jak otwarte płomienie, płomienie zapalające, elektryczne urządzenia do gotowania, oraz z dala od ludzi.
  - Upewnić się, że pokrętko regulacji gazu i zapłonu **5** jest ustawione w pozycji „zamkniętej”.
  - Upewnić się, że dźwignia kartusza **6** jest ustawiona w pozycji „zwolnionej”.
  - Otworzyć pokrywę przedziału na kartusze **4**, podnosząc ją do góry.
  - Sprawdzić, czy uszczelka między urządzeniem a kartuszem gazowym **9** jest obecna i czy jest w dobrym stanie.
  - Zdjąć kapturek ochronny kartusza gazowego i zachować go w celu ewentualnego późniejszego przechowywania kartusza gazowego.
  - Umieścić kartusz gazowy w przedziale na kartusze w taki sposób, aby klapka **7** pasowała do rowka na kartusze, a zawór kartusza gazowego sięgał do wlotu gazu **8**.
  - Zamknąć pokrywę przedziału na kartusze **4**.
  - Przesunąć dźwignię kartusza **6** w dół do pozycji „zablokowanej”. W ten sposób kartusz gazowy zostaje trwale połączony z wlotem gazu **8**, a osłona boczna **3** zostaje podniesiona do góry.
  - Sprawdzić za pomocą zmysłów słuchu i węchu, czy połączenie jest szczelne. Jeśli wyczuwalny jest zapach gazu lub słyszalny jest dźwięk ulatniającego się gazu, połączenie jest nieszczelne. Należy natychmiast wynieść urządzenie na zewnątrz w miejsce z dobrą cyrkulacją powietrza i bez źródeł zapłonu oraz pod żadnym pozorem nie próbować włączać kuchenki turystycznej.
  - Po pomyślnej kontroli szczelności kuchenka turystyczna jest gotowa do użytku.
- Kuchenka turystyczna jest teraz gotowa do pracy.

### 4. Używanie

#### Włączanie i wyłączenie, regulowanie płomienia (rys. D)

Aby zapalić kuchenkę turystyczną i regulować płomień, należy postępować w następujący sposób.

- Upewnić się, że dźwignia kartusza **6** jest ustawiona w pozycji „swobodnej”.
- Przekręcić pokrętko regulacji gazu i zapłonu **5** przeciwnie do ruchu wskazówek zegara do oporu

w pozycji „maksymalnego natężenia gazu”.

- Przekręcić pokrętko regulacji gazu i zapłonu **5** krótkim, mocnym ruchem ręki dalej przeciwnie do ruchu wskazówek zegara aż do usłyszenia kliknięcia – w razie potrzeby wielokrotnie – aż do zapałenia się płomienia. Kuchenka turystyczna pali się teraz na najwyższym poziomie.
- Odczekać ok. 30 sekund, aż płomień się ustabilizuje, a następnie w razie potrzeby przekręcić pokrętko regulacji gazu i zapłonu **5** zgodnie z ruchem wskazówek zegara w kierunku „zmniejszonego natężenia gazu”, aby zmniejszyć płomień.

W celu wyłączenia kuchenki turystycznej należy postępować w następujący sposób.

- Przekręcić pokrętko regulacji gazu i zapłonu **5** zgodnie z ruchem wskazówek zegara do oporu w pozycji „zamkniętej”.
- Upewnić się, że płomień został zgaszony.
- Przed schowaniem należy odczekać, aż kuchenka turystyczna się ochłodzi
- W przypadku długiej przerwy w użytkowaniu wyjąć kartusz gazowy z kuchenki turystycznej w sposób opisany poniżej.

## Wymywanie i wymiana kartusza gazowego

### **⚠ OSTRZEŻENIE!**

Podczas wymiany i przed wyjęciem kartusza gazowego sprawdzić, czy palnik **1** jest całkowicie zgaszony. Niebezpieczeństwo wybuchu!

Uwaga, kartusz gazowy może być gorący. Kartusze gazowe muszą być wymywane/wymieniane w dobrze wentylowanym miejscu, najlepiej na zewnątrz, i z dala od wszelkich źródeł zapłonu, takich jak otwarte płomienie, płomienie zapalające, elektryczne urządzenia do gotowania, oraz z dala od ludzi. Aby wyjąć i/lub wymienić kartusz gazowy, należy postępować w następujący sposób.

- Otworzyć pokrywę przedziału na kartusze **4**.
- Wyjąć kartusz gazowy z kuchenki turystycznej.
- Włożyć nowy kartusz gazowy zgodnie z opisem w sekcji „Zakładanie kartusza gazowego”.

## 5. Zabezpieczenia

### Składana osłona boczna

Składana osłona boczna **3** zapobiega używaniu zbyt szerokiego naczynia kuchennego. Zbyt szerokie naczynie kuchenne może prowadzić do oddawania ciepła z palnika na kartusz gazowy, przegrzewając go, co może z kolei powodować niebezpieczne sytuacje (ryzyko wybuchu)

- Sposób działania: po wywarceniu siły w dół na osłonę boczną, np. przez wagę patelni, składa się ona w dół. Jednocześnie kartusz gazowy odłącza się od wlotu gazu **8**, a płomień gaśnie.
- Stosować zgodnie z zaleceniami tylko patelnie i garnki o maks. średnicy 23 cm. Zapobiega to aktywacji tego zabezpieczenia.
- Pod żadnym pozorem nie należy próbować pominąć tego zabezpieczenia.

### Zabezpieczenie wrażliwe na ciśnienie

We wlocie gazu **8** zintegrowane jest zabezpieczenie wrażliwe na ciśnienie. Zapobiega ono dalszemu użytkowaniu kuchenki turystycznej, gdy ciśnienie w kartuszu gazowym jest zbyt wysokie.

- Sposób działania: Poprzez ogrzewanie zwiększa się ciśnienie butanu w kartuszu gazowym. Jeśli ciśnienie w kartuszu gazowym przekroczy punkt krytyczny, kartusz gazu zostanie odłączony do wlotu gazu **8**, a płomień zgaśnie.
- Jeśli to się stanie, należy postępować w następujący sposób.
  - Odczekać, aż kuchenka turystyczna ochłodzi się aż do temperatury otoczenia.
  - Znaleźć i usunąć przyczynę przegrzania i związanego z nim nadciśnienia. Zwykle są to zbyt małe odstępstwa bezpieczeństwa lub zablokowane szczeliny wentylacyjne.
  - Kuchenkę turystyczną należy zapalić dopiero po upewnieniu się, że ponowne przegrzanie nie jest możliwe.
- Pod żadnym pozorem nie należy próbować pominąć tego zabezpieczenia.

## 6. Konserwacja, czyszczenie, przechowywanie i transport

### Konserwacja i naprawy

- Nie modyfikować urządzenia.
- Regularnie kontrolować uszczelki gumowe pod kątem uszkodzeń.
- Upewnić się, że wszystkie połączenia są szczelne.
- Regularnie przeprowadzaj kontrolę wzrokową ogólnych aspektów urządzenia i, jeśli to konieczne, usuń wszelkie zanieczyszczenia, takie jak piasek, owady lub trawa.
- Okresowo sprawdzaj prawidłowość działania układu łączenia/zwalniania naboju gazowego.
- W przypadku nieprawidłowej pracy lub koniecznych napraw należy wcześniej skontaktować się z naszym działem obsługi klienta, patrz niżej (punkt 10).

### Czyszczenie

W razie potrzeby wyczyść kuchenkę turystyczną za pomocą wilgotnej szmatki. Nie używać agresywnych środków szorujących, rozpuszczalników ani benzyny. Kuchenki turystycznej i jej akcesoriów nie wolno spryskiwać wodą ani wkładać do wody.

### Warunki przechowywania i transportowania

- Gdy urządzenie nie jest używane, należy wyjąć kartusz gazowy i przechowywać kuchenkę turystyczną i kartusz gazowy w bezpiecznym, chłodnym, suchym i dobrze wentylowanym miejscu poza zasięgiem dzieci.
- Chronić kuchenkę turystyczną i kartusz gazowy przed promieniowaniem słonecznym i nie narażać ich na działanie temperatury powyżej 50°C.
- Najlepiej przechowywać i transportować kuchenkę turystyczną w dołączonej walizce do przechowywania, aby chronić ją przed uszkodzeniem.
- Kartusze gazowe transportować wyłącznie z założonym kapturkiem ochronnym.

## 7. Deklaracja zgodności



Względem deklaracji zgodności UE można poprosić producenta.

## 8. Recykling



Produkt i opakowanie należy utylizować w sposób przyjazny dla środowiska i zgodny z przepisami.



Symbol recyklingu dla Hiszpanii i Portugalii.



Adresses sur [quefairedemesdechets.fr](http://quefairedemesdechets.fr)

Symbole recyklingu dla Francji.

## Utylizacja opakowania



Opakowanie należy przekazać do utylizacji w sposób posortowany. Teksturę i karton wyrzucić do pojemnika na makulaturę, a folie do pojemnika na surowce wtórne.

## Utylizacja kuchenki turystycznej i jej akcesoriów

Kuchenkę i walizkę do przechowywania należy utylizować zgodnie z obowiązującymi w kraju przepisami. Niesprawne urządzenia należy oddać do recyklingu w punkcie zbiórki surowców wtórnych. Nie wyrzucać kuchenki z odpadami domowymi. Informacje na temat punktów zbiórki starych urządzeń można uzyskać w urzędzie miasta, publicznym zakładzie utylizacji odpadów lub w firmie odbierającej śmieci.

## Utylizacja kartuszy

Upewnić się, że kartusz gazowy jest całkowicie opróżniony i oddać go do punktu zbiórki surowców wtórnych.

## 9. Gwarancja

### Gwarancja firmy Smartmaxx GmbH

Szanowny Kliencie,

na urządzenie udzielana jest trzyletnia gwarancja, licząc od daty zakupu. W razie wad produktu kupującemu przysługują ustawowe prawa. Prawa te nie są ograniczona przez naszą opisaną poniżej gwarancję.

### Warunki gwarancji

Okres gwarancji rozpoczyna się w dniu zakupu. Należy zachować oryginalny paragon. Jest on dowodem zakupu. Jeśli w ciągu trzech lat od daty zakupu produktu wystąpi wada materiału lub wykonania, produkt zostanie przez nas – wedle naszego uznania – bezpłatnie naprawiony lub wymieniony albo zwrócimy cenę zakupu. Warunkiem gwarancji jest okazanie niesprawnego urządzenia i dowodu zakupu (paragonu) w trzyletnim okresie oraz krótkie opisanie, na czym polega usterka i kiedy ona wystąpiła. Jeśli usterka podlega naszej gwarancji, klient otrzymuje naprawiony lub nowy produkt. Naprawa lub wymiana produktu nie rozpoczyna nowego okresu gwarancji.

### Okres gwarancji i ustawowe prawa gwarancyjne

Świadczenie gwarancyjne nie wydłuża okresu gwarancji. Dotyczy to również wymienionych i naprawionych części. Ewentualne uszkodzenia i usterki istniejące w chwili zakupu należy zgłosić natychmiast po rozpakowaniu. Po upływie okresu gwarancji ewentualne naprawy są wykonywane odpłatnie.

### Zakres gwarancji

Urządzenie zostało wykonane zgodnie z restrykcyjnymi wymaganiami jakościowymi, a przed dostawą zostało starannie sprawdzone.

Gwarancja obejmuje wady materiału i wykonania. Gwarancja nie obejmuje elementów produktu, które uległy zużyciu, i dlatego można je uznać za części zużywalne, a także uszkodzenia elementów wrażliwych, np. przetłaczników, akumulatorów lub szkła. Gwarancja nie obowiązuje w przypadku uszkodzenia i nieprawidłowego używania, konserwacji lub transportowania produktu. Aby prawidłowo używać produktu, należy ściśle przestrzegać wszystkich zaleceń zawartych w instrukcji obsługi. Należy bezwzględnie unikać zastosowań i działań, których odradzamy lub przed którymi ostrzegamy w instrukcji obsługi.

Produkt przeznaczony jest wyłącznie do użytku prywatnego i nie jest przeznaczony do zastosowań komercyjnych. Gwarancja traci ważność w przypadku niewłaściwego obchodzenia się z produktem, użycia siły i manipulacji, które nie zostały przeprowadzone przez nasz autoryzowany serwis.

## **Załatwianie reklamacji**

W celu umożliwienia szybkiego załatwienia sprawy należy postępować zgodnie z następującymi zaleceniami.

- W razie wszelkich pytań należy przygotować numer artykułu (IAN 506735\_2507) i paragon jako dowód kupna produktu.
- W razie problemów z działaniem lub innych usterek należy skontaktować się z niżej podanym działem serwisu telefonicznie lub mailowo. Produkt zarejestrowany jako niesprawny można wysłać bezpłatnie na podany adres serwisu wraz z dowodem zakupu (paragonem) i z informacją, na czym polega usterka i kiedy wystąpiła.

## **10. Serwis/dostawca**

W sprawach serwisu i gwarancji należy skontaktować się w pierwszej kolejności z:

### **Smartmaxx GmbH**

Schulzstraße 2c  
85579 Neubiberg  
NIEMCY  
Infolinia: +49 89 24 42 94 79  
E-mail: support.pl@smartmaxx.info

### **Dostawca:**

Smartmaxx GmbH  
Schulzstraße 2c  
85579 Neubiberg  
NIEMCY

# Obsah

<b>1. Úvod</b> .....	67
Použité symboly .....	67
Rozsah dodávky/označenie dielov .....	67
Technické údaje .....	68
<b>2. Bezpečnosť</b> .....	68
Zamýšľané použitie .....	68
Všeobecné bezpečnostné pokyny .....	69
<b>3. Pred použitím</b> .....	70
Voľba plynovej kartuše .....	70
Nasadenie plynovej kartuše .....	70
<b>4. Používanie</b> .....	70
Zapínanie a vypínanie, regulácia plameňa .....	70
Vyberanie a výmena plynovej kartuše .....	71
<b>5. Bezpečnostné zariadenia</b> .....	71
Sklopná bočná ochrana .....	71
Bezpečnostné zariadenie citlivé na tlak .....	71
<b>6. Údržba, čistenie, skladovanie a transport</b> .....	71
Údržba a opravy .....	71
Čistenie .....	72
Podmienky pre skladovanie a transport .....	72
<b>7. Vyhlásenie o zhode</b> .....	72
<b>8. Recyklovanie</b> .....	72
Likvidácia obalov .....	72
Likvidácia kempingového variča a príslušenstva .....	72
Likvidácia plynových kartuší .....	72
<b>9. Záruka</b> .....	72
<b>10. Servis/Dodávateľ</b> .....	73

# 1. Úvod

**Dôležité:** Pred pripojením spotrebiča k plynovej kartuši si pozorne prečítajte tento návod, aby ste sa oboznámili s prístrojom. Návod si uschovajte, aby ste si ho mohli znovu prečítať.

Srdečne gratulujeme ku kúpe vášho nového kempingového variča. Vybrali ste si vysokokvalitný výrobok. Tento návod na obsluhu je neoddeliteľnou súčasťou výrobku. Obsahuje dôležité pokyny týkajúce sa bezpečnosti, používania a likvidácie. Pred inštaláciou a prvým použitím sa oboznámte so všetkými pokynmi na obsluhu a bezpečnosť. Výrobok používajte len tak, ako je to opísané, a len na určené oblasti použitia. Pri odovzdávaní výrobku tretím osobám im odovzdajte všetky dokumenty.

## Použité symboly

V tomto návode sa používajú na kempingovom variči, na príslušenstve alebo na obale nasledujúce symboly a signálne slová.

**VAROVANIE!**

Označuje ohrozenie, ktoré, ak sa mu nezamedzí, môže viesť k smrti alebo k ťažkému poraneniu.

**POZOR!**

Označuje ohrozenie, ktoré, ak sa mu nezamedzí, môže viesť k malému alebo menej závažnému poraneniu.

**CE** Tento výrobok je v súlade so všetkými platnými predpismi Spoločenstva a Európskeho hospodárskeho priestoru.



OU



OU



OU



OU



OU



OU



OU



OU

Adresses sur [quefairedemesdechets.fr](http://quefairedemesdechets.fr)

Rôzne piktogramy pre likvidáciu a recykláciu. Výrobok a obal musia byť zlikvidované ekologickým spôsobom a v súlade s predpismi. Dodržiavajte pokyny na likvidáciu uvedené v časti „Recyklovanie“.

## Rozsah dodávky/označenie dielov

(Pozri obrázok na vyklápacej strane)

- 1 Horák
- 2 Podpierka pre panvicu (4x)
- 3 Sklopná bočná ochrana
- 4 Kryt priehradky na kartušu

5 Regulátor plynu a gombík zapalovania. Polohy:

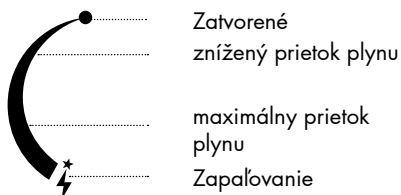

6 Páka kartuše. Polohy:



7 Klapka pre drážku kazety

8 Prívod plynu

9 Tesnenie (vnútorné)

10 Skladovací kufor (bez vyobrazenia)

11 Návod na obsluhu (návod na obsluhu a bezpečnostné pokyny) (bez vyobrazenia)

## Technické údaje pre Kempingový varič s 1 horákom, IAN 506735\_2507

Výrobca	Smartmaxx GmbH
Názov prístroja	Kempingový varič s 1 horákom, IAN 506735_2507
Číslo modelu:	SMX-CK1-01
Typ prístroja, kategória:	butánový prístroj, kategória okamžitý tlak butánu.
Druh plynu:	bután; kategória: priamy tlak.
Plynová kartuša:	Tento prístroj sa smie používať výlučne s butánovou kartušou „Type 577“ od spoločnosti Kemper, „Art.-Nr. 707“ od spoločnosti Nola alebo „CP 250“ od spoločnosti Campingaz. Používajte len v exteriéri alebo v dobre vetraných miestnostiach. Pred použitím si prečítajte návod na použitie.
Menovité tepelné zaťaženie/spotreba:	2,1 kW/150 g/h
Použitie:	Používajte len v exteriéri alebo v dobre vetraných miestnostiach.
Priemer panvice/hrnca:	12 – 23 cm



## 2. Bezpečnosť

Prečítajte si všetky bezpečnostné pokyny a inštrukcie. Ich zanedbanie môže mať za následok ťažké zranenia. Všetky bezpečnostné informácie a pokyny si uschovajte pre budúce použitie. Pri odovzdaní kempingového variča tretej osobe jej odovzdajte aj všetky podklady.

## Zamýšľané použitie

Tento spotrebič je určený na prípravu a ohrev jedál na rekreačné a voľnočasové účely. Prístroj sa smie používať len v exteriéri alebo v dobre vetraných miestnostiach a len v súlade s pokynmi uvedenými v

tomto návode a na žiadne iné účely. Akékoľvek iné použitie alebo akákoľvek úprava prístroja sa považuje za nevhodnú a môže mať za následok škody na majetku alebo dokonca zranenie osôb. Výrobca ani predajca nenesú žiadnu zodpovednosť za škody spôsobené nesprávnym alebo nevhodným používaním. Spotrebič nie je určený na komerčné použitie.

## Všeobecné bezpečnostné pokyny pre Kempingový varič s 1 horákom, IAN 506735\_2507

- Pred pripojením plynovej kartuše skontrolujte, či je tesnenie **9** (medzi spotrebičom a plynovou kartušou) na svojom mieste a v dobrom stave.
- Nepoužívajte spotrebič s poškodeným alebo opotrebovaným tesnením.
- Nepoužívajte spotrebič, ktorý netesní, je poškodený alebo nefunguje správne.
- Prístroj sa smie prevádzkovať len v exteriéri alebo v dobre vetraných miestnostiach. Pritom platia

vnútroštátne požiadavky

- na prívod spaľovacieho vzduchu a
- aby sa zabránilo hromadeniu nebezpečných množstiev nespáleného plynu.
- Spotrebič sa musí prevádzkovať na vodorovnej ploche, na ktorej nebude narušená jeho funkčnosť (bez suchej trávy, piesku...).
- Spotrebič sa musí prevádzkovať v bezpečnej vzdialenosti od horľavých látok. Dodržiavajte bezpečnú bočnú vzdialenosť najmenej 0,5 m od všetkých susedných povrchov (stien) a objektov a bezpečnú vzdialenosť najmenej 1 m od objektov umiestnených nad spotrebičom.
- Nikdy neumiestňujte dva variče blízko seba. Uvedená bezpečnostná vzdialenosť sa musí vždy dodržať.
- Zabezpečte, aby boli vetracie škáry krytu priehradky na kazety **4** vždy voľné.
- Plynové kartuše sa musia vymieňať na dobre vetranom mieste, najlepšie vonku a mimo všetkých možných zdrojov vznietenia, ako sú otvorený oheň, zápalné plamene, elektrické varné spotrebiče, a mimo dosahu iných osôb.

- **VAROVANIE!** Pri výmene a pred uvoľnením plynovej kartuše skontrolujte, či horák **1** úplne zhasol. Nebezpečenstvo výbuchu!

- **POZOR!** Plynová kazeta môže byť horúca. Nebezpečenstvo poranenia!

- **VAROVANIE!** Pred výmenou odstráňte kuchynský riad z kempingového variča. Nebezpečenstvo poranenia!

- **VAROVANIE!** Ak zo spotrebiča uniká plyn (zápach plynu), okamžite ho vynesť von na miesto s dobrou cirkuláciou vzduchu a bez zdroja vznietenia, kde sa dá nájsť a odstrániť netesnosť. Kontrolu tesnosti vykonávajte len v exteriéri. Nikdy nehľadajte miesto netesnosti pomocou plameňa, namiesto toho použite mydlovú vodu!

- **VAROVANIE!** Ak zareaguje bezpečnostné zariadenie citlivé na tlak, znamená to, že v plynovej kartuši bola dosiahnutá kritická úroveň tlaku a spotrebič sa nesmie používať, kým úplne nevychladne. Neobchádzajte bezpečnostné zariadenie citlivé na tlak.

- **POZOR!** Prístupné časti môžu byť veľmi horúce. Malé deti a deti držte mimo dosahu spotrebiča. Nebezpečenstvo poranenia!

- **VAROVANIE!** Nepoužívajte panvice alebo hrnce s priemerom menším ako 12 cm alebo väčším ako 23 cm. Príliš malé nádoby sa nedajú stabilne umiestniť; príliš veľké nádoby môžu viesť k nahromadeniu tepla a prehriatiu plynovej kartuše. Nebezpečenstvo výbuchu! Vždy dbajte na to, aby ste nádoby na varenie odkladali na nehorľavé, ako aj žiaruvzdorné povrchy.

### 3. Pred použitím

#### Voľba plynovej kartuše

Používajte len plynové kartuše, ktoré sú vhodné pre spotrebič. Tento prístroj sa smie používať výlučne s butánovou kartušou „Type 577“ od spoločnosti Kemper, „Art.-Nr. 707“ od spoločnosti Nola alebo „CP 250“ od spoločnosti Campingaz. **Pokusy o pripojenie iných typov plynových kaziet alebo nádob na plyn môžu byť nebezpečné.**

#### Nasadenie plynovej kartuše (obr. A, B a C)

- Plynové kartuše sa musia vkladať na dobre vetranom mieste, najlepšie vonku a mimo všetkých možných zdrojov vznietenia, ako sú otvorený oheň, zápalné plamene, elektrické varné spotrebiče, a mimo dosahu iných osôb.
  - Skontrolujte, či je gombík ovládania plynu a zapalovania **5** v polohe „zatvorené“.
  - Uistite sa, či je páka kartuše **6** v polohe „uvoľnená“.
  - Otvorte kryt priehradky pre kartušu tak, že ho **4** vyklopite smerom nahor.
  - Skontrolujte, či je tesnenie medzi spotrebičom a plynovou kartušou **9** na svojom mieste a v dobrom stave.
  - Odstráňte ochranný uzáver z plynovej kartuše a uschovajte ho pre prípadné neskoršie uskladnenie plynovej kartuše.
  - Umiestnite plynovú kartušu do priehradky tak, aby klapka **7** zapadla do drážky kartuše a ventil plynovej kartuše vyčnieval do prívodu plynu **8**.
  - Zatvorte kryt priehradky **4** kartuše.
  - Posuňte páčku kartuše **6** nadol do polohy „uzamknuté“. Plynová kartuša je teraz pevne spojená s prívodom plynu **8** a bočná ochrana sa **3** vyklopí nahor.
  - Posluchom a čuchom skontrolujte, či je spojenie tesné. Ak je cítiť zápach plynu alebo zvuk unikajúceho plynu, spojenie je netesné. Okamžite vynesť spotrebič von, na miesto s dobrou cirkuláciou vzduchu a bez zápalného zdroja, a v žiadnom prípade sa nepokúšajte kempingový varič zapnúť.
  - Po úspešnej skúške tesnosti je kempingový varič prevádzkyschopný.
- Kempingový varič je teraz pripravený na použitie.

### 4. Používanie

#### Zapínanie a vypínanie, regulácia plameňa (obr. D)

Pri zapalovaní kempingového variča a nastavovaní plameňa postupujte takto:

- Uistite sa, že je páčka kartuše **6** v polohe „zamknuté“.
- Otočte gombík ovládania a zapalovania plynu **5** proti smeru hodinových ručičiek až do polohy „maximálny prietok plynu“.
- Krátkym, silným pohybom ruky otáčajte gombíkom ovládania plynu a zapalovania **5** ďalej proti smeru hodinových ručičiek, kým nebudete počuť zvuk „cvaknutia“, v prípade potreby niekoľkokrát, až kým sa plameň nezapáli. Kempingový varič teraz horí na najvyššom stupni.
- Počkajte približne 30 sekúnd, kým sa plameň stabilizuje, a potom v prípade potreby otočte gombíkom ovládania a zapalovania plynu **5** v smere hodinových ručičiek smerom k „zníženému prietoku plynu“, aby sa vytvoril menší plameň.

Pri vypínaní kempingového variča postupujte takto:

- Otočte gombíkom ovládania plynu a zapalovania **5** v smere hodinových ručičiek až do polohy „zatvorené“.
- Uistite sa, že plameň zhasol.
- Pred odložením nechajte kempingový varič vychladnúť.
- Ak sa kempingový varič dlhší čas nepoužíva, vyberte z neho plynovú kartušu, ako je opísané nižšie.

## Vyberanie a výmena plynovej kartuše

### ⚠ VAROVANIE!

Pri výmene a pred uvoľnením plynovej kartuše skontrolujte, či horák **1** úplne zhasol. Nebezpečenstvo výbuchu!

Pozor, plynová kazeta môže byť horúca. Plynové kartuše sa musia vymieňať na dobre vetranom mieste, najlepšie vonku a mimo všetkých možných zdrojov vznietenia, ako sú otvorený oheň, zápalné plamene, elektrické varné spotrebiče, a mimo dosahu iných osôb.

Pri odstraňovaní a/alebo výmene plynovej kazety postupujte takto:

- Odklopte kryt priehradky **4** kartuše.
- Vyberte plynovú kartušu z kempingového variča.
- Vložte novú plynovú kartušu podľa opisu v časti „Pripojenie plynovej kartuše“.

## 5. Bezpečnostné zariadenia

### Sklopná bočná ochrana

Sklopný bočný kryt **3** zabráňuje použitiu príliš širokej varnej nádoby. Príliš široká varná nádoba môže spôsobiť vyžarovanie tepla z horáka na plynovú kartušu a jej prehriatie, čo môže viesť k nebezpečným situáciám (riziko výbuchu).

- Ako to funguje: Keď na bočný kryt pôsobí sila smerom nadol, napríklad váhou panvice, bočný kryt sa sklopí. Zároveň sa plynová kartuša odpojí od prívodu plynu **8** a plameň zhasne.
- Ako je predpísané, používajte len panvice alebo hrnce s priemerom max. 23 cm. Tým sa zabráni spusteniu tohto bezpečnostného zariadenia.
- V žiadnom prípade sa nepokúšajte toto bezpečnostné zariadenie obísť.

### Bezpečnostné zariadenie citlivé na tlak

Bezpečnostné zariadenie citlivé na tlak je integrované do prívodu plynu **8**. Toto zariadenie zabráni ďalšiemu používaniu kempingového variča, ak je tlak v plynovej kazete príliš vysoký.

- Ako to funguje: Zahrievanie zvyšuje tlak butánu v plynovej kartuši. Ak tlak v plynovej kartuši prekročí kritickú hodnotu, plynová kartuša sa uvoľní od prívodu plynu (8) a plameň zhasne.
- Ak k tomu dôjde, postupujte takto:
  - Nechajte kempingový varič a plynovú kartušu vychladnúť, kým nedosiahnu teplotu okolia.
  - Nájdite a odstráňte príčinu prehriatia alebo pretlaku. Zvyčajne je to spôsobené nedostatočnou bezpečnostnou vzdialenosťou alebo zablokovanými vetracími škárami.
  - Kempingový varič nezapaľujte, kým si nie ste istí, že sa nemôže znova prehriať.
- V žiadnom prípade sa nepokúšajte toto bezpečnostné zariadenie obísť.

## 6. Údržba, čistenie, skladovanie a preprava

### Údržba a opravy

- Na spotrebiči nevykonávajte žiadne zmeny.
- Pravidelne kontrolujte gumové tesnenia, či nie sú poškodené.
- Uistite sa, že sú všetky spoje tesné.
- Pravidelne vykonávajte vizuálnu kontrolu všeobecných aspektov zariadenia a v prípade potreby odstráňte všetky nečistoty, ako je piesok, hmyz alebo tráva.
- Pravidelne kontrolujte správnú činnosť systému pripojenia/uvoľnenia plynovej kartuše.
- V prípade prevádzkovej poruchy alebo potrebnej opravy sa vopred obráťte na náš zákaznícky servis, pozri nižšie. (bod 10)

## Čistenie

V prípade potreby vyčistite kempingový varič vlhkou handričkou. Nepoužívajte agresívne abrazívne čistiace prostriedky, rozpúšťadlá ani benzín. Kempingový varič a jeho príslušenstvo sa nesmie postriekať vodou ani ponoriť do vody.

## Podmienky skladovania a prepravy

- Ak spotrebič nepoužívate, vyberte plynovú kartušu a uskladnite kempingový varič a plynovú kartušu na bezpečnom, chladnom, suchom a dobre vetranom mieste mimo dosahu detí.
- Kempingový varič a plynové kartuše chráňte pred slnečným žiarením a nikdy ich nevystavujte teploty nad 50 °C.
- Kempingový varič skladujte a prepravujte prednostne v dodanom úložnom kufríku, aby ste ho chránili pred poškodením.
- Plynové kartuše prepravujte len s nasadeným ochranným uzáverom.

## 7. Vyhlásenie o zhode

 Vyhlásenie o zhode EÚ si môžete vyžiadať od zákazníkneho servisu výrobcu.

## 8. Recyklácia



Výrobok a obal zlikvidujte spôsobom šetrným k životnému prostrediu a v súlade s predpismi.



Recyklačný symbol pre Španielsko a Portugalsko.



Adresses sur [quefairedemesdechets.fr](http://quefairedemesdechets.fr)

Recyklačné symboly pre Francúzsko.

## Likvidácia obalu



Obal likvidujte samostatne. Lepenku a kartón dávajte k odpadovému papieru a fólie do zberu druhotných surovín.

## Likvidácia kempingového variča a príslušenstva

Zlikvidujte sporák a skladovací obal v súlade s platnými predpismi vo vašej krajine. Nepoužiteľné spotrebiče odovzdajte na zbernom mieste druhotných surovín na recykláciu. Varič nelikvidujte spolu s domovým odpadom. Informácie o zberných miestach pre staré spotrebiče získate na mestskom úrade, na úrade pre likvidáciu verejného odpadu alebo v organizácii poverenej zberom odpadu.

## Likvidácia plynových kartuší

Uistite sa, že plynová kazeta je úplne prázdna a odovzdajte ju na zbernom mieste druhotných surovín na recykláciu.

## 9. Záruka

### Záruka spoločnosti Smartmaxx GmbH

Vážená zákazníčka, vážený zákazník,

na toto zariadenie získate trojročnú záruku od dátumu kúpy. V prípade porúch tohto výrobku máte nárok na uplatnenie zákonných práv voči predajcovi výrobku. Tieto zákonné práva nie sú obmedzené našou zárukou opísanou nižšie.

### Záručné podmienky

Záručná lehota začína plynúť od dátumu nákupu. Originálny doklad o kúpe si, prosím, uschovajte na bezpečnom mieste. Je potrebný ako doklad o kúpe. Ak sa do troch rokov od dátumu kúpy tohto výrobku vyskytne materiálová alebo výrobná chyba, podľa nášho uváženia výrobok bezplatne opravíme alebo vymeníme, prípadne vrátime kúpnu cenu. Táto záruka je podmienená predložením chybného spotrebiča a dokladu o kúpe (účtenky) v trojročnej lehote a stručným písomným opisom povahy chyby a času jej vzniku.

Ak sa na poruchu vzťahuje naša záruka, dostanete späť opravený výrobok alebo nový výrobok. Opravou alebo výmenou výrobku nezačína plynúť nová záručná lehota.

### Záručná lehota a zákonné nároky za nedostatky

Záručná lehota sa nepredlžuje o trvanie záručného plnenia. To platí aj pre vymenené a opravené diely. Prípadné poškodenia a poruchy, ktoré sa vyskytli už v čase nákupu, je potrebné nahlásiť ihneď po vybaľení. Opravy vykonané po uplynutí záručnej lehoty sú spojatnené.

### Rozsah záruky

Zariadenie bolo starostlivo vyrobené podľa prísnych kvalitatívnych predpisov a pred dodaním svedomito otestované.

Záruka sa vzťahuje na materiálové alebo výrobné chyby. Táto záruka sa nevzťahuje na časti výrobku, ktoré podliehajú bežnému opotrebovaniu, a preto ich možno považovať za opotrebované časti, alebo na poškodenie krehkých častí, napr. spínačov, batérií alebo častí vyrobených zo skla. Táto záruka je neplatná, ak bol výrobok poškodený, nesprávne používaný alebo prepravovaný. Pre správne používanie výrobku je potrebné dôsledne dodržiavať všetky pokyny uvedené v návode na použitie. Za každú cenu sa vyvarujte používania a činností, ktoré sa v návode na obsluhu neodporúčajú alebo pred ktorými sa varuje.

Výrobok je určený len na súkromné a nie na komerčné použitie. Záruka zaniká v prípade nesprávneho používania alebo nesprávnej manipulácie, použitia sily a v prípade zásahov, ktoré neboli vykonané našou autorizovanou servisnou pobočkou.

### Postup v prípade reklamácie

Aby bola vaša žiadosť spracovaná rýchlo, postupujte podľa nižšie uvedených pokynov:

- Pre prípadné otázky majte poruke pokladničný doklad a číslo výrobku (IAN 506735\_2507) ako dôkaz o kúpe.
- Ak sa vyskytnú funkčné chyby alebo iné nedostatky, najprv sa obráťte telefonicky alebo e-mailom na nižšie uvedené servisné oddelenie. Ak sa zistí, že výrobok je chybný, môžete ho zaslať bez zaplataenia poštovného s priloženým dokladom o kúpe (pokladničný blok) na vám oznámenú adresu servisu s uvedením chyby a času jej výskytu.

## 10. Servis/dodávateľ

V prípade servisu a záruky kontaktujte najprv:

### Smartmaxx GmbH

Schulzstraße 2c  
85579 Neubiberg  
NEMECKO  
Horúca linka: +49 89 24 42 94 79  
E-mail: support.sk@smartmaxx.info

### Dodávateľ:

Smartmaxx GmbH  
Schulzstraße 2c  
85579 Neubiberg  
NEMECKO







**SMARTMAXX GMBH**

Schulzstraße 2c  
85579 Neubiberg  
Deutschland  
www.smartmaxx.info

V.1.0  
Information status | Stand der Informationen |  
Version des informations :  
12/2025 · QA967 v.1.0



IAN 506735\_2507

