



LAMPE DE TABLE À LED

FR

LAMPE DE TABLE À LED

Instructions de montage, d'utilisation et consignes de sécurité

DE AT CH

LED-TISCHLEUCHTE

Montage-, Bedienungs- und Sicherheitshinweise

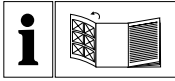

FR

Dépliez les pages d'illustrations avant la lecture puis familiarisez-vous avec toutes les fonctionnalités de l'appareil.

DE AT CH

Klappen Sie vor dem Lesen die Seite mit den Abbildungen aus und machen Sie sich anschließend mit allen Funktionen des Gerätes vertraut.



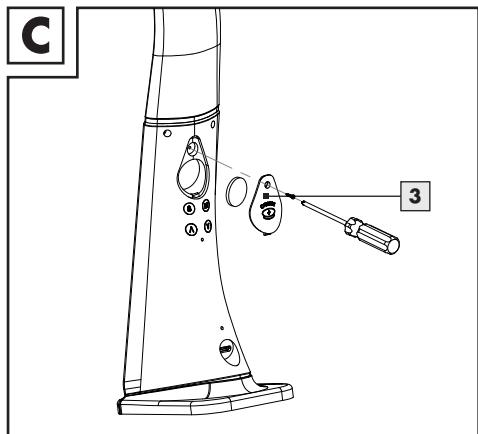
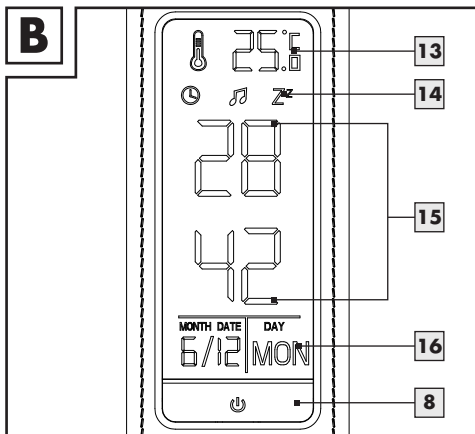
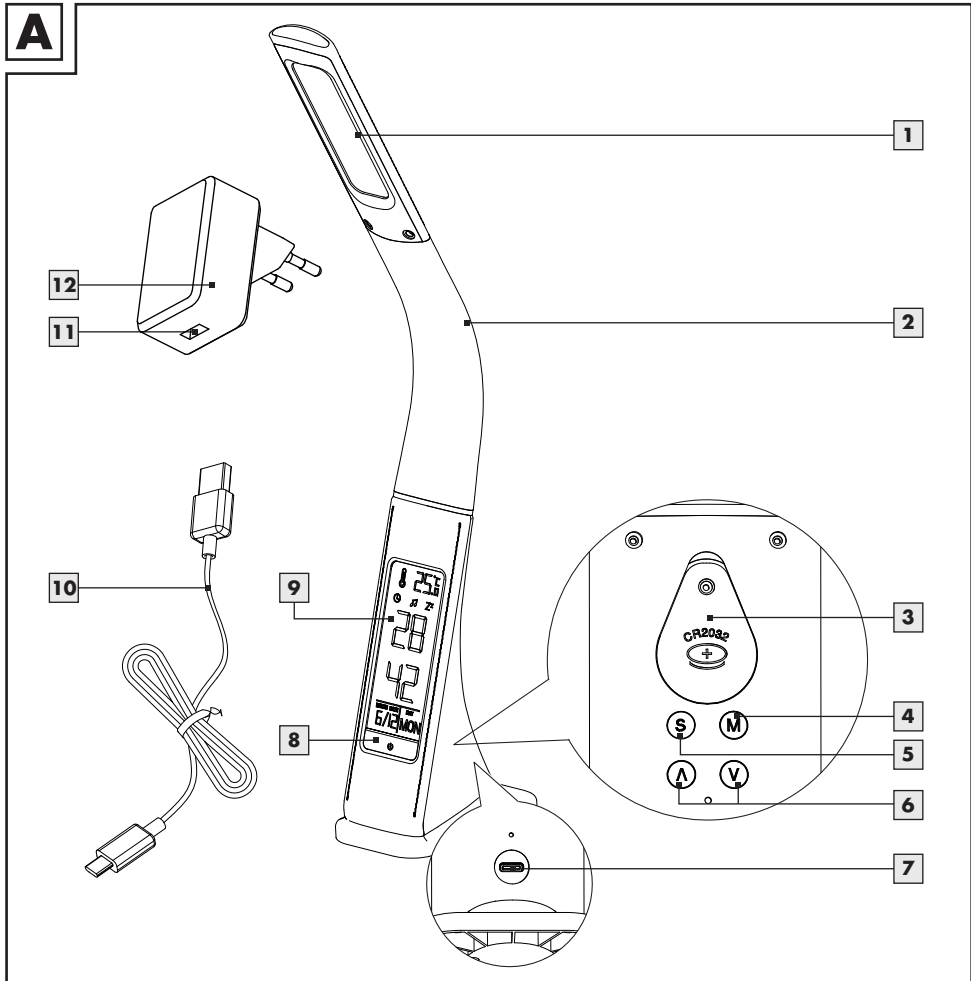







FR	Instructions de montage, d'utilisation et consignes de sécurité	Page	5
DE / AT / CH	Montage-, Bedienungs- und Sicherheitshinweise	Seite	15



Légende des pictogrammes utilisés	Page 6
Introduction	Page 7
Utilisation conforme.....	Page 7
Contenu de la livraison.....	Page 7
Descriptif des pièces.....	Page 7
Caractéristiques techniques.....	Page 8
Sécurité	Page 8
Consignes de sécurité.....	Page 8
Mise en marche	Page 10
Pile d’appoint.....	Page 10
Retirer/remplacer la pile d’appoint.....	Page 10
Mise en marche/arrêt du luminaire.....	Page 11
Orientation du luminaire.....	Page 11
Fonctions du luminaire	Page 11
Réglage de l’heure et de la date.....	Page 11
Activation et désactivation du réveil.....	Page 11
Activation de la fonction d’alarme.....	Page 12
Réglage de l’heure de réveil, de la durée du rappel de sonnerie et de la sonnerie du réveil..	Page 12
Entretien et nettoyage	Page 12
Mise au rebut	Page 13
Garantie et service après-vente	Page 13
Garantie.....	Page 13
Adresse du service après-vente.....	Page 14
Déclaration de conformité.....	Page 14
Fabricant.....	Page 14

Légende des pictogrammes utilisés

Légende des pictogrammes utilisés			
	Veillez lire les instructions !		Attention aux décharges électriques ! Danger de mort !
V	Volt		Ce luminaire n'est pas adapté aux variateurs externes ni aux interrupteurs électroniques.
 A.C. a.c.	Tension alternative (type de courant et de tension)		Conduite à tenir
Hz	Hertz (fréquence)		Attention ! Risque de brûlure sur des surfaces brûlantes !
W	Watt (puissance active)		Classe de protection II
	Veillez respecter les avertissements et consignes de sécurité !	ta	Plus haute température de référence / ambiante mesurée
	Ce luminaire est exclusivement réservé à un usage intérieur, dans un environnement sec et fermé.		Danger de mort et risque de blessure pour les enfants de tout âge !
tc	Température de référence sur point du boîtier	SELV	Très basse tension de sécurité
	Polarité du connecteur		L'emballage est composé à 100 % de papier recyclé.
	Unité de commande indépendante		Veillez jeter l'emballage et l'appareil dans le respect des consignes environnementales !
	Transformateur de sécurité protégé contre les courts-circuits	d.c. DC	Tension continue (type de courant et de tension)
mA	Milliampères		Avec fonction de mémorisation
	Température d'éclairage en kelvins	Ra	Indice de rendu de couleur
IP20	Ce luminaire possède l'indice de protection « IP20 » et est exclusivement prévu pour une utilisation à l'intérieur des habitations privées. Il n'est pas protégé contre la pénétration de l'eau.		Pour éviter tout risque, toute source lumineuse endommagée de ce produit doit uniquement être remplacée par le fabricant, son représentant du service d'entretien ou un personnel aux qualifications comparables.

	L'unité de commande est interchangeable.		Autres matériaux plastiques tels que le polycarbonate (PC), le polyamide (PA), l'acrylonitrile butadiène styrène (ABS), le polyméthacrylate de méthyle (PMMA), le polylactide (PLA), etc.
	Carton ondulé		Polyéthylène (haute densité)
	Consignes de sécurité Instructions de manipulation		Port USB
	Tenir hors de portée des enfants.		Une élimination inappropriée des piles/ batteries entraîne des effets néfastes sur l'environnement !
	Tenir les piles hors de portée des enfants !		Portez des gants de protection !
	Le luminaire ne doit être utilisé qu'avec le bloc d'alimentation fourni "RKP-EU0501000USB".		

Lampe de table à LED

● Introduction



Nous vous félicitons pour l'achat de votre nouvel appareil. Vous avez opté pour un produit de grande qualité. Veuillez lire ce mode d'emploi intégralement et attentivement. Ouvrez la page contenant les illustrations. Ce mode d'emploi fait partie du produit et contient des instructions essentielles pour sa mise en service et sa manipulation. Respectez toujours toutes les consignes de sécurité. Avant la mise en service, vérifiez si la tension est correcte et si toutes les pièces sont correctement montées. Si vous avez des questions ou des doutes concernant la manipulation de l'appareil, veuillez contacter votre revendeur ou le service après-vente. Veuillez conserver soigneusement ce mode d'emploi et remettez-le aux autres utilisateurs.

● Utilisation conforme



Cette lampe est réservée à un usage en intérieur, dans un environnement sec et fermé. Cet appareil est exclusivement destiné aux

particuliers. Ce produit est conçu pour une utilisation normale.

● Contenu de la livraison

Contrôlez toujours immédiatement après le déballage du produit que le contenu de la livraison est complet et que l'appareil se trouve en parfait état.

- 1 Lampe de table à LED
14170205L / 14170204L
- 1 Adaptateur secteur
- 1 Câble de connexion
- 1 Notice d'utilisation

● Descriptif des pièces

- 1 Éclairage LED
- 2 Tête de luminaire (flexible)
- 3 Couvercle (compartiment à pile)
- 4 Bouton de mode **M**
- 5 Bouton de sélection **S**
- 6 Bouton **^** et **v**
- 7 Prise de raccordement (luminaire)
- 8 Bouton tactile ON/OFF

- 9 Affichage à cristaux liquides
- 10 Câble de connexion
- 11 Prise de raccordement (adaptateur secteur)
- 12 Adaptateur secteur
- 13 Affichage de la température
- 14 Affichage des fonctions
- 15 Affichage de l'heure
- 16 Affichage de la date

● Caractéristiques techniques

Luminaire :

Numéro du modèle : 14170205L / 14170204L
Tension de fonctionnement : 230 – 240 V~, 50 Hz
Puissance nominale : 4,95 W max.
Classe de protection (luminaire) : 2
Indice de protection : IP20

LED :

Ampoule : module LED
Puissance nominale : LED max. 3,4 W

Adaptateur secteur :

Numéro du modèle : RKP-EU0501000USB
Tension de fonctionnement : 100-240 V~, 50/60 Hz
Tension de sortie : 5 V CC, max. 1,0 A, 5 W
Classe de protection : II /
Indice de protection : IP20
Puissance nominale : 5 W

Pile :

Modèle : CR 2032, 3 V Lithium

Ce produit contient une source lumineuse de classe d'efficacité énergétique «F».

● Sécurité



Consignes de sécurité

Les droits de recours en garantie sont annulés en cas de dommages résultant du non-respect du présent mode d'emploi ! Le fabricant décline toute responsabilité pour les dommages consécutifs ! Toute responsabilité est déclinée pour les dommages matériels ou corporels

causés par une manipulation incorrecte ou par le non-respect des consignes de sécurité !

■  **AVERTISSEMENT !**
DANGER DE MORT ET RISQUE D'ACCIDENT POUR LES ENFANTS EN BAS ÂGE ET LES ENFANTS !

Ne jamais laisser les enfants sans surveillance avec le matériel d'emballage. L'emballage présente un risque d'étouffement. Les enfants sous-estiment souvent le danger. Toujours tenir le produit à l'écart des enfants.

- Ce produit peut être utilisé par des enfants âgés de 8 ans et plus ainsi que par des personnes ayant des capacités physiques, sensorielles ou mentales réduites ou manquant d'expérience ou de connaissances, s'ils sont surveillés ou s'ils ont été informés de l'utilisation sûre du produit et comprennent les risques liés à son utilisation. Les enfants ne doivent pas jouer avec ce produit. Le nettoyage et l'entretien du produit ne doivent pas être effectués par des enfants laissés sans surveillance.

RISQUE DE BLESSURES !

- Ne laissez pas traîner le luminaire ou son matériel d'emballage sans surveillance. Les films/sacs/pièces en plastique, etc. peuvent représenter un danger s'ils sont traités comme des jouets par les enfants.

Prévention de risques mortels par électrocution

- Avant chaque utilisation, vérifiez que la lampe et le câble d'alimentation ne sont pas endommagés. N'utilisez jamais votre luminaire si vous constatez un quelconque dommage.
- Avant chaque raccordement au secteur, contrôlez le bon état de la lampe et du câble d'alimentation. N'utilisez jamais la lampe si vous constatez le moindre dommage.
- Des câbles d'alimentation endommagés impliquent un danger de mort par électrocution. En cas de détériorations, de réparations ou d'autres problèmes, veuillez contacter le SAV ou un électricien.
- Évitez impérativement tout contact entre les câbles et les éléments sous tension avec de l'eau ou d'autres liquides.

- N'immergez pas le produit ou l'adaptateur secteur USB dans l'eau ou dans tout autre liquide.
- Protégez le produit contre l'humidité, les fuites et les éclaboussures.
- Ne rangez jamais le produit de manière qu'il risque de tomber dans une baignoire ou un lavabo.
- Ne saisissez jamais un appareil électrique s'il est tombé dans l'eau. Dans une telle situation, déconnectez immédiatement le produit de l'alimentation électrique.
- N'ouvrez jamais les composants électriques, et n'insérez jamais d'objets quelconques dans ceux-ci. De telles interventions impliquent un danger de mort par électrocution.
- Utilisez uniquement un adaptateur secteur USB dont les caractéristiques techniques correspondent à celles du produit.
- Ne manipulez jamais l'adaptateur secteur USB avec des mains humides.
- Ne retirez jamais l'adaptateur secteur USB de la prise en tirant sur le câble de connexion USB, mais toujours en saisissant l'adaptateur secteur USB.
- N'installez jamais la lampe sur un support humide ou conducteur de courant !
- Débranchez toujours la fiche secteur de la prise avant de procéder au montage, au démontage ou au nettoyage.
- Ne pliez pas le câble de connexion USB et ne le placez pas sur des arrêtes tranchantes.
- Utilisez exclusivement les pièces détachées livrées avec l'appareil, faute de quoi tous les recours en garantie seront annulés.
- Afin d'éviter tout danger, une source lumineuse endommagée de ce produit ne peut être remplacée que par le fabricant, son représentant de service ou un spécialiste similaire.
- Certaines personnes peuvent être sujettes à des crises d'épilepsie ou à des troubles de la conscience lorsqu'elles sont exposées à des flashes ou des effets lumineux spécifiques. En cas de symptômes d'épilepsie, contactez immédiatement un médecin.
- Lorsque vous n'utilisez pas le produit, que vous le nettoyez ou qu'un dysfonctionnement survient, éteignez toujours le produit et déconnectez l'adaptateur secteur USB de la prise de courant.
- Pour éviter tout risque, tout câble flexible externe endommagé de cette lampe doit uniquement être remplacé par le fabricant, son représentant du

service d'entretien ou un personnel aux qualifications comparables.



Prévention de risque d'incendies et de blessures

-  Cette lampe n'est adaptée ni aux variateurs externes ni aux interrupteurs électroniques.
- Lorsqu'elle est allumée, ne regardez pas l'ampoule de près.
- Ne pas regarder dans la source de lumière avec des instruments optiques.
- Ne couvrez pas le luminaire ou l'adaptateur secteur avec du tissu, des rideaux, ni d'autres objets et maintenez une certaine distance avec des matériaux facilement inflammables. Veillez à ce que la circulation de l'air et l'espace autour du luminaire soient suffisants. Un dégagement de chaleur excessif peut entraîner un incendie.
- N'utilisez pas le produit à proximité de sources de chaleur telles que des radiateurs ou d'autres appareils dégageant de la chaleur !
- Ne jetez pas le produit au feu et ne l'exposez pas à des températures élevées.
- Disposez le câble de connexion USB de manière qu'il ne constitue pas un risque de trébuchement.



Conduite à tenir

- Placez le luminaire de manière qu'il soit protégé de l'humidité et de la poussière.
- Soyez toujours vigilant ! Soyez toujours attentif à vos actions et agissez toujours avec bon sens. N'utilisez en aucun cas la lampe si vous n'êtes pas concentré ou si vous vous sentez mal.
- Familiarisez-vous avec toutes les instructions et illustrations de ce manuel ainsi qu'avec le produit lui-même avant de l'utiliser.



Consignes de sécurité concernant les piles/batteries

-  **TENIR LES PILES HORS DE PORTÉE DES ENFANTS !**
L'ingestion peut provoquer des brûlures chimiques, la perforation de tissus mous et la mort. Des brûlures graves peuvent apparaître dans un intervalle de 2 heures suivant l'ingestion. Consultez immédiatement un médecin.

■ DANGER DE MORT !

Tenez les piles/batteries hors de portée des enfants. En cas d'ingestion, contactez immédiatement un médecin !

-  **RISQUE D'EXPLOSION !** Ne rechargez jamais les piles non rechargeables. Ne court-circuitez pas les piles/batteries et/ou ne les ouvrez pas. Cela pourrait entraîner une surchauffe, une explosion ou un risque d'incendie.
- Ne jetez jamais les piles/batteries au feu ou dans de l'eau.
- Ne soumettez les piles/batteries à aucune charge mécanique.

Risques de fuites des piles/batteries

- Évitez d'exposer les piles/batteries à des conditions et des températures extrêmes, comme à la chaleur d'un radiateur ou au rayonnement direct du soleil.
- Si des piles/batteries présentent des fuites, évitez tout contact des produits chimiques avec la peau, les yeux et les muqueuses ! En cas de contact, rincez immédiatement la zone touchée à l'eau claire et contactez un médecin !

■ PORTEZ DES GANTS DE PROTECTION !

Le contact avec des piles/batteries

endommagées ou présentant des fuites peut causer des brûlures cutanées. Par conséquent, portez des gants de protection adaptés.

- En cas de fuite, retirez immédiatement les piles/batteries du produit pour éviter tout dommage.
- Utilisez uniquement des piles/batteries du même type. Ne mélangez pas les piles/batteries neuves et anciennes !
- Retirez les piles/batteries si le produit n'est pas utilisé pendant une longue période.

Risques relatifs à la présence de fuites sur les piles/batteries

- Utilisez uniquement le type de pile/batterie indiqué !
- Utilisez les piles/batteries selon la polarité (+) et (-) indiquée sur les piles/batteries et le produit.
- Avant de les insérer, nettoyez les contacts des piles/batteries et du compartiment des piles à l'aide d'un chiffon sec non pelucheux ou d'un coton-tige !
- Retirez immédiatement les piles/batteries usagées du produit.

- Ce produit comporte une batterie intégrée qui ne peut pas être remplacée par l'utilisateur.

● Mise en marche

- Retirez avec précaution les éléments du luminaire de l'emballage.
- Retirez tous les éléments de protection.
- Branchez le connecteur USB du câble de connexion **[10]** dans la prise de raccordement du luminaire **[7]**.
- Branchez le connecteur USB du câble de connexion **[10]** dans la prise de raccordement de l'adaptateur secteur **[11]**.
- Branchez l'adaptateur secteur **[12]** dans une prise de courant correctement installée pour connecter le luminaire au réseau électrique.

Votre luminaire est désormais prêt à l'emploi.

● Pile d'appoint

Remarque : La pile d'appoint est déjà en place.

- Avant la première utilisation de la lampe, retirez la languette de sécurité située sous le couvercle **[3]** du compartiment à pile.

Si le luminaire est débranché du réseau électrique, les données enregistrées, telles que l'heure programmée et l'heure de réveil, sont perdues. Grâce à la pile d'appoint, les réglages restent enregistrés et lorsque la fonction d'alarme est activée au préalable, le signal sonore retentit à l'heure de réveil programmée.

● Retirer/remplacer la pile d'appoint

- Ouvrez le compartiment à pile en dévissant la vis du couvercle **[3]** à l'aide d'un tournevis cruciforme.
- Retirez la pile installée.
- Si nécessaire, insérez une nouvelle pile du même type.
- Remplacez le couvercle **[3]** sur le compartiment à pile.
- Fermez le compartiment à pile en maintenant le couvercle **[3]** légèrement appuyé contre le compartiment à pile et en serrant la vis à tête cruciforme.

● Mise en marche/arrêt du luminaire

Remarque : le luminaire dispose d'une fonction de mémoire, il enregistre les derniers réglages sélectionnés.

- Appuyez sur le bouton tactile ON/OFF [8] pour mettre en marche ou éteindre le luminaire.

Le luminaire dispose de trois niveaux de luminosité. Chaque appui sur la touche ON/OFF [8] augmente la luminosité. Au bout du quatrième appui, le luminaire s'éteint.

● Orientation du luminaire

Remarque : Ne modifiez l'orientation du luminaire que lorsqu'il est éteint.

- Laissez l'éclairage LED [1] refroidir complètement.
- Orientez la tête de luminaire (flexible) [2] dans la position souhaitée.

● Fonctions du luminaire

● Réglage de l'heure et de la date

Remarque : Si vous n'appuyez sur aucune touche pendant plus de 60 secondes lors du réglage de l'heure et de la date, l'opération est annulée et les réglages effectués jusqu'alors sont perdus.

Remarque : Lorsque vous effectuez des réglages en mode horloge, le symbole ⌚ clignote en permanence dans l'affichage des fonctions.

- Appuyez sur le bouton de mode **M** [4] pour passer du mode réveil au mode horloge. Un bip retentit et le symbole ⌚ apparaît dans l'affichage des fonctions [14].
- Appuyez sur le bouton de sélection **S** [5] : un bip retentit et la ligne supérieure de l'affichage de l'heure [13] se met à clignoter.
- Utilisez les boutons **^** [6] et **v** [6] pour configurer l'heure actuelle.
- Appuyez sur le bouton de sélection **S** [5] pour confirmer votre choix. Un bip retentit et la ligne inférieure de l'affichage de l'heure [13] se met à clignoter.





- Utilisez les boutons **^** [6] et **v** [6] pour configurer les minutes actuelles.
 - Appuyez sur le bouton de sélection **S** [5] pour confirmer votre choix. Un bip retentit et les deux lignes de l'affichage de l'heure [13] se mettent à clignoter.
 - Utilisez les boutons **^** [6] et **v** [6] pour configurer l'année actuelle. Le jour de la semaine dans l'affichage de la date [16] sera alors automatiquement réglé.
 - Appuyez sur le bouton de sélection **S** [5] pour confirmer votre choix. Un bip retentit et le premier champ dans l'affichage de la date [16] se met à clignoter.
 - Utilisez les boutons **^** [6] et **v** [6] pour configurer le mois actuel.
 - Appuyez sur le bouton de sélection **S** [5] pour confirmer votre choix. Un bip retentit et le second champ dans l'affichage de la date [16] se met à clignoter.
 - Utilisez les boutons **^** [6] et **v** [6] pour configurer le jour actuel.
 - Appuyez sur le bouton de sélection **S** [5] pour confirmer votre choix. Vous avez réglé la date et l'heure. Le symbole ⌚ dans l'affichage des fonctions [14] cesse de clignoter et reste fixe.
- Remarque :** Vous pouvez à tout moment changer l'unité de température (°C ou °F) en appuyant sur le bouton **v** [6].
- Vous pouvez passer à tout moment du mode 12 heures au mode 24 heures en appuyant sur le bouton **^** [6].

● Activation et désactivation du réveil



- Activez la fonction d'alarme (voir chapitre « Activation de la fonction d'alarme »). La sonnerie retentit à l'heure de réveil souhaitée.
- Appuyez sur n'importe quel bouton (**M** [4], **S** [5], **^** [6], **v** [6]) situé à l'arrière du luminaire pour désactiver la sonnerie du réveil. Si la fonction de rappel de sonnerie est activée, le symbole **Z²** clignote dans l'affichage des fonctions [14] après la désactivation. Le processus de réveil



redémarre après l'écoulement du temps de rappel programmé (à 2 reprises au maximum).

● Activation de la fonction d'alarme

- Appuyez sur le bouton de mode **M** [4] pour passer du mode horloge au mode réveil. Un bip retentit et le symbole  apparaît dans l'affichage des fonctions [14]. L'affichage de l'heure [15] et de la date [16] indiquent respectivement l'heure et la date actuelle du réveil.
- Appuyez plusieurs fois sur les boutons **^** [6] ou **v** [6] pour activer ou désactiver les fonctions souhaitées :
 - Le symbole  apparaît dans l'affichage des fonctions [14] : la fonction d'alarme est activée.
 - Le symbole **Zz** s'affiche également dans l'affichage des fonctions [14] : la fonction de rappel de sonnerie est activée.
- Appuyez sur le bouton de mode **M** [4] pour revenir du mode réveil au mode horloge. Un bip retentit. Le symbole  disparaît et l'affichage des fonctions [14] affiche le symbole  en plus des symboles  / **Zz** correspondant aux fonctions éventuellement configurées. Si vous n'effectuez aucune opération pendant 60 secondes, l'affichage à cristaux liquides [9] repasse automatiquement du mode réveil au mode horloge.

● Réglage de l'heure de réveil, de la durée du rappel de sonnerie et de la sonnerie du réveil

- Appuyez sur le bouton de mode **M** [4] pour passer du mode horloge au mode réveil. Un bip retentit et le symbole  apparaît dans l'affichage des fonctions [14]. L'affichage de l'heure [15] indique l'heure de réveil actuelle.
- Appuyez sur le bouton de sélection **S** [5] : un bip retentit, la ligne supérieure de l'affichage de l'heure clignote et le symbole  clignote dans l'affichage des fonctions [14].

- Utilisez les boutons **^** [6] et **v** [6] pour configurer l'heure souhaitée.
- Appuyez sur le bouton de sélection **S** [5] pour confirmer votre choix. Un bip retentit, la ligne inférieure de l'affichage de l'heure [15] clignote et le symbole  clignote dans l'affichage des fonctions [14].
- Utilisez les boutons **^** [6] et **v** [6] pour configurer les minutes souhaitées.
- Appuyez sur le bouton de sélection **S** [5] pour confirmer votre choix. Un bip retentit, la ligne inférieure de l'affichage de l'heure [15] clignote et le symbole **Zz** clignote dans l'affichage des fonctions [14].
- Utilisez les boutons **^** [6] et **v** [6] pour configurer la durée du rappel de sonnerie (en minutes).
- Appuyez sur le bouton de sélection **S** [5] pour confirmer votre choix. Un bip retentit et la ligne inférieure de l'affichage de l'heure [15] se met à clignoter.
- Utilisez les boutons **^** [6] et **v** [6] pour sélectionner l'une des huit tonalités de réveil disponibles.
- Appuyez sur la touche de sélection **S** [5] pour confirmer votre choix. Vous avez réglé l'heure de réveil, la durée du rappel de sonnerie et la sonnerie du réveil. Le symbole  dans l'affichage des fonctions [14] est fixe.
- Appuyez sur le bouton **M** [4] pour revenir à l'heure ou attendez 60 secondes.

● Entretien et nettoyage

AVERTISSEMENT ! DANGER DE MORT PAR ÉLECTROCUTION !

Déconnectez le luminaire du réseau électrique avant toute intervention. Pour ce faire, retirez le câble de connexion USB de la prise du chargeur USB.

- N'utilisez ni solvants, ni benzine, ni autres produits similaires. Ceci endommagerait la lampe.
- Pour procéder au nettoyage, utilisez uniquement un chiffon sec et non pelucheux.

● Mise au rebut



L'emballage se compose de matières recyclables pouvant être mises au rebut dans les déchetteries locales.



Veuillez respecter l'identification des matériaux d'emballage pour le tri sélectif, ils sont identifiés avec des abréviations (a) et des chiffres (b) ayant la signification suivante : 1-7 : plastiques / 20-22 : papiers et cartons / 80-98 : matériaux composite.



Le produit, y compris ses accessoires et les matériaux d'emballage, est recyclable et

soumis à une responsabilité élargie du fabricant. Éliminez-le séparément, en suivant les informations de tri illustrées, pour un meilleur traitement des déchets. Le logo Triman ne s'applique qu'à la France.



Afin de préserver l'environnement, ne jetez pas votre produit usagé avec les ordures ménagères, éliminez-le dans le respect des consignes locales en vigueur. De plus amples informations sur les points de collecte et leurs horaires d'ouverture sont disponibles auprès de votre municipalité.

Les piles défectueuses ou usagées doivent être recyclées conformément à la directive 2006/66/CE. Déposez les piles et/ou l'appareil dans une infrastructure de collecte locale.



Les piles ne doivent pas être jetées avec les ordures ménagères. Elles peuvent contenir des métaux lourds toxiques et doivent faire l'objet d'un traitement spécial. Les symboles chimiques des métaux lourds sont les suivants : Cd = cadmium, Hg = mercure, Pb = plomb. Par conséquent, veuillez à déposer les batteries usagées dans un point de collecte local.

● Garantie et service après-vente

● Garantie

Article L217-16 du Code de la consommation

Lorsque l'acheteur demande au vendeur, pendant le cours de la garantie commerciale qui lui a été consentie lors de l'acquisition ou de la réparation d'un bien meuble, une remise en état couverte par la garantie, toute période d'immobilisation d'au moins sept jours vient s'ajouter à la durée de la garantie qui restait à courir. Cette période court à compter de la demande d'intervention de l'acheteur ou de la mise à disposition pour réparation du bien en cause, si cette mise à disposition est postérieure à la demande d'intervention.

Indépendamment de la garantie commerciale souscrite, le vendeur reste tenu des défauts de conformité du bien et des vices rédhibitoires dans les conditions prévues aux articles L217-4 à L217-13 du Code de la consommation et aux articles 1641 à 1648 et 2232 du Code Civil.

Article L217-4 du Code de la consommation

Le vendeur livre un bien conforme au contrat et répond des défauts de conformité existant lors de la délivrance.

Il répond également des défauts de conformité résultant de l'emballage, des instructions de montage ou de l'installation lorsque celle-ci a été mise à sa charge par le contrat ou a été réalisée sous sa responsabilité.

Article L217-5 du Code de la consommation

Le bien est conforme au contrat :

- 1° S'il est propre à l'usage habituellement attendu d'un bien semblable et, le cas échéant :
 - s'il correspond à la description donnée par le vendeur et posséder les qualités que celui-ci a présentées à l'acheteur sous forme d'échantillon ou de modèle ;
 - s'il présente les qualités qu'un acheteur peut légitimement attendre eu égard aux déclarations publiques faites par le vendeur, par le producteur ou par son représentant, notamment dans la publicité ou l'étiquetage ;
- 2° Ou s'il présente les caractéristiques définies d'un commun accord par les parties ou être propre à tout usage spécial recherché par l'acheteur, porté à la connaissance du vendeur et que ce dernier a accepté.

Article L217-12 du Code de la consommation

L'action résultant du défaut de conformité se prescrit par deux ans à compter de la délivrance du bien.

Article 1641 du Code civil

Le vendeur est tenu de la garantie à raison des défauts cachés de la chose vendue qui la rendent impropre à

Garantie et service après-vente

l'usage auquel on la destine, ou qui diminuent tellement cet usage que l'acheteur ne l'aurait pas acquise, ou n'en aurait donné qu'un moindre prix, s'il les avait connus.

Article 1648 1er alinéa du Code civil

L'action résultant des vices rédhibitoires doit être intentée par l'acquéreur dans un délai de deux ans à compter de la découverte du vice.

Les pièces détachées indispensables à l'utilisation du produit sont disponibles pendant la durée de la garantie du produit.

Vous bénéficiez d'une garantie de 36 mois à partir de la date d'achat de l'appareil. Cet appareil a été fabriqué avec soin et soumis à un contrôle qualité minutieux. Pendant la durée de la garantie, nous réparons gratuitement tous les défauts de matériaux ou de fabrication. Si cependant des défauts devaient apparaître pendant la période de garantie, veuillez expédier l'appareil à l'adresse SAV indiquée en mentionnant la référence de modèle suivante : 14170205L/14170204L.

La garantie exclut les dommages dus à une manipulation incorrecte, au non-respect des instructions du mode d'emploi ou à une intervention par une personne non autorisée, ainsi que les pièces d'usure (p. ex. les ampoules). La durée de garantie n'est aucunement prolongée ou renouvelée par une prestation de garantie.

• Adresse du service après-vente

Briloner Leuchten GmbH & Co. KG
Am Steinbach 14
59872 Meschede
ALLEMAGNE
Tel.: +49 29 61/97 12-800
Fax: +49 29 61/97 12-199
E-mail: kundenservice@briloner.com
www.briloner.com

FR

Numero de service gratuit :
Tel.: 00800 / 27456637

IAN 425396_2301

Veuillez conserver le ticket de caisse et la référence de l'article (IAN 425396_2301) à titre de preuve d'achat pour toute demande.

• Déclaration de conformité CE

















Ce produit remplit les critères des réglementations européennes et nationales. La conformité a été attestée. Les déclarations et documents correspondants sont en possession du fabricant.

• Fabricant

Briloner Leuchten GmbH & Co. KG
Am Steinbach 14
59872 Meschede
ALLEMAGNE

Legende der verwendeten Piktogramme	Seite 16
Einleitung	Seite 17
Bestimmungsgemäße Verwendung.....	Seite 17
Lieferumfang.....	Seite 17
Teilebeschreibung.....	Seite 17
Technische Daten.....	Seite 18
Sicherheit	Seite 18
Sicherheitshinweise.....	Seite 18
Inbetriebnahme	Seite 20
Stützbatterie.....	Seite 20
Stützbatterie entnehmen / auswechseln.....	Seite 20
Leuchte ein- / ausschalten.....	Seite 21
Leuchte ausrichten.....	Seite 21
Funktionen der Leuchte	Seite 21
Uhrzeit und Datum einstellen.....	Seite 21
Wecker ein- und ausschalten.....	Seite 21
Alarmfunktion aktivieren.....	Seite 22
Weckzeit, Schlummerzeit und Weckton einstellen.....	Seite 22
Wartung und Reinigung	Seite 22
Entsorgung	Seite 22
Garantie und Service	Seite 23
Garantie.....	Seite 23
Serviceadresse.....	Seite 23
Konformitätserklärung.....	Seite 23
Hersteller.....	Seite 23

Legende der verwendeten Piktogramme

Legende der verwendeten Piktogramme			
	Anweisungen lesen!		Warnung vor elektrischem Schlag! Lebensgefahr!
V	Volt		Diese Leuchte ist nicht geeignet für externe Dimmer und elektronische Schalter.
 A.C. a.c.	Wechselspannung (Strom- und Spannungsart)		So verhalten Sie sich richtig
Hz	Hertz (Frequenz)		Vorsicht! Verbrennungsgefahr durch heiße Oberflächen!
W	Watt (Wirkleistung)		Schutzklasse II
	Warn- und Sicherheitshinweise beachten!	ta	höchste Bemessungs- / Umgebungstemperatur
	Diese Leuchte ist ausschließlich für den Betrieb im Innenbereich, in trockenen und geschlossenen Räumen geeignet.		Lebens- und Unfallgefahr für Kleinkinder und Kinder!
tc	Referenztemperatur Punkt am Gehäuse	SELV	Schutzkleinspannung
	Polarität des Anschlusses		Die Verpackung besteht aus 100 % recyceltem Papier.
	Unabhängiges Betriebsgerät		Entsorgen Sie Verpackung und Gerät umweltgerecht!
	Kurzschlussfester Sicherheitstransformator		Gleichspannung (Strom- und Spannungsart)
mA	Milliampere		Mit Memoryfunktion
	Lichttemperatur in Kelvin	Ra	Farbwiedergabeindex
IP20	Die Leuchte besitzt die Schutzart "IP20" und ist ausschließlich für den Einsatz im Innenbereich von privaten Haushalten vorgesehen. Kein Schutz gegen das Eindringen von Wasser.		Zur Vermeidung von Gefährdungen darf eine beschädigte Lichtquelle dieses Produkts ausschließlich vom Hersteller, seinem Servicevertreter oder einer vergleichbaren Fachkraft ausgetauscht werden.

	Das Betriebsgerät ist austauschbar.		Andere Kunststoffe wie Polycarbonat (PC), Polyamid (PA), Acrylnitril-Butadien- Styrol (ABS), Polymethylmethacrylat (PMMA), Polylactide (PLA), u. a.
	Wellpappe		Polyethylen (hohe Dichte)
	Sicherheitshinweise Handlungsanweisungen		USB-Anschluss
	Außerhalb der Reichweite von Kindern aufbewahren.		Umweltschäden durch falsche Entsorgung der Batterien / Akkus!
	Batterien außerhalb der Reichweite von Kindern aufbewahren!		Schutzhandschuhe tragen!
	Die Leuchte ist nur mit dem mitgelieferten Steckernetzteil „RKP-EU0501000USB“ zu betreiben.		

LED-Tischleuchte

• Einleitung



Wir beglückwünschen Sie zum Kauf Ihres neuen Gerätes. Sie haben sich damit für ein hochwertiges Produkt entschieden. Bitte lesen Sie diese Bedienungsanleitung vollständig und sorgfältig durch. Klappen Sie die Seite mit den Abbildungen aus. Diese Anleitung gehört zu diesem Produkt und enthält wichtige Hinweise zur Inbetriebnahme und Handhabung. Beachten Sie immer alle Sicherheitshinweise. Prüfen Sie vor der Inbetriebnahme, ob die korrekte Spannung vorhanden ist und ob alle Teile richtig montiert sind. Sollten Sie Fragen haben oder unsicher in Bezug auf die Handhabung des Gerätes sein, setzen Sie sich bitte mit Ihrem Händler oder der Servicestelle in Verbindung. Bewahren Sie diese Anleitung bitte sorgfältig auf und geben Sie sie ggf. an Dritte weiter.

• Bestimmungsgemäße Verwendung



Diese Leuchte ist ausschließlich für den Betrieb im Innenbereich, in trockenen und geschlossenen Räumen geeignet. Dieses

Gerät ist nur für den Einsatz in privaten Haushalten vorgesehen. Dieses Produkt ist vorgesehen für den normalen Betrieb.

• Lieferumfang

Kontrollieren Sie unmittelbar nach dem Auspacken immer den Lieferumfang auf Vollständigkeit sowie den einwandfreien Zustand des Gerätes.

- 1 LED-Tischleuchte
14170205L / 14170204L
- 1 Netzadapter
- 1 Verbindungskabel
- 1 Bedienungsanleitung

• Teilebeschreibung

- 1 LED-Beleuchtung
- 2 Leuchtenkopf (flexibel)
- 3 Deckel (Batteriefach)
- 4 Modus-Taste **M**
- 5 Auswahl-Taste **S**
- 6 Taste **^** bzw. **v**
- 7 Anschlussbuchse (Leuchte)
- 8 ON/OFF-Touchtaste
- 9 LC-Anzeige

- 10 Verbindungskabel
- 11 Anschlussbuchse (Netzadapter)
- 12 Netzadapter
- 13 Temperaturanzeige
- 14 Funktionsanzeige
- 15 Uhrzeitanzeige
- 16 Datumsanzeige

● Technische Daten

Leuchte:

Modell-Nr.: 14170205L / 14170204L
Betriebsspannung: 230-240 V~, 50Hz
Nennleistung: max. 4,95 W
Schutzklasse (Leuchte): 2
Schutzart: IP20

LED:

Leuchtmittel: LED-modul
Nennleistung: LED max. 3,4 W

Netzadapter:

Modell-Nr.: RKP-EU0501000USB
Betriebsspannung: 100-240 V~, 50/60 Hz
Ausgangsspannung: 5 V d.C., 1,0 A, 5 W
Schutzklasse: II /
Schutzart: IP20
Nennleistung: 5 W

Batterie:

Modell: CR 2032, 3 V Lithium
Dieses Produkt enthält Lichtquellen der Energieeffizienzklasse „F“.

● Sicherheit



Sicherheitshinweise

Bei Schäden, die durch Nichtbeachtung dieser Bedienungsanleitung verursacht werden, erlischt der Garantieanspruch! Für Folgeschäden wird keine Haftung übernommen! Bei Sach- oder Personenschäden, die durch unsachgemäße Handhabung oder Nichtbeachtung der Sicherheitshinweise verursacht werden, wird keine Haftung übernommen!



⚠️ WARNUNG! LEBENS- UND UNFALLGEFAHR FÜR KLEINKINDER UND KINDER!

Lassen Sie Kinder niemals unbeaufsichtigt mit dem Verpackungsmaterial. Es besteht Erstickungsgefahr durch Verpackungsmaterial. Kinder unterschätzen häufig die Gefahren. Halten Sie Kinder stets vom Produkt fern.

- Dieses Gerät kann von Kindern ab 8 Jahren und darüber sowie von Personen mit verringerten physischen, sensorischen oder mentalen Fähigkeiten oder Mangel an Erfahrung und Wissen benutzt werden, wenn sie beaufsichtigt oder bezüglich des sicheren Gebrauchs des Gerätes unterwiesen wurden und die daraus resultierenden Gefahren verstehen. Kinder dürfen nicht mit dem Gerät spielen. Reinigung und Benutzerwartung dürfen nicht von Kindern ohne Beaufsichtigung durchgeführt werden.

⚠️ VERLETZUNGSGEFAHR!

- Lassen Sie die Leuchte oder Verpackungsmaterial nicht achtlos liegen. Plastikfolien / -tüten, Kunststoffteile etc. könnten für Kinder zu einem gefährlichen Spielzeug werden.



Vermeiden Sie Lebensgefahr durch elektrischen Schlag

- Überprüfen Sie vor jedem Gebrauch die Leuchte und das Netzanschlusskabel auf etwaige Beschädigungen. Benutzen Sie Ihre Leuchte niemals, wenn Sie irgendwelche Beschädigungen feststellen.
- Überprüfen Sie vor jedem Netzanschluss die Leuchte und das Netzanschlusskabel auf etwaige Beschädigungen. Benutzen Sie Ihre Leuchte niemals, wenn Sie irgendwelche Beschädigungen feststellen.
- Beschädigte Netzkabel bedeuten Lebensgefahr durch elektrischen Schlag. Wenden Sie sich bei Beschädigungen, Reparaturen oder anderen Problemen an der Leuchte an die Servicestelle oder eine Elektrofachkraft.
- Vermeiden Sie unbedingt die Berührung der netzspannungsführenden Leitungen und Kontakte mit Wasser oder anderen Flüssigkeiten.
- Tauchen Sie weder das Produkt noch den USB-Netzadapter in Wasser oder andere Flüssigkeiten.
- Schützen Sie das Produkt vor Feuchtigkeit, Tropf- und Spritzwasser.

- Lagern Sie das Produkt nie so, dass es in eine Wanne oder in ein Waschbecken fallen kann.
- Greifen Sie niemals nach einem Elektrogerät, wenn es ins Wasser gefallen ist. Trennen Sie das Produkt in einem solchen Fall sofort von der Stromversorgung.
- Öffnen Sie niemals eines der elektrischen Betriebsmittel oder stecken irgendwelche Gegenstände in dieselben. Derartige Eingriffe bedeuten Lebensgefahr durch elektrischen Schlag.
- Verwenden Sie nur einen USB-Netzadapter, dessen technische Daten mit denen des Produkts übereinstimmen.
- Fassen Sie den USB-Netzadapter niemals mit feuchten Händen an.
- Ziehen Sie den USB-Netzadapter nie am USB-Anschlusskabel aus der Steckdose, sondern fassen Sie immer den USB-Netzadapter an.
- Die Leuchte nicht auf feuchtem oder leitendem Untergrund installieren!
- Ziehen Sie immer den Netzstecker vor der Montage, Demontage oder Reinigung aus der Steckdose.
- Knicken Sie das USB-Anschlusskabel nicht und legen Sie es nicht über scharfe Kanten.
- Verwenden Sie ausschließlich die mitgelieferten Einzelteile, ansonsten erlöschen alle Gewährleistungsansprüche.
- Zur Vermeidung von Gefährdungen darf eine beschädigte Lichtquelle dieses Produkts ausschließlich vom Hersteller, seinem Servicevertreter oder einer vergleichbaren Fachkraft ausgetauscht werden.
- Bei manchen Personen kann es zu epileptischen Anfällen oder Bewusstseinsstörungen kommen, wenn Sie bestimmten Blitzlichtern oder Lichteffekten ausgesetzt werden. Suchen Sie bei epileptischen Symptomen umgehend einen Arzt auf.
- Wenn Sie das Produkt nicht benutzen, es reinigen oder wenn eine Störung auftritt, schalten Sie das Produkt immer aus und ziehen Sie den USB-Netzadapter aus der Steckdose.
- Zur Vermeidung von Gefährdungen darf eine beschädigte äußere flexible Leitung dieser Leuchte ausschließlich vom Hersteller, seinem Servicevertreter oder einer vergleichbaren Fachkraft ausgetauscht werden.



Vermeiden Sie Brand- und Verletzungsgefahr

-  Diese Leuchte ist nicht geeignet für externe Dimmer und elektronische Schalter.
- Bei Betrieb nicht aus kurzem Abstand in das Leuchtmittel schauen.
- Nicht mit optischen Instrumenten in die Lichtquelle schauen.
- Decken Sie die Leuchte bzw. den Netzadapter nicht mit Tüchern, Gardinen oder anderen Gegenständen ab und halten Sie Abstand zu anderen leicht brennbaren Materialien. Achten Sie auf ausreichende Luftzirkulation und Abstand rund um die Leuchte. Eine übermäßige Wärmeentwicklung kann zur Brandentwicklung führen.
- Betreiben Sie das Produkt nicht in der Nähe von Hitzequellen wie beispielsweise Heizkörper oder anderen Geräten, welche Hitze abgeben!
- Werfen Sie das Produkt nicht in Feuer und setzen Sie es keinen hohen Temperaturen aus.
- Verlegen Sie das USB-Anschlusskabel so, dass es nicht zur Stolperfalle wird.



So verhalten Sie sich richtig

- Stellen Sie die Leuchte so auf, dass sie vor Feuchtigkeit und Verschmutzung geschützt ist.
- Seien Sie stets aufmerksam! Achten Sie immer darauf was Sie tun und gehen Sie stets mit Vernunft vor. Verwenden Sie die Leuchte in keinem Fall, wenn Sie unkonzentriert sind oder sich unwohl fühlen.
- Machen Sie sich vor der Verwendung mit allen Anweisungen und Abbildungen in dieser Anleitung sowie mit dem Produkt selbst vertraut.



Sicherheitshinweise für Batterien/ Akkus

-  **BATTERIEN AUSSERHALB DER REICHWEITE VON KINDERN AUFBEWAHREN!**
Das Verschlucken kann chemische Verbrennungen, Perforation von Weichteilgewebe und den Tod verursachen. Schwere Verbrennungen können innerhalb von 2 Stunden nach dem Verschlucken auftreten. Sofort einen Arzt aufsuchen.
- **LEBENSGEFAHR!**

Halten Sie Batterien/Akkus außer Reichweite von Kindern. Suchen Sie im Falle eines Verschluckens sofort einen Arzt auf!

-  **EXPLOSIONSGEFAHR!** Laden Sie nicht aufladbare Batterien niemals wieder auf. Schließen Sie Batterien / Akkus nicht kurz und / oder öffnen Sie diese nicht. Überhitzung, Brandgefahr oder Platzen können die Folge sein.
- Werfen Sie Batterien/Akkus niemals in Feuer oder Wasser.
- Setzen Sie Batterien/Akkus keiner mechanischen Belastung aus.

Risiko des Auslaufens von Batterien/Akkus

- Vermeiden Sie extreme Bedingungen und Temperaturen, die auf Batterien / Akkus einwirken können, z. B. auf Heizkörpern / durch direkte Sonneneinstrahlung.
- Wenn Batterien / Akkus ausgelaufen sind, vermeiden Sie den Kontakt von Haut, Augen und Schleimhäuten mit den Chemikalien! Spülen Sie die betroffenen Stellen sofort mit klarem Wasser und suchen Sie einen Arzt auf!

■ **SCHUTZHANDSCHUHE TRAGEN!**

Ausgelaufene oder beschädigte Batterien / Akkus können bei Berührung mit der Haut Verätzungen verursachen. Tragen Sie deshalb in diesem Fall geeignete Schutzhandschuhe.

- Im Falle eines Auslaufens der Batterien / Akkus entfernen Sie diese sofort aus dem Produkt, um Beschädigungen zu vermeiden.
- Verwenden Sie nur Batterien / Akkus des gleichen Typs. Mischen Sie nicht alte Batterien / Akkus mit neuen!
- Entfernen Sie die Batterien / Akkus, wenn das Produkt längere Zeit nicht verwendet wird.

Risiko des Auslaufens von Batterien / Akkus

- Verwenden Sie ausschließlich den angegebenen Batterietyp / Akkutyp!
- Setzen Sie Batterien / Akkus gemäß der Polaritätskennzeichnung (+) und (-) an Batterie / Akku und des Produkts ein.
- Reinigen Sie Kontakte an Batterie / Akku und im Batteriefach vor dem Einlegen mit einem trockenen, fusselreifen Tuch oder Wattestäbchen!
- Entfernen Sie erschöpfte Batterien / Akkus umgehend aus dem Produkt.

- Dieses Produkt hat einen eingebauten Akku, welcher nicht durch den Benutzer ersetzt werden kann.

● **Inbetriebnahme**

- Nehmen Sie die Teile der Leuchte vorsichtig aus der Verpackung.
- Entfernen Sie sämtliches Schutzmaterial.
- Stecken Sie den USB-Anschluss des Verbindungskabels **10** in die Anschlussbuchse der Leuchte **7**.
- Stecken Sie den USB-Stecker des Verbindungskabels **10** in die Anschlussbuchse des Netzadapters **11**.
- Stecken Sie den Netzadapter **12** in eine ordnungsgemäß installierte Steckdose, um die Leuchte mit dem Stromnetz zu verbinden.

Ihre Leuchte ist nun betriebsbereit.

● **Stützbatterie**

HINWEIS: Die Stützbatterie ist bereits eingesetzt.

- Entfernen Sie vor der ersten Verwendung der Leuchte den Sicherungstreifen unter dem Deckel **3** des Batteriefachs.

Wenn die Leuchte vom Stromnetz getrennt wird, gehen gespeicherte Daten, wie die eingestellte Uhrzeit und die Weckzeit, verloren. Durch die Stützbatterie bleiben die Einstellungen gespeichert und bei zuvor aktivierter Alarmfunktion ertönt der Weckton zur eingestellten Weckzeit.

● **Stützbatterie entnehmen / auswechseln**

- Öffnen Sie das Batteriefach, indem Sie die Schraube im Deckel **3** mit einem Kreuzschlitzschraubendreher lösen.
- Entnehmen Sie die eingelegte Batterie.
- Setzen Sie ggf. eine neue Batterie desselben Typs ein.
- Setzen Sie den Deckel **3** wieder auf das Batteriefach.
- Verschließen Sie das Batteriefach, indem Sie den Deckel **3** leicht auf das Batteriefach gedrückt halten und die Kreuzschlitzschraube festziehen.

● Leuchte ein- / ausschalten

Hinweis: Die Leuchte verfügt über eine Memory-Funktion, Sie speichert die zuletzt ausgewählten Einstellungen.

- Berühren Sie die ON/OFF-Touchtaste [8], um die Leuchte ein- bzw. auszuschalten.

Die Leuchte verfügt über drei Helligkeitsstufen. Mit jeder Berührung der ON/OFF-Touchtaste [8] wird die Helligkeit erhöht. Bei der vierten Berührung schaltet sich die Leuchte aus.

● Leuchte ausrichten

Hinweis: Verändern Sie die Ausrichtung der Leuchte nur, wenn Sie ausgeschaltet ist.

- Lassen Sie die LED-Beleuchtung [1] vollständig abkühlen.
- Bringen Sie den Leuchtenkopf (flexibel) [2] in die gewünschte Position.

● Funktionen der Leuchte

● Uhrzeit und Datum einstellen

HINWEIS: Wenn Sie während des Einstellens von Uhrzeit bzw. Datum länger als 60 Sekunden keine Taste drücken, wird der Vorgang abgebrochen und die bisher getätigten Einstellungen gehen verloren.

HINWEIS: Während Sie Einstellungen im Uhrzeit-Modus vornehmen, blinkt das Symbol ⌚ in der Funktionsanzeige dauerhaft.





- Drücken Sie ggf. die Modus-Taste **M** [4], um vom Weck-Modus in den Uhrzeit-Modus zu wechseln. Es ertönt ein Piepton und in der Funktionsanzeige [14] wird das Symbol ⌚ angezeigt.
- Drücken Sie die Auswahl-Taste **S** [5]: Es ertönt ein Piepton und in der Uhrzeitanzeige [15] blinkt die obere Zeile.
- Stellen Sie mithilfe der Taste **^** [6] bzw. **v** [6] die aktuelle Stunde ein.
- Drücken Sie die Auswahl-Taste **S** [5], um Ihre Auswahl zu bestätigen. Es ertönt ein Piepton und in der Uhrzeitanzeige [15] blinkt die untere Zeile.
- Stellen Sie mithilfe der Taste **^** [6] bzw. **v** [6] die aktuelle Minute ein.

- Drücken Sie die Auswahl-Taste **S** [5], um Ihre Auswahl zu bestätigen. Es ertönt ein Piepton und in der Uhrzeitanzeige [15] blinken beide Zeilen.
 - Stellen Sie mithilfe der Taste **^** [6] bzw. **v** [6] das aktuelle Jahr ein. Der Wochentag in der Datumsanzeige [16] wird dabei automatisch angepasst.
 - Drücken Sie die Auswahl-Taste **S** [5], um Ihre Auswahl zu bestätigen. Es ertönt ein Piepton und in der Datumsanzeige [16] blinkt das erste Feld.
 - Stellen Sie mithilfe der Taste **^** [6] bzw. **v** [6] den aktuellen Monat ein.
 - Drücken Sie die Auswahl-Taste **S** [5], um Ihre Auswahl zu bestätigen. Es ertönt ein Piepton und in der Datumsanzeige [16] blinkt das zweite Feld.
 - Stellen Sie mithilfe der Taste **^** [6] bzw. **v** [6] den aktuellen Tag ein.
 - Drücken Sie die Auswahl-Taste **S** [5], um Ihre Auswahl zu bestätigen. Sie haben Datum und Uhrzeit eingestellt. Das Symbol ⌚ in der Funktionsanzeige [14] hört auf zu blinken und leuchtet dauerhaft.
- Hinweis:** Sie können jederzeit die Temperatureinheit (°C bzw. °F) wechseln, indem Sie die Taste **v** [6] drücken. Sie können jederzeit zwischen dem 12- und 24-Stunden-Modus wechseln, indem Sie die Taste **^** [6] drücken.



● Wecker ein- und ausschalten

- Aktivieren Sie die Alarmfunktion (siehe Kapitel „Alarmfunktion aktivieren“). Zur gewünschten Weckzeit ertönt der Weckton.
- Drücken Sie eine beliebige Taste (**M** [4], **S** [5], **^v** [6]) auf der Rückseite der Leuchte, um den Weckton auszuschalten. Wenn die Schlummerfunktion aktiviert ist, blinkt nach dem Ausschalten das Symbol **Z** in der Funktionsanzeige [14]. Der Weckvorgang startet nach Ablauf der eingestellten Schlummerzeit erneut (max. aber 2 x).

● Alarmfunktion aktivieren

- Drücken Sie die Modus-Taste **M** [4], um vom Uhrzeit-Modus in den Weck-Modus zu wechseln. Es ertönt ein Piepton und in der Funktionsanzeige [14] wird das Symbol  angezeigt. Uhrzeitanzeige [15] und Datumsanzeige [16] zeigen die aktuelle Weckzeit bzw. das aktuelle Datum an.
- Drücken Sie ggf. mehrfach die Taste **^** [6] bzw. **v** [6], um die gewünschten Funktionen zu aktivieren bzw. zu deaktivieren:
 - Symbol  wird in der Funktionsanzeige [14] angezeigt:
Die Alarmfunktion ist aktiviert.
 - Symbol **Z²** wird zusätzlich in der Funktionsanzeige [14] angezeigt:
Die Schlummerfunktion ist aktiviert.
- Drücken Sie die Modus-Taste **M** [4], um vom Weck-Modus zurück in den Uhrzeit-Modus zu wechseln. Es ertönt ein Piepton. Das Symbol  verschwindet und in der Funktionsanzeige [14] wird zusätzlich zu den Symbolen  / **Z²** der ggf. eingestellten Funktionen das Symbol  angezeigt. Wenn Sie 60 Sek. keine Eingabe machen, wechselt die LC-Anzeige [9] automatisch vom Weck-Modus in den Uhrzeit-Modus zurück.

● Weckzeit, Schlummerzeit und Weckton einstellen

- Drücken Sie ggf. die Modus-Taste **M** [4], um vom Uhrzeit-Modus in den Weck-Modus zu wechseln. Es ertönt ein Piepton und in der Funktionsanzeige [14] wird das Symbol  angezeigt. In der Uhrzeitanzeige [15] wird die aktuelle Weckzeit angezeigt.
- Drücken Sie die Auswahl-Taste **S** [5]:
Es ertönt ein Piepton, in der Uhrzeitanzeige blinkt die obere Zeile und in der Funktionsanzeige [14] blinkt das Symbol .
- Stellen Sie mithilfe der Taste **^** [6] bzw. **v** [6] die gewünschte Stunde ein.
- Drücken Sie die Auswahl-Taste **S** [5], um Ihre Auswahl zu bestätigen.
Es ertönt ein Piepton, in der Uhrzeitanzeige [15] blinkt die untere Zeile und in der Funktionsanzeige [14] blinkt das Symbol .

- Stellen Sie mithilfe der Taste **^** [6] bzw. **v** [6] die gewünschte Minute ein.
- Drücken Sie die Auswahl-Taste **S** [5], um Ihre Auswahl zu bestätigen.
Es ertönt ein Piepton, in der Uhrzeitanzeige [15] blinkt die untere Zeile und in der Funktionsanzeige [14] blinkt das Symbol **Z²**.
- Stellen Sie mithilfe der Taste **^** [6] bzw. **v** [6] die gewünschte Schlummerzeit (in Minuten) ein.
- Drücken Sie die Auswahl-Taste **S** [5], um Ihre Auswahl zu bestätigen.
Es ertönt ein Piepton und in der Uhrzeitanzeige [15] blinkt die untere Zeile.
- Stellen Sie mithilfe der Taste **^** [6] bzw. **v** [6] einen der acht möglichen Wecktöne ein.
- Drücken Sie die Auswahl-Taste **S** [5], um Ihre Auswahl zu bestätigen.
Sie haben die Weckzeit, die Schlummerzeit und den Weckton eingestellt.
Das Symbol  in der Funktionsanzeige [14] leuchtet dauerhaft.
- Drücken Sie die Taste **M** [4], um wieder zu Uhrzeit zu kommen, oder warten Sie 60 Sekunden.

● Wartung und Reinigung

WARNUNG! LEBENSGEFAHR DURCH ELEKTRISCHEN SCHLAG!

Trennen Sie die Leuchte vor sämtlichen Arbeiten vom Stromnetz. Ziehen sie dazu das USB-Anschlusskabel aus der USB-Ladebuchse.

- Benutzen Sie keine Lösungsmittel, Benzin o. Ä. Die Leuchte würde hierbei Schaden nehmen.
- Verwenden Sie zur Reinigung nur ein trockenes, fusselloses Tuch.

● Entsorgung



Die Verpackung besteht aus umweltfreundlichen Materialien, die Sie über die örtlichen Recyclingstellen entsorgen können.



Beachten Sie die Kennzeichnung der Verpackungsmaterialien bei der Abfalltrennung, diese sind gekennzeichnet mit Abkürzungen (a) und Nummern (b) mit folgender Bedeutung: 1–7: Kunststoffe/20–22: Papier und Pappe/80–98: Verbundstoffe.



Das Produkt inkl. Zubehör und die Verpackungsmaterialien sind recyclebar und unterliegen einer

erweiterten Herstellerverantwortung. Entsorgen Sie diese getrennt, den abgebildeten Info-tri (Sortierinformationen) folgend, für eine bessere Abfallbehandlung. Das Triman-Logo gilt nur für Frankreich.



Werfen Sie Ihr Produkt, wenn es ausgedient hat, im Interesse des Umweltschutzes nicht in den Hausmüll, sondern führen Sie es einer fachgerechten Entsorgung zu. Über Sammelstellen und deren Öffnungszeiten können Sie sich bei Ihrer zuständigen Verwaltung informieren.

Defekte oder verbrauchte Batterien müssen gemäß Richtlinie 2006/66/EG recycelt werden. Geben Sie Batterien und / oder das Gerät über die angebotenen Sammeleinrichtungen zurück.



Batterien dürfen nicht über den Hausmüll entsorgt werden. Sie können giftige Schwermetalle enthalten und unterliegen der Sondermüllbehandlung. Die chemischen Symbole der Schwermetalle sind wie folgt: Cd = Cadmium, Hg = Quecksilber, Pb = Blei. Geben Sie deshalb verbrauchte Batterien bei einer kommunalen Sammelstelle ab.

● Garantie und Service

● Garantie

Sie erhalten zum Zeitpunkt des Kaufs auf dieses Gerät 36 Monate Garantie. Das Gerät wurde sorgfältig produziert und einer genauen Qualitätskontrolle unterzogen. Innerhalb der Garantiezeit beheben wir kostenlos alle Material- oder Herstellerfehler. Sollten sich dennoch während der Garantiezeit Mängel herausstellen, senden Sie das Gerät bitte an die aufge-

führte Service-Adresse unter Angabe folgender Modellnummer: 14170205L/14170204L.

Von der Garantie ausgeschlossen sind Schäden durch nicht sachgemäße Handhabung, Nichtbeachtung der Bedienungsanleitung oder Eingriff durch nicht autorisierte Personen sowie Verschleißteile (wie z. B. Leuchtmittel). Durch die Garantieleistung wird die Garantiezeit weder verlängert noch erneuert.

● Serviceadresse

Briloner Leuchten GmbH & Co. KG
Am Steinbach 14
59872 Meschede
DEUTSCHLAND
Tel.: +49 29 61/97 12–800
Fax: +49 29 61/97 12–199
E-Mail: kundenservice@briloner.com
www.briloner.com



Kostenlose Servicenummer:
Tel.: 00800 / 27456637

IAN 425396_2301

Bitte halten Sie für alle Anfragen den Kassenbon und die Artikelnummer (IAN 425396_2301) als Nachweis für den Kauf bereit.

● Konformitätserklärung CE

Dieses Produkt erfüllt die Anforderungen der geltenden europäischen und nationalen Richtlinien. Die Konformität wurde nachgewiesen. Entsprechende Erklärungen und Unterlagen sind beim Hersteller hinterlegt.

● Hersteller

Briloner Leuchten GmbH & Co. KG
Am Steinbach 14
59872 Meschede
DEUTSCHLAND

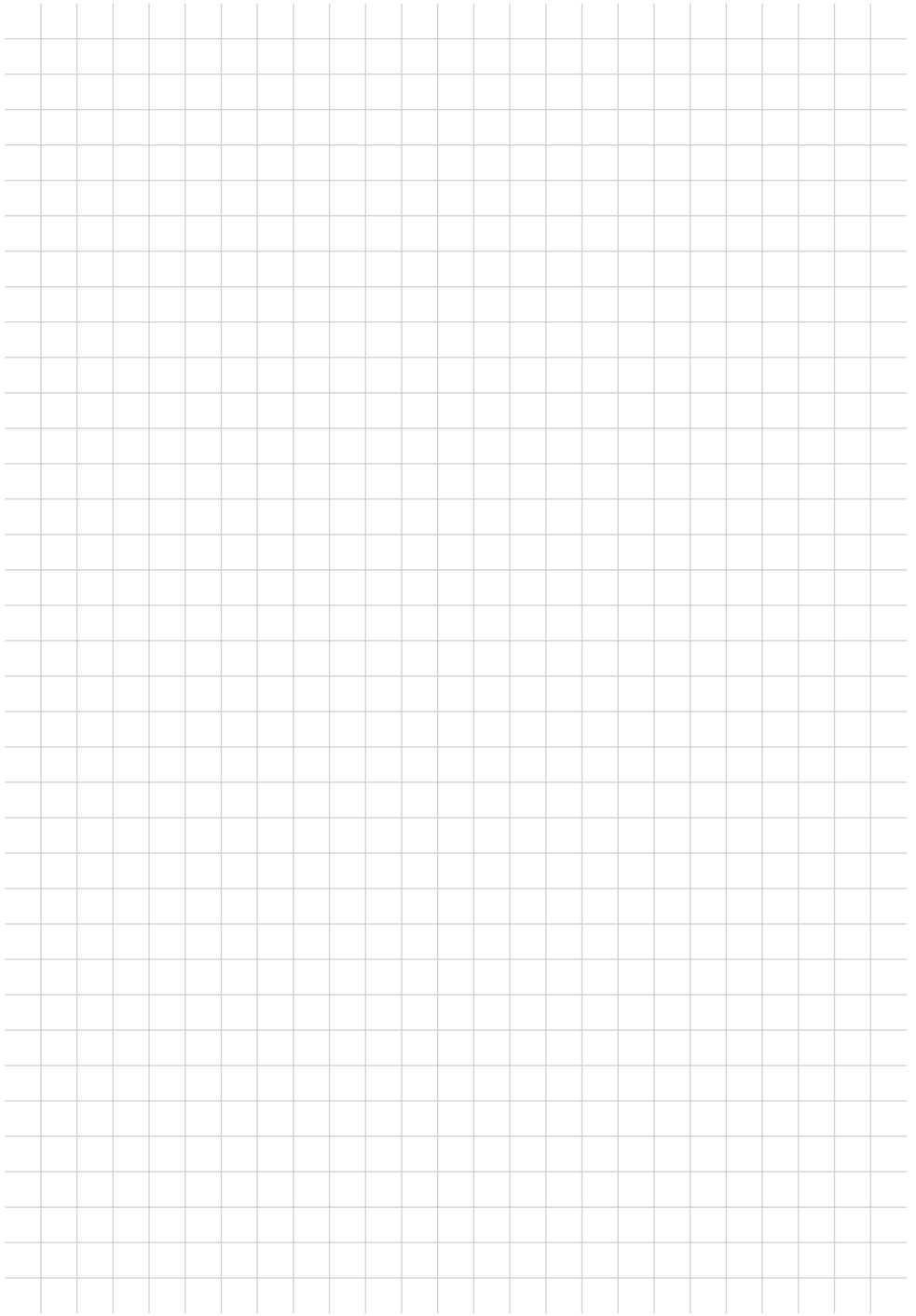

BRILONER LEUCHTEN GMBH & CO. KG

Am Steinbach 14
59872 Meschede
GERMANY

Version des informations • Stand der Informationen: 06/2023
Ident.-No.: 14170205L/14170204L062023-2

