

crivit®



KINDER-SOFTBOOT-INLINESKATES

DE AT CH

KINDER-SOFTBOOT-INLINESKATES

Gebrauchsanweisung

GB

KIDS' INLINE SKATES

Instructions for use

IAN 375144_2104

DE AT CH GB

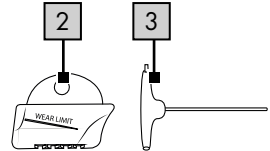
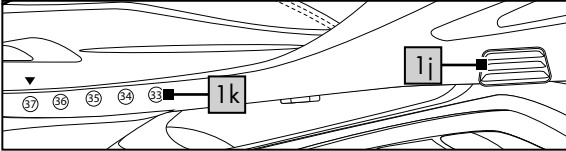
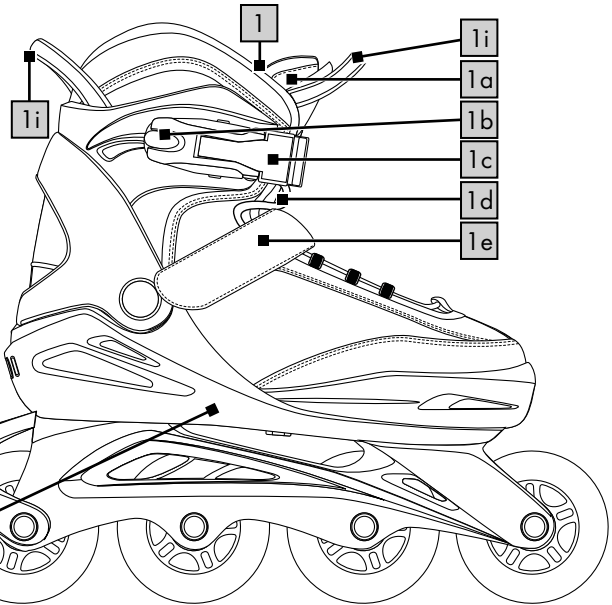
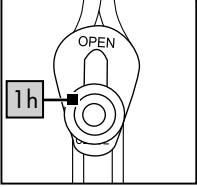
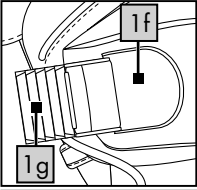
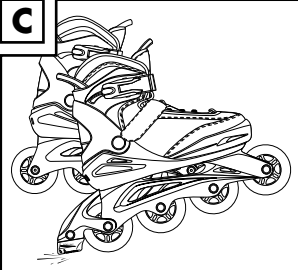
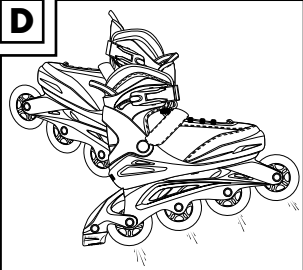
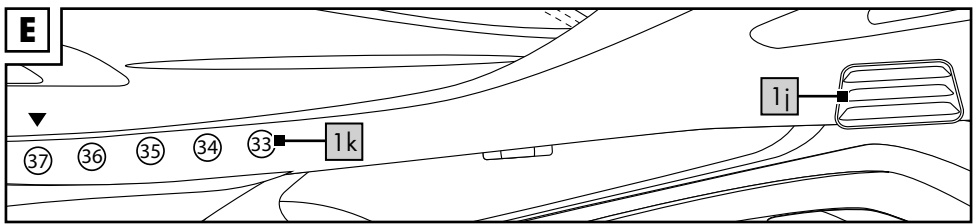
A**B****C****D****E**

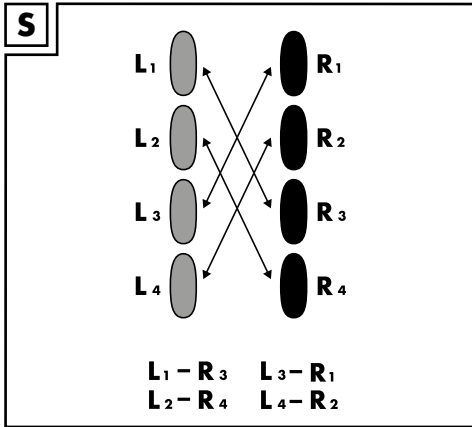
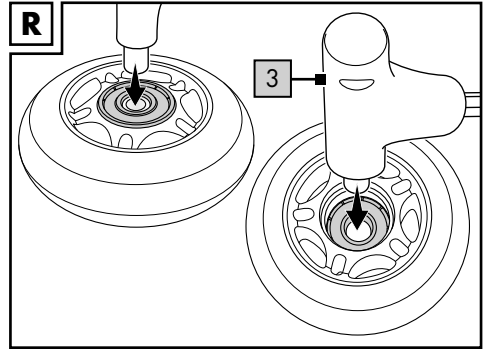
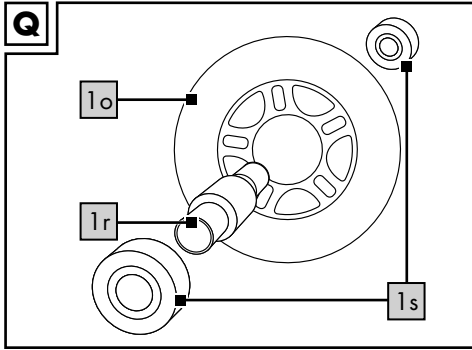

DE AT CH

Lieferumfang/Teilebezeichnung	6
Technische Daten	6
Bestimmungsgemäße Verwendung	6
HeiQ® Pure	6
Sicherheitshinweise	6-7
Tipps zum Skaten	7-8
Einstellen der Größe	8
Einstellen der Weite	8
Anziehen	8-9
Ausziehen	9
Wartung	9-10
Lagerung, Reinigung	10
Fehlerbeseitigung	10-11
Hinweise zur Entsorgung	11
Hinweise zur Garantie und Serviceabwicklung	11-12

GB

Scope of delivery/Parts list	13
Technical data	13
Intended use	13
HeiQ® Pure	13
Safety instructions	13-14
Skating tips	14-15
Setting the size	15
Setting the width	15
Putting the skates on	15-16
Taking the skates off	16
Maintenance	16-17
Storage, cleaning	17
Troubleshooting	17-18
Disposal	18
Notes on the guarantee and service handling	18-19

Herzlichen Glückwunsch!

Mit Ihrem Kauf haben Sie sich für einen hochwertigen Artikel entschieden. Machen Sie sich vor der ersten Verwendung mit dem Artikel vertraut.



Lesen Sie hierzu aufmerksam die nachfolgende Gebrauchsanweisung.

Benutzen Sie den Artikel nur wie beschrieben und für die angegebenen Einsatzbereiche. Bewahren Sie diese Gebrauchsanweisung gut auf. Händigen Sie alle Unterlagen bei Weitergabe des Artikels an Dritte ebenfalls mit aus.

Lieferumfang/Teilebezeichnung (Abb. A)

- 1 x Kinder-Softboot-Inlineskates (1)
 - (1 a) Lasche
 - (1 b) Druckschieber
 - (1 c) Schnellverschluss
 - (1 d) Schnürsenkel
 - (1 e) Zungen-Klettverschluss
 - (1 f) Wippverschluss
 - (1 g) Ratschenband
 - (1 h) Schieber des Schnellschnürsystem-Verschlusses
 - (1 i) Anziehhilfe
 - (1 j) Einstellknopf
 - (1 k) Größensymbole
- 1 x Ersatzstopper (2)
- 1 x Innensechskantschlüssel (3)
- 1 x Gebrauchsanweisung

Technische Daten

Größen: 29 - 33 / 33 - 37

Klasse B, 20 - 60 kg

Rollen: 72 x 24 mm

Kugellager: ABEC 7 Chromlager



Herstellungsdatum (Monat/Jahr):
11/2021

Bestimmungsgemäße Verwendung

Diese Inlineskates sind als Fitness-Skates für den privaten Gebrauch hergestellt und nicht für Streethockey oder aggressives Skaten geeignet.

100 % PVC-frei

Um die Gesundheit nicht zu gefährden und einen Beitrag zur Nachhaltigkeit zu leisten, wird bei der Produktion dieses Artikels und der Verpackung komplett auf den Einsatz von PVC verzichtet.

HeiQ® Pure



Textile Frische

Erleben Sie das Gefühl anhaltender Frische, dank der Kraft des Silbers, das Sie den ganzen Tag über geruchsfrei hält.

Das Innenfutter des Artikels enthält einen Biozid-Wirkstoff (HeiQ® Pure) für die antibakterielle Ausrüstung des Innenfutters. Aktiver Wirkstoff: Silber adsorbiert auf Siliziumdioxid (nano).

⚠ Sicherheitshinweise

WARNING!

Erstickungsgefahr für Kinder!

- Lassen Sie Kinder nicht unbeaufsichtigt mit dem Verpackungsmaterial oder dem Artikel spielen.

Verletzungsgefahr!

- Achten Sie stets auf andere Verkehrsteilnehmer und halten Sie die Straßenverkehrsordnung ein.
- Wählen Sie zum Inline-Skating den richtigen Boden. Oberflächen sollten glatt, sauber und trocken sein.

- Überprüfen Sie vor dem Skaten alle Schrauben und Muttern auf sichere Befestigung.
- Vergewissern Sie sich, dass Schrauben und Muttern ihre Selbstsperrreigenschaft bewahren.
- Ändern Sie Ihre Inlineskates nicht so ab, dass sie unter Umständen Ihre Sicherheit gefährden.
- Entfernen Sie scharfe Kanten, die während des Skatens auftreten können.
- Tragen Sie stets geeignete Schutzvorrichtungen (Helm, Handflächen-, Handgelenk-, Ellenbogen- und Knieschützer).
- Vermeiden Sie Bereiche mit hoher Verkehrsdichte.
- Bleiben Sie stets aufmerksam und seien Sie vorsichtig.
- Vermeiden Sie eine zu hohe Geschwindigkeit. Faustregel: Skaten Sie niemals schneller als Sie laufen können.
- Tauschen Sie Bremse, Rollen und Kugellager regelmäßig aus, wenn diese abgenutzt sind.
- Tragen Sie stets reflektierende Kleidung, um besser gesehen zu werden.
- Verwenden Sie den Artikel nicht barfuß.
- Lassen Sie Ihr Kind den Artikel nicht unbeaufsichtigt benutzen, da Kinder die potenziellen Gefahren nicht einschätzen können.
- Prüfen Sie den Artikel vor jedem Gebrauch auf Beschädigungen oder Abnutzungen. Der Artikel darf nur in einwandfreiem Zustand verwendet werden!

Vermeidung von Sachschäden!

- Pflegen Sie Ihre Inlineskates.
- Meiden Sie Wasser, Öl, Schlaglöcher und sehr raue Oberflächen.

Tipps zum Skaten

Hinweis:

Wir empfehlen das Skaten in Skate-Parks sowie einen Skate-Kurs mit Lehrer.

Erstes Üben

Ausgangsstellung:

Füße schulterbreit auseinander stellen, leicht in die Knie gehen, um Rückwärtsstürze zu verhindern.

Beschleunigen:

Beginnen Sie als Anfänger mit kleinen Schritten mit nach außen gerichteten Fußspitzen schräg nach vorn.

Rollen:

Wenn Sie ein paar Schritte hintereinander machen, haben Sie anschließend genug Schwung, um beide Skates nebeneinander zu stellen und zu rollen. Gehen Sie dabei leicht in die Knie.

Falltechnik

Wichtig! Üben Sie das Fallen auf die Schutzausrüstung zuerst ohne Inlineskates auf weicher Unterlage. Versuchen Sie Stürze immer vorwärts abzufangen, nie rückwärts! Lassen Sie sich auf die Knieschoner fallen. Fangen Sie den Sturz anschließend mit Ellenbogen- und Handflächenschützern ab. Spreizen Sie dabei die Finger, um Verletzungen zu vermeiden.

Beherrschen von Kurven

Bei geringem Tempo:

Gewicht verlagern wie beim Fahrradfahren. Verlagern Sie Ihr Gewicht für eine Linkskurve auf den linken Fuß, für eine Rechtskurve auf den rechten Fuß.

Bei hohem Tempo:

Übersetzen wie beim Schlittschuhlaufen (Abb. B).

Bremstechniken

Hinweis:

Üben Sie die unterschiedlichen Bremstechniken auf einer ebenen Oberfläche ohne Verkehr und ohne Fußgänger. Vermeiden Sie Gefälle, bis Sie die Bremstechniken beherrschen.

Fersenbremse (Abb. C):

Wenn Ihre Inlineskates mit Bremsen ausgestattet sind, denken Sie daran, diese zu benutzen. Heben Sie die Spitze des Skates, an dem die Bremse montiert ist, leicht an und drücken Sie die Bremse auf den Boden. Verlagern Sie Ihr Gewicht leicht nach vorn und beugen Sie die Knie. Die Bremswirkung kann verstärkt werden, wenn Sie die Knie stärker beugen und Ihr Gewicht weiter nach vorn verlagern, während Sie gleichzeitig den Druck auf Ihren bremsenden Skate verstärken.

T-Bremse (Abb. D):

Falls Ihre Inlineskates nicht mit einer Bremse ausgestattet sind oder Sie die Bremse abmontiert haben, empfehlen wir Ihnen den Einsatz der „T-Stop-Technik“ – diese ist jedoch nur für fortgeschrittene Skater geeignet! Beim Einsatz der „T-Stop-Technik“ verlagern Sie Ihr gesamtes Gewicht auf einen Fuß. Bewegen Sie jetzt den anderen Fuß hinter den ersten und setzen Sie ihn im rechten Winkel dahinter.

Verlagern Sie anschließend Ihr Gewicht von vorn auf die Innenseite der Rollen Ihres hinteren Skates und bremsen Sie mit zunehmendem Druck.

Einstellen der Größe (Abb. E)

Drücken Sie den Einstellknopf (1j) hinunter und verschieben Sie den Schuh bei gedrücktem Einstellknopf auf die gewünschte Größe. Der Schuh muss durch einen hörbaren „KLICK“ einrasten. Der Pfeil am Schuh zeigt dabei auf die passende Größe (1k) auf dem Rahmen.

Einstellen der Weite (Abb. F)

Lösen Sie die Schraube an der Unterseite des Artikels mit dem beiliegenden langen Innensechskantschlüssel (3) durch Drehen in Pfeilrichtung. Passen Sie die Weite durch Verschieben des Schuhs auf Ihre individuellen Bedürfnisse an. Ziehen Sie die Schraube anschließend wieder fest.

Anziehen

Vom Auslieferungszustand zum

Anziehen vorbereiten

Wichtig! Achten Sie auf einen/den korrekten Sitz Ihrer Inlineskates.

Der Außenstiefel sollte sich beim Schließen des Schnellverschlusses nicht verformen. Schließen Sie den Schnellverschluss nicht mit Gewalt.

1. Drücken Sie den Druckschieber (1b) des Schnellverschlusses (1c) in Pfeilrichtung hinein und öffnen Sie den Schnellverschluss (1c) (Abb. G).
2. Drücken Sie den Wippverschluss (1f) und ziehen Sie das Ratschenband (1g) aus der Öffnung des Wippverschlusses (1f) (Abb. H).
3. Öffnen Sie den Zungen-Klettverschluss (1e) (Abb. I).
4. Stellen Sie den Schieber des Schnellschnürsystem-Verschlusses (1h) auf OPEN und lockern Sie das Schnellschnürsystem (Abb. J).
5. Ziehen Sie die Inlineskates mit Hilfe der Anziehhilfen (1i) an (Abb. K).
6. Ziehen Sie die Schnürsenkel (1d) hinter der Lasche (1a) hervor und ziehen Sie sie straff nach oben (Abb. L). Ziehen Sie dabei abwechselnd an den Schnürsenkeln (1d).
7. Arretieren Sie den Schnellschnürsystem-Verschluss, indem Sie den Schieber des Schnellschnürsystem-Verschlusses (1h) auf CLOSE schieben (Abb. M).
8. Binden Sie aus beiden Enden des Schnürsenkels (1d) eine Schleife und stecken Sie diese zurück hinter die Lasche (1a).
9. Schließen Sie den Zungen-Klettverschluss (1e).
10. Schieben Sie das Ratschenband (1g) in die vorgesehene Öffnung unter den Wippverschluss (1f) und stellen Sie die für Sie richtige Spannung ein (Abb. N).

Hinweis! Um die richtige Spannung für Ihren Fuß zu finden, halten Sie den Wippverschluss gedrückt und bewegen Sie das Ratschenband in die für Sie richtige Position.

1. Schließen Sie den Schnellverschluss (1c) („KLICK“).

Ausziehen

1. Drücken Sie den Druckschieber (1b) des Schnellverschlusses (1c) in Pfeilrichtung hinein und öffnen Sie den Schnellverschluss (1c) (Abb. G).
2. Drücken Sie den Wippverschluss (1f) und ziehen Sie das Ratschenband (1g) aus der Öffnung des Wippverschlusses (Abb. H).
3. Öffnen Sie den Zungen-Klettverschluss (1e) (Abb. I).
4. Stellen Sie den Schieber des Schnellschnürsystem-Verschlusses (1h) auf OPEN und lockern Sie das Schnellschnürsystem (Abb. J).

Wartung

Austausch der Bremse (Abb. O)

Hinweis: Abgenutzte Bremsen sind gefährlich! Die Bremswirkung kann nachlassen. Kontrollieren Sie den Verschleiß der Bremse vor jeder Fahrt.

Wenn sich die Kontrolle beim Bremsen bzw. die Bremswirkung vor Erreichen der Verschleißmarkierung verschlechtert, muss die Bremse ausgetauscht werden. Tauschen Sie die Bremse spätestens beim Erreichen der Verschleißmarkierung (1t) aus.

- Schrauben Sie die Bremsklotzschrauben (1n) des Inlineskates (1) mit dem beigelegten Innensechskantschlüssel (3) ab.
- Ziehen Sie die Bremsklotzschrauben (1n) heraus und entfernen Sie den Bremsklotz (1l) vom Bremsklotzhalter (1m).
- Befestigen Sie den neuen Bremsklotz (1l) mit den Bremsklotzschrauben (1n) wieder fest am Bremsklotzhalter (1m).

Tausch der Rollen (Abb. S)

Tauschen Sie regelmäßig die Rollen, wie in der Abbildung S dargestellt, untereinander aus. Das regelmäßige Tauschen verhindert einseitiges Abnutzen der Rollen.

Austausch der Rollen (Abb. P)

Wichtig!

- **Beachten Sie das Kapitel „Technische Daten“: Rollen, die einen anderen Durchmesser haben, können die Fahreigenschaften verändern und unter Umständen zu einer Gefährdung des Nutzers führen. Bitte daher nicht verwenden, wenn sich die Rollen nicht einwandfrei einbauen lassen. Bauen Sie niemals größere Rollen ein als die ursprünglichen Rollen der Inlineskates.**
- **Bitte beachten Sie Folgendes für die Achsschrauben: Nach dem Lösen der Schraubverbindung müssen Sie wieder Selbstsicherungslack auf das Gewinde der Schrauben auftragen! Wir empfehlen, dieses als Vorsichtsmaßnahme immer zu befolgen. Selbstsicherungslack ist in Baumärkten oder im Fachhandel erhältlich.**

Rollen nutzen sich ab. Diese Abnutzung ist von vielen Faktoren abhängig, wie zum Beispiel vom Stil des Skatens, vom Boden, von Größe und Gewicht des Benutzers, den Wetterbedingungen, dem Material der Rollen und von deren Härte. Daher ist es notwendig, sie gelegentlich auszutauschen.

- Schrauben Sie die Achsschrauben (1q) des Inlineskates mit dem beigelegten Innensechskantschlüssel aus dem Rahmen (1p).
- Ziehen Sie die Achsschrauben (1q) heraus und entfernen Sie die Rolle (1o).
- Bauen Sie die neue Rolle (1o) wieder in den Rahmen (1p) ein und befestigen Sie sie mit den Achsschrauben (1q).

Nach dem Austausch:

Wenn nach dem Austausch die Rolle seitlich schleift oder am Umfang den Rahmen berührt, bitte die Rolle nicht verwenden!

Vergewissern Sie sich, dass alle Schrauben nach den ersten Fahrminuten noch fest sind und sich nichts gelöst oder gelockert hat.

Spannen Sie die Rollen einzeln noch einmal, um sicherzustellen, dass sie ruhig laufen und keine Geräusche von den Lagern kommen.

Wichtig!

Neue Rollen erhöhen die Inlineskates insgesamt. Damit ändert sich der Abstand zum Boden und somit auch die Bremsseigenschaften. Tauschen Sie aus diesem Grund den Bremsklotz aus.

Austausch der Kugellager (Abb. Q/R)

Hinweis:

Die Qualität der Kugellager und ihre Wartung ist für den ruhigen Lauf Ihrer Inlineskates entscheidend.

- Bauen Sie die Rolle (1o), wie im Abschnitt „Austausch der Rollen“ beschrieben, aus.
- Positionieren Sie den Sechskantschlüssel (mit Griff) (3) mit der extra Vorrichtung über dem Abstandshalter (1r) und drücken Sie den Abstandshalter (1r) heraus. Nehmen Sie das Lager (1s) heraus.
- Drücken Sie das andere Lager (1s) durch Druck mit dem Innensechskantschlüssel (3) heraus.
- Drücken Sie ein neues Lager (1s) ein. Drehen Sie die Rolle (1o) um, setzen Sie den Abstandshalter (1r) ein und drücken Sie anschließend ein zweites neues Lager (1s) ein.
- Befestigen Sie die Rolle (1o) wieder, wie im Absatz „Austausch der Rollen“ beschrieben, am Rahmen (1p).

Lagerung, Reinigung

Inlineskates sind technische Sport- und Freizeitgeräte und nutzen sich daher je nach Können und Stil des Skatens ab. Nach Gebrauch Ihrer Inlineskates empfehlen wir gründliches Reinigen und Trocknen der Inlineskates.

Entfernen Sie kleine Steinchen oder andere Gegenstände, die unter Umständen an Ihren Rollen hängen geblieben sind.

Beseitigen Sie scharfe Kanten, die sich eventuell beim Skaten gebildet haben. Bewahren Sie Ihre Inlineskates stets an einem trockenen Ort auf.

- **Nach dem Skaten sollten Sie Ihre Kugellager mit einem trockenen Tuch reinigen. Nasse oder feuchte Kugellager müssen mit einem sauberen Tuch getrocknet werden. Fetten Sie die Lager mit einem geeigneten Lagerfett von außen ein, um äußere Rostbildung zu vermeiden.**
- **Lager sind in der Regel geschlossen und können von innen nicht geschmiert werden. Abgenutzte Kugellager müssen ausgetauscht werden.**

Fehlerbeseitigung

- **Rollen oder Kugellager laufen geräuschvoll**

Montieren Sie die Rolle vom Rahmen ab, nehmen Sie sie heraus und reinigen Sie die Kugellager mit einem trockenen Tuch.

- **Rollen nutzen sich schnell ab**

Glatte Oberflächen verlängern die Lebensdauer der Rollen. Probieren Sie härtere Rollen für härtere Oberflächen und Nutzung unter erschwerten Bedingungen.

- **Rollen blockieren**

Ziehen Sie die Achsschrauben nicht zu fest an.

- **Skate zieht nach links oder rechts**

Dies kann vom Benutzer selbst abhängig sein. Tauschen Sie Rollen aus, die einseitige Abnutzung aufweisen.

- **Die Bremse funktioniert nicht richtig**

Abgenutzte Bremsen sind gefährlich! Die Bremswirkung kann nachlassen. Wenn sich die Kontrolle beim Bremsen bzw. die Bremswirkung vor Erreichen der Verschleißmarkierung verschlechtern, muss die Bremse ausgetauscht werden. Tauschen Sie die Bremse spätestens beim Erreichen der Verschleißmarkierung aus.

- **Bremsprobleme**

Halten Sie stets reichlich Abstand. Je schneller Sie skaten, umso länger wird Ihr Bremsweg. Vergewissern Sie sich, dass Sie die Bremstechniken verstehen und üben Sie sie auf ebenem Gelände.

- **Die Knöchel verdrehen sich häufig**

Ziehen Sie die Schnürsenkel fest genug an.

- **Probleme mit dem Fußbett**

Sie sind diese Art von Bewegung unter Umständen nicht gewohnt.

Kontrollieren Sie Bereiche, die Beschwerden verursachen, und passen Sie die Inlineskates neu an. Versuchen Sie, dicke Socken zu tragen.

Hinweise zur Entsorgung

Entsorgen Sie den Artikel und die Verpackungsmaterialien entsprechend aktueller örtlicher Vorschriften. Verpackungsmaterialien, wie z. B. Folienbeutel, gehören nicht in Kinderhände. Bewahren Sie das Verpackungsmaterial für Kinder unerschikbaar auf.



Entsorgen Sie den Artikel und die Verpackung umweltschonend.



Der Recycling-Code dient der Kennzeichnung verschiedener Materialien zur Rückführung in den Wiederverwertungskreislauf (Recycling). Der Code besteht aus dem Recyclingsymbol – das den Verwertungskreislauf widerspiegeln soll – und einer Nummer, die das Material kennzeichnet.

Hinweise zur Garantie und Serviceabwicklung

Der Artikel wurde mit großer Sorgfalt und unter ständiger Kontrolle produziert. DELTA-SPORT HANDELSKONTOR GmbH räumt privaten Endkunden auf diesen Artikel drei Jahre Garantie ab Kaufdatum (Garantiefrist) nach Maßgabe der folgenden Bestimmungen ein. Die Garantie gilt nur für Material- und Verarbeitungsfehler. Die Garantie erstreckt sich nicht auf Teile, die der normalen Abnutzung unterliegen und deshalb als Verschleißteile anzusehen sind (z. B. Batterien) sowie nicht auf zerbrechliche Teile, z. B. Schalter, Akkus oder Teile, die aus Glas gefertigt sind.

Ansprüche aus dieser Garantie sind ausgeschlossen, wenn der Artikel unsachgemäß oder missbräuchlich oder nicht im Rahmen der vorgesehenen Bestimmung oder des vorgesehenen Nutzungsumfangs verwendet wurde oder Vorgaben in der Anleitung/Anweisung nicht beachtet wurden, es sei denn, der Endkunde weist nach, dass ein Material- oder Verarbeitungsfehler vorliegt, der nicht auf einem der vorgenannten Umstände beruht.

Ansprüche aus der Garantie können nur innerhalb der Garantiefrist unter Vorlage des Originalkassenbelegs geltend gemacht werden. Bitte bewahren Sie deshalb den Originalkassenbeleg auf. Die Garantiefrist wird durch etwaige Reparaturen aufgrund der Garantie, gesetzlicher Gewährleistung oder Kulanz nicht verlängert. Dies gilt auch für ersetzte und reparierte Teile. Bitte wenden Sie sich bei Beanstandungen zunächst an die untenstehende Service-Hotline oder setzen Sie sich per E-Mail mit uns in Verbindung. Liegt ein Garantiefall vor, wird der Artikel von uns – nach unserer Wahl – für Sie kostenlos repariert, ersetzt oder der Kaufpreis erstattet. Weitere Rechte aus der Garantie bestehen nicht. Ihre gesetzlichen Rechte, insbesondere Gewährleistungsansprüche gegenüber dem jeweiligen Verkäufer, werden durch diese Garantie nicht eingeschränkt.

IAN: 375144_2104

DE Service Deutschland
Tel.: 0800-5435111
E-Mail: deltasport@lidl.de

AT Service Österreich
Tel.: 0820 201 222 (0,15 EUR/Min.)
E-Mail: deltasport@lidl.at

CH Service Schweiz
Tel.: 0842 665566 (0,08 CHF/Min.,
Mobilfunk max. 0,40 CHF/Min.)
E-Mail: deltasport@lidl.ch

Congratulations!

You have chosen to purchase a high-quality product. Familiarise yourself with the product before using it for the first time.

 **Read the following instructions for use carefully.**

Use the product only as described and only for the given areas of application. Store these instructions for use carefully. When passing the product on to third parties, please also hand over all accompanying documents.

Scope of delivery/Parts list (fig. A)

- 1 x children's soft boot inline skates (1)
 - (1 a) strap
 - (1 b) pressure slider
 - (1 c) quick-release fastener
 - (1 d) laces
 - (1 e) hook-and-loop fastener with tongue
 - (1 f) toggle fastener
 - (1 g) ratchet strip
 - (1 h) slider for quick-lace system fastener
 - (1 i) pull-tab to help when putting on skates
 - (1 j) set button
 - (1 k) size symbols
- 1 x replacement stopper (2)
- 1 x Allen key (3)
- 1 x instructions for use

Technical data

Sizes: 29-33 / 33-37 (UK: 11-1 / 1-4)

Class B, 20-60kg

Rollers: 72 x 24mm

Ball bearings: ABEC 7 Chrome bearings

 Date of manufacture (month/year):
11/2021

Intended use

These inline skates have been manufactured as fitness skates for private use and are not suitable for street hockey or aggressive skating.

100% PVC-free

To avoid endangering health and contribute to sustainability, no PVC has been used in the manufacturing of this product.

HeiQ® Pure



Freshness of textiles

Experience the feeling of durable freshness thanks to the power of silver, which keeps you odourless all day.

The inside lining of the product contains a biocidal material (HeiQ® Pure) to give the inside lining an antibacterial finish. Active substance: Silver adsorbed on silicon dioxide (nano).

Safety instructions

WARNING!

Risk of suffocation for children!

- Never allow children to play with the packaging material or the product unsupervised.

Risk of injury!

- Always be mindful of other road users and adhere to traffic regulations.
- Select the right surface for inline skating. Surfaces should be smooth, clean, and dry.

- Check before skating that all screws and nuts are securely attached.
- Ensure that self-locking screws and nuts do not slip or move.
- Do not make any modifications to your inline skates that may in some circumstances pose a danger to your safety.
- Remove any sharp edges that may appear/you may come across while skating.
- Always wear appropriate protective equipment (helmet, hand guards, wrist, elbow, and knee pads).
- Avoid areas of high traffic density.
- Always stay vigilant and be careful.
- Avoid going too fast.
Rule of thumb: Never skate faster than you can run.
- Replace brake, rollers, and ball bearings regularly when they become worn.
- Always wear reflective clothing to make yourself more visible.
- Do not use the product in bare feet.
- Do not allow your child to use the product unsupervised since children are unable to judge potential dangers.
- Check the product for damage or wear before each use. The product may be used only when in good working order and condition!

Avoiding material damage!

- Maintain your inline skates in good condition.
- Avoid water, oil, potholes, and very rough surfaces.

Skating tips

Note:

We recommend skating in skate parks and skating lessons with an instructor.

First attempts

Starting position:

Stand with feet shoulder-width apart, knees slightly bent, to prevent falling over backwards.

Speeding up:

As a beginner, you should start with short steps with the tips of your toes pointed outwards at an angle.

Rollers:

If you take a few steps in succession, you will then have enough momentum to position both skates parallel to each other and roll. When doing this, bend your knees slightly.

Falling Technique

Important! Practise falling onto your protective equipment, at first without skates, on a soft surface. Always try to cushion falls by falling forwards, never backwards.

Let yourself fall on the knee pads.

Then cushion the fall with your elbow pads and wrist pads.

Spread your fingers as you fall to avoid injuries.

Mastering curves

At a low speed:

Shift your weight as you would when riding a bicycle. Shift your weight to the left foot when turning left and to the right foot when turning right.

At a high speed:

Do cross-overs as you would when ice skating (fig. B).

Braking Techniques

Note:

Practise the various braking techniques on an even surface with no traffic and no pedestrians.

Avoid falling until you have mastered the braking techniques.

Braking with the heel (fig. C):

If your inline skates are equipped with brakes, remember to use them. Slightly raise the tip of the skate on which the brake is mounted and press the brake down onto the ground. Shift your weight forwards slightly and bend your knees. The brake effect can be increased if you bend your knees more and shift your weight further forwards while at the same time increasing the pressure on your braking skate.

T-brake (fig. D):

If your inline skates are not equipped with a brake, or if you have disassembled the brake, we recommend that you use the T-stop Technique, however, this is appropriate only for advanced skaters! When using the T-stop Technique, shift all of your weight to one foot. Now move the other foot behind the first one and place it behind it at a right angle. Then shift your weight from the front to the inside edge on your back skate and apply increasingly more pressure to brake.

Setting the size (fig. E)

Press the set button (1j) and while holding it down slide the shoe to the desired size. The shoe must snap in with an audible CLICK. The arrow on the shoe now points to the corresponding size (1k) on the frame.

Setting the width (fig. F)

Loosen the screw on the bottom of the product with the long Allen key (3) provided by turning in the direction of the arrow. Adjust the width to fit your individual needs by sliding the shoe. Tighten the screw securely once you are finished.

Putting the skates on

Getting the skates ready to put on, starting from as-delivered condition
Important! Make sure that your inline skates fit properly.

The outside of the boot should not warp when you close the quick release fastener. Do not use excessive force to close the quick release fastener.

1. Press in the slider (1b) on the quick release fastener (1c) in the direction of the arrow and open the quick release fastener (1c) (fig. G).
2. Press the toggle fastener (1f) and pull the ratchet strip (1g) out of the opening on the toggle fastener (1f) (fig. H).
3. Release the hook-and-loop tongue fastener (1e) (fig. I).
4. Set the slider on the fastener of the quick-lace system (1h) to OPEN and loosen the quick-lace system (fig. J).
5. Put the inline skates on with the aid of the pull-tabs (1i) (fig. K).
6. Pull the laces (1d) out behind the strap (1a) and pull them upwards firmly (fig. L). As you do this, pull alternately on the laces (1d).
7. Lock the quick-lace system fastener by moving the slider of the quick-lace system fastener (1h) to CLOSE (fig. M).
8. Tie a bow with the two ends of the laces (1d) and insert them back behind the strap (1a).
9. Close the tongue hook-and-loop fastener (1e).
10. Push the ratchet strip (1g) into the intended opening under the toggle fastener (1f) and set to the tension that is right for you (fig. N).

Note: To find the right tension for your foot, hold the toggle fastener down and move the ratchet strip to the position that is right for you.

11. Close the quick fastener (1c) (CLICK).

Taking the skates off

1. Press in the slider (1b) on the quick release fastener (1c) in the direction of the arrow and open the quick release fastener (1c) (fig. G).
2. Press the toggle fastener (1f) and pull the ratchet strip (1g) out of the opening on the toggle fastener (fig. H).
3. Release the hook-and-loop tongue fastener (1e) (fig. I).
4. Set the slider on the fastener of the quick-lace system (1h) to OPEN and loosen the quick-lace system (fig. J).

Maintenance

Replacing the brake (fig. O)

Note: Worn brakes are dangerous! Brake effectiveness may be reduced. Inspect the brake for wear before each ride.

If control of braking and/or the brake effect deteriorates before the wear mark is reached, the brake must be replaced. Replace the brake as soon as the wear mark (1t) is reached.

- Unscrew the brake pad screws (1n) on the inline skate (1) with the Allen key (3) provided.
- Take out the brake pad screws (1n) and remove the brake pad (1l) from the brake pad mount (1m).
- Reattach the new brake pad (1l) tightly with the brake pad screws (1n) to the brake pad mount (1m).

Interchanging the rollers (fig. S)

Interchange the rollers regularly, as shown in fig. S. Regular interchange prevents roller wear on one side.

Replacing the rollers (fig. P)

Important!

- **Take note of the section “Technical data”: Rollers of a different diameter can alter the handling characteristics of the skates and in certain circumstances may lead to endangerment of the user. For this reason do not use the skates if the rollers cannot be properly fitted. Never re-fit larger rollers than the original rollers of your inline skates.**
- **Please adhere to the following regarding the axle bolts: After loosening the screw connection you must reapply self-locking varnish to the screw threads! We recommend that you always comply with this as a safety measure. Self-locking varnish can be obtained at DIY stores or from your specialist retailer.**

Rollers become worn. This wear is dependent on many factors, such as the style of skate, the ground, user size and weight, weather conditions, roller material and its hardness. It is therefore necessary to replace them from time to time.

- Unscrew the axle bolts (1q) on the inline skate from the frame (1p) using the Allen key provided.
- Pull out the axle bolts (1q) and remove the roller (1o).
- Re-fit the new roller (1o) into the frame (1p) and attach it with the axle bolts (1q).

After replacement:

If the roller rubs on the side or its circumference touches the frame after replacement, please do not use the roller!

Make sure that all bolts remain firm after the first minutes of riding and that nothing has come undone or become loose.

Tighten the rollers individually once more to be certain that they run quietly and that there is no noise coming from the bearings.

Important!

New rollers increase the overall height of the inline skates. This changes the distance from the ground and thus also affects the braking characteristics. For this reason replace the brake pad.

Replacing the ball bearings (figs. Q/R).

Note:

Ball bearing quality and their maintenance are crucial for ensuring that your inline skates run quietly.

- Disassemble the roller (1o) as described in the section "Replacing the rollers".
- Position the Allen key (with handle) (3) with the extra device above the spacer (1r) and press the spacer (1r) out. Take out the bearing (1s).
- Apply pressure with the Allen key (3) to press the other bearing (1s) out.
- Press in a new bearing (1s). Turn the roller (1o) over, insert the spacer (1r), and then press in a second new bearing (1s).
- Reattach the roller (1o) to the frame (1p) as described in the section "Replacing the rollers"

Storage, cleaning

Inline skates are technical sport and leisure equipment and thus wear out depending on skating skill and style. After using your inline skates we recommend a thorough cleaning and drying of the skates.

Remove small stones and other objects that sometimes become stuck on your rollers.

Remove sharp edges that may have formed from skating. Always store your inline skates in a dry location.

- **After skating you should clean the ball bearings with a dry cloth. Wet or damp ball bearings must be dried with a clean cloth. Grease the bearings with a suitable bearing grease from the outside to prevent external rust build-up.**
- **Bearings are generally closed and cannot be lubricated from the inside. Worn ball bearings must be replaced.**

Troubleshooting

Rollers or roller-bearings running noisily

Disassemble the roller from the frame, remove it, and clean the ball bearings with a dry cloth.

Rollers wearing out quickly

Smooth surfaces extend the life of rollers. Try harder rollers for harder surfaces and for use in difficult conditions.

Rollers locking

Do not over-tighten the axle bolts.

Skates pulling to left or right

This can depend on who the user is. Replace the rollers that show wear on one side.

- **Brake not working properly**

Worn brakes are dangerous! Brake effect may be reduced. If control of braking and/or the brake effect deteriorates before the wear mark is reached, the brake must be replaced. Replace the brake as soon as the wear mark is reached.

- **Brake problems**

Always keep enough distance. The faster you skate, the greater your stopping distance becomes. Make sure that you understand the braking techniques and practise on level ground.

- **Ankles twisting frequently**

Tighten the shoe laces sufficiently.

- **Problems with the foot bed**

You are not used to this kind of movement under certain circumstances.

Check the areas that are causing problems, and readjust the inline skates. Try wearing thick socks.

Disposal

Dispose of the article and the packaging materials in accordance with current local regulations. Packaging materials such as foil bags are not suitable to be given to children. Keep the packaging materials out of the reach of children.



Dispose of the products and the packaging in an environmentally friendly manner.



The recycling code is used to identify various materials for recycling.

The code consists of the recycling symbol – which is meant to reflect the recycling cycle – and a number which identifies the material.

Notes on the guarantee and service handling

The product was produced with great care and under continuous quality control. DELTA-SPORT HANDELSKONTOR GmbH gives private end customers a three-year guarantee on this product from the date of purchase (guarantee period) in accordance with the following provisions.

The guarantee is only valid for material and manufacturing defects. The guarantee does not cover parts subject to normal wear and tear that are thus considered wear parts (e.g. batteries) or fragile parts such as switches, rechargeable batteries, or parts made of glass.

Claims under this guarantee are excluded if the product has been used incorrectly, improperly, or contrary to the intended purpose, or if the provisions in the instructions for use were not observed, unless the end customer proves that a material or manufacturing defect exists that was not caused by one of the aforementioned circumstances.

Claims under the guarantee can only be made within the guarantee period by presenting the original sales receipt. Please therefore keep the original sales receipt. The guarantee period is not extended by any repairs carried out under the guarantee, under statutory guarantees, or as a gesture of goodwill. This also applies to replaced and repaired parts.

If you wish to make a claim please first contact the service hotline mentioned below or contact us by e-mail. If there is a guarantee case, then the product will be repaired or replaced free of charge to you or the purchase price will be refunded, depending on our choice.

Your legal rights, in particular guarantee claims against the respective seller, are not limited by this guarantee.

IAN: 375144_2104

 Service Great Britain
Tel.: 0800 404 7657
E-Mail: deltasport@lidl.co.uk

DELTA-SPORT HANDELSKONTOR GMBH

Wragekamp 6 • DE-22397 Hamburg
GERMANY



11/2021

Delta-Sport-Nr.: KI-10064

10.08.2021 / PM 4:57

IAN 375144_2104

