



ELECTRIC INSECT KILLER/ELEKTRISCHER INSEKTEN- VERNICHTER/LAMPE ANTI-INSECTES ÉLECTRIQUE

GB IE NI MT

ELECTRIC INSECT KILLER

Operation and safety notes

FR BE CH

LAMPE ANTI-INSECTES ÉLECTRIQUE

Instructions d'utilisation et consignes de sécurité

PL

LAMPA OWADOBÓJCA

Wskazówki dotyczące obsługi i bezpieczeństwa

SK

ELEKTRICKÝ LIKVIDÁTOR HMYZU

Pokyny pre obsluhu a bezpečnostné pokyny

DK

ELEKTRISK INSEKTFANGER

Brugs- og sikkerhedsanvisninger

HU

ELEKTROMOS ROVARIRTÓ

Kezelési és biztonsági utalások

DE AT BE CH

ELEKTRISCHER INSEKTENVERNICHTER

Bedienungs- und Sicherheitshinweise

NL BE

ELEKTRISCHE INSEKTENVERWIJDERAAR

Bedienings- en veiligheidsinstructies

CZ

ELEKTRICKÝ LAPAČ HMYZU

Pokyny pro obsluhu a bezpečnostní pokyny

ES

LÁMPARA MATAINSECTOS ELÉCTRICA

Instrucciones de utilización y de seguridad

IT CH MT

LAMPADA INSETTICIDA

Indicazioni per l'uso e per la sicurezza

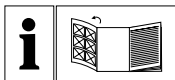

GB/IE/NI/MT	Operation and safety notes	Page	5
DE/AT/BE/CH	Bedienungs- und Sicherheitshinweise	Seite	11
FR/BE/CH	Instructions d'utilisation et consignes de sécurité	Page	18
NL/BE	Bedienings- en veiligheidsinstructies	Pagina	26
PL	Wskazówki dotyczące obsługi i bezpieczeństwa	Strona	32
CZ	Pokyny pro obsluhu a bezpečnostní pokyny	Strana	39
SK	Pokyny pre obsluhu a bezpečnostné pokyny	Strana	45
ES	Instrucciones de utilización y de seguridad	Página	51
DK	Brugs- og sikkerhedsanvisninger	Side	58
IT/CH/MT	Indicazioni per l'uso e per la sicurezza	Pagina	64
HU	Kezelési és biztonsági utalások	Oldal	71

A

HG08724A

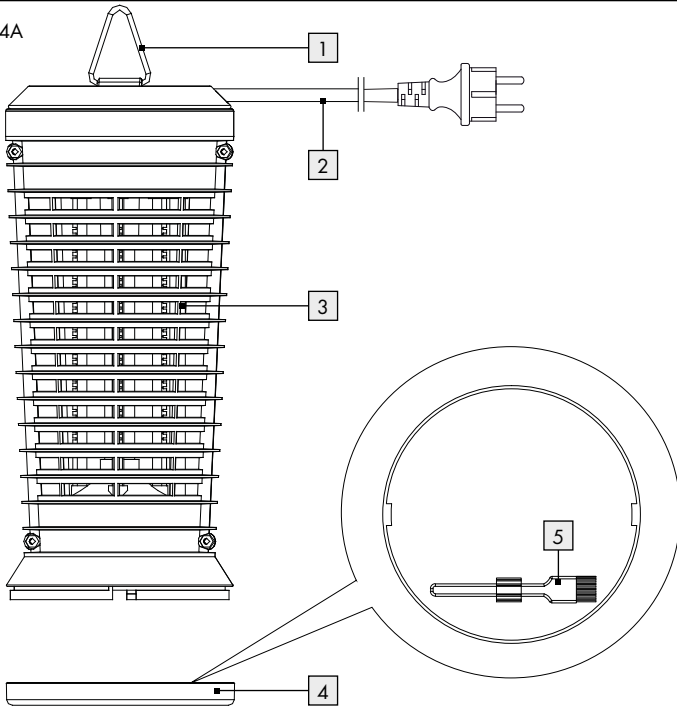
**B**

HG08724B

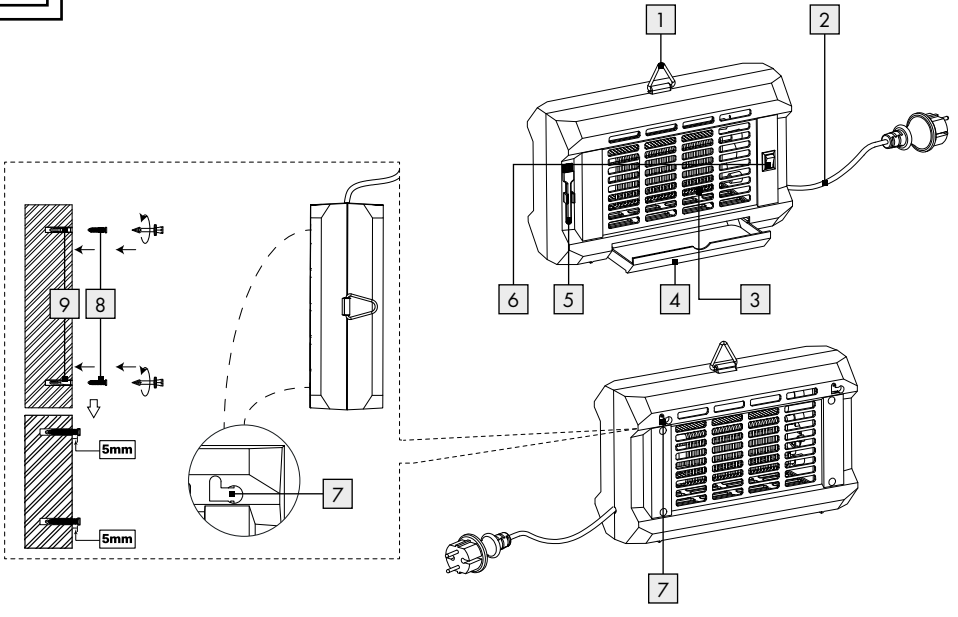

List of pictograms used	Page 6
Introduction	Page 6
Intended use.....	Page 6
Scope of supply.....	Page 6
Description of parts.....	Page 6
Technical data.....	Page 6
Safety information	Page 7
Mounting on a wall	Page 8
Initial operation	Page 9
Cleaning and care	Page 9
Disposal	Page 9
Warranty	Page 10
Warranty claim procedure.....	Page 10
Service.....	Page 10

List of pictograms used



CE mark indicates conformity with relevant EU directives applicable for this product.



Safety information
Instructions for use

Electric insect killer

● Introduction



We congratulate you on the purchase of your new product. You have chosen a high quality product. The instructions for use are part of the product. They contain important information concerning safety, use and disposal.

Before using the product, please familiarise yourself with all of the safety information and instructions for use. Only use the product as described and for the specified applications. If you pass the product on to anyone else, please ensure that you also pass on all the documentation with it.

● Intended use

This product provides toxin-free protection against flying and nocturnal insects. The insects are lured by UV light and killed or dehydrated by the electric high-voltage grille. The product kills all kind of insects, including, for example, bees and butterflies and may, therefore, only be used in enclosed spaces. Other forms of use or changes to the product are deemed to be contrary to the intended use and may result in risks such as the danger of death, injuries and damage. The manufacturer does not accept any liability for injury or damage resulting from use of this product contrary to its intended use. The product is not intended to be used for commercial purposes.

- For indoor use only.



● Scope of supply

- 1 electric insect killer (with cleaning brush)
- 2 screws (for model HG08724B only)
- 2 dowels (for model HG08724B only)
- 1 operation and safety notes

● Description of parts

- 1 Mounting hook
- 2 Mains lead with mains plug
- 3 High-voltage grille
- 4 Collection tray
- 5 Cleaning brush

For model HG08724B only:

- 6 On/off switch
- 7 Mounting hole
- 8 Screw
- 9 Dowel

● Technical data

Model no.:	HG08724A/ HG08724B
Operating voltage:	220-240V~ (Alternating Current) 50 Hz
Nominal power:	4.7 Watt
Protection class:	II/□

DANGER HIGH VOLTAGE:





Safety information

In the case of damage resulting from non-compliance with these operating instructions the guarantee claim becomes invalid! No liability is accepted for consequential damage! In the case of material damage or personal injury caused by incorrect handling or non-compliance with the safety instructions, no liability is accepted!



WARNING! DANGER OF DEATH AND ACCIDENTS FOR TODDLERS AND CHILDREN!

Never leave children unsupervised with the packaging material. The packaging material represents a danger of suffocation. Children frequently underestimate the dangers. Please keep children away from the product at all times.

- This product is not a toy and should not be played by children. Children are not able to understand the dangers that can occur when handling this product.
- This product can be used by children aged from 8 years and above and persons with reduced physical, sensory or mental capabilities or lack of experience and knowledge if they have been given supervision or instruction concerning use

of the product in a safe way and understand the hazards involved. Children shall not play with the product. Cleaning and user maintenance shall not be made by children without supervision.



Avoid the danger of death from electric shock!

- Before use, ensure that the mains voltage available is the same as the required operating voltage for the product (220-240 Volt ~ (Alternating Current)).
- Before connecting the product to the mains you should always check the product and the mains lead for any damage.
- A damaged product represents the danger of death from electric shock.
- Do not use the product if you find any damage.
- Please consult a specialist electrician if you discover any damage or problems with the product, or for the performance of repairs to the product.
- Never open any of the electrical equipment or insert any objects into it. Such interventions represent

the danger of death from electric shock.

- Do not attempt to repair the product yourself or replace the tube. If the mains power cable of the product is damaged, it has to be replaced by the manufacturer or its service department or a similarly qualified person in order to avoid hazards.
- The product, including the tube, does not contain any parts which can be serviced by the user.
- It is essential that the product does not come into contact with water or other liquids.
- Never touch the mains plug with damp or wet hands.
- Protect the mains lead against sharp edges, mechanical stresses and hot surfaces.
-  **CAUTION! ELECTRICAL SHOCK!** Do not touch the high-voltage grille while the product is in operation. A small residual charge still exists a few minutes after the product has been switched off.
- Never use the product in the immediate vicinity of a bathtub, shower or swimming pool.



Avoid the danger of fire and injury!



- Do not place the product on inflammable surfaces.
- Do not use the product in rooms in which there is a danger of fire, e.g. rooms in which flammable or explosive vapours or dusts might be present (e.g. in stables, barns or paint shops).



DANGER OF EXPLOSION!

- As the product generates heat, its use in the surroundings of all highly inflammable or explosive liquids or gases is prohibited.
- **For model HG08724B:** the product will continue to draw a minimal amount of power when switched off whilst plugged into the socket. Unplug the mains plug from the mains socket to completely disconnect from power.

● **Mounting on a wall (for model HG08724B only)**

- Use the screws  and dowels  for wall mounting installation.
- Measure up the wall or mounting surface for drilling the holes. Use a spirit level to improve accuracy.
- Mark the two mounting holes  a distance of 204 mm apart.

- Now drill the mounting holes (\varnothing 7 mm, depth 36 mm).
- ⚠ **CAUTION!** Make sure that you do not damage any electrical cables during this operation.
- Insert the dowels [9] into the drilled holes.
- Insert the screws [8] into the dowels [9] and tighten them. Screw heads should be 5 mm apart from wall (Fig. B).
- Attach the product to the secured screws [8].

● Initial operation

⚠ **CAUTION!** Never hang the product up by the mains lead!

- Hang up the product by means of the mounting hook [1] at the greatest possible distance from a source of light. Here an installation height of 1.50 m has been shown to be ideal.
- Insert the mains plug into the socket. (Turn on the On/Off switch [6] for model HG08724B.) The product is ready to use. The UV light lures the insects and contact with the electric high-voltage grille [3] kills or dehydrates them. Dead insects are collected in the collection tray [4].
- Please rotate cleaning brush [5] in anticlockwise direction 90 degree to facilitate pulling out cleaning brush [5] from clip easily.

● Cleaning and care

⚠ **CAUTION! DANGER OF ELECTRIC SHOCK!**

First remove the mains plug from the socket.

- Allow the product to cool down completely.
- If the product is subject to heavy use it must be cleaned every three weeks.

⚠ **CAUTION! DANGER OF ELECTRIC SHOCK!**

For reasons of electrical safety the product must never be cleaned with water or other liquids or immersed in water.

- Only a dry, lint-free cloth should be used for cleaning.
- Do not use any solvents, petrol or similar items. This would damage the product.

For Model HG08724A:

- Remove the collection tray [4] at bottom of product by turning it to left as far as it will go.

For Model HG08724B:

- Remove the collection tray [4] at bottom of product by pulling out.
- The collection tray [4] can now be emptied. Please return collection tray [4] into bottom of product before use
- If insects become stuck in the high-voltage grille [3], remove them carefully with a enclosed cleaning brush [5] without bending wires.

⚠ **IMPORTANT!** If two wires touch each other, this will destroy the item.

● Disposal

The packaging is made entirely of recyclable materials, which you may dispose of at local recycling facilities.



Observe the marking of the packaging materials for waste separation, which are marked with abbreviations (a) and numbers (b) with following meaning: 1-7: plastics/20-22: paper and fibre-board/80-98: composite materials.



Contact your local refuse disposal authority for more details of how to dispose of your worn-out product.



To help protect the environment, please dispose of the product properly when it has reached the end of its useful life and not in the household waste. Information on collection points and their opening hours can be obtained from your local authority.

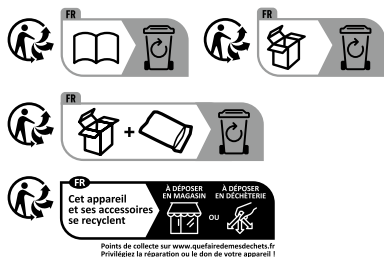

The product incl. accessories, manual and packaging materials are recyclable and are subject to extended producer responsibility. Dispose them separately, following the illustrated Info-tri (sorting information), for better waste treatment. The Triman logo is valid in France only.

● Warranty

The product has been manufactured to strict quality guidelines and meticulously examined before delivery. In the event of material or manufacturing defects you have legal rights against the retailer of this product. Your legal rights are not limited in any way by our warranty detailed below.

The warranty for this product is 3 years from the date of purchase. The warranty period begins on the date of purchase. Keep the original sales receipt in a safe location as this document is required as proof of purchase.

Any damage or defects already present at the time of purchase must be reported without delay after unpacking the product.

Should the product show any fault in materials or manufacture within 3 years from the date of purchase, we will repair or replace it – at our choice – free of charge to you. The warranty period is not extended as a result of a claim being granted. This also applies to replaced and repaired parts.

This warranty becomes void if the product has been damaged, or used or maintained improperly.

The warranty covers material or manufacturing defects. This warranty does not cover product parts subject

to normal wear and tear, thus considered consumables (e.g. batteries, rechargeable batteries, tubes, cartridges), nor damage to fragile parts, e.g. switches or glass parts.

● Warranty claim procedure

To ensure quick processing of your case, please observe the following instructions:

Please have the till receipt and the item number (IAN 506199_2507) available as proof of purchase. You will find the item number on the rating plate, an engraving on the front page of the instructions for use (bottom left), or as a sticker on the rear or bottom of the product.

If functional or other defects occur, please contact the service department listed either by telephone or by e-mail.

You can return a defective product to us free of charge to the service address that will be provided to you. Ensure that you enclose the proof of purchase (till receipt) and information about what the defect is and when it occurred.

● Service

(GB) Service Great Britain

Tel.: 0800 404 7657

E-Mail: owim@lidl.gb

(IE) Service Ireland

Tel.: 1800 101010

E-Mail: owim@lidl.ie

(NI) Service Northern Ireland

E-Mail: owim@lidl.ni

(MT) Service Malta

Tel.: 80062230

E-Mail: owim@lidl.mt



Legende der verwendeten Piktogramme	Seite 12
Einleitung	Seite 12
Bestimmungsgemäße Verwendung.....	Seite 12
Lieferumfang.....	Seite 12
Teilebeschreibung.....	Seite 12
Technische Daten.....	Seite 12
Sicherheitshinweise	Seite 13
Wandmontage	Seite 15
Inbetriebnahme	Seite 15
Reinigung und Pflege	Seite 15
Entsorgung	Seite 15
Garantie	Seite 16
Abwicklung im Garantiefall.....	Seite 17
Service.....	Seite 17

Legende der verwendeten Piktogramme



Das CE-Zeichen bestätigt die Konformität mit den für das Produkt zutreffenden EU-Richtlinien.



Sicherheitshinweise
Handlungsanweisungen

Elektrischer Insektenvernichter

● Einleitung



Wir beglückwünschen Sie zum Kauf Ihres neuen Produkts. Sie haben sich damit für ein hochwertiges Produkt entschieden. Die Bedienungsanleitung ist Teil dieses Produkts. Sie enthält wichtige Hinweise für Sicherheit, Gebrauch und Entsorgung. Machen Sie sich vor der Benutzung des Produkts mit allen Bedien- und Sicherheitshinweisen vertraut. Benutzen Sie das Produkt nur wie beschrieben und für die angegebenen Einsatzbereiche. Händigen Sie alle Unterlagen bei Weitergabe des Produkts an Dritte mit aus.

● Bestimmungsgemäße Verwendung

Dieses Produkt ist als gifffreier Schutz vor Flug- und Nachtinsekten vorgesehen. Durch UV-Licht werden die Insekten angelockt und durch das elektrische Hochspannungsgitter werden sie eliminiert bzw. dehydriert. Das Produkt vernichtet alle Arten von Insekten, einschließlich z. B. Bienen und Schmetterlinge und darf deshalb nur in geschlossenen Räumen verwendet werden. Andere Verwendungen oder Veränderungen des Produkts gelten als nicht bestimmungsgemäß und können zu Risiken wie Lebensgefahr, Verletzungen und Beschädigungen führen. Für aus bestimmungswidriger Verwendung entstandene Schäden übernimmt der Hersteller keine Haftung. Das Produkt ist nicht für den gewerblichen Einsatz bestimmt.



Das Produkt ist ausschließlich zur Verwendung in Innenräumen vorgesehen.

● Lieferumfang

- 1 Elektrischer Insektenvernichter (mit Reinigungspinsel)
- 2 Schrauben (nur für Modell HG08724B)
- 2 Dübel (nur für Modell HG08724B)
- 1 Bedienungs- und Sicherheitshinweise

● Teilebeschreibung

- 1 Befestigungshaken
- 2 Netzanschlusskabel mit Netzstecker
- 3 Hochspannungsgitter
- 4 Auffangfläche
- 5 Reinigungspinsel

Nur für Modell HG08724B:

- 6 Ein-/Aus-Schalter
- 7 Aufnahmebohrung
- 8 Schraube
- 9 Dübel

● Technische Daten

Modell-Nr.:	HG08724A/ HG08724B
Betriebsspannung:	220-240V~ (Wechselspannung) 50Hz
Nennleistung:	4,7Watt
Schutzklasse:	II/□

GEFAHR! HOCHSPANNUNG:





Sicherheitshinweise

Bei Schäden, die durch Nichtbeachtung dieser Bedienungsanleitung verursacht werden, erlischt der Garantieanspruch! Für Folgeschäden wird keine Haftung übernommen!

Bei Sach- oder Personenschäden, die durch unsachgemäße Handhabung oder Nichtbeachtung der Sicherheitshinweise verursacht werden, wird keine Haftung übernommen!



WARNUNG! LEBENS-

UND UNFALLGEFAHR FÜR KLEINKINDER UND KIN-

DER! Lassen Sie Kinder niemals unbeaufsichtigt mit dem Verpackungsmaterial. Es besteht Erstickungsgefahr durch Verpackungsmaterial. Kinder unterschätzen häufig die Gefahren. Halten Sie Kinder stets vom Produkt fern.

- Dieses Produkt ist kein Spielzeug, es gehört nicht in Kinderhände. Kinder können die Gefahren, die im Umgang mit dem Produkt entstehen, nicht erkennen.
- Dieses Produkt kann von Kindern ab 8 Jahren und darüber sowie von Personen mit verringerten physischen, sensorischen oder mentalen Fähigkeiten oder Mangel

an Erfahrung und Wissen benutzt werden, wenn sie beaufsichtigt oder bezüglich des sicheren Gebrauchs des Produkts unterwiesen wurden und die daraus resultierenden Gefahren verstehen. Kinder dürfen nicht mit dem Produkt spielen. Reinigung und Benutzerwartung dürfen nicht von Kindern ohne Beaufsichtigung durchgeführt werden.



Vermeiden Sie Lebensgefahr durch elektrischen Schlag!

- Vergewissern Sie sich vor der Benutzung, dass die vorhandene Netzspannung mit der benötigten Betriebsspannung des Produktes übereinstimmt (220–240 Volt ~ (Wechselspannung)).
- Überprüfen Sie vor jedem Netzanschluss das Produkt und das Netzanschlusskabel auf etwaige Beschädigungen.
- Ein beschädigtes Produkt bedeutet Lebensgefahr durch elektrischen Schlag.
- Verwenden Sie das Produkt nicht, wenn Sie irgendwelche Beschädigungen feststellen.
- Wenden Sie sich bei Beschädigungen, Reparaturen oder

anderen Problemen am Produkt an eine Elektrofachkraft.

- Öffnen Sie niemals eines der elektrischen Betriebsmittel oder stecken irgendwelche Gegenstände in dieselben. Derartige Eingriffe bedeuten Lebensgefahr durch elektrischen Schlag.
- Versuchen Sie nicht das Produkt selbst zu reparieren oder das Leuchtmittel auszutauschen. Wenn die Netzanschlussleitung dieses Produkts beschädigt ist, muss sie durch den Hersteller oder seinen Kundendienst oder eine ähnlich qualifizierte Person ersetzt werden, um Gefährdungen zu vermeiden.
- Das Produkt, einschließlich des Leuchtmittels, enthält keine Teile, die vom Verbraucher gewartet werden können.
- Vermeiden Sie unbedingt die Berührung des Produkts mit Wasser oder anderen Flüssigkeiten.
- Fassen Sie den Netzstecker niemals mit feuchten oder nassen Händen an.
- Schützen Sie die Netzleitung vor scharfen Kanten, mechanischen Belastungen und heißen Oberflächen.

■  **VORSICHT!
ELEKTROSCHOCK!**

Berühren Sie nicht das Hochspannungsgitter, während das Produkt in Betrieb ist. Eine kleine Restladung existiert auch noch wenige Minuten, nachdem das Produkt außer Betrieb ist.

- Benutzen Sie das Produkt niemals in unmittelbarer Nähe einer Badewanne, einer Dusche oder eines Schwimmbeckens.

■  **Vermeiden Sie Brand- und Verletzungsgefahr!**

- Stellen Sie das Produkt nicht auf entflammbare Oberflächen.
- Verwenden Sie das Produkt nicht in feuergefährdeten Räumen, in denen brennbare oder explosive Dämpfe oder Stäube vorhanden sein könnten (z. B. in Ställen, Scheunen oder Lackierhallen).

■  **EXPLOSIONSGEFAHR!**

Wegen der Hitzeentwicklung des Produkts ist der Betrieb in der Umgebung aller leicht entzündbaren oder explosiven Flüssigkeiten oder Gase verboten.

■ **Für Modell HG08724B:**

Das Produkt nimmt auch ausgeschaltet noch eine geringe Leistung auf, solange sich der

Netzstecker in der Steckdose befindet. Zur vollständigen Netz-trennung entfernen Sie den Netz-stecker aus der Netzsteckdose.

● **Wandmontage** **(nur für Modell HG08724B)**

- Verwenden Sie die Schrauben [8] und die Dübel [9] für die Wandmontage.
- Messen Sie die Wand- oder Montagefläche ab, die Sie zum Bohren der Löcher benötigen. Verwenden Sie eine Wasserwaage, um die Genauigkeit zu verbessern.
- Markieren Sie die beiden Aufnahmebohrungen [7] mit einem Abstand von 204 mm zueinander.
- Bohren Sie nun die Befestigungslöcher (ø 7 mm, Tiefe 36 mm).

⚠ VORSICHT! Stellen Sie sicher, dass Sie keine Zuleitung beschädigen.

- Führen Sie die Dübel [9] in die Bohrlöcher ein.
- Führen Sie die Schrauben [8] in die Dübel [9] ein und ziehen Sie diese fest an. Die Schrauben-köpfe sollten 5 mm von der Wand entfernt sein (Abb. B).
- Befestigen Sie das Produkt an den fixierten Schrauben [8].

● **Inbetriebnahme**

⚠ VORSICHT! Hängen Sie das Produkt niemals am Netzanschlusskabel auf!

- Hängen Sie das Produkt mittels Befestigungshaaken [1] in größtmöglicher Entfernung von einer Lichtquelle auf. Hier hat sich eine Montagehöhe von 1,50 m als optimal erwiesen.
- Stecken Sie den Netzstecker in die Steckdose. (Für Modell HG08724B schalten Sie den Ein-/Aus-Schalter [6] ein.) Das Produkt ist betriebsbereit. Das UV-Licht lockt die Insekten an und der Kontakt mit dem elektrischen Hochspannungsgitter [3] eliminiert bzw. dehydriert sie. Insektenreste sammeln sich in der Auffangfläche [4].

- Drehen Sie den Reinigungspinsel [5] im Uhrzeiger-sinn um 90°, um das Herausziehen des Reini-gungspinsels [5] aus dem Clip zu erleichtern.

● **Reinigung und Pflege**

⚠ VORSICHT! STROMSCHLAGGEFAHR!

Ziehen Sie zuerst den Netzstecker aus der Steckdose.

- Lassen Sie das Produkt vollständig abkühlen.
- Das Produkt muss bei starker Verschmutzung, mindestens alle 3 Wochen gereinigt werden.

⚠ VORSICHT! STROMSCHLAGGEFAHR!

Aus Gründen der elektrischen Sicherheit darf das Produkt niemals mit Wasser oder anderen Flüssigkeiten gereinigt oder gar in Wasser getaucht werden.

- Verwenden Sie zur Reinigung nur ein trockenes, fusselfreies Tuch.
- Benutzen Sie keine Lösungsmittel, Benzin o. Ä. Das Produkt würde hierbei Schaden nehmen.

Für Modell HG08724A:

- Entfernen Sie die Auffangfläche [4] am Boden des Produkts, indem Sie es so weit wie möglich nach links drehen.

Für Modell HG08724B:

- Entfernen Sie die Auffangfläche [4] am Boden des Produkts durch Herausziehen.
- Sie können die Auffangfläche [4] nun ausleeren. Bitte setzen Sie die Auffangfläche [4] vor Ge-brauch wieder in das Produkt ein.
- Falls Insekten im Hochspannungsgitter [3] klemmen, entfernen Sie diese vorsichtig mit dem mitgelieferten Reinigungspinsel [5], ohne die Drähte zu verbiegen.

⚠ WICHTIG! Falls sich zwei Drähte berühren, funktioniert das Produkt nicht mehr.

● **Entsorgung**

Die Verpackung besteht aus umweltfreundlichen Materialien, die Sie über die örtlichen Recycling-stellen entsorgen können.



Beachten Sie die Kennzeichnung der Verpackungsmaterialien bei der Abfalltrennung, diese sind gekennzeichnet mit Abkürzungen (a) und Nummern (b) mit folgender Bedeutung: 1-7: Kunststoffe/20-22: Papier und Pappe/80-98: Verbundstoffe.



Möglichkeiten zur Entsorgung des ausgedienten Produkts erfahren Sie bei Ihrer Gemeinde- oder Stadtverwaltung.



Das Symbol der durchgestrichenen Mülltonne bedeutet, dass dieses Gerät am Ende der Nutzungszeit nicht über den Hausmüll entsorgt werden darf. Das Gerät ist bei eingerichteten Sammelstellen, Wertstoffhöfen oder Entsorgungsbetrieben abzugeben. Zudem sind Vertrieber von Elektro- und Elektronikgeräten sowie Vertrieber von Lebensmitteln zur Rücknahme verpflichtet. LIDL bietet Ihnen Rückgabemöglichkeiten direkt in den Filialen und Märkten an. Rückgabe und Entsorgung sind für Sie kostenfrei. Beim Kauf eines Neugerätes haben Sie das Recht, ein entsprechendes Altgerät unentgeltlich zurückzugeben. Zusätzlich haben Sie die Möglichkeit, unabhängig vom Kauf eines Neugerätes, unentgeltlich (bis zu drei) Altgeräte abzugeben, die in keiner Abmessung größer als 25 cm sind. Bitte löschen Sie vor der Rückgabe alle personenbezogenen Daten. Bitte entnehmen Sie vor der Rückgabe Batterien oder Akkumulatoren, die nicht vom Altgerät umschlossen sind, sowie Lampen, die zerstörungsfrei entnommen werden können und führen diese einer separaten Sammlung zu.

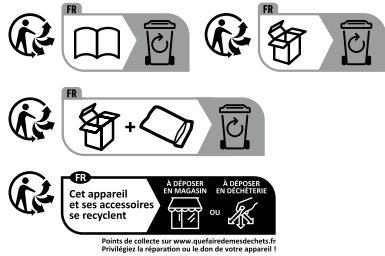

Das Produkt inkl. Zubehör, die Anleitung und die Verpackungsmaterialien sind recyclebar und unterliegen einer erweiterten Herstellerverantwortung. Entsorgen Sie diese getrennt, den abgebildeten Info-tri (Sortierinformation) folgend, für eine bessere Abfallbehandlung. Das Triman-Logo gilt nur für Frankreich.

● Garantie

Das Produkt wurde nach strengen Qualitätsrichtlinien hergestellt und vor der Auslieferung sorgfältig geprüft. Im Falle von Material- oder Herstellungsfehlern haben Sie gegenüber dem Verkäufer des Produkts gesetzliche Rechte. Ihre gesetzlichen Rechte werden in keiner Weise durch unsere unten aufgeführte Garantie eingeschränkt.

Die Garantie für dieses Produkt beträgt 3 Jahre ab Kaufdatum. Die Garantiezeit beginnt mit dem Kaufdatum. Bewahren Sie den Originalkaufbeleg an einem sicheren Ort auf, da dieses Dokument als Nachweis des Kaufs erforderlich ist.

Alle Schäden oder Mängel, die bereits zum Zeitpunkt des Kaufs vorhanden sind, müssen unverzüglich nach dem Auspacken des Produkts gemeldet werden.

Sollte das Produkt innerhalb von 3 Jahren ab Kaufdatum einen Material- oder Herstellungsfehler aufweisen, werden wir es – nach unserer Wahl – kostenlos für Sie reparieren oder ersetzen. Die Garantiezeit verlängert sich durch einen stattgegebenen Gewährleistungsanspruch nicht. Dies gilt auch für ersetzte und reparierte Teile.

Diese Garantie erlischt, wenn das Produkt beschädigt oder unsachgemäß verwendet oder gewartet wurde.

Die Garantie deckt Material- und Herstellungsfehler ab. Diese Garantie erstreckt sich weder auf Produktteile, die normalem Verschleiß unterliegen, und somit als Verschleißteile gelten (z. B. Batterien, Akkus, Schläuche, Farbpatronen), noch auf Schäden an zerbrechlichen Teilen, z. B. Schalter oder Teile aus Glas.

BE Service Belgien
Tel.: 0800 12089
E-Mail: owim@lidl.be

CH Service Schweiz
Tel.: 0800 56 44 33
E-Mail: owim@lidl.ch



● Abwicklung im Garantiefall

Um eine schnelle Bearbeitung Ihres Anliegens zu gewährleisten, folgen Sie bitte den folgenden Hinweisen:

Bitte halten Sie für alle Anfragen den Kassenbon und die Artikelnummer (IAN 506199_2507) als Nachweis für den Kauf bereit.

Die Artikelnummer entnehmen Sie bitte dem Typenschild, einer Gravur, auf dem Titelblatt Ihrer Bedienungsanleitung (unten links) oder als Aufkleber auf der Rück- oder Unterseite des Produkts.

Sollten Funktionsfehler oder sonstige Mängel auftreten, kontaktieren Sie zunächst die nachfolgend benannte Serviceabteilung telefonisch oder per E-Mail.

Ein als defekt erfasstes Produkt können Sie dann unter Beifügung des Kaufbelegs (Kassenbon) und der Angabe, worin der Mangel besteht und wann er aufgetreten ist, für Sie portofrei an die Ihnen mitgeteilte Service-Anschrift übersenden.

● Service

DE Service Deutschland
Tel.: 0800 5435 111
E-Mail: owim@lidl.de

AT Service Österreich
Tel.: 0800 447744
E-Mail: owim@lidl.at

Légende des pictogrammes utilisés	Page 19
Introduction	Page 19
Utilisation conforme.....	Page 19
Contenu de la livraison.....	Page 19
Descriptif des pièces.....	Page 19
Caractéristiques techniques.....	Page 19
Consignes de sécurité	Page 20
Montage mural	Page 22
Mise en marche	Page 22
Nettoyage et entretien	Page 22
Mise au rebut	Page 23
Garantie	Page 23
Faire valoir sa garantie.....	Page 24
Service après-vente.....	Page 25

Légende des pictogrammes utilisés



La marque CE indique la conformité aux directives européennes applicables à ce produit.



Instructions de sécurité

Instructions de manipulation

Lampe anti-insectes électrique

● Introduction



Nous vous félicitons pour l'achat de votre nouveau produit. Vous avez opté pour un produit de grande qualité. Le mode d'emploi fait partie intégrante de ce produit. Il contient des indications importantes pour la sécurité, l'utilisation et la mise au rebut. Veuillez lire consciencieusement toutes les indications d'utilisation et de sécurité du produit. Ce produit doit uniquement être utilisé conformément aux instructions et dans les domaines d'application spécifiés. Lors d'une cession à tiers, veuillez également remettre tous les documents.

● Utilisation conforme

Ce produit est prévu pour assurer une protection contre les insectes volants et nocturnes, sans utilisation de poison. Les insectes sont attirés par la lumière UV, et éliminés ou déshydratés par la grille électrique haute tension. Le produit détruit toutes sortes d'insectes, par exemple les abeilles et papillons, et doit donc uniquement être utilisé dans des locaux fermés. Toute autre utilisation ou modification du produit est considérée comme non conforme à l'usage prévu et peut être la source de risques, par exemple de danger de mort, risques de blessures et d'endommagements. Le fabricant décline toute responsabilité pour les dommages résultant d'une utilisation non conforme. Le produit n'est pas destiné à une utilisation commerciale.

-  Le produit est exclusivement conçu pour un usage dans des locaux fermés.

● Contenu de la livraison

- 1 lampe anti-insectes électrique (avec pinceau de nettoyage)
- 2 vis (uniquement pour modèle HG08724B)
- 2 chevilles (uniquement pour modèle HG08724B)
- 1 mode d'emploi et des instructions de sécurité

● Descriptif des pièces

- 1 Crochet de fixation
- 2 Câble secteur avec fiche
- 3 Grille haute tension
- 4 Surface de récupération
- 5 Pinceau de nettoyage

Uniquement pour le modèle HG08724B :

- 6 Interrupteur Marche/Arrêt
- 7 Trou de fixation
- 8 Vis
- 9 Cheville

● Caractéristiques techniques

- N° de modèle : HG08724A/
HG08724B
- Tension nominale : 220-240V~
(tension alternative) 50Hz
- Puissance nominale : 4,7 watts
- Classe de protection : II/□

DANGER ! HAUTE TENSION :





Consignes de sécurité

Les droits de recours en garantie sont annulés en cas de dommages résultant du non respect du présent mode d'emploi ! Le fabricant décline toute responsabilité pour les dommages consécutifs ! Toute responsabilité est déclinée pour les dommages matériels ou corporels causés par une manipulation incorrecte du produit ou par le non-respect des consignes de sécurité !



AVERTISSEMENT !

DANGER DE MORT ET RISQUE D'ACCIDENT POUR LES ENFANTS EN BAS ÂGE ET LES ENFANTS !

Ne jamais laisser les enfants sans surveillance avec le matériel d'emballage.

L'emballage présente un risque d'étouffement. Les enfants sous-estiment souvent le danger. Toujours tenir le produit à l'écart des enfants.



- Ce produit n'est pas un jouet, il doit être tenu hors de portée des enfants. Les enfants ne sont pas conscients des dangers liés à la manipulation de ce produit.
- Ce produit peut être utilisé par des enfants âgés de 8 ans et

plus ainsi que par des personnes ayant des capacités physiques, sensorielles ou mentales réduites ou manquant d'expérience ou de connaissances, s'ils sont surveillés ou s'ils ont été informés de l'utilisation sûre du produit et comprennent les risques liés à son utilisation. Les enfants ne doivent pas jouer avec le produit. Le nettoyage et l'entretien du produit ne doivent pas être effectués par des enfants laissés sans surveillance.



Prévention de risques mortels par électrocution !

- Avant l'utilisation, vérifiez que la tension secteur existante correspond à la tension de service requise du produit (220-240V ~ (tension alternative)).
- Avant chaque branchement au secteur, contrôlez le produit et le câble secteur afin de détecter d'éventuels endommagements.
- Un produit endommagé implique un danger de mort par électrocution.
- Ne pas utiliser ce produit si vous constatez le moindre endommagement.

- En cas de dommages et pour toute réparation ou autres problèmes relatifs au produit, contactez un électricien.
 - N'ouvrez jamais les composants électriques, et n'y insérez jamais d'objets quelconques. De telles interventions impliquent un danger de mort par électrocution.
 - N'essayez pas de réparer vous-même le produit ou de remplacer la lampe. Si le cordon de raccordement de ce produit est endommagé, il doit être remplacé par le fabricant ou son service après-vente, voire par une personne possédant une qualification similaire, afin de prévenir toute mise en danger.
 - Le produit, y compris la lampe, ne comporte pas de pièces pouvant être soumises à une maintenance par le consommateur.
 - Évitez impérativement tout contact du produit avec de l'eau ou d'autres liquides.
 - Ne touchez jamais la prise avec des mains humides ou mouillées.
 - Protégez le câble secteur des bords tranchants, des contraintes mécaniques et des surfaces chaudes.
-  **ATTENTION ! CHOC ÉLECTRIQUE !** Ne touchez pas la grille haute tension, lorsque le produit est en marche. Une électricité résiduelle persiste pendant quelques minutes après avoir éteint le produit.
 - N'utilisez jamais le produit à proximité immédiate d'une baignoire, d'une douche ou d'une piscine.
-  **Prévention du risque d'incendies et de blessures !**
- N'installez pas le produit sur des surfaces inflammables.
 - N'utilisez pas le produit dans des pièces susceptibles d'être exposées à des incendies, pouvant renfermer des vapeurs ou poussières inflammables ou explosives (par exemple étables, granges ou halls de peinture).
 -  **RISQUE D'EXPLOSION !** En raison de la chaleur dégagée par le produit, il est interdit de l'utiliser à proximité de tous les liquides ou gaz facilement inflammables ou explosifs.

■ Pour le modèle HG08724B :

Bien qu'éteint, le produit fonctionne encore mais faiblement, dès lors que le câble secteur est branché à la prise. Pour mettre définitivement le produit hors tension, débranchez le câble de l'alimentation secteur.

● Montage mural (uniquement pour modèle HG08724B)

- Utilisez les vis [8] et les chevilles [9] pour le montage mural.
- Mesurez la surface du mur ou de montage, que vous allez utiliser pour percer des trous. Utilisez un niveau à bulle, afin d'améliorer la précision de la mesure.
- Marquez les deux trous de fixation [7] en observant un écart de 204 mm entre les deux.
- Percez à présent les trous de fixation (ø 7 mm, profondeur 36 mm).

⚠ ATTENTION ! Veillez à ne pas endommager de ligne électrique.

- Insérez les chevilles [9] dans les trous de perçage.
- Introduisez les vis [8] dans les chevilles [9] et vissez les fermement. Les têtes de vis doivent se trouver à 5 mm du mur (ill. B).
- Fixez le produit aux vis de fixation [8].

● Mise en marche

⚠ ATTENTION ! Ne suspendez jamais le produit par le câble secteur !

- Suspendez le produit au moyen du crochet de fixation [1], le plus loin possible d'une source de lumière. Une hauteur de montage 1,50 m s'est avérée être optimale.
- Insérez la fiche secteur dans une prise de courant. (Pour le modèle HG08724B, allumez l'interrupteur Marche/Arrêt [6].) Le produit est prêt à

l'emploi. La lumière ultraviolette attire les insectes et le contact avec la grille électrique haute tension [3], les élimine ou déshydrate. Les restes d'insectes s'accumulent sur la surface de récupération [4].

- Tournez le pinceau de nettoyage [5] dans le sens horaire de 90° afin de faciliter l'extraction du pinceau de nettoyage [5] hors du clip.

● Nettoyage et entretien

⚠ ATTENTION ! RISQUE D'ÉLECTROCUTION ! Toujours commencer par débrancher la fiche secteur de la prise de courant.

- Laissez complètement refroidir le produit.
- Le produit doit être nettoyé au moins toutes les 3 semaines en cas d'encrassement important.

⚠ ATTENTION ! RISQUE D'ÉLECTROCUTION ! Pour des raisons de sécurité électrique, il est interdit de nettoyer le produit à l'eau ou avec d'autres liquides ou encore de la plonger dans de l'eau.

- Pour procéder au nettoyage, utilisez uniquement un chiffon sec et non pelucheux.
- N'utilisez aucun solvant, essence ou produit similaire. Cela endommagerait le produit.

Pour modèle HG08724A :

- Retirez la surface de collecte [4] du fond du produit en le tournant le plus possible vers la gauche.

Pour modèle HG08724B :

- Retirez la surface de collecte [4] du fond du produit en l'extrayant.
- Vous pouvez à présent vider la surface de collecte [4]. Avant utilisation, veuillez remettre la surface de collecte [4] dans le produit.
- Si des insectes sont coincés dans la grille haute tension [3], retirez-les avec précaution au moyen du pinceau de nettoyage fourni [5], sans endommager les fils.

⚠ IMPORTANT ! Si deux fils se touchent, le produit ne fonctionne plus.

● Mise au rebut

L'emballage se compose de matières recyclables pouvant être mises au rebut dans les déchetteries locales.



Veillez respecter l'identification des matériaux d'emballage pour le tri sélectif, ils sont identifiés avec des abréviations (a) et des chiffres (b) ayant la signification suivante : 1-7 : plastiques/20-22 : papiers et cartons/80-98 : matériaux composite.



Votre mairie ou votre municipalité vous renseigneront sur les possibilités de mise au rebut des produits usagés.



Afin de contribuer à la protection de l'environnement, veuillez ne pas jeter votre produit usagé dans les ordures ménagères, mais éliminez-le de manière appropriée. Pour obtenir des renseignements concernant les points de collecte et leurs horaires d'ouverture, vous pouvez contacter votre municipalité.

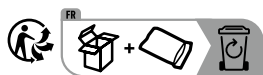

Le produit ainsi que les accessoires et les matériaux d'emballage sont recyclables et relèvent de la responsabilité élargie du producteur. Éliminez-les séparément, en suivant l'Info-tri illustrée, dans l'intérêt d'un meilleur traitement des déchets. Le logo Triman n'est valable qu'en France.

● Garantie

Article L217-16 du Code de la consommation

Lorsque l'acheteur demande au vendeur, pendant le cours de la garantie commerciale qui lui a été consentie lors de l'acquisition ou de la réparation d'un bien meuble, une remise en état couverte par la garantie, toute période d'immobilisation d'au moins sept jours vient s'ajouter à la durée de la garantie qui restait à courir. Cette période court à compter de la demande d'intervention de l'acheteur ou de la mise à disposition pour réparation du bien en cause, si cette mise à disposition est postérieure à la demande d'intervention.

Indépendamment de la garantie commerciale souscrite, le vendeur reste tenu des défauts de conformité du bien et des vices rédhibitoires dans les conditions prévues aux articles L217-4 à L217-13 du Code de la consommation et aux articles 1641 à 1648 et 2232 du Code Civil.

Article L217-4 du Code de la consommation

Le vendeur livre un bien conforme au contrat et répond des défauts de conformité existant lors de la délivrance.

Il répond également des défauts de conformité résultant de l'emballage, des instructions de montage ou de l'installation lorsque celle-ci a été mise à sa charge par le contrat ou a été réalisée sous sa responsabilité.

Article L217-5 du Code de la consommation

Le bien est conforme au contrat :

- 1° S'il est propre à l'usage habituellement attendu d'un bien semblable et, le cas échéant :
 - s'il correspond à la description donnée par le vendeur et possède les qualités que celui-ci a présentées à l'acheteur sous forme d'échantillon ou de modèle ;
 - s'il présente les qualités qu'un acheteur peut légitimement attendre eu égard aux déclarations publiques faites par le vendeur, par le producteur ou par son représentant, notamment dans la publicité ou l'étiquetage ;

2° Ou s'il présente les caractéristiques définies d'un commun accord par les parties ou être propre à tout usage spécial recherché par l'acheteur, porté à la connaissance du vendeur et que ce dernier a accepté.

Article L217-12 du Code de la consommation

L'action résultant du défaut de conformité se prescrit par deux ans à compter de la délivrance du bien.

Article 1641 du Code civil

Le vendeur est tenu de la garantie à raison des défauts cachés de la chose vendue qui la rendent impropre à l'usage auquel on la destine, ou qui diminuent tellement cet usage que l'acheteur ne l'aurait pas acquise, ou n'en aurait donné qu'un moindre prix, s'il les avait connus.

Article 1648 1er alinéa du Code civil

L'action résultant des vices rédhibitoires doit être intentée par l'acquéreur dans un délai de deux ans à compter de la découverte du vice.

Les pièces détachées indispensables à l'utilisation du produit sont disponibles pendant la durée de la garantie du produit.

Le produit a été fabriqué selon des critères de qualité stricts, et contrôlé consciencieusement avant sa livraison. En cas de défaut de matériau ou de fabrication, vous avez des droits légaux vis-à-vis du vendeur du produit. Vos droits légaux ne sont en aucun cas limités par notre garantie mentionnée ci-dessous.

La garantie de ce produit est de 3 ans à partir de la date d'achat. La période de garantie commence à la date d'achat. Conservez l'original de la preuve d'achat dans un endroit sûr car ce document est nécessaire pour prouver l'achat.

Tout dommage ou défaut déjà présent au moment de l'achat doit être signalé immédiatement après le déballage du produit.

Si le produit présente un défaut de matériau ou de fabrication dans les 3 ans qui suivent la date d'achat, nous le réparerons ou le remplacerons - à notre choix -

gratuitement pour vous. La période de garantie n'est pas prolongée par une demande de garantie acceptée. Cette mesure s'applique également pour les pièces remplacées et réparées.

Cette garantie est annulée si le produit a été endommagé ou utilisé ou entretenu de manière incorrecte.

La garantie couvre les défauts de matériels et de fabrication. Cette garantie ne couvre pas les pièces du produit soumises à une usure normale, et qui sont donc considérées comme des pièces d'usure (par exemple les piles, les piles rechargeables, tuyaux, les cartouches d'encre), ni les dommages aux pièces fragiles, par exemple les interrupteurs ou les pièces en verre.

● **Faire valoir sa garantie**

Pour garantir la rapidité d'exécution de la procédure de garantie, veuillez respecter les indications suivantes :

Veuillez conserver le ticket de caisse et la référence du produit (IAN 506199_2507) à titre de preuve d'achat pour toute demande.

Le numéro de référence de l'article est indiqué sur la plaque d'identification, gravé sur la page de titre de votre manuel (en bas à gauche) ou sur un autocollant apposé sur la face arrière ou inférieure du produit.

En cas de dysfonctionnement du produit, ou de tout autre défaut, contactez en premier lieu le service après-vente par téléphone ou par e-mail aux coordonnées indiquées ci-dessous.

Vous pouvez alors envoyer franco de port tout produit considéré comme défectueux au service clientèle indiqué, accompagné de la preuve d'achat (ticket de caisse) et d'une description écrite du défaut avec mention de sa date d'apparition.

● Service après-vente

FR Service après-vente France

Tél. : 0800 919270

E-Mail : owim@lidl.fr

BE Service après-vente Belgique

Tél. : 0800 12089

E-Mail : owim@lidl.be

CH Service après-vente Suisse

Tél. : 0800 56 44 33

E-Mail : owim@lidl.ch



Legenda van de gebruikte pictogrammen	Pagina 27
Inleiding	Pagina 27
Correct gebruik	Pagina 27
Omvang van de levering.....	Pagina 27
Beschrijving van de onderdelen.....	Pagina 27
Technische gegevens	Pagina 27
Veiligheidsinstructies	Pagina 28
Wandmontage	Pagina 29
Ingebruikname	Pagina 30
Reiniging en onderhoud	Pagina 30
Afvoer	Pagina 30
Garantie	Pagina 31
Afwikkeling in geval van garantie	Pagina 31
Service	Pagina 31

Legenda van de gebruikte pictogrammen



De CE-markering duidt op conformiteit met relevante EU-richtlijnen die van toepassing zijn op dit product.



Veiligheidsinstructies
Instructies

Elektrische insectenverwijderaar

● Inleiding



Hartelijk gefeliciteerd met de aankoop van uw nieuwe product. U heeft voor een hoogwaardig product gekozen. De gebruiksaanwijzing is een deel van het product. Deze bevat belangrijke aanwijzingen voor veiligheid, gebruik en verwijdering. Maakt U zich voor de ingebruikname van het product met alle bedienings- en veiligheidsvoorschriften vertrouwd. Gebruik het product alleen zoals beschreven en voor de aangegeven toepassingsgebieden. Overhandig alle documenten bij doorgifte van het product aan derden.

● Correct gebruik

Dit product is bedoeld als gifvrije bescherming tegen vliegende en nacht-insecten. De insecten worden door het UV-licht aangelokt en door het elektrische hoogspanningsrooster geëlimineerd resp. gedehydrerd. Het product doodt alle soorten insecten, inclusief bijv. bijen en vlinders en mag daarom alleen maar in gesloten ruimtes worden gebruikt. Ander gebruik van en veranderingen aan het product gelden als ondoelmatig en kunnen tot risico's zoals levensgevaar, letsel en beschadigingen leiden. De fabrikant is niet aansprakelijk voor schade als gevolg van onjuist gebruik. Het product is niet bestemd voor commerciële doeleinden.

-  Het product is uitsluitend bedoeld voor gebruik binnenshuis.

● Omvang van de levering

- 1 elektrische insectenverwijderaar (met reinigingskwastje)
- 2 schroeven (alleen voor model HG08724B)
- 2 pluggen (alleen voor model HG08724B)
- 1 bedienings- en veiligheidsinstructies

● Beschrijving van de onderdelen

- 1 Bevestigingshaken
- 2 Stroomkabel met stekker
- 3 Hoogspanningsrooster
- 4 Opvangbakje
- 5 Reinigingskwastje

Alleen voor model HG08724B:

- 6 Aan-/uit-knop
- 7 Bevestigingsboorgat
- 8 Schroef
- 9 Pluggen

● Technische gegevens

Modelnr.: HG08724A/
HG08724B
Bedrijfsspanning: 220-240V~
(wisselspanning)
50 Hz
Nominiaal vermogen: 4,7 Watt
Beschermingsklasse: II/□

GEVAAR! HOOGSPANNING:





Veiligheidsinstructies

Bij schade die ontstaat door het negeren van deze gebruiksaanwijzing komt de garantie te vervallen! Wij zijn niet aansprakelijk voor gevolgschade! Bij materiële schade of persoonlijk letsel dat wordt veroorzaakt door onjuist gebruik of het niet in acht nemen van de veiligheidsinstructies zijn wij niet aansprakelijk!



WAARSCHUWING!

LEVENSGEVAAR EN KANS OP ONGEVALLEN BIJ KLEUTERS EN KINDEREN!

- Laat kinderen nooit zonder toezicht bij het verpakkingsmateriaal. Er bestaat kans op verstikking door verpakkingsmateriaal. Kinderen onderschatten vaak de gevaren. Houd kinderen altijd uit de buurt van het product.
- Dit product is geen speelgoed en hoort niet thuis in kinderhanden. Kinderen zijn zich niet bewust van de gevaren die tijdens het gebruik van het product kunnen ontstaan.
 - Dit product kan door kinderen vanaf 8 alsmede door personen met verminderde fysieke, sensorische of mentale vaardigheden of een gebrek aan ervaring en kennis worden gebruikt, als zij

onder toezicht staan of geïnstrueerd werden met betrekking tot het veilige gebruik van het product en zij de hieruit voortvloeiende gevaren begrijpen. Kinderen mogen niet met het product spelen. Reiniging en onderhoud mag niet door kinderen zonder toezicht worden uitgevoerd.



Vermijd levensgevaar door elektrische schokken!

- Verzeker u er voor gebruik van dat de bestaande netspanning met de vereiste bedrijfsspanning van het product overeenkomt (220-240V ~ (wisselspanning)).
- Controleer het product en de stroomkabel vóór de aansluiting op eventuele beschadigingen.
- Een beschadigd product veroorzaakt levensgevaar door een elektrische schok.
- Gebruik het product niet als u beschadigingen heeft geconstateerd.
- Neem in geval van beschadigingen, reparaties of andere problemen met het product contact op met een elektricien.
- Open nooit een van de elektrische delen en steek er geen voorwerpen in. Bij dergelijke handelingen

bestaat levensgevaar door elektrische schokken.



- Probeer nooit het product zelfstandig te repareren of de lamp te vervangen. Als de stroomkabel van het product beschadigd is, moet deze door de fabrikant of diens klantenservice of een soortgelijke gekwalificeerde persoon worden vervangen, om gevaar te vermijden.
- Het product en de lamp bevatten geen onderdelen die door de consument kunnen worden onderhouden.
- Vermijd altijd het contact van het product met water of andere vloeistoffen.
- Raak de stroomstekker nooit met vochtige of natte handen aan.
- Bescherm de stroomkabel tegen scherpe randen, mechanische belastingen of warme oppervlaktes.
-  **VOORZICHTIG!**
ELEKTRISCHE SCHOKKEN! Raak het hoogspanningsrooster niet aan als het product in gebruik is. Ook enkele minuten na het uitschakelen van het product is nog een kleine restlading aanwezig.
- Gebruik het product nooit in de directe omgeving van een badkuip, douche of zwembad.



Vermijd brand- en verwondingsgevaar!

- Plaats het product niet op brandbare oppervlakken.
- Gebruik het product niet in ruimtes waarin brandbare of explosieve dampen of stoffen aanwezig zouden kunnen zijn (bijv. in een stal, schuur of spuiterij).
-  **EXPLOSIEGEVAAR!**
Vanwege de hitte-ontwikkeling van het product is het gebruik in de buurt van alle licht ontvlambare of explosieve vloeistoffen of gassen verboden.
- **Voor model HG08724B:**
het product verbruikt ook als het is uitgeschakeld nog een geringe hoeveelheid stroom, zolang de stekker zich in het stopcontact bevindt. Voor het volledig van het stroomnet scheiden dient u de stekker uit het stopcontact te trekken.

● Wandmontage (alleen voor model HG08724B)

- Gebruik voor de wandmontage de schroeven  8 en de pluggen .
- Meet het wand- of montageoppervlak af dat u voor het boren van gaten nodig heeft. Gebruik een waterpas om nog preciezer te kunnen afmeten.
- Markeer beide boorbevestigingsgaten  7 met een afstand van 204 mm van elkaar.

- Boor vervolgens de bevestigingsgaten (∅ 7 mm, diepte 36 mm).
- ⚠ **VOORZICHTIG!** Let op dat u geen leidingen beschadigt.
- Plaats de pluggen [9] in de boorgaten.
- Steek de schroeven [8] in de pluggen [9] en draai deze stevig vast. De koppen van de schroeven moeten 5 mm van de muur verwijderd zijn (afb. B).
- Bevestig het product aan de vastgedraaide schroeven [8].

● Ingebruikname

- ⚠ **VOORZICHTIG!** Hang het product nooit aan de stroomkabel op!
- Hang het product aan de bevestigingshaak [1] zo ver mogelijk van een lichtbron verwijderd op. Hier is een montagehoogte van 1,50 m ideaal gebleken.
- Steek de stekker in het stopcontact. (Voor model HG08724B: schakel de aan-/uitknop in [6].) Het product is gereed voor gebruik. Het UV-licht lokt de insecten en het contact met het elektrische hoogspanningsrooster [3] elimineert resp. dehydreert de insecten. In de opvangbak [4] worden de insectenresten verzameld.
- Draai het schoonmaakpenseel [5] 90° met de wijzers van de klok mee om het uitnemen van het penseel [5] uit de clip te vergemakkelijken.

● Reiniging en onderhoud

- ⚠ **VOORZICHTIG! KANS OP EEN ELEKTRISCHE SCHOK!** Trek eerst de stekker uit de wandcontactdoos.
- Laat het product volledig afkoelen.
- Het product dient bij sterke verontreiniging minimaal om de 3 weken te worden gereinigd.
- ⚠ **VOORZICHTIG! KANS OP EEN ELEKTRISCHE SCHOK!** Omwille van de elektrische veiligheid mag het product nooit met water of andere vloeistoffen gereinigd en zeker niet daarin worden ondergedompeld.

- Gebruik voor de reiniging uitsluitend een droge, pluisvrije doek.
- Gebruik geen oplosmiddelen zoals benzine e.d. Het product zal hierdoor beschadigd raken.

Voor model HG08724A:

- Verwijder het opvangbakje [4] aan de onderkant van het product door dit zo ver mogelijk linksom te draaien.

Voor model HG08724B:

- Verwijder het opvangbakje [4] aan de onderkant van het product door dit eruit te trekken.
- U kunt het opvangbakje [4] nu legen. Plaats het opvangbakje [4] voor gebruik weer terug in het product.
- Wanneer insecten in het hoogspanningsrooster [3] blijven hangen, verwijdert u deze voorzichtig met het meegeleverde reinigingskwastje [5], zonder de draden te verbuigen.

- ⚠ **BELANGRIJK!** Wanneer twee draden elkaar raken, functioneert het product niet meer.

● Afvoer

De verpakking bestaat uit milieuvriendelijke grondstoffen die u via de plaatselijke recyclingcontainers kunt afvoeren.



Neem de aanduiding van de verpakkingsmaterialen voor de afvalscheiding in acht. Deze zijn gemarkeerd met de afkortingen (a) en een cijfers (b) met de volgende betekenis: 1-7: kunststoffen/20-22: papier en vezelplaten/80-98: composietmaterialen.



Informatie over de mogelijkheden om het uitgediende product na gebruik te verwijderen, verstrekt uw gemeentelijke overheid.



Gooi het afgedankte product omwille van het milieu niet weg via het huisvuil, maar geef het af bij het daarvoor bestemde depot of het gemeentelijke milieupark.

Over afgifteplaatsen en hun openingstijden kunt u zich bij uw aangewezen instantie informeren.



Het product, waaronder het toebehoren, en de verpakkingsmaterialen kunnen worden gerecycled en zijn onderhevig aan een uitgebreide verantwoordelijkheid van de fabrikant. Gooi ze apart weg, overeenkomstig de aangegeven Info-tri (informatie over afvalscheiding), voor een beter afvalbeheer. Het Triman-logo geldt alleen voor Frankrijk.

● Garantie

Het product werd volgens strenge kwaliteitsrichtlijnen gemaakt en voor de uitlevering zorgvuldig gecontroleerd. In geval van materiaal- of fabricagefouten hebt u tegenover de verkoper van het product wettelijke rechten. Uw wettelijke rechten worden op geen enkele manier door onze hieronder vermelde garantie beperkt.

De garantie voor dit product bedraagt 3 jaar vanaf aankoopdatum. De garantieperiode gaat in op de datum van aankoop. Bewaar het originele bewijs van aankoop op een veilige plek aangezien dit document nodig is als bewijs.

Alle beschadigingen of gebreken die reeds op het moment van aankoop aanwezig zijn, moeten meteen na het uitpakken van het product worden gemeld.

Mocht het product binnen 3 jaar na aankoopdatum een materiaal- of fabricagefout vertonen, zullen wij het – naar onze keuze – gratis voor u repareren of vervangen. De garantieperiode wordt door een plaatsgevonden garantieverlening niet verlengd. Dit geldt ook voor vervangen en gerepareerde onderdelen.

Deze garantie vervalt als het product werd beschadigd of onjuist is gebruikt of onderhouden.

De garantie dekt materiaal- en fabricagefouten af. Deze garantie dekt geen productonderdelen die aan normale slijtage onderhevig zijn en daarom als verbruiksartikelen worden beschouwd (bv. batterijen, oplaadbare batterijen, slangen, inktpatronen), noch dekt zij schade aan breekbare onderdelen, bv. schakelaars of onderdelen die van glas zijn gemaakt.

● Afwikkeling in geval van garantie

Om een snelle afhandeling van uw reclamatie te waarborgen dient u de volgende instructies in acht te nemen:

Houd bij alle vragen alstublieft de kassabon en het artikelnummer (IAN 506199_2507) als bewijs van aankoop bij de hand.

Het artikelnummer vindt u op de typeplaat, ingegraveerd, op het titelblad van uw handleiding (linksonder) of als sticker op de achter- of onderzijde.

Wanneer er storingen in de werking of andere gebreken optreden, dient u eerst telefonisch of per e-mail contact met de onderstaande service-afdeling op te nemen.

Een als defect geregistreerd product kunt u dan samen met uw aankoopbewijs (kassabon) en vermelding van de concrete schade alsmede het tijdstip van optreden voor u franco aan het u meegeedeelde servicepunt verzenden.

● Service

(NL) Service Nederland

Tel.: 0800 0249630

E-Mail: owim@lidl.nl

(BE) Service België

Tel.: 0800 12089

E-Mail: owim@lidl.be



Legenda zastosowanych piktogramów	Strona 33
Wstęp	Strona 33
Zastosowanie zgodne z przeznaczeniem	Strona 33
Zawartość	Strona 33
Opis części	Strona 33
Dane techniczne	Strona 33
Wskazówki bezpieczeństwa	Strona 34
Montaż na ścianie	Strona 36
Uruchomienie	Strona 36
Czyszczenie i pielęgnacja	Strona 36
Utylizacja	Strona 37
Gwarancja	Strona 37
Sposób postępowania w przypadku naprawy gwarancyjnej	Strona 38
Serwis	Strona 38

Legenda zastosowanych piktogramów



Znak CE wskazuje zgodność z odpowiednimi Dyrektywami UE dotyczącymi tego produktu.



Wskazówki bezpieczeństwa
Instrukcja postępowania

Lampa owadobójcza

● Wstęp



Gratulujemy Państwu zakupu nowego produktu. Tym samym zdecydowali się Państwo na zakup produktu wysokiej jakości. Instrukcja obsługi jest częścią tego produktu. Zawiera ona ważne wskazówki dotyczące bezpieczeństwa, użytkowania i utylizacji. Przed pierwszym użyciem produktu należy zapoznać się ze wszystkimi wskazówkami dotyczącymi obsługi i bezpieczeństwa. Używać produktu wyłącznie zgodnie z jego poniżej opisanym przeznaczeniem. W przypadku przekazania produktu innej osobie należy dołączyć do niego całą jego dokumentację.

● Zastosowanie zgodne z przeznaczeniem

Ten produkt jest przeznaczony do nietrującej ochrony przed owadami latającymi i owadami nocnymi. Owady zostają zwabione przez światło ultrafioletowe i wyeliminowane względnie poddane dehydratacji przez elektryczną siatkę wysokonapięciową. Produkt tępi wszelkiego rodzaju owady, np. włącznie ze pszczołami czy motylami i z tego względu wolno go stosować wyłącznie w pomieszczeniach zamkniętych. Inne zastosowania lub zmiany w produkcie są uznawane za niezgodne z przeznaczeniem i mogą prowadzić do ryzyka takiego jak zagrożenie życia, obrażenia ciała i uszkodzenia. Producent nie ponosi odpowiedzialności za szkody powstałe wskutek użycia produktu niezgodnie z jego przeznaczeniem. Produkt nie jest przeznaczony do użytku komercyjnego.



Produkt jest przewidziany do zastosowania wyłącznie w pomieszczeniach zamkniętych.

● Zawartość

- 1 lampa owadobójcza (z pędzelkiem do czyszczenia)
- 2 śruby (tylko dla modelu HG08724B)
- 2 kołki (tylko dla modelu HG08724B)
- 1 wskazówki dotyczące obsługi i bezpieczeństwa

● Opis części

- 1 Hak mocujący
- 2 Kabel przyłączeniowy z wtyczką sieciową
- 3 Siatka wysokonapięciowa
- 4 Powierzchnia przechwytyjąca
- 5 Pędzelek do czyszczenia

Tylko dla modelu HG08724B:

- 6 Przetłacznik Włącz/Wyłącz
- 7 Otwór do mocowania
- 8 Śruba
- 9 Kołek

● Dane techniczne

- Nr modelu: HG08724A/
HG08724B
- Napięcie robocze: 220-240 V~ (napięcie zmienne) 50 Hz
- Moc znamionowa: 4,7 W
- Klasa ochrony: II/□
- NIEBEZPIECZEŃSTWO!**
WYSOKIE NAPIĘCIE





Wskazówki bezpieczeństwa

W przypadku szkód spowodowanych nieprzestrzeganiem niniejszej instrukcji obsługi wygasa prawo do gwarancji! Za szkody pośrednie producent nie ponosi odpowiedzialności! W przypadku szkód materialnych lub osobowych, które powstały wskutek niewłaściwego obchodzenia się lub nieprzestrzegania wskazówek dotyczących bezpieczeństwa, nie ponosimy żadnej odpowiedzialności!



OSTRZEŻENIE! ZAGRO

ŻENIEŻYCIA I NIEBEZPIECZEŃSTWO WYPADKU DLA

DZIECI! Nigdy nie pozostawiać dzieci bez nadzoru z materiałem opakowania. Istnieje zagrożenie uduszeniem spowodowane przez materiał opakowaniowy. Dzieci często nie dostrzegają niebezpieczeństwa. Dzieci nie powinny mieć dostępu do produktu.

- Niniejszy produkt nie jest zabawką, nie powinien znaleźć się w rękach dzieci. Dzieci nie są w stanie rozpoznać ryzyka, jakie powstaje poprzez obchodzenie się z produktem.
- Niniejszy produkt może być używany przez dzieci od lat 8 oraz

przez osoby z obniżonymi zdolnościami fizycznymi, sensorycznymi lub mentalnymi lub brakiem doświadczenia i/lub wiedzy, jeśli pozostają pod nadzorem lub zostały pouczone w kwestii bezpiecznego użycia produktu i rozumieją wynikające z niego zagrożenia. Dzieci nie mogą bawić się produktem. Czyszczenie i konserwacja nie mogą być wykonywane przez dzieci bez nadzoru.



Porażenie prądem elektrycznym grozi śmiercią!

- Przed użyciem upewnić się, że dostępne napięcie sieciowe jest zgodne z wymaganym napięciem roboczym produktu (220–240 V ~ (prąd zmienny)).
- Przed każdym podłączeniem produktu do sieci należy sprawdzić urządzenie oraz sieciowy kabel przyłączeniowy pod kątem ewentualnych uszkodzeń.
- Uszkodzony produkt oznacza zagrożenie życia wskutek porażenia prądem elektrycznym.
- Nie używać produktu w razie wykrycia jakichkolwiek uszkodzeń.
- W przypadku wystąpienia uszkodzeń, konieczności naprawy lub

innych problemów z produktem należy zwrócić się do wykwalifikowanego elektryka.

- Nigdy nie otwierać elementów elektrycznych i nie wkładać do nich jakichkolwiek przedmiotów. Taka ingerencja oznacza zagrożenie życia poprzez porażenie prądem.
- Nie próbować naprawiać produktu lub wymieniać źródła światła samemu. Jeśli przewód zasilający produkt ulegnie uszkodzeniu, musi zostać wymieniony przez producenta lub jego obsługę klienta bądź osobę o podobnych kwalifikacjach w celu uniknięcia zagrożeń.
- Produkt, włącznie ze źródłem światła nie zawiera żadnych części, które mogą być konserwowane przez użytkownika.
- Bezwzględnie unikać styczności produktu z wodą lub innymi cieczami.
- Nigdy nie należy dotykać wtyczki sieciowej wilgotnymi lub mokrymi rękami.
- Chronić przewód sieciowy przed ostrymi krawędziami, obciążeniami mechanicznymi i gorącymi powierzchniami.



OSTROŻNIE! PORAZENIE PRĄDEM

ELEKTRYCZNYM! Nie dotykać siatki wysokonapięciowej, kiedy produkt jest uruchomiony. Niewielki ładunek resztkowy występuje jeszcze przez kilka minut po wyłączeniu produktu.

- Nigdy nie używać produktu w bezpośrednim pobliżu wanny, prysznicza lub basenu.



Unikać zagrożenia pożarowego i zagrożenia obrażeniami ciała!

- Nie stawiać produktu na łatwopalnych powierzchniach.
- Nie używać produktu w pomieszczeniach zagrożonych pożarem, w których mogą znajdować się palne lub wybuchowe opary lub pyły (np. w stajniach, stodołach lub halach lakierniczych).



NIEBEZPIECZEŃSTWO WYBUCHU!

Z powodu wytwarzania gorąca przez produkt użycie w otoczeniu wszelkich łatwopalnych lub wybuchowych cieczy lub gazów jest zabronione.

- **Dla modelu HG08724B:** Produkt także w stanie wyłączonym nadal pobiera małą ilość

mocy tak długo, jak wtyczka znajduje się w gniazdku. Aby całkowicie odłączyć go od sieci, wyjąć wtyczkę z gniazdka wtykowego.

● **Montaż na ścianie (tylko dla modelu HG08724B)**

- Do montażu na ścianie użyć śrub [8] i kołków [9].
- Zmierzyć powierzchnię ściany lub montażu, która jest potrzebna do wywiercenia otworów. W razie potrzeby użyć poziomicy, aby poprawić dokładność.
- Zaznaczyć oba otwory do mocowania [7] w odległości 204 mm od siebie.
- Nawiercić otwory mocujące (ø 7 mm, głębokość 36 mm).

⚠ OSTROŻNIE! Uważać, aby nie uszkodzić żadnego przewodu.

- Wprowadzić kołki [9] do nawierconych otworów.
- Wprowadzić śruby [8] w kołki [9] i mocno je przykręcić. Łby śrub powinny być w odległości 5 mm od ściany (rys. B).
- Zamocować produkt na założonych śrubach [8].

● **Uruchomienie**

⚠ OSTROŻNIE! Nigdy nie zawieszaj produktu za sieciowy kabel przyłączeniowy!

- Zawiesić produkt za pomocą haków mocujących [1] w możliwie jak największej odległości od źródła światła. Optymalna okazała się tutaj wysokość montażowa wynosząca 1,50 m.
- Włożyć wtyczkę sieciową do gniazdka. (Dla modelu HG08724B włącza się przełącznik Włącz/Wyłącz [6].) Produkt jest gotów do użycia. Światło ultrafioletowe zwabia owady, a kontakt z elektryczną siatką wysokonapięciową [3] powoduje ich eliminację lub dehydratację. Resztki owadów gromadzą się na powierzchni przechwytyjącej [4].

- Obrócić pędzelek do czyszczenia [5] w kierunku zgodnym z ruchem wskazówek zegara 90°, aby ułatwić wyjęcie pędzelka do czyszczenia [5] z klipsa.

● **Czyszczenie i pielęgnacja**

⚠ OSTROŻNIE! NIEBEZPIECZEŃSTWO PORAŻENIA PRĄDEM ELEKTRYCZNYM!

W pierwszej kolejności wyjąć wtyczkę z gniazdka sieciowego.

- Produkt musi się zupełnie ochłodzić.
- Przy silnym zanieczyszczeniu należy czyścić produkt co 3 tygodnie.

⚠ OSTROŻNIE! NIEBEZPIECZEŃSTWO PORAŻENIA PRĄDEM ELEKTRYCZNYM!

Ze względów bezpieczeństwa elektrycznego produktu nigdy nie wolno czyścić wodą i innymi płynami ani zanurzać go w wodzie.

- Do czyszczenia należy używać wyłącznie suchej, niestrzępiącej się szmatki.
- Nie używać rozpuszczalników, benzyny itp. Produkt może zostać przy tym uszkodzony.

Dla modelu HG08724A:

- Wyjąć powierzchnię przechwytyjącą [4] ze spodu produktu, przekręcając go możliwie jak najdalej w lewo.

Dla modelu HG08724B:

- Wyjąć powierzchnię przechwytyjącą [4] ze spodu produktu poprzez wyciągnięcie.
- Następnie można opróżnić powierzchnię przechwytyjącą [4]. Przed użyciem proszę ponownie włożyć powierzchnię przechwytyjącą [4] w produkt.
- Jeżeli owady zakleszczą się w siatce wysokonapięciowej [3], należy ostrożnie usunąć je miękkim pędzelkiem do czyszczenia [5], nie wyginając drutów.

⚠ WAŻNE! Jeżeli dwa druty zetkną się, produkt nie będzie funkcjonował.

● Utylizacja

Opakowanie wykonane jest z materiałów przyjaznych dla środowiska, które można przekazać do utylizacji w lokalnym punkcie przetwarzania surowców wtórnych.



Przy segregowaniu odpadów prosimy zwrócić uwagę na oznakowanie materiałów opakowaniowych, oznaczone są one skrótami (a) i numerami (b) o następującym znaczeniu: 1-7: Tworzywa sztuczne/20-22: Papier i tektura/80-98: Materiały kompozytowe.



Informacji na temat możliwości utylizacji wyeksploatowanego produktu udziela urząd gminy lub miasta.



Z uwagi na ochronę środowiska nie wyrzucać urządzenia po zakończeniu eksploatacji do odpadów domowych, lecz prawidłowo zutylizować. Informacji o punktach zbiorczych i ich godzinach otwarcia udziela odpowiedni urząd.

Elektroodpady nie mogą być wyrzucane do pojemników do selektywnej zbiórki odpadów komunalnych. Można je oddać w specjalnie wyznaczonych miejscach np. Punkt Selektywnej Zbiórki Odpadów Komunalnych lub/bądź w punktach handlowych oferujących w sprzedaży sprzęt elektroniczny.

Należy postępować zgodnie z obowiązującymi w Polsce przepisami dotyczącymi selektywnej zbiórki urządzeń elektrycznych i elektronicznych. Zużyty sprzęt może mieć szkodliwy wpływ na środowisko i zdrowie ludzi z uwagi na potencjalną zawartość niebezpiecznych substancji, mieszanin oraz części składowych. Gospodarstwo domowe spełnia ważną rolę w przyczynianiu się do ponownego użycia i odzysku surowców wtórnych, w tym recyklingu zużytego sprzętu. Na tym etapie kształtuje się postawy, które wpływają na zachowanie wspólnego dobra jakim jest czyste środowisko naturalne.

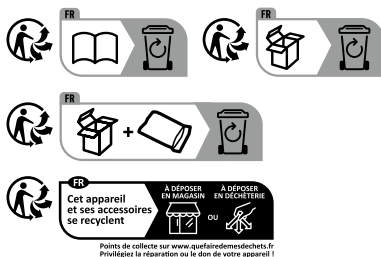

Produkt, w tym akcesoria i materiały opakowaniowe, nadają się do recyklingu i podlegają rozszerzonej odpowiedzialności producenta. Wyrzuc je osobno, zgodnie z ilustracją przedstawiającą informacje o sortowaniu, aby zapewnić lepszą utylizację odpadów. Logo Triman jest ważne tylko dla Francji.

● Gwarancja

Produkt został wyprodukowany zgodnie z surowymi wytycznymi dotyczącymi jakości i dokładnie przetestowane przed dostawą. W przypadku wad materiałowych lub produkcyjnych przystępują Państwu prawa ustawowe wobec sprzedawcy produktu. Państwa prawa ustawowe nie są w żaden sposób ograniczone przez naszą gwarancję przedstawioną poniżej.

Gwarancja na ten produkt wynosi 3 lata od daty zakupu. Okres gwarancji rozpoczyna się od daty zakupu. Proszę przechowywać oryginalny rachunek w bezpiecznym miejscu, ponieważ ten dokument jest wymagany jako dowód zakupu.

Wszelkie uszkodzenia lub wady obecne już w momencie zakupu należy zgłosić niezwłocznie po rozpakowaniu produktu.

Jeżeli w ciągu 3 lat od daty zakupu produkt wykáže wady materiałowe lub produkcyjne, to - według naszego uznania - bezpłatnie go naprawimy lub wymienimy. Okres gwarancji nie ulega przedłużeniu o przyznane roszczenie gwarancyjne. Dotyczy to również wymienionych i naprawionych części.

Niniejsza gwarancja traci ważność, jeśli produkt został uszkodzony, był niewłaściwie użytkowany lub konserwowany.

Gwarancja obejmuje wady materiałowe i produkcyjne. Niniejsza gwarancja nie obejmuje części produktu, które podlegają normalnemu zużyciu i dlatego są uważane za części zużywalne (np. baterie, akumulatory, węże, wkłady atramentowe), ani nie obejmuje uszkodzeń części delikatnych, np. przetworników lub części wykonanych ze szkła.

Zgodnie z Kodeksem Cywilnym art. 581 §1 wraz z wymianą urządzenia lub ważnej części czas gwarancji rozpoczyna się na nowo.

● Sposób postępowania w przypadku naprawy gwarancyjnej

Aby zapewnić szybkie rozpatrzenie Państwa wniosku, prosimy stosować się do następujących wskazówek:

Przed skontaktowaniem się z działem serwisowym należy przygotować paragon i numer artykułu (IAN 506199_2507) jako dowód zakupu.

Numery artykułów można znaleźć na tabliczce znamionowej, na grawerunku, na stronie tytułowej jego instrukcji (na dole po lewej stronie) lub jako naklejkę na stronie odwrotnej lub spodniej.

W razie wystąpienia błędów w działaniu lub innych wad, należy skontaktować się najpierw z wymienionym poniżej działem serwisowym telefonicznie lub pocztą elektroniczną.

Produkt uznany za uszkodzony można następnie z dołączeniem dowodu zakupu (paragonu) i podaniem, na czym polega wada i kiedy wystąpiła, przesać bezpłatnie na podany Państwu adres serwisu.

● Serwis

 **Serwis Polska**

Tel.: 223974996

E-Mail: owim@lidl.pl



Legenda použitých piktogramů	Strana 40
Úvod	Strana 40
Použití ke stanovenému účelu	Strana 40
Obsah dodávky	Strana 40
Popis dílů	Strana 40
Technické údaje	Strana 40
Bezpečnostní pokyny	Strana 40
Montáž na stěnu	Strana 42
Uvedení do provozu	Strana 42
Čistění a ošetřování	Strana 43
Zlikvidování	Strana 43
Záruka	Strana 43
Postup v případě uplatňování záruky	Strana 44
Servis	Strana 44

Legenda použitých piktogramů



Značka CE vyjadřuje soulad s příslušnými směrnici EU, které se vztahují na tento výrobek.



Bezpečnostní upozornění
Instrukce

Elektrický lapač hmyzu

● Úvod



Blahopřejeme Vám ke koupi nového výrobku. Rozhodli jste se pro kvalitní produkt. Návod k obsluze je součástí tohoto výrobku.

Obsahuje důležité pokyny pro bezpečnost, použití a likvidaci. Před použitím výrobku se seznámte se všemi pokyny k obsluze a bezpečnostními pokyny. Používejte výrobek jen popsáním způsobem a na uvedených místech. Při předání výrobku třetí osobě předejte i všechny podklady.

● Použití ke stanovenému účelu

Tento výrobek je určen k použití jako nejedovatá ochrana proti hmyzu. UV světlem se hmyz přivábí a elektrickou vysokonapěťovou mříží se eliminuje, popř. dehydratuje. Výrobek usmrcuje všechny druhy hmyzu, včetně např. včel a motýlů a proto se smí používat jen v uzavřených místnostech. Jiná použití nebo změny na výrobku platí jako použití k nestanovenému účelu a mohou vést k rizikům, jako jsou ohrožení života, poranění a poškození. Za škody vzniklé při použití k jinému než ke stanovenému účelu nepřevzme výrobce ručení. Výrobek není určen ke komerčnímu využívání.

-  Výrobek je určen k použití jen ve vnitřních prostorech.

● Obsah dodávky

- 1 elektrický lapač hmyzu (s čistícím štětečkem)
- 2 šrouby (jen pro model HG08724B)
- 2 hmoždinky (jen pro model HG08724B)
- 1 pokyny pro obsluhu a bezpečnostní pokyny

● Popis dílů

- 1 Připevňovací háky
- 2 Síťový připojovací kabel se zástrčkou
- 3 Mřížka s vysokým napětím
- 4 Zachycovací plocha
- 5 Čistící štětec

Jen pro model HG08724B:

- 6 Vypínač
- 7 Otvor uchycení
- 8 Šroub
- 9 Hmoždinka

● Technické údaje

Model č.:	HG08724A/ HG08724B
Provozní napětí:	220–240 V~ (střídavé napětí) 50 Hz
Jmenovitý výkon:	4,7 Watt
Ochranná třída:	II/□

Nebezpečí! VYSOKÉ NAPĚTÍ:



Bezpečnostní pokyny

Při škodách způsobených nedodržením tohoto návodu k obsluze zaniká záruka! Za následné škody se neručí! Za věčné nebo osobní škody, způsobené neodborným zacházením

nebo nerespektováním bezpečnostních pokynů, se neručí!

⚠ VÝSTRAHA! NEBEZPEČÍ

OHROŽENÍ ŽIVOTA A ÚRAZU PRO MALÉ DĚTI A DĚTI!

Nenechávejte děti nikdy samotné s obalovým materiálem. Hrozí jim nebezpečí udušení. Děti nebezpečí často podceňují. Výrobek vždy chraňte před dětmi.

- Tento výrobek není hračka a nepatří do dětských rukou. Děti nemohou při zacházení s výrobkem rozpoznat hrozící nebezpečí.
- Tento výrobek mohou používat děti od 8 let, osoby se sníženými fyzickými, smyslovými nebo duševními schopnostmi nebo s nedostatečnými zkušenostmi a znalostmi, jestliže budou pod dohledem nebo byly poučeny o bezpečném používání výrobku a chápou nebezpečí, která z jeho používání vyplývají. S výrobkem si děti nesmí hrát. Děti nesmí bez dohledu provádět čištění ani uživatelskou údržbu.



Zabraňte ohrožení života elektrickým proudem!

- Před použitím se ujistěte, že souhlasí dané síťové napětí s potřebným provozním napětím pro výrobek (220–240 Volt ~ (střídavé napětí)).
- Před každým připojením na přívod elektrického proudu kontrolujte výrobek a připojovací kabel, jestli nejsou poškozené.
- Poškozený výrobek znamená nebezpečí ohrožení života zásahem elektrického proudu.
- Výrobek nepoužívejte, jestliže jste zjistili nějaká poškození.
- Při poškozeních, opravách nebo jiných problémech se obraťte na odborného elektrikáře.
- Nikdy neotvírejte žádný z elektrických provozních prostředků ani do nich nestrkejte jakékoli předměty. Takové zásahy znamenají nebezpečí ohrožení života elektrickým proudem.
- Nepokoušejte se výrobek sami opravovat nebo vyměnit osvětlovací prostředek. Poškozený přívodní kabel přístroje musí vyměnit výrobce nebo servis anebo podobně kvalifikovaná osoba, aby

se předešlo ohrožení elektrickým proudem.

- Výrobek, včetně osvětlovacího prostředku, neobsahuje díly, u kterých by musel uživatel provádět údržbu.
- Bezpodmínečně zamezte tomu, aby výrobek přišel do styku s vodou nebo s jinými kapalinami.
- Síťové zástrčky se nikdy nedotýkejte vlhkýma či mokřýma rukama.
- Síťový kabel chraňte před ostrými hranami, mechanickým namáháním a horkými povrchy.
-  **POZOR! ELEKTRICKÝ ŠOK!** Za provozu výrobku se nedotýkejte mřížky s vysokým napětím. Malé zbytkové napětí zůstává ještě několik minut po vypnutí výrobku.
- Nikdy nepoužívejte výrobek v blízkosti vany, sprchy nebo bazénu.



Vyhňte se nebezpečí požáru a zranění!

- Nestavte výrobek na hořlavé povrchy.
- Nepoužívejte výrobek v místnostech, ve kterých se mohou nacházet hořlavé nebo výbušné plyny a prachy (např. ve chlévech, kůlnách nebo lakovnách).









NEBEZPEČÍ VÝBU- CHU! Z důvodu žáru,

který vyvíjí výrobek za provozu je zakázané jeho používání v prostředí se snadno vznětlivými nebo výbušnými kapalinami a plyny.

■ **Pro model HG08724B:**

Pokud je zástrčka v zásuvce elektrického proudu spotřebovává i vypnutý výrobek malý proud. K úplnému odpojení výrobku vytáhněte zástrčku ze zásuvky.

● **Montáž na stěnu (jen pro model HG08724B)**

- K montáži na stěnu použijte šrouby  a hmoždinky .
- Změřte si montážní plochu, kterou potřebujete k vrtání otvorů. Použijte k zlepšení přesnosti vodováhu.
- Označte si místa pro vrtání obou otvorů  s odstupem 204 mm.
- Nyní vyvrtejte otvory (ø 7 mm, hloubka 36 mm).
- ⚠ **POZOR!** Dbejte na to, abyste při vrtání nepoškodili vedení elektrického proudu.
- Nasadte hmoždinky  do vyvrtaných otvorů.
- Nastrčte šrouby  do hmoždinek  a pevně je utáhněte. Hlavy šroubů by měly být 5 mm od stěny (obr. B).
- Připevněte výrobek na fixované šrouby .

● **Uvedení do provozu**

- ⚠ **POZOR!** Nikdy nevěste výrobek za síťový připojovací kabel!

- Zavěste výrobek na hák [1] co nejdále od zdroje světla. Zde se osvědčila montážní výška 1,50m jako optimální.
- Zastrčte síťovou zástrčku do zásuvky. (Pro model HG08724B zapněte vypínač [6].) Výrobek je provozuschopný. Ultrafialové světlo láká hmyz a kontakt s elektrickou vysokonapěťovou mřížkou [3] ho eliminuje, resp. dehydratuje. Zbytky hmyzu se shromažďují na zachycovací ploše [4].
- Otočte čistící štětec [5] ve směru chodu hodinových ručiček o 90°, abyste si ulehčili vytáhnutí čistícího štětce [5] z klipu.

● Čištění a ošetřování

- ⚠ POZOR! NEBEZPEČÍ ZÁSAHU ELEKTRICKÝM PROUDEM!** Vytáhněte nejprve síťovou zástrčku ze zásuvky.
- Nechte výrobek úplně vychladnout.
 - Při silnějším znečištění je třeba výrobek nejméně jednou za 3 týdny vyčistit.
- ⚠ POZOR! NEBEZPEČÍ ZÁSAHU ELEKTRICKÝM PROUDEM!** Z důvodů elektrické bezpečnosti se výrobek nikdy nesmí mýt vodou nebo jinými kapalinami nebo dokonce do vody ponořit.
- K čištění používejte jen suchou utěrku nepouštějící vlákna.
 - Nepoužívejte žádná rozpouštědla, benzín apod. Výrobek by se mohl poškodit.

Pro model HG08724A:

- Vyjměte záchytnou plochu [4] na dně výrobku otočením pokud možno co nejdále doleva.

Pro model HG08724B:

- Vytáhněte záchytnou plochu [4] na dně výrobku.
- Nyní můžete záchytnou plochu [4] vyprázdnit. Prosíme, před použitím nasadte záchytnou plochu [4] zase do výrobku.
- V případě, že se hmyz zachytil ve vysokonapěťové mřížce [3] použijte k vyčištění dodaný štětec [5], aby se dráty nezohýbaly.

- ⚠ DŮLEŽITÉ!** Jestliže se dva dráty dotknou, výrobek nefunguje.

● Zlikvidování

Obal se skládá z ekologických materiálů, které můžete zlikvidovat prostřednictvím místních sběrů recyklovatelných materiálů.



Při třídění odpadu se řiďte podle označení obalových materiálů zkratkami (a) a čísly (b), s následujícím významem: 1–7: umělé hmoty/20–22: papír a lepenka/80–98: složené látky.



O možnostech likvidace vysloužilých zařízení se informujte u správy vaší obce nebo města.



V zájmu ochrany životního prostředí vysloužilý výrobek nevyhazujte do domovního odpadu, ale předejte k odborné likvidaci. O sběrnách a jejich otevíracích hodinách se můžete informovat u příslušné správy města nebo obce.

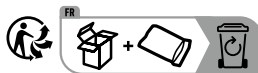

Výrobek vč. příslušenství a obalové materiály jsou recyklovatelné a podléhají rozšířené odpovědnosti výrobce. Likvidujte je odděleně podle ilustrovaných Info-tri (informace o třídění), abyste mohli lépe nakládat s odpady. Logo Triman platí jen pro Francii.

● Záruka

Výrobek byl vyroben podle přísných směrnic kvality a před dodáním pečlivě otestován. V případě materiálních nebo výrobních vad máte zákonná práva vůči prodejci výrobku. Vaše zákonná práva nejsou níže uvedeno zárukou nijak omezená.

Záruka na tento výrobek je 3 roky od data zakoupení. Záruční doba začíná dnem zakoupení. Originál dokladu o zakoupení si uschovejte na bezpečném místě, protože tento doklad je vyžadován jako doklad o koupi.

Jakékoli poškození nebo závady, které se vyskytly již v okamžiku nákupu, musí být nahlášeny ihned po vybalení výrobku.

Pokud se u výrobku během 3 let od data zakoupení projeví vada materiálu nebo výrobní vada, pak vám ho podle naší volby bezplatně opravíme nebo vyměníme. Záruční doba se po uznané reklamaci neprodlužuje. To platí také pro vyměněné a opravené díly.

Tato záruka je neplatná, pokud byl výrobek poškozený nebo nesprávně používán anebo udržovaný.

Záruka se kryje na materiálové a výrobní vady. Tato záruka se nevztahuje na díly výrobku, které podléhají běžnému opotřebení, a tím platí jako opotřebitelné díly (např. baterie, hadice, inkoustové barevné patrony), ani se nevztahuje na poškození rozbitných dílů, např. spínačů nebo dílů ze skla.

● Postup v případě uplatňování záruky

Pro zajištění rychlého zpracování Vašeho případu se řiďte následujícími pokyny:

Pro všechny požadavky si připravte pokladní stvrženku a číslo artiklu (IAN 506199_2507) jako doklad o zakoupení.

Číslo artiklu najdete na typovém štítku, gravuře, titulní stránce návodu (vlevo dole) nebo na nálepce na zadní nebo spodní straně.

V případě poruch funkce nebo jiných závad nejdříve kontaktujte, telefonicky nebo e-mailem, v následujícím textu uvedené servisní oddělení.

Výrobek registrovaný jako vadný potom můžete s příloženým dokladem o zakoupení (pokladní stvrženkou) a údaji k závadě a kdy k ní došlo, bezplatně zaslat na adresu servisu, která Vám byla sdělena.

● Servis

 **Servis Česká republika**

Tel.: 800 143 873

E-Mail: owim@lidl.cz



Legenda použitých piktogramov	Strana 46
Úvod	Strana 46
Používanie v súlade s určeným účelom	Strana 46
Obsah dodávky	Strana 46
Popis častí	Strana 46
Technické údaje	Strana 46
Bezpečnostné upozornenia	Strana 47
Montáž na stenu	Strana 48
Uvedenie do prevádzky	Strana 49
Čistenie a údržba	Strana 49
Likvidácia	Strana 49
Záruka	Strana 50
Postup v prípade poškodenia v záruke	Strana 50
Servis	Strana 50

Legenda použitých piktogramov



Značka CE uvádza zhodu s príslušnými smernicami EÚ platnými pre tento výrobok.



Bezpečnostné upozornenia
Manipulačné pokyny

Elektrický likvidátor hmyzu

● Úvod



Blahoželáme Vám ku kúpe Vášho nového výrobku. Rozhodli ste sa pre veľmi kvalitný výrobok. Návod na obsluhu je súčasťou tohto výrobku. Obsahuje dôležité upozornenia týkajúce sa bezpečnosti, používania a likvidácie. Skôr ako začnete výrobok používať, oboznámte sa so všetkými pokynmi k obsluhu a bezpečnosti. Výrobok používajte iba v súlade s popisom a v uvedených oblastiach používania. V prípade postúpenia výrobku ďalším osobám odovzdajte aj všetky dokumenty patriace k výrobku.

● Používanie v súlade s určeným účelom

Tento produkt je určený ako ochrana pred lietajúcim a nočným hmyzom neobsahujúca jed. UV-svetlo priťahuje hmyz a elektrická mriežka s vysokým napätím ho eliminuje resp. dehydruje. Produkt ničí všetky druhy hmyzu, vrátane napr. včiel a motýľov, a preto smie byť používaný iba v uzavretých priestoroch. Iné použitia alebo zmeny výrobku nie sú v súlade s určením a môžu viesť k rizikám ako napr. ohrozeniu života, poraneniam a poškodeniam. Výrobca nepreberá ručenie za škody vzniknuté používaním, ktoré je v rozpore s určeným účelom. Produkt nie je určený na podnikateľské účely.

-  Produkt je určený výlučne na používanie v interiéri.

● Obsah dodávky

- 1 elektrický likvidátor hmyzu (s čistiacim štetcom)
- 2 skrutky (iba pre model HG08724B)
- 2 hmoždinky (iba pre model HG08724B)
- 1 pokyny pre obsluhu a bezpečnostné upozornenia

● Popis častí

- 1 Upevňovací hák
- 2 Sieťový prípojný kábel so zástrčkou
- 3 Mriežka s vysokým napätím
- 4 Zachytávací plocha
- 5 Čistiaci štetec

Iba pre model HG08724B:

- 6 Za-/vypínač
- 7 Upínací otvor
- 8 Skrutka
- 9 Hmoždinka

● Technické údaje

Model č.: HG08724A/HG08724B
Prevádzkové napätie: 220–240 V~ (striedavé napätie) 50 Hz
Menovitý výkon: 4,7 Watt
Trieda ochrany: II/□

NEBEZPEČENSTVO!
VYSOKÉ NAPÄTIE:





Bezpečnostné upozornenia

V prípade škôd, ktoré vzniknú nedodržiavaním tohto návodu na obsluhu, zaniká garančný nárok! Pri následných škodách nepreberá výrobca ručenie! V prípade vecných škôd alebo poranenia osôb, ktoré boli zapríčinené neodbornou manipuláciou alebo nedodržiavaním bezpečnostných pokynov, nepreberá výrobca ručenie!

VAROVANIE! NEBEZPEČENSTVO OHROZENIA ŽIVOTA A NEBEZPEČENSTVO ÚRAZU PRE MALÉ DETI A DETI!

- Nikdy nenechávajte deti bez dozoru s obalovým materiálom. Hrozí nebezpečenstvo udušenia obalovým materiálom. Deti často podceňujú nebezpečenstvá. Držte deti vždy v bezpečnej vzdialenosti od výrobku.
- Tento výrobok nie je na hranie, nepatrí do rúk deťom. Deti nedokážu rozoznať nebezpečenstvá, ktoré vznikajú pri zaobchádzaní s výrobkom.
 - Tento výrobok môžu používať deti od 8 rokov, ako aj osoby so zníženými psychickými, senzorickými alebo mentálnymi schopnosťami

alebo s nedostatkom skúseností a vedomostí, ak sú pod dozorom, alebo ak boli poučené ohľadom bezpečného používania výrobku, a ak porozumeli nebezpečenstvám spojeným s jeho používaním. Deti sa s výrobkom nesmú hrať. Čistenie a údržbu nesmú vykonávať deti bez dozoru.



Zabráňte nebezpečenstvu ohrozenia života v dôsledku zásahu elektrickým prúdom!

- Pred použitím sa ubezpečte, že sa sieťové napätie v zásuvke zhoduje s potrebným prevádzkovým napätím produktu (220-240 Volt ~ (striedavé napätie)).
- Pred každým pripojením do siete skontrolujte prípadné poškodenie produktu a sieťového kábla.
- Poškodený produkt predstavuje riziko ohrozenia života v dôsledku zásahu elektrickým prúdom.
- Výrobok nepoužívajte, ak zistíte akékoľvek poškodenia.
- V prípade zistenia poškodení, potrebných opráv alebo iných problémov s produktom sa obráťte na kvalifikovaného elektrikára.
- Nikdy neotvárajte žiadny z elektrických prevádzkových prostriedkov,

ani do nich nestrkajte žiadne predmety. Takéto zásahy predstavujú ohrozenie života v dôsledku zásahu elektrickým prúdom.

- Nepokúšajte sa sami opravovať produkt alebo vymieňať osvetľovací prostriedok. Ak je sieťový prívod tohto produktu poškodený, musí ho vymeniť výrobca, jeho zákaznícka služba alebo osoba s podobnou kvalifikáciou, aby sa zabránilo možným rizikám.
- Produkt vrátane osvetľovacieho prostriedku neobsahuje diely, ktorých údržbu by mohol vykonávať používateľ.
- Bezpodmienečne zabráňte kontaktu produktu s vodou alebo inými kvapalinami.
- Sieťovú zástrčku nikdy nechytajte vlhkými alebo mokrymi rukami.
- Sieťové vedenie chráňte pred ostrými hranami, mechanickou záťažou a horúcimi povrchmi.
-  **POZOR! NEBEZPEČENSTVO ELEKTRICKEHO ŠOKU!** Počas prevádzky produktu sa nedotýkajte mriežky s vysokým napätím. Slabý zvyškový náboj ostáva prítomný aj niekoľko minút po odstavení produktu z prevádzky.

- Produkt nikdy nepoužívajte v bezprostrednej blízkosti vane, sprchy alebo bazéna.



Zabráňte nebezpečenstvu požiaru a poranení!



- Neumiestňujte produkt na zápalné povrchy.
- Nepoužívajte produkt v priestoroch s nebezpečenstvom požiaru, v ktorých by sa mohli nachádzať horľavé alebo výbušné výpary alebo prachy (napr. v stajniach, stodolách alebo lakovniach).



NEBEZPEČENSTVO EXPLÓZIE!

- Z dôvodu tvorby tepla produktu je zakázaná jeho prevádzka v okolí všetkých ľahko zápalných alebo výbušných kvapalín alebo plynov.
- **Pre model HG08724B:** Produkt i vo vypnutom stave prijíma určitý výkon, pokiaľ sa sieťová zástrčka nachádza v zásuvke. Pre úplné odpojenie zo siete odstráňte sieťovú zástrčku zo zásuvky.

● Montáž na stenu (iba pre model HG08724B)

- Použite skrutky  8 a hmoždinky  9 pre montáž na stenu.

- Zmerajte plochu steny a montážnu plochu, ktorú potrebujete na vyvrtanie otvorov. Pre väčšiu presnosť použite vodováhu.
 - Označte oba upínacie otvory [7] s odstupom 204 mm od seba.
 - Teraz vyvrtajte upevňovacie otvory (ø 7 mm, hĺbka 36 mm).
- ⚠ POZOR!** Zabezpečte, aby sa nepoškodilo žiadne prívodné vedenie.
- Vložte hmoždinky [9] do vyvrtaných otvorov.
 - Zaveďte skrutky [8] do rozperiek [9] a pevne ich utiahnite. Hlavy skrutiek by mali byť od steny vzdialené 5 mm (obr. B).
 - Upevnite výrobok na zaistené skrutky [8].

● Uvedenie do prevádzky

⚠ POZOR! Výrobok nikdy nezavesujte za sieťový kábel!

- Výrobok zaveste pomocou upevňovacieho háku [1] v maximálne možnej vzdialenosti od svetelného zdroja. Optimálna montážna výška je 1,50 m.
- Zastrčte sieťovú zástrčku do zásuvky. (Pre model HG08724B zapnite za-/vypínač [6].) Výrobok je pripravený na prevádzku. UV-svetlo priťahuje hmyz a kontakt s elektrickou mriežkou s vysokým napätím [3] ho eliminuje príp. dehydruje. Zvyšky hmyzu sa zbierajú na zachytávacej ploche [4].
- Otočte čistiaci štetec [5] v smere hodinových ručičiek o 90°, aby sa zjednodušilo vytiahnutie čistiaceho štetca [5] z úchytky.

● Čistenie a údržba

⚠ POZOR! NEBEZPEČENSTVO ZÁSAHU ELEKTRICKÝM PRÚDOM! Najprv vytiahnite sieťovú zástrčku zo zásuvky.

- Výrobok nechajte úplne vychladnúť.
- V prípade silného znečistenia je potrebné čistiť produkt minimálne každé 3 týždne.

⚠ POZOR! NEBEZPEČENSTVO ZÁSAHU ELEKTRICKÝM PRÚDOM! Z dôvodu elektrickej bezpečnosti nesmiete výrobok nikdy

čistiť vodou alebo inými kvapalinami a v žiadnom prípade ho nesmiete ponárať do vody.

- Na čistenie používajte iba suchú handričku, ktorá nepúšťa vlákna.
- Nepoužívajte žiadne rozpúšťadlá, benzín a. i. Výrobok by sa pritom poškodil.

Pre model HG08724A:

- Odstráňte zachytávaciu plochu [4] na dne výrobku tak, že ju vytočíte čo najviac doľava.

Pre model HG08724B:

- Odstráňte zachytávaciu plochu [4] na dne výrobku tak, že ju vytiahnete.
- Teraz môžete zachytávaciu plochu [4] vyprázdniť. Pred používaním prosím opäť nasadte zachytávaciu plochu [4] na výrobok.
- Ak je hmyz zachytený v mriežke s vysokým napätím [3], odstráňte ho opatrne pomocou priloženého čistiaceho štetca [5] bez toho, aby ste ohli drôty.

⚠ DÔLEŽITÉ! Ak dôjde ku kontaktu dvoch drôtov, produkt nebude ďalej fungovať.

● Likvidácia

Obal pozostáva z ekologických materiálov, ktoré môžete odovzdať na miestnych recyklačných zberných miestach.



Všimajte si prosím označenie obalových materiálov pre triedenie odpadu, sú označené skratkami (a) a číslami (b) s nasledujúcim významom: 1–7: Plasty/20–22: Papier a kartón/80–98: Spojené látky.



O možnostiach likvidácie opotrebovaného výrobku sa môžete informovať na Vašej obecnej alebo mestskej správe.



Ak výrobok doslúžil, v záujme ochrany životného prostredia ho neodhodte do domového odpadu, ale odovzdajte na odbornú likvidáciu. Informácie o zberných miestach a ich otváracích hodinách získate na Vašej príslušnej správe.

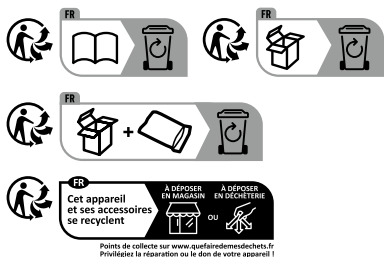

Výrobok vr. príslušenstva a obalové materiály sú recyklovateľné a podliehajú rozšírenej zodpovednosti výrobcu. Pre lepšie spracovanie odpadu ich zlikvidujte oddelene podľa obrázkov Info-tri (informácie o triedení). Triman-Logo platí iba pre Francúzsko.

● Záruka

Výrobok bol starostlivo vyrobený v súlade s prísnyimi smernicami kvality a pred dodaním dôkladne otestovaný. V prípade materiálových alebo výrobných chýb máte zákonné práva voči predajcovi výrobku. Vaše zákonné práva nie sú žiadnym spôsobom obmedzené našou zárukou uvedenou nižšie.

Záruka na tento výrobok je 3 roky od dátumu nákupu. Záručná doba začína plynúť dátumom kúpy. Originál dokladu o kúpe si uschovajte na bezpečnom mieste, pretože tento doklad je potrebný ako dôkaz o kúpe.

Akkoľvek poškodenie alebo nedostatky prítomné už v čase nákupu je potrebné nahlásiť ihneď po vybalení výrobku.

Ak sa v priebehu 3 rokov od dátumu zakúpenia preukáže, že výrobok vykazuje chyby materiálu alebo spracovania, podľa vlastného uváženia Vám ho bezplatne opravíme alebo vymeníme. Záručná doba sa na základe poskytnutej záručnej reklamácie nepredlžuje. To platí aj pre vymenené alebo opravené diely.

Táto záruka je neplatná, ak bol výrobok poškodený alebo nesprávne používaný alebo udržiavaný.

Záruka sa vzťahuje na chyby materiálu a výrobné chyby. Táto záruka sa nevzťahuje na časti výrobku, ktoré podliehajú bežnému opotrebovaniu, a preto sa

považujú za opotrebovateľné diely (napr. batérie, nabíjateľné batérie, hadice, atramentové kazety), ani na poškodenie krehkých častí, napr. spínačov alebo častí zo skla.

● Postup v prípade poškodenia v záruke

Pre zaručenie rýchleho spracovania Vašej požiadavky dodržte prosím nasledujúce pokyny:

Pre všetky otázky majte pripravený pokladničný doklad a číslo výrobku (IAN 506199_2507) ako dôkaz o kúpe.

Číslo výrobku nájdete na typovom štítku, gravúre, na prednej strane Vášho návodu (dole vľavo) alebo ako nálepku na zadnej alebo spodnej strane.

Ak sa vyskytnú funkčné poruchy alebo iné nedostatky, najskôr telefonicky alebo e-mailom kontaktujte následne uvedené servisné oddelenie.

Produkt označený ako defektný potom môžete s priloženým dokladom o kúpe (pokladničný lístok) a uvedením, v čom spočíva nedostatok a kedy sa vyskytol, bezplatne odoslať na Vám oznámenú adresu servisného pracoviska.

● Servis

(SK) Servis Slovensko

Tel.: 0850 232001

E-pošta: owim@idl.sk



Leyenda de pictogramas utilizados	Página 52
Introducción	Página 52
Uso adecuado	Página 52
Contenido	Página 52
Descripción de las piezas	Página 52
Características técnicas	Página 52
Indicaciones de seguridad	Página 53
Montaje mural	Página 55
Puesta en funcionamiento	Página 55
Limpieza y cuidados	Página 55
Eliminación	Página 55
Garantía	Página 56
Tramitación de la garantía	Página 56
Asistencia	Página 57

Leyenda de pictogramas utilizados



La marca CE indica la conformidad con las directivas de la UE aplicables a este producto.



Indicaciones de seguridad
Instrucciones de uso

Lámpara matainsectos eléctrica

● Introducción



Enhorabuena por la adquisición de su nuevo producto. Ha optado por un producto de alta calidad. El manual de instrucciones forma parte de este producto. Contiene importantes indicaciones sobre seguridad, uso y eliminación. Antes de usar el producto, familiarícese con todas las indicaciones de manejo y de seguridad. Utilice el producto únicamente como se describe a continuación y para las aplicaciones indicadas. Adjunte igualmente toda la documentación en caso de entregar el producto a terceros.

● Uso adecuado

Este producto está diseñado como protección no tóxica contra insectos voladores y nocturnos. La luz ultravioleta atrae a los insectos, y la rejilla eléctrica de alta tensión los elimina o deshidrata. El producto elimina todo tipo de insectos, incluyendo p. ej. abejas y mariposas, por lo que solo debe utilizarse en espacios cerrados. Cualquier otro uso o modificación del producto se considerará inadecuado y podría conllevar riesgos como peligro de muerte, lesiones o daños. El fabricante no asume responsabilidad alguna por los daños provocados debido al uso indebido del producto. Este producto no ha sido concebido para un uso comercial.

-  El producto está diseñado únicamente para uso en espacios interiores.

● Contenido

- 1 Lámpara matainsectos eléctrica (con cepillo de limpieza)
- 2 tornillos (solo para modelo HG08724B)
- 2 clavijas (solo para modelo HG08724B)
- 1 manual de instrucciones de utilización y seguridad

● Descripción de las piezas

- 1 Gancho de fijación
- 2 Cable de conexión a la red con enchufe
- 3 Rejilla de alta tensión
- 4 Superficie receptora
- 5 Cepillo de limpieza

Solo para modelo HG08724B:

- 6 Interruptor encendido/apagado
- 7 Orificio de acople
- 8 Tornillo
- 9 Taco

● Características técnicas

- N.º de modelo: HG08724A/
HG08724B
- Tensión de funcionamiento: 220-240V~ (corriente alterna) 50 Hz
- Potencia nominal: 4,7 vatios
- Clase de protección: II/□

¡PELIGRO! ALTA TENSIÓN:





Indicaciones de seguridad

¡El derecho de garantía quedará anulado en caso de producirse daños por no tener en cuenta estas instrucciones de uso! ¡No se asumirá responsabilidad alguna por daños indirectos! En caso de que el manejo inadecuado del producto o el incumplimiento de las indicaciones de seguridad provoquen daños materiales o personales, ¡no se asumirá ninguna responsabilidad!



¡ADVERTENCIA!

¡PELIGRO DE MUERTE O ACCIDENTE PARA BEBÉS Y NIÑOS!

- No deje nunca a los niños sin vigilancia con el material de embalaje. Existe peligro de asfixia con el material de embalaje. Los niños no suelen ser conscientes del peligro. Mantenga siempre el producto fuera del alcance de los niños.
- Este producto no es un juguete, manténgalo fuera del alcance de los niños. Los niños no son conscientes de los riesgos potenciales asociados al manejo de este producto.
 - Este producto puede ser utilizado por niños mayores de 8 años,

así como por personas con capacidades físicas, sensoriales o mentales reducidas o que cuenten con poca experiencia y/o falta de conocimientos, siempre y cuando se les haya enseñado cómo utilizar el producto de forma segura y hayan comprendido los peligros que pueden resultar de un mal uso del mismo. No permita que los niños jueguen con el producto. La limpieza y el mantenimiento nunca deben llevarse a cabo por niños sin la vigilancia de un adulto.



¡Peligro de muerte por descarga eléctrica!

- Asegúrese antes de cada uso de que la tensión de red disponible coincida con la tensión de funcionamiento necesaria del producto (220-240 voltios ~ (corriente alterna)).
- Antes de cada conexión a la toma de corriente, compruebe que el producto y el cable de alimentación estén en buen estado.
- Un producto dañado constituye un peligro de muerte por descarga eléctrica.
- Nunca utilice el producto si detecta algún tipo de daño.

- En caso de daños, reparaciones u otro tipo de problemas con el producto, diríjase a un técnico electricista.
- Nunca abra el equipo eléctrico ni introduzca objetos en el mismo. Esto puede suponer peligro de muerte por descarga eléctrica.
- No intente reparar el producto ni cambiar la bombilla por cuenta propia. Si el cable de conexión del producto está dañado, deberá sustituirse a través del fabricante, del servicio de atención al cliente o de otra persona cualificada, evitando así cualquier riesgo.
- El producto, incluyendo la bombilla, no contiene ninguna pieza de cuyo mantenimiento pueda encargarse el usuario.
- Evite que el producto entre en contacto con agua o con otros líquidos.
- Nunca toque el enchufe con las manos húmedas o mojadas.
- Proteja el cable de red de bordes cortantes, cargas mecánicas y superficies calientes.
-  **¡PRECAUCIÓN! ¡DESCARGA ELÉCTRICA!**
No toque la rejilla de alta tensión mientras el producto esté funcionando. Unos minutos después de desconectar el producto seguirá

habiendo una pequeña carga restante.

- Nunca utilice el producto en las proximidades de una bañera, ducha o piscina.



¡Evite riesgos de incendio y lesiones!

- No coloque el producto sobre superficies inflamables.
- No utilice el producto en espacios con riesgo de incendio, en los que pudieran existir vapores o polvos inflamables o explosivos (p. ej. establos, granjas o talleres de barnizado).



¡PELIGRO DE EXPLOSIÓN! Debido a la

- generación de calor del producto, está prohibido su funcionamiento cerca de cualquier líquido o gas fácilmente inflamable.
- **Para modelo HG08724B:** Mientras el cable de red esté conectado al enchufe el producto recibirá una cantidad de corriente mínima, incluso aunque esté apagado. Para una desconexión total de la red, retire el cable del enchufe.

● **Montaje mural** **(solo para modelo HG08724B)**

- Para montarla en la pared, utilice los tornillos [8] y los tacos [9].
- Mida la superficie de la pared o de montaje en la que vaya a realizar los orificios. Utilice un nivel de burbuja para mejorar la precisión.
- Marque ambos orificios de acople [7] con una distancia entre ellos de 204 mm.
- A continuación taladre los orificios de fijación (ø 7 mm, profundidad 36 mm).
- ▲ **¡CUIDADO!** Asegúrese de no dañar ningún cable.
- Introduzca los tacos [9] en los orificios taladrados.
- A continuación, introduzca los tornillos [8] en los tacos [9] y atorníllelos. Las cabezas de los tornillos deben hallarse a 5 mm de la pared (fig. B).
- Fije el producto a los tornillos apretados [8].

● **Puesta en funcionamiento**

- ▲ **¡CUIDADO!** ¡Nunca cuelgue el producto por el cable de conexión a la red!
- Cuelgue el producto mediante el gancho de fijación [1] lo más lejos posible de una fuente de luz. La altura de montaje más adecuada es de 1,50 m.
- Introduzca el enchufe en la toma de corriente. (Para el modelo HG08724B, encienda el interruptor encendido/apagado [6].) El producto está listo para funcionar. La luz ultravioleta atrae a los insectos, que al entrar en contacto con la rejilla eléctrica de alta tensión [3] mueren deshidratados. Los restos de insectos se almacenan en la superficie receptora [4].
- Gire el cepillo de limpieza [5] en el sentido de las agujas del reloj 90° para facilitar la extracción del cepillo de limpieza [5] del clip.

● **Limpieza y cuidados**

- ▲ **¡CUIDADO! ¡PELIGRO DE DESCARGA ELÉCTRICA!** En primer lugar, retire el enchufe de la toma de corriente.
 - Deje que el producto se enfríe completamente.
 - Si el producto presenta mucha suciedad, deberá limpiarse cada 3 semanas como mínimo.
- ▲ **¡CUIDADO! ¡PELIGRO DE DESCARGA ELÉCTRICA!** Por razones de seguridad eléctrica, no limpie nunca el producto con agua u otros líquidos ni lo sumerja en agua.
 - Límpielo únicamente con un paño seco y sin pelusas.
 - No utilice disolventes, gasolina ni similares. El producto resultaría dañado.

Para el modelo HG08724A:

- Retirar la bandeja de recolección [4] situada en la parte inferior del producto, girándola hacia la izquierda lo máximo posible.

Para el modelo HG08724B:

- Retirar la bandeja de recolección [4] en la parte inferior del producto tirando de ella.
- Ahora puede vaciar la bandeja de recolección [4]. Antes de su uso, vuelva a introducir la bandeja de recolección [4] en el producto.
- Si quedan insectos adheridos a la rejilla de alta tensión [3], retírelos con cuidado utilizando el pincel de limpieza suministrado [5] sin doblar los alambres.
- ❗ **¡IMPORTANTE!** Si dos alambres entran en contacto, el producto dejará de funcionar.

● **Eliminación**

El embalaje está compuesto por materiales no contaminantes que pueden ser desechados en el centro de reciclaje local.



Tenga en cuenta el distintivo del embalaje para la separación de residuos. Está compuesto por abreviaturas (a) y números (b) que significan lo siguiente: 1-7: plásticos/20-22: papel y cartón/80-98: materiales compuestos.



Para obtener información sobre las posibilidades de desecho del producto al final de su vida útil, acuda a la administración de su comunidad o ciudad.



Para proteger el medio ambiente no tire el producto junto con la basura doméstica cuando ya no le sea útil. Deséchelo en un contenedor de reciclaje. Diríjase a la administración competente para obtener información sobre los puntos de recogida de residuos y sus horarios.

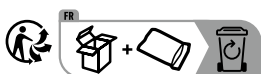

El producto, incluidos los accesorios, y el material de embalaje son reciclables y están sujetos a la responsabilidad extendida del fabricante. Deséchelos por separado siguiendo la información ilustrada de recogida selectiva para un mejor tratamiento de los residuos. El logotipo Triman se aplica solo para Francia.

● Garantía

El producto ha sido fabricado según normas de calidad exigentes y ha sido probado minuciosamente antes de la entrega. En caso de fallos de material o de fabricación, dispone de derechos legales frente al vendedor del producto. Nuestra garantía mencionada a continuación no restringe sus derechos legales de ningún modo.

La garantía para este producto es de 3 años a partir de la fecha de compra. La garantía empieza el día de la fecha de compra. Conserve el justificante de compra original en un lugar seguro, ya que este documento es necesario para demostrar la compra.

Todos los daños o defectos ya presente en el momento de la compra deben informarse inmediatamente tras desembalar el producto.

Si el producto presenta defectos de material o fabricación en los 3 años a partir de la fecha de compra, lo repararemos o sustituiremos, según nuestra elección, gratuitamente para usted. El período de garantía no se extiende por una reclamación de garantía aprobada. Esto también es aplicable a las piezas sustituidas y reparadas.

La garantía pierde su validez si el producto se daña o se utiliza o mantiene de forma inadecuada.

La garantía cubre defectos de material y fabricación. Esta garantía no cubre las piezas del producto sujetas a un uso y desgaste normal y, por lo tanto, consideradas piezas de desgaste (por ej. pilas, baterías, mangueras, cartuchos de tinta) ni los daños a las piezas frágiles, por ej. interruptores o piezas de cristal.

● Tramitación de la garantía

Para garantizar una rápida tramitación de su consulta, tenga en cuenta las siguientes indicaciones:

Para realizar cualquier consulta, tenga a mano el recibo y el número de artículo (IAN 506199_2507) como justificante de compra.

Encontrará el número de artículo en una inscripción de la placa identificativa, en la portada de las instrucciones (abajo a la izquierda) o en una pegatina en la parte posterior o inferior.

Si el producto fallase o presentase algún defecto, póngase primero en contacto con el departamento de asistencia indicado, ya sea por teléfono o correo electrónico.

Puede enviarnos el producto defectuoso libre de franqueo adjuntando el recibo de compra (ticket de compra) e indicando dónde está y cuándo ha ocurrido el fallo a la dirección de asistencia que le indicamos.

● Asistencia

Asistencia en España

Tel.: 900984989

E-Mail: owim@lidl.es



De anvendte piktogrammers legende	Side 59
Indledning	Side 59
Formålsbestemt anvendelse	Side 59
Leverede dele	Side 59
Beskrivelse af de enkelte dele	Side 59
Tekniske data	Side 59
Sikkerhedshenvisninger	Side 60
Vægmontage	Side 61
Ibrugtagning	Side 62
Rengøring og pleje	Side 62
Bortskaffelse	Side 62
Garanti	Side 63
Afvikling af garantisager	Side 63
Service	Side 63

De anvendte piktogrammers legende



CE-mærket indikerer at produktet er i overensstemmelse med relevante EU-direktiver gældende for produktet.



Sikkerhedsanvisninger
Handlingsanvisninger

Elektrisk insektfanger

● Indledning



Hjerteligt tillykke med købet af deres nye produkt. Du har besluttet dig for et produkt af høj kvalitet. Brugervejledningen er en del af dette produkt. Den indeholder vigtige informationer om sikkerhed, brug og bortskaffelse. Gør dig inden ibrugtagning af produktet fortrolig med alle betjenings- og sikkerhedsanvisninger. Benyt kun produktet som beskrevet og til de oplyste formål. Videregiv alle papirer, hvis du giver produktet videre til tredjemand.

● Formålsbestemt anvendelse

Dette produkt er beregnet som beskyttelse mod flyve- og natinsekter. Insekter bliver lokket til af ultraviolet lys, og ved hjælp af det elektriske højspændingsgitter bliver de elimineret hhv. dehydreret. Produktet fjerner alle arter af insekter, inklusiv f.eks. bier og sommerfugle og må derfor kun anvendes i lukkede rum. Andre former for anvendelse eller ændringer af produktet gælder som værende i strid med formålet og kan medføre risiko for liv, legeme og helbred samt beskadigelser. Producenten fralægger sig ethvert ansvar for skader som følge af uhensigtsmæssig anvendelse. Produktet er ikke beregnet til erhvervs-mæssig brug.

-  Produktet er udelukkende beregnet til indendørs brug.

● Leverede dele

- 1 Elektrisk insektfanger (med rengøringspensel)
- 2 Skrue (kun til model HG08724B)
- 2 Dyvler (kun til model HG08724B)
- 1 Betjenings- og sikkerhedsanvisninger

● Beskrivelse af de enkelte dele

- 1 Fastgøringskrog
- 2 Nettilslutningskabel med netstik
- 3 Højspændingsgitter
- 4 Opfangningsflade
- 5 Rengøringspensel

Kun til model HG08724B:

- 6 Tænd-/slukkontakt
- 7 Optagelsesboring
- 8 Skrue
- 9 Rawplugs

● Tekniske data

Modelnummer.: HG08724A/HG08724B
Driftspænding: 220-240V~ (vekselspænding) 50 Hz
Nominel ydelse: 4,7 watt
Beskyttelsesklasse: II/□

FARE! HØJSPÆNDING:





Sikkerheds- henvisninger

Ved skader, som forårsages gennem ikkeoverholdelse af denne betjeningsvejledning, ophører garantikravet! For følgeskader overtages der ikke nogen hæftelse! Ved materielle eller personskader, som forårsages gennem u hensigtsmæssig håndtering eller ikkeoverholdelse af sikkerhedshenvisningerne, overtages der ikke nogen hæftelse!

⚠ ADVARSEL! LIVS- OG ULYKKEFARE FOR SMÅ- BØRN OG BØRN! Lad børn

- aldrig lege med emballagen uden at være under opsyn. Der består kvælningsfare pga. emballagematerialet. Børn undervurderer hyppigt farerne. Hold altid børn på afstand af produktet.
- Dette produkt er ikke noget legetøj, det hører ikke til i børns hænder. Børn kan ikke erkende de farer, som opstår i omgang med produktet.
 - Dette produkt kan benyttes af børn fra 8-årsalderen og opad, samt af personer med forringede fysiske, følelsesmæssige eller mentale evner eller med mangel på erfaring og viden, når de er under

opsyn eller er blevet vejledt med hensyn til produktet og forstår de deraft resulterende farer. Børn må ikke lege med produktet. Rengøring og brugervedligeholdelse må ikke udføres af børn uden at være under opsyn.



Undgå livsfare på grund af elektrisk stød!

- Sørg inden brugen for at den tilstedeværende netspænding stemmer overens med produktets påkrævede driftsspænding (220-240 volt ~ (vekselspænding)).
- Kontrollér inden hver nettilslutning produktet og nettilslutningskablet for eventuelle beskadigelser.
- Et beskadiget produkt betyder livsfare gennem elektrisk stød.
- Anvend ikke produktet, når De konstaterer nogle beskadigelser.
- Henvend Dem til en faguddannet elektriker ved beskadigelser, reparationer eller andre problemer ved produktet.
- De elektriske dele må aldrig åbnes og der må ikke stikkes genstande ind i dem. Sådanne indgreb betyder livsfare gennem elektrisk stød.





- Prøv ikke selv at reparere produktet eller at udskifte lyskilden. Når dette produkts nettilslutningsledning er beskadiget, så skal den erstattes gennem producenten eller hans kundeservice eller en lignende kvalificeret person, for at undgå farer.
- Produktet, inklusiv lyskilden, indeholder ikke nogen dele, som kan vedligeholdes af forbrugeren.
- Undgå ubetinget at produktet kommer i berøring med vand eller andre væsker.
- Rør aldrig strømstikket med fugtige eller våde hænder.
- Beskyt ledningen mod skarpe kanter, mekanisk belastning og varme overflader.
-  **FORSIGTIG!**
ELEKTROCHOCK!
Rør ikke ved højspændingsgitteret, mens produktet er i drift. En lille restladning eksisterer også nogle få minutter efter at produktet er sat ud af drift.
- Brug produktet aldrig i umiddelbar nærhed af et badekar, en bruser eller et svømmebassin.



Undgå fare for brand og tilskadekomst!

- Stil produktet ikke på antændbare overflader.
- Anvend produktet ikke i brandfarlige rum, i hvilke der kunne forefindes brændbare eller eksplosive dampe eller støv (f.eks. i stalde, lader eller lakeringshaller).
-  **EKSPLOSIONSFARE!**
På grund af produktets varmeudvikling er driften i omgivelsen af alle letantændelige eller eksplosionsfarlige væsker eller gasser forbudt.
- **Til model-HG08724B:**
produktet optager også i slukket tilstand stadig en lille effekt, så længe netstikket befinder sig i stikdåsen. Til den fuldstændige netadskillelse skal De fjerne netstikket ud af netstikdåsen.

● **Vægmontage** **(kun til model HG08724B)**

- Anvend skruerne  og dyvlerne  til vægmontagen.
 - Afmål væg- eller montagefladen, som De skal bruge til boring af hullerne. Anvend et vaterpas for at forbedre nøjagtigheden.
 - Markér begge optagelsesboringer  med en afstand af 204 mm til hinanden.
 - Bor nu fastgørelsehullerne (ø 7 mm, dybde 36 mm).
-  **FORSIGTIG!** Sørg for, at ingen ledninger beskadiges.

- Før rawplugsene [9] ind i borehullerne.
- Før skrueerne [8] ind i dyvlerne [9] og spænd dem fast. Skruehovederne bør rage 5 mm ud fra væggen (afbildning B).
- Fastgør produktet ved de fikserede skrue [8].

● Ibrugtagning

⚠ FORSIGTIG! Hæng produktet aldrig op i nettilslutningskablet.

- Hæng produktet ved hjælp af fastgørelseskroge [1] op i størst mulig afstand fra en lyskilde. Her har en montagehøjde på 1,50 m vist sig at være optimal.
- Stik netstikket i stikkåsen. (Til model HG08724B tænder De for TÆND-/SLUK-kontakten [6].) Produktet er driftklar. UV-lyset lokker insekterne til og kontakten med det elektriske højspændingsgitter [3] eliminerer, henholdsvis dehydrerer dem. Insektrester samler sig i opfangningsfladen [4].
- Drej rengøringsbørsten [5] 90° med urets retning for at gøre det lettere at tage rengøringsbørsten [5] ud af clipsen.

● Rengøring og pleje

⚠ FORSIGTIG! FARE FOR ELEKTRISK STØD!

Træk først strømstikket ud af stikkontakten.

- Lad produktet køle fuldstændigt af.
- Ved kraftig tilsnævning skal produktet rengøres mindst alle 3 uger.

⚠ FORSIGTIG! FARE FOR ELEKTRISK STØD!

På grund af den elektriske sikkerhed, så må produktet aldrig renses med vand eller andre væsker eller dykkes ned i vand.

- Anvend kun en tør, fnugfri klud til rengøring.
- Benyt ikke opløsningsmidler, benzin e.l. Herved kan produktet tage skade.

Til model HG08724A:

- Fjern indfangningsfladen [4] fra produktets underside ved at dreje den så meget som muligt til venstre.

Til model HG08724B:

- Fjern indfangningsfladen [4] fra produktets underside ved at trække den ud.
 - Du kan nu tømme indfangningsfladen [4]. Sæt indfangningsfladen [4] ind i produktet igen før brug.
 - Hvis insekter klemmes i højspændingsgitteret [3] så fjern disse forsigtigt med den medleverede rengøringspensel [5], uden at bøje trådene.
- ⚠ VIGTIGT!** Hvis to tråde rører ved hinanden, så fungerer produktet ikke mere.

● Bortskaffelse

Indpakningen består af miljøvenlige materialer, som De kan bortskaffe over de lokale genbrugssteder.



Bemærk forpackningsmaterialernes mærkning til affaldssorteringen, disse er mærket med forkortelser (a) og numre (b) med følgende betydning: 1–7: kunststoffer/20–22: papir og pap/80–98: kompositmaterialer.



De får oplyst muligheder til bortskaffelse af det udtjente produkt hos deres lokale myndigheder eller bystyre.



For miljøets skyld, så må produktet aldrig smides ud sammen med husholdningsaffaldet, når det er udtjent, men skal afleveres til en fagmæssig korrekt bortskaffelse. De kan informere Dem vedrørende opsamlingssteder og deres åbningstider hos deres ansvarlige forvaltning.

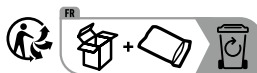

Produktet og tilbehøret og emballagematerialer kan genbruges og er underlagt udvidet

producentansvar. De skal bortskaffes separat. Følg de viste mærkater med sorteringsoplysninger, så de bortskaffes på en bedre måde. Triman-logoet gælder kun for Frankrig.

● Garanti

Produktet er blevet fremstillet efter strenge kvalitetsstandarder og kontrolleret nøje før udlevering. I tilfælde af materiale- eller produktionsfejl kan du i medfør af loven gøre krav gældende over for sælgeren af produktet. Dine lovmæssige rettigheder begrænses på ingen måde af den af os nedennævnte garanti.

Garantien på dette produkt gælder i 3 år regnet fra købsdatoen. Garantien gælder fra købsdatoen. Opbevar den originale kvittering et sikkert sted, da dette dokument forlanges forlagt som dokumentation for købet.

Alle skader eller mangler, der allerede forefindes på tidspunktet for købet, skal straks meddeles efter udpakningen af produktet.

Hvis der inden for 3 år regnet fra købsdatoen viser sig en materiale- eller produktionsfejl på produktet, reparerer eller udskifter vi det – efter vores valg – gratis for dig. Garantiperioden forlænges ikke som følge af et imødekommet krav om garanti. Dette gælder også for udskiftede og reparerede dele.

Denne garanti bortfalder, hvis produktet er blevet beskadiget eller anvendt og vedligeholdt forkert.

Garantien dækker materiale- og produktionsfejl. Denne garanti dækker hverken produktdele, der er udsat for normal slitage og derfor er at betragte som sliddele (f.eks. batterier, akkumulatorer, slanger, farvepatroner), eller skader på skrøbelige dele, f.eks. kontakter eller dele af glas.

● Afvikling af garantisager

For at kunne garantere en hurtig sagsbehandling af deres forespørgsel, bedes De følge følgende anvisninger:

Opbevar kassebon og artikelnummer (IAN 506199_2507) som købsdokumentation, så disse kan fremlægges på forespørgsel. Artikelnumrene er angivet på typeskiltet, ved en indgravering, på forsiden af vejledningen (nederst til venstre) eller på et mærkat på bag- eller undersiden. Hvis der forekommer funktionsfejl eller andre mangler, skal De først kontakte nedenstående serviceafdeling telefonisk eller via e-mail.

Et produkt, der er registreret som defekt, kan De derefter sende portofrit til den meddelte serviceadresse ved vedlæggelse af købsbeviset (kassebon) og angivelsen af, hvori manglen består, og hvornår den er opstået.

● Service

Service Danmark

Tel.: 32 710005

E-Mail: owim@lidl.dk



Legenda dei pittogrammi utilizzati	Pagina 65
Introduzione	Pagina 65
Utilizzo secondo la destinazione d'uso.....	Pagina 65
Contenuto della confezione.....	Pagina 65
Descrizione dei componenti.....	Pagina 65
Dati tecnici.....	Pagina 65
Avvertenze per la sicurezza	Pagina 66
Montaggio su parete	Pagina 68
Messa in funzione	Pagina 68
Pulizia e cura	Pagina 68
Smaltimento	Pagina 68
Garanzia	Pagina 69
Gestione dei casi in garanzia.....	Pagina 69
Assistenza.....	Pagina 70

Legenda dei pittogrammi utilizzati



Il marchio CE indica la conformità con le rilevanti direttive UE applicabili a questo prodotto.



Avvertenze di sicurezza
Istruzioni per l'uso

Lampada insetticida

● Introduzione



Congratulazioni per l'acquisto del vostro nuovo prodotto. Avete optato per un prodotto di alta qualità. Le istruzioni d'uso sono parte integrante di questo prodotto. Esse contengono importanti avvertenze sulla sicurezza, l'impiego e lo smaltimento. Prima dell'utilizzo del prodotto, prendere conoscenza di tutte le istruzioni d'uso e delle avvertenze di sicurezza. Utilizzare il prodotto solo come descritto e per i campi di applicazione indicati. Consegnare tutte le documentazioni su questo prodotto quando viene ceduto a terzi.

● Utilizzo secondo la destinazione d'uso

Questo prodotto è concepito come protezione non tossica contro insetti notturni e volatili. Gli insetti vengono attirati dalla luce UV e dunque eliminati e/o disidratati dalla rete ad alta tensione. Il prodotto distrugge ogni sorta di insetto, inclusi ad es. api e farfalle, e per questo motivo deve essere utilizzato solamente in ambienti chiusi. Altri tipi d'impiego o modifiche del prodotto non valgono come conformi alla destinazione d'uso e possono causare rischi letali, ferite e danneggiamenti. Il produttore non si assume alcuna responsabilità per eventuali danni causati da un impiego non conforme alla destinazione d'uso. Il prodotto non è destinato all'uso commerciale.



L'utilizzo del prodotto è previsto esclusivamente in ambienti chiusi.

● Contenuto della confezione

- 1 Lampada insetticida (con pennello per la pulizia)
- 2 Viti (solo per il modello HG08724B)
- 2 Tasselli (solo per il modello HG08724B)
- 1 Istruzioni d'uso e di sicurezza

● Descrizione dei componenti

- 1 Gancio di fissaggio
- 2 Cavo di alimentazione con spina
- 3 Rete ad alta tensione
- 4 Superficie di raccolta
- 5 Pennello per la pulizia

Solo per il modello HG08724B:

- 6 Interruttore accensione/spegnimento
- 7 Scanalatura
- 8 Vite
- 9 Tassello

● Dati tecnici

Modello n°:	HG08724A/ HG08724B
Tensione di esercizio:	220-240V~ (corrente alterna) 50 Hz
Tensione nominale:	4,7 Watt
Classe di isolamento:	II/□
PERICOLO! ALTA TENSIONE:	



Avvertenze per la sicurezza

Il diritto di garanzia decade in caso di danni provocati dall'inosservanza delle istruzioni contenute in questo manuale d'uso! Si declina ogni responsabilità per danni indiretti! Non ci assumiamo alcuna responsabilità per danni a cose e persone causati da un uso improprio o dall'inosservanza delle avvertenze per la sicurezza!

⚠ ATTENZIONE! PERICOLO

LETALE E DI INFORTUNIO PER BAMBINI ED INFANTI!

Non lasciare mai i bambini non sorvegliati in presenza del materiale d'imballaggio. Il materiale di imballaggio può provocare un pericolo di soffocamento. Spesso i bambini sottovalutano i pericoli. Tenere sempre il prodotto fuori dalla portata dei bambini.

- Questo prodotto non è un giocattolo: tenere fuori dalla portata dei bambini. I bambini possono non riconoscere i pericoli derivanti dal maneggio del prodotto.
- Questo prodotto può essere usato da bambini a partire dagli 8 anni di età e da persone con capacità fisiche, sensoriali o mentali limitate,

oppure senza esperienza e conoscenza in merito, qualora sorvegliati o istruiti circa un uso sicuro del prodotto, comprendendo i pericoli ad esso connessi. I bambini non devono giocare con questo prodotto. La pulizia e la manutenzione non devono essere eseguite da bambini senza la supervisione di un adulto.



Evitare un eventuale pericolo letale indotto da folgorazione!

- Prima dell'uso, assicurarsi che l'alimentazione elettrica presente sia adeguata alla tensione d'esercizio necessaria per il prodotto (220-240 Volt ~ (tensione alternata))
- Prima di ogni collegamento alla rete, verificare che il prodotto e il cavo di collegamento alla rete non siano danneggiati.
- Un prodotto danneggiato può provocare un pericolo letale per folgorazione.
- Non utilizzare il prodotto qualora si rilevassero danneggiamenti.
- In caso di danneggiamenti, di necessità di riparazione o di altri problemi del prodotto, rivolgersi a un elettricista.

- Non aprire mai nessuno dei componenti elettrici e non inserirvi alcun oggetto. Interventi di questo tipo possono provocare un rischio letale per folgorazione.
- Non cercare mai di riparare il prodotto da sé o di sostituire la lampada. Qualora il cavo di alimentazione di questo prodotto fosse danneggiato, al fine di evitare pericoli, esso può essere sostituito solamente dal produttore, dal Servizio di Assistenza di quest'ultimo oppure da un tecnico qualificato.
- Il prodotto, incluse le lampadine, non contiene componenti la cui manutenzione può essere eseguita ad opera del consumatore.
- Evitare tassativamente qualsiasi contatto del prodotto con acqua o altri liquidi.
- Non toccare mai la spina con mani umide o bagnate.
- Proteggere il cavo di alimentazione da spigoli pronunciati, da sollecitazioni meccaniche e da superfici calde.
-  **ATTENZIONE!**
SCOSSA ELETTRICA!
Non toccare la rete ad alta tensione mentre il prodotto è in funzione. Anche alcuni minuti dopo

lo spegnimento del prodotto vi è una carica residua.

- Non utilizzare mai il prodotto nelle immediate vicinanze di una vasca da bagno, di una doccia o di una piscina.



Evitare il pericolo di ustione e lesione!

- Non collocare il prodotto su superfici infiammabili.
- Non utilizzare il prodotto presso luoghi a rischio d'incendio, in presenza di polveri o vapori esplosivi o infiammabili (ad es. stalle, fienili o negozi di vernici).
-  **PERICOLO DI ESPLOSIONE!** Siccome il prodotto sviluppa del calore, ne è vietato l'uso nelle vicinanze di liquidi o gas facilmente infiammabili o esplosivi.
- **Per il modello HG08724B:** anche se spento, il prodotto viene ancora lievemente alimentato, finché la spina è inserita nella presa di corrente. Estrarre la spina dalla presa di corrente, al fine di scollegare completamente l'alimentazione elettrica.

● **Montaggio su parete** **(solo per il modello HG08724B)**

- Utilizzare le viti [8] e i tasselli [9] per il montaggio su parete.
- Misurare la superficie di montaggio o la parete che verrà utilizzata per la foratura. Utilizzare una livella per migliorare la precisione.
- Segnare entrambe le scanalature [7] con una distanza di 204 mm l'una dall'altra.
- Perforare ora i fori di fissaggio (ø 7 mm, profondità 36 mm).

⚠ ATTENZIONE! Assicurarsi di non danneggiare il cablaggio.

- Inserire i tasselli [9] nei fori.
- Inserire le viti [8] nei tasselli [9] e avvitarle saldamente. Le teste delle viti devono trovarsi a 5 mm dalla parete (fig. B).
- Fissare il prodotto alle viti fissate [8].

● **Messa in funzione**

⚠ ATTENZIONE! Non appendere mai il prodotto per il cavo di alimentazione!

- Appendere il prodotto mediante i ganci di fissaggio [1] il più lontano possibile da una fonte luminosa. Si è qui rilevata ideale un'altezza di montaggio pari a 1,50 m.
- Inserire la spina nella presa di rete. (Per il modello HG08724B accendere l'interruttore accensione/spengimento [6].) Il prodotto è pronto per l'uso. La luce UV attira gli insetti e il contatto con la rete ad alta tensione elettrica [3] li elimina e/o li disidrata. I resti degli insetti si accumulano sulla superficie di raccolta [4].
- Girare il pennello di pulizia [5] in senso orario di 90° per facilitare l'estrazione del pennello di pulizia [5] dalla clip.

● **Pulizia e cura**

⚠ ATTENZIONE! PERICOLO DI FOLGORAZIONE! Anzitutto, estrarre la spina elettrica dalla presa della corrente.

- Lasciare raffreddare completamente il prodotto.
- Qualora il prodotto si sporcasse notevolmente, pulirlo ogni 3 settimane.

⚠ ATTENZIONE! PERICOLO DI FOLGORAZIONE! Per motivi di sicurezza elettrica, il prodotto non deve mai essere pulito con acqua o altri liquidi e tanto meno immerso in acqua.

- Per la pulizia utilizzare solamente un panno asciutto e privo di peli.
- Non usare solventi, benzina o simili. Il prodotto potrebbe danneggiarsi.

Per il modello HG08724A:

- Estrarre la superficie di raccolta [4] ai piedi del prodotto, ruotando quanto più possibile verso sinistra.

Per il modello HG08724B:

- Estrarre la superficie di raccolta [4] ai piedi del prodotto tirandola a sé.
- Ora è possibile svuotare la superficie di raccolta [4]. Inserire nuovamente la superficie di raccolta [4] nel prodotto prima di utilizzarlo.
- Se gli insetti rimangono intrappolati nella rete ad alta tensione [3], eliminarli con cautela utilizzando il pennello per la pulizia [5] in dotazione, senza piegare i fili.

ⓘ IMPORTANTE! Se due fili vengono a contatto, il prodotto non funziona più.

● **Smaltimento**

L'imballaggio è composto da materiali ecologici che possono essere smaltiti presso i siti di raccolta locali per il riciclo.



Osservare l'identificazione dei materiali di imballaggio per lo smaltimento differenziato, i quali sono contrassegnati da abbreviazioni (a) e da numeri (b) con il seguente significato: 1-7: plastiche/20-22: carta e cartone/80-98: materiali compositi.



E' possibile informarsi circa le possibilità di smaltimento del prodotto usato presso l'amministrazione comunale o cittadina.



Per questioni di tutela ambientale non gettare il prodotto usato tra i rifiuti domestici, ma provvedere invece al suo corretto smaltimento. Presso l'amministrazione competente è possibile ricevere informazioni circa i siti di raccolta e i relativi orari di apertura.

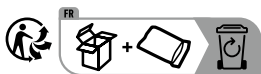

Il prodotto, i suoi accessori e i materiali di imballaggio sono riciclabili e soggetti alla responsabilità estesa del produttore. Per un migliore trattamento dei rifiuti, smaltirli separatamente seguendo i diversi simboli della raccolta differenziata. Il logo Triman è valido solamente per la Francia.

● Garanzia

Il prodotto è stato fabbricato accuratamente secondo severe direttive di qualità ed è stato controllato meticolosamente prima della consegna. In caso di difetti di materiale o fabbricazione l'acquirente può far valere diritti legali nei confronti del venditore. La nostra garanzia sotto riportata non costituisce alcun limite ai diritti legali dell'acquirente.

Questo prodotto è garantito per 3 anni con decorrenza dalla data di acquisto. La garanzia decorre dalla data d'acquisto. Conservare lo scontrino originale in un posto sicuro perché questo documento viene richiesto come prova dell'avvenuto acquisto.

Tutti i danni o difetti presenti già al momento dell'acquisto devono essere comunicati subito dopo l'apertura della confezione.

Se entro 3 anni dalla data di acquisto di questo prodotto si rileva un difetto di materiale o di fabbricazione, noi procederemo, a nostra discrezione, alla riparazione o sostituzione gratuita del prodotto o al rimborso del prezzo di acquisto. Un eventuale intervento in garanzia non prolunga né rinnova il periodo di garanzia stesso. Ciò vale anche per le parti sostituite e riparate.

Questa garanzia decade in caso di danneggiamento oppure uso o manutenzione impropri del prodotto.

La prestazione in garanzia vale per difetti del materiale o di fabbricazione. Questa garanzia non si estende a componenti del prodotto esposti a normale logorio, che possono pertanto essere considerati come componenti soggetti a usura (esempio capacità della batteria, calcificazione, lampade, pneumatici, filtri, spazzole...). La garanzia non si estende altresì a danni che si verificano su componenti delicati (esempio interruttori, batterie, parti realizzate in vetro, schermi, accessori vari) nonché danni derivanti dal trasporto o altri incidenti.

● Gestione dei casi in garanzia

Per garantire un rapido disbrigo delle proprie pratiche, seguire le istruzioni seguenti:

Per ogni richiesta si prega di conservare lo scontrino e il codice dell'articolo (IAN 506199_2507) come prova d'acquisto.

Il numero d'articolo può essere dedotto dalla targhetta, da un'incisione, dal frontespizio delle istruzioni (in basso a sinistra) oppure dall'adesivo applicato sul retro o sul lato inferiore.

In caso di disfunzioni o avarie, contattare innanzitutto i partner di assistenza elencati di seguito telefonicamente oppure via e-mail.

Si può inviare il prodotto ritenuto difettoso all'indirizzo del centro di assistenza indicato con spedizione esente da affrancatura, completo del documento di acquisto

(scontrino) e della descrizione del difetto, specificando anche quando tale difetto si è verificato.

● Assistenza

IT Assistenza Italia

Tel.: 800 781188

E-Mail: owim@lidl.it

CH Assistenza Svizzera

Tel.: 0800 56 44 33

E-Mail: owim@lidl.ch

MT Assistenza Malta

Tel.: 800 62230

E-Mail: owim@lidl.mt



Az alkalmazott piktogramok jelmagyarázata	Oldal 72
Bevezető	Oldal 72
Rendeltetésszerű használat	Oldal 72
A csomag tartalma	Oldal 72
Alkatrészleírás	Oldal 72
Műszaki adatok	Oldal 72
Biztonsági utasítások	Oldal 73
Falra szerelés	Oldal 74
Üzembe helyezés	Oldal 75
Tisztítás és ápolás	Oldal 75
Mentesítés	Oldal 75
Garancia	Oldal 76
Garanciális ügyek lebonyolítása	Oldal 76
Szerviz	Oldal 76

Az alkalmazott piktogramok jelmagyarázata



A CE-jelzés a termékre vonatkozó releváns EU-irányelvek betartását jelöli.



Biztonsági tudnivalók
Kezelési utasítások

Elektromos rovarirtó

● Bevezető



Gratulálunk új termékének vásárlása alkalmából. Ezzel a döntésével vállalatunk értékes terméke mellett döntött. A használati

utasítás ezen termék része. A biztonságra, a használatára és a megsemmisítésre vonatkozó fontos tudnivalókat tartalmazza. A termék használata előtt ismerje meg az összes használati és biztonsági tudnivalót. A terméket csak a leírtak szerint és a megadott felhasználási területeken alkalmazza. A termék harmadik személy számára való továbbadása esetén közbesítse vele annak a teljes dokumentációját is.

● Rendeltetészerű használat

Ez a termék egy méregmentes védelem a repülő és éjszakai rovarok ellen. Az UV-fény odacsalja a rovarokat, és a nagyfeszültségű rács megsemmisíti, ill. dehidratálja azokat. A termék minden fajtájú rovar elpusztít, pl. méheket és lepkéket is, ezért csak zárt helyiségekben szabad használni. Más alkalmazások vagy a készülék megváltoztatása nem rendeltetészerűnek számítanak, és kockázatokhoz pl. életveszélyes helyzetekhez, sérülésekhez és károsodásokhoz vezethetnek. A nem rendeltetészerű használatból eredő károkért a gyártó nem vállal felelősséget. A terméket nem közületi felhasználásra szánták.

-  A termék kizárólag beltéri használatra készült.

● A csomag tartalma

- 1 elektromos rovarirtó (tisztító ecsettel)
- 2 csavar (csak HG08724B modellhez)
- 2 tipli (csak HG08724B modellhez)
- 1 használati és biztonsági utasítás

● Alkatrészleírás

- 1 Rögzítőkampó
- 2 Hálózati csatlakozó kábel hálózati csatlakozó dugóval
- 3 Nagyfeszültségű rács
- 4 Felfogó felület
- 5 Tisztító ecset

Csak a HG08724B-modellhez:

- 6 Be-/kikapcsoló
- 7 Felvívófurat
- 8 Csavar
- 9 Tipli

● Műszaki adatok

Modellszám: HG08724A/HG08724B
Üzemi feszültség: 220-240 V~ (váltóáram)
50 Hz

Névleges teljesítmény: 4,7 Watt

Érintésvédelmi osztály: II/□

VESZÉLY!

NAGYFESZÜLTÉG:





Biztonsági utasítások

A használati útmutató figyelmen kívül hagyásából eredő károkra nem vonatkozik a garancia! Közvetett károkért nem vállalunk felelősséget! A szakszerűtlen használatból vagy a biztonsági tudnivalók figyelmen kívül hagyásából eredő anyagi károkért vagy személyi sérülésekért nem vállalunk felelősséget!



FIGYELMEZTETÉS! ÉLET-BALESETVESZÉLY KISGYERMEK ÉS GYERMEK SZÁMÁRA!

Soha ne hagyja a gyermekeket felügyelet nélkül a csomagolóanyagokkal. A csomagolóanyagok fulladást okozhatnak. A gyermekek gyakran alábecsülik a veszélyeket. A gyermekeket tartsa a terméktől mindig távol.



- Ez a termék nem játékszer, nem való gyermekek kezébe. A gyerekek nem képesek felismerni a termék kezelése során felmerülő veszélyeket.
- A terméket 8 éves kor feletti gyermekek, valamint korlátozott fizikai, érzékszervi vagy szellemi képességgel élő vagy nem megfelelő tapasztalattal és tudással

rendelkező személyek csak felügyelet mellett, illetve a termék biztonságos használatára vonatkozó felvilágosítás és a lehetséges veszélyek megértése után használhatják. Gyermekek nem játszhatnak a termékkel. A tisztítást és a karbantartást gyermekek nem végezhetik felügyelet nélkül.



Kerülje el az áramütés általi életveszélyt!

- Használat előtt bizonyosodjon meg arról, hogy a rendelkezésre álló hálózati feszültség megegyezik-e a termék számára szükséges üzemi feszültséggel (220–240 Volt ~ (váltóáram)).
- A hálózathoz való csatlakoztatás előtt mindig vizsgálja meg a terméket és a hálózati csatlakozó kábelt esetleges sérülések szempontjából.
- A megrongálódott termék áramütés általi életveszélyt jelent.
- Ne használja a terméket, ha bármiféle károsodást fedez fel rajta.
- A termék sérülése esetén, annak javíttatása céljából, vagy a termékkel kapcsolatos más problémák fellépése esetén forduljon egy elektromos szakemberhez.

- Soha ne szerelje szét az elektromos berendezéseket és ne dugjon ezekbe tárgyakat. Az ilyen jellegű beavatkozások áramütés általi életveszélyt jelentenek.
 - Soha ne próbálja meg a terméket saját kezűleg javítani, vagy az izzót kicserélni. Ha a termék hálózati vezetéke megsérült, akkor a veszélyeztetések elkerülése érdekében azt a gyártónak, a vevőszolgálatnak vagy egy hasonlóan szakképzett személynek kell kicserélnie.
 - A termék, az izzót is beleértve, nem tartalmaz olyan alkatrészeket, amelyeket a felhasználó karbantartani tudna.
 - Feltétlenül kerülje el a termék érintkezését vízzel vagy más folyadékokkal.
 - Sohase fogja meg a hálózati csatlakozó dugót nedves vagy vizes kézzel.
 - Védje a hálózati kábelt az éles sarkoktól, a mechanikus terheléstől és a forró felületektől.
 -  **VIGYÁZAT! ELEKTROSOKK!** Ne érintse meg a nagyfeszültségű rácsot a termék üzemelése közben. A termék még pár percig akkor is rendelkezik maradéktöltéssel, amikor már üzemén kívül van.
 - Soha ne használja a terméket fürdőkád, tusoló vagy úszómedence közvetlen közelében.
- 

Kerülje el a tűz- és sérülésveszélyt!

 - Ne állítsa a terméket gyúlékony felületre.
 - Ne használja a terméket tűzveszélyes helyiségekben, melyekben gyúlékony, robbanékony gőzök vagy porok lehetnek (pl. istállókban, csűrőkben vagy lakkozó csarnokokban).
- 

ROBBANÁSVESZÉLY!

A termék üzemeltetése annak hőfejlését miatt könnyen gyúlékony vagy robbanékony folyadékok vagy gázok környezetében tilos.
- **Modell HG08724B:**
A termék kikapcsolva is felvesz némi teljesítményt, amíg a hálózati csatlakozó dugó be van dugva a konnektorba. A teljes kikapcsoláshoz húzza ki a hálózati csatlakozó dugót a konnektorból.
- **Falra szerelés (csak HG08724B modell esetén)**
 - Használja a csavarokat 8 és a tipliket 9 a falra szereléséhez.

- Mérje le a fal- vagy a szerelési felületet, amelyhez szüksége van a furatok elkészítéséhez. Használjon vízmértéket a pontosság javítására.
- Jelölje meg a két felvevőfuratot [7] 204 mm egymás közötti távolsággal.
- Most fúrja ki a rögzítőlyukakat (ø 7 mm, mélység 36 mm).

⚠ VIGYÁZAT! Ügyeljen arra, hogy ne rongálja meg vezetékeket.

- Dugja a tipliket [9] a furatokba.
- Tolja a csavarokat [8] a tiplikbe [9] és szorosan húzza meg azokat. A csavarfejeknek 5 mm távolságra kell lenniük a faltól (B. ábra).
- Rögzítse a terméket a szorosan meghúzott csavarokra [8].

● Üzembe helyezés

⚠ VIGYÁZAT! Soha ne akassza fel a terméket a hálózati csatlakozó kábelnél fogva!

- Akassza fel a terméket a rögzítőkampóval [1] a lehető legnagyobb távolságban egy fényforrástól. Ez esetben egy 1,50 m-es felszerelési magasság optimálisnak mondható.
- Dugja a hálózati csatlakozó dugót a konnektorba. (A HG08724B modell esetén kapcsolja be a be-/kikapcsolót [6].) A termék üzemkész. Az UV-fény odacsalja a rovarokat, és a nagyfeszültségű rács [3] megsemmisíti, ill. dehidratálja azokat. A rovarok maradványai a felfogó felületen [4] gyűlnek össze.
- Forgassa el a tisztító ecsetet [5] az óramutató járásával megegyező irányban 90°-kal, a tisztító ecset [5] csipeszből történő kihúzásának megkönnyítésére.

● Tisztítás és ápolás

⚠ VIGYÁZAT! ÁRAMÜTÉS VESZÉLYE!

Először húzza ki a hálózati csatlakozó dugót a konnektorból.

- Hagyja teljesen lehűlni a terméket.
- A terméket erős szennyeződés esetén legalább 3 hetente meg kell tisztítani.

⚠ VIGYÁZAT! ÁRAMÜTÉS VESZÉLYE!

Elektromos biztonsági okok miatt tilos a terméket vízzel vagy más folyadékokkal tisztítani vagy akár a vízbe meríteni.

- A tisztításhoz csak egy száraz és szálát nem eresztő kendőt használjon.
- Ne használjon oldószert, benzint vagy hasonlókat. Egyébként a termék károsodhat.

A HG08724A modellhez:

- Távolítsa el a termék alján található felfogó felületet [4] oly módon, hogy a lehető legtávolabb elforgatja balra.

A HG08724B modellhez:

- Távolítsa el a termék alján található felfogó felületet [4] kihúzás útján.
- Most ki tudja üríteni a felfogó felületet [4]. Használat előtt kérjük, helyezze vissza a felfogó felületet [4] a termékbe.
- Amennyiben rovarok szorultak a nagyfeszültségű rácsba [3], akkor ezeket a csomagban található tisztító ecsettel [5] távolítsa el anélkül, hogy elgörcsítse a drótokat.

ⓘ FONTOS! Ha két drót összeér, a termék nem működik tovább.

● Mentésítés

A csomagolás környezetbarát anyagokból készült, amelyeket a helyi újrahasznosító helyeken adhat le ártalmatlanítás céljából.



A hulladék elkülönítéséhez vegye figyelembe a csomagolóanyagban található jelzéseket. Ezek rövidítéseket (a) és számokat (b) tartalmaznak a következő jelentéssel: 1-7: műanyagok/20-22: papír és karton/80-98: kötőanyagok.



A kiszolgált termék megsemmisítési lehetőségeiről lakóhelye illetékes önkormányzatánál tájékozódhat.



A környezete érdekében, ne dobja a kiszolgált terméket a háztartási szemétkébe, hanem adja le szakszerű ártalmatlanításra.

A gyűjtőhelyekről és azok nyitvatartási idejéről az illetékes önkormányzatnál tájékozódhat.

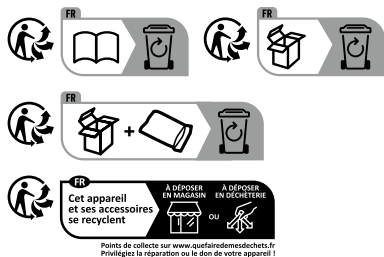

A termék, beleértve a tartozékokat és a csomagolóanyagokat is, újrahasznosítható, és a gyártó kiterjesztett felelőssége alá tartozik. A jobb hulladékkezelés érdekében az ábrán látható információk (szortírozási információk) alapján külön ártalmatlansítsa őket. A Triman-logó csak Franciaországra vonatkozik.

● Garancia

A terméket gondosan, szigorú minőségi előírások betartásával gyártottuk, és a szállítás előtt gondosan ellenőriztük. Anyag- vagy gyártási hibák esetén a termék eladójával szemben törvényes jogok illetik meg. Az Ön törvényes jogait az általunk alább meghatározott garancia semmilyen módon nem korlátozza.

Erre a termékre 3 év garanciát adunk a vásárlás dátumától számítva. A garancia idő a vásárlás dátumával kezdődik. Biztonságos helyen őrizze meg az eredeti vásárlói bizonylatot, mert ez a dokumentum szükséges a vásárlás bizonyításához.

A vásárláskor fennálló károkat és hiányosságokat a termék kicsomagolása után haladéktalanul jelezze.

Ha ezen a terméken a vásárlástól számított 3 év belül anyag- vagy gyártási hibát észlel, választásunk szerint ingyenesen megjavítjuk vagy kicseréljük a terméket. A garancia idő nem hosszabbodik meg a helyette nyújtott szavatossági igény által. Ez a kicserélt vagy javított alkatrészekre is érvényes.

A garancia megszűnik, ha a terméket megrongálták, ill. nem szakszerűen kezelték vagy végezték a karbantartást.

A garancia az anyag- és gyártási hibákra vonatkozik. Ez a garancia nem terjed ki azokra a termékalkatrészekre, amelyek normál kopásnak vannak kitéve, és ezért gyorsan kopó alkatrésznek minősülnek (pl. elemekre, akkumulátorokra, tömlőkre, tintapatronokra), illetve a törékeny alkatrészek sérülésére, pl. kapcsolókra vagy üveg alkatrészekre.

● Garanciális ügyek lebonyolítása

Ügyének gyors elintézetősége céljából, kérjük kövesse az alábbi útmutatást:

Kérjük, kérdések esetére készítse elő a pénztárblokkot és a cikkszámot (IAN 506199_2507) a vásárlás tényének az igazolására.

Kérjük, hogy a cikkszámot olvassa le a típustábláról, a gravírozásból, az Útmutató címlapjáról (balra lent), illetve a hátoldalon, vagy a termék alján található matricáról.

Amennyiben működési hibák, vagy egyéb hiányosság lépne fel, először vegye fel a kapcsolatot a következőkben megnevezett szervizek egyikével telefonon, vagy e-mailen.

A hibásnak ítélt terméket ezután a vásárlást igazoló blokk, valamint a hiba leírásának és keletkezési idejének mellékelésével díjmentesen postázhatja az Önnel közölt szervizcímre.

● Szerviz

(HU) Szerviz Magyarország

Tel.: 0680021225

E-mail: owim@lidl.hu



OWIM GmbH & Co. KG

Stiftsbergstraße 1
74167 Neckarsulm
GERMANY

Model-No.: HG08724A/HG08724B

Version: 12/2025

Last Information Update · Stand der Informationen
Version des informations · Stand van de informatie
Stan informacjii · Stav informací · Stav informácií
Estado de las informaciones · Tilstand af information
Versione delle informazioni · Információk állása:
09/2025 · Ident.No.: HG08724A/HG08724B092025-8



IAN 506199_2507

8 