

## TOASTER STK 870 B 1

DE AT CH

### TOASTER

Bedienungs- und Sicherheitshinweise

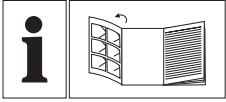

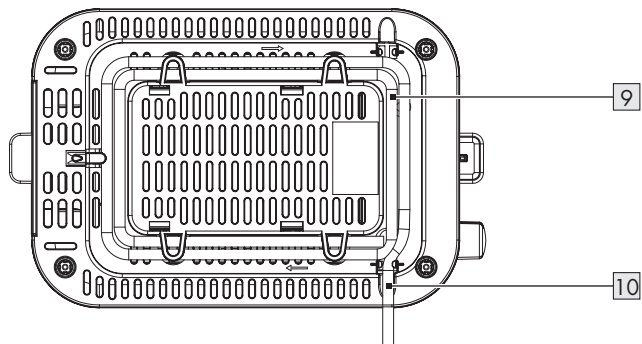
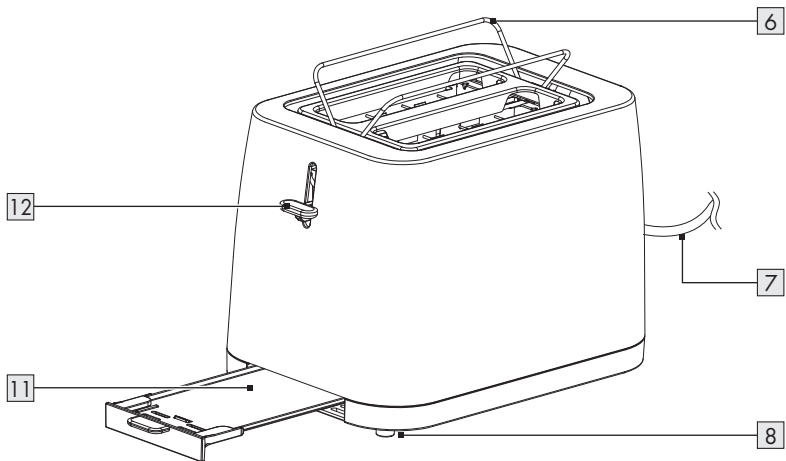
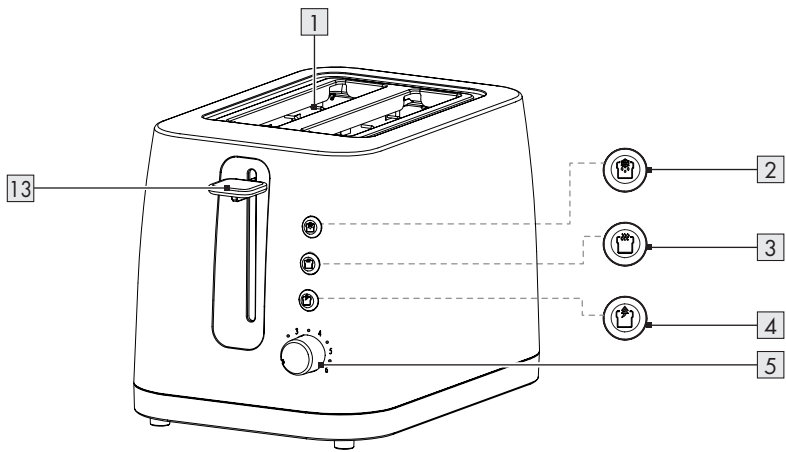

<b>Verwendete Warnhinweise und Symbole</b> .....	Seite	6
<b>Einleitung</b> .....	Seite	6
Bestimmungsgemäßer Gebrauch .....	Seite	6
Lieferumfang .....	Seite	7
Teilebeschreibung .....	Seite	7
Technische Daten .....	Seite	7
<b>Sicherheitshinweise</b> .....	Seite	7
<b>Vor der ersten Verwendung</b> .....	Seite	10
<b>Bedienung</b> .....	Seite	11
Brot toasten .....	Seite	11
Eingefrorenes Brot toasten .....	Seite	11
Brot aufwärmen .....	Seite	11
Brötchen aufbacken .....	Seite	11
Toasten vorzeitig abbrechen .....	Seite	12
<b>Reinigung und Pflege</b> .....	Seite	12
<b>Lagerung</b> .....	Seite	13
<b>Fehlerbehebung</b> .....	Seite	13
<b>Entsorgung</b> .....	Seite	13
<b>Garantie</b> .....	Seite	14

## Verwendete Warnhinweise und Symbole

In dieser Bedienungsanleitung und auf der Verpackung werden die folgenden Warnhinweise verwendet:

	<p><b>GEFAHR!</b> Dieses Symbol mit dem Signalwort „Gefahr“ bezeichnet eine Gefährdung mit einem hohen Risikograd, die, wenn sie nicht vermieden wird, eine schwere Verletzung oder den Tod zur Folge hat.</p>		<p>Wechselstrom/-spannung</p>
	<p><b>WARNUNG!</b> Dieses Symbol mit dem Signalwort „Warnung“ bezeichnet eine Gefährdung mit einem mittleren Risikograd, die, wenn sie nicht vermieden wird, eine schwere Verletzung oder den Tod zur Folge haben kann.</p>		<p><b>HINWEIS:</b> Dieses Symbol mit dem Signalwort „Hinweis“ bietet weitere nützliche Informationen.</p>
	<p><b>VORSICHT!</b> Dieses Symbol mit dem Signalwort „Vorsicht“ bezeichnet eine Gefährdung mit einem niedrigen Risikograd, die, wenn sie nicht vermieden wird, eine geringe oder mäßige Verletzung zur Folge haben kann.</p>		<p>Gefahr – Risiko eines Stromschlags!</p>
	<p>Dieses Gerät ist als Schutzklasse I eingestuft und muss geerdet werden.</p>		<p>Achtung, heiße Oberfläche!</p>
			<p>Lebensmittelecht. Dieses Produkt hat keine negativen Auswirkungen auf Geschmack oder Geruch.</p>

## TOASTER

### ● Einleitung

Wir beglückwünschen Sie zum Kauf Ihres neuen Produkts. Sie haben sich damit für ein hochwertiges Produkt entschieden. Die Bedienungsanleitung ist Teil dieses Produkts. Sie enthält wichtige Hinweise für Sicherheit, Gebrauch und Entsorgung. Machen Sie sich vor der Benutzung des Produkts mit allen Bedien- und Sicherheitshinweisen vertraut. Benutzen Sie das Produkt nur wie beschrieben und für die angegebenen Einsatzbereiche. Händigen Sie alle Unterlagen bei Weitergabe des Produkts an Dritte mit aus.

### ● Bestimmungsgemäßer Gebrauch

Dieses Produkt ist zur Herstellung von geröstetem Brot vorgesehen. Verwenden Sie das Produkt für keine anderen Zwecke.

Das Produkt ist ausschließlich für die Nutzung in privaten Haushalten und nicht für gewerbliche Zwecke vorgesehen.



Der Hersteller übernimmt keine Haftung für Schäden aufgrund unsachgemäßer Verwendung.

## ● Lieferumfang

Überprüfen Sie nach dem Auspacken des Produkts, ob die Lieferung vollständig ist und alle Teile in ordnungsgemäßem Zustand sind. Entfernen Sie vor der Verwendung sämtliche Verpackungsmaterialien.

- 1x Toaster
- 1x Bedienungsanleitung

## ● Teilebeschreibung

- 1 Toastschächte
- 2  (Aufbautaste mit Leuchtanzeige)
- 3  (Aufwärtaste mit Leuchtanzeige)
- 4  (Stopptaste mit Leuchtanzeige)
- 5 Drehregler (für Röstgradeinstellung)
- 6 Brötchenaufsatz
- 7 Anschlussleitung mit Netzstecker
- 8 Standfüße
- 9 Kabelaufwicklung
- 10 Kabelklemme
- 11 Krümelschublade
- 12 Ausklapphebel (für den Brötchenaufsatz)
- 13 Absenkhebel

## ● Technische Daten

- Eingangsspannung: 220–240 V~, 50–60 Hz
- Leistungsaufnahme: 730–870 W
- Schutzklasse: I
- Zertifizierung: GS (TÜV Rheinland)



## Sicherheitshinweise

**MACHEN SIE SICH VOR DER BENUTZUNG DES PRODUKTS MIT ALLEN SICHERHEITS- UND BEDIENHINWEISEN VERTRAUT! WENN SIE DIESES PRODUKT AN ANDERE WEITERGEBEN, GEBEN SIE AUCH ALLE DOKUMENTE WEITER!**

Im Falle von Schäden aufgrund der Nichteinhaltung dieser Bedienungsanleitung erlischt Ihr Garantieanspruch! Für Folgeschäden wird keine Haftung übernommen! Im Falle von Sach- oder Personenschäden aufgrund einer unsachgemäßen Benutzung oder Nichteinhaltung der Sicherheitshinweise wird keine Haftung übernommen!

## Kinder und Personen mit Einschränkungen

**⚠️ WARNUNG! LEBENS-GEFAHR UND UNFALL-GEFAHR FÜR SÄUGLINGE UND KINDER!**

Lassen Sie Kinder nicht mit dem Verpackungsmaterial unbeaufsichtigt. Das Verpackungsmaterial stellt eine Erstickungsgefahr dar. Kinder unterschätzen die damit verbundenen Gefahren häufig. Halten Sie Kinder stets von Verpackungsmaterialien fern.

- Dieses Produkt kann von Kindern ab 8 Jahren und darüber sowie von Personen mit verringerten physischen, sensorischen oder mentalen Fähigkeiten oder Mangel an Erfahrung und Wissen benutzt werden, wenn sie beaufsichtigt werden oder bezüglich des sicheren Gebrauchs des Produkts unterwiesen wurden und die daraus resultierenden Gefahren verstehen.
- Kinder dürfen nicht mit dem Produkt spielen.
- Reinigung und Benutzer-Wartung dürfen nicht durch Kinder durchgeführt werden, es sei denn, sie sind älter als 8 Jahre und beaufsichtigt.
- Kinder jünger als 8 Jahre sind vom Produkt und der Anschlussleitung fernzuhalten.

## Bestimmungsgemäßer Gebrauch

- ⚠ **WARNUNG!** Eine unsachgemäße Verwendung kann zu Verletzungen führen. Verwenden Sie das Produkt ausschließlich dieser Anleitung entsprechend. Versuchen Sie nicht, das Produkt in irgendeiner Weise zu verändern.

## Elektrische Sicherheit

- ⚠ **GEFAHR! Stromschlaggefahr!** Versuchen Sie niemals, das Produkt selbst zu reparieren. Im Fall einer Fehlfunktion dürfen Reparaturen ausschließlich von qualifiziertem Personal durchgeführt werden.
- ⚠ **GEFAHR! Verbrennungsgefahr!** Das Produkt wird während der Verwendung heiß. Berühren Sie das Produkt nicht während oder unmittelbar nach der Verwendung.
- ⚠ **GEFAHR! Verbrennungsgefahr, wenn nicht Standard-Toastbrot verwendet wird.** Aufgrund der kleineren Größe oder Form besteht die Gefahr, beim Herausnehmen des getoasteten Toastbrotes bzw. Brotes, heiße Teile zu berühren.
- ⚠ **WARNUNG! Stromschlaggefahr!** Tauchen Sie das Produkt nicht in Wasser oder andere Flüssigkeiten ein. Halten Sie das Produkt niemals unter fließendes Wasser.

- ⚠️ WARNUNG! Stromschlaggefahr!** Verwenden Sie kein beschädigtes Produkt. Trennen Sie das Produkt vom Stromnetz und wenden Sie sich an Ihren Händler, wenn es beschädigt ist.
- Das Produkt darf nicht verwendet werden, wenn es fallen gelassen wurde oder wenn es sichtbare Schäden aufweist.
  - Brot kann brennen. Deshalb Brotröster nie in der Nähe oder unterhalb von brennbaren Materialien wie Gardinen verwenden.
  - Dieses Produkt ist ständig eingeschaltet, wenn es an das Stromnetz angeschlossen ist.
  - Bevor Sie das Produkt mit dem Stromnetz verbinden, überprüfen Sie, ob die Spannung und der Nennstrom den am Typenschild des Produktes angegebenen Details zur Stromversorgung entsprechen.
  - Überprüfen Sie den Netzstecker und die Anschlussleitung regelmäßig auf Schäden. Wenn die Anschlussleitung beschädigt ist, muss sie vom Hersteller, seinem Kundendienst oder ähnlich qualifizierten Personen ersetzt werden, um Gefahren zu vermeiden.

- Schützen Sie die Anschlussleitung vor Schäden. Lassen Sie sie nicht über scharfe Kanten hängen und quetschen oder biegen Sie sie nicht. Halten Sie die Anschlussleitung von heißen Oberflächen und offenen Flammen fern.

## **Bedienung**

- Lassen Sie das Produkt nicht unbeaufsichtigt, wenn es an das Stromnetz angeschlossen ist.
- Bewegen Sie das Produkt nicht, wenn es in Betrieb ist.
- Stellen Sie das Produkt nicht auf heißen Oberflächen (Gasherd, Elektroherd, Ofen usw.) ab. Betreiben Sie das Produkt auf einer flachen, stabilen, sauberen, hitzebeständigen und trockenen Oberfläche.
- Decken Sie das Produkt nicht ab, solange es in Gebrauch ist oder kurz nach dem Gebrauch, solange es noch warm ist.
- Die Verwendung von Verlängerungsleitungen wird nicht empfohlen. Falls der Einsatz einer Verlängerungsleitung erforderlich sein sollte, muss sie für einen Stromfluss von mindestens 10 A vorgesehen sein.



- Verlegen Sie Anschluss- und Verlängerungsleitungen so, dass niemand darüber stolpern und nichts beschädigt werden kann.
- Dieses Produkt ist nicht dazu bestimmt, mit einer externen Zeitschaltuhr oder einem separaten Fernwirkssystem betrieben zu werden.

## Reinigung und Aufbewahrung

**⚠️ WARNUNG! Verletzungsgefahr!** Trennen Sie das Produkt vom Stromnetz, bevor Sie es reinigen oder wenn es nicht in Verwendung ist.

- Bewahren Sie das heiße Produkt nicht in einem Schrank oder in der Verpackung auf.
- Ziehen Sie den Netzstecker nicht an der Anschlussleitung aus der Steckdose.

- Schützen Sie das Produkt, die Anschlussleitung und den Netzstecker vor Staub, direkter Sonneneinstrahlung, Tropf- und Spritzwasser.
- Bewahren Sie das Produkt an einem kühlen, trockenen Ort auf, geschützt vor Feuchtigkeit und außerhalb der Reichweite von Kindern.
- Schützen Sie das Produkt vor Hitze. Positionieren Sie das Produkt nicht in der Nähe von offenen Flammen oder Wärmequellen wie Öfen oder Heizgeräten.



## ● Vor der ersten Verwendung

- Entfernen Sie das Verpackungsmaterial.
- Reinigen Sie das Produkt (siehe Abschnitt „Reinigung und Pflege“).



## ① HINWEISE:

- Wenn das Produkt die ersten Male aufgeheizt wird, kann ein schwacher Geruch auftreten. Sorgen Sie für ausreichende Belüftung.
- Entsorgen Sie die Toasts des ersten Durchgangs.
- Stellen Sie den Bräunungsgrad für die erste Verwendung mindestens auf Stufe **4**.









## ● **Bedienung**

- Wickeln Sie die Anschlussleitung  vor der Verwendung von der Kabelaufwicklung  ab.
- Verbinden Sie den Netzstecker  mit einer geeigneten Steckdose.







## ● **Brot toasten**

- Führen Sie je eine Brotscheibe in die Toastschächte  ein.  
Verwenden Sie keine zu dicken Brotscheiben.  
Das Brot darf nicht im Toastschacht eingeklemmt sein.
- Bräunungsgrad einstellen: Stellen Sie den Drehregler  auf einen der Bräunungsgrade von **1** bis **6** ein.  
**1** = sehr leichtes Toasten/helle Bräunung  
**6** = sehr starkes Toasten/sehr starke Bräunung







### ① **HINWEISE:**

- Das Ergebnis ist unter anderem von der Brotsorte sowie der Feuchtigkeit und Frische des Brotes abhängig.
- Trockenes oder helles Brot bräunt schneller als frisches oder dunkles Brot.
- Der Bräunungsgrad **6** bewirkt eine sehr starke Bräunung. Bei dicken Scheiben kann es zu Rauchbildung kommen. Brechen Sie in diesem Fall den Toastvorgang ab: Drücken Sie .
- Falls Sie nur eine Brotscheibe toasten möchten, verwenden Sie einen geringeren Bräunungsgrad wie für das Toasten von 2 Brotscheiben.
- Drücken Sie den Absenkehebel  bis zum Einrasten nach unten. Das Brot wird abgesenkt. Das Produkt schaltet sich ein.  leuchtet.
- ① **HINWEIS:** Der Absenkehebel  rastet nur ein, wenn der Netzstecker  an eine Steckdose angeschlossen ist.
- Wenn der Toastvorgang abgeschlossen ist, wird das Brot angehoben. Der Absenkehebel  bewegt sich nach oben.  erlischt.
- Nehmen Sie das Brot aus dem Toastschacht .





## ● **Eingefrorenes Brot toasten**





- ① **HINWEIS:** Eingefrorenes Brot wird vom Produkt schonend getaut und dann getoastet. Es ist nicht notwendig, den Bräunungsgrad zu ändern.
- Drücken Sie den Absenkehebel  bis zum Einrasten nach unten. Drücken Sie  und  leuchten.
- Wenn der Toastvorgang abgeschlossen ist, wird das Brot angehoben. Der Absenkehebel  bewegt sich nach oben.  und  erlöschen.
- Nehmen Sie das Brot aus dem Toastschacht .

## ● **Brot aufwärmen**



- ① **HINWEIS:** Bereits getoastetes Brot kann vom Produkt aufgewärmt werden.
- Drücken Sie den Absenkehebel  bis zum Einrasten nach unten. Drücken Sie  und  leuchten.
- Wenn der Toastvorgang abgeschlossen ist, wird das Brot angehoben. Der Absenkehebel  bewegt sich nach oben.  und  erlöschen.
- Nehmen Sie das Brot aus dem Toastschacht .

## ● **Brötchen aufbacken**

- Drücken Sie den Ausklapphebel  nach unten. Der Brötchenaufsatz  klappt aus.
- Legen Sie die Brötchen auf den Brötchenaufsatz .
- Bräunungsgrad einstellen: Stellen Sie den Drehregler  auf den gewünschten Bräunungsgrad. Wir empfehlen den Bräunungsgrad **2**.
- ① **HINWEIS:**
  - Das Toastergebnis ist unter anderem von der Sorte und Frische der Brötchen abhängig.
  - Backen Sie das Brötchen von beiden Seiten auf, um eine gleichmäßige Bräunung zu erzielen.

- Drücken Sie den Absenkehebel **13** bis zum Einrasten nach unten. Das Produkt schaltet sich ein.  **4** leuchtet.
- Wenn das Aufbacken einer Seite des Brötchens abgeschlossen ist, bewegt sich der Absenkehebel **13** nach oben.  **4** erlischt.
- Drehen Sie die Brötchen um.
- Drücken Sie den Absenkehebel **13** bis zum Einrasten nach unten. Das Produkt schaltet sich ein.  **4** leuchtet.
- Wenn das Aufbacken der anderen Seite des Brötchens abgeschlossen ist, bewegt sich der Absenkehebel **13** nach oben.  **4** erlischt.
- Nach dem Aufbacken der Brötchen: Drücken Sie den Ausklapphebel **12** nach oben. Der Brötchenaufsatz **6** klappt ein.

### ● **Toasten vorzeitig abbrechen**

- Wenn das Produkt Brot auftaut oder aufwärmt, können Sie vorzeitig  **4** drücken, um den Betrieb abzubrechen.
- Drücken Sie  **4**. Der Absenkehebel **13** bewegt sich nach oben.  erlischt.

### ● **Reinigung und Pflege**

 **GEFAHR! Stromschlaggefahr!** Vor der Reinigung: Trennen Sie das Produkt immer von der Stromversorgung.

 **GEFAHR! Verbrennungsgefahr!** Reinigen Sie das Produkt nicht unmittelbar nach dem Betrieb. Lassen Sie das Produkt zunächst abkühlen.

 **WARNUNG!** Tauchen Sie die elektrischen Teile des Produktes nicht in Wasser oder andere Flüssigkeiten ein. Halten Sie das Produkt niemals unter fließendes Wasser.

Teil	Reinigungsmethode
■ Gehäuse	<ul style="list-style-type: none"> <li>■ Wischen Sie das Gehäuse mit einem leicht angefeuchteten Tuch ab.</li> <li>■ Lassen Sie kein Wasser oder andere Flüssigkeiten in das Innere des Produkts gelangen.</li> </ul>
■ Brötchenaufsatz <b>6</b>	<ul style="list-style-type: none"> <li>■ Drücken Sie den Ausklapphebel <b>12</b> nach unten. Der Brötchenaufsatz <b>6</b> klappt aus.</li> <li>■ Drehen Sie das Produkt um und entfernen Sie die Krümel aus der Vertiefung des Brötchenaufsatzes <b>6</b>.</li> <li>■ Wischen Sie die Vertiefung und den Brötchenaufsatz <b>6</b> mit einem leicht angefeuchteten Tuch ab.</li> </ul>
■ Krümelschublade <b>11</b>	<ul style="list-style-type: none"> <li>■ Ziehen Sie die Krümelschublade <b>11</b> heraus.</li> <li>■ Entfernen Sie die Krümel. Wischen Sie die Krümelschublade <b>11</b> mit einem feuchten Tuch aus.</li> <li>■ Setzen Sie die Krümelschublade <b>11</b> wieder ein.</li> </ul>

## ● Lagerung

**GEFAHR! Verbrennungsgefahr!** Lagern Sie das Produkt nicht unmittelbar nach dem Betrieb. Lassen Sie das Produkt zunächst abkühlen.

- Reinigen Sie das Produkt vor der Lagerung.
- Führen Sie die Anschlussleitung **7** um die Kabelaufwicklung **9** und befestigen Sie sie an der Kabelklemme **10**.
- Lagern Sie das Produkt in der Originalverpackung, wenn es nicht verwendet wird.
- Bewahren Sie das Produkt an einem trockenen Ort außerhalb der Reichweite von Kindern auf.

## ● Fehlerbehebung

Problem	Mögliche Ursache/ Problembehebung
Brot zu stark gebräunt.	Stellen Sie mit dem Drehregler <b>5</b> einen niedrigeren Bräunungsgrad ein.
Brot bleibt im Produkt stecken.	Ziehen Sie den Netzstecker <b>7</b> . Lassen Sie das Produkt abkühlen. Entfernen Sie das Brot mit einem Holzspatel aus dem Toastschacht <b>1</b> . Berühren Sie dabei nicht die Heizelemente.
Starke Rauchentwicklung	Eventuell ist die Krümelschubblade <b>11</b> voll. Ziehen Sie den Netzstecker <b>7</b> . Lassen Sie das Produkt abkühlen. Reinigen Sie die Krümelschubblade.

## ● Entsorgung

Die Verpackung besteht aus umweltfreundlichen Materialien, die Sie über die örtlichen Recyclingstellen entsorgen können.



Beachten Sie die Kennzeichnung der Verpackungsmaterialien bei der Abfalltrennung, diese sind gekennzeichnet mit Abkürzungen (a) und Nummern (b) mit folgender Bedeutung: 1-7: Kunststoffe / 20-22: Papier und Pappe / 80-98: Verbundstoffe.



Das Produkt und die Verpackungsmaterialien sind recycelbar, entsorgen Sie diese getrennt für eine bessere Abfallbehandlung. Das Triman-Logo gilt nur für Frankreich.



Möglichkeiten zur Entsorgung des ausgedienten Produkts erfahren Sie bei Ihrer Gemeinde- oder Stadtverwaltung.



Werfen Sie Ihr Produkt, wenn es ausgedient hat, im Interesse des Umweltschutzes nicht in den Hausmüll, sondern führen Sie es einer fachgerechten Entsorgung zu. Über Sammelstellen und deren Öffnungszeiten können Sie sich bei Ihrer zuständigen Verwaltung informieren.

## ● **Garantie**

Das Produkt wurde nach strengen Qualitätsrichtlinien sorgfältig produziert und vor Anlieferung gewissenhaft geprüft. Im Falle von Mängeln dieses Produkts stehen Ihnen gegen den Verkäufer des Produkts gesetzliche Rechte zu. Diese gesetzlichen Rechte werden durch unsere im Folgenden dargestellte Garantie nicht eingeschränkt.

Sie erhalten auf dieses Produkt 3 Jahre Garantie ab Kaufdatum. Die Garantiefrist beginnt mit dem Kaufdatum. Bitte bewahren Sie den Original-Kassenbon gut auf. Diese Unterlage wird als Nachweis für den Kauf benötigt.

Tritt innerhalb von 3 Jahren ab dem Kaufdatum dieses Produkts ein Material- oder Fabrikationsfehler auf, wird das Produkt von uns – nach unserer Wahl – für Sie kostenlos repariert oder ersetzt. Diese Garantie verfällt, wenn das Produkt beschädigt, nicht sachgemäß benutzt oder gewartet wurde.

Die Garantieleistung gilt für Material- oder Fabrikationsfehler. Diese Garantie erstreckt sich nicht auf Produktteile, die normaler Abnutzung ausgesetzt sind (z. B. Batterien) und daher als Verschleißteile angesehen werden können oder Beschädigungen an zerbrechlichen Teilen, z. B. Schalter, Akkus oder die aus Glas gefertigt sind.

## **Abwicklung im Garantiefall**

Um eine schnelle Bearbeitung Ihres Anliegens zu gewährleisten, folgen Sie bitte den folgenden Hinweisen:

Bitte halten Sie für alle Anfragen den Kassenbon und die Artikelnummer (z. B. IAN 123456\_7890) als Nachweis für den Kauf bereit.

Die Artikelnummer entnehmen Sie bitte dem Typenschild, einer Gravur, auf dem Titelblatt Ihrer Bedienungsanleitung (unten links) oder als Aufkleber auf der Rück- oder Unterseite des Produkts.

Sollten Funktionsfehler oder sonstige Mängel auftreten, kontaktieren Sie zunächst die nachfolgend benannte Serviceabteilung telefonisch oder per E-Mail.

Ein als defekt erfasstes Produkt können Sie dann unter Beifügung des Kaufbelegs (Kassenbon) und der Angabe, worin der Mangel besteht und wann er aufgetreten ist, für Sie portofrei an die Ihnen mitgeteilte Service-Anschrift übersenden.

### **Service**

**DE** **Service Deutschland**  
Tel.: 0800 5435 111

E-Mail: [owim@lidl.de](mailto:owim@lidl.de)

**AT** **Service Österreich**  
Tel.: 0800 292726

E-Mail: [owim@lidl.at](mailto:owim@lidl.at)

**CH** **Service Schweiz**  
Tel.: 0800562153

E-Mail: [owim@lidl.ch](mailto:owim@lidl.ch)



**OWIM GmbH & Co. KG**

Stiftsbergstraße 1  
74167 Neckarsulm  
GERMANY

Model-Nr.: HG07569A / HG07569B

Version: 04/2021

IAN 352661\_2010

