



## CHARCOAL PEDESTAL BARBECUE HOLZKOHLE-SÄULENGRILL BARBECUE À COLONNE AU CHARBON DE BOIS

GB IE NI MT

### CHARCOAL PEDESTAL BARBECUE

Instructions for use

FR CH BE

### BARBECUE À COLONNE AU CHARBON DE BOIS

Notice d'utilisation

PL

### GRILL NA WĘGIEL DRZEWNY

Instrukcja użytkowania

SK

### STĽPOVÝ GRIL NA DREVENÉ UHLIE

Návod na používanie

DK

### TRÆKULSSØJLEGRILL

Brugervejledning

HU

### FASZENES OSZLOPGRILL

Használati útmutató

DE AT CH BE

### HOLZKOHLE-SÄULENGRILL

Gebrauchsanweisung

NL BE

### HOUTSKOOL-BBQ

Gebruiksaanwijzing

CZ

### SLOUPOVÝ GRIL NA DŘEVĚNÉ UHLÍ

Návod k použití

ES

### BARBACOA DE COLUMNA DE CARBÓN VEGETAL

Instrucciones de uso

IT CH MT

### BARBECUE A COLONNA

Istruzioni d'uso

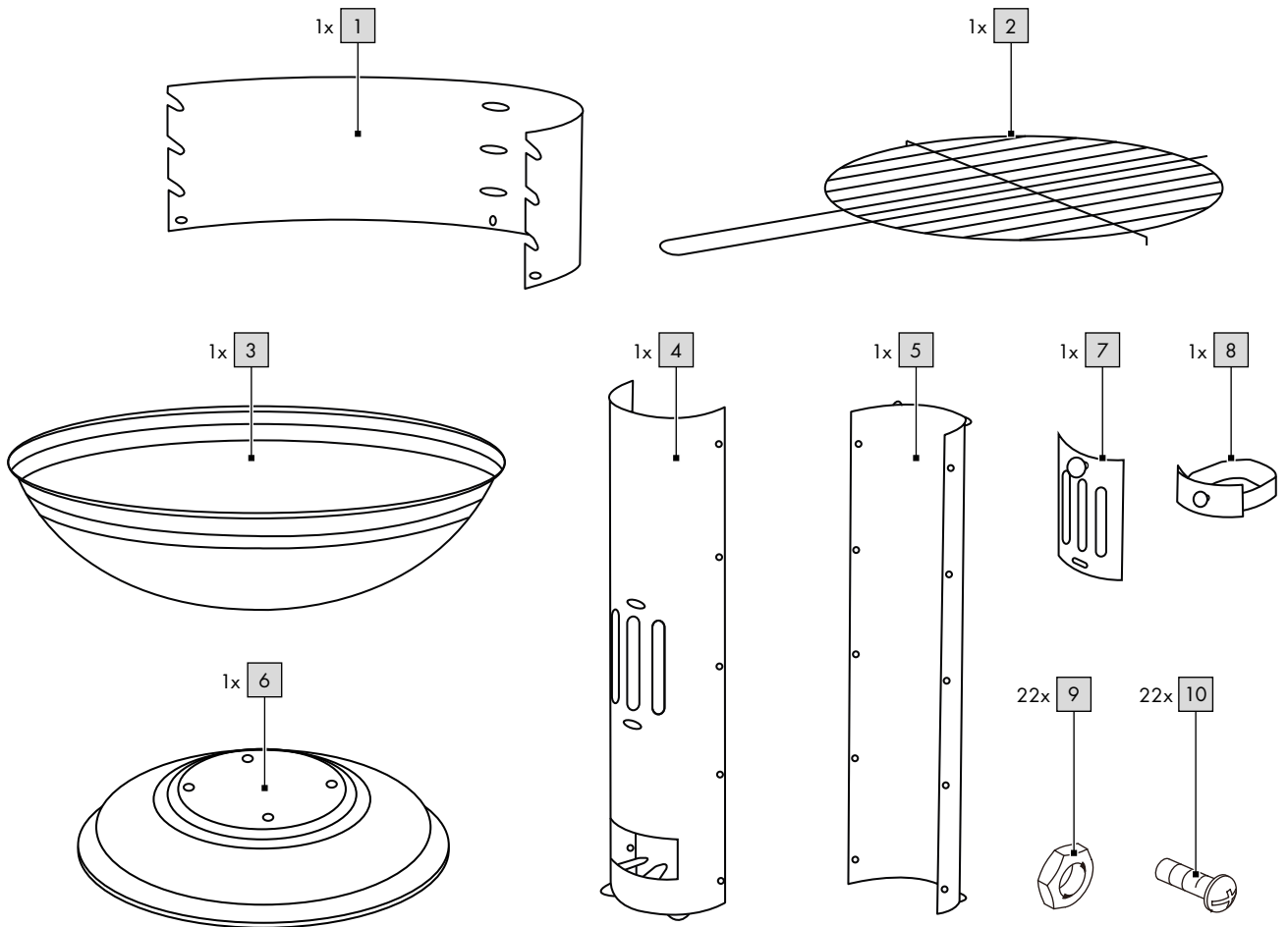
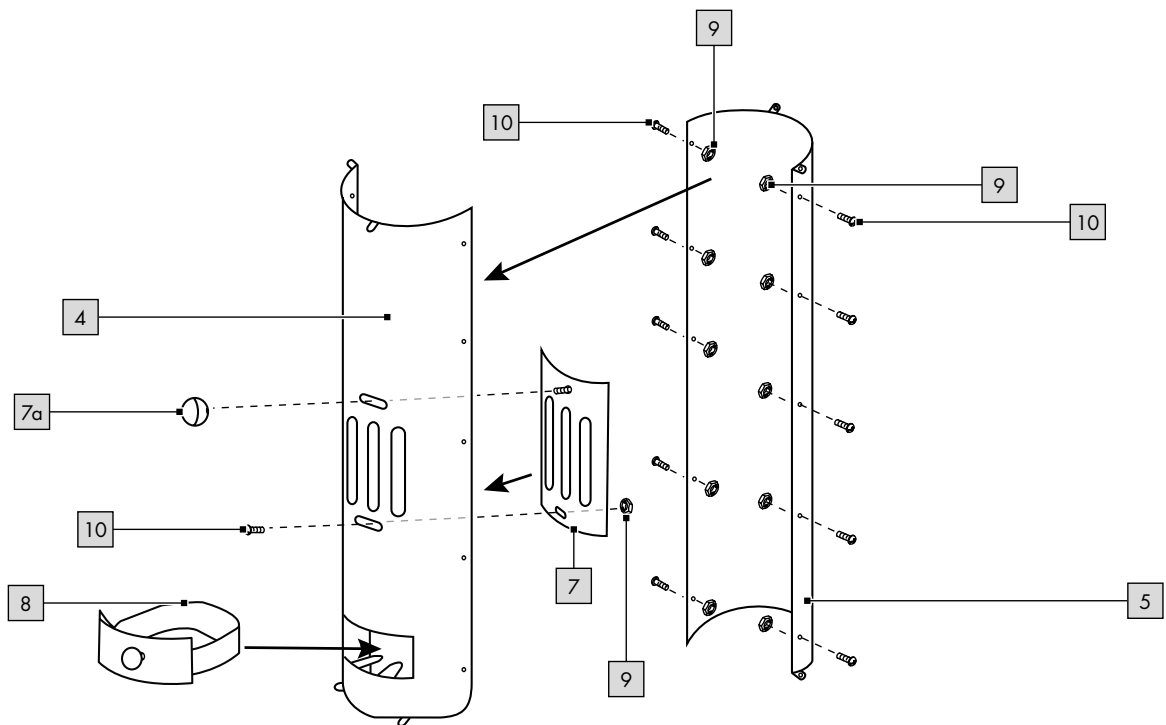
**A****B**

C

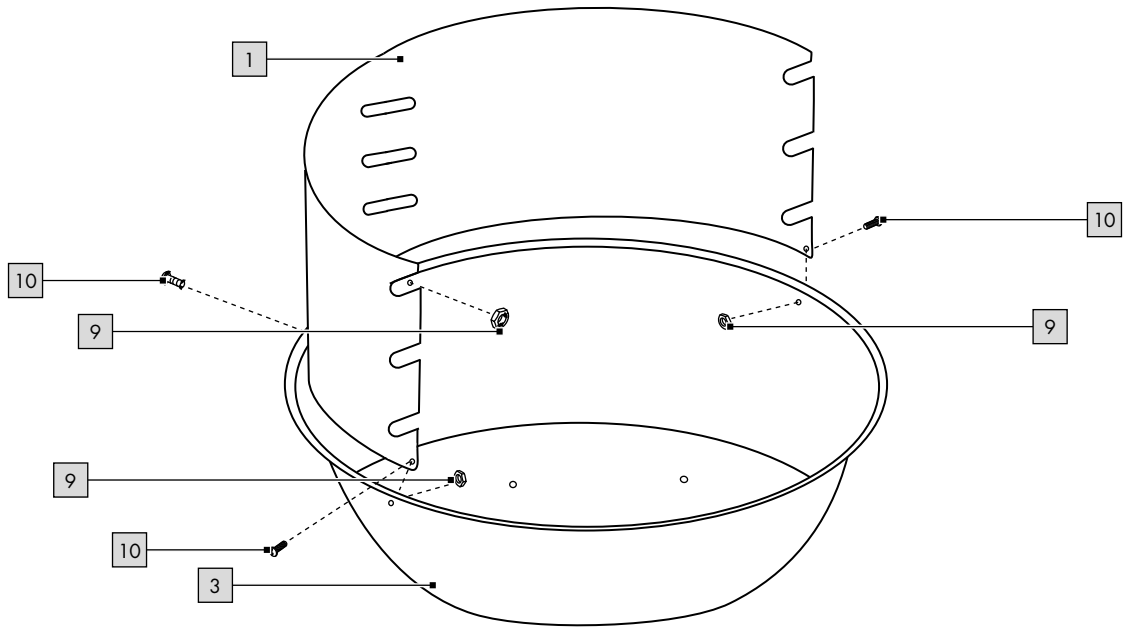

D

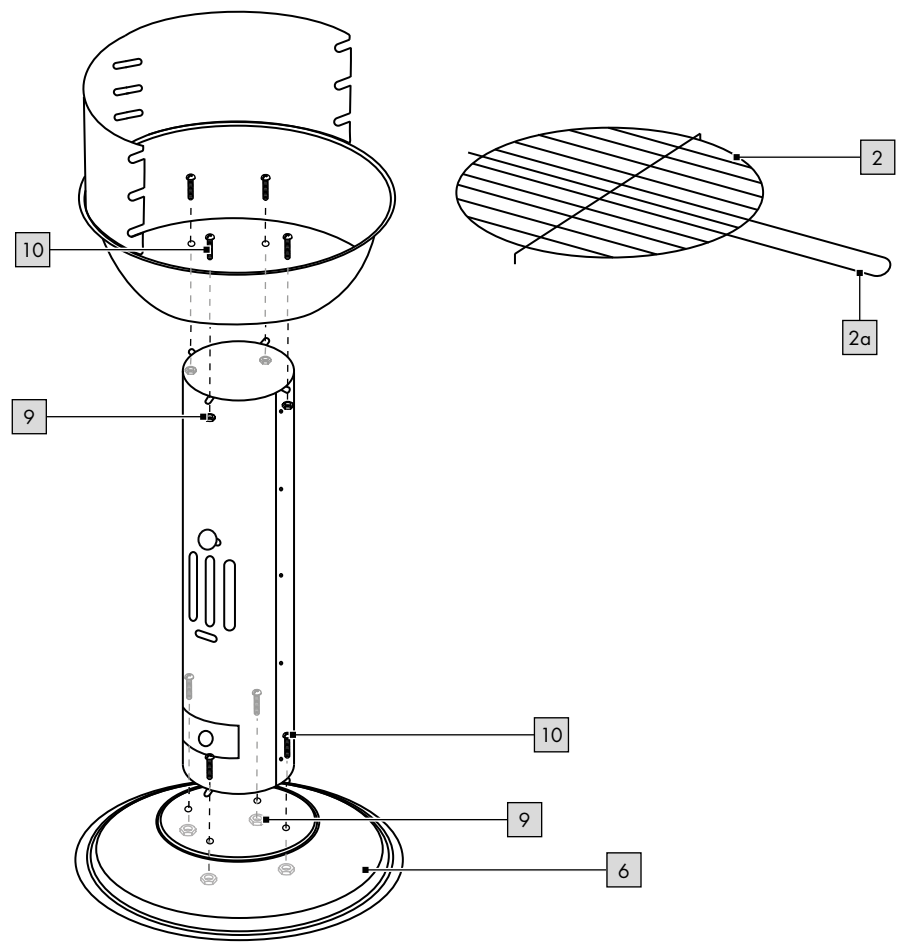

Congratulations!

You have chosen to purchase a high-quality product. Familiarise yourself with the product before using it for the first time.

 **Read the following instructions for use carefully.**

Use the product only as described and only for the given areas of application. Store these instructions for use carefully. When passing the product on to third parties, please also hand over all accompanying documents.

### Scope of delivery (fig. A)

- 1 x fire guard (1)
- 1 x grill grate (2)
- 1 x fire bowl (3)
- 1 x sheet-metal column, front (4)
- 1 x sheet-metal column, rear (5)
- 1 x base (6)
- 1 x ventilation control (7)
- 1 x ash compartment (8)
- 22 x screw nut (9)
- 22 x screw (10)
- 1 x knob (11)
- 1 x instructions for use

### Technical data

- Weight: 3kg
- Overall dimensions: 40 x 68cm (Ø x H)
- Fire bowl: 39 x 11.5cm (W x H)
- Column: 9.5 x 42cm (W x H)
- Base: 33 x 4.6cm (Ø)
- Grill rack: 36,5cm (Ø)
- Working height: 59.5-66cm
- Fuel: Charcoal/wood briquettes in accordance with DIN EN 1860-2
- Fuel quantity: max. 1.0 kg

 Date of manufacture (month/year): 10/2025

### Intended Use

This product has been designed for private use for preparing barbecue food outdoors. It is not suitable for commercial purposes or for use as a fireplace.

### Symbols and signal words used

 Mandatory sign warning each user to read the instructions for use carefully before use and to make them always available to all users.

 General warning sign used for identifying dangers and hazards (e.g. risk of death, injury, or crushing).

 Always wear grilling gloves or oven gloves. Use gloves as per the PPE regulations (Heat Protection Category II, e.g. DIN EN 407).

#### DANGER

This signal word designates a hazard with a high degree of risk that results in death or serious injury if not averted.

#### WARNING

This signal word designates a hazard with a high degree of risk that could result in death or serious injury if not averted.

#### NOTICE

This signal word designates a hazard with a low degree of risk that can lead to material damage to the product or another property if not averted.

### Safety instructions

#### Danger to life!

- Never leave children unsupervised with the packaging material. Risk of suffocation.
- NOTICE! Risk of carbon monoxide poisoning. Operate the grill outdoors only and not in enclosed spaces!



Do not use the barbecue in a confined and / or habitable space e.g. houses, tents, caravans, motor homes, boats. Danger of carbon monoxide poisoning fatality.

#### Risk of injury to children!

- Children may not play with the product. Warn children specifically that the product is not a toy.
- Take into account children's natural instinct to play and sense of adventure. Prevent situations and behaviours for which the product is not intended.
- When not in use, the product must be stored out of the reach of children.

#### Risk of injury!

- Fill the product with fuel to a maximum of 1kg.
- Check the product for damage and wear before each use. The product may be used only when in good working order and condition!
- Do not wear clothing that is too loose and be sure to tie back long hair while grilling.

- **NOTICE!** Do not use spirit or petrol for lighting or relighting!
- **NOTICE!** This barbecue will become very hot, do not move it during operation!
- Do not use indoors!
- **NOTICE!** Keep children and pets away!
- Keep sufficient distance from hot components because any contact can lead to very serious burns.
- Always use grilling utensils with long, heat-resistant handles.
- Always remain vigilant and watch what you are doing at all times. Do not use the product if you are unfocused, tired, or under the influence of drugs, alcohol, or medications. Even a moment's carelessness when using the product can lead to serious injuries.
- Hot fat can drip out of the fire bowl during use. Keep sufficient distance away because otherwise you run the risk of very serious burns.

### **Fire hazard!**

- Have a fire extinguisher and a first-aid kit ready so as to be prepared in case of an accident or fire.
- Place the product on a secure and even surface before use.
- Use only fuel that conforms to DIN EN 1860-2.
- **NOTICE!** Do not use spirit or petrol for lighting or relighting! Use only firelighters complying to DIN EN 1860-3.
- Light the fuel only in an area protected from the wind.
- Set the product up so that it is standing at least 1 m away from highly flammable materials.

- Do not leave the product unattended. Make sure that the fuel is fully spent and has cooled down before removing the ashes.
- Flammable liquids poured onto the hot coals produce flash flames or detonations. Never use liquid lighting fuels such as petrol or spirit. Do not add fuel soaked in lighting fuel to the embers.

### **Avoiding material damage!**

- During use the screw connections can gradually become loose and affect the product's stability. Check the screws for tightness before each use. If necessary, tighten all screws once again to make sure that the product stands secure.
- Do not sit or stand on the product.
- Do not use the product if any parts are missing, damaged, or worn.
- Do not use water to extinguish the fuel.
- Check the product for damage and wear before each use. The product may be used only when in good working order and condition!

### **Assembly**

#### **WARNING!** **Danger to life!**

- The product and packaging material are not toys for children to play with!
- Never leave children unsupervised with the packaging material or with small product parts. Risk of suffocation!

**Note:** A Phillips screwdriver and an 8 mm wrench are required for assembly.

- Mount the item as shown in Fig. B - D.

Note: Before installation, unscrew the knob (7a) from the ventilation controller (7).

- Do not overtighten the screw (10) on the ventilation regulator (7), otherwise the ventilation regulator can no longer be moved and the ventilation will not work.

### **Use**

#### **WARNING!** **Risk of injury!**

Improper handling of the product can lead to personal injury as well as damage to the product.

- Stand the product on a surface that is easily accessible, even, dry, heat-resistant, non-flammable and sufficiently stable (e.g. concrete floor, soil).
- The product may never be used on a wooden floor or any other flammable set-up area.
- The product may not be used on a table or similar work surface.
- Keep a minimum distance of 1 m around the product in all directions.

Place the item in the desired location.

**Note:** Select a stable, fireproof base. If you wish to stand the frame on a grass surface, first lay paving stones at the desired location. These will guarantee that it stands securely.

## Lighting the fuel

### **WARNING!** **Risk of injury!**

Improper handling of the product can lead to burns.

- The product gets very hot. Never touch it with your bare hands during operation. Use suitable grilling gloves.

**Note:** Wash the grill grate (2) with warm water and mild detergent before first use.

**Note:** Heat the product before using it for the first time. The fuel must be heated for at least 30 minutes until red-hot.

**Note:** Do not put the food on the grill for cooking until the fuel is covered with a layer of ash!

1. Remove the grill grate (2).
2. Pile up part of the fuel in the fire bowl (3).
3. Place one or two pieces of solid kindling on the pile you've made. Light these from above.
4. Let the solid kindling burn for 2 to 4 minutes. Fill the fire bowl with fuel little by little.
5. Spread the fuel evenly in the fire bowl using a suitable metal tool.
6. Hang the grill grate with the aid of the grill grate handle (2a, fig. D) into one of the three tiers of the fire guard (1) and start grilling.

**Note:** Always wear grilling gloves when you touch the grill grate.

Open and close the ventilation control (7) according to how much heat is needed. The further you open the ventilation control, the more air enters so that the temperature inside rises.

## Storage, cleaning

### **WARNING!** **Risk of injury!**

Improper handling of the product can lead to personal injuries.

- The product gets very hot. Never touch it with your bare hands. Use suitable grilling gloves.
- Allow the product to dry completely before cleaning each time.

### **WARNING!** **Fire hazard!**

Improper handling of the product and its fuel can lead to personal injury as well as the risk of fire.

- Never dump hot ashes or embers. Wait until they have cooled down completely.
  - After grilling never pour cold water directly onto the embers to extinguish them. Otherwise you might damage the product.
  - Dispose of the cold ashes and clean the product after use each time.
  - Remove the grill grate (2) and clean it thoroughly by rinsing with water. Then dry it thoroughly.
  - Dump the remaining ashes out of the ash compartment (8)
  - Remove any loose deposits on the outside of the product with a wet sponge.
  - When not in use, always store the product clean and dry at room temperature.
- IMPORTANT!** Never clean the product with harsh cleaning agents.

## Disposal



Dispose of the product and packaging materials in accordance with current local regulations. Store the packaging materials (foil bags, for example) out of the reach of children. For further information about disposal of the product no longer needed, contact your local council. Dispose of the product and the packaging in an environmentally friendly manner.



The Recycling Code distinguishes different materials to be returned for recycling.

The Code consists of the recycling symbol for the recycling process and a number that identifies the material.

## Service handling

IAN: 538011\_2507

 Service Great Britain  
Tel.: 0800 404 7657  
E-Mail: [deltasport@lidl.co.uk](mailto:deltasport@lidl.co.uk)

 Service Ireland  
 Tel.: 1800 101010  
E-Mail: [deltasport@lidl.ie](mailto:deltasport@lidl.ie)

 Service Malta  
Tel.: 80062230  
E-Mail: [deltasport@lidl.com.mt](mailto:deltasport@lidl.com.mt)

Herzlichen Glückwunsch!  
Mit Ihrem Kauf haben Sie sich für einen hochwertigen Artikel entschieden. Machen Sie sich vor der ersten Verwendung mit dem Artikel vertraut.

 **Lesen Sie hierzu aufmerksam die nachfolgende Gebrauchsanweisung.**

Benutzen Sie den Artikel nur wie beschrieben und für die angegebenen Einsatzbereiche. Bewahren Sie diese Gebrauchsanweisung gut auf. Händigen Sie alle Unterlagen bei Weitergabe des Artikels an Dritte ebenfalls mit aus.

### Lieferumfang (Abb. A)

- 1 x Feuerschutz (1)
- 1 x Grillrost (2)
- 1 x Feuerschale (3)
- 1 x Säulenblech, vorn (4)
- 1 x Säulenblech, hinten (5)
- 1 x Standfuß (6)
- 1 x Lüftungsregler (7)
- 1 x Ascheschublade (8)
- 22 x Schraubenmutter (9)
- 22 x Schraube (10)
- 1 x Gebrauchsanweisung

### Technische Daten

- Gewicht: 3 kg
- Maße gesamt:  
40 x 68 cm (Ø x H)
- Feuerschale: 39 x 11,5 cm (B x H)
- Säule: 9,5 x 42 cm (B x H)
- Standfuß: 33 x 5 cm (Ø x H)
- Grillrost: 36,5 cm (Ø)
- Arbeitshöhe: 59,5 - 66 cm
- Brennstoff: Holzkohle/-briketts nach DIN EN 1860-2
- Brennstoffmenge: max. 1,0 kg

 Herstellungsdatum  
(Monat/Jahr): 10/2025

## Bestimmungsgemäße Verwendung

Dieser Artikel ist für die Zubereitung von grillbaren Speisen im Außenbereich für den privaten Bereich konzipiert. Er ist nicht für gewerbliche Zwecke oder für die Verwendung als Feuerstelle geeignet.

## Verwendete Symbole und Signalwörter

 Gebotszeichen, weist jeden Benutzer darauf hin, die Gebrauchsanweisung vor dem Gebrauch sorgfältig durchzulesen und für alle Benutzer stets zur Verfügung zu stellen.

 Allgemeines Warnzeichen, dient der Kennzeichnung von Gefahren und Gefährdungen (z. B. Lebens-, Verletzungs- oder Quetschgefahren).

 Tragen Sie immer Grill- oder Küchenhandschuhe. Verwenden Sie Handschuhe gemäß den PSA-Regularen (Hitzeschutz Kategorie II, z. B. DIN EN 407).

### GEFAHR

Das Signalwort bezeichnet eine Gefährdung mit einem hohen Risikograd, die, wenn sie nicht vermieden wird, den Tod oder eine schwere Verletzung zur Folge hat.

### WARNUNG

Das Signalwort bezeichnet eine Gefährdung mit einem hohen Risikograd, die, wenn sie nicht vermieden wird, den Tod oder eine schwere Verletzung zur Folge haben kann.

## ACHTUNG

Das Signalwort bezeichnet eine Gefährdung mit einem geringen Risikograd, die, wenn sie nicht vermieden wird, einen Sachschaden am Artikel oder anderem Eigentum zur Folge haben kann.

## Sicherheitshinweise

### Lebensgefahr!

- Lassen Sie Kinder niemals unbeaufsichtigt mit dem Verpackungsmaterial. Es besteht Erstickungsgefahr.
- ACHTUNG! Gefahr einer Kohlenmonoxidvergiftung. Grillgerät nicht in geschlossenen Räumen, sondern nur im Freien betreiben!

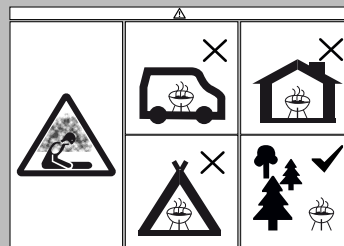

Betreiben Sie den Grill nicht in geschlossenen und/oder bewohnbaren Räumen, z. B. Gebäuden, Zelten, Wohnwagen, Wohnmobilen, Booten. Es besteht Lebensgefahr durch Kohlenmonoxidvergiftung.

### Verletzungsgefahr für Kinder!

- Kinder dürfen nicht mit dem Artikel spielen. Weisen Sie Kinder insbesondere darauf hin, dass der Artikel kein Spielzeug ist.
- Beachten Sie den natürlichen Spieltrieb und die Experimentierfreudigkeit von Kindern. Verhindern Sie Situationen und Verhaltensweisen, die nicht für den Artikel vorgesehen sind.
- Der Artikel muss bei Nichtgebrauch unzugänglich für Kinder gelagert werden.

## **Verletzungsgefahr!**

- Befüllen Sie den Artikel mit max. 1 kg Brennstoff.
- Prüfen Sie den Artikel vor jedem Gebrauch auf Beschädigungen oder Abnutzungen. Der Artikel darf nur in einwandfreiem Zustand verwendet werden!
- Tragen Sie beim Grillen keine zu weite Kleidung, lange Haare zurückbinden.
- **ACHTUNG!** Zum Anzünden oder Wiederanzünden keinen Spiritus oder Benzin verwenden!
- **ACHTUNG!** Dieses Grillgerät wird sehr heiß und darf während des Betriebes nicht bewegt werden!
- Nicht in geschlossenen Räumen nutzen!
- **ACHTUNG!** Kinder und Haustiere fernhalten!
- Halten Sie ausreichend Abstand zu heißen Teilen, da andernfalls jeder Kontakt zu schwersten Verbrennungen führen kann.
- Verwenden Sie stets Grillbesteck mit langen, hitzebeständigen Griffen.
- Seien Sie stets aufmerksam und achten Sie immer darauf, was Sie tun. Verwenden Sie das Produkt nicht, wenn Sie unkonzentriert oder müde sind bzw. unter dem Einfluss von Drogen, Alkohol oder Medikamenten stehen. Bereits ein Moment der Unachtsamkeit beim Gebrauch des Artikels kann zu ernsthaften Verletzungen führen.

- Heißes Fett kann während des Gebrauchs aus der Feuerschale tropfen. Halten Sie ausreichend Abstand, da andernfalls schwerste Verbrennungen drohen.

## **Brandgefahr!**

- Halten Sie einen Feuerlöscher und einen Erste-Hilfe-Kasten bereit, um im Fall eines Unfalls oder Feuers vorbereitet zu sein.
- Stellen Sie den Artikel vor dem Gebrauch auf eine sichere, ebene Unterlage.
- Verwenden Sie nur Brennstoff nach DIN EN 1860-2.
- **ACHTUNG!** Zum Anzünden oder Wiederanzünden keinen Spiritus oder Benzin verwenden! Nur Anzündhilfen entsprechend DIN EN 1860-3 verwenden.
- Zünden Sie den Brennstoff nur im windgeschützten Bereich an.
- Stellen Sie den Artikel so auf, dass er mind. 1 m entfernt von leichtentzündlichen Materialien steht.
- Lassen Sie den Artikel nicht unbeaufsichtigt. Stellen Sie sicher, dass der Brennstoff vollständig ausgebrannt und abgekühlt ist, bevor Sie die Asche entfernen.
- Entzündliche Flüssigkeiten, die in die Glut gegossen werden, bilden Stichflammen oder Verpuffungen. Verwenden Sie niemals Zündflüssigkeit wie Benzin oder Spiritus. Geben Sie keinen mit Zündflüssigkeit getränkten Brennstoff auf die Glut.

## **Vermeidung von Sachschäden!**

- Während des Gebrauchs können sich die Verschraubungen allmählich lockern und die Stabilität des Artikels beeinträchtigen. Prüfen Sie die Festigkeit der Schrauben vor jedem Gebrauch. Ziehen Sie ggf. alle Schrauben noch einmal nach, um einen festen Stand zu gewährleisten.
- Setzen oder stellen Sie sich nicht auf den Artikel.
- Verwenden Sie den Artikel nicht, wenn Teile fehlen, beschädigt oder verschlissen sind.
- Verwenden Sie kein Wasser zum Löschen des Brennmaterials.
- Prüfen Sie den Artikel vor jedem Gebrauch auf Beschädigungen oder Abnutzungen. Der Artikel darf nur in einwandfreiem Zustand verwendet werden!

## **Montage**

### **WARNUNG!** **Lebensgefahr!**

- Der Artikel und das Verpackungsmaterial sind kein Kinderspielzeug!
- Lassen Sie Kinder niemals unbeaufsichtigt mit dem Verpackungsmaterial oder mit Kleinteilen des Artikels. Es besteht Erstickungsgefahr!

**Hinweis:** Für die Montage werden ein Kreuzschlitz-Schraubendreher und ein 8-mm-Schraubenschlüssel benötigt.

- Montieren Sie den Artikel wie in Abb. B - D gezeigt.

**Hinweis:** Schrauben Sie vor der Montage den Knauf (7a) vom Lüftungsregler (7).

- Ziehen Sie die Schraube (10) am Lüftungsregler (7) nicht zu fest an, da sich der Lüftungsregler sonst nicht mehr verschieben lässt und die Belüftung somit nicht funktioniert.

## Verwendung

### **WARNUNG!** **Verletzungsgefahr!**

Unsachgemäßer Umgang mit dem Artikel kann zu Personenverletzungen sowie Beschädigungen des Artikels führen.

- Stellen Sie den Artikel auf einer gut zugänglichen, ebenen, trockenen, hitzebeständigen, nicht brennbaren und ausreichend stabilen Fläche auf (bspw. Betonboden, Erdboden).
- Der Artikel darf niemals auf einem Holzboden oder einer anderen brennbaren Stellfläche verwendet werden.
- Den Artikel nicht auf einem Tisch oder einer ähnlichen Arbeitsfläche verwenden.
- Halten Sie einen Mindestabstand von 1 m in allen Richtungen zum Artikel ein.

Stellen Sie den Artikel an den gewünschten Ort.

**Hinweis:** Wählen Sie einen festen, brennfesten Untergrund. Wenn Sie den Artikel auf Rasenboden stellen möchten, legen Sie zunächst Pflastersteine an die gewünschte Stelle. Diese gewährleisten einen sicheren Stand.

## Brennstoff anzünden

### **WARNUNG!** **Verletzungsgefahr!**

Unsachgemäßer Umgang mit dem Artikel kann zu Verbrennungen führen.

- Der Artikel wird sehr heiß. Fassen Sie ihn im Betrieb niemals mit bloßen Händen an. Nutzen Sie geeignete Grillhandschuhe.

**Hinweis:** Waschen Sie den Grillrost (2) vor dem ersten Gebrauch mit warmem Wasser und mildem Spülmittel ab.

**Hinweis:** Heizen Sie den Artikel vor dem ersten Gebrauch auf. Der Brennstoff muss mindestens 30 Minuten durchglühen.

**Hinweis:** Legen Sie das Grillgut erst auf, wenn der Brennstoff mit einer Ascheschicht bedeckt ist!

1. Nehmen Sie den Grillrost (2) ab.
2. Schichten Sie einen Teil des Brennstoffs in der Feuerschale (3) auf.
3. Legen Sie ein oder zwei Feststoffanzünder auf die vorhandene Schicht Brennstoff. Zünden Sie diese von oben an.
4. Lassen Sie die Feststoffanzünder 2 bis 4 Minuten brennen. Befüllen Sie die Feuerschale nach und nach mit Brennstoff.
5. Verteilen Sie den Brennstoff mit einem geeigneten Metallwerkzeug gleichmäßig in der Feuerschale.
6. Hängen Sie den Grillrost mithilfe des Grillrostgriffs (2a, Abb. D) in eine der drei Stufen des Feuerschutzes (1) ein und beginnen Sie mit dem Grillen.

**Hinweis:** Fassen Sie den Grillrost nur mit Grillhandschuhen an. Öffnen und schließen Sie den Lüftungsregler (7) je nach Hitzebedarf. Je weiter der Lüftungsregler geöffnet ist, desto mehr Luft strömt ins Innere, sodass die Temperatur im Inneren ansteigt.

## Lagerung, Reinigung

### **WARNUNG!** **Verletzungsgefahr!**

Unsachgemäßer Umgang mit dem Artikel kann zu Personenverletzungen führen.

- Der Artikel wird sehr heiß. Fassen Sie ihn niemals mit bloßen Händen an. Nutzen Sie geeignete Grillhandschuhe.
- Lassen Sie den Artikel vor jeder Reinigung vollständig auskühlen.

### **WARNUNG!** **Brandgefahr!**

Unsachgemäßer Umgang mit dem Artikel und dessen Brennstoff kann zu Personenverletzungen sowie zur Brandgefahr führen.

- Entsorgen Sie niemals heiße Asche oder Kohlereste. Warten Sie, bis diese vollständig ausgekühlt sind.
- Gießen Sie nach dem Grillen nie direkt kaltes Wasser auf den Brennstoff, um diesen zu löschen. Andernfalls könnten Sie den Artikel beschädigen.
- Entsorgen Sie die kalte Asche und reinigen Sie den Artikel nach jedem Gebrauch.
- Nehmen Sie den Grillrost (2) ab und reinigen Sie ihn gründlich mit mildem Seifenwasser. Trocknen Sie ihn anschließend gründlich ab.
- Entsorgen Sie die restliche Asche aus der Ascheschublade (8).

- Entfernen Sie lose Ablagerungen außen am Artikel mit einem nassen Schwamm.
- Lagern Sie den Artikel bei Nichtbenutzung immer trocken und sauber bei Raumtemperatur. **WICHTIG!** Nie mit scharfen Reinigungsmitteln reinigen.

## Hinweise zur Entsorgung



Entsorgen Sie den Artikel und die Verpackungsmaterialien entsprechend den aktuellen örtlichen Vorschriften. Bewahren Sie Verpackungsmaterialien (wie z. B. Folienbeutel) für Kinder unerreikbaar auf. Weitere Informationen zur Entsorgung des ausgedienten Artikels erhalten Sie bei Ihrer Gemeinde- oder Stadtverwaltung. Entsorgen Sie den Artikel und die Verpackung umweltschonend.



Der Recycling-Code dient der Kennzeichnung verschiedener Materialien zur Rückführung in den Wiederverwertungskreislauf (Recycling). Der Code besteht aus einem Recyclingsymbol für den Verwertungskreislauf und einer Nummer, die das Material kennzeichnet.

## Serviceabwicklung

IAN: 538011\_2507

- DE** Kundenservice Deutschland  
 Tel.: 0800 5435 111  
 E-Mail: [deltasport@lidl.de](mailto:deltasport@lidl.de)
- AT** Service Österreich  
 Tel.: 0800 447744  
 E-Mail: [deltasport@lidl.at](mailto:deltasport@lidl.at)
- CH** Service Schweiz  
 Tel.: 0800 56 44 33  
 E-Mail: [deltasport@lidl.ch](mailto:deltasport@lidl.ch)
- BE** Service Belgien  
 Tel.: 0800 12089  
 E-Mail: [deltasport@lidl.be](mailto:deltasport@lidl.be)

Félicitations !

Vous venez d'acquérir un article de grande qualité. Avant la première utilisation, familiarisez-vous avec l'article.

 **Pour cela, veuillez lire attentivement la notice d'utilisation suivante.**

Utilisez l'article uniquement comme indiqué et pour les domaines d'utilisation mentionnés. Conservez bien cette notice d'utilisation. Si vous cédez l'article à un tiers, veuillez à lui remettre l'ensemble de la documentation.

## Contenu de la livraison (fig. A)

1 protection contre le feu (1)  
1 grille de barbecue (2)  
1 foyer (3)  
1 colonne en tôle, avant (4)  
1 colonne en tôle, arrière (5)  
1 pied (6)  
1 régulateur de ventilation (7)  
1 tiroir à cendres (8)  
22 écrou (9)  
22 vis (10)  
1 pommeau (11)  
1 notice d'utilisation

## Données techniques

Poids : env. 3 kg  
Dimensions totales :  
40 x 68 cm (Ø x h)  
Plaque à feu : 39 x 11,5 cm (l x h)  
Colonne : 9,5 x 42 cm (l x h)  
Pied : 33 x 4,6 cm (Ø)  
Grille de barbecue : 36,5 cm (Ø)  
Hauteur du plan de travail :  
59,5 - 66 cm  
Combustible : Charbon de bois et briquettes de charbon de bois selon NF EN 1860-2  
Quantité de combustible :  
max. 1,0 kg

 Date de fabrication (mois/année) : 10/2025

## Utilisation conforme

Cet article est conçu pour la préparation à l'extérieur d'aliments à faire griller et pour un usage privé. Il n'est pas adapté pour un usage commercial ni pour être utilisé comme brasero.

## Symboles utilisés et mots de signalisation

 Signe d'obligation : indique à chaque utilisateur de lire attentivement la notice d'utilisation avant l'utilisation et de la mettre à disposition de toutes les personnes qui utilisent l'article.

 Signal d'avertissement général : sert à signaler les dangers et les risques (par ex. danger de mort, risques de blessure ou d'écrasement).

 Portez toujours des gants de barbecue ou de cuisine. Utilisez des gants conformes aux normes des EPI (protection contre la chaleur de catégorie II, par exemple EN 407).

## DANGER

Ce mot de signalisation désigne un danger avec un degré de risque élevé qui, s'il n'est pas évité, entraîne la mort ou une blessure grave.

## AVERTISSEMENT

Ce mot de signalisation désigne un danger avec un degré de risque élevé qui, s'il n'est pas évité, peut entraîner la mort ou une blessure grave.

## AVIS

Ce mot de signalisation indique un danger avec un faible degré de risque qui, s'il n'est pas évité, peut occasionner des dommages matériels sur l'article ou autres biens.

## Consignes de sécurité

### Danger de mort !

- Ne laissez jamais des enfants manipuler le matériau d'emballage sans surveillance. Danger d'étouffement.
- AVIS ! Risque d'intoxication au monoxyde de carbone. Utilisez le barbecue uniquement à l'extérieur et non dans des espaces fermés !

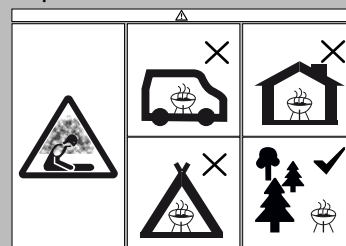

Ne pas utiliser le barbecue dans un espace confiné et/ou habitable par exemple des maisons, tentes, caravanes, camping-cars, bateaux. Risque de décès par empoisonnement au monoxyde de carbone.

### Danger de blessure pour les enfants !

- Les enfants ne doivent pas jouer avec l'article. Communiquez bien aux enfants que cet article n'est pas un jouet.
- Gardez en mémoire que les enfants disposent d'une tendance naturelle au jeu et à l'expérimentation. Empêchez les situations et les comportements qui ne sont pas prévus pour l'article.

- L'article doit être rangé hors de portée des enfants lorsqu'il n'est pas utilisé.

### **Risque de blessure !**

- Ne remplissez l'article qu'avec 1 kg max. de combustible.
- Avant chaque utilisation, vérifiez que l'article ne montre aucun signe de dégradation ou d'usure. L'article ne doit être utilisé qu'en parfait état !
- Ne portez pas de vêtements trop amples lorsque vous faites un barbecue et attachez les cheveux longs en arrière.
- AVIS ! Ne pas utiliser d'alcool ou d'essence pour allumer ou réactiver le feu !
- AVIS ! Ce barbecue va devenir très chaud. Ne pas le déplacer pendant son utilisation !
- Ne pas utiliser dans des locaux fermés !
- AVIS ! Ne pas laisser le barbecue à la portée des enfants et des animaux domestiques !
- Gardez une distance suffisante par rapport aux éléments chauds car tout contact avec ceux-ci peut entraîner des brûlures extrêmement graves.
- Utilisez toujours des ustensiles de barbecue avec des manches longs et résistants à la chaleur.
- Soyez toujours vigilant et faites toujours attention à ce que vous faites. N'utilisez pas le produit si vous n'êtes pas concentré(e), si vous êtes fatigué(e) ou si vous êtes sous l'influence de drogues, d'alcool ou de médicaments. Un seul moment d'inattention lors de l'utilisation de l'article peut entraîner de graves blessures.

- De la graisse chaude peut s'écouler du foyer pendant l'utilisation. Gardez une distance suffisante, sinon vous risquez de gravement vous brûler.

### **Risque d'incendie !**

- Gardez un extincteur et une trousse de premiers secours à portée de main pour pouvoir réagir en cas d'accident ou d'incendie.
- Avant d'utiliser l'article, placez-le sur une surface plane et stable.
- Utilisez uniquement des combustibles selon la norme NF EN 1860-2.
- AVIS ! Ne pas utiliser d'alcool ou d'essence pour allumer ou réactiver le feu ! Utiliser uniquement des allume-feu conformes à l'EN 1860-3 !
- N'allumez le combustible qu'à l'abri du vent.
- Installez l'article de manière à ce qu'il se trouve à au moins 1 m de matériaux facilement inflammables.
- Ne laissez pas l'article sans surveillance. Assurez-vous que le combustible est entièrement consommé et refroidi avant d'enlever les cendres.
- Les liquides inflammables versés sur les braises provoquent des flammes instantanées ou des déflagrations. N'utilisez jamais de liquide d'allumage comme de l'essence ou de l'alcool à brûler. Ne versez pas de combustible imbibé de liquide d'allumage sur les braises.

### **Éviter les dégâts matériels !**

- Pendant l'utilisation, les raccords à vis peuvent se desserrer progressivement et affecter la stabilité de l'article. Vérifiez le bon serrage des vis avant chaque utilisation. Le cas échéant, resserrez toutes les vis afin de garantir une bonne stabilité.
- Ne montez pas ni ne vous asseyez sur l'article.
- N'utilisez pas l'article si des pièces manquent, sont endommagées ou usées.
- N'utilisez pas d'eau pour éteindre le combustible.
- Avant chaque utilisation, vérifiez que l'article ne montre aucun signe de dégradation ou d'usure. L'article ne doit être utilisé qu'en parfait état !

## Montage

### **AVERTISSEMENT !** **Danger de mort !**

- L'article et son emballage ne sont pas des jouets pour enfants !
- Ne laissez jamais les enfants jouer sans surveillance avec l'emballage ou les petites pièces de l'article. Danger d'étouffement !

**Remarque :** Pour le montage, vous aurez besoin d'un tournevis cruciforme et d'une clé de 8 mm.

- Montez l'article comme indiqué dans les figures B - D.

**Remarque :** Avant le montage, dévissez le bouton (7a) du régulateur de ventilation (7).

- Ne serrez pas trop la vis (10) du régulateur de ventilation (7), sinon le régulateur de ventilation ne pourra plus être déplacé et la ventilation ne fonctionnera donc pas.

## Utilisation

### **AVERTISSEMENT !** **Risque de blessure !**

Une manipulation non conforme de l'article peut entraîner des blessures corporelles ainsi que des dommages à l'article.

- Placez l'article sur une surface facilement accessible, plane, sèche, résistante à la chaleur, ininflammable et suffisamment stable (par exemple, sol en béton, sol en terre).
- L'article ne doit jamais être utilisé sur un plancher en bois ou sur une autre surface inflammable.
- Ne pas utiliser l'article sur une table ou un plan de travail similaire.
- Maintenez une distance minimale d'au moins 1 mètre dans toutes les directions par rapport à l'article.

Placez l'article à l'endroit souhaité.

**Remarque :** Choisissez un sol solide et résistant aux flammes. Si vous souhaitez placer la structure sur du gazon, placez tout d'abord des pavés à l'endroit souhaité. Ceux-ci garantissent une tenue stable.

## Allumer le combustible

### **AVERTISSEMENT !** **Risque de blessure !**

Une manipulation inappropriée de l'article peut entraîner des brûlures.

- L'article va devenir très chaud. Ne le touchez jamais à mains nues lorsqu'il est en marche. Utilisez des gants de barbecue appropriés.

**Remarque :** Avant la première utilisation, lavez la grille de barbecue (2) à l'eau chaude et avec un liquide vaisselle doux.

**Remarque :** Faites chauffer l'article avant la première utilisation. Le combustible doit être incandescent pendant au moins 30 minutes.

**Remarque :** Ne déposez l'aliment à griller que lorsque le combustible est recouvert d'une couche de cendres !

1. Retirez la grille de barbecue (2).
2. Recouvrez le foyer (3) avec une partie du combustible.
3. Placez un ou deux allume-feux solides sur la présente couche de combustible. Allumez-les par le haut.
4. Laissez brûler les allume-feux solides pendant 2 à 4 minutes. Remplissez progressivement le foyer de combustible.
5. Répartissez le combustible uniformément dans le foyer à l'aide d'un outil en métal approprié.
6. Accrochez la grille de barbecue dans l'un des trois niveaux de la protection contre le feu (1) à l'aide de la poignée de la grille de barbecue (2a) et commencez à faire griller vos aliments.

**Remarque :** Ne manipulez la grille de barbecue qu'avec des gants de barbecue.

Ouvrez et fermez le régulateur de ventilation (7) en fonction de la chaleur nécessaire. Plus le régulateur de ventilation est ouvert, plus l'air pénètre à l'intérieur, ce qui fait monter la température à l'intérieur.

## Stockage, nettoyage

### **AVERTISSEMENT !** **Risque de blessure !**

Une manipulation inappropriée de l'article peut entraîner des blessures corporelles.

- L'article va devenir très chaud. Ne le touchez jamais à mains nues. Utilisez des gants de barbecue appropriés.
- Faites complètement refroidir l'article avant le nettoyage.

### **AVERTISSEMENT !** **Risque d'incendie !**

Une manipulation inappropriée de l'article et de son combustible peut entraîner des blessures corporelles ainsi qu'un risque d'incendie.

- Ne mettez jamais de cendres chaudes ou de restes de charbon au rebut. Attendez que ceux-ci aient complètement refroidis.
- Après avoir fait votre barbecue, ne versez jamais directement de l'eau froide sur le combustible pour l'éteindre. Ceci pourrait endommager l'article.
- Videz les cendres froides et nettoyez l'article après chaque utilisation.
- Retirez la grille de barbecue (2) et nettoyez-la soigneusement à l'eau de vaisselle douce. Séchez-la ensuite avec soin.
- Videz les cendres restantes du tiroir à cendres (8).
- Nettoyez les dépôts non adhérents à l'extérieur de l'article avec une éponge mouillée.
- Lorsque vous n'utilisez pas l'article, rangez-le toujours dans un endroit sec et propre à une température ambiante. IMPORTANT ! Ne jamais laver avec des produits de nettoyage agressifs.

## Mise au rebut

 Ce produit est recyclable. Il est soumis à la responsabilité élargie du fabricant et est collecté séparément.

 Éliminez le produit et les matériaux d'emballage conformément aux réglementations locales actuelles en vigueur. Conservez les matériaux d'emballage (comme les sachets en plastique) hors de portée des enfants. Vous obtiendrez plus d'informations relatives à l'élimination du produit usagé auprès de votre commune ou de votre municipalité. Éliminez le produit et l'emballage dans le respect de l'environnement.

 Le code de recyclage est utilisé pour identifier les différents matériaux à retourner dans le cycle de recyclage. Ce code se compose du symbole de recyclage, représentant le cycle de recyclage ainsi que d'un numéro identifiant le matériau.

## Indications concernant la garantie et le service après-vente

### \* Article L217-16 du Code de la consommation

Lorsque l'acheteur demande au vendeur, pendant le cours de la garantie commerciale qui lui a été consentie lors de l'acquisition ou de la réparation d'un bien meuble, une remise en état couverte par la garantie, toute période d'immobilisation d'au moins sept jours vient s'ajouter à la durée de la garantie qui restait à courir.

Cette période court à compter de la demande d'intervention de l'acheteur ou de la mise à disposition pour réparation du bien en cause, si cette mise à disposition est postérieure à la demande d'intervention. Indépendamment de la garantie commerciale souscrite, le vendeur reste tenu des défauts de conformité du bien et des vices rédhibitoires dans les conditions prévues aux articles L217-4 à L217-13 du Code de la consommation et aux articles 1641 à 1648 et 2232 du Code Civil.

### Article L217-4 du Code de la consommation

Le vendeur livre un bien conforme au contrat et répond des défauts de conformité existant lors de la délivrance. Il répond également des défauts de conformité résultant de l'emballage, des instructions de montage ou de l'installation lorsque celle-ci a été mise à sa charge par le contrat ou a été réalisée sous sa responsabilité.

### Article L217-5 du Code de la consommation

Le bien est conforme au contrat :  
1° S'il est propre à l'usage habituellement attendu d'un bien semblable et, le cas échéant :

- s'il correspond à la description donnée par le vendeur et possède les qualités que celui-ci a présentées à l'acheteur sous forme d'échantillon ou de modèle ;
- s'il présente les qualités qu'un acheteur peut légitimement attendre eu égard aux déclarations publiques faites par le vendeur, par le producteur ou par son représentant, notamment dans la publicité ou l'étiquetage ;

2° Ou s'il présente les caractéristiques définies d'un commun accord par les parties ou être propre à tout usage spécial recherché par l'acheteur, porté à la connaissance du vendeur et que ce dernier a accepté.

### Article L217-12 du Code de la consommation

L'action résultant du défaut de conformité se prescrit par deux ans à compter de la délivrance du bien.

### Article 1641 du Code civil

Le vendeur est tenu de la garantie à raison des défauts cachés de la chose vendue qui la rendent impropre à l'usage auquel on la destine, ou qui diminuent tellement cet usage que l'acheteur ne l'aurait pas acquise, ou n'en aurait donné qu'un moindre prix, s'il les avait connus.

### Article 1648 1er alinéa du Code civil

L'action résultant des vices rédhibitoires doit être intentée par l'acquéreur dans un délai de deux ans à compter de la découverte du vice.

Les pièces détachées indispensables à l'utilisation du produit sont disponibles pendant la durée de la garantie du produit.

IAN : 538011\_2507

 Service France  
Tel. : 0800 919 270  
E-Mail : deltasport@lidl.fr

 Service Suisse  
Tel. : 0800 56 44 33  
E-Mail : deltasport@lidl.ch

 Service Belgique  
Tel. : 0800 12089  
E-Mail : deltasport@lidl.be

\* n'est valable que pour la France

Gefeliciteerd!

Met uw aankoop hebt u voor een hoogwaardig artikel gekozen. Zorg ervoor dat u voor het eerste gebruik met het artikel vertrouwd raakt.

 **Lees hiervoor de volgende gebruiksaanwijzing zorgvuldig door.**

Gebruik het artikel alleen zoals omschreven en voor het aangegeven doel. Bewaar deze gebruiksaanwijzing goed. Geef alle documenten mee als u het artikel aan iemand anders geeft.

### In het leveringspakket inbegrepen (afb. A)

- 1 x vuurbescherming (1)
- 1 x barbecuerooster (2)
- 1 x vuurschaal (3)
- 1 x zuilplaat, vooraan (4)
- 1 x zuilplaat, achteraan (5)
- 1 x voetstuk (6)
- 1 x ventilatieregelaar (7)
- 1 x as-schuiflade (8)
- 22 x schroefmoer (9)
- 22 x schroef (10)
- 1 x knop (11)
- 1 x gebruiksaanwijzing

### Technische gegevens

- Gewicht: ca. 3 kg
- Afmetingen totaal:  
40 x 68 cm (Ø x h)
- Vuurschaal: 39 x 11,5 cm (b x h)
- Zuil: 9,5 x 42 cm (b x h)
- Voetstuk: 33 x 4,6 cm (Ø)
- Grillrooster: 36,5 cm (Ø)
- Werkhoogte: 59,5 - 66 cm
- Brandstof: Houtskool/houtbriketten conform DIN EN 1860-2
- Hoeveelheid brandstof:  
max. 1,0 kg

 Productiedatum  
(maand/jaar): 10/2025

### Voorgeschreven gebruik

Dit artikel werd ontworpen voor de bereiding van te barbecueën gerechten voor privégebruik buitenshuis. Het is niet geschikt voor commerciële doeleinden of voor het gebruik als stookplaats.

### Gebruikte symbolen en signaalwoorden

 Gebodsteken, wijst elke gebruiker erop de gebruiksaanwijzing vóór het gebruik zorgvuldig te lezen en voor alle gebruikers steeds ter beschikking te stellen.

 Algemeen waarschuwings-teken, dient om te wijzen op gevaren en bedreigingen (bv. levensgevaar, gevaren voor blessures of voor kneuzingen).

 Draag altijd barbecue- of keukenhandschoenen. Gebruik handschoenen conform de PBM-regelgeving (hittebescherming categorie II, bv. DIN EN 407).

### GEVAAR

Het signaalwoord duidt op een gevaar met een hoge risicograad dat, als het niet vermeden wordt, de dood of een ernstige blessure tot gevolg heeft.

### WAARSCHUWING

Het signaalwoord duidt op een gevaar met een hoge risicograad dat, als het niet vermeden wordt, de dood of een ernstige blessure tot gevolg heeft.

### ATTENTIE

Het signaalwoord duidt op een gevaar met een geringe risicograad dat, als het niet vermeden wordt, materiële schade aan het artikel of aan een andere eigendom tot gevolg kan hebben.

### Veiligheidsinstructies

#### Levensgevaar!

- Laat kinderen nooit zonder toezicht met het verpakkingsmateriaal. Er bestaat verstikkingsgevaar.
- ATTENTIE! Gevaar voor een koolmonoxidevergiftiging. Barbecue niet in gesloten ruimtes, maar alleen in de open lucht gebruiken!

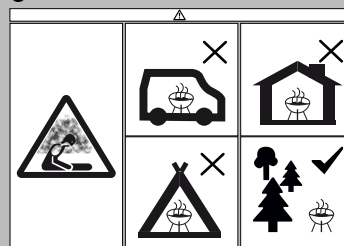

Gebruik de barbecue niet in gesloten en/of bewoonbare ruimtes, bv. gebouwen, tenten, caravans, campers, boten. Er bestaat levensgevaar door koolmonoxidevergiftiging.

#### Gevaar voor blessures voor kinderen!

- Kinderen mogen niet met het artikel spelen. Wijs kinderen er in het bijzonder op dat het artikel geen speelgoed is.
- Neem de natuurlijke speel- en experimenteerdang van kinderen in acht. Verhinder situaties en gedragingen die niet voor het artikel voorzien zijn.
- Het artikel moet bij niet-gebruik buiten het bereik van kinderen opgeborgen worden.

## **Gevaar voor blessures!**

- Vul het artikel met max. 1 kg brandstof.
- Controleer het artikel telkens vóór gebruik op beschadigingen of slijtageverschijnselen. Het artikel mag alleen in een perfecte staat gebruikt worden!
- Draag tijdens het barbecueën geen te wijde kleding, bind lang haar vast.
- ATTENTIE! Gebruik geen spiritus, benzine of andere brandbare vloeistoffen om aan te steken of te herontsteken.
- ATTENTIE! Deze barbecue wordt erg heet, niet verplaatsen tijdens het gebruik!
- Niet binnenshuis gebruiken!
- ATTENTIE! Houdt kinderen en huisdieren uit de buurt van de barbecue!
- Houd voldoende afstand tot hete onderdelen, omdat anders elk contact tot ernstige brandwonden kan leiden.
- Gebruik steeds barbecuebestek met lange, hittebestendige handgrepen.
- Wee voortdurend aandachtig en let er altijd op wat u doet. Gebruik het product niet als u ongeconcentreerd of moe of onder de invloed van drugs, alcohol of medicijnen staat. Alleen al een moment van onoplettendheid bij het gebruik van het artikel kan tot ernstige blessures leiden.
- Heet vet kan tijdens het gebruik uit de vuurschaal druppelen. Houd voldoende afstand, omdat er anders ernstige brandwonden dreigen.

## **Brandgevaar!**

- Houd een brandblusapparaat en een EHBO-koffer klaar om in geval van een ongeval of brand voorbereid te zijn.
- Plaats het artikel vóór het gebruik op een veilige, vlakke onderlaag.
- Gebruik alleen brandstof volgens DIN EN 1860-2.
- ATTENTIE! Gebruik geen spiritus, benzine of andere brandbare vloeistoffen om aan te steken of te herontsteken! Gebruik alleen ontstekers die voldoen aan de EN 1860-3.
- Steek de brandstof alleen opeen tegen wind beschutte plaats aan.
- Installeer het artikel zodanig, dat het op een afstand van minstens 1 m tot licht ontvlambare materialen staat.
- Laat het artikel niet zonder toezicht. Vergewis u ervan dat de brandstof volledig opgebrand en afgekoeld is voordat u de as verwijderd.
- Ontvlambare vloeistoffen die in de gloeiing gegoten worden, vormen steekvlammen of explosieve ontbrandingen. Gebruik nooit ontstekingsvloeistof zoals benzine of spiritus. Doe geen in ontstekingsvloeistof gedrenkte brandstof op de gloed.

## **Preventie van materiële schade!**

- Tijdens het gebruik kunnen de schroefverbindingen geleidelijk loskomen en de stabiliteit van het artikel negatief beïnvloeden. Controleer telkens vóór gebruik de vaste zitting van de schroeven. Draai eventueel alle schroeven nogmaals vast aan om een goede stabiliteit te garanderen.

- Ga niet op het artikel zitten of staan.
- Gebruik het artikel niet als er onderdelen ontbreken, beschadigd of versleten zijn.
- Gebruik geen water om het brandbare materiaal te blussen.
- Controleer het artikel telkens vóór gebruik op beschadigingen of slijtageverschijnselen. Het artikel mag uitsluitend in een perfecte staat gebruikt worden!

## **Montage**

### **WAARSCHUWING!** **Levensgevaar!**

- Het artikel en het verpakkingsmateriaal zijn geen speelgoed voor kinderen!
- Laat kinderen nooit zonder toezicht met het verpakkingsmateriaal of met kleine onderdelen van het artikel. Er bestaat verstikkingsgevaar!

**Opmerking:** Voor de montage zijn een kruiskopschroevendraai-er en een 8 mm-sleutel nodig.

- Monteer het item zoals getoond in Fig. B - D.

**Opmerking:** Schroef voor de installatie de knop (7a) van de ventilatieregelaar (7).

- Draai de schroef (10) op de ventilatieregelaar (7) niet te vast, anders kan de ventilatieregelaar niet meer worden bewogen en werkt de ventilatie niet.

## **Gebruik**

### **WAARSCHUWING!** **Gevaar voor blessures!**

Een onvakkundige omgang met het artikel kan tot letselschade en beschadigingen van het artikel leiden.

- Plaats het artikel op een goed toegankelijk, vlak, droog, hittebestendig, niet brandbaar en voldoende stabiel oppervlak (bv. betonnen vloer, aardbodem).
- Het artikel mag nooit op een houten vloer of op een ander brandbare ondergrond gebruikt worden.
- Het artikel niet op een tafel of op een gelijkaardig werkblad gebruiken.
- Neem een minimale afstand van minstens 1 m in alle richtingen tot het artikel in acht.

Plaats het item op de gewenste locatie.

**Opmerking:** Kies een stevige, brandbestendige ondergrond. Als u het onderstel op een gazon wenst te plaatsen, legt u allereerst straatstenen op de gewenste plaats. Deze garanderen een goede stabiliteit.

## Brandstof aansteken

### **WAARSCHUWING!** **Gevaar voor blessures!**

Een onvakkundige omgang met het artikel kan tot brandwonden leiden.

- Het artikel wordt zeer heet. Pak het tijdens het gebruik nooit met blote handen vast. Gebruik geschikte barbecuehandschoenen.

**Opmerking:** Was de barbecueeroster (2) met warm water en een mild afwasmiddel af voordat u het artikel voor het eerst gebruikt.

**Opmerking:** Warm het artikel vóór het eerste gebruik op. De brandstof moet minstens 30 minuten lang doorgloeien.

**Opmerking:** Leg het voedsel pas op de barbecue wanneer de brandstof met een laag as bedekt is!

1. Neem de barbecueeroster (2) af.
2. Doe een gedeelte van de brandstof in de vuurschaal (3).
3. Leg één of twee brandstofaansteker(s) op de aanwezige laag brandstof. Steek deze langs boven aan.
4. Laat de brandstofaanstekers 2 tot 4 minuten lang branden. Vul de vuurschaal geleidelijk met brandstof.
5. Verdeel de brandstof met een geschikt stuk metalen gereedschap gelijkmatig in de vuurschaal.
6. Hang de barbecueeroster met behulp van de handgreep (2a) in één van de drie niveaus van de vuurbescherming (1) en begin met barbecueën.

**Opmerking:** Pak de barbecueeroster alleen met barbecuehandschoenen vast.

Open en sluit de ventilatieregelaar (7) afhankelijk van de benodigde hitte. Hoe verder de ventilatieregelaar geopend is, hoe meer lucht er naar binnen stroomt, zodat de temperatuur binnenin stijgt.

## Opslag, reiniging

### **WAARSCHUWING!** **Gevaar voor blessures!**

Een onvakkundige omgang met het artikel kan tot letselschade leiden.

- Het artikel wordt zeer heet. Pak het tijdens het gebruik nooit met blote handen vast. Gebruik geschikte barbecuehandschoenen.
- Laat het artikel vóór elke reiniging volledig afkoelen.

### **WAARSCHUWING!** **Brandgevaar!**

Een onvakkundige omgang met het artikel en de brandstof daarvan kan tot letselschade en brandgevaar leiden.

- Gooi nooit hete as of kolenresten weg. Wacht totdat deze volledig afgekoeld is/zijn.
- Giet na het barbecueën nooit direct koud water op de brandstof om deze te blussen. Anders kunt u het artikel beschadigen.
- Voer de koude as af en reinig het artikel telkens na gebruik.
- Neem de barbecueeroster (2) af en reinig deze grondig met mild spoelwater. Droog deze vervolgens grondig af.
- Gooi de resterende as uit de as-schuiflade (8).
- Verwijder losse aanslag aan de buitenzijde van het artikel met een natte spons.
- Bewaar het artikel wanneer u dit niet gebruikt altijd droog en schoon op kamertemperatuur. **BELANGRIJK!** Reinig nooit met agressieve reinigingsmiddelen.

## Afvalverwerking



Voer het artikel en de verpakkingsmaterialen af in overeenstemming met de actuele lokale voorschriften. Berg verpakkingsmaterialen (zoals bv. foliezakjes) op buiten het bereik van kinderen. Bijkomende informatie over de afvoer van het onbruikbaar geworden artikel krijgt u bij uw gemeente- of stadsbestuur. Voer het artikel en de verpakking milieuvriendelijk af.



De recyclingcode dient om verschillende materialen voor recyclingdoeleinden te kenmerken. De code bestaat uit een recyclingsymbool voor de recyclingcyclus en een nummer dat het materiaal kenmerkt.

## **Serviceafhandeling**

IAN: 538011\_2507

Ⓝ Service Nederland

Tel.: 0800 0249630

E-Mail: [deltasport@lidl.nl](mailto:deltasport@lidl.nl)

Ⓝ Service België

Tel.: 0800 12089

E-Mail: [deltasport@lidl.be](mailto:deltasport@lidl.be)

Gratulujemy!

Decydując się na ten produkt, otrzymują Państwo towar wysokiej jakości. Należy zapoznać się z produktem przed jego pierwszym użyciem.

 **Należy uważnie przeczytać następującą instrukcję użytkowania.**

Produkt ten należy użytkować wyłącznie w opisany sposób oraz zgodnie ze wskazanym przeznaczeniem. Niniejszą instrukcję użytkowania należy przechowywać w bezpiecznym miejscu. Przekazując produkt innej osobie, należy upewnić się, że otrzyma ona także całą dokumentację dotyczącą produktu.

## Zakres dostawy (rys. A)

- 1 x osłona przed ogniem (1)
- 1 x ruszt grilla (2)
- 1 x palenisko (3)
- 1 x blacha kolumny, przednia (4)
- 1 x blacha kolumny, tylna (5)
- 1 x podstawa (6)
- 1 x regulator wentylacji (7)
- 1 x popielnik (8)
- 22 x nakrętka (9)
- 22 x śruba (10)
- 1 x gałka (11)
- 1 x instrukcja użytkowania

## Dane techniczne

- Ciężar: 3 kg
- Wymiary całkowite:  
40 x 68 cm (Ø x wys.)
- Misa ogniowa: 39 x 11,5 cm  
(szer. x wys.)
- Kolumna: 9,5 x 42 cm  
(szer. x wys.)
- Podstawa: 33 x 4,6 cm (Ø)
- Kratka do grillowania: 36,5 cm (Ø)
- Wysokość powierzchni roboczej:  
59,5-66 cm

Paliwo: Węgiel drzewny / brykiety z węgla drzewnego zgodnie z EN 1860-2

Ilość paliwa: maks. 1,0 kg

 Data produkcji  
(miesiąc/rok): 10/2025

## Zastosowanie zgodne z przeznaczeniem

Ten artykuł przeznaczony jest do przygotowywania na zewnątrz potraw nadających się do grillowania w ramach użytku prywatnego. Nie nadaje się do celów komercyjnych ani do wykorzystania jako palenisko.

## Zastosowane symbole i hasła ostrzegawcze

 Znak nakazu wskazuje każdemu użytkownikowi, aby przed użyciem dokładnie zapoznał się z instrukcją użytkowania i zapewnił wszystkim użytkownikom stały dostęp do instrukcji.

 Ogólny znak ostrzegawczy, służy do wskazywania niebezpieczeństw i zagrożeń (np. zagrożenia życia, zranienia lub zmiężdżenia).

 Zawsze należy nosić rękawice grillowe lub kuchenne. Stosować rękawice zgodnie z przepisami dotyczącymi środków ochrony indywidualnej (ochrona przed zagrożeniami termicznymi kategorii II, np. EN 407).

## NIEBEZPIECZEŃSTWO

To hasło ostrzegawcze wskazuje na zagrożenie o wysokim stopniu ryzyka, które – jeśli się go nie uniknie – spowoduje śmierć lub poważne obrażenia.

## OSTRZEŻENIE

To hasło ostrzegawcze wskazuje na zagrożenie o wysokim stopniu ryzyka, które – jeśli się go nie uniknie – może spowodować śmierć lub poważne obrażenia.

## UWAGA

To hasło ostrzegawcze wskazuje na zagrożenie o niskim stopniu ryzyka, które – jeśli się go nie uniknie – może spowodować szkody materialne artykułu lub innego mienia.

## Wskazówki bezpieczeństwa

### Niebezpieczeństwo dla życia!

- Nigdy nie pozostawiać dzieci z materiałem opakowaniowym bez nadzoru. Istnieje niebezpieczeństwo uduszenia.
- OSTRZEŻENIE! Niebezpieczeństwo zatrucia tlenkiem węgla. Nie eksploatować grilla w zamkniętych pomieszczeniach, ale wyłącznie na zewnątrz!



• Nie eksploatować grilla w pomieszczeniach zamkniętych i/lub mieszkalnych, np. w budynkach, namiotach, przyczepach kempingowych, kamperach, łodziach. Istnieje niebezpieczeństwo śmiertelnego zatrucia tlenkiem węgla.

### **Niebezpieczeństwo zranienia dzieci!**

- Nie wolno dzieciom bawić się tym artykułem. Należy zwrócić dzieciom w szczególności uwagę na to, że artykuł nie jest zabawką.
- Należy pamiętać, że dzieci mają naturalny instynkt zabawy i chęć do eksperymentowania. Należy zapobiegać sytuacjom i zachowaniom, które nie są przewidziane dla artykułu.
- Nieużywany artykuł należy przechowywać w miejscu niedostępnym dla dzieci.

### **Niebezpieczeństwo zranienia!**

- Artykuł należy napełnić paliwem w ilości maksymalnie 1 kg.
- Przed każdym użyciem sprawdzić, czy artykuł nie posiada uszkodzeń bądź śladów zużycia. Z artykułu wolno korzystać tylko wtedy, gdy znajduje się w nienagannym stanie!
- Podczas grillowania nie należy nosić zbyt obszernej odzieży, a długie włosy należy spiąć.
- **OSTRZEŻENIE!** Do rozpalania lub ponownego rozpalania nie używać spirytusu ani benzyny!
- **UWAGA!** Ten grill bardzo silnie się nagrzewa i nie wolno go przenosić podczas pracy.
- Nie używać w zamkniętych pomieszczeniach!
- **UWAGA!** Trzymać z dala od dzieci i zwierząt domowych!
- Należy zachować odpowiednią odległość od gorących części, gdyż każdy kontakt z nimi może spowodować poważne oparzenia.

- Zawsze używać przyborów do grillowania z długimi, odpornymi na temperaturę uchwytami.
- Pozostać stale uważnym i zwracać uwagę na wykonywane czynności. Nie używać produktu w razie dekoncentracji lub zmęczenia lub pod wpływem narkotyków, alkoholu lub leków. Nawet chwila nieuwagi podczas używania przedmiotu może spowodować poważne obrażenia.
- Podczas użytkowania z paleniska może kapać gorący tłuszcz. Należy zachować odpowiednią odległość, w przeciwnym razie istnieje ryzyko poważnych poparzeń.

### **Niebezpieczeństwo pożaru!**

- Należy zapewnić dostęp do gaśnicy i apteczki pierwszej pomocy w razie wypadku lub pożaru.
- Przed użyciem artykuł należy umieścić na bezpiecznej, równej powierzchni.
- Stosować wyłącznie paliwo zgodne z normą EN 1860-2.
- **OSTRZEŻENIE!** Do rozpalania lub ponownego rozpalania nie używać spirytusu ani benzyny! Stosować wyłącznie podpałki zgodne z normą EN 1860-3.
- Paliwo należy zapalać tylko w miejscu osłoniętym od wiatru.
- Artykuł ustawić tak, aby znajdował się w odległości co najmniej 1 m od materiałów łatwopalnych.
- Nie pozostawiać artykułu bez nadzoru. Przed usunięciem popiołu upewnić się, że paliwo całkowicie się wypaliło i ostygło.

- Wlewanie łatwopalnych płynów do żaru będzie skutkowało powstawaniem słupów ognia lub niewielkich eksplozji. Nigdy nie używać płynnej podpałki, takiej jak benzyna lub spirytus. Nie wrzucać na żar paliwa nasączonego płynną podpałką.

### **Unikanie szkód materialnych!**

- Podczas użytkowania połączenia śrubowe mogą ulegać stopniowemu poluzowaniu i negatywnie wpływać na stabilność artykułu. Przed każdym użyciem należy sprawdzić dokręcenie śrub. W razie potrzeby dokręcić wszystkie śruby, aby zapewnić stabilne ustawienie.
- Nie wolno siadać ani stawać na artykule.
- Artykułu nie należy używać, jeżeli jego części są niekompletne, uszkodzone lub zużyte.
- Nie używać wody do gaszenia paliwa.
- Przed każdym użyciem należy sprawdzić, czy artykuł nie posiada uszkodzeń bądź śladów zużycia. Z artykułu wolno korzystać tylko wtedy, gdy znajduje się w nienagannym stanie!

## **Montaż**

### **OSTRZEŻENIE!** **Niebezpieczeństwo dla życia!**

- Artykuł i materiał opakowaniowy nie są zabawką dla dzieci.
- Nigdy nie zezwalać dzieciom bez nadzoru na zabawę materiałem opakowaniowym lub małymi częściami artykułu. Istnieje niebezpieczeństwo uduszenia!

**Wskazówka:** Do montażu potrzebny jest śrubokręt krzyżakowy i klucz 8 mm.

- Zamontuj element w sposób pokazany na Rys. B - D.

**Wskazówka:** Przed montażem należy odkręcić pokrętko (7a) z kontrolera wentylacji (7).

- Nie dokręcaj zbyt mocno śruby (10) na regulatorze wentylacji (7), w przeciwnym razie regulator wentylacji nie będzie mógł się poruszać, a wentylacja nie będzie działać.

## Zastosowanie

### **OSTRZEŻENIE!** **Niebezpieczeństwo zranienia!**

Nieprawidłowe obchodzenie się z artykułem może doprowadzić do obrażeń ciała oraz uszkodzeń samego artykułu.

- Ustawić artykuł w miejscu dobrze dostępnym, na płaskiej, suchej, odpornej na wysoką temperaturę, niepalnej i wystarczająco stabilnej powierzchni (np. na podłożu betonowym, na gruncie).
- Nigdy nie wolno używać artykułu na drewnianej podłodze lub na innej palnej powierzchni.
- Nie używać artykułu na stole lub podobnej powierzchni roboczej.
- Zachować minimalną odległość od artykułu wynoszącą przynajmniej 1 m we wszystkich kierunkach.

Umieść element w wybranym miejscu.

**Wskazówka:** Wybrać twarde, niepalne podłoże. Chcąc ustawić stelaż na trawniku, należy najpierw ułożyć w żądanym miejscu kostkę brukową. Zagwarantuje ona stabilność grilla.

## Podpalanie paliwa

### **OSTRZEŻENIE!** **Niebezpieczeństwo zranienia!**

Nieprawidłowe obchodzenie się z artykułem może doprowadzić do poparzeń.

- Artykuł bardzo się nagrzewa. Nigdy nie dotykać go w czasie pracy gołymi rękami. Używać odpowiednich rękawic do grillowania.

**Wskazówka:** Przed pierwszym użyciem umyć ruszt grilla (2) ciepłą wodą z łagodnym płynem do mycia naczyń.

**Wskazówka:** Przed pierwszym użyciem należy rozgrzać artykuł. Paliwo musi się żarzyć przez co najmniej 30 minut.

**Wskazówka:** Potrawy umieszczać na grillu dopiero wtedy, gdy paliwo będzie pokryte warstwą popiołu.

1. Zdjąć ruszt grilla (2).
2. Ułożyć część paliwa w palenisku (3).
3. Umieścić jedną lub dwie stałe podpałki na ułożonej warstwie paliwa. Zapalić je od góry.
4. Pozwolić podpałkom palić się przez 2 do 4 minut. Stopniowo napełniać palenisko paliwem.
5. Rozprowadzić równomiernie paliwo w palenisku za pomocą odpowiedniego metalowego narzędzia.
6. Zawiesić ruszt grilla za pomocą uchwytu rusztu grilla (2a, rys. D) w jednej z trzech pozycji na osłonie przed ogniem (1) i rozpocząć grillowanie.

**Wskazówka:** Ruszt grilla należy chwycić wyłącznie w rękawicach do grillowania.

Otwierać i zamykać regulator wentylacji (7) w zależności od zapotrzebowania na ciepło. Im szerzej otwarty jest regulator wentylacji, tym więcej powietrza wpływa do środka, przez co temperatura wewnątrz wzrasta.

## Przechowywanie, czyszczenie

### **OSTRZEŻENIE!** **Niebezpieczeństwo zranienia!**

Nieprawidłowe obchodzenie się z artykułem może doprowadzić do obrażeń ciała.

- Artykuł bardzo się nagrzewa. Nigdy nie dotykać go gołymi rękami. Używać odpowiednich rękawic do grillowania.
- Przed każdym czyszczeniem pozostawić artykuł do całkowitego schłodzenia.

### **OSTRZEŻENIE!** **Niebezpieczeństwo pożaru!**

Nieprawidłowe obchodzenie się z artykułem i jego paliwem może doprowadzić do obrażeń ciała oraz zagrożenia pożarowego.

- Nigdy nie wyrzucać gorącego popiołu lub resztek węgla. Odczekać do ich całkowitego schłodzenia.
- Nigdy nie wylewać zimnej wody bezpośrednio na paliwo, aby zgasić je po grillowaniu. Takie postępowanie może być przyczyną uszkodzenia artykułu.
- Usunąć zimny popiół i wyczyścić artykuł po każdym użyciu.
- Zdjąć ruszt grilla (2) i dokładnie oczyścić go łagodnym roztworem wody z płynem do mycia naczyń. Następnie dokładnie go osuszyć.

- Wysypać resztę popiołu z popielnika (8).
- Przy użyciu wilgotnej gąbki usunąć luźne osady na zewnątrz artykułu.
- Podczas nieużywania należy zawsze przechowywać produkt w suchym i czystym miejscu w temperaturze pokojowej. **WAŻNE!** Nie czyścić przy użyciu ostrych środków czyszczących.

## Uwagi odnośnie recyklingu

 Artykuł i materiały opakowaniowe należy usunąć zgodnie z aktualnie obowiązującymi miejscowymi przepisami. Materiały opakowaniowe (np. worki foliowe) należy przechowywać w miejscu niedostępnym dla dzieci. Szczegółowe informacje na temat sposobów usuwania zużytego artykułu można uzyskać u władz gminnych i miejskich. Artykuł oraz opakowanie należy usunąć w sposób przyjazny dla środowiska.

 Kod recyklingu służy do oznaczenia różnych materiałów nadających się do ponownego przetworzenia (recyklingu). Kod taki składa się z symbolu recyklingu odzwierciedlającego obieg materiałów do ponownego przetworzenia, a także z numeru, który jest oznaczeniem materiału.

## Obsługa serwisowa

IAN: 538011\_2507

 Serwis Polska  
Tel.: 22 397 4996  
E-Mail: [deltasport@lidl.pl](mailto:deltasport@lidl.pl)

Srdečně blahopřejeme!  
Svým nákupem jste se rozhodli  
pro kvalitní výrobek. Před prvním  
použitím se prosím seznamte  
s tímto výrobkem.

 **Pozorně si přečtete  
následující návod k  
použití.**

Používejte tento výrobek pouze  
tak, jak je popsáno, a pro uve-  
dené účely. Uchovejte si tento  
návod k použití pro budoucí  
použití. Pokud výrobek předáte  
třetí osobě, předejte jí i veškerou  
dokumentaci.

### Rozsah dodávky (obr. A)

- 1 x ochrana před ohněm (1)
- 1 x grilovací rošt (2)
- 1 x nádoba na oheň (3)
- 1 x sloupkový plech, vpředu (4)
- 1 x sloupkový plech, vzadu (5)
- 1 x stojan (6)
- 1 x regulátor ventilace (7)
- 1 x zásuvka na popel (8)
- 22 x matice šroubu (9)
- 22 x šroub (10)
- 1 x hlavice (11)
- 1 x návod k použití

### Technická data

- Váha: 3 kg
- Celkové rozměry:  
40 x 68 cm (Ø x v)
- Ohnivá mísa: 39 x 11,5 cm (š x v)
- Sloupek: 9,5 x 42 cm (š x v)
- Stojan: 33 x 4,6 cm (Ø)
- Grilovací rošt: 36,5 cm (Ø)
- Pracovní výška: 59,5 - 66 cm
- Palivo: Dřevěné uhlí/brikety pod-  
le ČSN EN 1860-2
- Množství paliva: max. 1,0 kg

 Datum výroby  
(měsíc/rok): 10/2025

### Použití v souladu s určením

Tento výrobek je určen k venkovní  
přípravě grilovacích pokrmů pro  
soukromé použití. Není vhodný  
pro komerční účely ani pro použi-  
tí jako ohniště.

### Použité symboly a signální slova



Příkazová značka připomíná každému uživateli, aby si před použitím pozorně přečetl návod k použití a vždy jej zpřístupnil všem uživatelům.



Obecná výstražná značka slouží k identifikaci nebezpečí a ohrožení (např. ohrožení života, nebezpečí úrazu nebo přiskřípnutí).



Noste vždy kuchyňské nebo grilovací rukavice. Používejte rukavice v souladu s předpisy OOP (ochrana proti žáru kategorie II, např. DIN EN 407).

### NEBEZPEČÍ

Toto signální slovo označuje nebezpečí s vysokou mírou rizika, které, pokud se mu nevyhnete, má za následek smrt nebo těžké zranění.

### VÝSTRAHA

Toto signální slovo označuje nebezpečí s vysokou mírou rizika, které, pokud se mu nevyhnete, může mít za následek smrt nebo těžké zranění.

### UPOZORNĚNÍ

Toto signální slovo označuje nebezpečí s nízkou mírou rizika, které, pokud se mu nevyhnete, může způsobit věcnou škodu na výrobku nebo jiném majetku.

### Bezpečnostní pokyny

#### Ohrožení života!

- Nikdy nenechávejte děti bez dohledu s obalovým materiálem. Existuje nebezpečí udušení.
- **VÝSTRAHA!** Nebezpečí otravy oxidem uhelnatým. Gril nepoužívejte v uzavřených místnostech, nýbrž pouze venku!

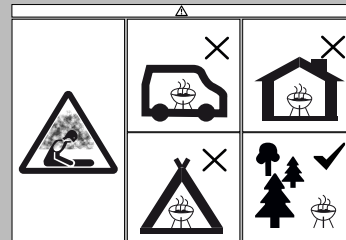

Nepoužívat rozně v uzavřeném prostoru a/nebo obytném prostoru, např. v domech, stanech, karavanech, lodích nebo jiném uzavřeném prostoru. Existuje nebezpečí otravy oxidem uhelnatým.

#### Nebezpečí úrazu dětí!

- Děti si nesmí s výrobkem hrát. Upozorněte děti zejména na to, že výrobek není hračka.
- Mějte na paměti, že pro děti jsou herní instinkty a ochota experimentovat přirozené. Předcházejte situacím a způsobům chování, které neodpovídají určení výrobku.
- Když se výrobek nepoužívá, musí být uložen z dosahu dětí.

#### Nebezpečí úrazu!

- Výrobek plňte max. 1 kg paliva.
- Kontrolujte výrobek před každým použitím, zda není poškozen nebo opotřeben. Výrobek smí být používán pouze v bezvadném stavu!
- Při grilování nenoste příliš volné oblečení, dlouhé vlasy si svažte.
- **VÝSTRAHA!** K zapalování či opětovnému zapalování nepoužívat líh ani benzín!

- **UPOZORNĚNÍ!** Povrch rožně bude velmi horký, během provozu s ním nemanipulovat.
- Nepoužívat v uzavřených prostorech!
- **UPOZORNĚNÍ!** Děti a domácí zvířata držet z dosahu.
- Udržujte dostatečný odstup od horkých částí, jinak může jakýkoli kontakt vést k těžkým popálením.
- Používejte vždy grilovací náčiní s dlouhými, žáruvzdornými rukojeťmi.
- Buďte vždy ve střehu a stále sledujte, co přesně děláte. Výrobek nepoužívejte, pokud jste nesoustředění, unavení, nebo pod vlivem drog, alkoholu nebo léků. Již malý moment nepozornosti při používání výrobku může vést k vážným úrazům.
- Během používání může z nádoby na oheň odkapávat žhavý tuk. Udržujte dostatečný odstup, protože jinak hrozí nejtěžší popáleniny.

### **Nebezpečí požáru!**

- Mějte připravený hasicí přístroj a lékárničku, abyste byli připraveni v případě nehody nebo požáru.
- Před použitím výrobek umístěte na bezpečný, rovný podklad.
- Používejte pouze palivo podle EN 1860-2.
- **VÝSTRAHA!** K zapalování či opětovnému zapalování nepoužívat líh ani benzín! Používat pouze podpalovače v souladu s EN 1860-3!
- Palivo zapalujte pouze na místě chráněném před větrem.
- Umístěte výrobek tak, aby byl nejméně 1 m od snadno zápalných materiálů.

- Nenechávejte výrobek bez dohledu. Než odstraníte popel, ujistěte se, že palivo úplně vyhořelo a je vychladlé.
- Hořlavé kapaliny nalité na uhlíky, způsobují silné plameny nebo výbuchy. Nikdy nepoužívejte zápalnou kapalinu, jako je benzín nebo líh. Nikdy nedávejte na uhlíky palivo nasáklé zápalnou kapalinou.

### **Vyloučení věcných škod!**

- Během používání se mohou šroubové spoje postupně uvolnit a ovlivnit stabilitu výrobku. Dotážení šroubů kontrolujte před každým použitím. V případě potřeby znovu utáhněte všechny šrouby, abyste zajistili pevné usazení.
- Nikdy si na výrobek nesedějte nebo na něj nestoupejte.
- Výrobek nepoužívejte, pokud některé díly chybí, jsou poškozeny či opotřebené.
- K hašení paliva nepoužívejte vodu.
- Kontrolujte výrobek před každým použitím, zda není poškozen nebo opotřeben. Výrobek smí být používán pouze v bezvadném stavu!

### **Montáž**

#### **VÝSTRAHA!** **Ohrožení života!**

- Výrobek a obalový materiál nejsou dětské hračky!
- Nedovolte dětem, aby si hrály bez dozoru s obalovým materiálem nebo s malými díly výrobku. Existuje nebezpečí udušení!

**Upozornění:** K montáži je zapotřebí křížový šroubovák a 8mm klíč.

- Položku namontujte podle obrázku B - D.

**Upozornění:** Před instalací odšroubujte knoflík (7a) z regulátoru ventilace (7).

- Šroub (10) na regulátoru ventilace (7) příliš neutahujte, jinak se regulátor ventilace nebude moci pohybovat a ventilace nebude fungovat.

### **Používání**

#### **VÝSTRAHA!** **Nebezpečí úrazu!**

Nesprávná manipulace s výrobkem může vést ke zranění osob a poškození výrobku.

- Postavte výrobek na dobře přístupnou, rovnou, suchou, nehořlavou a dostatečně stabilní plochu (např. beton, podlaha zem).
- Výrobek se nesmí používat na dřevěné podlaze nebo jakékoli jiné hořlavé odstavné ploše.
- Výrobek nepoužívejte na stole nebo jiné podobné pracovní ploše.
- Udržujte od výrobku minimální odstup 1 m ve všech směrech.

Umístěte položku na požadované místo.

**Upozornění:** Vyberte pevný, nehořlavý podklad. Pokud chcete podstavec umístit na trávník, nejprve na požadované místo položte dlažební kostky. Ty poskytnou bezpečné stání.

### **Zapálení paliva**

#### **VÝSTRAHA!** **Nebezpečí úrazu!**

Nesprávná manipulace s výrobkem může způsobit popáleniny.

- Výrobek se velmi zahřeje. Nikdy se ho při provozu nedotýkejte holými rukama. Pro grilování používejte vhodné rukavice.

**Upozornění:** Před prvním použitím omyjte grilovací rošt (2) teplou vodou a mírným mycím prostředkem.

**Upozornění:** Před prvním použitím výrobek rozpalte. Palivo musí žhnout alespoň 30 minut.

**Upozornění:** Pokrm vkládejte pouze tehdy, když je palivo pokryto vrstvou popela!

1. Sejměte grilovací rošt (2).
2. Dejte trochu paliva do nádoby na oheň (3).
3. Umístěte jeden nebo dva pevné podpalovače na stávající vrstvu paliva. Zapalujte je shora.
4. Pevné podpalovače nechte hořet 2 až 4 minuty. Nádobu na oheň postupně plňte palivem.
5. Palivo rovnoměrně rozdělte v nádobě na oheň pomocí vhodného kovového nástroje.
6. Zavěste grilovací rošt pomocí držadla grilovacího roštu (2a, obr. D) na jeden ze tří stupňů ochrany před ohněm (1) a začněte grilovat.

**Upozornění:** Grilovacího roštu se dotýkejte pouze v grilovacích rukavicích.

Otevírejte a zavírejte regulátor ventilace (7) podle požadavku na teplo. Čím více je otevřen regulátor ventilace, tím více proudí dovnitř vzduch a teplota uvnitř stoupá.

## Uskladnění, čištění

### **VÝSTRAHA!** **Nebezpečí úrazu!**

Nesprávná manipulace s výrobkem může vést ke zranění osob.

- Výrobek se velmi zahřeje. Nikdy se ho nedotýkejte holýma rukama. Pro grilování používejte vhodné rukavice.

- Před každým čištěním nechte výrobek úplně vychladnout.

### **VÝSTRAHA!** **Nebezpečí požáru!**

Nesprávná manipulace s výrobkem může vést ke zranění osob a nebezpečí vzniku požáru.

- Nikdy nevyhazujte horký popel nebo zbytky dřevěného uhlí. Počkejte, dokud tyto úplně nevychladnou.
- Po grilování nikdy nelijte studenou vodu přímo na palivo, abyste ho uhasili. Jinak byste mohli výrobek poškodit.
- Po každém použití vysypte studený popel a výrobek vyčistěte.
- Odstraňte grilovací rošt (2) a důkladně ho očistěte jemnou mýdlovou vodou. Návazně ho důkladně osušte.
- Vysypte zbylý popel ze zásuvky na popel (8).
- Odstraňte volné usazeniny z vnější strany výrobku mokrou houbou.
- Pokud výrobek nepoužíváte, skladujte jej vždy suchý a čistý při pokojové teplotě.  
**DŮLEŽITÉ!** K čištění nikdy nepoužívejte agresivní čisticí prostředky.

## Pokyny k likvidaci

 Výrobek a obalové materiály likvidujte podle aktuálních místních předpisů. Uchovávejte obalové materiály (jako např. fóliové sáčky) nedostupné pro děti. O možnostech likvidace vysloužilého výrobku se informujte u Vaší obecní nebo městské správy. Výrobek a obaly likvidujte ekologicky.



Recyklační kód slouží ke značení různých materiálů pro proces opětovného zhodnocení (recyklace). Kód sestává ze symbolu recyklace, který má odrážet proces zhodnocení, a čísla, které označuje materiál.

## Průběh služby

IAN: 538011\_2507

 Servis Česko

Tel.: 800 143 873

E-Mail: [deltasport@lidl.cz](mailto:deltasport@lidl.cz)

Blahoželáme!

Svojím nákupom ste sa rozhodli pre kvalitný výrobok. Pred prvým použitím sa s výrobkom dôkladne oboznámte.

### **Pozorne si prečítajte tento návod na používanie.**

Výrobok používajte len uvedeným spôsobom a na uvedený účel. Tento návod na používanie si dobre uschovajte. Pri odovzdávaní výrobku tretej osobe odovzdajte s výrobkom aj všetky podklady.

### **Obsah balenia (obr. A)**

- 1 x ochrana pred ohňom (1)
- 1 x grilovací rošt (2)
- 1 x ohnisko (3)
- 1 x plechový stĺp, vpredu (4)
- 1 x plechový stĺp, vzadu (5)
- 1 x podstavec (6)
- 1 x regulátor vetrania (7)
- 1 x nádoba na popol (8)
- 22 x skrutková matica (9)
- 22 x skrutka (10)
- 1 x gombík (11)
- 1 x návod na používanie

### **Technické údaje**

Hmotnosť: 3 kg

Rozmery celkové:

40 x 68 cm (Ø x v)

Misa na oheň: 39 x 11,5 cm (š x v)

Stĺp: 9,5 x 42 cm (š x v)

Podstavec: 33 x 4,6 cm (Ø)

Grilovací rošt: 36,5 cm (Ø)

Pracovná výška: 59,5 - 66 cm

Palivo: Drevené uhlie/brikety z dreveného uhlia podľa STN EN 1860-2

Množstvo paliva: max. 1,0 kg

 Dátum výroby (mesiac/rok): 10/2025

## **Používanie podľa určenia**

Tento výrobok je určený na prípravu grilovaných jedál v exteriéri pre súkromné používanie. Nie je vhodný pre komerčné účely alebo pre používanie ako ohnisko.

## **Použité symboly a signálne slová**

 Prikazová značka, upozorňuje každého používateľa na to, aby si pred používaním starostlivo prečítal návod na používanie a poskytol ho vždy všetkým.

 Všeobecná výstražná značka, slúži na označenie nebezpečenstiev a ohrození (napr. nebezpečenstvá života, poranenia alebo pomliaždenia).

 Vždy noste rukavice na grilovanie alebo kuchynské rukavice. Používajte rukavice podľa usmernení OOPP (ochrana pred teplom kategória II, napr. STN EN 407).

### **NEBEZPEČENSTVO**

Toto signálne slovo označuje ohrozenie s vysokým stupňom rizika. Ak sa tomuto ohrozeniu nevyhnete, má to za následok smrť alebo ťažké poranenie.

### **VAROVANIE**

Toto signálne slovo označuje ohrozenie s vysokým stupňom rizika. Ak sa tomuto ohrozeniu nevyhnete, môže to mať za následok smrť alebo ťažké poranenie.

## **UPOZORNENIE**

Toto signálne slovo označuje ohrozenie s nízkym stupňom rizika. Ak sa tomuto ohrozeniu nevyhnete, môže to mať za následok vecnú škodu na výrobku alebo inom majetku.

## **Bezpečnostné pokyny**

### **Nebezpečenstvo života!**

- Nikdy nenechávajte deti bez dohľadu s obalovým materiálom. Hrozí nebezpečenstvo udusenía.
- **VAROVANIE!** Nebezpečenstvo otravy kysličníkom uhoľnatým. Gril nepoužívajte z uzavretých priestoroch, ale len v exteriéri!

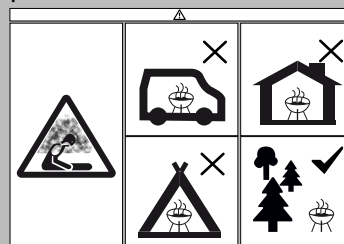

Nepoužívajte gril v uzavretých a/alebo obývatel'ných priestoroch, napr. budovách, stanoch, obytných prívěsoch, karavanoch, člnoch. Hrozí nebezpečenstvo otravy kysličníkom uhoľnatým.

### **Nebezpečenstvo poranenia detí!**

- Deti sa s výrobkom nesmú hrať. Upozornite hlavne deti na to, že výrobok nie je hračka.
- Dbajte hlavne na prirodzený hrací pud a radosť detí z experimentovania. Zabráňte situáciám a spôsobom správania, ktoré nie sú určené pre tento výrobok.
- Ak výrobok nepoužívate, uskladnite ho mimo dosahu detí.

## **Nebezpečenstvo poranenia!**

- Naplňte výrobok palivom max do 1 kg.
- Pred každým používaním skontrolujte, či výrobok nie je poškodený alebo opotrebovaný. Výrobok sa smie používať len v bezchybnom stave!
- Pri grilovaní nenoste príliš široké oblečenie, dlhé vlasy si vzadu zviažte.
- **VAROVANIE!** Na zapálenie alebo znovu zapálenie nepoužívajte lieh alebo benzín!
- **UPOZORNENIE!** Tento gril je počas prevádzky veľmi horúci a nesmie sa ním pohybovať!
- Nepoužívajte v uzavretých priestoroch!
- **UPOZORNENIE!** Deti a domáce zvieratá držte mimo dosahu!
- K horúcim častiam udržiajte dostatočnú vzdialenosť, pretože v opačnom prípade každý kontakt môže viesť k najťažším popáleninám.
- Používajte vždy grilovacie náradie s dlhými rukoväťami, odolnými voči teplu.
- Buďte vždy pozorní a vždy dávajte pozor na to, čo robíte. Nepoužívajte výrobok, ak ste neskoncentrovaní alebo unavení príp. ak ste pod vplyvom drog, alkoholu alebo liekov. Už aj krátky okamih nepozornosti pri používaní výrobku môže viesť k vážnym poraneniam.
- Počas používania môže z ohniska kvapkať horúci tuk. Udržiajte dostatočný odstup, pretože v opačnom prípade hrozia popáleniny najťažšieho stupňa.

## **Nebezpečenstvo požiaru!**

- Majte pripravený hasiaci prístroj a lekárničku, aby ste v prípade nehody alebo požiaru boli pripravení.
- Výrobok pred používaním položte na bezpečný, rovný podklad.
- Používajte len palivo podľa STN EN 1860-2.
- **VAROVANIE!** Na zapálenie alebo znovu zapálenie nepoužívajte lieh alebo benzín! Používajte len podpaľovače podľa STN EN 1830-3.
- Palivo zapalujte len v priestoroch chránených pred vetrom.
- Výrobok postavte tak, aby bol vzdialený od ľahko zápalných materiálov minimálne 1 m.
- Výrobok nenechávajte bez dozoru. Zaisťte, aby bolo palivo úplne vypálené a vychladené skôr, než odstránite popol.
- Zápalné tekutiny, ktoré sa nalejú do žiary, vytvoria ostré plamene alebo vzplanutia. Nikdy nepoužívajte tekutiny na zapálenie ako benzín alebo lieh. Na žiar nedávajte palivo napustené tekutinou na zapálenie.

## **Zabránenie vecným škodám!**

- Počas používania sa môžu skrutkové spoje postupne uvoľniť a stabilita výrobku sa môže zhoršiť. Pred každým používaním skontrolujte pevnosť skrutiek. V prípade potreby všetky skrutky ešte raz dotiahnite, aby ste zabezpečili pevnosť skrutiek.
- Nikdy si nesadajte a ani nestúpajte na výrobok.
- Výrobok nepoužívajte, keď chýbajú diely, sú poškodené alebo opotrebené.

- Na uhasenie paliva nepoužívajte vodu.
- Pred každým používaním skontrolujte, či výrobok nie je poškodený alebo opotrebovaný. Výrobok sa smie používať len v bezchybnom stave!

## **Montáž**

### **VAROVANIE!** **Nebezpečenstvo života!**

- Výrobok a obalový materiál nie sú detskou hračkou!
- Nenechávajte deti hrať sa bez dohľadu s obalovým materiálom alebo malými dielmi výrobku. Hrozí nebezpečenstvo udusenía!

**Poznámka:** Na montáž je potrebný krížový skrutkovač a 8 mm kľúč.

- Namontujte položku podľa obrázkov B - D.

**Poznámka:** Pred montážou odskrutkujte gombík (7a) z regulátora vetrania (7).

- Skrutku (10) na regulátore vetrania (7) príliš neutiahnite, inak sa regulátor vetrania nebude dať posúvať a vetranie nebude fungovať.

## **Používanie**

### **VAROVANIE!** **Nebezpečenstvo poranenia!**

Neodborná manipulácia s výrobkom môže viesť k poraneniam osôb ako aj poškodeniam výrobku.

- Výrobok postavte na dobre prístupnú, rovnú, suchú, teplotovzdornú, nehorľavú a dostatočne stabilnú plochu (napr. betónová podlaha, zem).

- Výrobok sa nesmie nikdy používať na drevenej podlahe alebo inom horľavom stojisku.
- Výrobok nepoužívajte na stole alebo inej podobnej pracovnej ploche.
- K výrobku udržiajte minimálny odstup 1 m vo všetkých smeroch.

Položku umiestnite na požadované miesto.

**Poznámka:** Zvoľte pevný, nehorľavý podklad. Ak chcete postaviť podstavec na trávnik, položte najskôr na vybrané miesto dlaždice. Tieto zabezpečia bezpečnú pozíciu.

## Zapálenie paliva

 **VAROVANIE!**  
**Nebezpečenstvo poranenia!**

Neodborná manipulácia s výrobkom môže viesť k popáleninám.

- Výrobok bude veľmi horúci. Počas prevádzky sa ho nikdy nedotýkajte holými rukami. Používajte vhodné rukavice na grilovanie.

**Poznámka:** Pred prvým používaním umyte grilovací rošt (2) teplou vodou a jemným prostriedkom na umývanie.

**Poznámka:** Pred prvým používaním výrobok vyhrejte. Palivo sa musí žeraviť najmenej 30 minút.

**Poznámka:** Jedlo na grilovanie položte až vtedy, keď je palivo pokryté vrstvou popola!

1. Dajte dole grilovací rošt (2).
2. Rozvrstviť časť paliva v ohnisku (3).
3. Položte jeden alebo dva tuhé podpaľovače na existujúcu vrstvu paliva. Túto zapáľte zhora.
4. Tuhý podpaľovač nechajte horieť 2 až 4 minúty. Ohnisko postupne naplňte palivom.

5. Palivo rozdeľte v ohnisku rovnomerne vhodným kovovým nástrojom.

6. Grilovací rošt zaveste pomocou držiaka grilovacieho roštu (2a, obr. D) do jedného z troch poschodí ochrany pred ohňom (1) a začnite s grilovaním.

**Poznámka:** Grilovací rošt chytajte len s rukavicami na grilovanie.

Regulátor vetrania (7) otvorte a zatvorte podľa potreby tepla.

Čím ďalej je regulátor vetrania otvorený, tým viac prúdi vzduch dovnútra, takže teplota vo vnútri stúpa.

## Skladovanie, čistenie

 **VAROVANIE!**  
**Nebezpečenstvo poranenia!**

Neodborná manipulácia s výrobkom môže viesť k poraniam osôb.

- Výrobok bude veľmi horúci. Nikdy sa ho nedotýkajte holými rukami. Používajte vhodné rukavice na grilovanie.
- Výrobok po vyčistení nechajte dôkladne usušiť.

 **VAROVANIE!**  
**Nebezpečenstvo požiaru!**

Neodborná manipulácia s výrobkom a jeho palivom môže viesť k poraniam osôb ako aj k nebezpečenstvu požiaru.

- Nikdy neodstraňujte horúci popol alebo zvyšky uhlíkov. Počkajte, kým úplne nevychladne.
- Po grilovaní nikdy nelejte studenú vodu priamo na palivo, aby ste ho uhasili. V opačnom prípade by ste mohli poškodiť výrobok.

- Zlikvidujte studený popol a výrobok po každom používaní vyčistite.
- Zložte grilovací rošt (2) a dôkladne ho vyčistite jemnou splachovacou vodou. Nakoniec ho dôkladne vysušte.
- Zvyšok popola vytraste z nádoby na popol (8).
- Odstráňte voľné usadeniny na výrobku zvonku mokrou špongiou.
- Pri nepoužívaní skladujte výrobok vždy suchý a čistý pri izbovej teplote. **DÔLEŽITÉ!** Výrobok nikdy nečistite ostrými čistiacimi prostriedkami.

## Pokyny k likvidácii

 Výrobok a obalový materiál zlikvidujte podľa aktuálnych miestnych predpisov. Obalový materiál (ako napr. fóliové vrecká) uschovajte mimo dosahu detí. Ďalšie informácie o možnostiach likvidácie zastaraného výrobku dostanete na svojej obecnej alebo mestskej správe. Výrobok a obal zlikvidujte ekologicky.

 Recyklačný kód slúži na označenie rôznych materiálov za účelom vrátenia do kolobehu opätovného používania (recyklácia). Kód pozostáva z recyklačného symbolu pre zobrazenie kolobehu opätovného používania a čísla, ktoré označuje materiál.

## Priebeh servisu

IAN: 538011\_2507

 Servis Slovensko  
Tel.: 0850 232001  
E-Mail: [deltasport@lidl.sk](mailto:deltasport@lidl.sk)

¡Enhorabuena!

Con su compra se ha decidido por un artículo de gran calidad. Familiarícese con el artículo antes de usarlo por primera vez.

 **Para ello, lea detenidamente las siguientes instrucciones de uso.**

Use el artículo solo de la forma descrita y para los campos de aplicación indicados. Conserve estas instrucciones de uso a buen recaudo. Entregue todos los documentos en caso de traspasar el artículo a terceros.

## Contenido de suministro (fig. A)

- 1 protección contra el fuego (1)
- 1 rejilla para asar (2)
- 1 depósito de combustible (3)
- 1 chapa de la columna, delantera (4)
- 1 chapa de la columna, trasera (5)
- 1 pie (6)
- 1 regulador de ventilación (7)
- 1 cajón para la ceniza (8)
- 22 tuerca (9)
- 22 tornillo (10)
- 1 x pomo (11)
- 1 x instrucciones de uso

## Datos técnicos

Peso: 3 kg

Medidas totales:

40 x 68 cm (Ø x Al)

Cuenco de fuego:

39 x 11,5 cm (L x A)

Columna: 9,5 x 42 cm (L x A)

Pie: 33 x 4,6 cm (Ø)

Parrilla: 36,5 cm (Ø)

Altura de trabajo: 59,5 - 66 cm

Combustible: briquetas/carbón conforme a DIN EN 1860-2

Cantidad de combustible: máx. 1,0 kg

 Fecha de fabricación (mes/año): 10/2025

## Uso conforme al fin previsto

Este artículo ha sido diseñado para preparar alimentos a la barbacoa en exteriores y es de uso privado. No es apto para usos comerciales o para emplearlo como fogón.

## Símbolos y palabras de advertencia empleados

 Las señales de obligación indican a los usuarios que las instrucciones de uso deben leerse atentamente antes del uso y que deben ponerse a disposición de todos los usuarios.

 Las señales generales de advertencia sirven para identificar riesgos y peligros (p. ej., peligro de aplastamiento, lesiones o muerte).

 Utilice siempre guantes de cocina o para barbacoa. Emplee los guantes conforme a las normativas relativas a los equipos de protección individual (protección térmica de categoría II, p. ej., DIN EN 407).

## PELIGRO

La palabra de advertencia designa un peligro con un grado de riesgo elevado que si no se evita tiene como consecuencia la muerte o lesiones graves.

## ADVERTENCIA

La palabra de advertencia designa un peligro con un grado de riesgo elevado que si no se evita puede tener como consecuencia la muerte o lesiones graves.

## ATENCIÓN

La palabra de advertencia designa un peligro con un grado de riesgo bajo que si no se evita puede tener como consecuencia daños materiales al artículo u otros bienes.

## Indicaciones de seguridad

### ¡Peligro de muerte!

- No deje a los niños en ningún momento sin vigilancia con el material de embalaje. Existe peligro de asfixia.
- ¡ATENCIÓN! Peligro de intoxicación por monóxido de carbono. ¡No emplee la barbacoa en estancias cerradas, sino siempre al aire libre!

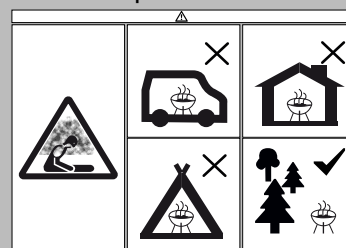

No use la barbacoa en un espacio cerrado y/o habitable, p. ej., vivienda, tienda de campaña, caravana, autocaravana, embarcación. Peligro de envenenamiento mortal por monóxido de carbono.

### ¡Peligro de lesiones para niños!

- Los niños no deben jugar con el artículo. Advierta especialmente a los niños que este artículo no es un juguete.
- No olvide que a los niños les encanta jugar y experimentar con las cosas. Evite situaciones y comportamientos no previstos para el artículo.
- El artículo debe guardarse alejado del alcance de los niños cuando no se esté usando.

## ¡Peligro de lesiones!

- Coloque en el artículo 1 kg de combustible como máximo.
- Compruebe si el artículo presenta daños o signos de desgaste antes de cada uso. ¡El artículo solo debe ser usado si se encuentra en perfecto estado!
- No lleve puesta ropa amplia y recójase el pelo mientras use la barbacoa.
- ¡ATENCIÓN! ¡No use alcohol o gasolina para encender o avivar el fuego!
- ¡ATENCIÓN! ¡Esta barbacoa se calentará mucho, no la mueva durante su utilización!
- ¡No utilizar en locales cerrados!
- ¡ATENCIÓN! ¡No deje la barbacoa al alcance de los niños y animales domésticos!
- Mantenga una distancia suficiente a las piezas calientes, ya que cualquier contacto con ellas podría provocar quemaduras muy graves.
- Emplee siempre cubiertos para barbacoa con asas largas y resistentes al calor.
- Preste atención en todo momento y tenga cuidado siempre con lo que hace. No emplee el producto si se siente cansado o desconcentrado o si está bajo la influencia del alcohol, drogas o medicamentos. Solo un momento de descuido durante el uso del artículo puede provocar lesiones graves.
- Durante el uso del artículo puede gotear grasa caliente del depósito de combustible. Mantenga una distancia suficiente ya que de lo contrario podrían producirse quemaduras muy graves.

## ¡Peligro de incendio!

- Tenga preparados un extintor y un botiquín de primeros auxilios para poder actuar en caso de accidente o incendio.
- Coloque el artículo antes del uso sobre una superficie plana y segura.
- Emplee únicamente combustible conforme a lo recogido en la DIN EN 1860-2.
- ¡ATENCIÓN! ¡No use alcohol o gasolina para encender o avivar el fuego! Utilice únicamente los combustibles de encendido conformes a la Norma DIN EN 1860-3.
- Encienda el combustible solo en lugares protegidos del viento.
- Ponga el artículo de forma que esté alejado como mín. 1 m de materiales fácilmente inflamables.
- No deje el artículo sin vigilancia. Asegúrese de que el combustible se haya apagado y enfriado completamente antes de retirar las cenizas.
- Los líquidos combustibles que se vierten sobre las brasas forman llamas o deflagraciones. No utilice bajo ningún concepto líquidos inflamables como gasolina o alcohol. No coloque combustibles impregnados en líquido de encendido sobre las brasas.

## ¡Prevención de daños materiales!

- Durante el uso, los atornillamientos podrían ir aflojándose poco a poco y mermar la estabilidad del artículo. Compruebe que los tornillos estén bien apretados antes de cada uso. En caso necesario, vuelva a apretar todos los tornillos de nuevo para garantizar un apoyo firme.

- No se siente ni se ponga encima del artículo.
- No emplee el artículo si le faltan piezas o estas están defectuosas o desgastadas.
- No emplee agua para apagar el material combustible.
- Compruebe si el artículo presenta daños o signos de desgaste antes de cada uso. ¡El artículo debe utilizarse únicamente si se encuentra en perfectas condiciones!

## Montaje

### ¡ADVERTENCIA! ¡Peligro de muerte!

- ¡El artículo y el material de embalaje no son juguetes infantiles!
- No deje a los niños en ningún momento sin vigilancia con el material de embalaje o con piezas pequeñas del artículo. ¡Existe peligro de asfixia!

**Nota:** Para el montaje se necesita un destornillador de estrella y una llave inglesa de 8 mm.

- Monte el elemento como se muestra en la Fig. B - D.

**Nota:** Antes de la instalación, desenrosque el pomo (7a) del regulador de ventilación (7).

- No apriete demasiado el tornillo (10) del regulador de ventilación (7), de lo contrario el regulador de ventilación ya no podrá moverse y la ventilación no funcionará.

## Uso

### ¡ADVERTENCIA! ¡Peligro de lesiones!

El manejo incorrecto del artículo puede provocar lesiones a personas y daños al artículo.

- Coloque el artículo sobre una superficie fácilmente accesible, plana, seca, resistente al calor, incombustible y con una estabilidad suficiente (p. ej., suelos de hormigón o de tierra).
- El artículo no debe emplearse bajo ningún concepto sobre un suelo de madera u otra superficie inflamable.
- El artículo no debe usarse sobre una mesa u otra superficie de trabajo similar.
- Mantenga una distancia mínima de 1 m en todas las direcciones al artículo.

Coloque el elemento en el lugar deseado.

**Nota:** Elija una base firme e ignífuga. Si desea colocar el armazón sobre el césped, ponga primero adoquines en el lugar deseado. Estos garantizarán un apoyo seguro.

## Encendido del combustible

### ¡ADVERTENCIA! ¡Peligro de lesiones!

El manejo incorrecto del artículo puede provocar quemaduras.

- El artículo se calienta mucho. No lo toque bajo ningún concepto con las manos desprotegidas mientras se esté usando. Emplee guantes de barbacoa adecuados.

**Nota:** lave la rejilla para asar (2) antes del primer uso con agua templada y detergente suave.

**Nota:** caliente el artículo antes del primer uso. El combustible debe estar ardiendo durante 30 minutos como mínimo.

**Nota:** no coloque los alimentos que vaya a asar hasta que el combustible esté cubierto por una capa de ceniza.

1. Quite la rejilla para asar (2).
2. Apile una parte del combustible en el depósito de combustible (3).
3. Coloque uno o dos encendedores sólidos sobre la capa de combustible. Enciéndalos por la parte superior.
4. Deje arder los encendedores sólidos entre 2 y 4 minutos. Añada el combustible lentamente al depósito de combustible.
5. Distribuya el combustible uniformemente por el depósito de combustible empleando una herramienta de metal adecuada.
6. Coloque la rejilla para asar ayudándose con el asa para la rejilla (2a, fig. D) en una de las tres alturas de la protección contra el fuego (1) y empiece a asar a la barbacoa.

**Nota:** toque la rejilla para asar siempre con guantes para barbacoa.

Abra y cierre el regulador de ventilación (7) en función del calor que se necesite. Cuanto más se abra el regulador de ventilación más aire entrará en el interior haciendo que la temperatura aumente.

## Almacenamiento, limpieza

### ¡ADVERTENCIA! ¡Peligro de lesiones!

El manejo incorrecto del artículo puede provocar lesiones a personas.

- El artículo se calienta mucho. No lo toque bajo ningún concepto con las manos desprotegidas. Emplee guantes de barbacoa adecuados.
- Deje que el artículo se enfríe completamente antes de limpiarlo.

### ¡ADVERTENCIA! ¡Peligro de incendio!

Del manejo incorrecto del artículo y el combustible pueden derivarse lesiones a personas y peligro de incendio.

- No elimine bajo ningún concepto cenizas o restos de carbón calientes. Espere hasta que se hayan enfriado completamente.
- No vierta bajo ningún concepto agua fría directamente sobre el combustible para apagarlo una vez terminada la barbacoa. Esto podría dañar el artículo.
- Elimine las cenizas frías y limpie el artículo después de cada uso.
- Quite la rejilla para asar (2) y límpiela bien con agua de fregar suave. Séquela cuidadosamente a continuación.
- Vierta los restos de ceniza del cajón para la ceniza (8).
- Elimine los depósitos sueltos del exterior del artículo con una esponja húmeda.
- Si no va a utilizarlo, almacene siempre el artículo seco y limpio a temperatura ambiente. ¡IMPORTANTE! No lo limpie con productos de limpieza agresivos.

## Indicaciones para la eliminación



Elimine el artículo y los materiales de embalaje conforme a la correspondiente normativa local vigente. Guarde el material de embalaje (como; p. ej.; las bolsas de plástico) fuera del alcance de los niños. En su administración local o municipal podrá obtener más información sobre la eliminación del artículo usado. Elimine el artículo y el embalaje de forma respetuosa con el medio ambiente.



El código de reciclaje se emplea para señalar los diferentes materiales para su retorno al ciclo de reciclaje. El código se compone de un símbolo de reciclaje para el ciclo de aprovechamiento y un número que señala el material.

## **Gestión de servicios**

IAN: 538011\_2507

Ⓔ Servicio España

Tel.: 900 984 989

E-Mail: [deltasport@lidl.es](mailto:deltasport@lidl.es)

Hjertelig tillykke!

Du har valgt at købe et kvalitetsprodukt. Lær produktet at kende, inden du bruger det første gang.

## **Det gør du ved at læse nedenstående brugervejledning omhyggeligt.**

Brug kun produktet som beskrevet og til de angivne anvendelsesområder. Opbevar denne brugervejledning et sikkert sted. Udlever også alle dokumenter, hvis produktet videregives til en tredjepart.

## **Leveringsomfang (afb. A)**

- 1 x brandbeskyttelse (1)
- 1 x grillrist (2)
- 1 x ildskål (3)
- 1 x søjleplade, for (4)
- 1 x søjleplade, bag (5)
- 1 x ståfod (6)
- 1 x ventilationsregulator (7)
- 1 x askeskuffe (8)
- 22 x møtrik (9)
- 22 x skrue (10)
- 1 x brugervejledning

## **Tekniske data**

Vægt: 3 kg

Mål, ialt:

40 x 68 cm (Ø x H)

Ildskål: 39 x 11,5 cm (B x H)

Søjle: 9,5 x 42 cm (B x H)

Ståfod: 33 x 5 cm (Ø x H)

Grillrist: 36,5 cm (Ø)

Arbejdshøjde: 59,5 - 66 cm

Brænde: Trækul/-briketter i henhold til DIN EN 1860-2

Brændemængde: maks. 1,0 kg

 Fremstillingsdato (måned/år): 10/2025

## **Tilsløst brug**

Denne artikel er designet til tilberedning af udendørs grillmad til privat brug. Den er ikke egnet til kommercielle formål eller til brug som ildsted til opvarmning.

## **Anvendte symboler og signalord**

 Påbudsmærkning, der råder hver bruger til at læse brugervejledningen omhyggeligt igennem før brug og til enhver tid gøre den tilgængelig for alle brugere.

 Generel advarselmærkning, der bruges til at identificere farer og faresituationer (f.eks. fare for liv, personskader, eller klemning).

 Brug altid grill- eller køkkenhandsker. Brug handsker i overensstemmelse med PPE-regulativerne (varmebeskyttelseskategori II, f.eks. DIN EN 407).

## **FARE**

Signalordet henviser til en fare med en høj grad af risiko, som, hvis den ikke undgås, vil resultere i død eller alvorlig personskade.

## **ADVARSEL**

Signalordet henviser til en fare med en høj grad af risiko, som, hvis den ikke undgås, kunne resultere i død eller alvorlig personskade.

## **OBS**

Signalordet henviser til en fare med en ringe grad af risiko, som, hvis den ikke undgås, kan resultere i en materiel skade på artiklen eller anden ejendom.

## **Sikkerhedsoplysninger**

### **Livsfare!**

- Lad aldrig børn være uden opsyn med emballagematerialet. Der er kvælningsfare.
- OBS! Fare for kulilteforgiftning. Brug ikke grillen i lukkede rum, men kun ude i det fri!



Brug ikke grillen i lukkede og/eller beboelige rum, f.eks. bygninger, telte, campingvogne, autocampere, både. Der er livsfare på grund af kulilteforgiftning.

### **Fare for skade for børn!**

- Børn må ikke lege med artiklen. Gør især børn opmærksomme på, at artiklen ikke er legetøj.
- Vær opmærksom på børns naturlige legeinstinkt og lyst til at eksperimentere. Undgå situationer og adfærd, som artiklen ikke er beregnet til.
- Artiklen skal opbevares utilgængeligt for børn, når den ikke er i brug.

### **Fare for personskade!**

- Fyld artiklen med maks. 1 kg brænde.
- Kontrollér artiklen for skader eller slitage før hver brug. Artiklen må kun bruges i fejlfri tilstand!
- Når der grilles, skal du undgå at bære løstsiddende tøj, og langt hår skal bindes op.
- OBS! Anvend ikke benzin eller sprit til antænding eller genantænding!

- OBS! Denne grill bliver meget varm; flyt ikke på den når den er i brug!
  - Brug den aldrig indendørs!
  - OBS! Hold børn og kæledyr på sikker afstand!
  - Hold tilstrækkelig afstand til varme dele, da enhver kontakt kan føre til alvorlige forbrændinger.
  - Brug altid grillbestik med lange, varmebestandige håndtag.
  - Vær altid opmærksom og hold godt øje med, hvad du foretager dig. Brug ikke produktet, hvis du er ukoncentreret, træt eller påvirket af stoffer, alkohol eller medicin.
- Selv et øjeblik uforsigtighed ved brugen af artiklen kan føre til alvorlige personskader.
- Varmt fedt kan dryppe ud af ildskålen under brug. Hold tilstrækkelig afstand, ellers er der fare for meget alvorlige forbrændinger.

### **Brandfare!**

- Hav en brandslukker og en førstehjælpskasse klar for at være forberedt i tilfælde af en ulykke eller brand.
- Anbring artiklen på en sikker, plan overflade før brug.
- Brug kun brænde i henhold til DIN EN 1860-2.
- OBS! Anvend ikke benzin eller sprit til antænding eller genantænding! Brug kun optændingsmidler der opfylder kravene i DIN EN 1860-3.
- Tænd kun brændet i et vindbeskyttet område.
- Anbring artiklen således, så den er mindst 1 m væk fra letantændelige materialer.
- Lad ikke artiklen være uden opsyn. Sørg for, at brændet er helt brændt ud og afkølet, før asken fjernes.

- Antændelige væsker, der hældes på gløderne, danner stikflammer eller eksplosioner. Brug aldrig tændvæske såsom benzin eller sprit. Læg ikke brænde gennemblødt i tændvæske på gløderne.

### **Undgå materielle skader!**

- Under brug kan skruesamlingerne gradvist løsne sig og forringe artiklens stabilitet. Kontrollér, om skrueene sidder fast før hver brug. Efterspænd i givet fald alle skrueer endnu engang for at sikre, at artiklen står fast.
- Sæt eller stil dig aldrig på artiklen.
- Brug ikke artiklen, hvis der mangler dele, de er beskadigede eller slidte.
- Brug ikke vand til at slukke brændet.
- Kontrollér artiklen for skader eller slitage før hver brug. Artiklen må kun bruges i fejlfri tilstand!

## Montering

### **ADVARSEL!** **Livsfare!**

- Artiklen og emballagematerialet er ikke legetøj for børn!
- Lad aldrig børn lege med emballagematerialet eller med smådele fra artiklen, uden de er under opsyn. Der er kvælningsfare!

**Bemærk:** Til monteringen kræves en stjerneskrueetrækker og en 8 mm skrueøgle.

- Montér artiklen som vist i afb. B - D.

**Bemærk:** Skru før montering knoppen (7a) af ventilationsregulatoren (7).

- Stram ikke skruen (10) på ventilationsregulatoren (7) for fast til, da ventilationsregulatoren ellers ikke kan forskydes, og ventilationen dermed ikke fungerer.

## Brug

### **ADVARSEL!** **Fare for personskade!**

Usagkyndig håndtering af artiklen kan føre til personskader og beskadigelser på artiklen.

- Stil artiklen på en let tilgængelig, plan, tør, varmebestandig, ikke-brandfarlig og tilstrækkeligt stabil overflade (f.eks. et betongulv, jordbund).
- Artiklen må aldrig bruges på et trægulv eller et andet, brændbart opstillingssted.
- Brug ikke artiklen på et bord eller lignende arbejdsflade.
- Hold en mindste afstand på 1 m i alle retninger til artiklen.

Stil artiklen på det ønskede sted.

**Bemærk:** Vælg en fast, brand-sikker overflade. Hvis artiklen skal stilles på græsplænen, skal der først lægges belægningssten på det ønskede sted. Det sikrer, at artiklen står sikkert.

## Antænding af brændet

### **ADVARSEL!** **Fare for personskade!**

Usagkyndig håndtering af artiklen kan føre til forbrændinger.

- Artiklen bliver meget varm. Tag aldrig fat i den med de bare hænder, mens den er i brug. Brug egnede grillhandsker.

**Bemærk:** Vask grillristen (2) med varmt vand og et mildt opvaskemiddel inden første brug.

**Bemærk:** Varm artiklen op inden første brug. Brændet skal brænde i mindst 30 minutter.

**Bemærk:** Læg først grillmaden på, når brændet er dækket af et lag aske!

1. Tag grillristen (2) af.
2. Fordel en del af brændet i ildskålen (3).
3. Læg en eller to optændingsblokke oven på det tilgængelige lag brænde. Antænd dem ovenfra.
4. Lad optændingsblokkene brænde i 2 til 4 minutter. Fyld gradvist ildskålen med brænde.
5. Fordel brændet jævnt i ildskålen med egnet metalværktøj.
6. Hæng grillristen på ved hjælp af grillristhåndtaget (2a, afb. D) for at hænge grillristen i et af de tre trin i brandbeskyttelsen (1), og start med at grille.

**Bemærk:** Tag kun fat i grillristen med grillhandsker.

Åbn og luk ventilationsregulatoren (7) alt efter varmebehov. Jo bredere ventilationsregulatoren er åben, jo mere luft strømmer der ind, så temperaturen indeni stiger.

## Opbevaring, rengøring



### ADVARSEL!

#### Fare for personskade!

Usagkyndig håndtering af artiklen kan føre til personskader.

- Artiklen bliver meget varm. Tag aldrig fat i den med de bare hænder. Brug egnede grillhandsker.
- Lad artiklen køle helt af, inden den rengøres.



### ADVARSEL!

#### Brandfare!

Usagkyndig håndtering af artiklen og brændet kan føre til personskader og brandfare.

- Bortskaf aldrig varm aske eller kulrester. Vent, indtil disse er kølet helt af.

- Efter grilning må der aldrig hældes koldt vand direkte på brændet for at slukke det. Ellers kan artiklen blive beskadiget.
- Bortskaf kold aske og rengør artiklen efter hver brug.
- Tag grillristen (2) af, og rengør den grundigt med mildt sæbevand. Tør den derefter grundigt af.
- Bortskaf den resterende aske fra askeskuffen (8).
- Fjern løse aflejringer på ydersiden af artiklen med en våd svamp.
- Opbevar altid artiklen tør og ren ved stuetemperatur, når den ikke er i brug.  
VIGTIGT! Må aldrig rengøres med skrappe rengøringsmidler.

## Henvisninger vedr. bortskaffelse



Bortskaf artiklen og emballagematerialerne i henhold til aktuelle, lokale forskrifter.

Opbevar emballagematerialer (som f.eks. folieposer) utilgængeligt for børn. Yderligere informationer om bortskaffelse af den udtjente artikel kan indhentes hos kommunen. Bortskaf artiklen og emballagen på en miljøvenlig måde.



Genbrugskoden tjener til identifikation af forskellige materialer med hensyn til tilbageførsel til genanvendelses-kredsløbet (recycling). Koden består af et genbrugssymbol, som afspejler genanvendelses-kredsløbet, og et tal, der identificerer materialet.

## Servicehåndtering

IAN: 538011\_2507

DK Service Danmark

Tel.: 32 710005

E-Mail: [deltasport@lidl.dk](mailto:deltasport@lidl.dk)

Congratulazioni!

Avete acquistato un articolo di alta qualità. Consigliamo di familiarizzare con l'articolo prima di cominciare ad utilizzarlo.

### **Leggere attentamente le seguenti istruzioni d'uso.**

Utilizzare l'articolo solo nel modo descritto e per gli ambiti di applicazione indicati. Conservare accuratamente queste istruzioni d'uso. In caso di trasferimento dell'articolo a terzi, consegnare tutti i documenti insieme all'articolo.

### **Contenuto della confezione (imm. A)**

- 1 x protezione dal fuoco (1)
- 1 x griglia (2)
- 1 x braciere (3)
- 1 x lamiera a colonna, anteriore (4)
- 1 x lamiera a colonna, posteriore (5)
- 1 x sostegno (6)
- 1 x regolatore dell'aria (7)
- 1 x cassetto della cenere (8)
- 22 x dado (9)
- 22 x vite (10)
- 1 x manopola (11)
- 1 x istruzioni d'uso

### **Dati tecnici**

- Peso: 3 kg
- Dimensioni complessive: 40 x 68 cm (Ø x A)
- Ciotola per il fuoco: 39 x 11,5 cm (L x A)
- Colonna: 9,5 x 42 cm (L x A)
- Sostegno: 33 x 4,6 cm (Ø)
- Griglia per barbecue: 36,5 cm (Ø)
- Altezza operativa: 59,5 - 66 cm
- Combustibile: Carbone di legna/bricchette ai sensi di DIN EN 1860-2

Quantitativo di combustibile: max. 1,0 kg

 Data di produzione (mese/anno): 10/2025

### **Utilizzo conforme**

Questo articolo è concepito per la preparazione in ambienti esterni di pietanze che possono essere cotte alla griglia, per l'utilizzo privato. Esso non è adatto a scopi commerciali o per l'impiego come focolare.

### **Simboli e parole segnale utilizzati**

 Simbolo di comando, avverte ciascun utente di leggere attentamente le istruzioni d'uso prima dell'utilizzo e di metterle sempre a disposizione di tutti gli utenti.

 Simbolo generale di avvertenza, serve a contrassegnare rischi e pericoli (ad es. pericolo di morte, di subire lesioni o rimanere schiacciati).

 Indossare sempre guanti da griglia o da forno. Indossare guanti ai sensi delle regolamentazioni sull'equipaggiamento protettivo individuale (protezione dal calore di categoria II, ad es. DIN EN 407).

### **PERICOLO**

Questa parola segnale definisce un pericolo con un alto grado di rischio che, in caso di mancata osservanza, provoca la morte o una lesione grave.

### **AVVERTENZA**

Questa parola segnale definisce un pericolo con un alto grado di rischio che, in caso di mancata osservanza, può provocare la morte o una lesione grave.

### **ATTENZIONE**

Questa parola segnale definisce un pericolo con un basso grado di rischio che, in caso di mancata osservanza, può provocare un danno materiale all'articolo oppure ad altre proprietà.

### **Indicazioni di sicurezza**

#### **Pericolo di morte!**

- Non lasciare mai i bambini incustoditi con il materiale di imballaggio. Rischio di soffocamento.
- **ATTENZIONE!** Pericolo di intossicazione da monossido di carbonio. Non utilizzare la griglia in ambienti chiusi, bensì solo all'aperto!

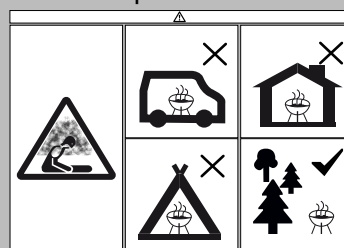

Non utilizzare il barbecue in uno spazio confinato e/o abitabile, per esempio in case, tende, caravan, case mobili, barche. Pericolo di morte per avvelenamento da monossido di carbonio.

#### **Pericolo che i bambini subiscano lesioni!**

- I bambini non devono giocare con l'articolo. Istruire i bambini in particolare sul fatto che l'articolo non è un giocattolo.

- Tenere in considerazione la tendenza naturale al gioco dei bambini e la loro predisposizione a fare nuove esperienze. Evitare situazioni e modalità comportamentali che non sono previste per l'articolo.
- In caso di non utilizzo, l'articolo deve essere conservato fuori dalla portata dei bambini.

### **Pericolo di subire lesioni!**

- Mettere al max. 1 kg di combustibile nell'articolo.
- Prima di ogni utilizzo verificare che l'articolo non presenti danni o segni di usura. L'articolo può essere utilizzato solo se in perfetto stato!
- Durante l'impiego della griglia non indossare vestiario troppo ampio, e legare i capelli lunghi.
- **ATTENZIONE!** Non usare alcol o benzina per accendere o ravvivare la fiamma!
- **ATTENZIONE!** Questo barbecue diventerà molto caldo, non movimentarlo durante il funzionamento!
- Non utilizzarlo in ambienti chiusi!
- **ATTENZIONE!** Tenere lontano dai bambini e dagli animali domestici!
- Mantenere una distanza sufficiente dalle parti calde, altrimenti qualsiasi contatto può causare ustioni molto gravi.
- Utilizzare sempre posate da barbecue con impugnatura lunga e resistente al calore.
- È necessario essere sempre prudenti e fare sempre attenzione a cosa si fa. Non utilizzare il prodotto se si dovesse essere poco concentrati o stanchi, oppure sotto l'influenza di droghe, alcool o medicinali.

Un solo istante di disattenzione durante l'utilizzo dell'articolo può causare gravi lesioni.

- Durante l'utilizzo può gocciolare fuori dal braciere del grasso molto caldo. Mantenere una distanza sufficiente, altrimenti si rischia di subire ustioni molto gravi.

### **Pericolo d'incendio!**

- Tenere a portata di mano un estintore e una cassetta del pronto soccorso, per essere adeguatamente preparati in caso d'incidente o d'incendio.
- Prima dell'utilizzo, collocare l'articolo su un fondo piano e sicuro.
- Utilizzare solo combustibile ai sensi di DIN EN 1860-2.
- **ATTENZIONE!** Non usare alcol o benzina per accendere o ravvivare la fiamma! Utilizzare solo gli accenditori conformi alla norma EN 1860-3.
- Accendere il combustibile solo in zone riparate dal vento.
- Collocare l'articolo in modo che si trovi ad una distanza minima di 1 m dai materiali facilmente infiammabili.
- Non lasciare incustodito l'articolo. Assicurarsi che il combustibile sia completamente esaurito e si sia raffreddato prima di eliminare la cenere.
- I liquidi infiammabili versati sulle braci formano fiamme a dardo e deflagrazioni. Non utilizzare mai liquidi infiammabili come benzina o spirito. Non mettere sulle braci combustibile imbevuto di liquido infiammabile.

### **Evitare i danni materiali!**

- Durante l'utilizzo, le viti potrebbero allentarsi notevolmente e compromettere la stabilità dell'articolo. Verificare la tenuta delle viti prima di ciascun utilizzo. Se necessario, serrare nuovamente tutte le viti per garantire una tenuta stabile.
- Non mettersi in piedi né sedersi sull'articolo.
- Non utilizzare l'articolo se dei pezzi dovessero essere mancanti, danneggiati o usurati.
- Non impiegare acqua per spegnere il materiale combustibile.
- Prima di ogni utilizzo verificare che l'articolo non presenti danni o segni di usura. L'articolo può essere utilizzato solo se in perfetto stato!

## **Montaggio**

### **AVVERTENZA! Pericolo di morte!**

- L'articolo e il materiale di imballaggio non sono un giocattolo per bambini!
- Non lasciare mai i bambini incustoditi con il materiale di imballaggio né con i piccoli pezzi dell'articolo. Rischio di soffocamento!

**Indicazione:** Per il montaggio sono necessari un cacciavite a croce e una chiave inglese da 8 mm.

- Montare l'elemento come illustrato nella Fig. B - D.

**Indicazione:** Prima dell'installazione, svitare la manopola (7a) dal regolatore di ventilazione (7).

- Non serrare eccessivamente la vite (10) del regolatore di ventilazione (7), altrimenti il regolatore di ventilazione non può più essere spostato e la ventilazione non funziona.

## Utilizzo

### **AVVERTENZA!** **Pericolo di subire lesioni!**

Un utilizzo non conforme dell'articolo può provocare lesioni a persone nonché danni all'articolo.

- Collocare l'articolo su una superficie ben accessibile, piana, asciutta, resistente al calore, non infiammabile e sufficientemente stabile (ad es. pavimento in cemento, terreno).
- L'articolo non deve essere mai utilizzato su un fondo in legno oppure su un'altra superficie infiammabile.
- Non utilizzare l'articolo su un tavolo oppure su una superficie di lavoro simile.
- Mantenere una distanza minima di perlomeno 1 m dall'articolo in ogni direzione.

Posizionare l'elemento nella posizione desiderata.

**Indicazione:** scegliere un fondo stabile e non infiammabile. Se si desiderasse mettere il telaio su un fondo erboso, mettere dapprima delle pietre da pavimentazione sulla posizione desiderata. Esse garantiscono la stabilità.

## Accendere il combustibile

### **AVVERTENZA!** **Pericolo di subire lesioni!**

Un utilizzo non conforme dell'articolo può provocare ustioni.

- L'articolo diventa molto caldo. Quando l'articolo viene utilizzato, non toccarlo mai con le mani nude. Utilizzare adeguati guanti da griglia.

**Indicazione:** prima di utilizzarla per la prima volta, lavare la griglia (2) con acqua calda e con un detersivo non aggressivo.

**Indicazione:** riscaldare l'articolo prima di utilizzarlo per la prima volta. Il combustibile deve bruciare e ridursi a brace per perlomeno 30 minuti.

**Indicazione:** mettere i cibi sulla griglia solo quando il combustibile è coperto da uno strato di cenere!

1. Togliere la griglia (2).
2. Accatastare una parte di combustibile sul braciere (3).
3. Mettere uno o due accendifuoco solidi sullo strato di combustibile. Accendere il combustibile dall'alto.
4. Lasciare che l'accendi fuoco solido bruci per 2 - 4 minuti. Riempire progressivamente di combustibile il braciere.
5. Ripartire uniformemente il combustibile nel braciere utilizzando un adeguato attrezzo metallico.
6. Con l'ausilio della maniglia della griglia (2a, imm. D), agganciare la griglia ad uno dei tre livelli della protezione dal fuoco (1) e iniziare a grigliare.

**Indicazione:** afferrare la griglia solo con guanti da griglia.

Aprire e chiudere il regolatore dell'aria (7) in funzione del fabbisogno di calore. Tanto più aperto è il regolatore dell'aria, quanta più aria affluisce all'interno, cosicché la temperatura all'interno aumenta.

## Conservazione, pulizia

### **AVVERTENZA!** **Pericolo di subire lesioni!**

Un utilizzo non conforme dell'articolo può provocare lesioni a persone.

- L'articolo diventa molto caldo. Non toccarlo mai con le mani nude. Utilizzare adeguati guanti da griglia.
- Prima di ogni operazione di pulizia, fare raffreddare completamente l'articolo.

### **AVVERTENZA!** **Pericolo d'incendio!**

Un utilizzo non conforme dell'articolo e del relativo combustibile può provocare lesioni alle persone e comportare pericolo di incendio.

- Non smaltire mai cenere calda oppure residui di braci calde. Attendere fino a quando si sono completamente raffreddate.
- Dopo la grigliata, non versare mai acqua fredda direttamente sul combustibile per spegnerlo. Ciò potrebbe danneggiare l'articolo.
- Smaltire la cenere fredda e pulire l'articolo dopo ogni utilizzo.
- Togliere la griglia (2) e pulirla a fondo con acqua e detergente per stoviglie non aggressivo. Asciugare quindi per bene l'articolo.
- Eliminare la cenere residua dal cassetto della cenere (8).
- Eliminare i singoli depositi sulla parte esterna dell'articolo impiegando una spugna umida.
- In caso di mancato utilizzo, riporre l'articolo sempre asciutto e pulito a temperatura ambiente. **IMPORTANTE!** Non utilizzare mai detersivi aggressivi.

## Smaltimento



Smaltire l'articolo e i materiali della confezione nel rispetto delle attuali normative locali. Conservare i materiali della confezione (come ad es. i sacchetti) in modo che non siano raggiungibili per i bambini. Presso la propria amministrazione comunale o cittadina è possibile ottenere ulteriori informazioni sullo smaltimento dell'articolo alla fine del suo periodo di impiego. Smaltire l'articolo e la confezione nel rispetto dell'ambiente.



Il codice di riciclaggio serve per indicare i diversi materiali per il loro ritorno al ciclo di riutilizzo (recycling). Il codice è composto da un simbolo di riciclaggio per il ciclo di riutilizzo e da un numero che contraddistingue il materiale.

## Gestione dei servizi di assistenza

IAN: 538011\_2507

### IT Assistenza Italia

Tel.: 800781188

E-Mail: [deltasport@lidl.it](mailto:deltasport@lidl.it)

### CH Assistenza Svizzera

Tel.: 0800 56 44 33

E-Mail: [deltasport@lidl.ch](mailto:deltasport@lidl.ch)

### MT Assistenza Malta

Tel.: 80062230

E-Mail: [deltasport@lidl.com.mt](mailto:deltasport@lidl.com.mt)

Szívből gratulálunk! Vásárlásával kiváló minőségű terméket választott. Használatba vétele előtt ismerkedjen meg a termékkel.

### **Figyelmesen olvassa el az alábbi használati útmutatót.**

A terméket kizárólag az itt ismertetett módon, a rendeltetésének megfelelően használja. Gondosan őrizze meg a használati útmutatót. A termék továbbadása-  
kor adja át az összes kapcsolódó dokumentumot is.

### **A csomag tartalma (A ábra)**

- 1 x tűzvédő (1)
- 1 x grillrács (2)
- 1 x tűztál (3)
- 1 x bádogoszlop eleje (4)
- 1 x bádogoszlop hátulja (5)
- 1 x lábazat (6)
- 1 x huzatszabályozó (7)
- 1 x hamufiók (8)
- 22 x csavaranya (9)
- 22 x csavar (10)
- 1 x használati útmutató

### **Műszaki adatok**

- Tömeg: 3 kg
- Teljes méret: 40 x 68 cm (Ø x ma)
- Tűztál: 39 x 11,5 cm (szé x ma)
- Oszlop: 9,5 x 42 cm (szé x ma)
- Lábazat: 33 x 5 cm (Ø x ma)
- Grillrács: 36,5 cm (Ø)
- Munkamagasság: 59,5–66 cm
- Tüzelőanyag: faszén/-brikett a DIN EN 1860-2 szerint
- Tüzelőanyag-mennyiség: max. 1,0 kg

 Gyártás dátuma (hónap/év): 10/2025

### **Rendeltetésszerű használat**

Ez a termék grillezhető ételek kültéri elkészítésére, személyes használatra készült. Kereskedelmi célra vagy tűzhelyként való használatra nem alkalmas.

### **Alkalmazott szimbólumok és jelzőszavak**

 Rendelkező jelzés, mely minden felhasználót arra utasít, hogy használat előtt figyelmesen olvassa el a használati útmutatót, és azt mindig tegye az összes felhasználó számára elérhetővé.

 Általános figyelmeztető jelzés, mely a veszélyek és veszélyeztetések jelölésére szolgál (pl. életveszély, sérülés vagy zúzódás).

 Mindig viseljen grill- vagy konyhai kesztyűt. Használjon az egyéni védőeszközökre vonatkozó előírásoknak megfelelő kesztyűt (II. hővédelmi kategória, pl. DIN EN 407).

### **VESZÉLY**

Ez a figyelmeztetés olyan nagyfokú kockázattal járó veszélyeztetést jelez, amelynek elkerülése nélkül halál vagy súlyos sérülés következhet be.

### **FIGYELMEZTETÉS**

Ez a figyelmeztetés olyan nagyfokú kockázattal járó veszélyeztetést jelez, amelynek elkerülése nélkül halál vagy súlyos sérülés következhet be.

### **FIGYELEM**

Ez a figyelmeztetés olyan alacsony kockázatú veszélyeztetést jelez, amelynek elkerülése nélkül a termékben vagy más tárgyban vagyoni kár következhet be.

### **Biztonsági utasítások**

#### **Életveszély!**

- A gyermekeket soha ne hagyja felügyelet nélkül a csomagolóanyaggal! Légutak belső elzáródása miatti fulladásveszély.
- FIGYELEM!** Szén-monoxid-mérgezés veszélye. Ne használja a grillsütőt zárt helyiségben, csak szabad térben használja!

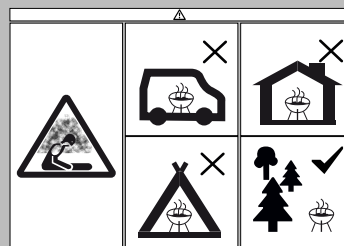

Ne működtesse a grillt zárt és/vagy lakóhelyiségekben – pl. épületek, sátrak, lakókocsik, mobilházak, csónakok. Életveszélyt okozó szén-monoxid-mérgezés veszélye áll fenn.

#### **Gyermekeknél sérülésveszély áll fenn!**

- A gyermekek nem játszhatnak a termékkel. A gyermekek figyelmét különösen hívja fel arra, hogy a termék nem játék.
- Vegye figyelembe a gyermekek természetes játékösztönét és kísérletezési hajlandóságát. Előzze meg a termék rendeltetésének nem megfelelő helyzeteket és viselkedésformákat.
- A termék használaton kívül gyermekektől elzárva tartandó.

## **Sérülésveszély!**

- Töltse fel a terméket legfeljebb 1 kg tüzelőanyaggal.
- Használat előtt mindig ellenőrizze, hogy nem láthatók-e sérülés vagy kopás jelei a terméken. A terméket csak kifogástalan állapotban szabad használni!
- Grillezéskor ne viseljen bő ruhát, és fogja hátra a haját, ha hosszú.
- FIGYELEM! A begyújtáshoz vagy újragyújtáshoz ne használjon alkoholt vagy benzint!
- FIGYELEM! Ez a grillkészülék nagyon felforrósodik, és működés közben nem szabad mozgatni!
- Ne használja zárt helyiségekben!
- FIGYELEM! A gyermekektől és háziállatoktól távol tartandó!
- Tartson megfelelő távolságot a forró alkatrészekről, különben bármilyen érintkezés súlyos égési sérüléseket okozhat.
- Mindig hosszú, hőálló fogantyúval rendelkező grilleszközöket használjon.
- Mindig legyen éber, és mindig figyeljen oda arra, amit csinál. Ne használja a terméket, ha nem tud koncentrálni, fáradt vagy kábítószer, alkohol, illetve gyógyszer hatása alatt áll. Elég egy pillanatnyi figyelmetlenség, hogy a termék használata közben súlyos sérülés történjen.
- Használat közben forró zsír csöpöghet ki a tűztárból. Tartson megfelelő távolságot, különben súlyos égési sérülések veszélye áll fenn.

## **Tűzveszély!**

- Tartson készenlétben tűzoltó készüléket és elsősegélyládát, hogy fel legyen készítve az esetleges balesetekre vagy tüzesetekre.
- Használat előtt helyezze a terméket biztonságos, vízszintes felületre.
- Csak DIN EN 1860-2 szerinti tüzelőanyagot használjon.
- FIGYELEM! A begyújtáshoz vagy újragyújtáshoz ne használjon alkoholt vagy benzint! Csak DIN EN 1860-3 szabvány szerinti gyújtókat használjon.
- A tüzelőanyagot csak szélvédett helyen gyűjtsa meg.
- Úgy állítsa be a terméket, hogy legalább 1 m távolságra legyen a tűzveszélyes anyagoktól.
- Ne hagyja felügyelet nélkül a terméket. A hamu eltávolítása előtt győződjön meg arról, hogy a tüzelőanyag teljesen elégett és lehűlt.
- Gyúlékony folyadékok parázusra öntése lángfellobbanást vagy lángfelcsapást okoznak. Soha ne használjon gyújtó-folyadékot, például benzint vagy szeszes italt. Ne tegyen gyújtófolyadékkal átítatott tüzelőanyagot a parázusra.

## **Vagyon károk megelőzése!**

- Használat közben a csavarkötések fokozatosan meglazulhatnak, ezáltal befolyásolhatják a termék stabilitását. Minden használat előtt ellenőrizze a csavarok feszességét. Szükség esetén a stabil tartás érdekében húzza meg újra az összes csavart.

- Ne üljön, illetve ne álljon rá a termékre.
- Ne használja a terméket, ha valamelyik alkatrésze hiányzik, sérült vagy kopott.
- Ne használjon vizet a tüzelőanyag eloltásához.
- Használat előtt mindig ellenőrizze, hogy nem láthatók-e sérülés vagy kopás jelei a terméken. A terméket csak kifogástalan állapotban szabad használni!

## **Felszerelés**

### **FIGYELMEZTETÉS!** **Életveszély!**

- A termék és a csomagolóanyag nem gyerekjáték!
- A gyermekeket soha ne hagyja felügyelet nélkül a csomagolóanyaggal, illetve a termék kis részegységeivel! Fulladásveszély áll fenn!

**Megjegyzés:** a szereléshez egy csillagfejű csavarhúzó és egy 8 mm-es csavarkulcs szükséges.

- Szerelje össze a terméket a B–D ábrán látható módon.

**Megjegyzés:** a szerelés előtt csavarozza le a gombot (7a) a huzatszabályozóról (7).

- Ne húzza meg túl erősen a huzatszabályozó (7) csavarját (10), mert ellenkező esetben a huzatszabályozó nem lesz mozgatható, és így a szellőzés nem fog működni.

## **Használat**

### **FIGYELMEZTETÉS!** **Sérülésveszély!**

A termék szakszerűtlen kezelése személyi sérüléshez, valamint a termék károsodásához vezethet.

- A terméket könnyen hozzáférhető, vízszintes, száraz, hőálló, nem gyúlékony és kellően stabil felületen (pl. betonpadló, földpadló) állítsa fel.
- A terméket soha nem szabad fapadlón vagy más éghető felületen használni.
- Ne használja a terméket asztalon vagy hasonló munkafelületen.
- Minden irányban tartson 1 m minimális távolságot a terméktől.

Állítsa a terméket a kívánt helyre.

**Megjegyzés:** válasszon szilárd, tűzálló talapzatot. Ha a terméket gyepfelületre szeretné állítani, először helyezzen el térköveket a kívánt helyre. Ezek stabilitást biztosítanak.

## A tüzelőanyag meggyújtása

### FIGYELMEZTETÉS! Sérülésveszély!

A termék szakszerűtlen kezelése égési sérülést okozhat.

- A termék nagyon felforrósodik. Használat közben soha ne fogja meg pusztá kézzel. Használjon megfelelő grillkesztyűt.

**Megjegyzés:** az első használat előtt meleg vízzel és enyhe mosogatószerrel mossa le a grillrácsot (2).

**Megjegyzés:** az első használat előtt melegítse fel a terméket. A tüzelőanyagnak legalább 30 percig parázslania kell.

**Megjegyzés:** csak akkor tegye be a grillezni kívánt ételt, ha a tüzelőanyagot már hamuréteg borítja!

1. Vegye le a grillrácsot (2).
2. Terítsen el egy rétegnyi tüzelőanyagot a tűztálban (3).

3. Helyezzen el egy vagy két szilárd tüzgújtót a meglévő tüzelőanyag-réteg tetején. Gyűjtsa meg felülről.

4. Hagyja égni a szilárd tüzgújtókat 2–4 percig. Fokozatosan töltse fel a tűztálat tüzelőanyaggal.

5. Megfelelő fémszerszám segítségével oszlassa el egyenletesen a tüzelőanyagot a tűztálban.

6. Akassza fel a grillrácsot a grillrács-fogantyú (2a, D ábra) segítségével a tűzvédő (1) három szintjének egyikére, és kezdje el a grillezést.

**Megjegyzés:** csak grillkesztyűvel fogja meg a grillrácsot. Nyissa és zárja a huzatszabályozót (7) a hőigénynek megfelelően. Minél inkább nyitva van a szellőzésszabályozó, annál több levegő áramlik a belső térbe, azaz annál inkább emelkedik a belső hőmérséklet.

## Tárolás, tisztítás

### FIGYELMEZTETÉS! Sérülésveszély!

A termék szakszerűtlen kezelése személyi sérülést okozhat.

- A termék nagyon felforrósodik. Soha ne fogja meg pusztá kézzel. Használjon megfelelő grillkesztyűt.
- Tisztítás előtt mindig hagyja a terméket teljesen kihűlni.

### FIGYELMEZTETÉS! Tűzveszély!

A termék és a tüzelőanyag szakszerűtlen kezelése személyi sérülést és tűzveszélyt is okozhat.

- Soha ne távolítsa el a forró hamut vagy a szénmaradványokat. Várja meg, amíg teljesen kihűlnek.

- Közvetlenül a grillezés után soha ne öntsön oltás céljából hideg vizet a tüzelőanyagra, mert ez károsíthatja a terméket.
  - Távolítsa el a kihűlt hamut, és minden használat után tisztítsa meg a terméket.
  - Vegye le a grillrácsot (2), és alaposan tisztítsa meg enyhe szappanos vízzel. Ezután alaposan szárítsa meg.
  - Öntse ki a maradék hamut a hamufiókból (8).
  - Nedves szivaccsal távolítsa el a laza lerakódásokat a termék külsejéről.
  - A terméket mindig száraz, tiszta és szobahőmérsékletű helyen tárolja, ha azt nem használja.
- FONTOS! Ne használjon éles tisztítószeret a tisztításhoz.

## Tudnivalók a hulladékkezelésről



A terméket és a csomagolóanyagokat a hatályos helyi előírásoknak megfelelően

semmisítse meg. A csomagolóanyagokat (például fóliatasakat) tartsa távol a gyermekektől. Az elhasználandó termék ártalmatlanításával kapcsolatos további információkat a települési vagy városi önkormányzattól tudhatja meg. A terméket és a csomagolást környezetkímélő módon kell ártalmatlanítani.



Az újrahasznosítási kód az újrafelhasználási ciklusba való visszavezetésre (újrahasznosítás) szánt különböző anyagok azonosítására szolgál. A kód az újrahasznosítási ciklus újrahasznosítási szimbólumából és az anyagot azonosító számból áll.

## **Serviceabwicklung**

IAN: 538011\_2507

☎ Szerviz Magyarország

Tel.: 06800 21225

E-Mail: [deltasport@lidl.hu](mailto:deltasport@lidl.hu)

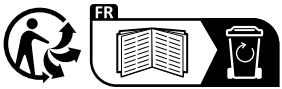

DELTA-SPORT HANDELSKONTOR GMBH  
Wragekamp 6 • 22397 Hamburg  
GERMANY



10/2025

Delta-Sport-Nr.: SG-17480

11.17.2025 / AM 9:47

IAN 538011\_2507

