



LED-SOLARSTRAHLER MIT BEWEGUNGSMELDER

DE AT CH

LED-SOLARSTRAHLER MIT BEWEGUNGSMELDER

Kurzanleitung

FR CH

PROJECTEUR SOLAIRE À LED AVEC DÉTECTEUR DE MOUVEMENTS

Guide de démarrage rapide

IT CH

FARO LED A ENERGIA SOLARE CON SENSORE DI MOVIMENTO

Guida rapida

IAN 452510_2310



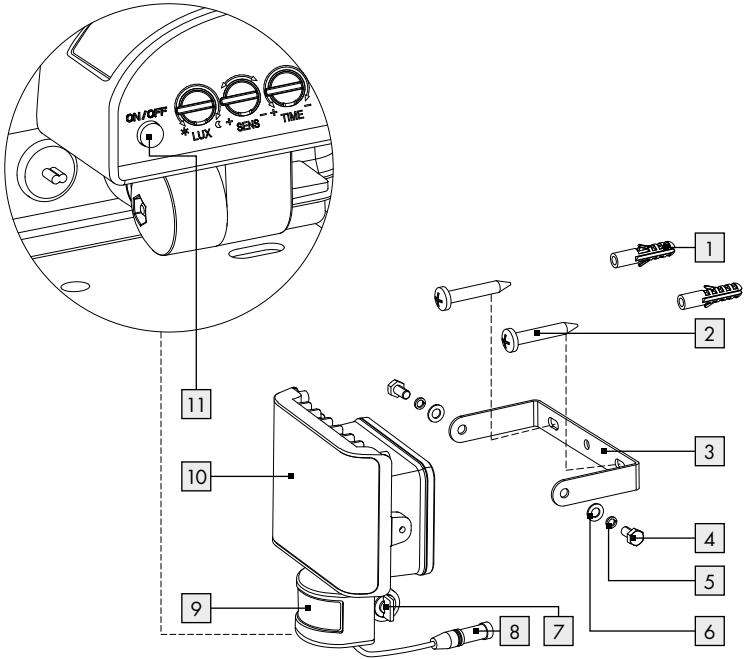
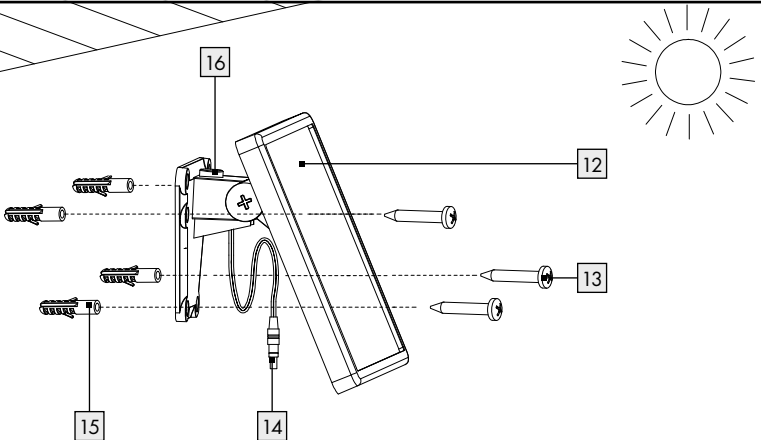

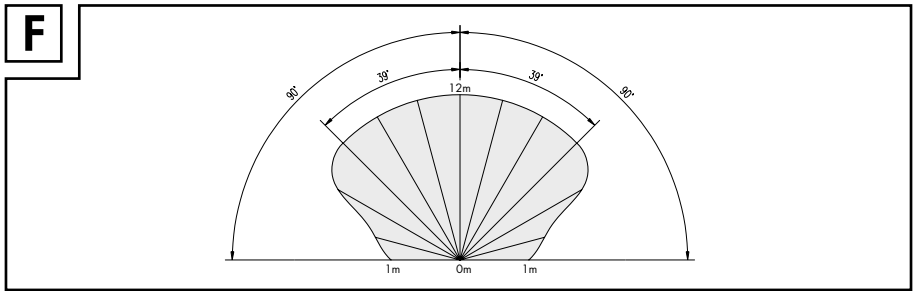
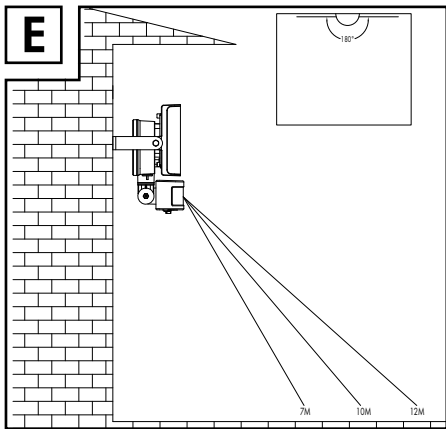
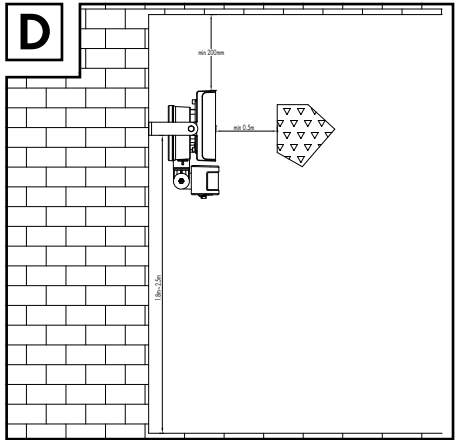
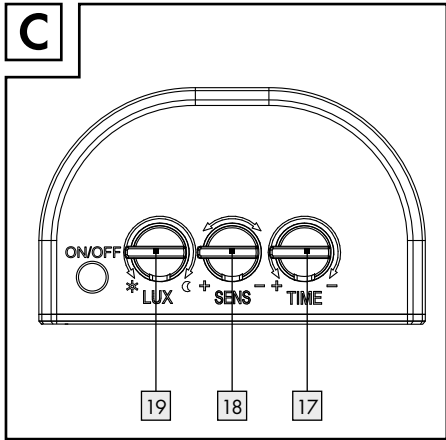
DE/AT/CH	Kurzanleitung	Seite	6
FR/CH	Guide de démarrage rapide	Page	17
IT/CH	Guida rapida	Pagina	27

A**B**



Legende der verwendeten Piktogramme	Seite 7
Einleitung	Seite 7
Bestimmungsgemäße Verwendung.....	Seite 7
Teilebeschreibung.....	Seite 8
Lieferumfang.....	Seite 8
Technische Daten.....	Seite 8
Sicherheitshinweise	Seite 8
Sicherheitshinweise für Batterien/Akkus.....	Seite 9
Funktionsweise	Seite 10
Akku aufladen	Seite 10
Montage	Seite 10
Spot montieren.....	Seite 11
Solarzelle montieren.....	Seite 11
Inbetriebnahme	Seite 12
Bewegungsmelder ein-/ ausschalten.....	Seite 12
Leuchtdauer einstellen.....	Seite 12
Empfindlichkeit des Sensors einstellen.....	Seite 12
Lichtempfindlichkeit einstellen.....	Seite 12
Bewegungsmelder ausrichten.....	Seite 13
Reinigung und Lagerung	Seite 13
Fehlerbehebung	Seite 13
Entsorgung	Seite 14
Garantie	Seite 15
Abwicklung im Garantiefall.....	Seite 15
Service.....	Seite 16

Legende der verwendeten Piktogramme

	Gleichstrom/-spannung		Schutzklasse III
	Spritzwassergeschützt (IP44)		Sicherheitshinweise Handlungsanweisungen
	Das CE-Zeichen bestätigt die Konformität mit den für das Produkt zutreffenden EU-Richtlinien.		

LED-Solarstrahler mit Bewegungsmelder

● Einleitung

Bei diesem Dokument handelt es sich um eine verkürzte Druckausgabe der vollständigen Bedienungsanleitung. Durch das Scannen des QR-Codes gelangen Sie direkt auf die Lidl-Service-Seite (www.lidl-service.com) und können durch die Eingabe der Artikelnummer (IAN) 452510_2310 die vollständige Bedienungsanleitung einsehen und herunterladen.

Die Kurzanleitung ist Bestandteil dieses Produkts. Machen Sie sich vor der Benutzung des Produkts mit allen Bedien- und Sicherheitshinweisen vertraut. Bewahren Sie die Kurzanleitung gut auf und händigen Sie alle Unterlagen bei Weitergabe des Produkts an Dritte mit aus.



● Bestimmungsgemäße Verwendung

Das Produkt ist zur Anwendung im Außenbereich bestimmt. Das Produkt ist nur für den privaten Gebrauch und nicht für den gewerblichen Einsatz oder für andere Einsatzbereiche bestimmt.

● Teilebeschreibung

- 1 Dübel (Montagematerial für Spot, Ø 6 mm)
- 2 Schraube (Montagematerial für Spot, Ø 4 x 34 mm)
- 3 Montagehalterung
- 4 Feststellschraube
- 5 Federscheibe
- 6 Unterlegscheibe
- 7 Befestigungsschraube
- 8 Solarstrombuchse
- 9 Bewegungsmelder
- 10 Spot
- 11 EIN-/AUS-Schalter
- 12 Solarzelle
- 13 Schraube (Montagematerial für Solarzelle, Ø 4 x 34 mm)
- 14 Solarkabelstecker
- 15 Dübel (Montagematerial für Solarzelle, Ø 6 mm)
- 16 Kompass
- 17 Drehregler TIME
- 18 Drehregler SENS
- 19 Drehregler LUX

● Lieferumfang

Kontrollieren Sie unmittelbar nach dem Auspacken immer den Lieferumfang auf Vollständigkeit sowie den einwandfreien Zustand des Produkts.

- 1 Spot
- 1 Solarzelle
- 2 Schrauben (Montagematerial für Spot, Ø 4 x 34 mm)
- 4 Schrauben (Montagematerial für Solarzelle, Ø 4 x 34 mm)
- 2 Dübel (Montagematerial für Spot, Ø 6 mm)

4 Dübel (Montagematerial für Solarzelle, Ø 6 mm)

1 Bedienungsanleitung

● Technische Daten

Betriebsspannung:	7,4V \equiv
Lithium-Ionen-Akku:	7,4V \equiv , 1800 mAh (21CR19/66) - Modell: 18650/1800mAh/ 7,4V (nicht austauschbar)
Leistung:	9W
Schutzklasse:	III/ \blacktriangle
Dämmerungsschalter:	einstellbar von ca. 5lx–20.000lx
Leuchtdauer:	einstellbar von 5s +/-2s bis 5 min +/-1 min

Spot:

Bewegungsmelder: Reichweite: max. 12 m,
Erfassungswinkel:
ca. 180 °

Schutzart: IP44 (spritzwassergeschützt)

Gewicht: ca. 350 g

Abmessungen: ca. 15 x 14,8 x 9,7 cm

Projektionsfläche: max. 15 x 14,8 cm

Montagehöhe: max. 1,8–2,5 m



Sicherheitshinweise

-  **⚠️ WARNUNG! LEBENS- UND UNFALLGEFAHR FÜR KLEINKINDER UND KINDER!**

Lassen Sie Kinder niemals unbeaufsichtigt mit dem Verpackungsmaterial. Es besteht Erst-
stückerkrankungsgefahr durch Verpackungsmaterial.

Kinder unterschätzen häufig die Gefahren. Halten Sie Kinder stets vom Produkt fern.

- **LEBENSGEFAHR!** Halten Sie Kinder während der Montage vom Arbeitsbereich fern. Zum Lieferumfang gehört eine Vielzahl von Schrauben und anderen Kleinteilen. Diese können beim Verschlucken oder Inhalieren lebensgefährlich sein.
- Dieses Produkt kann von Kindern ab 8 Jahren und darüber sowie von Personen mit verringerten physischen, sensorischen oder mentalen Fähigkeiten oder Mangel an Erfahrung und Wissen benutzt werden, wenn sie beaufsichtigt oder bezüglich des sicheren Gebrauchs des Produkts unterwiesen wurden und die daraus resultierenden Gefahren verstehen. Kinder dürfen nicht mit dem Produkt spielen. Reinigung und Benutzerwartung dürfen nicht von Kindern ohne Beaufsichtigung durchgeführt werden.
- Verwenden Sie das Produkt nicht, wenn Sie irgendwelche Beschädigungen feststellen.
- Die Leuchtmittel sind nicht austauschbar.
- Sollten die Leuchtmittel am Ende ihrer Lebensdauer ausfallen, muss das ganze Produkt ersetzt werden.
-  **BRANDGEFAHR!** Montieren Sie das Produkt mit einer Entfernung von mindestens 0,5 m zu angestrahlten Materialien. Eine übermäßige Wärmeentwicklung kann zu Brandentwicklung führen.
- Der LED-Solarstrahler (HG1 1444A/HG1 1444B) kann nur an die Solarzelle (HG1 1444S) angeschlossen werden. Schließen Sie den LED-Solarstrahler (HG1 1444A/HG1 1444B) nicht an eine andere Stromquelle oder Solarzelle an.
- Die Solarzelle (HG1 1444S) ist nur für den LED-Solarstrahler (HG1 1444A/HG1 1444B)

geeignet. Schließen Sie die Solarzelle (HG1 1444S) nicht an andere Produkte an.

- Um das Risiko einer Strangulation zu verringern, muss die flexible Verkabelung, die mit dem Produkt verbunden ist, wirkungsvoll an der Wand befestigt werden, wenn sie sich in Armreichweite befindet.



Sicherheitshinweise für Batterien/Akkus

- **LEBENSGEFAHR!** Halten Sie Batterien/Akkus außer Reichweite von Kindern. Suchen Sie im Falle eines Verschluckens sofort einen Arzt auf!
- Verschlucken kann zu Verbrennungen, Perforation von Weichgewebe und Tod führen. Schwere Verbrennungen können innerhalb von 2 Stunden nach dem Verschlucken auftreten.
-  **EXPLOSIONSGEFAHR!** Laden Sie nicht aufladbare Batterien niemals wieder auf. Schließen Sie Batterien/Akkus nicht kurz und/oder öffnen Sie diese nicht. Überhitzung, Brandgefahr oder Platzen können die Folge sein.
- Werfen Sie Batterien/Akkus niemals in Feuer oder Wasser.
- Setzen Sie Batterien/Akkus keiner mechanischen Belastung aus.

Risiko des Auslaufens von Batterien/Akkus

- Vermeiden Sie extreme Bedingungen und Temperaturen, die auf Batterien/Akkus einwirken können, z. B. auf Heizkörpern/direkte Sonneneinstrahlung.
- Wenn Batterien/Akkus ausgelaufen sind, vermeiden Sie den Kontakt von Haut, Augen

und Schleimhäuten mit den Chemikalien! Spülen Sie die betroffenen Stellen sofort mit klarem Wasser und suchen Sie einen Arzt auf!



SCHUTZHANDSCHUHE

TRAGEN! Ausgelaufene oder beschädigte Batterien/Akkus

können bei Berührung mit der Haut Verätzungen verursachen. Tragen Sie deshalb in diesem Fall geeignete Schutzhandschuhe.

- Dieses Produkt hat einen eingebauten Akku, welcher nicht durch den Benutzer ersetzt werden kann. Der Ausbau oder Austausch des Akkus darf nur durch den Hersteller oder seinen Kundendienst oder eine ähnlich qualifizierte Person erfolgen, um Gefährdungen zu vermeiden. Bei der Entsorgung ist darauf hinzuweisen, dass dieses Produkt einen Akku enthält.

● Funktionsweise

Die Solarzelle [12] wandelt bei Sonneneinstrahlung das Licht in elektrische Energie um und speichert diese über die angeschlossene Solarstrombuchse [8] im eingebauten Akku. Bei vollständig geladenem Akku beträgt die Leuchtdauer ca. 100 Minuten. Vor der ersten Inbetriebnahme muss der Akku vollständig aufgeladen werden (siehe Kapitel „Akku aufladen“).

● Akku aufladen

- Schalten Sie das Produkt vor dem Aufladen aus, damit der Ladevorgang nicht durch das eingeschaltete Licht beeinflusst wird.
- Stecken Sie den Solarkabelstecker [14] des Kabels der Solarzelle in die Solarstrombuchse

[8] des Spots [10]. Platzieren Sie die Solarzelle [12] wie unter „Solarzelle montieren“ beschrieben.

Hinweis: Nach 4 bis 6 Tagen mit guter Sonneneinstrahlung ist der Akku wieder aufgeladen. Die Dauer des Ladevorganges ist abhängig von dem Ladezustand des Akkus sowie der Qualität der Sonneneinstrahlung.

Hinweis: Um den Akku zu schützen, lädt das Produkt bei Temperaturen von unter 0 °C und über 45 °C nicht auf.

Hinweis: Laden Sie den Akku vor der Lagerung vollständig auf. Wenn Sie das Produkt länger als 3 Monate lagern möchten, laden Sie den Akku alle 3 Monate vollständig auf.

Hinweis: Es wird empfohlen, das Produkt innerhalb von 3 Monaten nach dem Kauf zu verwenden.

● Montage

Hinweis: Entfernen Sie vollständig das Verpackungsmaterial.

Entscheiden Sie vor der Montage, wo Sie die Solarzelle [12] und den Spot [10] montieren. Die Solarzelle [12] und der Spot [10] können unabhängig voneinander montiert werden, müssen aber nach der Montage mit der ca. 5 m langen Zuleitung der Solarzelle [12] verbunden werden. Verlegen Sie nach der Montage die Netzleitung so, dass sie keinerlei mechanischen Belastungen ausgesetzt ist. Verwenden Sie zur Befestigung der Netzleitung handelsübliche Installationsmaterialien wie z. B. Kabelschellen oder Kabelkanal, um Beschädigungen der Kabelisolation zu vermeiden.

Hinweis: Das im Lieferumfang enthaltene Befestigungsmaterial ist für übliches, festes Mauerwerk geeignet. Für andere Untergründe benötigen

Sie möglicherweise andere Befestigungsmaterialien. Ziehen Sie ggf. eine Fachkraft zu Rate.

● Spot montieren

Vergewissern Sie sich, dass Sie nicht auf Strom-, Gas- oder Wasserleitungen stoßen, wenn Sie in die Wand bohren. Verwenden Sie eine Bohrmaschine, um die Löcher in das Mauerwerk zu bohren. Beachten Sie die Sicherheitshinweise aus den Bedien- und Sicherheitshinweisen der Bohrmaschine. Ansonsten drohen Tod oder Verletzungsgefahr durch Stromschlag.

Achten Sie bei der Auswahl des Montageortes für den Spot **10** auf folgende Dinge:

- Stellen Sie sicher, dass der Spot **10** nicht direktem Sonnenlicht ausgesetzt ist, da sonst der Ladevorgang beeinträchtigt wird.
- Stellen Sie sicher, dass der Spot **10** den gewünschten Bereich ausleuchtet. Sie können den Spot **10** bewegen.
- Stellen Sie sicher, dass der Bewegungsmelder **9** den gewünschten Bereich erfasst. Der Bewegungsmelder **9** hat einen Erfassungsbereich von max. 12 m, bei einem Erfassungswinkel von ca. 180° (siehe Abb. E, F) (abhängig von der Montagehöhe – ideal ist eine Höhe von 1,8–2,5 m) (siehe Abb. D).
- Achten Sie darauf, dass der Bewegungsmelder **9** nachts nicht von Straßenbeleuchtung angestrahlt wird. Dies kann die Funktion beeinträchtigen.
- Lösen Sie die Feststellschrauben **4**, um die Montagehalterung **3** vom Spot **10** zu entfernen.

- Verwenden Sie die Montagehalterung **3**, um die Position der zwei äußeren Bohrlöcher zu markieren.
- Bohren Sie die Löcher und befestigen Sie die Montagehalterung **3** mit den mitgelieferten Dübeln **1** und Schrauben **2**.
- Befestigen Sie nun den Spot **10** an der Montagehalterung **3** mit den zuvor gelösten Feststellschrauben **4**, Feder- **5** und Unterlegscheiben **6**. Vergewissern Sie sich, dass die Feder- **5** und Unterlegscheiben **6** so positioniert sind wie in Abbildung A dargestellt.

● Solarzelle montieren

Vergewissern Sie sich, dass Sie nicht auf Strom-, Gas- oder Wasserleitungen stoßen, wenn Sie in die Wand bohren. Verwenden Sie eine Bohrmaschine, um die Löcher in das Mauerwerk zu bohren. Beachten Sie die Sicherheitshinweise aus den Bedien- und Sicherheitshinweisen der Bohrmaschine. Ansonsten drohen Tod oder Verletzungsgefahr durch Stromschlag.

Achten Sie bei der Auswahl des Montageortes für die Solarzelle **12** auf folgende Dinge:

- Die Solarzelle **12** benötigt möglichst direkte Sonneneinstrahlung. Auch eine teilweise Beschattung der Solarzelle **12** während des Tages kann die Aufladung erheblich beeinträchtigen.

Himmelsrichtung:

Optimal ist eine Ausrichtung nach Süden. Wählen Sie eher eine Ausrichtung mit leichten Abweichungen nach Westen als mit leichten Abweichungen nach Osten.

Horizontale Ausrichtung:

Die horizontale Ausrichtung der Solarzelle [12] ist abhängig vom geographischen Breitengrad des Montageortes. Als ideal gilt in Mitteleuropa ein Winkel von 30 °–40 °.

Eine Montageplatte mit 6 Bohrungen befindet sich auf der Rückseite der Solarzelle [12].

- Montieren Sie die Solarzelle [12] an für sie vorgesehenen Ort. Verwenden Sie hierzu die 4 Schrauben [13] und Dübel [15]. Je nach Montageort können Sie dafür die vier passendsten Bohrungen in der Montageplatte verwenden; idealerweise benutzen Sie die beiden Bohrungen ganz links und ganz rechts (siehe Abb. B).
- Verlegen Sie dann den Solarkabelstecker [14] und stecken Sie ihn in die Solarstrombuchse [8] des Spots [10].
- Die Solarzelle [12] und die Montageplatte sind bei Anlieferung mit einem Drehgelenk verbunden. Richten Sie die Solarzelle [12] so aus, dass sie möglichst direkter Sonneneinstrahlung ausgesetzt ist.

● Inbetriebnahme

● Bewegungsmelder ein-/ausschalten

- Drücken Sie den EIN-/AUS-Schalter [11], um das Produkt einzuschalten, der Bewegungsmelder [9] wird aktiviert.
- Drücken Sie den EIN-/AUS-Schalter [11] erneut, um das Produkt und den Bewegungsmelder [9] auszuschalten.

● Leuchtdauer einstellen

- Drehen Sie den Drehregler TIME [17] auf der Unterseite des Bewegungsmelders [9] gegen den Uhrzeigersinn, um die Beleuchtungsdauer zu erhöhen (siehe Abb. C). Die Beleuchtungsdauer können Sie in einem Zeitfenster von ca. 5s +/-2s bis 5 min +/-1 min einstellen.

● Empfindlichkeit des Sensors einstellen

- Drehen Sie den Drehregler SENS [18] auf der Unterseite des Bewegungsmelders [9] gegen den Uhrzeigersinn, um die Empfindlichkeit des Sensors zu erhöhen (siehe Abb. C).
Hinweis: Der Bewegungsmelder [9] erfasst Wärmestrahlung. Er reagiert bei niedrigen Außentemperaturen empfindlicher auf Körperwärme als bei warmen Außentemperaturen. Achten Sie darauf, ggf. die Empfindlichkeit des Sensors im Lauf der Jahreszeiten zu regulieren.

● Lichtempfindlichkeit einstellen

- Drehen Sie den Drehregler LUX [19] auf der Unterseite des Bewegungsmelders [9] gegen den Uhrzeigersinn, um die Lichtempfindlichkeit zu erhöhen. In der Position ☾ reagiert der Bewegungsmelder [9] nur bei dunkler Nacht (ca. 5 lx). In der Position ✨ reagiert der Bewegungsmelder [9] auch bei Tageslichtniveau, solange ca. 20.000 lx nicht überschritten werden (siehe Abb. C).

● Bewegungsmelder ausrichten

- Lösen Sie die Befestigungsschraube [7] des Bewegungsmelders [9].
- Drehen Sie den Drehregler LUX [19] auf die Position ☼. Richten Sie den Bewegungsmelder [9] in die zentrale Richtung des gewünschten Erfassungsbereichs.
- Bewegen Sie sich im Erfassungsbereich, bis Sie mit dem Ansprechverhalten des Bewegungsmelders [9] zufrieden sind. Verändern Sie dazu die Position des Drehreglers SENS [18] oder die Ausrichtung des Bewegungsmelders [9].
- Ziehen Sie die Befestigungsschraube [7] wieder fest, um die Einstellungen zu fixieren.
- Drehen Sie den Drehregler LUX [19] in die gewünschte Position. Ermitteln Sie diese während der Dämmerungszeit, in der der Spot [10] reagieren soll. Drehen Sie den Drehregler LUX [19] langsam gegen den Uhrzeigersinn, bis er auf Bewegung im Erfassungsbereich reagiert.

● Reinigung und Lagerung

- Schalten Sie das Produkt aus, wenn Sie das Produkt nicht benutzen und lagern wollen.
- Untersuchen Sie den Bewegungsmelder [9] und die Solarzelle [12] regelmäßig auf Verschmutzungen. Beseitigen Sie diese, um eine einwandfreie Funktion des Produkts zu gewährleisten.
- Halten Sie das Produkt, insbesondere die Solarzelle [12], im Winter schnee- und eisfrei.
- Reinigen Sie das Produkt mit einem fusselfreien, leicht angefeuchteten Tuch und mildem Reinigungsmittel.

● Fehlerbehebung

● = Fehler

● = Ursache

○ = Lösung

● = **Das Produkt schaltet nicht ein.**

● = Der EIN-/AUS-Schalter [11] steht in der Position OFF.

○ = Drücken Sie den EIN-/AUS-Schalter [11], um das Produkt einzuschalten.

● = Der Drehregler LUX [19] ist zu dunkel eingestellt.

○ = Stellen Sie den Drehregler LUX [19] heller ein.

● = Der Bewegungsmelder [9] ist verschmutzt oder falsch ausgerichtet.

○ = Reinigen Sie den Bewegungsmelder [9] oder richten Sie ihn neu aus.

● = Die Empfindlichkeit des Bewegungsmelders [9] ist zu niedrig.

○ = Stellen Sie die Empfindlichkeit des Bewegungsmelders [9] neu ein (siehe Kapitel „Empfindlichkeit des Sensors einstellen“)

● = Der Akku ist entladen.

○ = Laden Sie den Akku auf (siehe Kapitel „Akku aufladen“).

● = **Das Produkt schaltet sich auch bei Helligkeit ein.**

● = Der Drehregler LUX [19] ist zu hell eingestellt.

○ = Stellen Sie den Drehregler LUX [19] im Uhrzeigersinn dunkler ein.

● = **Das Licht flackert.**

● = Der Akku ist fast entladen.

○ = Laden Sie den Akku auf (siehe Kapitel „Akku aufladen“).

- = **Der Akku entlädt sich innerhalb von kurzer Zeit.**
- = Der Steckverbinder zwischen Solarzelle 12 und Spot 10 hat sich gelöst.
- = Befestigen Sie den Steckverbinder neu am Produkt.
- = Die Solarzelle 12 ist verschmutzt.
- = Reinigen Sie die Solarzelle 12.
- = Die Solarzelle 12 ist ungünstig ausgerichtet.
- = Richten Sie die Solarzelle 12 neu aus (siehe Kapitel „Solarzelle montieren“).

● Entsorgung

Die Verpackung besteht aus umweltfreundlichen Materialien, die Sie über die örtlichen Recyclingstellen entsorgen können.



Beachten Sie die Kennzeichnung der Verpackungsmaterialien bei der Abfalltrennung, diese sind gekennzeichnet mit Abkürzungen (a) und Nummern (b) mit folgender Bedeutung: 1-7: Kunststoffe/20-22: Papier und Pappe/80-98: Verbundstoffe.



Möglichkeiten zur Entsorgung des ausgedienten Produkts erfahren Sie bei Ihrer Gemeinde- oder Stadtverwaltung.



Das Symbol der durchgestrichenen Mülltonne bedeutet, dass dieses Gerät am Ende der Nutzungszeit nicht über den Haushaltsmüll entsorgt werden darf. Das Gerät ist bei eingerichteten Sammelstellen, Wertstoffhöfen oder Entsorgungsbetrieben abzugeben. Zudem sind Verreiber von Elektro- und Elektronikgeräten sowie Verreiber von Lebensmitteln zur Rücknahme verpflichtet. LIDL bietet Ihnen Rückgabemöglichkeiten direkt in den Filialen und Märkten an. Rückgabe

und Entsorgung sind für Sie kostenfrei. Beim Kauf eines Neugerätes haben Sie das Recht, ein entsprechendes Altgerät unentgeltlich zurückzugeben. Zusätzlich haben Sie die Möglichkeit, unabhängig vom Kauf eines Neugerätes, unentgeltlich (bis zu drei) Altgeräte abzugeben, die in keiner Abmessung größer als 25 cm sind. Bitte löschen Sie vor der Rückgabe alle personenbezogenen Daten. Bitte entnehmen Sie vor der Rückgabe Batterien oder Akkumulatoren, die nicht vom Altgerät umschlossen sind, sowie Lampen, die zerörungsfrei entnommen werden können und führen diese einer separaten Sammlung zu.



Umweltschäden durch falsche Entsorgung der Batterien/Akkus!

Das Symbol der durchgestrichenen Mülltonne auf Batterien oder Akkus bedeutet, dass Sie Batterien und Akkus nicht im Hausmüll entsorgen dürfen.

Entnehmen Sie die Batterien/den Akku-Pack aus dem Produkt vor der Entsorgung.

Diese können giftige Schwermetalle enthalten und unterliegen der Sondermüllbehandlung. Die chemischen Symbole der Schwermetalle sind wie folgt: Cd = Cadmium, Hg = Quecksilber, Pb = Blei.

Sie sind gesetzlich verpflichtet, alte Batterien und Akkus nach Gebrauch zurückzugeben. Geben Sie deshalb verbrauchte Batterien und Akkus kostenfrei im Handelsgeschäft z. B. in Ihrer LIDL Filiale oder bei einer kommunalen Sammelstelle ab.

Batterien und Akkus können Stoffe enthalten, die schädlich für die menschliche Gesundheit und Umwelt sind. Nur bei einer getrennten Sammlung und Verwertung von alten Batterien und Akkus

können die negativen Auswirkungen vermieden werden.

Seien Sie besonders vorsichtig beim Umgang mit lithiumhaltigen Batterien und Akkus, da bei unsachgemäßer Verwendung eine erhöhte Brandgefahr besteht. Kleben Sie dazu die Pole ab, um einen äußeren Kurzschluss zu vermeiden.

Nutzen Sie Batterien mit langer Lebensdauer oder Akkus, um die Entstehung von Abfällen aus Alt-Batterien zu verringern. Beachten Sie die Anweisungen zum Lagern, und vermeiden Sie das vollständige Ent- und Aufladen des Akkus, um die Lebensdauer zu verlängern.

Darüber hinaus sollten Sie Batterien oder Elektro- und Elektronikgeräte mit Batterien oder Akkus nicht im öffentlichen Raum zurücklassen, um eine Vermüllung zu vermeiden. Prüfen Sie Möglichkeiten, Batterien einer Wiederverwendung zuzuführen, anstatt diese zu entsorgen, beispielsweise durch Instandsetzung der Batterie.

● **Garantie**

Das Produkt wurde nach strengen Qualitätsrichtlinien hergestellt und vor der Auslieferung sorgfältig geprüft. Im Falle von Material- oder Herstellungsfehlern haben Sie gegenüber dem Verkäufer des Produkts gesetzliche Rechte. Ihre gesetzlichen Rechte werden in keiner Weise durch unsere unten aufgeführte Garantie eingeschränkt.

Die Garantie für dieses Produkt beträgt 3 Jahre ab Kaufdatum. Die Garantiezeit beginnt mit dem Kaufdatum. Bewahren Sie den Originalkaufbeleg an einem sicheren Ort auf, da dieses Dokument als Nachweis des Kaufs erforderlich ist.

Alle Schäden oder Mängel, die bereits zum Zeitpunkt des Kaufs vorhanden sind, müssen unverzüglich nach dem Auspacken des Produkts gemeldet werden.

Sollte das Produkt innerhalb von 3 Jahren ab Kaufdatum einen Material- oder Herstellungsfehler aufweisen, werden wir es – nach unserer Wahl – kostenlos für Sie reparieren oder ersetzen. Die Garantiezeit verlängert sich durch einen stattgegebenen Gewährleistungsanspruch nicht. Dies gilt auch für ersetzte und reparierte Teile.

Diese Garantie erlischt, wenn das Produkt beschädigt oder unsachgemäß verwendet oder gewartet wurde.

Die Garantie deckt Material- und Herstellungsfehler ab. Diese Garantie erstreckt sich weder auf Produktteile, die normalem Verschleiß unterliegen, und somit als Verschleißteile gelten (z. B. Batterien, Schläuche, Farbpatronen), noch auf Schäden an zerbrechlichen Teilen, z. B. Schalter oder Teile aus Glas.

Bei diesem Produkt gilt die Garantiezeit auch für den Akku.

● **Abwicklung im Garantiefall**

Um eine schnelle Bearbeitung Ihres Anliegens zu gewährleisten, folgen Sie bitte den folgenden Hinweisen:

Bitte halten Sie für alle Anfragen den Kassenbon und die Artikelnummer (IAN 452510_2310) als Nachweis für den Kauf bereit. Die Artikelnummer entnehmen Sie bitte dem Typenschild, einer Gravur, auf dem Titelblatt

Ihrer Bedienungsanleitung (unten links) oder als Aufkleber auf der Rück- oder Unterseite des Produkts.

Sollten Funktionsfehler oder sonstige Mängel auftreten, kontaktieren Sie zunächst die nachfolgend benannte Serviceabteilung telefonisch oder per E-Mail.

Ein als defekt erfasstes Produkt können Sie dann unter Beifügung des Kaufbelegs (Kassenbon) und der Angabe, worin der Mangel besteht und wann er aufgetreten ist, für Sie portofrei an die Ihnen mitgeteilte Service-Anschrift übersenden.

● Service

DE **Service Deutschland**

Tel.: 0800 5435 111

E-Mail: owim@lidl.de

AT **Service Österreich**

Tel.: 0800 292726

E-Mail: owim@lidl.at

CH **Service Schweiz**







Tel.: 0800562153

E-Mail: owim@lidl.ch

CE IP44

Légende des pictogrammes utilisés	Page 18
Introduction	Page 18
Utilisation conforme	Page 18
Descriptif des pièces	Page 18
Contenu de la livraison	Page 19
Caractéristiques techniques.....	Page 19
Consignes de sécurité	Page 19
Consignes de sécurité relatives aux piles / aux piles rechargeables.....	Page 20
Mode de fonctionnement	Page 21
Charger la batterie	Page 21
Montage	Page 21
Montage du spot	Page 22
Montage de la cellule solaire	Page 22
Mise en service	Page 23
Allumer / éteindre le détecteur de mouvement.....	Page 23
Réglage de la durée d'éclairage.....	Page 23
Réglage de la sensibilité du capteur.....	Page 23
Réglage de la sensibilité lumineuse	Page 23
Orienter le détecteur de mouvement	Page 24
Nettoyage et entreposage	Page 24
Dépannage	Page 24
Mise au rebut	Page 25
Garantie	Page 25
Faire valoir sa garantie.....	Page 26
Service après-vente	Page 26

Légende des pictogrammes utilisés

	Courant continu/Tension continue		Classe de protection III
	Protection contre les projections d'eau (IP44)	 	Instructions de sécurité Instructions de manipulation
	La marque CE indique la conformité aux directives européennes applicables à ce produit.		

Projecteur solaire à LED avec détecteur de mouvements

● Introduction

Ce document est une version imprimée abrégée du mode d'emploi complet. En scannant le code QR, vous accédez directement à la page de service de Lidl (www.lidl-service.com), et en saisissant le numéro d'article (IAN) 452510_2310, vous pouvez consulter et télécharger le mode d'emploi complet.

Ce mode d'emploi résumé fait partie de ce produit. Avant d'utiliser le produit pour la première fois, veuillez lire soigneusement toutes les instructions d'utilisation et consignes de sécurité. Veuillez conserver le mode d'emploi résumé et fournir tous les documents aux autres utilisateurs lorsque vous leur transmettez le produit.



● Utilisation conforme

Ce produit est conçu pour être utilisé en plein air. Ce produit est uniquement destiné à une utilisation privée, et non à une utilisation commerciale ou à d'autres domaines d'utilisation.

● Descriptif des pièces

- 1 Chevilles (matériel de montage pour spot, Ø 6 mm)
- 2 Vis (matériel de montage pour spot, Ø 4 x 34 mm)
- 3 Support de montage

- 4 Vis de blocage
- 5 Rondelle élastique
- 6 Rondelle
- 7 Vis de fixation
- 8 Connecteur de courant solaire
- 9 Détecteur de mouvement
- 10 Spot
- 11 Interrupteur MARCHÉ/ARRÊT
- 12 Cellule solaire
- 13 Vis (matériel de montage pour spot, Ø 4 x 34 mm)
- 14 Connecteur du câble solaire
- 15 Chevilles (matériel de montage de la cellule solaire, Ø 6 mm)
- 16 Boussole
- 17 Molette de réglage TIME
- 18 Molette de réglage SENS
- 19 Molette de réglage LUX

● Contenu de la livraison

Immédiatement après le déballage du produit, veuillez toujours contrôler que le contenu de la livraison est complet et que le produit se trouve en parfait état.

- 1 Spot
- 1 Cellule solaire
- 2 Vis (matériel de montage pour spot, Ø 4 x 34 mm)
- 4 Vis (matériel de montage de la cellule solaire, Ø 4 x 34 mm)
- 2 Chevilles (matériel de montage pour spot, Ø 6 mm)
- 4 Chevilles (matériel de montage de la cellule solaire, Ø 6 mm)
- 1 Instruction d'utilisation

● Caractéristiques techniques

Tension de service :	7,4 V \equiv
Batterie lithium-ion :	7,4V \equiv , 1800 mAh (2ICR19/66) - Modèle : 18650/1800mAh/ 7,4V (non remplaçable)
Puissance :	9 W
Classe de protection :	III/ III
Interrupteur crépusculaire :	réglable d'environ 5 lx à 20.000 lx
Durée d'éclairage :	réglable de 5s +/-2s à 5 min +/-1 min

Spot :

Détecteur de mouvement :	Portée : max. 12 m, angle de détection : env. 180°
Indice de protection :	IP44 (protection contre les projections d'eau)
Poids :	env. 350 g
Dimensions :	env. 15 x 14,8 x 9,7 cm
Surface de projection :	max. 15 x 14,8 cm
Hauteur de montage :	max. 1,8-2,5 m



Consignes de sécurité

-  **AVERTISSEMENT !**
DANGER DE MORT ET
RISQUE DE BLESSURE POUR
LES ENFANTS ET LES ENFANTS EN BAS
ÂGE ! Ne jamais laisser les enfants sans surveillance avec le matériel d'emballage.

L'emballage présente un risque d'étouffement. Les enfants sous-estiment souvent le danger. Toujours tenir le produit à l'écart des enfants.

- **DANGER DE MORT !** Toujours tenir les enfants à l'écart de la zone de travail lors du montage. Un grand nombre de vis et de pièces de petite taille font partie du volume de livraison. Ces composants peuvent présenter un risque mortel en cas d'ingestion ou d'inhalation.
- Le produit peut être utilisé par des enfants âgés de 8 ans et plus ainsi que par des personnes ayant des capacités physiques, sensorielles ou mentales réduites ou manquant d'expérience ou de connaissances, s'ils sont surveillés ou s'ils ont été informés de l'utilisation sûre du produit et comprennent les risques liés à son utilisation. Les enfants ne doivent pas jouer avec le produit. Le nettoyage et l'entretien du produit ne doivent pas être effectués par des enfants laissés sans surveillance.
- Ne pas utiliser ce produit si vous constatez le moindre dommage.
- Les ampoules ne sont pas remplaçables.
- Si les ampoules arrivent en fin de vie, l'ensemble du produit doit alors être remplacé.



RISQUE D'INCENDIE !

Le produit doit être monté à une distance d'au moins 0,5m des objets éclairés. Un dégagement de chaleur excessif peut provoquer un incendie.

- Le projecteur solaire LED (HG1 1444A/HG1 1444B) peut uniquement être connecté à la cellule solaire (HG1 1444S). Ne pas connecter le projecteur solaire LED (HG1 1444A/HG1 1444B) à une autre source lumineuse ou cellule solaire.

- La cellule solaire (HG1 1444S) est uniquement compatible avec le projecteur solaire LED (HG1 1444A/HG1 1444B). Ne pas connecter la cellule solaire (HG1 1444S) à d'autres produits.
- Pour réduire le risque d'étranglement, le câble flexible auquel est branché le produit doit être efficacement fixé au mur, lorsqu'il se trouve à portée de main.



Consignes de sécurité relatives aux piles/aux piles rechargeables

- **DANGER DE MORT !** Rangez les piles/piles rechargeables hors de la portée des enfants. En cas d'ingestion, consultez immédiatement un médecin !
- Une ingestion peut entraîner des brûlures, une perforation des tissus mous et la mort. Des brûlures graves peuvent apparaître dans les 2 heures suivant l'ingestion.



RISQUE D'EXPLOSION !

Ne rechargez jamais des piles non rechargeables. Ne court-circuitez

- pas les piles/piles rechargeables et/ou ne les ouvrez pas ! Autrement, vous risquez de provoquer une surchauffe, un incendie ou une explosion.
- Ne jetez jamais des piles/piles rechargeables au feu ou dans l'eau.
- Ne pas soumettre les piles/piles rechargeables à une charge mécanique.

Risque de fuite des piles/piles rechargeables

- Évitez d'exposer les piles/piles rechargeables à des conditions et températures extrêmes susceptibles de les endommager, par ex. sur

des radiateurs/exposition directe aux rayons du soleil.

- Lorsque les piles/piles rechargeables fuient, évitez tout contact du produit chimique avec la peau, les yeux ou les muqueuses ! Rincez les zones touchées à l'eau claire et consultez immédiatement un médecin !



PORTER DES GANTS DE

PROTECTION ! Les piles/piles rechargeables endommagées ou

sujettes à des fuites peuvent provoquer des brûlures au contact de la peau. Vous devez donc porter des gants adéquats pour les manipuler !

- Ce produit contient une pile rechargeable ne pouvant pas être démontée. Le démontage ou le remplacement de la pile rechargeable doit uniquement être remplacé par le fabricant, son service après-vente ou une personne possédant une qualification similaire, afin de prévenir toute mise en danger. Lors de la mise au rebut, il y a lieu de rappeler que ce produit contient une pile rechargeable.

● Mode de fonctionnement

La cellule solaire [12] raccordée au connecteur de courant solaire [8] transforme la lumière du rayonnement solaire en énergie électrique et l'accumule dans la batterie intégrée. La durée d'éclairage est d'environ 100 minutes lorsque la batterie est entièrement chargée. La batterie doit être entièrement chargée avant la première mise en service (voir chapitre « Charger la batterie »).

● Charger la batterie

- Pendant la recharge, laissez le produit éteint afin que le processus de charge ne soit pas influencé par la lumière allumée.
- Brancher le connecteur de câble solaire [14] du câble de cellule solaire au connecteur de courant solaire [8] du spot [10]. Placez la cellule solaire [12] conformément à la description du chapitre « Montage de la cellule solaire ».

Remarque : Après 4 à 6 jours de bon ensoleillement, la batterie est rechargée. La durée du processus de charge dépend de l'état de charge de la batterie et de la qualité de l'ensoleillement.

Remarque : Afin de protéger la batterie, le produit ne charge pas lors de températures inférieures à 0 °C et supérieures à 45 °C.

Remarque : Chargez complètement la batterie avant le stockage. Si vous souhaitez stocker le produit pendant plus de 3 mois, rechargez complètement la batterie tous les 3 mois.

Remarque : Il est recommandé d'utiliser le produit dans les 3 mois suivant l'achat.

● Montage

Choisissez l'emplacement de la cellule solaire [12] et du spot [10] avant de commencer le montage. La cellule solaire [12] et le spot [10] peuvent être installés séparément. Après le montage, ils doivent toutefois pouvoir être reliés par le câble d'alimentation de la cellule solaire [12], dont la longueur est d'environ 5 m. Après le montage, poser le câble d'alimentation de sorte qu'il ne subisse aucune contrainte mécanique. Pour fixer le câble d'alimentation, utiliser du matériel

d'installation disponible dans le commerce, de type attache-câbles ou goulotte de câblage, afin d'éviter d'endommager la gaine du câble d'alimentation.

Remarque : Le matériel de fixation fourni est adapté pour les ouvrages de maçonnerie usuels et solides. Pour d'autres supports, un autre matériel de montage peut être nécessaire. Demandez conseil auprès d'un spécialiste le cas échéant.

● Montage du spot

Lorsque vous percez des trous dans le mur, assurez-vous de ne toucher ni lignes électriques ni conduites de gaz et d'eau. N'utilisez pas de perceuse pour percer les trous dans le mur. Respecter les instructions de service et de sécurité présentes dans le manuel d'utilisation de la perceuse. Il existe sinon un risque mortel ou de blessures par électrocution.

Choisir l'emplacement de montage du spot **10** en fonction des critères suivants :

- Assurez-vous que le spot **10** n'est pas exposé à un rayonnement direct du soleil, ce qui perturberait le processus de charge.
- Assurez-vous que le spot **10** éclaire la zone prévue. La mobilité du spot **10** n'est pas entravée.
- Assurez-vous que le détecteur de mouvement **9** surveille bien la zone prévue. Le détecteur de mouvement **9** a une portée maximale de 12 m et un angle de détection d'environ 180° (voir fig. E, F) (selon la hauteur à laquelle il est installé. Une hauteur de 1,80–2,50 m est idéale) (voir fig. D).
- La nuit, le détecteur de mouvement **9** ne doit pas être éclairé par l'éclairage de la

voie publique. Ceci risquerait d'affecter le fonctionnement du produit.

- Dévissez les vis de réglage **4** afin de pouvoir le support de montage **3** du spot **10**.
- Utiliser le support de montage **3** pour pouvoir marquer la position des deux trous extérieurs à percer.
- Percer les trous et fixer le support de montage **3** avec les chevilles **1** et vis **2** incluses dans la livraison.
- Fixez à présent le spot **10** sur le support de montage **3** au moyen des vis de réglage desserrées précédemment **4**, des rondelles élastiques **5** et des rondelles **6**. Assurez-vous que les rondelles élastiques **5** et les rondelles **6** sont positionnées comme indiqué sur la Figure A.

● Montage de la cellule solaire

Lorsque vous percez des trous dans le mur, assurez-vous de ne toucher ni lignes électriques ni conduites de gaz et d'eau. N'utilisez pas de perceuse pour percer les trous dans le mur. Respecter les instructions de service et de sécurité présentes dans le manuel d'utilisation de la perceuse. Il existe sinon un risque mortel ou de blessures par électrocution.

Choisir l'emplacement de la cellule solaire **12** en fonction des critères suivants :

- La cellule solaire **12** doit, autant que possible, être exposée au rayonnement solaire direct. Une mise à l'ombre partielle de la cellule **12** au cours de la journée peut perturber sensiblement le chargement.

Direction cardinale :

Une orientation plein sud est optimale. À défaut, favoriser de légers écarts à l'ouest plutôt qu'à l'est.

Orientation horizontale :

L'orientation horizontale de la cellule solaire [12] dépend du degré de latitude de l'emplacement de montage géographique. En Europe centrale, l'angle idéal se situe entre 30 ° et 40 °.

Une plaque de montage avec 6 perçages se trouve sur le côté arrière de la cellule solaire [12].

- Montez la cellule solaire [12] à l'endroit choisi. Utiliser pour ceci les 4 vis [13] et les chevilles [15]. Selon l'emplacement de montage, vous pouvez utiliser les quatre perçages les plus adaptés de la plaque de montage. Servez-vous de manière idéale des deux perçages complètement à gauche et à droite (voir Fig. B).
- Poser le connecteur du câble solaire [14] et le brancher dans le connecteur de courant solaire [8] du spot [10].
- À la livraison, la cellule solaire [12] et la plaque de montage sont reliées par une articulation rotative. Diriger la cellule solaire [12] de manière à ce qu'elle soit autant que possible exposée au rayonnement solaire direct.

● Mise en service

● Allumer/éteindre le détecteur de mouvement

- Appuyez sur l'interrupteur MARCHE/ARRÊT [11] pour allumer le produit. Le détecteur de mouvement [9] est activé.

- Appuyez à nouveau sur l'interrupteur MARCHE/ARRÊT [11] pour éteindre le produit et désactiver le détecteur de mouvement [9].

● Réglage de la durée d'éclairage

- Tournez la molette de réglage TIME [17] située au-dessous du détecteur de mouvement [9] dans le sens antihoraire afin d'augmenter la durée d'éclairage (voir Fig. C). La durée d'éclairage est réglable dans un intervalle de temps d'env. 5s +/-2s à 5 min +/-1 min.

● Réglage de la sensibilité du capteur

- Tournez la molette SENS [18] située au-dessous du détecteur de mouvement [9] dans le sens antihoraire afin d'augmenter la sensibilité du capteur (voir Fig. C).

Remarque : Le détecteur de mouvement [9] détecte le rayonnement thermique. Il réagit de manière plus sensible à la chaleur du corps lorsqu'il fait froid que lorsqu'il fait chaud. Modifier le cas échéant le réglage de la sensibilité du capteur au cours des saisons.

● Réglage de la sensibilité lumineuse

- Tournez la molette LUX [19] située au-dessous du détecteur de mouvement [9] dans le sens antihoraire afin d'augmenter la sensibilité lumineuse. En position C, le détecteur de

mouvement **9** réagit uniquement par nuit obscure (env. 5 lx). En position **✳**, le détecteur de mouvement **9** réagit également au niveau de lumière du jour tant que celle-ci ne dépasse pas 20 000 lx environ (Fig. C).

● Orienter le détecteur de mouvement

- Desserrez la vis de fixation **7** du détecteur de mouvement **9**.
- Tourner la molette de réglage LUX **19** pour le mettre en position **✳**. Orienter le détecteur de mouvement **9** dans l'axe de la zone de détection prévue.
- Parcourir la zone de détection jusqu'à ce que la réaction du détecteur de mouvement **9** soit satisfaisante. en modifiant la position du bouton de réglage SENS **18** ou l'orientation du détecteur de mouvement **9**.
- Resserrez la vis de fixation **7** pour fixer les réglages.
- Tournez la molette LUX **19** jusqu'à la position souhaitée. Déterminez cette position à l'aube ou au crépuscule, position à laquelle le spot **10** doit réagir. Tournez la molette LUX **19** lentement dans le sens antihoraire jusqu'à ce qu'elle réagisse aux mouvements dans la zone de détection.

● Nettoyage et entreposage

- Éteignez le produit lorsque vous ne l'utilisez plus et que vous désirez le ranger.
- Contrôler régulièrement la propreté du détecteur de mouvement **9** et de la cellule solaire **12** Éliminer les salissures le cas

échéant afin d'assurer le bon fonctionnement du produit.

- Enlever la neige et la glace du produit et, en particulier, de la cellule solaire **12** en hiver.
- Nettoyer le produit, à l'aide d'un chiffon non pelucheux légèrement humide et d'un produit de nettoyage doux.

● Dépannage

● = Défaut

● = Cause

○ = Solution

● = Le produit ne s'allume pas.

- = L'interrupteur MARCHÉ/ARRÊT **11** est en position OFF.
- = Appuyez sur l'interrupteur MARCHÉ/ARRÊT **11**, pour mettre le produit en marche.
- = Le réglage de la molette LUX **19** est trop sombre.
- = Régler la molette LUX **19** à un niveau plus clair.
- = Le détecteur de mouvement **9** est encrassé ou mal orienté.
- = Nettoyer le détecteur de mouvement **9** ou corriger son orientation.
- = La sensibilité du détecteur de mouvement **9** est trop faible.
- = Modifier le réglage de la sensibilité du détecteur de mouvement **9** (voir chapitre « Régler la sensibilité du capteur »)
- = La batterie est déchargée.
- = Charger la batterie (voir chapitre « Chargement de la pile »).

● = Le produit s'allume même lorsqu'il fait jour.

- = Le niveau de luminosité de la molette de réglage LUX [19] est trop clair.
- = Réglez la molette LUX [19] à un niveau plus sombre en la tournant dans le sens horaire.

● = La lumière vacille.

- = La batterie est presque déchargée.
- = Charger la batterie (voir chapitre « Chargement de la pile »).

● = La batterie se décharge en l'espace de peu de temps.

- = Le connecteur entre la cellule solaire [12] et le spot [10] s'est détaché.
- = Fixer de nouveau le connecteur à l'appareil.
- = La cellule solaire [12] est encrassée.
- = Nettoyer la cellule solaire [12].
- = L'orientation de la cellule solaire [12] est défavorable.
- = Corriger l'orientation de la cellule solaire [12] (voir chapitre « Montage de la cellule solaire »).

● Mise au rebut

L'emballage se compose de matières recyclables pouvant être mises au rebut dans les déchetteries locales.



Veuillez respecter l'identification des matériaux d'emballage pour le tri sélectif, ils sont identifiés avec des abréviations (a) et des chiffres (b) ayant la signification suivante : 1-7 : plastiques/20-22 : papiers et cartons/80-98 : matériaux composite.



Votre mairie ou votre municipalité vous renseigneront sur les possibilités de mise au rebut des produits usagés.



Afin de contribuer à la protection de l'environnement, veuillez ne pas jeter votre produit usagé dans les ordures ménagères, mais éliminez-le de manière appropriée. Pour obtenir des renseignements concernant les points de collecte et leurs horaires d'ouverture, vous pouvez contacter votre municipalité.

Les piles/piles rechargeables défectueuses ou usagées doivent être recyclées conformément à la directive 2006/66/CE et ses modifications. Les piles et/ou piles rechargeables et/ou le produit doivent être retournés dans les centres de collecte proposés.



Pollution de l'environnement par la mise au rebut incorrecte des piles/piles rechargeables !

Les piles/piles rechargeables ne doivent pas être mises au rebut avec les ordures ménagères. Elles peuvent contenir des métaux lourds toxiques et doivent être considérées comme des déchets spéciaux. Les symboles chimiques des métaux lourds sont les suivants : Cd = cadmium, Hg = mercure, Pb = plomb. Pour cette raison, veuillez toujours déposer les piles/piles rechargeables usagées dans les conteneurs de recyclage communaux.

● **Garantie**

Le produit a été fabriqué selon des critères de qualité stricts, et contrôlé consciencieusement avant sa livraison. En cas de défaut de matériau ou de fabrication, vous avez des droits légaux

vis-à-vis du vendeur du produit. Vos droits légaux ne sont en aucun cas limités par notre garantie mentionnée ci-dessous.

La garantie de ce produit est de 3 ans à partir de la date d'achat. La période de garantie commence à la date d'achat. Conservez l'original de la preuve d'achat dans un endroit sûr car ce document est nécessaire pour prouver l'achat.

Tout dommage ou défaut déjà présent au moment de l'achat doit être signalé immédiatement après le déballage du produit.

Si le produit présente un défaut de matériau ou de fabrication dans les 3 ans qui suivent la date d'achat, nous le réparerons ou le remplacerons - à notre choix - gratuitement pour vous. La période de garantie n'est pas prolongée par une demande de garantie acceptée. Cette mesure s'applique également pour les pièces remplacées et réparées.

Cette garantie est annulée si le produit a été endommagé ou utilisé ou entretenu de manière incorrecte.

La garantie couvre les défauts de matériels et de fabrication. Cette garantie ne couvre pas les pièces du produit soumises à une usure normale, et qui sont donc considérées comme des pièces d'usure (par exemple les piles, tuyaux, les cartouches d'encre), ni les dommages aux pièces fragiles, par exemple les interrupteurs ou les pièces en verre.

La période de garantie s'applique également à la batterie sur ce produit.

● Faire valoir sa garantie

Pour garantir la rapidité d'exécution de la procédure de garantie, veuillez respecter les indications suivantes :

Veuillez conserver le ticket de caisse et la référence du produit (IAN 452510_2310) à titre de preuve d'achat pour toute demande.

Le numéro de référence de l'article est indiqué sur la plaque d'identification, gravé sur la page de titre de votre manuel (en bas à gauche) et sur un autocollant apposé sur la face arrière ou inférieure du produit.

En cas de dysfonctionnement du produit, ou de tout autre défaut, contactez en premier lieu le service après-vente par téléphone ou par e-mail aux coordonnées indiquées ci-dessous.

Vous pouvez alors envoyer franco de port tout produit considéré comme défectueux au service clientèle indiqué, accompagné de la preuve d'achat (ticket de caisse) et d'une description écrite du défaut avec mention de sa date d'apparition.

● Service après-vente

Service après-vente France

Tél. : 0800904879

E-Mail : owim@lidl.fr

Service après-vente Suisse





Tél. : 0800562153

E-Mail : owim@lidl.ch

CE IP44

Legenda dei pittogrammi utilizzati	Pagina 28
Introduzione	Pagina 28
Utilizzo secondo la destinazione d'uso	Pagina 28
Descrizione dei componenti	Pagina 28
Contenuto della confezione	Pagina 29
Dati tecnici	Pagina 29
Avvertenze per la sicurezza	Pagina 30
Avvertenze di sicurezza per batterie / accumulatori	Pagina 30
Funzionamento	Pagina 31
Ricarica della batteria	Pagina 31
Montaggio	Pagina 31
Montare il faretto	Pagina 32
Montare la cella fotovoltaica	Pagina 32
Messa in funzione	Pagina 33
Accensione / spegnimento del rilevatore di movimento	Pagina 33
Impostazione della durata dell'illuminazione	Pagina 33
Impostazione della sensibilità del sensore	Pagina 33
Impostare la fotosensibilità	Pagina 33
Orientare il rilevatore di movimento	Pagina 34
Pulizia e conservazione	Pagina 34
Risoluzione dei problemi	Pagina 34
Smaltimento	Pagina 35
Garanzia	Pagina 35
Gestione dei casi in garanzia	Pagina 36
Assistenza	Pagina 36

Legenda dei pittogrammi utilizzati

	Tensione/corrente continua		Classe di isolamento III
	Resistente agli spruzzi d'acqua (IP44)		Avvertenze di sicurezza Istruzioni per l'uso
	Il marchio CE indica la conformità con le rilevanti direttive UE applicabili a questo prodotto.		

Faro LED a energia solare con sensore di movimento

● Introduzione

Questo documento è un'edizione abbreviata delle istruzioni per l'uso complete. Facendo la scansione del codice QR puoi accedere direttamente alla pagina del servizio di assistenza Lidl (www.lidl-service.com) e inserendo il codice articolo (IAN) 452510_2310 puoi scaricare e visionare le istruzioni per l'uso complete.

Le istruzioni brevi sono parte integrante di questo prodotto. Prima dell'uso del prodotto leggere attentamente tutte le indicazioni per l'uso e le avvertenze di sicurezza. Conservare bene le istruzioni brevi e consegnare tutta la documentazione in caso di cessione del prodotto a terzi.



● Utilizzo secondo la destinazione d'uso

Il prodotto è concepito per un utilizzo in spazi esterni. Il prodotto è destinato esclusivamente all'uso privato e non all'uso commerciale o ad altri campi di applicazione.

● Descrizione dei componenti

- 1 Tassello (materiale di montaggio per il faretto, Ø 6 mm)
- 2 Vite (materiale di montaggio per il faretto, Ø 4 x 34 mm)

- 3 Supporto di montaggio
- 4 Vite di serraggio
- 5 Rosetta elastica
- 6 Rondella
- 7 Vite di fissaggio
- 8 Boccola per corrente fotovoltaica
- 9 Rilevatore di movimento
- 10 Faretto
- 11 Interruttore ON/OFF
- 12 Cella fotovoltaica
- 13 Vite (materiale di montaggio per la cella fotovoltaica, Ø 4 x 34 mm)
- 14 Spina del cavo fotovoltaico
- 15 Tassello (materiale di montaggio per la cella fotovoltaica, Ø 6 mm)
- 16 Bussola
- 17 Manopola di regolazione TIME
- 18 Manopola di regolazione SENS
- 19 Manopola di regolazione LUX

● Contenuto della confezione

All'apertura dell'imballaggio, controllare immediatamente che il prodotto sia completo dei suoi componenti e in perfette condizioni.

- 1 Faretto
- 1 Cella fotovoltaica
- 2 Viti (materiale di montaggio per il faretto, Ø 4 x 34 mm)
- 4 Viti (materiale di montaggio per la cella fotovoltaica, Ø 4 x 34 mm)
- 2 Tasselli (materiale di montaggio per il faretto, Ø 6 mm)
- 4 Tasselli (materiale di montaggio per la cella fotovoltaica, Ø 6 mm)
- 1 Manuale di istruzioni per l'uso

● Dati tecnici

Tensione di esercizio:	7,4V===
Batteria agli ioni di litio:	7,4V===, 1800 mAh (2ICR19/66) - Modello: 18650/1800mAh/7,4V (non sostituibile)
Potenza:	9W
Classe di isolamento:	III/⚡
Interruttore crepuscolare:	regolabile tra ca. 5 lx-20.000 lx
Durata d'illuminazione:	regolabile da 5s +/-2s a 5 min +/-1 min

Faretto:

Rilevatore di movimento:	Raggio d'azione: max. 12 m, angolo di rilevamento: ca. 180°
Grado di protezione:	IP44 (protetto da spruzzi d'acqua)
Peso:	ca. 350 g
Dimensioni:	ca. 15 x 14,8 x 9,7 cm
Superficie di proiezione:	max. 15 x 14,8 cm
Altezza di montaggio:	max. 1,8-2,5 m



Avvertenze per la sicurezza



⚠ ATTENZIONE! PERICOLO MORTALE O DI INCIDENTE PER BAMBINI O

INFANTI! Non lasciare mai i bambini non sorvegliati in presenza del materiale d'imballaggio. Sussiste un pericolo di soffocamento mediante il materiale di imballaggio. Spesso i bambini sottovalutano i pericoli. Tenere sempre il prodotto fuori dalla portata dei bambini.

- **PERICOLO LETALE!** Tenere i bambini lontano dal luogo di lavoro durante il montaggio. Nella fornitura è inclusa una notevole quantità di viti e di altre minuterie. Queste possono rappresentare un pericolo letale se ingerite o inalate.
- Questo prodotto può essere usato da bambini a partire dagli 8 anni di età e da persone con capacità fisiche, sensoriali o mentali limitate, oppure senza esperienza e conoscenza in merito, qualora sorvegliati o istruiti circa un uso sicuro del prodotto, comprendendo i pericoli ad esso connessi. I bambini non possono giocare con questo prodotto. La pulizia e la manutenzione a cura dell'utente non devono essere eseguite da bambini senza la supervisione di un adulto.
- Non utilizzare il prodotto qualora si rilevassero danneggiamenti.
- Le lampadine non sono sostituibili.
- Sostituire l'intero prodotto quando le lampadine giungono al termine della propria vita media.

PERICOLO DI INCENDIO!

Montare il prodotto ad una distanza di almeno 0,5 m da materiali



esposti all'irraggiamento. Un eccessivo surriscaldamento può provocare un incendio.

- Il faro LED a energia solare (HG11444A/HG11444B) può essere collegato esclusivamente alla cella fotovoltaica (HG11444S). Non collegare il faro LED a energia solare (HG11444A/HG11444B) a un'altra fonte di energia o cella fotovoltaica.
- La cella fotovoltaica (HG11444S) è adatta esclusivamente per il faro LED a energia solare (HG11444A/HG11444B). Non collegare la cella fotovoltaica (HG11444S) ad altri prodotti.
- Per ridurre il rischio di strangolamento, il cavo flessibile collegato al prodotto deve essere adeguatamente fissato alla parete se si trova a portata di mano.



Avvertenze di sicurezza per batterie / accumulatori

- **PERICOLO DI MORTE!** Tenere le batterie / gli accumulatori fuori dalla portata dei bambini. In caso di ingerimento consultare subito un medico!
- L'ingerimento può provocare ustioni, perforazione di tessuti molli e la morte. Eventuali ustioni gravi possono comparire anche nel corso delle 2 ore successive all'ingerimento.



PERICOLO DI ESPLOSIONE!

- Non ricaricare mai batterie non ricaricabili. Non cortocircuitare e/o aprire le batterie o gli accumulatori. Ne conseguirebbe un rischio di incendio, surriscaldamento o scoppio.
- Non gettare mai le batterie / gli accumulatori nel fuoco o in acqua.

- Non esercitare alcuna pressione meccanica sulle batterie/sugli accumulatori.

Rischio di perdita di liquido dalle batterie/dagli accumulatori

- Evitare condizioni e temperature estreme che possano ripercuotersi sulle batterie/sugli accumulatori, quali ad esempio la vicinanza a termosifoni o l'irraggiamento solare diretto.
- Evitare il contatto delle sostanze chimiche con la pelle, gli occhi e le mucose in caso di fuoriuscita del liquido dalle batterie/dagli accumulatori! Sciacquare subito le aree colpite con acqua pulita e consultare immediatamente un medico!



INDOSSARE GUANTI PROTETTIVI!

Batterie e accumulatori danneggiati o che presentano

perdite possono corrodere la pelle in caso di contatto. Pertanto, in questo caso indossare sempre guanti di protezione adatti.

- Questo prodotto contiene un accumulatore che non può essere smontato. L'accumulatore può essere smontato o sostituito dal produttore, dal suo servizio clienti o da una persona analogamente qualificata per evitare pericoli. Al momento dello smaltimento è necessario avvertire che questo prodotto contiene un accumulatore.

● Funzionamento

In presenza di irradiazione solare, la cella fotovoltaica [12] trasforma la luce in energia elettrica e la immagazzina, tramite la boccia per corrente fotovoltaica [8] collegata, nella batteria integrata. Con la batteria completamente carica l'illuminazione dura ca. 100 minuti. La batteria deve essere

ricaricata prima della prima messa in funzione (vedi il capitolo "Ricarica della batteria").

● Ricarica della batteria

- Prima della ricarica spegnere il prodotto in modo che la procedura di ricarica non venga condizionata dalla luce accesa.
- Inserire la spina del cavo fotovoltaico [14] del cavo della cella fotovoltaica nella boccia per la corrente fotovoltaica [8] del faretto [10]. Posizionare la cella fotovoltaica [12] come descritto alla voce „Montaggio della cella fotovoltaica“.

Nota: con una buona irradiazione solare la batteria si ricarica dopo 4–6 giorni. La durata del processo di ricarica dipende dallo stato di carica della batteria e dalla qualità dell'irradiazione solare.

Nota: per proteggere la batteria il prodotto non ricarica a temperature inferiori a 0 °C e superiori a 45 °C.

Nota: ricaricare completamente la batteria prima di conservarla. Se si vuole conservare il prodotto per più di 3 mesi, ricaricare la batteria completamente ogni 3 mesi.

Nota: si consiglia di usare il prodotto entro 3 mesi dall'acquisto.

● Montaggio

Nota: rimuovere completamente il materiale di imballaggio.

Prima del montaggio, decidere dove collocare la cella fotovoltaica [12] e il faretto [10]. La cella fotovoltaica [12] e il faretto [10] possono essere montati indipendentemente l'una dall'altro, ma devono essere collegati dopo il montaggio per mezzo del cavo della cella fotovoltaica [12]

lungo ca. 5 m. Dopo il montaggio, posare il cavo di rete in modo tale che non sia esposto a sollecitazioni meccaniche. Per il fissaggio del cavo di rete, utilizzare del comune materiale di installazione come ad es. fascette fissacavo o canalette per cavi, al fine di evitare il danneggiamento dell'isolamento del cavo stesso.

Nota: il materiale di fissaggio in dotazione è adatto a comuni pareti solide. Per altre superfici, possono essere necessari altri materiali di montaggio. Eventualmente rivolgersi ad uno specialista.

● Montare il faretto

Quando si eseguono fori nella parete, assicurarsi di non entrare in contatto con cablaggi, condutture idriche o gasdotti. Per eseguire i fori nella parete servirsi di un trapano. Osservare le indicazioni di sicurezza del manuale d'uso e di sicurezza del trapano. Altrimenti sussisterebbe un pericolo letale o di lesioni tramite folgorazione.

Nella scelta del luogo di montaggio del faretto **10**, tenere in considerazione i seguenti punti:

- Assicurarsi che il faretto **10** non sia esposto alla luce solare diretta, poichè altrimenti la ricarica verrebbe condizionata.
- Assicurarsi che il faretto **10** illumini la zona desiderata. Il faretto **10** può essere mosso.
- Assicurarsi che il rilevatore di movimento **9** copra la zona desiderata. Il rilevatore di movimento **9** ha un raggio di rilevamento di max. 12 m e un angolo di rilevamento di ca. 180° (vedi Fig. E, F) (a seconda dell'altezza di montaggio - l'altezza ideale è di 1,8-2,5 m) (vedi Fig. D).
- Assicurarsi che durante la notte il sensore di movimento **9** non venga illuminato dai

lampioni stradali. Questo può comprometterne il funzionamento.

- Svitare le viti di fissaggio **4**, per rimuovere il supporto di montaggio **3** dal faretto **10**.
- Utilizzare il supporto di montaggio **3**, per segnare la posizione dei due fori esterni.
- Eseguire i fori e fissare il supporto di montaggio **3** con i tasselli **1** e le viti **2** in dotazione.
- Fissare ora il faretto **10** al supporto di montaggio **3** con le viti di fissaggio **4** precedentemente rimosse, con le rosette elastiche **5** e le rondelle **6**. Assicurarsi che le rosette elastiche **5** e le rondelle **6** siano posizionate come mostrato nella figura A.

● Montare la cella fotovoltaica

Quando si eseguono fori nella parete, assicurarsi di non entrare in contatto con cablaggi, condutture idriche o gasdotti. Per eseguire i fori nella parete servirsi di un trapano. Osservare le indicazioni di sicurezza del manuale d'uso e di sicurezza del trapano. Altrimenti sussisterebbe un pericolo letale o di lesioni tramite folgorazione.

Nella scelta del luogo di montaggio della cella fotovoltaica **12**, tenere in considerazione i seguenti punti:

- La cella fotovoltaica **12** necessita di un'esposizione ai raggi del sole il più diretta possibile. Un ombreggiamento anche solo parziale della cella fotovoltaica **12** durante la giornata può compromettere notevolmente il processo di caricamento.

Punto cardinale:

L'orientamento cardinale ottimale è quello verso sud. Eventuali scostamenti verso ovest sono preferibili a scostamenti verso est.

Orientamento orizzontale:

L'orientamento orizzontale della cella fotovoltaica [12] dipende dalla latitudine geografica del punto di montaggio. In Europa centrale, l'inclinazione ideale è di 30° - 40°.

Sulla parte posteriore della cella fotovoltaica [12] è situata una piastra di montaggio con 6 fori.

- Montare la cella fotovoltaica [12] nel luogo previsto per la sua collocazione. A tal fine utilizzare le 4 viti [13] e i tasselli [15]. A seconda del luogo di montaggio è possibile utilizzare i quattro fori più adatti ubicati sulla piastra di montaggio; preferibilmente utilizzare i due fori completamente a sinistra e a destra (vedi Fig. B).
- Posare poi la spina del cavo fotovoltaico [14] e infilarla nella boccola per corrente fotovoltaica [8] del faretto [10].
- Al momento della consegna la cella fotovoltaica [12] e la piastra di montaggio sono collegate con un giunto. Orientare la cella fotovoltaica [12] in modo tale che sia esposta il più possibile all'irradiazione solare.

● Messa in funzione

● Accensione/spengimento del rilevatore di movimento

- Premere il tasto ON/OFF [11] per accendere il prodotto, il rilevatore di movimento [9] si attiverà.

- Premere di nuovo il tasto ON/OFF [11] per spegnere il prodotto e il rilevatore di movimento [9].

● Impostazione della durata dell'illuminazione

- Ruotare in senso antiorario la manopola di regolazione TIME [17] sul lato inferiore del rilevatore di movimento [9] per aumentare la durata dell'illuminazione (vedi Fig. C). La durata dell'illuminazione può essere imposta in un intervallo da ca. 5s +/-2s a 5 min. +/-1 min.

● Impostazione della sensibilità del sensore

- Ruotare in senso antiorario la manopola di regolazione SENS [18] sul lato inferiore del rilevatore di movimento [9] per aumentare la sensibilità del sensore (vedi Fig. C).

Nota: il rilevatore di movimento [9] rileva la radiazione termica. In presenza di una bassa temperatura esterna, esso reagisce in maniera più sensibile al calore emanato dai corpi rispetto ai casi in cui la temperatura esterna è più elevata. Eventualmente, assicurarsi di regolare la sensibilità del sensore in base alle stagioni.

● Impostare la fotosensibilità

- Ruotare in senso antiorario la manopola di regolazione LUX [19] sul lato inferiore del rilevatore di movimento [9] per aumentare la fotosensibilità. Nella posizione ☺ il rilevatore

di movimento [9] reagisce solo in notti molto buie (ca. 5 lx). Nella posizione ✱ il rilevatore di movimento [9] reagisce anche in caso di luminosità diurna, sempre che non vengano superati ca. 20.000 lx (vedi Fig. C).

● Orientare il rilevatore di movimento

- Svitare la vite di fissaggio [7] del rilevatore di movimento [9].
- Ruotare la manopola di regolazione LUX [19] in posizione ✱. Orientare il rilevatore di movimento [9] in direzione centrale del campo di rilevamento desiderato.
- Muoversi nel campo di rilevamento finché si raggiunge la reazione del rilevatore di movimento [9] desiderata. A tale scopo, modificare la posizione della manopola di regolazione SENS [18] o l'orientamento del rilevatore di movimento [9].
- Riavvitare saldamente la vite di fissaggio [7], per fissare le impostazioni.
- Ruotare la manopola di regolazione LUX [19] nella posizione desiderata. Determinare tale posizione durante la fase del crepuscolo in cui si desidera che il faretto [10] si attivi. Ruotare lentamente in senso antiorario la manopola di regolazione LUX [19] finché questa non reagisce ai movimenti nel campo di rilevamento.

● Pulizia e conservazione

- Spegnerne il prodotto se non si usa e si deve conservare.
- Controllare regolarmente che il rilevatore di movimento [9] e la cella fotovoltaica [12]

non siano sporchi. Eliminare lo sporco per garantire il regolare funzionamento del prodotto.

- Durante l'inverno, mantenere il prodotto, e specialmente la cella fotovoltaica [12], liberi da neve e ghiaccio.
- Pulire il prodotto con un panno leggermente inumidito e privo di peli, insieme a un detergente delicato.

● Risoluzione dei problemi

● = Problema

- = Causa
- = Soluzione

● = Il prodotto non si accende.

- = L'interruttore ON/OFF [11] si trova in posizione OFF.
- = Premere il tasto ON/OFF [11] per accendere il prodotto.
- = La manopola di regolazione LUX [19] è impostata su di un valore troppo scuro.
- = Impostare la manopola di regolazione LUX [19] su di un valore più chiaro.
- = Il rilevatore di movimento [9] è sporco o orientato in modo errato.
- = Pulire il rilevatore di movimento [9] o orientarlo in maniera corretta.
- = La sensibilità del sensore di movimento [9] è troppo bassa.
- = Impostare nuovamente la sensibilità del rilevatore di movimento [9] (vedi il capitolo „Impostare la sensibilità del sensore“)
- = L'accumulatore è scarico.
- = Caricare l'accumulatore (vedi il capitolo „Caricare l'accumulatore“).

● = Il prodotto si accende anche con la luce.

- = La manopola di regolazione LUX [19] è impostata su un valore troppo chiaro.
- = Ruotare in senso orario la manopola girevole LUX [19] per impostare un livello di intensità più scuro.

● = La luce trema.

- = L'accumulatore è quasi scarico.
- = Caricare l'accumulatore (vedi il capitolo „Caricare l'accumulatore“).

● = L'accumulatore si scarica in breve tempo.

- = Il connettore tra la cella fotovoltaica [12] e il faretto [10] si è staccato.
- = Fissare nuovamente il connettore sul prodotto.
- = La cella fotovoltaica [12] è sporca.
- = Pulire la cella fotovoltaica [12].
- = La cella fotovoltaica [12] è orientata in maniera svantaggiosa.
- = Orientare nuovamente la cella fotovoltaica [12] (vedi il capitolo „Montare la cella fotovoltaica“).

● Smaltimento

L'imballaggio è composto da materiali ecologici che possono essere smaltiti presso i siti di raccolta locali per il riciclo.



Osservare l'identificazione dei materiali di imballaggio per lo smaltimento differenziato, i quali sono contrassegnati da abbreviazioni (a) e da numeri (b) con il seguente significato: 1-7: plastiche/20-22: carta e cartone/80-98: materiali compositi.



È possibile informarsi circa le possibilità di smaltimento del prodotto usato presso l'amministrazione comunale o cittadina.



Per questioni di tutela ambientale non gettare il prodotto usato tra i rifiuti domestici, ma provvedere invece al suo corretto smaltimento. Presso l'amministrazione competente è possibile ricevere informazioni circa i siti di raccolta e i relativi orari di apertura.

Le batterie/gli accumulatori difettosi o usati devono essere riciclati secondo la direttiva 2006/66/CE e relative modifiche. Smaltire le batterie/gli accumulatori e/o il prodotto presso i punti di raccolta indicati.



Uno smaltimento scorretto delle batterie/gli accumulatori procura danni all'ambiente!

È vietato smaltire le batterie/gli accumulatori con i rifiuti domestici. Possono contenere metalli pesanti nocivi e sono soggetti a smaltimento come rifiuti speciali. I simboli chimici dei metalli pesanti sono i seguenti: Cd = cadmio, Hg = mercurio, Pb = piombo. Consegnare, pertanto, le batterie/gli accumulatori esausti presso un punto di raccolta comunale.

● Garanzia

Il prodotto è stato fabbricato accuratamente secondo severe direttive di qualità ed è stato controllato meticolosamente prima della consegna. In caso di difetti di materiale o fabbricazione l'acquirente può far valere diritti legali nei confronti del venditore. La nostra garanzia sotto

riportata non costituisce alcun limite ai diritti legali dell'acquirente.

Questo prodotto è garantito per 3 anni con decorrenza dalla data di acquisto. La garanzia decorre dalla data d'acquisto. Conservare lo scontrino originale in un posto sicuro perché questo documento viene richiesto come prova dell'avvenuto acquisto.

Tutti i danni o difetti presenti già al momento dell'acquisto devono essere comunicati subito dopo l'apertura della confezione.

Se entro 3 anni dalla data di acquisto di questo prodotto si rileva un difetto di materiale o di fabbricazione, noi procederemo, a nostra discrezione, alla riparazione o sostituzione gratuite del prodotto o al rimborso del prezzo di acquisto. Un eventuale intervento in garanzia non prolunga né rinnova il periodo di garanzia stesso. Ciò vale anche per le parti sostituite e riparate.

Questa garanzia decade in caso di danneggiamento oppure uso o manutenzione impropri del prodotto.

La prestazione in garanzia vale per difetti del materiale o di fabbricazione. Questa garanzia non si estende a componenti del prodotto esposti a normale logorio, che possono pertanto essere considerati come componenti soggetti a usura (esempio capacità della batteria, calcificazione, lampade, pneumatici, filtri, spazzole...). La garanzia non si estende altresì a danni che si verificano su componenti delicati (esempio interruttori, batterie, parti realizzate in vetro, schermi, accessori vari) nonché danni derivanti dal trasporto o altri incidenti.

Il periodo di garanzia di questo prodotto vale anche per la batteria.

● Gestione dei casi in garanzia

Per garantire un rapido disbrigo delle proprie pratiche, seguire le istruzioni seguenti:

Per ogni richiesta si prega di conservare lo scontrino e il codice dell'articolo (IAN 452510_2310) come prova d'acquisto.

Il numero d'articolo può essere dedotto dalla targhetta, da un'incisione, dal frontespizio delle istruzioni (in basso a sinistra) oppure dall'adesivo applicato sul retro o sul lato inferiore.

In caso di disfunzioni o avarie, contattare innanzitutto i partner di assistenza elencati di seguito telefonicamente oppure via e-mail.

Si può inviare il prodotto ritenuto difettoso all'indirizzo del centro di assistenza indicato con spedizione esente da affrancatura, completo del documento di acquisto (scontrino) e della descrizione del difetto, specificando anche quando tale difetto si è verificato.

● Assistenza

IT Assistenza Italia

Tel.: 800790789

E-Mail: owim@lidl.it

CH Assistenza Svizzera

Tel.: 0800562153

E-Mail: owim@lidl.ch

CE IP44

OWIM GmbH & Co. KG

Stiftsbergstraße 1
74167 Neckarsulm
GERMANY

Model-No.: HG11444A/HG11444B
Version: 04/2024

Stand der Informationen · Version des informations
Versione delle informazioni: 01/2024
Ident.-No.: HG11444A/B012024-1

IAN 452510_2310

