



LED-SOLAR-STRAHLER/LED SOLAR LIGHT/PROJECTEUR SOLAIRE LED

DE AT CH

LED-SOLAR-STRAHLER

Montage-, Bedienungs- und Sicherheitshinweise

FR BE

PROJECTEUR SOLAIRE LED

Instructions de montage, d'utilisation et consignes de sécurité

ES

FOCO LED SOLAR

Instrucciones de montaje, de uso y de seguridad

GB IE

LED SOLAR LIGHT

Assembly, operating and safety instructions

NL BE

LED-SOLAR-SCHIJNWERPER

Montage-, bedienings- en veiligheidsinstructies

IT

FARO LED A ENERGIA SOLARE

Istruzioni di montaggio, d'uso e di sicurezza

IAN 446271_2307

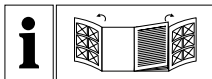



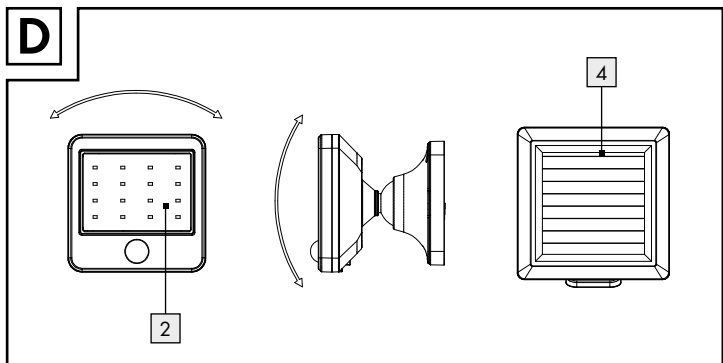
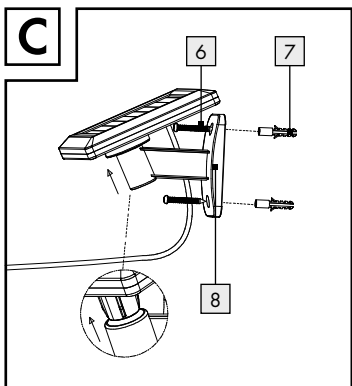
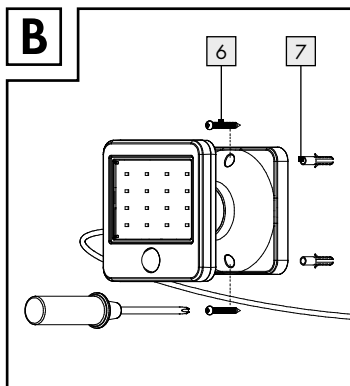
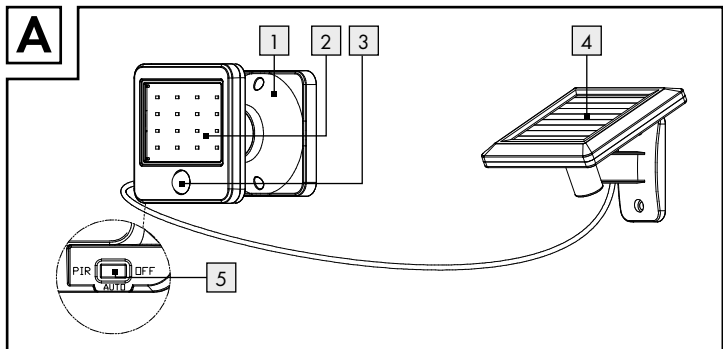

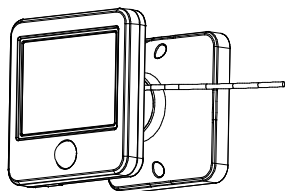
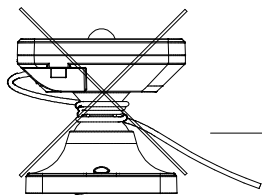
DE/AT/CH	Montage-, Bedienungs- und Sicherheitshinweise	Seite	5
GB/IE	Assembly, operating and safety instructions	Page	21
FR/BE	Instructions de montage, d'utilisation et consignes de sécurité	Page	35
NL/BE	Montage-, bedienings- en veiligheidsinstructies	Pagina	51
ES	Instrucciones de montaje, de uso y de seguridad	Página	65
IT	Istruzioni di montaggio, d'uso e di sicurezza	Pagina	79



E

Legende der verwendeten Piktogramme	Seite	6
Einleitung	Seite	6
Bestimmungsgemäße Verwendung.....	Seite	6
Teilebeschreibung	Seite	7
Technische Daten.....	Seite	7
Lieferumfang.....	Seite	7
Allgemeine Sicherheitshinweise	Seite	8
Sicherheitshinweise für Batterien / Akkus.....	Seite	9
Funktion	Seite	10
Vor der ersten Inbetriebnahme	Seite	10
Akku aufladen	Seite	10
Montage	Seite	11
Haupteinheit montieren.....	Seite	11
Solarzelle montieren	Seite	12
Inbetriebnahme	Seite	13
Winterbetrieb	Seite	14
Reinigung und Pflege	Seite	15
Fehlerbehebung	Seite	15
Entsorgung	Seite	16
Garantie	Seite	18
Abwicklung im Garantiefall.....	Seite	19
Service	Seite	20

Legende der verwendeten Piktogramme	
	Gleichstrom/-spannung
	Spritzwassergeschützt
	Das CE-Zeichen bestätigt die Konformität mit den für das Produkt zutreffenden EU-Richtlinien.
 	Sicherheitshinweise Handlungsanweisungen

LED-Solar-Strahler

● Einleitung

Wir beglückwünschen Sie zum Kauf Ihres neuen Produkts. Sie haben sich damit für ein hochwertiges Produkt entschieden. Die Bedienungsanleitung ist Teil dieses Produkts. Sie enthält wichtige Hinweise für Sicherheit, Gebrauch und Entsorgung. Machen Sie sich vor der Benutzung des Produkts mit allen Bedien- und Sicherheitshinweisen vertraut. Benutzen Sie das Produkt nur wie beschrieben und für die angegebenen Einsatzbereiche. Händigen Sie alle Unterlagen bei Weitergabe des Produkts an Dritte mit aus.

● **Bestimmungsgemäße Verwendung**

Das Produkt ist vorgesehen zur Ausleuchtung von Außenbereichen, die über keinen Stromanschluss verfügen. Das Produkt ist nur für den privaten Gebrauch und nicht für den gewerblichen Einsatz oder für andere Einsatzbereiche bestimmt.

- Dieses Produkt ist nicht zur Raumbelichtung im Haushalt geeignet.

● Teilebeschreibung

1	Haupteinheit	5	Schalter (PIR/AUTO/OFF)
2	LED-Spot	6	Schraube (4 x 30 mm)
3	Bewegungsmelder	7	Dübel (ø 6 mm)
4	Solarzelle mit integriertem Dämmerungssensor	8	Halterung (Solarzelle)

● Technische Daten

Betriebsspannung:	3,7V===
Akku:	Lithium-Ionen-Akku, 3,7V===, 600 mAh (IMR15/51) - Modell: 14500 600 3,7V (nicht austauschbar)
Leuchtmittel:	16 LEDs, insgesamt 0,75 W (die LEDs sind nicht austauschbar.)
Bewegungsmelder:	Reichweite: ca. 5-12 m, Erfassungswinkel: ca. 90° horizontal, 90° vertikal
Schutzart:	IP44 (spritzwassergeschützt)
Maße LED-Spot (B x H x T):	ca. 10 x 10 x 9,8 cm
Maße Solarzelle (B x H x T):	ca. 11 x 11 x 11,5 cm
Maximale projizierte Fläche:	LED-Spot: 100 cm ² ; Solarzelle: 121 cm ²
Gewicht:	ca. 320 g

● Lieferumfang

Kontrollieren Sie unmittelbar nach dem Auspacken immer den Lieferumfang auf Vollständigkeit sowie den einwandfreien Zustand des Produkts.

- 1 Haupteinheit (bestehend aus Strahler mit 16 LEDs, Bewegungsmelder, Akkufach mit eingebautem Akku und eingebauter Steuerung)
- 1 Solarzelle (inkl. ca. 2,5 m Verbindungskabel)
- 1 Halterung (Solarzelle)
- 4 Schrauben (4 x 30 mm)
- 4 Dübel (ø 6 mm)
- 1 Montage- und Bedienungsanleitung



Allgemeine Sicherheitshinweise

Machen Sie sich vor der ersten Benutzung des Produkts mit allen Bedien- und Sicherheitshinweisen vertraut! Händigen Sie alle Unterlagen bei Weitergabe des Produkts an Dritte ebenfalls mit aus!

- Dieses Produkt kann von Kindern ab 8 Jahren und darüber sowie von Personen mit verringerten physischen, sensorischen oder mentalen Fähigkeiten oder Mangel an Erfahrung und Wissen benutzt werden, wenn sie beaufsichtigt oder bezüglich des sicheren Gebrauchs des Produkts unterwiesen wurden und die daraus resultierenden Gefahren verstehen. Kinder dürfen nicht mit dem Produkt spielen. Reinigung und Benutzerwartung dürfen nicht von Kindern ohne Beaufsichtigung durchgeführt werden.
- Lassen Sie Kinder niemals unbeaufsichtigt mit dem Verpackungsmaterial. Es besteht Erstickungsgefahr durch Verpackungsmaterial. Kinder unterschätzen häufig die Gefahren.
- Halten Sie Kinder während der Montage vom Arbeitsbereich fern. Zum Lieferumfang gehört eine Vielzahl von Schrauben und anderen Kleinteilen. Diese können beim Verschlucken oder Inhalieren lebensgefährlich sein.
- Benutzen Sie das Produkt nicht, wenn Sie irgendwelche Beschädigungen feststellen!
- Die LEDs sind nicht austauschbar.
- Sollten die LEDs am Ende ihrer Lebensdauer ausfallen, muss das gesamte Produkt ersetzt werden.
- Um das Risiko einer Strangulation zu verringern, müssen alle flexiblen Kabel, die mit dem Produkt verbunden sind, wirksam an der Wand fixiert werden, sofern sich diese in Griffweite befinden.



Sicherheitshinweise für Batterien/Akkus

- **LEBENSGEFAHR!** Halten Sie Batterien/Akkus außer Reichweite von Kindern. Suchen Sie im Falle eines Verschluckens sofort einen Arzt auf!
- Verschlucken kann zu Verbrennungen, Perforation von Weichgewebe und Tod führen. Schwere Verbrennungen können innerhalb von 2 Stunden nach dem Verschlucken auftreten.
-  **EXPLOSIONSGEFAHR!** Laden Sie nicht aufladbare Batterien niemals wieder auf. Schließen Sie Batterien/Akkus nicht kurz und/oder öffnen Sie diese nicht. Überhitzung, Brandgefahr oder Platzen können die Folge sein.
- Werfen Sie Batterien/Akkus niemals in Feuer oder Wasser.
- Setzen Sie Batterien/Akkus keiner mechanischen Belastung aus.

Risiko des Auslaufens von Batterien/Akkus

- Vermeiden Sie extreme Bedingungen und Temperaturen, die auf Batterien/Akkus einwirken können, z. B. auf Heizkörpern/direkte Sonneneinstrahlung.
- Wenn Batterien/Akkus ausgelaufen sind, vermeiden Sie den Kontakt mit Haut, Augen und Schleimhäuten mit den Chemikalien! Spülen Sie die betroffenen Stellen sofort mit klarem Wasser und suchen Sie einen Arzt auf!
-  **SCHUTZHANDSCHUHE TRAGEN!** Ausgelaufene oder beschädigte Batterien/Akkus können bei Berührung mit der Haut Verätzungen verursachen. Tragen Sie deshalb in diesem Fall geeignete Schutzhandschuhe.
- Dieses Produkt hat einen eingebauten Akku, welcher nicht durch den Benutzer ersetzt werden kann. Der Ausbau oder Austausch des Akkus darf nur durch den Hersteller oder seinen Kundendienst oder eine ähnlich qualifizierte Person erfolgen, um Gefährdungen zu vermeiden. Bei der Entsorgung ist darauf hinzuweisen, dass dieses Produkt einen Akku enthält.

● Funktion

Die Solarzelle **4** wandelt Lichtenergie der Sonne in elektrische Energie um. Über das angeschlossene Verbindungskabel lädt sie den im Akkufach eingebauten Akku auf.

Dieser Akku speichert die von der Solarzelle **4** eingespeiste elektrische Energie. Ein vollständig geladener Akku liefert in der Schalterstellung „PIR“ Energie für etwa 2 Stunden Licht, in der Schalterstellung „AUTO“ für etwa 8 Stunden.

Vor der ersten Inbetriebnahme des Produkts muss der Akku geladen sein (siehe „Akku aufladen“).

● Vor der ersten Inbetriebnahme

Hinweis: Entfernen Sie sämtliches Verpackungsmaterial vom Produkt.

● Akku aufladen

Laden Sie den Akku vor der ersten Inbetriebnahme vollständig auf. Die erste Aufladung dauert bei regelmäßiger Sonneneinstrahlung im Sommer mindestens einen Tag. Bei vollständig entladenerem Akku dauert die Aufladung ca. 2 bis 4 Tage.

- Stellen Sie den Schalter **5** in die Position „OFF“.

Hinweis: Bei regelmäßiger Sonneneinstrahlung (im Winter) sollte der leere Akku nach zehn Tagen aufgeladen sein.

Hinweis: Der eingebaute Laderegler des Produkts verhindert eine Überladung des Akkus.

Hinweis: Das Produkt kann dem Batterieschutz entsprechend nicht bei Temperaturen unter 0°C und über 45°C aufgeladen werden.

Hinweis: Laden Sie den Akku vor der Lagerung vollständig auf. Wenn Sie das Produkt länger als 3 Monate lagern möchten, laden Sie den Akku alle 3 Monate vollständig auf.

● Montage

Hinweis: Entscheiden Sie vor der Montage, wo Sie die Solarzelle **4** und die Haupteinheit **1** montieren. Beachten Sie, dass das Verbindungskabel zwischen Solarzelle **4** und Haupteinheit **1** eine Länge von ca. 2,5 m hat.

● **Haupteinheit montieren**

- Vergewissern Sie sich, dass Sie nicht auf Strom-, Gas- oder Wasserleitungen stoßen, wenn Sie in die Wand bohren. Verwenden Sie eine Bohrmaschine, um Löcher in eine Ziegelwand zu bohren. Beachten Sie unbedingt alle Sicherheitshinweise in der Bedienungsanleitung der Bohrmaschine. Ansonsten drohen Tod oder Verletzungsgefahr durch Stromschlag.

Achten Sie bei der Auswahl des Montageortes der Haupteinheit **1** auf folgende Dinge:

Hinweis: Achten Sie darauf, dass die Haupteinheit **1** nicht von direktem Sonnenlicht angestrahlt wird, da sonst die Ladefunktion beeinträchtigt werden kann.

1. Der LED-Spot **2** ist beweglich mit der Haupteinheit verbunden und sollte den gewünschten Bereich ausleuchten können (siehe Abb. D).
Hinweis: Achten Sie beim Drehen des LED-Spots **2** darauf, dass das Anschlusskabel nicht eingeklemmt wird (siehe Abb. E).
2. Der Bewegungsmelder **3** hat (abhängig von der Montagehöhe, ideal ist eine Höhe von 1,80 m–2,00 m) einen Erfassungsbereich von max. 12 m, bei einem Erfassungswinkel von 90° horizontal und 90° vertikal.
3. Achten Sie darauf, dass der Bewegungsmelder **3** nachts nicht von Straßenbeleuchtungen angestrahlt wird. Dies kann die Wirkungsweise beeinflussen.

- Befestigen Sie die Haupteinheit **1** mittels zwei der beiliegenden Dübel **7** (\varnothing 6 mm) und zwei der beiliegenden Schrauben **6** (4 x 30 mm) (siehe Abb. B).

Hinweis: Das beiliegende Montagematerial ist zur Befestigung im normalen Mauerwerk geeignet. Für andere Untergründe benötigen Sie möglicherweise andere Befestigungsmaterialien. Im Zweifelsfall ziehen Sie eine Fachkraft zu Rate.

- Überprüfen Sie nach der Montage den festen Sitz der Haupteinheit **1**.

● Solarzelle montieren

- Vergewissern Sie sich, dass Sie nicht auf Strom-, Gas- oder Wasserleitungen stoßen, wenn Sie in die Wand bohren. Verwenden Sie eine Bohrmaschine, um Löcher in eine Ziegelwand zu bohren. Beachten Sie unbedingt alle Sicherheitshinweise in der Bedienungsanleitung der Bohrmaschine. Ansonsten drohen Tod oder Verletzungsgefahr durch Stromschlag. Die Solarzelle **4** benötigt möglichst direkte Sonneneinstrahlung. Optimal ist eine Ausrichtung der Solarzellenoberfläche nach Süden. Die horizontale Ausrichtung der Solarzelle **4** ist durch die beiliegende Halterung **8** vorgegeben.
- Montieren Sie die Halterung **8** der Solarzelle **4** an einer senkrechten Wand mittels zwei der beiliegenden Schrauben **6** (4 x 30 mm) und der beiliegenden Dübel **7** (\varnothing 6 mm) (siehe Abb. C).
- Hinweis:** Das beiliegende Montagematerial ist zur Befestigung im normalen Mauerwerk geeignet. Für andere Untergründe benötigen Sie möglicherweise andere Befestigungsmaterialien. Im Zweifelsfall ziehen Sie eine Fachkraft zu Rate.
- Überprüfen Sie nach der Montage den festen Sitz der Halterung **8** der Solarzelle **4**.
- Stecken Sie dann die Solarzelle **4** auf, wie in Abb. C gezeigt.
- Richten Sie anschließend die Solarzelle **4** nach Süden aus.

Verlegen Sie nach der Montage der beiden Betriebseinheiten (Haupteinheit **1** und Solarzelle **4**) das Verbindungskabel so, dass es keinerlei

mechanischen Belastungen ausgesetzt ist. Verwenden Sie zur Befestigung des Verbindungskabels handelsübliche Installationsmaterialien wie z. B. Kabelschellen oder Kabelkanal, um Beschädigungen der Kabelisolation zu vermeiden.

● **Inbetriebnahme**

Hinweis:

- Die Solarzelle [4] funktioniert auch als Dämmerungssensor, während der Bewegungsmelder [3] nur auf Bewegungen reagiert.
- Achten Sie bei der Auswahl des Montageortes der Solarzelle [4] darauf, dass die Solarzelle [4], genauso wie der Dämmerungssensor, nicht von einer anderen Lichtquelle, wie z. B. Straßenbeleuchtung, beeinflusst wird.

Der Schalter [5] unter dem LED-Spot [2] (siehe Abb. A) verfügt über folgende Funktionen:

- Position „OFF“: Bewegungsmelder [3] und LED-Spot [2] sind außer Betrieb. Der Akku wird bei Sonneneinstrahlung durch die Solarzelle [4] geladen. Verwenden Sie diese Schalterstellung zum Aufladen des entladenen Akkus (siehe „Akku aufladen“).
- Position „AUTO“: Bei Lichteinfall wird der Akku über die Solarzelle [4] geladen. Das Produkt schaltet sich automatisch ein oder aus, sobald die Solarzelle [4] Dämmerung oder Morgenrauen erfasst. Um eine lange Leuchtdauer zu erreichen, werden die LEDs in dieser Schalterstellung nicht mit voller Leistung angesteuert, sondern liefern nur ca. 20% ihrer vollen Lichtleistung (Eco-Modus). Wenn der Akku voll aufgeladen ist, reicht die Ladung bei dieser Schalterstellung für ca. 8 Stunden Licht.
- Position „PIR“: Bei Lichteinfall wird der Akku über die Solarzelle [4] geladen. Die Solarzelle [4] schaltet das Produkt bei

Dämmerung bzw. Dunkelheit ein, sobald der Bewegungsmelder **3** eine Bewegung erfasst. Die Leuchtdauer ist voreingestellt und beträgt ca. 1,5 Minuten. Wird während dieser 1,5 Minuten eine weitere Bewegung erfasst, startet die Zeit der Leuchtdauer erneut. In dieser Schalterstellung werden die LEDs mit der vollen Leistung angesteuert. Wenn der Akku voll aufgeladen ist, reicht die Ladung bei dieser Schalterstellung für insgesamt ca. 2 Stunden Licht.

Hinweis: Jedes Mal, wenn Sie in den PIR-Modus wechseln, leuchtet das Produkt für ca. 10 Sekunden auf, während es einen Reset durchführt, und geht dann aus, um die einwandfreie Funktion des Bewegungsmelders sicherzustellen.

● Winterbetrieb

Aufgrund der niedrigen Sonneneinstrahlung kann sich abhängig von der nächtlichen Einschaltdauer während der Nacht die Leuchtdauer verringern. Überprüfen Sie daher auch im Winter, ob die Solarzelle **4** trotz des niedrigeren Sonnenstandes ganztägig unbeschattet ist und beseitigen Sie, falls nötig, Eis oder Schnee.

Sollte die Leuchtdauer aufgrund der Wetterlage nicht ausreichend sein, laden Sie den Akku auf.

● Reinigung und Pflege

- Schalten Sie das Produkt zur Reinigung aus.
- Verwenden Sie zur Reinigung ein leicht angefeuchtetes, fusselfreies Tuch mit einem milden Reinigungsmittel.
- Untersuchen Sie insbesondere den Bewegungsmelder 3 und die Solarzelle 4 regelmäßig auf Verschmutzung.
- Reinigen Sie Bewegungsmelder 3 und Solarzelle 4 regelmäßig, um eine einwandfreie Funktion zu gewährleisten.
- Halten Sie insbesondere die Solarzelle 4 im Winter schnee- und eisfrei.

● Fehlerbehebung

● = Problem

⊙ = Ursache

○ = Lösung

● **Produkt schaltet nicht ein.**

- ⊙ Schalter 5 auf „OFF“-Position.
- Schalter auf „AUTO“-/„PIR“-Position stellen.
- ⊙ Bewegungsmelder 3 ist verschmutzt.
- Bewegungsmelder 3 reinigen.
- ⊙ Akku ist leer.
- Akku aufladen (siehe „Akku aufladen“).

● **Produkt flackert.**

- ⊙ Akku ist fast leer.
- Akku aufladen (siehe „Akku aufladen“).

● **Akku entlädt sich innerhalb von kurzer Zeit.**

- ⊙ Solarzelle 4 ist verschmutzt.
- Solarzelle 4 reinigen.
- ⊙ Solarzelle 4 ist falsch ausgerichtet.
- Solarzelle 4 neu ausrichten (siehe „Solarzelle montieren“).

- ⊙ Schlechte Wetterbedingungen.
- Siehe „Winterbetrieb“.

Das Produkt enthält empfindliche elektronische Bauteile. Daher ist es möglich, dass es durch Funkübertragungsgeräte in unmittelbarer Nähe gestört wird. Sollten Funktionsstörungen beim Bewegungsmelder 3 auftreten, entfernen Sie solche Geräte aus der Umgebung des Produkts.

● Entsorgung

Die Verpackung besteht aus umweltfreundlichen Materialien, die Sie über die örtlichen Recyclingstellen entsorgen können.



Beachten Sie die Kennzeichnung der Verpackungsmaterialien bei der Abfalltrennung, diese sind gekennzeichnet mit Abkürzungen (a) und Nummern (b) mit folgender Bedeutung: 1–7: Kunststoffe/20–22: Papier und Pappe/80–98: Verbundstoffe.



Möglichkeiten zur Entsorgung des ausgedienten Produkts erfahren Sie bei Ihrer Gemeinde- oder Stadtverwaltung.



Das Symbol der durchgestrichenen Mülltonne bedeutet, dass dieses Gerät am Ende der Nutzungszeit nicht über den Hausmüll entsorgt werden darf. Das Gerät ist bei eingerichteten Sammelstellen, Wertstoffhöfen oder Entsorgungsbetrieben abzugeben. Zudem sind Vertrieber von Elektro- und Elektronikgeräten sowie Vertrieber von Lebensmitteln zur Rücknahme verpflichtet. LIDL bietet Ihnen Rückgabemöglichkeiten direkt in den Filialen und Märkten an. Rückgabe und Entsorgung sind für Sie kostenfrei. Beim Kauf eines Neugerätes haben Sie das Recht, ein entsprechendes Altgerät unentgeltlich zurückzugeben. Zusätzlich haben Sie die Möglichkeit, unabhängig vom Kauf eines Neugerätes, unentgeltlich (bis zu drei) Altgeräte abzugeben, die in keiner Abmessung größer als 25 cm sind. Bitte löschen Sie vor der

Rückgabe alle personenbezogenen Daten. Bitte entnehmen Sie vor der Rückgabe Batterien oder Akkumulatoren, die nicht vom Altgerät umschlossen sind, sowie Lampen, die zerstörungsfrei entnommen werden können und führen diese einer separaten Sammlung zu.



Das Produkt inkl. Zubehör und die Verpackungsmaterialien sind recyclebar und unterliegen einer erweiterten Herstellerverantwortung. Entsorgen Sie diese getrennt, den abgebildeten Info-tri (Sortierinformation) folgend, für eine bessere Abfallbehandlung. Das Triman-Logo gilt nur für Frankreich.

Defekte oder verbrauchte Batterien/Akkus müssen gemäß Richtlinie 2006/66/EG und deren Änderungen recycelt werden. Geben Sie Batterien/Akkus und/oder das Produkt über die angebotenen Sammel-einrichtungen zurück.



Umweltschäden durch falsche Entsorgung der Batterien/Akkus!

Das Symbol der durchgestrichenen Mülltonne auf Batterien oder Akkus bedeutet, dass Sie Batterien und Akkus nicht im Hausmüll entsorgen dürfen.

Entnehmen Sie die Batterien/den Akku-Pack aus dem Produkt vor der Entsorgung.

Diese können giftige Schwermetalle enthalten und unterliegen der Sondermüllbehandlung.

Die chemischen Symbole der Schwermetalle sind wie folgt:

Cd = Cadmium, Hg = Quecksilber, Pb = Blei.

Sie sind gesetzlich verpflichtet, alte Batterien und Akkus nach Gebrauch zurückzugeben. Geben Sie deshalb verbrauchte Batterien und Akkus kostenfrei im Handelsgeschäft z. B. in Ihrer LIDL Filiale oder bei einer kommunalen Sammelstelle ab.

Batterien und Akkus können Stoffe enthalten, die schädlich für die menschliche Gesundheit und Umwelt sind. Nur bei einer getrennten Sammlung und Verwertung von alten Batterien und Akkus können die negativen Auswirkungen vermieden werden.

Seien Sie besonders vorsichtig beim Umgang mit lithiumhaltigen Batterien und Akkus, da bei unsachgemäßer Verwendung eine erhöhte Brandgefahr besteht. Kleben Sie dazu die Pole ab, um einen äußeren Kurzschluss zu vermeiden.

Nutzen Sie Batterien mit langer Lebensdauer oder Akkus, um die Entstehung von Abfällen aus Alt-Batterien zu verringern. Beachten Sie die Anweisungen zum Lagern, und vermeiden Sie das vollständige Ent- und Aufladen des Akkus, um die Lebensdauer zu verlängern.

Darüber hinaus sollten Sie Batterien oder Elektro- und Elektronikgeräte mit Batterien oder Akkus nicht im öffentlichen Raum zurücklassen, um eine Vermüllung zu vermeiden. Prüfen Sie Möglichkeiten, Batterien einer Wiederverwendung zuzuführen, anstatt diese zu entsorgen, beispielsweise durch Instandsetzung der Batterie.

● **Garantie**

Das Produkt wurde nach strengen Qualitätsrichtlinien hergestellt und vor der Auslieferung sorgfältig geprüft. Im Falle von Material- oder Herstellungsfehlern haben Sie gegenüber dem Verkäufer des Produkts gesetzliche Rechte. Ihre

gesetzlichen Rechte werden in keiner Weise durch unsere unten aufgeführte Garantie eingeschränkt.

Die Garantie für dieses Produkt beträgt 3 Jahre ab Kaufdatum. Die Garantiezeit beginnt mit dem Kaufdatum. Bewahren Sie den Originalkaufbeleg an einem sicheren Ort auf, da dieses Dokument als Nachweis des Kaufs erforderlich ist.

Alle Schäden oder Mängel, die bereits zum Zeitpunkt des Kaufs vorhanden sind, müssen unverzüglich nach dem Auspacken des Produkts gemeldet werden.

Sollte das Produkt innerhalb von 3 Jahren ab Kaufdatum einen Material- oder Herstellungsfehler aufweisen, werden wir es – nach unserer Wahl – kostenlos für Sie reparieren oder ersetzen. Die Garantiezeit verlängert sich durch einen stattgegebenen Gewährleistungsanspruch nicht. Dies gilt auch für ersetzte und reparierte Teile.

Diese Garantie erlischt, wenn das Produkt beschädigt oder unsachgemäß verwendet oder gewartet wurde.

Die Garantie deckt Material- und Herstellungsfehler ab. Diese Garantie erstreckt sich weder auf Produktteile, die normalem Verschleiß unterliegen, und somit als Verschleißteile gelten (z. B. Batterien, Schläuche, Farbpatronen), noch auf Schäden an zerbrechlichen Teilen, z. B. Schalter oder Teile aus Glas.

Bei diesem Produkt gilt die Garantiezeit auch für den Akku.

● **Abwicklung im Garantiefall**

Um eine schnelle Bearbeitung Ihres Anliegens zu gewährleisten, folgen Sie bitte den folgenden Hinweisen:

Bitte halten Sie für alle Anfragen den Kassenbon und die Artikelnummer (IAN 446271_2307) als Nachweis für den Kauf bereit.

Die Artikelnummer entnehmen Sie bitte dem Typenschild, einer Gravur, auf dem Titelblatt Ihrer Bedienungsanleitung (unten links) oder als Aufkleber auf der Rück- oder Unterseite des Produkts.

Sollten Funktionsfehler oder sonstige Mängel auftreten, kontaktieren Sie zunächst die nachfolgend benannte Serviceabteilung telefonisch oder per E-Mail.

Ein als defekt erfasstes Produkt können Sie dann unter Beifügung des Kaufbelegs (Kassenbon) und der Angabe, worin der Mangel besteht und wann er aufgetreten ist, für Sie portofrei an die Ihnen mitgeteilte Service-Anschrift übersenden.

● Service

DE **Service Deutschland**

Tel.: 0800 5435 111

E-Mail: owim@lidl.de

AT **Service Österreich**

Tel.: 0800 292726

E-Mail: owim@lidl.at





CH **Service Schweiz**

Tel.: 0800562153

E-Mail: owim@lidl.ch

CE IP44

List of pictograms used	Page 22
Introduction	Page 22
Intended use.....	Page 22
Parts description.....	Page 23
Technical data.....	Page 23
Scope of delivery.....	Page 23
General safety instructions	Page 24
Safety instructions for batteries / rechargeable batteries.....	Page 25
Function	Page 26
Before use	Page 26
Charging the rechargeable battery.....	Page 26
Assembly	Page 27
Mounting the main unit.....	Page 27
Mounting the solar cell.....	Page 28
Start-up	Page 28
Winter-time use	Page 29
Cleaning and care	Page 30
Troubleshooting	Page 30
Disposal	Page 31
Warranty	Page 32
Warranty claim procedure.....	Page 33
Service.....	Page 34

List of pictograms used	
	Direct current/voltage
	Splashproof
	CE mark indicates conformity with relevant EU directives applicable for this product.
	Safety information Instructions for use

LED solar light

● Introduction

We congratulate you on the purchase of your new product. You have chosen a high quality product. The instructions for use are part of the product. They contain important information concerning safety, use and disposal. Before using the product, please familiarise yourself with all of the safety information and instructions for use. Only use the product as described and for the specified applications. If you pass the product on to anyone else, please ensure that you also pass on all the documentation with it.

● Intended use

The product is intended to illuminate outdoor areas without electrical connection. The product is intended for private use only and is not suitable for commercial use or for use in other applications.

- Not suitable for ordinary lighting in household room illumination.

● Parts description

1	Main unit	5	Switch (PIR/AUTO/OFF)
2	LED spotlight	6	Screw (4 x 30 mm)
3	Motion detector	7	Wall plug (ø 6 mm)
4	Solar cell with built-in twilight sensor	8	Bracket (solar cell)

● Technical data

Operating voltage:	3.7V===
Rechargeable battery:	Lithium-ion battery, 3.7V===, 600mAh (IMR15/51) - model: 14500 600 3.7V (not replaceable)
Light bulb:	16 LEDs, total of 0.75W (LEDs not replaceable.)
Motion detector:	range: approx. 5–12 m, detection angle: approx. 90° horizontal, 90° vertical
Protection type:	IP44 (splash-proof)
Dimensions of spotlight (W x H x D):	approx. 10 x 10 x 9.8 cm
Dimensions of solar cell (W x H x D):	approx. 11 x 11 x 11.5 cm
Maximum projected area:	Spotlight: 100cm ² ; Solar cell: 121 cm ²
Weight:	approx. 320g

● Scope of delivery

Check immediately after unpacking that the parts are complete and that the product is in proper condition.

1 Main unit (consisting of LED spotlight with 16 LEDs, motion detector, rechargeable battery compartment with built-in battery and built-in control)

- 1 Solar cell (incl. approx. 2.5 m connection cable)
- 1 Bracket (solar cell)
- 4 Screws (4 x 30 mm)
- 4 Wall plugs (\varnothing 6 mm)
- 1 Instructions for assembly and use



General safety instructions

Before using the product, please familiarise yourself with all of the safety information and instructions for use! When passing this product on to others, please also include all the documents!

- This product can be used by children aged from 8 years and above and persons with reduced physical, sensory or mental capabilities or lack of experience and knowledge if they have been given supervision or instruction concerning use of the product in a safe way and understand the hazards involved. Children shall not play with the product. Cleaning and user maintenance shall not be made by children without supervision.
- Never leave children unsupervised with the packaging material. The packaging material represents a danger of suffocation. Children frequently underestimate the dangers.
- Keep children out of the area you are working in. A large number of screws and other small parts are included with delivery. These may prove life-threatening if swallowed or inhaled.
- Do not use this product if you notice any damage!
- The LEDs are not replaceable.
- If the LEDs fail at the end of their useful lives, the entire product must be replaced.
- To reduce the risk of strangulation the flexible wiring connected to the product shall be effectively fixed to the wall if it is within arm's reach.



Safety instructions for batteries/ rechargeable batteries

- **DANGER TO LIFE!** Keep batteries/rechargeable batteries out of reach of children. If accidentally swallowed seek immediate medical attention.
- Swallowing may lead to burns, perforation of soft tissue, and death. Severe burns can occur within 2 hours of ingestion.
-  **DANGER OF EXPLOSION!** Never recharge non-rechargeable batteries. Do not short-circuit batteries/rechargeable batteries and/or open them. Overheating, fire or bursting can be the result.
- Never throw batteries/rechargeable batteries into fire or water.
- Do not exert mechanical loads to batteries/rechargeable batteries.

Risk of leakage of batteries/rechargeable batteries

- Avoid extreme environmental conditions and temperatures, which could affect batteries/rechargeable batteries, e.g. radiators/direct sunlight.
- If batteries/rechargeable batteries have leaked, avoid contact with skin, eyes and mucous membranes with the chemicals! Flush immediately the affected areas with fresh water and seek medical attention!
-  **WEAR PROTECTIVE GLOVES!** Leaked or damaged batteries/rechargeable batteries can cause burns on contact with the skin. Wear suitable protective gloves at all times if such an event occurs.
- This product has a built-in rechargeable battery which cannot be replaced by the user. The removal or replacement of the rechargeable battery may only be carried out by the manufacturer or his customer service or by a similarly qualified person in order to avoid hazards. When disposing of the product, it should be noted that this product contains a rechargeable battery.

● Function

The solar cell [4] converts energy from sunlight into electricity. This recharges the rechargeable battery inside the rechargeable battery compartment via the connection cable.

This rechargeable battery stores the electricity fed by the solar cell [4]. A fully charged rechargeable battery will provide about 2 hours of light on the "PIR" setting, and about 8 hours on "AUTO".

The rechargeable battery must be charged prior to initial use (see "Charging the rechargeable battery").

● Before use

Note: Remove all packaging materials from the product.

● Charging the rechargeable battery

Fully charge the rechargeable battery before using it for the first time. During summer, initial charging will take at least one day in constant sunlight. For a completely drained rechargeable battery, it takes about 2 to 4 days to fully recharge.

- Set the switch [5] to the "OFF" position.

Note: In constant sunlight (in winter) the drained rechargeable battery should take ten days to charge.

Note: The built-in charging controller of the product prevents the rechargeable battery from overcharging.

Note: The product is not charging under 0°C and over 45°C according to the battery protection.

Note: Fully charge the battery before storage. If you want to store the product for longer than 3 months, fully charge the battery every 3 months.

● **Assembly**

Note: Before mounting, decide where you want to mount the solar cell [4] and the main unit [1]. Please remember the connection cable between the solar cell [4] and the main unit [1] is approx. 2.5 m long.

● **Mounting the main unit**

- Make sure that you will not drill into electrical, gas or water lines inside the wall. Use a power drill to drill holes into brick walls. Always observe all safety instructions in the power drill manual. Death or injury due to electric shock may otherwise result.

Please remember when selecting the location for mounting the main unit [1]:

Note: Make sure the main unit [1] is not illuminated by sunlight directly, otherwise the charging function may be affected.

1. The connection between the LED spotlight [2] and the main unit is flexible and should be able to illuminate the selected area (see Fig. D).
Note: Please be careful that the connection cable does not get jammed when rotating the LED spotlight [2] (see Fig. E).
 2. Depending on the mounting height (ideally between 1.80 m–2.00 m) the motion detector [3] has a detection range of max. 12 m with a detection angle of 90° horizontally and 90° vertically.
 3. Be sure the motion detector [3] is not illuminated by street lighting at night. This can influence its functioning.
- Secure the main unit [1] using two of the enclosed wall plugs [7] (ø 6 mm) and two of the enclosed screws [6] (4 x 30 mm) (see Fig. B).
Note: The enclosed mounting material is suitable for ordinary masonry construction. Other wall substrates may require other fastening materials. Seek specialist advice when in doubt.
 - After mounting, check that the main unit [1] is fitted securely.

● Mounting the solar cell

- Make sure that you will not drill into electrical, gas or water lines inside the wall. Use a power drill to drill holes into brick walls. Always observe all safety instructions in the power drill manual. Death or injury due to electric shock may otherwise result.

The solar cell [4] requires direct sunlight when possible. Ideally, the solar cell surface will be directed to the south. The enclosed bracket [8] will ensure the solar cell [4] is mounted horizontally.

- Mount the bracket [8] of the solar cell [4] to a vertical wall using the enclosed screws [6] (4 x 30 mm) and the enclosed wall plugs [7] (ø 6 mm) (see Fig. C).

Note: The enclosed mounting material is suitable for ordinary masonry construction. Other wall substrates may require other fastening materials. Seek specialist advice when in doubt.

- After mounting, verify the solar cell [4] is fitted securely by the bracket [8].
- Then attach the solar cell [4] as shown in Fig. C.
- Next adjust the solar cell [4] to face south.

After mounting the two operating units (main unit [1] and solar cell [4]) run the connection cable so it is not subjected to mechanical stress. Use typical installation material such as cable clamps or conduit to fasten the connection cable, to prevent damage to the insulation.

● Start-up

Note:

- The solar cell [4] also works as a twilight sensor, while the motion detector [3] only responds to movement.
- When selecting the setup location for the solar cell [4] be sure the solar cell [4] just as the twilight sensor is not affected by other light sources, e.g. street lighting.

The switch **5** under the LED spotlight **2** (see Fig. A) features the following functions:

- Position "OFF": Motion detector **3** and LED spotlight **2** are off. In direct sunlight the rechargeable battery is charged by the solar cell **4**. Use this setting to charge the drained rechargeable battery (see "Charging the rechargeable battery").
- Position "AUTO": The solar cell **4** charges the rechargeable battery in sunlight. The product automatically switches on or off once the solar cell **4** detects dusk or dawn. To ensure a long life the LEDs will not be fully powered in this setting, but only provide approx. 20% of their full light power (eco mode). When fully charged, the rechargeable battery will provide approx. 8 hours of light in this setting.
- Position "PIR": The solar cell **4** charges the rechargeable battery in sunlight. The solar cell **4** automatically switches the product on in twilight or the dark when the motion detector **3** detects movement. The light ON time is preset to approx. 1.5 minutes. If additional movement is detected during these 1.5 minutes, the light ON time will reset. In this setting the LEDs will be fully powered. With the rechargeable battery fully charged, the charge on this setting will provide light for a total of approx. 2 hours.
- Note:** Every time you switch to PIR mode, the product will light on for approx. 10 seconds for a reset and then light off, as to ensure the proper functionality of the motion detector.

● Winter-time use

The low amount of sunlight may reduce the light ON time at night depending on the ON time overnight. Due to the low position of the sun please

also verify the solar cell [4] is out of shade throughout the day in winter and remove ice and snow as necessary.

If the light ON time is inadequate due to the weather, recharge the rechargeable battery (see "Charging the rechargeable battery").

● Cleaning and care

- Switch off the product before cleaning.
- Use a slightly dampened, lint-free cloth and mild cleaning agent to clean.
- Regularly check the motion detector [3] and solar cell [4] particularly for dirt.
- Regularly clean the motion detector [3] and solar cell [4] to ensure proper functionality.
- Especially keep the solar cell [4] free of snow and ice in winter.

● Troubleshooting

● = Problem

⊙ = Cause

○ = Solution

● **Product doesn't turn on.**

- ⊙ Switch [5] set to "OFF" position.
- Set switch to "AUTO"/"PIR" position.
- ⊙ Dirty motion detector [3].
- Clean motion detector [3].
- ⊙ Rechargeable battery is drained.
- Charge rechargeable battery (see "Charging the rechargeable battery").

● **Product is flickering.**

- ⊙ Rechargeable battery is almost drained.
- Charge rechargeable battery (see "Charging the rechargeable battery").

● Rechargeable battery quickly loses its charge.

- ⊙ The solar cell [4] is dirty.
- Clean the solar cell [4].
- ⊙ Solar cell [4] is positioned incorrectly.
- Reposition solar cell [4] (see "Mounting the solar cell").
- ⊙ Poor weather conditions.
- See "Winter-time use".

The product contains delicate electronic components. This means that if it is placed near an object that transmits radio signals, it could cause interference. If malfunctions occur with the motion detector [3], move such objects away from it.

● Disposal

The packaging is made entirely of recyclable materials, which you may dispose of at local recycling facilities.



Observe the marking of the packaging materials for waste separation, which are marked with abbreviations (a) and numbers (b) with following meaning: 1-7: plastics/20-22: paper and fibreboard/80-98: composite materials.



Contact your local refuse disposal authority for more details of how to dispose of your worn-out product.



To help protect the environment, please dispose of the product properly when it has reached the end of its useful life and not in the household waste. Information on collection points and their opening hours can be obtained from your local authority.



The product incl. accessories and packaging materials are recyclable and are subject to extended producer responsibility. Dispose them separately, following the illustrated Info-tri (sorting information), for better waste treatment. The Triman logo is valid in France only.

Faulty or used batteries/rechargeable batteries must be recycled in accordance with Directive 2006/66/EC and its amendments. Please return the batteries/rechargeable batteries and/or the product to the available collection points.



Environmental damage through incorrect disposal of the batteries/rechargeable batteries!

Batteries/rechargeable batteries may not be disposed of with the usual domestic waste. They may contain toxic heavy metals and are subject to hazardous waste treatment rules and regulations. The chemical symbols for heavy metals are as follows: Cd = cadmium, Hg = mercury, Pb = lead. That is why you should dispose of used batteries/rechargeable batteries at a local collection point.

● Warranty

The product has been manufactured to strict quality guidelines and meticulously examined before delivery. In the event of material or manufacturing defects you have legal rights against the retailer of this product. Your legal rights are not limited in any way by our warranty detailed below.

The warranty for this product is 3 years from the date of purchase. The warranty period begins on the date of purchase. Keep the original sales receipt in a safe location as this document is required as proof of purchase. Any damage or defects already present at the time of purchase must be reported without delay after unpacking the product.

Should the product show any fault in materials or manufacture within 3 years from the date of purchase, we will repair or replace it – at our choice – free of charge to you. The warranty period is not extended as a result of a claim being granted. This also applies to replaced and repaired parts.

This warranty becomes void if the product has been damaged, or used or maintained improperly.

The warranty covers material or manufacturing defects. This warranty does not cover product parts subject to normal wear and tear, thus considered consumables (e.g. batteries, tubes, cartridges), nor damage to fragile parts, e.g. switches or glass parts.

For this product, the rechargeable battery is also covered by its warranty period.

● **Warranty claim procedure**

To ensure quick processing of your case, please observe the following instructions:

Please have the till receipt and the item number (IAN 446271_2307) available as proof of purchase.

You will find the item number on the rating plate, an engraving on the front page of the instructions for use (bottom left), or as a sticker on the rear or bottom of the product.

If functional or other defects occur, please contact the service department listed either by telephone or by e-mail.

You can return a defective product to us free of charge to the service address that will be provided to you. Ensure that you enclose the proof of purchase (till receipt) and information about what the defect is and when it occurred.

● Service

GB Service Great Britain

Tel.: 0800 0569216

E-Mail: owim@lidl.co.uk





IE Service Ireland

Tel.: 1800 200736

E-Mail: owim@lidl.ie

CE IP44

Légende des pictogrammes utilisés	Page 36
Introduction	Page 36
Utilisation conforme	Page 36
Description des pièces.....	Page 37
Caractéristiques techniques.....	Page 37
Contenu de la livraison.....	Page 37
Consignes générales de sécurité	Page 38
Consignes de sécurité relatives aux piles / aux piles rechargeables	Page 39
Fonctionnement	Page 40
Avant la première mise en service	Page 40
Recharger la batterie	Page 40
Montage	Page 41
Montage de l'unité principale.....	Page 41
Montage de la cellule solaire	Page 42
Mise en service	Page 43
Fonctionnement en hiver	Page 44
Nettoyage et entretien	Page 44
Dépannage	Page 45
Mise au rebut	Page 46
Garantie	Page 47
Faire valoir sa garantie.....	Page 49
Service après-vente	Page 50

Légende des pictogrammes utilisés	
	Courant continu/Tension continue
	Protégé contre les projections d'eau
	La marque CE indique la conformité aux directives européennes applicables à ce produit.
	Consignes de sécurité Instructions de manipulation

Projecteur solaire LED

● Introduction

Nous vous félicitons pour l'achat de votre nouveau produit. Vous avez opté pour un produit de grande qualité. Le mode d'emploi fait partie intégrante de ce produit. Il contient des indications importantes pour la sécurité, l'utilisation et la mise au rebut. Veuillez lire consciencieusement toutes les indications d'utilisation et de sécurité du produit. Ce produit doit uniquement être utilisé conformément aux instructions et dans les domaines d'application spécifiés. Lors d'une cession à tiers, veuillez également remettre tous les documents.

● **Utilisation conforme**

Ce produit est destiné à l'éclairage des extérieurs ne disposant pas d'un accès à l'électricité. Le produit est uniquement destiné à une utilisation privée et non à une utilisation commerciale ou à d'autres domaines d'utilisation.

- Ce produit n'est pas destiné à servir d'éclairage de pièce dans un foyer domestique.

● Description des pièces

1	Unité principale	5	Interrupteur (PIR/AUTO/OFF)
2	Spot LED	6	Vis (4 x 30 mm)
3	Détecteur de mouvement	7	Cheville (Ø 6 mm)
4	Cellule solaire avec capteur de crépuscule intégré	8	Support (cellule solaire)

● Caractéristiques techniques

Tension de service :	3,7V===
Batterie :	batterie lithium-ion, 3,7V ===; 600mAh (IMR15/51) - Modèle : 14500 600 3,7V (non remplaçable)
Ampoule :	16 LED, au total 0,75 W (les LED ne peuvent pas être remplacées.)
Détecteur de mouvement :	portée : env. 5-12 m, angle de détection : env. 90° à l'horizontale, 90° à la verticale
Indice de protection :	IP44 (protégé contre les projections d'eau)
Dimensions du spot LED (l x h x P) :	env. 10 x 10 x 9,8 cm
Dimensions de la cellule solaire (l x h x p) :	env. 11 x 11 x 11,5 cm
Surface maximale projetée :	spot LED : 100 cm ² ; cellule solaire : 121 cm ²
Poids :	env. 320 g

● Contenu de la livraison

Immédiatement après avoir déballé le produit, veuillez toujours contrôler que le contenu de la livraison est complet et que le produit est en parfait état.

- 1 unité principale (composée d'un spot de 16 LED, détecteur de mouvement, compartiment à batterie avec batterie et commande intégrées)
- 1 cellule solaire (avec câble de connexion d'env. 2,5 m)
- 1 support (cellule solaire)
- 4 vis (4 x 30 mm)
- 4 chevilles (ø 6 mm)
- 1 notice de montage et d'utilisation



Consignes générales de sécurité

Familiarisez-vous avec toutes les indications de manipulation et de sécurité avant la première utilisation du produit ! Lorsque vous transmettez ce produit à des tiers, remettez-leur également tous les documents !

- Ce produit peut être utilisé par des enfants âgés de 8 ans et plus ainsi que par des personnes ayant des capacités physiques, sensorielles ou mentales réduites ou manquant d'expérience ou de connaissances, à la condition qu'ils soient surveillés ou qu'ils aient été informés de l'utilisation sûre du produit et qu'ils comprennent les risques qui en résultent. Les enfants ne doivent pas jouer avec le produit. Le nettoyage et l'entretien ne doivent pas être effectués par des enfants laissés sans surveillance.
- Ne laissez jamais les enfants manipuler sans surveillance le matériel d'emballage. Il existe un risque d'étouffement avec les matériaux d'emballage. Les enfants sous-estiment souvent les dangers.
- Tenez toujours les enfants éloignés de la zone de travail lors du montage. Un grand nombre de vis et de pièces de petite taille font partie du volume de livraison. Ces pièces peuvent présenter un risque mortel en cas d'ingestion ou d'inhalation.
- N'utilisez jamais le produit si vous constatez le moindre endommagement !
- Les LED ne peuvent pas être remplacées.
- Si les LED arrivent en fin de vie, l'ensemble du produit doit alors être remplacé.

- Afin de réduire le risque de strangulation, tous les câbles flexibles raccordés au produit doivent être fermement fixés au mur à condition cependant de rester à portée de main.



Consignes de sécurité relatives aux piles/aux piles rechargeables

- **DANGER DE MORT !** Rangez les piles/piles rechargeables hors de la portée des enfants. En cas d'ingestion, consultez immédiatement un médecin !
- Une ingestion peut entraîner des brûlures, une perforation des tissus mous et la mort. Des brûlures graves peuvent apparaître dans les 2 heures suivant l'ingestion.
-  **RISQUE D'EXPLOSION !** Ne rechargez jamais des piles non rechargeables. Ne court-circuitiez pas les piles/piles rechargeables et/ou ne les ouvrez pas ! Autrement, vous risquez de provoquer une surchauffe, un incendie ou une explosion.
- Ne jetez jamais des piles/piles rechargeables au feu ou dans l'eau.
- Ne pas soumettre les piles/piles rechargeables à une charge mécanique.

Risque de fuite des piles/piles rechargeables

- Évitez d'exposer les piles/piles rechargeables à des conditions et températures extrêmes susceptibles de les endommager, par ex. sur des radiateurs/exposition directe aux rayons du soleil.
- Lorsque les piles/piles rechargeables fuient, évitez tout contact du produit chimique avec la peau, les yeux ou les muqueuses ! Rincez les zones touchées à l'eau claire et consultez immédiatement un médecin !
-  **PORTER DES GANTS DE PROTECTION !** Les piles/piles rechargeables endommagées ou sujettes à des fuites peuvent provoquer des brûlures au contact de la peau. Vous devez donc porter des gants adéquats pour les manipuler.
- Ce produit contient une pile rechargeable ne pouvant pas être remplacée par l'utilisateur. Le démontage ou le remplacement de la pile rechargeable doit uniquement être effectué par le fabricant, son service

après-vente ou une personne possédant une qualification similaire, afin de prévenir toute mise en danger. Lors de la mise au rebut, il y a lieu de rappeler que ce produit contient une pile rechargeable.

● **Fonctionnement**

La cellule solaire [4] convertit l'énergie lumineuse du soleil en énergie électrique. La cellule solaire charge la batterie installée dans le compartiment batterie avec le câble de connexion fourni.

Cette batterie sauvegarde l'énergie électrique fournie par la cellule solaire [4]. Une batterie chargée au maximum fournit de l'énergie pour un éclairage de 2 heures environ, lorsque l'interrupteur se trouve en position « PIR », contre 8 heures environ en position « AUTO ».

Lors de la première mise en service du produit, la batterie doit être chargée (voir « Recharger la batterie »).

● **Avant la première mise en service**

Remarque : veuillez retirer tous les matériaux d'emballage du produit.

● **Recharger la batterie**

Chargez entièrement la batterie avant la première mise en service. La première durée de charge est d'un jour minimum en été, par un rayonnement solaire régulier. Si la batterie est totalement déchargée, la charge dure environ 2 à 4 jours.

- Placez l'interrupteur [5] en position « OFF ».

Remarque : en cas de rayonnement solaire régulier (en hiver), la batterie déchargée est censée se charger en dix jours.

Remarque : le régulateur de charge intégré dans le produit empêche la surcharge de la batterie.

Remarque : le produit ne peut pas charger lors de températures inférieures à 0 °C et supérieures à 45 °C.

Remarque : chargez complètement la batterie avant le stockage. Si vous souhaitez entreposer le produit pendant plus de 3 mois, chargez complètement la batterie tous les 3 mois.

● Montage

Remarque : choisir l'emplacement de la cellule solaire [4] et de l'unité principale [1] avant de commencer le montage. Veuillez noter que le câble de connexion présent entre la cellule solaire [4] et l'unité principale [1] possède une longueur d'env. 2,5 m.

● Montage de l'unité principale

- Lorsque vous percez des trous dans le mur, assurez-vous de ne toucher ni lignes électriques, ni conduites de gaz et d'eau. Utilisez une perceuse pour percer les trous dans le mur de briques. Prenez impérativement en compte les consignes de sécurité dans la notice d'utilisation de votre perceuse. Dans le cas contraire, il existe un risque mortel ou un danger de blessures par électrocution.

Choisir l'emplacement de montage de l'unité principale [1] en fonction des critères suivants :

Remarque : veillez à ne pas exposer l'unité principale [1] au rayonnement solaire direct, au risque sinon de gêner la fonction de recharge.

1. Le spot LED [2] est relié de façon mobile à l'unité principale, et doit pouvoir éclairer la zone souhaitée (voir ill. D).

Remarque : en tournant le spot LED [2], veillez à ne pas coincer le câble de connexion (voir ill. E).

2. Le détecteur de mouvement [3] a une portée maximale de 12 m, pour un angle de détection d'environ 90° à l'horizontale et de 90° à la verticale (selon la hauteur à laquelle il est installé – une hauteur de 1,80 m–2,00 m est idéale).

3. Veuillez noter que le détecteur de mouvement [3] ne doit pas être éclairé de nuit par l'éclairage de la voie publique. Ceci risquerait d'entraver son bon fonctionnement.
- Fixez l'unité principale [1] au moyen de deux des chevilles [7] fournies (\varnothing 6 mm) et de deux des vis fournies [6] (4 x 30 mm) (voir ill. B).
Remarque : le matériel de montage fourni convient à la fixation du produit sur des ouvrages de maçonnerie usuels. Pour d'autres supports, un autre matériel de montage peut être nécessaire. En cas de doute, prenez conseil auprès d'un spécialiste.
 - Après le montage, vérifiez que l'unité principale [1] est correctement fixée.

● Montage de la cellule solaire

- Lorsque vous percez des trous dans le mur, assurez-vous de ne toucher ni lignes électriques, ni conduites de gaz et d'eau. Utilisez une perceuse pour percer les trous dans le mur de briques. Prenez impérativement en compte les consignes de sécurité dans la notice d'utilisation de votre perceuse. Dans le cas contraire, il existe un risque mortel ou un danger de blessures par électrocution.

La cellule solaire [4] doit, autant que possible, être exposée au rayonnement solaire direct. Une orientation plein sud de la surface de la cellule solaire est optimale. L'orientation horizontale de la cellule solaire [4] est rendue possible par le support [8] fourni.

- Montez le support [8] de la cellule solaire [4] à un mur vertical, en utilisant deux des vis fournies [6] (4 x 30 mm) et des chevilles fournies [7] (\varnothing 6mm) (voir ill. C).

Remarque : le matériel de montage fourni convient à la fixation du produit sur des ouvrages de maçonnerie usuels. Pour d'autres supports, un autre matériel de montage peut être nécessaire. En cas de doute, prenez conseil auprès d'un spécialiste.

- Après le montage, vérifiez que le support [8] de la cellule solaire [4] est correctement fixé.
- Enfichez ensuite la cellule solaire [4], comme indiqué sur l'ill. C.
- Orientez ensuite la cellule solaire [4] vers le sud.

Après le montage, placez les deux unités de fonctionnement (unité principale [1] et cellule solaire [4]) et le câble de connexion, de sorte qu'ils ne subissent aucune contrainte mécanique. Pour fixer le câble de connexion, utilisez du matériel d'installation disponible dans le commerce, de type attache-câbles ou goulotte de câblage, afin d'éviter d'endommager la gaine du câble.

● Mise en service

Remarque :

- La cellule solaire [4] fonctionne également comme capteur de crépuscule, tandis que le détecteur de mouvement [3] réagit uniquement à la présence de mouvements.
- En choisissant le lieu d'installation de la cellule solaire [4], veillez à ce que la cellule solaire [4], tout comme le capteur de crépuscule, ne puissent pas être influencés par une autre source de lumière, telle qu'un éclairage de rue par exemple.

L'interrupteur [5] situé sous le spot LED [2] (ill. A) dispose des fonctions suivantes :

Position « OFF » : le détecteur de mouvement [3] et le spot LED [2] sont désactivés. La batterie se recharge grâce au rayonnement solaire via la cellule solaire [4]. Utilisez cette position de l'interrupteur afin de recharger la batterie déchargée (voir « Recharger la batterie »).

Position « AUTO » : la batterie est rechargée par la cellule solaire [4] lors d'une incidence de lumière. Le produit s'allume ou s'éteint automatiquement, dès que la cellule solaire [4] détecte la lumière du crépuscule ou de l'aube. Afin d'atteindre une longue durée d'éclairage, les LED ne sont pas contrôlées à pleine puissance sur cette position, mais délivrent uniquement 20 % env. de leur puissance lumineuse totale (mode éco). Lorsque la batterie

Position « PIR » :

est entièrement chargée, le niveau de charge fournit env. 8 heures de lumière sur cette position. la batterie est rechargée par la cellule solaire [4] lors d'une incidence de lumière. La cellule solaire [4] déclenche le produit au crépuscule ou dans l'obscurité, dès que le détecteur de mouvement [3] repère une activité. La durée d'éclairage est pré réglée et comprend env. 1,5 minute. Si un autre mouvement est détecté pendant ces 1,5 minute, la durée du temps d'éclairage se renouvelle. Sur cette position d'interrupteur, les LED sont utilisées à pleine puissance. Lorsque la batterie est entièrement chargée, le niveau de charge fournit au total env. 2 heures de lumière sur cette position.

Remarque : chaque fois que vous passez en mode PIR, le produit s'allume durant env. 10 secondes, tandis qu'une réinitialisation se produit, puis s'éteint afin de garantir le fonctionnement optimal du détecteur de mouvement.

● Fonctionnement en hiver

Dû au rayonnement solaire faible, la durée de luminosité peut diminuer en fonction de la durée de mise en service nocturne. Vérifiez donc également en hiver, que, malgré une position basse du soleil, la cellule solaire [4] reste protégée de l'ombre tout au long de la journée et retirez au besoin la neige ou la glace.

Si, en raison de conditions météorologiques, l'intensité lumineuse n'est pas suffisante, rechargez la batterie.

● Nettoyage et entretien

- Éteignez le produit pour le nettoyer.
- Pour le nettoyage, utilisez un chiffon légèrement humide et non pelucheux ainsi qu'un produit de nettoyage doux.

- Contrôlez régulièrement la propreté du détecteur de mouvement **3** et de la cellule solaire **4**.
- Nettoyez le détecteur de mouvement **3** et la cellule solaire **4** de manière régulière, afin de garantir leur bon fonctionnement.
- L'hiver, retirez la neige et la glace, en particulier sur la cellule solaire **4**.

● **Dépannage**

● = Problème

⊙ = Cause

○ = Solution

● **Le produit ne s'allume pas.**

- ⊙ L'interrupteur **5** est sur la position « OFF ».
- Placer l'interrupteur en position « AUTO »/« PIR ».
- ⊙ Le détecteur de mouvement **3** est encrassé.
- Nettoyer le détecteur de mouvement **3**.
- ⊙ La batterie est déchargée.
- Recharger la batterie (voir « Recharger la batterie »).

● **Le produit scintille.**

- ⊙ La batterie est presque vide.
- Recharger la batterie (voir « Recharger la batterie »).

● **Les batteries se déchargent en peu de temps.**

- ⊙ La cellule solaire **4** est encrassée.
- Nettoyer la cellule solaire **4**.
- ⊙ La cellule solaire **4** est mal orientée.
- Réorienter la cellule solaire **4** (voir « Montage de la cellule solaire »).
- ⊙ Conditions météorologiques défavorables.
- Voir « Fonctionnement en hiver ».

Le produit contient des composants électroniques sensibles. Il peut donc être perturbé par la proximité d'appareils émettant des ondes radios. Si le

détecteur de mouvement **3** rencontre des interférences, éloignez ces appareils de l'environnement du produit.

● Mise au rebut

L'emballage se compose de matières recyclables pouvant être mises au rebut dans les déchetteries locales.



Veillez respecter l'identification des matériaux d'emballage pour le tri sélectif, ils sont identifiés avec des abréviations (a) et des chiffres (b) ayant la signification suivante : 1-7 : plastiques/ 20-22 : papiers et cartons/80-98 : matériaux composites.



Votre mairie ou votre municipalité vous renseigneront sur les possibilités de mise au rebut des produits usagés.



Afin de contribuer à la protection de l'environnement, veuillez ne pas jeter votre produit usagé dans les ordures ménagères, mais éliminez-le de manière appropriée. Pour obtenir des renseignements concernant les points de collecte et leurs horaires d'ouverture, vous pouvez contacter votre municipalité.



Points de collecte sur www.quefairede mesdechets.fr
Privilégiez la réparation ou le don de votre appareil !



Le produit ainsi que les accessoires et les matériaux d'emballage sont recyclables et relèvent de la responsabilité élargie du producteur. Éliminez-les séparément, en suivant l'Info-tri illustrée, dans l'intérêt d'un meilleur traitement des déchets. Le logo Triman n'est valable qu'en France.

Les piles/piles rechargeables défectueuses ou usagées doivent être recyclées conformément à la directive 2006/66/CE et ses modifications. Les piles et/ou piles rechargeables et/ou le produit doivent être retournés dans les centres de collecte proposés.



Pollution de l'environnement par la mise au rebut incorrecte des piles/piles rechargeables !

Les piles/piles rechargeables ne doivent pas être mises au rebut avec les ordures ménagères. Elles peuvent contenir des métaux lourds toxiques et doivent être considérées comme des déchets spéciaux. Les symboles chimiques des métaux lourds sont les suivants : Cd = cadmium, Hg = mercure, Pb = plomb. Pour cette raison, veuillez toujours déposer les piles/piles rechargeables usagées dans les conteneurs de recyclage communaux.

● Garantie

Article L217-16 du Code de la consommation

Lorsque l'acheteur demande au vendeur, pendant le cours de la garantie commerciale qui lui a été consentie lors de l'acquisition ou de la réparation d'un bien meuble, une remise en état couverte par la garantie, toute période d'immobilisation d'au moins sept jours vient s'ajouter à la durée de la garantie qui restait à courir. Cette période court à compter de la demande d'intervention de l'acheteur ou de la mise à disposition pour réparation du bien en cause, si cette mise à disposition est postérieure à la demande d'intervention.

Indépendamment de la garantie commerciale souscrite, le vendeur reste tenu des défauts de conformité du bien et des vices rédhibitoires dans les conditions prévues aux articles L217-4 à L217-13 du Code de la consommation et aux articles 1641 à 1648 et 2232 du Code Civil.

Article L217-4 du Code de la consommation

Le vendeur livre un bien conforme au contrat et répond des défauts de conformité existant lors de la délivrance.

Il répond également des défauts de conformité résultant de l'emballage, des instructions de montage ou de l'installation lorsque celle-ci a été mise à sa charge par le contrat ou a été réalisée sous sa responsabilité.

Article L217-5 du Code de la consommation

Le bien est conforme au contrat :

- 1° S'il est propre à l'usage habituellement attendu d'un bien semblable et, le cas échéant :
 - s'il correspond à la description donnée par le vendeur et posséder les qualités que celui-ci a présentées à l'acheteur sous forme d'échantillon ou de modèle ;
 - s'il présente les qualités qu'un acheteur peut légitimement attendre eu égard aux déclarations publiques faites par le vendeur, par le producteur ou par son représentant, notamment dans la publicité ou l'étiquetage ;
- 2° Ou s'il présente les caractéristiques définies d'un commun accord par les parties ou être propre à tout usage spécial recherché par l'acheteur, porté à la connaissance du vendeur et que ce dernier a accepté.

Article L217-12 du Code de la consommation

L'action résultant du défaut de conformité se prescrit par deux ans à compter de la délivrance du bien.

Article 1641 du Code civil

Le vendeur est tenu de la garantie à raison des défauts cachés de la chose vendue qui la rendent impropre à l'usage auquel on la destine, ou qui diminuent tellement cet usage que l'acheteur ne l'aurait pas acquise, ou n'en aurait donné qu'un moindre prix, s'il les avait connus.

Article 1648 1er alinéa du Code civil

L'action résultant des vices rédhibitoires doit être intentée par l'acquéreur dans un délai de deux ans à compter de la découverte du vice.

Les pièces détachées indispensables à l'utilisation du produit sont disponibles pendant la durée de la garantie du produit.

Le produit a été fabriqué selon des critères de qualité stricts, et contrôlé consciencieusement avant sa livraison. En cas de défaut de matériau ou de fabrication, vous avez des droits légaux vis-à-vis du vendeur du produit. Vos droits légaux ne sont en aucun cas limités par notre garantie mentionnée ci-dessous.

La garantie de ce produit est de 3 ans à partir de la date d'achat. La période de garantie commence à la date d'achat. Conservez l'original de la preuve d'achat dans un endroit sûr car ce document est nécessaire pour prouver l'achat.

Tout dommage ou défaut déjà présent au moment de l'achat doit être signalé immédiatement après le déballage du produit.

Si le produit présente un défaut de matériau ou de fabrication dans les 3 ans qui suivent la date d'achat, nous le réparerons ou le remplacerons - à notre choix - gratuitement pour vous. La période de garantie n'est pas prolongée par une demande de garantie acceptée. Cette mesure s'applique également pour les pièces remplacées et réparées.

Cette garantie est annulée si le produit a été endommagé ou utilisé ou entretenu de manière incorrecte.

La garantie couvre les défauts de matériels et de fabrication. Cette garantie ne couvre pas les pièces du produit soumises à une usure normale, et qui sont donc considérées comme des pièces d'usure (par exemple les piles, tuyaux, les cartouches d'encre), ni les dommages aux pièces fragiles, par exemple les interrupteurs ou les pièces en verre.

La période de garantie s'applique également à la batterie sur ce produit.

● Faire valoir sa garantie

Pour garantir la rapidité d'exécution de la procédure de garantie, veuillez respecter les indications suivantes :

Veillez conserver le ticket de caisse et la référence du produit (IAN 446271_2307) à titre de preuve d'achat pour toute demande.

Le numéro de référence de l'article est indiqué sur la plaque d'identification, gravé sur la page de titre de votre manuel (en bas à gauche) ou sur un autocollant apposé sur la face arrière ou inférieure du produit.

En cas de dysfonctionnement du produit, ou de tout autre défaut, contactez en premier lieu le service après-vente par téléphone ou par e-mail aux coordonnées indiquées ci-dessous.

Vous pouvez alors envoyer franco de port tout produit considéré comme défectueux au service clientèle indiqué, accompagné de la preuve d'achat (ticket de caisse) et d'une description écrite du défaut avec mention de sa date d'apparition.

● Service après-vente

FR Service après-vente France

Tél. : 0800904879

E-Mail : owim@lidl.fr

BE Service après-vente Belgique

Tél. : 080071011

Tél. : 80023970 (Luxembourg)

E-Mail : owim@lidl.be

CE IP44

Legenda van de gebruikte pictogrammen.....Pagina 52

Inleiding Pagina 52

Correct en doelmatig gebruik Pagina 52

Beschrijving van de onderdelen.....Pagina 53

Technische gegevens Pagina 53

Omvang van de levering..... Pagina 53

Algemene veiligheidsinstructies Pagina 54

Veiligheidsinstructies voor batterijen / accu's Pagina 55

Werking..... Pagina 56

Voor de eerste ingebruikname Pagina 56

Batterij opladen..... Pagina 56

Montage..... Pagina 57

Hoofdeenheid monteren..... Pagina 57

Zonnecel monteren Pagina 58

Ingebruikname Pagina 58

Gebruik in de winter Pagina 60

Reiniging en onderhoud..... Pagina 60

Storingen oplossen Pagina 60

Afvoer Pagina 61

Garantie Pagina 63

Afwikkeling in geval van garantie Pagina 64

Service Pagina 64

Legenda van de gebruikte pictogrammen	
	Gelijkstroom/-spanning
	Spatwaterdicht
	De CE-markering duidt op conformiteit met relevante EU-richtlijnen die van toepassing zijn op dit product.
	Veiligheidsinstructies Instructies

LED-solar-schijnwerper

● Inleiding

Hartelijk gefeliciteerd met de aankoop van uw nieuwe product. U heeft voor een hoogwaardig product gekozen. De gebruiksaanwijzing is een deel van het product. Deze bevat belangrijke aanwijzingen voor veiligheid, gebruik en verwijdering. Maakt U zich voor de ingebruikname van het product met alle bedienings- en veiligheidsvoorschriften vertrouwd. Gebruik het product alleen zoals beschreven en voor de aangegeven toepassingsgebieden. Overhandig alle documenten bij doorgifte van het product aan derden.

● **Correct en doelmatig gebruik**

Het product is bedoeld voor verlichting buitenshuis op plekken waar geen stroomaansluiting aanwezig is. Het product is alleen bestemd voor privé-gebruik en niet voor commercieel gebruik of voor andere toepassingen.

- Dit product is niet geschikt als kamerverlichting in huishoudens.

● Beschrijving van de onderdelen

1	Hoofdunit	5	Schakelaar (PIR/AUTO/OFF)
2	Led-spot	6	Schroef (4 x 30 mm)
3	Bewegingsmelder	7	Plug (ø 6 mm)
4	Zonnecel met geïntegreerde schemersensor	8	Houder (zonnecel)

● Technische gegevens

Bedrijfsspanning:	3,7V===
Batterij:	lithium-ion-batterij, 3,7V===, 600 mAh (IMR15/51) - Model: 14500 600 3,7V (niet vervangbaar)
Verlichtingsmiddel:	16 LEDs, samen 0,75W (de led's kunnen niet worden vervangen.)
Bewegingsmelder:	reikwijdte: ca. 5-12 m, detectiehoek: ca. 90° horizontaal, 90° verticaal
Bescherming:	IP44 (spatwaterdicht)
Afmetingen led-spot (b x h x d):	ca. 10 x 10 x 9,8 cm
Afmetingen zonnecel (b x h x d):	ca. 11 x 11 x 11,5 cm
Maximaal geprojecteerd vlak:	led-spot: 100 cm ² ; zonnecel: 121 cm ²
Gewicht:	ca. 320 g

● Omvang van de levering

Controleer het geleverde altijd direct na het uitpakken op volledigheid en de optimale staat van het product.

- 1 hoofdunit (bestaande uit spot met 16 leds, bewegingsmelder, batterijvak met ingebouwde batterij en geïntegreerde bediening)
- 1 zonnecel (incl. ca. 2,5 m verbindingkabel)

- 1 houder (zonnecel)
- 4 schroeven (4 x 30 mm)
- 4 pluggen (ø 6 mm)
- 1 montagehandleiding/gebruiksaanwijzing



Algemene veiligheidsinstructies

Maak u voor het eerste gebruik van het product vertrouwd met alle bedienings- en veiligheidsvoorschriften! Overhandig ook alle documenten wanneer u het product aan derden doorgeeft!

- Dit product kan door kinderen vanaf 8 jaar en ouder alsmede door personen met verminderde fysieke, sensorische of mentale vaardigheden of een gebrek aan ervaring en kennis worden gebruikt, als zij onder toezicht staan of geïnstrueerd werden met betrekking tot het veilige gebruik van het product en zij de hieruit voortvloeiende gevaren begrijpen. Kinderen mogen niet met het product spelen. Reiniging en onderhoud mogen niet door kinderen zonder toezicht worden uitgevoerd.
- Laat kinderen nooit zonder toezicht achter bij het verpakkingsmateriaal. Er bestaat verstikkingsgevaar door het verpakkingsmateriaal. Kinderen onderschatten vaak de gevaren.
- Houd kinderen tijdens de montage bij de werkplek vandaan. Bij de omvang van de levering hoort een groot aantal schroeven en andere kleine onderdelen. Deze kunnen bij inslikken of inademen levensgevaarlijk zijn.
- Gebruik het product niet wanneer u beschadigingen heeft geconstateerd!
- De leds kunnen niet worden vervangen.
- Mochten de leds aan het einde van hun levensduur uitvallen, moet het gehele product worden vervangen.
- Om het risico op strangulatie te verminderen, moeten alle flexibele kabels die op dit product zijn aangesloten goed aan de wand/muur worden vastgezet voor zover deze zich binnen handbereik bevinden.



Veiligheidsinstructies voor batterijen/accu's

- **LEVENSGEVAAR!** Houd batterijen/accu's buiten het bereik van kinderen. Raadpleeg bij inslikken onmiddellijk een arts!
- Inslikken kan leiden tot inwendige verbrandingen, perforatie van zacht weefsel en tot de dood. Ernstige inwendige verbrandingen kunnen binnen 2 uur na het inslikken optreden.
-  **EXPLOSIEGEVAAR!** Laad niet oplaadbare batterijen nooit op. Sluit de batterijen/accu's niet kort en/of open deze niet. Daardoor kan de batterij oververhit raken, in brand vliegen of exploderen.
- Gooi batterijen/accu's nooit in het vuur of water.
- Stel batterijen/accu's nooit bloot aan mechanische belastingen.

Risico dat de batterijen/accu's lekken

- Vermijd extreme omstandigheden en temperaturen die invloed op de batterijen/accu's zouden kunnen hebben bijv. radiatoren/direct zonlicht.
- Bij lekkende batterijen/accu's het contact van de chemicaliën met de huid, ogen en slijmvliezen vermijden! Spoel de desbetreffende plekken direct af met schoon water en raadpleeg onmiddellijk een arts!
-  **DRAAG VEILIGHEIDSHANDSCHOENEN!** Lekkende of beschadigde batterijen/accu's kunnen in geval van huid-contact chemische brandwonden veroorzaken. Draag daarom in dit geval geschikte veiligheidshandschoenen.
- Dit product heeft een geïntegreerde accu die niet door de gebruiker kan worden vervangen. Demontage of vervangen van de accu mag alleen door de fabrikant of diens klantenservice of een vergelijkbaar gekwalificeerde persoon worden uitgevoerd, om gevaren te vermijden. Let er bij de afvoer op dat dit product een accu bevat.

● Werking

De zonnecel [4] zet lichtenergie van de zon om in elektrische energie. Via de aangesloten verbindingkabel laadt hij de in het batterijvak ingebouwde batterij op.

Deze batterij slaat de door de zonnecel [4] gegenereerde elektrische energie op. Een volledig opgeladen batterij levert in de schakelaarstand 'PIR' energie voor ongeveer 2 uur licht, in de schakelaarstand 'AUTO' voor ongeveer 8 uur.

Vóór de eerste ingebruikname van het product moet de batterij opgeladen zijn (zie 'Batterij opladen').

● Voor de eerste ingebruikname

Opmerking: verwijder al het verpakkingsmateriaal van het product.

● Batterij opladen

Laad de batterij voor het eerste gebruik volledig op. De eerste oplading duurt bij regelmatig zonlicht in de zomer minstens één dag. Bij een volledig ontladen batterij duurt het opladen ca. 2 tot 4 dagen.

- Zet de schakelaar [5] op 'OFF'.

Opmerking: bij regelmatig zonlicht (in de winter) dient de lege batterij na tien dagen opgeladen te zijn.

Opmerking: de ingebouwde regelaar van het product voorkomt het overladen van de batterij.

Opmerking: ter bescherming van de batterij kan het product niet bij temperaturen onder 0° C en boven 45° C worden opgeladen.

Opmerking: laad de batterij voor het opbergen volledig op. Wanneer u het product langer dan 3 maanden wilt opbergen, moet u het elke 3 maanden volledig opladen.

● Montage

Opmerking: beslis vóór de montage waar u de zonnecel [4] en de hoofddunit [1] wilt monteren. Houd er rekening mee dat de verbindingkabel tussen de zonnecel [4] en de hoofddunit [1] een lengte van ca. 2,5 m heeft.

● Hoofdeenheid monteren

- Zorg ervoor dat u niet op stroom-, gas- of waterleidingen stuit als u in de wand boort. Gebruik een boormachine om de gaten in de stenen muur te boren. Neem altijd de veiligheidsinstructies in de gebruiksaanwijzing van de boormachine in acht. Anders bestaat gevaar voor (dodelijk) letsel als gevolg van een elektrische schok.

Houd bij de keuze van de montageplek van de hoofddunit [1] rekening met de volgende dingen:

Opmerking: zorg ervoor dat de hoofddunit [1] niet aan direct zonlicht wordt blootgesteld omdat anders het opladen nadelig kan worden beïnvloed.

1. De led-spot [2] is flexibel verbonden met de hoofddunit en moet het gewenste gebied kunnen verlichten (zie afb. D).
Opmerking: let er bij het verdraaien van de led-spot [2] op dat de aansluitkabel niet wordt ingeklemd (zie afb. E).
 2. De bewegingsmelder [3] heeft (afhankelijk van de montagehoogte, ideaal is een hoogte van 1,80 m–2,00 m) een detectiebereik van max. 12 m, bij een detectiehoek van 90° horizontaal en 90° verticaal.
 3. Zorg ervoor dat de bewegingsmelder [3] 's nachts niet door straatverlichting wordt verlicht. Dit kan de werking beïnvloeden.
- Bevestig de hoofddunit [1] met twee van de meegeleverde pluggen [7] (∅ 6 mm) en twee van de meegeleverde schroeven [6] (4 x 30 mm) (zie afb. B).
- Opmerking:** het meegeleverde montage materiaal is geschikt voor bevestiging aan normale, gemetselde muren. Voor een andere ondergrond heeft u mogelijk ander bevestigingsmateriaal nodig. Raadpleeg bij twijfel eventueel een vakman.
- Controleer na de montage of de hoofddunit [1] stevig vastzit.

● Zonnecel monteren

- Zorg ervoor dat u niet op stroom-, gas- of waterleidingen stuit als u in de wand boort. Gebruik een boormachine om de gaten in de stenen muur te boren. Neem altijd de veiligheidsinstructies in de gebruiksaanwijzing van de boormachine in acht. Anders bestaat gevaar voor (dodelijk) letsel als gevolg van een elektrische schok.

De zonnecel [4] heeft zoveel mogelijk direct zonlicht nodig. Optimaal is het als het zonnecel-oppervlak naar het zuiden is gericht. De horizontale afstelling van de zonnecel [4] wordt bepaald door de meegeleverde houder [8].

- Monteer de houder [8] van de zonnecel [4] met behulp van twee van de meegeleverde schroeven [6] (4 x 30 mm) en de meegeleverde pluggen [7] (∅ 6mm) aan een verticale wand/muur (zie afb. C).

Opmerking: het meegeleverde montage materiaal is geschikt voor bevestiging aan normale, gemetselde muren. Voor een andere ondergrond heeft u mogelijk ander bevestigingsmateriaal nodig. Raadpleeg bij twijfel eventueel een vakman.

- Controleer na de montage of de houder [8] en zonnecel [4] stevig vastzitten.
- Zet vervolgens de zonnecel [4] erop zoals weergegeven op afb. C.
- Richt de zonnecel [4] vervolgens naar het zuiden.

Verleg de verbindingkabel na de montage van de beide units (hoofdeunit [1] en zonnecel [4]) zodanig dat deze niet aan mechanische belastingen wordt blootgesteld. Gebruik voor het bevestigen van de verbindingkabel gangbaar installatiemateriaal zoals bijv. kabelclips of een kabelgoot, om beschadigen aan de kabelisolatie te voorkomen.

● Ingebruikname

Opmerking:

- De zonnecel [4] werkt ook als schemersensor, terwijl de bewegingsmelder [3] alleen op bewegingen reageert.

- Let er bij de keuze van de montageplek van de zonnecel [4] op dat de zonnecel [4] evenals de schemersensor niet door een andere lichtbron zoals bijvoorbeeld een straatlantaarn wordt beïnvloed.

De schakelaar [5] onder de led-spot [2] (zie afb. A) beschikt over de volgende functies:

Stand 'OFF': Bewegingsmelder [3] en led-spot [2] zijn buiten gebruik. De batterij wordt bij zonlicht door de zonnecel [4] opgeladen. Gebruik deze schakelaarstand voor het opladen van de lege batterij (zie 'Batterij opladen').

Stand 'AUTO': Bij lichtinval wordt de batterij door de zonnecel [4] opgeladen. Het product gaat automatisch aan of uit zodra de zonnecel [4] schemering of dageraad detecteert. Om een lange verlichtingsduur te bereiken, worden de leds in deze stand niet met vol vermogen aangestuurd, maar leveren ze slechts ca. 20% van hun volledige verlichtingsvermogen (eco-modus). Als de batterij volledig is opgeladen, is de lading in deze stand voldoende voor ca. 8 uur verlichting.

Stand 'PIR': Bij lichtinval wordt de batterij door de zonnecel [4] opgeladen. De zonnecel [4] schakelt het product bij schemering resp. duisternis in zodra de bewegingsmelder [3] een beweging detecteert. De verlichtingsduur is vooraf ingesteld en bedraagt ca. 1,5 minuut. Als gedurende deze 1,5 minuut een nieuwe beweging wordt gedetecteerd, start de tijd van de verlichtingsduur opnieuw. In deze stand worden de leds met vol vermogen aangestuurd. Als de batterij volledig is opgeladen, is de lading in deze stand voldoende voor in totaal ca. 2 uur verlichting.

Opmerking: Elke keer dat u overschakelt naar de PIR-modus, licht het product ongeveer 10 seconden op terwijl het reset en dan uitgaat om te controleren of de bewegingsmelder goed werkt.

● Gebruik in de winter

Vanwege het geringe zonlicht kan, afhankelijk van de nachtelijke inschakelduur, de verlichtingsduur gedurende de nacht afnemen. Controleer daarom ook 's winters of de zonnecel [4] ondanks de lage stand van de zon de gehele dag aan direct zonlicht is blootgesteld en verwijder, indien nodig, ijs of sneeuw.

Als de verlichtingsduur vanwege de weersomstandigheden niet voldoende is, kunt u de batterij opladen.

● Reiniging en onderhoud

- Schakel het product voor de reiniging uit.
- Gebruik voor de reiniging een iets vochtige, pluisvrije doek en een mild schoonmaakmiddel.
- Controleer met name de bewegingsmelder [3] en de zonnecel [4] regelmatig op verontreinigingen.
- Reinig de bewegingsmelder [3] en de zonnecel [4] regelmatig om een feilloze werking te garanderen.
- Houd met name de zonnecel [4] in de winter sneeuw- en ijsvrij.

● Storingen oplossen

● = Probleem

⊙ = Oorzaak

○ = Oplossing

● **Product gaat niet aan.**

- ⊙ Schakelaar [5] staat op 'OFF'.
- Schakelaar op 'AUTO'/'PIR' zetten.
- ⊙ Bewegingsmelder [3] is verontreinigd.
- Bewegingsmelder [3] schoonmaken.

- De batterij is leeg.
- Batterij opladen (zie 'Batterij opladen').

● **Product flikkert.**

- Batterij is bijna leeg.
- Batterij opladen (zie 'Batterij opladen').

● **Batterij is zeer snel leeg.**

- Zonnecel is verontreinigd.
- Zonnecel schoonmaken.
- Zonnecel is verkeerd afgesteld.
- Zonnecel opnieuw afstellen (zie 'Zonnecel monteren').
- Slechte weersomstandigheden.
- Zie 'Gebruik in de winter'.

Het product bevat gevoelige elektronische componenten. Daardoor is het mogelijk dat het draadloze apparaat in de directe omgeving wordt verstoord. Mochten er zich zulke storingen bij de bewegingsmelder voordoen, verwijder dergelijke apparaten dan uit de omgeving van het product.

● **Afvoer**

De verpakking bestaat uit milieuvriendelijke grondstoffen die u via de plaatselijke recyclingcontainers kunt afvoeren.



Neem de aanduiding van de verpakkingsmaterialen voor de afvalscheiding in acht. Deze zijn gemarkeerd met de afkortingen (a) en een cijfers (b) met de volgende betekenis: 1-7: kunststoffen/20-22: papier en vezelplaten/80-98: composietmaterialen.



Informatie over de mogelijkheden om het uitgediende product na gebruik te verwijderen, verstrekt uw gemeentelijke overheid.



Gooi het afgedankte product omwille van het milieu niet weg via het huisvuil, maar geef het af bij het daarvoor bestemde depot of het gemeentelijke milieupark. Over afgifteplaatsen en hun openingstijden kunt u zich bij uw aangewezen instantie informeren.



Het product, waaronder het toebehoren, en de verpakkingsmaterialen kunnen worden gerecycled en zijn onderhevig aan een uitgebreide verantwoordelijkheid van de fabrikant. Gooi ze apart weg, overeenkomstig de aangegeven Info-tri (informatie over afvalscheiding), voor een beter afvalbeheer. Het Triman-logo geldt alleen voor Frankrijk.

Defecte of verbruikte batterijen/accu's moeten volgens de richtlijn 2006/66/EG en veranderingen daarop worden gerecycled. Geef batterijen/accu's en/of het product af bij de daarvoor bestemde verzamelstations.



Milieuschade door foutieve verwijdering van de batterijen/accu's!

Batterijen/accu's mogen niet via het huisvuil worden weggegooid. Ze kunnen giftige zware metalen bevatten en vallen onder het chemisch afval. De chemische symbolen van de zware metalen zijn: Cd = cadmium, Hg = kwik, Pb = lood. Geef verbruikte batterijen/accu's daarom af bij een gemeentelijk inzamelpunt.

● **Garantie**

Het product werd volgens strenge kwaliteitsrichtlijnen gemaakt en voor de uitlevering zorgvuldig gecontroleerd. In geval van materiaal- of fabricagefouten hebt u tegenover de verkoper van het product wettelijke rechten. Uw wettelijke rechten worden op geen enkele manier door onze hieronder vermelde garantie beperkt.

De garantie voor dit product bedraagt 3 jaar vanaf aankoopdatum. De garantieperiode gaat in op de datum van aankoop. Bewaar het originele bewijs van aankoop op een veilige plek aangezien dit document nodig is als bewijs.

Alle beschadigingen of gebreken die reeds op het moment van aankoop aanwezig zijn, moeten meteen na het uitpakken van het product worden gemeld.

Mocht het product binnen 3 jaar na aankoopdatum een materiaal- of fabricagefout vertonen, zullen wij het – naar onze keuze – gratis voor u repareren of vervangen. De garantieperiode wordt door een plaatsgevonden garantieverlening niet verlengd. Dit geldt ook voor vervangen en gerepareerde onderdelen.

Deze garantie vervalt als het product werd beschadigd of onjuist is gebruikt of onderhouden.

De garantie dekt materiaal- en fabricagefouten af. Deze garantie dekt geen productonderdelen die aan normale slijtage onderhevig zijn en daarom als verbruiksartikelen worden beschouwd (bv. batterijen, slangen, inktpatronen), noch dekt zij schade aan breekbare onderdelen, bv. schakelaars of onderdelen die van glas zijn gemaakt.

Bij dit product geldt de garantieperiode ook voor de oplaadbare batterij.

● Afwikkeling in geval van garantie

Om een snelle afhandeling van uw reclamatie te waarborgen dient u de volgende instructies in acht te nemen:

Houd bij alle vragen alstublieft de kassabon en het artikelnummer (IAN 446271_2307) als bewijs van aankoop bij de hand.

Het artikelnummer vindt u op de typeplaat, ingegraveerd, op het titelblad van uw handleiding (linksonder) of als sticker op de achter- of onderzijde. Wanneer er storingen in de werking of andere gebreken optreden, dient u eerst telefonisch of per e-mail contact met de onderstaande service-afdeling op te nemen.

Een als defect geregistreerd product kunt u dan samen met uw aankoopbewijs (kassabon) en vermelding van de concrete schade alsmede het tijdstip van optreden voor u franco aan het u meegedeelde servicepunt verzenden.





● Service

NL Service Nederland
Tel.: 08000225537
E-Mail: owim@lidl.nl

BE Service België
Tel.: 080071011
Tel.: 80023970 (Luxemburg)
E-Mail: owim@lidl.be

CE IP44

Leyenda de pictogramas utilizados	Página 66
Introducción	Página 66
Especificaciones de uso	Página 66
Descripción de las piezas	Página 67
Características técnicas	Página 67
Volumen de suministro	Página 67
Indicaciones generales de seguridad	Página 68
Indicaciones de seguridad sobre las pilas / baterías	Página 69
Funcionamiento	Página 70
Antes de la primera puesta en funcionamiento	Página 70
Cargar la batería	Página 70
Montaje	Página 71
Montar la unidad principal	Página 71
Montar la placa solar	Página 72
Puesta en funcionamiento	Página 73
Uso en invierno	Página 74
Limpieza y cuidado	Página 74
Solución de problemas	Página 75
Eliminación	Página 76
Garantía	Página 77
Tramitación de la garantía	Página 78
Asistencia	Página 78

Leyenda de pictogramas utilizados	
	Corriente/tensión continua
	Protección contra salpicaduras de agua
	La marca CE indica la conformidad con las directivas de la UE aplicables a este producto.
	Indicaciones de seguridad Instrucciones de uso

Foco led solar

● Introducción

Enhorabuena por la adquisición de su nuevo producto. Ha optado por un producto de alta calidad. El manual de instrucciones forma parte de este producto. Contiene importantes indicaciones sobre seguridad, uso y eliminación. Antes de usar el producto, familiarícese con todas las indicaciones de manejo y de seguridad. Utilice el producto únicamente como se describe a continuación y para las aplicaciones indicadas. Adjunte igualmente toda la documentación en caso de entregar el producto a terceros.

● Especificaciones de uso

Este producto ha sido diseñado para la iluminación de espacios exteriores que no disponen de conexión eléctrica. El producto está pensado únicamente para uso privado y no para uso comercial ni cualquier otra aplicación.

- Este producto no es apto para la iluminación de espacios domésticos.

● Descripción de las piezas

1	Unidad principal	5	Interruptor (PIR/AUTO/OFF)
2	Foco LED	6	Tornillo (4 x 30 mm)
3	Sensor de movimiento	7	Taco (∅ 6 mm)
4	Placa solar con sensor crepuscular integrado	8	Soporte (placa solar)

● Características técnicas

Tensión de funcionamiento:	3,7 V ===
Batería:	batería de iones de litio, 3,7V===, 600mAh (IMR15/51) - Modelo: 14500 600 3,7V (no reemplazable)
Bombilla:	16 LED, en total 0,75W (los LED no son reemplazables.)
Sensor de movimiento:	Alcance: aprox. 5-12 m, ángulo de detección: aprox. 90° horizontal, 90° vertical
Tipo de protección:	IP44 (protección contra salpicaduras de agua)
Dimensiones del foco LED (An x Al x P):	aprox. 10 x 10 x 9,8 cm
Medidas de la célula solar (An x Al x P):	aprox. 11 x 11 x 11,5 cm
Superficie máxima proyectada:	Foco LED: 100 cm ² ; célula solar: 121 cm ²
Peso:	aprox. 320g

● Volumen de suministro

Compruebe siempre inmediatamente después de desembalar el producto que contiene todas las piezas indicadas y que se encuentra en perfecto estado.

- 1 unidad principal (compuesto por un foco con 16 LED, sensor de movimiento, compartimento para batería incorporada y sistema de control incorporado)
- 1 placa solar (incl. cable de conexión de aprox. 2,5 m)
- 1 soporte (placa solar)
- 4 tornillos (4 x 30 mm)
- 4 tacos (∅ 6 mm)
- 1 manual de instrucciones de montaje y manejo



Indicaciones generales de seguridad

¡Familiarícese con todas las instrucciones de uso y seguridad antes de utilizar este producto! ¡Adjunte igualmente toda la documentación en caso de entregar el producto a terceros!

- Este producto puede ser utilizado por niños mayores de 8 años, así como por personas con capacidades físicas, sensoriales o mentales reducidas o que cuenten con poca experiencia y falta de conocimientos, siempre y cuando se les haya enseñado cómo utilizar el producto de forma segura y hayan comprendido los peligros que pueden resultar de un mal uso del mismo. No deje que los niños jueguen con el producto. Las tareas de limpieza y mantenimiento no pueden ser efectuadas por niños sin la supervisión de un adulto.
- No permita que los niños jueguen con el material de embalaje sin la vigilancia de un adulto. Existe peligro de asfixia por el material de embalaje. A menudo los niños no son conscientes de los peligros.
- Mantenga a los niños alejados de la zona de trabajo durante el montaje. El volumen de suministro incluye un gran número de tornillos y piezas pequeñas. Estos pueden suponer un peligro de muerte por posible ingestión o inhalación.
- ¡Nunca utilice el producto si encuentra cualquier tipo de desperfecto!
- Las bombillas LED no son reemplazables.
- Si las bombillas LED llegan al final de su vida útil, deberá reemplazar todo el producto.

- Para reducir el riesgo de una estrangulación, todos los cables flexibles conectados al producto deben fijarse efectivamente a la pared siempre que se hallen al alcance de la mano.



Indicaciones de seguridad sobre las pilas/baterías

- **¡PELIGRO DE MUERTE!** Mantenga las pilas/baterías fuera del alcance de los niños. ¡En caso de ingestión, acuda inmediatamente a un médico!
- La ingestión puede provocar quemaduras, perforaciones de tejidos blandos y la muerte. Las quemaduras graves pueden aparecer pasadas 2 horas tras la ingestión.
-  **¡PELIGRO DE EXPLOSIÓN!** No recargue nunca pilas no recargables. No ponga las pilas/baterías en cortocircuito ni tampoco las abra. Estas podrían recalentarse, explotar o provocar un incendio.
- Nunca arroje pilas/baterías al fuego o al agua.
- No aplique cargas mecánicas sobre las pilas/baterías.

Riesgo de sulfatación de las pilas/baterías

- Evite condiciones y temperaturas extremas que puedan influir en el funcionamiento de las pilas/baterías, por ejemplo, acercarlas a un radiador o exponerlas directamente a la luz solar.
- ¡Si las pilas/baterías se sulfatan, evite el contacto de la piel, los ojos y las mucosas con los productos químicos! ¡En caso de entrar en contacto con el ácido, lave inmediatamente la zona afectada con abundante agua y busque atención médica!
-  **¡UTILICE GUANTES DE SEGURIDAD!** Las pilas/baterías sulfatadas o dañadas pueden provocar abrasiones al entrar en contacto con la piel. Por tanto, es imprescindible el uso de guantes de protección en estos casos.
- Este producto dispone de una batería incorporada que no puede ser reemplazada por el usuario. El desmontaje o sustitución de la batería

deberá ser realizado por el fabricante, el servicio técnico u otra persona cualificada, evitando así cualquier peligro. A la hora de desechar el producto hay que tener en cuenta que este contiene una batería.

● **Funcionamiento**

La placa solar [4] transforma la energía solar en energía eléctrica. Gracias al cable de conexión conectado se carga la batería incorporada en el compartimento para baterías.

Esta batería almacena la energía eléctrica alimentada por la placa solar [4]. Una batería completamente cargada en posición «PIR» ofrece energía para unas 2 horas de luz, en posición «AUTO» para unas 8 horas.

La batería debe estar cargada antes de la primera puesta en funcionamiento del producto (ver «Cargar la batería»).

● **Antes de la primera puesta en funcionamiento**

Nota: Retire completamente el material de embalaje del producto.

● **Cargar la batería**

Cargue la batería completamente antes de la primera puesta en funcionamiento. La primera carga dura en verano y con una radiación solar normal al menos un día. Con una batería totalmente descargada, la carga dura aprox. de 2 a 4 días.

- Ponga el interruptor [5] en la posición «OFF».

Nota: Con una radiación solar normal (en invierno), la batería descargada debería cargarse en un plazo de entre dos y diez días.

Nota: El regulador de carga incorporado del producto evita una sobrecarga de la batería.

Nota: De acuerdo con la protección de pilas, el producto no puede cargarse a temperaturas bajo 0°C y por encima de los 45°C.

Nota: Cargue la batería completamente antes de guardarla. Si desea almacenar el producto durante más de 3 meses, cargue la batería completamente cada 3 meses.

● Montaje

Nota: antes de llevar a cabo el montaje, decida dónde prefiere instalar la célula solar [4] y la unidad principal [1]. Tenga en cuenta que el cable de conexión entre la célula solar [4] y la unidad principal [1] tiene una longitud de aprox. 2,5 m.

● Montar la unidad principal

- Asegúrese de no acercarse a conductos de agua, gas o corriente eléctrica cuando perforo la pared. Utilice un taladro para perforar orificios en una pared de ladrillo. Es imprescindible que observe todas las indicaciones de seguridad del taladro recogidas en el manual de instrucciones del taladro. De lo contrario existe peligro de lesiones o muerte por descarga eléctrica.

Al elegir el lugar de montaje de la unidad principal [1], tenga en cuenta lo siguiente:

Nota: Asegúrese de que la unidad principal [1] no esté expuesta a la luz solar directa; de lo contrario, la función de carga podría verse afectada.

1. El foco LED [2] está conectado con la unidad principal de forma flexible y debe alumbrar todo el espacio deseado (ver fig. D).
Nota: Al girar el foco LED [2], asegúrese de que el cable de conexión no queda atrapado (ver fig. E).
2. El sensor de movimiento [3] dispone (según la altura de montaje, la altura de montaje ideal es de 1,80 m–2,00 m) de un rango de detección máx. de 12 m, con un ángulo de detección de 90° en horizontal y 90° en vertical.

3. Asegúrese de que durante la noche, el sensor de movimiento **3** no recibe la luz del alumbrado público. Esto puede afectar al funcionamiento.
- Fije la unidad principal **1** con los tacos proporcionados **7** (\varnothing 6 mm) y los dos tornillos correspondientes **6** (4 x 30 mm) (ver fig. B).
Nota: El material de montaje suministrado es adecuado para la instalación en muros de mampostería normales. Para otro tipo de materiales deberán utilizarse elementos de fijación adecuados. En caso de duda, consulte a un especialista.
 - Tras el montaje, compruebe que la unidad principal **1** haya quedado firmemente sujeta.

● Montar la placa solar

- Asegúrese de no acercarse a conductos de agua, gas o corriente eléctrica cuando perforo la pared. Utilice un taladro para perforar orificios en una pared de ladrillo. Es imprescindible que observe todas las indicaciones de seguridad del taladro recogidas en el manual de instrucciones del taladro. De lo contrario existe peligro de lesiones o muerte por descarga eléctrica.

La placa solar **4** requiere la mayor incidencia directa de luz solar posible. Lo ideal es orientar la superficie de la placa solar hacia el sur. La orientación horizontal de la placa solar **4** viene determinada por el soporte suministrado **8**.

- Monte el soporte **8** de la placa solar **4** en una pared vertical mediante los dos tornillos **6** (4 x 30 mm) y los tacos **7** (\varnothing 6 mm) adjuntos (ver fig. C).
Nota: El material de montaje suministrado es adecuado para la instalación en muros de mampostería normales. Para otro tipo de materiales deberán utilizarse elementos de fijación adecuados. En caso de duda, consulte a un especialista.
- Compruebe tras el montaje que el soporte **8** de la placa solar **4** esté bien fijado.
- A continuación, coloque la placa solar **4** como se muestra en la fig. C.
- A continuación, oriente la placa solar **4** hacia el sur.

Tras el montaje de ambas unidades de funcionamiento (unidad principal **1** y placa solar **4**), coloque el cable de conexión de tal forma que no pueda quedar sometido a ningún tipo de carga mecánica. Para la fijación del cable de conexión, utilice materiales de instalación habituales, por ej. abrazaderas y canales para cables, de esta forma podrá evitar daños en el aislamiento.

● **Puesta en funcionamiento**

Nota:

- La placa solar **4** funciona también como sensor crepuscular, mientras que el sensor de movimiento **3** solo reacciona a los movimientos.
- Al seleccionar el lugar de montaje de la placa solar **4** asegúrese de que la placa solar **4**, al igual que el sensor crepuscular, no se vea influenciada por otras fuentes de luz, como por ej. por el alumbrado público.

El interruptor **5** situado bajo el foco LED **2** (ver fig. A) dispone de las siguientes funciones:

Posición «OFF»: El sensor de movimiento **3** y el foco LED **2** no están en funcionamiento. La batería se carga con la radiación solar a través de la placa solar **4**. Utilice esta posición para cargar las baterías descargadas (ver «Cargar la batería»).

Posición «AUTO»: Al incidir el sol, la batería se carga a través de la placa solar **4**. El producto se apaga o enciende automáticamente al detectar la placa solar **4** la luz del atardecer o del anochecer. Para conseguir que la luz dure más tiempo, los LED no funcionan a pleno rendimiento en esta posición sino únicamente al 20% (modo Eco). Cuando la batería está completamente cargada, la carga en esta posición es suficiente para aprox. 8 horas de luz.

Posición «PIR»:

Al incidir el sol, la batería se carga a través de la placa solar [4]. La placa solar [4] activa el producto con el atardecer o la oscuridad en cuanto el sensor de movimiento [3] detecta alguna actividad. La luz está programada para que dure 1,5 minutos. Si durante estos 1,5 minutos se detecta otro movimiento, vuelve a empezar el tiempo de funcionamiento de la luz. En esta posición los LED funcionan a pleno rendimiento. Cuando la batería está completamente cargada, la carga en esta posición es suficiente para aprox. 2 horas de luz en total.

Nota: Cada vez que cambie al modo PIR, el producto se ilumina durante aprox. 10 segundos mientras realiza un reinicio y luego se apaga para garantizar el funcionamiento correcto del sensor de movimiento.

● Uso en invierno

Debido a la menor radiación solar puede reducirse la duración de la luz dependiendo del funcionamiento durante la noche. Compruebe también en invierno si la placa solar [4], a pesar de la menor radiación solar, está a la sombra durante el día y elimine la nieve o el hielo si fuera necesario. Si debido a las condiciones climatológicas la luz no incide durante el suficiente tiempo, cargue la batería.

● Limpieza y cuidado

- Apague el producto antes de limpiarlo.
- Para la limpieza, utilice un paño ligeramente humedecido y sin pelusas junto con un limpiador suave.
- Revise con regularidad que especialmente el sensor de movimientos [3] y la placa solar [4] se encuentren limpios.

- Limpie el sensor de movimiento [3] y la placa solar [4] habitualmente para garantizar un funcionamiento impecable.
- Elimine la nieve y el hielo de la placa solar [4], especialmente en invierno.

● **Solución de problemas**

● = Problema

⊙ = Causa

○ = Solución

● **El producto no se enciende.**

- ⊙ El interruptor [5] está en posición «OFF».
- Ponga el interruptor en posición «AUTO»/«PIR».
- ⊙ El sensor de movimiento [3] está sucio.
- Limpie el sensor de movimiento [3].
- ⊙ Batería agotada.
- Cargar la batería (ver «Cargar la batería»).

● **El producto parpadea.**

- ⊙ La batería está casi agotada.
- Cargar la batería (ver «Cargar la batería»).

● **La batería se descarga muy rápidamente.**

- ⊙ La placa solar [4] está sucia.
- Limpiar la placa solar [4].
- ⊙ La placa solar [4] está mal orientada.
- Volver a orientar la placa solar [4] (ver «Montar la placa solar»).
- ⊙ Condiciones meteorológicas desfavorables.
- Ver «Uso en invierno».

El producto contiene componentes electrónicos sensibles. Por ello, la proximidad de aparatos de radiotransmisión puede afectar al producto. En caso

de producirse interferencias en el sensor de movimiento **3**, aparte dichos aparatos del entorno del producto.

● Eliminación

El embalaje está compuesto por materiales no contaminantes que pueden ser desechados en el centro de reciclaje local.



Tenga en cuenta el distintivo del embalaje para la separación de residuos. Está compuesto por abreviaturas (a) y números (b) que significan lo siguiente: 1-7: plásticos/20-22: papel y cartón/80-98: materiales compuestos.



Para obtener información sobre las posibilidades de desecho del producto al final de su vida útil, acuda a la administración de su comunidad o ciudad.



Para proteger el medio ambiente no tire el producto junto con la basura doméstica cuando ya no le sea útil. Deséchelo en un contenedor de reciclaje. Diríjase a la administración competente para obtener información sobre los puntos de recogida de residuos y sus horarios.

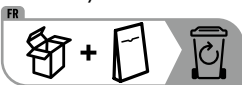

Points de collecte sur www.quefairede mesdechets.fr
Privilégiez la réparation ou le don de votre appareil !



El producto, incluidos los accesorios, y el material de embalaje son reciclables y están sujetos a la responsabilidad extendida del fabricante. Deséchelos por separado siguiendo la información ilustrada de recogida selectiva para un mejor tratamiento de los residuos. El logotipo Triman se aplica solo para Francia.

Las pilas/baterías defectuosas o usadas deben ser recicladas según lo indicado en la directiva 2006/66/CE y en sus modificaciones. Recicle las pilas/baterías y/o el producto en los puntos de recogida adecuados.



¡Daños en el medio ambiente por un reciclaje indebido de las pilas/baterías!

Las pilas/baterías no deben eliminarse junto con los residuos domésticos. Estas pueden contener metales pesados tóxicos que deben tratarse conforme a la normativa aplicable a los residuos especiales. Los símbolos químicos de los metales pesados son: Cd = cadmio, Hg = mercurio, Pb = plomo. Las pilas/baterías deben reciclarse en un punto de recolección específico para ello.

● Garantía

El producto ha sido fabricado según normas de calidad exigentes y ha sido probado minuciosamente antes de la entrega. En caso de fallos de material o de fabricación, dispone de derechos legales frente al vendedor del producto. Nuestra garantía mencionada a continuación no restringe sus derechos legales de ningún modo.

La garantía para este producto es de 3 años a partir de la fecha de compra. La garantía empieza el día de la fecha de compra. Conserve el justificante de compra original en un lugar seguro, ya que este documento es necesario para demostrar la compra.

Todos los daños o defectos ya presente en el momento de la compra deben informarse inmediatamente tras desembalar el producto.

Si el producto presenta defectos de material o fabricación en los 3 años a partir de la fecha de compra, lo repararemos o sustuiremos, según nuestra elección, gratuitamente para usted. El período de garantía no se extiende por una reclamación de garantía aprobada. Esto también es aplicable a las piezas sustituidas y reparadas.

La garantía pierde su validez si el producto se daña o se utiliza o mantiene de forma inadecuada.

La garantía cubre defectos de material y fabricación. Esta garantía no cubre las piezas del producto sujetas a un uso y desgaste normal y, por lo tanto, consideradas piezas de desgaste (por ej. pilas, mangueras, cartuchos de tinta) ni los daños a las piezas frágiles, por ej. interruptores o piezas de cristal.

En este producto, el periodo de garantía también se aplica a la batería.

● Tramitación de la garantía

Para garantizar una rápida tramitación de su consulta, tenga en cuenta las siguientes indicaciones:

Para realizar cualquier consulta, tenga a mano el recibo y el número de artículo (IAN 446271_2307) como justificante de compra.

Encontrará el número de artículo en una inscripción de la placa indentificativa, en la portada de las instrucciones (abajo a la izquierda) o en una pegatina en la parte posterior o inferior.

Si el producto fallase o presentase algún defecto, póngase primero en contacto con el departamento de asistencia indicado, ya sea por teléfono o correo electrónico.

Puede enviarnos el producto defectuoso libre de franqueo adjuntando el recibo de compra (ticket de compra) e indicando dónde está y cuándo ha ocurrido el fallo a la dirección de asistencia que le indicamos.

● Asistencia





ES **Asistencia en España**

Tel.: 900984948

E-Mail: owim@idl.es

CE IP44

Legenda dei pittogrammi utilizzati	Pagina 80
Introduzione	Pagina 80
Utilizzo conforme alla destinazione d'uso	Pagina 80
Descrizione dei componenti.....	Pagina 81
Specifiche tecniche	Pagina 81
Contenuto della confezione.....	Pagina 81
Avvertenze generali di sicurezza	Pagina 82
Avvertenze di sicurezza per batterie / accumulatori	Pagina 83
Funzionamento	Pagina 84
Precedentemente alla prima messa in funzione	Pagina 84
Ricarica della batteria.....	Pagina 84
Montaggio	Pagina 85
Montaggio dell'unità principale	Pagina 85
Montaggio della cella fotovoltaica	Pagina 86
Messa in funzione	Pagina 87
Funzionamento nel periodo invernale	Pagina 88
Pulizia e cura	Pagina 89
Risoluzione dei guasti	Pagina 89
Smaltimento	Pagina 90
Garanzia	Pagina 91
Gestione dei casi in garanzia	Pagina 92
Assistenza.....	Pagina 93

Legenda dei pittogrammi utilizzati	
	Tensione/corrente continua
	Protezione contro gli spruzzi d'acqua
	Il marchio CE indica la conformità con le rilevanti direttive UE applicabili a questo prodotto.
	Avvertenze di sicurezza Istruzioni per l'uso

Faro LED a energia solare

● Introduzione

Congratulazioni per l'acquisto del vostro nuovo prodotto. Avete optato per un prodotto di alta qualità. Le istruzioni d'uso sono parte integrante di questo prodotto. Esse contengono importanti avvertenze sulla sicurezza, l'impiego e lo smaltimento. Prima dell'utilizzo del prodotto, prendere conoscenza di tutte le istruzioni d'uso e delle avvertenze di sicurezza. Utilizzare il prodotto solo come descritto e per i campi di applicazione indicati. Consegnare tutte le documentazioni su questo prodotto quando viene ceduto a terzi.

● **Utilizzo conforme alla destinazione d'uso**

Questo prodotto è destinato all'illuminazione di ambienti esterni che non dispongono di un collegamento elettrico. Il prodotto è destinato esclusivamente all'uso privato e non all'uso commerciale o ad altri campi di applicazione.

- Questo prodotto non è indicato per l'illuminazione domestica.

● Descrizione dei componenti

1	Unità principale	5	Interruttore (PIR/AUTO/OFF)
2	Faretto LED	6	Vite (4 x 30 mm)
3	Rilevatore di movimento	7	Tassello (ø 6 mm)
4	Cella fotovoltaica con sensore crepuscolare integrato	8	Supporto (cella fotovoltaica)

● Specifiche tecniche

Tensione di esercizio:	3,7V===
Batteria:	batteria agli ioni di litio, 3,7V===, 600mAh (IMR15/51) - modello: 14500 600 3,7V (non sostituibile)
Lampadine:	16 LED, in tutto 0,75 W (i LED non sono sostituibili.)
Rilevatore di movimento:	portata: ca. 5-12 m, angolo di rilevamento: ca. 90 ° orizzontale, 90 ° verticale
Grado di protezione:	IP44 (protezione contro gli spruzzi d'acqua)
Dimensioni faretto LED (L x A x P):	ca. 10 x 10 x 9,8 cm
Dimensioni cella fotovoltaica (L x A x P):	ca. 11 x 11 x 11,5 cm
Max. superficie proiettata:	faretto LED: 100cm ² ; cella fotovoltaica: 121 cm ²
Peso:	ca. 320g

● Contenuto della confezione

Verificare subito dopo aver aperto l'imballaggio che la fornitura sia completa e che il prodotto sia in perfette condizioni.

- 1 unità principale (consiste di un faro con 16 LED, rilevatore di movimento, vano batteria con batteria integrata e comando integrato)
- 1 cella fotovoltaica (incl. cavo di collegamento di ca. 2,5 m)
- 1 supporto (cella fotovoltaica)
- 4 viti (4 x 30mm)
- 4 tasselli (ø 6 mm)
- 1 manuale di istruzioni per il montaggio e l'uso



Avvertenze generali di sicurezza

Prima di utilizzare per la prima volta il prodotto leggere attentamente tutte le istruzioni per l'uso e le avvertenze in materia di sicurezza! In caso di cessione del prodotto a terzi, consegnare anche l'intera documentazione del prodotto!

- Questo prodotto può essere usato da bambini dagli 8 anni in su e da persone con capacità fisiche, sensoriali o mentali limitate, oppure senza esperienza e conoscenza in merito, soltanto se sorvegliate oppure istruite circa un uso sicuro del prodotto e se dimostrano di comprendere i pericoli a esso connessi. I bambini non devono giocare con il prodotto. La pulizia e la manutenzione non devono essere effettuate da bambini senza la supervisione di un adulto.
- Non lasciare mai i bambini incustoditi con il materiale di imballaggio. Il materiale di imballaggio potrebbe provocarne il soffocamento. I bambini sottovalutano spesso i pericoli.
- Tenere i bambini lontano dal luogo di lavoro durante il montaggio. Nella fornitura è inclusa una notevole quantità di viti e di altri piccoli componenti. Questi possono essere un pericolo letale se ingoiati o inalati.
- Non utilizzare il prodotto se si rilevano danneggiamenti!
- I LED non sono sostituibili.
- Sostituire l'intero prodotto quando i LED giungono al termine del proprio ciclo di servizio.

- Per ridurre il rischio di strangolamento, tutti i cavi flessibili collegati al prodotto se si trovano a portata di mano devono essere adeguatamente fissati alla parete.



Avvertenze di sicurezza per batterie/accumulatori

- **PERICOLO DI MORTE!** Tenere le batterie/gli accumulatori fuori dalla portata dei bambini. In caso di ingerimento consultare subito un medico!
- L'ingerimento può provocare ustioni, perforazione di tessuti molli e la morte. Eventuali ustioni gravi possono comparire anche nel corso delle 2 ore successive all'ingerimento.
-  **PERICOLO DI ESPLOSIONE!** Non ricaricare mai batterie non ricaricabili. Non cortocircuitare e/o aprire le batterie o gli accumulatori. Ne conseguirebbe un rischio di incendio, surriscaldamento o scoppio.
- Non gettare mai le batterie/gli accumulatori nel fuoco o in acqua.
- Non esercitare alcuna pressione meccanica sulle batterie/sugli accumulatori.

Rischio di perdita di liquido dalle batterie/dagli accumulatori

- Evitare condizioni e temperature estreme che possano ripercuotersi sulle batterie/sugli accumulatori, quali ad esempio la vicinanza a termosifoni o l'irraggiamento solare diretto.
- Evitare il contatto delle sostanze chimiche con la pelle, gli occhi e le mucose in caso di fuoriuscita del liquido dalle batterie/dagli accumulatori! Sciacquare subito le aree colpite con acqua pulita e consultare immediatamente un medico!
-  **INDOSSARE GUANTI PROTETTIVI!** Batterie e accumulatori danneggiati o che presentano perdite possono corrodere la pelle in caso di contatto. Pertanto, in questo caso indossare sempre guanti di protezione adatti.

- Questo prodotto possiede un accumulatore integrato, il quale non può essere sostituito dall'utente. L'accumulatore può essere smontato o sostituito dal produttore, dal suo servizio clienti o da una persona analogamente qualificata per evitare pericoli. Al momento dello smaltimento è necessario avvertire che questo prodotto contiene un accumulatore.

● Funzionamento

La cella fotovoltaica [4] trasforma l'energia della luce solare in energia elettrica. Mediante il cavo di collegamento allacciato, essa carica la batteria contenuta nel vano batterie.

Questa batteria accumula l'energia elettrica immagazzinata dalla cella fotovoltaica [4]. Con l'interruttore in posizione "PIR", una batteria completamente carica assicura energia per ca. 2 ore di luce, con l'interruttore in posizione "AUTO" per ca. 8 ore.

Prima della prima messa in funzione del prodotto, la batteria deve essere caricata (vedi "Ricarica della batteria").

● Precedentemente alla prima messa in funzione

Nota: rimuovere dal prodotto l'intero materiale di imballaggio.

● Ricarica della batteria

Ricaricare completamente la batteria prima della prima messa in funzione. Con un'irradiazione solare costante, in estate, la prima ricarica dura almeno un giorno. Con la batteria completamente scarica la ricarica dura da 2 a 4 giorni circa.

- Posizionare l'interruttore [5] su "OFF".

Nota: con un'irradiazione solare costante (in inverno), la batteria scarica dovrebbe ricaricarsi in dieci giorni.

Nota: il regolatore di carica integrato nel prodotto impedisce un sovraccarico della batteria.

Nota: per proteggere la batteria il prodotto non ricarica a temperature inferiori a 0°C e superiori a 45°C.

Nota: ricaricare completamente la batteria prima di conservarla. Se si vuole conservare il prodotto per più di 3 mesi, ricaricare la batteria completamente ogni 3 mesi.

● Montaggio

Nota: prima del montaggio, decidere dove collocare la cella fotovoltaica [4] e l'unità principale [1]. Assicurarsi che il cavo di collegamento tra la cella fotovoltaica [4] e l'unità principale [1] abbia una lunghezza di ca. 2,5m.

● Montaggio dell'unità principale

- Durante la foratura della parete, assicurarsi di non entrare in contatto con cavi elettrici, condutture idriche o del gas. Per eseguire i fori in una parete di mattoni servirsi di un trapano. Attenersi sempre alle avvertenze di sicurezza del trapano contenute nelle istruzioni per l'uso del trapano. Altrimenti sussiste pericolo di morte o lesioni causate da folgorazione.

Nella scelta del luogo di montaggio dell'unità principale [1], tenere in considerazione i seguenti punti:

Nota: accertarsi che l'unità principale [1] non sia sottoposta alla luce solare diretta, altrimenti la funzione di ricarica viene danneggiata.

1. Il faretto LED [2] è collegato in maniera mobile con l'unità principale e deve essere in grado di illuminare la zona desiderata (vedi Fig. D).

Nota: ruotando il faretto LED [2] assicurarsi che il cavo di collegamento non resti incastrato (vedi Fig. E).

2. Il rilevatore di movimento **3** possiede (a seconda dell'altezza di montaggio: l'altezza ideale sarebbe di 1,80 m–2,00 m) un campo di rilevamento di max. 12 m e un angolo di rilevamento di 90° in orizzontale e di 90° in verticale.
3. Accertarsi che, di notte, il rilevatore di movimento **3** non venga illuminato dalla luce stradale. Ciò potrebbe comprometterne il funzionamento.
 - Fissare l'unità principale **1** per mezzo di due dei tasselli **7** (ø 6 mm) in dotazione e due delle viti **6** (4 x 30 mm) in dotazione (vedi Fig. B).
Nota: il materiale di montaggio in dotazione è adatto a un fissaggio su pareti con muratura convenzionale. Per altre superfici, possono essere necessari altri materiali di fissaggio. In caso di dubbi, consultare un esperto.
 - Dopo il montaggio controllare la corretta installazione in sede dell'unità principale **1**.

● Montaggio della cella fotovoltaica

- Durante la foratura della parete, assicurarsi di non entrare in contatto con cavi elettrici, condutture idriche o del gas. Per eseguire i fori in una parete di mattoni servirsi di un trapano. Attenersi sempre alle avvertenze di sicurezza del trapano contenute nelle istruzioni per l'uso del trapano. Altrimenti sussiste pericolo di morte o lesioni causate da folgorazione.

La cella fotovoltaica **4** necessita di un'esposizione ai raggi del sole più diretta possibile. L'orientamento ottimale della superficie della cella fotovoltaica è quello verso sud. L'orientamento orizzontale della cella fotovoltaica **4** è preimpostato per via del supporto **8** incluso.

- Fissare il supporto **8** della cella fotovoltaica **4** a una parete verticale usando due delle viti fornite **6** (4 x 30 mm) e due dei tasselli forniti **7** (ø 6 mm) (vedi Fig. C).

Nota: il materiale di montaggio in dotazione è adatto a un fissaggio su pareti con muratura convenzionale. Per altre superfici, possono essere necessari altri materiali di fissaggio. In caso di dubbi, consultare un esperto.

- Dopo il montaggio, controllare che il supporto **8** della cella fotovoltaica **4** sia saldamente fissato.
- Innestare poi la cella fotovoltaica **4**, come mostrato in Fig. C.
- Orientare poi la cella fotovoltaica **4** verso sud.

Dopo il montaggio delle due unità di funzionamento (unità principale **1** e cella fotovoltaica **4**), posare il cavo di collegamento in maniera tale che non sia esposto a sollecitazioni meccaniche. Per il fissaggio del cavo di collegamento, utilizzare del comune materiale di installazione come ad es. fascette fermacavo o canaline, al fine di evitare il danneggiamento dell'isolamento del cavo stesso.

● Messa in funzione

Nota:

- la cella fotovoltaica **4** funziona anche come sensore crepuscolare, mentre il rilevatore di movimento **3** reagisce solo ai movimenti.
- Per la scelta del punto di montaggio della cella fotovoltaica **4** assicurarsi che la cella fotovoltaica **4**, così come il sensore crepuscolare, non venga influenzata da altre fonti luminose, come ad es. l'illuminazione stradale.

L'interruttore **5** sotto il faretto LED **2** (Fig. A) dispone delle seguenti funzioni:

Posizione „OFF“: il rilevatore di movimento **3** e il faretto LED **2** non sono in esercizio. La batteria viene ricaricata dalla cella fotovoltaica **4** mediante irradiazione solare. Utilizzare questa impostazione dell'interruttore per ricaricare la batteria scarica (vedere "Ricarica della batteria").

Posizione "AUTO": la batteria viene caricata attraverso la cella fotovoltaica **4** mediante esposizione ai raggi solari. Il prodotto si accende o spegne automaticamente appena

la cella fotovoltaica **4** rileva il crepuscolo o l'alba. Per ottenere una lunga durata di illuminazione, con l'interruttore in questa posizione, i LED non vengono attivati alla massima potenza, ma forniscono solo ca. il 20% della loro intera capacità luminosa (modalità a risparmio energetico). Una volta che la batteria sarà completamente carica, mediante questa posizione dell'interruttore la carica sarà sufficiente a fornire luce per ca. 8 ore.

Posizione "PIR":

la batteria viene caricata attraverso la cella fotovoltaica **4** mediante esposizione ai raggi solari. La cella fotovoltaica **4** accenderà il prodotto al crepuscolo o nell'oscurità, appena il rilevatore di movimento **3** rileverà un movimento. La durata di illuminazione è preimpostata ed ammonta a ca. 1,5 minuti. Se durante questi 1,5 minuti viene rilevato un ulteriore movimento, il tempo d'illuminazione inizierà di nuovo. In questa posizione dell'interruttore i LED si accendono alla massima potenza. Una volta che la batteria è completamente carica, mediante questa posizione dell'interruttore la carica sarà sufficiente a fornire luce per ca. 2 ore.

Nota: ogni volta che si passa alla modalità PIR, il prodotto si illumina per ca. 10 secondi mentre esegue un reset, quindi si spegne per assicurare il corretto funzionamento del rilevatore di movimento.

● Funzionamento nel periodo invernale

A causa della ridotta irradiazione solare, e a seconda della durata di accensione durante la notte, è possibile che la durata di illuminazione diminuisca. Per tale motivo è necessario verificare anche d'inverno, data la bassa posizione del sole, che la cella fotovoltaica **4** non si trovi in zone d'ombra, eliminando, se necessario, depositi di ghiaccio o di neve.

Se, a causa delle condizioni meteorologiche, la durata dell'illuminazione non dovesse essere sufficiente, ricaricare la batteria.

● Pulizia e cura

- Per la pulizia spegnere il prodotto.
- Per la pulizia utilizzare soltanto un panno leggermente umido e privo di pelucchi insieme a un detergente delicato.
- Controllare regolarmente che specialmente il rilevatore di movimento **3** e la cella fotovoltaica **4** non siano sporchi.
- Pulire regolarmente il rilevatore di movimento **3** e la cella fotovoltaica **4** per garantirne il perfetto funzionamento.
- Durante l'inverno mantenere specialmente la cella fotovoltaica **4** libera da neve e ghiaccio.

● Risoluzione dei guasti

● = Problema

⊙ = Causa

○ = Soluzione

● Il prodotto non si accende.

- ⊙ Interruttore **5** in posizione "OFF".
- Spostare l'interruttore in posizione "AUTO"/"PIR".
- ⊙ Il rilevatore di movimento **3** è sporco.
- Pulire il rilevatore di movimento **3**.
- ⊙ Batteria scarica.
- Caricare la batteria (vedi "Ricarica della batteria").

● Il prodotto emette una luce vacillante.

- ⊙ La batteria è quasi scarica.
- Caricare la batteria (vedi "Ricarica della batteria").

● **La batteria si scarica in breve tempo.**

- ⊙ La cella fotovoltaica 4 è sporca.
- Pulire la cella fotovoltaica 4.
- ⊙ La cella fotovoltaica 4 è orientata in maniera errata.
- Orientare nuovamente la cella fotovoltaica 4 (vedi "Montaggio della cella fotovoltaica").
- ⊙ Condizioni meteorologiche avverse.
- Vedere "Funzionamento nel periodo invernale".

Il prodotto contiene componenti elettronici sensibili. Quindi è possibile che venga disturbato dalla presenza di apparecchi a trasmissione radio nelle immediate vicinanze. Se dovessero insorgere problemi nel funzionamento del rilevatore di movimento 3, rimuovere gli apparecchi che li causano dalle immediate vicinanze del prodotto.

● **Smaltimento**

L'imballaggio è composto da materiali ecologici che possono essere smaltiti presso i siti di raccolta locali per il riciclo.



Osservare l'identificazione dei materiali di imballaggio per lo smaltimento differenziato, i quali sono contrassegnati da abbreviazioni (a) e da numeri (b) con il seguente significato: 1-7: plastiche/20-22: carta e cartone/80-98: materiali compositi.



E' possibile informarsi circa le possibilità di smaltimento del prodotto usato presso l'amministrazione comunale o cittadina.



Per questioni di tutela ambientale non gettare il prodotto usato tra i rifiuti domestici, ma provvedere invece al suo corretto smaltimento. Presso l'amministrazione competente è possibile ricevere informazioni circa i siti di raccolta e i relativi orari di apertura.



Il prodotto, i suoi accessori e i materiali di imballaggio sono riciclabili e soggetti alla responsabilità estesa del produttore. Per un migliore trattamento dei rifiuti, smaltirli separatamente seguendo i diversi simboli della raccolta differenziata. Il logo Triman è valido solamente per la Francia.

Le batterie/gli accumulatori difettosi o usati devono essere riciclati secondo la direttiva 2006/66/CE e relative modifiche. Smaltire le batterie/gli accumulatori e/o il prodotto presso i punti di raccolta indicati.



Uno smaltimento scorretto delle batterie/ gli accumulatori procura danni all'ambiente!

È vietato smaltire le batterie/gli accumulatori con i rifiuti domestici. Possono contenere metalli pesanti nocivi e sono soggetti a smaltimento come rifiuti speciali. I simboli chimici dei metalli pesanti sono i seguenti: Cd = cadmio, Hg = mercurio, Pb = piombo. Consegnare, pertanto, le batterie/gli accumulatori esausti presso un punto di raccolta comunale.

● Garanzia

Il prodotto è stato fabbricato accuratamente secondo severe direttive di qualità ed è stato controllato meticolosamente prima della consegna. In caso di difetti di materiale o fabbricazione l'acquirente può far valere diritti legali nei confronti del venditore. La nostra garanzia sotto riportata non costituisce alcun limite ai diritti legali dell'acquirente.

Questo prodotto è garantito per 3 anni con decorrenza dalla data di acquisto. La garanzia decorre dalla data d'acquisto. Conservare lo scontrino originale in un posto sicuro perché questo documento viene richiesto come prova dell'avvenuto acquisto.

Tutti i danni o difetti presenti già al momento dell'acquisto devono essere comunicati subito dopo l'apertura della confezione.

Se entro 3 anni dalla data di acquisto di questo prodotto si rileva un difetto di materiale o di fabbricazione, noi procederemo, a nostra discrezione, alla riparazione o sostituzione gratuita del prodotto o al rimborso del prezzo di acquisto. Un eventuale intervento in garanzia non prolunga né rinnova il periodo di garanzia stesso. Ciò vale anche per le parti sostituite e riparate.

Questa garanzia decade in caso di danneggiamento oppure uso o manutenzione impropri del prodotto.

La prestazione in garanzia vale per difetti del materiale o di fabbricazione. Questa garanzia non si estende a componenti del prodotto esposti a normale logorio, che possono pertanto essere considerati come componenti soggetti a usura (esempio capacità della batteria, calcificazione, lampade, pneumatici, filtri, spazzole...). La garanzia non si estende altresì a danni che si verificano su componenti delicati (esempio interruttori, batterie, parti realizzate in vetro, schermi, accessori vari) nonché danni derivanti dal trasporto o altri incidenti.

Il periodo di garanzia di questo prodotto vale anche per la batteria.

● **Gestione dei casi in garanzia**

Per garantire un rapido disbrigo delle proprie pratiche, seguire le istruzioni seguenti:

Per ogni richiesta si prega di conservare lo scontrino e il codice dell'articolo (IAN 446271_2307) come prova d'acquisto.

Il numero d'articolo può essere dedotto dalla targhetta, da un'incisione, dal frontespizio delle istruzioni (in basso a sinistra) oppure dall'adesivo applicato sul retro o sul lato inferiore.

In caso di disfunzioni o avarie, contattare innanzitutto i partner di assistenza elencati di seguito telefonicamente oppure via e-mail.

Si può inviare il prodotto ritenuto difettoso all'indirizzo del centro di assistenza indicato con spedizione esente da affrancatura, completo del documento di acquisto (scontrino) e della descrizione del difetto, specificando anche quando tale difetto si è verificato.

● Assistenza

IT Assistenza Italia

Tel.: 800790789

E-Mail: owim@lidl.it

CE IP44

OWIM GmbH & Co. KG

Stiftsbergstraße 1
74167 Neckarsulm
GERMANY

Model-No.: HG09903
Version: 12/2023

Stand der Informationen · Last Information Update
Version des informations · Stand van de informatie
Estado de las informaciones · Versione delle informazioni:
10/2023 · Ident.-No.: HG09903102023-8



IAN 446271_2307

8 