



## Hochdruckreiniger / Pressure Washer / Nettoyeur haute pression PHD 170 D2

DE AT CH

### Hochdruckreiniger

Originalbetriebsanleitung

FR BE

### Nettoyeur haute pression

Traduction des instructions d'origine

ES

### Hidrolimpiadora

Traducción del manual de instrucciones original

CZ

### Vysokotlaký čistič

Překlad originálního provozního návodu

HU

### Magasnyomású tisztító

Az originál használati utasítás fordítása

DK

### Højtryksrensér

Oversættelse af den originale driftsvejledning

GB MT

### Pressure Washer

Translation of the original instructions

NL BE

### Hogedrukreiniger

Vertaling van de originele gebruiksaanwijzing

IT MT

### Idropulitrice ad alta pressione

Traduzione delle istruzioni d'uso originali

SK

### Vysokotlakový čistič

Preklad originálneho návodu na obsluhu

PL

### Myjka ciśnieniowa

Tłumaczenie oryginalnej instrukcji obsługi

IAN 436819\_2304



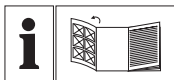

DE AT CH

Klappen Sie vor dem Lesen die Seite mit den Abbildungen aus und machen Sie sich anschließend mit allen Funktionen des Gerätes vertraut.

GB MT

Before reading, unfold the page containing the illustrations and familiarise yourself with all functions of the device.

FR BE

Avant de lire le mode d'emploi, ouvrez la page contenant les illustrations et familiarisez-vous ensuite avec toutes les fonctions de l'appareil.

NL BE

Vouw vóór het lezen de pagina met de afbeeldingen open en maak u vertrouwd met alle functies van het apparaat.

ES

Antes de empezar a leer abra la página que contiene las imágenes y, en seguida, familiarícese con todas las funciones del dispositivo.

IT MT

Prima di leggere aprire la pagina con le immagini e prendere confidenza con le diverse funzioni dell'apparecchio.

CZ

Před čtením si otevřete stranu s obrázký a potom se seznámte se všemi funkcemi přístroje.

SK

Pred čítaním si odklopte stranu s obrázkami a potom sa oboznámte so všetkými funkciami prístroja.

HU

Olvasás elótt kattintson az ábrát tartalmazó oldalra és végezetül ismerje meg a készülék mindegyik funkcióját.

PL

Przed przeczytaniem proszę rozłożyć stronę z ilustracjami, a następnie proszę zapoznać się z wszystkimi funkcjami urządzenia.

DK

Før du læser, vend siden med billeder frem og bliv bekendt med alle apparatets funktioner.

DE / AT / CH	Originalbetriebsanleitung	Seite	4
GB / MT	Translation of the original instructions	Page	24
FR / BE	Traduction des instructions d'origine	Page	42
NL / BE	Vertaling van de originele gebruiksaanwijzing	Pagina	65
ES	Traducción del manual de instrucciones original	Página	85
IT/MT	Traduzione delle istruzioni d'uso originali	Pagina	105
CZ	Překlad originálního provozního návodu	Strana	125
SK	Překlad originálneho návodu na obsluhu	Strana	143
HU	Az originál használati utasítás fordítása	Oldal	161
PL	Tłumaczenie oryginalnej instrukcji obsługi	Strona	180
DK	Oversættelse af den originale driftsvejledning	Side	201

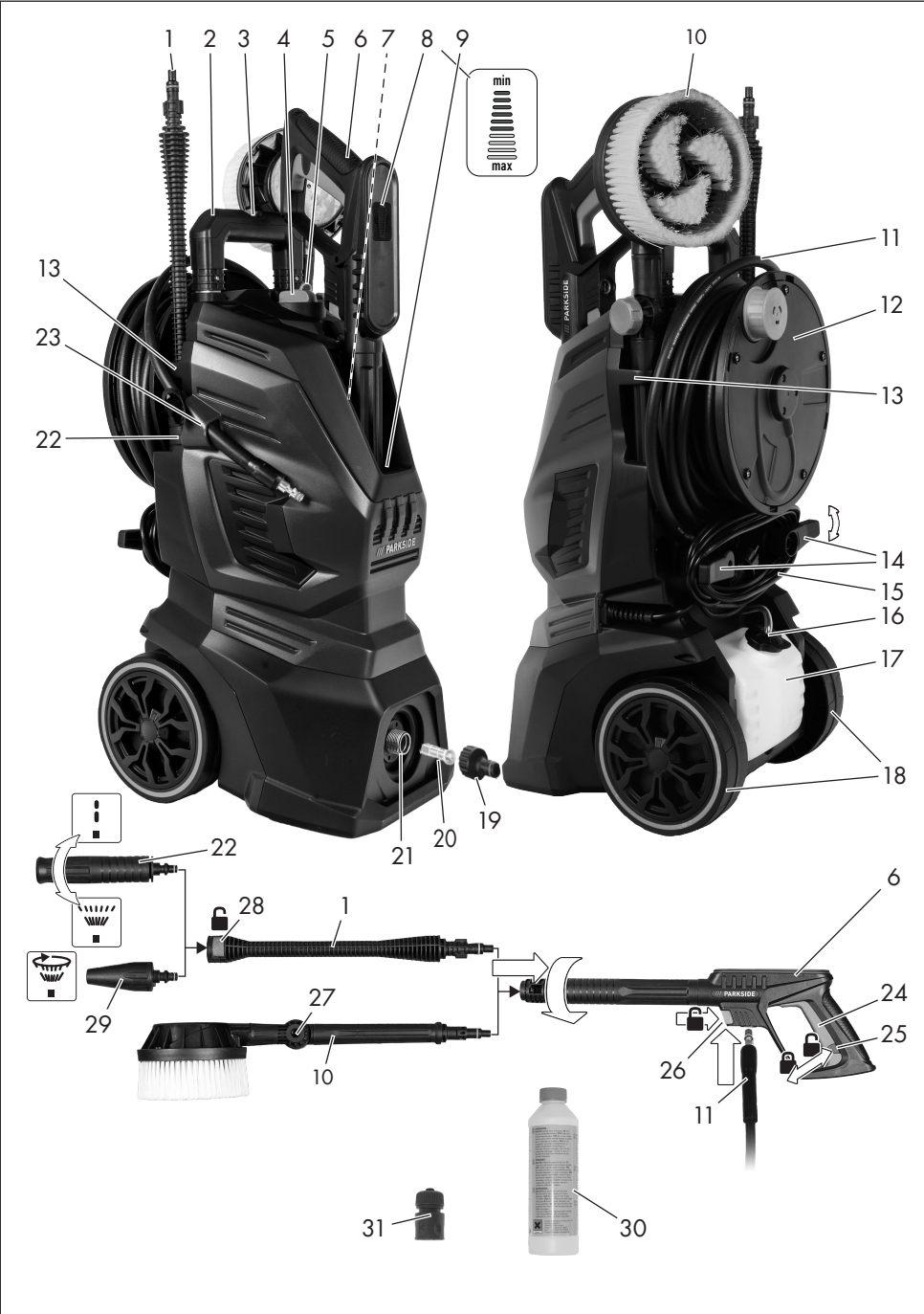

# Inhaltsverzeichnis

**Einleitung.....4**  
 Bestimmungsgemäße Verwendung..... 4  
 Lieferumfang/Zubehör.....5  
 Funktionsbeschreibung..... 5  
 Übersicht.....5  
 Technische Daten..... 6

**Sicherheitshinweise..... 6**  
 Bedeutung der Sicherheitshinweise..... 6  
 Bildzeichen und Symbole.....7  
 Sichere Inbetriebnahme des Geräts..... 8

**Vorbereitung..... 12**  
 Bedienteile..... 12  
 Gerät aufstellen..... 12  
 Wasserversorgung herstellen..... 12  
 Aufsatz wählen..... 13  
 Aufsatz montieren und demontieren..... 14

**Betrieb..... 14**  
 Reinigen mit Reinigungsmittel..... 14  
 Einschalten..... 15  
 Betrieb unterbrechen..... 15  
 Entlüften..... 16  
 Betrieb beenden..... 16

**Transport..... 16**

**Reinigung, Wartung und Lagerung..... 16**  
 Reinigung..... 17  
 Wartung..... 17  
 Lagerung..... 17

**Fehlersuche..... 18**

**Entsorgung/Umweltschutz..... 19**

**Service..... 20**  
 Garantie..... 20  
 Reparatur-Service..... 21  
 Service-Center..... 22  
 Importeur..... 22

**Ersatzteile und Zubehör..... 22**  
**Original-EG-Konformitätserklärung..... 23**

## Einleitung

Herzlichen Glückwunsch zum Kauf Ihres neuen Hochdruckreinigers (nachfolgend Gerät oder Elektrowerkzeug genannt).

Sie haben sich damit für ein hochwertiges Gerät entschieden. Dieses Gerät wurde während der Produktion auf Qualität geprüft und einer Endkontrolle unterzogen. Die Funktionsfähigkeit Ihres Gerätes ist somit sichergestellt.

Es ist nicht auszuschließen, dass sich in Einzelfällen am oder im Gerät bzw. in Schlauchleitungen Restmengen von Wasser befinden. Dies ist kein Mangel oder Defekt und kein Grund zur Besorgnis.



Die Betriebsanleitung ist Bestandteil dieses Geräts. Sie enthält wichtige Hinweise für Sicherheit, Gebrauch und Entsorgung. Lesen Sie die Betriebsanleitung sorgfältig. Machen Sie sich mit den Bedienteilen und dem richtigen Gebrauch des Gerätes vertraut. Benutzen Sie das Gerät nur wie beschrieben und für die angegebenen Einsatzbereiche. Bewahren Sie die Betriebsanleitung gut auf und händigen Sie alle Unterlagen bei Weitergabe des Geräts an Dritte mit aus.

## Bestimmungsgemäße Verwendung

Das Gerät ist ausschließlich für folgende Verwendung bestimmt:

- Reinigen von Maschinen, Fahrzeugen, Bauwerken, Werkzeugen, Fassaden, Terrassen, Gartengeräten usw. mit Hochdruckwasserstrahl.

Beachten Sie immer die Herstellerangaben des zu reinigenden Objektes.

Jede andere Verwendung, die in dieser Betriebsanleitung nicht ausdrücklich zugelassen wird, kann eine ernsthafte Gefahr für den Benutzer darstellen und zu Schäden am Gerät führen. Der Bediener oder Nutzer des Geräts ist für Unfälle oder Schäden an anderen Menschen oder deren Eigentum verantwortlich. Das Gerät ist für den Einsatz im Heimwerkerbereich bestimmt. Es wurde nicht für den gewerblichen Dauereinsatz konzipiert. Bei gewerblichem Einsatz erlischt die Garantie. Der Hersteller haftet nicht für Schäden, die durch bestimmungswidrige Verwendung oder falsche Bedienung verursacht wurden.

## Lieferumfang/Zubehör

Packen Sie das Gerät aus und überprüfen Sie den Lieferumfang.

Entsorgen Sie das Verpackungsmaterial ordnungsgemäß.

- Hochdruckreiniger
- Pistolengriff
- Lanze
- Hochdruckschlauch
- Reinigungsmitteltank (vormontiert)
- Standard-Vario-Düse
- Turbo-Schmutzfräse
- Rotierende Waschbürste
- Reinigungsmittel URM 500 (500 ml)
- Kupplung (Wasseranschluss), Siebeinsatz
- Schnellanschluss mit Gartenschlauchadapter
- Düsenreinigungsnadel
- Originalbetriebsanleitung

## Funktionsbeschreibung

Der Hochdruckreiniger reinigt mit Hochdruck-Wasserstrahl.

Bei Bedarf ist er auch mit Zusatz von Reinigungsmitteln zu betreiben.

Die Funktion der Bedienteile entnehmen Sie bitte den nachfolgenden Beschreibungen.

## Übersicht



Die Abbildungen des Geräts finden Sie auf der vorderen Ausklappseite.

- 1 Lanze
- 2 Bügelgriff
- 3 Entriegelung (Bügelgriff)
- 4 Ein-/Ausschalter
- 5 Düsenreinigungsnadel
- 6 Pistolengriff
- 7 Halter (Turbo-Schmutzfräse)
- 8 Druckanzeige
- 9 Halter (Pistolengriff)
- 10 Rotierende Waschbürste
- 11 Hochdruckschlauch
- 12 Schlauchtrommel mit Kurbel
- 13 Halter (Zubehör)
- 14 Halter (Netzanschlussleitung)
- 15 Netzanschlussleitung
- 16 Verschlusskappe mit Ansaugschlauch
- 17 Reinigungsmitteltank
- 18 Räder
- 19 Kupplung (Wasseranschluss)
- 20 Siebeinsatz
- 21 Wasseranschluss
- 22 Standard-Vario-Düse
- 23 Führung für Hochdruckschlauch
- 24 Einschalthebel
- 25 Kindersicherung
- 26 Entriegelung (Hochdruckschlauch)
- 27 Knickgelenk

- 28 Entriegelungsknopf
- 29 Turbo-Schmutzfräse
- 30 Reinigungsmittel
- 31 Schnellanschluss mit Gartenschlauchadapter

## Technische Daten

### Hochdruckreiniger .... PHD 170 D2

Bemessungsspannung  $U$  . 230 V ~; 50 Hz  
 Bemessungsleistung  $P$  ..... 2400 W  
 Länge Netzanschlussleitung ..... 5 m  
 Schutzklasse ..... II ( Doppelisolierung )  
 Schutzart ..... IPX5  
 Gewicht ..... 11,4 kg  
 Länge Hochdruckschlauch ..... 10 m  
 Arbeitsdruck ( $p$ ) ..... 11,5 MPa  
 Max. zulässiger Druck ( $p_{max}$ ) ..... 17 MPa  
 Max. Zulaufdruck ( $p_{in,max}$ ) ..... 0,8 MPa  
 Max. Zulauftemperatur ( $T_{in,max}$ ) ..... 40 °C  
 Bemessungsdurchflussmenge ( $Q$ )  
 ..... 330 l/h (5,5 l/min)  
 Max. Bemessungsdurchflussmenge ( $Q_{max}$ )  
 ..... 500 l/h (8,3 l/min)  
 Max. Ansaughöhe ..... 0,5 m  
 Schalldruckpegel  $L_{pA}$   
 ..... 80,8 dB(A);  $K_{pA}=3$  dB  
 Schallleistungspegel  $L_{WA}$   
 – gemessen ..... 94,0 dB(A);  $K_{WA}=2,32$  dB  
 – garantiert ..... 97 dB(A)  
 Vibration  $a_h$  ..... <2,5 m/s<sup>2</sup>

Lärm- und Vibrationswerte wurden entsprechend den in der Konformitätserklärung genannten Normen und Bestimmungen ermittelt.

Der angegebene Schwingungsgesamtwert und der angegebene Geräuschemissionswert sind nach einem genormten Prüfverfahren gemessen worden und können zum Vergleich eines Elektrowerkzeugs mit einem anderen verwendet werden. Der angegebene Schwingungsgesamtwert und

der angegebene Geräuschemissionswert können auch zu einer vorläufigen Einschätzung der Belastung verwendet werden.

**▲ WARNUNG!** Die Schwingungs- und Geräuschemissionen können während der tatsächlichen Benutzung des Elektrowerkzeugs von dem Angabewert abweichen, abhängig von der Art und Weise, in der das Elektrowerkzeug verwendet wird. Es ist notwendig, Sicherheitsmaßnahmen zum Schutz des Bedieners festzulegen, die auf einer Abschätzung der Schwingungsbelastung während der tatsächlichen Benutzungsbedingungen beruhen (hierbei sind alle Anteile des Betriebszyklus zu berücksichtigen, beispielsweise Zeiten, in denen das Elektrowerkzeug abgeschaltet ist, und solche, in denen es zwar eingeschaltet ist, aber ohne Belastung läuft).

## Sicherheitshinweise



**ACHTUNG! Beim Gebrauch von Elektrogeräten sind zum Schutz gegen elektrischen Schlag, Verletzungs- und Brandgefahr folgende grundsätzliche Sicherheitsmaßnahmen zu beachten.**

## Bedeutung der Sicherheitshinweise

**▲ GEFAHR!** Wenn Sie diesen Sicherheitshinweis nicht befolgen, tritt ein Unfall ein. Die Folge ist schwere Körperverletzung oder Tod.

**▲ WARNUNG!** Wenn Sie diesen Sicherheitshinweis nicht befolgen, tritt möglicherweise ein Unfall ein. Die Folge ist möglicherweise schwere Körperverletzung oder Tod.

**▲ VORSICHT!** Wenn Sie diesen Sicherheitshinweis nicht befolgen, tritt ein Unfall ein. Die Folge ist möglicherweise leichte oder mittelschwere Körperverletzung.

*HINWEIS!* Wenn Sie diesen Sicherheitshinweis nicht befolgen, tritt ein Unfall ein. Die Folge ist möglicherweise ein Sachschaden.

## Bildzeichen und Symbole

### Bildzeichen auf dem Gerät



Achtung!



Lesen Sie die Betriebsanleitung sorgfältig. Machen Sie sich mit den Bedienteilen und dem richtigen Gebrauch des Gerätes vertraut.



Achtung! Falls die Leitung während der Benutzung beschädigt wird, muss Sie sofort vom Versorgungsnetz getrennt werden. Ebenso beim Anschließen an die Wasserzufuhr oder beim Versuch Undichtigkeiten zu beseitigen ist der Stecker zu ziehen.



Gerät ist nicht zum Anschluss an die Trinkwasserversorgungsanlage geeignet.



Schutzklasse II (Doppelisolierung)



Elektrogeräte gehören nicht in den Hausmüll.



Garantierter Schallleistungspegel  $L_{WA}$  in dB(A).

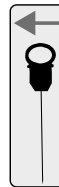

Düsenreinigungsnadel



Betreiben Sie das Gerät nur in stehender, niemals in liegender Position.



Hochdruckstrahlen können bei unsachgemäßem Gebrauch gefährlich sein. Der Strahl darf nicht auf Personen, Tiere, aktive elektrische Ausrüstung oder auf die Maschine selbst gerichtet werden.

## Sichere Inbetriebnahme des Geräts

### Allgemeine Hinweise

- Lesen Sie die Betriebsanleitung sorgfältig. Machen Sie sich mit den Bedienteilen und dem richtigen Gebrauch des Gerätes vertraut.
- Das Gerät darf nicht von Kindern verwendet werden. Kinder sind zu beaufsichtigen, um sicherzustellen, dass sie nicht mit dem Gerät spielen. Das Gerät kann von Personen mit verringerten physischen, sensorischen oder mentalen Fähigkeiten oder Mangel an Erfahrung und Wissen, betrieben werden, wenn sie beaufsichtigt oder bezüglich des sicheren Gebrauchs des Gerätes unterwiesen wurden und die daraus resultierenden Gefahren verstehen.

- Personen, die mit der Betriebsanleitung nicht vertraut sind, dürfen das Gerät nicht benutzen.
- Hochdruckreiniger dürfen ausschließlich von unterwiesenen Personen betrieben werden.
- Das Gerät darf nicht in Lagen höher als 2000 m verwendet werden.
- Bei Auftreten einer Störung oder eines Defektes während des Betriebes ist das Gerät sofort auszuschalten und der Netzstecker zu ziehen. Für mögliche Ursachen einer Störung: *Fehlersuche, S. 18*. Oder kontaktieren Sie unser Service-Center.
- Es ist zu beachten, dass der Benutzer selbst für Unfälle oder Gefährdungen gegenüber anderen Personen oder deren Besitz verantwortlich ist.
- Beachten Sie den Lärmschutz und örtliche Vorschriften.

### Vorbereitung

- Schützen Sie sich vor zurückspritzendem Wasser oder Schmutz mit einer Schutzbrille und geeigneter Schutzkleidung.
- Während des Gebrauchs von Hochdruckreinigern können



Aerosole entstehen. Das Einatmen von Aerosolen kann zu gesundheitlichen Schäden führen. Je nach Anwendung kann die Verwendung von vollständig abgeschirmten Düsen (z. B. Flächenreiniger) den Ausstoß von wässrigen Aerosolen deutlich verringern. Tragen Sie, abhängig von der zu reinigenden Umgebung, eine geeignete Atemschutzmaske der Klasse FFP 2 oder vergleichbar, um sich vor dem Einatmen von Aerosolen zu schützen, wenn der Einsatz einer vollständig abgeschirmten Düse nicht möglich ist.

- Arbeiten Sie nicht mit einem beschädigten, unvollständigen oder ohne die Zustimmung des Herstellers umgebauten Gerät. Lassen Sie vor Inbetriebnahme durch einen Fachmann prüfen, dass die geforderten elektrischen Schutzmaßnahmen vorhanden sind.
- Das Gerät darf nur an eine Steckdose angeschlossen werden, die von einem erfahrenen Elektriker gemäß IEC 60364-1 installiert wurde.
- Prüfen Sie vor dem Gebrauch immer Anschluss- und Verlängerungsleitung auf Anzeichen

von Beschädigung oder Alterung. Falls die Leitung während der Benutzung beschädigt wird, muss Sie sofort vom Versorgungsnetz getrennt werden, **BERÜHREN SIE DIE LEITUNG NICHT, BEVOR SIE VOM NETZ GETRENNT IST.** Benutzen Sie das Gerät nicht, wenn die Leitung beschädigt oder abgenutzt ist.

- Wenn die Netzanschlussleitung dieses Geräts beschädigt wird, muss sie durch den Hersteller, seinen Kundendienst oder eine ähnlich qualifizierte Person ersetzt werden, um Gefährdungen zu vermeiden. Wenden Sie sich an das Service-Center.
- Schließen Sie das Gerät nur an eine Steckdose mit Fehlerstrom-Schutzeinrichtung (FI-Schalter) mit einem Bemessungsfehlerstrom von nicht mehr als 30 mA an.
- Verwenden Sie nur Verlängerungsleitungen, die für den Einsatz im Freien geeignet sind. Die Verbindung muss trocken sein und oberhalb des Bodens liegen. Es ist empfohlen, hierzu eine Kabeltrommel zu verwenden, die die Steck-

dose mindestens 60 mm über dem Boden hält.

- Verlängerungsleitungen müssen einen Leiterquerschnitt von mindestens  $2 \times 2,5 \text{ mm}^2$  haben.
- Hochdruckschläuche, Armaturen und Kupplungen sind wichtig für die Gerätesicherheit. Verwenden Sie nur vom Hersteller empfohlene Hochdruckschläuche, Armaturen und Kupplungen.
- Nehmen Sie das Gerät nicht in Betrieb, wenn die Netzanschlussleitung, der Wasserzulauf oder andere wichtige Teile wie der Hochdruckschlauch oder die Spritzpistole beschädigt bzw. undicht sind.
- Benutzen Sie das Gerät nur stehend und nur auf einer festen ebenen Fläche.
- Betreiben Sie das Gerät niemals, wenn Kinder oder Tiere in der Nähe sind. Personen in der Nähe müssen Schutzkleidung tragen.

## **Betrieb**

- Seien Sie aufmerksam, achten Sie darauf, was Sie tun, und gehen Sie mit Vernunft an die Arbeit mit dem Gerät. Benutzen Sie das Gerät nicht,

wenn Sie müde sind oder unter Einfluss von Drogen, Alkohol oder Medikamenten stehen.

- Hochdruckstrahlen können bei unsachgemäßem Gebrauch gefährlich sein. Der Strahl darf nicht auf Personen, Tiere, aktive elektrische Ausrüstung oder auf die Maschine selbst gerichtet werden.
- Richten Sie den Strahl nicht auf sich selbst oder andere, um Kleidung oder Schuhwerk zu reinigen.
- Wenn Sie mit Reinigungsmittel in Kontakt kommen, spülen Sie mit reichlich reinem Wasser.
- Benutzen Sie die Netzanschlussleitung nicht, um den Anschlussstecker aus der Steckdose zu ziehen oder um das Gerät zu ziehen. Schützen Sie die Netzanschlussleitung vor Hitze, Öl und scharfen Kanten.
- Explosionsgefahr – versprühen Sie keine brennbaren Flüssigkeiten.
- Benutzen Sie das Gerät nicht in der Nähe von entzündbaren Flüssigkeiten oder Gasen. Bei Nichtbeachtung besteht Brand- oder Explosionsgefahr.

- Transportieren Sie niemals das Gerät, während der Antrieb läuft.
- Schalten Sie das Gerät aus und ziehen Sie den Anschlussstecker aus der Steckdose. Vergewissern Sie sich, dass alle sich bewegenden Teile zum vollständigen Stillstand gekommen sind
  - wann immer Sie das Gerät verlassen,
  - bevor Sie Zubehör wechseln,
  - bevor Sie Blockierungen entfernen oder Verstopfungen beseitigen,
  - bevor Sie das Gerät überprüfen, reinigen oder Arbeiten an ihm durchführen.
- Falls das Gerät anfängt, ungewöhnlich stark zu vibrieren, ist eine sofortige Überprüfung erforderlich:
  - suchen Sie nach Beschädigungen,
  - tauschen Sie beschädigte Teile,
  - wenden Sie sich an das Service-Center.

## **Reinigung, Wartung und Lagerung**

- Lassen Sie den Motor abkühlen, bevor Sie das Gerät für längere Zeit abstellen.
- Ersetzen Sie aus Sicherheitsgründen abgenutzte oder beschädigte Teile. Verwenden Sie ausschließlich Original-Ersatzteile und -Zubehör. Der Einsatz von Fremdteilen führt zum sofortigen Verlust des Garantieanspruchs.
- Das Öffnen des Gerätes ist nur von einer autorisierten Elektrofachkraft auszuführen. Wenden Sie sich für Reparaturen immer an unser Service-Center.
- Schalten Sie den Antrieb ab, trennen Sie das Gerät von der Stromversorgung und lassen Sie das Gerät abkühlen, wenn das Gerät zur Reinigung, Einstellung, Lagerung oder zum Austausch eines Zubehörteils angehalten ist.
- Behandeln Sie das Gerät mit Sorgfalt und halten Sie es sauber.
- Bewahren Sie das Gerät unzugänglich für Kinder auf.



## Vorbereitung

**▲ WARNUNG!** Verletzungsgefahr durch ungewollt anlaufendes Gerät. Stecken Sie den Anschlussstecker erst dann in die Steckdose, wenn das Gerät vollständig für den Einsatz vorbereitet ist.

### Bedienteile

Lernen Sie vor dem ersten Betrieb des Geräts die Bedienteile kennen.

#### Pistolengriff (6)

- **Einschalthebel (24)**
  - Einschalthebel ziehen: Aktiviert den Hochdruckstrahl
  - Einschalthebel loslassen: Deaktiviert den Hochdruckstrahl
- **Kindersicherung (25)** (Von hinten gesehen)
  - ← Der Einschalthebel ist verriegelt .
  - Sie können den Einschalthebel ziehen .

**▲ WARNUNG!** Verletzungsgefahr durch Hochdruckstrahl! Verriegeln Sie den Einschalthebel bei jeder Unterbrechung der Arbeit.

- **Druckanzeige (8)**  
Je mehr rote Striche sichtbar, desto höher der Druck.

#### Bügelgriff (2)

Mit ausgezogenem Bügelgriff können Sie das Gerät bequem rollen.

- Bügel ausziehen:  
Ziehen Sie den Bügelgriff nach oben.
- Bügel einziehen:  
Drücken Sie die Entriegelung (3) des Bügelgriffs und drücken Sie den Bügelgriff nach unten.

### Gerät aufstellen

1. Stellen Sie das Gerät senkrecht auf eine ebene feste Fläche.

2. Stellen Sie sicher, dass der Hochdruckschlauch (11) durch die Führung für Hochdruckschlauch (23) verläuft.
3. Stecken Sie den Hochdruckschlauch (11) in den Hochdruckanschluss am Pistolengriff (6).

### Wasserversorgung herstellen

Sie haben zwei Möglichkeiten zur Wasserversorgung des Geräts:

- Hauswasseranschluss
- Ansaugen von stehendem, sauberem Wasser, z. B. Regentonne

#### Hauswasseranschluss

##### Voraussetzungen

- Zuleitungsschlauch: Gartenschlauch mit montiertem Schnellanschluss mit Gartenschlauchadapter (31); Ø 13 mm (1/2"); Länge zwischen 5 m und 30 m
- Mindestförderleistung: 330 l/h (5,5 l/min)
- **Systemtrenner**  
Ein Systemtrenner (Rückflussverhinderer) verhindert den Rückfluss von Wasser und Reinigungsmittel in die Trinkwasserleitung.
  - Gemäß gültiger Vorschriften darf ein Hochdruckreiniger nie ohne Systemtrenner am Trinkwassernetz betrieben werden. Es ist ein geeigneter Systemtrenner gemäß EN 12729 Typ BA zu verwenden.
  - Wasser, das durch einen Systemtrenner geflossen ist, wird als nicht trinkbar eingestuft.
  - Ein Systemtrenner ist im Fachhandel erhältlich.

#### Vorgehen

1. Stecken Sie den Siebeinsatz (20) in den Wasseranschluss (21).
2. Montieren Sie die Kupplung (19) am Wasseranschluss (21).

3. Montieren Sie den Schnellanschluss mit Gartenschlauchadapter (31) am Zuleitungsschlauch.
  - Entfernen Sie die gerillte Klemmmutter.
  - Schieben Sie die Klemmmutter über das Schlauchende.
  - Stecken Sie das Schlauchende in das Gewinde des Schnellanschlusses mit Gartenschlauchadapter.
  - Fixieren Sie den Schnellanschluss mit Gartenschlauchadapter mit der Klemmmutter.
  - Prüfen Sie, ob der Schnellanschluss mit Gartenschlauchadapter fest am Schlauch montiert ist.
4. Schließen Sie den Zuleitungsschlauch an die Wasserversorgung an.
5. Entlüften Sie den Zuleitungsschlauch: Öffnen Sie die Wasserversorgung, bis das Wasser am anderen Ende des Zuleitungsschlauches blasenfrei austritt. Schließen Sie die Wasserversorgung.
6. Verbinden Sie den Schnellanschluss mit Gartenschlauchadapter (31) am Zuleitungsschlauch mit der Kupplung (19).

### Wasser ansaugen

#### Voraussetzungen

- **HINWEIS!** Verunreinigung durch rückgespülte Reinigungsmittel! Saugen Sie kein Wasser aus natürlichen Ansammlungen.
- Ansaugschlauch mit Filterkorb (nicht im Lieferumfang enthalten, *Ersatzteile und Zubehör*, S. 22)
- stehendes, sauberes Wasser, z. B. Regentonne
- Max. Ansaughöhe: 0,5 m

#### Vorgehen

**▲ WARNUNG!** Elektrischer Schlag!  
Das Gerät selbst darf nicht in die Wasseransammlung getaucht werden.

**HINWEIS!** Beschädigung durch Trockenlaufen! Achten Sie auf einen ausreichenden Wasservorrat und eine sichere Wasserversorgung.

1. Verbinden Sie den Ansaugschlauch mit Filterkorb mit der Kupplung (19) am Wasseranschluss (21) des Geräts.
2. Stecken Sie das Ende mit dem Filterkorb in die Wasseransammlung.
3. Entfernen Sie die Lanze (1) vom Pistolengriff (6).
4. Drücken und halten Sie den Einschalthebel (24).
5. Bringen Sie den Ein-/Ausschalter (4) in Stellung „I“ (EIN).  
Das Gerät beginnt Wasser anzusaugen und die Luft kann entweichen.
6. Befindet sich keine Luft mehr im Gerät können Sie den Einschalthebel loslassen.
7. Montieren Sie einen Aufsatz.

### Aufsatz wählen

#### Standard-Vario-Düse (22)

Vario-Fächerstrahl (Drehrichtung von hinten gesehen)



☺ Breiter Strahl

Niederdruck für Reinigungsmittel

Je höher der Druck, desto weniger Reinigungsmittel wird angesaugt



☺ Schmäler Strahl; Punktstrahl

Hoher Druck

#### Turbo-Schmutzfräse (29)



Der rotierende Wasserstrahl eignet sich zum Arbeiten mit geringem Wasserverbrauch.

#### Rotierende Waschbürste (10)

- Für empfindliche und lackierte Oberflächen (z.B. Autolack) ist die rotierende

Waschbürste grundsätzlich nicht geeignet.

- Üben Sie keinen Druck auf die rotierende Waschbürste aus. Die Reinigungsfunktion ergibt sich aus der Rotationsbewegung und dem Wasserfluss.
- Die rotierende Waschbürste arbeitet im Niederdruckbetrieb. Das Reinigungsmittel wird automatisch angesaugt.

### **Rotierende Waschbürste einstellen**

1. Lösen Sie die Schraube am Knickge lenk (27).
2. Stellen Sie den Winkel der rotierenden Waschbürste (10) ein.
3. Ziehen Sie die Schraube am Knickge lenk (27) fest.

### **Aufsatz montieren und demontieren**

#### **Düse montieren**

1. Montieren Sie die Lanze (1) am Pisto lengriff (6) (Bajonettverschluss: Stecken und Drehen).
2. Stecken Sie den Aufsatz auf die Lanze (1).  
Der Aufsatz rastet ein.

#### **Düse demontieren**

1. Drücken und halten Sie den Entriege lungsknopf (28) am vorderen Ende der Lanze (1)
2. Ziehen Sie den Aufsatz von der Lanze (1).
3. Demontieren Sie die Lanze (1) vom Pisto lengriff (6) (Bajonettverschluss: Drü cken, Drehen und Ziehen).

### **Rotierende Waschbürste (10) montieren**

1. Demontieren Sie die Lanze (1) vom Pisto lengriff (6) (Bajonettverschluss: Drü cken, Drehen und Ziehen).

2. Montieren Sie den Aufsatz am Pisto lengriff (6) (Bajonettverschluss: Stecken und Drehen).

### **Rotierende Waschbürste (10) demontieren**

1. Demontieren Sie den Aufsatz vom Pisto lengriff (6) (Bajonettverschluss: Drü cken, Drehen und Ziehen).

## **Betrieb**

### **Reinigen mit Reinigungsmittel**

#### **Anforderungen an das Reini gungsmittel**

- Dieses Gerät wurde für den Einsatz mit einem neutralen Reinigungsmittel auf der Basis biologisch abbaubarer, anio nischer Tenside entwickelt.
- Die Verwendung anderer Reini gungsmittel oder Chemikalien kann die Si cherheit des Gerätes beeinträchtigen und zu Beschädigungen führen. Derarti ge Schäden am Gerät unterliegen nicht der Garantie.
- Sie können Reinigungsmittel über unse ren Online-Shop beziehen, *Ersatzteile und Zubehör*, S. 22.

#### **Voraussetzungen**

- Der Reinigungsmittel tank ist mit Reini gungsmittel gefüllt.
- Die Spitze der Standard-Vario-Düse ist nach vorne geschoben.

### **Reinigungsmittel tank füllen und leeren**

1. Entfernen Sie die Verschlusskappe mit Ansaugschlauch (16) vom Reini gungsmittel tank (17).
2. Ziehen Sie den Reinigungsmittel tank nach oben und dann vom Gerät weg. Der Reinigungsmittel tank ist entfernt und kann gefüllt oder geleert werden.

3. Setzen Sie den Reinigungsmitteltank in umgekehrter Reihenfolge ein.
4. Verschließen Sie den Reinigungsmittel-tank mit der Verschlussklappe.
5. Schieben Sie den Ansaugschlauch bis zum Boden in den Reinigungsmittel-tank.

## Einschalten

**▲ WARNUNG!** Undichtes Wassersystem kann zu elektrischem Schlag führen! Bringen Sie den Ein-/Ausschalter (4) in Stellung „0“ (AUS). Ziehen Sie den Anschlussstecker. Beginnen Sie erneut mit dem Herstellen der Wasseranschlüsse (siehe *Wasserversorgung herstellen*, S. 12).

**▲ WARNUNG!** Gerät darf nur in aufrechter Position betrieben werden! Wenn das Gerät umfällt besteht die Gefahr eines elektrischen Schlags. Bringen Sie den Ein-/Ausschalter (4) in Stellung „0“ (AUS). Ziehen Sie den Anschlussstecker. Bringen Sie erst jetzt das Gerät wieder in aufrechte Position. Warten Sie zu Ihrer eigenen Sicherheit ca. fünf Minuten, bis Sie den elektrischen Anschluss wieder herstellen.

**▲ WARNUNG!** Ungeeignete Verlängerungsleitungen können gefährlich sein! Verwenden Sie nur Verlängerungsleitungen, die für den Einsatz im Freien geeignet sind. Die Verbindung muss trocken sein und oberhalb des Bodens liegen. Es ist empfohlen, hierzu eine Kabeltrommel zu verwenden, die die Steckdose mindestens 60 mm über dem Boden hält.

1. Stellen Sie sicher, dass der Ein-/Ausschalter (4) in der Stellung „0“ (AUS) steht.
2. Bringen Sie das Gerät in aufrechte Position.

3. Verbinden Sie den Anschlussstecker mit einer Steckdose mit Fehlerstromschutzschalter.

Der, von hinten gesehen, rechte Teil des Halters für Netzanschlussleitung (14) ist drehbar. So können Sie die Netzanschlussleitung (15) leicht entnehmen.

4. **HINWEIS!** Ein Trockenlauf führt zu einer Beschädigung des Gerätes. Betreiben Sie den Hochdruckreiniger nicht mit geschlossenem Wasserhahn. Öffnen Sie den Wasserhahn vollständig.
5. Bringen Sie den Ein-/Ausschalter (4) in Stellung „I“ (EIN).

Der Motor startet kurz, bis der notwendige Druck aufgebaut ist. Dann stoppt der Motor.

6. **▲ WARNUNG!** Beachten Sie die Rückstoßkraft des austretenden Wasserstrahles. Sie können sich oder andere Personen verletzen. Sorgen Sie für einen sicheren Stand. Halten Sie den Pistolengriff (6) gut fest.

Drücken Sie den Einschalthebel (24) des Pistolengriffs (6).

Die Düse arbeitet mit Druck und der Motor startet. Wenn Sie den Einschalthebel (24) loslassen, stoppt der Motor. Der Hochdruck im System bleibt erhalten.

## Betrieb unterbrechen

Sie können den Pistolengriff (6) mit Lanze und Düse in den Halter für Pistolengriff (9) stecken.

1. Lassen Sie den Einschalthebel (24) des Pistolengriffs (6) los.
2. Wenn Sie den Pistolengriff ablegen: Sichern Sie den Einschalthebel mit der Kindersicherung (25) (Von hinten gesehen).

← Der Einschalthebel ist verriegelt .

→ Sie können den Einschalthebel ziehen .

**▲ WARNUNG!** Verletzungsgefahr durch Hochdruckstrahl! Verriegeln Sie den Einschalthebel bei jeder Unterbrechung der Arbeit.

- Bei längeren Arbeitspausen: Bringen Sie den Ein-/Ausschalter (4) in Stellung „0“ (AUS).

## Entlüften

### Zuleitungsschlauch entlüften

- Schließen Sie den Wasserhahn.
- Entfernen Sie den Zuleitungsschlauch vom Gerät.
- Weiter siehe *Wasserversorgung herstellen*, S. 12

### Gerät entlüften

- Bringen Sie den Ein-/Ausschalter (4) in Stellung „1“ (EIN).
- Warten Sie, bis Druck aufgebaut ist und der Motor stoppt.
- Bringen Sie den Ein-/Ausschalter (4) in Stellung „0“ (AUS).
- Drücken Sie den Einschalthebel (24) des Pistolengriff (6), bis der Druck aufgebaut ist.
- Wiederholen Sie diese Schritte einige Male, bis keine Luft mehr im Gerät ist.

## Betrieb beenden

- Nach Arbeiten mit Reinigungsmitteln:
  - Leeren Sie den Reinigungsmitteltank (17).
  - Spülen Sie das Gerät mit klarem Wasser, bis kein Reinigungsmittel mehr in den Leitungen ist.
- Lassen Sie den Einschalthebel (24) los.
- Bringen Sie den Ein-/Ausschalter (4) in Stellung „0“ (AUS).
- Schließen Sie den Wasserhahn.

- Drücken Sie den Einschalthebel (24) des Pistolengriff (6), bis der Druck abgebaut ist.
- Ziehen Sie den Anschlussstecker. Wickeln Sie die Netzanschlussleitung (15) auf den Halter (14).
- Trennen Sie das Gerät von der Wasserversorgung.

## Transport

So bereiten Sie das Gerät vor, um es sicher zu rollen.

- Schalten Sie das Gerät aus und ziehen Sie den Anschlussstecker aus der Steckdose. Vergewissern Sie sich, dass alle sich bewegenden Teile zum vollständigen Stillstand gekommen sind.
- Rollen Sie den Hochdruckschlauch (11) auf die Schlauchtrommel (12), und wickeln Sie die Netzanschlussleitung (15) um den Halter (14).
- Ziehen Sie den Bügelgriff aus.

Falls Sie das Gerät tragen wollen, lassen Sie sich evtl. von einer zweiten Person helfen.

## Reinigung, Wartung und Lagerung

**▲ WARNUNG!** Elektrischer Schlag! Verletzungsgefahr durch ungewollt anlaufendes Gerät. Schützen Sie sich bei Wartungs- und Reinigungsarbeiten. Schalten Sie das Gerät aus und ziehen Sie den Anschlussstecker aus der Steckdose. Lassen Sie Instandsetzungsarbeiten und Wartungsarbeiten, die nicht in dieser Anleitung beschrieben sind, von unserem Service-Center durchführen. Verwenden Sie nur Original-Ersatzteile.



## Reinigung

**HINWEIS!** Beschädigungsgefahr! Nicht sachgemäße Reinigung kann das Gerät beschädigen. Spritzen Sie das Gerät niemals mit Wasser ab. Reinigen Sie das Gerät nicht unter fließendem Wasser. Verwenden Sie keine scharfen Reinigungsbzw. Lösungsmittel.

Halten Sie das Gerät stets sauber.

### Nach dem Betrieb reinigen

1. Bringen Sie den Ein-/Ausschalter (4) in Stellung „0“ (AUS).
2. Ziehen Sie den Anschlussstecker.
3. Halten Sie die Lüftungsschlitze sauber und frei.
4. Reinigen Sie das Gerät mit einer weichen Bürste oder einem leicht feuchtem Tuch.

### Standard-Vario-Düse reinigen

In seltenen Fällen kann die Standard-Vario-Düse durch Fremdkörper verstopfen.

1. Demontieren Sie die Standard-Vario-Düse (22).
2. Entfernen Sie den Fremdkörper von vorne mit der Düsenreinigungsnadel (5).
3. Spülen Sie die Standard-Vario-Düse von vorne mit Wasser, um den Fremdkörper zu beseitigen.

### Siebeinsatz im Wasseranschluss reinigen

1. Entfernen Sie die Kupplung (19) vom Wasseranschluss (21).
2. Nehmen Sie den Siebeinsatz (20) aus dem Wasseranschluss.
3. Reinigen Sie den Siebeinsatz unter fließendem Wasser.
4. Montieren Sie den Siebeinsatz (20) und die Kupplung (19) in umgekehrter Reihenfolge.

## Wartung

Das Gerät ist wartungsfrei.

## Lagerung

### Hinweise

Lagern Sie Gerät und Zubehör stets:

- sauber
- trocken
- staubgeschützt
- frostsicher
- außerhalb der Reichweite von Kindern

### Gerät zur Lagerung vorbereiten

**HINWEIS!** Der Hochdruckreiniger und das Zubehör werden von Frost zerstört, wenn sie nicht vollständig von Wasser entleert sind.

1. Entleeren Sie das Gerät vollständig von Wasser.
  - Trennen Sie das Gerät von der Wasserversorgung.
  - Schalten Sie den Hochdruckreiniger am Ein-/Ausschalter (4) für maximal 1 Minute ein.
  - Drücken Sie den Einschalthebel (24) am Pistolengriff (6), bis kein Wasser mehr am Pistolengriff (6) oder an den Aufsätzen austritt.
  - Schalten Sie das Gerät aus.
2. Entleeren Sie das Zubehör vollständig von Wasser.
3. Lagern Sie alle Aufsätze stehend, in den Haltern mit dem Anschluss nach unten.
4. Rollen Sie den Hochdruckschlauch auf die Schlauchtrommel (12).
5. Lagern Sie die Netzanschlussleitung im vorgesehenen Halter (14).

## Fehlersuche

Die folgende Tabelle hilft Ihnen kleine Störungen zu beseitigen:

<b>Problem</b>	<b>Mögliche Ursache</b>	<b>Fehlerbehebung</b>
Gerät startet nicht	Ein-/Ausschalter (4) ausgeschaltet	Position des Ein-/Ausschalters überprüfen
	Netzspannung fehlt	Steckdose, Netzanschlussleitung, Anschlussstecker, Sicherung prüfen, ggf. Reparatur durch Elektrofachmann.
	Fehlerhafte Spannungsversorgung	Kontrollieren Sie die elektrische Anlage auf Übereinstimmung mit den Angaben auf dem Typenschild
Gerät fördert kein Wasser	Lufteinschlüsse im Hochdruckreiniger	Gerät einschalten und Einschalthebel (24) betätigen.
		<i>Entlüften, S. 16</i>
Gerät hat keinen Druck	Lufteinschlüsse im Hochdruckreiniger	<i>Entlüften, S. 16</i>
	Leitungsdruckabfall	Kontrollieren Sie die Wasserversorgung

Problem	Mögliche Ursache	Fehlerbehebung
Wassersystem undicht	Anschlüsse nicht richtig montiert	Schalten Sie das Gerät aus und trennen Sie es vom Netz. Schließen Sie das Gerät erneut an die Wasserleitungen an (siehe Wasserversorgung herstellen, S. 12)
	Wasseranschluss (21) undicht	Schalten Sie das Gerät aus und trennen Sie es vom Netz. Wechseln Sie Kuppelung (19) am Wasseranschluss (21) inkl. Dichtungsring (siehe Ersatzteile und Zubehör, S. 22)
Starke Druckschwankungen	Standard-Vario-Düse (22) verschmutzt	Spülen Sie die Standard-Vario-Düse (22) mit Wasser. Reinigen Sie bei Bedarf die Düsenbohrung mit der Düsenreinigungsnadel (5; siehe Reinigung, S. 17).
	Standard-Vario-Düse (22) verstopft	Entfernen Sie die Standard-Vario-Düse (22) und stellen Sie sicher, dass das Wasser am Pistolengriff (6) ungehindert austritt.

## Entsorgung/ Umweltschutz

Führen Sie Gerät, Zubehör und Verpackung einer umweltgerechten Wiederverwertung zu.



Elektrogeräte gehören nicht in den Hausmüll.

Das Symbol der durchgestrichenen Mülltonne bedeutet, dass dieses Elektro- bzw. Elektronikgerät am Ende seiner Lebensdauer nicht im Hausmüll entsorgt werden darf, sondern vom Endnutzer einer getrennten Sammlung zugeführt werden muss.

### Richtlinie 2012/19/EU über Elektro- und Elektronik-Altgeräte:

Verbraucher sind gesetzlich dazu verpflichtet, Elektro- und Elektronikgeräte am Ende ihrer Lebensdauer einer umweltgerechten Wiederverwertung zuzuführen. Auf diese Weise wird eine umwelt- und ressourcenschonende Verwertung sichergestellt.

Je nach Umsetzung in nationales Recht können Sie folgende Möglichkeiten haben:

- an einer Verkaufsstelle zurückgeben,
- an einer offiziellen Sammelstelle abgeben,
- an den Hersteller/Inverkehrbringer zurücksenden.

Nicht betroffen sind den Altgeräten beigefügte Zubehörteile und Hilfsmittel ohne Elektrobestandteile.

### **Zusätzliche Entsorgungshinweise für Deutschland**

Das Gerät ist bei eingerichteten Sammelstellen, Wertstoffhöfen oder Entsorgungsbetrieben abzugeben. Zudem sind Vertreter von Elektro- und Elektronikgeräten sowie Vertreter von Lebensmitteln zur Rücknahme verpflichtet. LIDL bietet Ihnen Rückgabemöglichkeiten direkt in den Filialen und Märkten an. Rückgabe und Entsorgung sind für Sie kostenfrei.

Beim Kauf eines Neugerätes haben Sie das Recht, ein entsprechendes Altgerät unentgeltlich zurückzugeben.

Zusätzlich haben Sie die Möglichkeit, unabhängig vom Kauf eines Neugerätes, unentgeltlich (bis zu drei) Altgeräte abzugeben, die in keiner Abmessung größer als 25 cm sind.

Bitte entnehmen Sie vor der Rückgabe Batterien oder Akkumulatoren, die nicht vom Altgerät umschlossen sind, sowie Lampen, die zerstörungsfrei entnommen werden können und führen diese einer separaten Sammlung zu.

### **Entsorgung der Reinigungsmittelflasche**

- Produktreste sind unter Beachtung der Abfallrichtlinie 2008/98/EG sowie nationalen und regionalen Vorschriften zu entsorgen. Für dieses Produkt kann keine Abfallschlüssel-Nummer gemäß europäischem Abfallkatalog (AVV) festgelegt werden, da erst der Verwendungszweck durch den Verbraucher eine Zuordnung erlaubt. Die Abfallschlüssel-Nummer ist innerhalb der EU in Absprache mit dem Entsorger festzulegen.
- Nicht kontaminierte Verpackungen können einem Recycling zugeführt werden.

- Nicht reinigungsfähige Verpackungen sind wie der Stoff zu entsorgen.

## **Service**

### **Garantie**

Sehr geehrte Kundin, sehr geehrter Kunde, Sie erhalten auf dieses Produkt 3 Jahre Garantie ab Kaufdatum.

Im Falle von Mängeln dieses Produkts stehen Ihnen gegen den Verkäufer des Produkts gesetzliche Rechte zu. Diese gesetzlichen Rechte werden durch unsere im Folgenden dargestellte Garantie nicht eingeschränkt.

### **Garantiebedingungen**

Die Garantiefrist beginnt mit dem Kaufdatum. Bitte bewahren Sie den Original-Kassenbon gut auf. Diese Unterlage wird als Nachweis für den Kauf benötigt.

Tritt innerhalb von drei Jahren ab dem Kaufdatum dieses Produkts ein Material- oder Fabrikationsfehler auf, wird das Produkt von uns – nach unserer Wahl – für Sie kostenlos repariert oder ersetzt. Diese Garantieleistung setzt voraus, dass innerhalb der Drei-Jahres-Frist das defekte Produkt und der Kaufbeleg (Kassenbon) vorgelegt und schriftlich kurz beschrieben wird, worin der Mangel besteht und wann er aufgetreten ist.

Wenn der Defekt von unserer Garantie gedeckt ist, erhalten Sie das reparierte oder ein neues Produkt zurück. Mit Reparatur oder Austausch des Produkts beginnt kein neuer Garantiezeitraum.

### **Garantiezeit und gesetzliche Mängelansprüche**

Die Garantiezeit wird durch die Gewährleistung nicht verlängert. Dies gilt auch für ersetzte und reparierte Teile. Eventuell schon beim Kauf vorhandene Schäden und Mängel müssen sofort nach dem Aus-

packen gemeldet werden. Nach Ablauf der Garantiezeit anfallende Reparaturen sind kostenpflichtig.

### Garantieumfang

Das Produkt wurde nach strengen Qualitätsrichtlinien sorgfältig produziert und vor Anlieferung gewissenhaft geprüft.

Die Garantieleistung gilt für Material- oder Fabrikationsfehler. Diese Garantie erstreckt sich nicht auf Produktteile, die normaler Abnutzung ausgesetzt sind und daher als Verschleißteile angesehen werden können (z. B. Hochdruckschlauch) oder für Beschädigungen an zerbrechlichen Teilen (z. B. Schalter).

Diese Garantie verfällt, wenn das Produkt beschädigt, nicht sachgemäß benutzt oder nicht gewartet wurde. Ebenso für Schäden durch Wasser, Frost, Blitz und Feuer oder falschen Transport. Für eine sachgemäße Benutzung des Produkts sind alle in der Betriebsanleitung aufgeführten Anweisungen genau einzuhalten. Verwendungszwecke und Handlungen, von denen in der Betriebsanleitung abgeraten oder vor denen gewarnt wird, sind unbedingt zu vermeiden.

Das Produkt ist lediglich für den privaten und nicht für den gewerblichen Gebrauch bestimmt. Bei missbräuchlicher und unsachgemäßer Behandlung, Gewaltanwendung und bei Eingriffen, die nicht von unserer autorisierten Service-Niederlassung vorgenommen wurden, erlischt die Garantie.

### Abwicklung im Garantiefall

Um eine schnelle Bearbeitung Ihres Anliegen zu gewährleisten, folgen Sie bitte den folgenden Hinweisen:

- Bitte halten Sie für alle Anfragen den Kassenbon und die Artikelnummer (IAN 436819\_2304) als Nachweis für den Kauf bereit.

- Die Artikelnummer entnehmen Sie bitte dem Typenschild.
- Sollten Funktionsfehler oder sonstige Mängel auftreten, kontaktieren Sie zunächst das nachfolgend benannte Service-Center **telefonisch** oder per **E-Mail**. Sie erhalten dann weitere Informationen über die Abwicklung Ihrer Reklamation.
- Ein als defekt erfasstes Produkt können Sie, nach Rücksprache mit unserem Service-Center unter Beifügung des Kaufbelegs (Kassenbons) und der Angabe, worin der Mangel besteht und wann er aufgetreten ist, für Sie portofrei an die Ihnen mitgeteilte Service-Anschrift übersenden. Um Annahmeprobleme und Zusatzkosten zu vermeiden, benutzen Sie unbedingt nur die Adresse, die Ihnen mitgeteilt wird. Stellen Sie sicher, dass der Versand nicht unfrei, per Sperrgut, Express oder sonstiger Sonderfracht erfolgt. Senden Sie das Produkt bitte inkl. aller beim Kauf mitgelieferten Zubehörteile ein und sorgen Sie für eine ausreichend sichere Transportverpackung.

### Reparatur-Service

Für Reparaturen, **die nicht der Garantie unterliegen**, wenden Sie sich an das Service-Center. Dort erhalten Sie gerne einen Kostenvoranschlag.

- Wir können nur Geräte bearbeiten, die ausreichend verpackt und frankiert eingeschickt wurden.
- Hinweis:** Bitte senden Sie Ihr Gerät gereinigt und mit Hinweis auf den Defekt an die vom Service-Center genannte Adresse.
- Nicht angenommen werden unfrei eingeschickte Geräte sowie Geräte, die per Sperrgut, Express oder mit sonstiger Sonderfracht versendet wurden.

- Wir entsorgen Ihre eingesendeten, defekten Geräte kostenlos.

## Service-Center

**DE Service Deutschland**  
Tel.: 0800 54 35 111  
E-Mail: [grizzly@lidl.de](mailto:grizzly@lidl.de)  
**IAN 436819\_2304**

**AT Service Österreich**  
Tel.: 0800 447744  
E-Mail: [grizzly@lidl.at](mailto:grizzly@lidl.at)  
**IAN 436819\_2304**

**CH Service Schweiz**  
Tel.: 0800 56 44 33  
E-Mail: [grizzly@lidl.ch](mailto:grizzly@lidl.ch)  
**IAN 436819\_2304**

## Importeur

Bitte beachten Sie, dass die folgende Anschrift keine Serviceanschrift ist. Kontaktieren Sie zunächst das oben genannte Service-Center.

Grizzly Tools GmbH & Co. KG  
Stockstädter Str. 20  
63762 Großostheim  
DEUTSCHLAND  
[www.grizzlytools.de](http://www.grizzlytools.de)

## Ersatzteile und Zubehör

### Ersatzteile und Zubehör erhalten Sie unter [www.grizzlytools.shop](http://www.grizzlytools.shop).

Sollten bei Ihrem Bestellvorgang Probleme auftreten, kontaktieren Sie uns über unseren Online-Shop. Bei weiteren Fragen wenden Sie sich an das Service-Center, S. 22.

Pos.-Nr.	Bezeichnung	Best.-Nr.
1	Lanze	91110565
2	Bügelgriff	91110567
5	Düsenreinigungsnadel	91110572
6	Pistolengriff	91110566
10	Rotierende Waschbürste	91110568
11	Hochdruckschlauch (10 m, schwarz)	91110569
12	Schlauchtrommel mit Kurbel (ohne Hochdruckschlauch)	91105900
17	Reinigungsmitteltank	91105898
18	Räder	91105897
19, 20	Kupplung (Wasseranschluss), Siebeinsatz	91106182
22	Standard-Vario-Düse	91105895
29	Turbo-Schmutzfräse	91105894
30	Reinigungsmittel URM 500 (500 ml)	30990010
31	Schnellanschluss mit Gartenschlauchadapter	91097401
–	Ansaugschlauch mit Filterkorb	91103738

# Original-EG-Konformitätserklärung

Produkt: **Hochdruckreiniger**

Modell: **PHD 170 D2**

Seriennummer: 000001 - 180000

Der oben beschriebene Gegenstand der Erklärung erfüllt die einschlägigen Harmonisierungsrechtsvorschriften der Union:

**2006/42/EG • 2014/30/EU • 2000/14/EG & 2005/88/EG • 2011/65/EU & (EU) 2015/863**

Der oben beschriebene Gegenstand der Erklärung erfüllt die Vorschriften der Richtlinie 2011/65/EU des Europäischen Parlaments und des Rates vom 8. Juni 2011 zur Beschränkung der Verwendung bestimmter gefährlicher Stoffe in Elektro- und Elektronikgeräten.

Um die Konformität zu gewährleisten, wurden folgende harmonisierte Normen sowie nationale Normen und Bestimmungen angewendet:

**EN 60335-1:2012/A15:2021 • EN 60335-2-79:2012 • EN 62233:2008  
EN IEC 55014-1:2021 • EN IEC 55014-2:2021 • EN IEC 63000:2018  
EN IEC 61000-3-2:2019/A1:2021 • EN IEC 61000-3-11:2019**

In Übereinstimmung mit der Richtlinie 2000/14/EG über Geräuschemissionen wird Folgendes bestätigt:

Schalleistungspegel  $L_{WA}$   
 – gemessen: 94,0 dB(A)  
 – garantiert: 97 dB(A)

Angewandtes Konformitätsbewertungsverfahren nach 2000/14/EG, Anhang V.

Die alleinige Verantwortung für die Ausstellung dieser Konformitätserklärung trägt der Hersteller:

**CE** Grizzly Tools GmbH & Co. KG  
 Stockstädter Str. 20  
 63762 Großostheim  
 DEUTSCHLAND  
 30.08.2023



Christian Frank  
 Dokumentationsbevollmächtigter

# Table of Contents

<b>Introduction.....</b>	<b>24</b>
Proper use.....	24
Scope of delivery/accessories.....	25
Description of functions.....	25
Overview.....	25
Technical data.....	25
<b>Safety information.....</b>	<b>26</b>
Meaning of the safety information.....	26
Pictograms and symbols.....	27
Safe initial start-up of the device.....	27
<b>Preparation.....</b>	<b>30</b>
Control elements.....	31
Setting up the device.....	31
Establishing a water supply.....	31
Select the attachment.....	32
Fitting and removing attachments.....	33
<b>Operation.....</b>	<b>33</b>
Cleaning using cleaning agent.....	33
Switching on.....	33
Interrupting the operation.....	34
Bleeding.....	34
Ending the operation.....	34
<b>Transport.....</b>	<b>35</b>
<b>Cleaning, maintenance and storage.....</b>	<b>35</b>
Cleaning.....	35
Maintenance.....	35
Storage.....	36
<b>Troubleshooting.....</b>	<b>36</b>
<b>Disposal/environmental protection.....</b>	<b>37</b>
<b>Service.....</b>	<b>38</b>
Guarantee.....	38
Repair service.....	39
Service Centre.....	39
Importer.....	39
<b>Spare parts and accessories.....</b>	<b>40</b>

## Translation of the original EC declaration of conformity..... 41

### Introduction

Congratulations on purchasing your new pressure washer (hereafter referred to as device or power tool).

You have chosen a high-quality device. This device was quality-tested and subjected to a final inspection during production, therefore ensuring proper functioning of your device.

In some cases, residual amounts of water may be present on or in the device or in hose lines. This is not a flaw or a defect and is no cause for concern.



The instruction manual forms part of this device. It contains important information on safety, use and disposal. Read the instruction manual carefully. Familiarise yourself with the controls and how to use the device correctly. Use the device only as described and for the stated fields of application. Store the instruction manual carefully and ensure that all documents are handed over in the event that the device is passed on to another user.

### Proper use

This device is only intended for the following use:

- Cleaning machines, vehicles, buildings, tools, facades, terraces, garden equipment etc. with a high-pressure water jet.

Always follow the manufacturer's instructions for the object being cleaned.

Any other use that is not expressly permitted in this instruction manual may pose a serious hazard to the user and result in damage to the device. The operator or user of the machine is responsible for any accidents or personal injury and/or mater-



ial damage to third parties or their property. The machine is intended to be used by do-it-yourselfers. It was not designed for heavy commercial use. The warranty is void in the case of commercial use. The manufacturer is not liable for damage caused by improper use or incorrect operation.

**Scope of delivery/ accessories**

Unpack the device and check that everything is present.

Dispose of the packaging material properly.

- Pressure Washer
- Trigger gun
- Lance
- High-pressure hose
- Cleaning agent tank (pre-assembled)
- Standard vario-nozzle
- Turbo dirt blaster
- Rotating washing brush
- Cleaning agent URM 500 (500 ml)
- Coupling (Water connection), Filter insert
- Quick connector with garden hose adaptor
- Nozzle cleaning needle
- Translation of the original instructions

**Description of functions**

The pressure washer cleans using a high-pressure water jet.

If necessary, it can also be operated with additional cleaning agents.

Please refer to the descriptions below for information on how the operating elements work.

**Overview**

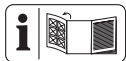

The illustrations for the device can be found on the front fold-out page.

- 1 Lance
- 2 U-handle
- 3 Release (U-handle)
- 4 On/Off switch
- 5 Nozzle cleaning needle
- 6 Trigger gun
- 7 Holder (Turbo dirt blaster)
- 8 Pressure indicator
- 9 Holder (Trigger gun)
- 10 Rotating washing brush
- 11 High-pressure hose
- 12 Hose reel with crank handle
- 13 Holder (Accessories)
- 14 Holder (Power cord)
- 15 Power cord
- 16 Sealing cap with suction hose
- 17 Cleaning agent tank
- 18 Wheels
- 19 Coupling (Water connection)
- 20 Filter insert
- 21 Water connection
- 22 Standard vario-nozzle
- 23 Guide for high-pressure hose
- 24 Switch lever
- 25 Child safety lock
- 26 Release (High-pressure hose)
- 27 Articulated joint
- 28 Release button
- 29 Turbo dirt blaster
- 30 Cleaning agent
- 31 Quick connector with garden hose adaptor

**Technical data**

**Pressure Washer ..... PHD 170 D2**

Rated voltage U ..... 230 V ~; 50 Hz

Rated output $P$ .....	2400 W
Length Power cord .....	5 m
Protection class ..  II ( double insulation )	
Protection type .....	IPX5
Weight .....	11.4 kg
Length of high-pressure hose .....	10 m
Operating pressure ( $p$ ) .....	11,5 MPa
Max. permissible pressure ( $p_{max}$ ) ..	17 MPa
Max. inlet pressure ( $p_{in,max}$ ) .....	0.8 MPa
Max. inlet temperature ( $T_{in,max}$ ) .....	40 °C
Rated flow rate ( $Q$ ) ....	330 l/h (5,5 l/min)
Max. rated flow rate ( $Q_{max}$ )	
.....	500 l/h (8,3 l/min)
Max. suction height .....	0.5 m
Sound pressure level ( $L_{pA}$ )	
.....	80.8 dB(A); $K_{pA}=3$ dB
Sound power level ( $L_{WA}$ )	
- Measured ....	94.0 dB(A); $K_{WA}=2.32$ dB
- Guaranteed .....	97 dB(A)
Vibration ( $a_h$ ) .....	<2.5 m/s <sup>2</sup>

Levels of noise and vibration were determined according to the standards and regulations in the declaration of conformity. The specified total vibration value and the stated noise emission value have been measured according to a standardised test method and can be used to compare one power tool with another. The specified total vibration value and the stated specified noise emission value can also be used for a provisional assessment of the load.

**▲ WARNING!** The vibration and noise emissions may deviate from the specified values during actual use of the power tool, depending on how the power tool is being used. Try to keep the exposure to vibrations as low as possible. An example of a measure to reduce vibration exposure is limiting the working hours. All parts of the operating cycle have to be considered while doing so (for example, times when

the power tool is switched off and times when it is switched on but running without any load).

## Safety information



**CAUTION! The following basic safety precautions must be observed while using electrical devices to protect against electric shock, injury and risk of fire.**

### Meaning of the safety information

**▲ DANGER!** If you do not observe this safety instruction, an accident will occur. The result of which is severe bodily injury or death.

**▲ WARNING!** If you do not observe this safety instruction, an accident may occur. The result of which is likely severe bodily injury or death.

**▲ CAUTION!** If you do not observe this safety instruction, an accident will occur. The result of which is likely minor or moderate bodily injury.

**NOTICE!** If you do not observe this safety instruction, an accident will occur. The result of

which is possible damage to property.

## Pictograms and symbols Symbols on the device



Attention!



Read the instruction manual carefully. Familiarise yourself with the controls and how to use the device correctly.



Attention! If the cable gets damaged during use, it must be disconnected from the supply network immediately. This also includes connecting to the water supply or trying to eliminate leaks.



The device is not suitable for connecting to a drinking water supply system.



Protection class II (double insulation)



Electrical devices must not be disposed of with domestic waste.



Guaranteed sound power level  $L_{WA}$  in dB(A).

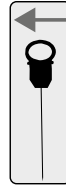

Nozzle cleaning needle



Operate the device vertically only. Never use horizontally.



High-pressure jets can be dangerous if used incorrectly. The jet must not be directed at persons, animals, active electrical equipment or the device itself.

## Safe initial start-up of the device

### General Information

- Read the instruction manual carefully. Familiarise yourself with the controls and how to use the device correctly.
- The device must not be used by children. Children must be supervised to ensure that they do not play with the device. The device can be operated by individuals with reduced physical, sensory or mental abilities or a lack of experience and knowledge if they

are supervised or have been instructed in the safe use of the device and understand the resulting hazards.

- People who are not familiar with the instruction manual may not use the device.
- Pressure washers may only be operated by instructed persons.
- The machine must not be used at altitudes over 2000 m.
- In the case of a malfunction or defect during operation, the device must be switched off immediately and the mains plug unplugged. For possible causes of a malfunction: *Troubleshooting, p. 36.* Or, contact our service centre.
- Note that the user is responsible for any accidents or risks to others and their property.
- Observe noise protection rules and other local regulations.

## Preparation

- Protect yourself against splashing water or dirt by wearing protective goggles and suitable protective clothing.
- Aerosols may be produced during the use of pressure

washers. Inhalation of aerosols may be harmful to health. Depending on the application, the use of fully shielded nozzles (e.g. surface cleaners) can significantly reduce the emission of aqueous aerosols. Depending on the environment to be cleaned, wear a suitable respirator of class FFP 2 or comparable to protect against the inhalation of aerosols if the use of a fully shielded nozzle is not possible.

- Do not work with a damaged or incomplete device or one which has been converted without the permission of the manufacturer. Before commissioning, have a specialist check that the required electrical protective measures are in place.
- The device may only be connected to a power outlet that has been installed by an experienced electrician in accordance with IEC 60364-1.
- Prior to use, always check the power cord and extension cord for signs of damage or wear and tear. If the cable gets damaged during use, it must be disconnected from

the supply network immediately. **DO NOT TOUCH THE CABLE BEFORE IT HAS BEEN DISCONNECTED FROM THE POWER SUPPLY.** Do not use the device if the cable is damaged or worn.

- If the power cord of this device is damaged, it must be replaced by the manufacturer, their customer service or by a similarly qualified person in order to avoid hazards. contact the service centre.
- Connect the device only to a power outlet with a residual current circuit breaker (FI switch) of rated residual current no more than 30 mA.
- Use only extension cords that are designed for outdoor use. The connection must be dry and routed above the ground. We recommend using a cable drum that holds the power outlet at least 60 mm above the ground.
- Extension cords must have a minimum wire cross section of  $2 \times 2.5 \text{ mm}^2$ .
- High-pressure hoses, fittings and couplings are important for device safety. Only use high-pressure hoses, fittings

and couplings recommended by the manufacturer.

- Do not start the device up if the power cord, water supply or other important parts such as the high-pressure hose or spray gun are damaged or leaky.
- Only use the device standing and on a firm, level surface.
- Never use the device if there are children or animals nearby. People nearby must wear protective clothing.

## Operation

- Pay attention, be aware of what you are doing and take the utmost care when working with the device. Do not use the device if you are tired or you are under the influence of drugs, alcohol or medication.
- High-pressure jets can be dangerous if used incorrectly. The jet must not be directed at persons, animals, active electrical equipment or the device itself.
- Do not direct the jet at yourself or others to clean clothing or shoes.
- If you come into contact with cleaning agents, rinse them with sufficient clean water.

- Never use the power cord to pull the plug out of the outlet or to pull the device. Protect the power cord from heat, oil and sharp edges.
- Explosion hazard – do not spray flammable liquids.
- Do not use the device near flammable liquids or gases. There is a risk of fire or explosion if this advice is not heeded.
- Never transport the device while the drive is running.
- Switch off the device and disconnect the plug from the power outlet. Make sure that all moving parts have come to a complete stop
  - when leaving the device,
  - before changing the accessories,
  - before removing obstructions or loosening blockages,
  - before checking the device, cleaning it or performing maintenance work on it.
- If the device starts to vibrate abnormally, an immediate check is required, :
  - search for signs of damage,
  - replace damaged parts,
  - contact the service centre.

## Cleaning, maintenance and storage

- Allow the motor to cool down before storing the device for a longer period.
- Replace worn or damaged parts in the interests of safety. Use only original spare parts and accessories. Using externally produced parts results in the immediate loss of any warranty claim.
- The device may only be opened by an authorised electrician. Always contact our service centre for repairs.
- Switch the drive off, disconnect the device from the power supply and allow the device to cool off if you want to clean, adjust, store the device or to exchange an accessory part.
- Handle the device with care and keep it clean.
- Store the device out of reach of children.

## Preparation

**▲ WARNING!** Risk of injury due to unintentional start-up. Do not insert the plug into the outlet until the device is fully prepared for use.

## Control elements

Familiarise yourself with the operating elements before using the device for the first time.

### Trigger gun (6)

#### • Switch lever (24)

- Pulling the switch lever: Activates the pressure jet
- Releasing the switch lever: Deactivates the pressure jet

#### • Child safety lock (25) (Viewed from behind)

← The switch lever is locked .

→ You can pull the switch lever .

**▲ WARNING!** Risk of injury due to pressure jet! Lock the switch lever every time you take a break.

#### • Pressure indicator (8)

The more red lines visible, the higher the pressure.

### U-handle (2)

With the bow-type handle pulled out, you can conveniently roll the device.

- Pulling out the handle:  
Pull the curved handle upwards.
- Pulling in the handle:  
Press the release (3) on the bow-type handle and pull the bow-type handle down.

## Setting up the device

1. Place the device horizontally on a level surface.
2. Make sure that the high-pressure hose (11) passes through the guide for the high-pressure hose (23).
3. Insert the high-pressure hose (11) into the high-pressure connection on the trigger gun (6).

## Establishing a water supply

You have two options to supply the device with water:

- Household water connection
- Suctioning standing, clean water, e.g. rain barrel

### Household water connection

#### Requirements

- Supply hose: Garden hose with fitted quick connector with garden hose adaptor (31); Ø 13 mm (½"); length between 5 m and 30 m
- Minimum pump capacity: 330 l/h (5,5 l/min)

#### • System separator

A system separator (check valve) prevents the backflow of water and cleaning agent into the drinking water pipeline.

- According to current regulations, a pressure washer must never be connected to the drinking water network without a system separator. A suitable system separator must be used in accordance with EN 12729 Type BA.
- Water that has flowed through a system separator is classified as non-potable.
- System separators are available from specialist dealers.

### Procedure

1. Insert the filter insert (20) in the water connection (21).
2. Fit the coupling (19) on the water connection (21).
3. Attach the quick connector with garden hose adaptor (31) to the supply hose.
  - Remove the grooved clamping nut.
  - Push the clamping nut over the end of the hose.

- Insert the end of the hose into the thread of the quick connector with garden hose adaptor.
  - Fix the quick connector with garden hose adaptor with the clamping nut.
  - Check whether the quick connector with garden hose adaptor is fitted securely to the hose.
4. Connect the supply hose to the water supply.
  5. Bleed the supply hose: Open the water supply until the water flows bubble-free out of the other end of the supply hose. Close the water supply.
  6. Connect the quick connector with garden hose adaptor (31) on the supply hose to the coupling (19).

## Suctioning water

### Requirements

- **NOTICE!** Contamination from back-washed cleaning agent! Do not draw in any water from natural accumulations.
- Suction hose with filter basket (not included, *Spare parts and accessories*, p. 40)
- standing, clean water, e.g. rain barrel
- Max. suction height: 0.5 m

### Procedure

**▲ WARNING!** Electric shock! The device itself must not be submerged in the water collector.  
**NOTICE!** Damage due to dry running! Ensure there is a sufficient and reliable water supply.

1. Connect the suction hose with filter basket to the coupling (19) on the water connection (21) of the device.
2. Insert the end with the filter basket into the water collector.
3. Remove the lance (1) from the trigger gun (6).

4. Press and hold the switch lever (24).
5. Move the On/Off switch (4) to the position "I" (ON).  
The device begins to suction water and air can escape.
6. Once the device is free of air, you can release the switch lever.
7. Fit an attachment.

## Select the attachment

### Standard vario-nozzle (22)

Vario fan jet (direction of rotation as seen from behind)



↻ Wide jet

Low pressure for cleaning agent

The higher the pressure, the less cleaning agent is sucked in



↻ Narrow jet; spot jet

High pressure

### Turbo dirt blaster (29)



The rotating water jet is suitable for working with low water consumption.

### Rotating washing brush (10)

- The rotating washing brush is not generally suitable for sensitive and painted surfaces (e.g. car paint).
- Do not apply any pressure to the rotating washing brush. The cleaning function is produced by the rotational movement and the flow of water.
- The rotating washing brush works in low-pressure operation. The cleaning agent is automatically sucked in.

### Adjusting the rotating washing brush

1. Loosen the screw on the articulated joint (27).
2. Adjust the angle of the rotating washing brush (10).



3. Tighten the screw on the articulated joint (27).

## Fitting and removing attachments

### Fitting the nozzle

1. Fit the lance (1) on the trigger gun (6) (Bayonet locking device: plug and turn).
2. Fit the attachment on the lance (1). The attachment clicks into place.

### Removing the nozzle

1. Press and hold the release button (28) on the front end of the lance (1)
2. Pull the attachment off the lance (1).
3. Remove the lance (1) from the trigger gun (6) (Bayonet locking device: push, turn and pull).

### Fit the rotating washing brush (10)

1. Remove the lance (1) from the trigger gun (6) (Bayonet locking device: push, turn and pull).
2. Mount the attachment on the trigger gun (6) (Bayonet locking device: plug and turn).

### Remove the rotating washing brush (10)

1. Remove the attachment from the trigger gun (6) (Bayonet locking device: push, turn and pull).

## Operation

### Cleaning using cleaning agent

#### Requirements for the cleaning agent

- This device has been designed to be used with a neutral cleaning agent based on biodegradable anionic surfactants.

- Use of other cleaning agents or chemicals can negatively impact the safety of the device and can cause damage. Such damage to the device is not covered by the warranty.
- You can buy cleaning agents from our online shop, *Spare parts and accessories*, p. 40.

#### Requirements

- The cleaning agent tank is filled with cleaning agent.
- The tip of the standard vario-nozzle is moved to the front.

#### Filling and emptying the cleaning agent tank

1. Remove the sealing cap with suction hose (16) from the cleaning agent tank (17).
2. Pull the cleaning agent tank up and then away from the device. The cleaning agent tank is removed and can be filled or emptied.
3. Insert the cleaning agent tank in reverse order.
4. Seal the cleaning agent tank with the sealing cap.
5. Push the suction hose into the cleaning agent tank until it reaches the bottom.

#### Switching on

**▲ WARNING!** A leaky water system can result in electric shock! Move the On/Off switch (4) to the position "0" (OFF). Pull out the plug. Try connecting the water again (see *Establishing a water supply*, p. 31).

**▲ WARNING!** The device may only be used in an upright position! There is a risk of an electric shock if the device falls over. Move the On/Off switch (4) to the position "0" (OFF). Pull out the plug. Only now may you bring the device into the upright position. For your own safety, wait

about five minutes until you restore the electrical connection.

**▲ WARNING!** Unsuitable extension cables can be dangerous! Use only extension cables that are designed for outdoor use. The connection must be dry and routed above the ground. We recommend using a cable drum that holds the socket at least 60 mm above the ground.

1. Ensure that the On/Off switch (4) is in the "0" (OFF) position.
2. Put the device in an upright position.
3. Insert the mains plug into a socket with residual current circuitry.

The right part of the holder for the mains connection cable (14) as seen from behind is rotatable. This allows you to easily remove the mains connection cable (15).

4. **NOTICE!** Dry running will damage the device. Do not operate the pressure washer with the tap turned off. Turn the tap on fully.
5. Move the On/Off switch (4) to the position "I" (ON).

The motor switches on briefly until the necessary pressure has built up. The motor then stops.



6. **▲ WARNING!** Be aware of the recoil force when the water jet commences. There is a risk of injuring yourself or other people. Ensure that your footing is secure. Keep a good hold on the trigger gun (6).

Press the switch lever (24) on the trigger gun (6).

The nozzle starts working at pressure and the motor starts. If you release the switch lever (24), the motor stops. The high pressure is maintained in the system.

## Interrupting the operation

You can insert the trigger gun (6) with lance and nozzle into the holder for the trigger gun (9).

1. Release the switch lever (24) on the trigger gun (6).
2. If you put down the trigger gun: Lock the switch lever using the child safety lock (25) (seen from behind).
  - ← The switch lever is locked .
  - You can pull the switch lever .

**▲ WARNING!** Risk of injury due to pressure jet! Lock the switch lever every time you take a break.

3. When taking longer breaks: Move the On/Off switch (4) to the position "0" (OFF).

## Bleeding

### Bleeding the supply hose

1. Close the tap.
2. Remove the supply hose from the device.
3. For more, see *Establishing a water supply*, p. 31

### Bleeding the device

1. Move the On/Off switch (4) to the position "I" (ON).
2. Wait until pressure has built up and the motor stops.
3. Move the On/Off switch (4) to the position "0" (OFF).
4. Press the switch lever (24) on the trigger gun (6) until the pressure has been released.
5. Repeat these steps several times until there is no more air in the device.

## Ending the operation

1. After working with cleaning agents:
  - Empty the cleaning agent tank (17).

- Rinse the device with clear water until the lines are free of cleaning agent.
2. Release the switch lever (24).
  3. Move the On/Off switch (4) to the position "0" (OFF).
  4. Close the tap.
  5. Press the switch lever (24) on the trigger gun (6) until the pressure has been released.
  6. Pull out the plug. Wind the mains connection cable (15) on the holder (14).
  7. Disconnect the device from the water supply.

## Transport

How to prepare the device for safe rolling.

- Switch off the device and disconnect the plug from the power outlet. Make sure that all moving parts have come to a complete stop.
- Roll the high-pressure hose (11) around the hose reel (12), and wrap the power cord (15) around the holder (14).
- Pull out the U-handle.

Ask a second person to help you if you wish to carry the device.

## Cleaning, maintenance and storage

**▲ WARNING!** Electric shock! Risk of injury due to unintentional start-up. Protect yourself when performing maintenance or cleaning work. Switch off the device and disconnect the mains plug from the socket. You should have any repair and maintenance work that is not described in these instructions carried out by our Service Centre. Only use original replacement parts.

## Cleaning

**NOTICE!** Risk of damage! Improper cleaning can damage the device. Never spray down the device with water. Do not clean the device under running water. Do not use any abrasive cleaning agents or solvents.

Always keep the device clean.

### Cleaning after operation

1. Move the On/Off switch (4) to the position "0" (OFF).
2. Pull out the plug.
3. Keep the ventilation slits clean and free of objects.
4. Clean the device with a soft brush or a slightly damp cloth.

### Cleaning the standard vario-nozzle

In rare cases, the standard vario-nozzle may become clogged by foreign bodies.

1. Remove the standard vario-nozzle (22).
2. Remove the foreign body from the front using the nozzle cleaning needle (5).
3. Rinse the standard vario-nozzle with water from the front to remove the foreign body.

### Cleaning the filter insert in the water connection

1. Remove the coupling (19) from the water connection (21).
2. Remove the filter insert (20) from the water connection.
3. Clean the filter insert under running water.
4. Fit the filter insert (20) and coupling (19) in reverse order.

## Maintenance

The device is maintenance free.

## Storage

### Notes

Always store the device and accessories:

- clean
- dry
- protected against dust
- protected against frost
- out of the reach of children

### Preparing the device for storage

**NOTICE!** The pressure washer and accessories will be destroyed by frost if they are not completely emptied of water.

1. Completely empty the water from the device.
  - Disconnect the device from the water supply.
2. Completely empty the water from the accessories.
3. Store all attachments upright in the holders with the connection facing downwards.
4. Roll the high-pressure hose around the hose reel (12).
5. Store the mains connection cable in the holder (14) provided.

- Turn on the pressure washer with the On/Off switch (4) for a maximum of 1 minute.
- Press the switch lever (24) on the trigger gun (6) until there is no more water coming out of the trigger gun (6) or the attachments.
- Turn off the device.

## Troubleshooting

The following table will assist you in fixing faults:

Problem	Possible cause	Error correction
Machine does not start	On/Off switch (4) turned off	Check the position of the On/Off switch
	No mains power supply	Check the socket, mains connection cable, plug and fuse and have them repaired by a qualified electrician if necessary.
	Incorrect voltage supply	Check whether the electrical system matches the information on the type plate
Device does not convey water	Air locks in the pressure washer	Turn the device on and press the switch lever (24). <i>Bleeding, p. 34</i>
		<i>Bleeding, p. 34</i>
No pressure in device	Air locks in the pressure washer	<i>Bleeding, p. 34</i>
	Pressure loss in line	Check the water supply

Problem	Possible cause	Error correction
Water system leaky	Connections not correctly installed	Turn off the device and disconnect it from the mains. Reconnect the device to the water supply (see <i>Establishing a water supply</i> , p. 31)
	Water connection (21) leaky	Turn off the device and disconnect it from the mains. Change the coupling (19) on the water connection (21) including sealing ring (see <i>Spare parts and accessories</i> , p. 40)
Strong pressure fluctuations	standard vario-nozzle (22) is dirty	Rinse the standard vario-nozzle (22) with water. If required, clean the nozzle bore hole with a nozzle cleaning needle (5; see <i>Cleaning</i> , p. 35).
	standard vario-nozzle (22) clogged	Remove the standard vario-nozzle (22) and ensure that the water can discharge from the trigger gun (6) unimpeded.

## Disposal/ environmental protection

The device, accessories and packaging should be properly recycled.



Electrical devices must not be disposed of with domestic waste.

The symbol of the crossed-out wheeled bin means that this product must not be disposed of as unsorted municipal waste at the end of its useful life.

### Directive 2012/19/EU on waste electrical and electronic equipment:

Consumers are legally obliged to recycle electrical and electronic equipment in an environmentally sound manner at the end of its life. In this way, environmentally friendly and resource-saving recycling is ensured.

Depending on the implementation in national law, you may have the following options:

- Return to a shop,
- Hand over to an official collection point,
- Return to the manufacturer/distributor.

This does not affect accessories enclosed with the old devices or tools without any electrical components.

## Cleaning agent bottle disposal

- Product residues must be disposed of in compliance with the Waste Directive 2008/98/EC as well as national and regional requirements. For this product, no disposal code in accordance with the European Waste Catalogue (AVV) can be identified, as the use and therefore the code is determined by the consumer. Within the EU, the disposal code must be determined in consultation with the disposal contractor.
- Non-contaminated packaging can be recycled.
- Packaging that cannot be cleaned must be disposed of in the same way as the material.

## Service

### Guarantee

Dear Customer,

This product is provided with a 3 year guarantee from the date of purchase. In case of defects, you have statutory rights against the seller of the product. These statutory rights are not restricted by our guarantee presented below.

### Terms of Guarantee

The guarantee period begins on the date of purchase. Please retain the original receipt. This document is required as proof of purchase.

If a material or manufacturing defect occurs within three years of the date of purchase of this product, we will repair or replace – at our choice – the product for you free of charge. This guarantee requires the defective product and proof of purchase to be presented within the three-year period with a brief written description of what constitutes the defect and when it occurred.

If the defect is covered by our guarantee, you will receive either the repaired product or a new product. No new guarantee period begins on repair or replacement of the product.

### Guarantee Period and Statutory Claims for Defects

The guarantee period is not extended by the guarantee service. This also applies for replaced or repaired parts. Any damages and defects already present at the time of purchase must be reported immediately after unpacking. Repairs arising after expiry of the guarantee period are chargeable.

### Guarantee Cover

The product has been carefully produced in accordance with strict quality guidelines and conscientiously checked prior to delivery.

The guarantee applies for all material and manufacturing defects. This guarantee does not extend to cover product parts that are subject to normal wear and may therefore be considered as wearing parts (e.g. High-pressure hose) or to cover damage to breakable parts (e.g. switch).

This guarantee shall be invalid if the product has been damaged, used incorrectly or not maintained. Neither does it extend to damage resulting from water, frost, lightning and fire or improper transport. Precise adherence to all of the instructions specified in the operating manual is required for proper use of the product. Intended uses and actions against which the operating manual advises or warns must be categorically avoided.

The product is designed only for private and not commercial use. The guarantee will be invalidated in case of misuse or improper handling, use of force, or interven-

tions not undertaken by our authorised service branch.

**Processing in Case of Guarantee**

To ensure efficient handling of your query, please follow the directions below:

- Please have the receipt and identification number (IAN 436819\_2304) ready as proof of purchase for all enquiries.
- Please find the item number on the rating plate.
- Should functional errors or other defects occur, please initially contact the service department specified below by **telephone** or by **e-mail**. You will then receive further information on the processing of your complaint.
- After consultation with our customer service, a product recorded as defective can be sent postage paid to the service address communicated to you, with the proof of purchase (receipt) and specification of what constitutes the defect and when it occurred. In order to avoid acceptance problems and additional costs, please be sure to use only the address communicated to you. Ensure that the consignment is not sent carriage forward or by bulky goods, express or other special freight. Please send the appliance inc. all accessories supplied at the time of purchase and ensure adequate, safe transport packaging.

**Repair service**

For repairs **that are not covered by warranty** , contact the service centre.

They will gladly create a cost estimate for you.

- We can only work on devices which are sent in properly packed and with postage paid.  
**Note:** Please send your device cleaned and with an indication of the defect to the address named for the service centre.
- The following are not accepted: devices sent in without prepaid postage, sent as bulky goods, sent as an Express shipment, or devices sent as any other form of special freight.
- We will dispose of defective devices you ship to us free of charge.

**Service Centre**

**GB** **Service Great Britain**  
Tel.: 0800 404 7657  
E-mail: [grizzly@lidl.co.uk](mailto:grizzly@lidl.co.uk)  
**IAN 436819\_2304**

**MT** **Service Malta**  
Tel.: 80062230  
E-mail: [grizzly@lidl.com.mt](mailto:grizzly@lidl.com.mt)  
**IAN 436819\_2304**

**Importer**

Please note that the address below is not a service address. Contact the service centre named above first.

Grizzly Tools GmbH & Co. KG  
Stockstädter Str. 20  
63762 Grobostheim  
GERMANY  
[www.grizzlytools.de](http://www.grizzlytools.de)

## Spare parts and accessories

You can get spare parts and accessories from [www.grizzlytools.shop](http://www.grizzlytools.shop). If you have any problems with your order, contact us via our online shop. If you have any other questions, contact the Service Centre, p. 39

Pos. nr.	Name	Order No.
1	Lance	91110565
2	U-handle	91110567
5	Nozzle cleaning needle	91110572
6	Trigger gun	91110566
10	Rotating washing brush	91110568
11	High-pressure hose (10 m, black)	91110569
12	Hose reel with crank handle (without High-pressure hose)	91105900
17	Cleaning agent tank	91105898
18	Wheels	91105897
19, 20	Coupling (Water connection), Filter insert	91106182
22	Standard vario-nozzle	91105895
29	Turbo dirt blaster	91105894
30	Cleaning agent URM 500 (500 ml)	30990010
31	Quick connector with garden hose adaptor	91097401
–	Suction hose with filter basket	91103738



# Translation of the original EC declaration of conformity

Product: **Pressure Washer**

Model: **PHD 170 D2**

Serial number: 000001 - 180000

The object of the declaration described above is in conformity with the relevant Union harmonisation legislation:

**2006/42/EC • 2014/30/EU • 2000/14/EC & 2005/88/EC • 2011/65/EU & (EU) 2015/863**

The object of the declaration described above is in conformity with Directive 2011/65/EU of the European Parliament and of the Council of 8 June 2011 on the restriction of the use of certain hazardous substances in electrical and electronic equipment.

To ensure conformity, the following harmonised standards and national standards and regulations have been applied:

**EN 60335-1:2012/A15:2021 • EN 60335-2-79:2012 • EN 62233:2008  
EN IEC 55014-1:2021 • EN IEC 55014-2:2021 • EN IEC 63000:2018  
EN IEC 61000-3-2:2019/A1:2021 • EN IEC 61000-3-11:2019**

In accordance with the Directive 2000/14/EC relating to noise emission, the following is confirmed:

Sound power level ( $L_{WA}$ )

- Measured: 94.0 dB(A)

- Guaranteed: 97 dB(A)

Followed conformity assessment procedure according to 2000/14/EC , Annex V .

This declaration of conformity is issued under the sole responsibility of the manufacturer:

**CE** Grizzly Tools GmbH & Co. KG  
Stockstädter Str. 20  
63762 Großostheim  
GERMANY  
30.08.2023



Christian Frank  
Authorised representative of documentation

## Sommaire

<b>Introduction.....</b>	<b>42</b>
Utilisation conforme.....	42
Matériel livré/Accessoires.....	43
Description fonctionnelle.....	43
Aperçu.....	43
Caractéristiques techniques.....	44
<b>Consignes de sécurité.....</b>	<b>44</b>
Signification des consignes de sécurité.....	45
Pictogrammes et symboles.....	45
Mise en service sécurisée de l'appareil.....	46
<b>Préparation.....</b>	<b>50</b>
Éléments de commande.....	50
Installer l'appareil.....	50
Établir l'alimentation en eau.....	50
Sélectionner l'embout.....	51
Monter et démonter l'embout.....	52
<b>Fonctionnement.....</b>	<b>52</b>
Nettoyer avec du produit nettoyant.....	52
Mise en marche.....	53
Interrompre le fonctionnement.....	54
Purge.....	54
Arrêter le fonctionnement.....	54
<b>Transport.....</b>	<b>54</b>
<b>Nettoyage, entretien et stockage.....</b>	<b>54</b>
Nettoyage.....	55
Maintenance.....	55
Stockage.....	55
<b>Diagnostic de pannes.....</b>	<b>56</b>
<b>Recyclage/protection de l'environnement.....</b>	<b>57</b>
<b>Service.....</b>	<b>58</b>
Garantie (Belgique).....	58
Garantie (France).....	59
Service de réparation.....	62
Service-Center.....	62

Importateur..... 62

**Pièces de rechange et accessoires..... 62**

**Traduction de la déclaration CE de conformité originale.....64**

## Introduction

Nous vous félicitons pour l'achat de votre nouveau nettoyeur haute pression (ci-après dénommé appareil ou outil électrique).

Vous avez ainsi opté pour un produit de grande qualité. La qualité de cet appareil a été contrôlée au cours de la production, et il a été soumis à un contrôle final. Le bon fonctionnement de votre appareil est ainsi garanti.

Dans certains cas, il est possible que des résidus d'eau soient présents sur ou dans l'appareil ou dans les flexibles. Ce n'est ni un vice ni un défaut et ne doit pas être une source d'inquiétude.



Le mode d'emploi fait partie intégrante de cet appareil. Il contient des informations importantes sur la sécurité, l'utilisation et le recyclage. Lisez attentivement le mode d'emploi. Familiarisez-vous avec les éléments de commande et l'utilisation correcte de l'appareil. Utilisez l'appareil uniquement de la façon décrite et pour les domaines d'applications indiqués. Veillez à bien conserver le mode d'emploi et à remettre l'ensemble des documents en cas de cession de l'appareil à des tierces personnes.

## Utilisation conforme

Cet appareil est exclusivement destiné à l'utilisation suivante °:

- nettoyage de machines, d'outils, d'ouvrages de construction, de fa-

çades, de terrasses, d'outils de jardinage, etc. avec jet d'eau à haute pression.

Respectez toujours les instructions du fabricant de l'objet à nettoyer.

Toute autre utilisation qui n'est pas expressément préconisée dans ce mode d'emploi peut constituer un sérieux danger pour l'utilisateur et entraîner des dommages à l'appareil. L'opérateur ou l'utilisateur de l'appareil est responsable des accidents ou des dommages causés aux autres personnes ou à leurs biens. L'appareil est destiné à être utilisé dans le domaine du bricolage. Il n'a pas été conçu pour une utilisation professionnelle constante. Une utilisation commerciale annule la garantie. Le fabricant ne peut être tenu pour responsable des dommages causés par une utilisation inappropriée ou par une manipulation incorrecte.

## Matériel livré/Accessoires

Déballer l'appareil et vérifiez le matériel livré.

Éliminez correctement les matériaux d'emballage.

- Nettoyeur haute pression
- Poignée pistolet
- Lance
- Flexible haute pression
- Réservoir du produit nettoyant (prémontée)
- Buse vario standard
- Fraise à salissures turbo
- Brosse de lavage rotative
- Produit nettoyant URM 500 (500 ml)
- Couplage (Raccord à eau), Élément filtrant
- Raccord rapide avec adaptateur pour tuyaux d'arrosage
- Aiguille de nettoyage pour la buse
- Traduction de la notice originale

## Description fonctionnelle

Le nettoyeur haute pression nettoie avec un jet d'eau sous haute pression.

Le cas échéant, il peut aussi être utilisé en ajoutant des produits nettoyants.

Pour savoir quelles fonctions remplissent les éléments de commande, veuillez vous reporter aux descriptions suivantes.

## Aperçu



Vous trouverez les représentations de l'appareil sur le volet rabattable avant.

- 1 Lance
- 2 Poignée étrier
- 3 Déverrouillage (Poignée étrier)
- 4 Interrupteur Marche/Arrêt
- 5 Aiguille de nettoyage pour la buse
- 6 Poignée pistolet
- 7 Support (Fraise à salissures turbo)
- 8 Indicateur de pression
- 9 Support (Poignée pistolet)
- 10 Brosse de lavage rotative
- 11 Flexible haute pression
- 12 Enrouleur de tuyau avec manivelle
- 13 Support (Accessoires)
- 14 Support (Câble d'alimentation)
- 15 Câble d'alimentation
- 16 Bouchon de fermeture avec flexible d'aspiration
- 17 Réservoir du produit nettoyant
- 18 Roues
- 19 Couplage (Raccord à eau)
- 20 Élément filtrant
- 21 Raccord à eau
- 22 Buse vario standard
- 23 Guidage pour tuyau haute pression
- 24 Gâchette

- 25 Sécurité enfant
- 26 Déverrouillage (Flexible haute pression)
- 27 Articulation coudée
- 28 Bouton de déverrouillage
- 29 Fraise à salissures turbo
- 30 Produit nettoyant
- 31 Raccord rapide avec adaptateur pour tuyaux d'arrosage

## Caractéristiques techniques

### Nettoyeur haute pression

#### ..... PHD 170 D2

Tension assignée  $U$  ..... 230 V ~; 50 Hz

Puissance assignée  $P$  ..... 2400 W

Longueur Câble d'alimentation ..... 5 m

Classe de protection

..... II ( double isolation )

Type de protection ..... IPX5

Poids ..... 11,4 kg

Longueur du tuyau haute pression .... 10 m

Pression de service ( $p$ ) ..... 11,5 MPa

Pression max. admissible ( $p_{max}$ ) ... 17 MPa

Pression d'arrivée max. ( $p_{in,max}$ ) .. 0,8 MPa

Température d'arrivée max. ( $T_{in,max}$ ) 40 °C

Débit assigné ( $Q$ ) ..... 330 l/h (5,5 l/min)

Débit assigné max. ( $Q_{max}$ )

..... 500 l/h (8,3 l/min)

Hauteur d'aspiration max. .... 0,5 m

Niveau de pression acoustique ( $L_{pA}$ )

..... 80,8 dB(A);  $K_{pA}=3$  dB

Niveau de puissance acoustique ( $L_{WA}$ )

- mesuré ..... 94,0 dB(A);  $K_{WA}=2,32$  dB

- garanti ..... 97 dB(A)

Vibration ( $a_h$ ) ..... <2,5 m/s<sup>2</sup>

Les valeurs sonores et de vibration ont été déterminées selon les normes et réglementations citées dans la déclaration de conformité.

La valeur totale de vibrations et la valeur d'émissions sonores indiquées ont été calculées selon une méthode d'essai standardisée et peuvent être utilisées comme moyen de comparaison entre un outil électrique et un autre. La valeur totale de vibrations et la valeur d'émissions sonores indiquées peuvent également être utilisées pour une évaluation préliminaire de la pollution sonore.

**⚠ AVERTISSEMENT !** Les émissions de vibrations et les émissions sonores pendant l'utilisation réelle de l'outil électrique peuvent différer des valeurs indiquées, en fonction de la manière dont l'outil électrique est utilisé. Essayez de maintenir aussi faible que possible la contrainte que constituent les vibrations. Mesures à titre d'exemple pour réduire la contrainte que constituent les vibrations : limiter le temps de travail. Il faut à ce titre tenir compte de toutes les parties du cycle d'exploitation (par exemple les temps au cours desquels l'outil électrique est éteint, et ceux au cours desquels il est certes allumé, mais fonctionne hors charge).

## Consignes de sécurité



**ATTENTION !** Lors de l'utilisation d'appareils électriques, les mesures de sécurité fondamentales suivantes doivent être observées pour la protection contre l'électrocution, le risque de blessure et le risque d'incendie.

## Signification des consignes de sécurité

**▲ DANGER !** Si vous ne suivez pas cette consigne de sécurité, un accident se produira. Cela entraînera des blessures graves, voire la mort.

**▲ AVERTISSEMENT !** Si vous ne suivez pas cette consigne de sécurité, un accident peut se produire. Cela peut entraîner des blessures graves, voire la mort.

**▲ PRUDENCE !** Si vous ne suivez pas cette consigne de sécurité, un accident se produira. Cela peut entraîner des blessures physiques mineures ou modérées.

**REMARQUE !** Si vous ne suivez pas cette consigne de sécurité, un accident se produira. Cela peut entraîner des dommages matériels.

## Pictogrammes et symboles

### Pictogrammes sur l'appareil



Attention !



Lisez attentivement le mode d'emploi.

Familiarisez-vous avec les éléments de commande et l'utilisation correcte de l'appareil.



Attention ! Si le câble est endommagé pendant l'utilisation, il faut immédiatement le débrancher du secteur. Cela s'applique également lors du raccordement à l'alimentation en eau ou avant d'essayer d'éliminer des fuites.



L'appareil n'est pas adapté pour le raccordement à une installation d'alimentation en eau potable.



Classe de protection II (double isolation)



Les appareils électriques ne doivent pas être jetés avec les déchets ménagers.



Niveau de puissance acoustique garanti  $L_{WA}$  en dB(A).

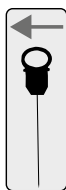

Aiguille de nettoyage pour la buse



Utilisez uniquement l'appareil en position debout, jamais en position couchée.



Les jets à haute pression peuvent être dangereux en cas d'utilisation impropre. Le jet ne doit pas être dirigé vers des personnes, des animaux, des équipements électriques activés ou la machine elle-même.

## Mise en service sécurisée de l'appareil

### Remarques générales

- Lisez attentivement le mode d'emploi. Familiarisez-vous avec les éléments de commande et l'utilisation correcte de l'appareil.
- L'appareil ne doit pas être utilisé par des enfants. Les enfants doivent être surveillés pour vérifier qu'ils ne jouent pas avec l'appareil.

L'appareil peut être utilisé par des personnes aux capacités physiques, sensorielles ou mentales réduites ou manquant d'expérience ou de connaissance, à condition qu'elles soient surveillées ou qu'elles aient été instruites sur l'utilisation en toute sécurité de l'appareil et qu'elles comprennent les dangers en résultant.

- L'utilisation de cet appareil est interdite aux personnes qui ne maîtrisent pas le contenu du mode d'emploi.
- Les nettoyeurs haute pression doivent être utilisés exclusivement par des personnes formées.
- L'appareil ne doit pas être utilisé à des altitudes supérieures à 2000 m.
- Si un incident ou un défaut se produit pendant le fonctionnement, l'appareil doit être immédiatement mis hors tension et la fiche secteur débranchée. Pour connaître les éventuelles causes d'un défaut : *Diagnostic de pannes*, p. 56. Ou contactez notre Centre de SAV.
- Il est à noter que l'utilisateur est lui-même responsable des

accidents ou des mises en danger d'autrui ou de sa propriété.

- Respectez la protection sonore et les directives locales.

## Préparation

- Protégez-vous des éclaboussures d'eau ou de la saleté avec des lunettes de protection et une tenue de protection appropriée.
- Des aérosols peuvent apparaître pendant l'utilisation de nettoyeurs haute pression. L'inhalation d'aérosols peut être nocive pour la santé. Selon l'application, l'utilisation de buses entièrement blindées (p. ex., nettoyeur de surfaces) peut réduire significativement l'émission d'aérosols aqueux. Indépendamment de l'environnement à nettoyer, portez un masque respiratoire approprié de classe FFP 2 ou similaire afin de vous protéger contre l'inhalation d'aérosols lorsque l'utilisation d'une buse entièrement blindée est impossible.
- Ne travaillez jamais lorsque l'appareil est endommagé, incomplet ou lorsqu'il a été modifié sans l'accord du fabricant. Avant la mise en service, faites vérifier par un spécialiste que les mesures de protection électriques requises sont présentes.
- L'appareil ne doit être raccordé qu'à une prise de courant installée par un électricien expérimenté et conformément à la norme CEI 60364-1.
- Vérifiez toujours avant l'utilisation si le câble de raccordement et la rallonge électrique présentent des signes de détérioration ou de vieillissement. Si le câble est endommagé pendant l'utilisation, il faut immédiatement le débrancher du secteur, **NE TOUCHEZ PAS LE CÂBLE AVANT QU'IL NE SOIT DÉBRANCHÉ DU RÉSEAU**. N'utilisez pas l'appareil si le câble est endommagé ou usé.
- Si le cordon d'alimentation de cet appareil est endommagé, il doit être remplacé par le fabricant, son service après-vente ou une personne aux qualifications similaires pour éviter des risques. Adressez-vous au Centre de SAV.
- Raccordez l'appareil uniquement à une prise protégée par un disjoncteur à courant de défaut (disjoncteur différentiel)

- avec un courant de défaut assigné inférieur à 30 mA.
- Utilisez uniquement des rallonges électriques adaptées à l'utilisation en extérieur. La connexion doit être sèche et reposer au-dessus du sol. Pour ce faire, il est recommandé d'utiliser un tambour à câble maintenant la prise au moins à 60 mm au-dessus du sol.
  - Les rallonges électriques doivent avoir une section de câble de minimum  $2 \times 2,5 \text{ mm}^2$ .
  - Les tuyaux haute pression, la robinetterie et les raccords sont importants pour la sécurité de l'appareil. Utilisez uniquement des tuyaux haute pression, une robinetterie et des raccords recommandés par le fabricant.
  - Ne mettez pas l'appareil en service si le câble d'alimentation, l'arrivée d'eau ou d'autres pièces essentielles comme le tuyau haute pression ou le pistolet de pulvérisation sont endommagés ou fuient.
  - Utilisez uniquement l'appareil en position debout et seulement sur une surface dure et plane.

- N'utilisez jamais l'appareil lorsque des enfants ou des animaux se trouvent à proximité. Les personnes à proximité doivent porter des vêtements de protection.

## Fonctionnement

- Soyez attentif et faites attention à ce que vous faites ; commencez le travail avec l'appareil raisonnablement. N'utilisez pas l'appareil si vous êtes fatigué ou sous l'influence de l'alcool, de drogues ou de médicaments.
- Les jets à haute pression peuvent être dangereux en cas d'utilisation impropre. Le jet ne doit pas être dirigé vers des personnes, des animaux, des équipements électriques activés ou la machine elle-même.
- Ne dirigez pas le jet vers vous-même ou d'autres personnes pour nettoyer des vêtements ou chaussures.
- En cas de contact avec du produit nettoyant, rincez abondamment à l'eau propre.
- N'utilisez pas le cordon d'alimentation pour retirer la fiche du socle de prise de courant ou pour tirer



l'appareil. Protégez le cordon d'alimentation de la chaleur, de l'huile et des bords coupants.

- Risque d'explosion – Ne vaporisez pas de liquides inflammables.
- N'utilisez pas l'appareil à proximité de liquides ou de gaz inflammables. En cas de non-respect, il existe un risque d'incendie et d'explosion.
- Ne transportez jamais l'appareil lorsque l'entraînement fonctionne.
- Éteignez l'appareil et débranchez sa fiche du socle de prise de courant. Assurez-vous que toutes les pièces en mouvement sont à l'arrêt complet
  - à chaque fois que vous vous éloignez de l'appareil,
  - avant de remplacer des accessoires,
  - avant de retirer des blocages ou obstructions,
  - avant de vérifier l'appareil, de le nettoyer ou de travailler dessus.
- Si l'appareil commence à vibrer de manière inhabituellement forte, il faut le vérifier immédiatement:

- recherchez des détériorations,
- remplacez les pièces défectueuses,
- adressez-vous au Centre de SAV.

### **Nettoyage, entretien et stockage**

- Laissez refroidir le moteur avant de stocker l'appareil pour une période prolongée.
- Pour des raisons de sécurité, remplacez les pièces usées ou endommagées. N'utilisez que des pièces de rechange et accessoires d'origine. L'utilisation de pièces étrangères provoque la perte immédiate du droit à la garantie.
- L'ouverture de l'appareil doit être effectuée uniquement par un électricien qualifié agréé. Pour les réparations, adressez-vous toujours à notre Centre de SAV.
- Coupez l'entraînement, débranchez l'appareil de l'alimentation électrique et laissez l'appareil refroidir lorsque celui-ci est arrêté pour un nettoyage, un réglage, le stockage ou le remplacement d'une pièce d'accessoire.

- Manipulez l'appareil avec soin et gardez-le propre.
- Conservez l'appareil hors de portée des enfants.



## Préparation

**▲ AVERTISSEMENT !** Risque de blessures lié au démarrage involontaire de l'appareil. Branchez la fiche dans le socle de prise de courant uniquement lorsque l'appareil est entièrement prêt à être utilisé.

### Éléments de commande

Avant la première mise en service de l'appareil, familiarisez-vous avec les éléments de commande.

#### Poignée pistolet (6)

- **Gâchette (24)**
  - Tirer la gâchette : Active le jet à haute pression
  - Relâcher la gâchette : Désactive le jet à haute pression
- **Sécurité enfant (25)** (vue de derrière)
  - ← La gâchette est verrouillée .
  - Vous pouvez tirer la gâchette .

**▲ AVERTISSEMENT !** Risque de blessure lié au jet à haute pression ! Verrouillez la gâchette à chaque interruption du travail.

- **Indicateur de pression (8)**  
Plus il y a de barres rouges, plus la pression est élevée.

#### Poignée étrier (2)

Lorsque la poignée étrier est déployée, vous pouvez rouler confortablement l'appareil.

- Déployer l'arceau :  
Tirez la poignée étrier vers le haut.
- Rétracter l'arceau :

Appuyez sur le déverrouillage (3) de la poignée étrier et abaissez la poignée étrier vers le bas.

## Installer l'appareil

1. Placez l'appareil à la verticale sur une surface plane et dure.
2. Assurez-vous que le tuyau haute pression (11) passe dans le guidage pour tuyau haute pression (23).
3. Enfichez le tuyau haute pression (11) dans le raccord haute pression de la poignée pistolet (6).

## Établir l'alimentation en eau

Vous avez deux possibilités pour alimenter l'appareil en eau :

- Raccordement à l'eau domestique
- Aspiration d'eau stagnante propre, par exemple d'un récupérateur d'eau de pluie

### Raccordement à l'eau domestique

#### Conditions préalables

- Tuyau d'alimentation : Tuyau d'arrosage équipé d'un raccord rapide avec adaptateur pour tuyaux d'arrosage (31) ; Ø 13 mm (½") ; longueur entre 5 m et 30 m
- Débit de refoulement minimum : 330 l/h (5,5 l/min)

#### Séparateur de système

Un séparateur de système (clapet anti retour) empêche le reflux de l'eau et du détergent dans la canalisation d'eau potable.

- Conformément aux prescriptions applicables, un nettoyeur haute pression ne doit jamais être utilisé sur le réseau d'eau potable sans séparateur de système. Un séparateur de système adapté en vertu de la norme EN 12729 type BA doit être utilisé.

- L'eau passant par un séparateur de système est considérée comme non potable.
- Un séparateur de système est disponible dans les magasins spécialisés.

### Procédure

1. Introduisez l'élément filtrant (20) dans le raccord à eau (21).
2. Montez le couplage (19) sur le raccord à eau (21).
3. Montez le raccord rapide avec adaptateur pour tuyaux d'arrosage (31) contre le tuyau d'alimentation.
  - Retirez l'écrou de bridage rainuré.
  - Enfilez l'écrou de bridage par l'extrémité du tuyau.
  - Introduisez l'extrémité du tuyau dans le filetage du raccord rapide avec adaptateur pour tuyaux d'arrosage.
  - Immobilisez le raccord rapide avec adaptateur pour tuyaux d'arrosage avec l'écrou de bridage.
  - Vérifiez si le raccord rapide avec adaptateur pour tuyaux d'arrosage est fermement monté contre le tuyau d'arrosage.
4. Raccordez le tuyau d'alimentation à l'approvisionnement en eau.
5. Purgez le tuyau d'alimentation : Ouvrez l'alimentation en eau jusqu'à ce que l'eau s'écoule sans bulles à l'autre extrémité du tuyau d'alimentation. Fermez l'alimentation en eau.
6. Raccordez le raccord rapide avec adaptateur pour tuyaux d'arrosage (31) situé sur le tuyau d'alimentation au couplage (19).

### Aspirer de l'eau

#### Conditions préalables

- **REMARQUE !** Souillure par les détergents purgés ! N'aspirez pas d'eau provenant d'accumulations naturelles.

- Tuyau d'aspiration avec filtre (non fourni, *Pièces de rechange et accessoires*, p. 62)
- eau stagnante propre, par exemple d'un récupérateur d'eau de pluie
- Hauteur d'aspiration max. : 0,5 m

### Procédure

#### ▲ AVERTISSEMENT ! Électrocution !

L'appareil en lui-même ne doit pas être plongé dans le collecteur d'eau.

**REMARQUE !** Endommagement par fonctionnement à sec ! Veillez à ce que l'approvisionnement en eau soit suffisant et sûr.

1. Raccordez le tuyau d'aspiration avec filtre au couplage (19) sur le raccord à eau (21) de l'appareil.
2. Insérez l'extrémité avec le panier filtre dans le collecteur d'eau.
3. Détachez la lance (1) de la poignée pistolet (6).
4. Appuyez longuement sur la gâchette (24).
5. Mettez l'interrupteur Marche/Arrêt (4) en position « I » (MARCHE).  
L'appareil commence à aspirer de l'eau et l'air peut s'échapper.
6. Une fois qu'il n'y a plus d'air dans l'appareil, vous pouvez relâcher la gâchette.
7. Montez un embout.

### Sélectionner l'embout

#### Buse vario standard (22)

Jet réglable en éventail (sens de rotation vue de derrière)



### ☺ Jet large

Basse pression du produit nettoyant

Plus la pression est élevée, moins le produit nettoyant est aspiré



### ☺ Jet fin ; jet crayon

Pression élevée

## Fraise de nettoyage turbo (29)



Le jet rotatif est adapté aux travaux avec une faible consommation d'eau.

## Brosse de lavage rotative (10)

- La brosse de lavage rotative n'est en principe pas adaptée aux surfaces fragiles et vernies (p. ex., peinture de voiture).
- N'exercez pas de pression sur la brosse de lavage rotative. Le nettoyage s'effectue par le déplacement rotatif et le débit de l'eau.
- La brosse de lavage rotative fonctionne à basse pression. Le produit nettoyant est automatiquement aspiré.

## Régler la brosse de lavage rotative

1. Desserrez la vis sur l'articulation cou-dée (27).
2. Réglez l'angle de la brosse de lavage rotative (10).
3. Resserrez la vis sur l'articulation cou-dée (27).

## Monter et démonter l'embout

### Monter la buse

1. Montez la lance (1) sur la poignée pistolet (6) (Fermeture à baïonnettes : en-ficher et tourner).
2. Enfichez l'embout sur la lance (1). L'embout s'enclenche.

### Démonter la buse

1. Appuyez longuement sur le bouton de déverrouillage (28) sur l'extrémité avant de la lance (1)
2. Tirez l'embout de la lance (1).
3. Démontez la lance (1) de la poignée pistolet (6) (Fermeture à baïonnettes : pousser, tourner et tirer).

### Monter la brosse de lavage rotative (10)

1. Démontez la lance (1) de la poignée pistolet (6) (Fermeture à baïonnettes : pousser, tourner et tirer).
2. Montez l'embout sur la poignée pistolet (6) (Fermeture à baïonnettes : en-ficher et tourner).

### Démonter la brosse de lavage rotative (10)

1. Démontez l'embout de la poignée pistolet (6) (Fermeture à baïonnettes : pousser, tourner et tirer).

## Fonctionnement

### Nettoyer avec du produit nettoyant

#### Exigences concernant le détergent

- Cet appareil a été conçu pour une utilisation avec un produit nettoyant neutre, à base de tensioactif anionique biodégradable.
- L'utilisation d'autres produits nettoyants ou de produits chimiques peut altérer la sécurité de l'appareil et causer des endommagements. De tels dommages à l'appareil ne sont pas couverts par la garantie.
- Vous pourrez trouver des produits de nettoyage dans notre boutique en ligne, *Pièces de rechange et accessoires*, p. 62.

## Conditions préalables

- Le réservoir du produit nettoyant est rempli de produit de nettoyage.
- La pointe de la buse vario standard est poussée vers l'avant.

## Remplir et vider le réservoir du produit nettoyant

1. Retirez le bouchon de fermeture avec flexible d'aspiration (16) du réservoir du produit nettoyant (17).
2. Tirez le réservoir du produit nettoyant vers le haut, puis éloignez-le de l'appareil.  
Le réservoir du produit nettoyant est retiré, il peut être rempli ou vidé.
3. Insérez le réservoir du produit nettoyant dans l'ordre inverse.
4. Refermez le réservoir du produit nettoyant avec le capuchon de fermeture.
5. Coulissez le flexible d'aspiration jusqu'au fond du réservoir du produit nettoyant.

## Mise en marche

**▲ AVERTISSEMENT !** Un système hydraulique qui fuit peut entraîner une électrocution ! Mettez l'interrupteur Marche/Arrêt (4) en position « 0 » (ARRÊT). Débranchez la fiche d'alimentation. Recommencez les raccordements à l'eau (voir *Établir l'alimentation en eau*, p. 50).

**▲ AVERTISSEMENT !** L'appareil doit être utilisé uniquement à la verticale ! Si l'appareil se renverse, il existe un risque d'électrocution. Mettez l'interrupteur Marche/Arrêt (4) en position « 0 » (ARRÊT). Débranchez la fiche d'alimentation. Remettez alors seulement l'appareil en position verticale. Pour votre propre sécurité, attendez environ cinq minutes avant de rétablir le branchement électrique.



**▲ AVERTISSEMENT !** Des rallonges inadaptées peuvent être dangereuses ! Utili-

sez uniquement des rallonges adaptées à l'utilisation en extérieur. La connexion doit être sèche et reposer au-dessus du sol. Pour ce faire, il est recommandé d'utiliser un tambour à câble maintenant la prise au moins à 60 mm au-dessus du sol.

1. Assurez-vous que l'interrupteur Marche/Arrêt (4) est sur la position « 0 » (ARRÊT).
2. Placez l'appareil en position verticale.
3. Branchez la fiche d'alimentation dans une prise à contacts de terre connectée à un disjoncteur différentiel.  
La partie droite (observée de l'arrière) du support du câble d'alimentation (14) peut tourner. Cela vous permet de retirer facilement le câble d'alimentation (15).
4. **REMARQUE !** Un fonctionnement à sec endommage l'appareil. Ne faites pas fonctionner le nettoyeur haute pression lorsque le robinet est fermé. Ouvrez entièrement le robinet.
5. Mettez l'interrupteur Marche/Arrêt (4) en position « I » (MARCHE).  
Le moteur démarre brièvement jusqu'à ce que la pression requise se soit établie. Ensuite le moteur stoppe.
6. **▲ AVERTISSEMENT !** Faites attention à la force de recul du jet d'eau expulsé. Vous pouvez blesser d'autres personnes ou vous-même. Veillez à avoir une position sûre. Maintenez fermement la poignée pistolet (6). Appuyez sur la gâchette (24) de la poignée pistolet (6).  
La buse fonctionne avec de la pression et le moteur démarre. Lorsque vous relâchez la gâchette (24), le moteur s'arrête. La haute pression dans le système est conservée.

## Interrompre le fonctionnement

Vous pouvez introduire la poignée pistolet (6) avec la lance et la buse dans le support pour poignée pistolet (9).

1. Relâchez la gâchette (24) de la poignée pistolet (6).
  2. Lorsque vous posez la poignée pistolet : Sécurisez la gâchette avec la sécurité enfant (25) (vue de derrière).
    - ← La gâchette est verrouillée .
    - Vous pouvez tirer la gâchette .
- ▲ AVERTISSEMENT !** Risque de blessure lié au jet à haute pression ! Verrouillez la gâchette à chaque interruption du travail.
3. En cas de pauses de travail prolongées : Mettez l'interrupteur Marche/Arrêt (4) en position « 0 » (ARRÊT).

## Purge

### Purger le tuyau d'alimentation

1. Fermez le robinet.
2. Retirez le tuyau d'alimentation de l'appareil.
3. Suite : voir *Établir l'alimentation en eau*, p. 50

### Purger l'appareil

1. Mettez l'interrupteur Marche/Arrêt (4) en position « I » (MARCHE).
2. Attendez jusqu'à ce que la pression soit établie et que le moteur s'arrête.
3. Mettez l'interrupteur Marche/Arrêt (4) en position « 0 » (ARRÊT).
4. Appuyez sur la gâchette (24) de la poignée pistolet (6) jusqu'à ce que la pression ait diminué.
5. Répétez cette étape plusieurs fois jusqu'à ce qu'il n'y ait plus d'air dans l'appareil.

## Arrêter le fonctionnement

1. Après un travail avec des détergents :

- Videz le réservoir du produit nettoyant (17).
  - Rincez l'appareil à l'eau claire jusqu'à ce qu'il n'y ait plus de produit nettoyant dans les conduites.
2. Relâchez la gâchette (24).
  3. Mettez l'interrupteur Marche/Arrêt (4) en position « 0 » (ARRÊT).
  4. Fermez le robinet.
  5. Appuyez sur la gâchette (24) de la poignée pistolet (6) jusqu'à ce que la pression ait diminué.
  6. Débranchez la fiche d'alimentation. Enroulez le câble d'alimentation (15) sur le support (14).
  7. Débranchez l'appareil de l'alimentation en eau.

## Transport

Voici comment préparer l'appareil pour le rouler en toute sécurité.

- Éteignez l'appareil et débranchez sa fiche du socle de prise de courant. Assurez-vous que toutes les pièces en mouvement sont à l'arrêt complet.
- Enroulez le tuyau haute pression (11) sur l'enrouleur de tuyau (12), et enroulez le câble d'alimentation (15) sur le support (14).
- Déployez la poignée étrier.

Si vous voulez porter l'appareil, faites-vous aider éventuellement par une deuxième personne.

## Nettoyage, entretien et stockage

**▲ AVERTISSEMENT !** Électrocution ! Risque de blessures lié au démarrage involontaire de l'appareil. Protégez-vous lors des travaux de maintenance et de nettoyage. Éteignez l'appareil et débranchez

sa fiche d'alimentation de la prise de courant.

Faites effectuer les travaux de réparation et de maintenance qui ne sont pas mentionnés dans cette notice par notre Centre de service après-vente. Utilisez exclusivement des pièces de rechange d'origine.

## Nettoyage

**REMARQUE !** Risque de dommages ! Un nettoyage incorrect risque d'endommager l'appareil. Ne nettoyez jamais l'appareil au jet d'eau. Ne nettoyez pas l'appareil à l'eau courante. N'utilisez aucun produit de nettoyage ou détergent agressif.

L'appareil doit toujours rester propre.

### Nettoyer après l'utilisation

1. Mettez l'interrupteur Marche/Arrêt (4) en position « 0 » (ARRÊT).
2. Débranchez la fiche d'alimentation.
3. Gardez les fentes d'aération propres et libres.
4. Nettoyez l'appareil avec une brosse douce ou un chiffon légèrement humide.

### Nettoyer la buse vario standard

Dans de rares cas, la buse vario standard peut être obstruée par des corps étrangers.

1. Démontez la buse vario standard (22).
2. Retirez les corps étrangers par l'avant avec l'aiguille de nettoyage pour la buse (5).
3. Rincez la buse vario standard par l'avant avec de l'eau afin d'éliminer les corps étrangers.

### Nettoyer l'élément filtrant dans le raccord à eau

1. Retirez le raccord (19) du raccord à eau (21).
2. Sortez l'élément filtrant (20) du raccord à eau.

3. Nettoyez l'élément filtrant sous l'eau courante.
4. Montez l'élément filtrant (20) et le raccord (19) dans l'ordre inverse.

## Maintenance

L'appareil ne demande aucune maintenance.

## Stockage

### Remarques

Rangez toujours l'appareil et les accessoires dans un état :

- propre
- sec
- à l'abri de la poussière
- à l'abri du gel
- hors de portée des enfants

### Préparer l'appareil pour le stockage

**REMARQUE !** Le gel peut détruire le nettoyeur haute pression et les accessoires si l'eau présente à l'intérieur n'est pas complètement vidée.

1. Videz entièrement l'eau de l'appareil.
  - Débranchez l'appareil de l'alimentation en eau.
  - Allumez le nettoyeur haute pression par l'interrupteur Marche/Arrêt (4) pendant 1 minute maximum.
  - Appuyez sur la gâchette (24) de la poignée pistolet (6) jusqu'à ce que l'eau ne s'écoule plus de la poignée de pistolet (6) ou des embouts.
  - Éteignez l'appareil.
2. Videz entièrement l'eau des accessoires.
3. Rangez tous les embouts à la verticale, dans les supports avec le raccord vers le bas.
4. Enroulez le tuyau haute pression sur l'enrouleur de tuyau (12).

5. Rangez le câble d'alimentation dans le support prévu (14).

## Diagnostic de pannes

Le tableau suivant vous aide à éliminer les petites pannes :

Problème	Cause possible	Dépannage
L'appareil ne démarre pas	Interrupteur Marche/Arrêt (4) coupé	Vérifier la position de l'interrupteur Marche/Arrêt
	Absence de tension de réseau	Contrôler la prise de courant, le câble d'alimentation, la fiche d'alimentation, le fusible, et le cas échéant, faire réparer par un électricien.
	Tension d'alimentation défectueuse	Contrôlez la compatibilité de l'installation électrique avec les informations sur la plaque signalétique
L'appareil ne refoule pas d'eau	Inclusions d'air dans le nettoyeur haute pression	Mettre l'appareil en marche et actionner la gâchette (24).
		<i>Purge, p. 54</i>
L'appareil n'a pas de pression	Inclusions d'air dans le nettoyeur haute pression	<i>Purge, p. 54</i>
	Chute de pression de la conduite	Contrôlez l'alimentation en eau



Problème	Cause possible	Dépannage
Fuites sur le système hydraulique	Raccords mal montés	Éteignez l'appareil et débranchez-le du secteur. Raccordez à nouveau l'appareil aux conduites d'eau (voir <i>Établir l'alimentation en eau</i> , p. 50)
	Fuites sur le raccord à eau (21)	Éteignez l'appareil et débranchez-le du secteur. Remplacez le raccord (19) sur le raccord à eau (21), bague d'étanchéité incluse (voir <i>Pièces de rechange et accessoires</i> , p. 62)
Fortes variations de pression	buse vario standard (22) encrassée	Rincez la buse vario standard avec de l'eau (22). Si nécessaire, nettoyez l'orifice de la buse avec une aiguille de nettoyage pour la buse (5) ; voir <i>Nettoyage</i> , p. 55.
	buse vario standard (22) obstruée	Retirez la buse vario standard (22) et assurez-vous que l'eau s'écoule sans difficulté de la poignée de pistolet (6).

## Recyclage/protection de l'environnement

Introduisez l'appareil, les accessoires et l'emballage dans un circuit de recyclage respectueux de l'environnement.



Les appareils électriques ne doivent pas être jetés avec les déchets ménagers.

Le symbole de la poubelle sur roues barrée d'une croix signifie que ce produit ne doit pas être éliminé comme déchet municipal non trié à la fin de sa vie utile.

## Directive 2012/19/UE sur les déchets d'équipements électriques et électroniques :

les consommateurs sont légalement tenus de recycler, dans le respect de l'environnement, les équipements électriques et électroniques arrivés en fin de vie. Cela permet de garantir une valorisation écologique et respectueuse des ressources.

Suivant la transposition en droit national, vous pouvez disposer des possibilités suivantes :

- Restitution à un point de vente,
- Restitution à un point de collecte officiel,
- Renvoi au fabricant / au distributeur.

Ne sont pas concernés les accessoires qui accompagnent les appareils usagés et les moyens auxiliaires sans composants électriques.

## Recyclage du flacon de produit nettoyant

- Les résidus de produit doivent être recyclés en respectant la directive déchets 2008/98/CE ainsi que les prescriptions nationales et régionales. Il n'est pas possible de fixer de numéro de code déchet pour ce produit conformément au catalogue de déchets européen (AVV) vu que l'attribution d'un code présuppose de connaître le but d'utilisation par un consommateur. Sur le territoire de l'UE, le numéro de code déchet doit être défini en concertation avec l'entité gestionnaire des déchets.
- Les emballages non contaminés peuvent entrer en filière de recyclage.
- Les emballages impossibles à nettoyer doivent être recyclés comme la substance.



Le produit est recyclable, est soumis à une responsabilité élargie du fabricant et est collecté dans le cadre du tri sélectif.



Portez le carton à un point de recyclage.

## Service

### Garantie (Belgique)

Chère cliente, cher client,  
ce produit bénéficie d'une garantie de 3 ans, valable à compter de la date d'achat.

En cas de manques constatés sur ce produit, vous disposez des droits légaux contre le vendeur du produit. Ces droits légaux ne sont pas limités par notre garantie présentée par la suite.

### Conditions de garantie

Le délai de garantie débute avec la date d'achat. Veuillez conserver soigneusement le ticket de caisse original. En effet, ce document vous sera réclamé comme preuve d'achat.

Si un défaut de matériel ou un défaut de fabrication se présente au cours des trois ans suivant la date d'achat de ce produit, nous réparons gratuitement ou remplaçons ce produit - selon notre choix. Cette garantie suppose que l'appareil défectueux et le justificatif d'achat (ticket de caisse) nous soient présentés durant cette période de trois ans et que la nature du manque et la manière dont celui-ci est apparu soient explicités par écrit dans un bref courrier. Si le défaut est couvert par notre garantie, le produit vous sera retourné, réparé ou remplacé par un neuf. Aucune nouvelle période de garantie ne débute à la date de la réparation ou de l'échange du produit.

### Durée de garantie et demande légale en dommages-intérêts

La durée de garantie n'est pas prolongée par la garantie. Ce point s'applique aussi aux pièces remplacées et réparées. Les dommages et les manques éventuellement constatés dès l'achat doivent immédiatement être signalés après le déballage. A l'expiration du délai de garantie les réparations occasionnelles sont à la charge de l'acheteur.

### Volume de la garantie

L'appareil a été fabriqué avec soin, selon de sévères directives de qualité et il a été entièrement contrôlé avant la livraison.

La garantie s'applique aux défauts de matériel ou aux défauts de fabrication. Cette garantie ne s'étend pas aux parties du produit qui sont exposées à une usure normale et peuvent être donc considérées comme des pièces d'usure (par ex. Flexible haute pression) ou pour des dommages affectant les parties fragiles (par ex. interrupteur).

Cette garantie est nulle si l'appareil a été endommagé, mal utilisé ou non entretenu. Il en va de même pour des dommages provoqués par l'eau, le gel, la foudre ou le feu ou un transport inadapté. Pour une utilisation appropriée du produit, il faut impérativement respecter toutes les instructions citées dans le manuel de l'opérateur. Les actions et les domaines d'utilisation déconseillés dans la notice d'utilisation ou vis-à-vis desquels une mise en garde est émise, doivent absolument être évités. L'appareil est destiné à un usage privé uniquement et non à un usage commercial. La garantie est nulle en cas de mauvaise utilisation et de manipulation inappropriée, d'usage de la force et d'interventions qui n'ont pas été effectuées par notre centre de service agréé.

### **Marche à suivre dans le cas de garantie**

Pour garantir un traitement rapide de votre demande, veuillez suivre les instructions suivantes :

- Tenez vous prêt à présenter, sur demande, le ticket de caisse et le numéro d'identification (IAN 436819\_2304) comme preuve d'achat.
- Vous trouverez le numéro d'article sur la plaque signalétique.
- Si des pannes de fonctionnement ou d'autres manques apparaissent, prenez d'abord contact, par **téléphone** ou par **e-Mail**, avec le service après-vente dont les coordonnées sont indi-

quées ci-dessous. Vous recevrez alors des renseignements supplémentaires sur le déroulement de votre réclamation.

- En cas de produit défectueux vous pouvez, après contact avec notre service clients, envoyer le produit, franco de port à l'adresse de service après-vente indiquée, accompagné du justificatif d'achat (ticket de caisse) et en indiquant quelle est la nature du défaut et quand celui-ci s'est produit. Pour éviter des problèmes d'acceptation et des frais supplémentaires, utilisez absolument seulement l'adresse qui vous est donnée. Assurez-vous que l'expédition ne se fait pas en port dû, comme marchandises encombrantes, envoi express ou autre taxe spéciale. Veuillez renvoyer l'appareil, y compris tous les accessoires livrés lors de l'achat et prenez toute mesure pour avoir un emballage de transport suffisamment sûr.

### **Garantie (France)**

Chère cliente, cher client, ce produit bénéficie d'une garantie de 3 ans, valable à compter de la date d'achat.

En cas de manques constatés sur ce produit, vous disposez des droits légaux contre le vendeur du produit. Ces droits légaux ne sont pas limités par notre garantie présentée par la suite.

### **Article L217-4 du Code de la consommation**

Le vendeur livre un bien conforme au contrat et répond des défauts de conformité existant lors de la délivrance.

Il répond également des défauts de conformité résultant de l'emballage, des instructions de montage ou de l'installation lorsque celle-ci a été mise à

sa charge par le contrat ou a été réalisée sous sa responsabilité.

### **Article L217-5 du Code de la consommation**

Le bien est conforme au contrat :

1. S'il est propre à l'usage habituellement attendu d'un bien semblable et, le cas échéant' :
  - s'il correspond à la description donnée par le vendeur et posséder les qualités que celui-ci a présentées à l'acheteur sous forme d'échantillon ou de modèle ;
  - s'il présente les qualités qu'un acheteur peut légitimement attendre eu égard aux déclarations publiques faites par le vendeur, par le producteur ou par son représentant, notamment dans la publicité ou l'étiquetage ;
2. Ou s'il présente les caractéristiques définies d'un commun accord par les parties ou être propre à tout usage spécial recherché par l'acheteur, porté à la connaissance du vendeur et que ce dernier a accepté.

### **Article L217-16 du Code de la consommation**

Lorsque l'acheteur demande au vendeur, pendant le cours de la garantie commerciale qui lui a été consentie lors de l'acquisition ou de la réparation d'un bien meuble, une remise en état couverte par la garantie, toute période d'immobilisation d'au moins sept jours vient s'ajouter à la durée de la garantie qui restait à courir. Cette période court à compter de la demande d'intervention de l'acheteur ou de la mise à disposition pour réparation du bien en cause, si cette mise à disposition est postérieure à la demande d'intervention.

Indépendamment de la garantie commerciale souscrite, le vendeur reste tenu des

défauts de conformité du bien et des vices rédhibitoires dans les conditions prévues aux articles L217-4 à L217-13 du Code de la consommation et aux articles 1641 à 1648 et 2232 du Code Civil.

### **Article L217-12 du Code de la consommation**

L'action résultant du défaut de conformité se prescrit par deux ans à compter de la délivrance du bien.

### **Conditions de garantie**

Le délai de garantie débute avec la date d'achat. Veuillez conserver soigneusement le ticket de caisse original. En effet, ce document vous sera réclamé comme preuve d'achat.

Si un défaut de matériel ou un défaut de fabrication se présente au cours des trois ans suivant la date d'achat de ce produit, nous réparons gratuitement ou remplaçons ce produit - selon notre choix. Cette garantie suppose que l'appareil défectueux et le justificatif d'achat (ticket de caisse) nous soient présentés durant cette période de trois ans et que la nature du manque et la manière dont celui-ci est apparu soient explicités par écrit dans un bref courrier.

Si le défaut est couvert par notre garantie, le produit vous sera retourné, réparé ou remplacé par un neuf. Aucune nouvelle période de garantie ne débute à la date de la réparation ou de l'échange du produit.

### **Durée de garantie et demande légale en dommages-intérêts**

La durée de garantie n'est pas prolongée par la garantie. Ce point s'applique aussi aux pièces remplacées et réparées. Les dommages et les manques éventuellement constatés dès l'achat doivent immédiatement être signalés après le déballage. A l'expiration du délai de garantie les réparations occasionnelles sont à la charge de l'acheteur.

## Volume de la garantie

L'appareil a été fabriqué avec soin, selon de sévères directives de qualité et il a été entièrement contrôlé avant la livraison.

La garantie s'applique aux défauts de matériel ou aux défauts de fabrication. Cette garantie ne s'étend pas aux parties du produit qui sont exposées à une usure normale et peuvent être donc considérées comme des pièces d'usure (par ex. Flexible haute pression) ou pour des dommages affectant les parties fragiles (par ex. interrupteur).

Cette garantie est nulle si l'appareil a été endommagé, mal utilisé ou non entretenu. Il en va de même pour des dommages provoqués par l'eau, le gel, la foudre ou le feu ou un transport inadapté. Pour une utilisation appropriée du produit, il faut impérativement respecter toutes les instructions citées dans le manuel de l'opérateur. Les actions et les domaines d'utilisation déconseillés dans la notice d'utilisation ou vis-à-vis desquels une mise en garde est émise, doivent absolument être évités.

L'appareil est destiné à un usage privé uniquement et non à un usage commercial. La garantie est nulle en cas de mauvaise utilisation et de manipulation inappropriée, d'usage de la force et d'interventions qui n'ont pas été effectuées par notre centre de service agréé.

Les pièces détachées indispensables à l'utilisation du produit sont disponibles pendant la durée de la garantie du produit.

## Article 1641 du Code civil

Le vendeur est tenu de la garantie à raison des défauts cachés de la chose vendue qui la rendent impropre à l'usage auquel on la destine, ou qui diminuent tellement cet usage que l'acheteur ne l'aurait

pas acquise, ou n'en aurait donné qu'un moindre prix, s'il les avait connus.

## Article 1648 1er alinéa du Code civil

L'action résultant des vices rédhibitoires doit être intentée par l'acquéreur dans un délai de deux ans à compter de la découverte du vice.

## Marche à suivre dans le cas de garantie

Pour garantir un traitement rapide de votre demande, veuillez suivre les instructions suivantes :

- Tenez vous prêt à présenter, sur demande, le ticket de caisse et le numéro d'identification (IAN 436819\_2304) comme preuve d'achat.
- Die Vous trouverez le numéro d'article sur la plaque signalétique.
- Si des pannes de fonctionnement ou d'autres manques apparaissent, prenez d'abord contact, par **téléphone** ou par **e-Mail**, avec le service après-vente dont les coordonnées sont indiquées ci-dessous. Vous recevrez alors des renseignements supplémentaires sur le déroulement de votre réclamation.
- En cas de produit défectueux vous pouvez, après contact avec notre service clients, envoyer le produit, franco de port à l'adresse de service après-vente indiquée, accompagné du justificatif d'achat (ticket de caisse) et en indiquant quelle est la nature du défaut et quand celui-ci s'est produit. Pour éviter des problèmes d'acceptation et des frais supplémentaires, utilisez absolument seulement l'adresse qui vous est donnée. Assurez-vous que l'expédition ne se fait pas en port dû, comme marchandises encombrantes, envoi express ou autre taxe spéciale. Veuillez renvoyer l'appareil, y compris tous les ac-

cessoires livrés lors de l'achat et prenez toute mesure pour avoir un emballage de transport suffisamment sûr.

## Service de réparation

Pour les réparations **ne relevant pas de la garantie**, adressez-vous au Centre de SAV. Il vous établira volontiers un devis.

- Nous pouvons traiter uniquement les appareils qui ont été expédiés avec un emballage et un affranchissement suffisants.

**Remarque :** Veuillez envoyer votre appareil nettoyé en indiquant le défaut à l'adresse connue du Centre de SAV.

- Ne seront pas acceptés les appareils envoyés en port dû ainsi que les appareils envoyés comme produits encombrants, en express ou par tout autre mode de transport spécial.

- Nous recyclons gratuitement vos appareils défectueux que vous nous renvoyez.

## Service-Center

**FR Service France**  
Tel.: 0800 919270  
E-mail: [grizzly@lidl.fr](mailto:grizzly@lidl.fr)  
**IAN 436819\_2304**

**BE Service Belgique**  
Tel.: 0800 12089  
E-mail: [grizzly@lidl.be](mailto:grizzly@lidl.be)  
**IAN 436819\_2304**

## Importateur

Veuillez noter que l'adresse suivante n'est pas une adresse de service après-vente. Contactez d'abord le Centre de SAV cité ci-dessus.

Grizzly Tools GmbH & Co. KG  
Stockstädter Str. 20  
63762 Großostheim  
ALLEMAGNE  
[www.grizzlytools.de](http://www.grizzlytools.de)

## Pièces de rechange et accessoires

**Vous obtiendrez des pièces de rechange et accessoires à l'adresse [www.grizzlytools.shop](http://www.grizzlytools.shop).**

Les pièces détachées indispensables à l'utilisation du produit sont disponibles pendant la durée de la garantie du produit.

En cas de problèmes lors de la passation de votre commande, contactez-nous via notre boutique en ligne. Pour toute autre question, adressez-vous au Service-Center, p. 62.

Pos. n°	Désignation	N° de commande
1	Lance	91110565
2	Poignée étrier	91110567
5	Aiguille de nettoyage pour la buse	91110572
6	Poignée pistolet	91110566
10	Brosse de lavage rotative	91110568
11	Flexible haute pression (10 m, noir)	91110569
12	Enrouleur de tuyau avec manivelle (sans Flexible haute pression)	91105900

<b>Pos. n°</b>	<b>Désignation</b>	<b>N° de commande</b>
17	Réservoir du produit nettoyant	91105898
18	Roues	91105897
19, 20	Couplage (Raccord à eau), Élément filtrant	91106182
22	Buse vario standard	91105895
29	Fraise à salissures turbo	91105894
30	Produit nettoyant URM 500 (500 ml)	30990010
31	Raccord rapide avec adaptateur pour tuyaux d'arrosage	91097401
–	Tuyau d'aspiration avec filtre	91103738

# Traduction de la déclaration CE de conformité originale

Produit: **Nettoyeur haute pression**

Modèle: **PHD 170 D2**

Número de serie: 000001 - 180000

L'objet de la déclaration décrit ci-dessus est conforme à la législation d'harmonisation de l'Union applicable:

**2006/42/EC • 2014/30/EU • 2000/14/EC & 2005/88/EC •  
2011/65/EU & (EU) 2015/863**

L'objet de la déclaration décrit ci-dessus est conforme à la directive 2011/65/EU du Parlement européen et du Conseil du 8 juin 2011 relative à la limitation de l'utilisation de certaines substances dangereuses dans les équipements électriques et électroniques.

Pour assurer la conformité, les normes harmonisées et les normes et réglementations nationales suivantes ont été appliquées :

**EN 60335-1:2012/A15:2021 • EN 60335-2-79:2012 • EN 62233:2008  
EN IEC 55014-1:2021 • EN IEC 55014-2:2021 • EN IEC 63000:2018  
EN IEC 61000-3-2:2019/A1:2021 • EN IEC 61000-3-11:2019**

Conformément à la directive 2000/14/EC relative aux émissions sonores, il est confirmé ce qui suit :

Niveau de puissance acoustique ( $L_{WA}$ )

- mesuré: 94,0 dB(A)

- garanti: 97 dB(A)

Procédure appliquée pour l'évaluation de la conformité conformément à la directive 2000/14/EC, annexe V.

La présente déclaration de conformité est établie sous la seule responsabilité du fabricant:



Grizzly Tools GmbH & Co. KG  
Stockstädter Str. 20  
63762 Großostheim  
ALLEMAGNE  
30.08.2023

Christian Frank  
Mandataire de documentation



# Inhoudsopgave

<b>Inleiding.....</b>	<b>65</b>
Reglementair gebruik.....	65
Inhoud van het pakket/ accessoires.....	66
Functiebeschrijving.....	66
Overzicht.....	66
Technische gegevens.....	67
<b>Veiligheidsaanwijzingen.....</b>	<b>67</b>
Betekenis van de veiligheidsaanwijzingen.....	68
Pictogrammen en symbolen.....	68
Veilige inbedrijfstelling van het apparaat.....	69
<b>Vorbereitung.....</b>	<b>72</b>
Bedieningselementen.....	72
Apparaat opstellen.....	73
Zorgen voor watervoorziening.....	73
Opzetstuk kiezen.....	74
Opzetstuk monteren en demonteren.....	75
<b>Bedrijf.....</b>	<b>75</b>
Reinigen met reinigingsmiddelen.....	75
Inschakelen.....	76
Bedrijf onderbreken.....	76
Ontluchten.....	76
Bedrijf beëindigen.....	77
<b>Transport.....</b>	<b>77</b>
<b>Reiniging, onderhoud en opslag.....</b>	<b>77</b>
Reiniging.....	77
Onderhoud.....	78
Opslag.....	78
<b>Probleemopsporing.....</b>	<b>79</b>
<b>Afvoeren/ milieubescherming.....</b>	<b>80</b>
<b>Service.....</b>	<b>81</b>
Garantie.....	81
Reparatie-service.....	82
Service-Center.....	82

Importeur.....	83
----------------	----

<b>Reserveonderdelen en accessoires.....</b>	<b>83</b>
--	-----------

<b>Vertaling van de originele EG-conformiteits-verklaring.....</b>	<b>84</b>
--	-----------

## Inleiding

Gefeliciteerd met de aankoop van uw nieuwe hogedrukreiniger. (hierna "apparaat" of "elektrisch gereedschap" genoemd).

U hebt voor een hoogwaardig product gekozen. Dit apparaat werd tijdens de productie op kwaliteit gecontroleerd en aan een eindcontrole onderworpen. Een goede werking van uw apparaat is daarom gegarandeerd.

Het kan niet worden uitgesloten dat er in individuele gevallen waterresten op of in het apparaat of in slangen kunnen achterblijven. Dat is geen manco of defect en geen reden tot ongerustheid.



Deze gebruiksaanwijzing maakt deel uit van dit apparaat. Ze bevat belangrijke instructies over de veiligheid, het gebruik en de afvoer van het apparaat. Lees zorgvuldig de gebruiksaanwijzing. Maak u vertrouwd met de bedieningselementen en het juiste gebruik van het apparaat. Gebruik het apparaat alleen zoals beschreven en alleen voor de vermelde doeleinden. Bewaar de gebruiksaanwijzing zorgvuldig en geef alle documentatie mee wanneer u het apparaat aan derden doorgeeft.

## Reglementair gebruik

Het apparaat is uitsluitend bedoeld voor het volgende gebruik:

- reiniging van machines, voertuigen, constructies, gereedschappen, gevels,

terrassen, tuingereedschap, etc. met hogedrukwaterstralen.

Volg altijd de instructies van de fabrikant van het te reinigen voorwerp.

Elk ander gebruik dat in deze handleiding niet expliciet wordt toegestaan, kan leiden tot schade aan het apparaat en kan een ernstig risico voor de gebruiker inhouden. De bediener of gebruiker van het apparaat is verantwoordelijk voor letsel- of materiële schade aan derde partijen of hun eigendom. Het apparaat is bedoeld voor huishoudelijk gebruik. Het is niet ontworpen voor continu commercieel gebruik. Bij commercieel gebruik vervalt de garantie. De fabrikant is niet aansprakelijk voor schade die voortvloeit uit oneigenlijk gebruik of uit een foute bediening.

## Inhoud van het pakket/ accessoires

Pak het apparaat uit en controleer de inhoud van het pakket.

Voer het verpakkingsmateriaal af zoals réglementair voorgeschreven.

- Hogedrukreiniger
- Pistoolgreep
- Lans
- Hogedrukslang
- Reinigingsmiddelreservoir (voorgemonteerd)
- Standaard variabele spuitmond
- Turbo-vuulfrees
- Roterende wasborstel
- Reinigingsmiddelen URM 500 (500 ml)
- Koppeling (WATERAANSLUITING), Zeefelement
- Snelaansluiting met tuinslangadapter
- Reinigingsnaald spuitkop
- vertaling van de oorspronkelijke gebruiksaanwijzing

## Funciebeschrijving

De hogedrukreiniger reinigt met behulp van een hogedrukwaterstraal.

Indien nodig kan deze ook worden gebruikt met toevoeging van reinigingsmiddelen.

De werking van de verschillende bedieningselementen is hieronder beschreven.

## Overzicht

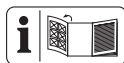

De afbeeldingen van het apparaat bevinden zich op de uitvouwpagina vooraan.

- 1 Lans
- 2 Beugelgreep
- 3 Ontgrendeling (Beugelgreep)
- 4 Aan-/uitknop
- 5 Reinigingsnaald spuitkop
- 6 Pistoolgreep
- 7 Houder (Turbo-vuulfrees)
- 8 Drukindicator
- 9 Houder (Pistoolgreep)
- 10 Roterende wasborstel
- 11 Hogedrukslang
- 12 Slangtrommel met kruk
- 13 Houder (Accessoires)
- 14 Houder (Netsnoer)
- 15 Netsnoer
- 16 Sluitkap met aanzuigslang
- 17 Reinigingsmiddelreservoir
- 18 Wielen
- 19 Koppeling (WATERAANSLUITING)
- 20 Zeefelement
- 21 WATERAANSLUITING
- 22 Standaard variabele spuitmond
- 23 Geleiding voor hogedrukslang
- 24 Inschakelhendel
- 25 Kinderbeveiliging

- 26 Ontgrendeling (Hogedrukslang)
- 27 Gelede verbinding
- 28 Ontgrendelingsknop
- 29 Turbo-vuilfrees
- 30 Reinigingsmiddelen
- 31 Snelaansluiting met tuinslangadapter

## Technische gegevens

### Hogedrukreiniger ..... PHD 170 D2

Nominale spanning  $U$  ..... 230 V ~; 50 Hz

Nominaal vermogen  $P$  ..... 2400 W

Lengte Netsnoer ..... 5 m

Veiligheidsklasse .  $\square$  II ( dubbele isolatie )

Beschermingsgraad ..... IPX5

Gewicht ..... 11,4 kg

Lengte hogedrukslang ..... 10 m

Werkdruk ( $p$ ) ..... 11,5 MPa

Max. toegestane druk ( $p_{max}$ ) ..... 17 MPa

Max. toevoerdruk ( $p_{in,max}$ ) ..... 0,8 MPa

Max. toevoertemperatuur ( $T_{in,max}$ ) .. 40 °C

Nominaal debiet ( $Q$ ) . 330 l/h (5,5 l/min)

Max. nominaal debiet ( $Q_{max}$ )

.....500 l/h (8,3 l/min)

Max. aanzuighoogte ..... 0,5 m

Geluidsdrukniveau ( $L_{pA}$ )

..... 80,8 dB(A);  $K_{pA}=3$  dB

Geluidsvermogeniveau ( $L_{WA}$ )

- gemeten ..... 94,0 dB(A);  $K_{WA}=2,32$  dB

- gegarandeerd ..... 97 dB(A)

Trilling ( $a_h$ ) ..... <2,5 m/s<sup>2</sup>

De geluids- en trilwaarden zijn vastgesteld in overeenstemming met de normen en bepalingen die in de conformiteitsverklaring zijn vermeld.

De vermelde totale trillingswaarden en geluidsemissiewaarden zijn gemeten volgens een genormeerde testprocedure en kunnen worden gebruikt om een elektrisch gereedschap met een ander gereedschap te vergelijken. De vermelde totale trillings-

waarden en geluidsemissiewaarden kunnen ook worden gebruikt voor een voorlopige inschatting van de belasting.

**⚠ WAARSCHUWING!** Trillingen en geluidsemissies tijdens het feitelijke gebruik van het elektrische apparaat kunnen afwijken van de opgegeven waarde, afhankelijk van de manier waarop het apparaat wordt gebruikt. Probeer de belasting door trillingen zo gering mogelijk te houden. Voorbeeld van maatregelen om de trillingsbelasting te verminderen, is de beperking van de werkuren. Houd daarbij rekening met alle fasen van de bedrijfs-cyclus (bijvoorbeeld ook periodes wanneer het elektrische gereedschap is uitgeschakeld en periodes wanneer het weliswaar is ingeschakeld maar zonder belasting draait).

## Veiligheidsaanwijzingen



**LET OP! Om risico op een elektrische schok, lichamelijk letsel en brandgevaar te voorkomen, dient u bij het gebruik van elektrische apparaten de volgende elementaire veiligheidsmaatregelen in acht te nemen.**

## Betekenis van de veiligheidsaanwijzingen

**▲ GEVAAR!** Als u deze veiligheidsaanwijzing niet volgt, gebeurt er een ongeval. Het gevolg is ernstig lichamelijk letsel of de dood.

**▲ WAARSCHUWING!** Als u deze veiligheidsaanwijzing niet volgt, gebeurt er eventueel een ongeval. Het gevolg is eventueel ernstig lichamelijk letsel of de dood.

**▲ VOORZICHTIG!** Als u deze veiligheidsaanwijzing niet volgt, gebeurt er een ongeval. Het gevolg is eventueel lichte of matig lichamelijk letsel.

**AANWIJZING!** Als u deze veiligheidsaanwijzing niet volgt, gebeurt er een ongeval. Het gevolg is eventueel materiële schade.

## Pictogrammen en symbolen

### Pictogrammen op het apparaat



Let op!



Lees zorgvuldig de gebruiksaanwijzing. Maak u vertrouwd met de bedieningselementen en het juiste gebruik van het apparaat.



Let op! Als de kabel bij gebruik beschadigd wordt, moet hij onmiddellijk worden afgekoppeld van het stroomnet. De stekker moet ook uit het stopcontact worden gehaald bij het aansluiten op de watertoevoer of als u probeert om lekken te verhelpen.



Het apparaat is niet geschikt voor aansluiting op het drinkwatertoevoersysteem.



Veiligheidsklasse II (dubbele isolatie)



Elektrische apparaten horen niet bij het huisvuil.



Gegarandeerde geluidsvermogeniveau  $L_{WA}$  in dB(A).



Reinigingsnaald spuitkop



Gebruik het apparaat uitsluitend staand, nooit liggend.



Hogedrukstralen kunnen gevaarlijk zijn bij onjuist gebruik. De straal mag niet op personen, dieren, actieve elektrische uitrusting of de machine zelf gericht worden.

## Veilige inbedrijfstelling van het apparaat

### Algemene instructies

- Lees zorgvuldig de gebruiksaanwijzing. Maak u vertrouwd met de bedieningselementen en het juiste gebruik van het apparaat.
- Het apparaat mag niet door kinderen worden gebruikt. Kinderen moeten onder toezicht staan zodat ze niet met het apparaat spelen. Het apparaat kan worden bediend door personen met verminderde lichamelijke, zintuiglijke of geestelijke vermogens of een gebrek aan ervaring en kennis, als zij onder toezicht staan of geïnstrueerd zijn over het veilige gebruik van

het apparaat en de daaruit voortvloeiende gevaren begrijpen.

- Personen, die met de gebruiksaanwijzing niet vertrouwd zijn, mogen het apparaat niet gebruiken.
- Hogedrukreinigers mogen alleen worden bediend door geïnstrueerde personen.
- Het apparaat mag niet worden gebruikt op een hoogte van meer dan 2000 m.
- Wanneer zich tijdens het gebruik een storing of een defect voordoet, moet het apparaat onmiddellijk uitgeschakeld worden en moet de netstekker uit het stopcontact worden gehaald. Voor mogelijke oorzaken van een storing: *Probleemopsporing, Pag. 79*. Of neem contact op met ons servicecenter.
- We wijzen u erop dat de gebruiker zelf aansprakelijk is voor ongevallen of gevaarlijke situaties ten opzichte van derden en hun eigendom.
- Houd rekening met de geluidshinder en de lokale voorschriften.

## Vorbereitung

- Bescherm uzelf tegen terugspattend water of vuil met een veiligheidsbril en geschikte beschermende kleding.
- Bij het gebruik van hogedrukreinigers kunnen aerosolen ontstaan. Het inademen van aerosolen kan schadelijk zijn voor de gezondheid. Afhankelijk van de toepassing kan het gebruik van volledig afgeschermd spuitmonden (bv. oppervlakreinigers) de uitstoot van waterige aerosolen aanzienlijk verminderen. Draag, afhankelijk van de te reinigen omgeving, een geschikt ademhalingstoestel van klasse FFP 2 of vergelijkbaar ter bescherming tegen het inademen van aerosolen als het gebruik van een volledig afgeschermd mondstuk niet mogelijk is.
- Werk niet met een beschadigd, onvolledig of zonder toestemming van de fabrikant omgebouwd apparaat. Laat door een erkend technicus controleren of de nodige elektrische veiligheidsvoorzieningen aanwezig zijn voordat u het apparaat in gebruik neemt.
- Het apparaat mag alleen worden aangesloten op een stopcontact dat door een ervaren elektricien volgens IEC 60364-1 is geïnstalleerd.
- Controleer voor gebruik altijd de aansluit- en verlengkabels op tekenen van beschadiging of veroudering. Als de kabel tijdens gebruik beschadigd raakt, moet deze onmiddellijk worden losgekoppeld van het elektriciteitsnet; **RAAK DE LIJN NIET AAN VOORDAT HIJ IS LOSGEKOPPELD VAN HET NET.** Gebruik het apparaat niet als de kabel beschadigd of versleten is.
- Indien het netsnoer van dit apparaat beschadigd is, moet het worden vervangen door de fabrikant, diens dienstverkoop of een soortgelijk gekwalificeerd persoon, om gevaren te voorkomen. Neem contact op met het servicecentrum.
- Sluit het apparaat slechts aan op een stopcontact met een aardlekschakelaar (FI-schakelaar) met een gemeten lekstroom van niet meer dan 30 mA.
- Gebruik alleen verlengsnoeren die geschikt zijn voor ge-

bruik in openlucht. De aansluiting moet droog en boven de grond zijn. We raden aan om gebruik te maken van een kabelhaspel die het stopcontact op minstens 60 mm van de grond houdt.

- Verlengkabels moeten een kabeldoorsnede hebben van ten minste  $2 \times 2,5 \text{ mm}^2$ .
- Hogedrukslangen, fittingen en koppelingen zijn belangrijk voor de veiligheid van de apparatuur. • Gebruik uitsluitend door de producent aanbevolen hogedrukslangen, fittingen en koppelstukken.
- Gebruik het apparaat niet als het netsnoer, de watertoevoer of andere belangrijke onderdelen zoals de hogedrukslang of het spuitpistool beschadigd of lek zijn.
- Gebruik het apparaat alleen rechtopstaand en alleen op een stevige, vlakke ondergrond.
- Gebruik het apparaat nooit wanneer kinderen of dieren in de buurt zijn. Personen in de buurt moeten veiligheidskleding dragen.

## Bedrijf

- Wees oplettend, let op wat u doet en gebruik uw gezond verstand wanneer u met het apparaat werkt. Gebruik het apparaat niet als u moe bent of onder invloed van drugs, alcohol of medicijnen.
- Hogedrukstralen kunnen gevaarlijk zijn bij onjuist gebruik. De straal mag niet op personen, dieren, actieve elektrische uitrusting of de machine zelf gericht worden.
- Richt de straal niet op uzelf of op anderen om kleding of schoenen te reinigen.
- Als u in aanraking komt met reinigingsmiddel, spoel dan met veel schoon water.
- Gebruik het netsnoer niet om de stekker uit het stopcontact te trekken of om aan het apparaat te trekken. Bescherm het netsnoer tegen hitte, olie en scherpe randen.
- Explosiegevaar – geen ontvlambare vloeistoffen spuiten.
- Gebruik het apparaat niet in de buurt van brandbare vloeistoffen of gassen. Als u hiermee geen rekening houdt, bestaat er brand- of ontploffingsgevaar.

- Transporteer het apparaat nooit wanneer de aandrijving nog draait.
- Schakel het apparaat uit en trek de stekker uit het stopcontact. Verzekert u ervan dat alle bewegende delen volledig tot stilstand zijn gekomen
  - telkens wanneer u het apparaat alleen achterlaat,
  - voor u accessoires vervangt,
  - voordat u blokkeringen verwijdert of verstoppingen verhelpt,
  - voordat u het apparaat controleert, reinigt of eraan werkt.
- Als het apparaat abnormaal begint te trillen, is een onmiddellijke controle vereist:
  - zoek naar beschadigingen,
  - vervang beschadigde onderdelen,
  - neem contact op met het servicecentrum.

## **Reiniging, onderhoud en opslag**

- Laat de motor afkoelen voordat u het apparaat voor langere tijd uitschakelt.
- Vervang om veiligheidsredenen versleten of beschadigde onderdelen. Gebruik uitsluitend originele onderdelen en

toebehoren. Bij gebruik van andere reserveonderdelen vervalt de garantie onmiddellijk.

- Het apparaat mag alleen worden opengemaakt door een daartoe bevoegde electricien. Neem in geval van reparaties altijd contact op met ons servicecenter.
- Koppel de aandrijving los, koppel het apparaat los van de stroomvoorziening en laat het apparaat afkoelen als het apparaat stilgezet is voor reiniging, instelling, opslag of vervanging van een accessoire.
- Ga voorzichtig om met het apparaat en houd het schoon.
- Houd het apparaat buiten bereik van kinderen.

## **Vorbereiding**

**▲ WAARSCHUWING!** Gevaar voor letsel door onbedoeld aanlopen van het apparaat. Steek de stekker pas in het stopcontact als het apparaat volledig is voorbereid voor gebruik.

## **Bedieningselementen**

Maak u vóór het eerste gebruik van het apparaat vertrouwd met de bedieningselementen van het apparaat.



## Pistoolgreep (6)

### • Inschakelhendel (24)

- Trekken aan inschakelhendel: Hierdoor wordt de hogedrukstraal geactiveerd
- Inschakelhendel loslaten: Hierdoor wordt de hogedrukstraal gedeactiveerd

### • Kinderbeveiliging (25) (van achter gezien)

← De inschakelhendel is vergrendeld



→ U kunt aan de inschakelhendel trekken

**▲ WAARSCHUWING!** Gevaar van letsel door hogedrukstraal! Vergrendel de inschakelhendel bij elke onderbreking van de werkzaamheden.

### • Drukindicator (8)

Hoe meer rode lijnen zichtbaar zijn, hoe hoger de druk.

## Beugelgreep (2)

Met de beugelgreep uitgetrokken, kunt u het apparaat comfortabel rollen.

- Beugel uittrekken:  
Trek de beugelhendel omhoog.
- Trek de beugel in:  
Druk op de ontgrendeling (3) van de beugelgreep en druk de beugelgreep naar onder.

## Apparaat opstellen

1. Zet het apparaat verticaal op een vlakke ondergrond.
2. Zorg ervoor dat de hogedrukslang (11) door de geleiding voor hogedrukslang (23) gaat.
3. Steek de hogedrukslang (11) in de hogedrukaansluiting op de pistoolgreep (6).

## Zorgen voor watervoorziening

U hebt twee mogelijkheden voor de watervoorziening van het apparaat:

- Aansluiting op waterleiding
- Aanzuigen van stilstaand, schoon water, bijv. regenton

## Aansluiting op waterleiding

### Voorwaarden

- Toevoerslang: Tuinslang met gemonteerde tuinslangaansluiting (31); Ø 13 mm (1/2"); lengte tussen 5 m en 30 m
- Minimum debiet: 330 l/h (5,5 l/min)

### • Systeemscheider

Een systeemscheider (terugslagklep) verhindert de terugstroom van water en reinigingsmiddel in de drinkwaterleiding.

- Volgens geldende voorschriften mogen hogedrukreinigers nooit zonder systeemscheider op het drinkwaternet worden gebruikt. Er moet een geschikte systeemscheider volgens EN 12729 type BA worden gebruikt.
- Water dat door een systeemscheider is gegaan, wordt geclassificeerd als niet drinkbaar.
- Een systeemscheider is verkrijgbaar bij de vakhandel.

## Procedure

1. Steek het zeefinzetstuk (20) in de wateraansluiting (21).
2. Monteer de koppeling (19) op de wateraansluiting (21).
3. Monteer de snelaansluiting met tuinslangadapter (31) op de toevoerleidingslang.
  - Verwijder de gegroefde klemmoer.
  - Schuif de klemmoer over het uiteinde van de slang.

- Steek het uiteinde van de slang in de schroefdraad van de snelkoppeling met tuinslangadapter.
  - Zet de snelkoppeling met de tuinslangadapter vast met de klemmoer.
  - Controleer of de snelkoppeling met tuinslangadapter stevig op de slang zit.
4. Sluit de toevoerslang aan op de watervoorziening.
  5. Toevoerslang ontluichten: open de watervoorziening en laat water aan het andere uiteinde van de toevoerslang uitstromen totdat in het uitstromende water geen belletjes meer te zien zijn. Draai de watervoorziening dicht.
  6. Verbind de snelaansluiting met de tuinslangadapter (31) op de toevoerslang met de koppeling (19).

## Water aanzuigen

### Voorwaarden

- **AANWIJZING!** Verontreiniging door teruggespoelde reinigingsmiddelen! Zuig geen water aan uit natuurlijke poelen.
- Zuigslang met filterkorf (niet inbegrepen in de leveringsomvang), *Reserveonderdelen en accessoires*, Pag. 83)
- stilstaand, schoon water, bijv. regenton
- Max. aanzuighoogte: 0,5 m

### Procedure

- ⚠ WAARSCHUWING!** Elektrische schok! Het apparaat zelf mag niet in de waterpoel ondergedompeld worden. **AANWIJZING!** Beschadiging door drooglopen! Zorg voor voldoende watervoorraad en een veilige watertoevoer.
1. Sluit de aanzuigslang met filterkorf aan op de koppeling (19) op de wateraansluiting (21) van het apparaat.

2. Steek het uiteinde met de filterkorf in de waterpoel.
3. Verwijder de lans (1) van de pistoolgreep (6).
4. Druk en houd de inschakelhendel ingedrukt (24).
5. Breng de aan-/uitschakelaar (4) in stand „I” (AAN).  
Het apparaat begint water aan te zuigen en de lucht kan ontsnappen.
6. Wanneer er geen lucht meer in het apparaat is, kunt u de inschakelhendel loslaten.
7. Monteer een hulpstuk.

## Opzetstuk kiezen

### Standaard variabele spuitmond (22)

Variabele waaierstraal (draairichting van achteren gezien)



☺ Brede straal

Lage druk voor reinigingsmiddelen

Hoe hoger de druk, hoe minder reinigingsmiddel er wordt aangezogen



☺ Dunne straal; puntstraal

Hoge druk

### Turbo-vuilvrees (29)



De roterende waterstraal is geschikt om te werken met een laag waterverbruik.

### Roterende wasborstel (10)

- Voor gevoelige en gelakte oppervlakken (bijv. autolak) is de roterende wasborstel niet geschikt.
- Oefen geen druk uit op de roterende wasborstel. De reinigende werking is het resultaat van de roterende beweging en de waterstroom.

- De roterende wasborstel werkt in lage-drukmodus. Het reinigingsmiddel wordt automatisch aangezogen.

### **De roterende wasborstel instellen**

1. Draai de schroef van het scharnier los (27).
2. Stel de hoek van de roterende wasborstel (10) in.
3. Draai de schroef aan het scharnier (27) vast.

## **Opzetstuk monteren en demonteren**

### **Spuitkop plaatsen**

1. Monteer de lans (1) op de pistoolgreep (6) (Bajonetsluiting: Inpluggen en draaien).
2. Zet het hulpstuk op de lans (1). Het hulpstuk klikt vast.

### **Spuitkop verwijderen**

1. Druk op de ontgrendelknop (28) op de voorkant van de lans (1) en houd deze ingedrukt
2. Trek het hulpstuk van de lans (1).
3. Verwijder de lans (1) van de pistoolgreep (6) (Bajonetsluiting: Drukken, draaien en trekken).

### **Roterende wasborstel (10) monteren**

1. Verwijder de lans (1) van de pistoolgreep (6) (Bajonetsluiting: Drukken, draaien en trekken).
2. Monteer het hulpstuk op de pistoolgreep (6) (Bajonetsluiting: Inpluggen en draaien).

### **Roterende wasborstel (10) demonteren**

1. Demonteer het opzetstuk van de pistoolgreep (6) (Bajonetsluiting: Drukken, draaien en trekken).

## **Bedrijf**

### **Reinigen met reinigingsmiddelen**

#### **Vereisten voor het reinigingsmiddel**

- Dit apparaat is ontwikkeld voor gebruik met een neutraal reinigingsmiddel op basis van biologisch afbreekbare anionogene oppervlakteactieve stoffen.
- Het gebruik van andere reinigingsmiddelen of chemische stoffen kan de veiligheid van het apparaat aantasten en schade tot gevolg hebben. Dergelijke schade aan het apparaat valt niet onder de garantie.
- U kunt reinigingsmiddelen via onze online shop aankopen, *Reserveonderdelen en accessoires, Pag. 83*.

#### **Voorwaarden**

- Het reinigingsmiddelreservoir is gevuld met reinigingsmiddel.
- De mond van de standaard variabele spuitkop is naar voren geschoven.

#### **Reinigingsmiddelreservoir vullen en legen**

1. Verwijder de afsluitdop met de zuigslang (16) van het reinigingsmiddelreservoir (17).
2. Trek het wasmiddelreservoir naar boven en vervolgens van de machine af. Het reinigingsmiddelreservoir is verwijderd en kan gevuld of geleegd worden.
3. Monteer het reinigingsmiddelreservoir in de omgekeerde volgorde.
4. Sluit het reinigingsmiddelreservoir met de afsluitklep.
5. Schuif de zuigslang tot aan de bodem in het reinigingsmiddelreservoir.

## Inschakelen

**⚠ WAARSCHUWING!** Een lekkend watersysteem kan leiden tot elektrische schok! Breng de aan-/uitschakelaar (4) in stand „0” (UIT). Trek de stekker uit het stopcontact. Begin opnieuw met het maken van de wateraansluitingen (zie *Zorgen voor watervoorziening, Pag. 73*).

**⚠ WAARSCHUWING!** Het apparaat mag uitsluitend worden gebruikt als deze rechtop staat! Als het apparaat omvalt, bestaat er risico op een elektrische schok. Breng de aan-/uitschakelaar (4) in stand „0” (UIT). Trek de stekker uit het stopcontact. Pas dan mag u het apparaat weer rechtop zetten. Wacht voor uw eigen veiligheid ongeveer vijf minuten voordat u de stekker weer in het stopcontact steekt.



**⚠ WAARSCHUWING!** Ongeschikte verlengsnoeren kunnen gevaarlijk zijn! Gebruik alleen verlengsnoeren die geschikt zijn voor gebruik in openlucht. De aansluiting moet droog en boven de grond zijn. We raden aan om gebruik te maken van een kabelhaspel die het stopcontact op minstens 60 mm van de grond houdt.

1. Zorg ervoor dat de aan/uit-schakelaar (4) in de stand „0” (UIT) staat.
2. Zet het apparaat rechtop.
3. Sluit de stekker aan met een stopcontact met aardlekschakelaar.  
Het rechterdeel van de houder voor de netaansluitkabel (14), gezien vanaf de achterkant, kan worden gedraaid. Zo kunt u het netsnoer (15) gemakkelijk verwijderen.
4. **AANWIJZING!** Bij droge werking raakt het apparaat beschadigd. Gebruik de hogedrukreiniger niet als de kraan is dichtgedraaid.  
Draai de waterkraan helemaal open.

5. Breng de aan-/uitschakelaar (4) in stand „I” (AAN).  
De motor start kort totdat de nodige druk is opgebouwd. Dan stopt de motor.
6. **⚠ WAARSCHUWING!** Houd rekening met de terugstootkracht van de uittrekkende waterstraal. Anders loopt u het risico dat uzelf of anderen gewond raken. Zorg ervoor dat u stabiel staat. Houd de pistoolgreep (6) goed vast. Druk op de inschakelhendel (24) van de pistoolgreep (6).  
De spuitkop werkt met druk en de motor start. Als u de inschakelhendel (24) loslaat, stopt de motor. De hoge druk in het systeem blijft behouden.

## Bedrijf onderbreken

U kunt de pistoolgreep (6) met lans en spuitkop in de houder voor pistoolgreep (9) steken.

1. Laat de inschakelhendel (24) van de pistoolgreep (6) los.
2. Als u de pistoolgreep weglegt: Schakel de kinderbeveiliging van de inschakelhendel in (25) (van achteren gezien).  
← De inschakelhendel is vergrendeld .  
→ U kunt aan de inschakelhendel trekken .

- ⚠ WAARSCHUWING!** Gevaar van letsel door hogedrukstraal! Vergrendel de inschakelhendel bij elke onderbreking van de werkzaamheden.
3. Bij langere werkonderbrekingen: Breng de aan-/uitschakelaar (4) in stand „0” (UIT).

## Ontluchten

### Toevoerslang ontluchten

1. Sluit de waterkraan.
2. Haal de toevoerslang van het apparaat af.

3. Zie voor verdere instructies *Zorgen voor watervoorziening, Pag. 73*

### Apparaat ontluchten

1. Breng de aan-/uitschakelaar (4) in stand „I” (AAN).
2. Wacht totdat de druk is opgebouwd en de motor stopt.
3. Breng de aan-/uitschakelaar (4) in stand „O” (UIT).
4. Druk net zo lang op de inschakelhendel (24) van de pistoolgreep (6) tot de druk is verminderd.
5. Doe dit een paar keer achter elkaar totdat het apparaat helemaal is ont-  
lucht.

### Bedrijf beëindigen.

1. Na werkzaamheden met reinigings-  
middelen:
  - Leeg het reinigingsmiddelreservoir (17).
  - Spoel het apparaat uit met helder water totdat er geen reinigingsmid-  
del meer in de leidingen zit.
2. Laat de inschakelhendel (24) los.
3. Breng de aan-/uitschakelaar (4) in  
stand „O” (UIT).
4. Sluit de waterkraan.
5. Druk net zo lang op de inschakelhendel (24) van de pistoolgreep (6) tot de  
druk is verminderd.
6. Trek de stekker uit het stopcontact.  
Wikkel het netsnoer (15) op de houder  
(14).
7. Koppel het apparaat los van de water-  
voorziening.

### Transport

Zo bereidt u het apparaat voor om veilig te rollen.

- Schakel het apparaat uit en trek de stekker uit het stopcontact. Verzekert u

ervan dat alle bewegende delen volledig tot stilstand zijn gekomen.

- Rol de hogedrukslang (11) op de slangtrommel (12), en wikkel het net-snoer (15) om de houder (14).
- Trek de beugelgreep uit.

Als u het apparaat wilt dragen, laat dan een tweede persoon u helpen.

## Reiniging, onderhoud en opslag

**▲ WAARSCHUWING!** Elektrische schok! Gevaar voor letsel door onbedoeld aanlopen van het apparaat. Bescherm u bij onderhouds- en reinigingswerkzaamheden. Schakel het apparaat uit en trek de stekker uit het stopcontact.

Laat reparatiewerkzaamheden en onder-  
houd, die niet zijn beschreven in deze handleiding, uitvoeren door een gespecialiseerd service-center. Gebruik uitsluitend originele onderdelen.

### Reiniging

**AANWIJZING!** Beschadigingsgevaar! Verkeerde reiniging kan het apparaat beschadigen. Spuit het apparaat nooit schoon met water. Reinig het apparaat niet onder stromend water. Gebruik geen bijtende schoonmaak- of oplosmiddelen. Houd het apparaat steeds schoon.

### Reinigen na gebruik

1. Breng de aan-/uitschakelaar (4) in  
stand „O” (UIT).
2. Trek de stekker uit het stopcontact.
3. Houd de ventilatiesleuven schoon en vrij.
4. Reinig het apparaat met een zachte borstel of met een enigszins vochtige doek.

## Standaard variabele spuitmond reinigen

Heel soms kan het gebeuren dat de standaard variabele spuitmond verstopt raakt door vreemde deeltjes.

1. Demonteer de standaard variabele spuitmond (22).
2. Verwijder de vreemde deeltjes vanaf de voorkant met de reinigungsnaald voor de spuitkop (5).
3. Spoel de standaard variabele spuitkop vanaf de voorkant uit om de vreemde deeltjes te verwijderen.

## Zeefelement in de wateraansluiting reinigen

1. Verwijder de koppeling (19) van de wateraansluiting (21).
2. Neem het zeefelement (20) uit de wateraansluiting.
3. Reinig het zeefelement onder stromend water.
4. Monteer het zeefelement (20) en de koppeling (19) in omgekeerde volgorde.

## Onderhoud

Het apparaat is onderhoudsvrij.

## Opslag

### Instructies

Sla het apparaat en accessoires steeds als volgt op:

- zuiver

- droog
- beschermt tegen stof
- beschermd tegen vorst
- buiten het bereik van kinderen

## Apparaat gereedmaken voor opslag

**AANWIJZING!** De hogedrukreiniger en het toebehoren worden door vorst vernield, wanneer niet alle water eruit is.

1. Verwijder alle water uit het apparaat.
  - Koppel het apparaat los van de watervoorziening.
  - Schakel de hogedrukreiniger aan de aan-/uitschakelaar (4) maximaal 1 minuut in.
  - Druk op de inschakelhendel (24) op de pistoolgreep (6), tot er geen water meer aan de pistoolgreep (6) of aan het hulpstuk uitkomt.
  - Schakel het apparaat uit.
2. Laat alle water uit het toebehoren lopen.
3. Bewaar alle hulpstukken rechtop in de houders met de aansluiting naar beneden gericht.
4. Rol de hogedruk slang op de slangtrommel (12).
5. Berg het netsnoer op in de daartoe voorziene houder (14).

# Probleemopsporing

De volgende tabel helpt u bij het oplossen van storingen:

Probleem	Mogelijke oorzaak	Foutherstel
Apparaat start niet	Aan-uitschakelaar (4) uitge- schakeld	Positie van de aan-/uitscha- kelaar controleren
	Spanning ontbreekt	Stopcontact, netsnoer, stek- ker en zekering controleren, evt. reparatie door elektri- cien.
	Storing in voeding	Controleer of de elektrische installatie overeenstemt met de specificaties op het type- plaatje
Apparaat levert geen water	Luchtbellens in de hogedruk- reiniger	Apparaat inschakelen en in- schakelhendel (24) active- ren.
		<i>Ontluchten, Pag. 76</i>
Apparaat heeft geen druk	Luchtbellens in de hogedruk- reiniger	<i>Ontluchten, Pag. 76</i>
	Wegvallende druk in leiding	Controleer de watertoevoer

Probleem	Mogelijke oorzaak	Oplossing
Lek in watersysteem	Aansluitingen niet juist gemonteerd	Schakel het apparaat uit en koppel het los van het net. Sluit het apparaat opnieuw op de waterleidingen aan (zie <i>Zorgen voor watervoorziening, Pag. 73</i> )
	Wateraansluiting (21) lek	Schakel het apparaat uit en koppel het los van het net. Vervang de koppeling (19) aan de wateraansluiting (21) incl de dichtingsring (zie <i>Reserveonderdelen en accessoires, Pag. 83</i> )
Sterke drukschommelingen	standaard-variabele spuitmond (22) vuil	Spoel de standaard-variabele spuitmond (22) met water. Reinig indien nodig de mondstukboring met de mondstukreinigingsnaald (5; zie <i>Reiniging, Pag. 77</i> ).
	standaard-variabele spuitmond (22) verstopt	Verwijder de standaard-variabele spuitmond (22) en verzek er u van dat het water aan de pistoolgreep (6) ongehinderd eruit spuit.

## Afvoeren/milieubescherming

Voer afgedankte apparaten, toebehoren en verpakkingsmaterialen op milieuvriendelijke manier af.



Elektrische apparaten horen niet bij het huisvuil.

Het symbool van de doorkruiste verrijdbare afvalbak betekent dat dit product aan het einde van zijn levensduur niet als ongesorteerd stedelijk afval mag worden verwijderd.

## Richtlijn 2012/19/EU betreffende afgedankte elektrische en elektronische apparatuur:

Consumenten zijn wettelijk verplicht elektrische en elektronische apparatuur aan het eind van de levensduur op milieuvriendelijke wijze te recyclen. Op die manier wordt milieuvriendelijke en grondstofbesparende recycling gewaarborgd.

Afhankelijk van de omzetting in nationaal recht, hebt u de volgende mogelijkheden:

- retourneren naar een verkooppunt,
- aan een officieel inzamelpunt inleveren,
- retourneren naar de fabrikant/distributeur.

Dit is niet van toepassing op accessoires die bij oude apparaten zijn gevoegd en



hulpmiddelen zonder elektrische bestanddelen.

### **Afvoer van de reinigingsmiddelfles**

- Productresten moeten worden verwijderd in overeenstemming met de Afvalrichtlijn 2008/98/EG en de nationale en regionale regelgeving. Voor dit product kan geen afvalcodenummer overeenkomstig de Europese afvalcatalogus (AVV) worden vastgesteld, aangezien alleen het beoogde gebruik door de consument een toewijzing mogelijk maakt. Het codenummer van de afvalstof moet binnen de EU in overleg met de afvalverwijderaar worden vastgesteld.
- Niet-verontreinigde verpakkingen kunnen worden gerecycleerd.
- Verpakkingen die niet kunnen worden gereinigd, moeten op dezelfde manier worden verwijderd als de stof.

## **Service**

### **Garantie**

Geachte klant, geachte klant,  
U krijgt op dit apparaat 3jaar garantie, te rekenen vanaf de datum van aankoop. Ingeval van gebreken aan dit product heeft u tegenover de verkoper van het product wettelijke rechten. Deze wettelijke rechten worden door onze hierna beschreven garantie niet beperkt.

### **Garantievoorwaarden**

De garantietermijn begint met de datum van aankoop. Gelieve de originele kassabon goed te bewaren. Dit document wordt als bewijs van de aankoop benodigd. Indien er zich binnen drie jaar, te rekenen vanaf de datum van aankoop van dit product, een materiaal- of fabricagefout voor-

doet, wordt het product door ons – naar onze keuze – voor u gratis gerepareerd of vervangen. Deze garantievergoeding stelt voorop dat binnen de termijn van drie jaar het defecte apparaat en het bewijs van aankoop (kassabon) voorgelegd en dat schriftelijk kort beschreven wordt, waarin het gebrek bestaat en wanneer het zich voorgedaan heeft.

Als het defect door onze garantie gedekt is, krijgt u het gerepareerde of een nieuw product terug. Met herstelling of uitwisseling van het product begint er geen nieuwe garantietermijn.

### **Garantietermijn en wettelijke kwaliteitsgarantie**

De garantietermijn wordt door de garantievergoeding niet verlengd. Dit geldt ook voor vervangen en gerepareerde onderdelen. Eventueel al bij de aankoop bestaande beschadigingen en gebreken moeten onmiddellijk na het uitpakken gemeld worden. Na het verstrijken van de garantietermijn tot stand komende reparaties worden tegen verplichte betaling van de kosten uitgevoerd.

### **Omvang van de garantie**

Het apparaat werd volgens strikte kwaliteitsrichtlijnen zorgvuldig geproduceerd en vóór aflevering nauwgezet getest.

De garantievergoeding geldt voor materiaal- of fabricagefouten. Deze garantie is niet van toepassing op productonderdelen, die aan een normale slijtage blootgesteld zijn en daarom als aan slijtage onderhevige onderdelen beschouwd kunnen worden (bijv. Hogedrukslang) of op beschadigingen aan breekbare onderdelen (bijv. Schakelaar).

Deze garantie valt weg wanneer het product beschadigd, niet oordeelkundig gebruikt of niet onderhouden werd. Evenzo voor schade veroorzaakt door water, vorst, bliksem en vuur of verkeerd trans-

port. Voor een vakkundig gebruik van het product dienen alle in de gebruiksaanwijzing vermelde aanwijzingen nauwgezet in acht genomen te worden. Gebruiksdoel-einden en handelingen, die in de gebruiksaanwijzing afgeraden worden of waarvoor gewaarschuwd wordt, dienen onvoorwaardelijk vermeden te worden.

Het product is uitsluitend voor het privé-en niet voor het commerciële gebruik bestemd. Bij een verkeerde of onoordeelkundige behandeling, toepassing van geweld en bij ingrepen, die niet door het door ons geautoriseerde servicefiliaal doorgevoerd werden, valt de garantie weg.

### Afhandeling ingeval van garantie

Gelieve aan de volgende aanwijzingen gevolg te geven om een snelle behandeling van uw verzoek te garanderen:

- Gelieve voor alle aanvragen de kassabon en het identificatienummer (IAN 436819\_2304) als bewijs van de aankoop klaar te houden.
- Gelieve het artikelnummer uit het typeplaatje, een gravering, op de voorpagina van uw handleiding (onderaan links) of als sticker aan de achter- of onderzijde af te leiden.
- Indien er zich functiefouten of andere gebreken voordien, contacteert u in eerste instantie de hierna vernoemde serviceafdeling **telefonisch** of per **e-mail**. U krijgt dan bijkomende informatie over de afhandeling van uw klacht.
- Een als defect geregistreerd product kunt u, na overleg met onze klantenservice, mits toevoeging van het bewijs van aankoop (kassabon) en de vermelding, waarin het gebrek bestaat en wanneer het zich voorgedaan heeft, voor u franco naar het u medegedeelde serviceadres zenden. Om problemen bij de acceptatie en extra kosten

te vermijden, maakt u onvoorwaardelijk uitsluitend gebruik van het adres, dat u medegedeeld wordt. Zorg ervoor dat de verzending niet ongefrankeerd, als volumegoed, per expresse of via een andere speciale verzendingswijze plaatsvindt. Gelieve het apparaat met inbegrip van alle bij de aankoop bijgeleverde accessoires in te zenden en voor een voldoende veilige transportverpakking te zorgen.

### Reparatie-service

Neem contact op met het servicecentrum voor reparaties **die niet door de garantie worden gedekt**. U ontvangt daar een kostenraming.

- Wij kunnen alleen apparaten verwerken die voldoende verpakt en gefrankeerd zijn verzonden.

**Opmerking:** stuur uw apparaat schoon en met vermelding van het defect naar het adres dat door het servicecentrum is opgegeven.

- Apparaten die niet vooraf zijn betaald of die zijn verzonden met omvangrijke goederen, exprespost of andere speciale vracht, worden niet geaccepteerd.
- We zullen de door u opgestuurde defecte apparaten gratis afvoeren.

### Service-Center

**NL** Service Nederland  
Tel.: 0800 0249630  
E-mail: [grizzly@lidl.nl](mailto:grizzly@lidl.nl)  
**IAN 436819\_2304**

**BE** Service België  
Tel.: 0800 12089  
E-mail: [grizzly@lidl.be](mailto:grizzly@lidl.be)  
**IAN 436819\_2304**

## Importeur

Opgelet: het onderstaande adres is geen serviceadres. Neem eerst contact op met het bovenvermelde service-center.

Grizzly Tools GmbH & Co. KG  
 Stockstädter Str. 20  
 63762 Großostheim  
 DUITSLAND  
[www.grizzlytools.de](http://www.grizzlytools.de)

## Reserveonderdelen en accessoires

**Reserveonderdelen en toebehoren zijn beschikbaar via [www.grizzlytools.shop](http://www.grizzlytools.shop).** Als u problemen heeft met uw bestelproces, neem dan contact met ons op via onze online shop. Indien u nog vragen heeft, kunt u contact opnemen met de Service-Center, Pag. 82

Pos. nr.	Benaming	Bestelnr.
1	Lans	91110565
2	Beugelgreep	91110567
5	Reinigingsnaald spuitkop	91110572
6	Pistoolgreep	91110566
10	Roterende wasborstel	91110568
11	Hogedrukslang (10 m, zwart)	91110569
12	Slangtrommel met kruk (zonder Hogedrukslang)	91105900
17	Reinigingsmiddelreservoir	91105898
18	Wielen	91105897
19, 20	Koppeling (WATERAANSLUITING), Zeefelement	91106182
22	Standaard variabele spuitmond	91105895
29	Turbo-vuilvrees	91105894
30	Reinigingsmiddelen URM 500 (500 ml)	30990010
31	Snelaansluiting met tuinslangadapter	91097401
–	Aanzuiglang met filterkorf	91103738

## Vertaling van de originele EG-conformiteitsverklaring

Product: **Hogedrukreiniger**

Model: **PHD 170 D2**

Serienummer: 000001 - 180000

Het hierboven beschreven voorwerp is in overeenstemming met de desbetreffende harmonisatiewetgeving van de Unie:

**2006/42/EC • 2014/30/EU • 2000/14/EC & 2005/88/EC •  
2011/65/EU & (EU) 2015/863**

Het hierboven beschreven voorwerp is conform Richtlijn 2011/65/EU van het Europees Parlement en de Raad van 8 juni 2011 betreffende beperking van het gebruik van bepaalde gevaarlijke stoffen in elektrische en elektronische apparatuur.

Om de conformiteit te waarborgen, zijn de volgende geharmoniseerde normen en nationale normen en voorschriften toegepast:

**EN 60335-1:2012/A15:2021 • EN 60335-2-79:2012 • EN 62233:2008  
EN IEC 55014-1:2021 • EN IEC 55014-2:2021 • EN IEC 63000:2018  
EN IEC 61000-3-2:2019/A1:2021 • EN IEC 61000-3-11:2019**

Overeenkomstig Richtlijn 2000/14/EC betreffende de geluidsemisatie wordt het volgende bevestigd:

Geluidsvermogeniveau ( $L_{WA}$ )

- gemeten: 94,0 dB(A)

- gegarandeerd: 97 dB(A)

Gevolgde conformiteitsbeoordelingsprocedure volgens 2000/14/EC, bijlage V.

Deze conformiteitsverklaring wordt verstrekt onder volledige verantwoordelijkheid van de fabrikant:

**CE** Grizzly Tools GmbH & Co. KG  
Stockstädter Str. 20  
63762 Großostheim  
DUITSLAND  
30.08.2023



Christian Frank  
Documentatie gemachtigde

# Índice de contenido

<b>Introducción.....</b>	<b>85</b>
Usó previsto.....	85
Volumen de suministro/ accesorios.....	86
Descripción del funcionamiento.....	86
Vista general.....	86
Datos técnicos.....	87
<b>Indicaciones de seguridad.....</b>	<b>88</b>
Significado de las indicaciones de seguridad.....	88
Gráficos y símbolos.....	88
Puesta en funcionamiento segura del aparato.....	89
<b>Preparación.....</b>	<b>92</b>
Elementos de control.....	93
Instalar el aparato.....	93
Establecer el suministro de agua.....	93
Selección del accesorio.....	94
Montaje y desmontaje de accesorios.....	95
<b>Funcionamiento.....</b>	<b>95</b>
Limpieza con detergentes.....	95
Encender.....	96
Interrumpir el funcionamiento.....	96
Purga.....	97
Finalizar el funcionamiento.....	97
<b>Transporte.....</b>	<b>97</b>
<b>Limpieza, mantenimiento y almacenamiento.....</b>	<b>97</b>
Limpieza.....	97
Mantenimiento.....	98
Almacenamiento.....	98
<b>Localización de averías.....</b>	<b>99</b>
<b>Eliminación/protección del medio ambiente.....</b>	<b>100</b>
<b>Servicio.....</b>	<b>101</b>
Garantía.....	101
Servicio de reparación.....	102
Service-Center.....	102

Importador..... 102

**Piezas de repuesto y  
accesorios..... 103**

**Traducción de la declaración CE  
de conformidad..... 104**

## Introducción

Enhorabuena por la compra de su nuevo limpiador a alta presión (en adelante, denominado aparato o herramienta eléctrica).

Ha adquirido un aparato de alta calidad. Durante la producción del aparato se ha revisado su calidad y se le ha realizado una inspección final. Por lo tanto, la capacidad de funcionamiento de su aparato queda garantizada.

No se puede descartar que en casos individuales pueda haber restos de agua en o dentro del aparato o en las mangueras. Esto no es ningún defecto y no supone ningún motivo de preocupación.



Este manual de instrucciones es parte de este aparato. Contiene indicaciones importantes para la seguridad, uso y desecho del producto. Lea atentamente el manual de instrucciones. Familiarícese con los controles y el uso correcto del aparato. Utilice exclusivamente el aparato como se describe y para los campos de aplicación especificados. Conserve el manual de instrucciones y entregue toda la documentación si traspasa este aparato a un tercero.

## Uso previsto

El aparato está previsto exclusivamente para el uso siguiente:

- Limpieza de máquinas, vehículos, obras, herramientas, fachadas, terra-

zas, herramientas de jardín, etc. con chorro de agua de alta presión;

Respete las indicaciones del fabricante del artículo que va a limpiar.

Cualquier otro uso que no esté expresamente permitido en este manual de instrucciones puede suponer un serio peligro para el usuario y provocar daños en el aparato. El operador o usuario del aparato será responsable de los accidentes o daños causados a otras personas o sus propiedades. El aparato está destinado al uso doméstico. No se ha concebido para uso industrial prolongado. Si se le da un uso profesional, se anulará la garantía. El fabricante no se responsabiliza de los daños derivados de un uso erróneo o distinto del previsto.

## Volumen de suministro/ accesorios

Desembale el aparato y compruebe el volumen de suministro.

Deseche el material de embalaje según corresponda.

- Hidrolimpiadora
- Mango tipo pistola
- Lanza
- Manguera de alta presión
- Depósito de detergente (premontado)
- Boquilla de presión variable
- Fresadora de suciedad turbo
- Cepillo giratorio
- Producto de limpieza URM 500 (500 ml)
- Manguito (Conexión de agua), Filtro
- Conector rápido con adaptador de manguera de jardín
- Aguja para la limpieza de la boquilla
- Traducción del manual original

## Descripción del funcionamiento

El limpiador de alta presión limpia con un chorro de agua de alta presión.

Si lo precisa, puede usarse añadiendo detergente.

El funcionamiento de los elementos de mando se describe en las siguientes páginas.

## Vista general

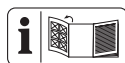

En la página desplegable delantera encontrará ilustraciones del aparato.

- 1 Lanza
- 2 Asa
- 3 Desbloqueo (Asa)
- 4 Interruptor de encendido/apagado
- 5 Aguja para la limpieza de la boquilla
- 6 Mango tipo pistola
- 7 Soporte (Fresadora de suciedad turbo)
- 8 Indicador de presión
- 9 Soporte (Mango tipo pistola)
- 10 Cepillo giratorio
- 11 Manguera de alta presión
- 12 Tambor para la manguera con manivela
- 13 Soporte (Accesorios)
- 14 Soporte (Cable de conexión eléctrica)
- 15 Cable de conexión eléctrica
- 16 Tapa de cierre con manguera de aspiración
- 17 Depósito de detergente
- 18 Ruedas
- 19 Manguito (Conexión de agua)
- 20 Filtro
- 21 Conexión de agua

- 22 Boquilla de presión variable
- 23 Guía para la manguera de alta presión
- 24 Palanca de encendido
- 25 Seguro infantil
- 26 Desbloqueo (Manguera de alta presión)
- 27 Unión articulada
- 28 Botón de desbloqueo
- 29 Fresadora de suciedad turbo
- 30 Producto de limpieza
- 31 Conector rápido con adaptador de manguera de jardín

### Datos técnicos

#### Hidrolimpiadora ..... PHD 170 D2

Tensión nominal  $U$  ..... 230 V ~; 50 Hz

Potencia nominal  $P$  ..... 2400 W

Longitud Cable de conexión eléctrica .5 m

Clase de protección

.....  $\square$  II ( doble aislamiento )

Tipo de protección ..... IPX5

Peso ..... 11,4 kg

Longitud de la manguera de alta presión

..... 10 m

Presión de trabajo ( $p$ ) ..... 11,5 MPa

Presión admisible máx. ( $p_{max}$ ) ..... 17 MPa

Presión de alimentación máx. ( $p_{in,max}$ )

..... 0,8 MPa

Temperatura de alimentación máx.

( $T_{in,max}$ ) ..... 40 °C

Caudal nominal ( $Q$ ) ... 330 l/h (5,5 l/min)

Máx. Caudal nominal ( $Q_{max}$ )

..... 500 l/h (8,3 l/min)

Máx. Altura de aspiración ..... 0,5 m

Nivel de presión acústica ( $L_{pA}$ )

..... 80,8 dB(A);  $K_{pA}=3$  dB

Nivel de potencia acústica ( $L_{WA}$ )

- medido ..... 94,0 dB(A);  $K_{WA}=2,32$  dB

- garantizado ..... 97 dB(A)

Vibración ( $a_h$ ) ..... <2,5 m/s<sup>2</sup>

Los valores de ruido y vibración se han obtenido según la normativa y disposiciones indicadas en la declaración de conformidad.

El valor de emisión de vibraciones y el valor de emisiones sonoras indicados se obtienen mediante la medición en un procedimiento de ensayo normalizado y se pueden utilizar para hacer una comparación entre una herramienta eléctrica y otra. El valor de emisión de vibraciones y el valor de emisiones sonoras indicados también pueden utilizarse para una evaluación preliminar de la carga.

**⚠ ¡ADVERTENCIA!** Los valores de emisión de vibraciones y sonoras reales pueden variar frente a los valores indicados cuando se hace un uso real de la herramienta electrónica, dependiendo del tipo y forma en que se utiliza la herramienta. Intente minimizar la exposición a las vibraciones en la medida de lo posible. Una medida para reducir la tensión por las vibraciones es, por ejemplo, limitar el tiempo de trabajo. En este sentido, se deben tener en cuenta todas las fases del ciclo de trabajo (por ejemplo, los tiempos en los que el aparato está desconectado y aquellos en los que está encendido, pero funciona sin carga).

## Indicaciones de seguridad



**¡ATENCIÓN!** Cuando se utilizan aparatos eléctricos, deben tenerse en cuenta las siguientes medidas de seguridad fundamentales de protección contra descargas eléctricas, peligro de lesiones o de incendio.

### Significado de las indicaciones de seguridad

**▲ ¡PELIGRO!** Si no sigue esta indicación de seguridad, se producirá accidentes. El resultado es una lesión grave o la muerte.

**▲ ¡ADVERTENCIA!** Si no sigue esta indicación de seguridad, es posible que se produzca un accidente. El resultado es posiblemente una lesión grave o la muerte.

**▲ ¡PRECAUCIÓN!** Si no sigue esta indicación de seguridad, se producirá accidentes. El resultado es posiblemente una lesión de gravedad leve o media.

*¡NOTA IMPORTANTE!* Si no sigue esta indicación de seguridad, se producirá accidentes.

El resultado es posiblemente un daño material.

## Gráficos y símbolos

### Símbolos gráficos sobre el aparato



¡Atención!



Lea atentamente el manual de instrucciones. Familiarícese con los controles y el uso correcto del aparato.



¡Atención! En el caso de que se dañe el cable durante el uso, deberá desconectarlo inmediatamente de la alimentación eléctrica. Desenchúfelo también cuando vaya a conectarlo al suministro de agua o si intenta solucionar fugas.



El aparato no está previsto para ser conectado a la instalación de abastecimiento de agua potable.



Clase de protección II (doble aislamiento)



Los aparatos eléctricos no deben tirarse a la basura doméstica.



Nivel de potencia acústica garantizado  $L_{WA}$  en dB(A).



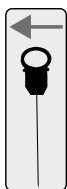

Aguja para la limpieza de la boquilla



Utilice el aparato únicamente en posición vertical, nunca en horizontal.



Si se hace un uso distinto al previsto, los limpiadores a alta presión pueden ser peligrosos. No se puede dirigir el chorro hacia las personas, los animales, equipos eléctricos activos o sobre la misma máquina.

## Puesta en funcionamiento segura del aparato

### Indicaciones generales

- Lea atentamente el manual de instrucciones. Familiarícese con los controles y el uso correcto del aparato.
- Este aparato no debe ser utilizado por niños. Se debe supervisar que los niños no jueguen con el aparato.
- Este aparato puede ser utilizado por personas con capacidades físicas, sensoriales o mentales reducidas o que carezcan de experiencia y conocimientos, siempre que sean supervisadas o instruidas sobre el uso seguro del aparato y sean capaces de entender los peligros que puede ocasionar.
- Las personas que no hayan leído las instrucciones de uso no podrán utilizar el aparato.
- La hidrolimpiadora no debe ser utilizada por personas que no hayan sido instruidas sobre el manejo del aparato.
- Este aparato no debe ser utilizado a alturas superiores a 2000 m.
- Si se produce una avería o un defecto durante el funcionamiento, apague el aparato inmediatamente y desenchufe la clavija de alimentación. Para conocer las posibles causas de un fallo: *Localización de averías*, p. 99. O póngase en contacto con nuestro centro de servicio.
- Recuerde que el usuario es el único responsable de los accidentes o daños causados a

otras personas o sus propiedades.

- Cumpla con las restricciones para emisión de ruidos y las normas locales.

## Preparación

- Protéjase de las salpicaduras de agua o de la suciedad con gafas de seguridad y ropa de protección adecuada.
- El uso de la hidrolimpiadora puede producir aerosoles. La inhalación de aerosoles puede causar daños a la salud. Dependiendo de la aplicación, el uso de boquillas totalmente blindadas (por ejemplo, limpiadores de superficies) puede reducir significativamente la emisión de aerosoles acuosos. En función del entorno que vaya a limpiar, utilice una mascarilla adecuada de la clase FFP 2 o equiparable para protegerse contra la inhalación de aerosoles si no es posible el uso de una boquilla totalmente blindada.
- No trabaje con un aparato deteriorado, incompleto o si se ha remodelado sin la autorización del fabricante. Antes de la puesta en funcionamiento, encargue la revisión del aparato a un experto pa-

ra confirmar que todas las medidas de protección eléctricas requeridas están presentes.

- El aparato solo se puede conectar a una toma de corriente que haya sido instalada por un electricista experto de acuerdo con la norma IEC 60364-1.
- Antes de su utilización, revise siempre que el cable de conexión y el alargador no presentan síntomas de daños o envejecimiento. Si se daña el cable durante el uso, desconéctelo inmediatamente de la red de alimentación, **NO TOQUE EL CABLE HASTA QUE NO LO HAYA DESCONECTADO DE LA RED.** No utilice el aparato si el cable está dañado o desgastado.
- Si se daña el cable de conexión eléctrica de este aparato, deberá ser sustituido por el fabricante, su servicio de atención al cliente o una persona con cualificación similar para evitar peligros. Diríjase al centro de servicio.
- Conecte el aparato solo a un enchufe con dispositivo de protección de corriente de fuga (interruptor diferencial) con una corriente de medi-

ción de fuga de no más de 30 mA.

- Utilice solo cables alargadores adecuados para el uso en el exterior. La conexión debe permanecer seca y por encima del nivel del suelo. Además, se recomienda utilizar un tambor de cable que mantenga la toma de corriente a una altura mínima de 60 mm por encima del suelo.
- Los cables alargadores deben tener una sección transversal de mínimo  $2 \times 2,5 \text{ mm}^2$ .
- Las mangueras de alta presión, válvulas y acoplamientos son importantes para la seguridad de la máquina. Utilice únicamente las mangueras de alta presión, válvulas y acoplamientos recomendados por el fabricante.
- Interrumpa el uso del aparato si observa daños o fugas en el cable de alimentación, en la entrada de agua o en otros componentes importantes del mismo, como la manguera de alta presión o la pistola pulverizadora.
- Utilice el aparato únicamente en vertical y sobre una superficie fija y plana.

- Nunca utilice el aparato si hay niños o animales cerca. Las personas cerca deben utilizar ropa de protección.

## **Funcionamiento**

- Preste atención a lo que está haciendo y tenga cuidado, utilice el sentido común al trabajar con el aparato. No utilice el aparato si está cansado o bajo la influencia de estupefacientes, alcohol o medicamentos.
- Si se hace un uso distinto al previsto, los limpiadores a alta presión pueden ser peligrosos. No se puede dirigir el chorro hacia las personas, los animales, equipos eléctricos activos o sobre la misma máquina.
- No dirija el chorro hacia sí mismo para limpiar la ropa o los zapatos.
- Si entra en contacto con el detergente, límpiense con abundante agua.
- No utilice el cable de conexión eléctrica para sacar la clavija de la toma de corriente o para tirar del aparato. Proteja el cable de conexión eléctrica, del aceite y de los bordes puntiagudos.

- Peligro de explosión: No rocíe ningún líquido inflamable.
- No utilice el aparato cerca de líquidos inflamables o gases. Si no se respeta este requisito, existe peligro de incendio o de explosión.
- No transporte nunca el aparato con el accionamiento en marcha.
- Apague el aparato y desenchúfelo de la corriente eléctrica. Asegúrese de que todas las piezas en movimiento se hayan detenido completamente
  - cada vez que deje el aparato;;
  - antes de cambiar accesorios;;
  - antes de retirar bloqueos u obstrucciones;;
  - antes de revisar, limpiar o trabajar en el aparato..
- Si el aparato comienza a vibrar muy fuerte, más de lo normal, revíselo inmediatamente:
  - observe si presenta algún desperfecto;
  - cambie las piezas dañadas,
  - diríjase al centro de servicio.

## **Limpieza, mantenimiento y almacenamiento**

- Deje que el motor se enfríe antes de guardar el aparato durante un periodo prolongado.
- Por razones de seguridad, cambie las piezas desgastadas o dañadas. Utilice únicamente piezas de repuesto y accesorios originales. El uso de piezas externas provoca la pérdida inmediata de los derechos de garantía.
- La apertura del aparato ha de ser realizada por un electricista especializado y autorizado. En caso de reparación, diríjase siempre a nuestro centro de servicio.
- Cuando vaya a limpiar, ajustar, almacenar el aparato o a sustituir un accesorio, detenga el funcionamiento, desconecte el aparato de la red eléctrica y deje que el aparato se enfríe.
- Utilice el aparato con cuidado y manténgalo limpio.
- Guarde el aparato fuera del alcance de los niños.

## **Preparación**

**⚠ ¡ADVERTENCIA!** Peligro de lesiones debido a la puesta en marcha involunta-

ria del aparato. No conecte el enchufe a la toma de corriente hasta que el aparato esté completamente preparado para su uso.

## Elementos de control



Antes de poner en funcionamiento el aparato por primera vez, familiarícese con los elementos de control.

### Mango tipo pistola (6)

#### • Palanca de encendido (24)

- Tirar de la palanca de encendido: Activa el chorro de alta presión
- Soltar la palanca de encendido: Desactiva el chorro de alta presión

#### • Seguro infantil (25) (visto desde atrás)

- ← La palanca de encendido está bloqueada .
- Puede tirar de la palanca de encendido .

**⚠ ¡ADVERTENCIA!** ¡Riesgo de lesiones por el chorro a alta presión! Bloquee la palanca de encendido cada vez que interrumpa el trabajo.

#### • Indicador de presión (8)

Cuantas más líneas rojas sean visibles, mayor será la presión.

### Asa (2)

Con el asa extendida, puede mover el aparato cómodamente.

- Extender el asa:  
Tire del asa hacia arriba.
- Retraer el asa:  
Presione el desbloqueo (3) del asa y tire de ella hacia abajo.

## Instalar el aparato

1. Coloque el aparato en vertical sobre una superficie plana y firme.
2. Asegúrese de que la manguera de alta presión (11) pasa por la guía para la manguera de alta presión (23).

3. Inserte la manguera de alta presión (11) en la conexión de alta presión del mango de pistola (6).

## Establecer el suministro de agua

Existen dos opciones para suministrar agua al aparato:

- Conexión de agua doméstica
- Succión de agua almacenada y limpia, por ejemplo, de un barril de lluvia

### Conexión de agua doméstica

#### Requisitos

- Manguera de alimentación: Manguera de jardín con conector rápido con adaptador para manguera de jardín montado (31); Ø 13 mm (1/2"); longitud entre 5 m y 30 m
- Caudal mínimo: 330 l/h (5,5 l/min)
- **Derivador de sistema**

Un derivador de sistema (válvula de retención) evita el reflujo de agua y la presencia de detergentes en la tubería de agua potable.

- Según la normativa vigente, el limpiador a alta presión no debe funcionar nunca en la red de agua potable sin un derivador de sistema. Debe utilizarse un derivador de sistema adecuado según la norma EN 12729 tipo BA.
- El agua que ha pasado por un derivador del sistema se clasifica como no potable.
- Los derivadores de sistema están disponibles en el comercio especializado.

#### Procedimiento

1. Inserte el filtro (20) en la conexión de agua (21).
2. Monte el manguito (19) en la toma de agua (21).

3. Coloque el conector rápido con adaptador de la manguera de jardín (31) en la manguera de suministro.
  - Retire la tuerca de sujeción ranurada.
  - Introduzca la tuerca de sujeción en el extremo de la manguera.
  - Introduzca el extremo de la manguera en la rosca del conector rápido con adaptador de la manguera de jardín.
  - Fije el conector rápido con adaptador de la manguera de jardín con la tuerca de sujeción.
  - Compruebe que el conector rápido con adaptador de la manguera está firmemente colocado en la manguera de jardín.
4. Conecte la manguera de alimentación a la toma de agua doméstica.
5. Purgue la manguera de alimentación: Abra el suministro de agua hasta que por el otro extremo de la manguera de alimentación salga agua sin burbujas. Cierre el suministro de agua.
6. Una el conector rápido con adaptador de la manguera de jardín (31) en la manguera de suministro con el manguito (19).

## Succión de agua

### Requisitos

- ¡NOTA IMPORTANTE! Contaminación por detergentes. No aspirar el agua acumulada naturalmente.
- Manguera de aspiración con cesta filtrante (no incluida en el volumen de suministro, *Piezas de repuesto y accesorios*, p. 103)
- agua limpia y almacenada, por ejemplo, en un barril de lluvia
- Máx. Altura de aspiración: 0,5 m

## Procedimiento

**⚠ ¡ADVERTENCIA!** ¡Descarga eléctrica! No sumerja el aparato para recoger agua.  
**¡NOTA IMPORTANTE!** La marcha en seco daña el aparato. Asegúrese de que cuenta con una reserva suficiente de agua y un suministro de agua seguro.

1. Conecte la manguera de aspiración con la cesta filtrante al manguito (19) en la conexión de agua (21) del aparato.
2. Inserte el extremo con la cesta de filtro en el depósito de agua.
3. Retire la lanza (1) del mango de pistola (6).
4. Mantenga pulsada la palanca de encendido (24).
5. Coloque el interruptor de encendido/apagado (4) en la posición "I" (ON). El aparato comienza a aspirar agua y expulsa el aire.
6. Cuando se agote el aire en el aparato, puede soltar la palanca de conexión.
7. Monte uno de los accesorios.

## Selección del accesorio

### Boquilla de presión variable (22)

Chorro en abanico variable (sentido de giro visto desde atrás)



↻ Chorro amplio

Presión baja para detergentes:

Cuanta más presión, menor cantidad de detergente se aspira



↻ Chorro fino; chorro concentrado

Presión alta

## Boquilla turbo efecto fresadora (29)



El chorro de agua giratorio es adecuado para trabajar con un bajo consumo de agua.

## Cepillo giratorio (10)

- En principio, el cepillo giratorio no es adecuado para superficies sensibles o pintadas (por ejemplo, la pintura de coche).
- No ejerza presión sobre el cepillo giratorio. La función de limpieza se produce con el movimiento de rotación y el flujo de agua.
- El cepillo giratorio funciona en modo de baja presión. El detergente se aspira automáticamente.

## Ajustar el cepillo giratorio

1. Afloje el tornillo de la junta articulada (27).
2. Ajuste el ángulo del cepillo giratorio (10).
3. Apriete el tornillo en la junta articulada (27).

## Montaje y desmontaje de accesorios

### Montar la boquilla

1. Monte la lanza (1) en el mango de pistola (6) (Cierre de bayoneta: insertar y girar).
2. Inserte el accesorio en la lanza (1). El accesorio encaja.

### Desmontar la boquilla

1. Mantenga pulsado el botón de desbloqueo (28) en el extremo delantero de la lanza (1)
2. Tire del accesorio de la lanza (1).
3. Desmonte la lanza (1) del mango de pistola (6) (Cierre de bayoneta: presionar, girar y tirar).

## Montar el tornillo giratorio (10)

1. Desmonte la lanza (1) del mango de pistola (6) (Cierre de bayoneta: presionar, girar y tirar).
2. Monte el accesorio en el mango de pistola (6) (Cierre de bayoneta: insertar y girar).

## Desmontar el tornillo giratorio (10)

1. Desmonte el accesorio del mango de pistola (6) (Cierre de bayoneta: presionar, girar y tirar).

## Funcionamiento

### Limpieza con detergentes

#### Requisitos de los detergentes

- Este aparato está diseñado para su uso con detergentes neutros basados en tensioactivos aniónicos biodegradables.
- El uso de otros detergentes o químicos puede menoscabar la seguridad del aparato y provocar daños. Este tipo de daños no están cubiertos por la garantía.
- Puede comprar detergentes a través de nuestra tienda virtual, *Piezas de repuesto y accesorios*, p. 103.

#### Requisitos

- El depósito de detergente está lleno de detergente.
- La punta de la boquilla de presión variable está desplazada hacia delante.

### Llenado y vaciado del depósito de detergente

1. Retire la tapa de cierre con manguera de aspiración (16) del depósito de detergente (17).
2. Tire del depósito de detergente hacia arriba y luego retírelo de la máquina.

El depósito de detergente se puede llenar o vaciar una vez extraído.

3. Coloque el depósito de detergente en el orden inverso.
4. Cierre el depósito de detergente con la tapa.
5. Meta la manguera de aspiración en el depósito de detergente hasta el fondo.

## Encender

**⚠ ¡ADVERTENCIA!** Un sistema de agua con fugas puede provocar descarga eléctrica. Coloque el interruptor de encendido/apagado (4) en la posición "0" (OFF). Extraiga la clavija de conexión. Para retomar el trabajo, establezca de nuevo la conexión de agua (véase *Establecer el suministro de agua*, p. 93).

**⚠ ¡ADVERTENCIA!** ¡El aparato solo debe ponerse en funcionamiento en posición vertical! Si el aparato se cae, existe el riesgo de descarga eléctrica. Coloque el interruptor de encendido/apagado (4) en la posición "0" (OFF). Extraiga la clavija de conexión. Coloque primero el aparato en posición vertical. Por su propia seguridad, espere unos cinco minutos hasta conectarlo de nuevo a la red.

**⚠ ¡ADVERTENCIA!** Los cables alargadores pueden ser peligrosos. Utilice solo cables alargadores adecuados para el uso en el exterior. La conexión debe permanecer seca y por encima del nivel del suelo. Además, se recomienda utilizar un carrete de cable que mantenga la toma de corriente a una altura mínima de 60 mm por encima del suelo.

1. Asegúrese de que el interruptor de encendido/apagado (4) esté en la posición "0" (OFF).
2. Ponga el aparato en posición vertical.
3. Conecte el enchufe de alimentación en una toma de corriente con y con un interruptor diferencial.

La parte derecha del soporte para el cable de conexión eléctrica (14), vista desde atrás, puede girarse. De este modo, podrá retirar fácilmente el cable de conexión eléctrica (15).

4. **¡NOTA IMPORTANTE!** El funcionamiento en seco daña el aparato. No ponga en funcionamiento el limpiador de alta presión con el grifo de agua cerrado.  
Abra el grifo completamente.
5. Coloque el interruptor de encendido/apagado (4) en la posición "I" (ON). El motor se enciende hasta que se acumula la presión necesaria. Entonces, el motor se detiene.
6. **⚠ ¡ADVERTENCIA!** Tenga en cuenta la fuerza de retroceso del chorro de agua que sale. Podría lesionarse a usted mismo o a otras personas. Procure mantener una posición estable. Sujete bien el mango de pistola (6). Presione la palanca de encendido (24) del mango de pistola (6). La boquilla funciona con presión y el motor se enciende. El motor se detiene al soltar la palanca de encendido (24). La alta presión permanece en el sistema.

## Interrumpir el funcionamiento

Puede colocar el mango de pistola (6) con la lanza y la boquilla en el soporte para la pistola (9).

1. Suelte la palanca de encendido (24) del mango de pistola (6).
2. Cuando pose el mango tipo pistola: Asegure la palanca de encendido con el seguro infantil (25) (visto desde atrás).  
← La palanca de encendido está bloqueada .



→ Puede tirar de la palanca de encendido .

**⚠ ¡ADVERTENCIA!** ¡Riesgo de lesiones por el chorro a alta presión! Bloquee la palanca de encendido cada vez que interrumpa el trabajo.

3. En pausas de trabajo prolongadas: Coloque el interruptor de encendido/apagado (4) en la posición "0" (OFF).

## Purga

### Purgar la manguera de alimentación

1. Cierre el grifo de agua.
2. Retire la manguera de alimentación del aparato.
3. Véase *Establecer el suministro de agua*, p. 93

### Purgar el aparato

1. Coloque el interruptor de encendido/apagado (4) en la posición "I" (ON).
2. Espere hasta que la presión se haya disipado y el motor se haya detenido.
3. Coloque el interruptor de encendido/apagado (4) en la posición "0" (OFF).
4. Presione la palanca de encendido (24) del mango (6) hasta que la presión se haya disipado.
5. Repita estos pasos varias veces hasta que no haya más aire en el aparato.

## Finalizar el funcionamiento

1. Después de trabajar con detergentes:
  - Vacíe el depósito de detergente (17).
  - Enjuague el aparato con agua limpia hasta que ya no haya detergente en los conductos.
2. Suelte la palanca de encendido (24).
3. Coloque el interruptor de encendido/apagado (4) en la posición "0" (OFF).
4. Cierre el grifo de agua.

5. Presione la palanca de encendido (24) del mango (6) hasta que la presión se haya disipado.
6. Extraiga la clavija de conexión. Enrolle el cable de alimentación (15) en el soporte (14).
7. Desconecte el aparato de la alimentación de agua.

## Transporte

Prepare el aparato como se indica a continuación para que ruede con seguridad.

- Apague el aparato y desenchúfelo de la corriente eléctrica. Asegúrese de que todas las piezas en movimiento se hayan detenido completamente.
- Enrolle la manguera de alta presión (11) en el tambor (12) y enrolle el cable de conexión eléctrica (15) alrededor del soporte (14).
- Tire del asa.

Si desea transportar el aparato, pida a otra persona que le ayude.

## Limpieza, mantenimiento y almacenamiento

**⚠ ¡ADVERTENCIA!** ¡Descarga eléctrica! Peligro de lesiones debido a la puesta en marcha involuntaria del aparato. Protéjase durante los trabajos de mantenimiento y limpieza. Apague el aparato y desenchúfelo de la corriente eléctrica.

Los trabajos de reparación y mantenimiento que no están descritos en estas instrucciones han de llevarse a cabo por nuestro centro de servicio. Utilice exclusivamente piezas de repuesto originales.

### Limpieza

**¡NOTA IMPORTANTE!** ¡Peligro de daños! Una limpieza incorrecta puede dañar

el aparato. Nunca rocíe el aparato con agua. Nunca lave el aparato bajo un chorro de agua. No utilice detergentes o disolventes fuertes.

Mantenga siempre el aparato limpio.

### Limpiar después del uso

1. Coloque el interruptor de encendido/apagado (4) en la posición "0" (OFF).
2. Extraiga la clavija de conexión.
3. Mantenga las ranuras de ventilación limpias y libres.
4. Limpie el aparato con un cepillo suave o un trapo ligeramente húmedo.

### Limpiar la boquilla de presión variable

En raros casos, la boquilla de presión variable puede quedar obstruida por cuerpos extraños.

1. Desmonte la boquilla de presión variable (22).
2. Retire los cuerpos extraños por delante con la aguja para limpiar la boquilla (5).
3. Enjuague la boquilla de presión variable por delante con agua para eliminar el cuerpo extraño.

### Limpie el filtro de la conexión de agua

1. Retire el acoplamiento (19) de la conexión de agua (21).
2. Retire el filtro (20) de la conexión de agua.
3. Limpie el filtro bajo un chorro de agua.
4. Monte el filtro (20) y el acoplamiento (19) en el orden inverso.

### Mantenimiento

El aparato no necesita mantenimiento.

## Almacenamiento

### Indicaciones

Almacene siempre el aparato:

- limpio
- seco
- protegido contra el polvo
- protegido contra las heladas
- fuera del alcance de los niños

### Preparar el aparato para el almacenamiento

*¡NOTA IMPORTANTE!* El limpiador de alta presión y sus accesorios pueden dañarse por congelación si no se vacía el agua completamente.

1. Vacíe el agua del aparato por completo.
  - Desconecte el aparato de la alimentación de agua.
  - Encienda el limpiador de alta presión con el interruptor de encendido/apagado (4) durante un máximo de 1 minuto.
  - Presione la palanca de encendido (24) en el mango de pistola (6) hasta que no salga más agua de la pistola (6) o de los accesorios.
  - Apague el aparato.
2. Vacíe el agua de los accesorios por completo.
3. Almacene todos los accesorios en vertical, en los soportes con la conexión hacia abajo.
4. Enrolle la manguera de alta presión en el tambor (12).
5. Guarde el cable de conexión eléctrica en el soporte previsto (14).

## Localización de averías

La siguiente tabla le ayudará a eliminar las pequeñas averías:

Problema	Posible causa	Subsanación del error
El aparato no arranca	Interruptor encendido/apagado (4) desconectado	Comprobar la posición del interruptor
	Falta tensión de alimentación	Compruebe la toma de corriente, el cable de red, el enchufe de conexión, el fusible y, si es necesario, hágalos reparar por parte de un electricista cualificado.
	Suministro de tensión defectuoso	Compruebe si la instalación eléctrica coincide con los datos de la placa de características
El aparato no impulsa agua	No hay inclusiones de aire en la hidrolimpiadora	Conecte el aparato y pulse la palanca de encendido (24).
		<i>Purga, p. 97</i>
El aparato no tiene presión	No hay inclusiones de aire en la hidrolimpiadora	<i>Purga, p. 97</i>
	Caída de presión de la línea	Compruebe el suministro de agua

Problema	Posible causa	Subsanación del error
Sistema de agua con fugas	Conexiones montadas incorrectamente	Apague el aparato y desconéctelo de la red. Conecte el aparato de nuevo a las tuberías de agua (véase <i>Establecer el suministro de agua</i> , p. 93)
	Conexión de agua (21) con fugas	Apague el aparato y desconéctelo de la red. Cambie el acoplamiento (19) en la conexión de agua (21) incluido el anillo de sellado (véase <i>Piezas de repuesto y accesorios</i> , p. 103)
Fluctuaciones de presión agudas	Boquilla de presión variable (22) sucia	Limpie la boquilla de presión variable (22) con agua. Si es necesario, lave el orificio de la boquilla con la aguja para limpiar la boquilla (5; <i>Limpieza</i> , p. 97).
	Boquilla de presión variable (22) obstruida	Retire la boquilla de presión variable (22) y asegúrese de que el agua sale sin obstáculos en el mango de pistola (6).

## Eliminación/protección del medio ambiente

Lleve el aparato, los accesorios y el embalaje a un lugar para que procedan a reciclarlo respetando el medio ambiente.



Los aparatos eléctricos no deben tirarse a la basura doméstica.

El símbolo del contenedor de basura tachado significa que este producto no debe eliminarse como residuo municipal sin clasificar al final de su vida útil.

## Directiva 2012/19/UE sobre residuos de aparatos eléctricos y electrónicos:

Los consumidores tienen la obligación legal de reciclar los aparatos eléctricos y electrónicos de forma ecológica al final de su vida útil. De este modo, se garantiza un reciclaje respetuoso con el medio ambiente y con los recursos.

Dependiendo de las normas estatales, puede tener las siguientes opciones:

- devolverlo a un punto de venta,
- entregarlo a un punto de recogida oficial,
- devolver al fabricante/distribuidor.

Esto no afecta a los accesorios y a otros medios sin componentes electrónicos.

## Eliminación de la botella de detergente

- Los residuos del producto deben eliminarse de acuerdo con la Directiva de Residuos 2008/98/CE y las normativas nacionales y regionales. Para este producto no se puede definir un número de código de residuo según la lista europea de residuos (LER), ya que solo el uso previsto por el consumidor permite una asignación. El número de código de los residuos debe determinarse en la UE en consulta con la empresa de eliminación.
- Los envases no contaminados pueden ser reciclados.
- Los envases que no puedan limpiarse deben eliminarse de la misma manera que la sustancia.

## Servicio

### Garantía

Estimada clienta, estimado cliente:

Por este aparato se le concede una garantía de 3 años a partir de la fecha de compra.

En caso de defectos de este producto, le corresponden derechos legales contra el vendedor del producto. Estos derechos no serán limitados por la garantía expuesta a continuación.

### Condiciones de garantía

El plazo de garantía empieza con la fecha de compra. Por favor, conserve bien el resguardo de caja original. Este documento se necesitará como prueba de la compra.

Si dentro del plazo de tres años después de la fecha de compra del aparato se detecta un defecto de material o fabricación, según nuestra elección, el producto será reparado o sustituido gratuitamente. Esta prestación de garantía presupone

entregar el aparato defectuoso y el comprobante de compra (resguardo de caja) dentro del plazo de los tres años, describiendo brevemente por escrito en qué consiste el defecto y cuándo se detectó. Si el defecto está cubierto por nuestra garantía, le devolveremos el aparato reparado o uno nuevo. Con la reparación o la sustitución del producto no se inicia un nuevo período de garantía.

### Período de garantía y exigencias legales en caso de defectos

El período de garantía no será prolongado por la prestación de garantía. Esto se aplica igualmente a las partes sustituidas y reparadas. Daños y defectos ya existentes eventualmente al comprar el aparato, tienen que ser notificados inmediatamente después de haberlo desempacado. Las reparaciones a efectuar al cabo del período de garantía están sujetas a pago.

### Volumen de la garantía

El aparato fue producido cuidadosamente según las directivas estrictas de la calidad y examinado concienzudamente antes de la entrega.

La prestación de garantía tiene validez para defectos de material o fabricación. Esta garantía no se extiende a partes del producto que están sometidas a un desgaste natural y, por lo tanto, pueden ser consideradas como piezas de desgaste (p. ej.: Manguera de alta presión) , o a daños en partes frágiles (p. ej.: interruptor).

Esta garantía caduca si el producto fue dañado, utilizado impropriamente o no sometido a mantenimiento. Tampoco cubre los daños provocados por el agua, heladas, rayos y fuego o por un transporte erróneo. Para un uso apropiado del producto, se han de cumplir exactamente todas las indicaciones contenidas en las instrucciones de manejo. Se tienen que evitar

absolutamente fines de aplicación y manejos, de los cuales desaconsejan o advierten las instrucciones de servicio.

El producto está previsto solamente para el uso privado y no comercial. La garantía caducará en el caso de un tratamiento abusivo e impropio, uso de la fuerza o manipulaciones que no fueron efectuadas por una filial de servicio autorizada.

### Gestión en caso de garantía

Para garantizar una gestión rápida de su reclamación, le rogamos seguir las siguientes indicaciones:

- Para todas las consultas, tenga preparado por favor el resguardo de caja y el número de identificación (IAN 436819\_2304) como prueba de la compra.
- Por favor, saque el número de artículo de la placa de características.
- Si surgen fallas en el funcionamiento o cualquier defecto, contacte primeramente a la sección de servicio indicada a continuación por **teléfono** o vía **E-Mail**. Se le darán otras informaciones acerca de la gestión de su reclamación.
- Tras consultar con nuestro servicio de postventa, un aparato identificado como defectuoso puede ser enviado libre de franqueo a la dirección de servicio ya conocida por usted, adjuntando el comprobante de compra (resguardo de caja) e indicando en qué consiste el defecto y cuándo surgió. Para evitar problemas de recepción y costes adicionales, utilice de todas maneras sólo la dirección que se le comunicará. Asegúrese de que el envío no se efectúe sin franqueo, como mercancía volumi-

nosa, expresse u otro tipo de transporte especial. Envíe por favor el aparato incluyendo todos los accesorios entregados con la compra y garantice un embalaje de transporte lo suficientemente seguro.

### Servicio de reparación

Para las reparaciones **no cubiertas por la garantía**, póngase en contacto con el centro de servicio. Estarán encantados de proporcionarle un presupuesto.

- Solo podemos procesar equipos que hayan sido suficientemente empaquetados y franqueados.

**Nota:** Envíe su aparato limpio y con una nota de los defectos a la dirección indicada por el centro de servicio.

- No se aceptarán los aparatos enviados a portes debidos, por mercancías voluminosas, envíos exprés o con otro tipo de carga especial.
- Nos deshacemos de forma gratuita de los aparatos defectuosos devueltos.

### Service-Center

**ES** **Servicio España**  
Tel.: 900 984 989  
E-mail: [grizzly@lidl.es](mailto:grizzly@lidl.es)  
**IAN 436819\_2304**

### Importador

Por favor, tenga en cuenta que la siguiente dirección no es una dirección de servicio técnico. Póngase en contacto con la dirección del centro de servicio mencionada arriba.

Grizzly Tools GmbH & Co. KG  
Stockstädter Str. 20  
63762 Grobostheim  
ALEMANIA  
[www.grizzlytools.de](http://www.grizzlytools.de)

## Piezas de repuesto y accesorios

**Encontrará piezas de repuesto y accesorios en [www.grizzlytools.shop](http://www.grizzlytools.shop).**

Si surgen problemas durante el proceso de pedido, por favor, póngase en contacto con nosotros a través de nuestra tienda online. Si tiene más preguntas, póngase en contacto con el Service-Center, p. 102.

Pos. n°	Nombre	Nº de pedido
1	Lanza	91110565
2	Asa	91110567
5	Aguja para la limpieza de la boquilla	91110572
6	Mango tipo pistola	91110566
10	Cepillo giratorio	91110568
11	Manguera de alta presión (10 m, negro)	91110569
12	Tambor para la manguera con manivela (sin Manguera de alta presión)	91105900
17	Depósito de detergente	91105898
18	Ruedas	91105897
19, 20	Manguito (Conexión de agua), Filtro	91106182
22	Boquilla de presión variable	91105895
29	Fresadora de suciedad turbo	91105894
30	Producto de limpieza URM 500 (500 ml)	30990010
31	Conector rápido con adaptador de manguera de jardín	91097401
–	Manguera de aspiración con cesta de filtro	91103738

## Traducción de la declaración CE de conformidad

Producto: **Hidrolimpiadora**

Modelo: **PHD 170 D2**

Número de serie: 000001 - 180000

El objeto de la declaración descrita anteriormente es conforme con la legislación de armonización pertinente de la Unión:

**2006/42/EC • 2014/30/EU • 2000/14/EC & 2005/88/EC •  
2011/65/EU & (EU) 2015/863**

El objeto de la declaración descrito anteriormente es conforme a la Directiva 2011/65/EU del Parlamento Europeo y del Consejo, de 8 de junio de 2011, sobre restricciones a la utilización de determinadas sustancias peligrosas en aparatos eléctricos y electrónicos.

Para garantizar la conformidad, se han aplicado las siguientes normas armonizadas así como las normas y reglamentos nacionales:

**EN 60335-1:2012/A15:2021 • EN 60335-2-79:2012 • EN 62233:2008  
EN IEC 55014-1:2021 • EN IEC 55014-2:2021 • EN IEC 63000:2018  
EN IEC 61000-3-2:2019/A1:2021 • EN IEC 61000-3-11:2019**

De acuerdo con la Directiva sobre emisiones sonoras 2000/14/EC, se confirma lo siguiente:

Nivel de potencia acústica ( $L_{WA}$ )

- medido: 94,0 dB(A)

- garantizado: 97 dB(A)

Se ha seguido el procedimiento de evaluación de la conformidad según el anexo V de la Directiva 2000/14/EC.

La presente declaración de conformidad se expide bajo la exclusiva responsabilidad del fabricante:

**CE** Grizzly Tools GmbH & Co. KG  
Stockstädter Str. 20  
63762 Großostheim  
ALEMANIA  
30.08.2023



Christian Frank  
Representante autorizado para la documentación



# Indice

<b>Introduzione.....</b>	<b>105</b>
Usò conforme.....	105
Materiale in dotazione/ accessori.....	106
Descrizione del funzionamento.....	106
Panoramica.....	106
Dati tecnici.....	107
<b>Avvertenze di sicurezza.....</b>	<b>108</b>
Significato delle avvertenze di sicurezza.....	108
Pittogrammi e simboli.....	108
Messa in funzione sicura dell'apparecchio.....	109
<b>Preparazione.....</b>	<b>112</b>
Elementi di comando.....	113
Posizionamento dell'apparecchio.....	113
Generare l'alimentazione d'acqua.....	113
Scegliere l'accessorio.....	114
Montare e smontare l'accessorio....	115
<b>Funzionamento.....</b>	<b>115</b>
Pulizia con detergente.....	115
Accensione.....	116
Interrompere il funzionamento.....	116
Sfiato.....	117
Terminare il funzionamento.....	117
<b>Trasporto.....</b>	<b>117</b>
<b>Pulizia, manutenzione e conservazione.....</b>	<b>117</b>
Pulizia.....	117
Manutenzione.....	118
Conservazione.....	118
<b>Ricerca degli errori.....</b>	<b>119</b>
<b>Smaltimento/rispetto dell'ambiente.....</b>	<b>120</b>
<b>Assistenza.....</b>	<b>121</b>
Garanzia.....	121
Servizio di riparazione.....	122

Service-Center.....	122
Importatore.....	122

## Ricambi e accessori..... 123

## Traduzione delle dichiarazioni CE di conformità originale..... 124

# Introduzione

Complimenti per l'acquisto di questa nuova idropulitrice ad alta pressione (di seguito apparecchio o elettrotensile).

Avete optato per un apparecchio di alta qualità. La qualità di questo apparecchio è stata verificata durante la produzione, in seguito l'apparecchio è stato sottoposto ad un controllo finale. Pertanto, la funzionalità dell'apparecchio è garantita.

Non si può escludere che in singoli casi l'apparecchio, il suo interno o i tubi flessibili presentino quantitativi residui di acqua. Non si tratta di un vizio o difetto e non è un motivo di preoccupazione.



Il manuale d'uso è parte integrante del presente apparecchio. Esse contengono importanti avvertenze sulla sicurezza, l'uso e lo smaltimento. Leggere attentamente il manuale d'uso. Acquisire familiarità con i comandi e con l'uso corretto dell'apparecchio. Utilizzare l'apparecchio solo come descritto e per i settori d'impiego previsti. Conservare il manuale d'uso e, in caso di cessione dell'apparecchio a terzi, consegnare anche tutti i documenti correlati.

## Uso conforme

L'apparecchio è destinato esclusivamente al seguente uso:

- pulizia di macchine, veicoli, edifici, utensili, facciate, terrazze, arnesi da giardinaggio ecc. con un getto di acqua ad alta pressione.

Attenersi sempre alle indicazioni del produttore dell'oggetto da pulire.

Qualsiasi altro impiego non espressamente consentito nel presente manuale d'uso può causare danni all'apparecchio e rappresentare un serio pericolo per l'utilizzatore. L'utilizzatore od operatore dell'apparecchio è responsabile di eventuali incidenti o danni ad altre persone o alla loro proprietà. L'apparecchio è adatto all'uso per piccoli lavori domestici. Non è stato concepito per l'impiego aziendale prolungato. Un eventuale utilizzo aziendale comporta l'estinzione della garanzia. Il produttore non si fa carico di eventuali danni causati da un uso improprio o da un azionamento errato.

## Materiale in dotazione/ accessori

Estrarre l'apparecchio dalla confezione e controllare il materiale fornito. Smaniare il materiale di imballaggio ai sensi della normativa vigente.

- Idropulitrice ad alta pressione
- Impugnatura a pistola
- Lancia
- Tubo per alta pressione
- Serbatoio per detergente (premontato)
- Ugello standard Vario
- Fresa Turbo antisporco
- Spazzola di lavaggio rotante
- Detergente URM 500 (500 ml)
- Raccordo (Attacco acqua), Setaccio a inserto
- Attacco rapido con adattatore del tubo da giardino
- Ago per pulizia dell'ugello
- Traduzione delle istruzioni originali

## Descrizione del funzionamento

L'idropulitrice ad alta pressione pulisce con l'ausilio di un getto d'acqua ad alta pressione.

All'occorrenza, può essere utilizzata con l'impiego di detersivi.

La seguente descrizione illustra il funzionamento dei componenti.

## Panoramica



Le figure dell'apparecchio si trovano nella pagina apribile anteriore.

- 1 Lancia
- 2 Impugnatura ad arco
- 3 Sblocco (Impugnatura ad arco)
- 4 Interruttore di accensione/spengimento
- 5 Ago per pulizia dell'ugello
- 6 Impugnatura a pistola
- 7 Sostegno (Fresa Turbo antisporco)
- 8 Indicazione di pressione
- 9 Sostegno (Impugnatura a pistola)
- 10 Spazzola di lavaggio rotante
- 11 Tubo per alta pressione
- 12 Tamburo per il tubo flessibile con manovella
- 13 Sostegno (Accessori)
- 14 Sostegno (Cavo di alimentazione)
- 15 Cavo di alimentazione
- 16 Tappo di chiusura con tubo di aspirazione flessibile
- 17 Serbatoio per detergente
- 18 Ruote
- 19 Raccordo (Attacco acqua)
- 20 Setaccio a inserto
- 21 Attacco acqua
- 22 Ugello standard Vario

- 23 Guida per tubo per alta pressione
- 24 Leva di attivazione
- 25 Dispositivo di sicurezza per i bambini
- 26 Sblocco (Tubo per alta pressione)
- 27 Snodo di piegatura
- 28 Pulsante di sblocco
- 29 Fresa Turbo antisporcio
- 30 Detergente
- 31 Attacco rapido con adattatore del tubo da giardino

**Dati tecnici**

**Idropulitrice ad alta pressione**

..... **PHD 170 D2**

Tensione nominale *U* .....230 V ~; 50 Hz

Potenza nominale *P* ..... 2400 W

Lunghezza Cavo di alimentazione ..... 5 m

Classe di protezione

.....  $\square$  II ( doppio isolamento )

Grado di protezione ..... IPX5

Peso ..... 11,4 kg

Lunghezza del tubo per alta pressione

..... 10 m

Pressione d'esercizio (*p*) ..... 11,5 MPa

Max. pressione ammessa (*p<sub>max</sub>*) .. 17 MPa

Max. pressione di afflusso (*p<sub>in,max</sub>*)

.....0,8 MPa

Max. Temperatura di afflusso (*T<sub>in,max</sub>*)

.....40 °C

Portata misurata (*Q*) ...330 l/h (5,5 l/min)

Max. portata misurata (*Q<sub>max</sub>*)

.....500 l/h (8,3 l/min)

Max. altezza aspirazione .....0,5 m

Livello di pressione acustica (*L<sub>pA</sub>*)

..... 80,8 dB(A); *K<sub>pA</sub>*=3 dB

Livello di potenza acustica (*L<sub>WA</sub>*)

- misurato .....94,0 dB(A); *K<sub>WA</sub>*=2,32 dB

- garantito .....97 dB(A)

Vibrazione (*a<sub>h</sub>*) ..... <2,5 m/s<sup>2</sup>

I valori relativi alla rumorosità e alle vibrazioni sono stati determinati in base alle norme e alle disposizioni indicate nella dichiarazione di conformità.

Il valore complessivo di vibrazione indicato e il valore sulle emissioni rumorose riportato sono stati misurati secondo una procedura di controllo regolata da norme e possono essere utilizzati per il confronto fra un utensile elettrico e un altro. Il valore complessivo di vibrazione indicato e il valore sulle emissioni rumorose riportato possono essere utilizzati anche per una stima temporanea del carico.

**▲ AVVERTIMENTO!** Le emissioni sulle vibrazioni e la rumorosità possono differire dai valori indicati durante l'uso effettivo dell'elettro utensile, in base alla tipologia e la modalità in cui si utilizza l'elettro utensile, in particolare quale tipo di pezzo viene lavorato. Cercare di limitare il più possibile l'esposizione alle vibrazioni. Un esempio di misura per ridurre l'esposizione alle vibrazioni è la limitazione del tempo di lavoro. In tal senso, occorre tenere conto di tutte le componenti del ciclo operativo (ad esempio i momenti in cui l'elettro utensile è spento e quelli in cui è acceso, ma opera senza carico).

## Avvertenze di sicurezza



**ATTENZIONE!** Durante l'uso di apparecchi elettrici si devono osservare le seguenti misure di sicurezza fondamentali come protezione contro scossa elettrica, pericolo di lesioni e incendi:

### Significato delle avvertenze di sicurezza

**▲ PERICOLO!** Se non si seguono queste avvertenze di sicurezza, si verifica un incidente. La conseguenza è una grave lesione o la morte.

**▲ AVVERTIMENTO!** Se non si seguono queste avvertenze di sicurezza, si può verificare un incidente. La conseguenza può essere una grave lesione o la morte.

**▲ ATTENZIONE!** Se non si seguono queste avvertenze di sicurezza, si verifica un incidente. La conseguenza può essere una lieve o media lesione.

**NOTA!** Se non si seguono queste avvertenze di sicurezza, si verifica un incidente. La conse-

guenza può essere un danno materiale.

## Pittogrammi e simboli

### Pittogrammi sull'apparecchio



Attenzione!



Leggere attentamente il manuale d'uso. Acquisire familiarità con i comandi e con l'uso corretto dell'apparecchio.



Attenzione! Se la conduttura si danneggia durante l'utilizzo, scollegarla immediatamente dalla rete di alimentazione. La spina deve essere scollegata anche quando si effettua il collegamento idrico e il tentativo di risolvere perdite.



L'apparecchio non è adatto per l'allacciamento all'impianto di alimentazione di acqua potabile.



Classe di protezione II (doppio isolamento)



Gli apparecchi elettrici non devono essere smaltiti con i rifiuti domestici.



Livello di potenza acustica garantito ( $L_{WA}$ ) in dB(A).

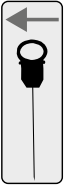

Ago per pulizia dell'ugello



Usare l'apparecchio soltanto in posizione eretta, mai in posizione sdraiata.



In caso di utilizzo improprio, i getti ad alta pressione possono essere pericolosi. Non orientare il getto su persone, animali, dispositivi elettrici attivi o sulla macchina stessa.

## Messa in funzione sicura dell'apparecchio

### Indicazioni generali

- Leggere attentamente il manuale d'uso. Acquisire familiarità con i comandi e con l'uso corretto dell'apparecchio.
- L'apparecchio non può essere utilizzato da bambini. I bambini devono essere sorvegliati per assicurarsi che non giochino con l'apparecchio.

L'uso dell'apparecchio da persone con capacità fisiche, sensoriali o mentali ridotte o prive di esperienza e conoscenza è consentito solo sotto vigilanza oppure a condizione che tali persone siano state istruite in merito a un uso sicuro dello stesso e siano in grado di comprenderne i pericoli.

- L'apparecchio non deve essere utilizzato da persone che non sono a conoscenza delle istruzioni per l'uso.
- Le idropultrici ad alta pressione possono essere utilizzate esclusivamente da parte di persone istruite in merito.
- L'apparecchio non può essere utilizzato in luogo con altitudini superiori a 2000 m.
- In caso di guasto o malfunzionamento durante l'uso, spegnere immediatamente l'apparecchio e scollegare la spina di alimentazione. Per informazioni sulle possibili cause di un guasto: *Ricerca degli errori*, p. 119. oppure contattare il nostro centro di assistenza.
- Si tenga presente che l'utilizzatore stesso è responsabile di incidenti o pericoli

causati ad altre persone o ai loro beni.

- Osservare la protezione contro il rumore e le normative locali.

## Preparazione

- Proteggersi dagli schizzi di acqua o di sporco con occhiali protettivi e abiti protettivi adatti.
- Durante l'uso di idropulitrici ad alta pressione si possono produrre aerosol. Inalare aerosol può cagionare la salute. A seconda dell'uso, utilizzare bocchette completamente schermate (ad es. lava superfici) può diminuire sensibilmente l'emissione di aerosol. A seconda dell'ambiente da pulire, indossare una maschera protettiva adeguata di classe FFP2 o equivalente per proteggersi dall'inalazione di aerosol, qualora non sia possibile utilizzare bocchette completamente schermate.
- Non lavorare se l'apparecchio è danneggiato, non integro o modificato senza l'approvazione del produttore. Prima della messa in funzione, fate controllare a un esperto che siano presenti i di-

spositivi di protezione elettrici necessari.

- L'apparecchio può essere collegato solo ad una presa di corrente che sia stata installata da un elettricista esperto in conformità con la norma IEC 60364-1.
- Prima dell'utilizzo, verificare la presenza di danni o usura della condotta di collegamento e del supporto. Se il cavo si danneggia durante l'utilizzo, scollegarlo immediatamente dalla rete di alimentazione. **NON TOCCARE IL CAVO PRIMA DI AVERLA SCOLLEGATO DALLA RETE ELETTRICA.** Non utilizzare l'apparecchio se il cavo è danneggiato o usurato.
- Se il cavo di collegamento di questo apparecchio è danneggiato, deve essere sostituito dal produttore o dal suo servizio clienti o da una persona qualificata per evitare pericoli. rivolgersi al centro di assistenza.
- Collegare l'apparecchio solo a una presa protetta da interruttore differenziale (interruttore FI) con corrente di guasto nominale non superiore a 30 mA.

- Utilizzare solo cavi di prolunga resistenti adatti all'uso in ambienti all'aperto. Il collegamento deve essere asciutto e al di sopra del pavimento. Si raccomanda di utilizzare una bobina di cavo che mantenga la presa ad una distanza minima di 60 mm dal suolo.
- I cavi di prolunga devono avere una sezione trasversale del conduttore di almeno  $2 \times 2,5 \text{ mm}^2$ .
- I tubi per alta pressione, i rubinetti e gli attacchi sono importanti per la sicurezza dell'apparecchio. Utilizzare solo i tubi per alta pressione, i rubinetti e gli attacchi raccomandati dal produttore.
- Non mettere in funzione l'apparecchio qualora componenti importanti, quali cavo di alimentazione, alimentazione dell'acqua, tubo per alta pressione o pistola a spruzzo siano danneggiati o presentino perdite.
- Utilizzare l'apparecchio solo in posizione verticale e su una superficie solida e piana.
- Non usare mai l'apparecchio se nelle vicinanze si trovano bambini o animali. Le persone che si trovano nelle vicinanze

devono indossare indumenti protettivi.

### **Funzionamento**

- Prestare attenzione, usare prudenza in quello che si fa con l'apparecchio e apprestarsi al lavoro con raziocinio. Non utilizzare l'apparecchio quando si è stanchi o in condizioni di salute non perfette, oppure quando si è sotto l'effetto di droghe, alcol o farmaci.
- In caso di utilizzo improprio, i getti ad alta pressione possono essere pericolosi. Non orientare il getto su persone, animali, dispositivi elettrici attivi o sulla macchina stessa.
- Non orientare il getto su se stessi o su altre persone per pulire indumenti o calzature.
- Se si viene a contatto con il detergente, sciacquare con abbondante acqua pulita.
- Non utilizzare il cavo di alimentazione per estrarre la spina di alimentazione dalla presa o per trascinare l'apparecchio. Proteggere il cavo di alimentazione da calore, olio e spigoli appuntiti.
- Pericolo di esplosione - Non utilizzare liquidi infiammabili.

- Non utilizzare l'apparecchio in prossimità di liquidi o gas infiammabili. L'inosservanza di quanto sopra provoca un pericolo di incendio o esplosione.
- Non trasportare mai l'apparecchio mentre il motore è in funzione.
- Spegnerne l'apparecchio ed estrarre la spina di alimentazione dalla presa. Assicurarsi che tutte le parti mobili siano completamente ferme
  - prima di allontanarsi dall'apparecchio,
  - prima di sostituire gli accessori,
  - prima di eliminare le cause di blocco o intasamento,
  - prima di ispezionare l'apparecchio, pulirlo o effettuare gli interventi.
- Se l'apparecchio inizia ad emettere vibrazioni insolitamente forti, sottoporlo a un'immediata verifica:
  - cercare eventuali danni,
  - sostituire i componenti danneggiati,
  - rivolgersi al centro di assistenza.

## **Pulizia, manutenzione e conservazione**

- Lasciare raffreddare il motore prima di riporre l'apparecchio per un periodo prolungato.
- Per motivi di sicurezza, sostituire gli elementi usurati o danneggiati. Utilizzare esclusivamente pezzi di ricambio e accessori originali. L'uso di componenti non originali comporta l'immediata decadenza dei diritti di garanzia.
- L'apertura dell'apparecchio deve essere eseguita esclusivamente da un elettricista esperto autorizzato. Per le riparazioni, rivolgersi sempre al nostro centro di assistenza.
- Spegnerne il motore, scollegare l'apparecchio dall'alimentazione elettrica e lasciarlo raffreddare quando è fermo per le operazioni di pulizia, regolazione, conservazione, oppure per sostituire un elemento accessorio.
- Trattare l'apparecchio con cura e mantenerlo pulito.
- Conservare l'apparecchio fuori dalla portata dei bambini.

## **Preparazione**

**▲ AVVERTIMENTO!** Pericolo di lesioni a causa di un avviamento accidenta-



le dell'apparecchio. Inserire la spina di alimentazione nella presa solo quando l'apparecchio è completamente pronto per l'uso.

## Elementi di comando

Familiarizzare con i comandi prima di mettere in funzione l'apparecchio per la prima volta.

### Impugnatura a pistola (6)

#### • Leva di attivazione (24)

- Tirare la leva di attivazione: viene attivato il getto ad alta pressione
- Rilasciare la leva di attivazione: viene disattivato il getto ad alta pressione

#### • Dispositivo di sicurezza per i bambini (25) (visto dal retro)

← La leva di attivazione è bloccata .

→ È possibile tirare la leva di attivazione .

**▲ AVVERTIMENTO!** Pericolo di lesioni dovuto al getto ad alta pressione! Bloccare la leva di attivazione ad ogni interruzione del lavoro.

#### • Indicazione di pressione (8)

Se aumenta il numero di righe rosse visibili, si innalza la pressione.

### Impugnatura ad arco (2)

Con l'impugnatura ad arco estratta è possibile girare l'apparecchio comodamente.

- Estrarre l'impugnatura: tirare l'impugnatura ad arco verso l'alto.
- Reinserire l'impugnatura: Premere lo sblocco (3) dell'impugnatura ad arco e premerla verso il basso.

## Posizionamento dell'apparecchio

1. Posizionare l'apparecchio verticalmente su una superficie solida piana.

2. Assicurarsi che il tubo per alta pressione (11) passi attraverso l'apposita guida (23).
3. Inserire il tubo per alta pressione (11) nell'attacco ad alta pressione dell'impugnatura a pistola (6).

## Generare l'alimentazione d'acqua

Per alimentare di acqua l'apparecchio ci sono due possibilità:

- attacco acqua domestica
- aspirazione di acqua stagnante, pulita, ad es. cisterna dell'acqua piovana

### Attacco acqua domestica

#### Requisiti

- Tubo flessibile di alimentazione: Tubo flessibile da giardino con collegamento rapido per adattatore per tubo da giardino (31); Ø 13 mm (1/2"); lunghezza compresa fra 5 m e 30 m
- Portata minima richiesta: 330 l/h (5,5 l/min)
- **Separatore di sistema**  
Un separatore di sistema (valvola di non ritorno) impedisce il riflusso di acqua e detergente nella linea di acqua portabile.
  - Secondo le normative vigenti, non è possibile collegare un'idropulitrice ad alta pressione alla rete idrica senza separatore di sistema. È necessario utilizzare un separatore di sistema adeguato conforme alla norma EN 12729 tipo BA.
  - L'acqua che passa attraverso il separatore di sistema viene classificata come non portabile.
  - I separatori di sistema sono disponibili presso i rivenditori specializzati.

#### Procedura

1. Inserire il setaccio a inserto (20) nell'attacco dell'acqua (21).

2. Montare il raccordo (19) sull'apposito attacco per l'acqua (21).
3. Montare l'attacco rapido con l'adattatore per tubo da giardino (31) al tubo flessibile di alimentazione.
  - Rimuovere il dado di bloccaggio zigrinato.
  - Inserire il dado di montaggio facendo passare dall'estremità del tubo.
  - Inserire l'estremità del tubo nel filetto dell'attacco rapido dell'adattatore per tubo da giardino.
  - Fissare l'attacco rapido con adattatore per tubo da giardino con il dado di bloccaggio.
  - Assicurarsi che l'attacco rapido con adattatore per tubo da giardino sia stato saldamente montato sul tubo da giardino.
4. Collegare il tubo flessibile di alimentazione all'alimentazione dell'acqua.
5. Sfiatare il tubo flessibile di alimentazione: aprire l'alimentazione dell'acqua finché l'acqua non fuoriesce dall'altra estremità del tubo flessibile di alimentazione senza bolle. chiudere l'alimentazione dell'acqua;
6. Collegare l'attacco rapido con adattatore per tubo da giardino (31) sul tubo flessibile di alimentazione con il raccordo (19).

## Aspirazione dell'acqua

### Requisiti

- **NOTA!** Contaminazione dal ritorno di detergente! Non aspirare l'acqua da punti di raccolta naturali.
- Tubo di aspirazione con filtro a cestello (non compreso nella confezione, *Ricambi e accessori*, p. 123)
- acqua stagnante, pulita, ad es. cisterna dell'acqua piovana
- Max. altezza aspirazione: 0,5 m

## Procedura

**⚠ AVVERTIMENTO!** Scossa elettrica! L'apparecchio non deve essere immerso in accumuli di acqua.

**NOTA!** L'esercizio a secco lo danneggia! Durante il lavoro verificare che via sia una scorta adeguata di acqua e un approvvigionamento idrico sicuro.

1. Collegare il tubo di aspirazione con filtro a cestello con raccordo (19) all'attacco acqua (21) dell'apparecchio.
2. Inserire l'estremità con il cestello di filtraggio nella raccolta dell'acqua.
3. Rimuovere la lancia (1) dall'impugnatura a pistola (6).
4. Tenere premuto la leva di attivazione (24).
5. Portare l'interruttore on/off (4) in posizione "I" (ON).  
L'apparecchio inizia ad aspirare l'acqua e l'aria può fuoriuscire.
6. Se manca aria nell'apparecchio è possibile lasciare la leva di attivazione.
7. Montare un accessorio.

## Scegliere l'accessorio

### Ugello standard Vario (22)

Getto a ventaglio Vario (direzione di rotazione vista da dietro)



↻ Getto largo

Bassa pressione per detergente

Tanto più aumenta la pressione, tanto meno detergente viene aspirato



↻ Getto sottile; getto puntuale

Pressione alta

### Fresa Turbo antisporco (29)



Il getto d'acqua rotante è adatto ai lavori a basso consumo d'acqua.

## Spazzola di lavaggio rotante (10)

- La spazzola di lavaggio rotante non è sostanzialmente indicata per superfici sensibili e verniciate (ad es. vernice per auto).
- Non esercitare alcuna pressione sulla spazzola di lavaggio rotante. La funzione di pulizia si ottiene dal movimento di rotazione dal flusso di acqua.
- La spazzola di lavaggio rotante funziona nella modalità a bassa pressione. Il detergente viene aspirato automaticamente.

## Regolare la spazzola di lavaggio rotante

1. Allentare la vite sullo snodo di piegatura (27).
2. Regolare l'angolo della spazzola di lavaggio rotante (10).
3. Stringere la vite sullo snodo di piegatura (27).

## Montare e smontare l'accessorio

### Montaggio dell'ugello

1. Montare la lancia (1) sull'impugnatura a pistola (6) (Chiusura a baionetta: inserire e ruotare).
2. Inserire l'accessorio sulla lancia (1). L'accessorio si innesta.

### Smontaggio dell'ugello

1. Tenere premuto il pulsante di sblocco (28) sull'estremità anteriore della lancia (1)
2. Estrarre l'accessorio dalla lancia (1).
3. Rimuovere la lancia (1) dall'impugnatura a pistola (6) (Chiusura a baionetta: spingere, ruotare e tirare).

## Montare la spazzola di lavaggio rotante (10)

1. Rimuovere la lancia (1) dall'impugnatura a pistola (6) (Chiusura

a baionetta: spingere, ruotare e tirare).

2. Montare l'accessorio sull'impugnatura a pistola (6) (Chiusura a baionetta: inserire e ruotare).

## Smontare la spazzola di lavaggio rotante (10)

1. Smontare l'accessorio dall'impugnatura a pistola (6) (Chiusura a baionetta: spingere, ruotare e tirare).

## Funzionamento

### Pulizia con detergente

#### Requisiti del detergente

- Questo apparecchio è stato sviluppato con un detergente neutro basato su tensioattivi anionici biodegradabili.
- L'uso di altri detersivi o di prodotti chimici può compromettere la sicurezza dell'apparecchio e provocare danni. Tali danni all'apparecchio non sono coperti da garanzia.
- È possibile acquistare il detergente presso il nostro negozio online, *Ricambi e accessori*, p. 123.

#### Requisiti

- Il serbatoio per detergente deve essere riempito con detergente.
- La punta dell'ugello Standard Vario deve essere spinta in avanti.

### Riempire e svuotare il serbatoio per detergente

1. Rimuovere il tappo di chiusura con tubo di aspirazione flessibile (16) dal serbatoio per detergente (17).
2. Tirare il serbatoio per detergente verso l'alto, quindi spostarlo in direzione opposta all'apparecchio.

Il serbatoio per detergente è stato rimosso e può essere riempito o svuotato.

3. Posizionare il serbatoio per detergente in senso inverso.
4. Richiudere il serbatoio per detergente con il relativo tappo di chiusura.
5. Posizionare il tubo di aspirazione flessibile fino a raggiungere il fondo del serbatoio per detergente.

## Accensione

**▲ AVVERTIMENTO!** Una perdita del sistema idrico può causare scosse elettriche! Portare l'interruttore on/off (4) in posizione "0" (OFF). Estrarre la spina di connessione. Ricominciare dal collegare gli attacchi dell'acqua (vedere *Generare l'alimentazione d'acqua*, p. 113).

**▲ AVVERTIMENTO!** L'apparecchio deve essere azionato solo in posizione verticale! Se l'apparecchio cade, vi è il pericolo di scossa elettrica. Portare l'interruttore on/off (4) in posizione "0" (OFF). Estrarre la spina di connessione. Ora riportare l'apparecchio in posizione verticale. Per la propria sicurezza, attendere circa cinque minuti, fino al ripristino del collegamento elettrico.

**▲ AVVERTIMENTO!** I cavi di prolunga non idonei possono essere pericolosi! Utilizzare solo cavi di prolunga resistenti adatti all'uso in ambienti all'aperto. Il collegamento deve essere asciutto e al di sopra del pavimento. Si raccomanda di utilizzare una bobina di cavo che mantenga la presa ad una distanza minima di 60 mm dal suolo.

1. Assicurarsi che l'interruttore di accensione/spengimento (4) sia in posizione "0" (OFF).
2. Posizionare l'apparecchio in verticale.
3. Collegare la spina di alimentazione a una presa dotata di interruttore differenziale.

Il pezzo di destra, visto da dietro, del supporto per cavo di alimentazione

(14) è orientabile. È così possibile rimuovere facilmente il cavo di alimentazione (15).

4. **NOTA!** Un esercizio a secco comporta un danneggiamento dell'apparecchio. Non azionare l'idropulitrice ad alta pressione con il rubinetto d'acqua chiuso.

Aprire il rubinetto dell'acqua completamente.

5. Portare l'interruttore on/off (4) in posizione "I" (ON).

Il motore si accende brevemente finché viene accumulata la pressione necessaria. Quindi, si arresta.

6. **▲ AVVERTIMENTO!** Tenere in considerazione la forza repulsiva del getto d'acqua che fuoriesce, poiché si rischia di ferirsi o di ferire altre persone. Durante l'utilizzo dell'apparecchio, assicurarsi di tenerlo saldamente. Tenere l'impugnatura a pistola (6) ben salda. Premere la leva di attivazione (24) dell'impugnatura a pistola (6).

L'ugello lavora a pressione e il motore si accende. Quando si rilascia la leva di attivazione (24) il motore si arresta. La pressione elevata resta nel sistema.

## Interrompere il funzionamento

Quindi è possibile inserire l'impugnatura a pistola (6) con lancia e ugello nel supporto per l'impugnatura a pistola stessa (9).

1. Rilasciare la leva di attivazione (24) dell'impugnatura a pistola (6).
2. Posando l'impugnatura a pistola: Assicurare la leva di attivazione con il sistema di blocco di sicurezza per bambini (25).

← La leva di attivazione è bloccata



→ È possibile tirare la leva di attivazione .

- ▲ AVVERTIMENTO!** Pericolo di lesioni dovuto al getto ad alta pressione! Bloccare la leva di attivazione ad ogni interruzione del lavoro.
- In caso di pause prolungate dal lavoro: Portare l'interruttore on/off (4) in posizione "0" (OFF).

## Sfiato

### Sfiato del tubo flessibile di alimentazione

- Collegare il rubinetto dell'acqua.
- Rimuovere il tubo flessibile di alimentazione dall'apparecchio.
- Vedere più avanti *Generare l'alimentazione d'acqua*, p. 113

### Sfiato dell'apparecchio

- Portare l'interruttore on/off (4) in posizione "I" (ON).
- Attendere che la pressione si accumuli e che il motore si arresti.
- Portare l'interruttore on/off (4) in posizione "0" (OFF).
- Premere la leva di attivazione (24) dell'impugnatura a pistola (6) finché la pressione non si riduce.
- Ripetere questi passaggi alcune volte finché nell'apparecchio non sarà più presente aria.

## Terminare il funzionamento

- Dopo i lavori con il detergente:
  - Svuotare il serbatoio per detergente (17).
  - Sciacquare l'apparecchio con acqua pulita finché non sarà più presente il detergente nei condotti.
- Rilasciare la leva di attivazione (24).
- Portare l'interruttore on/off (4) in posizione "0" (OFF).
- Collegare il rubinetto dell'acqua.

- Premere la leva di attivazione (24) dell'impugnatura a pistola (6) finché la pressione non si riduce.
- Estrarre la spina di connessione. Avvolgere il cavo di alimentazione (15) sul supporto (14).
- Scollegare l'apparecchio dall'alimentazione dell'acqua.

## Trasporto

In questo modo si prepara l'apparecchio per arrotolarlo in sicurezza.

- Spegnere l'apparecchio ed estrarre la spina di alimentazione dalla presa. Assicurarsi che tutte le parti mobili siano completamente ferme.
- Arrotolare il tubo per alta pressione (11) al tamburo per il tubo flessibile (12) e avvolgere il cavo di alimentazione (15) intorno al sostegno (14).
- Tirare via l'impugnatura ad arco.

Se si desidera trasportare l'apparecchio, farsi aiutare da un'altra persona all'occorrenza.

## Pulizia, manutenzione e conservazione

**▲ AVVERTIMENTO!** Scossa elettrica! Pericolo di lesioni a causa di un avviamento accidentale dell'apparecchio. Proteggersi durante i lavori di manutenzione e pulizia. Spegnere l'apparecchio ed estrarre la spina di alimentazione dalla presa. Per i lavori di riparazione e manutenzione non descritti nelle presenti istruzioni chiedere l'intervento del nostro Centro Assistenza. Usare solo componenti originali.

### Pulizia

**NOTA!** Pericolo di danneggiamento! Una pulizia inadeguata può danneggiare l'apparecchio. Non spruzzare mai ac-

qua sull'apparecchio. Non pulire mai l'apparecchio sotto l'acqua corrente. Non utilizzare detergenti o solventi aggressivi. Tenere sempre pulito l'apparecchio.

### **Pulizia dopo il funzionamento**

1. Portare l'interruttore on/off (4) in posizione "0" (OFF).
2. Estrarre la spina di connessione.
3. Tenere pulite le fessure di aerazione.
4. Pulire l'apparecchio con una spazzola morbida o un panno leggermente umido.

### **Pulizia dell'ugello standard Vario**

In rari casi, l'ugello standard Vario potrebbe essere ostruito da corpi estranei.

1. Smontare l'ugello standard Vario (22).
2. Estrarre i corpi estranei dalla parte anteriore mediante l'ago per pulizia dell'ugello (5).
3. Risciacquare l'ugello standard Vario con acqua dalla parte anteriore per eliminare il corpo estraneo.

### **Pulizia dell'inserto setaccio nell'attacco dell'acqua**

1. Rimuovere il raccordo (19) dall'attacco acqua (21).
2. Rimuovere l'inserto setaccio (20) dall'attacco dell'acqua.
3. Pulire il setaccio a inserto sotto l'acqua corrente.
4. Montare il setaccio a inserto (20) e il raccordo (19) in ordine inverso.

### **Manutenzione**

L'apparecchio non richiede manutenzione.

## **Conservazione**

### **Avvertenze**

L'apparecchio e gli accessori vanno conservati sempre:

- puliti
- asciutti
- protetti dalla polvere
- protetti dal gelo
- fuori dalla portata dei bambini

### **Preparazione dell'apparecchio per la conservazione**

NOTA! Il gelo danneggia l'idropulitrice ad alta pressione e i suoi accessori qualora non siano stati completamente svuotati dall'acqua.

1. Rimuovere completamente l'acqua dall'apparecchio.
  - Scollegare l'apparecchio dall'alimentazione dell'acqua.
  - Spegnerne la pulitrice ad alta pressione dall'interruttore on/off (4) per massimo 1 minuto.
  - Premere la leva di attivazione (24) sull'impugnatura a pistola (6) finché dall'impugnatura a pistola (6) o dagli accessori non fuoriesce più acqua.
  - Spegnerne l'apparecchio.
2. Rimuovere completamente l'acqua dall'accessorio.
3. Conservare tutti gli accessori in verticale, nei supporti con l'attacco rivolto verso il basso.
4. Arrotolare il tubo per alta pressione al tamburo per il tubo flessibile (12).
5. Conservare il cavo di alimentazione nell'apposito supporto (14).

## Ricerca degli errori

La tabella che segue aiuta a risolvere piccoli guasti:

<b>Problema</b>	<b>Possibile causa</b>	<b>Soluzione</b>
L'apparecchio non si accende	Interruttore di accensione/spegnimento (4) disattivato	Verificare la posizione di accensione/spegnimento
	Manca la tensione di rete	Ispezionare la presa, il cavo di alimentazione, la spina di collegamento, il fusibile ed eventualmente farli riparare dall'elettricista.
	Fornitura di corrente difettosa	Controllare l'impianto elettrico per verificare la conformità con le indicazioni sulla targhetta
L'apparecchio non convoglia l'acqua	Presenza di bolle d'aria nell'idropulitrice ad alta pressione	Accendere l'apparecchio e azionare la leva di attivazione (24).
		<i>Sfiato, p. 117</i>
L'apparecchio non accumula pressione	Presenza di bolle d'aria nell'idropulitrice ad alta pressione	<i>Sfiato, p. 117</i>
	Perdita del pressione del condotto	Controllare l'alimentazione dell'acqua

Problema	Possibile causa	Soluzione
Perdita del sistema idrico	Collegamenti non montati correttamente	Spegnere l'apparecchio e staccarlo dalla rete. Collegare nuovamente l'apparecchio alla linea di acqua (vedere <i>Generare l'alimentazione d'acqua</i> , p. 113)
	Perdita dell'attacco acqua (21)	Spegnere l'apparecchio e staccarlo dalla rete. Sostituire il raccordo (19) all'attacco acqua (21) incl. anello di tenuta (v. <i>Ricambi e accessori</i> , p. 123)
Forti variazioni di pressione	Ugello standard Vario (22) sporco	Risciacquare ugello standard Vario (22) con acqua. Se necessario, pulire il foro dell'ugello con un ago apposito (5); vedere ( <i>Pulizia</i> , p. 117).
	Ugello standard Vario (22) ostruito	Rimuovere ugello standard Vario (22) e assicurarsi che l'acqua fuoriesca dall'impugnatura a pistola (6) senza ostacoli.

## Smaltimento/rispetto dell'ambiente

Smaltire l'apparecchio, gli accessori e l'imballaggio in modo da garantirne il corretto riciclaggio nel rispetto dell'ambiente.



Gli apparecchi elettrici non devono essere smaltiti con i rifiuti domestici.

Il simbolo del contenitore di spazzatura mobile barrato indica che questo prodotto non deve essere smaltito come rifiuto urbano non differenziato al termine della sua vita utile.

## Direttiva 2012/19/UE sui rifiuti di apparecchiature elettriche ed elettroniche:

Il consumatore è tenuto per legge al corretto riciclaggio nel rispetto dell'ambiente degli apparecchi elettrici ed elettronici al termine della loro vita utile. In questo modo si garantisce che vengano riciclati nel rispetto dell'ambiente e delle risorse. A seconda del recepimento nel diritto nazionale, le possibilità sono le seguenti:

- restituzione a un punto vendita
- conferimento a un centro di raccolta ufficiale,
- restituzione al produttore/commerciante.

Tali disposizioni non contemplano gli accessori e i dispositivi ausiliari privi di componenti elettrici a corredo dell'apparecchio da smaltire.



## Smaltimento del flacone del detergente

- Residui del prodotto devono essere smaltiti nel rispetto della Direttiva sui rifiuti 2008/98/CE e delle norme vigenti a livello nazionale e regionale. Per questo prodotto non è stato definito un codice rifiuti come da elenco europeo dei rifiuti perché l'assegnazione è secondaria allo scopo di impiego fatto dal consumatore. Pertanto il codice rifiuto UE deve essere stabilito previo accordi con l'addetto allo smaltimento.
- Imballaggi non contaminati possono essere conferiti nel riciclaggio.
- Imballaggi sporchi devono essere smaltiti analogamente al materiale.

## Assistenza

### Garanzia

Gentile cliente, su questo apparecchio Le viene concessa una garanzia di 3 anni a partire dalla data di acquisto.

In caso di difetti di questo prodotto può avanzare diritti legali nei confronti del venditore del prodotto. Tali diritti legali non vengono limitati dalla nostra garanzia qui di seguito rappresentata.

### Condizioni di garanzia

Il termine di garanzia inizia con la data di acquisto. La preghiamo di conservare in un luogo sicuro lo scontrino fiscale originale. Questo documento viene richiesto come prova d'acquisto.

Qualora subentrasse un difetto di materiale o di fabbricazione entro tre anni a partire dalla data di acquisto di questo prodotto, il prodotto verrà riparato o sostituito - a nostra discrezione - gratuitamente da noi. Questa prestazione di garanzia presuppone che venga presentato entro il termine di tre anni l'apparecchio difettoso

e la prova d'acquisto (scontrino fiscale) e descritto brevemente per iscritto in che cosa consiste il difetto e quando si è verificato.

Se il difetto è coperto dalla nostra garanzia, riceverà il prodotto riparato oppure un prodotto nuovo. Con la riparazione o la sostituzione del prodotto non inizia un nuovo periodo di garanzia.

### Tempo di garanzia e diritti legali per vizi della cosa

Il periodo di garanzia non viene prolungato. Questo vale anche per parti sostituite e riparate. Difetti e vizi presenti già al momento dell'acquisto devono essere segnalati immediatamente dopo la rimozione dall'imballaggio. Riparazioni che accorrono dopo il periodo di garanzia sono a pagamento.

### Volume di garanzia

L'apparecchio è stato prodotto accuratamente secondo severe direttive di qualità e controllato con coscienza prima della consegna.

La prestazione in garanzia vale per difetti del materiale o di fabbricazione. Questa garanzia non si estende a componenti del prodotto esposti a normale logorio, che possono pertanto essere considerati come componenti soggetti a usura (ad es. Tubo per alta pressione). La garanzia non si estende altresì a danni che si verificano su componenti delicati (ad es. interruttore) nonché danni derivanti dal trasporto o altri incidenti..

Questa garanzia decade se il prodotto è stato danneggiato, non usato correttamente o non mantenuto. Lo stesso vale in caso di danni dovuti ad acqua, gelo, fulmini e incendi o trasporto errato. Per un uso corretto del prodotto devono essere osservate tutte le indicazioni riportate nelle istruzioni per l'uso. Destinazioni d'uso e azioni sconsigliate nelle istruzioni d'uso o

dalle quali si viene avvertiti, sono tassativamente da evitare.

Il prodotto è destinato solo per i privati e non per uso commerciale. In caso di uso improprio, esercizio della forza e interventi non effettuati dalla nostra filiale di assistenza tecnica autorizzata, decade la garanzia.

### Svolgimento in caso di garanzia

Per garantire una rapida elaborazione della Sua pratica, La preghiamo di seguire le seguenti indicazioni:

- Per tutte le richieste tenere a portata di mano lo scontrino fiscale e il codice di identificazione (IAN 436819\_2304) come prova d'acquisto.
- I codici articolo sono riportati sulla targhetta del tipo.
- Nel caso in cui si dovessero verificare difetti funzionali o altri vizi, La preghiamo di contattare **telefonticamente** o per **e-mail**. Riceverà ulteriori informazioni sullo svolgimento del Suo reclamo.
- Un prodotto rilevato come difettoso può essere inviato con porto franco all'indirizzo di assistenza comunicato, previa consultazione del nostro servizio di assistenza tecnica, allegando la prova d'acquisto (scontrini fiscali) e l'indicazione, in che cosa consiste il difetto e quando si è verificato. Per evitare problemi di accettazione e costi aggiuntivi, usare tassativamente solo l'indirizzo che Le è stato comunicato. Assicurarsi che la spedizione non avvenga in porto assegnato, con merce ingombrante, corriere espresso o altro carico speciale. Spedire l'apparecchio inclusi tutti gli accessori forniti insieme

al momento dell'acquisto e garantire un imballaggio di trasporto sufficientemente sicuro.

### Servizio di riparazione

Per le riparazioni **non coperte dalla garanzia** rivolgersi al centro di assistenza, dove potrete ottenere un preventivo.

- Accettiamo solo apparecchi imballati sufficientemente e inviati a spese del cliente.
- **Nota:** inviare l'apparecchio pulito e indicando il difetto all'indirizzo del centro di assistenza indicato.
- Non si accettano apparecchi inviati a carico del destinatario, tramite contrassegno, corriere espresso o altri invii speciali.
- Ci occuperemo di smaltire gratuitamente gli apparecchi difettosi che ci vengono spediti.

### Service-Center

**IT Assistenza Italia**  
Tel.: 800781188  
E-mail: [grizzly@lidl.it](mailto:grizzly@lidl.it)  
**IAN 436819\_2304**

**MT Assistenza Malta**  
Tel.: 80062230  
E-mail: [grizzly@lidl.com.mt](mailto:grizzly@lidl.com.mt)  
**IAN 436819\_2304**

### Importatore

Si tenga presente che l'indirizzo indicato di seguito non è l'indirizzo del centro di assistenza. Per prima cosa contattare il centro di assistenza summenzionato.

Grizzly Tools GmbH & Co. KG  
Stockstädter Str. 20  
63762 Großostheim  
GERMANIA  
[www.grizzlytools.de](http://www.grizzlytools.de)

## Ricambi e accessori

**Pezzi di ricambio e accessori sono reperibili al sito**

**[www.grizzlytools.shop](http://www.grizzlytools.shop)**. Qualora sorgessero problemi durante l'ordinazione, si prega di contattarci tramite il nostro negozio online. Per ulteriori domande, rivolgersi al Service-Center, p. 122

Pos. nr.	Designazione	No. d'ordine
1	Lancia	91110565
2	Impugnatura ad arco	91110567
5	Ago per pulizia dell'ugello	91110572
6	Impugnatura a pistola	91110566
10	Spazzola di lavaggio rotante	91110568
11	Tubo per alta pressione (10 m, nero)	91110569
12	Tamburo per il tubo flessibile con manovella (senza Tubo per alta pressione)	91105900
17	Serbatoio per detergente	91105898
18	Ruote	91105897
19, 20	Raccordo (Attacco acqua), Setaccio a inserto	91106182
22	Ugello standard Vario	91105895
29	Fresa Turbo antisporcio	91105894
30	Detergente URM 500 (500 ml)	30990010
31	Attacco rapido con adattatore del tubo da giardino	91097401
–	Tubo di aspirazione con filtro a cestello	91103738

# Traduzione delle dichiarazioni CE di conformità originale

Prodotto: **Idropulitrice ad alta pressione**

Modello: **PHD 170 D2**

Numero di serie: 000001 - 180000

L'oggetto della dichiarazione di cui sopra è conforme alla pertinente normativa di armonizzazione dell'Unione:

**2006/42/EC • 2014/30/EU • 2000/14/EC & 2005/88/EC •  
2011/65/EU & (EU) 2015/863**

L'oggetto della dichiarazione di cui sopra è conforme alla direttiva 2011/65/EU del Parlamento europeo e del Consiglio dell'8 giugno 2011, sulla restrizione dell'uso di determinate sostanze pericolose nelle apparecchiature elettriche ed elettroniche.

Per garantire la conformità, sono state applicate le seguenti norme armonizzate e le norme e i regolamenti nazionali:

**EN 60335-1:2012/A15:2021 • EN 60335-2-79:2012 • EN 62233:2008  
EN IEC 55014-1:2021 • EN IEC 55014-2:2021 • EN IEC 63000:2018  
EN IEC 61000-3-2:2019/A1:2021 • EN IEC 61000-3-11:2019**

In conformità con la direttiva concernenti l'emissione acustica 2000/14/EC, si conferma quanto segue:

Livello di potenza acustica ( $L_{WA}$ )

- misurato: 94,0 dB(A)

- garantito: 97 dB(A)

Procedura di valutazione della conformità seguita secondo la 2000/14/EC, allegato V.

La presente dichiarazione di conformità è rilasciata sotto la responsabilità esclusiva del fabbricante:

**CE** Grizzly Tools GmbH & Co. KG  
Stockstädter Str. 20  
63762 Großostheim  
GERMANIA  
30.08.2023



Christian Frank  
Mandatario della documentazione

# Obsah

<b>Úvod.....</b>	<b>125</b>
Použití dle určení.....	125
Rozsah dodávky/příslušenství.....	126
Popis funkce.....	126
Přehled.....	126
Technické údaje.....	126
<b>Bezpečnostní pokyny.....</b>	<b>127</b>
Význam bezpečnostních pokynů....	127
Piktogramy a symboly.....	128
Bezpečné uvedení do provozu přístroje.....	128
<b>Příprava.....</b>	<b>131</b>
Ovládací části.....	131
Postavení přístroje.....	132
Vytvoření napájení vodou.....	132
Výběr nástavce.....	133
Montáž a demontáž nástavce.....	134
<b>Provoz.....</b>	<b>134</b>
Čištění s čisticím prostředkem.....	134
Zapnutí.....	134
Přerušení provozu.....	135
Odvzdušnění.....	135
Ukončení provozu.....	135
<b>Přeprava.....</b>	<b>136</b>
<b>Čištění, údržba a skladování... 136</b>	
Čištění.....	136
Údržba.....	136
Skladování.....	136
<b>Hledání chyb.....</b>	<b>137</b>
<b>Likvidace/ochrana životního prostředí.....</b>	<b>138</b>
<b>Servis.....</b>	<b>139</b>
Záruka.....	139
Opravná služba.....	140
Service-Center.....	140
Dovozce.....	140
<b>Náhradní díly a příslušenství.....</b>	<b>140</b>

## Překlad původního ES prohlášení o shodě..... 142

### Úvod

Blahopřejeme Vám k zakoupení Vašeho nového vysokotlakého čističe (dále jen přístroj nebo elektrický nástroj).

Vybrali jste si vysoce kvalitní přístroj. Tento přístroj byl odzkoušen během výroby na kvalitu a podroben výstupní kontrole. Funkčnost Vašeho přístroje je tím zajištěná. Nelze vyloučit, že v jednotlivých případech se na nebo v přístroji, resp. v hadicovém potrubí nachází zbytky vody. Nejedná se o nedostatek ani o závadu a není důvod k obavám.



Návod k obsluze je součástí tohoto přístroje. Obsahuje důležité pokyny pro bezpečnost, použití a likvidaci. Přečtěte si pečlivě návod k obsluze. Seznamte se s ovládacími prvky a správným používáním přístroje. Používejte přístroj pouze tak, jak je popsáno a pro určené oblasti použití. Návod k obsluze dobře uschovejte a v případě předání přístroje řetěm osobám předejte veškerou dokumentaci.

### Použití dle určení

Přístroj je určen výhradně pro následující použití:

- Čištění strojů, vozidel, konstrukcí, nářadí, fasád, teras, zahradního nářadí atd. vysokotlakým vodním proudem.  
Dodržujte vždy specifikace výrobce objektu, který chcete vyčistit.

Jakékoliv jiné použití, které není v tomto návodu k obsluze výslovně povoleno, může vést k poškození přístroje a pro uživatele představovat vážné nebezpečí. Obsluha nebo uživatel zařízení nese zodpovědnost za nehody či škody na jiných osobách nebo jejich majetku. Přístroj je určen

pro použití domácími kutily. Není určen pro trvalé komerční využívání. V případě komerčního použití záruka zaniká. Výrobce neručí za škody způsobené nesprávným použitím nebo nesprávnou obsluhou.

## Rozsah dodávky/ příslušenství

Vybalte přístroj a zkontrolujte rozsah dodávky.

Obalový materiál zlikvidujte správně dle předpisů.

- Vysokotlaký čistič
- držadlo pistole
- trubkový nástavec
- vysokotlaká hadice
- nádrž na čisticí prostředek (přemontováno)
- standardní tryska Varío
- Turbo fréza na nečistoty
- rotující mycí kartáč
- Čisticí prostředek URM 500 (500 ml)
- spojka (přípojka vody), vložka síta
- rychlopřípojka s adaptérem na zahradní hadici
- čisticí jehla na trysku
- Překlad původního návodu k používání

## Popis funkce

Vysokotlaký čistič čistí vysokotlakým vodním proudem.

V případě potřeby může být také provozován s přídavkem čisticích prostředků.

Funkce ovládacích prvků naleznete v následujících popisech.

## Přehled

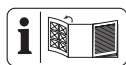

Obrázky přístroje naleznete na přední výklopné stránce.

- 1 trubkový nástavec
- 2 oblouková rukojeť
- 3 odblokování (oblouková rukojeť)

- 4 zapínač/vypínač
- 5 čisticí jehla na trysku
- 6 držadlo pistole
- 7 držák (Turbo fréza na nečistoty)
- 8 ukazatel tlaku
- 9 držák (držadlo pistole)
- 10 rotující mycí kartáč
- 11 vysokotlaká hadice
- 12 hadicový buben s klikou
- 13 držák (příslušenství)
- 14 držák (síťový připojovací kabel)
- 15 síťový připojovací kabel
- 16 uzavírací krytka se sací hadicí
- 17 nádrž na čisticí prostředek
- 18 kola
- 19 spojka (přípojka vody)
- 20 vložka síta
- 21 přípojka vody
- 22 standardní tryska Varío
- 23 vedení pro vysokotlakou hadici
- 24 zapínací páčka
- 25 dětská pojistka
- 26 odblokování (vysokotlaká hadice)
- 27 zalamovací kloub
- 28 odblokovací tlačítko
- 29 Turbo fréza na nečistoty
- 30 Čisticí prostředek
- 31 rychlopřípojka s adaptérem na zahradní hadici

## Technické údaje

### Vysokotlaký čistič ..... PHD 170 D2

Domezovací napětí  $U$  ..... 230 V ~; 50 Hz

Domezovací výkon  $P$  ..... 2400 W

Délka síťový připojovací kabel ..... 5 m

Třída ochrany ..... II (dvojitá izolace)

Typ ochrany ..... IPX5

Hmotnost .....	11,4 kg
délka vysokotlaké hadice .....	10 m
Pracovní tlak ( $p$ ) .....	11,5 MPa
Max. přípustný tlak ( $p_{max}$ ) .....	17 MPa
Max. tlak přítoku ( $p_{in,max}$ ) .....	0,8 MPa
Max. přítoková teplota ( $T_{in,max}$ ) .....	40 °C
Domezovací průtok ( $Q$ )	
.....	330 l/h (5,5 l/min)
Max. domezovací průtok ( $Q_{max}$ )	
.....	500 l/h (8,3 l/min)
Max.výška sání .....	0,5 m
Hladina akustického tlaku ( $L_{pA}$ )	
.....	80,8 dB(A); $K_{pA}=3$ dB
Hladina akustického výkonu ( $L_{WA}$ )	
- změřená .....	94,0 dB(A); $K_{WA}=2,32$ dB
- zaručená .....	97 dB(A)
Vibrace ( $a_h$ ) .....	<2,5 m/s <sup>2</sup>

Hladina hluku a vibrací byla stanovena dle norem a předpisů uvedených v prohlášení o shodě.

Uvedená hodnota vibrací a uvedená hodnota emisí hluku byly změřeny pomocí standardizované zkušební metody a lze je použít k porovnání určitého elektrického nástroje s jiným nástrojem. Uvedená hodnota vibrací a uvedená hodnota emisí hluku mohou být použity také k předběžnému odhadu zatížení.

**▲ VAROVÁNÍ!** Emise vibrací a emise hluku se mohou během skutečného používání elektrického nástroje lišit od dané hodnoty v závislosti na způsobu, jakým je elektrický nástroj používán a zejména pak podle typu zpracovávaného obrobku. Dle možnosti se snažte udržet co nejnižší zatížení, způsobené vibracemi. Příkladným opatřením ke snížení vibračního zatížení je omezení pracovní doby. Přitom se musí brát v úvahu všechny části pracovního cyklu (například doby, během kterých je elektrický nástroj vypnutý, a ty, ve kterých je síce zapnutý, ale běží bez zátěže).

## Bezpečnostní pokyny



**POZOR!** Při použití elektrických zařízení se v rámci ochrany proti úrazu elektrickým proudem, nebezpečí zranění a požáru musí dodržovat níže uvedená základní bezpečnostní opatření.

### Význam bezpečnostních pokynů

**▲ NEBEZPEČÍ!** Pokud tento bezpečnostní pokyn nedodržíte, dojde k nehodě. Důsledkem je vážné zranění nebo smrt.

**▲ VAROVÁNÍ!** Pokud tento bezpečnostní pokyn nedodržíte, dojde případně k nehodě. Mohlo by to mít za následek vážné zranění nebo smrt.

**▲ UPOZORNĚNÍ!** Pokud tento bezpečnostní pokyn nedodržíte, dojde k nehodě. V důsledku může dojít k drobnému nebo středně těžkému ublížení na zdraví.

**OZNÁMENÍ!** Pokud tento bezpečnostní pokyn nedodržíte, dojde k nehodě. V důsledku může dojít k věcnému poškození.

## Piktogramy a symboly

### Piktogram na přístroji



Pozor!



Přečtěte si pečlivě návod k obsluze. Seznamte se s ovládacími prvky a správným používáním přístroje.



Pozor! Je-li kabel při používání poškozen, musíte jej ihned odpojit od napájecí sítě. Také při připojení na přívod vody nebo při pokusu o odstranění netěsností musíte vytáhnout zástrčku.



Přístroj není vhodný pro připojení k systému zásobování pitnou vodou.



Třída ochrany II (dvojitá izolace)



Elektrické nástroje nepatří do domácího odpadu.



Zaručená hladina akustického výkonu  $L_{WA}$  in dB(A).

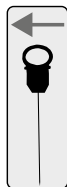

čisticí jehla na trysku



Provozujte přístroj pouze ve stojící, nikdy ne v ležící poloze.



Vysokotlaký proud může být nebezpečný v případě neodborného použití. Proud nesmíte zaměřit na osoby, zvířata, aktivní elektrická zařízení nebo na samotný přístroj.

## Bezpečné uvedení do provozu přístroje

### Všeobecné pokyny

- Přečtěte si pečlivě návod k obsluze. Seznamte se s ovládacími prvky a správným používáním přístroje.
- Přístroj nesmí používat děti. Děti musí být pod dohledem, aby se zajistilo, že si nebudou hrát s přístrojem.

Osoby s omezenými fyzickými, smyslovými nebo psychickými schopnostmi nebo s nedostatečnými zkušenostmi a vědomostmi mohou tento přístroj používat, když jsou pod dohledem jiné osoby, nebo když byli proškoleni o bezpečném používání přístroje a po-



rozuměly nebezpečím souvisejícím s jeho použitím.

- Osoby, které nejsou obeznámeny s návodem k obsluze, nesmí přístroj používat.
- Vysokotlaké čističe smí obsluhovat pouze proškolené osoby.
- Přístroj se nesmí používat v polohách vyšších než 2000 m.
- Při výskytu poruchy nebo závady při provozu musíte přístroj okamžitě vypnout a vytáhnout elektrickou zástrčku. Pro možné příčiny poruchy: *Hledání chyb, str. 137*. Nebo se obraťte na naše servisní centrum.
- Je nutné pamatovat na to, že sám uživatel je odpovědný za úrazy nebo za ohrožení jiných osob nebo za jejich majetek.
- Dodržujte ochranu proti hluku a místní předpisy.

## Příprava

- Chraňte se před stříkající vodou nebo nečistotami ochrannými brýlemi a vhodným ochranným oděvem.
- Při použití vysokotlakých čističů mohou vznikat aerosoly. Vdechování aerosolů může způsobit ohrožení zdra-

ví. V závislosti na použití může použití plně stíněných tryssek (např. čističů povrchů) významně snížit emise vodných aerosolů. V závislosti na čištěném okolí používejte vhodný respirátor FFP 2 nebo ekvivalentní ochranu před vdechováním aerosolů, když není možné použít plně stíněnou trysku.

- Nepracujte s poškozeným či neúplným přístrojem ani s přístrojem, který byl upraven bez souhlasu výrobce. Před uvedením do provozu nechte odborníkem zkontrolovat, zda jsou zavedena požadovaná elektrická ochranná opatření.
- Přístroj se smí zapojit pouze do zásuvky, která byla instalována zkušeným elektrikářem podle normy IEC 60364-1.
- Před použitím vždy zkontrolujte připojovací a prodlužovací kabel, jestli na nich nejsou známky poškození či zestárnutí. Je-li kabel při používání poškozen, je nutné jej ihned odpojit od napájecí sítě, **NEDOTÝKEJTE SE VEDENÍ, DOKUD NENÍ ODPOJENO OD SÍTĚ**. Nepoužívejte přístroj, pokud je poškozeno nebo opotřebováno vedení.

- Pokud je síťový připojovací kabel tohoto přístroje poškozen, musí jej vyměnit výrobce, jeho zákaznická služba nebo podobně kvalifikovaná osoba, aby se zamezilo nebezpečí. Obráťte se na servisní středisko.
- Zapojte přístroj pouze do zásuvky s proudovým chráničem (diferenciální proudová ochrana FI) s reakčním proudem nepřesahující 30 mA.
- Používejte pouze prodlužovací vedení, která jsou určena pro venkovní použití. Připojení musí být suché a musí ležet nad zemí. Doporučujeme k tomu použít kabelový buben, který udržuje zásuvku minimálně 60 mm nad zemí.
- Prodlužovací vedení musí mít průřez nejméně  $2 \times 2,5 \text{ mm}^2$ .
- Vysokotlaké hadice, armatury a spojky jsou důležité pro bezpečnost přístroje. Používejte pouze výrobcem doporučené vysokotlaké hadice, armatury a spojky.
- Neuvádějte přístroj do provozu, jestliže je poškozené nebo netěsné elektrické připojovací vedení, přívod vody nebo jiné důležité součásti, jako je vyso-

kotlaká hadice nebo stříkací pistole.

- Přístroj používejte pouze nastojato a na pevném rovném povrchu.
- Nikdy neprovozujte přístroj, pokud jsou v blízkosti děti nebo zvířata. Osoby v blízkosti musí nosit ochranný oděv.

## Provoz

- Buďte pozorní, dbejte na to, co děláte, a při práci s přístrojem se řiďte zdravým rozumem. Přístroj nepoužívejte, pokud jste unaveni nebo pod vlivem drog, alkoholu nebo léků.
- Vysokotlaký proud může být nebezpečný v případě neodborného použití. Proud nesmíte zaměřit na osoby, zvířata, aktivní elektrická zařízení nebo na samotný přístroj.
- K čištění oděvu nebo obuvi nemiřte proudem na sebe ani na jiné osoby.
- Když se dostanete do kontaktu s čisticím prostředkem, opláchněte se dostatečným množstvím vody.
- Při vytahování zástrčky ze zásuvky ani při tažení přístroje netahejte za elektrické připojovací vedení. Chraňte elektrické připojovací vedení před

- horkem, olejem a ostrými hranami.
- Nebezpečí výbuchu – nerozstříkujte hořlavé kapaliny.
  - Nepoužívejte přístroj v blízkosti vznětlivých kapalin nebo plynů. Při nedodržování hrozí nebezpečí požáru nebo výbuchu.
  - Nikdy přístroj nepřenášejte, když je pohon v chodu.
  - Vypněte přístroj a vytáhněte přípojevací zástrčku ze zásuvky. Ujistěte se, zda se všechny pohyblivé díly zcela zastavily
    - vždy při opuštění přístroje,
    - před výměnou příslušenství,
    - před povolením zablokování nebo odstraněním ucpání,
    - před kontrolou, čištěním nebo prací na přístroji.
  - Když přístroj začne neobvykle silně vibrovat, je nutná jeho okamžitá kontrola :
    - zjistěte poškození,
    - vyměňte poškozené díly,
    - obraťte se na servisní středisko.

## Čištění, údržba a skladování

- Před dlouhodobým odstavením přístroje nechte motor vychladnout.

- Vyměňte opotřebované nebo poškozené díly. Používejte výhradně originální náhradní díly a příslušenství. Při použití cizích dílů dojde k okamžité ztrátě nároku na záruku.
- Otevření přístroje musí provést pouze autorizovaný kvalifikovaný elektrikář. V případě opravy se vždy obraťte na naše servisní středisko.
- Vypněte pohon, odpojte přístroj od napájení proudem a nechte přístroj vychladnout, když se přístroj zastaví za účelem čištění, nastavení, skladování nebo výměnu příslušenství.
- Zacházejte s přístrojem pečlivě a udržujte jej v čistotě.
- Uchovávejte přístroj mimo dosah dětí.

## Příprava



**▲ VAROVÁNÍ!** Nebezpečí zranění v důsledku neúmyslného spuštění přístroje. Zastrčte přípojevací zástrčku do zásuvky až tehdy, až když je přístroj úplně připraven k použití.

## Ovládací části

Před prvním uvedením přístroje do provozu se seznámte s ovládacími částmi.

### držadlo pistole (6)

- **zapínací páčka (24)**
  - Vytažení zapínací páčky: Aktivuje vysokotlaký proud

- Uvolnění zapínací páčky: Deaktivuje vysokotlaký proud
- **dětská pojistka (25)** (při pohledu zezadu)
  - ← Zapínací páčka je zajištěná .
  - Můžete zatáhnout za zajišťovací páčku .
- **VAROVÁNÍ!** Nebezpečí poranění vysokotlakým proudem! Při každém přerušení práce zajištěte zapínací páčku.
- **ukazatel tlaku (8)**  
Čím více je vidět červených čar, tím vyšší je tlak.

### oblouková rukojeť (2)

S vytaženou obloukovou rukojetí můžete s přístrojem pohodlně jezdit.

- Vytažení obloukové rukojeti: Obloukovou rukojeť vytáhněte nahoru.
- Vtažení obloukové rukojeti: Stiskněte odblokování (3) obloukové rukojeti a zatlačte obloukovou rukojeť dolů.

### Postavení přístroje

1. Postavte přístroj svisle na rovný pevný povrch.
2. Ujistěte se, zda vysokotlaká hadice (11) prochází vedením pro vysokotlakou hadici (23).
3. Zastrčte vysokotlakou hadici (11) do vysokotlaké přípojky na držadle pistole (6).

### Vytvoření napájení vodou

Pro zásobování přístroje vodou máte dvě možnosti:

- Domovní přípojka vody
- Nasávání stojící, čisté vody, např. nádoba na dešťovou vodu

### Domovní přípojka vody

#### Podmínky

- Přívodní hadice: Zahradní hadice s namontovanou rychlopřípojkou s adaptérem na zahradní hadici (31); Ø 13 mm (1/2"); délka mezi 5 m a 30 m
- Minimální čerpací výkon: 330 l/h (5,5 l/min)

#### • Odpojovač systému

Odpojovač systému (omezovač zpětného toku) zabráňuje zpětnému toku vody a čisticího prostředku do potrubí pitné vody.

- Podle platných předpisů se vysokotlaký čistič nikdy nesmí provozovat v síti pitné vody bez odpojovače systému. Musíte použít vhodný odpojovač systému podle normy EN 12729 typ BA.
- Voda, která protekla odpojovačem systému, není klasifikována jako pitná.
- Odpojovač systému je k dispozici u odborných prodejnách.

#### Postup

1. Vložte vložku síta (20) do přípojky vody (21).
2. Namontujte spojku (19) na přípojku vody (21).
3. Namontujte rychlopřípojku s adaptérem na zahradní hadici (31) na přívodní hadici.
  - Odstraňte drážkovanou upínací matici.
  - Nasuňte upínací matici přes konec hadice.
  - Zasuňte konec hadice do závitu rychlopřípojky s adaptérem na zahradní hadici.
  - Upevněte rychlopřípojku s adaptérem na zahradní hadici upínací maticí.

- Zkontrolujte, zda je rychlopřípojka s adaptérem na zahradní hadici pevně namontovaná na hadici.
4. Připojte přívodní hadici na přívod vody.
  5. Odvzdušněte přívodní hadici: Otevřete přívod vody, dokud voda nevytéká z druhého konce přívodní hadice bez bublin. Zavřete přítok vody.
  6. Zapojte rychlopřípojku s adaptérem na zahradní hadici (31) do přívodní hadice se spojkou (19).

## Nasávání vody

### Podmínky

- **OZNÁMENÍ!** Znečištění v důsledku zpětně promytých čisticích prostředků! Nenasávejte vodu z nahromaděné vody v přírodě.
- Sací hadice s filtračním košem (není součástí dodávky, *Náhradní díly a příslušenství, str. 140*)
- stojící, čistá voda, např. nádoba na dešťovou vodu
- Max.výška sání: 0,5 m

### Postup

**▲ VAROVÁNÍ!** Nebezpečí úrazu elektrickým proudem! Samotný přístroj se nesmí ponořit do nahromaděné vody. **OZNÁMENÍ!** Poškození v důsledku chodu na sucho! Dbejte na dostatečnou zásobu vody a bezpečné zásobování vodou.

1. Zapojte sací hadici s filtračním košem do spojky (19) na přípojce vody (21) přístroje.
2. Strčte konec s filtračním košem do nahromaděné vody.
3. Sejměte trubkový nástavec (1) z držadla pistole (6).
4. Stiskněte a podržte stisknutou zapínací páčku (24).
5. Uveďte zapínač/vypínač (4) do polohy „I“ (ZAP).

Přístroj začne nasávat vodu a vzduch může unikat.

6. Jakmile se v přístroji nenachází vzduch, můžete pustit zapínací páčku.
7. Namontujte nástavec.

## Výběr nástavce

### standardní tryska Vario (22)

vějířový proud Vario (směr otáčení při pohledu zezadu)



☞ široký proud

Nízký tlak pro čisticí prostředek

Čím vyšší tlak, tím méně čisticího prostředku se nasaje



☞ úzký proud; bodový proud

Vysoký tlak

### Turbo fréza na nečistoty (29)



Rotující proud vody je vhodný pro práci s nízkou spotřebou vody.

### rotující mycí kartáč (10)

- Pro citlivé a lakované povrchy (např. lak na auta) rotující mycí kartáč není zásadně vhodný.
- Nevyvíjejte nadměrný tlak na rotující mycí kartáč. Funkce čištění vyplyne z rotačního pohybu a toku vody.
- Rotující mycí kartáč pracuje v nízkotlakém provozu. Čisticí prostředek se nasaje automaticky.

### Nastavení rotujícího mycího kartáče

1. Povolte šroub na zalamovacím kloubu (27).
2. Nastavte úhel rotujícího kartáče (10).
3. Pevně utáhněte šroub na zalamovacím kloubu (27).

## Montáž a demontáž nástavce

### Montáž trysky

1. Namontujte trubkový nástavec (1) na držadlo pistole (6) (bajonetový uzávěr: zastrčit a otočit).
2. Nasadíte nástavec na trubkový nástavec (1).  
Nástavec zaskočí.

### Demontáž trysky

1. Stiskněte a podržte stisknuté odblokovací tlačítko (28) na předním konci trubkového nástavce (1)
2. Vytáhněte nástavec z trubkového nástavce (1).
3. Odmontujte trubkový nástavec (1) z držadla pistole (6) (bajonetový uzávěr: tlačit, otočit a tahat).

### Montáž rotujícího mycího kartáče (10)

1. Odmontujte trubkový nástavec (1) z držadla pistole (6) (bajonetový uzávěr: tlačit, otočit a tahat).
2. Namontujte nástavec na držadlo pistole (6) (bajonetový uzávěr: zastrčit a otočit).

### Demontáž rotujícího mycího kartáče (10)

1. Odmontujte nástavec z držadla pistole (6) (bajonetový uzávěr: tlačit, otočit a tahat).

## Provoz

### Čištění s čisticím prostředkem

#### Požadavky na čisticí prostředek

- Tento přístroj byl vyvinut pro použití s neutrálním čisticím prostředkem na bázi biologicky odbouratelných aniontových povrchově aktivních látek.

- Použití jiných čisticích prostředků nebo chemikálií může ovlivnit bezpečnost přístroje a způsobit poškození. Na tato poškození přístroje se nevztahuje záruka.
- Čisticí přípravek můžete zakoupit prostřednictvím našeho on-line obchodu, *Náhradní díly a příslušenství*, str. 140.

### Podmínky

- Nádrž na čisticí prostředek je naplněná čisticím prostředkem.
- Špička standardní trysky Vario je posunutá dopředu.

### Naplnění a vyprázdnění nádrže na čisticí prostředek

1. Odstraňte uzavírací krytku se sací hadicí (16) z nádrže na čisticí prostředek (17).
2. Vytáhněte nádrž na čisticí prostředek nahoru a poté ven z přístroje.  
Nádrž na čisticí prostředek je vytažena a lze ji naplnit nebo vyprázdnit.
3. Nasadíte nádrž na čisticí prostředek v opačném pořadí.
4. Nádrž na čisticí prostředek uzavřete uzavírací krytkou.
5. Posuňte sací hadici až ke dnu do nádrže na čisticí prostředek.

### Zapnutí

**▲ VAROVÁNÍ!** Netěsný vodní systém může způsobit úraz elektrickým proudem! Uvedte zapínač/vypínač (4) do polohy „0“ (VYP). Vytáhněte přípojovací zástrčku. Začněte opět s vytvořením připojení k vodě, (viz *Vytvoření napájení vodou*, str. 132).

**▲ VAROVÁNÍ!** Přístroj smíte provozovat pouze ve svislé poloze! Když přístroj spadne, hrozí nebezpečí úrazu elektrickým proudem. Uvedte zapínač/vypínač (4) do polohy „0“ (VYP). Vytáhněte připo-

javací zástrčku. Teprve nyní uveďte přístroj zpět do svislé polohy. Pro vlastní bezpečnost počkejte asi pět minut, než znovu připojíte elektrickou přípojku.

**▲ VAROVÁNÍ!** Nevhodná prodlužovací vedení mohou být nebezpečná! Používejte pouze prodlužovací vedení, která jsou určena pro venkovní použití. Připojení musí být suché a musí ležet nad zemí. Doporučujeme k tomu použít kabelový buben, který udržuje zásuvku minimálně 60 mm nad zemí.

1. Ujistěte se, zda je zapínač/vypínač (4) v poloze „0“ (VYP).

2. Postavte přístroj do svislé polohy.

3. Zapojte připojovací zástrčku do zásuvky s proudovým chráničem.

Pravou část držáku síťového připojovacího kabelu při pohledu zezadu (14) lze otáčet. Tak můžete síťový připojovací kabel (15) snadno vyjmout.

4. **OZNÁMENÍ!** Chod nasucho způsobí poškození přístroje. Neprovozujte přístroj se zavřeným vodovodním kohoutkem.

Otevřete úplně vodovodní kohoutek.

5. Uveďte zapínač/vypínač (4) do polohy „I“ (ZAP).

Motor se krátce spustí, dokud se nevytvoří potřebný tlak. Poté se motor zastaví.

6. **▲ VAROVÁNÍ!** Dávejte pozor na sílu zpětného nárazu vystupujícího proudu vody. Můžete poranit sebe nebo jiné osoby. Dbejte na bezpečný postoj. Držte pevně a správně držadlo pistole (6).

Stiskněte zapínací páčku (24) držadla pistole (6).

Tryska pracuje s tlakem a motor se spustí. Když zapínací páčku (24) pustíte, motor se zastaví. Vysoký tlak v systému zůstane udržován.

## Přerušení provozu

Držadlo pistole (6) s trubkovým nástavcem a tryskou můžete zastrčit do držáku držadla pistole (9).

1. Pusťte zapínací páčku (24) držadla pistole (6).

2. Když odkládáte držadlo pistole: Zajistěte zapínací páčku dětskou pojistkou (25) (pohled zezadu).

← Zapínací páčka je zajištěná .

→ Můžete zatáhnout za zajišťovací páčku .

**▲ VAROVÁNÍ!** Nebezpečí poranění vysokotlakým proudem! Při každém přerušení práce zajistěte zapínací páčku.

3. Při delších pracovních přestávkách: Uveďte zapínač/vypínač (4) do polohy „0“ (VYP).

## Odvzdušnění

### Odvzdušnění přírodní hadice

1. Zavřete vodovodní kohoutek.

2. Odpojte přírodní hadici od přístroje.

3. Dále viz *Vytvoření napájení vodou*, str. 132

### Odvzdušnění přístroje

1. Uveďte zapínač/vypínač (4) do polohy „I“ (ZAP).

2. Počkejte, až klesne tlak a zastaví se motor.

3. Uveďte zapínač/vypínač (4) do polohy „0“ (VYP).

4. Stiskněte zapínací páčku (24) držadla pistole (6), dokud neklesne tlak.

5. Opakujte tyto kroky tolikrát, dokud v přístroji není žádný vzduch.

## Ukončení provozu

1. Po práci s čisticími prostředky:

- Vyprázdněte nádrž na čisticí prostředek (17).

- Vypláchněte přístroj čistou vodou, dokud ve vedeních není žádný čisticí prostředek.
2. Pusťte zapínací páčku (24).
  3. Uved'te zapínač/vypínač (4) do polohy „0“ (VYP).
  4. Zavřete vodovodní kohoutek.
  5. Stiskněte zapínací páčku (24) držadla pistole (6), dokud neklesne tlak.
  6. Vytáhněte přípojevací zástrčku. Naviňte síťový přípojevací kabel (15) na držák (14).
  7. Odpojte přístroj od přípojky vody.

## Přeprava

K bezpečnému rolování připravíte přístroj takto.

- Vypněte přístroj a vytáhněte přípojevací zástrčku ze zásuvky. Ujistěte se, zda se všechny pohyblivé díly zcela zastavily.
- Naviňte vysokotlakou hadici (11) na hadicový buben (12) a omotejte síťové přípojevací vedení (15) kolem držáku (14).
- Obloukovou rukojeť vytáhněte.

Pokud chcete přístroj přenášet, tak příp. požádejte o pomoc druhou osobu.

## Čištění, údržba a skladování

**▲ VAROVÁNÍ!** Nebezpečí úrazu elektrickým proudem! Nebezpečí zranění v důsledku neúmyslného spuštění přístroje. Chraňte se při údržbě a čištění. Vypněte přístroj a vytáhněte síťovou zástrčku ze zásuvky.

Opravné a údržbářské práce, které nejsou popsány v tomto návodu k obsluze, přenechte našemu servisnímu centru. Používejte pouze originální náhradní díly.

## Čištění

**OZNÁMENÍ!** Nebezpečí poškození! Při nesprávném čištění může dojít k poškození přístroje. Nikdy přístroj neostříkujte vodou. Přístroj nečistěte pod tekoucí vodou. Nepoužívejte drsné čisticí prostředky ani rozpouštědla.

Přístroj udržujte vždy v čistém stavu.

### Po provozu vyčistěte

1. Uved'te zapínač/vypínač (4) do polohy „0“ (VYP).
2. Vytáhněte přípojevací zástrčku.
3. Větrací šterbiny udržujte čisté a volné.
4. Přístroj čistěte měkkým kartáčem nebo mírně navlhčeným hadříkem.

### Čištění standardní trysky Vario

Zřídka se standardní tryska Vario může ucpat nějakým cizím tělesem.

1. Vymontujte standardní trysku Vario (22).
2. Odstraňte cizí těleso zepředu pomocí čisticí jehly trysky (5).
3. Pro odstranění cizích těles vypláchněte standardní trysku Vario zepředu vodou.

### Čištění vložky síta v přípojece vody

1. Odstraňte spojku (19) z přípojky vody (21).
2. Vyjměte vložku síta (20) z přípojky vody.
3. Vyčistěte vložku síta pod tekoucí vodou.
4. Namontujte vložku síta (20) a spojku (19) v opačném pořadí.

## Údržba

Přístroj je bezúdržbový.

## Skladování

### Upozornění

Přístroj a příslušenství skladujte vždy:

- čisté
- suché



- chráněné před prachem
- chráněné proti mrazu
- mimo dosah dětí

### Příprava přístroje ke skladování

**OZNÁMENÍ!** Vysokotlaký čistič a příslušenství se zničí mrazem, když se z nich úplně nevypustí voda.

1. Z přístroje vylijte veškerou vodu.
  - Odpojte přístroj od přípojky vody.
  - Vysokotlaký čistič zapněte zapínačem/vypínačem (4) maximálně na 1 minutu.

- Stiskněte zapínací páčku (24) na držadle pistole (6), dokud nepřestane vytékat voda z držadla pistole (6) nebo z nástavců.
  - Vypněte přístroj.
2. Z příslušenství vylijte všechnu vodu.
  3. Všechny nástavce skladujte ve svislé poloze v držácích, s přípojkou směrem dolů.
  4. Naviňte vysokotlakou hadici na hadicový buben (12).
  5. Uchovávejte síťový připojovací kabel v dodaném držáku (14).

## Hledání chyb

Následující tabulka Vám pomůže odstranit malé poruchy:

Problém	Možná příčina	Odstranění chyby
Přístroj se nespustí	Zapínač/vypínač (4) je vypnutý	Zkontrolujte polohu zapínače/vypínače
	Chybí síťové napětí	Zkontrolujte zásuvku, síťový připojovací kabel, připojovací zástrčku, pojistku, v případě potřeby je nechte opravit kvalifikovaným elektrikářem.
	Vadný elektrický přívod	Zkontrolujte elektrické zařízení, jestli odpovídá údajům na typovém štítku
Přístroj nečerpá vodu	Vzduchové bublinky ve vysokotlakém čističi	Zapněte přístroj a stiskněte pistolovou rukojeť (24).
		<i>Odvzdušnění, str. 135</i>
Přístroj nemá tlak	Vzduchové bublinky ve vysokotlakém čističi	<i>Odvzdušnění, str. 135</i>
	Pokles tlaku ve vedení	Zkontrolujte přívod vody

Problém	Možná příčina	Odstranění chyb
Netěsný vodní systém	Připojení nejsou namontována správně	Vypněte přístroj a odpojte jej od elektrické sítě. Opět připojte přístroj k přípojkám vody (viz <i>Vytvoření napájení vodou</i> , str. 132)
	Přípojka vody (21) netěsní	Vypněte přístroj a odpojte jej od elektrické sítě. Vyměňte spojku (19) na přípojce vody (21) vč. těsnícího kroužku (viz <i>Náhradní díly a příslušenství</i> , str. 140)
Silné kolísání tlaku	Standardní tryska Vario (22) je znečištěná	Vypláchněte standardní trysku Vario (22) vodou. V případě potřeby vyčistěte otvor trysky čistící jehlou na trysku (5; viz <i>Čištění</i> , str. 136).
	standardní tryska Vario (22) je ucpaná	Vyjměte standardní trysku Vario (22) a ujistěte se, že voda může nerušeně unikat z držadla pistole (6).

## Likvidace/ochrana životního prostředí

Přístroj, příslušenství a balení zlikvidujte ekologickou recyklací.



Elektrické nástroje nepatří do domácího odpadu.

Symbol přeškrtnuté popelnice na kolečkách znamená, že tento výrobek nesmí být po skončení své životnosti likvidován jako netříděný komunální odpad.

### Směrnice 2012/19/EU o odpadních elektrických a elektronických zařízeních (OEEZ):

Spotřebitelé jsou ze zákona povinni recyklovat elektrická a elektronická zařízení na konci jejich životnosti způsobem šetrným k životnímu prostředí. Tímto způsobem

je zajištěna recyklace šetrná k životnímu prostředí a šetřící zdroje.

V závislosti na tom, jak je vše implementováno ve vnitrostátním právu, máte následující možnosti:

- vrátit v prodejně,
- odevzdat na oficiálním sběrném místě,
- zaslat zpět výrobci/distributorovi.

Tento stav se netýká příslušenství starých přístrojů a pomocných prostředků bez elektrických součástí.

### Likvidace lahvičky čistícího prostředku

- Zbytek produktu je nutno likvidovat v souladu se směrnicí o odpadech 2008/98/ES a národními a regionálními předpisy. U tohoto produktu nelze specifikovat žádný kód odpadu podle Evropského katalogu odpadů (AVV), protože pouze účel použití spotřebitelem umožňuje jeho přiřazení. Kód od-

padu je třeba určit v rámci EU po konzultaci s likvidační společností.

- Nekontaminované obaly lze recyklovat.
- Obaly, které nelze vyčistit, se musí zlikvidovat stejným způsobem jako výrobek.

## Servis

### Záruka

Vážení zákazníci,

Na tento přístroj poskytujeme 3 letou záruku od data zakoupení.

V případě závady tohoto výrobku vám vůči prodejci výrobku přináležejí zákonná práva. Tato zákonná práva nejsou omezena naší následovně uvedenou zárukou.

### Záruční podmínky

Záruční doba začíná běžet ode dne nákupu. Uschovejte si, prosím, originál účtenky pro pozdější použití. Tento dokument budete potřebovat jako doklad o koupi.

Zjistíte-li během tří let od data koupě u tohoto výrobku materiálovou nebo výrobní vadu, bude výrobek námi, podle našeho výběru, bezplatně opraven nebo nahrazen. Tato záruční oprava předpokládá, že během trileté lhůty předložíte poškozený přístroj s dokladem o koupi (pokladní stvrženka) a písemně krátce popíšete, v čem spočívá závada a kdy k ní došlo.

Bude-li závada kryta naší zárukou, získáte zpět opravený nebo nový výrobek. Opravou nebo výměnou výrobku nezačíná záruční doba běžet od začátku.

### Záruční doba a zákonné nároky na odstranění vady

Záruční doba se neprodlužuje poskytnutím záruky. Toto platí i pro nahrazené a opravené díly. Již při koupi zjištěné závady a nedostatky musíte nahlásit okamžitě po vybalení výrobku. Po uplynutí záruční

doby musíte uhradit náklady za provedené opravy.

### Rozsah záruky

Přístroj byl precizně vyroben podle přísných jakostních směrnic a před dodáním byl svědomitě zkontrolován.

Záruční oprava se vztahuje na materiálové nebo výrobní vady. Tato záruka se netýká dílů výrobku, které jsou vystaveny normálnímu opotřebení, a lze je považovat za spotřební materiál (např. vysokotlaková hadice), nebo poškození křehkých dílů (např. spínač).

Tato záruka neplatí, je-li výrobek poškozen z důvodu neodborného používání, nebo pokud u něj nebyla prováděna údržba. Rovněž za škody způsobené vodou, mrazem, bleskem a ohněm nebo nesprávnou přepravou. Pro odborné používání výrobku musí být přesně dodržovány všechny pokyny uvedené v návodu k obsluze.

Bezpodmínečně je třeba zabránit používání a manipulacím s výrobkem, které nejsou v návodu k obsluze doporučeny, nebo je před nimi varováno.

Výrobek je určen jen pro soukromé účely a ne pro komerční využití. Záruka zaniká v případě zneužívání a neodborné manipulace, používání nadměrné síly a při zásazích, které nebyly provedeny naším autorizovaným servisem.

### Postup v případě uplatňování záruky

Pro zajištění rychlého zpracování vaší žádosti, prosím, postupujte podle následujících pokynů:

- Na důkaz, že jste výrobek zakoupili, mějte pro jakékoli případné dotazy připravenou pokladní stvrženku a číslo výrobku (IAN 436819\_2304).
- Číslo výrobku je uvedeno na typovém štítku.

- Pokud by došlo k funkční poruše nebo jiným závadám, nejdříve **telefonicky** nebo **e-mailem** kontaktujte níže uvedené servisní oddělení. Pak získáte další informace o vyřízení vaší reklamace.
- Výrobek označený jako vadný můžete po domluvě s naším zákaznickým servisem, s připojením dokladu o koupi (pokladní stvrzenky) a po uvedení, v čem závada spočívá a kdy k ní došlo, přeposlat bez platby poštovního na vám sdělenou adresu příslušného servisu. Aby bylo zabráněno problémům s přijetím a dodatečnými náklady, bezpodmínečně použijte jen tu adresu, která vám bude sdělena. Zajistěte, aby zásilka nebyla odeslána nevyplaceně jako nadměrné zboží, expres nebo jiný, zvláštní druh zásilky. Přístroj zašlete včetně všech částí příslušenství dodaných při zakoupení a zajistěte dostatečně bezpečný přepravní obal.

### Opravárenská služba

Pro opravy, **kteře nepodléhají záruce**, se obraťte na servisní středisko. Tam Vám rádi poskytneme odhad nákladů.

- Můžeme přijímat pouze přístroje, které byly při zaslání dostatečně zabaleny a ofrankovány.

## Náhradní díly a příslušenství

**Náhradní díly a příslušenství dostanete na webových stránkách**

**[www.grizzlytools.shop](http://www.grizzlytools.shop)**. Pokud máte problémy při objednání, kontaktujte nás prostřednictvím našeho online obchodu. V případě dalších dotazů se obraťte na Service-Center, str. 140

**Upozornění:** Zašlete Váš přístroj vyčištěný a s odkazem na závadu na adresu uvedenou v servisním středisku.

- Nepřijmou se přístroje zaslané neoprávněně, přístroje zasílané jako objevné zboží nebo expres zaslané přístroje nebo přístroje odeslané jinou speciální dopravou.
- Vaše odeslané vadné přístroje zlikvidujeme bezplatně.

### Service-Center

**CZ** **Servis Česko**  
Tel.: 800143873  
E-mail: [grizzly@lidl.cz](mailto:grizzly@lidl.cz)  
**IAN 436819\_2304**

### Dovozce

Upozorňujeme, že následující adresa není servisní adresou. Nejprve kontaktujte výše uvedené servisní středisko.

Grizzly Tools GmbH & Co. KG  
Stockstädter Str. 20  
63762 Großostheim  
NĚMECKO  
[www.grizzlytools.de](http://www.grizzlytools.de)

Poz. č.	Název	Obj. č.
1	trubkový nástavec	91110565
2	oblouková rukojeť	91110567
5	čisticí jehla na trysku	91110572
6	držadlo pistole	91110566
10	rotující mycí kartáč	91110568

<b>Poz. č.</b>	<b>Název</b>	<b>Obj. č.</b>
11	vysokotlaká hadice (10 m, černý)	91110569
12	hadicový buben s klikou (bez vysokotlaká hadice)	91105900
17	nádrž na čisticí prostředek	91105898
18	kola	91105897
19 , 20	spojka (přípojka vody), vložka síta	91106182
22	standardní tryska Vario	91105895
29	Turbo fréza na nečistoty	91105894
30	Čisticí prostředek URM 500 (500 ml)	30990010
31	rychloupřijímka s adaptérem na zahradní hadici	91097401
–	sací hadice s filtračním košem	91103738

## Překlad původního ES prohlášení o shodě

Výrobek: **Vysokotlaký čistič**

Model: **PHD 170 D2**

Sériové číslo: 000001 - 180000

Výše popsaný předmět prohlášení je ve shodě s příslušnými harmonizačními právními předpisy Unie:

**2006/42/EC • 2014/30/EU • 2000/14/EC & 2005/88/EC •  
2011/65/EU & (EU) 2015/863**

Výše popsaný předmět prohlášení je ve shodě se směrnicí Evropského parlamentu a Rady 2011/65/EU ze dne 8. června 2011 o omezení používání některých nebezpečných látek v elektrických a elektronických zařízeních.

Pro zajištění shody byly použity následující harmonizované normy a národní normy a předpisy:

**EN 60335-1:2012/A15:2021 • EN 60335-2-79:2012 • EN 62233:2008  
EN IEC 55014-1:2021 • EN IEC 55014-2:2021 • EN IEC 63000:2018  
EN IEC 61000-3-2:2019/A1:2021 • EN IEC 61000-3-11:2019**

V souladu se směrnicí 2000/14/EC týkající se emisí hluku se potvrzuje následující:

Hladina akustického výkonu ( $L_{WA}$ )

- změřená: 94,0 dB(A)

- zaručená: 97 dB(A)

Použitý postup posuzování shody podle 2000/14/EC, příloha V.

Toto prohlášení o shodě vydal na vlastní odpovědnost výrobce:

**CE** Grizzly Tools GmbH & Co. KG  
Stockstädter Str. 20  
63762 Großostheim  
NĚMECKO  
30.08.2023



Christian Frank  
Zplnomocněný zástupce dokumentace

# Obsah

<b>Úvod.....</b>	<b>143</b>
Používanie na určený účel.....	143
Rozsah dodávky/Príslušenstvo.....	144
Opis funkcie.....	144
Prehľad.....	144
Technické údaje.....	145
<b>Bezpečnostné pokyny.....</b>	<b>145</b>
Význam bezpečnostných pokynov.....	145
Piktogramy a symboly.....	146
Bezpečné uvedenie prístroja do prevádzky.....	146
<b>Príprava.....</b>	<b>150</b>
Ovládacie prvky.....	150
Umiestnenie prístroja.....	150
Pripojenie napájania vodou.....	150
Výber nadstavca.....	151
Montáž a demontáž nadstavca.....	152
<b>Prevádzka.....</b>	<b>152</b>
Čistenie s čistiacim prostriedkom.....	152
Zapnutie.....	153
Prerušenie prevádzky.....	153
Odvzdušnenie.....	154
Ukončenie prevádzky.....	154
<b>Preprava.....</b>	<b>154</b>
<b>Čistenie, údržba a skladovanie.....</b>	<b>154</b>
Čistenie.....	154
Údržba.....	155
Skladovanie.....	155
<b>Vyhľadávanie chýb.....</b>	<b>156</b>
<b>Likvidácia/ochrana životného prostredia.....</b>	<b>157</b>
<b>Servis.....</b>	<b>157</b>
Záruka.....	157
Opravný servis.....	158
Service-Center.....	159
Importér.....	159

**Náhradné diely a príslušenstvo.....** 159

**Preklad originálneho vyhlásenia o zhode ES.....** 160

## Úvod

Srdečné blahoželanie ku kúpe vášho nového vysokotlakového čističa (v nasledujúcej časti nazývanej prístroj alebo elektrické náradie).

Rozhodli ste sa tým pre vysoko kvalitný prístroj. Tento prístroj bol počas výroby skontrolovaný vzhľadom na kvalitu a podrobený výrobnou kontrole. Tým je zabezpečená funkčná schopnosť prístroja.

Nedá sa vylúčiť, že sa v jednotlivých prípadoch na alebo v prístroji, resp. v hadicových vedeniach nenachádzajú zvyškové množstvá vody. Nejde o nedostatok alebo poruchu a nie je dôvod k znepokojeniu.



Návod na obsluhu je súčasťou tohto prístroja. Obsahuje dôležité pokyny pre bezpečnosť, používanie a likvidáciu. Starostlivo si prečítajte návod na obsluhu. Oboznámte sa s ovládacími dielmi a správnym používaním prístroja. Prístroj používajte iba ako je opísané a na uvedené oblasti použitia. Návod na obsluhu si dobre uschovajte a pri odovzdávaní prístroja tretej osobe dodajte tiež všetky podklady.

## Používanie na určený účel

Prístroj je určený výlučne na nasledujúce použitie:

- Čistenie strojov, vozidiel, stavebných objektov, nástrojov, fasád, terás, záhradného náradia atď. vysokotlakovým prúdom vody.  
Dodržiavajte tiež údaje výrobcu čistého objektu.

Každé iné používanie, ktoré nie je v tomto návode na obsluhu výslovne povolené, môže predstavovať vážne nebezpečenstvo pre používateľa a viesť k škodám na prístroji. Obsluhujúca osoba alebo používateľ je zodpovedný za zranenia iných ľudí alebo poškodenia ich majetku. Prístroj je určený na použitie pre domácich majstrov. Nie je koncipovaný na trvalé komerčné nasadenie. Pri komerčnom používaní záruka zaniká. Výrobca neručí za škody, ktoré vzniknú v dôsledku používania v rozpore s určením alebo nesprávnej obsluhy.

## Rozsah dodávky/ Príslušenstvo

Vybalte prístroj a skontrolujte rozsah dodávky.

Obalový materiál riadne zlikvidujte.

- Vysokotlakový čistič
- Držadlo pištole
- Prívodná trubica
- Vysokotlaková hadica
- Nádržka čistiaceho prostriedku -(predmontovaný)
- Štandardná vario dýza
- Turbo fréзка na nečistoty
- Rotujúca umývacia kefa
- Čistiaci prostriedok URM 500 (500 ml)
- Spojka (Prípojka vody), Sitko
- Rýchloprípojka s adaptérom záhradnej hadice
- Ihla na čistenie dýz
- preklad pôvodného návodu na použitie

## Opis funkcie

Vysokotlakový čistič vysokotlakovým prúdom vody.

V prípade potreby je ho možné prevádzkovať aj s pridaním čistiaceho prostriedku. Funkcia prvkov obsluhy je uvedená v nasledujúcich opisoch.

## Prehľad

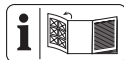

Obrázky prístroja nájdete na prednej vyklápacej strane.

- 1 Prívodná trubica
- 2 Oblúkové držadlo
- 3 Odblokovanie (Oblúkové držadlo)
- 4 Vypínač zap/vyp
- 5 Ihla na čistenie dýz
- 6 Držadlo pištole
- 7 Držiak (Turbo fréзка na nečistoty)
- 8 Indikátor tlaku
- 9 Držiak (Držadlo pištole)
- 10 Rotujúca umývacia kefa
- 11 Vysokotlaková hadica
- 12 Hadicový bubon s kľukou
- 13 Držiak (Príslušenstvo)
- 14 Držiak (Sieťový pripojovací kábel)
- 15 Sieťový pripojovací kábel
- 16 Uzatváracia krytka so sacou hadicou
- 17 Nádržka čistiaceho prostriedku
- 18 Kolesá
- 19 Spojka (Prípojka vody)
- 20 Sitko
- 21 Prípojka vody
- 22 Štandardná vario dýza
- 23 Vedenie pre vysokotlakovú hadicu
- 24 Zapínacia páčka
- 25 Detská poistka
- 26 Odblokovanie (Vysokotlaková hadica)
- 27 Zalomený kľb
- 28 Uvoľňovacie tlačidlo
- 29 Turbo fréзка na nečistoty



- 30 Čistiaci prostriedok  
 31 Rýchloprípojka s adaptérom záhradnej hadice

## Technické údaje

### Vysokotlakový čistič ..PHD 170 D2

Dimenzačné napätie $U$ ...	230 V ~; 50 Hz
Dimenzačný výkon $P$ .....	2400 W
Dĺžka Sieťový pripojovací kábel .....	5 m
Trieda ochrany .....	II ( dvojitá izolácia )
Druh ochrany .....	IPX5
Hmotnosť .....	11,4 kg
Dĺžka vysokotlakovej hadice .....	10 m
Pracovný tlak ( $p$ ) .....	11,5 MPa
Max. dovolený tlak ( $p_{max}$ ) .....	17 MPa
Max. prítokový tlak ( $p_{in,max}$ ) .....	0,8 MPa
Max. prítoková teplota ( $T_{in,max}$ ) .....	40 °C
Dimenzované prietokové množstvo ( $Q$ ) .....	330 l/h (5,5 l/min)
Max. dimenzované prietokové množstvo ( $Q_{max}$ ) .....	500 l/h (8,3 l/min)
Maximálna nasávací výška .....	0,5 m
Hladina akustického tlaku ( $L_{pA}$ ) .....	80,8 dB(A); $K_{pA}=3$ dB
Hladina akustického výkonu ( $L_{WA}$ )	
- odmeraná ....	94,0 dB(A); $K_{WA}=2,32$ dB
- zaručená .....	97 dB(A)
Vibrácie ( $a_h$ ) .....	<2,5 m/s <sup>2</sup>

Hodnoty hluku a vibrácií boli stanovené podľa noriem a ustanovení uvedených vo vyhlásení o zhode.

Uvedené celkové hodnoty vibrácií a uvedené hodnoty emisií hluku boli merané podľa normovaného skúšobného postupu a môžu sa použiť na porovnanie jedného elektrického náradia s druhým. Uvedené celkové hodnoty vibrácií a uvedené hodnoty emisií hluku sa môžu použiť tiež na predbežný odhad zaťaženia.

**▲ VAROVANIE!** Emisie vibrácií a hluku sa môžu počas skutočného používania

elektrického náradia odlišovať od uvedených hodnôt, v závislosti od druhu a spôsobu, akým sa elektrické náradie používa. Zaťaženie spôsobené vibráciami sa pokúste udržať tak malé, ako je to možné. Príkladné opatrenie na zníženie zaťaženia vibráciami je obmedzenie pracovného času. Pritom sa zohľadnia všetky podiely cyklu prevádzky (napríklad časy, kedy je elektrické náradie vypnuté a také, kedy je zapnuté, ale bez zaťaženia).

## Bezpečnostné pokyny



**POZOR!** Pri používaní elektrického prístroja sa musia dodržiavať predpisy ochrany proti zásahu elektrickým prúdom a základné bezpečnostné predpisy prevencie pred úrazmi a predpisy požiarnej ochrany.

## Význam bezpečnostných pokynov

**▲ NEBEZPEČENSTVO!** Keď tento bezpečnostný pokyn nebudete dodržiavať, nastane úraz. Následkom je ťažké telesné poranenie alebo smrť.

**▲ VAROVANIE!** Keď tento bezpečnostný pokyn nebudete dodržiavať, môže nastať úraz. Následkom je možné telesné poranenie alebo smrť.

**▲ OPATRNE!** Keď tento bezpečnostný pokyn nebudete dodržiavať, nastane úraz. Následok je možné ľahké alebo stredne ťažké telesné poranenie.

**UPOZORNENIE!** Keď tento bezpečnostný pokyn nebudete dodržiavať, nastane úraz. Následkom sú možné vecné škody.

## Piktogramy a symboly

### Piktogramy na prístroji



Pozor!



Starostlivo si prečítajte návod na obsluhu. Oboznámte sa s ovládacími dielmi a správnym používaním prístroja.



Pozor! Ak sa kábel počas používania poškodí, musí sa ihneď odpojiť od napájacej siete. Taktiež pri pripojení na prívod vody alebo pri pokuse odstrániť netesnosti treba vytiahnuť zástrčku.



Prístroj nie je vhodný na pripojenie na systém napájania pitnou vodou.



Trieda ochrany II (dvojitá izolácia)



Elektrické prístroje nepatria do domového odpadu.



Zaručená hladina akustického výkonu  $L_{WA}$  v dB(A).

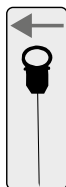

Ihla na čistenie dýz



Prístroj prevádzkujte iba v stojacej a nikdy v ležiacej polohe.



Vysokotlakové prúdy môžu byť pri neodbornom používaní nebezpečné. Prúd sa nesmie smerovať na osoby, zvieratá aktívne elektrické vybavenie alebo na samotný prístroj.

## Bezpečné uvedenie prístroja do prevádzky

### Všeobecné upozornenia

- Starostlivo si prečítajte návod na obsluhu. Oboznámte sa s ovládacími dielmi a správnym používaním prístroja.
- Prístroj nesmú používať deti. Na deti treba dohliadať, aby

sa zabezpečilo, že sa nebudú hrať s prístrojom.

Prístroj môžu používať osoby so zníženými psychickými, sensorickými alebo mentálnymi schopnosťami alebo nedostatkom skúsenosti a vedomostí, ak sú pod dohľadom alebo boli zaškolené vzhľadom na bezpečné používanie prístroja a porozumeli nebezpečenstvu vyplývajúcemu z používania.

- Osoby, ktoré nie sú oboznámené s návodom na používanie, nesmú prístroj používať.
- Vysokotlakové čističe smú používať výlučne poučené osoby.
- Prístroj nepoužívajte v polohách vyšších ako 2000 m.
- V prípade výskytu poruchy alebo chyby počas prevádzky treba prístroj okamžite vypnúť a vytiahnuť sieťovú zástrčku. Pre možné príčiny poruchy: *Vyhľadávanie chýb*, S. 156. Alebo sa kontaktujte s našim servisným centrom.
- Je nutné zohľadniť, že samotný používateľ je zodpovedný za úrazy a ohrozenia voči iným osobám alebo ich majetku.
- Dodržiavajte ochranu proti hluku a miestne predpisy.

## Príprava

- Pred striekajúcou vodou alebo nečistotami sa chráňte ochrannými okuliarmi a vhodným ochranným odevom.
- Počas používania vysokotlakových čističov môžu vzniknúť aerosóly. Vdýchnutie aerosólov môže viesť k poškodeniam zdravia. Po aplikácii môže použitie úplne tienených dýz (napr. čistič plôch) zreteľne znížiť únik vodnatých aerosólov. V závislosti od čisteného okolia noste vždy vhodnú ochrannú dýchaciu masku triedy FFP 2 alebo porovnateľnú, aby ste sa chránili pred vdýchnutím aerosólov, keď použijete úplne tienenej dýzy nie je možné.
- Nikdy nepracujte s poškodeným alebo neúplným prístrojom ani neupravujte prístroj bez súhlasu výrobcu. Pred uvedením do prevádzky skontrolujte prostredníctvom odborníka, že sú k dispozícii potrebné elektrické ochranné opatrenia.
- Prístroj sa smie pripojiť iba na zásuvku, ktorá bola inštalovaná skúseným elektrikárom podľa IEC 60364-1.

- Pred použitím vždy skontrolujte pripojovací a predĺžovací kábel vzhľadom na príznaky poškodenia alebo starnutia. Ak sa kábel počas používania poškodí, musíte ho ihneď odpojiť od napájacej siete, **NEDOTÝKAJTE SA KÁBLA PRED JEHO ODPOJENÍM ZO SIETE**. Prístroj nepoužívajte, keď je kábel poškodený alebo opotrebovaný.
- Ak sa sieťový pripojovací kábel tohto prístroja poškodí, musí sa vymeniť výrobcom, jeho zákazníckym servisom alebo podobnou kvalifikovanou osobou, aby sa zabránilo ohrozeniam. Obráťte sa na servisné centrum.
- Prístroj zapojte iba do zásuvky s ochranným zariadením proti chybovému prúdu (FI spínač) s menovitým chybovým prúdom nie väčším ako 30 mA.
- Používajte iba predĺžovacie káble, ktoré sú vhodné na použitie vonku. Spojenie musí byť suché a musí byť nad zemou. Na tento účel sa odporúča použiť káblový bubon, ktorého zásuvka je minimálne 60 mm nad zemou.
- Predĺžovacie káble musia mať prierez vedenia minimálne  $2 \times 2,5 \text{ mm}^2$ .
- Vysokotlakové hadice, armatúry a spojky sú dôležité pre bezpečnosť prístroja. Používajte len výrobcom odporučené vysokotlakové hadice, armatúry a spojky.
- Prístroj neuvádzajte do prevádzky, keď sieťový pripojovací kábel, prívod vody alebo iné dôležité diely ako vysokotlaková hadica alebo striekacia pištoľ sú poškodené, resp. netesné.
- Prístroj používajte iba v stoji a iba na pevnej, rovnej ploche.
- Nikdy nepoužívajte prístroj, keď sú deti alebo zvieratá v blízkosti. Osoby v blízkosti musia nosiť ochranný odev.

### **Prevádzka**

- Buďte pozorný, dávajte pozor na to čo robíte a pri práci s prístrojom rozmýšľajte. Nepoužívajte prístroj, keď ste unavený alebo pod vplyvom drog, alkoholu alebo liekov.
- Vysokotlakové prúdy môžu byť pri neodbornom používaní nebezpečné. Prúd sa nesmie smerovať na osoby, zvie-

- ratá aktívne elektrické vybavenie alebo na samotný prístroj.
- Lúč nesmerujte na seba alebo iných, aby ste si vyčistili odev alebo obuv.
  - Keď sa dostanete do kontaktu s čistiacim prostriedkom, vypláchnite ho dostatočným množstvom čistej vody.
  - Nepoužívajte sieťový pripojovací kábel na vytiahnutie pripojovacej zástrčky zo zásuvky alebo na ťahanie prístroja. Sieťový pripojovací kábel chráňte pred horúčavou, olejom a ostrými hranami.
  - Nebezpečenstvo výbuchu – nerozprašujte žiadne horľavé kvapaliny.
  - Prístroj nepoužívajte v blízkosti zápalných kvapalín alebo plynov. V prípade nedodržania hrozí nebezpečenstvo požiaru alebo výbuchu.
  - Nikdy neprepravujte prístroj, zatiaľ čo otáča pohon stroja.
  - Prístroj vypnite a vytiahnite pripojovaciu zástrčku zo zásuvky. Uistite sa, či sa úplne zastavili všetky pohyblivé diely
    - vždy keď opustíte prístroj,
    - skôr ako vymeníte príslušenstvo,
  - pred uvoľnením blokovania alebo odstránením upchaní,
  - predtým než prístroj skontrolujete, vyčistíte alebo budete na ňom vykonávať prácu.
  - V prípade, že prístroj začne neobyčajne silne vibrovať, je potrebná okamžitá kontrola:
    - vyhľadajte poškodenia,
    - vymeňte poškodené diely,
    - obráťte sa na servisné centrum.

### **Čistenie, údržba a skladovanie**

- Pred odložením prístroja na dlhší čas nechajte vychladnúť motor.
- Z bezpečnostných dôvodov vymeňte všetky opotrebované alebo poškodené diely. Používajte výhradne originálne náhradné diely a originálne príslušenstvo. Použitie cudzích dielov spôsobí okamžitú stratu nároku na záruku.
- Otvorenie prístroja smie uskutočniť iba autorizovaný odborník elektrikár. Ohľadom opráv sa obráťte vždy na naše servisné centrum.
- Vypnite pohon, odpojte prístroj od elektrického napájania a nechajte prístroj vychladnúť, ak je prístroj zasta-

vený na čistenie, nastavenie, uskladnenie alebo výmenu dielu príslušenstva.

- Prístroj ošetrujte starostlivo a udržiavajte ho čistý.
- Prístroj uschovajte neprístupne pre deti.

## Príprava

**▲ VAROVANIE!** Nebezpečenstvo poranenia v dôsledku nechcene rozbehnutého prístroja. Prípojovaciú zástrčku zastrčte do zásuvky až vtedy, keď je prístroj úplne pripravený na nasadenie.

## Ovládacie prvky

Pred prvou prevádzkou prístroja spoznajte ovládače.

### Držadlo pištole (6)

- **Zapínacia páčka (24)**
  - Potiahnutie zapínacej páčky: Zapne vysokotlakový prúd
  - Pustenie zapínacej páčky: Vypne vysokotlakový prúd

- **Detká poistka (25)** (Pozerajúc zo zadu)

← Zapínacia páčka je zablokovaná



→ Zapínaciu páčku môžete vytiahnuť



**▲ VAROVANIE!** Nebezpečenstvo poranenia vysokotlakovým prúdom! Pri každom prerušení práce zablokujte zapínaciu páčku.

- **Indikátor tlaku (8)**

Čím je viditeľných viac červených čiarok, tým je vyšší tlak.

### Oblúkové držadlo (2)

S vytiahnutým oblúkovým držadlom môžete prístroj pohodlne rolovať.

- Vytiahnutie oblúka: Oblúkové držadlo potiahnite nahor.
- Vtiahnutie oblúka: Stlačte odblokovanie (3) a tlačte oblúkové držadlo dole.

## Umiestnenie prístroja

1. Prístroj postavte zvislo na rovnú pevnú plochu.
2. Uistite sa, že vysokotlaková hadica (11) prebieha cez vedenie pre vysokotlakovú hadicu (23).
3. Zastrčte vysokotlakovú hadicu (11) do vysokotlakovej prípojky na držadle pištole (6).

## Pripojenie napájania vodou

Na privádzanie vody do prístroja máte dve možnosti:

- domová vodovodná prípojka
- nasávanie stojatej, čistej vody, napr. z dažďového suda

### Domová vodovodná prípojka

#### Predpoklady

- Prívodná hadica: Záhradná hadica s namontovanou rýchloprípojku s adaptérom záhradnej hadice (31); Ø 13 mm (1/2"); dĺžka medzi 5 m a 30 m
- Minimálny výkon čerpadla: 330 l/h (5,5 l/min)
- **Odpojovač systému**  
Odpojovač systému (zamedzovač spätnému toku) zabráňuje spätnému toku vody a čistiaceho prostriedku do potrubia pitnej vody.
  - Podľa platných predpisov sa vysokotlakový čistič v sieti pitnej vody nesmie nikdy prevádzkovať bez odpojovača systému. Treba používať

vhodný odpojovač systému podľa EN 12729 typ BA.

- Voda, ktorá pretiekla cez odpojovač systému, sa zatriedi ako nevhodná na pitie.
- Odpojovač systému je dostupný v špecializovanom obchode.

### Postup

1. Vložte sitko (20) do prípojky vody (21).
2. Namontujte spojku (19) na prípojku vody (21).
3. Namontujte rýchloprípojku s adaptérom záhradnej hadice (31) na prírodnú hadicu.
  - Odoberte ryhovanú upínaciu maticu.
  - Nasuňte upínaciu maticu cez koniec hadice.
  - Zastrčte koniec hadice do závitú rýchloprípojky s adaptérom záhradnej hadice.
  - Rýchloprípojku s adaptérom záhradnej hadice zaistíte pomocou upínacej matice.
  - Skontrolujte, či je rýchloprípojka s adaptérom záhradnej hadice pevne namontovaná na hadici.
4. Pripojte prírodnú hadicu na napájanie vodou.
5. Odvzdušnenie prívodnej hadice: Otvorte napájanie vodou, až na druhom konci prívodnej hadice bude vystupovať voda bez bublín. Zatvorte napájanie vodou.
6. Rýchloprípojku s adaptérom záhradnej hadice (31) spojte na prívodnej hadici so spojkou (19).

### Nasávanie vody

#### Predpoklady

- **UPOZORNENIE!** Znečistenie späťne vypláchnutým čistiacim prostriedkom!

Nenasávajte vodu z nahromadených zdrojov.

- Sacia hadica s filtračným košíkom (nie sú súčasťou dodávky, *Náhradné diely a príslušenstvo*, S. 159)
- stojatá, čistá voda, napr. B. dažďový sud
- Maximálna nasávací výška: 0,5 m

### Postup

**▲ VAROVANIE!** Zásah elektrickým prúdom! Prístroj sa nesmie ponárať do zariadenia na zber vody.

**UPOZORNENIE!** Poškodenie spôsobené chodom nasucho! Dávajte pozor na dostatočnú zásobu vody a bezpečné zásobovanie vodou.

1. Spojte saciu hadicu s filtračným košíkom k rýchloprípojke so spojkou (19) na prípojke vody (21) prístroja.
2. Zastrčte koniec s filtračným košom do zariadenia na zber vody.
3. Odoberte prírodnú trubicu (1) z držadla pištole (6).
4. Stlačte a podržte zapínaciu páčku (24).
5. Vypínač zap/vyp (4) dajte do polohy „I“ (ZAP).  
Prístroj začne nasávať vodu a vzduch môže uniknúť.
6. Ak v prístroji už nie je vzduch, môžete zapínaciu páčku pustiť.
7. Namontujte nadstavec.

### Výber nadstavca

#### Štandardná vario dýza (22)

Vario vejárovitý prúd (smer otáčania pozerajúc zozadu)



### ☞ Široký prúd

Nízky tlak pre čistiaci prostriedok

Čím je vyšší tlak, tým sa nasaje menej čistiaceho prostriedku



### ☞ Úzky prúd; bodový prúd

Vysoký tlak

## Turbo frézka na nečistoty (29)



Rotujúci prúd vody je vhodný na práce s malou spotrebou vody.

## Rotujúca umývacia kefa (10)

- Pre citlivé a lakované povrchy (napr. autolak) rotujúca umývacia kefa zásadne nie je vhodná.
- Nevytvárajte žiadny tlak na rotujúcu umývaciu kefu. Čistiaca funkcia vyplýva z rotačného pohybu a toku vody.
- Rotujúca umývacia kefa pracuje v nízkotlakovej prevádzke. Čistiaci prostriedok sa nasáva automaticky.

## Nastavenie rotujúcej umývacej kefy

1. Uvoľnite skrutku na zalomenom kĺbe (27).
2. Nastavte uhol rotujúcej umývacej kefy (10).
3. Utiahnite skrutku na zalomenom kĺbe (27).

## Montáž a demontáž nadstavca

### Montáž dýzy

1. Namontujte prírodnú trubicu (1) na držadlo pištole (6) (Bajonetový uzáver: zasunúť a otočiť).
2. Zasuňte nadstavec na prírodnú trubicu (1).  
Nadstavec zaskočí.

### Demontáž dýzy

1. Stlačte a držte stlačené uvoľňovacie tlačidlo (28) na prednom konci prírodnej trubice (1)
2. Ťahajte nadstavec z prírodnej trubice (1).
3. Demontujte prírodnú trubicu (1) z držadla pištole (6) (Bajonetový uzáver: stlačiť, otočiť a ťahať).

### Montáž rotujúcej umývacej kefy (10)

1. Demontujte prírodnú trubicu (1) z držadla pištole (6) (Bajonetový uzáver: stlačiť, otočiť a ťahať).
2. Zložte nadstavec na držadlo pištole (6) (Bajonetový uzáver: zasunúť a otočiť).

### Demontáž rotujúcej umývacej kefy (10)

1. Demontujte nadstavec držadla pištole (6) (Bajonetový uzáver: stlačiť, otočiť a ťahať).

## Prevádzka

### Čistenie s čistiacim prostriedkom

#### Požiadavky na čistiaci prostriedok

- Tento prístroj bol vyvinutý na použitie s neutrálnym čistiacim prostriedkom, na báze biologicky odbúrateľných tenzidov.
- Použitie iných čistiacich prostriedkov alebo chemikálií môže ovplyvniť bezpečnosť prístroja a spôsobiť poškodenia. Takéto škody na prístroji nepodliehajú záruke.
- Čistiace prostriedky si môžete zakúpiť cez náš internetový obchod, *Náhradné diely a príslušenstvo*, S. 159.



## Predpoklady

- Nádržka čistiaceho prostriedku je naplnená čistiacim prostriedkom.
- Hrot štandardnej dýzy Vario je posunutý smerom dopredu.

## Naplnenie a vyprázdnenie nádržky čistiaceho prostriedku

1. Odoberte uzatváraciu krytku so sacou hadicou (16) z nádržky čistiaceho prostriedku (17).
2. Vytiahnite nádržku čistiaceho prostriedku nahor a potom smerom od prístroja. Nádržka čistiaceho prostriedku je odobratá a môžete ju naplniť alebo vyprázdniť.
3. Nádržku čistiaceho prostriedku vložte v opačnom poradí.
4. Nádržku čistiaceho prostriedku uzavrite uzatváracou krytkou.
5. Saciu hadicu zasuňte až na dno do nádržky čistiaceho prostriedku.

## Zapnutie

**▲ VAROVANIE!** Netesný vodný systém môže viesť k zásahu elektrickým prúdom! Vypínač zap/vyp (4) dajte do polohy „0“ (VYP). Vytiahnite pripojovaciu zástrčku. Znova začinite s pripojením prípojok na vodu (pozri *Pripojenie napájania vodou*, S. 150).

**▲ VAROVANIE!** Prístroj sa smie prevádzkovať iba v stojacej polohe! Keď prístroj spadne, je nebezpečenstvo zásahu elektrickým prúdom. Vypínač zap/vyp (4) dajte do polohy „0“ (VYP). Vytiahnite pripojovaciu zástrčku. Až teraz dajte prístroj znova do stojacej polohy. Kvôli vašej vlastnej bezpečnosti počkajte cca päť minút, až elektrickú prípojku znova pripojíte.

**▲ VAROVANIE!** Nevhodné predlžovacie káble môžu byť nebezpečné! Používajte iba predlžovacie káble, ktoré sú vhodné na použitie vonku. Spojenie musí byť su-

ché a musí byť nad zemou. Na tento účel sa odporúča použiť káblový bubon, ktorého zásuvka je minimálne 60 mm nad zemou.

1. Uistite sa, že vypínač zap/vyp (4) sa nachádza v polohe „0“ (VYP).
2. Prístroj dajte do stojacej polohy.
3. Spojte pripojovaciu zástrčku so zásuvkou s ochranným kontaktom s prúdovým chráničom.  
Pravá časť držiaka pre sieťový pripojovací kábel (14) pri pohľade zozadu je otočná. Sieťový pripojovací kábel (15) môžete jednoducho odobrať.
4. **UPOZORNENIE!** Chod nasucho vedie k poškodeniu prístroja. Vysokotlakový čistič neprevádzkujte so zatvoreným vodným kohútom.

Otvorte úplne vodný kohút.

5. Vypínač zap/vyp (4) dajte do polohy „1“ (ZAP).  
Motor sa krátko spustí, kým sa nevytvorí potrebný tlak. Potom sa motor zastaví.
6. **▲ VAROVANIE!** Zohľadnite silu spätného rázu vystupujúceho prúdu vody. Inak môžete poraniť seba alebo iné osoby. Majte bezpečný postoj. Držadlo pištole (6) držte pevne. Stlačte zapínicu páčku (24) držadla pištole (6).  
Dýza pracuje s tlakom a motor sa spustí. Keď zapínicu páčku (24) pustíte, motor sa zastaví. Vysoký tlak v systéme zostane zachovaný.

## Prerušenie prevádzky

Držadlo pištole (6) s prírodnou trubicou a dýzou môžete zasunúť do držiaka držadla pištole (9).

1. Uvoľnite zapínicu páčku (24) držadla pištole (6).

2. Keď odložíte držadlo pištole: Zaisťte zapínanú páčku pomocou detskej poistky (25) (pozerajúc zozadu).

← Zapínaná páčka je zablokovaná



→ Zapínanú páčku môžete vytiahnuť



**▲ VAROVANIE!** Nebezpečenstvo poranenia vysokotlakovým prúdom! Pri každom prerušení práce zablokujte zapínanú páčku.

3. Pri dlhších prestávkach v práci: Vypínač zap/vyp (4) dajte do polohy „0“ (VYP).

## Odvzdušnenie

### Odvzdušnenie prívodnej hadice

1. Zatvorte vodný kohút.
2. Odoberte prívodnú hadicu z prístroja.
3. Ďalej pozri: *Pripojenie napájania vodou*, S. 150

### Odvzdušnenie prístroja

1. Vypínač zap/vyp (4) dajte do polohy „I“ (ZAP).
2. Počkajte, až bude vytvorený tlak a motor sa zastaví.
3. Vypínač zap/vyp (4) dajte do polohy „0“ (VYP).
4. Stláčajte zapínanú páčku (24) držadla pištole (6), kým nebude vytvorený tlak.
5. Tieto kroky zopakujte niekoľkokrát, kým nebude v prístroji žiadny vzduch.

## Ukončenie prevádzky

1. Po prácach s čistiacimi prostriedkami:
  - Vyprázdňte nádržku čistiaceho prostriedku (17).
  - Prístroj preplachujte čistou vodou, kým v potrubíach nebude už žiadny čistiaci prostriedok.
2. Spínanú páčku (24) pustite.

3. Vypínač zap/vyp (4) dajte do polohy „0“ (VYP).
4. Zatvorte vodný kohút.
5. Stláčajte zapínanú páčku (24) držadla pištole (6), kým nebude vytvorený tlak.
6. Vytiahnite pripojovaciu zástrčku. Navíňte sieťový pripojovací kábel (15) na držiak (14).
7. Prístroj odpojte od napájania vodou.

## Preprava

Prístroj pripravte tak, aby roloval bezpečne.

- Prístroj vypnite a vytiahnite pripojovaciu zástrčku zo zásuvky. Uistite sa, či sa úplne zastavili všetky pohyblivé diely.
- Vysokotlakovú hadicu (11) navíňte na hadicový bubon (12) a sieťový pripojovací kábel (15) oviňte okolo držiaka (14).
- Vytiahnite oblúkové držadlo.

V prípade, že chcete prístroj nosiť, nechajte si pomôcť prostredníctvom druhej osoby.

## Čistenie, údržba a skladovanie

**▲ VAROVANIE!** Zásah elektrickým prúdom! Nebezpečenstvo poranenia v dôsledku nechcene rozbehnutého prístroja. Chráňte sa pri údržbárskych a čistiacich prácach. Prístroj vypnite a vytiahnite pripojovaciu zástrčku zo zásuvky.

Údržbárske a opravárske práce, ktoré nie sú opísané v tomto návode, nechajte vykonať nášmu servisnému centru. Používajte len originálne náhradné diely.

### Čistenie

**UPOZORNENIE!** Nebezpečenstvo poškodenia! Neodborné čistenie môže poškodiť

prístroj. Prístroj nikdy nestriekajte vodou. Prístroj nečistite pod tečúcou vodou. Ne používajte žiadne ostré čistiace prostriedky, resp. rozpúšťadlá.

Prístroj udržiavajte vždy čistý.

### Čistenie po prevádzke

1. Vypínač zap/vyp (4) dajte do polohy „0“ (VYP).
2. Vytiahnite pripojovaciu zástrčku.
3. Vetráciu štrbinu udržiavajte čistú a voľnú.
4. Prístroj vyčistite mäkkou kefou alebo mierne navlhčenou handrou.

### Čistenie štandardnej vario dýzy

V zriedkavých prípadoch sa môže štandardná vario dýza upchať cudzími telesami.

1. Demontujte štandardnú vario dýzu (22).
2. Odstráňte cudzie telesá spredu pomocou čistiacej ihly na dýzu (5).
3. Na odstránenie cudzích telies vypláchnite štandardnú vario dýzu spredu vodou.

### Vyčistite sitko v prípojke vody

1. Odstráňte spojku (19) z prípojky vody (21).
2. Odoberte sitko (20) z prípojky vody.
3. Sitko vyčistite pod tečúcou vodou.
4. Namontujte sitko (20) a spojku (19) v opačnom poradí.

### Údržba

Prístroj si nevyžaduje údržbu.

## Skladovanie

### Upozornenia

Prístroj a príslušenstvo skladujte vždy:

- v čistote
- v suchu
- chránené pred prachom
- bezpečne pred mrazom
- mimo dosahu detí

### Príprava prístroja na skladovanie

**UPOZORNENIE!** Vysokotlakový čistič a príslušenstvo sa zničia mrazom, keď nebudú úplne vyprázdnené od vody.

1. Vyprázdňte prístroj úplne od vody.
  - Prístroj odpojte od napájania vodou.
  - Zapnite vysokotlakový čistič vypínačom zap/vyp (4) najviac na 1 minútu.
  - Tlačte zapínaciu páčku (24) na držadle pištole (6), kým nebude vytekať voda na držadle pištole (6) alebo na nastavcoch.
  - Prístroj vypnite.
2. Vyprázdňte príslušenstvo úplne od vody.
3. Nastavce skladujte v stoj, v držiakoch s prípojkou nadol.
4. Vysokotlakovú hadicu naviňte na hadicový bubon (12).
5. Sieťový pripojovací kábel uskladnite v určenom držiaku (14).

## Vyhľadavanie chýb

Nasledujúca tabuľka vám pomôže odstrániť malé poruchy:

Problém	Možná príčina	Odstránenie poruchy
Prístroj sa nespustí	Vypínač zap/vyp (4) je vypnutý	Skontrolujte polohu vypínača zap/vyp
	Chýba sieťové napätie	Skontrolujte zásuvku, sieťový pripojovací kábel, pripojovaciu zástrčku, poistku, v prípade potreby oprava prostredníctvom odborného elektrikára.
	Chybné napájanie	Skontrolujte elektrický prístroj vzhľadom na zhodu s údajmi na typovom štítku
Prístroj nedopravuje žiadnu vodu	Vzduchové bublinky vo vysokotlakovom čističi	Zapnite prístroj a stlačte zapínaciu páčku (24). <i>Odvzdušnenie, S. 154</i>
	Prístroj nemá žiadny tlak	Vzduchové bublinky vo vysokotlakovom čističi Pokles tlaku v potrubí
Vodný systém netesný	Prípojky nie sú správne namontované	Prístroj vypnite a odpojte ho od siete. Prístroj pripojte znova na vodovodné potrubia (pozri <i>Pripojenie napájania vodou, S. 150</i> )
	Prípojka vody (21) je netesná	Prístroj vypnite a odpojte ho od siete. Vymeňte spojku (19) na prípojke vody (21) vrát. tesniaceho krúžku (pozri <i>Náhradné diely a príslušenstvo, S. 159</i> )
Silné kolísania tlaku	štandardná vario dýza (22) je znečistená	Vypláchnite štandardnú vario dýzu (22) s vodou. V prípade potreby vyčistíte otvor dýzy čistiacou ihlou na dýzu (5; pozri <i>Čistenie, S. 154</i> ).
	štandardná vario dýza (22) je upchaná	Odoberte štandardnú vario dýzu (22) a sa uistíte, že voda na držadle pištole (6) vyteká bez prekážok.

## Likvidácia/ochrana životného prostredia

Prístroj, príslušenstvo a obal odovzdajte na ekologické opätovné zhodnotenie.



Elektrické prístroje nepatria do domového odpadu.

Symbol preškrtnutého kontajnera na koleskách znamená, že tento výrobok sa po skončení jeho životnosti nesmie likvidovať ako netriedený komunálny odpad.

### Smernica 2012/19/EÚ o odpade z elektrických a elektronických zariadení:

Spotrebiteľia sú zo zákona povinní elektrické a elektronické zariadenia na konci ich životnosti odovzdať na ekologickú recykláciu. Týmto spôsobom je zabezpečené zhodnotenie šetrné k životnému prostrediu a zdrojom.

V závislosti od národných zákonov, máte tieto možnosti:

- vrátenie na predajnom mieste,
- odovzdanie na oficiálnom zbernom mieste,
- zaslanie späť výrobcovi/distribútorovi.

Netýka sa to dielov príslušenstva a pomocných prostriedkov bez elektrických komponentov, pripojených k starým prístrojom.

### Likvidácia fľaše s čistiacim prostriedkom

- Zvyšky výrobku sa musia likvidovať v súlade so smernicou o odpadoch 2008/98/ES a národnými a regionálnymi predpismi. Pre tento výrobok nie je možné špecifikovať číslo odpadu podľa Európskeho katalógu odpadov (AVV), pretože priradenie umožňuje iba použitie, na ktoré je spotrebiteľom určené. Kódové číslo odpadu je potreb-

né určiť v rámci EÚ po konzultácii s likvidačnou spoločnosťou.

- Nekontaminované obaly je možné recyklovať.
- Obaly, ktoré sa nedajú vyčistiť, sa musia zlikvidovať rovnakým spôsobom ako materiál.

## Servis

### Záruka

Vážená zákazníčka, vážený zákazník, Pre tento prístroj platí záruka 3 roky od dátumu zakúpenia.

Ak je prístroj poškodený, podľa zákona máte právo ho reklamovať u výrobcu produktu. Tieto práva vyplývajúce zo zákona nie sú našou následne opísanou zárukou obmedzené.

### Záručné podmienky

Záručná lehota začína dňom zakúpenia. Pokladničný doklad ako originál prosím starostlivo uschovajte. Je potrebný ako dôkaz o zakúpení.

Ak sa počas troch rokov od dátumu zakúpenia tohto produktu vyskytne materiál- na alebo výrobná chyba, produkt – podľa nášho rozhodnutia – bezplatne opravíme alebo nahradíme. Predpokladom záruky je, že v priebehu trojročnej lehoty bude predložený poškodený prístroj a pokladničný doklad a stručne opísaná chyba a kedy sa vyskytla.

Ak sa v rámci našej záruky chyba pokryje, obdržíte späť opravený alebo nový prístroj. S opravou alebo výmenou produktu sa nezačína nová záručná doba.

### Záručná doba a nárok na odstránenie vady

Záručná doba sa poskytnutím záruky nepredlžuje. To platí aj pre nahradené a opravené diely. Prípadné škody a nedostatký vzniknuté už pri zakúpení sa musia

ihneď po vybalení ohlásiť. Opravy vykonané po uplynutí záručnej doby sú s poplatné.

### Rozsah záruky

Prístroj bol vyrobený podľa prísnych smerníc kvality a pred dodaním bol svedomite kontrolovaný.

Záruka sa týka materiálových alebo výrobných chýb. Táto záruka sa nevzťahuje na diely produktu, ktoré sú vystavené normálnemu opotrebeniu a preto sa môžu považovať za opotrebované diely (napr. Vysokotlaková hadica) alebo na poškodenia na krehkých dieloch (napr. Spínač).

Táto záruka zaniká, ak bol produkt používaný poškodený, neodborne alebo nebola vykonávaná údržba. Taktiež na škody spôsobené vodou, mrazom, bleskom a ohňom alebo nesprávnou prepravou. Pre odborné používanie produktu je nutné presne dodržiavať všetky návody uvedené v návode na obsluhu. Bezpodmienečne sa vyhnite používaniu, ktoré sa v návode na obsluhu neodporúča alebo pred ktorým ste boli vystríhaní.

Produkt je určený len pre súkromné použitie a nie v oblasti podnikania. Záruka zaniká pri nesprávnom a neodbornom používaní, pri násilnom používaní a pri zásahoch, ktoré neboli vykonané v našej servisnej pobočke.

### Postup v prípade reklamácie

Pre zabezpečenie rýchleho spracovania vašej žiadosti postupujte prosím podľa nasledujúcich pokynov:

- Pri všetkých požiadavkách predložte pokladničný doklad a číslo artiklu (IAN 436819\_2304) ako dôkaz o zakúpení.
- Číslo artiklu nájdete na typovom štítku.
- Ak sa vyskytnú chyby funkcie alebo iné nedostatky, kontaktujte najskôr následne uvedené servisné oddelenie **telefo-**

**nicky** alebo **emailom**. Následne obdržíte ďalšie informácie o priebehu vašej reklamácie.

- Produkt evidovaný ako poškodený môžete po dohode s našim zákazníckym servisom, s priloženým dokladom o zakúpení (pokladničný doklad) a s údajmi, v čom chyba spočíva a kedy vznikla, zaslať bez poštovného na adresu servisu, ktorá vám bude oznámená. Pre zabránenie dodatočných nákladov a problémov pri prevzatí použite len tú adresu, ktorá vám bude oznámená. Nezasielajte prístroj ako nadmerný tovar na náklady príjemcu, expresne alebo s iným špeciálnym nákladom. Prístroj zašlite so všetkými časťami príslušenstva dodanými pri zakúpení a zabezpečte dostatočne bezpečné prepravné balenie.

### Opravný servis

Ohľadom opráv, ktoré **nepodliehajú záruke**, sa obráťte na Servisné centrum. Tam dostanete s ochotou predbežný návrh nákladov.

- Môžeme spracovať iba prístroje, ktoré boli zaslané dostatočne zabalené a ofrankované.

**Upozornenie:** Váš prístroj pošlite, prosím, vyčistený a s upozornením na chybu na adresu uvedenú Servisným centrom.

- Prístroje zaslané bez úhrady prepravného, ako aj prístroje, ktoré boli zaslané ako veľkorozmerný náklad, expresom alebo s iným špeciálnym prepravným nebudú prevzaté.
- Vaše zaslané, chybné prístroje zlikvidujeme bezplatne.

**Service-Center**

**SK** **Servis Slovensko**  
 Tel.: 0850 232001  
 E-mail: [grizzly@lidl.sk](mailto:grizzly@lidl.sk)  
**IAN 436819\_2304**

**Importér**

Zohľadnite, prosím, že nasledujúca adresa nie je servisná adresa. Najprv kontaktujte hore uvedené servisné centrum.  
 Grizzly Tools GmbH & Co. KG  
 Stockstädter Str. 20  
 63762 Großostheim  
 NEMECKO  
[www.grizzlytools.de](http://www.grizzlytools.de)

**Náhradné diely a príslušenstvo****Náhradné diely a príslušenstvo dostanete na [www.grizzlytools.shop](http://www.grizzlytools.shop).**

Ak by sa pri vašom procese objednávania mali vyskytnúť problémy, kontaktujte nás cez náš internetový obchod. V prípade ďalších otázok sa obráťte na Service-Center, S. 159

Poz. č.	Název	Obj. č.
1	Prívodná trubica	91110565
2	Oblúkové držadlo	91110567
5	Ihla na čistenie dýz	91110572
6	Držadlo pištole	91110566
10	Rotujúca umývací kefa	91110568
11	Vysokotlaková hadica (10 m, čierny)	91110569
12	Hadicový bubon s kľukou (bez Vysokotlaková hadica)	91105900
17	Nádržka čistiaceho prostriedku	91105898
18	Kolesá	91105897
19, 20	Spojka (Prípojka vody), Sitko	91106182
22	Štandardná vario dýza	91105895
29	Turbo fréзка na nečistoty	91105894
30	Čistiaci prostriedok URM 500 (500 ml)	30990010
31	Rýchloprípojka s adaptérom záhradnej hadice	91097401
–	Sacia hadica s filtračným košíkom	91103738

## Preklad originálneho vyhlásenia o zhode ES

Výrobok: **Vysokotlakový čistič**

Model: **PHD 170 D2**

Sériové číslo: 000001 - 180000

Uvedený predmet vyhlásenia je v zhode s príslušnými harmonizačnými právnymi predpismi Únie:

**2006/42/EC • 2014/30/EU • 2000/14/EC & 2005/88/EC •  
2011/65/EU & (EU) 2015/863**

Vyššie opísaný predmet vyhlásenia je v zhode so smernicou Európskeho parlamentu a Rady 2011/65/EU z 8. júna 2011 o obmedzení používania určitých nebezpečných látok v elektrických a elektronických zariadeniach.

Na zabezpečenie zhody sa použili tieto harmonizované normy a vnútroštátne normy a predpisy:

**EN 60335-1:2012/A15:2021 • EN 60335-2-79:2012 • EN 62233:2008  
EN IEC 55014-1:2021 • EN IEC 55014-2:2021 • EN IEC 63000:2018  
EN IEC 61000-3-2:2019/A1:2021 • EN IEC 61000-3-11:2019**

Súlad so smernicou 2000/14/EC, pokiaľ ide o emisie hluku, je potvrdený:

Hladina akustického výkonu ( $L_{WA}$ )

- odmeraná: 94,0 dB(A)

- zaručená: 97 dB(A)

Použitý postup posudzovania zhody podľa 2000/14/EC, príloha V.

Toto vyhlásenie o zhode sa vydáva na výhradnú zodpovednosť výrobcu:

**CE** Grizzly Tools GmbH & Co. KG  
Stockstädter Str. 20  
63762 Großostheim  
NEMECKO  
30.08.2023



Christian Frank  
Splnomocnený zástupca dokumentácie



## Tartalomjegyzék

<b>Bevezető.....</b>	<b>161</b>
Rendeltetésszerű használat.....	161
A csomag tartalma / Tartozékok....	162
Működés leírása.....	162
Áttekintés.....	162
Műszaki adatok.....	162
<b>Biztonsági utasítások.....</b>	<b>163</b>
A biztonsági utasítások jelentése....	163
Piktogramok és szimbólumok.....	164
A készülék biztonságos üzembe helyezése.....	164
<b>Előkészítés.....</b>	<b>168</b>
Kezelőelemek.....	168
A készülék felállítása.....	168
Vízellátás létrehozása.....	169
Tartozék kiválasztása.....	170
Tartozék felszerelése és leszerelése.....	170
<b>Üzemeltetés.....</b>	<b>170</b>
Tisztítás tisztítószerrel.....	170
Bekapcsolás.....	171
Működtetés megszakítása.....	172
Légtelenítés.....	172
Működtetés befejezése.....	172
<b>Szállítás.....</b>	<b>172</b>
<b>Tisztítás, karbantartás és tárolás.....</b>	<b>172</b>
Tisztítás.....	173
Karbantartás.....	173
Tárolás.....	173
<b>Hibakeresés.....</b>	<b>174</b>
<b>Ártalmatlanítás/ Környezetvédelem.....</b>	<b>175</b>
<b>Pótalkatrészek és tartozékok.....</b>	<b>176</b>
<b>JÓTÁLLÁSI TÁJÉKOZTATÓ.....</b>	<b>177</b>
<b>Az eredeti EK -megfelelőségi nyilatkozat fordítása.....</b>	<b>179</b>

## Bevezető

Gratulálunk az új magasnyomású tisztító megvásárlásához (a továbbiakban készülék vagy elektromos kéziszerszám).

Vásárlásával kiváló minőségű termék mellett döntött. Ezt a készüléket a gyártás során minőségi vizsgálatnak és végső ellenőrzésnek vetették alá. Ezáltal biztosított a készülék működőképessége.

Nem zárható ki, hogy egyes esetekben víz marad a készüléken vagy a készülékben, ill. a tömlővezetékben. Ez nem hányósság vagy hiba és nincs ok az aggodalomra.



A használati útmutató a készülék része. Fontos tudnivalókat tartalmaz a biztonság- ra, használatra és ártalmatlanításra vonatkozóan. Olvassa el figyelmesen a használati útmutatót. Ismerje meg a kezelőré- szeket és a készülék helyes használatát. A készüléket csak a leírtak szerint és a meg- adott alkalmazási területen használja. Őr- izze meg a használati útmutatót és a kész- ülék harmadik személynek történő tovább- adása esetén adja át a készülékhez tarto- zó valamennyi leírást is.

### Rendeltetésszerű használat

A készülék kizárólag a következő haszná- latra készült:

- Gépek, gépjárművek, építmények, szer- számok, homlokzatok, teraszok, kerti szerszámok stb. tisztítása nagynyomású vízsugárral.

Mindig vegye figyelembe a tisztítandó tárgy gyártójának utasításait.

A készülék minden más, a jelen használati útmutatóban nem kifejezetten engedélye- zett használata komoly veszélyt jelenthet a felhasználó számára és kárt okozhat a készülékben. A készüléket kezelő vagy

használó személy felel más személyeknek okozott balesetekért vagy tulajdonukon okozott károkért. A készülék a barkács szektorban történő használatra készült. Nem folyamatos ipari használatra tervezték. Ipari használat esetén a garancia érvényét veszti. A gyártó nem vállal felelősséget a nem rendeltetésszerű használatból vagy helytelen kezelésből eredő károkért.

## A csomag tartalma / Tartozékok

Csomagolja ki a készüléket és ellenőrizze a csomag tartalmát.

Ártalmatlanítsa megfelelően a csomagolóanyagot.

- Magasnyomású tisztító
- pisztolymarkolat
- cső
- magasnyomású tömlő
- tisztítószer-tartály (előre felszerelt)
- standard állítható szórófej
- turbó szennymaró fúvóka
- forgó mosókefe
- tisztítószer-fúvóka URM 500 (500 ml)
- csatlakozóelem (vízcsatlakozó), szűrőbetét
- gyorscsatlakozó tömlőadapterrel
- fúvókatisztító tű
- Eredeti használati utasítás fordítása

## Működés leírása

A magasnyomású tisztító nagynyomású vízszugárral tisztít.

Szükség esetén tisztítószer hozzáadásával is működtethető.

A kezelőelemek funkciója az alábbi leírásban található.

## Áttekintés

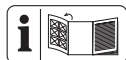

A készülék ábrái az elülső kihajtható oldalon találhatóak.

- 1 cső
- 2 kengyelfogantyú
- 3 kireteszelés (kengyelfogantyú)
- 4 be-/kikapcsoló
- 5 fúvókatisztító tű
- 6 pisztolymarkolat
- 7 tartó (turbó szennymaró fúvóka)
- 8 nyomáskijelző
- 9 tartó (pisztolymarkolat)
- 10 forgó mosókefe
- 11 magasnyomású tömlő
- 12 forgatókaros tömlődob
- 13 tartó (tartozékok)
- 14 tartó (hálózati csatlakozóvezeték)
- 15 hálózati csatlakozóvezeték
- 16 zárósapka szívótömlővel
- 17 tisztítószer-tartály
- 18 kerekek
- 19 csatlakozóelem (vízcsatlakozó)
- 20 szűrőbetét
- 21 vízcsatlakozó
- 22 standard állítható szórófej
- 23 magasnyomású tömlő vezetőeleme
- 24 bekapcsoló kar
- 25 gyerekzár
- 26 kireteszelés (magasnyomású tömlő)
- 27 csuklós csatlakozó
- 28 kireteszelő gomb
- 29 turbó szennymaró fúvóka
- 30 tisztítószer-fúvóka
- 31 gyorscsatlakozó tömlőadapterrel

## Műszaki adatok

### Magasnyomású tisztító

..... **PHD 170 D2**

Névleges feszültség U .... 230 V ~; 50 Hz

Névleges teljesítmény $P$ .....	2400 W
Hossz hálózati csatlakozóvezeték .....	5 m
Védelmi osztály ... $\square$ II ( kettős szigetelés )	
Védelem .....	IPX5
Súly .....	11,4 kg
A magasnyomású tömlő hossza .....	10 m
Munkanyomás ( $p$ ) .....	11,5 MPa
Max. megengedett nyomás ( $p_{max}$ ) .....	17 MPa
Max. bemeneti nyomás ( $p_{in,max}$ ) ..0,8 MPa	
Max. bemeneti hőmérséklet ( $T_{in,max}$ ) .....	40 °C
Névleges átfolyó mennyiség ( $Q$ ) .....	330 l/h (5,5 l/min)
Max. névleges áramlási sebesség ( $Q_{max}$ ) .....	500 l/h (8,3 l/min)
Max. szívómagasság .....	0,5 m
Hangnyomásszint ( $L_{pA}$ ) .....	80,8 dB(A); $K_{pA}=3$ dB
Hangerőszint ( $L_{WA}$ )	
- mért .....	94,0 dB(A); $K_{WA}=2,32$ dB
- garantált .....	97 dB(A)
Rezgés ( $a_h$ ) .....	<2,5 m/s <sup>2</sup>

A zaj- és rezgésszint értékek a megfelelőségi nyilatkozatban megnevezett szabványoknak és előírásoknak megfelelően kerültek meghatározásra.

A megadott rezgés-összérték és a megadott zajkibocsátási érték szabványosított mérési eljárással lett meghatározva és felhasználható az elektromos kéziszerszám egy másik készülékkel történő összehasonlítására. A megadott rezgés-összérték és a megadott zajkibocsátási érték a terhelés előzetes megbecsüléséhez is felhasználható.

**▲ FIGYELMEZTETÉS!** A rezgés- és zajkibocsátási értékek az elektromos kéziszerszám tényleges használata során eltérhetnek a megadott értékektől az elektromos kéziszerszám használatától függően kerül megmunkálásra. Próbálja a lehető leg-

alacsonyabb szinten tartani a rezgésterhelést. A rezgésterhelés például a munkaidő korlátozásával csökkenthető. Ebben az esetben a működési ciklus minden részét figyelembe kell venni (például amikor az elektromos kéziszerszám ki van kapcsolva, és amikor bár be van kapcsolva, de terhelés nélkül fut).

## Biztonsági utasítások



**FIGYELEM! Az elektromos áramütés, a sérülés- és tűzveszély megelőzése érdekében az elektromos készülékek használata során az alábbi alapvető biztonsági intézkedéseket kell betartani.**

### A biztonsági utasítások jelentése

**▲ VESZÉLY!** Baleset történik, ha nem tartja be ezt a biztonsági utasítást. Súlyos testi sérülés vagy halál a következménye.

**▲ FIGYELMEZTETÉS!** Baleset történhet, ha nem tartja be ezt a biztonsági utasítást. Súlyos testi sérülés vagy halál lehet a következménye.

**▲ VIGYÁZAT!** Baleset történik, ha nem tartja be ezt a biztonsági utasítást. Enyhe vagy köze-

pes fokú testi sérülés lehet a következménye.

**MEGJEGYZÉS!** Baleset történik, ha nem tartja be ezt a biztonsági utasítást. Anyagi kár lehet a következménye.

## Piktogramok és szimbólumok

### Szimbólumok a készüléken



Figyelem!



Olvassa el figyelmesen a használati útmutatót. Ismerje meg a kezelőrészeket és a készülék helyes használatát.



Figyelem! Ha a vezeték használat közben megsérül, akkor azt azonnal le kell választani az áramhálózatról. A vízellátásra történő csatlakoztatás vagy szivárgások megszüntetésének kísérlete esetén szintén ki kell húzni a csatlakozódugót.



A készülék nem alkalmas az ivóvízellátó rendszerre történő csatlakoztatásra.



Védelmi osztály II (kettős szigetelés)



Az elektromos készülékek nem tartoznak a háztartási hulladékba.



Garantált hangerőszint  $L_{WA}$  in dB(A).

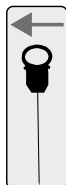

fúvókatisztító tű



A készüléket csak álló helyzetben működtesse. Soha ne működtesse fekvő helyzetben.



A nagynyomású sugár nem megfelelő használat esetén veszélyes lehet. A sugarat nem szabad személyekre, állatokra, aktív elektromos berendezésekre vagy magára a gépre irányítani.

## A készülék biztonságos üzembe helyezése

### Általános információk

- Olvassa el figyelmesen a használati útmutatót. Ismerje meg a kezelőrészeket és a készülék helyes használatát.
- A készüléket nem használhatják gyermekek. Ügyelni kell a

gyerekekre, hogy ne játsszanak a készülékekkel.

A készüléket csökkent fizikai, érzékszervi vagy szellemi képességű vagy tapasztalat-tal és tudással nem rendelkező személyek csak felügyelet mellett működtethetik, vagy ha felvilágosították őket a készülék biztonságos használatáról, és megértették az ebből eredő veszélyeket.

- Nem használhatják a készüléket olyan személyek, akik nem ismerik a használati útmutatót.
- A magasnyomású tisztítót kizárólag a készülék használatát ismerő személyek működtethetik.
- A készüléket nem szabad 2000 m feletti magasságban használni.
- Üzemeltetés közben fellépő üzemzavar vagy meghibásodás esetén azonnal ki kell kapcsolni a készüléket és ki kell húzni a hálózati csatlakozódugót. A meghibásodás lehetséges okai: *Hibakeresés, L. 174*. Esetleg forduljon szervizközpontunkhoz.
- Vegye figyelembe, hogy maga a felhasználó felel a balesetekért vagy más sze-

mélyek, illetve tulajdonuk veszélyeztetéséért.

- Ügyeljen a zajvédelemre és a helyi előírásokra.

## Előkészítés

- Védje magát a visszafröccsenő víztől vagy szennyeződéstől védőszemüveggel és megfelelő védőruhával.
- Magasnyomású tisztítók használatakor aeroszokok keletkezhetnek. Az aeroszokok belélegzése egészségkárosodást okozhat. Alkalmazástól függően a teljesen árnyékolt szívófejek (pl. felülettisztítók) használata jelentősen csökkentheti a vizes aeroszokok kibocsátását. A tisztítandó környezet-től függően viseljen megfelelő FFP 2 vagy azzal egyenértékű légzésvédő maszkot, hogy megvédje magát az aeroszokok belélegzése ellen, ha a teljesen árnyékolt szórófej használata nem lehetséges.
- Ne dolgozzon sérült, hiányos vagy a gyártó engedélye nélkül átalakított készülékekkel. Üzembe helyezés előtt szakemberrel ellenőriztesse, hogy rendelkezésre állnak-e a szükséges elektromos védőintézkedések.

- A készüléket csak egy tapasztalt villanyszerelő által az IEC 60364-1 szabvány szerint telepített csatlakozóaljzatra szabad csatlakoztatni.
- Használat előtt mindig ellenőrizze a csatlakozó- és a hosszabbító vezeték sérülésére vagy öregedésére utaló jeleket. Ha a vezeték használat közben megsérül, akkor azt azonnal le kell választani az áramhálózatról, **NE ÉRJEN A VEZETÉKHEZ, AMÍG NINCS LEVÁLASZTVA A HÁLÓZATRÓL.** Ne használja a készüléket, ha a vezeték sérült vagy kopott.
- Ha megsérül a készülék hálózati csatlakozóvezetéke, akkor a veszélyek elkerülése érdekében ezt a gyártónak, ügyfélszolgálatának, vagy egy hasonlóan szakképzett személynek kell kicserélnie. Forduljon a szervizközpont-hoz.
- A készüléket csak olyan áramvédőkapcsolóval (FI relé) rendelkező csatlakozóaljzathoz csatlakoztassa, amit 30 mA-t meg nem haladó névleges hibaáram-erősségre méreteztek.
- Csak olyan hosszabbító vezetékeket használjon, amelyek kültéri használatra alkalmasak. A csatlakozásnak száraznak és a talaj felett kell lennie. Javasoljuk, hogy használjon erre a célra kábeldobot, ami a csatlakozóaljzatot legalább 60 mm-re a talaj felett tartja.
- A hosszabbító kábelek vezető keresztmetszetének legalább  $2 \times 2,5 \text{ mm}^2$  méretűnek kell lennie.
- A magasnyomású tömlők, szerelvények és összekötőelemek fontosak a készülék biztonsága szempontjából. Csak a gyártó által ajánlott magasnyomású tömlőket, szerelvényeket és összekötőelemeket használjon.
- Ne használja a készüléket, ha a hálózati csatlakozóvezeték, a vízbemenet vagy más fontos alkatrészek, például a magasnyomású tömlő vagy a szórópisztoly sérült, ill. szivárog.
- A készüléket csak állva és csak egy stabil, egyenletes felületen használja.
- Soha ne üzemeltesse a készüléket, ha gyermekek vagy állatok tartózkodnak a közelben. A közelben tartózkodó

személyeknek védőruhát kell viselniük.

## Üzemeltetés

- Legyen figyelmes, ügyeljen arra, amit csinál és megfontoltan végezze a munkát a készülékkel. Ne használja a készüléket, ha fáradt, vagy ha kábítószert, alkoholt vagy gyógyszer hatása alatt áll.
- A nagynyomású sugár nem megfelelő használat esetén veszélyes lehet. A sugarat nem szabad személyekre, állatokra, aktív elektromos berendezésekre vagy magára a gépre irányítani.
- Ne irányítsa a sugarat saját magára vagy másokra ruha vagy lábbeli tisztítása céljából.
- Ha a tisztítószer a bőrre kerül, öblítse le bő tiszta vízzel.
- Ne a hálózati csatlakozóvezetékénél fogva húzza ki a csatlakozódugót az aljzatból vagy ne húzza annál fogva a készüléket. Védje a hálózati csatlakozóvezetékét hőtől, olajtól és éles szélektől.
- Robbanásveszély – ne permetezzen gyúlékony folyadékokat.
- Ne használja a készüléket gyúlékony folyadékok vagy gázok közelében. Ennek figyelmen kívül hagyása esetén tűz- vagy robbanásveszély áll fenn.
- Soha ne szállítsa a készüléket működésben lévő hajtással.
- Kapcsolja ki a készüléket és húzza ki a csatlakozódugót a csatlakozóaljzatból. Győződjön meg arról, hogy minden mozgó alkatrész teljesen leállt
  - ha bármikor felügyelet nélkül hagyja a készüléket,
  - ha tartozékot cserél,
  - mielőtt megszüntet egy elakadást vagy eltömődést,
  - a készülék ellenőrzése, tisztítása, illetve a készüléken történő munkavégzés előtt.
- Ha a készülék elkezd szokatlanul erősen rezegni, azonnal át kell nézni a készüléket:
  - nézze át a készüléket, hogy nincs-e rajta sérülés,
  - cserélje ki a sérült alkatrészeket,
  - forduljon a szervizközpont-hoz.

## Tisztítás, karbantartás és tárolás

- Hagyja lehűlni a motort, mielőtt hosszabb időre leállítja a készüléket.
- Biztonsági okokból cserélje ki a kopott vagy sérült alkatrészeket. Kizárólag eredeti alkatrészeket és tartozékokat használjon. Más alkatrészek használata a garanciális igények azonnali elvesztéséhez vezet.
- A készüléket csak erre felhatalmazott villamosági szakember nyithatja fel. Ha javítás szükséges, minden esetben forduljon szervizközpontunkhoz.
- Kapcsolja le a motort, válassza le a készüléket az áramellátásról és hagyja lehűlni a készüléket, ha a készülék tisztítás, beállítás, tárolás vagy tartozékcseré céljából lett leállítva.
- Kezelje gondosan és tartsa tisztán a készüléket.
- Tárolja a készüléket gyermekektől elzárva.

## Előkészítés

**▲ FIGYELMEZTETÉS!** Sérülésveszély véletlenül beinduló készülék révén. Csak akkor csatlakoztassa a csatlakozódugót a

csatlakozóaljzatba, ha a készülék teljesen elő van készítve a használatra.

## Kezelőelemek



A készülék első használata előtt ismerje meg a kezelőelemeket.

### pisztolymarkolat (6)

#### • bekapcsoló kar (24)

- Bekapcsoló kar meghúzása: aktiválja a nagynyomású sugart
- Bekapcsoló kar elengedése: kikapcsolja a nagynyomású sugart

#### • gyerekzár (25) (hátról nézve)

- ← A bekapcsoló kar reteszelve van .
- Meghúzhatja a bekapcsoló kart .

**▲ FIGYELMEZTETÉS!** Nagynyomású sugár okozta sérülésveszély! Minden esetben reteszelve a bekapcsoló kart, ha megszakítja a munkát.

#### • nyomáskijelző (8)

Minél több piros vonal látható, annál nagyobb a nyomás.

### kengyelfogantyú (2)

Kihúzott kengyelfogantyúval kényelmesen mozgathatja a készüléket.

- Kengyel kihúzása:  
Húzza felfelé a kengyelfogantyút.
- Kengyel behúzása:  
Nyomja meg a kengyelfogantyú kireteszelőjét (3) és nyomja lefelé a kengyelfogantyút.

## A készülék felállítása

1. Állítsa a készüléket függőlegesen egy sima, stabil felületre.
2. Győződjön meg róla, hogy a magasnyomású tömlő (11) a magasnyomású tömlő vezetőelemén (23) keresztül halad.
3. Dugja a magasnyomású tömlőt (11) magasnyomású csatlakozójába a pisztolymarkolatnál (6).



## Vízellátás létrehozása

A készülék vízellátását kétféle módon oldhatja meg:

- Házi vízcsatlakozás
- Álló, tiszta vízből, pl. esőtároló hordóból történő felszívás

### Házi vízcsatlakozás

#### Előfeltételek

- Táptömlő: Kerti tömlő felszerelt gyorscsatlakozóval, tömlőadapterrel (31); Ø 13 mm (1/2") hosszúság 5 m és 30 m között
- Legkisebb szállítási teljesítmény: 330 l/h (5,5 l/min)

#### Rendszerelválasztó

Egy rendszerelválasztó (visszafolyásgátló) megakadályozza a víz és a tisztítószer visszaáramlását az ivóvízvezetékbe.

- A jelenleg érvényben lévő előírások szerint a magasnyomású tisztítót soha nem szabad az ivóvízhálózaton rendszerelválasztó nélkül üzemeltetni. Egy EN 12729 szerinti BA típusú megfelelő rendszerelválasztót kell használni.
- A rendszerelválasztón átfolyt víz nem ivóvíz besorolású.
- Rendszerelválasztók szaküzletekben kaphatók.

#### Eljárás

1. Dugja be a szitabetétet (20) a vízcsatlakozásba (21).
2. Szerelje fel a csatlakozóelemet (19) a vízcsatlakozásra (21).
3. Szerelje fel a gyorscsatlakozót a tömlőadapterrel (31) a táptömlőre.
  - Távolítsa el a bordázott szorítóanyát.
  - Tolja fel a szorítóanyagát a tömlő végére.

- Helyezze a tömlővéget a gyorscsatlakozó menetébe a tömlőadapterrel.
  - Rögzítse a gyorscsatlakozót a tömlőadapterrel a szorítóanyaghoz.
  - Ellenőrizze, hogy a gyorscsatlakozó tömlőadapterrel megbízhatóan fel van-e szerelve a locsolótömlőre.
4. Csatlakoztassa az táptömlőt a vízellátáshoz.
  5. Légtelenítse az táptömlőt: nyissa ki a vízellátást, amíg a víz szabadon távozik az táptömlő másik végén. Zárja el a vízellátást.
  6. Szerelje fel a gyorscsatlakozót a tömlőadapterrel (31) a táptömlőre a csatlakozóelemmel (19).

### Víz felszívása

#### Előfeltételek

- **MEGJEGYZÉS!** A visszamosott tisztítószerek révén szennyeződés veszélye áll fenn! Ne szívjon fel vizet természetes vizekből.
- Szűrőkosaras szívótömlő (nem tartozék, *Pótalkatrészek és tartozékok, L. 176*)
- álló, tiszta víz, pl. esőtároló hordó
- Max. szívómagasság: 0,5 m

#### Eljárás

**▲ FIGYELMEZTETÉS!** Áramütés! Maga a készülék nem meríthető az összegyűlt vízbe.

**MEGJEGYZÉS!** Károsodás, ha szárazon működtetik! Ügyeljen az elegendő vízkészletre és a biztos vízellátásra.

1. Csatlakoztassa a szűrőkosaras szívótömlőt csatlakozóelemmel (19) a készülék vízcsatlakozására (21).
2. Helyezze a tömlő szűrőkosaras végét az összegyűlt vízbe.
3. Távolítsa el a csövet (1) a pisztolymarkolatról (6).

- Nyomja meg és tartsa lenyomva a be-/kikapcsoló kart (24).
- Állítsa a be-/kikapcsolót (4) „I” (BE) állásba.  
A készülék elkezd a vízfelszívást és a levegő el tud távozni.
- Ha nincs több levegő a készülékben, akkor elengedheti a bekapcsoló-kart.
- Szereljen fel egy tartozékot.

## Tartozék kiválasztása

### standard állítható szórófej (22)

Állítható felületszórás (forgásirány hátulról nézve)



↻ széles szórás

Kisnyomás tisztítószerhez  
Minél nagyobb a nyomás,  
annál kevesebb tisztítószer  
szívódik be



↻ keskeny szórás; pontszórás  
Magas nyomás

### Turbó szennymaró fúvóka (29)



A forgó vízszugár alacsony vízfogyasztású munkavégzéshez alkalmas.

### forgó mosókefe (10)

- A forgó mosókefe alapvetően nem alkalmas érzékeny és lakkozott felületek (pl. autólakk) tisztítására.
- Ne gyakoroljon nyomást a forgó mosókefére. A tisztító funkció a forgó mozgásból és a víz áramlásából adódik.
- A forgó mosókefe kisnyomású üzemmódban működik. A tisztítószer automatikusan beszívódik.

### Forgó mosókefe beállítása

- Csavarja ki a csuklós csatlakozón (27) lévő csavart.
- Állítsa be a forgó mosókefe (10) szögét.
- Húzza meg a csuklós csatlakozón (27) lévő csavart.

## Tartozék felszerelése és leszerelése

### Fúvóka felszerelése

- Szerelje fel a csövet (1) a pisztolymarkolatra (6) (bajonettzár: Csatlakoztatás és forgatás).
- Helyezze a tartozékot a csőre (1).  
A tartozék bekattan.

### Fúvóka leszerelése

- Nyomja meg és tartsa lenyomva a reteszelő gombot (28) a cső elülső végére (1)
- Húzza le a tartozékot a csőről (1).
- Szerelje le a csövet (1) a pisztolymarkolatról (6) (bajonettzár: Tolás, forgatás és húzás).

### Forgó mosókefe (10) felszerelése

- Szerelje le a csövet (1) a pisztolymarkolatról (6) (bajonettzár: Tolás, forgatás és húzás).
- Szerelje fel a tartozékot a pisztolymarkolatra (6) (bajonettzár: Csatlakoztatás és forgatás).

### Forgó mosókefe (10) leszerelése

- Szerelje le a tartozékot a pisztolymarkolatról (6) (bajonettzár: Tolás, forgatás és húzás).

## Üzemeltetés

### Tisztítás tisztítószerrel

#### A tisztítószerre vonatkozó követelmények

- Ezt a készüléket biológiailag lebontható anionos felületaktív anyagokon alapuló semleges tisztítószerrel való használatra tervezték.
- Más tisztítószer vagy vegyszerek használata befolyásolhatja a készülék biztonságát és kárt okozhat. A garancia nem vonatkozik az ilyen típusú károkra.

- Tisztítószert internetes boltunkban vásárolhat, *Pótalkatrészek és tartozékok, L. 176.*

### Előfeltételek

- A tisztítószertartály tele van töltve tisztítószerral.
- A standard állítható szórófej csúcsa előre van tolvá.

### Tisztítószertartály megtöltése és kiürítése

1. Távolítsa el a szívótömlős zárósapkát (16) a tisztítószertartályról (17).
2. Húzza a tisztítószertartályt felfelé, majd előre a készüléktől.  
A tisztítószertartály el van távolítva, és feltölthető vagy leüríthető.
3. Helyezze be a tisztítószertartályt fordított sorrendben.
4. Zárja le a tisztítószertartályt a zárósapkával.
5. Tolja a szívótömlőt a tisztítószertartály aljáig.

### Bekapcsolás

**▲ FIGYELMEZTETÉS!** A szívárgó vízrendszer áramütést okozhat! Állítsa a be-/kikapcsolót (4) „0” (KI) állásba. Húzza ki a hálózati csatlakozódugót. Kezdje újra a vízcsatlakozások létrehozását (lásd: *Vízellátás létrehozása, L. 169*).

**▲ FIGYELMEZTETÉS!** A készüléket csak függőleges pozícióban szabad működtetni! Áramütés veszélye áll fenn, ha a készülék felborul. Állítsa a be-/kikapcsolót (4) „0” (KI) állásba. Húzza ki a hálózati csatlakozódugót. Csak ezt követően állítsa vissza a készüléket függőleges pozícióba. Saját biztonsága érdekében várjon kb. öt percet, mielőtt ismét az elektromos hálózatra csatlakoztatja.

**▲ FIGYELMEZTETÉS!** A nem megfelelő hosszabbító vezetékek veszélyesek lehetnek! Csak olyan hosszabbító vezetéke-

ket használjon, amelyek kültéri használatra alkalmasak. A csatlakozásnak száraznak és a talaj felett kell lennie. Javasoljuk, hogy használjon erre a célra kábeldobot, ami a csatlakozóaljatot legalább 60 mm-re a talaj felett tartja.

1. Ellenőrizze, hogy a be-/kikapcsoló (4) „0” (KI) állásban áll.
2. Állítsa a készüléket függőleges pozícióba.
3. Csatlakoztassa a csatlakozódugót egy áram-védőkapcsolóval ellátott csatlakozóaljzathoz.  
A hálózati csatlakozóvezeték (14) tartójának hátulról nézve jobboldali része elfordítható. Az alábbi módon könnyen kiemelhető a hálózati csatlakozóvezeték (15).
4. **MEGJEGYZÉS!** Kár keletkezhet a készülékben, ha a készüléket szárazon működteti. Ne működtesse a magasnyomású tisztítót zárt vízcsappal.  
Nyissa ki teljesen a vízcsapot.
5. Állítsa a be-/kikapcsolót (4) „I” (BE) állásba.

Ha létrejött a szükséges nyomás, a motor rövid időn belül elindul. Ezután megáll a motor.

6. **▲ FIGYELMEZTETÉS!** Ügyeljen a távozó vízszög visszaütő erejére. Sérülést okozhat magának vagy más személyeknek. Gondoskodjon stabil álló helyzetéről. Tartsa erősen a pisztolymarkolatot (6).

Nyomja meg a pisztolymarkolat (6) bekapcsoló karját (24).

A fúvóka nyomással működik és a motor beindul. Ha elengedi a bekapcsoló kart (24), akkor a motor leáll. A nagynyomás a rendszerben megmarad.

## Működtetés megszakítása

A pisztolymarkolatot (6) a csővel és a fűvókával behelyezheti a pisztolymarkolat tartójába (9).

1. Engedje el a pisztolymarkolat (6) bekapcsoló karját (24).
2. Ha leteszi a pisztolymarkolatot: Rögzítse a bekapcsoló kart a gyerekzárral (25) (hátról nézve).

← A bekapcsoló kar reteszelve van



→ Meghúzhatja a bekapcsoló kart



**▲ FIGYELMEZTETÉS!** Nagynyomású sugár okozta sérülésveszély! Minden esetben reteszelve a bekapcsoló kart, ha megszakítja a munkát.

3. Hosszabb munkaszünetek esetén: Állítsa a be-/kikapcsolót (4) „0” (KI) állásba.

## Légtelenítés

### Táptömlő légtelenítése

1. Zárja el a vízcsapot.
2. Távolítsa el az táptömlőt a készülékről.
3. További információ: *Vizellátás létrehozása, L. 169*

### Készülék légtelenítése

1. Állítsa a be-/kikapcsolót (4) „I” (BE) állásba.
2. Várja meg, amíg létrejön a nyomás és a motor leáll.
3. Állítsa a be-/kikapcsolót (4) „0” (KI) állásba.
4. Nyomja meg a pisztolymarkolat (6) bekapcsoló karját (24), amíg megszűnik a nyomás.
5. Ismétlje meg ezeket a lépéseket néhányszor, amíg nincs több levegő a készülékben.

## Működtetés befejezése

1. Tisztítószerezrel történő munkavégzés után:
  - Üritse ki a tisztítószertartályt (17).
  - Öblítse ki a készüléket tiszta vízzel, amíg nincs több tisztítószert a vezetékben.
2. Engedje el a bekapcsoló kart (24).
3. Állítsa a be-/kikapcsolót (4) „0” (KI) állásba.
4. Zárja el a vízcsapot.
5. Nyomja meg a pisztolymarkolat (6) bekapcsoló karját (24), amíg megszűnik a nyomás.
6. Húzza ki a hálózati csatlakozódugót. Tekerje fel a hálózati csatlakozóvezeték (15) a tartóra (14).
7. Válassza le a készüléket a vízellátásról.

## Szállítás

A készülék előkészítése a biztonságos feltekeréshez.

- Kapcsolja ki a készüléket és húzza ki a csatlakozódugót a csatlakozóaljzattól. Győződjön meg arról, hogy minden mozgó alkatrész teljesen leállt.
- Tekerje fel a magasnyomású tömlőt (11) a tömlődobra (12) és tekerje a hálózati csatlakozóvezeték (15) a tartó (14) köré.
- Húzza ki a kengyelfogantyút.

Ha vinni szeretné a készüléket, esetleg kérje egy másik személy segítségét.

## Tisztítás, karbantartás és tárolás

**▲ FIGYELMEZTETÉS!** Áramütés! Sérülésveszély véletlenül beinduló készülék révén. Vigyázzon magára a karbantartási és tisztítási munkák során. Kapcsolja ki a

készüléket és húzza ki a csatlakozódugót a csatlakozóaljzából.

A jelen használati útmutatóban nem szereplő javítási és karbantartási munkákat szervizközpontunkkal végeztesse el. Csak eredeti alkatrészeket használjon.

## Tisztítás

**MEGJEGYZÉS!** Anyagi kár veszélye!

Nem megfelelő tisztítás esetén kár keletkezhet a készülékben. Soha ne fröcskölje le a készüléket vízzel. Ne tisztítsa a készüléket folyó víz alatt. Ne használjon maró hatású tisztító-, ill. oldószereket.

Mindig tartsa tisztán a készüléket.

### Üzemeltetés utáni tisztítás

1. Állítsa a be-/kikapcsolót (4) „0” (KI) állásba.
2. Húzza ki a hálózati csatlakozódugót.
3. Tartsa tisztán és szabadon a szellőzőnyílásokat.
4. A készülék egy puha kefével vagy enyhén nedves törülközővel tisztítható.

### Standard állítható szórófej tisztítása

Ritka esetben a standard állítható szórófejet eltömíthetik idegen testek.

1. Szerelje le a standard állítható szórófejet (22).
2. Távolítsa el az idegen testet előlről a fúvókatisztító tűvel (5).
3. Az idegen test eltávolításához öblítse ki előlről vízzel a standard állítható szórófejet.

### A vízcsatlakozóban lévő szitabétét megtisztítása

1. Távolítsa el a csatlakozóelemet (19) a vízcsatlakozóról (21).
2. Vegye ki a szűrőbetétet (20) vízcsatlakozóból.

3. Tisztítsa meg a szűrőbetétet folyó víz alatt.
4. Szerelje fel a szűrőbetétet (20) és a csatlakozóelemet (19) fordított sorrendben.

## Karbantartás

A készülék nem igényel karbantartást.

## Tárolás

### Tudnivalók

Tárolja a készüléket és a tartozékokat mindig:

- tisztán
- szárazon
- portól védve
- fagymentes helyen
- gyermekektől elzárva

### Készülék előkészítése tároláshoz

**MEGJEGYZÉS!** A fagy tönkreteszi a magasnyomású tisztítót és tartozékait, ha nincs kiürítve belőle az összes víz.

1. Ürítse ki az összes vizet a készülékből.
  - Válassza le a készüléket a vízellátásról.
  - Kapcsolja be a magasnyomású tisztítót a BE/KI kapcsolóval (4) legfeljebb 1 percre.
  - Nyomja meg a pisztolymarkolat (6) bekapcsoló karját (24), amíg már nem lép ki víz a pisztolymarkolaton (6) vagy a tartozékon át.
  - Kapcsolja ki a készüléket.
2. Ürítse ki az összes vizet a tartozékokból.
3. Tárolja a tartozékokat állva, a tartókban a csatlakozással lefelé.
4. Tekerje fel a magasnyomású tömlőt a tömlődobra (12).
5. Tárolja a hálózati csatlakozóvezetékét az erre kialakított tartón (14).

## Hibakeresés

A következő táblázat segít Önnek a hibaelhárításban:

Probléma	Lehetséges ok	Hibaelhárítás
A készülék nem indul	Be-/kikapcsoló (4) ki van kapcsolva	Ellenőrizze a be-/kikapcsoló pozícióját
	Nincs hálózati feszültség	Ellenőrizze a csatlakozóaljzatot, a hálózati csatlakozóvezetékét, a csatlakozódugót és a biztosítékot, adott esetben javíttassa meg villamosági szakemberrel.
	Hibás áramellátás	Ellenőrizze, hogy az elektromos rendszer megfelel-e a típus táblán lévő adatoknak
A készülék nem továbbít vizet	Légbuborékok a magasnyomású tisztítóban	Kapcsolja be a készüléket és nyomja meg a bekapcsoló kart (24).
		Légtelenítés, L. 172
A készülékben nincs nyomás	Légbuborékok a magasnyomású tisztítóban	Légtelenítés, L. 172
	Nyomásesés a vezetékben	Ellenőrizze a vízellátást

Probléma	Lehetséges ok	Hibaelhárítás
Szivárog a vízrendszer	A csatlakozók nem megfelelően vannak felszerelve	Kapcsolja ki a készüléket és válassza le a hálózatról. Csatlakoztassa vissza a készüléket a vízvezetékekre (lásd: <i>Vízellátás létrehozása, L. 169</i> )
	Vízcsatlakozás (21) szivárog	Kapcsolja ki a készüléket és válassza le a hálózatról. Cserélje ki a vízcsatlakozón (21) lévő csatlakozóelemet (19) a tömítőgyűrűvel együtt (lásd <i>Pótalkatrészek és tartozékok, L. 176</i> )
Erős nyomásingadozás	standard állítható szórófej (22) szennyezett	Öblítse ki a állítható szórófejet (22) vízzel. Szükség esetén tisztítsa meg a fúvókafuratot a fúvókatisztító tűvel (5; lásd <i>Tisztítás, L. 173</i> ).
	állítható szórófej (22) eltömődött	Távolítsa el a állítható szórófejet (22) és ellenőrizze, hogy a víz akadálytalanul távozik a pisztolymarkolaton (6).

## Ártalmatlanítás/ Környezetvédelem

Gondoskodjon a készülék, a tartozékok és a csomagolás környezetbarát újrahasznosításáról.



Az elektromos készülékek nem tartoznak a háztartási hulladékba.

Az áthúzott kerek kuka szimbóluma azt jelenti, hogy ezt a terméket élettartama végén nem szabad szelektálatlan települési hulladékként ártalmatlanítani.

### Az elektromos és elektronikus berendezések hulladékairól szóló 2012/19/EU irányelv:

A fogyasztókat jogszabály kötelezi arra, hogy az elektromos és elektronikus beren-

dezéseket élettartamuk végén eljuttassák környezetbarát újrahasznosításra. Ilyen módon környezetbarát és erőforrás-kímélő újrahasznosítás biztosítható.

A nemzeti jogba való átültetéstől függően a következő lehetőségek állnak rendelkezésére:

- visszaadás egy értékesítő helyen,
- leadás egy hivatalos gyűjtőhelyen,
- visszaküldés a gyártónak/fozgalmazónak.

Ez nem érinti a hulladékká vált készülékek tartozékait és elektromos alkatrészek nélküli segédeszközeit.

### A tisztítószer-flakon ártalmatlanítása

- A termékmaradványokat a 2008/98/EK hulladék irányelv, valamint a nemzeti és regionális előírások szerint kell

ártalmatlanítani. Ehhez a termékhez nem határozható meg az európai hulladékatalógus (AVV) szerinti hulladékkód, mivel a hozzárendelést csak a felhasználó tervezett felhasználási célja határozza meg. Az EU-n belüli hul-

ladékkódot a hulladékkezelővel egyeztetve kell meghatározni.

- A be nem szennyezett csomagolások újrahasznosításra kerülhetnek.
- A szennyeződésre nem hajlamos csomagolásokat az anyaghoz hasonlóan kell ártalmatlanítani.

## Pótalkatrészek és tartozékok

**Pótalkatrészek és tartozékok az alábbi oldalon állnak rendelkezésre [www.grizzlytools.shop](http://www.grizzlytools.shop).** Ha probléma merül fel a rendelés során, vegye fel velünk a kapcsolatot internetes boltunkon keresztül. További kérdések esetén forduljon az alábbiへ helyre:

Poz. sz.	Név	Rendelési sz.
1	cső	91110565
2	kengyelfogantyú	91110567
5	fúvókatisztító tű	91110572
6	pisztolymarkolat	91110566
10	forgó mosókefe	91110568
11	magasnyomású tömlő (10 m, fekete)	91110569
12	forgatókaros tömlődob (nélkül magasnyomású tömlő)	91105900
17	tisztítószer-tartály	91105898
18	kerekek	91105897
19, 20	csatlakozóelem (vízcsatlakozó), szűrőbetét	91106182
22	standard állítható szórófej	91105895
29	turbó szennymaró fúvóka	91105894
30	tisztítószer-fúvóka URM 500 (500 ml)	30990010
31	gyorscsatlakozó tömlőadapterrel	91097401
–	szűrőkosaras szívótömlő	91103738



# JÓTÁLLÁSI TÁJÉKOZTATÓ

A termék megnevezése:	<b>Magasnyomású tisztító</b>
A termék típusa:	<b>PHD 170 D2</b>
Gyártási szám:	<b>436819_2304</b>

A gyártó cégneve, címe, e-mail címe: <b>Grizzly Tools GmbH &amp; Co. KG</b> Stockstädter Straße 20 63762 Großostheim Germany E-Mail: service@grizzlytools.de	Szerviz neve, címe, telefonszáma: Szerviz Magyarország Tel.: 06800 21225 E-Mail: grizzly@lidl.hu W+T Környezetvédelmi és Szolgáltató Kft. Dunapart also 138 2318 Szigetszentmárton Tel.: 0624 456 672
Az importáló/ forgalmazó neve és címe: Lidl Magyarország Kereskedelmi Bt., H-1037 Budapest, Rádl árok 6.	

1. A jótállási idő a Magyarország területén, Lidl Magyarország Kereskedelmi Bt. üzle-tében történt vásárlás napjától számított 3 év, amely jogvesztő. A jótállási idő a fogyasztó részére történő átadással, vagy ha az üzembe helyezést a forgalmazó, vagy annak megbízottja végzi, az üzembe helyezés napjával kezdődik.
2. A jótállási igény a jótállási jeggyel és/vagy a vásárlást igazoló blokkal érvényesíthető. A jótállási jegy szabálytalan kiállítása, vagy átadásának elmaradása nem érinti a jótállási köte-lezettség-vállalás érvényességét. Kérjük, hogy a vásárlás tényének és időpontjának bizonyítá-sára őrizze meg a pénztári fizetésnél kapott jótállási jegyet és a vásárlást igazoló blokkot.
3. A vásárlástól számított három munkanapon belül érvényesített csereigény esetén a forgalma-zó köteles a terméket kicserélni, feltéve ha a hiba a rendeltetészerű használatot akadályozza. A jótállási jogokat a termék tulajdonosaként a fogyasztó érvényesítheti az áruházakban, valamint a jótállási tájékoztatóban feltüntetett szervizekben. (A magyar Polgári Törvénykönyv alapján fogyasztónak minősül a szakmája, önálló foglalkozása vagy üzleti tevékenysége körén kívül eljáró természetes személy.)  
A jótállás ideje alatt a fogyasztó hibás teljesítés esetén kérheti a termék kijavítását, kicserélé-sét, vagy ha a termék nem javítható vagy cserélhető, vagy az a forgalmazónak aránytalan többletköltséggel járna, illetve a fogyasztó kijavításhoz, kicseréléshez fűződő érdeke alapos ok miatt megszűnt, árszállítást kérhet, vagy elállhat a szerződéstől és visszakérheti a vételár-t. A kijavítás során a termékbe csak új alkatrész kerülhet beépítésre.

4. A fogyasztó a hiba felfedezése után a lehető legrövidebb időn belül köteles a hibát bejelenteni és a terméket a jótállási jogok érvényesítése céljából átadni. A hiba felfedezésétől számított két hónapon belül bejelentett jótállási igényt időben közöltnek kell tekinteni. A közlés elmaradásából eredő kárért a fogyasztó felelős. A jótállási igény érvényesíthetőségének határideje a termék, vagy fődarabjának kicserélése esetén a csere napján újraindul.
5. A rögzített bekötésű, illetve a 10 kg-nál súlyosabb, vagy tömegközlekedési eszközön nem szállítható terméket az üzemeltetés helyén kell megjavítani. Abban az esetben, ha a javítás a helyszínen nem végezhető el, a termék ki- és visszaszereléséről, valamint szállításáról a forgalmazónak kell gondoskodnia.
6. A jótállás nem áll fenn, ha a hiba a nem rendeltetésszerű használatból, átalakításból, helytelen tárolásból, vagy a használati utasítástól eltérő kezelésből, vagy bármely a vásárlást követő behatásból fakad, vagy elemi kár okozta, és azt a forgalmazó, vagy a szerviz bizonyítja. A jótállás nem vonatkozik a mozgó kopó alkatrészek (világítótestek, gumibroncok stb.) rendeltetésszerű elhasználódására. A szerviz és a forgalmazó a kijavítás során nem felel a terméken a fogyasztó vagy harmadik személyek által tárolt adatokért vagy beállításokért.
7. Fogyasztói jogvita esetén a fogyasztó a megyei (fővárosi) kereskedelmi és iparkamarák mellett működő békéltető testület eljárását is kezdeményezheti.  
A jótállás a fogyasztó törvényből eredő szavatossági jogait és azok érvényesíthetőségét nem érinti.

Kijavítást ellenőrző szelvény:

A jótállási igény bejelentésének időpontja:	A hiba oka:
Javításra átvétel időpontja:	A hiba javításának módja:
A fogyasztó részére történő visszaadás időpontja:	
A szerviz bélyegzője, kelt és aláírás:	

Kicserélést ellenőrző szelvény:

A jótállási igény bejelentésének időpontja:
Kicserélés időpontja:
A cserélő bolt bélyegzője, kelt és aláírás:

# Az eredeti EK -megfelelőségi nyilatkozat fordítása

Termék: **Magasnyomású tisztító**

Modell: **PHD 170 D2**

Sorozatszám: 000001 - 180000

A fent ismertetett nyilatkozat tárgya megfelel a vonatkozó uniós harmonizációs jogszabályoknak:

**2006/42/EC • 2014/30/EU • 2000/14/EC & 2005/88/EC •  
2011/65/EU & (EU) 2015/863**

E nyilatkozat fent leírt tárgya összhangban van az egyes veszélyes anyagok elektromos és elektronikus berendezésekben való alkalmazásának korlátozásáról szóló, 2011. június 8-i 2011/65/EU európai parlamenti és tanácsi irányelvvel.

A megfelelés biztosítása érdekében a következő harmonizált szabványokat és nemzeti szabványokat és előírásokat alkalmazták:

**EN 60335-1:2012/A15:2021 • EN 60335-2-79:2012 • EN 62233:2008  
EN IEC 55014-1:2021 • EN IEC 55014-2:2021 • EN IEC 63000:2018  
EN IEC 61000-3-2:2019/A1:2021 • EN IEC 61000-3-11:2019**

A 2000/14/EC zajkibocsátási irányelvvel összhangban a következőket erősítik meg:

Hangerőszint ( $L_{WA}$ )

- mért: 94,0 dB(A)

- garantált: 97 dB(A)

A 2000/14/EC, V. melléklet szerinti megfelelésértékelési eljárást követte.

E megfelelési nyilatkozat a gyártó kizárólagos felelősségére kerül kibocsátásra:



Grizzly Tools GmbH & Co. KG  
Stockstädter Str. 20  
63762 Großostheim  
NÉMETORSZÁG  
30.08.2023

Christian Frank  
Meghatalmazott képviselő a dokumentációhoz

## Spis treści

### Wprowadzenie..... 180

Użytkowanie zgodne z przeznaczeniem.....	181
Zakres dostawy/akcesoria.....	181
Opis działania.....	181
Zestawienie elementów urządzenia.....	181
Dane techniczne.....	182

### Wskazówki dotyczące bezpieczeństwa..... 183

Znaczenie wskazówek dotyczących bezpieczeństwa.....	183
Piktogramy i symbole.....	183
Bezpieczne uruchamianie urządzenia.....	184

### Przygotowanie..... 188

Elementy obsługi.....	188
Posadowienie urządzenia.....	189
Doprowadzanie wody.....	189
Wybór nasadki.....	190
Montaż i demontaż nasadki.....	190

### Eksploatacja..... 191

Czyszczenie środkami czyszczącymi.....	191
Włączanie.....	191
Przerywanie eksploatacji.....	192
Spuszczanie powietrza.....	192
Kończenie eksploatacji.....	193

### Transport..... 193

### Czyszczenie, konserwacja i przechowywanie..... 193

Czyszczenie.....	193
Konserwacja.....	194
Przechowywanie.....	194

### Rozwiązywanie problemów... 195

### Utylizacja /ochrona środowiska..... 196

### Serwis..... 197

Gwarancja.....	197
----------------	-----

Serwis naprawczy.....	198
Service-Center.....	198
Importer.....	198

### Części zamienne i akcesoria.... 199

### Tłumaczenie oryginalnej deklaracji zgodności WE..... 200

## Wprowadzenie

Gratulujemy zakupu nowego wysokociśnieniowego urządzenia czyszczącego (w dalszej części dokumentu określanego jako elektronarzędzie).

Zdecydowali się Państwo na zakup urządzenia wysokiej jakości. Urządzenie zostało poddane kontroli jakości w trakcie produkcji oraz kontroli końcowej. Dzięki temu gwarantujemy sprawność Państwa urządzenia.

Nie można wykluczyć sytuacji, w których w pojedynczych przypadkach na łub w urządzeniu wzgl. w przewodach węzowych będą się zbierać resztki wody. Nie jest to wada ani uszkodzenie i nie stanowi to powodu do niepokoju.



Instrukcja obsługi jest integralną częścią urządzenia. Zawiera ona ważne wskazówki dotyczące bezpieczeństwa, użytkowania i utylizacji. Należy uważnie przeczytać instrukcję obsługi. Należy zapoznać się z elementami obsługowymi i zasadami prawidłowego użytkowania urządzenia. Z urządzenia należy korzystać tylko zgodnie z opisem i w podanych zakresach użytkowania. Instrukcję obsługi należy dobrze przechowywać, a przekazując urządzenie innym osobom należy dołączyć całą dokumentację.

## Użytkowanie zgodne z przeznaczeniem

Urządzenie jest przeznaczone wyłącznie do następujących celów:

- Czyszczenie maszyn, pojazdów, budynków, narzędzi, elewacji, tarasów, urządzeń ogrodowych itp. strumieniem wody pod wysokim ciśnieniem.

Należy przestrzegać zawsze danych producenta czyszczonego obiektu.

Każdy inny rodzaj zastosowania, który nie został wyraźnie dopuszczony w niniejszej instrukcji obsługi, może stanowić źródło poważnych niebezpieczeństw dla użytkownika oraz prowadzić do uszkodzeń urządzenia. Operator lub użytkownik jest odpowiedzialny za wypadki lub szkody innych osób lub ich własności. Urządzenie jest przeznaczone do użytku prywatnego. Urządzenie nie zostało zaprojektowane do ciągłego użytku komercyjnego. Użytkowanie urządzenia do celów komercyjnych powoduje utratę gwarancji. Producent nie odpowiada za szkody spowodowane użyciem urządzenia w sposób niezgodny z przeznaczeniem lub jego nieprawidłową obsługą.

## Zakres dostawy/akcesoria

Rozpakować urządzenie i sprawdzić zakres dostawy.

Materiały opakowaniowe należy usuwać zgodnie z przepisami.

- Myjka ciśnieniowa
- Uchwyt pistoletu
- Lanca
- Wąż wysokociśnieniowy
- Zbiornik detergentu (wstępnie zmontowany)
- Standardowa dysza Vario
- Końcówka turbo do usuwania zanieczyszczeń
- Obracana szczotka czyszcząca

- Środek czyszczący URM 500 (500 ml)
- Złączka (Przytłacz wody), Wkład sitka
- Szybkozłączka ze złączką węża ogrodowego
- Igła do czyszczenia dysz
- Tłumaczenie instrukcji oryginalnej

## Opis działania

Myjka wysokociśnieniowa czyści przy użyciu strumienia wody pod ciśnieniem.

W razie potrzeby można je użytkować z dodatkiem środków czyszczących.

Funkcje elementów obsługowych podano w poniższych opisach.

## Zestawienie elementów urządzenia

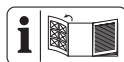

Ilustracje znajdują się na przedniej rozkładanej stronie.

- 1 Lanca
- 2 Rączka prowadzenia
- 3 Odblokowanie (Rączka prowadzenia)
- 4 Włacznik/wyłacznik
- 5 Igła do czyszczenia dysz
- 6 Uchwyt pistoletu
- 7 Uchwyt (Końcówka turbo do usuwania zanieczyszczeń)
- 8 Manometr
- 9 Uchwyt (Uchwyt pistoletu)
- 10 Obracana szczotka czyszcząca
- 11 Wąż wysokociśnieniowy
- 12 Bęben na wąż z korbką
- 13 Uchwyt (Akcesoria)
- 14 Uchwyt (Przewód zasilający)
- 15 Przewód zasilający
- 16 Osłona z przewodem ssącym
- 17 Zbiornik detergentu

- 18 Koła
- 19 Złączka (Przyłtęcze wody)
- 20 Wkład sitka
- 21 Przyłtęcze wody
- 22 Standardowa dysza Vario
- 23 Prowadnica węża wysokociśnieniowego
- 24 dzwignia włączania
- 25 Zabezpieczenie przed dziećmi
- 26 Odblokowanie (Wąż wysokociśnieniowy)
- 27 Przegub łamany
- 28 Guzik zwalniający
- 29 Końcówka turbo do usuwania zanieczyszczeń
- 30 Środek czyszczący
- 31 Szybkozłączka ze złączką węża ogrodowego

## Dane techniczne

### Myjka ciśnieniowa .... PHD 170 D2

Napięcie obliczeniowe $U$	..... 230 V ~; 50 Hz
Moc obliczeniowa $P$	..... 2400 W
Długość Przewód zasilający	..... 5 m
Klasa ochrony .IP II (izolacja podwójna)	
Stopień ochrony	.....IPX5
Ciężar	..... 11,4 kg
Długość węża wysokociśnieniowego	..... 10 m
Ciśnienie robocze ( $p$ )	..... 11,5 MPa
Maks. dopuszczalne ciśnienie ( $p_{max}$ )	..... 17 MPa
Maks. ciśnienie na wlocie ( $p_{in,max}$ )	..... 0,8 MPa
Maks. temperatura na wlocie ( $T_{in,max}$ )	..... 40 °C
Obliczeniowy strumień przepływu ( $Q$ )	..... 330 l/h (5,5 l/min)

Maks. obliczeniowy strumień przepływu ( $Q_{max}$ )	..... 500 l/h (8,3 l/min)
Maks. wysokość zasysania	..... 0,5 m
Poziom ciśnienia akustycznego ( $L_{pA}$ )	..... 80,8 dB(A); $K_{pA}=3$ dB
Poziom mocy akustycznej ( $L_{WA}$ )	
- zmierzony	..... 94,0 dB(A); $K_{WA}=2,32$ dB
- gwarantowany	..... 97 dB(A)
Wibracje ( $a_h$ )	..... <2,5 m/s <sup>2</sup>

Wartości emisji hałasu i wibracji zostały ustalone zgodnie z normami i przepisami, wyszczególnionymi w deklaracji zgodności.

Podana łączna wartość drgań i wartość emisji hałasu zostały zmierzone zgodnie z unormowaną metodą pomiarów i mogą zostać wykorzystane do porównania tego elektronarzędzia z innym. Podana łączna wartości drgań i wartość emisji hałasu mogą zostać wykorzystane także do wstępnej oceny narażenia.

**▲ OSTRZEŻENIE!** Wartości emisji drgań i hałasu mogą różnić się w trakcie rzeczywistego użytkowania elektronarzędzia od wartości podanej, w zależności od sposobu eksploatacji elektronarzędzia. Należy próbować maksymalnie ograniczać narażenie na wibracje. Przykładowym sposobem zmniejszenia narażenia na wibracje jest ograniczenie czasu pracy. Należy przy tym uwzględnić wszystkie elementy cyklu eksploatacji (na przykład czas, w którym elektronarzędzie jest wyłączone, oraz czas, w których jest ono wprawdzie włączone, ale pracuje bez obciążenia).

## Wskazówki dotyczące bezpieczeństwa



**UWAGA! W celu zabezpieczenia przed porażeniem prądem elektrycznym, obrażeniami i pożarem w czasie korzystania z urządzeń elektrycznych należy przestrzegać podstawowych zasad bezpieczeństwa.**

### Znaczenie wskazówek dotyczących bezpieczeństwa

#### ▲ NIEBEZPIECZEŃSTWO!

W przypadku nieprzestrzegania niniejszej wskazówki dotyczącej bezpieczeństwa, dojdzie do wypadku. Jego skutkiem są poważne obrażenia ciała lub zgon.

**▲ OSTRZEŻENIE!** W przypadku nieprzestrzegania niniejszej wskazówki dotyczącej bezpieczeństwa, dojdzie do wypadku. Jego skutkiem mogą być poważne obrażenia ciała lub zgon.

**▲ UWAGA!** W przypadku nieprzestrzegania niniejszej wskazówki dotyczącej bezpieczeństwa, dojdzie do wypadku. Je-

go skutkiem mogą być lekkie lub średnie obrażenia ciała.

**WSKAZÓWKA!** W przypadku nieprzestrzegania niniejszej wskazówki dotyczącej bezpieczeństwa, dojdzie do wypadku. Jego skutkiem może być szkoda materialna.

## Piktogramy i symbole

### Piktogramy na urządzeniu



Uwaga!



Należy uważnie przeczytać instrukcję obsługi. Należy zapoznać się z elementami obsługowymi i zasadami prawidłowego użytkowania urządzenia.



Uwaga! Jeśli podczas używania urządzenia zostanie uszkodzony kabel, należy go natychmiast odłączyć od sieci zasilającej. Poza tym wtyczkę należy wyciągać z gniazda również podczas podłączania urządzenia do instalacji doprowadzającej wodę lub podczas prób usuwania nieszczelności.



Niniejsze urządzenie nie jest przeznaczone do podłączania w instalacjach wody pitnej.



Klasa ochrony II (izolacja podwójna)



Urządzeń elektrycznych nie należy wyrzucać razem z odpadami komunalnymi.



Gwarantowany poziom mocy akustycznej  $L_{WA}$  w dB(A).



Igła do czyszczenia dysz



Urządzenie należy użytkować jedynie w pozycji stojącej, nigdy w pozycji leżącej.



W przypadku niewłaściwego użytkowania strumienie wysokociśnieniowe mogą generować zagrożenia. Strumienia nie wolno kierować na osoby, zwierzęta, aktywne elementy elektryczne lub na samo urządzenie.

## Bezpieczne uruchamianie urządzenia

### Uwagi ogólne

- Należy uważnie przeczytać instrukcję obsługi. Należy zapoznać się z elementami obsługowymi i zasadami prawidłowego użytkowania urządzenia.
- Urządzenie nie może być używane przez dzieci. Należy nadzorować dzieci w celu zapewnienia, aby nie bawiły się one urządzeniem.

Urządzenie może być używane przez osoby o obniżonej sprawności fizycznej, sensorycznej czy umysłowej lub o niedostatecznym doświadczeniu i wiedzy tylko wówczas, jeśli osoby te znajdują się pod nadzorem lub jeśli zostały pouczone o zasadach bezpiecznego użycia urządzenia i zrozumiały wynikające stąd niebezpieczeństwa.

- Osoby, które nie są zaznajomione z instrukcją obsługi, nie mogą używać urządzenia.
- Wysokociśnieniowe urządzenia czyszczące być używane wyłącznie przez przeszkolone osoby.



- Urządzenie nie może być użytkowane w miejscach położonych powyżej 2000 m.
- W razie zakłóceń lub usterki w trakcie pracy należy urządzenie natychmiast wyłączyć i wyciągnąć wtyczkę z gniazda. Możliwe przyczyny usterki: *Rozwiązywanie problemów*, s. 195. Ewentualnie należy się skontaktować z naszym Centrum Serwisowym.
- Zwracamy uwagę, że użytkownik ponosi sam odpowiedzialność za wypadki lub zagrożenia dla innych osób lub ich mienia.
- Należy przestrzegać zasad ochrony przed hałasem i miejscowych przepisów prawa.

### **Przygotowanie**

- Należy się zabezpieczyć przed odpryskującą wodą lub brudem poprzez noszenie okularów ochronnych lub odpowiedniej odzieży ochronnej.
- W czasie pracy wysokociśnieniowe urządzenia czyszczące mogą generować aerozole. Wdychanie aerozoli może być przyczyną uszczerbku na zdrowiu. W zależności od rodzaju zastosowania wykorzy-

stanie całkowicie osłoniętych dysz (np. w przypadku urządzenia czyszczącego) może znacznie ograniczać generowanie wodnych aerozoli. Jeśli nie ma możliwości zastosowania osłoniętej dyszy, wówczas w celu zabezpieczenia się przed wdychaniem aerozoli w zależności od czyszczonego otoczenia należy nosić maskę chroniącą drogi oddechowe klasy FFP 2 lub inną porównywalną maskę.

- Nie używać urządzenia w stanie uszkodzonym, niekompletnym lub po dokonaniu jego modyfikacji niezatwierdzonych przez producenta. Przed rozpoczęciem pracy należy zlecić wykwalifikowanemu elektrykowi kontrolę urządzenia pod kątem obecności wszystkich wymaganych zabezpieczeń elektrycznych.
- Urządzenie można podłączyć jedynie do gniazda zainstalowanego przez doświadczonego elektryka wg IEC 60364-1.
- Przed użyciem urządzenia należy zawsze sprawdzić przewód zasilający i kabel przedłużający pod kątem śladów uszkodzeń lub oznak zużycia.

Jeśli podczas używania urządzenia zostanie uszkodzony kabel, należy go natychmiast odłączyć od sieci zasilającej. **PRZED ODŁĄCZENIEM OD SIECI NIE WOLNO DOTYKAĆ KABLA.** Nie używać urządzenia, jeśli kabel jest uszkodzony lub zużyty.

- Aby uniknąć zagrożeń spowodowanych uszkodzeniem przewodu zasilającego urządzenia, należy zlecić wymianę przewodu zasilającego producentowi, w jego punkcie serwisowym, lub osobie posiadającej podobne kwalifikacje. Należy się zwrócić do Centrum Serwisowego.
- Urządzenie podłączać tylko do gniazda chronionego wyłącznikiem różnicowo-prądowym o wartości znamionowego prądu wyłączającego nie większej niż 30 mA.
- Stosować jedynie przedłużacze, które są przeznaczone do zastosowania na wolnym powietrzu. Połączenie musi być suche i znajdować się nad podłożem. Zaleca się użycie w tym celu bębna kablowego, w którym gniazdo sieciowe będzie umieszczone

na wysokości co najmniej 60 mm nad podłożem.

- Przedłużacze muszą mieć przekrój przewodu co najmniej  $2 \times 2,5 \text{ mm}^2$ .
- Węże wysokociśnieniowe, armatury i złączki mają istotne znaczenie dla bezpieczeństwa użytkownika urządzenia. Należy stosować tylko węże wysokociśnieniowe, armatury i złączki zalecane przez producenta.
- Nie uruchamiać urządzenia, gdy sieciowy przewód zasilający, instalacja doprowadzająca wodę lub inne istotne części, takie jak wąż wysokociśnieniowy lub pistolet są uszkodzone wzgl. nieszczelne.
- Urządzenie należy użytkować jedynie, gdy jest ono ustawione w pozycji stojącej na stabilnym, równym podłożu.
- Nigdy nie uruchamiać urządzenia, gdy w pobliżu znajdują dzieci lub zwierzęta. Osoby znajdujące się w pobliżu muszą nosić odzież ochronną.

## **Eksploatacja**

- Zachować uważność, zwracać uwagę na to co się robi i

zachować zdrowy rozsądek podczas pracy. Nie używać urządzenia w stanie zmęczenia lub pod wpływem narkotyków, alkoholu lub leków.

- W przypadku niewłaściwego użytkowania strumienie wysokociśnieniowe mogą generować zagrożenia. Strumienia nie wolno kierować na osoby, zwierzęta, aktywne elementy elektryczne lub na samo urządzenie.
- Nie kierować strumienia na siebie ani inne osoby, aby oczyścić odzież lub obuwie.
- W przypadku kontaktu z detergentem, należy dane miejsce obficie spłukać wodą.
- Nie należy ciągnąć za przewód zasilający w celu wyjęcia wtyczki z gniazda sieciowego lub przesuwania urządzenia. Kabel zasilający należy chronić przed działaniem wysokich temperatur, olejem i ostrymi krawędziami.
- Ryzyko wybuchu – nie rozpylać łatwopalnych cieczy.
- Nie używać urządzenia w pobliżu łatwopalnych cieczy lub gazów. W przypadku nieprzestrzegania powyższych wskazówek istnieje niebezpie-

czeństwo pożaru lub wybuchu.

- Nigdy nie przenosić urządzenia, podczas gdy uruchomiony jest jego napęd.
- Wyłączyć urządzenie i wyciągnąć wtyczkę z gniazda. Należy się upewnić, że wszystkie ruchome elementy całkowicie się zatrzymały
  - przed pozostawieniem urządzenia,
  - przed zmianą akcesoriów,
  - przed usuwaniem blokad lub niedrożności,
  - przed rozpoczęciem kontroli, czyszczenia lub wykonywania prac na urządzeniu.
- W przypadku, gdy urządzenie zacznie nietypowo silnie drgać, konieczna jest natychmiastowa kontrola. :
  - wyszukać uszkodzone elementy,
  - uszkodzone części należy wymieniać,
  - należy się zwrócić do Centrum Serwisowego.

### **Czyszczenie, konserwacja i przechowywanie**

- Przed odstawieniem maszyny na dłuższy czas należy odczekać do czasu wystygnięcia silnika.

- Ze względów bezpieczeństwa wymień zużyte lub uszkodzone części. Używaj wyłącznie oryginalnych części zamiennych i akcesoriów. Stosowanie nieautoryzowanych części prowadzi do natychmiastowej utraty praw gwarancyjnych.
- Otwieranie urządzenia należy powierzać w specjalistycznym punkcie napraw urządzeń elektrycznych. W przypadku konieczności wykonania naprawy należy się zawsze zwracać do naszego Centrum Serwisowego.
- Odłączyć napęd, odłączyć urządzenie od źródła zasilania i pozostawić urządzenie do wystygnięcia, jeśli urządzenie ma zostać przekazane do wykonania czynności związanych z czyszczeniem, ustawianiem lub do przechowywania albo do wymiany któregoś z elementów wyposażenia.
- Urządzenie należy eksploatować z zachowaniem staranności i utrzymywać je w czystości.
- Urządzenie należy przechowywać w miejscu niedostępnym dla dzieci.



## Przygotowanie

**▲ OSTRZEŻENIE!** Ryzyko obrażeń ciała w wyniku przypadkowego uruchomienia urządzenia. Wtyczkę przyłącza sieciowego należy włożyć w gniazdo wtykowe dopiero wtedy, gdy urządzenie jest całkowicie przygotowane do zastosowania.

## Elementy obsługowe

Przed pierwszym użyciem urządzenia należy się zapoznać z jego elementami obsługowymi.

### Uchwyt pistoletu (6)

- **dźwignia włączania (24)**
  - Pociągnięcie dźwigni włączania: Aktywowanie strumienia ciśnieniowego
  - Zwolnienie dźwigni: Dezaktywowanie strumienia ciśnieniowego
- **Zabezpieczenie przed dziećmi (25)** (patrząc od tyłu)
  - ← Dźwignia włączania jest zablokowana .
  - Można pociągnąć dźwignię włączania .

**▲ OSTRZEŻENIE!** Niebezpieczeństwo obrażeń ciała generowane przez strumień pod wysokim ciśnieniem! W momencie przerwania pracy należy zawsze blokować dźwignię włączania.

### • Manometr (8)

Im bardziej widoczne są czerwone kreśki, tym wyższe ciśnienie.

### Rączka prowadzenia (2)

Gdy rączka prowadzenia jest wyciągnięta, można wygonie prowadzić urządzenie na kółkach.

- Wyciąganie rączki: Wyciągnąć rączkę prowadzącą do góry.
- Wciąganie rączki:

Wcisnąć przycisk zwalniający (3) rączki prowadzenia i rozłożyć patk w dół.

## Posadowienie urządzenia

1. Ustawić urządzenie pionowo na płaskiej powierzchni.
2. Upewnić się, że wąż wysokociśnieniowy (11) przebiega przez prowadnicę węża wysokociśnieniowego (23).
3. Wełknąć wąż wysokociśnieniowy (11) w przyłączy wysokiego ciśnienia na uchwycie pistoletu (6).

## Doprowadzanie wody

Istnieją dwie możliwości zasilania urządzenia w wodę:

- Przyłączy wody
- Zasysanie stojącej, czystej wody, np. ze zbiornika na deszczówkę

## Przyłączy wody

### Warunki

- Wąż doprowadzający: Wąż ogrodowy z zamontowaną szybkozłączką ze złączką węża ogrodowego (31);  $\varnothing$  13 mm ( $\frac{1}{2}$ " ); długość od 5 m do 30 m
- Minimalna wydajność tłoczenia pompy: 330 l/h (5,5 l/min)
- **Odtłacznik systemu**  
Odtłacznik systemu (zabezpieczenie przeciwwrotne) uniemożliwia cofanie się wody i środka myjącego do przewodu wodociągowego.
  - Na podstawie obowiązujących przepisów wysokociśnieniowego urządzenia czyszczącego nigdy nie można użytkować bez odtłacznika systemu w sieci wody pitnej. Należy zastosować odpowiedni odtłacznik systemu wg EN 12729 typu BA.
  - Woda przepływająca przez odtłacznik systemu jest klasyfikowana jako niezdalna do picia.

- Odtłacznik systemu jest dostępny w specjalistycznych sklepach.

## Sposób postępowania

1. Wełknąć sitko (20) w przyłączy wody (21).
2. Zamontować złączkę (19) na przyłączy wody (21).
3. Zamontować szybkozłączkę ze złączką węża ogrodowego (31) na wężu doprowadzającym.
  - Odkręcić rowkowaną nakrętkę zaciskową.
  - Przesunąć nakrętkę zaciskową przez końcówkę węża.
  - Wełknąć koniec węża w gwint szybkozłączki ze złączką węża ogrodowego.
  - Zamocować szybkozłączkę ze złączką węża ogrodowego za pomocą nakrętki zaciskowej.
  - Sprawdzić, czy szybkozłączka ze złączką węża ogrodowego jest dobrze zamontowana na wężu ogrodowym.
4. Podłączyć węzowy przewód doprowadzający do instalacji doprowadzającej wodę.
5. Odpowietrzyć wąż doprowadzający: Otworzyć instalację doprowadzającą wodę i odczekać aż woda zacznie wyciekać na drugim końcu węża doprowadzającego bez pęcherzyków. Zamknąć dopływ wody.
6. Połączyć szybkozłączkę ze złączką węża ogrodowego (31) na wężu doprowadzającym przy pomocy złączki (19).

## Zasysanie wody

### Warunki

- **WSKAZÓWKA!** Istnieje niebezpieczeństwo skażenia zwrotnym wypływem środków czyszczących! Nie za-

sysać wody z naturalnych zbiorników wodnych.

- Wąż zasysający z filtrem (nie jest zawarty w zakresie dostawy, Części zamienne i akcesoria, s. 199)
- stojąca, czysta woda, np. zbiornik z deszczówką
- Maks. wysokość zasysania: 0,5 m

## Sposób postępowania

**▲ OSTRZEŻENIE!** Porażenie elektryczne! Samo urządzenie nie może być zanurzone w wodzie.

**WSKAZÓWKA!** Ryzyko uszkodzenia w wyniku zatarcia! Należy pamiętać o utrzymaniu dostatecznych zasobów wody oraz bezpiecznym doprowadzaniu wody.

1. Połączyć wąż zasysający z filtrem za pomocą złączki (19) na przyłączy wody (21) urządzenia.
2. Wetknąć końcówkę z koszem filtra do zebranej wody.
3. Zdemontować lancę (1) z uchwytu pistoletu (6).
4. Wcisnąć i przytrzymać dźwignię włączania (24).
5. Ustawić włącznik / wyłącznik (4) w położeniu „I” (Wł.).  
Urządzenie zaczyna zasysać wodę i powietrze może uchodźć.
6. Jeżeli w urządzeniu nie ma więcej powietrza, można puścić dźwignię włączania.
7. Zamontować nasadkę.

## Wybór nasadki

### Standardowa dysza Vario (22)

Strumień wachlarzowy Vario (kierunek obracania, patrząc od tyłu)



☺ Szeroki strumień

Niskie ciśnienie dla środków czyszczących

Im wyższe ciśnienie, tym mniej środka czyszczącego zasysa urządzenie



☺ Wąski strumień; strumień punktowy

Wysokie ciśnienie

### Końcówka turbo do usuwania zanieczyszczeń (29)



Wirujący strumień wody jest przeznaczony do prac z użyciem niewielkiej ilości wody.

### Obracana szczotka czyszcząca (10)

- Obracana szczotka czyszcząca zasadniczo nie jest przeznaczona do czyszczenia delikatnych i lakierowanych powierzchni (np. lakier samochodowy).
- Nie wywierać nacisku na obracaną szczotkę czyszcząca. Funkcja czyszczenia wynika z ruchu obrotowego i przepływu wody.
- Obracająca się szczotka czyszcząca pracuje w trybie niskociśnieniowym. Środek czyszczący jest zasysany automatycznie.

### Ustawianie szczotki czyszczącej

1. Poluzować śrubę na przegubie łamanym (27).
2. Ustawić kąt obracającej się szczotki czyszczącej (10).
3. Dokręcić śrubę na przegubie łamanym (27).

### Montaż i demontaż nasadki

#### Montaż dyszy

1. Zamontować lancę (1) na chwycie pistoletu (6) (Zamknięcie bagnetowe: wetknąć i obrócić).
2. Założyć nasadkę na lancy (1).

Nasadka wskakuje w swoje miejsce.

### Demontaż dyszy

1. Wcisnąć i przytrzymać przycisk zwalnający (28) na przednim końcu lancy (1)
2. Wyciągnąć nasadkę z lancy (1).
3. Zdemontować lancę (1) z uchwytu pistoletu (6) (Zamknięcie bagnetowe: naciskać, obrócić i wyciągnąć).

### Zamontować obracaną szczotkę czyszczącą (10)

1. Zdemontować lancę (1) z uchwytu pistoletu (6) (Zamknięcie bagnetowe: naciskać, obrócić i wyciągnąć).
2. Zamontować nasadkę na chwycie pistoletu (6) (Zamknięcie bagnetowe: wetknąć i obrócić).

### Zdemontować obracaną szczotkę czyszczącą (10)

1. Zdemontować nasadkę z chwytu pistoletu (6). (Zamknięcie bagnetowe: naciskać, obrócić i wyciągnąć).

## Eksploatacja

### Czyszczenie środkami czyszczącymi

#### Wymagania dotyczące środka czyszczącego

- Urządzenie zostało opracowane z myślą o zastosowaniu z neutralnymi środkami czyszczącymi na bazie biodegradowalnych detergentów anionowych.
- Stosowanie innych środków czyszczących lub substancji chemicznych może pogorszyć bezpieczeństwo urządzenia i spowodować uszkodzenia. Tego rodzaju uszkodzenia nie podlegają gwarancji.
- W naszym sklepie online można kupić środki czyszczące, Części zamienne i akcesoria, s. 199.

### Warunki

- Zbiornik detergentu jest napełniony środkiem czyszczącym.
- Końcówka standardowej dyszy Vario jest przesunięta w przód.

### Napełnianie i opróżnianie zbiornika środka czyszczącego

1. Zdjąć osłonę z przewodem ssącym (16) ze zbiornika detergentu (17).
2. Wyciągnąć zbiornik detergentu w górę, a następnie w stronę od urządzenia.  
Zbiornik detergentu jest wyciągnięty i można go napełnić lub opróżnić.
3. Zbiornik detergentu należy wstawiać w odwrotnej kolejności.
4. Zamknąć zbiornik detergentu za pomocą klapki zamykającej.
5. Przesunąć przewód ssący do samego dna zbiornika detergentu.

### Włączanie

**▲ OSTRZEŻENIE!** Nieszczelność systemu wodnego może doprowadzić do porażenia elektrycznego! Ustawić włącznik / wyłącznik (4) w położeniu „0” (WYŁ). Wyciągnąć wtyczkę przyłączeniową z gniazda. Ponownie rozpocząć montaż przyłączy wody (patrz *Doprowadzanie wody*, s. 189).

**▲ OSTRZEŻENIE!** Urządzenie można użytkować tylko w pozycji pionowej! Przewrócone urządzenie stwarza niebezpieczeństwo porażenia elektrycznego. Ustawić włącznik / wyłącznik (4) w położeniu „0” (WYŁ). Wyciągnąć wtyczkę przyłączeniową z gniazda. Dopiero teraz ustawić urządzenie ponownie w pozycji pionowej. Dla własnego bezpieczeństwa należy odczekać ok. pięciu minut, aż połączenie elektryczne zostanie przywrócone.



**▲ OSTRZEŻENIE!** Niewłaściwe przedłużacze mogą stanowić zagrożenie! Sto-

sować jedynie przedłużacze, które są przeznaczone do zastosowania na wolnym powietrzu. Połączenie musi być suche i znajdować się nad podłożem. Zaleca się użycie w tym celu bębna kablowego, w którym gniazdo sieciowe będzie umieszczone na wysokości co najmniej 60 mm nad podłożem.

1. Upewnić się, że włącznik/wyłącznik (4) jest ustawiony w położeniu „0” (WYŁ).
2. Ustawić urządzenie w pozycji pionowej.
3. Włożyć wtyk sieciowy w gniazdo z wyłącznikiem różnicowoprądowym. Prawa część uchwyty przewodu zasilającego (14), patrząc od tyłu, jest obrotowa. Dzięki temu w prosty sposób można wyciągnąć (15) kabel zasilający.
4. **WSKAZÓWKA!** Praca na sucho powoduje uszkodzenie urządzenia. Nie używać myjki wysokociśnieniowej z zamkniętym zaworem wody. Zawór wody należy otwierać całkowicie.
5. Ustawić włącznik / wyłącznik (4) w położeniu „I” (WŁ).  
Silnik włącza się na chwilę do momentu wytworzenia wymaganego ciśnienia. Następnie silnik się zatrzymuje.
6. **▲ OSTRZEŻENIE!** Należy pamiętać o sile odrzutu wychodzącego strumienia wody. Istnieje ryzyko zranienia siebie i innych osób. Należy zadbać o bezpieczną pozycję. Mocno trzymać uchwyt pistoletu (6).  
Wcisnąć dźwignię włączania (24) uchwyty pistoletu (6).  
Dysza działa z ciśnieniem, a silnik zaczyna się. W momencie zwolnienia dźwigni włączania (24) następuje zatrzymanie silnika. Wysokie ciśnienie w systemie pozostaje zachowane.

## Przerywanie eksploatacji

Uchwyt pistoletu (6) z lancą i dyszą można wetknąć w mocowanie uchwyty pistoletu (9).

1. Puścić dźwignię włączania (24) uchwyty pistoletu (6).
2. W momencie odkładania uchwyty pistoletu: Zabezpieczyć dźwignię włączania przy użyciu zabezpieczenia przed dziećmi (25) (patrz z tyłu).  
← Dźwignia włączania jest zablokowana .  
→ Można pociągnąć dźwignię włączania .
3. W przypadku dłuższego czasu przerwy w pracy: Ustawić włącznik / wyłącznik (4) w położeniu „0” (WYŁ).

**▲ OSTRZEŻENIE!** Niebezpieczeństwo obrażeń ciała generowane przez strumień pod wysokim ciśnieniem! W momencie przerywania pracy należy zawsze blokować dźwignię włączania.

## Spuszczanie powietrza

### Odpowietrzanie węża doprowadzającego

1. Zakręcić zawór wodny.
2. Wyciągnąć wąż doprowadzający z urządzenia.
3. Więcej informacji, patrz: *Doprowadzanie wody*, s. 189

### Odpowietrzanie urządzenia

1. Ustawić włącznik / wyłącznik (4) w położeniu „I” (WŁ).
2. Odczekać, aż wytworzy się odpowiednie ciśnienie i zatrzyma się silnik.
3. Ustawić włącznik / wyłącznik (4) w położeniu „0” (WYŁ).
4. Wcisnąć dźwignię włączania (24) uchwyty pistoletu (6), aż urządzenie zostanie rozprężone.



5. Powtórzyć te kroki kilka razy, aż w urządzeniu nie będzie już powietrza.

## Kończenie eksploatacji

1. Po pracach z użyciem środka czyszczącego:
  - Opróżnić zbiornik detergentu (17).
  - Urządzenie należy przepłukiwać czystą wodą do momentu, w którym w przewodach nie będzie już detergentu.
2. Zwolnić dźwignię załączającą (24).
3. Ustawić włącznik / wyłącznik (4) w położeniu „0” (WYŁ).
4. Zakręcić zawór wodny.
5. Wcisnąć dźwignię włączania (24) uchwytu pistoletu (6), aż urządzenie zostanie rozprężone.
6. Wyciągnąć wtyczkę przyłączeniową z gniazda. Nawinąć przewód instalacji sieciowej (15) na uchwyt (14).
7. Odłączyć urządzenie od dopływu wody.

## Transport

W ten sposób można przygotować urządzenie do bezpiecznego przemieszczania na rolkach.

- Wylączyć urządzenie i wyciągnąć wtyczkę z gniazda. Należy się upewnić, że wszystkie ruchome elementy całkowicie się zatrzymały.
- Nawinąć wąż wysokociśnieniowy (11) na bęben (12) i nawinąć kabel zasilający (15) wokół uchwytu (14).
- Wyciągnąć rączkę prowadzącą.

Jeśli chcemy przenosić urządzenie, należy ew. poprosić drugą osobę o pomoc.

## Czyszczenie, konserwacja i przechowywanie

**▲ OSTRZEŻENIE!** Porażenie elektryczne! Ryzyko obrażeń ciała w wyniku przypadkowego uruchomienia urządzenia. Podczas prac konserwacyjnych i czyszczenia należy się zabezpieczać. Wylączyć urządzenie i wyciągnąć wtyczkę z gniazda.

Wykonanie prac naprawczych i konserwacyjnych, które nie zostały opisane w tej instrukcji, należy powierzać naszym specjalistom z działu serwisowego. Stosować tylko oryginalne części zamienne.

### Czyszczenie

**WSKAZÓWKA!** Ryzyko uszkodzenia! Niewłaściwe czyszczenie może być przyczyną uszkodzenia urządzenia. Nigdy nie spryskiwać urządzenia wodą. Nie myć urządzenia pod bieżącą wodą. Nie stosować silnych środków czyszczących wzgl. rozpuszczalników.

Zawsze dbać o czystość urządzenia.

### Czyszczenie urządzenia po zakończeniu pracy

1. Ustawić włącznik / wyłącznik (4) w położeniu „0” (WYŁ).
2. Wyciągnąć wtyczkę przyłączeniową z gniazda.
3. Należy dbać o czystość i drożność otworów wentylacyjnych.
4. Urządzenie czyścić miękką szczotką lub lekko zwilżoną ściereczką.

### Czyszczenie standardowej dyszy Vario

W rzadkich przypadkach może dochodzić do zatykania się standardowej dyszy Vario przez ciało obce.

1. Zdemontować standardową dyszę Vario (22).

2. Usunąć ciało obce od przodu za pomocą igły do czyszczenia dysz (5).
3. Przepłukać standardową dyszę Vario od przodu wodą w celu usunięcia ciała obcego.

### **Czyszczenie wkładu sitka w przyłączy wody**

1. Zdjąć złączkę (19) z przyłącza wody (21).
2. Wyciągnąć wkład sitka (20) z przyłącza wodnego.
3. Wyczyścić wkład sitka pod bieżącą wodą.
4. Zamontować wkład sitka (20) i złączkę (19) w odwrotnej kolejności.

### **Konserwacja**

Urządzenie jest bezobsługowe.

### **Przechowywanie**

#### **Wskazówki**

Urządzenie należy przez cały czas przechowywać w warunkach:

- czystych
- suchych
- zabezpieczonych przed zapyleniem
- zabezpieczonych przed mrozem
- poza zasięgiem dzieci

### **Przygotowanie urządzenia do przechowywania**

**WSKAZÓWKA!** Wysokociśnieniowe urządzenie czyszczące oraz akcesoria należy chronić przed mrozem, gdy nie są one całkowicie odwodnione.

1. Całkowicie usunąć wodę z urządzenia.
  - Odłączyć urządzenie od dopływu wody.
  - Załączyć wysokociśnieniowe urządzenie czyszczące za pomocą włącznika/wyłącznika (4) na maksymalnie 1 minutę.
  - Wcisnąć dźwignię włączania (24) na uchwycie pistoletu (6), aż woda przestanie wyciekać z uchwytu pistoletu (6) lub z nasadek.
  - Wyłączyć urządzenie.
2. Całkowicie usunąć wodę z elementów wyposażenia urządzenia.
3. Przechowywać wszystkie nasadki w pozycji pionowej, w mocowaniach, przyłączem zwróconym w dół.
4. Nawinąć wąż wysokociśnieniowy na bęben (12).
5. Kabel zasilający należy przechowywać na przewidzianym do tego celu uchwycie (14).

## Rozwiązywanie problemów

Poniższa tabeli stanowi pomoc w ramach usuwania błędów:

<b>Problem</b>	<b>Możliwa przyczyna</b>	<b>Sposób usunięcia problemu</b>
Urządzenie nie uruchamia się	Włacznik/wyłacznik (4) wyłączony	Skontrolować położenie włącznika/wyłacznika
	Brak napięcia sieciowego	Skontrolować gniazdo, kabel zasilający, wtyczkę i bezpiecznik; w razie potrzeby zlecić naprawę wykwalifikowanemu elektrykowi.
	Nieprawidłowe zasilanie	Skontrolować instalację elektryczną pod kątem zgodności z informacjami podanymi na tabliczce znamionowej
Urządzenie nie pompuje wody	Wysokociśnieniowe urządzenie czyszczące zasysa powietrze	Włączyć urządzenie i uruchomić dźwignię włączania (24).
		<i>Spuszczanie powietrza, s. 192</i>
Brak ciśnienia w urządzeniu	Wysokociśnieniowe urządzenie czyszczące zasysa powietrze	<i>Spuszczanie powietrza, s. 192</i>
		Spadek ciśnienia w instalacji

Problem	Możliwa przyczyna	Sposób usunięcia problemu
Nieszczelność w systemie wodnym	Nieprawidłowo zamontowane przyłącza	Wyłączyć urządzenie i odłączyć je od sieci. Ponownie podłączyć urządzenie do instalacji wodnych (patrz <i>Doprowadzanie wody</i> , s. 189)
	Nieszczelne przyłącze wody (21)	Wyłączyć urządzenie i odłączyć je od sieci. Wymienić złączkę (19) na przyłączy wodnym (21) wraz z pierścieniem uszczelniającym (patrz <i>Części zamienne i akcesoria</i> , s. 199)
Silne wahania ciśnienia	Standardowa dysza Vario (22) zabrudzona	Przeplukać standardową dyszę Vario (22) wodą. W razie potrzeby otwór dyszy należy czyścić za pomocą igły do czyszczenia dysz (5; patrz <i>Czyszczenie</i> , s. 193).
	Standardowa dysza Vario (22) niedrożna	Zdjąć standardową dyszę Vario (22) i upewnić się, że woda bez przeszkód uchodzi z uchwyty pistoletu (6).

## Utylizacja /ochrona środowiska

Urządzenie, akcesoria i opakowanie należy oddać do ekologicznego punktu recyklingu.



Urządzeń elektrycznych nie należy wyrzucać razem z odpadami komunalnymi.

Symbol przekreślonego kosza na śmieci oznacza, że po zakończeniu okresu użytkowania tego produktu nie wolno wyrzucać jako niesortowanych odpadów komunalnych.

## Dyrektywa 2012/19/UE w sprawie zużytego sprzętu elektrycznego i elektronicznego:

Konsumenci są prawnie zobowiązani po zakończeniu okresu żywotności urządzeń elektrycznych i elektronicznych do ich przekazywania do ponownego przetworzenia zgodnie z zasadami ochrony środowiska. Dzięki temu można zapewnić wykorzystanie urządzeń zgodnie z zasadami ochrony środowiska i ochrony zasobów.

W zależności od adaptacji na gruncie prawa krajowego mogą być do wyboru następujące możliwości:

- zwrot w miejscu zakupu,
- zwrot w oficjalnym punkcie zbiórki,
- odesłanie do producenta/podmiotu wprowadzającego produkt na rynek.

Przepisy te nie obejmują akcesoriów i środków pomocniczych dołączonych do starych urządzeń, które nie zawierających elementów elektrycznych.

### **Utylizacja butelki środka czyszczącego**

- Pozostałości produktu należy utylizować zgodnie z dyrektywą dotyczącą odpadów 2008/98/WE oraz krajowymi i regionalnym przepisami. Dla niniejszego produktu nie można ustalić numeru kodu odpadów według Europejskiego Katalogu Odpadów (AVV), ponieważ dopiero cel przeznaczenia użytkownika pozwala na właściwe przyporządkowanie kodu. Numer kodu odpadu należy na terenie UE uzgadniać z podmiotem odpowiedzialnym za utylizację.
- Opakowania, które nie uległy skażeniu, można przekazać do recyklingu.
- Opakowania, które nie nadają się do recyklingu, należy utylizować jak materiał.

## **Serwis**

### **Gwarancja**

Szanowna Klientko, Szanowny Kliencie, na zakupione urządzenie otrzymują Państwo 3 lata gwarancji od daty zakupu.

W przypadku wad tego produktu przysługują Państwu ustawowe prawa w stosunku do sprzedawcy produktu. Prawa te nie są ograniczone przez naszą przedstawioną niżej gwarancję.

### **Warunki gwarancji**

Okres gwarancji rozpoczyna się z datą zakupu. Prosimy zachować oryginalny paragon. Będzie on potrzebny jako dowód zakupu.

Jeśli w okresie trzechpięciu lat od daty zakupu tego produktu wystąpi wada mate-

riatowa lub fabryczna, produkt zostanie – wedle naszego wyboru – bezpłatnie naprawiony lub wymieniony. Gwarancja zakłada, że w okresie trzech lat uszkodzone urządzenie zostanie przesłane wraz z dowodem zakupu (paragonem) z krótkim opisem, gdzie wystąpiła wada i kiedy się pojawiła.

Jeśli defekt jest objęty naszą gwarancją, otrzymają Państwo z powrotem naprawiony lub nowy produkt. Wraz z wymianą urządzenia lub ważnej części, zgodnie z art. 581 § 1 aktualnej wersji Kodeksu cywilnego, okres gwarancji rozpoczyna się od nowa.

### **Okres gwarancji i ustawowe roszczenia z tytułu wad**

Okres gwarancji nie wydłuża się z powodu świadczenia gwarancyjnego. Obowiązuje to również dla wymienionych lub naprawionych części. Ewentualne uszkodzenia i wady istniejące już w momencie zakupu należy zgłosić bezzwłocznie po zakupowaniu. Naprawy przypadające po upływie okresu gwarancji są odpłatne.

### **Zakres gwarancji**

Urządzenie wyprodukowano z zachowaniem staranności zgodnie z surowymi normami jakościowymi i dokładnie sprawdzono przed wysyłką.

Gwarancja obowiązuje dla wad materiałowych lub fabrycznych. Gwarancja nie rozciąga się na części produktu, które podlegają normalnemu zużyciu i można je uznać za części zużywalne (np. Wąż wysokociśnieniowy), oraz na uszkodzenia części delikatnych (np. Przetłacznik).

Gwarancja przepada, jeśli produkt został uszkodzony, nie był zgodnie z przeznaczeniem użytkowany i konserwowany. Gwarancja nie dotyczy również szkód związanych z zalaniem, mrozem, uderzeniem pioruna, pożarem lub niewłaściwym transportem. Użytkowanie zgodnie z prze-

znaczeniem wiąże się z przestrzeganiem wszystkich wskazówek zawartych w instrukcji obsługi. Należy bezwzględnie unikać zastosowań i działań, których odradza się lub przed którymi ostrzega się w instrukcji obsługi.

Produkt jest przeznaczony do użytku prywatnego, a nie komercyjnego. W przypadku niewłaściwego i nieodpowiedniego obchodzenia się z urządzeniem, stosowania „na siłę” i zabiegów, które nie zostały przeprowadzone przez nasz autoryzowany oddział, gwarancja wygasa.

### Realizacja w przypadkach objętych gwarancją

Aby zagwarantować szybkie przetworzenie Państwa sprawy, prosimy o przestrzeganie poniższych wskazówek:

- W przypadku wszelkich zapytań prosimy o przygotowanie paragonu i numeru identyfikacyjnego jako dowodu zakupu (IAN 436819\_2304).
- Numer artykułu znajduje się na tabliczce znamionowej.
- W przypadku wystąpienia usterek lub innych wad prosimy o skontaktowanie się z wymienionym niżej działem serwisowym **telefonicznie** lub **mailowo**. Uzyskaj Państwo wówczas szczegółowe informacje na temat realizacji reklamacji.
- Uszkodzony produkt mogą Państwo wysłać po skontaktowaniu się z naszym działem obsługi klienta, załączając dowód zakupu (paragon) i określając, na czym polega wada i kiedy wystąpiła, bezpłatnie na podany adres serwisu. Aby uniknąć problemów z odbiorem i dodatkowych kosztów, prosimy o wysłanie przesyłki na adres, który Państwu podano. Należy się upewnić, żeby przesyłka nie nastąpiła odpłatnie, jako ponadwymiarowa, ekspresowo lub na innych specjalnych warunkach.

Prosimy o przesłanie urządzenia wraz ze wszystkimi częściami wyposażenia otrzymanymi przy zakupie i zadbanie o wystarczająco bezpieczne opakowanie.

### Serwis naprawczy

W sprawie napraw, **które nie podlegają gwarancji**, należy się zwracać do Centrum Serwisowego. Centrum Serwisowe prześle Państwu odpowiedni kosztorys.

- Możemy naprawiać tylko urządzenia w odpowiednim opakowaniu i przesłane z uregulowaną opłatą pocztową.

**Wskazówka:** Oczyszczone urządzenie wraz z informacją na temat uszkodzenia należy przysyłać bezpośrednio na adres podany przez Centrum Serwisowe.

- Urządzenia przesłane bez opłaty, jako towary niewymiarowe, w trybie ekspresowym lub w ramach innych typów przesyłek specjalnych, nie będą przyjmowane.
- Przesłane, uszkodzone urządzenia utylizujemy bezpłatnie.

### Service-Center



#### Serwis Polska

Tel.: 22 397 4996 (Opłata za połączenie zgodna z cennikiem operatora)

E-mail: [grizzly@lidl.pl](mailto:grizzly@lidl.pl)

**IAN 436819\_2304**

### Importer

Uwaga: poniższy adres nie jest adresem działu serwisowego. Najpierw skontaktuj się z podanym wyżej centrum serwisowym.

Grizzly Tools GmbH & Co. KG  
Stockstädter Str. 20  
63762 Großostheim  
NIEMCY  
[www.grizzlytools.de](http://www.grizzlytools.de)

## Części zamienne i akcesoria

### Części zamienne i akcesoria można zamówić na stronie

**www.grizzlytools.shop.** Jeśli w ramach procedury Państwa zamówienia pojawią się problemy, prosimy o kontakt za pośrednictwem naszego sklepu internetowego. W razie kolejnych pytań należy zwracać się do Service-Center, s. 198

Nr stan.	Opis	Nr zamów.
1	Lanca	91110565
2	Rączka prowadzenia	91110567
5	Igła do czyszczenia dysz	91110572
6	Uchwyt pistoletu	91110566
10	Obracana szczotka czyszcząca	91110568
11	Wąż wysokociśnieniowy (10 m, czarny)	91110569
12	Bęben na wąż z korbką (bez Wąż wysokociśnieniowy)	91105900
17	Zbiornik detergentu	91105898
18	Koła	91105897
19 , 20	Złączka (Przyłącze wody), Wkład sitka	91106182
22	Standardowa dysza Vario	91105895
29	Końcówka turbo do usuwania zanieczyszczeń	91105894
30	Środek czyszczący URM 500 (500 ml)	30990010
31	Szybkozłączka ze złączką węża ogrodowego	91097401
–	Wąż zasysający z filtrem	91103738

# Tłumaczenie oryginalnej deklaracji zgodności WE

Produkt: **Myjka ciśnieniowa**

Model: **PHD 170 D2**

Numer serii: 000001 - 180000

Wymieniony powyżej przedmiot niniejszej deklaracji jest zgodny z odnośnymi wymaganiami unijnego prawodawstwa harmonizacyjnego

**2006/42/EC • 2014/30/EU • 2000/14/EC & 2005/88/EC •  
2011/65/EU & (EU) 2015/863**

Opisany powyżej przedmiot deklaracji jest zgodny z dyrektywą Parlamentu Europejskiego i Rady 2011/65/EU z dnia 8 czerwca 2011 r. w sprawie ograniczenia stosowania niektórych niebezpiecznych substancji w sprzęcie elektrycznym i elektronicznym.

Aby zapewnić zgodność, zastosowano następujące normy zharmonizowane oraz normy i przepisy krajowe:

**EN 60335-1:2012/A15:2021 • EN 60335-2-79:2012 • EN 62233:2008  
EN IEC 55014-1:2021 • EN IEC 55014-2:2021 • EN IEC 63000:2018  
EN IEC 61000-3-2:2019/A1:2021 • EN IEC 61000-3-11:2019**

Zgodnie z dyrektywą 2000/14/EC odnoszących się do emisji hałasu, potwierdza się, co następuje:

Poziom mocy akustycznej ( $L_{WA}$ )

- zmierzony: 94,0 dB(A)
- gwarantowany: 97 dB(A)

Uzasadniona procedura oceny zgodności zgodnie z 2000/14/EC, załącznik V.

Niniejsza deklaracja zgodności wydana zostaje na wyłączną odpowiedzialność producenta:

**CE** Grizzly Tools GmbH & Co. KG  
Stockstädter Str. 20  
63762 Großostheim  
NIEMCY  
30.08.2023



Christian Frank  
Upoważniony przedstawiciel dokumentacji



# Indholdsfortegnelse

<b>Indledning.....</b>	<b>201</b>
Formålsbestemt anvendelse.....	201
Leverede dele/tilbehør.....	202
Funktionsbeskrivelse.....	202
Oversigt.....	202
Tekniske data.....	203
<b>Sikkerhedsanvisninger.....</b>	<b>203</b>
Sikkerhedsanvisningernes betydning.....	203
Billedtegn og symboler.....	204
Sikker ibrugtagning af apparatet....	204
<b>Forberedelse.....</b>	<b>207</b>
Betjeningslementer.....	208
Opstil apparatet.....	208
Etablering af vandforsyning.....	208
Valg af påsætningsstykke.....	209
Montering og afmontering af påsætningsstykke.....	209
<b>Drift.....</b>	<b>210</b>
Rengøring med rengøringsmiddel.....	210
Tænd produktet.....	210
Afbrydelse af driften.....	211
Udluftning.....	211
Driftsophør.....	211
<b>Transport.....</b>	<b>212</b>
<b>Rengøring, vedligeholdelse og opbevaring.....</b>	<b>212</b>
Rengøring.....	212
Vedligeholdelse.....	212
Opbevaring.....	212
<b>Fejlsøgning.....</b>	<b>213</b>
<b>Bortskaffelse/ miljøbeskyttelse.....</b>	<b>214</b>
<b>Service.....</b>	<b>215</b>
Garanti.....	215
Reparationservice.....	216
Service-Center.....	216
Importør.....	216

Reserve dele og tilbehør..... 216

**Oversættelse af den originale EF-overensstemmelseserklæringen..... 218**

## Indledning

Tillykke med købet af din nye højtryksrenser (herefter apparatet eller elværktøjet). Med købet har du besluttet dig for et førsteklasses apparat. Dette apparat blev testet under produktionen og underkastet en kvalitetstest til sidst. Dermed er produktets funktionsevne sikret.

Det kan ikke udelukkes, at der i nogle tilfælde er vandrester ved eller i apparatet eller i slangeledningerne. Dette er ikke en mangel eller en defekt og ingen anledning til bekymring.



Betjeningsvejledningen er en del af dette apparat. Den indeholder vigtige anvisninger til sikkerhed, brug og bortskaffelse. Læs betjeningsvejledningen omhyggeligt igennem. Gør dig fortrolig med betjeningsdelene og korrekt brug af apparatet. Anvend kun apparatet som beskrevet og kun til de anførte anvendelsesområder. Opbevar betjeningsvejledningen sikkert og udløser alle dokumenter, hvis apparatet gives videre til tredjepart.

### Formålsbestemt anvendelse

Produktet er udelukkende beregnet til følgende anvendelse:

- Rengøring af maskiner, køretøjer, bygningværker, værktøjer, facader, terrasser, haveredskaber osv. med højtryksvandstråle.

Overhold altid producentens angivelser vedr. objektet, der skal rengøres.

Enhver anden anvendelse, som ikke er udtrykkeligt tilladt i denne betjeningsvej-

ledning, kan udgøre en alvorlig fare for brugeren og medføre skader på apparatet. Brugeren af apparatet er ansvarlig for ulykker eller skader på andre mennesker eller deres ejendom. Apparatet er kun beregnet til privat brug. Det er ikke konstrueret til erhvervsmæssig brug. Ved erhvervsmæssig brug bortfalder garantien. Producenten er ikke ansvarlig for skader, som skyldes ikke-formålsbestemt anvendelse, eller som skyldes forkert betjening.

## Leverede dele/tilbehør

Pak apparatet ud og kontrollér de leverede dele.

Bortskaf emballagen korrekt.

- Højtryksrenser
- Pistolgreb
- Lanse
- Højtryksslange
- Rengøringsmiddelbeholder (færdigsamlet)
- Standard-Vario-dyse
- Turbo-rengøringsdyse
- Roterende vaskebørste
- Rengøringsmiddel URM 500 (500 ml)
- Kobling (Vandtilslutning), Sigteindsats
- Hurtigttilslutning med haveslangeadapter
- Dyse-rensenål
- oversættelse af den originale brugsanvisning

## Funktionsbeskrivelse

Højtryksrenseren renser ved hjælp af en højtryksvandstråle.

Ved behov kan den også anvendes med tilsætning af rengøringsmidler.

I det følgende beskrives betjeningsdelenes funktion.

## Oversigt

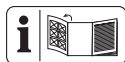

Afbildninger af apparatet finder du på den forreste udfoldningsside.

- 1 Lanse
- 2 Bøjlegreb
- 3 Lås (Bøjlegreb)
- 4 Tænd-/sluk-kontakt
- 5 Dyse-rensenål
- 6 Pistolgreb
- 7 Holder (Turbo-rengøringsdyse)
- 8 Trykvisning
- 9 Holder (Pistolgreb)
- 10 Roterende vaskebørste
- 11 Højtryksslange
- 12 Slangetromle med håndsving
- 13 Holder (Tilbehør)
- 14 Holder (Nettilslutningsledning)
- 15 Nettilslutningsledning
- 16 Lukkehætte med sugeslange
- 17 Rengøringsmiddelbeholder
- 18 Hjul
- 19 Kobling (Vandtilslutning)
- 20 Sigteindsats
- 21 Vandtilslutning
- 22 Standard-Vario-dyse
- 23 Førings til højtryksslange
- 24 Tilkoblingsgreb
- 25 Børnesikring
- 26 Lås (Højtryksslange)
- 27 Knækled
- 28 Udløserknop
- 29 Turbo-rengøringsdyse
- 30 Rengøringsmiddel
- 31 Hurtigttilslutning med haveslangeadapter

## Tekniske data

### Højtryksrenser ..... PHD 170 D2

Mærkespænding  $U$  ..... 230 V ~; 50 Hz

Mærkeeffekt  $P$  ..... 2400 W

Længde Nettetilslutningsledning ..... 5 m

Beskyttelsesklasse

.....  II ( dobbelt isolering )

Beskyttelsesgrad ..... IPX5

Vægt ..... 11,4 kg

Længde af højtryksslange ..... 10 m

Arbejdstryk ( $p$ ) ..... 11,5 MPa

Maks. tilladt tryk ( $p_{max}$ ) ..... 17 MPa

Maks. indløbstryk ( $p_{in,max}$ ) ..... 0,8 MPa

Maks. indløbstemperatur ( $T_{in,max}$ ) ..... 40 °C

Nominel gennemstrømningsmængde ( $Q$ )

..... 330 l/h (5,5 l/min)

Maks. nominel gennemstrømningsmængde ( $Q_{max}$ )

..... 500 l/h (8,3 l/min)

Maks. højde for ind sugning ..... 0,5 m

Lydtrykniveau ( $L_{pA}$ ) 80,8 dB(A);  $K_{pA}=3$  dB

Lydeffektniveau ( $L_{WA}$ )

- målt ..... 94,0 dB(A);  $K_{WA}=2,32$  dB

- garanteret ..... 97 dB(A)

Vibration ( $a_h$ ) ..... <2,5 m/s<sup>2</sup>

Støj- og vibrationsværdier er blevet målt efter standarderne og bestemmelserne, som er angivet i overensstemmelseserklæringen.

Den angivne samlede vibrationsværdi og den angivne samlede støjemissionsværdi er målt iht. til en standardiseret afprøvningsproces og kan anvendes til sammenligning af elværktøjer. Den angivne samlede vibrationsværdi og den angivne samlede støjemissionsværdi kan også anvendes til en foreløbig vurdering af belastningen.

**▲ ADVARSEL!** Vibrations- og støjemissioner kan under brugen af elværktøjet afvige fra de angivne værdier afhængigt af måden, som elværktøjet anvendes på. Forsøg at holde belastningen pga. vibrationer

så lav som muligt. En måde at reducere vibrationsbelastningen på, er at begrænse arbejdstiden. Her er det nødvendigt at tage hensyn til alle dele af driftscyklussen (fx tider, hvor elværktøjet er slukket, og tider, hvor det ganske vist er tændt, men kører uden belastning).

## Sikkerhedsanvisninger



**OBS! Ved brug af elværktøj skal følgende grundlæggende sikkerhedsforanstaltninger overholdes til beskyttelse mod elektrisk stød, fare for tilskadekomst og brandfare.**

### Sikkerhedsanvisningernes betydning

**▲ FARE!** Hvis du ikke overholder denne sikkerhedsanvisning, sker der et uheld. Dette resulterer i alvorlige kvæstelser eller dødsfald.

**▲ ADVARSEL!** Hvis du ikke overholder denne sikkerhedsanvisning, sker der muligvis et uheld. Dette resulterer muligvis i alvorlige kvæstelser eller dødsfald.

**▲ FORSIGTIG!** Hvis du ikke overholder denne sikkerhedsan-

visning, sker der et uheld. Dette resulterer muligvis i lettere eller moderate kvæstelser.

**BEMÆRK!** Hvis du ikke overholder denne sikkerhedsanvisning, sker der et uheld. Dette resulterer muligvis i materielle skader.

## Billedtegn og symboler

### Billedsymboler på apparatet



OBS!



Læs betjeningsvejledningen omhyggeligt igennem. Gør dig fortrolig med betjeningsdelene og korrekt brug af apparatet.



OBS! Hvis ledningen beskadiges under brug, skal den øjeblikkeligt fjernes fra strømforsyningen. Stikket skal også tages ud ved tilslutning til vandforsyningen eller forsøg på at afhjælpe utætheder.



Apparatet er ikke egnet til tilslutning til drikkevandsforsyningen.



Beskyttelsesklasse II (dobbelt isolering)



Elektriske apparater må ikke bortskaffes som husholdningsaffald.



Garanteret lydeffektniveau  $L_{WA}$  i dB(A).

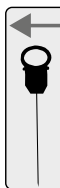

Dyse-rensensål



Brug kun apparatet i stående position, aldrig når det ligger ned.



Højtryksstråler kan medføre fare, hvis de anvendes forkert. Strålen må ikke rettes mod personer, dyr, tilkoblet elektrisk udstyr eller selve apparatet.

## Sikker ibrugtagning af apparatet

### Generelle bemærkninger

- Læs betjeningsvejledningen omhyggeligt igennem. Gør dig fortrolig med betjeningsdelene og korrekt brug af apparatet.
- Apparatet må ikke anvendes af børn. Børn skal være under opsyn, så det sikres, at de ikke leger med apparatet. Apparatet kan anvendes af personer med nedsatte fysi-

ske, sensoriske eller mentale evner eller manglende erfaring og viden, hvis de er under opsyn eller er blevet instrueret i sikker brug af apparatet og forstår de dermed forbundne farer.

- Personer, der ikke har læst og forstået betjeningsvejledningen, må ikke bruge apparatet.
- Højtryksrensere må udelukkende anvendes af personer, som er instrueret i brugen.
- Apparatet må ikke anvendes i højder over 2000 m.
- Hvis der opstår en fejl eller defekt under driften, skal apparatet slukkes øjeblikkeligt og stikket tages ud. Mht. mulige årsager til fejl: *Fejlsøgning*, s. 213. Eller kontakt vores service-center.
- Vær opmærksom på, at brugeren selv er ansvarlig for ulykker eller farer over for andre personer eller deres ejendele.
- Overhold reglerne for støjbeskyttelse og lokale forskrifter.

### Forberedelse

- Bær egnet beskyttelsestøj og beskyttelsesbriller til beskyttelse mod tilbagesprøjtende vand eller snavs.
- Under brugen af højtryksrensere kan der opstå aerosoler. Indånding af aerosoler kan føre til sundhedsmæssige skader. Alt efter anvendelsen kan brugen af helt afskærmede dyser (f.eks. overfladerensere) reducere udledningen af vandige aerosoler betydeligt. Bær et passende FFP 2 åndedrætsværn eller tilsvarende, afhængigt af det område, der skal rengøres, for at beskytte dig mod indånding af aerosoler, hvis det ikke er muligt at bruge en helt afskærmet dyse.
- Hvis produktet er beskadiget, ufuldstændigt eller ændret uden producentens tilladelse, må der ikke arbejdes med det. Lad en fagmand kontrollere, om de krævede elektriske beskyttelsesforanstaltninger er iværksat før opstarten.
- Apparatet må kun sluttes til en stikkontakt, der er installeret af en erfaren elektriker iht. IEC 60364-1.
- Tilslutnings- og forlængerledningen skal inden brug altid undersøges for tegn på beskadigelse og ældning. Hvis ledningen beskadiges under brug, skal den øjeblikkeligt adskilles fra forsyningsnettet.

RØR IKKE VED LEDNINGEN, FØR DEN ER ADSKILT FRA NETTET. Anvend ikke apparatet, hvis ledningen er beskadiget eller slidt.

- Hvis dette apparats tilslutningsledning beskadiges, skal den udskiftes af producenten eller dennes kundeservice eller af en tilsvarende kvalificeret person for at undgå fare. Kontakt vores servicecenter.
- Slut kun apparatet til en stikkontakt med fejlstrømsafbryder (HPFI-relæ) med en dimensioneret fejlstrøm på højst 30 mA.
- Anvend kun forlængerledninger, der er egnet til udendørs brug. Forbindelsen skal være tør og ligge oven over jorden. Det anbefales, at der anvendes en kabeltromle, som holder stikdåsen hævet mindst 60 mm over jorden.
- Forlængerledninger skal have et ledertværsnit på mindst  $2 \times 2,5 \text{ mm}^2$ .
- Højtryksslanger, armaturer og koblinger er vigtige for apparatets sikkerhed. Brug kun højtryksslanger, armaturer og koblinger, som er anbefalet af producenten.

- Tag ikke apparatet i brug, hvis nettilslutningsledningen, vandtilløbet eller andre vigtige dele som f.eks. højtryksslangen eller sprøjtepistolen er beskadigede eller utætte.
- Anvend kun apparatet i stående position og på et fast og plant underlag.
- Anvend aldrig apparatet, hvis børn eller dyr opholder sig i nærheden. Personer i nærheden skal bære beskyttelsestøj.

### Drift

- Vær opmærksom, koncentrer dig om arbejdet, og brug altid din sunde fornuft, når du arbejder med apparatet. Brug ikke apparatet, hvis du er træt eller påvirket af stoffer, alkohol eller medicin.
- Højtryksstråler kan medføre fare, hvis de anvendes forkert. Strålen må ikke rettes mod personer, dyr, tilkøbet elektrisk udstyr eller selve apparatet.
- Ret ikke strålen mod dig selv eller andre for at rengøre tøj eller sko.
- Hvis du kommer i kontakt med rengøringsmiddel, skal du skylle efter med rigelige mængder rent vand.

- Anvend ikke tilslutningsledningen til at trække stikket ud af stikkontakten eller til at trække apparatet. Beskyt tilslutningsledningen mod varme, olie og skarpe kanter.
- Eksplosionsfare - sprøjt ikke med brændbare væsker.
- Brug aldrig apparatet i nærheden af antændelige væsker eller gasser. Hvis dette ikke overholdes, er der fare for brand eller eksplosioner.
- Transporter aldrig apparatet, mens motoren kører.
- Sluk for apparatet, og tag tilslutningsstikket ud af stikkontakten. Kontrollér, at alle bevægelige dele står fuldstændigt stille
  - når du forlader apparatet,
  - før du skifter tilbehør,
  - før du fjerner blokeringer eller tilstopninger,
  - før du kontrollerer apparatet, rengør det eller udfører arbejde på det.
- Hvis der opstår usædvanligt kraftige vibrationer ved apparatet, skal det kontrolleres øjeblikkeligt :
  - kontrollér for beskadigelser,
  - udskift beskadigede dele,
  - kontakt vores service-center.

## Rengøring, vedligeholdelse og opbevaring

- Lad motoren køle af, før du stiller apparatet fra dig i længere tid.
- Udskift slidte eller beskadigede dele af sikkerhedsmæssige årsager. Anvend udelukkende originale reservedele og tilbehør. Brugen af dele fra andre leverandører medfører øjeblikkeligt tab af garantien.
- Apparatet må kun åbnes af en autoriseret elektriker. Kontakt altid vores service-center i forbindelse med reparationer.
- Sluk for motoren, adskil apparatet fra strømforsyningen og lad apparatet køle af, når det er standset med henblik på rengøring, indstilling, opbevaring eller udskiftning af en tilbehørsdel.
- Behandl apparatet forsigtigt, og hold det i rent.
- Opbevar apparatet utilgængeligt for børn.



## Forberedelse

**▲ ADVARSEL!** Risiko for kvæstelser på grund af utilsigtet start af apparatet. Sæt først stikket i stikkontakten, når produktet er klargjort fuldstændigt til arbejdet.

## Betjeningsselementer

Gør dig fortrolig med betjeningsselementerne, inden du bruger apparatet.

### Pistolgreb (6)

- **Tilkoblingsgreb (24)**
    - Når der trækkes i tilkoblingsgrebet: aktiveres højtryksstrålen
    - Når tilkoblingsgrebet slippes: deaktiveres højtryksstrålen
  - **Børnesikring (25)** (Set bagfra)
    - ← Tilkoblingsgrebet er låst .
    - Du kan trække i tilkoblingsgrebet .
- ▲ ADVARSEL!** Risiko for kvæstelser forårsaget af højtryksstrålen! Lås tilkoblingsgrebet, hver gang arbejdet afbrydes.
- **Trykvisning (8)**  
Jo flere røde streger der er synlige, jo højere er trykket.

### Bøjlegreb (2)

Når bøjlegrebet er trukket ud, kan du nemt rulle apparatet.

- Sådan trækkes bøjlen ud:  
Træk bøjlegrebet opad.
- Sådan skubbes bøjlen sammen:  
Tryk på låsen (3) af bøjlegrebet og tryk det nedad.

## Opstil apparatet

1. Opstil apparatet lodret på et plant og fast underlag.
2. Sørg for, at højtryksslangen (11) er ført gennem højtryksslangens føring (23).
3. Isæt højtryksslangen (11) i højtrykstilslutningen af pistolgrebet (6).

## Etablering af vandforsyning

Du har to muligheder for vandforsyning af apparatet:

- Brugsvandtilslutning
- Indsugning af stående, rent vand, f.eks. regenvandstønde

## Brugsvandtilslutning

### Betingelser

- Tilførselsslange: Haveslange med monteret hurtigttilslutning med haveslangeadapter (31); Ø 13 mm (1/2"); længde på mellem 5 m og 30 m
- Minimumskapacitet: 330 l/h (5,5 l/min)

### Systemadskiller

En systemadskiller (tilbageløbsspærre) forhindrer vand og rengøringsmiddel i at trænge ind i drikkevandsledningen.

- Højtryksrensere må i henhold til gældende forskrifter aldrig anvendes uden systemadskiller i drikkevandsnettet. Der skal anvendes en egnet systemadskiller iht. EN 12729 type BA.
- Vand, der er strømmet gennem en systemadskiller, klassificeres som ikke-drikkeligt.
- Systemadskillere kan fås i faghandlen.

### Fremgangsmåde

1. Sæt sigteindsatsen (20) i vandtilslutningen (21).
2. Monter koblingen (19) til vandtilslutningen (21).
3. Monter hurtigttilslutningen med haveslangeadapter (31) ved tilslutningsslangen.
  - Fjern den rillede låsemøtrik.
  - Skub låsemøtrikken hen over slangeenden.
  - Sæt slangeenden i gevindet af hurtigttilslutningen med haveslangeadapter.
  - Fastgør hurtigttilslutningen med haveslangeadapter med låsemøtrikken.
  - Kontrollér at hurtigttilslutningen med haveslangeadapter er tilsluttet korrekt til haveslangen.



- Slut tilførselsslangen til vandforsyningen.
- Udluft tilførselsslagen: Åbn vandforsyningen, indtil vandet løber ud ved den anden ende af tilførselsslagen uden luftbobler. Luk for vandforsyningen.
- Forbind hurtigtilslutningen med have-slangeadapter (31) ved tilslutningsslangen med kopligen (19).

## Indsugning af vand

### Betingelser

- BEMÆRK!** Forurening på grund af rengøringsmiddel, der skylles tilbage! Sug ikke vand op fra naturlige vandkilder.
- Sugeslangen med filterkurv (ikke inkluderet i leveringen, *Reservedele og tilbehør*, s. 216)
- stående, rent vand, f.eks. regenvandstønde
- Maks. højde for indsugning: 0,5 m

### Fremgangsmåde

**▲ ADVARSEL!** Elektrisk stød! Selve apparatet må ikke sænkes ned i vandkilden. **BEMÆRK!** Beskadigelser pga. tørkøring! Sørg for tilstrækkelig vandreserve og pålidelig vandforsyning.

- Forbind sugeslangen med filterkurv med koblingen (19) ved vandtilslutningen (21) af apparatet.
- Sæt enden med filterkurven ned i vandkilden.
- Fjern lansen (1) fra pistolgrebet (6).
- Tryk og hold tilkoblingsgrebet trykket (24).
- Sæt tænd/sluk-kontakten (4) i position "I" (TÆNDT).  
Apparatet begynder med at suge vand og luften kan sive ud.
- Hvis der ikke længere er luft i apparatet, kan du slippe tilkoblingsgrebet.
- Montering af påsætningsstykke.

## Valg af påsætningsstykke

### Standard-Vario-dyse (22)

Vario-viftestråle (drejeretning set bagfra)



↻ Bred stråle

Lavtryk til rengøringsmiddel

Jo højere tryk, jo mindre rengøringsmiddel suges op



↻ Smal stråle; punktstråle

Højt tryk

### Turbo-rengøringsdyse (29)



Den roterende vandstråle er egnet til arbejde med lavt vandforbrug.

### Roterende vaskebørste (10)

- Den roterende vaskebørste er ikke egnet til sarte og lakerede overflader (f.eks. autolak).
- Udøv ikke for stort et tryk på den roterende vaskebørste. Rengøringsfunktionen sker via rotationsbevægelsen og vandtrykket.
- Den roterende vaskebørste arbejder i lavtrykstilstand. Rengøringsmidlet suges automatisk ind.

### Indstilling af den roterende vaskebørste

- Løsn skruen ved knækledet (27).
- Juster vinklen af den roterende vaskebørste (10).
- Spænd skruen ved knækledet (27).

## Montering og afmontering af påsætningsstykke

### Montering af dyse

- Monér lansen (1) ved pistolgrebet (6) (Bajonetlukning: stik og drej).
- Sæt påsætningsstykket på lansen (1). Påsætningsstykket går i indgreb.

## Demontér dysen

1. Tryk og hold udløserknappen (28) trykket ved den forreste del af lansen (1).
2. Træk påsætningsstykket fra lansen (1).
3. Demontér lansen (1) fra pistolgrebet (6) (Bajonetlukning: skub, drej og træk).

## Montering af den roterende vaskerbørste (10)

1. Demontér lansen (1) fra pistolgrebet (6) (Bajonetlukning: skub, drej og træk).
2. Montér påsætningsstykket på pistolgreb (6) (Bajonetlukning: stik og drej).

## Afmontering af den roterende vaskerbørste (10)

1. Afmonter påsætningsstykket fra pistolgreb (6) (Bajonetlukning: skub, drej og træk).

## Drift

### Rengøring med rengøringsmiddel

#### Krav til rengøringsmidlet

- Dette apparat er udviklet til brug med et neutralt rengøringsmiddel baseret på biologisk nedbrydelige, anioniske tensider.
- Anvendelse af andre rengøringsmidler eller kemikalier kan forringe apparatets sikkerhed og medføre beskadigelser. Sådanne skader er ikke dækket af garantien.
- Rengøringsmidler kan bestilles via vores online-shop *Reservedele og tilbehør*, s. 216.

#### Betingelser

- Rengøringsmiddelbeholderen er fyldt med rengøringsmiddel.

- Spidsen på standard-Vario-dysen er skudt frem.

## Påfyldning og tømning af rengøringsmiddelbeholder

1. Fjern lukkehætten med sugeslange (16) fra rengøringsmiddelbeholderen (17).
2. Træk rengøringsmiddelbeholderen opad og derefter væk fra apparatet. Rengøringsmiddelbeholderen er nu taget af og kan opfyldes eller tømmes.
3. Indsæt rengøringsmiddelbeholderen i omvendt rækkefølge.
4. Luk rengøringsmiddelbeholderen med lukkehætten.
5. Skyd sugeslangen ned til bunden af rengøringsmiddelbeholderen.

## Tænd produktet

**▲ ADVARSEL!** Et tæt vandsystem kan medføre elektrisk stød! Sæt tænd/sluk-kontakten (4) i position "0" (SLUKKET). Træk stikket. Indled igen etableringen af vandtilslutningerne (se *Etablering af vandforsyning*, s. 208).

**▲ ADVARSEL!** Apparatet må kun anvendes i oprejst stilling! Hvis apparatet vælter, er der fare for elektrisk stød. Sæt tænd/sluk-kontakten (4) i position "0" (SLUKKET). Træk stikket. Stil først nu apparatet i oprejst position. Vent til egen sikkerhed i ca. fem minutter, før du genetablerer den elektriske tilslutning.



**▲ ADVARSEL!** Uegnede forlængerledninger kan være farlige! Anvend kun forlængerledninger, der er egnet til udenørs brug. Forbindelsen skal være tør og ligge oven over jorden. Det anbefales, at der anvendes en kabeltromle, som holder stikdåsen hævet mindst 60 mm over jorden.

1. Kontrollér at tænd/sluk-kontakten (4) står i position "0" (SLUKKET).

2. Opstil apparatet i oprejst stilling.
3. Forbind tilslutningsstikket med en med fejlstrømsafbryder.  
Den højre del af holderen til nettilslutningsledningen (14), set bagfra, kan drejes. PÅ den måde kan du nemt fjerne nettilslutningsledningen (15).
4. **BEMÆRK!** Tørløb medfører beskadigelse af apparatet. Anvend ikke højtryksrensere med lukket vandhane. Åbn vandhanen helt.
5. Sæt tænd/sluk-kontakten (4) i position "I" (TÆNDT).  
Motoren tændes i kort tid, indtil det nødvendige tryk er opbygget. Derefter stopper motoren.
6. **⚠ ADVARSEL!** Vær opmærksom på vandstrålens tilbageslagskraft. Du kan kvæste dig selv eller andre personer. Sørg for god stabilitet. Hold godt fat i pistolgrebet (6).  
Tryk på tilkoblingshåndtaget (24) på pistolgrebet (6).  
Dysen arbejder med tryk, og motoren starter. Når tilkoblingshåndtaget (24) slippes, standser motoren. Højtrykket bevares i systemet.

## Afbrydelse af driften

Du kan sætte pistolgrebet (6) med lansen og dysen i holderen til pistolgrebet (9).

1. Slip tilkoblingsgrebet (24) af pistolgrebet (6).
2. Når pistolgrebet lægges til side: Sikr tilkoblingsgrebet med en børnesikring (25) (set bagfra).  
← Tilkoblingsgrebet er låst .  
→ Du kan trække i tilkoblingsgrebet .

**⚠ ADVARSEL!** Risiko for kvæstelser forårsaget af højtryksstrålen! Lås tilkoblingsgrebet, hver gang arbejdet afbrydes.

3. Ved længere arbejdspauser: Sæt tænd/sluk-kontakten (4) i position "O" (SLUKKET).

## Udluftning

### Udluftning af tilførselsslangen

1. Luk vandhanen.
2. Fjern tilførselsslangen fra apparatet.
3. Se desuden *Etablering af vandforsyning*, s. 208

### Udluftning af apparatet

1. Sæt tænd/sluk-kontakten (4) i position "I" (TÆNDT).
2. Vent, til trykket er opbygget, og motoren standser.
3. Sæt tænd/sluk-kontakten (4) i position "O" (SLUKKET).
4. Tryk på tilkoblingsgrebet (24) af pistolgrebet (6), indtil trykket er taget af.
5. Gentag disse trin flere gange, indtil der ikke længere er luft i apparatet.

## Driftsophør

1. Efter arbejde med rengøringsmidler:
  - Tøm rengøringsmiddelbeholderen (17).
  - Skyl apparatet med klart vand, indtil der ikke længere er rengøringsmiddel i ledningerne.
2. Slip tilkoblingsgrebet (24).
3. Sæt tænd/sluk-kontakten (4) i position "O" (SLUKKET).
4. Luk vandhanen.
5. Tryk på tilkoblingsgrebet (24) af pistolgrebet (6), indtil trykket er taget af.
6. Træk stikket. Vikl nettilslutningsledningen (15) på holderen (14).
7. Adskil apparatet fra vandforsyningen.

## Transport

Sådan forbereder du apparatet for at rulle det sikkert.

- Sluk for apparatet, og tag tilslutningsstikket ud af stikkontakten. Kontrollér, at alle bevægelige dele står fuldstændigt stille.
- Oprul højtryksslangen (11) på slange-tromlen (12), og vikl nettilslutningsledningen (15) rundt om holderen (14).
- Træk bøjlegrebet ud.

Hvis du skal bære apparatet, kan du evt. bede en anden person om hjælp.

## Rengøring, vedligeholdelse og opbevaring

**⚠ ADVARSEL!** Elektrisk stød! Risiko for kvæstelser på grund af utilsigtet start af apparatet. Beskyt dig selv ved vedligeholdelses- og rengøringsarbejder. Sluk for apparatet og træk tilslutningsstikket ud af stikkontakten.

Vedligeholdelses- og servicearbejde, som ikke er beskrevet i denne betjeningsvejledning, skal udføres af vores servicecenter. Anvend kun originale reservedele.

### Rengøring

**BEMÆRK!** Fare for beskadigelse! Rengøring, der ikke er udført korrekt, kan beskadige apparatet. Sprøjt aldrig vand på apparatet. Rengør ikke apparatet under rindende vand. Brug ingen aggressive rengørings- eller opløsningsmidler.

Hold altid apparatet rent.

### Rengør efter drift

1. Sæt tænd/sluk-kontakten (4) i position "0" (SLUKKET).
2. Træk stikket.
3. Hold luftgællerne rene og frie.

4. Rengør apparatet med en blød børste eller med en let fugtet klud.

### Rengøring af standard-Vario-dysen

I sjældne tilfælde kan standard-Vario-dysen blive tilstoppet af fremmedlegemer.

1. Demontér standard-Vario-dysen (22).
2. Fjern fremmedlegemerne fra forsiden med dyse-rensensålen (5).
3. Skyl standard-Vario-dysen fra forsiden med vand for at fjerne fremmedlegemerne.

### Rengør sigteindsatsen i vandtilslutningen

1. Fjern koblingen (19) fra vandtilslutningen (21).
2. Tag sigteindsatsen (20) ud af vandtilslutningen.
3. Rengør sigteindsatsen under rindende vand.
4. Montér sigteindsatsen (20) og koblingen (19) i omvendt rækkefølge.

### Vedligeholdelse

Produktet er vedligeholdelsesfrit.

### Opbevaring

#### Bemærk

Opbevar altid apparatet og tilbehøret:

- rent
- tørt
- støvbeskyttet
- frostsikkert
- uden for børns rækkevidde

### Forberedelse af apparatet til opbevaring

**BEMÆRK!** Højtryksrenseren og tilbehøret ødelægges af frost, hvis de ikke er tømte helt for vand.

1. Tøm vandet helt ud af højtryksrenseren.
  - Adskil apparatet fra vandforsyningen.

- Tænd for højtryksrenseren med tænd/sluk-kontakten (4) i maks. 1 minut.
  - Tryk på tilkoblingsgrebet (24) ved pistolgrebet (6) indtil der ikke længere løber vand ud ved pistolgrebet (6) eller ved påsætningsstykkerne.
  - Sluk for apparatet.
2. Tøm vandet helt ud af tilbehøret.
  3. Opbevar alle påsætningsstykker stående i holderne med tilslutningen vendende nedad.
  4. Oprul højtryksslangen på slangetromlen (12).
  5. Opbevar nettilslutningsledningen i den dertil beregnede holder (14).

## Fejlsøgning

Den følgende tabel hjælper dig med fejlsøgning af småfejl:

Problem	Mulig årsag	Fejlfhjælpning
Apparatet starter ikke	Tænd/sluk-kontakten (4) er slukket	Kontrollér tænd/sluk-kontaktens position
	Der er ingen strøm	Kontrollér stikkontakt, nettilslutningsledning, stik og sikring, og få dem repareret af en autoriseret elektriker ved behov.
	Fejlagtig strømforsyning	Kontrollér, at det elektriske anlæg er i overensstemmelse med angivelserne på typeskiltet
Apparatet transporterer ikke vand	Der er luftlommer i højtryksrenseren	Tænd for apparatet og betjen pistolgrebet (24).
		<i>Udluftning, s. 211</i>
Apparatet er uden tryk	Der er luftlommer i højtryksrenseren	<i>Udluftning, s. 211</i>
	Fald i ledningstryk	Kontrollér vandforsyningen

Problem	Mulig årsag	Fejlafhjælpning
Vandsystemet er utæt	Tilslutninger er ikke monteret korrekt	Sluk for apparatet og adskil det fra strømnettet. Tilslut igen apparatet til vandledningerne (se <i>Etablering af vandforsyning</i> , s. 208)
	Vandtilslutningen (21) er utæt	Sluk for apparatet og adskil det fra strømnettet. Skift koblingen (19) ved vandtilslutningen (21) inkl. pakningsringen (se <i>Reservedele og tilbehør</i> , s. 216)
Store trykudsving	standard-Vario-dyse (22) forurenet	Skyl standard-Vario-dysen (22) med vand. Rengør ved behov dysehullet med en dyse-rensenål (5; se <i>Rengøring</i> , s. 212).
	standard-Vario-dyse (22) tilstoppet	Fjern 3-i-1-dysen standard-Vario-dysen (22), og kontrollér, at vandet løber uforstyrret ud ved pistolgrebet (6).

## Bortskaffelse/miljøbeskyttelse

Apparatet, tilbehøret og emballagen skal afleveres til miljøvenlig genanvendelse.



Elektriske apparater må ikke bortskaffes som husholdningsaffald.

Symbolet med den overstregede affalds-spand på hjul betyder, at dette produkt ikke må bortskaffes som usorteret husholdningsaffald ved udløbet af dets levetid.

### Direktiv 2012/19/EU om affald af elektrisk og elektronisk udstyr:

Forbrugere er juridisk forpligtet til at sende elektriske og elektroniske enheder til miljøvenlig genanvendelse ved slutningen af produkternes levetid. På denne måde ga-

ranteres en miljø- og ressourcebesparende genanvendelse.

Afhængigt af hvordan det implementeres i national lovgivning, har du følgende muligheder:

- at give det tilbage til salgsstedet,
- at aflevere det til et officielt indsamlingssted,
- at sende det tilbage til producenten/distributøren.

Tilbehørsdele og hjælpemidler uden elektriske bestanddele, der følger med det udtjente udstyr, er ikke omfattet heraf.

### Bortskaffelse af rengøringsmiddel-flasken

- Produktrester skal bortskaffes iht. affaldsdirektivet 2008/98/EF samt de nationale og regionale bestemmelser. Der kan ikke angives noget affaldskodenummer i henhold til European Waste Catalogue (AVV) for dette produkt,

da det kun er den tilsigtede brug af forbrugeren, der tillader en tildeling. Af-faldskodenummeret skal fastlægges inden for EU i samråd med renovations-selskabet.

- Uforurenet emballage kan genbruges.
- Emballage, der ikke kan rengøres, skal bortskaffes på samme måde som produktet.

## Service

### Garanti

Kære kunde!

På dette apparat yder vi 3 års garanti fra købsdato.

Skulle der forekomme defekter på dette produkt har du lovpligtige rettigheder mod sælgeren af produktet. Disse lovpligtige rettigheder bliver ikke indskrænket af den efterfølgende anførte garanti.

### Garantibetingelser

Garantien træder i kraft med købsdatoen. Opbevar den originale kassebon godt. Dette bilag kræves som dokumentation for købet.

Skulle der indenfor tre år efter dette produkts købsdato optræde en materiale- eller fabrikationsfejl, bliver produktet – efter vores skøn – repareret eller ombyttet gratis. Denne garantiydelse forudsætter, at det defekte apparat og købsbilaget (kassebon) indenfor den tre års frist bliver indsendt og at der vedlægges en kort skriftligt beskrivelse af defekten og hvornår den er optrådt.

Hvis defekten er dækket af vores garanti, får du apparatet repareret eller ombyttet. Med reparationen eller ombytningen begynder garantiperioden ikke forfra

### Garantiperiode og lovpligtige produktansvarskrav

Garantiperioden bliver ikke forlænget af garantien. Dette gælder også for ombytte- de og reparerede dele. Eventuel allerede ved købet eksisterende skader og defekter skal meldes straks efter udpakningen. Efter udløb af garantiperioden forefaldende reparationer er omkostningspligtige.

### Garantiens omfang

Apparatet blev produceret meget omhyggeligt efter strenge kvalitetsretningslinjer og kontrolleret grundigt inden det forlod fabrikken.

Garantiydelsen gælder for materiale- eller fabrikationsfejl. Denne garanti gælder ikke for produktdele som er udsat for en normal nedslidning og derfor kan anses som sliddele (f.eks. Højtryksslange) eller for beskadigelser på skrøbelige dele (f.eks. kontakt).

Garantien bortfalder, hvis produktet bliver beskadiget, ikke-formålsbestemt anvendt eller ikke vedligeholdt. Ligeledes ved skader forårsaget af vand, frost, lyn, ild eller forkert transport. For en korrekt brug af produktet skal alle i betjeningsvejledningen anførte anvisninger følges nøje. Anvendelsesformål og handlinger, som der frarådes eller advares imod i betjeningsvejledningen, skal ubetinget undgås.

Produktet er kun beregnet til privat og ikke til erhvervsmæssig brug. Ved misbrug og usagkyndig håndtering vold og ved indgreb, der ikke er foretaget på vores autoriserede servicested, bortfalder garantien.

### Afvikling af et garantitilfælde

For at garantere en hurtig behandling af dit anliggende, bedes du følge følgende henvisninger:

- Hav ved alle forespørgsler kassebonen og identifikationsnummeret (IAN 436819\_2304) parat som dokumentation for købet.

- Artikelnummeret fremgår af mærkepladen, en indgravering.
- Skulle der optræde funktionsfejl eller andre defekter bedes du først kontakte den efterfølgende anførte serviceafdeling, **telefonisk** eller pr. **e-mail**. Der får du så yderligere informationer om afviklingen af din reklamation.
- Et som defekt registreret produkt kan du, efter aftale med vores kundeservice og med vedlagt købsbilag (kassebon) samt en kort beskrivelse af, hvori defekten består og hvornår denne defekt er optrådt indsende portofrit til den serviceadresse, som du får meddelt. For at undgå problemer med modtagelsen og ekstra omkostninger, bedes du ubetinget benytte den adresse, som du får meddelt. Sørg for, at forsendelsen ikke sker ufrankeret, som voluminøs pakke, ekspres eller som en anden specialforsendelse. Indsend apparatet inkl. alle ved købet medfølgende tilbehørsdele og sørg for en tilstrækkelig sikker transportemballage.

### Reparationservice

Kontakt vores service-center i tilfælde af reparationer, som **ikke er omfattet af**

**garantien**. Service-centeret giver dig gerne et tilbud.

- Vi kan kun bearbejde apparater, hvor forsendelsen er betalt, og som er pakket forsvarligt.
- **Bemærk:** Send dit apparat rengjort og med en beskrivelse af defekten til den nævnte adresse af vores service-center.
- Vi tager ikke imod apparater, uden at forsendelsen er betalt, eller som er sendt som volumenpakker, ekspres-pakker eller andre særlige leveringer.
- Vi bortskaffer dine indsendte, defekte apparater gratis.

### Service-Center

**DK** **Service Danmark**  
Tel.: 32 710005  
E-mail: [grizzly@lidl.dk](mailto:grizzly@lidl.dk)  
**IAN 436819\_2304**

### Importør

Bemærk at den følgende adresse ikke er en serviceadresse. Kontakt først ovennævnte service-center.

Grizzly Tools GmbH & Co. KG  
Stockstädter Str. 20  
63762 Großostheim  
TYSKLAND  
[www.grizzlytools.de](http://www.grizzlytools.de)

## Reservedele og tilbehør

**Reservedele og tilbehør kan fås på [www.grizzlytools.shop](http://www.grizzlytools.shop).** Hvis der opstår problemer i forbindelse med bestillingen, skal du kontakte vores online-shop. Hvis du har yderligere spørgsmål, bedes du kontakte *Service-Center*, s. 216

Position-nr.	Betegnelse	Best.nr.
1	Lanse	91110565
2	Bøjlegreb	91110567
5	Dyse-rensenål	91110572
6	Pistolgreb	91110566
10	Roterende vaskebørste	91110568



<b>Position-nr.</b>	<b>Betegnelse</b>	<b>Best.nr.</b>
11	Højtryksslange (10 m, sort)	91110569
12	Slangetromle med håndsving (uden Højtryksslange)	91105900
17	Rengøringsmiddelbeholder	91105898
18	Hjul	91105897
19 , 20	Kobling (Vandtilslutning), Sigteindsats	91106182
22	Standard-Vario-dyse	91105895
29	Turbo-rengøringsdyse	91105894
30	Rengøringsmiddel URM 500 (500 ml)	30990010
31	Hurtigttilslutning med haveslangeadapter	91097401
–	Sugeslange med filterkurv	91103738

# Oversættelse af den originale EF-overensstemmelseserklæringen

Produkt: **Højtryksrenser**

Model: **PHD 170 D2**

Serienummer: 000001 - 180000

Genstanden for erklæringen, som beskrevet ovenfor, er i overensstemmelse med den relevante EU-harmoniseringslovgivning:

**2006/42/EC • 2014/30/EU • 2000/14/EC & 2005/88/EC •  
2011/65/EU & (EU) 2015/863**

Genstanden for erklæringen, som beskrevet ovenfor, er i overensstemmelse med Europa-Parlamentets og Rådets direktiv 2011/65/EU af 8. juni 2011 om begrænsning af anvendelsen af visse farlige stoffer i elektrisk og elektronisk udstyr.

For at sikre overensstemmelse er følgende harmoniserede standarder og nationale standarder og forskrifter blevet anvendt:

**EN 60335-1:2012/A15:2021 • EN 60335-2-79:2012 • EN 62233:2008  
EN IEC 55014-1:2021 • EN IEC 55014-2:2021 • EN IEC 63000:2018  
EN IEC 61000-3-2:2019/A1:2021 • EN IEC 61000-3-11:2019**

I overensstemmelse med direktivet om støjemissioner 2000/14/EC bekræftes følgende:

Lydeffektniveau ( $L_{WA}$ )

- målt: 94,0 dB(A)

- garanteret: 97 dB(A)

Fulgte overensstemmelsesvurderingsproceduren i henhold til 2000/14/EC, bilag V.

Denne overensstemmelseserklæring udstedes på fabrikantens ansvar:

**C E** Grizzly Tools GmbH & Co. KG  
Stockstädter Str. 20  
63762 Großostheim  
TYSKLAND  
30.08.2023



Christian Frank  
Bemyndiget repræsentant for dokumentation









**GRIZZLY TOOLS GMBH & CO. KG**

Stockstädter Straße 20  
63762 Großostheim  
GERMANY

Stand der Informationen · Last Information Update ·  
Version des informations · Stand van de informatie ·  
Estado de las informaciones · Versione delle informazioni ·  
Stav informací · Stav informácií · Információk állása ·  
Stan informacj · Tilstand af information: 08/2023  
Ident.-No.: 75041675082023-8



IAN 436819\_2304