



PNEUMATIC ORBITAL SANDER PDEXS 150 C2

GB IE NI

PNEUMATIC ORBITAL SANDER

Translation of the original instructions

FR BE

PONCEUSE ORBITALE PNEUMATIQUE

Traduction des instructions d'origine

DE AT CH

DRUCKLUFT-EXZENTERSCHLEIFER

Originalbetriebsanleitung

DK

TRYKLUF-EXCENERSLIBEMASKINE

Oversættelse af den originale driftsvejledning

NL BE

EXCENTRIEKSLIJPMACHINE OP PERSLUCHT

Vertaling van de originele gebruiksaanwijzing

IAN 285206

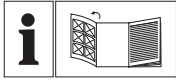

GB IE NI

Before reading, unfold the page containing the illustrations and familiarise yourself with all functions of the device.

DK

Før du læser, vend siden med billeder frem og bliv bekendt med alle apparatets funktioner.

FR BE

Avant de lire le mode d'emploi, ouvrez la page contenant les illustrations et familiarisez-vous ensuite avec toutes les fonctions de l'appareil.

NL BE

Vouw vóór het lezen de pagina met de afbeeldingen open en maak u vertrouwd met alle functies van het apparaat.

DE AT CH

Klappen Sie vor dem Lesen die Seite mit den Abbildungen aus und machen Sie sich anschließend mit allen Funktionen des Gerätes vertraut.

GB/IE/NI	Translation of the original instructions	Page	1
DK	Oversættelse af den originale driftsvejledning	Side	13
FR/BE	Traduction des instructions d'origine	Page	25
NL/BE	Vertaling van de originele gebruiksaanwijzing	Pagina	39
DE/AT/CH	Originalbetriebsanleitung	Seite	53

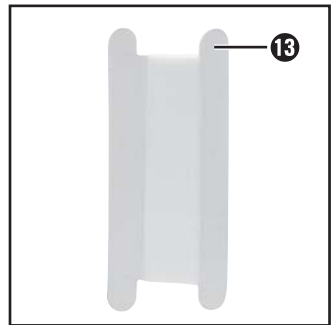
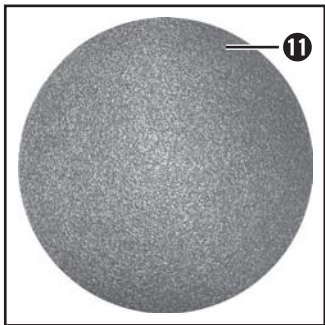
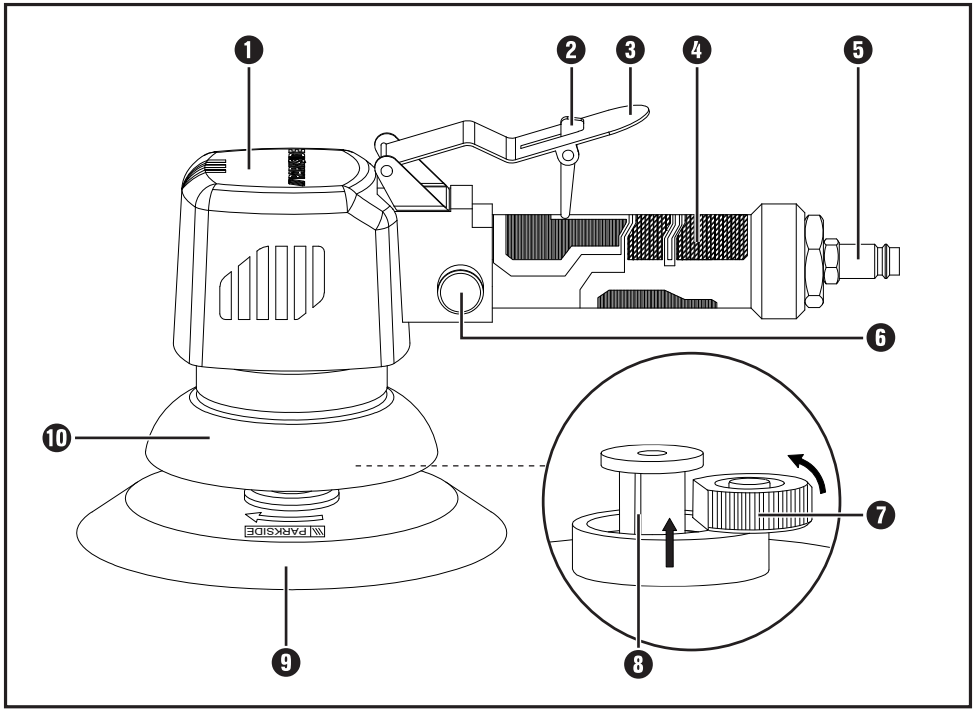

Contents

Introduction	2
Intended use	2
Features	2
Package contents	2
Technical data	2
General safety instructions for compressed air tools	3
Hazards caused by flying parts	3
Hazards caused by entanglement	4
Hazards during operation	4
Risks due to repetitive movements	4
Hazards caused by accessories	4
Hazards in the workplace	5
Risks due to dust and vapours	5
Risks due to noise	5
Risks due to vibrations	6
Additional safety instructions for pneumatic machines	6
Appliance-specific safety instructions for sanders	6
Before use	7
Fitting the connector nipple	7
Fitting the sanding disc	7
Selecting a sandpaper disc	7
Fitting the sandpaper disc	8
Lubrication	8
Refilling oil	8
Connecting to a compressed air source	8
Operation	9
Switching on and off	9
Regulation of vibration output	9
Sanding	9
Working procedures	9
Maintenance and cleaning	10
Troubleshooting	10
Disposal	11
Kompernass Handels GmbH warranty	11
Service	12
Importer	12
Translation of the original Conformity Declaration	12

PNEUMATIC ORBITAL SANDER PDEXS 150 C2

Introduction



Congratulations on the purchase of your new appliance. You have selected a high-quality product. The operating instructions are part of this product. They contain important information about safety, usage and disposal. Before using the product, please familiarise yourself with all operating and safety instructions. Use the product only as described and for the specified areas of application. Please also pass on these operating instructions to any future owner.

Intended use

This compressed air-powered random orbital sander is suitable for sanding, polishing and for the preparation of various surfaces. Any other usage of or modification to the appliance is deemed to be improper and carries a significant risk of accidents. The manufacturer accepts no responsibility for damage(s) resulting from improper usage. This appliance is intended only for domestic use.

Symbols on the compressed air tool

	Read the instruction manual before use.
	Wearing of protective gloves and safety clothing is recommended.
	Always wear eye protection when using or maintaining the sander.
	Always wear respiratory protection in the presence of dust.
	Always wear hearing protection.

	Oil daily
	Rotation direction

Features

- ❶ Housing
- ❷ Blocking device
- ❸ Trigger
- ❹ Handle
- ❺ Connector nipple
- ❻ Speed controller
- ❼ Spindle lock
- ❽ Eccentric spindle with sanding disc socket
- ❾ Sanding disc
- ❿ Protective cuff
- ⓫ Sandpaper disc
- ⓬ Oil container
- ⓭ Teflon tape

Package contents

- 1 pneumatic orbital sander
- 1 m Teflon tape
- 1 oil container
- 1 connector nipple 6.35 mm (1/4")
- 1 sanding disc Ø 150 mm (with Velcro)
- 5 sanding sheets (P60/P80/P100/P120/P150)
- 1 operating manual

Technical data

Rated speed:	max. 10000 rpm
Rated air pressure:	max. 6.3 bar
Sanding disc:	Ø 150 mm
Weight (without accessories)	approx. 1.65 kg

Noise emission values:

Noise measurement determined in accordance with ISO 15744.

Sound pressure level: $L_{pA} = 90.4 \text{ dB (A)}$

Uncertainty: $K_{pA} = 3 \text{ dB}$

Sound power level: $L_{WA} = 101.4 \text{ dB (A)}$

Uncertainty: $K_{WA} = 3 \text{ dB}$

Wear ear protection!

Vibration emission value:

Vibration emission value determined in accordance with ISO 28927-3 and EN 12096:

$a_h = 8.27 \text{ m/s}^2$

Uncertainty $K = 0.82 \text{ m/s}^2$

⚠ WARNING!

► The noise emission levels specified in these instructions have been measured in accordance with the standardised measuring procedure specified in ISO 15744 and can be used to make equipment comparisons. The noise emission values vary in accordance with the use of the compressed air tool and may be higher than the values specified in these instructions in some cases. It is easy to underestimate the noise emission load if the compressed air tool is used regularly in a certain manner.

NOTE

► For an accurate estimate of the noise emission load during a certain working period, the times during which the appliance is switched off or is running but not actually being used must also be taken into consideration. This can significantly reduce the noise emission load over the total working period.



General safety instructions for compressed air tools

⚠ WARNING!

- For multiple hazards: Please ensure that you have read and understood the safety instructions before adjusting, operating, repairing, maintaining or replacing accessories on the sander or working in the vicinity of the machine. Failure to do this can result in serious bodily injury.
 - The sanding machine for sanding sheets or the polisher should only be adjusted, set or used by adequately qualified and trained operators.
 - This sanding machine for sanding sheets or the polisher may not be modified. Modifications can reduce the effectiveness of the safety measures and increase the risks for the operator.
 - The safety instructions should not be lost – give them to the operator.
 - Never use damaged sanding machines for sanding sheets or polishers.
 - The appliance must be inspected regularly to ensure that it is labelled with the required rated values and markings given in this manual. The user must contact the manufacturer to obtain replacement labels if necessary.
- Hazards caused by flying parts**
- If a workpiece or accessory or even part of the machine tool itself breaks, parts can be flung out at high speeds.
 - When operating the sanding machine for sanding sheets or the polisher or when exchanging accessories on the device, always wear eye protection. The degree of necessary protection must be evaluated separately for each individual task.
 - Wear a safety helmet if working above head height. In this case, the risks for others should also be assessed.
 - You must ensure that the workpiece has been securely fixed.

Hazards caused by entanglement

- Suffocation, scalping or and/or cut wounds can occur if loose clothing, jewellery, necklaces, hair or gloves are not kept away from the machine and its accessories.

Hazards during operation

- When using the machine, the operator's hands can be subject to hazards such as cuts, grazing and heat. Wear suitable gloves to protect your hands.
- The operator and maintenance personnel must be physically capable of handling the size, mass and power of the machine.
- Hold the machine correctly: be ready to counteract any normal or sudden movements - have both hands ready.
- Ensure that your body is balanced and that you have a secure standing position.
- Release the start/stop control in case of a disruption to the electricity supply.
- Use only lubricants recommended by the manufacturer.
- Avoid direct contact with the movable grinding disc to avoid squashing or cutting your hands or other parts of the body. Always wear suitable gloves to protect your hands.
- Check the sanding disc before every use. Do not use if this is cracked, broken or has been dropped.
- Avoid direct contact with the movable sanding disc to avoid squashing or cutting your hands or other parts of the body. Always wear suitable gloves to protect your hands.
- Never use the machine without an abrasive attachment.
- There is a risk of electrostatic discharge if the machine is used on plastic and other non-conductive materials.
- Dust and vapours created by the sanding and sanding can cause a potentially explosive atmosphere. Always use a dust extraction or suppression system suitable for the material being worked.

Risks due to repetitive movements

- When using a sanding machine for sanding sheets or a polisher to perform work-related activities, operators may experience uncomfortable sensations in their hands and arms, as well as in the neck and shoulders or other parts of the body.
- When using a sanding machine for sanding sheets or a polisher, the operator should adopt a comfortable posture whilst ensuring a secure hold and avoiding awkward postures or positions in which it is difficult to maintain balance. The operator should change positions during the course of long-lasting tasks. This can be helpful in the prevention of discomfort and fatigue.
- If the operator notices symptoms such as persistent or recurring illness, discomfort, throbbing, pain, tingling, burning or stiffness, these indications should not be ignored. In this case, the operator should consult a suitably qualified physician.

Hazards caused by accessories

- Disconnect the sanding machine for sanding sheets or the polisher from the power supply before fitting or replacing the machine tools or accessories.
- Avoid direct contact with the machine tool during and after use, since this can have heated up or have become sharp.
- Only machine tools which were designed by the manufacturer for sanding machines with sanding sheets and polishers may be used for sanding machines for sanding sheets and polishers.
- Cutting discs and machines for cutting may not be used.
- Check whether the maximum operational speed of the machine tool (buffs, sanding sheets, fibre discs etc.) is higher than the rated speed of the machine;
- Self-adhesive sanding discs must be applied concentrically on the mounting plate.

Hazards in the workplace

- **Slipping, tripping up and falling are the main causes of injuries at the workplace.** Take note of surfaces which could have become slippery through use of the machine, and also any tripping hazards caused by air or hydraulic hoses.
- These sanding machines for sanding sheets or polishers are not intended for use in explosion-capable atmospheres and is not insulated against contact with electrical power sources.
- Ensure that no electrical service lines, gas pipes, etc. that could cause a hazard if damaged by use of the machine are present.

Risks due to dust and vapours

- The dust and vapours produced by using the sanding machine for abrasive media and polishing can be hazardous to health (e.g. cause cancer, birth defects, asthma and/or dermatitis); it is essential to carry out a risk assessment in respect of these risks and to implement corresponding regulatory mechanisms.
- The risk assessment should include all dust caused by the use of the machine and any existing dust that may be whirled up at the same time.
- The sanding machine for sanding sheets or polisher is to be operated and maintained in accordance with the recommendations contained in this manual to keep the release of dust and vapours to a minimum.
- The exhaust air should be routed so that the raising of dust in already dusty environments is kept to a minimum.
- If dusts or vapours are created, the main priority must be to control these at the site of their release.
- All inserts or accessories of the machine intended for collecting, extracting or suppressing airborne dust or vapours or should be used and serviced in accordance with the manufacturer's instructions.
- Consumables/machine tools should be selected, maintained and replaced in accordance with the recommendations in this guide in order to avoid unnecessary intensification of dust or vapour production.

- Use breathing equipment as per the instructions provided by your employer or as required by health and safety regulations.

Risks due to noise

- Exposure to high noise levels can result in permanent hearing damage, loss of hearing and other problems such as tinnitus (ringing, rushing, whistling or buzzing in the ear) if sufficient hearing protection is not worn. It is essential that a risk assessment with regard to these hazards is carried out and that appropriate regulating mechanisms are implemented.
- Suitable regulatory mechanisms include the use of insulation materials to avoid pingings occurring on the workpieces and similar measures.
- Use ear protection equipment as per the instructions provided by your employer or as required by health and safety regulations.
- The sanding machine for sanding sheets or polisher is to be operated and maintained in accordance with the recommendations contained in this manual to reduce any unnecessary increase of the noise levels.
- Consumables/machine tools should be selected, maintained and replaced in accordance with the recommendations in this guide in order to avoid unnecessary increase of the noise levels.
- If the sanding machine for sanding sheets or the polisher is equipped with a silencer, always ensure that this is in its place and is operational while the machine is in operation.

Risks due to vibrations

- Vibrations can damage the nerves and cause malfunctions to the blood circulation in the hands and arms.
- When working in a cold environment, wear warm clothing and keep your hands warm and dry.
- If you notice numbness, tingling or pain in your fingers or hands or notice that the skin of your fingers or hands has become pale, stop working with the sanding machine for sanding sheets or the polisher, inform your employer and consult a doctor.
- The sanding machine for sanding sheets or polisher is to be operated and maintained in accordance with the recommendations contained in this manual to reduce any unnecessary increase in vibration levels.
- Hold the machine securely but not too firmly while maintaining the necessary hand-reaction force, as the vibration risk generally increases the harder the machine is held.

Additional safety instructions for pneumatic machines

- **Compressed air can cause serious injury.**
 - Ensure that the air supply is switched off, the hose is not under pressure and that the machine is disconnected from the air supply when not in use, and also before exchanging accessories or carrying out repairs.
 - Never aim the airflow towards yourself or any other person.
- Thrashing hoses can cause serious injury. Therefore, always check that the hoses and their fixings are not damaged or have not come loose.
- If universal rotary joints (claw couplings) are used, locking pins must be used to provide protection; Whipchek® air hose restraints must be used to provide protection in case of a failure of the connection of the hose to the machine.
- Ensure that the maximum permissible pressure stated on the machine is not exceeded.
- Never carry compressed air-powered machines by the hose.

Appliance-specific safety instructions for sanders

WARNING!

- Dusts from materials such as leaded paint, some types of wood and metal can be harmful to your health.
- Contact with or inhalation of these dusts can represent a health hazard for the person operating the appliance and other people in the vicinity.
- Wear safety goggles and a protective dust mask!

Before use

NOTE

- ▶ The sander may only be operated on cleaned, oil-atomised compressed air and may not exceed the maximum operating pressure of 6.3 bar at the appliance. The compressor must be fitted with a pressure reducer to regulate the working pressure.
- ▶ Wind the Teflon tape **13** supplied around all threaded connectors.

Fitting the connector nipple

- ◆ Remove the plastic protective cap from the appliance's air inlet.
- ◆ Wrap the threads on the connector nipple **5** with the Teflon tape **13** supplied.
- ◆ Screw the connector nipple **5** into the air inlet.

Fitting the sanding disc

The compressed air-powered random orbital sander is equipped with a protective cuff **10**.

-  Rotation direction indicator of the sanding disc **9**
- ◆ To fit or replace the sanding disc **9** invert the protective cuff **10** (see Fig. 1).



Fig. 1

⚠ WARNING!

- ▶ Never operate the compressed air-powered random orbital sander without the protective cuff **10**.
- ▶ Never operate the compressed air-powered random orbital sander with an inverted protective cuff **10**.
- ▶ A damaged protective cuff **10** should be replaced immediately.

- ◆ Turn the spindle lock **7** with the knurled bulge towards the flat side of the eccentric spindle **8** (see Fig. 2).



Fig. 2

- ◆ Remove the protective cap from the threaded rod of the sanding disc **9** and screw it clockwise into the eccentric spindle **8** as far as the stop.
- ◆ Undo the spindle lock **7** so that the eccentric spindle **8** can turn freely on its own axis.

⚠ CAUTION!

- ▶ Never operate the compressed air-powered random orbital sander with a locked drive spindle. This is dangerous and can result in serious injuries.
- ◆ Evert the protective cuff **10** again (see Fig. 3).



◆ Fig. 3

Selecting a sandpaper disc

Removal and surface:

The material removal rate and surface quality are determined by the grain strength of the sandpaper.

- Please note that you can use sandpapers with various grain sizes for working the different materials.

Fitting the sandpaper disc

CAUTION!

- ▶ Ensure that the appliance is disconnected from the compressed air source before you fit or remove a sandpaper disc **11**.
- ◆ The sanding disc **9** and the supplied sandpaper discs **11** are equipped with matching Velcro fasteners.
- ◆ Select the sandpaper disc **11** with the desired grain and press it onto the sanding disc **9**. Ensure that it is centred.
- ◆ To change the sandpaper disc **11**, lift it from the side and pull it off the sanding disc **9**. Clean the sanding disc **9** as required with compressed air.

Lubrication

NOTE

- ▶ To avoid friction and corrosion damage, regular lubrication is particularly important. We recommend using a suitable special oil for compressed air appliances (e.g. Liqui Moly compressor oil).
 - **Lubrication with mist oiler**
 - A mist oiler (not supplied) continuously and optimally lubricates the appliance as a preparation stage after the pressure reducer. A mist oiler gives off fine drops of oil into the air flow and thus guarantees a regular lubrication.
 - **Manual lubrication**
 - If you do not have a mist oiler, lubricate the appliance before every use or longer work sessions by dripping 3–4 drops of special oil for compressed air appliances into the connector nipple **5**.

Refilling oil

To ensure that the compressed air-powered random orbital sander remains operational for as long as possible, make sure that there is sufficient pneumatic oil in the appliance.

The following options are available:

- ◆ Attach a maintenance unit with an oiler to the compressor.
- ◆ Install a fitted oiler into the compressed air line or the compressor.
- ◆ Add 3–5 drops of pneumatic oil into the connector nipple **5** every 15 minutes of operation.

Connecting to a compressed air source

NOTE

- ▶ Before connecting the compressed air source
 - the correct working pressure (3–6 bar) must be fully reached
 - make sure that the trigger is in the upper position
- ◆ Attach the appliance to a compressor by connecting the connector nipple **5** with the supply hose of the compressed air source.
- ◆ To ensure that you can regulate the air pressure, the compressed air source must be equipped with a pressure reducer.

Operation

Switching on and off

Switching on:

- ◆ First press the locking mechanism forwards and then the trigger **3** to switch the appliance on.

Switching off:

- ◆ Let go of the trigger **3**.
- ◆ When you have finished working, disconnect the appliance from the compressed air source.

Regulation of vibration output

- Use the speed controller **6** to control the air-flow and thus the vibration output (also during operation).
- The ideal speed depends on the material being worked and can be determined through practical tests.

Use the pressure reducer to set the correct working pressure.

Sanding

- ◆ Switch on the compressed air source and allow it to run until the maximum tank pressure has been reached.
- ◆ Use the pressure reducer on the compressed air source to set the optimum working pressure. Note that the maximum working pressure may not be exceeded. An excessive working pressure does not mean increased output; it merely increases the air consumption and accelerates appliance wear. Always comply with the technical information.
- ◆ Switch on the compressed air-powered random orbital sander.
- ◆ Allow the device to reach the required speed and adjust as necessary.
- ◆ Guide the compressed air-powered random orbital sander parallel onto the workpiece.
- ◆ Move the appliance parallel and in flat circles or alternatively lengthwise and across the surface. Use the housing **1** as a handle to guide the appliance in the desired direction.

- ◆ Do not press the compressed air-powered random orbital sander down. Pressing down hard does not increase the working efficiency!
- ◆ When you have finished working, let go of the trigger **3** to switch off the appliance.
- ◆ When you have finished working, disconnect the appliance from the compressed air source.

⚠ CAUTION!

- ▶ Sanding creates dust. Always wear protective gloves, a suitable mask and clean the sandpaper and workpiece at regular intervals with a vacuum cleaner or compressed air.
- ▶ Suitable safety precautions must be taken depending on the size and nature of the workpiece. Use suitable clamping devices to prevent the workpiece from slipping.
- ▶ In the event of an interruption to the air supply, release the trigger **3** immediately.

Working procedures

The most important thing to remember when sanding is to use successively finer grained paper.

With a coarse grain, the surface will not become smooth, but rather rougher. If the grain is too fine, you will hardly achieve any noticeable result. The material removal rate is determined by the speed and grain size of the sandpaper.

The sandpaper used should be appropriate to the substance being worked and the amount of material to be removed.

⚠ CAUTION!

- ▶ Ensure that the appliance is disconnected from the compressed air source before you fit or remove a sandpaper disc **11**.

Material		Grain
Paintwork:	rubbing down	180
	removing scratches	120
	removing rust	40
Wood:	softwood	60-80
	hardwood	60
	plywood	240
Metal:	aluminium	80
	steel	60

Maintenance and cleaning



WARNING! RISK OF INJURY!
Disconnect the appliance from the compressed air supply.

CAUTION!

- ▶ Before maintenance, clean off any hazardous substances that may (due to working processes) have accumulated on the appliance. Avoid all skin contact with these substances. If the skin comes into contact with hazardous dusts, this can lead to severe dermatitis. If dust is produced or swirled up during maintenance, it can be inhaled.

NOTE

To ensure correct functioning and long-term durability of the sander, pay attention to the following points:

- Sufficient and continuously intact oil lubrication is highly important for optimum functioning.
- Check the speed and vibration levels after each use.
- Check the idle speed regularly and after any maintenance is performed: use a rev counter and perform the measurement without any clamped tools. The idle speed may not be exceeded under any circumstances at a residual pressure of 6.3 bar.

- If the appliance is exhibiting excessive vibration levels, the cause of the vibrations must be identified and repaired.
- Use only the genuine replacement parts recommended by the manufacturer, otherwise you could put users at danger. In doubt, contact the Service Centre.
- Check the sanding disc  regularly for damage.
- Clean the appliance with a soft, dry cloth only.
- Never use sharp or scratchy cleaning agents under any circumstances.

Troubleshooting

Fault	Possible cause	Remedy
Speed too slow, air escapes from the outlet.	Motor parts jamming due to dirt.	Check the pressure supply filter for contamination.
	Pressure supply too low.	Check the pressure supply filter for contamination.
		Lubricate appliance as described in the instructions.
		If necessary, repeat the steps outlined above.
Appliance does not move; compressed air escapes completely through the outlet.	Motor is jammed due to material build-up.	Lubricate appliance as described in the instructions.

Disposal



The packaging consists of environmentally friendly material. It can be disposed of in the local recycling containers.

Do not dispose of the appliance in the normal domestic waste!

Your local community or municipal authorities can provide information on how to dispose of the worn-out appliance.

Kompernass Handels GmbH warranty

Dear Customer,

This appliance has a 3-year warranty valid from the date of purchase. If this product has any faults, you, the buyer, have certain statutory rights. Your statutory rights are not restricted in any way by the warranty described below.

Warranty conditions

The validity period of the warranty starts from the date of purchase. Please keep your original receipt in a safe place. This document will be required as proof of purchase.

If any material or production fault occurs within three years of the date of purchase of the product, we will either repair or replace the product for you at our discretion. This warranty service is dependent on you presenting the defective appliance and the proof of purchase (receipt) and a short written description of the fault and its time of occurrence.

If the defect is covered by the warranty, your product will either be repaired or replaced by us. The repair or replacement of a product does not signify the beginning of a new warranty period.

Warranty period and statutory claims for defects

The warranty period is not prolonged by repairs effected under the warranty. This also applies to replaced and repaired components. Any damage and defects present at the time of purchase must be reported immediately after unpacking. Repairs carried out after expiry of the warranty period shall be subject to a fee.

Scope of the warranty

This appliance has been manufactured in accordance with strict quality guidelines and inspected meticulously prior to delivery.

The warranty covers material faults or production faults. The warranty does not extend to product parts subject to normal wear and tear or fragile parts such as switches, batteries, baking moulds or parts made of glass.

The warranty does not apply if the product has been damaged, improperly used or improperly maintained. The directions in the operating instructions for the product regarding proper use of the product are to be strictly followed. Uses and actions that are discouraged in the operating instructions or which are warned against must be avoided.

This product is intended solely for private use and not for commercial purposes. The warranty shall be deemed void in cases of misuse or improper handling, use of force and modifications/repairs which have not been carried out by one of our authorised Service centres.

Warranty claim procedure

To ensure quick processing of your case, please observe the following instructions:

- Please have the till receipt and the item number (e.g. IAN 12345) available as proof of purchase.
- You will find the item number on the type plate, an engraving on the front page of the instructions (bottom left), or as a sticker on the rear or bottom of the appliance.
- If functional or other defects occur, please contact the service department listed either by **telephone** or by **e-mail**.

- You can return a defective product to us free of charge to the service address that will be provided to you. Ensure that you enclose the proof of purchase (till receipt) and information about what the defect is and when it occurred.



You can download these instructions along with many other manuals, product videos and software on www.lidl-service.com.

Service

GB Service Great Britain
Tel.: 0871 5000 720 (£ 0.10/Min.)
E-Mail: kompennass@lidl.co.uk

IE Service Ireland
Tel.: 1890 930 034
(0,08 EUR/Min., (peak))
(0,06 EUR/Min., (off peak))
E-Mail: kompennass@lidl.ie

IAN 285206

Importer

Please note that the following address is not the service address. Please use the service address provided in the operating instructions.

KOMPENASS HANDELS GMBH
BURGSTRASSE 21
DE-44867 BOCHUM
GERMANY
www.kompennass.com

Translation of the original Conformity Declaration

We, KOMPENASS HANDELS GMBH, documents officer: Mr. Semi Uguzlu, BURGSTR. 21, DE - 44867 BOCHUM, GERMANY, hereby declare that this product complies with the following standards, normative documents and EC directives:

Machinery Directive (2006/42/EC)

Applied harmonised standards:

EN ISO 11148-8: 2011

Type designation of machine:

Pneumatic orbital sander PDEXS 150 C2

Year of manufacture: 01 - 2017

Serial number: IAN 285206

Bochum, 20/01/2017

Semi Uguzlu
- Quality Manager -



The right to effect technical changes in the context of further development is reserved.

Indholdsfortegnelse

Indledning	14
Anvendelsesområde	14
Udstyr	14
Pakkens indhold	14
Tekniske data	14
Generelle sikkerheds-anvisninger for trykluftmaskiner	15
Fare pga. udslyngede dele	15
Fare pga. indfangning	16
Fare under drift	16
Fare pga. gentagne bevægelser	16
Fare pga. tilbehør	16
Fare på arbejdspladsen	17
Fare på grund af støv og dampe	17
Fare pga. støj	17
Fare pga. vibrationer	18
Yderligere sikkerhedsanvisninger til trykluftmaskiner	18
Maskinspecifikke sikkerhedsanvisninger for slibere	18
Før første brug	18
Montage af tilslutningsnippel	18
Montage af slibetallerken	19
Valg af slibeskive	19
Montage af slibeskive	19
Smøring	20
Påfyldning af olie	20
Tilslutning til trykluftkilde	20
Betjening	20
Tænd/sluk	20
Regulering af oscillationseffekt	20
Slibning	21
Arbejdsanvisninger	21
Vedligeholdelse og rengøring	22
Afhjælpning af fejl	22
Bortskaffelse	23
Garanti for Kompernass Handels GmbH	23
Service	24
Importør	24
Oversættelse af den originale overensstemmelseserklæring	24

TRYKLUFT-EXCENTERSLIBER PDEXS 150 C2

Indledning



Tillykke med købet af dit nye produkt. Du har valgt et produkt af høj kvalitet. Betjeningsvejledningen er en del af dette produkt. Den indeholder vigtige informationer om sikkerhed, anvendelse og bortskaffelse. Du bør sætte dig ind i alle produktets betjenings- og sikkerhedsanvisninger før brug. Brug kun produktet som beskrevet og kun til de angivne anvendelsesområder. Lad vejledningen følge med produktet, hvis du giver det videre til andre.

Anvendelsesområde

Trykluftexcenersliberen er velegnet til slibning, polering og forberedelse af forskellige overflader. Enhver anden anvendelse eller ændring af produktet anses for at være uden for anvendelsesområdet og indebærer betydelige farer for uheld. Vi påtager os intet ansvar for skader, der opstår som følge af anvendelse uden for anvendelsesområdet. Produktet er kun beregnet til privat anvendelse.

Symboler på trykluftværktøjet:

	Før første brug skal betjeningsvejledningen læses.
	Det anbefales at bære beskyttelseshandsker og beskyttelsestøj.
	Benyt altid øjenbeskyttelse ved anvendelse eller vedligeholdelse af slibemaskinen.
	Benyt altid åndedrætsværn ved støvudvikling.
	Benyt altid høreværn.

	Olieres dagligt
	Rotationsretning

Udstyr

- 1 Hus
- 2 Aftrækkerlås
- 3 Aftrækkerarm
- 4 Håndtag
- 5 Tilslutningsnippel
- 6 Hastighedsregulator
- 7 Spindellås
- 8 Excenerspindel med slibetallerkenholder
- 9 Slibetallerken
- 10 Beskyttelseskraue
- 11 Slibeskive
- 12oliebeholder
- 13 Teflontape

Pakkens indhold

- 1 trykluft-excenersliber
- 1 m teflontape
- 1 oliebeholder
- 1 tilslutningsnippel 6,35 mm (1/4")
- 1 slibetallerken Ø 150 mm (med velcro)
- 5 slibeskiver (P60/P80/P100/P120/P150)
- 1 betjeningsvejledning

Tekniske data

- Dimensioneret hastighed: maks. 10000 min⁻¹
- Dimensioneret lufttryk: maks. 6,3 bar
- Slibetallerken: Ø 150 mm
- Vægt (uden tilbehør): ca. 1,65 kg

Støjemissionsværdier:

Måleværdi for støj beregnet i henhold til ISO 15744:

Lydtrykniveau:	$L_{PA} = 90,4 \text{ dB (A)}$
Usikkerhed:	$K_{PA} = 3 \text{ dB}$
Lydeffektniveau:	$L_{WA} = 101,4 \text{ dB (A)}$
Usikkerhed:	$K_{WA} = 3 \text{ dB}$

Bær høreværn!

Vibrationsemissionsværdi:

Totalværdi for vibrationer målt iht. ISO 28927-3 og EN 12096:

$$a_h = 8,27 \text{ m/s}^2$$

$$\text{Usikkerhed } K = 0,82 \text{ m/s}^2$$

ADVARSEL!

- ▶ Støjemissionsværdierne, som er angivet i disse anvisninger, er målt med en målemetode, der er standardiseret efter ISO 15744, og som kan anvendes til sammenligning af maskiner. Støjemissionsværdierne ændrer sig afhængigt af trykluftværktøjets anvendelse og kan i mange tilfælde ligge over de angivne værdier i disse anvisninger. Støjemissionsbelastningen kan undervurderes, hvis trykluftværktøjet anvendes jævnligt på denne måde.

BEMÆRK

- ▶ For at opnå en nøjagtig vurdering af støjemissionsbelastningen i et bestemt arbejdsrum er man også nødt til at medregne de tidspunkter, hvor produktet er slukket, eller ganske vist er tændt, men ikke anvendes. Dette kan reducere støjemissionsbelastningen over hele tidsrummet betydeligt.



Generelle sikkerhedsanvisninger for trykluftmaskiner

ADVARSEL!

- ▶ For flere risici: Sikkerhedsanvisningerne skal være læst og forstået før enhver justering, betjening, reparation, vedligeholdelse af slibe- eller poleringsmaskinen og før arbejde i nærheden af maskinen. Hvis dette ikke er tilfældet, kan det føre til alvorlige personskader.
 - Slibe- eller poleringsmaskinen må udelukkende justeres, indstilles eller anvendes af behørigt kvalificerede og uddannede operatører.
 - Denne slibe- eller poleringsmaskine må ikke modificeres. Modifikationer kan reducere sikkerhedsanordningernes effektivitet og forøge risikoen for operatøren.
 - Sikkerhedsanvisningerne må ikke blive væk - giv dem til operatøren.
 - Brug aldrig beskadigede slibe- eller poleringsmaskiner.
 - Maskinen skal jævnligt inspiceres for at kontrollere, at den er mærket med de i vejledningen foreskrevne nominelle værdier og markeringer. Brugeren skal om nødvendigt kontakte producenten for at få nye mærkater.
- ### Fare pga. udslyngede dele
- Ved brud på arbejdsemnet, tilbehørsdele eller sågar selve maskinværktøjet kan der slynges dele ud ved høj hastighed.
 - Ved betjening af slibe- eller poleringsmaskinen eller ved udskiftning af tilbehørsdele på maskinen skal der altid benyttes slagfast øjenbeskyttelse. Graden af nødvendig beskyttelse skal vurderes individuelt for hver enkelt anvendelse.
 - Ved arbejde over hovedhøjde skal der bæres beskyttelseshjelm. I dette tilfælde skal også risikoen for andre personer tages i betragtning.
 - Det skal sikres, at arbejdsemnet er sikkert fastgjort.

Fare pga. indfangning

- Det kan føre til kvælning, skalpering og/eller snitsår, hvis løstsiddende tøj, smykker, halskæder, hår eller handsker ikke holdes væk fra maskinen og dens tilbehørsdele.

Fare under drift

- Ved anvendelse af maskinen kan operatørens hænder blive udsat for risici som f.eks. snitsår, hudafskrabninger eller brandsår. Bær derfor egnede handsker til beskyttelse af hænderne.
- Operatøren og vedligeholdelsespersonalet skal fysisk være i stand til at håndtere maskinens størrelse, vægt og effekt.
- Hold maskinen korrekt: Vær parat til at modvirke sædvanlige eller pludselige bevægelser – hold begge hænder klar.
- Sørg for at kroppen er i god balance, og at du har et godt fodfæste.
- Deaktiver aftrækkeren i tilfælde af en afbrydelse i energiforsyningen.
- Brug kun de smøremidler, som anbefales af producenten.
- Beskyttelsesbriller er obligatorisk; det anbefales at bære beskytteshandsker og beskyttelsestøj.
- Kontrollér slibetallerken før enhver anvendelse. Brug den ikke, hvis den er revnet, knækket eller har været tabt på gulvet.
- Undgå direkte kontakt med den bevægelige slibetallerken for at undgå kvæstelser eller snitsår på hænderne eller andre legemsdele. Der skal bæres egnede handsker til beskyttelse af hænderne.
- Brug aldrig maskinen uden slibemiddel.
- Der er risiko for elektrostatisk udladning, hvis maskinen anvendes på plast eller andre ikke-ledende materialer.
- Støv og dampe, som udvikles ved slibning og polering, kan føre til en potentielt eksplosiv atmosfære. Brug altid et støvudsugnings- eller undertrykkelsessystem, der passer til det bearbejdede materiale.

Fare pga. gentagne bevægelser

- Ved anvendelse af en slibe- eller poleringsmaskine til udførelse af arbejdsrelaterede aktiviteter kan operatøren muligvis opleve ubehagelige fornemmelser i hænder og arme samt i hals- og skulderregionen eller andre legemsdele.
- Ved anvendelse af en slibe- eller poleringsmaskine skal operatøren indtage en bekvem kroppsstilling, have et godt fast greb om maskinen og undgå akavede arbejdsstillinger, som gør det svært at holde balancen. Operatøren skal skifte kroppsstilling under langvarige arbejdsprocesser, hvilket kan være med til at forebygge ubehag og træthed.
- Såfremt operatøren bemærker symptomer såsom permanent eller gentagne tilfælde af ildebefindende, ubehag, dunken, smerter, prikken, følelseløshed, brænden eller stivhed, må disse symptomer ikke ignoreres. Operatøren skal i så tilfælde konsultere en passende kvalificeret læge.

Fare pga. tilbehør

- Afbryd slibe- eller poleringsmaskinen fra energiforsyningen før udskiftning af maskinværktøj eller tilbehørsdele.
- Undgå direkte kontakt med maskinværktøjet under og efter brugen, eftersom dette kan være meget varmt eller have skarpe kanter.
- Der må kun anvendes maskinværktøjer til slibe- og poleringsmaskiner, der er godkendt af maskinproducenten;
- Skæreskiver og maskiner til skæring må ikke anvendes.
- Det skal kontrolleres om maskinværktøjets maksimale driftshastighed (lamelskiver, slibeband, fiberskiver osv.) er højere end maskinens nominelle rotationshastighed;
- Selvklæbende slibeskiver skal placeres centreret på montagepladen.

Fare på arbejdspladsen

- En af hovedårsagerne til skader på arbejdspladsen er, at folk glider, snubler eller falder. Vær opmærksom på overflader, som kan være blevet glatte ved brug af maskinen, og på risikoen for at snuble over trykluft- eller hydraulikslanger.
- Disse slibe- og poleringsmaskiner er ikke egnet til anvendelse i eksplosionsfarlige atmosfærer og er ikke isoleret mod kontakt til elektriske strømkilder.
- Tjek at der ikke findes nogle elektriske ledninger, gasrør mv. i nærheden, som kan føre til farlige situationer, hvis de bliver beskadiget under brug af maskinen.

Fare på grund af støv og dampe

- Det støv og de dampe, som opstår ved anvendelse af slibe- og poleringsmaskiner, kan føre til sundhedsfarlige skader (som f.eks. kræft, fødselsdefekter, astma og/eller dermatitis); der skal altid foretages en risikovurdering i forbindelse med disse farer og implementeres passende beskyttelsesmekanismer.
- Risikovurderingen skal omfatte alle de støvtyper, som dannes ved brug af maskinen og eventuelle andre støvtyper, som bliver hvirvlet op samtidig.
- Slibe- eller poleringsmaskinen skal drives og vedligeholdes i overensstemmelse med anbefalingerne i denne vejledning for at reducere frigivelsen af støv og dampe til et minimum.
- Udsugningsluften skal bortledes på en sådan måde, at ophvirvling af støv i støvfylde miljøer reduceres til et minimum.
- Såfremt der opstår støv eller dampe, må hovedopgaven være at kontrollere disse på det sted, hvor de frigives.
- Alle indsatser eller tilbehørsdele på maskinen til opsamling, udsugning eller bekæmpelse af flyvestøv eller dampe skal anvendes og vedligeholdes i henhold til producentens anvisninger.
- Forbrugsmaterialer/maskinværktøjer skal udvælges, vedligeholdes og udskiftes efter anbefalingerne i denne vejledning for at undgå unødigt intensivering af støv- eller dampudviklingen.

- Brug åndedrætsværn i henhold til din arbejdsgivers anvisninger eller som krævet i henhold til arbejdsmiljøreglerne.

Fare pga. støj

- Udsættelse for høje støjniveauer kan ved utilstrækkelig beskyttelse af hørelsen føre til permanente høreskader, høretab og andre problemer som f.eks. tinnitus (ringen, susen, hylene eller summen i ørerne). Der skal altid foretages en risikovurdering i forbindelse med disse farer og implementeres passende beskyttelsesmekanismer.
- Passende beskyttelsesmekanismer omfatter f.eks. også anvendelse af isoleringsmaterialer for at undgå høje ringelyde på emnerne.
- Brug høreværn i henhold til din arbejdsgivers anvisninger eller som krævet i henhold til arbejdsmiljøreglerne.
- Slibe- eller poleringsmaskinen skal drives og vedligeholdes i overensstemmelse med anbefalingerne i denne vejledning for at undgå en unødigt forhøjelse af støjniveauet.
- Forbrugsmaterialer/maskinværktøjer skal udvælges, vedligeholdes og udskiftes efter anbefalingerne i denne vejledning for at undgå en unødigt forøgelse af støjniveauet.
- Hvis slibe- eller poleringsmaskinen er udstyret med en lydæmper, skal du altid sikre dig, at denne er monteret og funktionsdygtig, når maskinen er i drift.

Fare pga. vibrationer

- Vibrationer kan forårsage skader på nerver og blodcirkulation i hænder og arme.
- Ved arbejde i kolde miljøer skal man være varmt klædt på og holde sine hænder varme og tørre.
- Hvis du bemærker følelseløshed, prikken eller smerter i fingre eller hænder, eller huden på fingre eller hænder bliver hvid, skal du straks afbryde arbejdet med slibe- eller poleringsmaskinen, informere din arbejdsgiver og konsultere en læge.
- Slibe- eller poleringsmaskinen skal drives og vedligeholdes i overensstemmelse med anbefalingerne i denne vejledning for at undgå en unødigt forstærkning af vibrationerne.
- Hold maskinen med et ikke alt for fast greb, men dog sikkert nok til at have den nødvendige reaktionskraft i hænderne, eftersom vibrationsrisikoen som regel bliver større, jo hårdere man griber om maskinen.

Yderligere sikkerhedsanvisninger til trykluftmaskiner

- Trykluft kan forårsage alvorlige personskader.
 - Sørg for at tryklufforsyningen er slået fra, at luftslangen ikke er under tryk, og at maskinen er koblet fra luftforsyningen, når den ikke er i brug samt før udskiftning af tilbehør eller udførelse af reparationer.
 - Ret aldrig luftstrømmen mod dig selv eller andre personer.
- Svirpende slanger kan forårsage alvorlige personskader. Tjek derfor altid at slangerne og deres befæstigelsesmidler er uden skader og ikke har løsnet sig.
- Hvis der anvendes universal-drejekoblinger (klokoblinger), skal der benyttes låsepinde; slangesikringer af typen Whipcheck skal anvendes for at yde beskyttelse i tilfælde af svigt i samlingen mellem slange og maskine og indbyrdes mellem slanger.
- Sørg for at det maksimaltryk, som er angivet på maskinen, ikke overskrides.
- Løft aldrig en trykluftdrevet maskiner i slangen.

Maskinspecifikke sikkerhedsanvisninger for slibere

ADVARSEL!

- Støv fra materialer som blyholdig maling, visse træsorter og metal kan være sundheds-skadelige.
- Berøring eller indånding af disse støvtyper kan udgøre en sundhedsfare for operatøren eller personer i nærheden.
- Brug beskyttelsesbriller og støvmaske!

Før første brug

BEMÆRK

- ▶ Slibemaskinen må udelukkende anvendes med rensat, olietågesmurt trykluft, og produktets maksimale arbejdstryk på 6,3 bar må ikke overskrides. Kompressoren skal være udstyret med en trykreduktionsventil til regulering af arbejdsstrykket.
- ▶ Alle gevindsamlinger skal omvikles med det medfølgende teflontape **13**.

Montage af tilslutningsnippel

- ◆ Fjern plastbeskyttelseskappen på maskinens luftindløb.
- ◆ Omvikl gevindet på tilslutningsniplens **5** med det medfølgende teflontape **13**.
- ◆ Skru tilslutningsniplens **5** ind i luftindløbet.

Montage af slibetallerken

Trykluftexcentersliberen er udstyret med en beskyttelseskrave 10.

-  Rotationsretningsindikator for slibetallerken 9

- ◆ For at kunne montere eller udskifte 9 slibetallerkenen, krænges beskyttelseskraven 10 op (se fig. 1).



Fig. 1

⚠ ADVARSEL!

- ▶ Trykluftexcentersliberen må aldrig drives uden beskyttelseskraven 10.
- ▶ Trykluftexcentersliberen må aldrig drives med opkrænget beskyttelseskrave 10.
- ▶ En beskadiget beskyttelseskrave 10 skal omgående udskiftes.
- ◆ Drej spindellåsen 7 med den riflede hvælving mod den flade side af excenterspindlen 8 (se fig. 2).



Fig. 2

- ◆ Fjern beskyttelseskraven fra gevindstangen på slibetallerkenen 9 og skru denne med uret til anslag på excenterspindlen 8.
- ◆ Løsn spindellåsen 7, således at excenterspindlen 8 kan rotere frit om sin egen akse.

⚠ OBS!

- ▶ Trykluftexcentersliberen må aldrig drives med låst drivspindel. Det er farligt og kan føre til alvorlige kvæstelser.
- ◆ Kræng beskyttelseskraven 10 ned igen (se fig. 3).



Fig. 3

Valg af slibeskrive

Slibeeffekt og overflade:

Slibeeffekten og overfladekvaliteten bestemmes af kornstørrelsen på slibeskriven.

- Bemærk at der skal anvendes slibeskriver med forskellige kornstørrelser til bearbejdning af de forskellige materialer.

Montage af slibeskrive

⚠ OBS!

- ▶ Afbryd altid maskinen fra trykluftforsyningen, før du monterer eller aftager en slibeskrive 11.
- ◆ Slibetallerkenen 9 og de medfølgende slibeskriver 11 er udstyret med matchende velcro-overflade.
- ◆ Vælg en slibeskrive 11 med ønsket kornstørrelse, og pres den fast på slibetallerkenen 9. Sørg for at den er centreret.
- ◆ Ved udskiftning løftes slibeskriven 11 i den ene side og trækkes af slibetallerkenen 9. Rengør slibetallerkenen 9 med trykluft ved behov.

Smøring

BEMÆRK

- ▶ For at undgå friktions- og korrosionsskader er regelmæssig smøring meget vigtig. Vi anbefaler, at der anvendes en velegnet specialolie til trykluft (f.eks. Liqui Moly kompressorolie).
 - **Smøring med tågesmører**
En tågesmører (medfølger ikke) smører din maskine løbende og optimalt som et forberedende trin efter trykreduktionsventilen. En tågesmører tilsætter fine dråber af olie til luftstrømmen og garanterer på den måde regelmæssig smøring.
 - **Manuel smøring**
Hvis du ikke har en tågesmører, udføres der før enhver ibrugtagning eller ved længere arbejdsperioder en smøring ved at dryppe 3-4 dråber specialolie til trykluft i tilslutningsniplen ⑤.

Påfyldning af olie

For at trykluftexcentersliberen skal forblive funktionsdygtig i lang tid skal det sikres, at der er tilstrækkelig trykluftolie i maskinen.

Følgende muligheder er tilgængelige:

- ◆ Tilslut en vedligeholdelsesenhed med oliesmører til kompressoren.
- ◆ Installér en oliesmører på trykluftledningen eller på trykluftmaskinen.
- ◆ Tilsæt manuelt 3-5 dråber trykluftolie til tilslutningsniplen ⑤ hvert 15. minut.

Tilslutning til trykluftkilde

BEMÆRK

- ▶ Før tilslutning til en trykluftkilde
 - Skal det korrekte arbejdstryk (3-6 bar) være fuldt opbygget.
 - Skal det sikres, at aftrækkeren er i sin øverste position.
- ◆ Tilslut maskinen til en kompressor ved at forbinde tilslutningsniplen ⑤ med trykluftkildens forsyningslange.
- ◆ Trykluftkilden skal være udstyret med en trykreduktionsventil, så lufttrykket kan reguleres.

Betjening

Tænd/sluk

Sådan tænder du:

- ◆ Tryk først aftrækkerlåsen fremad og derefter aftrækkerarmen ④ for at tænde for maskinen.

Sådan slukker du:

- ◆ Slip aftrækkerarmen ④.
- ◆ Afbryd maskinen fra trykluftkilden, når arbejdet er slut.

Regulering af oscillationseffekt

- Med hastighedsregulatoren ⑥ kan luftstrømmen og dermed oscillationseffekten varieres, også under driften.
- Den ideelle oscillationseffekt er afhængig af materialet og fastlægges ved praktisk afprøvelse.

Indstil det korrekte arbejdstryk ved hjælp af trykreduktionsventilen.

Slibning

- ◆ Tænd for trykluftkilden og lad den køre, indtil det maksimale tanktryk er blevet nået, og den slår fra.
- ◆ Ved hjælp af en trykreduktionsventil på trykluftkilden indstilles det optimale arbejdstryk. Vær opmærksom på at det maksimale arbejdstryk ikke må overskrides. Et for højt arbejdstryk giver ikke nogen effektforbedring, men øger luftforbruget unødigt og bevirker, at maskinen slides hurtigere. Overhold derfor altid de tekniske specifikationer.
- ◆ Tænd for trykluftexcentersliberen.
- ◆ Lad maskinen nå det ønskede omdrejningstal og justér det efter behov.
- ◆ Før trykluftexcentersliberen parallelt ned mod arbejdsområdet.
- ◆ Bevæg maskinen parallelt og i flade cirkler eller skiftevis på langs og på tværs. Brug huset ❶ som håndtag til at føre maskinen i den ønskede retning.
- ◆ Pres ikke trykluftexcentersliberen hårdt ned mod emnet. Et kraftigt tryk øger ikke effekten!
- ◆ Når du er færdig med arbejdet, slipper du aftrækkerarmen ❸ for at slukke for maskinen.
- ◆ Afbryd maskinen fra trykluftkilden, når alle arbejdsopgaver er udført.

⚠ OBS!

- ▶ Ved slibning dannes der slibestøv. Brug altid beskyttelseshandsker, et egnet ånde-
drætsværn og rengør slibepapir og arbejds-
emne med jævne mellemrum ved hjælp af en
støvsuger eller trykluft.
- ▶ Afhængigt af arbejdsområdets størrelse og type
skal der træffes passende sikkerhedsforan-
staltninger. Brug passende fastspændingsan-
ordninger for at forhindre emnet i at glide.
- ▶ Ved svigt i tryklufforsyningen skal aftrækker-
armen ❸ straks slippes.

Arbejdsanvisninger

Ved slibning er det vigtigste, at der gradvist skiftes til slibepapir med finere og finere kornstørrelse. Ved for stor kornstørrelse bliver overfladen ikke glat; den kan endda blive mere ru. Hvis kornstørrelsen er alt for fin, opnås der næsten ikke noget resultat. Slibeeffekten bestemmes af hastigheden og slibepapirets kornstørrelse.

Der skal anvendes forskellige slibepapirer afhængigt af det materiale, som skal bearbejdes, og den ønskede slibeeffekt.

⚠ OBS!

- ▶ Afbryd altid maskinen fra tryklufforsyningen, før du monterer eller aftager en slibeskive ❶.

Materiale		Kornstørrelse
Malinge:	Anslibning	180
	Udbedring af ridser	120
	Fjernelse af rustangreb	40
Træ:	Blødt træ	60 - 80
	Hårdt træ	60
	Krydsfinér	240
Metal:	Aluminium	80
	Stål	60

Vedligeholdelse og rengøring



ADVARSEL! FARE FOR PERSON-SKADER! Før der udføres vedligeholdelsesarbejder, skal maskinen kobles fra trykluffforsyningen.

⚠ OBS!

- ▶ Før vedligeholdelse skal maskinen rengøres for farlige stoffer, som kan have samlet sig i den (på grund af arbejdsprocesserne). Undgå enhver hudkontakt med disse stoffer. Hvis huden kommer i kontakt med farligt støv, kan det føre til alvorlig dermatitis. Hvis der dannes eller ophvirvles støv under vedligeholdelsesarbejdet, kan det blive indåndet.

BEMÆRK

For at sikre at maskinen fungerer upåklageligt og får en lang levetid, skal følgende punkter overholdes:

- En tilstrækkelig og kontinuerlig oliesmøring er helt afgørende for optimal funktion.
- Tjek hastigheden og vibrationsniveauet efter hver anvendelse.
- Tjek jævnlige tomgangshastigheden; efter hver gennemført vedligeholdelse gøres følgende: Brug en omdrejningstæller og udfør en måling uden opspændt værktøj. Ved et flowtryk på 6,3 bar må tomgangshastigheden under ingen omstændigheder overskrides.
- Hvis maskinen viser tegn på forhøjede vibrationsniveauer, skal årsagen til dette lokaliseres og udbedres, før maskinen bruges igen.
- Brug kun originale reservedele fra producenten; ellers kan det udgøre en risiko for operatøren. I tvivlstilfælde bedes du kontakte servicecentret.
- Tjek jævnlige slibetallerknen  for skader.
- Rengør udelukkende maskinen med en tør, blød klud eller med trykluft.
- Brug under ingen omstændigheder skrappe og/eller slibende rengøringsmidler.

Afhjælpning af fejl

Fejl	Mulig årsag	Afhjælpning
Hastighed for lav, der slipper luft ud af udløbet.	Motordele klemt af snavs.	Tjek filtret i tryklufforsyningen for snavs.
	Tryklufforsyning er for lav.	Tjek filtret i tryklufforsyningen for snavs.
		Smør maskinen som beskrevet i vejledningen.
		Om nødvendigt gentages de ovenfor beskrevne trin.
Maskinen bevæger sig ikke, al trykluft slipper ud ved udløbet.	Motoren sidder fast på grund af materialeophobning.	Smør maskinen som beskrevet i vejledningen.

Bortskaffelse



Emballagen består udelukkende af miljøvenlige materialer. Den kan bortskaffes i de lokale containere til genbrugsmateriale.

Smid ikke produktet ud sammen med husholdningsaffaldet!

Du kan få oplysninger hos kommunen om bortskaffelse af udtjente produkter.

Garanti for Kompennass Handels GmbH

Kære kunde

På dette produkt får du 3 års garanti fra købsdatoen. I tilfælde af mangler ved produktet har du en række juridiske rettigheder i forhold til sælgeren af produktet. Dine juridiske rettigheder forringes ikke af den nedenfor anførte garanti.

Garantibetingelser

Garantiperioden begynder på købsdatoen. Opbevar venligst din originale kvittering et sikkert sted. Dette dokument er nødvendigt for at kunne dokumentere købet.

Hvis der inden for tre år fra købsdatoen for dette produkt opstår en materiale- eller fabriktionsfejl, vil produktet – efter vores valg – blive repareret eller ombyttet gratis for dig. Denne garantiydelse forudsætter, at det defekte produkt og købsbeviset (kvittering) afleveres inden for tre-års-fristen, og der gives en kort skriftlig beskrivelse af, hvori manglen består, og hvornår den er opstået.

Hvis defekten er dækket af vores garanti, får du et repareret eller et nyt produkt retur. Reparation eller ombytning af produktet udløser ikke en ny garantiperiode.

Garantiperiode og juridiske mangelkrav

Garantiperioden forlænges ikke, hvis der gøres brug af garantien. Det gælder også for udskiftede og reparerede dele. Skader og mangler, som eventuelt allerede fandtes ved køb, samt manglende dele, skal anmeldes straks efter udpakningen. Når garantiperioden er udløbet, er reparation af skader betalingspligtig.

Garantiens omfang

Produktet er produceret omhyggeligt efter strenge kvalitetsretningslinjer og testet grundigt inden leveringen.

Garantien dækker materiale- og fabriktionsfejl. Denne garanti omfatter ikke produktdele, der er udsat for normal slitage, og derfor kan betragtes som sliddele, eller for skader på skrøbelige dele, som f.eks. kontakter, batterier, bageforme eller dele som er lavet af glas.

Denne garanti bortfalder, hvis produktet er blevet beskadiget, ikke er forskriftsmæssigt anvendt eller vedligeholdt. For at sikre forskriftsmæssig anvendelse af produktet skal alle anvisninger nævnt i betjeningsvejledningen nøje overholdes. Anvendelsesformål og handlinger, som frarådes eller der advares imod i betjeningsvejledningen, skal ubetinget undgås.

Produktet er kun beregnet til privat og ikke til kommercielt brug. Ved misbrug og u hensigtsmæssig brug, anvendelse af vold og ved indgreb, som ikke er foretaget af vores autoriserede serviceafdeling, bortfalder garantien.

Afvikling af garantisager

For at sikre en hurtig behandling af din anmeldelse bør du følge nedenstående anvisninger:

- Ved alle forespørgsler bedes du have kvitteringen og artikelnummeret (f.eks. IAN 12345) klar som dokumentation for købet.
- Artikelnummeret kan du finde på typeskiltet, som indgravering, på vejledningens forside (nederst til venstre) eller som et klæbemærke på bag- eller undersiden.
- Hvis der opstår funktionsfejl eller øvrige mangler, bedes du først kontakte nedennævnte serviceafdeling **telefonisk** eller **via e-mail**.
- Et produkt, der er registreret som defekt, kan du derefter indsende portofrit til den oplyste serviceadresse med vedlæggelse af købsbevis (kvittering) og en beskrivelse af, hvori manglen består, og hvornår den er opstået.



På www.lidl-service.com kan du downloade denne og mange andre håndbøger, produktvideoer og software.

Service

DK Service Danmark
Tel.: 32 710005
E-Mail: kompernass@lidl.dk

IAN 285206

Importør

Bemærk at den efterfølgende adresse ikke er en serviceadresse. Kontakt først det nævnte servicested.

KOMPERNASS HANDELS GMBH
BURGSTRASSE 21
DE-44867 BOCHUM
TYSKLAND
www.kompernass.com

Oversættelse af den originale overensstemmelseserklæring

Vi, KOMPERNASS HANDELS GMBH, dokumentansvarlig: Semi Uguzlu, BURGSTR. 21, DE - 44867 BOCHUM, TYSKLAND, erklærer hermed, at dette produkt stemmer overens med følgende standarder, standardiseringsdokumenter og EU-direktiver:

Maskindirektivet (2006 / 42 / EC)

Anvendte harmoniserede standarder:
EN ISO 11148-8: 2011

Typebetegnelse for maskinen:
Trykluft-excentersliber PDEXS 150 C2

Produktionsår: 01 -2017

Serienummer: IAN 285206

Bochum, 20.01.2017



Semi Uguzlu
- Kvalitetschef -



Vi forbeholder os ret til tekniske ændringer med henblik på videreudvikling.

Table des matières

Introduction	26
Utilisation conforme à l'usage prévu	26
Équipement	26
Matériel livré	26
Caractéristiques techniques	27
Consignes générales de sécurité pour appareils à air comprimé	27
Risque engendré par des pièces projetées	28
Risques de happage	28
Risques en service	28
Risques dus aux mouvements répétitifs	28
Risques engendrés par des accessoires	29
Risques sur le poste de travail	29
Risques causés par la poussière et les vapeurs	29
Risques dus au bruit	30
Risques causés par les oscillations	30
Instructions de sécurité supplémentaires pour les machines pneumatiques	30
Consignes de sécurité spécifiques aux ponceuses	31
Avant la mise en service	31
Montage de l'embout mâle	31
Montage du plateau de ponçage	31
Choisir le disque abrasif	32
Montage du disque abrasif	32
Graissage	32
Remplissage d'huile	33
Raccordement à la source d'air comprimé	33
Utilisation	33
Mise en marche / hors service	33
Régulation de la puissance d'oscillation	33
Poncer	33
Consignes de travail	34
Entretien et nettoyage	35
Dépannage	35
Mise au rebut	36
Garantie de Kompernass Handels GmbH	36
Service après-vente	37
Importateur	37
Traduction de la déclaration de conformité originale	38

PONCEUSE ORBITALE PNEUMATIQUE PDEXS 150 C2



Introduction





Félicitations pour l'achat de votre nouvel appareil. Vous venez ainsi d'opter pour un produit de grande qualité. Le mode d'emploi fait partie de ce produit. Il contient des remarques importantes concernant la sécurité, l'usage et la mise au rebut. Avant d'utiliser le produit, veuillez vous familiariser avec toutes les consignes d'utilisation et de sécurité. N'utilisez le produit que conformément aux consignes et pour les domaines d'utilisation prévus. Si vous cédez le produit à un tiers, remettez-lui également tous les documents.

Utilisation conforme à l'usage prévu

La ponceuse excentrique pneumatique convient au ponçage, au lustrage et à la préparation de surfaces diverses. Toute utilisation autre ou modification de l'appareil est considérée comme non conforme et s'accompagne de risques d'accident non négligeables. Nous déclinons toute responsabilité des dommages causés par une utilisation non conforme. L'appareil est uniquement conçu pour une utilisation privée.

Symboles sur l'outil à air comprimé :

	Lire le mode d'emploi avant la mise en service.
	Le port de gants de protection et d'une tenue de protection est recommandé.
	Lors de l'utilisation ou de la maintenance de la ponceuse, portez toujours une protection oculaire.

	Portez toujours une protection respiratoire en cas de dégagement de poussière.
	Portez toujours une protection auditive.
	Huiler quotidiennement
	Sens de rotation

Équipement

- 1 Boîtier
- 2 Verrouillage de la gâchette
- 3 Gâchette
- 4 Poignée
- 5 Embout mâle
- 6 Régulateur de vitesse
- 7 Verrouillage de broche
- 8 Broche excentrique avec logement du plateau de ponçage
- 9 Plateau de ponçage
- 10 Carter de protection
- 11 Disque abrasif
- 12 Burette
- 13 Ruban en téflon

Matériel livré

- 1 ponceuse orbitale pneumatique
- 1 m de ruban en téflon
- 1 burette
- 1 embout mâle 6,35 mm (1/4")
- 1 plateau de ponçage Ø 150 mm (à agrippage velcro)
- 5 feuilles abrasives (P60/P80/P100/P120/P150)
- 1 mode d'emploi

Caractéristiques techniques

Vitesse assignée :	max. 10000 min ⁻¹
Pression de l'air assignée :	max. 6,3 bar
Plateau de ponçage :	Ø 150 mm
Masse (sans accessoires) :	env. 1,65 kg

Porter une protection auditive!

Valeurs d'émission sonores :

Valeur de mesure pour le bruit déterminée conformément à ISO 15744 :

Niveau de pression acoustique :	$L_{pA} = 90,4 \text{ dB (A)}$
Incertitude :	$K_{pA} = 3 \text{ dB}$
Niveau de puissance acoustique :	$L_{WA} = 101,4 \text{ dB (A)}$
Incertitude :	$K_{WA} = 3 \text{ dB}$

Valeur d'émission des vibrations :

Valeur totale de vibration déterminée conformément à ISO 28927-3 et EN 12096 :

$$a_h = 8,27 \text{ m/s}^2$$

$$\text{Incertitude } K = 0,82 \text{ m/s}^2$$

⚠ AVERTISSEMENT !

- Les valeurs d'émission sonores indiquées dans ces instructions ont été mesurées conformément aux méthodes de mesure décrites dans la norme ISO 15744 et peuvent être utilisées pour la comparaison d'appareils. Les valeurs d'émission sonore vont varier en fonction de l'usage de l'outil à air comprimé et peuvent, dans certains cas, excéder la valeur indiquée dans ces instructions. La sollicitation due aux émissions sonores pourrait être sous-estimée si l'outil à air comprimé est utilisé régulièrement de cette manière.

REMARQUE

- Pour obtenir une estimation précise de la sollicitation due aux émissions sonores pendant un certain temps de travail, il faut également tenir compte des périodes pendant lesquelles l'appareil est éteint, ou de celles durant lesquelles il est certes allumé mais n'est pas effectivement utilisé. Ceci peut considérablement réduire la sollicitation due aux émissions sonores pendant toute la durée du travail.



Consignes générales de sécurité pour appareils à air comprimé

⚠ AVERTISSEMENT !

- Concernant des risques multiples : Les consignes de sécurité doivent avoir été lues et comprises avant l'installation, l'utilisation, la réparation, la maintenance et le remplacement d'accessoires sur la ponceuse pour feuilles abrasives, ou sur la polisseuse, ainsi qu'avant le travail à proximité de la machine. En cas contraire, de graves blessures corporelles peuvent s'ensuivre.
- La ponceuse pour feuilles abrasives, ou la polisseuse doit être exclusivement installée, réglée et utilisée par du personnel qualifié et formé en conséquence.
- Cette ponceuse pour feuilles abrasives, ou cette polisseuse ne doit pas être modifiée. Les modifications risquent de restreindre l'efficacité des mesures de sécurité et d'augmenter les risques pour l'opérateur.
- Les consignes de sécurité ne doivent pas se perdre - Remettez-les à l'utilisateur.
- N'utilisez jamais la ponceuse pour feuilles abrasives ou la polisseuse abîmée.
- L'appareil doit être soumis régulièrement à une inspection afin de contrôler qu'il présente bien les valeurs de mesure et les marquages requis dans cette notice. L'utilisateur doit contacter le fabricant afin d'obtenir si besoin des plaques de remplacement.

Risque engendré par des pièces projetées

- Si la pièce, des accessoires voire l'outil machine lui-même cassent, des débris risquent d'être projetés à grande vitesse.
- Lors du fonctionnement de la ponceuse pour feuilles abrasives ou de la polisseuse, ou lors du remplacement d'accessoires sur la machine, le port d'une protection oculaire résistante aux impacts est obligatoire. Le niveau de protection nécessaire doit être évalué séparément pour chaque utilisation.
- Pendant des travaux au dessus de la tête, portez toujours un casque de protection. Dans ce cas, les risques courus par d'autres personnes doivent également être estimés.
- Il faut s'assurer que la pièce à usiner est fixée de manière sûre.

Risques de happage

- Si des vêtements amples, bijoux, colliers, cheveux ou gants ne sont pas maintenus loin de la machine et de ses accessoires, cela engendre un risque d'étouffement, d'arrachage du cuir chevelu et/ou de blessures (coupures).

Risques en service

- Pendant l'utilisation de la machine, les mains de l'utilisateur peuvent être exposées à des risques par exemple de coupure ainsi que d'éraflures et d'échaudement. Pour vous protéger les mains, portez des gants appropriés.
- L'utilisateur ainsi que le personnel de maintenance doivent être physiquement en mesure de maîtriser la taille, la masse et la puissance de la machine.
- Tenez la machine correctement : Soyez prêt à contrer les mouvements habituels mais aussi ceux inopinés : tenez vos deux mains prêtes.
- Veillez à placer votre corps bien en équilibre et à tenir l'appareil de manière sûre.
- Lâchez l'organe de commande de mise en marche et d'immobilisation en cas d'interruption de l'alimentation énergétique.
- Utilisez uniquement les lubrifiants recommandés par le fabricant.

- Il faut porter des lunettes de protection ; le port de gants de protection et d'une tenue de protection est recommandé.
- Vérifier le plateau de ponçage avant chaque utilisation. Ne pas utiliser lorsque ce dernier est déchiré, cassé ou tombé par terre.
- Éviter tout contact direct avec le plateau de ponçage mobile, afin d'éviter que les mains ou d'autres parties corporelles soient écrasées ou coupées. Il convient de porter des gants de protection adaptés.
- Ne jamais utiliser la machine sans abrasif.
- Il y a risque de décharge électrostatique lorsque la machine est utilisée sur du plastique et d'autres matériaux non conducteurs.
- Une atmosphère potentiellement explosive peut être créée par la poussière et les vapeurs, causées par le ponçage et le ponçage à l'émeri. Un système d'aspiration ou de suppression des poussières adapté au matériau usiné doit toujours être utilisé.

Risques dus aux mouvements répétitifs

- Lors de l'utilisation d'une ponceuse pour feuilles abrasives ou d'une polisseuse afin de réaliser différents travaux, il est possible que l'utilisateur ressent des sensations désagréables dans les mains et les bras ainsi qu'au niveau des épaules et du cou, ou bien sur d'autres parties du corps.
- Lors de l'utilisation d'une ponceuse pour feuilles abrasives ou d'une polisseuse, l'utilisateur doit adopter une posture agréable, tout en veillant à un maintien sûr et à éviter toute posture défavorable ou rendant difficile le maintien de l'équilibre. L'utilisateur doit changer de posture en cas de travaux de longue durée, ce qui peut être utile afin d'éviter des désagréments et la fatigue.
- Si l'utilisateur ressent des symptômes tels que par ex. un malaise durable ou réapparaissant à plusieurs reprises, maux, palpitations, douleur, picotements, surdité, brûlure ou raideur, ces signes ne doivent pas être ignorés. L'utilisateur doit dans ce cas consulter un médecin disposant des qualifications adaptées.

Risques engendrés par des accessoires

- Avant de changer l'outil de la machine ou des accessoires, débranchez la ponceuse pour feuilles abrasives ou la polisseuse de l'alimentation énergétique.
- Pendant et après l'utilisation, évitez tout contact direct avec l'outil de la machine car il peut s'être échauffé ou présenter des arêtes vives.
- Seuls des outils pour ponceuse pour feuilles abrasives ou polisseuse prévus par le fabricant de la ponceuse pour feuilles abrasives ou de la polisseuse doivent être utilisés.
- Il ne faut pas utiliser de disques de tronçonnage ni de machines de découpe.
- Il convient de vérifier si le régime maximal de l'outil de la machine (disques flottants, bandes de ponçage, disques en fibre) est supérieur à la vitesse nominale de l'appareil ;
- Les disques autoadhésifs doivent être positionnés de manière concentrique sur la plaque de fixation.

Risques sur le poste de travail

- **Principales causes de blessures sur le lieu de travail : dérapage, trébuchement et chute.**
Faites attention aux surfaces pouvant être devenues glissantes suite à l'utilisation de la machine, et aux risques de trébucher créés par le flexible d'air comprimé ou le flexible hydraulique.
- Ces ponceuses pour feuilles abrasives ou polisseuses ne sont pas prévues pour être utilisées dans des atmosphères explosives, et ne sont pas isolées contre le contact avec des sources électriques.
- Assurez-vous qu'il n'existe aucune conduite électrique, conduite de gaz etc. qui puisse entraîner un danger en cas d'une détérioration causée par l'utilisation de la machine.

Risques causés par la poussière et les vapeurs

- Les poussières et vapeurs causées par l'utilisation de ponceuses pour feuilles abrasives et polisseuses peuvent créer des risques pour la santé (comme par ex. cancer, malformations congénitales, asthme et/ou dermatite). Il est indispensable de réaliser une analyse de risque par rapport à ces dangers et d'implémenter des mécanismes de régulation correspondants.
- Les poussières créées ainsi que l'éventuel soulèvement des poussières existantes doivent être pris en compte lors de cette analyse de risques.
- La ponceuse pour feuilles abrasives ou la polisseuse doit être utilisée et entretenue conformément aux recommandations données dans cette notice, afin de réduire à un minimum le dégagement de poussières et de vapeurs.
- L'air d'échappement doit être évacué de manière à réduire à un minimum le soulèvement de poussière dans des environnements poussiéreux.
- En cas de création de poussières ou de vapeurs, il convient de les contrôler sur leur lieu de dégagement.
- Toutes les pièces intégrées ou accessoires de la machine prévus pour la collecte, l'aspiration ou la suppression de la poussière volante ou des vapeurs, doivent être utilisés et entretenus conformément aux instructions du fabricant.
- Les consommables/outillages machine doivent être sélectionnés, entretenus et remplacés conformément aux recommandations figurant dans cette notice afin d'éviter une intensification inutile du dégagement de poussière ou de vapeur.
- Utilisez des équipements de protection respiratoire conformément aux instructions de votre employeur ou comme prescrits dans les dispositions sanitaires et de protection du travail.

Risques dus au bruit

- L'effet d'un niveau sonore élevé peut, en cas de protection auditive insuffisante, provoquer des lésions auditives, une perte d'acuité auditive ainsi que d'autres problèmes comme par ex. des acouphènes (sonneries, sifflements, bourdonnements, ronronnements dans l'oreille). C'est la raison pour laquelle il est indispensable de réaliser une analyse de risque concernant ces dangers et de mettre en œuvre des mécanismes réglementaires correspondants.
- Des mesures comme par ex. l'utilisation de matériaux isolants, visant à éviter les bruits de sonnerie apparaissant sur les pièces à usiner, font partie des mécanismes réglementaires adaptés destinés à réduire le risque.
- Utilisez des équipements de protection auditive conformément aux instructions de votre employeur ou comme prescrits dans les dispositions sanitaires et de protection du travail.
- La ponceuse pour feuilles abrasives ou la polisseuse doit être utilisée et entretenue conformément aux recommandations données dans cette notice, afin d'éviter une augmentation inutile du niveau sonore.
- Les consommables/outillages machine doivent être sélectionnés, entretenus et remplacés conformément aux recommandations données dans cette notice afin d'éviter une augmentation inutile du niveau sonore.
- Assurez-vous toujours, si la ponceuse pour feuilles abrasives ou la polisseuse est équipée d'un silencieux, que ce dernier est en place et opérationnel lorsque la machine est utilisée.

Risques causés par les oscillations

- L'influence des oscillations peut provoquer des dommages nerveux et des problèmes de circulation sanguine dans les mains et les bras.
- Lors de travaux dans un environnement froid, portez des vêtements chauds et maintenez vos mains au chaud et au sec.
- Si vous constatez une sensation d'engourdissement, des picotements ou des douleurs dans les doigts ou les mains, ou si la peau de vos doigts ou de vos mains devient blanche, arrêtez immédiatement le travail avec la ponceuse pour feuilles abrasives ou la polisseuse, informez-en votre employeur et consultez un médecin.
- La ponceuse pour feuilles abrasives ou la polisseuse doit être utilisée et entretenue conformément aux recommandations figurant dans cette notice afin d'éviter une amplification inutile des vibrations.
- Ne tenez pas la machine trop serrée, mais d'une main sûre en respectant les forces de réaction des mains nécessaires, car le risque d'oscillation augmente en règle générale avec l'augmentation de la force de prise.

Instructions de sécurité supplémentaires pour les machines pneumatiques

- L'air comprimé peut provoquer des blessures graves.
 - Si la machine n'est pas utilisée, ainsi que lors de l'échange d'accessoires ou bien avant la réalisation de travaux de réparation, veillez à ce que l'alimentation en air soit fermée, que le flexible d'air ne soit pas sous pression et que la machine soit débranchée de l'alimentation d'air.
 - Ne dirigez jamais la sortie d'air vers vous-même ou d'autres personnes.
- Les flexibles en mouvement peuvent provoquer des blessures graves. Vérifiez de ce fait toujours si les flexibles et leurs fixations sont intacts ou s'ils ne se sont pas détachés.

- Lors de l'utilisation d'accouplements tournants (accouplements à griffes), des aides à l'arrêt doivent être intégrées ; des sécurités pour flexibles Whipcheck doivent être utilisées afin de fournir une protection en cas de défaillance du raccord du flexible avec la machine et des flexibles entre eux.
- Veillez à ce que la pression maximale indiquée sur la machine ne soit pas dépassée.
- Ne transportez jamais les machines pneumatiques par le flexible.

Consignes de sécurité spécifiques aux ponceuses

⚠ AVERTISSEMENT !

- Les poussières de matériaux tels que les peintures au plomb, certaines variétés de bois et poussières de métal peuvent nuire à la santé.
- Le fait de toucher ou de respirer ces poussières représentent un danger pour la santé de l'utilisateur ou des personnes proches.
- Portez des lunettes de protection et un masque anti-poussière!

Avant la mise en service

REMARQUE

- ▶ La ponceuse doit être utilisée exclusivement avec de l'air comprimé épuré contenant un brouillard d'huile, et la pression maximale de travail (6,3 bars) ne doit pas être dépassée dans l'appareil. Pour réguler la pression de travail, il faut équiper le compresseur d'un détendeur.
- ▶ Enveloppez tous les raccords filetés avec le ruban en téflon fourni **13**.

Montage de l'embout mâle

- ◆ Retirez le capuchon de protection plastique obturant l'arrivée d'air de l'appareil.
- ◆ Entourez le filetage de l'embout mâle **5** avec le ruban en téflon fourni **13**.
- ◆ Vissez l'embout mâle **5** dans l'arrivée d'air.

Montage du plateau de ponçage

La ponceuse excentrique pneumatique est équipée d'un carter de protection **10**.

-  Indication du sens de rotation du plateau de ponçage **9**
- ◆ Pour monter le plateau de ponçage **9** ou pour le remplacer, enfitez le carter de protection **10** (voir fig. 1).



Fig. 1

⚠ AVERTISSEMENT !

- ▶ N'utilisez jamais la ponceuse excentrique pneumatique sans carter de protection **10**.
- ▶ N'utilisez jamais la ponceuse excentrique pneumatique le carter de protection retroussé **10**.
- ▶ Un carter de protection **10** abîmé doit être immédiatement remplacé.
- ◆ Tournez le verrouillage de broche **7** avec la courbure moletée contre le côté plat de la broche excentrique **8** (voir fig. 2).



Fig. 2

- ◆ Retirez le capuchon de protection de la tige filetée du plateau de ponçage ⑨ et vissez-le dans le sens des aiguilles d'une montre jusqu'à la butée dans la broche excentrique ⑧.
- ◆ Desserrez le verrouillage de broche ⑦, de manière à ce que la broche excentrique ⑧ puisse tourner librement autour du propre axe.

⚠ ATTENTION !

- ▶ N'utilisez jamais la ponceuse excentrique pneumatique avec la broche d'entraînement verrouillée. Ceci est dangereux et peut provoquer des blessures graves.
- ◆ Evert le carter de protection ⑩ autour de nouveau (voir fig. 3).



◆ Fig. 3

Choisir le disque abrasif

Enlèvement et surface :

La performance d'enlèvement et la qualité de surface sont déterminées par l'épaisseur du grain du disque abrasif.

- Veuillez tenir compte du fait qu'il convient d'utiliser des disques abrasifs de grains différents pour l'usinage des différents matériaux.

Montage du disque abrasif

⚠ ATTENTION !

- ▶ Débranchez obligatoirement l'appareil de la source d'air comprimé avant de placer ou de détacher le disque abrasif ⑪.
- ◆ Le plateau de ponçage ⑨ et les disques abrasifs ⑪ compris dans le matériel livré sont équipés d'une fermeture velcro correspondante.
- ◆ Choisissez le disque abrasif ⑪ de grain souhaité et pressez-le sur le plateau de ponçage ⑨. Veillez au positionnement concentrique.
- ◆ Pour le changement, levez le disque abrasif ⑪ latéralement et retirez-le du plateau de ponçage ⑨. Si nécessaire, nettoyez le plateau de ponçage ⑨ à l'air comprimé.

Graissage

REMARQUE

- ▶ Afin d'éviter tout dommage par frottement et corrosion, un graissage régulier est particulièrement important. Nous recommandons l'utilisation d'une huile spéciale pour air comprimé (par ex. huile pour compresseurs Liqui Moly).
 - **Graissage avec un atomiseur d'huile**
 - À titre préparatoire en aval du réducteur de pression, un atomiseur d'huile (non compris dans le matériel livré) graisse votre appareil en continu et de manière optimale. Un atomiseur d'huile pulvérise de fines gouttelettes d'huiles dans l'air circulant et garantit ainsi un graissage régulier.
 - **Graissage manuel**
 - Si vous n'avez pas d'atomiseur d'huile, effectuez un graissage avant chaque mise en service ou lors de longues opérations de travail, en mettant 3-4 gouttes d'huile spéciale pour air comprimé dans l'embout mâle ⑤.

Remplissage d'huile

Afin que la ponceuse excentrique pneumatique demeure longtemps fonctionnelle, il faut qu'il y ait suffisamment d'huile pneumatique dans l'appareil.

Vous disposez des possibilités suivantes :

- ◆ raccordez un conditionneur d'air avec huileur au compresseur.
- ◆ Installez un huileur intégré dans la conduite d'air comprimé ou sur l'appareil pneumatique.
- ◆ Versez env. 3-5 gouttes d'huile pneumatique manuellement toutes les 15 minutes de fonctionnement dans l'embout mâle **5**.

Raccordement à la source d'air comprimé

REMARQUE

- ▶ Avant le raccordement à la source d'air comprimé
 - la pression de travail correcte (3-6 bars) doit être entièrement disponible
 - il convient de s'assurer que la conduite de ventilation est située en position supérieure

Raccordez l'appareil à un compresseur en raccordant l'embout mâle **5** au flexible d'alimentation de la source d'air comprimé.

- ◆ Afin de pouvoir réguler l'air comprimé, la source d'air comprimé doit être équipée d'un réducteur de pression.

Utilisation

Mise en marche / hors service

Allumer :

- ◆ Appuyez d'abord le verrouillage de gâchette vers l'avant puis sur la gâchette **3** pour mettre l'appareil en marche.

Éteindre :

- ◆ Relâchez la gâchette **3**.
- ◆ Une fois votre travail terminé, débranchez l'appareil de la source d'air comprimé.

Régulation de la puissance d'oscillation

- Le régulateur de vitesse **6** peut varier le flux de l'air et ainsi la puissance d'oscillation pendant l'utilisation.
- La puissance d'oscillation idéale dépend du matériau et peut être déterminée par des tests pratiques.

À l'aide du détendeur, réglez la pression de travail sur la valeur correcte.

Poncer

- ◆ Allumez la source d'air comprimé et laissez-la allumée jusqu'à ce que la pression maximale soit atteinte et s'éteigne.
- ◆ À l'aide d'un réducteur de pression, réglez la pression de travail idéale sur la source d'air comprimé. Tenez compte du fait que la pression de travail maximale ne doit pas être dépassée. Une pression de travail accrue n'apporte aucun avantage au niveau de la puissance, mais augmente uniquement la consommation d'air et accélère l'usure de l'appareil. Respectez de ce fait toujours les indications techniques.
- ◆ Mettez la ponceuse excentrique pneumatique en marche.
- ◆ Laissez l'appareil arriver à la la vitesse de rotation souhaitée et réglez-le si nécessaire.
- ◆ Approchez la ponceuse excentrique pneumatique parallèlement à la pièce à usiner.
- ◆ Déplacez l'appareil parallèlement en effectuant des mouvements circulaires ou bien en alternance dans le sens longitudinal et transversal. Utilisez le boîtier **1** comme poignée pour amener l'appareil dans la direction souhaitée.
- ◆ Ne pas appuyer sur la ponceuse excentrique pneumatique. Appuyer fortement n'augmente pas la performance de travail !
- ◆ Une fois le travail terminé, relâchez la gâchette **3** pour mettre l'appareil hors service.
- ◆ Une fois votre travail terminé, débranchez l'appareil de la source d'air comprimé.

⚠ ATTENTION !

- ▶ De la poussière se dégage lors du ponçage. Portez de ce fait obligatoirement des gants de protection, une protection respiratoire adaptée et nettoyez le papier émeri et la pièce à usiner à intervalles réguliers à l'aide d'un aspirateur ou d'air comprimé.
- ▶ En fonction de la taille et du type de pièce à usiner, des mesures de sécurité correspondantes doivent être prises. Utilisez des dispositifs de serrage adaptés afin d'éviter que la pièce à usiner ne glisse.
- ▶ En cas d'interruption de l'alimentation en air comprimé, relâchez immédiatement la gâchette ③.

Consignes de travail

Le plus important lors du ponçage est d'utiliser successivement un papier émeri d'un grain de plus en plus fin. Si vous utilisez un grain plus grossier, la surface ne sera pas lisse mais plutôt plus rugueuse. Si le grain est trop fin, vous obtenez à peine un résultat.

La performance d'enlèvement est déterminée par la vitesse de rotation et par le grain du papier émeri.

Utiliser différents papiers émeri en fonction du matériau à usiner et de l'enlèvement souhaité.

⚠ ATTENTION !

- ▶ Débranchez obligatoirement l'appareil de la source d'air comprimé avant de placer ou de détacher le disque abrasif ①.

Matériau		Grain
Vernis/ laques :	Poncer	180
	Corriger les éraflures	120
	Éliminer les points de rouilles	40
Bois :	Bois mou	60 - 80
	Bois dur	60
	Placages	240
Métal :	Aluminium	80
	Acier	60

Entretien et nettoyage



AVERTISSEMENT ! RISQUE DE BLESSURES ! Avant les travaux de maintenance, débranchez l'appareil du réseau d'air comprimé.

ATTENTION !

- ▶ Nettoyez l'appareil avant la maintenance pour éliminer les substances dangereuses qui (suite aux processus de travail) s'y sont déposées. Évitez tout contact cutané avec ces substances. Si la peau entre en contact avec des poussières dangereuses, ceci peut provoquer une dermatite grave. Si de la poussière est dégagée ou soulevée durant les travaux de maintenance, elle risque d'être inspirée.

REMARQUE

Pour garantir un fonctionnement impeccable et une longue durée de vie à la ponceuse, il faut respecter les points suivants :

- que la lubrification par huile soit suffisante et constante pour un fonctionnement optimal revêt une importance cruciale.
- Vérifiez après chaque utilisation la vitesse de rotation et le niveau d'oscillations.
- Vérifiez la vitesse de fonctionnement à vide régulièrement ainsi qu'après chaque maintenance :
À cette fin, utilisez un compte-tours et effectuez la mesure sans serrer d'outil dans l'appareil. À partir d'une pression d'écoulement de 6,3 bars, il ne faut en aucun cas dépasser la vitesse de fonctionnement à vide.

- Si un niveau d'oscillation plus élevé est généré par l'appareil, la cause doit être éliminée ou réparée avant de poursuivre l'utilisation.
- Utilisez uniquement les pièces de rechange d'origine du fabricant, sans quoi les utilisateurs encourent des risques. Contactez le centre après-vente en cas de doute.
- Vérifiez régulièrement le plateau de ponçage en vue de détecter des détériorations.
- Nettoyez l'appareil uniquement avec un chiffon doux et sec ou à l'air comprimé.
- N'utilisez en aucun cas de produits nettoyants agressifs et/ou provoquant des rayures.

Dépannage

Panne	Cause possible	Remède
Vitesse trop basse, de l'air s'échappe par l'orifice de sortie.	Pièces moteur collées à cause de la saleté.	Vérifier si le filtre de l'alimentation en pression est encrassé.
	Pression d'alimentation trop basse.	Vérifier si le filtre de l'alimentation en pression est encrassé.
		Graisser l'appareil comme décrit dans la notice.
		Si nécessaire, répéter les indications ci-dessus.
L'appareil ne bouge pas, l'air comprimé s'échappe entièrement par l'orifice de sortie.	Le moteur est bloqué à cause d'une accumulation de matériau.	Graisser l'appareil comme décrit dans la notice.

Mise au rebut



L'emballage se compose de matières recyclables. Il peut être éliminé dans les conteneurs de recyclage locaux.

Ne pas jeter l'appareil avec les ordures ménagères !

Se renseigner auprès de votre mairie ou des services de votre commune pour connaître les possibilités de mise au rebut de votre appareil usagé.

Garantie de Kompernass Handels GmbH

Chère cliente, cher client,

Cet appareil est garanti 3 ans à partir de la date d'achat. Si ce produit venait à présenter des vices, vous disposez de droits légaux face au vendeur de ce produit. Vos droits légaux ne sont pas restreints par notre garantie présentée ci-dessous.

Conditions de garantie

La période de garantie débute à la date de l'achat. Veuillez bien conserver le ticket de caisse d'origine. Ce document servira de preuve d'achat.

Si dans un délai de trois ans suivant la date d'achat de ce produit, un vice de matériel ou de fabrication venait à apparaître, le produit sera réparé ou remplacé gratuitement par nos soins, selon notre choix. Cette prestation de garantie nécessite dans un délai de trois ans la présentation de l'appareil défectueux et du justificatif d'achat (ticket de caisse) ainsi que la description brève du vice et du moment de son apparition.

Si le vice est couvert par notre garantie, vous recevrez le produit réparé ou un nouveau produit en retour. Aucune nouvelle période de garantie ne débute avec la réparation ou l'échange du produit.

Période de garantie et réclamation légale pour vices cachés

L'exercice de la garantie ne prolonge pas la période de garantie. Cette disposition s'applique également aux pièces remplacées ou réparées. Les dommages et vices éventuellement déjà présents à l'achat doivent être signalés immédiatement après le déballage. Toute réparation survenant après la période sous garantie fera l'objet d'une facturation.

Étendue de la garantie

L'appareil a été fabriqué avec soin conformément à des directives de qualité strictes et consciencieusement contrôlé avant sa livraison.

La prestation de garantie est valable pour des vices de matériel et de fabrication. Cette garantie ne s'étend pas aux pièces du produit qui sont exposées à une usure normale et peuvent de ce fait être considérées comme pièces d'usure, ni aux détériorations de pièces fragiles, par ex. connecteur, accu, moules ou pièces en verre.

Cette garantie devient caduque si le produit est détérioré, utilisé ou entretenu de manière non conforme. Toutes les instructions listées dans le manuel d'utilisation doivent être exactement respectées pour une utilisation conforme du produit. Des buts d'utilisation et actions qui sont déconseillés dans le manuel d'utilisation, ou dont vous êtes avertis doivent également être évités.

Le produit est uniquement destiné à un usage privé et ne convient pas à un usage professionnel. La garantie est annulée en cas d'entretien incorrect et inapproprié, d'usage de la force et en cas d'intervention non réalisée par notre centre de service après-vente agréé.

Procédure en cas de garantie

Afin de garantir un traitement rapide de votre demande, veuillez suivre les indications suivantes :

- Veuillez avoir à portée de main pour toutes questions le ticket de caisse et la référence article (par ex. IAN 12345) en tant que justificatif de votre achat.
- Vous trouverez la référence sur la plaque signalétique, une gravure, sur la page de garde de votre manuel d'utilisation (en bas à gauche) ou sous forme d'autocollant au dos ou sur le dessous.
- Si des erreurs de fonctionnement ou d'autres vices venaient à apparaître, veuillez d'abord contacter le département service clientèle cité ci-dessous par **téléphone** ou **par e-mail**.
- Vous pouvez ensuite retourner un produit enregistré comme étant défectueux en joignant le ticket de caisse et en indiquant en quoi consiste le vice et quand il est survenu, sans devoir l'affranchir à l'adresse de service après-vente communiquée.



Sur www.lidl-service.com, vous pouvez télécharger ce manuel ainsi que beaucoup d'autres, des vidéos produit et logiciels.

Service après-vente

FR Service France
Tel.: 0800 919270
E-Mail: kompennass@lidl.fr

BE Service Belgique
Tel.: 070 270 171 (0,15 EUR/Min.)
E-Mail: kompennass@lidl.be

IAN 285206

Importateur

Veuillez tenir compte du fait que l'adresse suivante n'est pas une adresse de service après-vente. Veuillez d'abord contacter le service mentionné.

KOMPERNASS HANDELS GMBH
BURGSTRASSE 21
DE-44867 BOCHUM
ALLEMAGNE
www.kompennass.com

Traduction de la déclaration de conformité originale

Nous soussignés, KOMPENASS HANDELS GMBH, responsables du document : M. Semi Uguzlu, BURGSTR. 21, DE - 44867 BOCHUM, ALLEMAGNE, déclarons par la présente que ce produit est en conformité avec les normes, documents normatifs et directives CE suivants :

**Directive Machines
(2006 / 42 / CE)**

Normes harmonisées appliquées :
EN ISO 11148-8 : 2011

Désignation du modèle de la machine :
Ponceuse orbitale pneumatique PDEXS 150 C2

Année de construction : 01 - 2017

Numéro de série : IAN 285206

Bochum, le 20/01/2017



Semi Uguzlu

- Responsable qualité -

Sous réserve de modifications techniques à des fins de perfectionnement.

Inhoud

Inleiding	40
Gebruik in overeenstemming met bestemming	40
Uitrusting	40
Inhoud van het pakket	40
Technische gegevens	40
Algemene veiligheidsvoorschriften voor persluchtapparaten	41
Risico's van weggeslingerde delen	42
Risico's van verstrikking	42
Risico's in bedrijf	42
Risico's door herhaalde bewegingen	42
Risico's door accessoires	43
Risico's op de werkplek	43
Risico's door stof en dampen	43
Risico's door lawaai	44
Risico's door trillingen	44
Bijkomende veiligheidsvoorschriften voor pneumatische machines	44
Apparaatspecifieke veiligheidsvoorschriften voor schuurmachines	45
Vóór de ingebruikname	45
Montage van de steeknippel	45
Montage van de schuurzool	45
Schuurpapierschijf selecteren	46
Montage van de schuurpapierschijf	46
Smering	46
Olie bijvullen	46
Aansluiting op een persluchtbron	47
Bediening	47
In-/uitschakelen	47
Regeling van het schuurvermogen	47
Schuren	47
Werkinstructies	48
Onderhoud en reiniging	48
Problemen oplossen	49
Afvoeren	49
Garantie van Kompernaß Handels GmbH	49
Service	51
Importeur	51
Vertaling van de oorspronkelijke conformiteitsverklaring	51

EXCENTRIEKSLIJPMACHINE OP PERSLUCHT PDEXS 150 C2

Inleiding

Hartelijk gefeliciteerd met de aankoop van uw nieuwe apparaat. U hebt hiermee gekozen voor een hoogwaardig product. De gebruiksaanwijzing maakt deel uit van dit product. Deze bevat belangrijke aanwijzingen voor veiligheid, gebruik en afvoer. Lees alle bedienings- en veiligheidsaanwijzingen voordat u het product in gebruik neemt. Gebruik het product uitsluitend op de voorgeschreven wijze en voor de aangegeven doeleinden. Geef alle documenten mee als u het product doorgeeft aan een derde.

Gebruik in overeenstemming met bestemming

De perslucht-excenterschuurmachine is geschikt voor het schuren, polijsten en prepareren van uiteenlopende oppervlakken. Elk ander gebruik of wijziging van het apparaat geldt als niet in overeenstemming met de bestemming en brengt ernstig gevaar voor ongelukken met zich mee. Voor schade die voortvloeit uit oneigenlijk gebruik aanvaarden wij geen aansprakelijkheid. Het apparaat is alleen bestemd voor privégebruik.

Symbolen op het persluchtapparaat:

	Lees vóór de ingebruikname de gebruiksaanwijzing.
	Het dragen van veiligheidshandschoenen en beschermkleding wordt aanbevolen.
	Draag bij gebruik of onderhoud van de schuurmachine altijd oogbescherming.
	Draag bij stofontwikkeling altijd adembescherming.

	Draag altijd gehoorbescherming.
	Dagelijks smeren
	Draairichting

Uitrusting

- 1 Behuizing
- 2 Trekkerblokkering
- 3 Trekker
- 4 Handgreep
- 5 Steeknippel
- 6 Toerentalregelaar
- 7 Spilblokkering
- 8 Excenterspil met schuurzoolhouder
- 9 Schuurzool
- 10 Beschermingsmanchet
- 11 Schuurpapierschijf
- 12 Olieflesje
- 13 Teflontape

Inhoud van het pakket

- 1 excentriekslijpmachine op perslucht
- 1 m teflontape
- 1 olieflasje
- 1 steeknippel 6,35 mm (1/4")
- 1 schuurzool ø 150 mm (met klittenbandbevestiging)
- 5 schuurvellen (P60/P80/P100/P120/P150)
- 1 gebruiksaanwijzing

Technische gegevens

- Nominaal toerental: max. 10.000 min⁻¹
- Nominale luchtdruk: max. 6,3 bar
- Schuurzool: ø 150 mm
- Gewicht (zonder accessoires): ca. 1,65 kg

Geluidsemisiewaarden:

Gemeten waarde voor geluid vastgesteld conform ISO 15744:

Geluidsdrukniveau: $L_{pA} = 90,4 \text{ dB (A)}$

Onzekerheid: $K_{pA} = 3 \text{ dB}$

Geluidsvermogensniveau: $L_{WA} = 101,4 \text{ dB (A)}$

Onzekerheid: $K_{WA} = 3 \text{ dB}$

Draag gehoorbescherming!

Trillingsemisiewaarde:

Totale trillingswaarde vastgesteld conform ISO 28927-3 en EN 12096:

$a_h = 8,27 \text{ m/s}^2$

Onzekerheid $K = 0,82 \text{ m/s}^2$

⚠ WAARSCHUWING!

► Het in deze gebruiksaanwijzingen vermelde geluidsemisieniveau is gemeten conform een in ISO 15744 genormeerde meetprocedure en kan worden gebruikt voor apparaatvergelijking. Het geluidsemisieniveau verandert afhankelijk van het gebruik van het persluchtgereedschap en kan in bepaalde gevallen hoger zijn dan de in deze gebruiksaanwijzingen aangegeven waarde. De geluidsemisiebelasting kan worden onderschat wanneer het persluchtgereedschap regelmatig op een dergelijke manier wordt gebruikt.

OPMERKING

► Voor een nauwkeurige beoordeling van de geluidsemisiebelasting tijdens een bepaalde werkperiode moeten ook de tijden worden meegerekend waarin het apparaat is uitgeschakeld, of wel loopt, maar niet wordt gebruikt. Dit kan de geluidsemisiebelasting over de totale werkperiode duidelijk verminderen.



Algemene veiligheidsvoorschriften voor persluchtapparaten

⚠ WAARSCHUWING!

- Voor meerdere gevaren: de veiligheidsvoorschriften dienen voorafgaand aan het opzetten, de werking, de reparatie, het onderhoud en het verwisselen van accessoires op de schuurmachine voor schuurpapier of polijstgereedschappen, en voor het werken in de buurt van het apparaat, te worden gelezen en begrepen. Indien u dit nalaat, kan dit leiden tot zwaar lichamelijk letsel.
- De schuurmachine voor schuurpapier of polijstgereedschappen mag uitsluitend door ter zake gekwalificeerde en opgeleide personen worden opgesteld, ingesteld of gebruikt.
- Deze schuurmachine voor schuurpapier of polijstgereedschappen mag niet worden gemodificeerd. Wijzigingen kunnen de werkzaamheid van de veiligheidsmaatregelen verminderen en de risico's verhogen voor wie het apparaat bedient.
- De veiligheidsvoorschriften mogen niet verloren gaan – geef ze aan degene die het apparaat bedient.
- Gebruik nooit beschadigde schuurmachines voor schuurpapier of polijstgereedschappen.
- Het apparaat moet regelmatig aan een inspectie worden onderworpen, om te controleren of het apparaat is gemarkeerd met de in deze gebruiksaanwijzing voorgeschreven nominale waarden en aanduidingen. De gebruiker moet contact opnemen met de fabrikant om eventuele vervangende plaatjes aan te vragen.

Risico's van weggeslingerde delen

- Bij een breuk van het werkstuk of van accessoires of zelfs van het apparaat zelf kunnen delen met hoge snelheid weggeslingerd worden.
- Bij het werken met de schuurmachine voor schuurpapier of polijstgereedschappen resp. bij het vervangen van accessoires moet altijd slagbestendige oogbescherming worden gedragen. De beschermingsgraad moet voor elk afzonderlijk gebruik beoordeeld worden.
- Bij werkzaamheden boven het hoofd moet een beschermende helm gedragen worden. Houd in dergelijke gevallen ook rekening met de risico's voor andere personen.
- Zorg ervoor dat het werkstuk goed vastgeklemd wordt.

Risico's van verstrikking

- Verstrikking, scalperen en/of snijwonden kunnen optreden wanneer losse kleding, sieraden, kettingen, haar, of handschoenen niet uit de buurt van het apparaat en de accessoires worden gehouden.

Risico's in bedrijf

- Bij gebruik van het apparaat kunnen de handen van degene die het apparaat bedient blootgesteld zijn aan risico's zoals snij- en schaafwonden en aan warmte. Draag geschikte handschoenen om de handen te beschermen.
- Degenen die het apparaat bedienen en onderhouden, moeten fysiek in staat zijn om de grootte, het gewicht en de prestaties van het apparaat te hanteren.
- Houd het apparaat juist vast: wees voorbereid op de gebruikelijke of plotselinge bewegingen – houd beide handen klaar.
- Let erop dat uw lichaam in balans is en dat u stevig staat.
- Schakel apparaat uit in het geval van een stroomonderbreking.
- Gebruik enkel de door de fabrikant aanbevolen smeermiddelen.

- Draag een beschermbril; het dragen van veiligheidshandschoenen en beschermkleding wordt aanbevolen.
- Controleer de schuurzool altijd voor gebruik. Gebruik de machine niet als de schuurzool gescheurd, gebroken of gevallen is.
- Vermijd direct contact met de bewegende schuurzool, om bekneld raken of snijden van de handen of andere lichaamsdelen te voorkomen. Draag passende handschoenen als handbescherming.
- Gebruik de machine nooit zonder schuurmiddelen.
- Er bestaat gevaar voor een elektrostatische ontlasting wanneer de machine wordt gebruikt op kunststof en andere niet-geleidende materialen.
- Door stof en dampen, veroorzaakt door het schuren en polijsten, kan een potentieel explosieve atmosfeer ontstaan. Er moet altijd gebruik worden gemaakt van een bij het te bewerken materiaal passend stofafzuig- of stofonderdrukkingssysteem.

Risico's door herhaalde bewegingen

- Beroepsmatig gebruik van een schuurmachine voor schuurpapier of polijstgereedschappen kan bij degene die het apparaat bedient, leiden tot fysieke klachten in handen, armen, nek, schouders of andere delen van het lichaam.
- Bij het gebruik van een schuurmachine voor schuurpapier of polijstgereedschappen moet degene die het apparaat bedient een geschikte lichaamshouding aannemen en ervoor zorgen dat hij stevig staat, en lichaamshoudingen vermijden waarbij het moeilijk is in evenwicht te blijven. Bij lang werken met het apparaat verdient het aanbeveling van tijd tot tijd van lichaamshouding te veranderen om fysiek ongemak en vermoeidheid te vermijden.
- Negeer de volgende symptomen van fysiek ongemak niet: aanhoudend onwel zijn of herhaald onwel worden, ongemakken, kloppingen, pijn, tintelingen, versuffing, branderig gevoel of stijfheid. Consulteer bij dergelijke klachten een met betrekking tot dit soort klachten gekwalificeerde arts.

Risico's door accessoires

- Koppel de schuurmachine voor schuurpapier of polijstgereedschappen vóór de montage of het verwisselen van werktuigen of accessoires los van de energievoorziening.
- Vermijd tijdens en na het gebruik direct contact met de werktuigen, omdat deze heet kunnen zijn of scherpe randen kunnen hebben.
- Er mag uitsluitend schuurpapier of polijstgereedschap worden gebruikt dat daartoe is bestemd door de fabrikant van de schuurmachine voor schuurpapier of polijstgereedschappen;
- Doorslijpschijven en zagen mogen niet worden gebruikt.
- Gecontroleerd moet worden of het maximale bedrijfstoerental van het machinegereedschap (polijstschijf, schuurband, vezelschijf, enz.) hoger is dan het nominale toerental van de machine;
- Zelfhechtende schuurschijven moeten concentrisch op de bevestigingsplaat worden aangebracht.

Risico's op de werkplek

- **Uitglippen, struikelen en vallen zijn de belangrijkste oorzaken van letsel op de werkvloer.**
Let op oppervlakken die glad zijn geworden door het gebruik van het apparaat en op door de luchtslang of hydraulische slang veroorzaakt struikelgevaar.
- Deze schuurmachines voor schuurpapier of polijstgereedschappen zijn niet bestemd voor gebruik in potentieel explosiegevaarlijke omgevingen en zijn niet geïsoleerd tegen contact met elektrische stroombronnen.
- Vergewis u ervan dat er geen elektrische leidingen, gasleidingen enz. aanwezig zijn, die in geval van beschadiging door het gebruik van de machine een gevaar zouden kunnen vormen.

Risico's door stof en dampen

- Stof en dampen die ontstaan bij het gebruik van schuurmachines voor schuurpapier of polijstgereedschappen kunnen gezondheidsschade (zoals kanker, geboortefwijkingen, astma en/of dermatitis) veroorzaken; het is noodzakelijk om een risicobeoordeling uit te voeren met betrekking tot deze risico's en geschikte controlemechanismen te implementeren.
- In de risicobeoordeling moeten ook stof dat door het apparaat wordt geproduceerd, en de eventueel opwervende al aanwezige stofdeeltjes worden opgenomen.
- De schuurmachine voor schuurpapier of polijstgereedschappen moet met inachtneming van de in deze gebruiksaanwijzing opgenomen aanbevelingen worden gebruikt en onderhouden, om het vrijkomen van stof en dampen tot een minimum te reduceren.
- Stoflucht dient zodanig te worden afgevoerd, dat het opwerpen van stof in stofrijke omgeving tot een minimum wordt gereduceerd.
- Bij het ontstaan van stof en dampen dienen deze op de plaats van emissie te worden gecontroleerd.
- Alle voor het opvangen, afzuigen of onderdrukken van zwevend stof en dampen bedoelde installaties of accessoires van het apparaat moeten volgens de instructies van de fabrikant worden gebruikt en onderhouden.
- De accessoires/werktuigen moeten volgens de aanbevelingen van deze gebruiksaanwijzing worden verwisseld, onderhouden en vervangen, om onnodige toename van stof- en dampontwikkeling te vermijden.
- Gebruik ademhalingsbeschermingsmiddelen volgens de instructies van uw werkgever of zoals vereist door ARBO-voorschriften.

Risico's door lawaai

- Blootstelling aan hoge geluidsniveaus kan in geval van onvoldoende gehoorbescherming leiden tot blijvende gehoorschade, gehoorverlies en andere problemen, zoals tinnitus (rinkelen, suizen, fluiten of zoemen in het oor). Daarom is het essentieel om een risicobeoordeling uit te voeren met betrekking tot deze risico's en adequate controlemechanismen te implementeren.
- Tot de geschikte controlemechanismen voor vermindering van het risico behoren maatregelen zoals het gebruik van geluiddempende stoffen, om bij de werkstukken optredende rinkelgeluiden te vermijden.
- Gebruik gehoorbeschermingsmiddelen volgens de instructies van uw werkgever of zoals vereist door ARBO-voorschriften.
- De schuurmachine voor schuurpapier of polijstgereedschappen moet volgens de in deze gebruiksaanwijzing opgenomen aanbevelingen worden gebruikt en onderhouden, om een onnodige toename van het geluidsniveau te vermijden.
- De verbruiksmaterialen/werktuigen moeten volgens de aanbevelingen van deze gebruiksaanwijzing worden verwisseld, onderhouden en vervangen, om onnodige toename van het geluidsniveau te vermijden.
- Als de schuurmachine voor schuurpapier of polijstgereedschappen is uitgerust met een geluidsdemper, zorg er dan voor dat deze op het apparaat geplaatst is en werkt als u het apparaat gebruikt.

Risico's door trillingen

- Trillingen kunnen beschadiging van de zenuwen en storingen van de bloedcirculatie in handen en armen veroorzaken.
- Draag bij het werken in een koude omgeving warme kleding en houd uw handen warm en droog.
- Als u doofheid, tintelingen of pijn in uw vingers of handen vaststelt, of de huid van uw vingers of handen wit wordt, onderbreek dan het werk met de schuurmachine voor schuurpapier of polijstgereedschappen, informeer uw werkgever en raadpleeg een arts.
- De schuurmachine voor schuurpapier of polijstgereedschappen moet volgens de in deze gebruiksaanwijzing opgenomen aanbevelingen worden gebruikt en onderhouden, om een onnodige versterking van de trillingen te vermijden.
- Houd het apparaat niet al te stevig, maar toch goed vast en wees voorbereid op reactiekrachten, want het trillingsrisico is doorgaans evenredig aan de stevigheid van de greep.

Bijkomende veiligheidsvoorschriften voor pneumatische machines

- **Perslucht kan ernstig letsel veroorzaken.**
 - Controleer, als het apparaat niet in gebruik is, vóór het verwisselen van accessoires en vóór de uitvoering van reparatiewerkzaamheden, of de luchttoevoer is afgesloten, of de luchtslang niet onder druk staat en of het apparaat is losgekoppeld van de luchttoevoer.
 - Richt de luchtstroom nooit op uzelf of op andere personen.
- Rondzwiepende slangen kunnen ernstig letsel veroorzaken. Controleer daarom altijd of de slangen en koppelingen beschadigd zijn of losraken.
- Als universele draaikoppelingen (klauwkoppelingen) worden gebruikt, moeten borgpennen worden gebruikt; Whipcheck-slangzekeringen moeten worden gebruikt voor bescherming tegen het losraken van een koppeling met het apparaat of een koppeling tussen twee slangen.

- Zorg ervoor dat de op het apparaat aangegeven hoogste druk niet wordt overschreden.
- Draag persluchtmachines nooit aan de slang.

Apparaatspecifieke veiligheidsvoorschriften voor schuurmachines

⚠ WAARSCHUWING!

- Stof van materialen zoals loodhoudende verf, sommige houtsoorten en metaal kunnen schadelijk zijn voor de gezondheid.
- Het aanraken of inademen van deze stoffen kan een gevaar vormen voor degene die de machine bedient of personen die zich in de buurt bevinden.
- Draag een veiligheidsbril en een stofmasker!

Vóór de ingebruikname

OPMERKING

- ▶ De schuurmachine mag alleen worden gebruikt met gezuiverde, van olienevel voorziene perslucht waarbij een maximale werkdruk van 6,3 bar op het apparaat niet mag worden overschreden. De compressor moet zijn uitgerust met een drukregelaar om de werkdruk te regelen.
- ▶ Omwikkel alle schroefdraadaansluitingen met de meegeleverde teflontape **13**.

Montage van de steeknippel

- ◆ Haal de kunststof beschermkap uit de luchtinlaat van het apparaat.
- ◆ Omwikkel het schroefdraad van de steeknippel **5** met de meegeleverde teflontape **13**.
- ◆ Schroef de steeknippel **5** in de luchtinlaat.

Montage van de schuurzool

De perslucht-excenterschuurmachine is uitgerust met een beschermingsmanchet **10**.

-  Draairichtingsindicatie van de schuurzool **9**
- ◆ Vouw de beschermingsmanchet **10** om (zie afb. 1) om de schuurzool **9** te bevestigen of te vervangen.



Afb. 1

⚠ WAARSCHUWING!

- ▶ Gebruik de perslucht-excenterschuurmachine nooit zonder beschermingsmanchet **10**.
- ▶ Gebruik de perslucht-excenterschuurmachine nooit met omgevouwen beschermingsmanchet **10**.
- ▶ Een beschadigde beschermingsmanchet **10** moet onmiddellijk worden vervangen.
- ◆ Draai de spilblokkering **7** met de gekartelde welving tegen de platte kant van de excenterspil **8** (zie afb. 2).



Afb. 2

- ◆ Haal de beschermkap van de draadstang van de schuurzool ⑨ en schroef deze met de wijzers van de klok mee tot aan de aanslag in de excenterspil ⑧.
- ◆ Maak de spilblokkering ⑦ los, zodat de excenterspil ⑧ vrij om zijn eigen as kan draaien.

⚠ LET OP!

- ▶ Gebruik de perslucht-excenterschuurmachine nooit met vergrendelde aandrijfspil. Dit is gevaarlijk en kan leiden tot ernstig letsel!
- ◆ Vouw de beschermingsmanchet ⑩ weer om (zie afb. 3).



Afb. 3

Schuurpapierschiif selecteren

Materiaalafname en oppervlak:

De materiaalafname en het oppervlakresultaat worden bepaald door de grofheid (korrel) van de schuurpapierschiif.

- Gebruik voor de bewerking van de verschillende materialen altijd passende schuurpapierschijven met een verschillende mate van grofheid.

Montage van de schuurpapierschiif

⚠ LET OP!

- ▶ Koppel het apparaat beslist los van de persluchtbron, voordat u de schuurpapierschiif ⑪ bevestigt of losmaakt.
- ◆ De schuurzool ⑨ en de meegeleverde schuurpapierschijven ⑪ zijn voorzien van een corresponderende klittenbandbevestiging.
- ◆ Kies de schuurpapierschiif ⑪ met de gewenste grofheid en druk deze op de schuurzool ⑨. Let op de concentrische plaatsing.

- ◆ Til de schuurpapierschiif ⑪ zijwaarts op en trek hem van de schuurzool ⑨ af om hem te vervangen. Reinig de schuurzool ⑨ zo nodig met perslucht.

Smering

OPMERKING

- ▶ Ter voorkoming van wrijvings- en corrosieschade is een regelmatige smering van groot belang. Het verdient aanbeveling speciale olie voor perslucht te gebruiken (bijv. Liqui Moly compressorolie).
 - **Smering met een olieverniveelaar**
Als voorbereidingsstap na de drukregelaar smeert een olieverniveelaar (niet meegeleverd) uw apparaat continu en optimaal. Een olieverniveelaar geeft in fijne druppels olie af aan de doorstromende lucht en zorgt zo voor een regelmatige smering.
 - **Handmatige smering**
Wanneer u geen olieverniveelaar hebt, voert u voorafgaand aan elk gebruik resp. bij langdurige werkzaamheden een smering uit, door 3 - 4 druppels speciale olie voor perslucht in de steeknippel ⑤ te druppelen.

Olief bijvullen

Om de perslucht-excenterschuurmachine lange tijd te kunnen blijven gebruiken moet er voldoende pneumatiekolie in het apparaat aanwezig zijn.

De volgende mogelijkheden staan ter beschikking:

- ◆ Sluit een onderhoudsunit met een smeeraaraat aan op de compressor.
- ◆ Installeer een aanbouwsmeeraaraat in de persluchtleiding of op het persluchtapparaat.
- ◆ Doe met de hand om de 15 bedrijfsminuten ca. 3 - 5 druppels pneumatiekolie in de steeknippel ⑤.

Aansluiting op een persluchtbron

OPMERKING

- ▶ Voorafgaand aan aansluiting van de persluchtbron
 - moet de vereiste werkdruk (3 - 6 bar) volledig zijn opgebouwd
 - moet ervoor worden gezorgd dat de trekker zich in zijn bovenste positie bevindt
- ◆ Sluit het apparaat aan op een compressor door de steeknippel **5** te verbinden met de toevoerslang van de persluchtbron.
- ◆ De persluchtbron moet zijn uitgerust met een drukregelaar om de perslucht te kunnen regelen.

Bediening

In-/uitschakelen

Inschakelen:

- ◆ Druk eerst de trekkerblokkering naar voren en druk dan op de trekkerhendel **3** om het apparaat in te schakelen.

Uitschakelen:

- ◆ Laat de trekkerhendel **3** los.
- ◆ Koppel het apparaat los van de persluchtbron als u klaar bent met uw werk.

Regeling van het schuurvermogen

- Met de toerentalregelaar **6** kan de luchtstroom en daarmee het schuurvermogen worden geverieerd, ook terwijl het apparaat in werking is.
 - Het ideale schuurvermogen is afhankelijk van het te bewerken materiaal en zult u zelf in de praktijk moeten bepalen.
- Stel met behulp van de drukregelaar de juiste werkdruk in.

Schuren

- ◆ Schakel de persluchtbron in en laat deze zo lang werken, tot de maximale druk is bereikt en de persluchtbron wordt uitgeschakeld.
- ◆ Stel met behulp van een drukregelaar op de persluchtbron de optimale werkdruk in. Houd er rekening mee dat de maximale werkdruk niet mag worden overschreden. Een verhoogde werkdruk levert geen prestatiewinst, maar verhoogt enkel het luchtverbruik en versnelt de slijtage van het apparaat. Houd u daarom altijd aan de technische specificaties.
- ◆ Schakel de perslucht-excenterschuurmachine in.
- ◆ Wacht tot het apparaat het gewenste toerental heeft bereikt en regel dit zo nodig bij.
- ◆ Houd de perslucht-excenterschuurmachine parallel aan het werkstuk.
- ◆ Beweeg het apparaat parallel over het oppervlak cirkelend of wisselend in de lengte- en breedterichting. Gebruik de behuizing **1** als handgreep om het apparaat in de gewenste richting te leiden.
- ◆ Druk niet op de perslucht-excenterschuurmachine. Sterk drukken op het apparaat verhoogt het werkvermogen niet!
- ◆ Wanneer u klaar bent, laat u de trekkerhendel **3** los om het apparaat uit te schakelen.
- ◆ Na afloop van alle werkzaamheden koppelt u het apparaat los van de persluchtbron.

! LET OP!

- ▶ Bij het schuren ontstaat schuurstof. Draag beslist veiligheidshandschoenen en geschikte adembescherming, en reinig schuurpapier en werkstuk regelmatig met behulp van een stofzuiger of perslucht.
- ▶ Al naar gelang de grootte en aard van het werkstuk moeten passende veiligheidsmaatregelen worden getroffen. Gebruik geschikte klemvoorzieningen om wegglijden van het werkstuk te voorkomen.
- ▶ Mocht de persluchttoevoer onderbroken worden, laat dan de trekkerhendel **3** onmiddellijk los.

Werkinstructies

Bij schuren is het belangrijkste dat u achtereenvolgens schuurpapier met een steeds fijnere korrel gebruikt. Bij een te grove korrel wordt het oppervlak niet glad, maar zelfs ruwer. Bij een te fijne korrel bereikt u nauwelijks resultaat. De materiaalafname wordt bepaald door het toerental en door de fijnheid van het schuurpapier.

Op basis van het te bewerken materiaal en de gewenste materiaalafname komen verschillende soorten schuurpapier in aanmerking.

LET OP!

- Koppel het apparaat beslist los van de persluchtbron, voordat u de schuurpapierschijf **11** bevestigt of losmaakt.

Materiaal		Korrel
Verf/lak:	Gladschuren	180
	Krassen herstellen	120
	Roest verwijderen	40
Hout:	Zacht hout	60 - 80
	Hardhout	60
	Fineer	240
Metaal:	Aluminium	80
	Staal	60

Onderhoud en reiniging



WAARSCHUWING! LETSELGEVAAR!
Koppel vóór onderhoudswerkzaamheden het apparaat los van het persluchtnet.

LET OP!

- Reinig het apparaat voorafgaand aan onderhoud van gevaarlijke substanties die zich (door werkprocessen) op het apparaat hebben vastgezet. Vermijd elk huidcontact met deze substanties. Wanneer de huid in contact komt met gevaarlijke stoffen, kan dit leiden tot ernstige dermatitis. Rondvliegend stof en stof dat ontstaat tijdens onderhoudswerkzaamheden kan worden ingeademd.

OPMERKING

Neem de volgende punten in acht om een juiste werking en lange levensduur van de schuurmachine te waarborgen:

- Een voldoende en voortdurende intacte oliesmering is voor een optimale werking van heel groot belang.
- Controleer na elk gebruik het toerental en het trillingsniveau.
- Controleer regelmatig, en ook na het uitvoeren van onderhoud, het onbelaste toerental: gebruik daartoe een toerentalmeter en voer de meting uit zonder werktuigen te monteren. Bij een druk van 6,3 bar mag het onbelaste toerental in geen geval overschreden worden.
- Wanneer het apparaat een hoger trillingsniveau heeft, moet eerst de oorzaak worden verholpen resp. het apparaat worden gerepareerd.
- Gebruik uitsluitend originele vervangings- resp. reserveonderdelen van de fabrikant, omdat er anders gevaar bestaat voor de gebruikers. Neem bij twijfel contact op met de klantenservice.
- Controleer de schuurzool **9** regelmatig op beschadigingen.
- Reinig het apparaat uitsluitend met een droge, zachte doek of met perslucht.
- Gebruik in geen geval scherpe en/of krassende reinigingsmiddelen.

Problemen oplossen

Probleem	Mogelijke oorzaak	Oplossing
Snelheid te laag, er komt wat lucht uit de uitlaat.	Vastzittende motordelen door vuil.	Controleer het filter van de druktoevoer op verontreiniging.
	Druktoevoer te laag.	Controleer het filter van de druktoevoer op verontreiniging.
		Smeer het apparaat zoals beschreven in de gebruiksaanwijzing.
		Herhaal zo nodig de bovenstaande stappen.
Apparaat beweegt niet, alle perslucht ontsnapt bij de uitlaat.	Vastzittende motor door ophoping van materiaal.	Smeer het apparaat zoals beschreven in de gebruiksaanwijzing.

Afvoeren



De verpakking bestaat uit milieuvriendelijke materialen. De verpakking kan in de plaatselijke kringloopcontainers worden gedeponeerd.

Deponeer het apparaat niet bij het normale huisvuil!

Informatie over mogelijkheden voor het afvoeren van het afgedankte apparaat krijgt u bij uw gemeentereinigingsdienst.

Garantie van Kompernaß Handels GmbH

Geachte klant,

U hebt op dit apparaat 3 jaar garantie vanaf de aankoopdatum. In geval van gebreken in dit product hebt u wettelijke rechten tegenover de verkoper van het product. Deze wettelijke rechten worden door onze hierna beschreven garantie niet beperkt.

Garantievoorwaarden

De garantieperiode geldt vanaf de datum van aankoop. Bewaar de originele kassabon. U hebt de bon nodig als bewijs van aankoop.

Als er binnen drie jaar vanaf de aankoopdatum van dit product een materiaal- of fabricagefout optreedt, wordt het product door ons – naar onze keuze – voor u kosteloos gerepareerd of vervangen. Voorwaarde voor deze garantie is dat binnen de termijn van drie jaar het defecte apparaat en het aankoopbewijs (kassabon) worden overlegd en dat kort wordt omschreven waaruit het gebrek bestaat en wanneer het is opgetreden.

Wanneer het defect door onze garantie wordt gedekt, krijgt u het gerepareerde product of een nieuw product retour. Met de reparatie of vervanging van het product begint er geen nieuwe garantieperiode.

Garantieperiode en wettelijke aanspraken bij gebreken

De garantieperiode wordt door deze waarborg niet verlengd. Dat geldt ook voor vervangen en gerepareerde onderdelen. Eventueel al bij aankoop aanwezige schade en gebreken moeten meteen na het uitpakken worden gemeld. Voor reparaties na afloop van de garantieperiode worden kosten in rekening gebracht.

Garantieomvang

Het apparaat is op basis van strenge kwaliteitsnormen met de grootst mogelijke zorg vervaardigd en voorafgaand aan de levering nauwkeurig gecontroleerd.

De garantie geldt voor materiaal- of fabricagefouten. Deze garantie geldt niet voor productonderdelen die blootstaan aan normale slijtage en derhalve als aan slijtage onderhevige onderdelen kunnen worden aangemerkt, of voor beschadigingen aan breekbare onderdelen, bijv. schakelaars, accu's, bakvormen of onderdelen die van glas zijn gemaakt.

Deze garantie vervalt wanneer het product is beschadigd, ondeskundig is gebruikt of is gerepareerd. Voor deskundig gebruik van het product moeten alle in de gebruiksaanwijzing beschreven aanwijzingen precies worden opgevolgd. Gebruiksdoeleinden en handelingen die in de gebruiksaanwijzing worden afgeraden of waarvoor wordt gewaarschuwd, moeten beslist worden vermeden.

Het product is uitsluitend bestemd voor privégebruik en niet voor bedrijfsmatige doeleinden. Bij verkeerd gebruik en ondeskundige behandeling, bij gebruik van geweld en bij reparaties die niet door ons erkend servicefiliaal zijn uitgevoerd, vervalt de garantie.

Afhandeling bij een garantiekwestie

Voor een snelle afhandeling van uw aanvraag neemt u de volgende aanwijzingen in acht:

- Houd voor alle aanvragen de kassabon en het artikelnummer (bijv. IAN 12345) als aankoopbewijs bij de hand.
- Het artikelnummer vindt u op het typeplaatje, in het product gegraveerd, op de titelpagina van de gebruiksaanwijzing (linksonder) of als sticker op de achter- of onderkant van het product.
- Als er fouten in de werking of andere gebreken optreden, neemt u eerst contact op met de hierna genoemde serviceafdeling, **telefonisch of via e-mail**.
- Een als defect geregistreerd product kunt u dan zonder portokosten naar het aan u doorgegeven serviceadres sturen. Voeg het aankoopbewijs (kassabon) bij en vermeld waaruit het gebrek bestaat en wanneer het is opgetreden.



Op www.lidl-service.com kunt u deze en vele andere handboeken, productvideo's en software downloaden.

Service

NL Service Nederland
Tel.: 0900 0400223 (0,10 EUR/Min.)
E-Mail: kompernass@lidl.nl

BE Service België
Tel.: 070 270 171 (0,15 EUR/Min.)
E-Mail: kompernass@lidl.be

IAN 285206

Importeur

Let op: het volgende adres is geen serviceadres.
Neem eerst contact op met het opgegeven
serviceadres.

KOMPERNASS HANDELS GMBH
BURGSTRASSE 21
DE-44867 BOCHUM
DUITSLAND
www.kompernass.com

Vertaling van de oorspronkelijke conformiteitsverklaring

Wij, KOMPERNASS HANDELS GMBH, documentverantwoordelijke persoon: de heer Semi Uguzlu, BURGSTR. 21, DE - 44867 BOCHUM, DUITSLAND, verklaren hierbij dat dit product voldoet aan de volgende normen, normatieve documenten en EU-richtlijnen:

**Machinerichtlijn
(2006 / 42 / EC)**

Toegepaste geharmoniseerde normen:

EN ISO 11148-8: 2011

Typeaanduiding van het apparaat:

Excentriekslijpmachine op perslucht PDEXS 150 C2

Productiejaar: 01 - 2017

Serienummer: IAN 285206

Bochum, 20-01-2017



Semi Uguzlu
- Kwaliteitsmanager -

Technische wijzigingen vanwege verdere ontwikkeling voorbehouden.

Inhaltsverzeichnis

Einleitung	54
Bestimmungsgemäßer Gebrauch	54
Ausstattung	54
Lieferumfang	54
Technische Daten	54
Allgemeine Sicherheitshinweise für Druckluftgeräte	55
Gefährdungen durch herausgeschleuderte Teile	56
Gefährdungen durch Verfangen	56
Gefährdungen im Betrieb	56
Gefährdungen durch wiederholte Bewegungen	56
Gefährdungen durch Zubehörteile	57
Gefährdungen am Arbeitsplatz	57
Gefährdungen durch Staub und Dämpfe	57
Gefährdungen durch Lärm	58
Gefährdungen durch Schwingungen	58
Zusätzliche Sicherheitsanweisungen für pneumatische Maschinen	58
Gerätespezifische Sicherheitshinweise für Schleifer	59
Vor der Inbetriebnahme	59
Montage des Stecknippels	59
Montage des Schleiftellers	59
Schleifpapierscheibe auswählen	60
Montage der Schleifpapierscheibe	60
Schmierung	60
Öl nachfüllen	60
Anschluss an eine Druckluftquelle	61
Bedienung	61
Ein- / Ausschalten	61
Schwingleistungsregulierung	61
Schleifen	61
Arbeitshinweise	62
Wartung und Reinigung	62
Fehlerbehebung	63
Entsorgung	63
Garantie der Kompernaß Handels GmbH	64
Service	65
Importeur	65
Original-Konformitätserklärung	65

DRUCKLUFT-EXZENTERSCHLEIFER PDEXS 150 C2



Einleitung



Wir beglückwünschen Sie zum Kauf Ihres neuen Gerätes. Sie haben sich damit für ein hochwertiges Produkt entschieden. Die Bedienungsanleitung ist Teil dieses Produkts. Sie enthält wichtige Hinweise für Sicherheit, Gebrauch und Entsorgung. Machen Sie sich vor der Benutzung des Produkts mit allen Bedien- und Sicherheitshinweisen vertraut. Benutzen Sie das Produkt nur wie beschrieben und für die angegebenen Einsatzbereiche. Händigen Sie alle Unterlagen bei Weitergabe des Produkts an Dritte mit aus.

Bestimmungsgemäßer Gebrauch

Der Druckluft-Exzenterschleifer ist zum Schleifen, Polieren und zur Vorbereitung von verschiedenen Oberflächen geeignet. Jede andere Verwendung oder Veränderung des Gerätes gilt als nicht bestimmungsgemäß und birgt erhebliche Unfallgefahren. Für aus bestimmungswidriger Verwendung entstandene Schäden übernehmen wir keine Haftung. Das Gerät ist nur für den privaten Einsatz bestimmt.

Symbole auf dem Druckluftwerkzeug:

	Vor der Inbetriebnahme die Bedienungsanleitung lesen.
	Das Tragen von Schutzhandschuhen und Schutzkleidung wird empfohlen.
	Tragen Sie beim Einsatz oder Wartung der Schleifmaschine stets einen Augenschutz.
	Tragen Sie stets bei Staubentwicklung einen Atemschutz.

	Tragen Sie stets Gehörschutz.
	Täglich ölen
	Drehrichtung

Ausstattung

- 1 Gehäuse
- 2 Abzugssperre
- 3 Abzugshebel
- 4 Handgriff
- 5 Stecknippel
- 6 Drehzahlregler
- 7 Spindelsperre
- 8 Exzenterspindel mit Schleiftelleraufnahme
- 9 Schleifteller
- 10 Schutzmanschette
- 11 Schleifpapierscheibe
- 12 Öl-Behälter
- 13 Teflonband

Lieferumfang

- 1 Druckluft-Exzenterschleifer
- 1m Teflonband
- 1 Öl-Behälter
- 1 Stecknippel 6,35 mm (1/4")
- 1 Schleifteller Ø 150 mm (mit Kletthftung)
- 5 Schleifblätter (P60/P80/P100/P120/P150)
- 1 Betriebsanleitung

Technische Daten

- Bemessungsdrehzahl: max. 10000 min⁻¹
- Bemessungsluftdruck: max. 6,3 bar
- Schleifteller: Ø 150 mm
- Masse (ohne Zubehör): ca. 1,65 kg

Lärmemissionswerte:

Messwert für Lärm ermittelt entsprechend ISO 15744:

- Schalldruckpegel: $L_{pA} = 90,4 \text{ dB (A)}$
- Unsicherheit: $K_{pA} = 3 \text{ dB}$
- Schallleistungspegel: $L_{WA} = 101,4 \text{ dB (A)}$
- Unsicherheit: $K_{WA} = 3 \text{ dB}$

Gehörschutz tragen!

Schwingungsemissionswert:

Schwingungsgesamtwert ermittelt entsprechend ISO 28927-3 und EN 12096:

- $a_h = 8,27 \text{ m/s}^2$
- Unsicherheit $K = 0,82 \text{ m/s}^2$

⚠️ WARNUNG!

► Die in diesen Anweisungen angegebenen Lärmemissionswerte sind entsprechend einem in ISO 15744 genormten Messverfahren gemessen worden und können für den Gerätevergleich verwendet werden. Die Lärmemissionswerte werden sich entsprechend dem Einsatz des Druckluftwerkzeugs verändern und können in manchen Fällen über dem in diesen Anweisungen angegebenen Werten liegen. Die Lärmemissionsbelastung könnte unterschätzt werden, wenn das Druckluftwerkzeug regelmäßig in solcher Weise verwendet wird.

HINWEIS

► Für eine genaue Abschätzung der Lärmemissionsbelastung während eines bestimmten Arbeitszeitraumes sollten auch die Zeiten berücksichtigt werden, in denen das Gerät abgeschaltet ist oder zwar läuft, aber nicht tatsächlich im Einsatz ist. Dies kann die Lärmemissionsbelastung über den gesamten Arbeitszeitraum deutlich reduzieren.



**Allgemeine
Sicherheitshinweise
für Druckluftgeräte**

⚠️ WARNUNG!

- Für mehrfache Gefährdungen: Die Sicherheitshinweise sind vor dem Einrichten, dem Betrieb, der Reparatur, der Wartung und dem Austausch von Zubehörteilen an der Schleifmaschine für Schleifblätter oder am Polierer sowie vor der Arbeit in der Nähe der Maschine zu lesen und müssen verstanden werden. Ist dies nicht der Fall, so kann dies zu schweren körperlichen Verletzungen führen.
- Die Schleifmaschine für Schleifblätter oder der Polierer sollte ausschließlich von entsprechend qualifizierten und geschulten Bedienungspersonen eingerichtet, eingestellt oder verwendet werden.
- Diese Schleifmaschine für Schleifblätter oder dieser Polierer darf nicht verändert werden. Veränderungen können die Wirksamkeit der Sicherheitsmaßnahmen verringern und die Risiken für die Bedienungsperson erhöhen.
- Die Sicherheitsanweisungen dürfen nicht verloren gehen – Geben Sie sie der Bedienungsperson.
- Benutzen Sie niemals beschädigte Schleifmaschinen für Schleifblätter oder Polierer.
- Das Gerät muss regelmäßig einer Inspektion unterzogen werden, um zu überprüfen, dass das Gerät mit den in dieser Anleitung geforderten Bemessungswerten und Kennzeichnungen gekennzeichnet ist. Der Benutzer muss den Hersteller kontaktieren, um erforderlichenfalls Ersatzschilder zu erhalten.

Gefährdungen durch herausgeschleuderte Teile

- Bei einem Bruch des Werkstücks oder von Zubehörteilen oder gar des Maschinenwerkzeugs selbst können Teile mit hoher Geschwindigkeit herausgeschleudert werden.
- Beim Betrieb der Schleifmaschine für Schleifblätter oder des Polierers bzw. beim Austausch von Zubehörteilen an der Maschine ist immer ein schlagfester Augenschutz zu tragen. Der Grad des erforderlichen Schutzes sollte für jede einzelne Verwendung gesondert bewertet werden.
- Bei Arbeiten über Kopf ist ein Schutzhelm zu tragen. In diesem Falle sollten auch die Risiken für andere Personen bewertet werden.
- Es ist sicherzustellen, dass das Werkstück sicher befestigt ist.

Gefährdungen durch Verfangen

- Ersticken, Skalpierung und/oder Schnittverletzungen können auftreten, wenn locker sitzende Kleidung, Schmuck, Halsschmuck, Haare oder Handschuhe nicht von der Maschine und deren Zubehörteilen ferngehalten werden.

Gefährdungen im Betrieb

- Beim Einsatz der Maschine können die Hände der Bedienungsperson Gefährdungen wie z.B. Schnitten sowie Abschürfungen und Wärme ausgesetzt sein. Tragen Sie geeignete Handschuhe zum Schutz der Hände.
- Die Bedienungsperson und das Wartungspersonal müssen physisch in der Lage sein, die Größe, die Masse und die Leistung der Maschine zu handhaben.
- Halten Sie die Maschine richtig: Seien Sie bereit, den üblichen oder plötzlichen Bewegungen entgegenzuwirken – halten Sie beide Hände bereit.
- Achten Sie darauf, dass Ihr Körper im Gleichgewicht ist und dass Sie sicheren Halt haben.
- Geben Sie Befehlseinrichtung zum Ingang- und Stillsetzen im Falle einer Unterbrechung der Energieversorgung frei.
- Verwenden Sie nur die vom Hersteller empfohlenen Schmiermittel.

- Es muss eine Schutzbrille getragen werden; das Tragen von Schutzhandschuhen und Schutzkleidung wird empfohlen.
- Vor jeder Nutzung den Schleifteller prüfen. Nicht verwenden, wenn diese gerissen, gebrochen oder heruntergefallen sind.
- Direkten Kontakt mit dem beweglichen Schleifteller vermeiden, um das Quetschen oder Schneiden der Hände oder anderer Körperteile zu vermeiden. Es sind passende Handschuhe als Handschutz zu tragen.
- Niemals die Maschine ohne Schleifmittel verwenden.
- Es besteht ein Risiko einer elektrostatischen Entladung, wenn die Maschine auf Plastik und anderen nicht-leitenden Materialien verwendet wird.
- Eine potentiell explosive Atmosphäre kann durch Staub und Dämpfe, verursacht durch das Schleifen und Schmirgeln, entstehen. Eine zu dem bearbeiteten Material passende Staubabsaug- oder unterdrückungssystem ist immer zu verwenden.

Gefährdungen durch wiederholte Bewegungen

- Bei der Verwendung einer Schleifmaschine für Schleifblätter oder eines Polierers zum Durchführen von arbeitsbezogenen Tätigkeiten kann es möglicherweise bei der Bedienungsperson zu unangenehmen Empfindungen in den Händen und Armen, sowie im Hals- und Schulterbereich oder an anderen Körperteilen kommen.
- Bei der Verwendung einer Schleifmaschine für Schleifblätter oder eines Polierers sollte die Bedienungsperson eine bequeme Körperhaltung einnehmen, dabei auf sicheren Halt achten und ungünstige Körperhaltungen oder solche, bei denen es schwierig ist, das Gleichgewicht zu halten, vermeiden. Die Bedienungsperson sollte im Verlauf von lang andauernden Arbeiten die Körperhaltung verändern, was hilfreich bei der Vermeidung von Unannehmlichkeiten und Ermüdung sein kann.

- Falls die Bedienungsperson Symptome wie z.B. andauerndes oder wiederholt auftretendes Unwohlsein, Beschwerden, Pochen, Schmerz, Kribbeln, Taubheit, Brennen oder Steifheit an sich wahrnimmt, sollten diese Anzeichen nicht ignoriert werden.

Die Bedienungsperson sollte in diesem Falle einen entsprechend qualifizierten Mediziner konsultieren.

Gefährdungen durch Zubehörteile

- Trennen Sie die Schleifmaschine für Schleifblätter oder den Polierer vor dem Auswechseln des Maschinenwerkzeugs oder von Zubehörteilen von der Energieversorgung.
- Vermeiden Sie während und nach der Verwendung direkten Kontakt mit dem Maschinenwerkzeug, denn dieses kann sich erwärmt haben oder scharfkantig sein.
- Nur Maschinenwerkzeuge für Schleifmaschinen für Schleifblätter und Polierer dürfen verwendet werden, die vom Hersteller der Schleifmaschinen für Schleifblätter und Polierer vorgesehen sind.
- Trennschleifscheiben und Maschinen zum Abschneiden dürfen nicht verwendet werden.
- Es ist zu prüfen, ob die maximale Betriebsdrehzahl des Maschinenwerkzeuges (Flatterscheiben, Schleifbänder, Fiberscheiben usw.) höher als die Bemessungsdrehzahl der Maschine ist;
- Selbsthaftende Schleifscheiben müssen konzentrisch auf der Befestigungsplatte angebracht werden.

Gefährdungen am Arbeitsplatz

- **Ausrutschen, Stolpern und Stürzen sind Hauptgründe für Verletzungen am Arbeitsplatz.** Achten Sie auf Oberflächen, die durch den Gebrauch der Maschine rutschig geworden sein können, und auf durch den Luft- oder den Hydraulikschlauch bedingte Stolpergefahren.
- Diese Schleifmaschinen für Schleifblätter oder Polierer sind nicht zum Einsatz in explosionsfähigen Atmosphären bestimmt und nicht gegen den Kontakt mit elektrischen Stromquellen isoliert.

- Stellen Sie sicher, dass keine elektrischen Leitungen, Gasrohrleitungen usw. vorhanden sind, die im Falle der Beschädigung durch die Verwendung der Maschine zu einer Gefährdung führen könnten.

Gefährdungen durch Staub und Dämpfe

- Die beim Einsatz von Schleifmaschinen für Schleifblätter und Polierern entstehenden Stäube und Dämpfe können gesundheitliche Schäden (wie z. B. Krebs, Geburtsfehler, Asthma und/oder Dermatitis) verursachen; es ist unerlässlich, eine Risikobewertung in Bezug auf diese Gefährdungen durchzuführen und entsprechende Regelungsmechanismen zu implementieren.
- In die Risikobewertung sollten die bei der Verwendung der Maschine entstehenden Stäube und die dabei möglicherweise aufwirbelnden vorhandenen Stäube einbezogen werden.
- Die Schleifmaschine für Schleifblätter oder der Polierer ist nach den in dieser Anleitung enthaltenen Empfehlungen zu betreiben und zu warten, um die Freisetzung von Staub und Dämpfen auf ein Mindestmaß zu reduzieren.
- Die Abluft ist so abzuleiten, dass die Aufwirbelung von Staub in staubhaltigen Umgebungen auf ein Mindestmaß reduziert wird.
- Falls Stäube oder Dämpfe entstehen, muss die Hauptaufgabe sein, diese am Ort ihrer Freisetzung zu kontrollieren.
- Alle zum Auffangen, Absaugen oder zur Unterdrückung von Flugstaub oder Dämpfen vorgesehenen Einbau- oder Zubehörteile der Maschine sollten den Anweisungen des Herstellers entsprechend eingesetzt und gewartet werden.
- Die Verbrauchsmaterialien/Maschinenwerkzeuge sind den Empfehlungen dieser Anleitung entsprechend auszuwählen, zu warten und zu ersetzen, um eine unnötige Intensivierung der Staub- oder Dampfentwicklung zu vermeiden.
- Verwenden Sie Atemschutzausrüstungen nach den Anweisungen Ihres Arbeitgebers oder wie nach den Arbeits- und Gesundheitsschutzvorschriften gefordert.

Gefährdungen durch Lärm

- Die Einwirkung hoher Lärmpegel kann bei ungenügendem Gehörschutz zu dauerhaften Gehörschäden, Hörverlust und anderen Problemen, wie z. B. Tinnitus (Klingeln, Sausen, Pfeifen oder Summen im Ohr), führen. Es ist unerlässlich, eine Risikobewertung in Bezug auf diese Gefährdungen durchzuführen und entsprechende Regelungsmechanismen zu implementieren.
- Zu den für die Risikominderung geeigneten Regelungsmechanismen gehören Maßnahmen wie z. B. die Verwendung von Dämmstoffen, um an den Werkstücken auftretende Klingelgeräusche zu vermeiden.
- Verwenden Sie Gehörschutzausrüstungen nach den Anweisungen Ihres Arbeitgebers oder wie nach den Arbeits- und Gesundheitsschutzvorschriften gefordert.
- Die Schleifmaschine für Schleifblätter oder der Polierer ist nach den in dieser Anleitung enthaltenen Empfehlungen zu betreiben und zu warten, um eine unnötige Erhöhung des Lärmpegels zu vermeiden.
- Die Verbrauchsmaterialien/Maschinenwerkzeuge sind den Empfehlungen dieser Anleitung entsprechend auszuwählen, zu warten und zu ersetzen, um eine unnötige Erhöhung des Lärmpegels zu vermeiden.
- Stellen Sie, falls die Schleifmaschine für Schleifblätter oder der Polierer mit einem Schalldämpfer ausgestattet ist, immer sicher, dass dieser an seinem Platz und funktionstüchtig ist, wenn die Maschine in Betrieb ist.

Gefährdungen durch Schwingungen

- Die Einwirkung von Schwingungen kann Schädigungen an den Nerven und Störungen der Blutzirkulation in Händen und Armen verursachen.
- Tragen Sie bei Arbeiten in kalter Umgebung warme Kleidung und halten Sie ihre Hände warm und trocken.
- Falls Sie ein Taubheitsgefühl, Kribbeln oder Schmerzen in Ihren Fingern oder Händen feststellen oder sich die Haut an Ihren Fingern oder Händen weiß verfärbt, stellen Sie die Arbeit mit der Schleifmaschine für Schleifblätter oder dem Polierer ein, informieren Sie Ihren Arbeitgeber und konsultieren Sie einen Arzt.
- Die Schleifmaschine für Schleifblätter oder der Polierer ist nach den in dieser Anleitung enthaltenen Empfehlungen zu betreiben und zu warten, um eine unnötige Verstärkung der Schwingungen zu vermeiden.
- Halten Sie die Maschine mit nicht allzu festem, aber sicherem Griff unter Einhaltung der erforderlichen Hand-Reaktionskräfte, denn das Schwingungsrisiko wird in der Regel mit zunehmender Griffkraft größer.

Zusätzliche Sicherheitsanweisungen für pneumatische Maschinen

- Druckluft kann ernsthafte Verletzungen verursachen.
 - Sorgen Sie im Falle, dass die Maschine nicht gebraucht wird, sowie vor dem Austausch von Zubehörteilen oder vor der Ausführung von Reparaturarbeiten dafür, dass die Luftzufuhr geschlossen ist, der Luftschlauch nicht unter Druck steht und dass die Maschine von der Luftzufuhr getrennt wird.
 - Richten Sie den Luftstrom niemals gegen sich selbst oder gegen andere Personen.
- Umerschlagende Schläuche können ernsthafte Verletzungen verursachen. Überprüfen Sie daher immer, ob die Schläuche und ihre Befestigungsmittel unbeschädigt sind oder sich nicht gelöst haben.

- Falls Universal-Drehkupplungen (Klauenkupplungen) verwendet werden, müssen Arretierstifte eingesetzt werden; Whipcheck-Schlauchsicherungen müssen verwendet werden, um Schutz für den Fall eines Versagens der Verbindung des Schlauchs mit der Maschine und von Schläuchen untereinander zu bieten.
- Sorgen Sie dafür, dass der auf der Maschine angegebene Höchstdruck nicht überschritten wird.
- Tragen Sie mit Luft arbeitende Maschinen niemals am Schlauch.

Gerätespezifische Sicherheitshinweise für Schleifer

⚠️ WARNUNG!

- Stäube von Materialien wie bleihaltigem Anstrich, einigen Holzarten und Metall können gesundheitsschädlich sein.
- Die Berührung oder das Einatmen dieser Stäube kann eine Gefährdung für die Bedienperson oder in der Nähe befindliche Personen darstellen.
- Tragen Sie Schutzbrille und Staubschutzmaske!

Vor der Inbetriebnahme

HINWEIS

- ▶ Die Schleifmaschine darf ausschließlich mit gereinigter, ölvernebelter Druckluft betrieben werden und darf den maximalen Arbeitsdruck von 6,3 bar am Gerät nicht überschreiten. Zur Regulierung des Arbeitsdruckes muss der Kompressor mit einem Druckminderer ausgestattet sein.
- ▶ Umwickeln Sie alle Gewindeanschlüsse mit dem mitgelieferten Teflonband 13.

Montage des Stecknippels

- ◆ Entfernen Sie die Plastikschutzkappe aus dem Lufterlass des Gerätes.
- ◆ Umwickeln Sie das Gewinde des Stecknippels 5 mit dem mitgelieferten Teflonband 13.
- ◆ Schrauben Sie den Stecknippel 5 in den Lufterlass.

Montage des Schleiftellers

Der Druckluft-Exzentrerschleifer ist mit einer Schutzmanschette 10 ausgestattet.

-  Drehrichtungsangabe des Schleiftellers 9
- ◆ Um den Schleifteller 9 zu montieren oder zu tauschen stülpen Sie die Schutzmanschette 10 um (siehe Abb. 1).



Abb. 1

⚠️ WARNUNG!

- ▶ Betreiben Sie den Druckluft-Exzentrerschleifer niemals ohne Schutzmanschette 10.
- ▶ Betreiben Sie den Druckluft-Exzentrerschleifer niemals mit umgestülpter Schutzmanschette 10.
- ▶ Eine beschädigte Schutzmanschette 10 ist unverzüglich auszutauschen.
- ◆ Drehen Sie die Spindelsperre 7 mit der gerändelten Wölbung gegen die flache Seite der Exzenter spindle 8 (siehe Abb. 2).



Abb. 2

- ◆ Entfernen Sie die Schutzkappe von der Gewindestange des Schleiftellers ⑨ und schrauben Sie diesen im Uhrzeigersinn bis zum Anschlag in die Exzentrerspindel ⑧.
- ◆ Lösen Sie die Spindelperre ⑦, sodass sich die Exzentrerspindel ⑧ frei um die eigene Achse drehen kann.

⚠ ACHTUNG!

- ▶ Betreiben Sie den Druckluft-Exzentrerschleifer niemals mit verriegelter Antriebsspindel. Dies ist gefährlich und kann zu schwerwiegenden Verletzungen führen.
- ◆ Stülpen Sie die Schutzmanschette ⑩ wieder um (siehe Abb. 3).



Abb. 3

Schleifpapierscheibe auswählen

Abtrag und Oberfläche:

Die Abtragsleistung und die Oberflächengüte werden von der Kornstärke der Schleifpapierscheibe bestimmt.

- Beachten Sie bitte, dass Sie zur Bearbeitung der verschiedenen Materialien entsprechende Schleifpapierscheiben mit unterschiedlicher Körnung einsetzen.

Montage der Schleifpapierscheibe

⚠ ACHTUNG!

- ▶ Trennen Sie das Gerät unbedingt von der Druckluftquelle, bevor Sie die Schleifpapierscheibe ⑪ aufsetzen oder lösen.
- ◆ Der Schleifteller ⑨ und die im Lieferumfang enthaltenen Schleifpapierscheiben ⑪ sind mit korrespondierendem Klettverschluss ausgestattet.
- ◆ Wählen Sie die Schleifpapierscheibe ⑪ mit der gewünschten Körnung aus und drücken

Sie es auf den Schleifteller ⑨. Achten Sie auf konzentrischen Sitz.

- ◆ Zum Wechsel heben Sie die Schleifpapierscheibe ⑪ seitlich an und ziehen es vom Schleifteller ⑨ ab. Reinigen Sie den Schleifteller ⑨ bei Bedarf mit Druckluft.

Schmierung

HINWEIS

- ▶ Zur Vermeidung von Reibung- und Korrosionsschäden ist eine regelmäßige Schmierung besonders wichtig. Wir empfehlen ein geeignetes Druckluft-Spezialöl zu verwenden (z. B. Liqui Moly Kompressorenöl).
 - **Schmierung mit Nebelöler**
Als Aufbereitungsstufe nach dem Druckminderer schmiert ein Nebelöler (nicht im Lieferumfang enthalten) Ihr Gerät kontinuierlich und optimal. Ein Nebelöler gibt in feinen Tropfen Öl an die durchströmende Luft ab und garantiert so eine regelmäßige Schmierung.
 - **Manuelle Schmierung**
Wenn Sie über keinen Nebelöler verfügen, nehmen Sie vor jeder Inbetriebnahme bzw. bei längeren Arbeitsgängen eine Schmierung vor. Geben Sie 3 - 4 Tropfen Druckluft-Spezialöl in den Stecknippel ⑤.

Öl nachfüllen

Damit der Druckluft-Exzentrerschleifer lange einsetzsfähig bleibt, muss ausreichend Pneumatik-Öl im Gerät vorhanden sein.

Folgende Möglichkeiten stehen Ihnen zur Verfügung:

- ◆ Schließen Sie eine Wartungseinheit mit Öler am Kompressor an.
- ◆ Installieren Sie einen Anbauöler in der Druckluftleitung oder am Druckluftgerät.
- ◆ Geben Sie alle 15 Betriebsminuten ca. 3 - 5 Tropfen Pneumatik-Öl von Hand in den Stecknippel ⑤.

Anschluss an eine Druckluftquelle

HINWEIS

- ▶ Vor Anschluss der Druckluftquelle
 - muss der richtige Arbeitsdruck (3 - 6 bar) vollständig aufgebaut sein
 - ist sicherzustellen, dass sich der Abzug in seiner obersten Position befindet
- ◆ Schließen Sie das Gerät an einen Kompressor an, indem Sie den Stecknippel **5** mit dem Versorgungsschlauch der Druckluftquelle verbinden.
- ◆ Damit Sie den Luftdruck regulieren können, muss die Druckluftquelle mit einem Druckminderer ausgestattet sein.

Bedienung

Ein- / Ausschalten

Einschalten:

- ◆ Drücken Sie zuerst die Abzugssperre nach vorne und dann den Abzugshebel **3** um das Gerät einzuschalten.

Ausschalten:

- ◆ Lassen Sie den Abzugshebel **3** los.
- ◆ Wenn Ihre Arbeit beendet ist, trennen Sie das Gerät von der Druckluftquelle.

Schwingleistungsregulierung

- Mit dem Drehzahlregler **6** kann der Luftstrom und somit die Schwingleistung auch während des Betriebs variiert werden.
- Die ideale Schwingleistung ist vom Werkstoff abhängig und kann durch praktischen Versuch ermittelt werden.

Stellen Sie mit Hilfe des Druckminderers den korrekten Arbeitsdruck ein.

Schleifen

- ◆ Schalten Sie die Druckluftquelle ein und lassen Sie sie solange laufen, bis der maximale Kesseldruck erreicht wurde und abschaltet.
- ◆ Stellen Sie mit Hilfe eines Druckminderers an der Druckluftquelle den optimalen Arbeitsdruck ein. Beachten Sie, dass der maximale Arbeits-

druck nicht überschritten werden darf. Ein überhöhter Arbeitsdruck bringt keinen Leistungsgewinn, sondern erhöht lediglich den Luftverbrauch und beschleunigt den Geräteverschleiß. Halten Sie sich daher stets an die technischen Angaben.

- ◆ Schalten Sie den Druckluft-Exzenter schleifer ein.
- ◆ Lassen Sie das Gerät die gewünschte Drehzahl aufnehmen und regeln Sie sie nach Bedarf.
- ◆ Führen Sie den Druckluft-Exzenter schleifer parallel an das Werkstück.
- ◆ Bewegen Sie das Gerät parallel und flächig kreisend oder wechselnd in Längs- und Querrichtung. Benutzen Sie das Gehäuse **1** als Handgriff, um das Gerät in die gewünschte Richtung zu führen.
- ◆ Den Druckluft-Exzenter schleifer nicht aufdrücken. Starkes Aufdrücken erhöht die Arbeitsleistung nicht!
- ◆ Wenn Sie die Arbeit beendet haben, lassen Sie den Abzugshebel **3** los, um das Gerät abzuschalten.
- ◆ Nach Beendigung aller Arbeiten, trennen Sie das Gerät von der Druckluftquelle.

! ACHTUNG!

- ▶ Beim Schleifen entsteht Schleifstaub. Tragen Sie unbedingt Schutzhandschuhe, geeigneten Atemschutz und reinigen Sie Schleifpapier und Werkstück in regelmäßigen Abständen mit der Hilfe eines Staubsaugers oder Druckluft.
- ▶ Je nach Größe und Art des Werkstückes sind entsprechende Sicherheitsvorkehrungen zu treffen. Verwenden Sie geeignete Klemmvorrichtungen, um ein Verrutschen des Werkstückes zu verhindern.
- ▶ Im Falle einer Unterbrechung der Druckluftversorgung, lassen Sie den Abzugshebel **3** sofort los.

Arbeitshinweise

Das Wichtigste beim Schleifen ist, das Sie nacheinander Schleifpapier mit immer feinerer Körnung verwenden. Bei einer zu groben Körnung wird die Oberfläche nicht glatt, sondern sogar rauer. Wenn die Körnung zu fein ist, erzielen Sie kaum ein Ergebnis.

Die Abtragsleistung wird durch die Drehzahl und Körnung des Schleifpapiers bestimmt.

Entsprechend dem zu bearbeitenden Material und dem gewünschten Abtrag sind unterschiedliche Schleifpapiere zu verwenden.

ACHTUNG!

- Trennen Sie das Gerät unbedingt von der Druckluftquelle, bevor Sie die Schleifpapierscheibe **11** aufsetzen oder lösen.

Material		Körnung
Lacke:	Anschleifen	180
	Kratzer ausbessern	120
	Roststellen entfernen	40
Holz:	Weichholz	60 - 80
	Hartholz	60
	Furniere	240
Metall:	Aluminium	80
	Stahl	60

Wartung und Reinigung



WARNUNG! VERLETZUNGSGEFAHR!
Trennen Sie vor **Wartungsarbeiten** das Gerät vom **Druckluftnetz**.

ACHTUNG!

- Reinigen Sie das Gerät vor der **Wartung** von gefährlichen Substanzen, die sich (aufgrund von Arbeitsprozessen) auf diesem abgelagert haben. Vermeiden Sie jeden **Hautkontakt** mit diesen Substanzen. Wenn die Haut mit gefährlichen Stäuben in Kontakt kommt, kann dies zu schwerer **Dermatitis** führen. Falls während der **Wartungsarbeiten** Staub erzeugt oder aufgewirbelt wird, kann dieser **eingatmet** werden.

HINWEIS

Um eine einwandfreie Funktion und lange **Haltbarkeit** der Schleifmaschine zu gewährleisten, sind folgende Punkte zu beachten:

- Eine ausreichende und ständig intakte **Ölschmierung** ist für eine optimale Funktion von ganz entscheidender Bedeutung.
- Überprüfen Sie nach jedem Einsatz die **Drehzahl** und den **Schwingungspegel**.
- Prüfen Sie regelmäßig die **Leerlaufdrehzahl** sowie nach jeder durchgeführten **Wartung**: Benutzen Sie dazu einen **Drehzahlmesser** und führen Sie die Messung ohne **eingespanntes Werkzeug** durch. Bei einem **Fließdruck** von **6,3 bar** darf die **Leerlaufdrehzahl** keinesfalls überschritten werden.

- Wenn von dem Gerät ein erhöhter Schwingungspegel ausgeht, muss vor der weiteren Verwendung die Ursache beseitigt bzw. instandgesetzt werden.
- Benutzen Sie nur Originalersatz- bzw. Austauschteile des Herstellers, da sonst Gefahr für die Benutzer besteht. Kontaktieren Sie im Zweifel das Service-Center.
- Überprüfen Sie den Schleifteller  regelmäßig auf Beschädigungen.
- Reinigen Sie das Gerät nur mit einem trockenen, weichen Tuch oder mit Druckluft.
- Verwenden Sie auf keinen Fall scharfe und/oder kratzende Reinigungsmittel.

Entsorgung



Die Verpackung besteht aus umweltfreundlichen Materialien. Sie kann in den örtlichen Recyclebehältern entsorgt werden.

Werfen Sie das Gerät nicht in den Hausmüll!

Möglichkeiten zur Entsorgung des ausgedienten Gerätes erfahren Sie bei Ihrer Gemeinde- oder Stadtverwaltung.

Fehlerbehebung

Fehler	Mögliche Ursache	Behebung
Geschwindigkeit zu niedrig, etwas Luft tritt aus dem Auslass aus.	Motorteile durch Schmutz verklemmt.	Filter der Druckversorgung auf Verschmutzung prüfen.
	Druckversorgung zu niedrig.	Filter der Druckversorgung auf Verschmutzung prüfen.
		Gerät schmieren, wie in der Anleitung beschrieben.
	Wenn nötig, Angaben von oben wiederholen.	
Gerät bewegt sich nicht, Druckluft tritt komplett beim Auslass aus.	Motor sitzt aufgrund von Materialansammlung fest.	Gerät schmieren, wie in der Anleitung beschrieben.

Garantie der Kompernaß Handels GmbH

Sehr geehrte Kundin, sehr geehrter Kunde,

Sie erhalten auf dieses Gerät 3 Jahre Garantie ab Kaufdatum. Im Falle von Mängeln dieses Produkts stehen Ihnen gegen den Verkäufer des Produkts gesetzliche Rechte zu. Diese gesetzlichen Rechte werden durch unsere im Folgenden dargestellte Garantie nicht eingeschränkt.

Garantiebedingungen

Die Garantiefrist beginnt mit dem Kaufdatum. Bitte bewahren Sie den Original-Kassenbon gut auf. Diese Unterlage wird als Nachweis für den Kauf benötigt.

Tritt innerhalb von drei Jahren ab dem Kaufdatum dieses Produkts ein Material- oder Fabrikationsfehler auf, wird das Produkt von uns – nach unserer Wahl – für Sie kostenlos repariert oder ersetzt. Diese Garantieleistung setzt voraus, dass innerhalb der Drei-Jahres-Frist das defekte Gerät und der Kaufbeleg (Kassenbon) vorgelegt und schriftlich kurz beschrieben wird, worin der Mangel besteht und wann er aufgetreten ist.

Wenn der Defekt von unserer Garantie gedeckt ist, erhalten Sie das reparierte oder ein neues Produkt zurück. Mit Reparatur oder Austausch des Produkts beginnt kein neuer Garantiezeitraum.

Garantiezeit und gesetzliche Mängelansprüche

Die Garantiezeit wird durch die Gewährleistung nicht verlängert. Dies gilt auch für ersetzte und reparierte Teile. Eventuell schon beim Kauf vorhandene Schäden und Mängel müssen sofort nach dem Auspacken gemeldet werden. Nach Ablauf der Garantiezeit anfallende Reparaturen sind kostenpflichtig.

Garantieumfang

Das Gerät wurde nach strengen Qualitätsrichtlinien sorgfältig produziert und vor Auslieferung gewissenhaft geprüft.

Die Garantieleistung gilt für Material- oder Fabrikationsfehler. Diese Garantie erstreckt sich nicht auf Produktteile, die normaler Abnutzung ausgesetzt sind und daher als Verschleißteile angesehen werden können oder für Beschädigungen an zerbrechlichen Teilen, z. B. Schalter, Akkus, Backformen oder Teile die aus Glas gefertigt sind.

Diese Garantie verfällt, wenn das Produkt beschädigt, nicht sachgemäß benutzt oder gewartet wurde. Für eine sachgemäße Benutzung des Produkts sind alle in der Bedienungsanleitung aufgeführten Anweisungen genau einzuhalten. Verwendungszwecke und Handlungen, von denen in der Bedienungsanleitung abgeraten oder vor denen gewarnt wird, sind unbedingt zu vermeiden.

Das Produkt ist nur für den privaten und nicht für den gewerblichen Gebrauch bestimmt. Bei missbräuchlicher und unsachgemäßer Behandlung, Gewaltanwendung und bei Eingriffen, die nicht von unserer autorisierten Service-Niederlassung vorgenommen wurden, erlischt die Garantie.

Abwicklung im Garantiefall

Um eine schnelle Bearbeitung ihres Anliegens zu gewährleisten, folgen Sie bitte den folgenden Hinweisen:

- Bitte halten Sie für alle Anfragen den Kassenbon und die Artikelnummer (z. B. IAN 12345) als Nachweis für den Kauf bereit.
- Die Artikelnummer entnehmen Sie bitte dem Typenschild, einer Gravur, auf dem Titelblatt ihrer Anleitung (unten links) oder als Aufkleber auf der Rück- oder Unterseite.
- Sollten Funktionsfehler oder sonstige Mängel auftreten, kontaktieren Sie zunächst die nachfolgend benannte Serviceabteilung **telefonisch** oder per **E-Mail**.
- Ein als defekt erfasstes Produkt können Sie dann unter Beifügung des Kaufbelegs (Kassenbon) und der Angabe, worin der Mangel besteht und wann er aufgetreten ist, für Sie portofrei an die Ihnen mitgeteilte Service-Anschrift übersenden.



Auf www.lidl-service.com können Sie diese und viele weitere Handbücher, Produktvideos und Software herunterladen.

Service

DE Service Deutschland

Tel.: 0800 5435 111 (Kostenfrei aus dem dt. Festnetz/Mobilfunknetz)
E-Mail: kompennass@lidl.de

AT Service Österreich

Tel.: 0820 201 222 (0,15 EUR/Min.)
E-Mail: kompennass@lidl.at

CH Service Schweiz

Tel.: 0842 665566 (0,08 CHF/Min., Mobilfunk max. 0,40 CHF/Min.)
E-Mail: kompennass@lidl.ch

IAN 285206

Importeur

Bitte beachten Sie, dass die folgende Anschrift keine Serviceanschrift ist. Kontaktieren Sie zunächst die benannte Servicestelle.

KOMPENASS HANDELS GMBH
BURGSTRASSE 21
DE-44867 BOCHUM
DEUTSCHLAND
www.kompennass.com

Original-Konformitätserklärung

Wir, KOMPENASS HANDELS GMBH, Dokumentenverantwortlicher: Herr Semi Uguzlu, BURGSTR. 21, DE - 44867 BOCHUM, DEUTSCHLAND, erklären hiermit, dass dieses Produkt mit den folgenden Normen, normativen Dokumenten und EG-Richtlinien übereinstimmt:

Maschinenrichtlinie (2006 / 42 / EG)

Angewandte harmonisierte Normen:

EN ISO 11148-8: 2011

Typbezeichnung der Maschine:

Druckluft-Exzenterschleifer PDEXS 150 C2

Herstellungsjahr: 01 - 2017

Seriennummer: IAN 285206

Bochum, 20.01.2017

Semi Uguzlu
- Qualitätsmanager -



Technische Änderungen im Sinne der Weiterentwicklung sind vorbehalten.

KOMPERNASS HANDELS GMBH

BURGSTRASSE 21
DE-44867 BOCHUM
GERMANY
www.kompernass.com

Last Information Update · Tilstand af information · Version des informations
Stand van de informatie · Stand der Informationen:
01 / 2017 · Ident.-No.: PDEXS150C2-012017-2

IAN 285206

