

OWIM GmbH & Co. KG

Stiftsbergstraße 1
74167 Neckarsulm
GERMANY

Model No.: HG10714
Version: 11/2023



IAN 434246_2304



DIGITALER MESSSCHIEBER / DIGITAL CALIPER / PIED À COULISSE NUMÉRIQUE

(DE) (AT) (CH)

DIGITALER MESSSCHIEBER

Bedienungs- und Sicherheitshinweise

(GB) (IE)

DIGITAL CALIPER

Operation and safety notes

(FR) (BE)

PIED À COULISSE NUMÉRIQUE

Instructions d'utilisation et consignes de sécurité

(NL) (BE)

DIGITALE SCHUIFMAAT

Bedienings- en veiligheidsinstructies

(PL)

SUWMIARKA CYFROWA

Wskazówki dotyczące obsługi i bezpieczeństwa

(CZ)

DIGITÁLNÍ POSUVNÉ MĚŘÍTKO

Pokyny pro obsluhu a bezpečnostní pokyny

(SK)

DIGITÁLNE POSUVNÉ MERADLO

Pokyny pre obsluhu a bezpečnostné pokyny

(ES)

CALIBRE DIGITAL

Instrucciones de utilización y de seguridad

(DK)

DIGITAL SKYDELÆRE

Brugs- og sikkerhedsanvisninger

(IT)

CALIBRO DIGITALE

Indicazioni per l'uso e per la sicurezza

(HU)

DIGITÁLIS TOLÓMÉRŐ

Kezelési és biztonsági utalások

(DE) (FR) (GB)
(NL) (BE) (PL)
(CZ) (SK) (AT)
(DK) (HU) (IT)

IAN 434246_2304

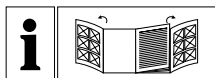

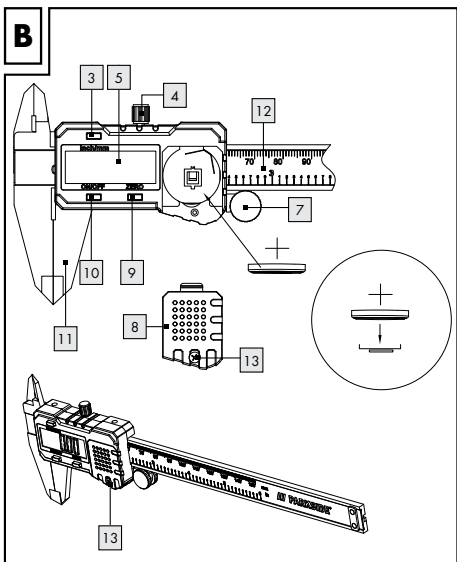
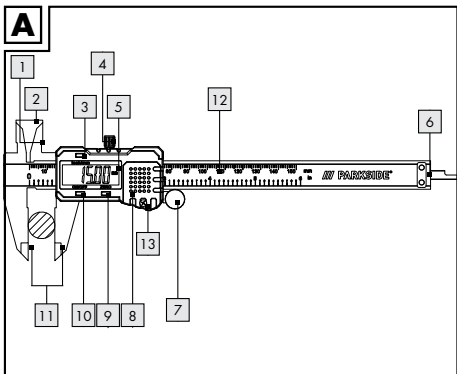

DE/AT/ CH	Bedienungs- und Sicherheitshinweise	Seite	5
GB/IE	Operation and safety notes	Page	23
FR/BE	Instructions d'utilisation et consignes de sécurité	Page	40
NL/BE	Bedienings- en veiligheidsinstructies	Pagina	58
PL	Wskazówki dotyczące obsługi i bezpieczeństwa	Strona	74
CZ	Pokyny pro obsluhu a bezpečnostní pokyny	Strana	91
SK	Pokyny pre obsluhu a bezpečnostné pokyny	Strana	106
ES	Instrucciones de utilización y de seguridad	Página	122
DK	Brugs- og sikkerhedsanvisninger	Side	139
IT	Indicazioni per l'uso e per la sicurezza	Pagina	154
HU	Kezelési és biztonsági utalások	Oldal	171

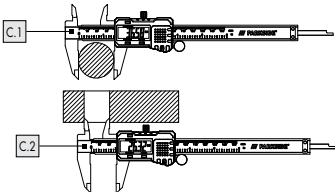
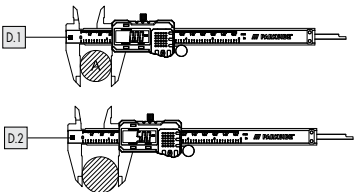
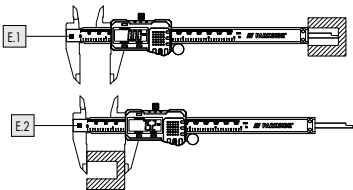
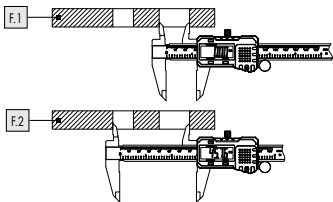
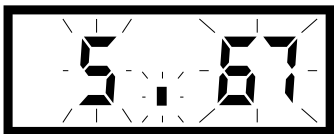

C**D****E****F****G**

Liste der verwendeten Piktogramme	Seite 6
Einleitung	Seite 6
Bestimmungsgemäße Verwendung	Seite 6
Lieferumfang	Seite 7
Teilebeschreibung	Seite 7
Technische Daten	Seite 8
Sicherheitshinweise	Seite 8
Sicherheitshinweise für Batterien/Akkus	Seite 11
Vor der Inbetriebnahme	Seite 13
Batterie einsetzen / austauschen (s. Abb. B)	Seite 13
Messschieber vorbereiten	Seite 13
Inbetriebnahme	Seite 14
Messschieber verwenden	Seite 14
Anwendungsbeispiele	Seite 16
Fehler beheben	Seite 17
Wartung und Reinigung	Seite 19
Entsorgung	Seite 19
Garantie	Seite 21
Abwicklung im Garantiefall	Seite 21
Service	Seite 22

Liste der verwendeten Piktogramme	
	Gleichstrom / -spannung
	Batterie (Knopfzelle) mitgeliefert
	Das CE Zeichen bestätigt Konformität mit den für das Produkt zutreffenden EU-Richtlinien.

DIGITALER MESSSCHIEBER

● **Einleitung**

Wir beglückwünschen Sie zum Kauf Ihres neuen Produkts. Sie haben sich damit für ein hochwertiges Produkt entschieden. Die Bedienungsanleitung ist Teil dieses Produkts. Sie enthält wichtige Hinweise für Sicherheit, Gebrauch und Entsorgung. Machen Sie sich vor der Benutzung des Produkts mit allen Bedien- und Sicherheitshinweisen vertraut. Benutzen Sie das Produkt nur wie beschrieben und für die angegebenen Einsatzbereiche. Händigen Sie alle Unterlagen bei Weitergabe des Produkts an Dritte mit aus.

● **Bestimmungsgemäße Verwendung**

Das Produkt eignet sich für Außen-, Innen- und Tiefenmessungen. Das Produkt ist nur für den persönlichen Gebrauch bestimmt. Nicht für den gewerblichen Einsatz.

● **Lieferumfang**

- 1 x Digitaler Messschieber
- 1 x Batterie
- 1 x Aufbewahrungsbox
- 1 x Bedienungsanleitung

● **Teilebeschreibung**

- 1 Schrittmessflächen
- 2 Innere Messschenkel
- 3 Inch- / mm-Taste
- 4 Sicherungsschraube
- 5 LCD-Anzeige
- 6 Tiefenmaß
- 7 Stellrad für Messschenkel
- 8 Batteriefachdeckel
- 9 Taste für Nullstellung (ZERO)
- 10 EIN- / AUS-Taste (ON / OFF)
- 11 Äußere Messschenkel
- 12 Körper des Messschiebers
- 13 Feste Schraube

● Technische Daten

Messgrößeneinheit:	mm / inch (Zoll)
Messbereich:	0 - 150 mm / 0-6"
Auflösung:	0,01 mm / 0,0005"
Genauigkeit	
Abmessung (Länge):	0 - 100 mm \pm 0,02 mm / 0,001" 100 - 150 mm \pm 0,03 mm / 0,001"
Abmessung (Tiefe):	0 - 100 mm \pm 0,04 mm / 0,002" 100 - 150 mm \pm 0,05 mm / 0,002"
Maximale	
Messgeschwindigkeit:	1,5 m / s, 60"/s
Messsystem:	lineares, kontaktloses CAP- Messsystem
Anzeige:	LCD-Anzeige
Betriebstemperatur:	+5 °C bis +40 °C
Einfluss durch	
Luftfeuchtigkeit:	innerhalb von 0 % bis 80 % relative Luftfeuchtigkeit unerheblich
Batterie:	3 V  CR2032 (im Lieferumfang enthalten)
Automatische	
Abschaltung:	5 Minuten +/- 30 Sekunden



Sicherheitshinweise

VOR GEBRAUCH BITTE DIE
BEDIENUNGSANLEITUNG LESEN!
BEDIENUNGSANLEITUNG BITTE
SORGFÄLTIG AUFBEWAHREN!

**⚠ VORSICHT! Funktional
bedingte Scharfkantigkeit.**

⚠ VORSICHT!

VERLETZUNGSGEFAHR!

-  **DAS PRODUKT GEHÖRT NICHT IN KINDERHÄNDE.**

DIESES PRODUKT IST KEIN SPIELZEUG! Dieses Produkt sollte von Kindern nicht ohne Aufsicht benutzt werden.

⚠ LEBENS- UND UNFALLGEFAHR FÜR KLEINKINDER UND KINDER!
Lassen Sie Kinder niemals unbeaufsichtigt mit dem Verpackungsmaterial.

- Es besteht Erstickungsgefahr durch Verpackungsmaterial. Kinder unterschätzen häufig die Gefahren. Halten Sie Kinder stets vom Produkt fern.

⚠ LEBENSGEFAHR!
Batterien können verschluckt werden, was lebensgefährlich sein kann. Nehmen Sie sofort ärztliche Hilfe in Anspruch, wenn eine Batterie verschluckt wurde.

- Dieses Produkt kann von Kindern ab 8 Jahren und darüber sowie von Personen mit verringerten

physischen, sensorischen oder mentalen Fähigkeiten oder Mangel an Erfahrung und Wissen benutzt werden, wenn sie beaufsichtigt werden oder bezüglich des sicheren Gebrauchs des Produkts unterwiesen wurden und die daraus resultierenden Gefahren verstehen.

Kinder dürfen nicht mit dem Produkt spielen.

Reinigung und Benutzerwartung dürfen nicht von Kindern ohne Beaufsichtigung durchgeführt werden.

- Setzen Sie das Produkt niemals hohen Temperaturen und Feuchtigkeit aus, da sonst das Produkt Schaden nehmen kann.
- Halten Sie den Messschieber sauber und trocken. Flüssigkeit kann den Messschieber beschädigen.
- Setzen Sie den Messschieber nicht unter Spannung und halten Sie ihn von elektrischen Stiften fern. Andernfalls kann der Chip im Messschieber beschädigt werden.
- Setzen Sie das Produkt nicht unter Spannung. Halten Sie das Produkt von elektrischen Stiften fern.

Anderenfalls kann der im Produkt eingebaute Chip beschädigt werden.



Sicherheitshinweise für Batterien/Akkus

- **LEBENSGEFAHR!** Halten Sie Batterien/Akkus außer Reichweite von Kindern. Suchen Sie im Falle eines Verschluckens sofort einen Arzt auf!
-  **EXPLOSIONSGEFAHR!** Laden Sie nicht aufladbare Batterien niemals wieder auf. Schließen Sie Batterien/Akkus nicht kurz und/oder öffnen Sie diese nicht. Überhitzung, Brandgefahr oder Platzen können die Folge sein.
- Werfen Sie Batterien/Akkus niemals in Feuer oder Wasser.
- Setzen Sie Batterien/Akkus keiner mechanischen Belastung aus.

Risiko des Auslaufens der Batterien

- Vermeiden Sie extreme Bedingungen und Temperaturen, die auf Batterien/Akkus einwirken können, z. B. auf Heizkörpern / direkte Sonneneinstrahlung.

- Vermeiden Sie den Kontakt mit Haut, Augen und Schleimhäuten! Spülen Sie bei Kontakt mit Batteriesäure die betroffenen Stellen sofort mit klarem Wasser und suchen Sie umgehend einen Arzt auf!
-  **SCHUTZHANDSCHUHE TRAGEN!** Ausgelaufene oder beschädigte Batterien/Akkus können bei Berührung mit der Haut Verätzungen verursachen. Tragen Sie deshalb in diesem Fall geeignete Schutzhandschuhe.
- Im Falle eines Auslaufens der Batterien entfernen Sie diese sofort aus dem Produkt, um Beschädigungen zu vermeiden.
- Entfernen Sie die Batterien, wenn das Produkt längere Zeit nicht verwendet wird.

Risiko der Beschädigung des Produkts

- Verwenden Sie ausschließlich den angegebenen Batterietyp/Akkutyp!
- Achten Sie beim Einlegen auf die richtige Polarität! Diese wird im Batteriefach angezeigt!

- Reinigen Sie Kontakte an der Batterie und im Batteriefach vor dem Einlegen, falls erforderlich!
- Entfernen Sie erschöpfte Akkus/ Batterien umgehend aus dem Produkt.

● Vor der Inbetriebnahme

● Batterie einsetzen / austauschen (s. Abb. B)

Hinweis: Blinkende Ziffern weisen auf eine entladene / leere Batterie hin. (s. Abb. G)

Hinweis: Beim Wechseln der Batterie kann es zu Störungen der LCD-Anzeige **5** kommen. Entnehmen Sie die Batterie und setzen Sie sie nach mehr als 30 Sekunden wieder ein.

- Lösen Sie die Feste Schraube **13** mit einem Schraubendreher (nicht im Lieferumfang enthalten).
- Entfernen Sie den Deckel des Batteriefachs **8** (s. Abb. B).
- Entnehmen Sie die alte Batterie.



Setzen Sie eine neue Batterie unter Beachtung der Polarität (+ und -) in das Batteriefach ein. Achten Sie darauf, dass der Pluspol nach außen zeigt.

- Schließen Sie den Deckel des Batteriefachs **8** (s. Abb. B).
- Ziehen Sie die Feste Schraube **13** mit einem Schraubendreher fest (nicht im Lieferumfang enthalten).

● Messschieber vorbereiten

- Lösen Sie die Sicherungsschraube **4**, damit Sie den Messschieber bewegen können.
- Reinigen Sie alle Schrittmessflächen **1** und das Tiefenmaß **6** mit einem trockenen Tuch.

Andernfalls kann es, beispielsweise durch Luftfeuchtigkeit, zu fehlerhaften Messergebnissen kommen.

- Prüfen Sie alle Tasten und die LCD-Anzeige **5** auf einwandfreie Reaktionen.

● **Inbetriebnahme**

● **Messschieber verwenden**

- Lösen Sie die Sicherungsschraube **4**, indem Sie sie gegen den Uhrzeigersinn drehen.
- Schieben Sie die äußeren Messschenkel **11** / inneren Messschenkel **2** zusammen.
- Schalten Sie die LCD-Anzeige **5** ein, indem Sie die EIN- / AUS-Taste **10** drücken.
- Drücken Sie die inch- / mm-Taste **3**, um die Maßeinheit (inch [Zoll] oder mm) festzulegen, die Sie nutzen möchten. Es erscheint entweder „mm“ oder „in“ in der LCD-Anzeige **5**.
- Drücken Sie die Taste zur Nullstellung (ZERO) **9**, um die LCD-Anzeige **5** auf Null zurückzusetzen.

Hinweis: Die LCD-Anzeige **5** schaltet sich ebenfalls beim Bewegen der inneren Messschenkel **2** oder der äußeren Messschenkel **11** automatisch ein.

Gegenstand von außen messen

(s. Abb. C.1):

- Schieben Sie die äußeren Messschenkel **11** auseinander, indem Sie das Stellrad **7** gegen den Uhrzeigersinn nach außen drehen. Setzen Sie die äußeren Messschenkel **11** an den zu messenden Gegenstand an.
- Drehen Sie das Stellrad **7** im Uhrzeigersinn nach innen. Schieben Sie so die äußeren Messschenkel **11** so weit zusammen, bis sie den zu messenden Gegenstand an beiden Seiten berühren. Achten Sie darauf, dass Sie den zu messenden Gegenstand nicht durch zu viel Druck beschädigen.
- Die LCD-Anzeige **5** zeigt nun die Maße an.

Gegenstand von innen messen

(s. Abb. C.2):

- Setzen Sie die inneren Messschenkel **2** von innen an den zu messenden Gegenstand an.
- Drehen Sie das Stellrad **7** gegen den Uhrzeigersinn nach außen. Schieben Sie so die inneren Messschenkel **2** so weit auseinander, bis sie den Gegenstand an beiden inneren Seiten berühren. Achten Sie darauf, dass Sie den zu messenden Gegenstand nicht durch zu viel Druck beschädigen.
- Die LCD-Anzeige **5** zeigt nun die Maße an.

Tiefe eines Gegenstandes messen

(s. Abb. E.1):

- Schieben Sie das Tiefenmaß **6** aus dem Messschieber.
- Setzen Sie das Tiefenmaß **6** an den zu messenden Gegenstand an, bis es die Oberfläche berührt (z. B. innerhalb eines Lochs).
- Schieben Sie den Körper des Messschiebers **12** herunter, bis Sie einen Widerstand spüren.
- Achten Sie darauf, dass Sie das Tiefenmaß **6** oder den zu messenden Gegenstand nicht durch zu viel Druck beschädigen.
- Die LCD-Anzeige **5** zeigt nun die Maße an.

Nach dem Messen:

- Schieben Sie nach der Durchführung der Messung die äußeren Messschenkel **11** / inneren Messschenkel **2** wieder zusammen, indem Sie das Stellrad **7** im Uhrzeigersinn nach innen drehen.
- Schalten Sie die LCD-Anzeige **5** wieder aus, indem Sie die EIN- / AUS-Taste **10** drücken.
Hinweis: Nach ca. 5 Minuten schaltet sich die LCD-Anzeige **5** automatisch ab.
- Drehen Sie die Sicherungsschraube **4** wieder fest, indem Sie sie im Uhrzeigersinn drehen, bis Sie einen Widerstand spüren.

● Anwendungsbeispiele

Hinweis: Gehen Sie zum Messen immer gemäß dem Kapitel „Messschieber verwenden“ vor.

Vergleich zwischen Stecker und Loch

(s. Abb. C):

- Nehmen Sie zunächst die Maße des Steckers (s. Abb. C.1).
- Notieren Sie sich ggf. den Messwert.
- Nehmen Sie anschließend die Maße des Lochs (s. Abb. C.2).

Abweichung einer Referenzgröße

(s. Abb. D):

- Nehmen Sie die Maße eines Referenzgegenstandes (hier A) (s. Abb. D.1).
- Belassen Sie die Messschenkel **2** / **11** in dieser Position und drücken Sie die Taste zur Nullstellung (ZERO) **9**.
- Nehmen Sie anschließend die Maße des zweiten Gegenstandes (s. Abb. D.2). Die LCD-Anzeige **5** zeigt nun die Abweichung der Maße des zweiten Gegenstandes zu der Maße des Referenzgegenstandes (A) an.

Messen der Dicke des Bodens eines Gegenstandes (s. Abb. E):

- Messen Sie zunächst die Tiefe des Gegenstandes (s. Abb. E.1).
- Belassen Sie das Tiefenmaß **6** in dieser Position und drücken Sie die Taste zur Nullstellung (ZERO) **9**.
- Nehmen Sie nun die Maße des gesamten Gegenstandes (s. Abb. E.2). Die LCD-Anzeige **5** zeigt nun die Dicke des Bodens des Gegenstandes.

Messen des Abstandes zwischen zwei identischen Löchern (s. Abb. F):

- Nehmen Sie zunächst die Maße eines der beiden gleich großen Löcher (s. Abb. F.1).
- Belassen Sie die Messschenkel **2** / **11** in dieser Position und drücken Sie die Taste zur

Nullstellung (ZERO) **9**.

- Nehmen Sie anschließend die Gesamtmaße (s. Abb. F.2). Die LCD-Anzeige **5** zeigt nun die Maße des mittleren Abstandes an.

Kenndaten von metrischen ISO-Gewinden:

Nenndurchmesser: [mm]	Steigung: [mm ⁻¹]	Kerndurchmesser: [mm]	Bohrdurchmesser: [mm]
3	0,5	2,46	2,5
4	0,7	3,24	3,3
5	0,8	4,13	4,2
6	1	4,92	5
8	1,25	6,65	6,8
10	1,5	8,38	8,5
12	1,75	10,11	10,2
16	2	13,84	14
20	2,5	17,29	17,5

● Fehler beheben

Das Produkt enthält empfindliche elektronische Bauteile. Daher ist es möglich, dass es durch Funkübertragungsgeräte in unmittelbarer Nähe gestört wird. Treten Fehlanzeigen in der LCD-Anzeige auf, entfernen Sie solche Geräte aus der Umgebung des Produkts.

Elektrostatistische Entladungen können zu Funktionsstörungen führen.

- Entfernen Sie bei solchen Funktionsstörungen kurzzeitig die Batterie und setzen Sie sie erneut ein.

Fehler	Ursache	Abhilfe
Fünf Stellen springen gleichzeitig einmal pro Sekunde um.	Die Batteriespannung liegt unter 2,6 V.	Tauschen Sie die Batterie aus (Kapitel „Batterie einsetzen / austauschen“).

Fehler	Ursache	Abhilfe
Die LCD-Anzeige 5 zählt nicht weiter.	Fehlerhafte Schaltung	Batterie herausnehmen und nach 30 Sekunden wieder einsetzen.
Keine Anzeige in der LCD-Anzeige 5	<ol style="list-style-type: none"> 1. LCD-Anzeige 5 ist ausgeschaltet. 2. Batterie hat keinen richtigen Kontakt oder ist falsch herum eingesetzt. 3. Die Batteriespannung liegt unter 2,1 V. 	<ol style="list-style-type: none"> 1. Schalten Sie die LCD-Anzeige 5 ein, indem Sie die EIN- / AUS-Taste 10 drücken. 2. Entnehmen Sie die Batterie. Setzen Sie sie gemäß Polung und Kapitel „Batterie einsetzen / austauschen“ so ein, dass sie alle Kontakte berührt. 3. Tauschen Sie die Batterie aus (Kapitel „Batterie einsetzen / austauschen“).

● Wartung und Reinigung

- Reinigen Sie den Messschieber vor und nach dem Gebrauch mit einem trockenen Lappen. Verwenden Sie niemals Benzin, Lösungsmittel oder andere Reiniger.
- Tauchen Sie den Messschieber nicht ins Wasser. Flüssigkeit kann den Messschieber beschädigen.
- Schalten Sie die LCD-Anzeige **5** immer aus, wenn der Messschieber nicht verwendet wird. So verlängern Sie die Betriebsdauer der Batterie.

● Entsorgung

Die Verpackung besteht aus umweltfreundlichen Materialien, die Sie über die örtlichen Recyclingstellen entsorgen können.



Beachten Sie die Kennzeichnung der Verpackungsmaterialien bei der Abfalltrennung, diese sind gekennzeichnet mit Abkürzungen (a) und Nummern (b) mit folgender Bedeutung: 1–7: Kunststoffe / 20–22: Papier und Pappe / 80–98: Verbundstoffe.



Points de collecte sur www.quefairedemesdechets.fr
Privilégiez la réparation ou le don de votre appareil !



Das Produkt inkl. Zubehör und die Verpackungsmaterialien sind recyclebar und unterliegen einer erweiterten Herstellerverantwortung. Entsorgen Sie diese getrennt, den abgebildeten Info-tri (Sortierinformation) folgend, für eine bessere Abfallbehandlung.

Das Triman-Logo gilt nur für Frankreich.



Möglichkeiten zur Entsorgung des ausgedienten Produkts erfahren Sie bei Ihrer Gemeinde oder Stadtverwaltung.



Gerät entsorgen

Das Symbol der durchgestrichenen Mülltonne bedeutet, dass dieses Gerät am Ende der Nutzungszeit nicht über den Hausmüll entsorgt werden darf. Das Gerät ist bei eingerichteten Sammelstellen, Wertstoffhöfen oder Entsorgungsbetrieben abzugeben. Zudem sind Vertrieber von Elektro- und Elektronikgeräten sowie Vertrieber von Lebensmitteln zur Rücknahme verpflichtet. LIDL bietet Ihnen Rückgabemöglichkeiten direkt in den Filialen und Märkten an. Rückgabe und Entsorgung sind für Sie kostenfrei. Beim Kauf eines Neugerätes haben Sie das Recht, ein entsprechendes Altgerät unentgeltlich zurückzugeben. Zusätzlich haben Sie die Möglichkeit, unabhängig vom Kauf eines Neugerätes, unentgeltlich (bis zu drei) Altgeräte abzugeben, die in keiner Abmessung größer als 25 cm sind. Bitte löschen Sie vor der Rückgabe alle personenbezogenen Daten. Bitte entnehmen Sie vor der Rückgabe Batterien oder Akkumulatoren, die nicht vom Altgerät umschlossen sind, sowie Lampen, die zerstörungsfrei entnommen werden können und führen diese einer separaten Sammlung zu.

Defekte oder verbrauchte Batterien / Akkus müssen gemäß Richtlinie 2006/66/EG und deren Änderungen recycelt werden. Geben Sie Batterien / Akkus und / oder das Produkt über die angebotenen Sammeleinrichtungen zurück.



Umweltschäden durch falsche Entsorgung der Batterien / Akkus!

Batterien / Akkus dürfen nicht über den Hausmüll entsorgt werden. Sie können giftige Schwermetalle enthalten und unterliegen der Sondermüllbehandlung. Die chemischen Symbole der Schwermetalle sind wie

folgt: Cd = Cadmium, Hg = Quecksilber, Pb = Blei.
Geben Sie deshalb verbrauchte Batterien / Akkus bei einer kommunalen Sammelstelle ab.

● Garantie

Das Produkt wurde nach strengen Qualitätsrichtlinien hergestellt und vor der Auslieferung sorgfältig geprüft. Im Falle von Material- oder Herstellungsfehlern haben Sie gegenüber dem Verkäufer des Produkts gesetzliche Rechte. Ihre gesetzlichen Rechte werden in keiner Weise durch unsere unten aufgeführte Garantie eingeschränkt.

Die Garantie für dieses Produkt beträgt 3 Jahre ab Kaufdatum. Die Garantiezeit beginnt mit dem Kaufdatum. Bewahren Sie den Originalkaufbeleg an einem sicheren Ort auf, da dieses Dokument als Nachweis des Kaufs erforderlich ist.

Alle Schäden oder Mängel, die bereits zum Zeitpunkt des Kaufs vorhanden sind, müssen unverzüglich nach dem Auspacken des Produkts gemeldet werden.

Sollte das Produkt innerhalb von 3 Jahren ab Kaufdatum einen Material- oder Herstellungsfehler aufweisen, werden wir es – nach unserer Wahl – kostenlos für Sie reparieren oder ersetzen.

Die Garantiezeit verlängert sich durch einen stattgegebenen Gewährleistungsanspruch nicht. Dies gilt auch für ersetzte und reparierte Teile.

Diese Garantie erlischt, wenn das Produkt beschädigt oder unsachgemäß verwendet oder gewartet wurde.

Die Garantie deckt Material- und Herstellungsfehler ab. Diese Garantie erstreckt sich weder auf Produktteile, die normalem Verschleiß unterliegen, und somit als Verschleißteile gelten (z. B. Batterien, Akkus, Schläuche, Farbpatronen), noch auf Schäden an zerbrechlichen Teilen, z. B. Schalter oder Teile aus Glas.

● **Abwicklung im Garantiefall**

Um eine schnelle Bearbeitung Ihres Anspruchs zu gewährleisten, beachten Sie die folgenden Hinweise:

Halten Sie den Originalkaufbeleg und die Artikelnummer (IAN 434246_2304) als Nachweis für den Kauf bereit.

Sie finden die Artikelnummer auf dem Typenschild, einer Gravur auf dem Produkt, der Startseite der Bedienungsanleitung (unten links) oder als Aufkleber auf der Rück- oder Unterseite des Produkts.

Sollten Funktionsfehler oder sonstige Mängel auftreten, wenden Sie sich zunächst telefonisch oder per E-Mail an die unten aufgeführte Serviceabteilung.

Sobald das Produkt als defekt erfasst wurde, können Sie es kostenlos an die Ihnen mitgeteilte Service-Anschrift zurücksenden. Stellen Sie sicher, dass Sie den Originalkaufbeleg (Kassenbon) sowie eine kurze, schriftliche Beschreibung beilegen, in der die Einzelheiten des Defekts und der Zeitpunkt des Auftretens dargelegt sind.

● **Service**

Ⓛ DE **Service Deutschland**

Tel.: 0800 5435 111

E-Mail: owim@lidl.de

Ⓛ AT **Service Österreich**

Tel.: 0800 292726

E-Mail: owim@lidl.at

Ⓛ CH **Service Schweiz**

Tel.: 0800562153

E-Mail: owim@lidl.ch



List of pictograms used	Page 24
Introduction	Page 24
Intended use	Page 24
Scope of delivery	Page 24
Description of parts	Page 25
Technical data	Page 25
Safety instructions	Page 26
Safety instructions for batteries / rechargeable batteries.....	Page 28
Before start of operation	Page 30
Insert / replace battery (see Figure B)	Page 30
Preparing the caliper.....	Page 30
Starting up the device	Page 30
Using the caliper	Page 30
Examples of use.....	Page 32
Troubleshooting	Page 34
Cleaning and maintenance	Page 36
Disposal	Page 36
Warranty	Page 37
Warranty claim procedure	Page 38
Service	Page 39

List of pictograms used



Direct current / voltage



Battery (Button cell) included



CE mark indicates conformity with relevant EU directives applicable for this product.

DIGITAL CALIPER

● Introduction

We congratulate you on the purchase of your new product. You have chosen a high quality product. The instructions for use are part of the product. They contain important information concerning safety, use and disposal. Before using the product, please familiarise yourself with all of the safety information and instructions for use. Only use the product as described and for the specified applications. If you pass the product on to anyone else, please ensure that you also pass on all the documentation with it.

● Intended use

The product is suitable for outside, inside, depth measurement. This product is intended for personal use. Not for commercial use.

● Scope of delivery

- 1 x Digital caliper
- 1 x Battery
- 1 x Storage box
- 1 x Instruction for use

● Description of parts

- 1 Measuring surfaces
- 2 Internal measuring jaws
- 3 Inch / mm key
- 4 Locking screw
- 5 LCD display
- 6 Depth-measuring blade
- 7 Handwheel for measuring jaws
- 8 Battery compartment lid
- 9 Key for zero setting (ZERO)
- 10 ON / OFF key (ON / OFF)
- 11 External measuring jaws
- 12 Body of the caliper
- 13 Fixed screw

● Technical data

Measurement unit: mm / inch

Measuring range: 0 - 150 mm / 0-6"

Resolution: 0.01 mm / 0.0005"

Accuracy

(Length measurement): 0 - 100 mm \pm 0.02 mm / 0.001"
100 - 150 mm \pm 0.03 mm / 0.001"

(Depth measurement): 0 - 100 mm \pm 0.04 mm / 0.002"
100-150 mm \pm 0.05 mm / 0.002"

Maximum

measuring speed: 1.5 m/s, 60"/s

Measuring system: Liner capacitive measuring system

Display: LCD display

Operating

temperature: +5 °C to +40 °C

Influence of humidity: within a range from 0 % to 80 %
relative humidity irrelevant

Battery: 3 V 
CR2032 (included)

Auto off: 5 minutes +/- 30 seconds



Safety instructions

BEFORE USING THIS DEVICE, PLEASE READ THE DIRECTIONS FOR USE! PLEASE KEEP THE DIRECTIONS FOR USE IN A SAFE PLACE!

⚠ CAUTION! Beware of sharp edges.

⚠ CAUTION! RISK OF INJURY!



KEEP THE PRODUCT OUT OF THE REACH OF CHILDREN. THIS PRODUCT IS NOT A TOY!

This product should never be used by children unsupervised.

⚠ DANGER TO LIFE AND RISK OF ACCIDENT FOR TODDLERS AND CHILDREN! Never leave children alone and unsupervised with the packaging material.



There is a risk of suffocation from the packaging material. Children often underestimate risks. Always keep children away from the product.

⚠ DANGER TO LIFE! Batteries could be swallowed and pose a lethal

hazard. Consult a doctor immediately if anyone swallows a battery.

- This product can be used by children aged from 8 years and above and persons with reduced physical, sensory or mental capabilities or lack of experience and knowledge if they have been given supervision or instruction concerning use of the product in a safe way and understand the hazards involved.
Children shall not play with the product.
Cleaning and user maintenance shall not be made by children without supervision.
- Never expose the product to high temperatures, water or moisture as this may damage the product.
- Keep the caliper clean and dry. Fluids could damage the caliper.
- Keep away from electrical current and electrically charged pins to prevent damage to the chip.
- Do not put the product under tension. Keep the product away from electrical pins. Otherwise, the product's built-in chip might be damaged.



Safety instructions for batteries / rechargeable batteries

- **DANGER TO LIFE!** Keep batteries / rechargeable batteries out of reach of children. If accidentally swallowed seek immediate medical attention.
-  **DANGER OF EXPLOSION!** Never recharge non-rechargeable batteries. Do not short-circuit batteries / rechargeable batteries and / or open them. Overheating, fire or bursting can be the result.
- Never throw batteries / rechargeable batteries into fire or water.
- Do not exert mechanical loads to batteries / rechargeable batteries.

Risk of battery leakage

- Avoid extreme environmental conditions and temperatures, which could affect batteries / rechargeable batteries, e.g. radiators / direct sunlight.
- Avoid contact with the skin, eyes and mucous membranes. In the event of contact with battery acid,

thoroughly flush the affected area with plenty of clean water and seek immediate medical attention.

-  **WEAR PROTECTIVE GLOVES!** Leaked or damaged batteries / rechargeable batteries can cause burns on contact with the skin. Wear suitable protective gloves at all times if such an event occurs.
- In the event of a battery leak, immediately remove it from the product to prevent damage.
- Remove the batteries / rechargeable batteries if the product will not be used for a longer period.

Risk of damage of the product

- Only use the specified type of battery / rechargeable battery!
- When inserting ensure the correct polarity! This is shown inside the battery compartment!
- Clean the contacts on the battery and in the battery compartment before inserting!
- Remove exhausted batteries / rechargeable batteries from the product immediately.

● Before start of operation

● Insert / replace battery (see Figure B)

Tip: Flashing numbers indicate a discharged / flat battery (see Figure G).

Tip: When changing the battery, the LCD display [5] may experience faults. Remove the battery and insert it again after waiting more than 30 seconds.

- Loosen the screw [13] with screwdriver (not included).
- Remove the lid from the battery compartment [8] (see Fig. B).
- Remove the old battery.



Insert the new battery into the battery compartment and ensure correct polarity (+ and -). Make sure that the plus terminal points outwards.

- Close the lid to the battery compartment [8] (see Fig. B).
- Tighten the screw [13] with screwdriver (not included).

● Preparing the caliper

- Loosen the locking screw [4] so that you can move the caliper.
- Clean all measuring surfaces [1] and the depth-measuring blade [6] with a dry cloth. Otherwise, faulty measuring results may occur due to, for example, humidity.
- Check that all keys and the LCD display [5] work correctly.

● Starting up the device

● Using the caliper

- Loosen the locking screw [4] by turning it anti-clockwise.
- Push the external measuring jaws [11] and the internal measuring jaws [2] together.
- Switch the LCD display [5] on by pressing the ON / OFF key [10].

- Press the inch / mm key **3** to set the unit of measurement (inch or mm) you wish to use. Either "mm" or "in" will appear to the right of the figures in the LCD display **5**.
- Press the key to obtain the zero setting (ZERO) **9** in order to reset the LCD display **5** to zero.

Tip: The LCD display **5** will also automatically switch on by moving the internal measuring jaws **2** or the external measuring jaws **11**.

Measuring an object from the outside (see Fig. C.1):

- Move the external measuring jaws **11** apart by turning the handwheel **7** outwards anti-clockwise. Place the external measuring jaws **11** against the object to be measured.
- Turn the handwheel **7** inwards clockwise. Move the external measuring jaws **11** together until they touch both sides of the object you want to measure. Please ensure that you do not damage the object you want to measure by subjecting it to too much pressure.
- The LCD display **5** now displays the dimensions.

Measuring an object from the inside (see Fig. C.2):

- Place the internal measuring jaws **2** against the object you want to measure.
- Turn the handwheel **7** outwards anti-clockwise. Move the internal measuring jaws **2** apart until they touch the object on both its inner sides. Please ensure that you do not damage the object you want to measure by subjecting it to too much pressure.
- The LCD display **5** now displays the dimensions.

Measuring the depth of an object (see Fig. E.1):

- Move the depth-measuring blade **6** out of the caliper.
- Put the depth-measuring blade **6** in position until it touches the surface (e.g. inside a hole).

- Slide the body of the caliper [12] downward until you feel resistance.
- Ensure that you do not damage the depth-measuring blade [6] or the object you want to measure by exerting too much pressure on them.
- The LCD display [5] now displays the dimensions.

After measurement:

- After carrying out the measurement, move the external measuring jaws [11] / internal measuring jaws [2] together again by turning the handwheel [7] inwards clockwise.
- Switch the LCD display [5] off again by pressing the ON / OFF key [10].
Tip: The LCD display [5] automatically switches itself off after approx. 5 minutes.
- Tighten the locking screw [4] again by turning it clockwise until you feel some resistance.

● **Examples of use**

Tip: When measuring, always proceed as described in the chapter on using the caliper.

Comparison of plug and socket (see Fig. C):

- First measure the dimensions of the plug (see Fig. C.1).
- You may wish to make a note of the measurement.
- Then, measure the socket (see Fig. C.2).

Deviation from a reference value (see Fig. D):

- Measure a reference object (in this case A) (see Fig. D.1).
- Leave the measuring jaws [2] / [11] in this position and press the key to obtain the zero setting (ZERO) [9].
- Then measure the second object (see Fig. D.2). The LCD display [5] now shows the deviation of the measurement of the second object to that of the reference object (A).

Measuring the thickness of the floor of an object (see Fig. E):

- First measure the depth of the object (see Fig. E.1).
- Leave the depth blade **6** in this position and press the key to obtain the zero position (ZERO) **9**.
- Now measure the entire object (see Fig. E.2). The LCD display **5** now shows the thickness of the floor of the object.

Measuring the distance between two identical holes (see Fig. F):

- First measure one of the two, equally sized holes (see Fig. F.1).
- Leave the measuring jaws **2** / **11** in this position and press the key to obtain the zero position (ZERO) **9**.
- Now measure the total dimension (see Fig. F.2). The LCD display **5** now shows the average distance.

Characteristics of metric ISO screw threads:

Nominal diameter: [mm]	Increase: [mm ⁻¹]	Core diameter: [mm]	Drill diameter: [mm]
3	0.5	2.46	2.5
4	0.7	3.24	3.3
5	0.8	4.13	4.2
6	1	4.92	5
8	1.25	6.65	6.8
10	1.5	8.38	8.5
12	1.75	10.11	10.2
16	2	13.84	14
20	2.5	17.29	17.5

● Troubleshooting

The device contains sensitive electronic components. That is why it experiences interference when in close proximity to radio transmission devices. If any indication errors appear in the display, remove such devices out of the proximity of the caliper.

Electrostatic discharge could result in malfunctions.

- When such malfunctions occur, remove the battery for a short while and re-insert.

Failure	Cause	Solution
Five digits flash simultaneously every second.	The battery voltage is lower than 2.6V.	Replace the battery in line with the chapter "Insert / replace battery".
The LCD display 5 does not continue to count.	Faulty wiring or circuit	Remove battery and re-insert after 30 seconds.

Failure	Cause	Solution
<p>Nothing is displayed on the LCD display 5</p>	<ol style="list-style-type: none"> <li data-bbox="365 187 614 384">1. LCD display 5 is switched off. <li data-bbox="365 519 614 877">2. Battery is the wrong way round or the battery contact is poor. <li data-bbox="365 1172 614 1369">3. The battery voltage is lower than 2.1 V. 	<ol style="list-style-type: none"> <li data-bbox="655 187 925 495">1. Switch the LCD display 5 on by pressing the ON / OFF key 10. <li data-bbox="655 519 945 1148">2. Remove the battery and insert / replace it in line with the terminals and the chapter "Insert / replace battery" so that it touches all contacts. <li data-bbox="655 1172 914 1530">3. Replace the battery in line with the chapter "Insert / replace battery".

● Cleaning and maintenance

- Clean the caliper before and after using it with a dry cloth; never use petrol, solvents or cleaning agents.
- Do not immerse the caliper into water. Liquids can damage the caliper.
- Always switch the LCD display **5** off when not using the caliper. This will extend the life of the battery.

● Disposal

The packaging is made entirely of recyclable materials, which you may dispose of at local recycling facilities.



Observe the marking of the packaging materials for waste separation, which are marked with abbreviations (a) and numbers (b) with following meaning: 1-7: plastics / 20-22: paper and fibreboard / 80-98: composite materials.



The product incl. accessories and packaging materials are recyclable and are subject to extended producer responsibility.

Dispose them separately, following the illustrated Info-tri (sorting information), for better waste treatment.

The Triman logo is valid in France only.



Contact your local refuse disposal authority for more details of how to dispose of your wornout product.



To help protect the environment, please dispose of the product properly when it has reached the end of its useful life and not in the household waste. Information on collection points and their opening hours can be obtained from your local authority.

Faulty or used batteries / rechargeable batteries must be recycled in accordance with Directive 2006/66/EC and its amendments. Please return the batteries / rechargeable batteries and / or the product to the available collection points.



Environmental damage through incorrect disposal of the batteries / rechargeable batteries!

Batteries / rechargeable batteries may not be disposed of with the usual domestic waste. They may contain toxic heavy metals and are subject to hazardous waste treatment rules and regulations. The chemical symbols for heavy metals are as follows: Cd = cadmium, Hg = mercury, Pb = lead. That is why you should dispose of used batteries / rechargeable batteries at a local collection point.

● **Warranty**

The product has been manufactured to strict quality guidelines and meticulously examined before delivery. In the event of material or manufacturing defects you have legal rights against the retailer of this product. Your legal rights are not limited in any way by our warranty detailed below.

The warranty for this product is 3 years from the date of purchase. The warranty period begins on the date of purchase. Keep the original sales receipt in a safe location as this document is required as proof of purchase.

Any damage or defects already present at the time of purchase must be reported without delay after unpacking the product.

Should the product show any fault in materials or manufacture within 3 years from the date of purchase,

we will repair or replace it – at our choice – free of charge to you. The warranty period is not extended as a result of a claim being granted. This also applies to replaced and repaired parts.

This warranty becomes void if the product has been damaged, or used or maintained improperly.

The warranty covers material or manufacturing defects. This warranty does not cover product parts subject to normal wear and tear, thus considered consumables (e.g. batteries, rechargeable batteries, tubes, cartridges), nor damage to fragile parts, e.g. switches or glass parts.

● **Warranty claim procedure**

To ensure quick processing of your claim, observe the following instructions:

Make sure to have the original sales receipt and the item number (IAN 434246_2304) available as proof of purchase.

You can find the item number on the rating plate, an engraving on the product, on the front page of the instruction manual (bottom left), or as a sticker on the rear or bottom of the product.

If functional or other defects occur, contact the service department listed below either by telephone or by e-mail.

Once the product has been recorded as defective you can return it free of charge to the service address that will be provided to you. Ensure to enclose the proof of purchase (sales receipt) and a short, written description outlining the details of the defect and when it occurred.

● Service

(GB) Service Great Britain

Tel.: 08000569216

E-Mail: owim@lidl.co.uk

(IE) Service Ireland



Tel.: 1800 200736

E-Mail: owim@lidl.ie



Liste des pictogrammes utilisés	Page 41
Introduction	Page 41
Utilisation conforme aux prescriptions	Page 41
Contenu de livraison	Page 41
Description des pièces	Page 41
Spécifications techniques.....	Page 42
Consignes de sécurité	Page 42
Consignes de sécurité relatives aux piles / piles rechargeables	Page 45
Avant la mise en marche	Page 47
Insertion/remplacement de la pile (voir ill. B).....	Page 47
Préparer le pied à coulisse	Page 47
Mise en marche	Page 48
Utiliser le pied à coulisse	Page 48
Exemples d'utilisation	Page 49
Résolution de problèmes	Page 51
Maintenance et nettoyage	Page 53
Mise au rebut	Page 53
Garantie	Page 54
Faire valoir sa garantie	Page 57
Service après-vente	Page 57

Liste des pictogrammes utilisés

	Courant continu/tension continue
	Pile (bouton) fournie
	Le marquage CE indique la conformité aux directives européennes applicables à ce produit.

PIED À COULISSE NUMÉRIQUE

● Introduction

Nous vous félicitons pour l'achat de votre nouveau produit. Vous avez opté pour un produit de grande qualité. Le mode d'emploi fait partie intégrante de ce produit. Il contient des indications importantes pour la sécurité, l'utilisation et la mise au rebut. Veuillez lire consciencieusement toutes les indications d'utilisation et de sécurité du produit. Ce produit doit uniquement être utilisé conformément aux instructions et dans les domaines d'application spécifiés. Lors d'une cession à tiers, veuillez également remettre tous les documents.

● **Utilisation conforme aux prescriptions**

Le produit convient pour réaliser des mesures extérieures, intérieures et de profondeur. Le produit est destiné uniquement à un usage privé. Ne convient pas pour une utilisation commerciale.

● **Contenu de livraison**

- 1 x Pied à coulisse numérique
- 1 x Pile
- 1 x Boîte de rangement
- 1 x Mode d'emploi

● **Description des pièces**

- 1 Surfaces de mesure
- 2 Becs de mesure intérieurs
- 3 Touche inch (pouce) / mm

- 4 Vis de blocage
- 5 Afficheur LCD
- 6 Jauge de profondeur
- 7 Roue correctrice de mesure
- 8 Couverture du compartiment pile
- 9 Touche de remise à zéro (ZERO)
- 10 Touche MARCHÉ / ARRÊT (ON / OFF)
- 11 Becs de mesure extérieurs
- 12 Corps du pied à coulisse
- 13 Vis fixe

● Spécifications techniques

Unité de mesure :	mm / inch (pouce)
Capacité de mesure :	0-150 mm / 0-6"
Résolution :	0,01 mm / 0,0005"
Précision	
Dimensions (Longueur) :	0-100 mm ± 0,02 mm / 0,001" 100-150 mm ± 0,03 mm / 0,001"
Dimensions (Profondeur) :	0-100 mm ± 0,04 mm / 0,002" 100-150 mm ± 0,05 mm / 0,002"
Vitesse maximum de mesure :	1,5 m/s, 60"/s
Système de mesure :	linéaire, sans contact Système de mesure CAP
Affichage :	afficheur LCD
Température de fonctionnement :	+5 °C - +40 °C
Influence de l'humidité ambiante :	de 0% à 80% d'humidité relative
Pile :	3 V  CR2032 (comprise)
Arrêt automatique :	5 minutes +/- 30 secondes



Consignes de sécurité

VEUILLEZ S'IL VOUS PLAÎT LIRE
LE MODE D'EMPLOI AVANT
L'UTILISATION !

LE MODE D'EMPLOI EST À
CONSERVER PRÉCIEUSEMENT !

**⚠ MISE EN GARDE ! Attention
aux bords tranchants.**

**⚠ ATTENTION ! RISQUE DE
BLESSURE !**

-  **LE PRODUIT EST À
TENIR HORS DE LA
PORTÉE DES
ENFANTS. CE PRODUIT
N'EST PAS UN JOUET !** Ce
produit ne doit pas être utilisé par
des enfants sans surveillance.

**⚠ DANGER DE MORT ET
RISQUE DE BLESSURE POUR
LES ENFANTS ! Ne laissez
jamais les enfants avec le
matériau d'emballage sans
surveillance.**

- Le matériau d'emballage est une
source de risque d'étouffement.
Les enfants sous-estiment souvent
les risques. Gardez les enfants
éloignés du produit.

**⚠ DANGER DE MORT !
Les piles peuvent être
avalées, ce qui peut être
très dangereux. Veuillez
immédiatement consulter
un médecin, quand la pile a**

été avalée.

- Cet appareil ne peut être utilisé par des enfants de 8 ans et plus ainsi que par des personnes à capacités physiques, sensorielles ou mentales réduites ou manquant d'expérience et de connaissance que sous surveillance ou s'ils connaissent les consignes de sécurité relatives à l'utilisation de cet appareil et les risques en découlant.

Les enfants ne doivent pas jouer avec cet appareil. Le nettoyage et la maintenance domestique de l'appareil ne doit pas être effectué par un enfant sans surveillance.

- N'exposez jamais le produit à des sources de chaleur élevées et à l'humidité, car ceci pourrait endommager le produit.
- Gardez le pied à coulisse dans un milieu propre et sec. Une substance liquide peut endommager le pied à coulisse.
- Ne mettez pas le pied à coulisse sous tension et gardez-le loin de toute goupille électrique. En cas contraire, la puce du pied à coulisse pourrait être endommagée.
- Ne mettez pas le produit sous tension. Maintenez le produit à l'écart des broches électriques.

Dans le cas contraire, la puce installée dans le produit pourrait être endommagée.



Consignes de sécurité relatives aux piles / piles rechargeables

- **DANGER DE MORT !** Gardez les piles / piles rechargeables hors de portée des enfants. En cas d'ingestion accidentelle, contactez l'assistance médicale d'urgence.



RISQUE D'EXPLOSION !

- Ne rechargez jamais des piles non rechargeables. Ne mettez pas en court-circuit et /ou n'ouvrez pas les piles / piles rechargeables. Cela pourrait provoquer une surchauffe, un incendie ou une explosion.
- Ne jetez jamais les piles / piles rechargeables au feu ou dans l'eau.
- N'effectuez pas de sollicitations mécaniques sur les piles / piles rechargeables.

Risque de fuite des piles

- Évitez les conditions environnementales et les températures extrêmes qui peuvent nuire aux piles / piles rechargeables, comme les

radiateurs ou la lumière directe du soleil.

- Évitez tout contact avec la peau, les yeux et les muqueuses. En cas de contact avec l'acide des piles, rincez abondamment la zone affectée à l'eau claire et contactez l'assistance médicale d'urgence.
-  **PORTEZ DES GANTS DE PROTECTION !** Les piles / piles rechargeables endommagées ou ayant fui peuvent provoquer des brûlures au contact de la peau. Si tel est le cas, portez des gants de protection adaptés à tout moment.
- En cas de fuite de la pile, retirez-la immédiatement du produit pour prévenir tout endommagement.
- Si vous n'utilisez pas le produit pendant une longue période, retirez les piles / piles rechargeables.

Risque d'endommagement du produit

- Utilisez uniquement le type de pile / pile rechargeable spécifié !
- À l'insertion, veillez à respecter la polarité ! Celle-ci est indiquée dans le compartiment à piles !
- Nettoyez les contacts de la pile ainsi que le compartiment à piles avant insertion !

- Retirez immédiatement les piles / piles rechargeables usagées du produit.

● Avant la mise en marche

● Insertion/remplacement de la pile (voir ill. B)

Indication : Les chiffres clignotants indiquent la décharge de la pile. (voir ill. G)

Indication : Le changement de la pile peut provoquer des perturbations de l'afficheur LCD [5]. Retirez la pile et replacez-la à nouveau après plus de 30 secondes.

- Desserrez la vis [13] avec un tournevis (non inclus).
- Enlevez le couvercle du compartiment à pile [8] (voir Fig. B).
- Retirez l'ancienne pile.



Placez une nouvelle pile dans le compartiment en respectant la polarité (+ et -). Le pôle positif de la pile doit être tourné vers l'extérieur.

- Fermez le couvercle du compartiment à pile [8] (voir Fig. B).
- Serrez la vis [13] avec un tournevis (non inclus).

● Préparer le pied à coulisse

- Dévissez la vis de blocage [4] pour pouvoir déplacer le pied à coulisse.
- Nettoyez toutes les surfaces de mesure [1] et le dispositif de mesure de la profondeur [6] avec un chiffon sec. Sinon, il se peut que des mesures soient défectueuses à cause de de l'humidité de l'air.
- Vérifiez le bon fonctionnement de toutes les touches, de l'interrupteur et de l'afficheur LCD [5].

● Mise en marche

● Utiliser le pied à coulisse

- Dévissez la vis de blocage [4] en la tournant dans le sens inverse des aiguilles d'une montre.
- Intercalez les becs de mesure extérieurs [11] et les becs de mesure intérieurs [2].
- Mettez en marche l'afficheur LCD [5] en appuyant sur la touche MARCHE / ARRÊT [10].
- Appuyez sur la touche Zoll / mm [3] pour fixer l'unité de mesure (pouce ou mm) que vous désirez utiliser. Apparaît sur l'afficheur LCD [5] soit « mm » soit « in ».
- Appuyez sur la touche de remise à zéro (ZERO) [9] pour remettre l'afficheur LCD [5] à zéro.

Remarque : L'afficheur LCD [5] s'allume également automatiquement lorsque les becs de mesure intérieurs [2] ou les becs de mesure extérieurs [11] sont déplacés.

Mesurer l'extérieur d'un objet

(voir ill. C.1) :

- Écartez les becs de mesure extérieurs [11] l'un de l'autre en tournant la roue correctrice de mesure [7] vers l'extérieur dans le sens contraire des aiguilles d'une montre. Posez les becs de mesure extérieurs [11] sur l'objet à mesurer.
- Tournez la roue correctrice de mesure [7] vers l'intérieur dans le sens des aiguilles d'une montre. Écartez les becs de mesure extérieurs [11] de manière à toucher des deux côtés l'objet à mesurer. Veillez à ne pas endommager l'objet à mesurer en exerçant une pression trop forte.
- L'afficheur LCD [5] affiche maintenant la dimension.

Mesurer l'intérieur d'un objet (voir ill. C.2) :

- Posez les becs de mesure intérieurs [2] sur l'intérieur de l'objet à mesurer.
- Tournez la roue correctrice de mesure [7] dans le sens contraire des aiguilles d'une montre. Écartez les becs de mesure intérieurs [2] de manière à toucher les deux côtés intérieurs de l'objet à

mesurer. Veillez à ne pas endommager l'objet à mesurer en exerçant une pression trop forte.

- L'afficheur LCD [5] affiche maintenant la dimension.

Mesurer la profondeur d'un objet

(voir ill. E.1) :

- Tirez la jauge de profondeur [6] du pied à coulisse.
- Apposez la jauge de profondeur [6] sur l'objet à mesurer, jusqu'à ce qu'elle touche la surface (p.ex. à l'intérieur d'un trou).
- Faites glisser le corps du pied à coulisse [12] vers le bas, jusqu'à ce que vous ressentiez une résistance.
- Veillez à ne pas endommager la jauge de profondeur [6] ou l'objet à mesurer en exerçant une pression trop forte.
- L'afficheur LCD [5] affiche maintenant la dimension.

Après la prise de mesures :

- Après avoir effectué le mesurage, poussez les becs de mesure extérieurs [11]/becs de mesure intérieurs [2] l'un vers l'autre en tournant la roue correctrice de mesure [7] dans le sens des aiguilles d'une montre.
- Mettez l'afficheur LCD [5] à nouveau hors service en appuyant sur la touche MARCHE / ARRÊT [10].
Indication : Eteignez à nouveau l'afficheur LCD [5] après 5 minutes.
- Vissez la vis de blocage [4] à nouveau fermement en la tournant dans le sens des aiguilles d'une montre, jusqu'à ce que vous ressentiez une résistance.

● Exemples d'utilisation

Indication : Veuillez toujours procéder au mesurage en suivant les directives du chapitre « Utiliser le pied à coulisse ».

Comparaison entre prise et trou (voir ill. C) :

- Relevez d'abord la dimension de la fiche (voir ill. C.1).
- Notez si nécessaire la valeur mesurée.
- Relevez ensuite la dimension du trou (voir ill. C.2).

Dérivation d'une grandeur de référence (voir ill. D) :

- Relevez la dimension d'un objet de référence (ici A) (voir ill. D.1).
- Laissez les becs de mesure intérieurs **2** / extérieurs **11** dans cette position et appuyez sur la touche de remise à zéro (ZERO) **9**.
- Relevez ensuite la dimension du deuxième objet (voir ill. D.2). L'afficheur LCD **5** affiche maintenant la dérivation de la dimension du deuxième objet par rapport à la dimension de l'objet de référence (A).

Mesurer l'épaisseur du fond d'un objet (voir ill. E) :

- Mesurez d'abord la profondeur de l'objet (voir ill. E.1).
- Laissez la jauge de profondeur **6** dans cette position et appuyez sur la touche de remise à zéro (ZERO) **9**.
- Relevez maintenant la dimension de l'objet dans sa totalité (voir ill. E.2). L'afficheur LCD **5** affiche maintenant l'épaisseur du fond de l'objet.

Mesure de l'écart entre deux trous identiques (voir ill. F) :

- Relevez d'abord la dimension de l'un des deux trous de la même taille (voir ill. F.1).
- Laissez les becs de mesure intérieurs **2** / extérieurs **11** dans cette position et appuyez sur la touche de remise à zéro (ZERO) **9**.
- Relevez ensuite la dimension totale (voir ill. F.2). L'afficheur LCD **5** affiche maintenant la dimension de la distance moyenne.

Caractéristiques des filetages métriques ISO :

Diamètre nominal : [mm]	Inclinaison : [mm ⁻¹]	Diamètre de base : [mm]	Diamètre du trou percé : [mm]
3	0,5	2,46	2,5
4	0,7	3,24	3,3
5	0,8	4,13	4,2
6	1	4,92	5
8	1,25	6,65	6,8
10	1,5	8,38	8,5
12	1,75	10,11	10,2
16	2	13,84	14
20	2,5	17,29	17,5

● Résolution de problèmes

L'appareil comprend des pièces électroniques sensibles. Il est donc possible qu'il présente des perturbations ondulatoires causées par des appareils électriques se trouvant à proximité. Éloignez ces appareils du pied à coulisse, si l'écran indique une erreur.

Les décharges électrostatiques peuvent mener à des perturbations fonctionnelles.

- Retirez un bref instant la pile et remettez-la dans son compartiment, si l'appareil présente une telle perturbation.

Erreur	Cause	Solution
Cinq positions tournent en même temps une fois par seconde.	La tension de la pile se situe en dessous de 2,6 V.	Remplacez la pile comme décrit dans le chapitre « Insertion/remplacement de la pile ».

Erreur	Cause	Solution
L'afficheur LCD [5] arrête de compter.	Circuit défectueux.	Sortez la pile et remettez-la dans le compartiment après 30 secondes.
Aucun affichage sur l'afficheur LCD [5].	<ol style="list-style-type: none"> <li data-bbox="382 438 615 586">1. L'afficheur LCD [5] est éteint. <li data-bbox="382 921 632 1333">2. La pile n'a pas de véritable contact ou a été placée dans le mauvais sens. <li data-bbox="382 1567 615 1818">3. La tension de la pile se situe en dessous de 2,1 V. 	<ol style="list-style-type: none"> <li data-bbox="680 438 943 906">1. Mettez l'afficheur LCD [5] en marche en appuyant sur la TOUCHE MARCHÉ / ARRÊT (ON / OFF) [10]. <li data-bbox="680 921 948 1547">2. Sortez la pile et remplacez-la selon la polarité et le chapitre « Insertion/ remplacement de la pile » de manière à ce qu'elle touche tous les contacts. <li data-bbox="680 1567 948 1929">3. Remplacez la pile comme décrit dans le chapitre « Insertion/ remplacement de la pile ».

● Maintenance et nettoyage

- Nettoyez le pied à coulisse avant et après son utilisation à l'aide d'un chiffon sec ; n'utilisez jamais de l'essence, des solvants ou des produits de nettoyage.
- Ne trempez pas le pied à coulisse dans de l'eau. Une substance liquide peut endommager le pied à coulisse.
- Éteignez toujours l'afficheur LCD [5], quand le pied à coulisse n'est pas utilisé. Vous rallongez ainsi la durée de vie de la pile.

● Mise au rebut

L'emballage se compose de matières recyclables pouvant être mises au rebut dans les déchetteries locales.



Veillez respecter l'identification des matériaux d'emballage pour le tri sélectif, ils sont identifiés avec des abbréviations (a) et des chiffres (b) ayant la signification suivante : 1-7 : plastiques / 20-22 : papiers et cartons / 80-98 : matériaux composite.



Points de collecte sur www.quefairedesdechets.fr
Privilégiez la réparation ou le don de votre appareil !



Le produit ainsi que les accessoires et les matériaux d'emballage sont recyclables et relèvent de la responsabilité élargie du producteur.

Éliminez-les séparément, en suivant l'Infotri illustrée, dans l'intérêt d'un meilleur traitement des déchets.

Le logo Triman n'est valable qu'en France.



Votre mairie ou votre municipalité vous renseigneront sur les possibilités de mise au rebut des produits usagés.



Afin de contribuer à la protection de l'environnement, veuillez ne pas jeter votre produit usagé dans les ordures ménagères, mais éliminez-le de manière appropriée. Pour obtenir des renseignements concernant les points de collecte et leurs horaires d'ouverture, vous pouvez contacter votre municipalité.

Les piles / piles rechargeables défectueuses ou usagées doivent être recyclées conformément à la directive 2006/66/CE et ses modifications. Les piles et / ou piles rechargeables et / ou le produit doivent être retournés dans les centres de collecte proposés.



Pollution de l'environnement par la mise au rebut incorrecte des piles / piles rechargeables !

Les piles / piles rechargeables ne doivent pas être mises au rebut avec les ordures ménagères. Elles peuvent contenir des métaux lourds toxiques et doivent être considérées comme des déchets spéciaux. Les symboles chimiques des métaux lourds sont les suivants : Cd = cadmium, Hg = mercure, Pb = plomb. Pour cette raison, veuillez toujours déposer les piles / piles rechargeables usagées dans les conteneurs de recyclage communaux.

● **Garantie**

Article L217-16 du Code de la consommation

Lorsque l'acheteur demande au vendeur, pendant le cours de la garantie commerciale qui lui a été consentie lors de l'acquisition ou de la réparation d'un bien meuble, une remise en état couverte par la garantie, toute période d'immobilisation d'au moins sept jours vient s'ajouter à la durée de la garantie qui restait à courir. Cette période court à compter de la demande d'intervention de l'acheteur ou de la mise à disposition pour réparation du bien en cause, si cette mise à disposition est postérieure à la demande d'intervention.

Indépendamment de la garantie commerciale souscrite, le vendeur reste tenu des défauts de conformité du bien et des vices rédhibitoires dans les conditions prévues aux articles L217-4 à L217-13 du Code de la consommation et aux articles 1641 à 1648 et 2232 du Code Civil.

Article L217-4 du Code de la consommation

Le vendeur livre un bien conforme au contrat et répond des défauts de conformité existant lors de la délivrance.

Il répond également des défauts de conformité résultant de l'emballage, des instructions de montage ou de l'installation lorsque celle-ci a été mise à sa charge par le contrat ou a été réalisée sous sa responsabilité.

Article L217-5 du Code de la consommation

Le bien est conforme au contrat :

- 1° S'il est propre à l'usage habituellement attendu d'un bien semblable et, le cas échéant :
 - s'il correspond à la description donnée par le vendeur et posséder les qualités que celui-ci a présentées à l'acheteur sous forme d'échantillon ou de modèle ;
 - s'il présente les qualités qu'un acheteur peut légitimement attendre eu égard aux déclarations publiques faites par le vendeur, par le producteur ou par son représentant, notamment dans la publicité ou l'étiquetage ;
- 2° Ou s'il présente les caractéristiques définies d'un commun accord par les parties ou être propre à tout usage spécial recherché par l'acheteur, porté à la connaissance du vendeur et que ce dernier a accepté.

Article L217-12 du Code de la consommation

L'action résultant du défaut de conformité se prescrit par deux ans à compter de la délivrance du bien.

Article 1641 du Code civil

Le vendeur est tenu de la garantie à raison des défauts cachés de la chose vendue qui la rendent impropre à l'usage auquel on la destine, ou qui diminuent tellement cet usage que l'acheteur ne l'aurait pas acquise, ou n'en aurait donné qu'un moindre prix, s'il les avait connus.

Article 1648 1er alinéa du Code civil

L'action résultant des vices rédhibitoires doit être intentée par l'acquéreur dans un délai de deux ans à compter de la découverte du vice.

Les pièces détachées indispensables à l'utilisation du produit sont disponibles pendant la durée de la garantie du produit.

Le produit a été fabriqué selon des critères de qualité stricts, et contrôlé consciencieusement avant sa livraison. En cas de défaut de matériau ou de fabrication, vous avez des droits légaux vis-à-vis du vendeur du produit. Vos droits légaux ne sont en aucun cas limités par notre garantie mentionnée ci-dessous.

La garantie de ce produit est de 3 ans à partir de la date d'achat. La période de garantie commence à la date d'achat. Conservez l'original de la preuve d'achat dans un endroit sûr car ce document est nécessaire pour prouver l'achat.

Tout dommage ou défaut déjà présent au moment de l'achat doit être signalé immédiatement après le déballage du produit.

Si le produit présente un défaut de matériau ou de fabrication dans les 3 ans qui suivent la date d'achat, nous le réparerons ou le remplacerons - à notre choix - gratuitement pour vous. La période de garantie n'est pas prolongée par une demande de garantie acceptée. Cette mesure s'applique également pour les pièces remplacées et réparées.

Cette garantie est annulée si le produit a été endommagé ou utilisé ou entretenu de manière incorrecte.

La garantie couvre les défauts de matériels et de fabrication. Cette garantie ne couvre pas les pièces du produit soumises à une usure normale, et qui sont donc considérées comme des pièces d'usure (par exemple les piles, les piles rechargeables, tuyaux, les cartouches d'encre), ni les dommages aux pièces fragiles, par exemple les interrupteurs ou les pièces en verre.

● **Faire valoir sa garantie**

Pour garantir la rapidité d'exécution de la procédure de garantie, veuillez respecter les indications suivantes :

Veuillez conserver le ticket de caisse et la référence du produit (IAN 434246_2304) à titre de preuve d'achat pour toute demande.

Le numéro de référence de l'article est indiqué sur la plaque d'identification, gravé sur la page de titre de votre manuel (en bas à gauche) ou sur un autocollant apposé sur la face arrière ou inférieure du produit.

En cas de dysfonctionnement du produit, ou de tout autre défaut, contactez en premier lieu le service après-vente par téléphone ou par e-mail aux coordonnées indiquées ci-dessous.

Vous pouvez alors envoyer franco de port tout produit considéré comme défectueux au service clientèle indiqué, accompagné de la preuve d'achat (ticket de caisse) et d'une description écrite du défaut avec mention de sa date d'apparition.

● **Service après-vente**

FR Service après-vente France

Tél.: 0800904879

E-Mail: owim@lidl.fr

BE Service après-vente Belgique

Tél.: 080071011



Tél.: 80023970 (Luxembourg)

E-Mail: owim@lidl.be



Overzicht gebruikte pictogrammen	Pagina	59
Inleiding	Pagina	59
Beoogd gebruik.....	Pagina	59
Omvang van de levering	Pagina	59
Onderdelenbeschrijving.....	Pagina	59
Technische gegevens.....	Pagina	60
Veiligheidsinstructies	Pagina	60
Veiligheidsinstructies voor batterijen / oplaadbare batterijen.....	Pagina	63
Voor ingebruikname	Pagina	64
De batterij plaatsen / vervangen (zie afb. B)	Pagina	64
Schuifmaat voorbereiden.....	Pagina	65
Ingebruikname	Pagina	65
De schuifmaat gebruiken	Pagina	65
Toepassingsvoorbeelden	Pagina	67
Probleemoplossing	Pagina	68
Onderhoud en reiniging	Pagina	70
Afvoer	Pagina	70
Garantie	Pagina	71
Afwikkeling in geval van garantie....	Pagina	72
Service	Pagina	73

Overzicht gebruikte pictogrammen

	Gelijkstroom/-spanning
	Batterij (knoopcel) meegeleverd
	De CE-markering duidt op conformiteit met relevante EU-richtlijnen die van toepassing zijn op dit product.

DIGITALE SCHUIFMAAT

● Inleiding

Hartelijk gefeliciteerd met de aankoop van uw nieuwe product. U heeft voor een hoogwaardig product gekozen. De gebruiksaanwijzing is een deel van het product. Deze bevat belangrijke aanwijzingen voor veiligheid, gebruik en verwijdering. Maakt U zich voor de ingebruikname van het product met alle bedienings- en veiligheidsvoorschriften vertrouwd. Gebruik het product alleen zoals beschreven en voor de aangegeven toepassingsgebieden. Overhandig alle documenten bij doorgifte van het product aan derden.

● **Beoogd gebruik**

Dit product is geschikt voor buiten-, binnen- en dieptemetingen. Het product is alleen bestemd voor persoonlijk gebruik. Het is niet voor commercieel gebruik.

● **Omvang van de levering**

- 1 x Digitale schuifmaat
- 1 x Batterij
- 1 x Opbergdoos
- 1 x Handleiding

● **Onderdelenbeschrijving**

- 1 Stapmeetvlakken
- 2 Binnenste meetbekken
- 3 Inch / mm-toets
- 4 Veiligheidsschroef

- 5 LCD-scherm
- 6 Dieptevoeler
- 7 Draaiwiel voor meetbekken
- 8 Batterijdeksel
- 9 Toets voor nulstelling (ZERO)
- 10 AAN / UIT-toets (ON / OFF)
- 11 Buitenste meetbekken
- 12 Lichaam van de schuifmaat
- 13 Vaste schroef

● Technische gegevens

Meeteenheid:	mm / inch
Meetbereik:	0-150 mm / 0-6"
Resolutie:	0,01 mm / 0,0005"
Nauwkeurigheid	
Afmetingen (Lengte):	0-100 mm ± 0,02 mm / 0,001"
	100-150 mm ± 0,03 mm / 0,001"
Afmetingen (Diepte):	0-100 mm ± 0,04 mm / 0,002"
	100-150 mm ± 0,05 mm / 0,002"
Maximale meetsnelheid:	1,5 m / s, 60"/s
Meetsysteem:	Lineair, capacitief meetsysteem
Weergave:	LCD-scherm
Bedrijfstemperatuur:	+5 °C - +40 °C
Invloed van luchtvochtigheid:	tussen 0 % en 80 % relatieve luchtvochtigheid
Verwaarloosbaar Batterij:	3 V 
	CR2032 (inclusief)
Automatische uitschakeling:	5 minuten +/- 30 seconden



Veiligheidsinstructies

VOOR GEBRUIK ALSTUBLIEFT DE
HANDLEIDING LEZEN!

HANDLEIDING ALSTUBLIEFT
ZORGVULDIG BEWAREN!

**⚠️ VOORZICHTIG! Opgelet
voor scherpe randen.**

⚠️ ATTENTIE!

VERWONDINGSGEVAAR!

-  **HET PRODUCT DIEN
NIET IN DE HANDEN
VAN KINDEREN TE
KOMEN. DIT PRODUCT IS
GEEN SPEELGOED!** Dit product
dient niet door kinderen zonder
toezicht gebruikt te worden.

**⚠️ LEVENS- EN
VERWONDINGSGEVAAR
VOOR PEUTERS EN
KINDEREN! Laat kinderen
nooit zonder toezicht bij het
verpakkingsmateriaal.**

- Er bestaat verstikkingsgevaar door
verpakkingsmateriaal. Kinderen
onderschatten vaak deze gevaren.
Houd kinderen buiten het bereik
van dit product.

**⚠️ LEVENSGEVAAR! Batterijen
kunnen ingeslikt worden,
dit kan levensgevaarlijk
zijn. Neem direct contact
met een arts op, als een
batterij ingeslikt is.**

- Dit apparaat kan door kinderen
vanaf 8 alsook personen
met verminderde psychische,
sensorische of mentale
vaardigheden of een gebrek aan

ervaring en / of kennis worden gebruikt, als zij onder toezicht staan of geïnstrueerd werden met betrekking tot het veilige gebruik van het apparaat en de hieruit voortvloeiende gevaren begrijpen. Kinderen mogen niet met het apparaat spelen. Reiniging en gebruikersonderhoud mogen niet door kinderen zonder toezicht worden uitgevoerd.

- Stel het product nooit bloot aan hoge temperaturen en vocht, aangezien het product anders beschadigd kan worden.
- Houd de schuifmaat schoon en droog. Vloeistof kan de schuifmaat beschadigen.
- Zet de schuifmaat niet onder stroom en houd ze uit de buurt van elektrisch geladen pennen om schade aan de chip te vermijden.
- Breng het product niet onder spanning. Houd het product uit de buurt van elektrische pennen. Anders kan de in het product ingebouwde chip beschadigd worden.



Veiligheidsinstructies voor batterijen / oplaadbare batterijen

- **LEVENSGEVAARLIJK!** Houd batterijen / oplaadbare batterijen uit de buurt van kinderen. Raadpleeg onmiddellijk een arts als batterijen per ongeluk worden ingeslikt.
-  **EXPLOSIEGEVAAR!** Wegwerp batterijen mogen nooit opnieuw worden opgeladen. Sluit de batterijen / oplaadbare batterijen niet kort en / of open ze niet. Dit kan leiden tot oververhitting, vlam vatten of breuk van de batterijen.
- Gooi batterijen/oplaadbare batterijen nooit in vuur of water.
- Stel de batterijen / oplaadbare batterijen nooit bloot aan mechanische belasting.

Risico op batterijlekkage

- Stel de batterijen / oplaadbare batterijen niet bloot aan extreme omgevingsomstandigheden en temperaturen, bijv. een verwarmingstoestel / direct zonlicht.
- Vermijd contact met de huid, ogen en slijmvliezen. In geval van contact met batterijzuur, spoel de aangetaste zone overvloedig met schoon water en raadpleeg onmiddellijk een arts.



DRAAG VEILIGHEIDSHANDSCHOENEN!

Lekkende of beschadigde batterijen / oplaadbare batterijen kunnen brandwonden veroorzaken in geval van contact met de huid. Draag altijd gepaste veiligheidshandschoenen wanneer dit zich voordoet.

- In geval van een lekkende batterij, haal het onmiddellijk uit het product om schade te vermijden.
- Haal de batterijen / oplaadbare batterijen uit het product als u het gedurende een lange periode niet zult gebruiken.

Risico op schade aan het product

- Gebruik alleen hetzelfde type van batterij / oplaadbare batterij!
- Installeer de batterij volgens de juiste polariteit! Dit is binnenin het batterijvak aangegeven!
- Reinig de contactpunten op de batterij en binnenin het batterijvak voordat u de batterij installeert!
- Haal gebruikte batterijen / oplaadbare batterijen onmiddellijk uit het product.

● Voor ingebruikname

● De batterij plaatsen / vervangen (zie afb. B)

Tip: Knipperende cijfers duiden op een ontladen / lege batterij. (zie afb. G)

Tip: Tijdens het vervangen van de batterij kunnen storingen op het LCD-scherm **5** optreden. Haal de batterij uit en plaats ze na meer dan 30 seconden weer in het apparaat.

- Draai de schroef **13** los met een schroevendraaier (niet inbegrepen).
- Verwijder het klepje van het batterijvak **8** (zie Afb. B).
- Haal de oude batterij uit.



Plaats de nieuwe batterij in het batterijvak en let op de polariteit (+ en -). Let erop dat de pluspool naar buiten wijst.

- Sluit het klepje van het batterijvak **8** (zie Afb. B).
- Draai de schroef **13** vast met een schroevendraaier (niet inbegrepen).

● **Schuifmaat voorbereiden**

- Schroef de veiligheidsschroef **4** los zodat u de schuifmaat kunt bewegen.
- Maak alle meetoppervlakken **1** en de dieptemaat **6** met een droge doek schoon. Doet u dat niet dan kunnen, bijv. door luchtvochtigheid, onjuiste meetresultaten verkregen worden.
- Controleer alle toetsen, schakelaars en het LCD-scherm **5** op een juiste werking.

● **Ingebruikname**

● **De schuifmaat gebruiken**

- Schroef de veiligheidsschroef **4** los door deze tegen de klok in te draaien.
- Schuif de buitenste meetbekken **11** / binnenste meetbekken **2** tegen elkaar.
- Schakel het LCD-scherm **5** in door de AAN/UIT-toets (ON / OFF) **10** in te drukken.
- Druk op de inch / mm-toets **3** om de gewenste meeteenheid (inch of mm) te bepalen. Op het LCD-scherm **5** verschijnt 'mm' of 'in'.
- Druk op de toets voor nulstelling (ZERO) **9** om het LCD-scherm **5** opnieuw op nul te zetten.

Tip: Het LCD-scherf 5 schakelt ook automatisch in als de binnenste meetbekken 2 of de buitenste meetbekken 11 worden bewogen.

Een voorwerp van buiten meten

(zie afb. C.1):

- Schuif de buitenste meetbekken 11 uit elkaar door het draaiwiel voor meetbekken 7 tegen de klok in naar buiten te draaien. Zet de buitenste meetbekken 11 tegen het te meten voorwerp.
- Draai het draaiwiel voor meetbekken 7 met de klok mee naar binnen. Schuif de buitenste meetbekken 11 zo ver naar elkaar toe tot het te meten voorwerp aan beide kanten geraakt wordt. Let erop dat het te meten voorwerp niet door overmatige druk beschadigd wordt.
- Het LCD-scherf 5 geeft nu de maat aan.

Een voorwerp van binnen meten

(zie. afb. C.2):

- Zet de binnenste meetbekken 2 tegen het te meten voorwerp aan.
- Draai het draaiwiel voor meetbekken 7 tegen de klok in naar buiten. Schuif de binnenste meetbekken 2 zo ver uit elkaar totdat het te meten voorwerp aan beide binnenste kanten geraakt wordt. Let erop dat het te meten voorwerp niet door overmatige druk beschadigd wordt.
- Het LCD-scherf 5 geeft nu de maat aan.

De diepte van een voorwerp meten

(zie afb. E.1):

- Schuif de dieptevoeler 6 uit de schuifmaat.
- Zet de dieptevoeler 6 aan het te meten voorwerp, tot deze het oppervlak raakt (bijv. binnen een gat).
- Schuif het lichaam van de schuifmaat 12 naar beneden totdat u weerstand voelt.
- Let erop dat u de dieptevoeler 6 of het te meten voorwerp niet door overmatige druk beschadigt.
- Het LCD-scherf 5 geeft nu de maat aan.

Na de meting:

- Schuif na het meten de buitenste meetbekken [11] / binnenste meetbekken [2] weer bij elkaar door het draaiwiel voor meetbekken [7] met de klok mee naar binnen te draaien.
- Schakel het LCD-scherf [5] uit door op de AAN / UIT-toets (ON / OFF) [10] te drukken.
Tip: Het LCD-scherf [5] wordt na circa 5 minuten automatisch uitgeschakeld.
- Draai de veiligheidsschroef [4] weer vast door deze met de klok mee te draaien totdat u een weerstand voelt.

● Toepassingsvoorbeelden

Tip: Om te meten, volg altijd de aanwijzingen op die in het hoofdstuk „De schuifmaat gebruiken“ zijn vermeld.

Vergelijking tussen stekker en stopcontact (zie afb. C):

- Neem eerst de maten van de stekker (zie afb. C.1).
- Indien nodig, noteer deze waarde.
- Neem vervolgens de maten van het gat (zie afb. C.2).

Afwijking van een referentieafmeting (zie afb. D):

- Neem de maten van een referentievoorwerp (hier A) (zie afb. D.1).
- Laat de meetbekken [2] / [11] in deze positie en druk op de toets voor nulstelling (ZERO) [9].
- Neem vervolgens de maten van het tweede voorwerp (zie afb. D.2). Het LCD-scherf [5] toont nu de afwijking van de afmeting van het tweede voorwerp tegenover de afmeting van het referentievoorwerp (A).

De dikte van een bodem van een voorwerp meten (zie afb. E):

- Meet eerst de diepte van het voorwerp (zie afb. E.1).
- Laat de dieptevoeler [6] in deze positie en druk

op de toets voor nulstelling (ZERO) **9**.

- Neem nu de maten van het gehele voorwerp (zie afb. E.2). Het LCD-scherm **5** geeft nu de dikte van de bodem van het voorwerp aan.

De afstand tussen twee identieke gaten meten

(zie afb. F):

- Neem eerst de maten van één van de beide even grote gaten (zie afb. F.1).
- Laat de meetbekken **2** / **11** in deze positie en druk op de toets voor nulstelling (ZERO) **9**.
- Neem vervolgens de gehele maten (zie afb. F.2). Het LCD-scherm **5** geeft nu de afmeting van de gemiddelde afstand aan.

Eigenschappen van de metrische-ISO-schroefdraden:

Nominale diameter: [mm]	Steiging: [mm ⁻¹]	Kerndiameter: [mm]	Boordiameter: [mm]
3	0,5	2,46	2,5
4	0,7	3,24	3,3
5	0,8	4,13	4,2
6	1	4,92	5
8	1,25	6,65	6,8
10	1,5	8,38	8,5
12	1,75	10,11	10,2
16	2	13,84	14
20	2,5	17,29	17,5

● Probleemoplossing

Het apparaat bevat gevoelige elektronische componenten. Het is aldus mogelijk dat het door radiografische apparaten die zich in de directe omgeving bevinden gestoord wordt. Indien foutieve meldingen op het scherm verschijnen, dient u deze apparaten uit de buurt van het apparaat te verwijderen.

Elektrostatistische ontlading kan storing veroorzaken.

- Als dit optreedt, verwijder de batterij en breng ze opnieuw in het apparaat aan.

Storing	Oorzaak	Oplossing
Vijf cijfers knipperen elke seconde gelijktijdig.	De spanning van de batterij is lager dan 2,6 V.	Vervang de batterij zoals beschreven in het hoofdstuk „De batterij plaatsen / vervangen“.
Het LCD-schermbijlage 5 telt niet verder.	Foutieve bedrading of schakeling	Haal de batterij uit het apparaat en installeer na 30 seconden opnieuw.
Geen weergave op het LCD-schermbijlage 5	<ol style="list-style-type: none">1. LCD-schermbijlage 5 is uitgeschakeld.2. Batterij heeft geen juist contact of is verkeerd om geplaatst.3. De spanning van de batterij is lager dan 2,1 V.	<ol style="list-style-type: none">1. Schakel het LCD-schermbijlage 5 in door op de AAN UIT-toetsbijlage 10 te drukken.2. Haal de batterij uit en plaats deze volgens de juiste polariteit zoals vermeld in het hoofdstuk „De batterij plaatsen / vervangen“.3. Vervang de batterij volgens het hoofdstuk „De batterij plaatsen / vervangen“.

● Onderhoud en reiniging

- Maak de schuifmaat voor en na gebruik schoon met een droge doek; gebruik nooit benzine, oplosmiddelen of schoonmaakmiddelen.
- Dompel de schuifmaat niet in het water. Vloeistof kan de schuifmaat beschadigen.
- Schakel het LCD-schermb **5** altijd uit als de schuifmaat niet gebruikt wordt. Op deze manier verlengt u de levensduur van de batterij.

● Afvoer

De verpakking bestaat uit milieuvriendelijke grondstoffen die u via de plaatselijke recyclingcontainers kunt afvoeren.



Neem de aanduiding van de verpakkingsmaterialen voor de afvalscheiding in acht. Deze zijn gemarkeerd met de afkortingen (a) en een cijfers (b) met de volgende betekenis: 1-7: kunststoffen / 20-22: papier en vezelplaten / 80-98: composietmaterialen.



Het product, waaronder het toebehoren, en de verpakkingsmaterialen kunnen worden gerecycled en zijn onderhevig aan een uitgebreide verantwoordelijkheid van de fabrikant.

Gooi ze apart weg, overeenkomstig de aangegeven Info-tri (informatie over afvalscheiding), voor een beter afvalbeheer.

Het Triman-logo geldt alleen voor Frankrijk.



Informatie over de mogelijkheden om het uitgediende product na gebruik te verwijderen, verstrekt uw gemeentelijke overheid.



Gooi het afgedankte product omwille van het milieu niet weg via het huisvuil, maar geef het af bij het daarvoor bestemde depot of het gemeentelijke milieupark. Over afgifteplaatsen en hun openingstijden kunt u zich bij uw aangewezen instantie informeren.

Defecte of verbruikte batterijen / accu's moeten volgens de richtlijn 2006/66/EG en veranderingen daarop worden gerecycled. Geef batterijen / accu's en / of het product af bij de daarvoor bestemde verzamelstations.



Milieuschade door foutieve verwijdering van de batterijen / accu's!

Batterijen / accu's mogen niet via het huisvuil worden weggegooid. Ze kunnen giftige zware metalen bevatten en vallen onder het chemisch afval. De chemische symbolen van de zware metalen zijn: Cd = cadmium, Hg = kwik, Pb = lood. Geef verbruikte batterijen / accu's daarom af bij een gemeentelijk inzamelpunt.

● **Garantie**

Het product werd volgens strenge kwaliteitsrichtlijnen gemaakt en voor de uitlevering zorgvuldig gecontroleerd. In geval van materiaal- of fabricagefouten hebt u tegenover de verkoper van het product wettelijke rechten. Uw wettelijke rechten worden op geen enkele manier door onze hieronder vermelde garantie beperkt.

De garantie voor dit product bedraagt 3 jaar vanaf aankoopdatum. De garantieperiode gaat in op de datum van aankoop. Bewaar het originele bewijs van aankoop op een veilige plek aangezien dit document nodig is als bewijs.

Alle beschadigingen of gebreken die reeds op het moment van aankoop aanwezig zijn, moeten meteen na het uitpakken van het product worden gemeld.

Mocht het product binnen 3 jaar na aankoopdatum een materiaal- of fabricagefout vertonen, zullen wij het – naar onze keuze – gratis voor u repareren of vervangen. De garantieperiode wordt door een plaatsgevonden garantieverlening niet verlengd. Dit geldt ook voor vervangen en gerepareerde onderdelen.

Deze garantie vervalt als het product werd beschadigd of onjuist is gebruikt of onderhouden.

De garantie dekt materiaal- en fabricagefouten af. Deze garantie dekt geen productonderdelen die aan normale slijtage onderhevig zijn en daarom als verbruiksartikelen worden beschouwd (bv. batterijen, oplaadbare batterijen, slangen, inktpatronen), noch dekt zij schade aan breekbare onderdelen, bv. schakelaars of onderdelen die van glas zijn gemaakt.

● Afwikkeling in geval van garantie

Om een snelle afhandeling van uw reclamatie te waarborgen dient u de volgende instructies in acht te nemen:

Houd bij alle vragen alstublieft de kassabon en het artikelnummer (IAN 434246_2304) als bewijs van aankoop bij de hand.

Het artikelnummer vindt u op de typeplaat, ingegraveerd, op het titelblad van uw handleiding (linksonder) of als sticker op de achter- of onderzijde.

Wanneer er storingen in de werking of andere gebreken optreden, dient u eerst telefonisch of per e-mail contact met de onderstaande service-afdeling op te nemen.

Een als defect geregistreerd product kunt u dan samen met uw aankoopbewijs (kassabon) en vermelding van de concrete schade alsmede het tijdstip van optreden voor u franco aan het u meegedeelde servicepunt verzenden.

● Service

(NL) Service Nederland

Tel.: 08000225537

E-Mail: owim@lidl.nl

(BE) Service België

Tel.: 080071011



Tel.: 80023970 (Luxemburg)

E-Mail: owim@lidl.be



Legenda zastosowanych piktogramów	Strona75
Wstęp	Strona75
Użytkowanie zgodne z przeznaczeniem	Strona75
Zawartość kompletu	Strona75
Opis części	Strona75
Dane techniczne	Strona76
Wskazówki dot. bezpieczeństwa	Strona77
Instrukcje o bezpieczeństwie związane z używaniem baterii lub akumulatorów	Strona79
Przed pierwszym użyciem produktu	Strona 81
Wkładanie lub wymiana baterii (patrz rys. B)	Strona 81
Przygotowanie miarki	Strona 82
Uruchomienie produktu	Strona 82
Użycie miarki	Strona 82
Przykłady zastosowania	Strona 84
Usuwanie błędów	Strona 85
Pielęgnacja i czyszczenie	Strona 87
Utylizacja	Strona 87
Gwarancja	Strona 88
Sposób postępowania w przypadku naprawy gwarancyjnej	Strona 89
Serwis	Strona 90

Legenda zastosowanych piktogramów

	Prąd / napięcie prądu stałego
	Bateria (guzikowa) w zestawie
	Znak CE wskazuje zgodność z odpowiednimi Dyrektywami UE dotyczącymi tego produktu.

SUWMIARKA CYFROWA

● Wstęp

Gratulujemy Państwu zakupu nowego produktu. Tym samym zdecydowali się Państwo na zakup produktu wysokiej jakości. Instrukcja obsługi jest częścią tego produktu. Zawiera ona ważne wskazówki dotyczące bezpieczeństwa, użytkowania i utylizacji. Przed pierwszym użyciem produktu należy zapoznać się ze wszystkimi wskazówkami dotyczącymi obsługi i bezpieczeństwa. Używać produktu wyłącznie zgodnie z jego poniżej opisanym przeznaczeniem. W przypadku przekazania produktu innej osobie należy dołączyć do niego całą jego dokumentację.

● **Użytkowanie zgodne z przeznaczeniem**

Produkt nadaje do pomiarów zewnętrznych i wewnętrznych oraz do pomiaru głębokości. Produkt jest przeznaczony wyłącznie do użytku prywatnego. Nie jest przeznaczony do użytku komercyjnego.

● **Zawartość kompletu**

- 1 x Suwmiarka cyfrowa
- 1 x Bateria
- 1 x Pudełko do przechowywania
- 1 x Instrukcja obsługi

● **Opis części**

- 1 Powierzchnie pomiarowe
- 2 Wewnętrzne szczęki pomiarowe
- 3 Przycisk inch / mm (cal / mm)

- 4 Śruba zabezpieczająca
- 5 Wyświetlacz LCD
- 6 Łopatką pomiaru głębokości
- 7 Kółko do ustawiania szczęk pomiarowych
- 8 Przykrywka schowka na baterie
- 9 Przycisk wyzerowania (ZERO)
- 10 WŁĄCZNIK / WYŁĄCZNIK (ON / OFF)
- 11 Zewnętrzne szczęki pomiarowe
- 12 Korpus suwmiarki
- 13 Śruba stała

● Dane techniczne

Jednostka miary:	mm / inch (cal)
Przedział pomiarowy:	0-150 mm / 0-6"
Podziałka:	0,01 mm / 0,0005"
Dokładność pomiarów	
Wymiary (Długość):	0-100 mm ± 0,02 mm / 0,001" 100-150 mm ± 0,03 mm / 0,001"
Wymiary (Głębokość):	0-100 mm ± 0,04 mm / 0,002" 100-150 mm ± 0,05 mm / 0,002"
Maksymalna prędkość pomiaru:	1,5 m/s, 60"/s
System pomiaru:	linearny, bezkontaktowy
System CAP Rodzaj wyświetlacza:	Wyświetlacz LCD
Temperatura pracy produktu:	+5 °C - +40 °C
Wpływ wilgotności powietrza:	w obrębie od 0% do 80% relatywna wilgotność powietrza mało znacząca
Bateria:	3 V  CR2032 (dołączona)
Automatyczne wyłączenie:	5 minut +/- 30 sekund



Wskazówki dot. bezpieczeństwa

PRZED UŻYCIEM PRZECZYTAĆ
INSTRUKCJĘ OBSŁUGI! PROSIMY
O ZACHOWANIE INSTRUKCJI
OBSŁUGI!

**⚠ OSTROŻNIE! Uwaga na
ostre krawędzie.**

**⚠ UWAGA!
NIEBEZPIECZEŃSTWO
ZRANIENIA SIĘ!**



**PRODUKT NIE
UDOSTĘPNIĄĆ
DZIECIOM BEZ**

**NADZORU. PRODUKT NIE
JEST ZABAWKĄ!** Produkt nie
może być używany przez dzieci
bez nadzoru dorosłych.

**⚠ NIEBEZPIECZEŃSTWO
ZRANIENIA SIĘ I
ZAGROŻENIE ŻYCIA
DLA MAŁYCH DZIECI!**

**Nie zostawiać dzieci bez
nadzoru z materiałem
pakunkowym.**



Niebezpieczeństwo uduszenia się
materiałem pakunkowym. Dzieci
często nie zdają sobie sprawy
z niebezpieczeństwa sytuacji.
Produkt przechowywać z dala od
dzieci.

⚠ ZAGROŻENIE ŻYCIA!

Ewentualne połknięcie baterii może zagrażać życiu! W przypadku połknięcia baterii natychmiast skontaktować się z lekarzem.

- Niniejsze urządzenie może być używane przez dzieci od lat 8 oraz przez osoby z obniżonymi zdolnościami fizycznymi, sensorycznymi lub mentalnymi lub brakiem doświadczenia i/ lub wiedzy, jeśli pozostają pod nadzorem lub zostały pouczone w kwestii bezpiecznego użycia urządzenia i rozumieją wynikające z niego zagrożenia. Dzieci nie mogą bawić się urządzeniem. Czyszczenie i konserwacja przez użytkownika nie mogą być bez nadzoru przeprowadzane przez dzieci.
- Produkt nie powinien być poddawany działaniu wysokich temperatur, ani też działaniu wilgoci, gdyż mogą one go uszkodzić.
- Miarkę przechowywać w suchym i czystym stanie. Kontakt z substancjami ciekłymi może spowodować jej uszkodzenie.

- Unikać zwierania miarki ze źródłami napięcia elektrycznego i trzymać ją z dala od źródeł napięcia elektrycznego. Mogłoby to uszkodzić chip miarki.
- Chronić urządzenie przed działaniem napięcia. Trzymać urządzenie z dala od naładowanych elektrycznie wtyków. W przeciwnym razie zainstalowany w produkcie chip może zostać uszkodzony.



Instrukcje o bezpieczeństwie związane z używaniem baterii lub akumulatorów

- **ZAGROŻENIE ŻYCIA!** Baterie i akumulatorki należy trzymać poza zasięgiem dzieci. W razie przypadkowego połknięcia niezwłocznie zwrócić się o pomoc medyczną.
-  **NIEBEZPIECZEŃSTWO EKSPLOZJI!** Nigdy nie ładować baterii, które nie są przeznaczone do doładowywania. Nie zwierać biegunów baterii i akumulatorów, ani ich nie otwierać. Może to spowodować przegrzanie, pożar lub pęknięcie.
- Nigdy nie wrzucać baterii i akumulatorów w ogień lub do wody.

- Baterii i akumulatorów nie narażać na obciążenia mechaniczne.

Ryzyko wycieku elektrolitu

- Unikać ekstremalnych warunków i temperatur otoczenia, które mogłyby mieć wpływ na baterie i akumulatorki, np. grzejniki, bezpośrednio padające światło słoneczne.
- Unikać kontaktu ze skórą, oczami i błoną śluzową. W przypadku kontaktu z kwasem z baterii, dokładnie przemyć to miejsce dużą ilością wody i niezwłocznie zasięgnąć porady lekarza.
-  **NOSIĆ RĘKAWICE OCHRONNE!** Cieknące albo uszkodzone baterie lub akumulatorki mogą powodować oparzenia w przypadku wejścia w kontakt ze skórą. W przypadku takiego zdarzenia nosić przez cały czas odpowiednie rękawice ochronne.
- W przypadku wycieku elektrolitu natychmiast usunąć go z produktu, aby uniknąć uszkodzeń.

- Wyjmować baterie lub akumulatorki, jeśli urządzenie nie będzie używane przez dłuższy czas.

Ryzyko uszkodzenia produktu

- Używać wyłącznie zalecanych baterii lub akumulatorów.
- Wkładając baterie zwracać uwagę na prawidłową biegunowość! Odpowiednie oznaczenia znajdują się w schowku na baterię!
- Przed włożeniem czyścić styki baterii oraz styki znajdujące się w schowku na baterię!
- Zużyte baterie lub akumulatorki niezwłocznie wyjmować z produktu.

● **Przed pierwszym użyciem produktu**

● **Wkładanie lub wymiana baterii (patrz rys. B)**

Wskazówka: Mrugające cyfry wskazują na rozładowane / puste baterie. (patrz rys. G)

Wskazówka: Podczas wymiany baterii może dojść do zakłóceń wyświetlacza LCD [5]. Baterię wyjąć i włożyć ją ponownie po ponad 30 sekundach.

- Poluzować śrubę [13] śrubokrętem (do dokupienia osobno).
- Zdjąć pokrywę z komory baterii [8] (patrz Rys. B).
- Zużytą baterię wyjąć.



Do schowka na baterie włożyć nową baterię zwracając uwagę na jej biegunowość („+” i „-”). Zwrócić uwagę na to, by biegun dodatni wskazywał na zewnątrz.

- Zamknąć pokrywę komory baterii [8] (patrz Rys. B).
- Dokręcić śrubę [13] śrubokrętem (do dokupienia osobno).

● Przygotowanie miarki

- Śrubę zabezpieczającą [4] poluzować, co umożliwi poruszanie miarką.
- Suchą szmatką wyczyścić wszystkie powierzchnie pomiarowe [1] oraz ostrze pomiaru głębokości [6]. W przeciwnym razie wyniki pomiaru mogą być nieprawidłowe z powodu, na przykład, wilgotności.
- Sprawdzić wszystkie przyciski, przełączniki i wyświetlacz LCD [5] czy reagują bez zarzutu.

● Uruchomienie produktu

● Użycie miarki

- Śrubę zabezpieczającą [4] poluzować poprzez przekręcenie jej w stronę odwrotną do ruchu wskazówek zegara.
- Zewnętrzne [11] / wewnętrzne szczęki [2] razem przesunąć.
- Włączyć wyświetlacz LCD [5] poprzez przyciśnięcie przycisku WŁACZNIK / WYŁACZNIK (ON/OFF) [10].
- Wcisnąć przycisk inch / mm [3], aby ustawić pożądaną jednostkę miary (inch [cal] lub mm). Na wyświetlaczu LED [5] pojawi się komunikat „mm” lub „in” (cal).
- Przycisnąć przycisk wyzerowania (ZERO) [9] w celu wyzerowania wyświetlacza LCD [5].

Rada: Wyświetlacz LCD [5] włączy się również automatycznie po poruszeniu wewnętrznymi szczękami pomiarowymi [2] lub zewnętrznymi szczękami pomiarowymi [11].

Pomiar wymiaru zewnętrznego przedmiotu (patrz rys. C.1):

- Rozsunąć szczęki zewnętrzne [11] kręcąc kółkiem [7] na zewnątrz w kierunku przeciwnym do ruchu wskazówek zegara. Szczęki zewnętrzne [11] przyłożyć do przedmiotu, który ma zostać zmierzony.
- Kółko [7] przekręcić do środka zgodnie z ruchem wskazówek zegara. Szczęki zewnętrzne [11] rozsunąć tak daleko od siebie, że każda ze szczęk dotknie mierzonego przedmiotu ze swojej strony. Uważać na to, aby nie uszkodzić mierzonego przedmiotu wywierając zbyt duży nacisk.
- Wyświetlacz LCD [5] pokaże wymiar.

Pomiar wymiaru wewnętrznego przedmiotu (patrz rys. C.2):

- Szczęki wewnętrzne [2] przyłożyć do mierzonego przedmiotu od środka.
- Kółko [7] przekręcić na zewnątrz w kierunku przeciwnym do ruchu wskazówek zegara. Szczęki wewnętrzne [2] rozsunąć tak daleko od siebie, by obydwie szczęki dotknęły wewnętrznych stron mierzonego przedmiotu. Uważać na to, aby nie uszkodzić mierzonego przedmiotu wywierając zbyt duży nacisk.
- Wyświetlacz LCD [5] pokaże wymiar.

Pomiar głębokości przedmiotu (patrz rys. E.1):

- Z miarki wysunąć łopatkę do pomiaru głębokości [6].
- Łopatkę do pomiaru głębokości [6] przyłożyć do powierzchni mierzonego przedmiotu (np. wewnątrz otworu).
- Korpus suwmiarki [12] przesunąć w dół, aż do oporu.
- Uważać na to, aby nie uszkodzić łopatki do pomiaru głębokości [6] ani też mierzonego przedmiotu wskutek zbyt dużego nacisku.
- Wyświetlacz LCD [5] pokaże wymiar.

Po pomiarze:

- Po przeprowadzeniu pomiarów zewnętrzne [11] / wewnętrzne szczęki [2] zsunąć poprzez pokręcenie kółkiem [7] do środka w kierunku zgodnym z ruchem wskazówek zegara.
- Wyświetlacz LCD [5] wyłączyć poprzez przyciśnięcie WŁĄCZNIKA / WYŁĄCZNIKA (ON/OFF) [10].

Wskazówka: Po upływie ok. 5 minut wyświetlacz

LCD [5] wyłącza się automatycznie.

- Śrubę zabezpieczającą [4] dokręcić poprzez obracanie jej w kierunku zgodnym z ruchem wskazówek zegara aż do oporu.

● Przykłady zastosowania

Wskazówka: Dokonując pomiaru należy zawsze stosować się do zaleceń z rozdziału „Użycie miarki”.

Porównanie wtyczki z wielkością otworu (patrz ilustracja C):

- Najpierw zmierzyć wymiar wtyczki (patrz rys. C.1).
- Wynik ewentualnie zanotować.
- Następnie zmierzyć wymiar otworu (patrz rys. C.2).

Odchylenie od wielkości wzorcowej (patrz ilustracja D):

- Zmierzyć przedmiot odniesienia (tutaj A) (patrz rys. D.1).
- Zachować rozstaw szczęk [2] / [11] i przy tym ich ustawieniu nacisnąć przycisk wyzerowania (ZERO) [9].
- Następnie zmierzyć wymiar drugiego przedmiotu (patrz rys. D.2). Wyświetlacz LCD [5] pokaże odchylenie rozmiaru drugiego przedmiotu od wartości przedmiotu wzorcowego (A).

Pomiar grubości dna przedmiotu (patrz ilustracja E):

- Najpierw zmierzyć głębokość otworu (patrz rys. E.1).

- Łopatkę do pomiaru głębokości [6] pozostawić w tej samej pozycji i przy takim jej ustawieniu nacisnąć przycisk wyzerowania (ZERO) [9].
- Zmierzyć wymiar całego przedmiotu (patrz rys. E.2). Wyświetlacz LCD [5] pokaże wówczas grubość dna przedmiotu.

Pomiar odległości pomiędzy dwoma identycznymi otworami (patrz ilustracja F):

- Najpierw zmierzyć wymiar jednego z dwóch jednakowych otworów (patrz rys. F.1).
- Zachować rozstaw szczęk [2] / [11] i przy tym ich ustawieniu nacisnąć przycisk wyzerowania (ZERO) [9].
- Następnie zmierzyć wymiar całkowity (patrz rys. F.2). Wyświetlacz LCD [5] pokaże średni odstęp.

Parametry gwintów metrycznych ISO:

Średnica nominalna: [mm]	Skok: [mm ⁻¹]	Średnica rdzenia: [mm]	Średnica wiercenia: [mm]
3	0,5	2,46	2,5
4	0,7	3,24	3,3
5	0,8	4,13	4,2
6	1	4,92	5
8	1,25	6,65	6,8
10	1,5	8,38	8,5
12	1,75	10,11	10,2
16	2	13,84	14
20	2,5	17,29	17,5

● Usuwanie błędów

Produkt zawiera czułe części elektroniczne. Stąd możliwe jest zakłócanie jego działania przez znajdujące się w pobliżu urządzenia radiowe. Jeśli na wyświetlaczu LCD pojawiają się błędy odczytu, to takowe urządzenia należy usunąć z otoczenia produktu.

Wyładowania elektrostatyczne mogą prowadzić do zakłóceń w działaniu produktu.

- W przypadku stwierdzenia zakłóceń w działaniu produktu należy wyjąć z niego baterie i ponownie je włożyć.

Błąd	Przyczyna	Rozwiązanie
Przeskocz pięć pozycji jednocześnie na sekundę.	Napięcie baterii wynosi poniżej 2,6 V.	Baterie wymienić zgodnie z opisem z rozdziału „Wkładanie lub wymiana baterii”.
Wyświetlacz LCD 5 nie liczy.	Błędne połączenie	Baterię wyjąć i włożyć ponownie po 30 sekundach.
Wyświetlacz LCD 5 niczego nie pokazuje	<ol style="list-style-type: none"> 1. Wyświetlacz LCD 5 jest wyłączony. 2. Bateria nie ma prawidłowego kontaktu lub jest źle włożona. 3. Napięcie baterii wynosi poniżej 2,1 V. 	<ol style="list-style-type: none"> 1. Włączyć wyświetlacz LCD 5 używając WŁĄCZNIKA / WYŁĄCZNIKA 10. 2. Wyjąć baterie i włożyć ją ponownie zgodnie z jej biegunowością i opisem z rozdziału „Wkładanie lub wymiana baterii” tak, aby dotykała wszystkich punktów kontaktowych. 3. Baterie należy wymieniać zgodnie z rozdziałem „Wkładanie lub wymiana baterii”.

● Pielęgnacja i czyszczenie

- Przed i po użyciu produktu należy przetrzeć ją suchą szmatką; nigdy nie stosować benzyny, rozpuszczalników ani środków czyszczących.
- Produktu nie zanurzać w wodzie. Płyny mogą uszkodzić produkt.
- Zawsze gdy miarka nie jest używana, należy wyłączać wyświetlacz LCD [5]. Umożliwia to ograniczenie zużycia baterii.

● Utylizacja

Opakowanie wykonane jest z materiałów przyjaznych dla środowiska, które można przekazać do utylizacji w lokalnym punkcie przetwarzania surowców wtórnych.



Przy segregowaniu odpadów prosimy zwrócić uwagę na oznakowanie materiałów opakowaniowych, oznaczone są one skrótami (a) i numerami (b) o następującym znaczeniu: 1-7: Tworzywa sztuczne / 20-22: Papier i tektura / 80-98: Materiały kompozytowe.



Points de collecte sur www.quefairedemesdechets.fr
Privilégiez la réparation ou le don de votre appareil !



Produkt, w tym akcesoria i materiały opakowaniowe, nadają się do recyklingu i podlegają rozszerzonej odpowiedzialności producenta.

Wyrzucić je osobno, zgodnie z ilustracją przedstawiającą informacje o sortowaniu, aby zapewnić lepszą utylizację odpadów.

Logo Triman jest ważne tylko dla Francji.



Informacji na temat możliwości utylizacji wykorzystanego produktu udziela urząd gminy lub miasta.



Z uwagi na ochronę środowiska nie wyrzucać urządzenia po zakończeniu eksploatacji do odpadów domowych, lecz prawidłowo zutylizować. Informacji o punktach zbiorczych i ich godzinach otwarcia udziela odpowiedni urząd.

Uszkodzone lub zużyte baterie / akumulatory muszą być poddane recyklingowi zgodnie z dyrektywą 2006/66/WE i jej zmianami. Oddać baterie / akumulatory i / lub produkt w dostępnych punktach zbiórki.



Niewłaściwa utylizacja baterii / akumulatorów stwarza zagrożenie dla środowiska naturalnego!

Baterii / akumulatorów nie należy wyrzucać razem z odpadami domowymi. Mogą one zawierać szkodliwe metale ciężkie i należy je traktować jak odpady specjalne. Symbole chemiczne metali ciężkich są następujące: Cd = kadm, Hg = rtęć, Pb = ołów. Dlatego też zużyte baterie / akumulatory należy przekazywać do komunalnych punktów gromadzenia odpadów niebezpiecznych.

● **Gwarancja**

Produkt został wyprodukowany zgodnie z surowymi wytycznymi dotyczącymi jakości i dokładnie przetestowane przed dostawą. W przypadku wad materiałowych lub produkcyjnych przysługują Państwu prawa ustawowe wobec sprzedawcy produktu. Państwa prawa ustawowe nie są w żaden sposób ograniczone przez naszą gwarancję przedstawioną poniżej.

Gwarancja na ten produkt wynosi 3 lata od daty zakupu. Okres gwarancji rozpoczyna się od daty zakupu. Proszę przechowywać oryginalny rachunek w bezpiecznym miejscu, ponieważ ten dokument jest wymagany jako dowód zakupu.

Wszelkie uszkodzenia lub wady obecne już w momencie zakupu należy zgłosić niezwłocznie po rozpakowaniu produktu.

Jeżeli w ciągu 3 lat od daty zakupu produkt wykáže wady materiałowe lub produkcyjne, to – według naszego uznania – bezpłatnie go naprawimy lub wymienimy. Okres gwarancji nie ulega przedłużeniu o przyznane roszczenie gwarancyjne. Dotyczy to również wymienionych i naprawionych części.

Niniejsza gwarancja traci ważność, jeśli produkt został uszkodzony, był niewłaściwie użytkowany lub konserwowany.

Gwarancja obejmuje wady materiałowe i produkcyjne. Niniejsza gwarancja nie obejmuje części produktu, które podlegają normalnemu zużyciu i dlatego są uważane za części zużywalne (np. baterie, akumulatory, węże, wkłady atramentowe), ani nie obejmuje uszkodzeń części delikatnych, np. przetłączników lub części wykonanych ze szkła.

Zgodnie z Kodeksem Cywilnym art. 581 §1 wraz z wymianą urządzenia lub ważnej części czas gwarancji rozpoczyna się na nowo.

● Sposób postępowania w przypadku naprawy gwarancyjnej

Aby zapewnić szybkie rozpatrzenie Państwa wniosku, prosimy stosować się do następujących wskazówek:

Przed skontaktowaniem się z działem serwisowym należy przygotować paragon i numer artykułu (IAN 434246_2304) jako dowód zakupu.

Numery artykułów można znaleźć na tabliczce znamionowej, na grawerunku, na stronie tytułowej jego instrukcji (na dole po lewej stronie) lub jako naklejkę na stronie odwrotnej lub spodniej.

W razie wystąpienia błędów w działaniu lub innych wad, należy skontaktować się najpierw

z wymienionym poniżej działem serwisowym telefonicznie lub pocztą elektroniczną.

Produkt uznany za uszkodzony można następnie z dołączeniem dowodu zakupu (paragonu) i podaniem, na czym polega wada i kiedy wystąpiła, przesać bezpłatnie na podany Państwu adres serwisu.

● **Serwis**

PL

Serwis Polska



Tel.: 008004911946

E-Mail: owim@lidl.pl



Seznam použitých piktogramů	Strana	92
Úvod	Strana	92
Používání jen k určenému účelu.....	Strana	92
Obsah dodávky	Strana	92
Popis součástí	Strana	92
Technické údaje.....	Strana	93
Bezpečnostní pokyny	Strana	93
Bezpečnostní instrukce pro baterie / dobíjecí baterie	Strana	96
Před uvedením do provozu	Strana	97
Vložení/nahrazení baterie (viz obr. B)	Strana	97
Příprava posuvného měřítka	Strana	98
Uvedení do provozu	Strana	98
Použití posuvného měřítka	Strana	98
Příklady použití	Strana .	100
Vyloučení chybných funkcí	Strana .	101
Údržba a čištění	Strana .	103
Zlikvidování	Strana .	103
Záruka	Strana .	104
Postup v případě uplatňování záruky	Strana .	105
Servis	Strana .	105

Seznam použitých piktogramů

	Stejnoseměrný proud/napětí
	Baterie (knoflíková) je součástí dodávky
	Symbol CE vyjadřuje shodu s příslušnými směrnici EU, které se vztahují na tento výrobek.

DIGITÁLNÍ POSUVNÉ MĚŘÍTKO

● Úvod

Blahopřejeme Vám ke koupi nového výrobku. Rozhodli jste se pro kvalitní produkt. Návod k obsluze je součástí tohoto výrobku. Obsahuje důležité pokyny pro bezpečnost, použití a likvidaci. Před použitím výrobku se seznamte se všemi pokyny k obsluze a bezpečnostními pokyny. Používejte výrobek jen popsaným způsobem a na uvedených místech. Při předání výrobku třetí osobě předejte i všechny podklady.

● **Používání jen k určenému účelu**

Výrobek je vhodný pro vnější a vnitřní měření a měření hloubky. Výrobek je určen pouze k osobnímu použití. Není určeno pro reklamní použití.

● **Obsah dodávky**

- 1 x Digitální posuvné měřítko
- 1 x Baterie
- 1 x Úschovný box
- 1 x Návod k obsluze

● **Popis součástí**

- 1 Odstupňované měřicí plochy
- 2 Vnitřní měřicí čelisti
- 3 Tlačítko „inch (palec) / mm“
- 4 Aretační šroubek
- 5 LCD displej
- 6 Hloubkoměr

- 7 Regulační kolečko pro jemné nastavení měřicčelistí
- 8 Kryt přihrádky na baterie
- 9 Tlačítko nulování (ZERO)
- 10 Tlačítko ZAP / VYP (ON / OFF)
- 11 Vnější měřicí čelisti
- 12 Tělo posuvného měřítka
- 13 Fixní šroub

● Technické údaje

Jednotka naměřených

veličin: mm / inch (palec)

Měřicí rozsah: 0-150 mm / 0-6"

Rozlišení: 0,01 mm / 0,0005"

Přesnost

Rozměry (Délka): 0-100 mm ± 0,02 mm /
0,001"

100-150 mm ± 0,03 mm /
0,001"

Rozměry (Hloubka): 0-100 mm ± 0,04 mm /
0,002"

100-150 mm ± 0,05 mm /
0,002"

Maximální rychlost

měření: 1,5 m / s, 60" / s

Měřicí systém: Lineární, bezkontaktní měřicí
systém CAP

Indikace: displej LCD

Provozní teplota: +5 °C - +40 °C

Vliv vlhkosti vzduchu: v rozsahu od 0 % do 80 %
relativní vlhkost vzduchu
zanedbatelná

Baterie: 3 V 
CR2032 (je součástí
dodávky)

Automatické vypnutí: 5 minut +/- 30 sekund



Bezpečnostní pokyny

PŘED POUŽITÍMSI PROSÍM
PROČTĚTE NÁVOD K OBSLUZE!
NÁVOD K OBSLUZE SI PEČLIVĚ
USCHOVEJTE!

**⚠ UPOZORNĚNÍ! Dávejte
pozor na ostré hrany.**

**⚠ POZOR! NEBEZPEČÍ
ZRANĚNÍ!**

■  **VÝROBEK NEPATŘÍ
DO RUKOU DĚTEM.
TENTO VÝROBEK**

NENÍ HRAČKA! Tento výrobek
nemají děti používat bez dozoru.

**⚠ U MALÝCH DĚTÍ A DĚTÍ
OBECNĚ HROZÍ NEBEZPEČÍ
OHROŽENÍ ŽIVOTA A
ÚRAZU! Nenechávejte děti
nikdy samotné s obalovým
materiálem.**

■ Hrozí nebezpečí udušení
obalovým materiálem. Děti
podceňují často nebezpečí.
Uchovávejte výrobek neustále
mimo dosah dětí.

**⚠ NEBEZPEČÍ OHROŽENÍ
ŽIVOTA! Baterii lze
spolknout, což může být
životu nebezpečné. Jestliže
dojde k spolknutí baterie,
vyhledejte neprodleně
lékařskou pomoc.**

- Tento přístroj mohou používat děti starší než 8 let, osoby se sníženými fyzickými, senzorickými nebo duševními schopnostmi nebo s nedostatečnými zkušenostmi a znalostmi o používání přístroje jen tehdy, jestliže byly poučeny o jeho bezpečném používání a porozuměly možným ohrožením. Děti si nesmí s přístrojem hrát. Děti nesmí provádět čištění a údržbu bez dohledu.
- Nevystavujte výrobek nikdy vysokým teplotám a vlhkosti, jinak může dojít k jeho poškození.
- Udržujte posuvné měřítko čisté a suché. Tekutiny mohou měřítko poškodit.
- Nevystavujte posuvné měřítko elektrickému napětí a držte jej mimo dosah elektrických kontaktů. Jinak může dojít k poškození čipu v posuvném měřítku.
- Nedávejte výrobek pod napětí. Výrobek držte mimo dosah elektrických kolíků. V opačném případě může být poškozen ve výrobku vestavěný čip.



Bezpečnostní instrukce pro baterie / dobíjecí baterie

■ **NEBEZPEČÍ ŽIVOTA!**

Uchovávejte baterie / dobíjecí baterie mimo dosah dětí. Pokud je náhodně spolknuta, vyhledejte lékařskou pomoc.

■ **NEBEZPEČÍ**



VÝBUCHU! Nikdy nedobíjejte nedobíjecí baterie. Nezkratujte baterie / dobíjecí baterie a / nebo je neotevírejte. Výsledkem může být přehřátí, požár nebo prasknutí.

- Nikdy neházejte baterie / dobíjecí baterie do ohně nebo do vody.
- Nevyvíjejte na baterie / dobíjecí baterie mechanická zatížení.

Riziko úniku z baterie

- Vyhněte se extrémním podmínkám prostředí a teplot, které by mohly mít vliv na baterie / dobíjecí baterie, např. radiátory nebo přímé sluneční světlo.
- Zabraňte kontaktu s kůží, očima a sliznicemi. V případě kontaktu s kyselinou z baterie, pečlivě opláchněte postiženou oblast velkým množstvím čisté vody a ihned vyhledejte lékařskou pomoc.



■ **NOSTE OCHRANNÉ RUKAVICE!** Uniklé nebo poškozené baterie /

dobíjecí baterie mohou způsobit popálení při styku s pokožkou. Noste vhodné ochranné rukavice vždy, když k takové události dojde.

- V případě úniku z baterie ji ihned odstraňte z přístroje, aby se zabránilo poškození.
- Vyjměte baterie / dobíjecí baterie, pokud výrobek nebude delší dobu používán.

Nebezpečí poškození výrobku

- Používejte pouze specifikovaný typ baterie/dobíjecí baterie!
- Při vkládání zajistěte správnou polaritu! To je znázorněno uvnitř přihrádky baterií!
- Před vkládáním vyčistěte kontakty na baterii a v přihrádce na baterie!
- Okamžitě vyjměte vybité baterie/dobíjecí baterie z výrobku.

● **Před uvedením do provozu**

● **Vložení/nahrazení baterie (viz obr. B)**

Upozornění: Blikající číslice znamenají, že je baterie slabá nebo vybitá. (viz obr. G)

Upozornění: Při výměně baterie může dojít k poruchám na LCD displeji [5]. V tomto případě vyjměte baterii a vložte ji do přístroje znova až po 30 vteřinách.

- Uvolněte šroub [13] pomocí šroubováku (není součástí dodávky).
- Odstraňte víko prostoru pro baterie [8] (viz obr. B).
- Vyjměte starou baterii.



Vložte novou baterii do přihrádky se zachováním polarit (+ a -). Dbejte na to, aby kontakt plus ukazoval směrem ven.

- Zavřete víko prostoru pro baterie [8] (viz obr. B).
- Utáhněte šroub [13] pomocí šroubováku (není součástí dodávky).

● Příprava posuvného měřítka

- Povolte aretační šroubek [4] tak, abyste mohli posuvným měřítkem volně pohybovat.
- Čistěte všechny měřicí plochy [1] a hloubkoměr [6] suchým hadříkem. Jinak může dojít, například působením vzdušné vlhkosti, k chybným výsledkům měření.
- Přezkoušejte všechna tlačítka, vypínač a LCD displej [5] jestli správně fungují.

● Uvedení do provozu

● Použití posuvného měřítka

- Povolte aretační šroubek [4] otáčením proti směru hodinových ručiček.
- Sesuňte vnitřní [2] a vnější [11] měřicí čelisti dohromady.
- Zapněte tlačítkem ZAP / VYP (ON / OFF) [10] LCD displej [5].
- Stiskněte tlačítko „inch / mm“ [3], abyste stanovili měrnou jednotku (inch nebo mm), kterou chcete použít. Na LCD displeji [5] se objeví buď „mm“ nebo „in“.
- Stlačte tlačítko nulování (ZERO) [9] pro vrácení hodnoty LCD displeje [5] na nulu.

Upozornění: LCD displej [5] se rovněž automaticky zapne při pohybu vnitřní měřicí čelisti [2] nebo vnější měřicí čelisti [11].

Měření předmětu zvenčí (viz obr. C.1):

- Rozevřete vnější měřicí čelisti [11] otáčením regulačního kolečka [7] proti směru hodinových ručiček. Přiložte vnější měřicí čelisti [11] na měřený předmět.
- Otáčejte regulačním kolečkem [7] ve směru hodinových ručiček. Posuňte tak vnější měřicí čelisti [11] k sobě tak, až se dotknou mírným tlakem na obou stranách měřeného předmětu. Dbejte na to, abyste tlakem nepoškodili měřený předmět.
- LCD displej [5] ukazuje naměřenou hodnotu.

Měření předmětu zevnitř (viz obr. C.2):

- Nasadíte vnitřní měřicí čelisti [2] dovnitř měřeného předmětu.
- Otáčejte regulačním kolečkem [7] proti směru hodinových ručiček. Rozevřete tak vnitřní měřicí čelisti [2] od sebe, až se na obou stranách dotknou vnitřních stran měřeného předmětu. Dbejte na to, abyste tlakem nepoškodili měřený předmět.
- LCD displej [5] ukazuje naměřenou hodnotu.

Měření hloubky předmětu (viz obr. E.1):

- Vysuňte hloubkoměr [6] z posuvného měřítka.
- Vsuňte hloubkoměr [6] do měřeného předmětu, až se dotkne vnitřního, dolního povrchu (např. uvnitř otvoru).
- Posouvejte tělo posuvného měřítka [12] dolů, dokud neucítíte odpor.
- Dbejte na to, aby konec hloubkoměru [6] nepoškodil tlakem měřený předmět.
- LCD displej [5] ukazuje naměřenou hodnotu.

Po měření:

- Sesuňte po provedeném měření vnější [11] a vnitřní [2] měřicí čelisti otáčením regulačního kolečka [7] ve směru otáčení ručiček znovu dohromady.
- LCD displej [5] znova vypněte stlačením tlačítka ZAP / VYP (ON / OFF) [10].

Upozornění: LCD displej [5] se vypíná automaticky po 5 minutách.

- Opět utáhněte aretační šroubek [4] tak, až ucítíte odpor.

● Příklady použití

Upozornění: Při měření postupujte vždy podle kapitoly „Použití posuvného měřítka“.

Porovnání kolíku a otvoru (viz. obr. C):

- Odeberte nejprve míry zástrčky (viz obr. C.1).
- Poznamenejte si naměřenou hodnotu.
- Následně změřte míry díry (viz obr. C.2).

Odchyłka referenčního rozměru (viz. obr. D):

- Změřte míry referenčního předmětu (zde A) (viz obr. D.1).
- Ponechejte poté měřicí čelisti [2] / [11] v dosažené poloze a stlačte tlačítko nulování (ZERO) [9].
- Následně změřte míry druhého předmětu (viz obr. D.2). LCD displej [5] nyní ukáže odchyłku rozměru druhého předmětu od rozměru referenčního předmětu (A).

Měření tloušťky dna předmětu (viz. obr. E):

- Změřte nejdříve hloubku předmětu (viz obr. E.1).
- Ponechte hloubkoměr [6] v této poloze a stlačte tlačítko nulování (ZERO) [9].
- Nyní změřte míry celého předmětu (viz obr. E.2). LCD displej [5] ukáže tloušťku dna předmětu.

Měření vzdálenosti mezi dvěma identickými děrami (viz obr. F):

- Nejprve změřte rozměry jednoho ze dvou stejně velkých otvorů (viz obr. F.1).
- Ponechte měřicí čelisti [2] / [11] v dosažené poloze a stlačte tlačítko nulování (ZERO) [9].
- Následně změřte celkové míry (viz obr. F.2). LCD displej [5] nyní ukáže rozestup středů měřených otvorů.

Charakteristické údaje metrických závitů dle normy ISO:

Jmenovitý průměr: [mm]	Stoupání: [mm ⁻¹]	Průměr jádra: [mm]	Průměr vrtání: [mm]
3	0,5	2,46	2,5
4	0,7	3,24	3,3
5	0,8	4,13	4,2
6	1	4,92	5
8	1,25	6,65	6,8
10	1,5	8,38	8,5
12	1,75	10,11	10,2
16	2	13,84	14
20	2,5	17,29	17,5

● Vyloučení chybných funkcí

Přístroj obsahuje citlivé elektronické součástky. Proto je možné, že dojde k rušení vlivem jiných přístrojů s přenosem rádiových signálů, které se nacházejí poblíž. Jestliže ukazuje displej chybné hodnoty, odstraňte nejdříve tyto přístroje z blízkosti posuvného měřítka.

Elektrostatické výboje mohou způsobovat poruchy funkce.

- Při poruchách funkcí vyjměte krátce baterii a znovu ji vložte do posuvného měřítka.

Závada	Příčina	Náprava
Pět desetinných míst přeskakuje současně jednou za vteřinu.	Napětí baterie je nižší než 2,6 V.	Vyměňte baterii dle kapitoly „Vložení baterie / výměna baterie“.
LCD displej 5 neukazuje další hodnoty.	Chybné zapojení	Vyjmout baterii a znovu ji po 30 vteřinách vložit do přístroje.
Žádná hodnota na LCD displeji 5	<ol style="list-style-type: none"> <li data-bbox="322 840 563 995">1. LCD displej 5 je vypnutý. <li data-bbox="322 1123 563 1431">2. Baterie nemá kontakt anebo je vložena obráceně. <li data-bbox="322 1727 563 1931">3. Napětí baterie je nižší než 2,1 V. 	<ol style="list-style-type: none"> <li data-bbox="598 840 943 1098">1. Zapněte displej 5 stlačením tlačítka ZAP / VYP (ON / OFF) 10. <li data-bbox="598 1123 943 1702">2. Vyjměte baterii a znovu ji nasadíte se správnou polaritou podle kapitoly „Vložení baterie / výměna baterie“ tak, aby měla správný kontakt. <li data-bbox="598 1727 943 2030">3. Vyměňujte baterii podle kapitoly „Vložení baterie / výměna baterie“.

● Údržba a čištění

- Vyčistěte posuvné měřítko před a po použití pomocí suché látky; nikdy nepoužívejte benzin, rozpouštědla nebo čisticí prostředky.
- Posuvné měřítko nenamáčejte do vody. Kapalina může posuvné měřítko poškodit.
- Pokud měřítko nepoužíváte, vždy vypněte displej **5**. Tak prodloužíte životnost baterie.

● Zlikvidování

Obal se skládá z ekologických materiálů, které můžete zlikvidovat prostřednictvím místních sběrů recyklovatelných materiálů.



Při třídění odpadu se řiďte podle označení obalových materiálů zkratkami (a) a čísly (b), s následujícím významem: 1–7: umělé hmoty / 20–22: papír a lepenka / 80–98: složené látky.



Points de collecte sur www.quefairedesdechets.fr
Privilégiez la réparation ou le don de votre appareil !



Výrobek vč. příslušenství a obalové materiály jsou recyklovatelné a podléhají rozšířené odpovědnosti výrobce.

Likvidujte je odděleně podle ilustrovaných Info-tri (informace o třídění), abyste mohli lépe nakládat s odpady.

Logo Triman platí jen pro Francii.



O možnostech likvidace vysloužilých zařízení se informujte u správy vaší obce nebo města.



V zájmu ochrany životního prostředí vysloužilý výrobek nevyhazujte do domovního odpadu, ale předejte k odborné likvidaci. O sběrnách a jejich otevíracích hodinách se můžete informovat u příslušné správy města nebo obce.

Vadné nebo vybité baterie resp. akumulátory se musí, podle směrnice 2006/66/ES a jejích příslušných změn, recyklovat. Baterie, akumulátory i výrobek odevzdejte zpět do nabízených sběrů.



Ekologické škody v důsledku chybné likvidace baterií / akumulátorů!

Baterie / akumulátory se nesmí zlikvidovat v domácím odpadu. Mohou obsahovat jedovaté těžké kovy a musí se zpracovávat jako zvláštní odpad. Chemické symboly těžkých kovů: Cd = kadmium, Hg = rtuť, Pb = olovo. Proto odevzdejte opotřebované baterie / akumulátory u komunální sběrně.

● Záruka

Výrobek byl vyroben podle přísných směrnic kvality a před dodáním pečlivě otestován. V případě materiálních nebo výrobních vad máte zákonná práva vůči prodejci výrobku. Vaše zákonná práva nejsou níže uvedenou zárukou nijak omezená.

Záruka na tento výrobek je 3 roky od data zakoupení. Záruční doba začíná dnem zakoupení. Originál dokladu o zakoupení si uschovejte na bezpečném místě, protože tento doklad je vyžadován jako doklad o koupi.

Jakékoli poškození nebo závady, které se vyskytly již v okamžiku nákupu, musí být nahlášeny ihned po vybalení výrobku.

Pokud se u výrobku během 3 let od data zakoupení projeví vada materiálu nebo výrobní vada, pak vám ho podle naší volby bezplatně opravíme nebo vyměníme. Záruční doba se po uznané reklamaci neprodlužuje. To platí také pro vyměněné a opravené díly.

Tato záruka je neplatná, pokud byl výrobek poškozený nebo nesprávně používán anebo udržovaný.

Záruka se kryje na materiálové a výrobní vady. Tato záruka se nevztahuje na díly výrobku, které podléhají běžnému opotřebení, a tím platí jako opotřebitelné díly (např. baterie, hadice, inkoustové barevné patrony), ani se nevztahuje na poškození rozbitných dílů, např. spínačů nebo dílů ze skla.

● **Postup v případě uplatňování záruky**

Pro zajištění rychlého zpracování Vašeho případu se řiďte následujícími pokyny:

Pro všechny požadavky si připravte pokladní stvrzenku a číslo artiklu (IAN 434246_2304) jako doklad o zakoupení.

Číslo artiklu najdete na typovém štítku, gravuře, titulní stránce návodu (vlevo dole) nebo na nálepce na zadní nebo spodní straně.

V případě poruch funkce nebo jiných závad nejdříve kontaktujte, telefonicky nebo e-mailem, v následujícím textu uvedené servisní oddělení.

Výrobek registrovaný jako vadný potom můžete s přiloženým dokladem o zakoupení (pokladní stvrzenkou) a údaji k závadě a kdy k ní došlo, bezplatně zaslat na adresu servisu, která Vám byla sdělena.

● **Servis**

 **Servis Česká republika**



Tel.: 800600632

E-Mail: owim@lidl.cz



Zoznam použitých piktogramov	Strana . 107
Úvod	Strana . 107
Používanie v súlade s určením	Strana . 107
Obsah dodávky	Strana . 107
Popis častí	Strana . 107
Technické údaje	Strana . 108
Bezpečnostné pokyny	Strana . 108
Bezpečnostné pokyny pre batérie / nabíjateľné batérie	Strana . 111
Pred uvedením do chodu	Strana . 113
Výmena/vloženie batérií (pozrite obr. B)	Strana . 113
Príprava posuvného meradla	Strana . 113
Uvedenie do chodu	Strana . 114
Použitie posuvného meradla	Strana . 114
Príklady použitia	Strana . 115
Riešenie problémov	Strana . 117
Údržba a čistenie	Strana . 118
Likvidácia	Strana . 118
Záruka	Strana . 120
Postup v prípade poškodenia v záruke	Strana . 121
Servis	Strana . 121

Zoznam použitých piktogramov

	Jednosmerný prúd/napätie
	Batéria (gombíková) je súčasťou dodávky
	Značka CE označuje zhodu s príslušnými smernicami EÚ platnými pre tento výrobok.

DIGITÁLNE POSUVNÉ MERADLO

● Úvod

Blahoželáme Vám ku kúpe Vášho nového výrobku. Rozhodli ste sa pre veľmi kvalitný výrobok. Návod na obsluhu je súčasťou tohto výrobku. Obsahuje dôležité upozornenia týkajúce sa bezpečnosti, používania a likvidácie. Skôr ako začnete výrobok používať, oboznámte sa so všetkými pokynmi k obsluhu a bezpečnosti. Výrobok používajte iba v súlade s popisom a v uvedených oblastiach používania. V prípade postúpenia výrobku ďalším osobám odovzdajte aj všetky dokumenty patriace k výrobku.

● **Používanie v súlade s určením**

Produkt je vhodný na vonkajšie a vnútorné meranie a na meranie hĺbky. Produkt je určený iba na osobné používanie. Nie je vhodný na komerčné účely.

● **Obsah dodávky**

- 1 x Digitálne posuvné meradlo
- 1 x Batéria
- 1 x Úschovné puzdro
- 1 x Návod na použitie

● **Popis častí**

- 1 Meracie plochy
- 2 Vnútorné meracie ramená
- 3 Tlačidlo inch (palce) / mm
- 4 Poistná skrutka
- 5 LCD displej

- 6 Hĺbkový merací hrot
- 7 Regulačné koliesko pre meracie ramená
- 8 Kryt priehradky na batérie
- 9 Tlačidlo pre nulovú polohu (ZERO)
- 10 VYPÍNAČ (ON/OFF)
- 11 Vonkajšie meracie ramená
- 12 Telo posuvného meradla
- 13 Pevná skrutka

● Technické údaje

Merná jednotka:	mm / inch (palce)
Merací rozsah:	0 - 150 mm / 0-6"
Rozlíšenie:	0,01 mm / 0,0005"
Presnosť	
Rozmery (Dĺžka):	0 - 100 mm ± 0,02 mm / 0,001" 100 - 150 mm ± 0,03 mm / 0,001"
Rozmery (Hĺbka):	0 - 100 mm ± 0,04 mm / 0,002" 100 - 150 mm ± 0,05 mm / 0,002"
Maximálna rýchlosť merania:	1,5 m / s, 60" / s
Merací systém:	lineárny, bezkontaktný CAP merací systém
Zobrazenie:	LCD displej
Prevádzková teplota:	+5 °C - +40 °C
Vplyv vlhkosťou vzduchu:	v medziach od 0 % do 80 % relatívna vlhkosť vzduchu zanedbateľná
Batéria:	3 V  CR2032 (súčasť dodávky)
Automatické vypnutie:	5 minút +/- 30 sekúnd



Bezpečnostné pokyny

PRED POUŽITÍM SI PREČÍTAJTE
NÁVOD NA OBSLUHU!
NÁVOD NA OBSLUHU PROSÍM

STAROSTLIVO USCHOVAJTE!

⚠ UPOZORNENIE! Pozor na ostré okraje.

⚠ POZOR! NEBEZPEČENSTVO PORANENIA!

-  **VÝROBOK NEPATRÍ DO RÚK ĎEŤOM. TENTO VÝROBOK NIE JE DETSKÁ HRAČKA!** Tento výrobok by nemali používať deti bez dozoru.

⚠ NEBEZPEČENSTVO NEHODY A OHROZENIA ŽIVOTA PRE BATOĽATÁ A DETI!
Nikdy nenechávajte deti bez dozoru s obalovým materiálom.

- Vzniká nebezpečenstvo udusenía obalovým materiálom. Deti často podceňujú nebezpečenstvo. Držte deti stále v bezpečnej vzdialenosti od výrobku.

⚠ NEBEZPEČENSTVO OHROZENIA ŽIVOTA!
Batérie môžu byť prehltnuté, čo môže ohroziť život. Ihneď vyhľadajte lekársku pomoc, ak ste prehltnuli batériu.

- Tento prístroj môžu používať deti od 8 rokov ako aj osoby so zníženými psychickými, senzorickými alebo duševnými

schopnosťami alebo s nedostatkom skúseností a vedomostí, ak sú pod dozorom, alebo ak boli poučené ohľadom bezpečného používania prístroja a ak porozumeli nebezpečenstvám spojeným s jeho používaním. Deti sa s prístrojom nesmú hrať. Čistenie a údržbu prístroja nesmú vykonávať deti bez dozoru.

- Nikdy nevystavujte výrobok vysokým teplotám a vlhkosti, môže dôjsť k poškodeniu prístroja.
- Udržujte posuvné meradlo čisté a suché. Tekutiny môžu posuvné meradlo poškodiť.
- Nevystavujte posuvné meradlo napätiu a držte ho v bezpečnej vzdialenosti od elektrického prúdu. V opačnom prípade sa môže čip posuvného meradla poškodiť.
- Produkt nezapájajte do elektrickej siete. Produkt uchovávajte v bezpečnej vzdialenosti od elektrických komponentov. V opačnom prípade sa môže poškodiť čip vo vnútri produktu.



Bezpečnostné pokyny pre batérie / nabíjateľné batérie

- **SMRTEĽNÉ NEBEZPEČENSTVO!** Batérie / nabíjateľné batérie udržiajte mimo dosahu detí. Pri náhodnom prehltnutí okamžite vyhľadajte lekársku pomoc.
-  **NEBEZPEČENSTVO VÝBUCHU!** Nikdy nenabíjajte nenabíjateľné batérie. Batérie / nabíjateľné batérie nikdy neskratujte a / alebo ich neotvárajte. Mohlo by to viesť k prehriatiu, požiaru alebo vybuchnutiu.
- Batérie / nabíjateľné batérie nikdy nehádzajte do ohňa alebo vody.
- Batérie / nabíjateľné batérie nikdy nevystavujte mechanickému zaťaženiu.

Nebezpečenstvo vytečenia batérie

- Vyhýbajte sa extrémnym okolitým podmienkam a teplotám, ktoré by mohli mať vplyv na batérie/ nabíjateľné batérie, napr. radiátory / priame slnečné žiarenie.

- Zabráňte kontaktu s pokožkou, očami a sliznicami. V prípade kontaktu s kyselinou v batérii postihnutú oblasť riadne opláchnite veľkým množstvom čistej vody a okamžite vyhľadajte lekársku pomoc.
-  **NASAĎTE SI OCHRANNÉ RUKAVICE!** Vytečené alebo poškodené batérie / nabíjateľné batérie môžu spôsobiť pri kontakte s pokožkou popálenie. Vždy, keď sa takéto niečo vyskytne, nasadíte si vhodné ochranné rukavice.
- Ak vám batéria vytečie, okamžite toto vytečenie odstráňte z produktu, aby ste zabránili poškodeniu.
- Ak nebudete produkt dlhší čas používať, batérie / nabíjateľné batérie vyberte.

Nebezpečenstvo poškodenia produktu

- Používajte len špecifikovaný typ batérie / nabíjateľnej batérie!
- Pri vkladaní dbajte na správnu polaritu! Táto je vyznačená vo vnútri priehradky na batérie!
- Pred vložением vyčistite kontakty na batérii a v priehradke na batérie!

- Vybité batérie / nabíjateľné batérie okamžite vyberte z produktu.

● Pred uvedením do chodu

● Výmena/vloženie batérií (pozrite obr. B)

Upozornenie: Blikajúce čísla upozorňujú na vybitú/prázdnu batériu. (pozrite obr. G)

Upozornenie: Pri výmene batérie môže dôjsť k poškodeniu LCD displeja [5]. Vyberte batériu a po viac ako 30 sekundách ju opäť vložte do prístroja.

- Uvoľnite skrutku [13] pomocou skrutkovača (nie je súčasťou balenia).
- Odstráňte kryt zo schránky na batérie [8] (pozri obr. B).
- Vyberte starú batériu.



Do priehradky na batérie vložte novú batériu, dbajte na správnu polaritu (+ a -). Uistite sa že, kladný pól smeruje von.

- Zavrite kryt schránky na batérie [8] (pozri obr. B).
- Utiahnite skrutku [13] pomocou skrutkovača (nie je súčasťou balenia).

● **Príprava posuvného meradla**

- Uvoľnite poistnú skrutku [4], aby ste mohli posuvným meradlom hýbať.
- Vyčistite všetky meracie plochy [1] a hĺbkové meradlo [6] suchou handrou. V opačnom prípade sa môžu vyskytnúť nesprávne výsledky, napríklad z dôvodu vlhkosti.
- Vyskúšajte, či všetky tlačidlá, vypínač a LCD displej [5] fungujú správne.

● Uvedenie do chodu

● Použitie posuvného meradla

- Uvoľnite poistnú skrutku [4] tak, že ju otočíte proti smeru hodinových ručičiek.
- Vonkajšie meracie ramená [11] a vnútorné meracie ramená [2] stlačte dokopy.
- Stlačením vypínača (ON / OFF) [10] zapnete LCD displej [5].
- Stlačte tlačidlo inch / mm [3] a určite mernú jednotku (palce alebo mm), ktorú chcete používať. Na LCD displeji [5] vpravo sa objaví buď „mm“ alebo „in“.
- Stlačte tlačidlo pre nulovú polohu (ZERO) [9] a resetujte LCD displej [5] na nulu.

Upozornenie: LCD displej [5] sa automaticky zapne aj pri posunutí vnútorných meracích ramien [2] alebo vonkajších meracích ramien [11].

Meranie predmetu z vonkajšej strany (pozrite obr. C.1):

- Roztiahnite vonkajšie meracie ramená [11] točením regulačného kolieska pre meracie ramená [7] von proti smeru hodinových ručičiek. Nasadte vonkajšie meracie ramená [11] na objekt, ktorý chcete zmerať.
- Otočte regulačné koliesko pre meracie ramená [7] dovnútra v smere hodinových ručičiek. Zasuňte vonkajšie meracie ramená [11] tak ďaleko, kým sa nebudú dotýkať meraného predmetu z oboch strán. Dávajte pozor, aby ste meraný predmet nepoškodili prívelkým tlakom.
- LCD displej [5] teraz ukáže rozmery.

Meranie predmetu z vnútornej strany (pozrite obr. C.2):

- Nasadte vnútorné meracie ramená [2] zvnútra na meraný predmet.
- Otáčajte regulačným kolieskom pre meracie ramená [7] von proti smeru hodinových ručičiek. Roztiahnite vnútorné meracie ramená [2] tak ďaleko od seba, až kým sa nebudú dotýkať predmetu na oboch vnútorných stranách. Dávajte

pozor, aby ste meraný predmet nepoškodili prívelkým tlakom.

- LCD displej [5] teraz ukáže rozmery.

Meranie hĺbky predmetu (pozrite obr. E.1):

- Vysuňte hĺbkový merací hrot [6] z posuvného meradla.
- Priložte hĺbkový merací hrot [6] na meraný predmet, aby sa dotýkal povrchu (napr. vnútri v jame).
- Telo posuvného meradla [12] posúvajte dole, až pocítite odpor.
- Dávajte pozor, aby ste hĺbkový merací hrot [6] alebo meraný predmet nepoškodili prívelkým tlakom.
- LCD displej [5] teraz ukáže rozmery.

Po meraní:

- Po uskutočnení merania zasunite opäť vonkajšie meracie ramená [11] / vnútorné meracie ramená [2] tým, že otočíte regulačné koliesko pre meracie ramená [7] dovnútra v smere hodinových ručičiek.
- Zapnite LCD displej [5] tým, že stlačíte tlačidlo vypínača (ON / OFF) [10].

Rada: Po približne 5 minútach sa LCD displej [5] automaticky vypne.

- Znovu dotiahnite poistnú skrutku [4] tak, že ju budete otáčať v smere hodinových ručičiek, až kým nezacítite odpor.

● Príklady použitia

Rada: Pri meraní postupujte vždy podľa kapitoly „Použitie posuvného meradla“.

Porovnanie zástrčky a zásuvky (pozrite obr. C):

- Najprv odmerajte konektor (pozrite obr. C.1).
- Prípadne si poznačte nameranú hodnotu.
- Potom odmerajte otvor (pozrite obr. C.2).

Odchýlka referenčnej veľkosti (pozrite obr. D):

- Odmerajte referenčný predmet (tu A) (pozrite obr. D.1).
- Nechajte meracie ramená **2** / **11** v tejto pozícii a stlačte tlačidlo pre nulovú polohu (ZERO) **9**.
- Potom odmerajte rozmery druhého predmetu (pozrite obr. D.2). LCD displej **5** teraz ukazuje odchýlku druhého predmetu od rozmerov referenčného predmetu (A).

Meranie hrúbky dna predmetu (pozrite obr. E):

- Najprv odmerajte hĺbku predmetu (pozrite obr. E.1).
- Ponechajte hĺbkový hrot **6** v tejto pozícii a stlačte tlačidlo pre nulovú polohu (ZERO) **9**.
- Teraz odmerajte rozmery celého predmetu (pozrite obr. E.2). LCD displej **5** ukazuje hrúbku dna predmetu.

Meranie vzdialenosti medzi dvoma identickými otvormi (pozrite obr. F):

- Najprv odmerajte rozmery jedného z dvoch rovnako veľkých otvorov (pozrite obr. F.1).
- Ponechajte meracie ramená **2** / **11** v tejto pozícii a stlačte tlačidlo pre nulovú polohu (ZERO) **9**.
- Potom odmerajte celkové rozmery (pozrite obr. F.2). LCD displej **5** teraz ukazuje veľkosť priemernej vzdialenosti.

Parametre metrických ISO závitov:

Menovitý priemer: [mm]	Stúpanie: [mm ⁻¹]	Priemer jadra: [mm]	Vítací priemer: [mm]
3	0,5	2,46	2,5
4	0,7	3,24	3,3
5	0,8	4,13	4,2
6	1	4,92	5
8	1,25	6,65	6,8
10	1,5	8,38	8,5
12	1,75	10,11	10,2
16	2	13,84	14
20	2,5	17,29	17,5

● Riešenie problémov

Prístroj obsahuje citlivé elektronické komponenty. Preto môže byť rušený prístrojmi rádiového prenosu v bezprostrednej blízkosti. Ak sa na displeji objaví indikácia chyby, odstráňte takéto zariadenia z okolia meradla.

Elektrostatický výboj môže viesť k zlyhaniu funkcií prístroja.

- Pri takýchto poruchách na chvíľu vyberte batérie a nanovo ich vložte.

Chyba	Príčina	Pomoc
Päť čísel bliká súčasne raz za sekundu.	Napätie batérií kleslo pod 2,6 V.	Vymeňte batérie podľa kapitoly „Výmena/vloženie batérií“.
LCD displej 5 nepočíta ďalej.	Chybné zapojenie alebo obvod	Batérie vyberte a po 30 sekundách opäť vložte.

Chyba	Príčina	Pomoc
Žiadne zobrazenie na LCD displeji 5	<ol style="list-style-type: none"> 1. LCD displej 5 je vypnutý 2. Batéria nemá správny kontakt alebo je vložená nesprávnou stranou. 3. Napätie batérií kleslo pod 2,1 V. 	<ol style="list-style-type: none"> 1. Zapnite LCD displej 5 tým, že stlačíte vypínač (ON / OFF) 10. 2. Vyberte batérie a vložte ich podľa pôlovania a kapitoly „Výmena/vloženie batérií“ tak, aby sa dotýkali všetkých kontaktov. 3. Vymeňte batérie podľa kapitoly „Výmena/vloženie batérií“.

● Údržba a čistenie

- Pred a po použití meradlo vyčistíte suchou látkou; nikdy nepoužívajte benzín, rozpúšťadlá alebo čistiace prostriedky.
- Posuvné meradlo neponárajte do vody. Tekutiny môžu posuvné meradlo poškodiť.
- Keď posuvné meradlo nepoužívate, vždy vypnite LCD displej **5**. Tým predlžujete životnosť batérií.

● Likvidácia

Obal pozostáva z ekologických materiálov, ktoré môžete odovzdať na miestnych recyklačných zberných miestach.



Všímajte si prosím označenie obalových materiálov pre triedenie odpadu, sú označené skratkami (a) a číslami (b) s nasledujúcim významom: 1-7: Plasty / 20-22: Papier a kartón / 80-98: Spojené látky.



Points de collecte sur www.quefairedesdechets.fr
Privilégiez la réparation ou le don de votre appareil !



Výrobok vr. príslušenstva a obalové materiály sú recyklovateľné a podliehajú rozšírenej zodpovednosti výrobcu.

Pre lepšie spracovanie odpadu ich zlikvidujte oddelene podľa obrázkov Info-tri (informácie o triedení).

Triman-Logo platí iba pre Francúzsko.



O možnostiach likvidácie opotrebovaného výrobku sa môžete informovať na Vašej obecnej alebo mestskej správe.



Ak výrobok doslúžil, v záujme ochrany životného prostredia ho neodhodte do domového odpadu, ale odovzdajte na odbornú likvidáciu. Informácie o zberných miestach a ich otváracích hodinách získate na Vašej príslušnej správe.

Defektné alebo použité batérie / akumulátorové batérie musia byť odovzdané na recykláciu podľa smernice 2006/66/ES a jej zmien. Batérie / akumulátorové batérie a / alebo výrobok odovzdajte prostredníctvom dostupných zberných stredísk.



Nesprávna likvidácia batérii / akumulátorových batérii ničí životné prostredie!

Batérie / akumulátorové batérie sa nesmú likvidovať spolu s domovým odpadom. Môžu obsahovať jedovaté ťažké kovy a je potrebné zaobchádzať s nimi ako s nebezpečným odpadom. Chemické značky ťažkých kovov sú nasledovné: Cd = kadmium,

Hg = ortuť, Pb = olovo. Opatrebované batérie / akumulátorové batérie preto odovzdajte v komunálnej zberni.

● Záruka

Výrobok bol starostlivo vyrobený v súlade s prísnyimi smernicami kvality a pred dodaním dôkladne otestovaný. V prípade materiálových alebo výrobných chýb máte zákonné práva voči predajcovi výrobku. Vaše zákonné práva nie sú žiadnym spôsobom obmedzené našou zárukou uvedenou nižšie.

Záruka na tento výrobok je 3 roky od dátumu nákupu. Záručná doba začína plynúť dátumom kúpy. Originál dokladu o kúpe si uschovajte na bezpečnom mieste, pretože tento doklad je potrebný ako dôkaz o kúpe.

Akékoľvek poškodenie alebo nedostatky prítomné už v čase nákupu je potrebné nahlásiť ihneď po vybalení výrobku.

Ak sa v priebehu 3 rokov od dátumu zakúpenia preukáže, že výrobok vykazuje chyby materiálu alebo spracovania, podľa vlastného uváženia Vám ho bezplatne opravíme alebo vymeníme. Záručná doba sa na základe poskytnutej záručnej reklamácie nepredlžuje. To platí aj pre vymenené alebo opravené diely.

Táto záruka je neplatná, ak bol výrobok poškodený alebo nesprávne používaný alebo udržiavaný.

Záruka sa vzťahuje na chyby materiálu a výrobné chyby. Táto záruka sa nevzťahuje na časti výrobku, ktoré podliehajú bežnému opotrebovaniu, a preto sa považujú za opotrebovateľné diely (napr. batérie, nabíjateľné batérie, hadice, atramentové kazety), ani na poškodenie krehkých častí, napr. spínačov alebo častí zo skla.

● Postup v prípade poškodenia v záruke

Pre zaručenie rýchleho spracovania Vašej požiadavky dodržte prosím nasledujúce pokyny:

Pre všetky otázky majte pripravený pokladničný doklad a číslo výrobku (IAN 434246_2304) ako dôkaz o kúpe.

Číslo výrobku nájdete na typovom štítku, gravúre, na prednej strane Vášho návodu (dole vľavo) alebo ako nálepku na zadnej alebo spodnej strane.

Ak sa vyskytnú funkčné poruchy alebo iné nedostatky, najskôr telefonicky alebo e-mailom kontaktujte následne uvedené servisné oddelenie.

Produkt označený ako defektný potom môžete s priloženým dokladom o kúpe (pokladničný lístok) a uvedením, v čom spočíva nedostatok a kedy sa vyskytol, bezplatne odoslať na Vám oznámenú adresu servisného pracoviska.

● Servis

 **Servis Slovensko**



Tel.: 0800 008158

E-pošta: owim@lidl.sk



Lista de pictogramas utilizados ..	Página . 123
Introducción	Página . 123
Uso conforme a lo previsto.....	Página . 123
Volumen de suministro	Página . 123
Descripción de las partes	Página . 123
Datos técnicos	Página . 124
Indicaciones de seguridad.....	Página . 125
Instrucciones de seguridad para pilas / pilas recargables.....	Página . 127
Antes de la puesta en servicio	Página . 129
Insertar / cambiar la pila (véase fig. B).....	Página . 129
Preparar el pie de rey	Página . 130
Puesta en servicio	Página . 130
Empleo del pie de rey.....	Página . 130
Ejemplos de utilización	Página . 132
Subsanar errores.....	Página . 133
Mantenimiento y limpieza.....	Página . 135
Eliminación	Página . 135
Garantía.....	Página . 136
Tramitación de la garantía.....	Página . 137
Asistencia.....	Página . 138

Lista de pictogramas utilizados

	Corriente / tensión continua
	Pila (pila de botón) incluida
	El marcado CE indica la conformidad con las directivas de la UE aplicables a este producto.

CALIBRE DIGITAL

● Introducción

Enhorabuena por la adquisición de su nuevo producto. Ha optado por un producto de alta calidad. El manual de instrucciones forma parte de este producto. Contiene importantes indicaciones sobre seguridad, uso y eliminación. Antes de usar el producto, familiarícese con todas las indicaciones de manejo y de seguridad. Utilice el producto únicamente como se describe a continuación y para las aplicaciones indicadas. Adjunte igualmente toda la documentación en caso de entregar el producto a terceros.

● **Uso conforme a lo previsto**

El producto es apropiado para mediciones exteriores, interiores y de profundidad. El producto ha sido concebido únicamente para un uso privado. No está previsto para un uso comercial.

● **Volumen de suministro**

- 1 x Calibre digital
- 1 x Pila
- 1 x Caja para guardar
- 1 x Manual de instrucciones

● **Descripción de las partes**

- 1 Superficies de medición
- 2 Picos de medición internos
- 3 Tecla de inch (pulgadas)/ mm
- 4 Tornillo de retención

- 5 Indicador LCD
- 6 Coliza para medidas de profundidades
- 7 Rueda de ajuste de picos de medición
- 8 Tapa del compartimiento de pilas
- 9 Botón para posición cero (ZERO)
- 10 Botón ENCENDIDO / APAGADO (ON / OFF)
- 11 Picos de medición externos
- 12 Cuerpo del calibrador
- 13 Tornillo fijo

● Datos técnicos

Unidad de la

magnitud a medir: mm / inch (pulgadas)

Campo de medida: 0-150 mm / 0-6"

Resolución: 0,01 mm / 0,0005"

Exactitud

Dimensiones (Largo): 0-100 mm \pm 0,02 mm /
0,001"
100-150 mm \pm 0,03 mm
/ 0,001"

Dimensiones
(profundidad): 0-100 mm \pm 0,04 mm /
0,002" 100-150 mm \pm
0,05 mm / 0,002"

Máxima velocidad
de medición:

1,5 m / s, 60" / s

Sistema de medida:

sistema CAP lineal, sin
contacto

Indicador:

indicador LCD

Temperatura de
funcionamiento:

+5 °C - +40 °C

Influencia por humedad
ambiental:

entre 0 % y 80 %
humedad relativa es
irrelevante

Pila:

3 V 
CR2032 (incluida en el
suministro)

Desactivación
automática:

5 minutos +/- 30
segundos



Indicaciones de seguridad

¡LEER EL MANUAL DE INSTRUCCIONES ANTES DE UTILIZAR EL PRODUCTO!
¡CONSERVAR CUIDADOSAMENTE EL MANUAL DE INSTRUCCIONES!

⚠ ¡PRECAUCIÓN! Tenga cuidado con los bordes afilados.

⚠ ¡CUIDADO! ¡PELIGRO DE LESIONES!



EL PRODUCTO NO DEBE CAER EN MANOS DE NIÑOS.

¡ESTE PRODUCTO NO ES UN JUGUETE! Este producto no debe ser empleado por niños cuando estén sin vigilancia.

⚠ ¡PELIGRO DE MUERTE Y ACCIDENTES PARA BEBÉS Y NIÑOS! Nunca deje a los niños sin vigilancia con el material de embalaje.

- Existe peligro de asfixia por el material de embalaje. Los niños suelen subestimar los peligros. Mantenga siempre a los niños alejados del producto.

⚠ ¡PELIGRO DE MUERTE! Las pilas pueden ser ingeridas, lo cual puede ser mortal. Acuda inmediatamente a un médico en caso de que una batería haya sido ingerida.

- Este producto puede ser utilizado por niños mayores de 8 años, así como por personas con capacidades físicas, sensoriales o mentales reducidas o que cuenten con poca experiencia y/o falta de conocimientos, siempre y cuando se les haya enseñado cómo utilizar el aparato de forma segura y hayan comprendido los peligros que pueden resultar de un mal uso del mismo.

No permita que los niños jueguen con el aparato. La limpieza y el mantenimiento no podrán llevarse a cabo por niños sin vigilancia.

- Nunca exponga al producto a elevadas temperaturas ni a humedad ya que el producto se puede dañar.
- Mantenga el pie de rey limpio y seco. Los líquidos pueden dañar el pie de rey.

- No ponga el pie de rey bajo tensión y manténgalo alejado de clavijas eléctricas. De lo contrario, el chip del pie de rey se puede dañar.
- No ponga el producto bajo tensión. Mantenga alejado el producto de pines eléctricos. De lo contrario, el chip integrado en el producto puede resultar dañado.



Instrucciones de seguridad para pilas / pilas recargables

- **¡PELIGRO DE MUERTE!**
Mantenga las pilas / pilas recargables lejos del alcance de los niños. Si se traga una accidentalmente, busque atención médica de inmediato.
-  **¡PELIGRO DE EXPLOSIÓN!** Nunca recargue las pilas no recargables. No cortocircuite las pilas / pilas no recargables y / o las abra. Puede ser el resultado de sobrecalentamiento, fuego o rotura.
- Nunca tire las pilas / pilas recargables al fuego o agua.
- No aplique cargas mecánicas a las pilas / pilas recargables.

Riesgo de fuga de ácidos de pilas

- Evite condiciones medioambientales y temperaturas extremas que puedan afectar a las pilas / pilas recargables, p. ej. radiadores / luz solar directa.
- Evite cualquier contacto con la piel, ojos y membranas mucosas. En caso de contacto con el ácido de la pila, enjuague minuciosamente el área afectada con agua limpia y busque atención médica de inmediato.
-  **¡USE GUANTES DE PROTECCIÓN!** Las pilas / pilas recargables dañadas o con fugas pueden provocar quemaduras en la piel. En caso de que ocurriese, use en todo momento guantes de protección apropiados.
- En caso de fuga, retire la pila del producto de inmediato para evitar daños.

- Retire las pilas / pilas recargables si no va a usar el producto durante un largo periodo de tiempo.

Riesgo de daños al producto

- ¡Use solo el tipo de pilas / pilas recargables especificado!
- ¡Preste atención a la correcta polaridad cuando inserte las pilas! ¡Esto se muestra dentro del compartimento de las pilas!
- ¡Limpie los contactos de la batería y del compartimento antes de insertarlas!
- Retire inmediatamente del producto las pilas / pilas recargable agotadas.

● **Antes de la puesta en servicio**

● **Insertar / cambiar la pila (véase fig. B)**

Advertencia: Las cifras parpadeantes indican que la pila está descargada / vacía. (véase fig. G)

Advertencia: Al cambiar la pila se pueden ocasionar averías en el indicador LCD **5**. Retire la pila e insértela nuevamente luego de transcurridos más de 30 segundos.

- Afloje el tornillo **13** con un destornillador (no incluido).
- Quite la tapa del compartimento de la pila **8** (ver la fig. B).
- Retire la pila gastada.



Inserte una nueva pila en el compartimento de pilas teniendo en cuenta la polaridad (+ y -). Asegúrese de que el polo positivo indique hacia afuera.

- Cierre la tapa del compartimento de la pila [8] (ver la fig. B).
- Apriete el tornillo [13] con un destornillador (no incluido).

● Preparar el pie de rey

- Suelte el tornillo de retención [4] a fin de que pueda mover el pie de rey.
- Limpie todas las superficies de medición [1] y la hoja de medida de profundidad [6] con un paño seco. De lo contrario, se pueden producir mediciones erróneas debido, por ejemplo, a la humedad.
- Verifique que todos los botones, el interruptor y el indicador LCD [5] funcionen perfectamente.

● Puesta en servicio

● Empleo del pie de rey

- Suelte el tornillo de retención [4] girándolo en sentido contrario a las manecillas del reloj.
- Junte los picos de medición externos [11] / picos de medición internos [2].
- Encienda el indicador LCD [5] pulsando el botón ENCENDIDO / APAGADO [10].
- Pulse la tecla de inch/mm [3] para fijar la unidad de medida (pulgada o mm) que Ud. quiere utilizar. Aparecerá "mm" o "in" pulgada en el indicador LCD [5].
- Pulse el botón para posición cero (ZERO) [9] para volver a colocar el indicador LCD [5] a cero.

Nota: La indicador LCD [5] se enciende automáticamente cuando se mueven el pico de medición interno [2] y el pico de medición externo [11].

Medir el objeto por fuera (véase fig. C.1):

- Separe los picos de medición externos [11] girando la rueda de ajuste de picos de medición [7] hacia fuera en sentido contrario a las manecillas del reloj. Coloque los picos de medición externos [11] en el objeto a ser medido.

- Gire la rueda de ajuste [7] hacia adentro en el sentido de las manecillas del reloj. Desplace los picos de medición externos [11] hasta que toquen ambos lados del objeto a ser medido. Asegúrese de no dañar el objeto a ser medido ejerciendo demasiada presión.
- El indicador LCD [5] indica ahora las medidas.

Medir el objeto por dentro (véase fig. C.2):

- Coloque los picos de medición internos [2] en el objeto a ser medido.
- Gire la rueda de ajuste de picos de medición [7] hacia afuera en sentido contrario a las manecillas del reloj. Separe los picos de medición internos [2] hasta que toquen el objeto en ambos lados internos. Asegúrese de no dañar el objeto a ser medido ejerciendo demasiada presión.
- El indicador LCD [5] indica ahora las medidas.

Medir la profundidad de un objeto (véase fig. E.1):

- Extraiga la coliza para medidas de profundidades [6].
- Acerque la coliza para medidas de profundidades [6] al objeto a ser medido hasta que ésta toque la superficie (p. ej. dentro del agujero).
- Deslice hacia abajo el cuerpo del calibrador [12] hasta que note una resistencia.
- Asegúrese de no dañar la coliza para medidas de profundidades [6] o el objeto a ser medido ejerciendo demasiada presión.
- El indicador LCD [5] indica ahora las medidas.

Después de la medición:

- Luego de la medición vuelva a juntar los picos de medición externos [11] / picos de medición internos [2] girando la rueda de ajuste de picos de medición [7] hacia adentro en el sentido de las manecillas del reloj.

- Vuelva a desconectar el indicador LCD [5] pulsando el botón ENCENDIDO / APAGADO [10].

Advertencia: El indicador LCD [5] se apaga luego de aprox. 5 minutos automáticamente.

- Atornille nuevamente el tornillo de retención [4] girándolo en el sentido de las manecillas del reloj hasta que perciba una resistencia.

● Ejemplos de utilización

Advertencia: Proceda al medir siempre siguiendo lo señalado en el capítulo "Empleo del pie de rey".

Comparación entre enchufe y agujero (véase fig. C):

- Mida primero el conector (véase fig. C.1).
- De ser el caso anote el valor medido.
- Luego, mida el orificio (véase fig. C.2).

Desviación del tamaño de referencia (véase fig. D):

- Tome la medida de un objeto de referencia (aquí A) (véase fig. D.1).
- Deje los picos de medición [2] / [11] en esta posición y presione el botón para posición cero (ZERO) [9].
- Luego, tome la medida del segundo objeto (véase fig. D.2). El indicador LCD [5] le mostrará la desviación de las medidas del segundo objeto en relación con las medidas del objeto de referencia (A).

Medición del espesor de la base de un objeto (véase fig. E):

- Mida primero la profundidad del objeto (véase fig. E.1).
- Deje la coliza para medidas de profundidades [6] en esta posición y pulse el botón para posición cero (ZERO) [9].
- Mida ahora todo el objeto (véase fig. E.2). El indicador LCD [5] le mostrará el espesor de la base del objeto.

Medición de la distancia entre dos agujeros idénticos (véase fig. F):

- Mida primero uno de los dos grandes orificios iguales (véase fig. F.1).
- Deje los picos de medición [2] / [11] en esta posición y pulse el botón para posición cero (ZERO) [9].
- Luego, tome la medida total (véase fig. F.2). El indicador LCD [5] le mostrará las medidas de la distancia intermedia.

Datos característicos de roscas métricas ISO:

Diámetro nominal: [mm]	Pendiente: [mm ⁻¹]	Diámetro del núcleo: [mm]	Diámetro del orificio: [mm]
3	0,5	2,46	2,5
4	0,7	3,24	3,3
5	0,8	4,13	4,2
6	1	4,92	5
8	1,25	6,65	6,8
10	1,5	8,38	8,5
12	1,75	10,11	10,2
16	2	13,84	14
20	2,5	17,29	17,5

● Subsanar errores

El dispositivo contiene piezas electrónicas sensibles. Por ello, es posible que artefactos de radiotransmisión ubicados en inmediata cercanía produzcan interferencias. De aparecer indicaciones erróneas, proceda a retirar estos aparatos de la cercanía del dispositivo.

Las descargas electrostáticas pueden ocasionar fallas en el funcionamiento.

- En caso de tales fallas, retire la pila y colóquela nuevamente.

Fallo	Causa	Solución
Cinco posiciones cambian simultáneamente una vez por segundo.	El voltaje de la pila es inferior a 2,6 V.	Cambie la pila según el capítulo "Insertar / cambiar la pila".
El indicador LCD 5 no sigue contando.	Cableado o circuito equivocado	Retirar la pila y volverla a insertar luego de 30 segundos.
Ninguna indicación en el indicador LCD 5	<ol style="list-style-type: none"> 1. El indicador LCD 5 está desconectado. 2. La pila no tiene contacto correcto o ha sido colocada al revés. 3. El voltaje de la pila es inferior a 2,1 V. 	<ol style="list-style-type: none"> 1. Encienda el indicador LCD 5 pulsando el botón ENCENDER / APAGAR 10. 2. Retire la pila e insértela siguiendo la polaridad y el capítulo "Insertar / cambiar la pila" de tal forma que ésta toque todos los contactos. 3. Cambie la pila según el capítulo "Insertar / cambiar la pila".

● Mantenimiento y limpieza

- Limpie el calibre con un trapo seco antes y después de utilizarlo; nunca utilice gasolina, disolventes ni agentes limpiadores.
- No sumerja el pie de rey en el agua. Los líquidos pueden dañar el pie de rey.
- Desconecte siempre el indicador LCD **5** cuando no vaya a emplear el pie de rey. Así alarga la vida útil de su pila.

● Eliminación

El embalaje está compuesto por materiales no contaminantes que pueden ser desechados en el centro de reciclaje local.



Tenga en cuenta el distintivo del embalaje para la separación de residuos. Está compuesto por abreviaturas (a) y números (b) que significan lo siguiente: 1-7: plásticos / 20-22: papel y cartón / 80-98: materiales compuestos.



Points de collecte sur www.quefairedesdechets.fr
Privilégiez la réparation ou le don de votre appareil !



El producto, incluidos los accesorios, y el material de embalaje son reciclables y están sujetos a la responsabilidad extendida del fabricante.

Deséchelos por separado siguiendo la información ilustrada de recogida selectiva para un mejor tratamiento de los residuos.

El logotipo Triman se aplica solo para Francia.



Para obtener información sobre las posibilidades de desecho del producto al final de su vida útil, acuda a la administración de su comunidad o ciudad.



Para proteger el medio ambiente no tire el producto junto con la basura doméstica cuando ya no le sea útil. Deséchelo en un contenedor de reciclaje. Diríjase a la administración competente para obtener información sobre los puntos de recogida de residuos y sus horarios.

Las pilas / baterías defectuosas o usadas deben ser recicladas según lo indicado en la directiva 2006/66/CE y en sus modificaciones. Recicle las pilas / baterías y / o el producto en los puntos de recogida adecuados.



¡Daños en el medio ambiente por un reciclaje indebido de las pilas / baterías!

Las pilas / baterías no deben eliminarse junto con los residuos domésticos. Estas pueden contener metales pesados tóxicos que deben tratarse conforme a la normativa aplicable a los residuos especiales. Los símbolos químicos de los metales pesados son: Cd = cadmio, Hg = mercurio, Pb = plomo. Las pilas / baterías deben reciclarse en un punto de recolección específico para ello.

● **Garantía**

El producto ha sido fabricado según normas de calidad exigentes y ha sido probado minuciosamente antes de la entrega. En caso de fallos de material o de fabricación, dispone de derechos legales frente al vendedor del producto. Nuestra garantía mencionada a continuación no restringe sus derechos legales de ningún modo.

La garantía para este producto es de 3 años a partir de la fecha de compra. La garantía empieza el día de la fecha de compra. Conserve el justificante de compra original en un lugar seguro, ya que este documento es necesario para demostrar la compra.

Todos los daños o defectos ya presente en el momento de la compra deben informarse inmediatamente tras desembalar el producto.

Si el producto presenta defectos de material o fabricación en los 3 años a partir de la fecha de compra, lo repararemos o sustuiremos, según nuestra elección, gratuitamente para usted. El período de garantía no se extiende por una reclamación de garantía aprobada. Esto también es aplicable a las piezas sustituidas y reparadas.

La garantía pierde su validez si el producto se daña o se utiliza o mantiene de forma inadecuada.

La garantía cubre defectos de material y fabricación. Esta garantía no cubre las piezas del producto sujetas a un uso y desgaste normal y, por lo tanto, consideradas piezas de desgaste (por ej. pilas, baterías, mangueras, cartuchos de tinta) ni los daños a las piezas frágiles, por ej. interruptores o piezas de cristal.

● **Tramitación de la garantía**

Para garantizar una rápida tramitación de su consulta, tenga en cuenta las siguientes indicaciones:

Para realizar cualquier consulta, tenga a mano el recibo y el número de artículo (IAN 434246_2304) como justificante de compra.

Encontrará el número de artículo en una inscripción de la placa indentificativa, en la portada de las instrucciones (abajo a la izquierda) o en una pegatina en la parte posterior o inferior.

Si el producto fallase o presentase algún defecto, póngase primero en contacto con el departamento de asistencia indicado, ya sea por teléfono o correo electrónico.

Puede enviarnos el producto defectuoso libre de franqueo adjuntando el recibo de compra (ticket de compra) e indicando dónde está y cuándo ha ocurrido el fallo a la dirección de asistencia que le indicamos.

● Asistencia

ES **Asistencia en España**

Tel.: 900984948

E-Mail: owim@lidl.es



Liste over anvendte piktogrammer	Side. 140
Indledning	Side. 140
Forskriftsmæssig anvendelse.....	Side. 140
Leveringsomfang.....	Side. 140
Beskrivelse af delene.....	Side. 140
Tekniske data	Side. 141
Sikkerhedsregler	Side. 141
Sikkerhedsvejledning for batterier / genopladelige batterier	Side. 144
Før anvendelsen	Side. 145
Isætning/udskiftning af batterier (se fig. B).....	Side. 145
Forbered skydelære	Side. 146
Idriftsættelse	Side. 146
Anvend skydelære.....	Side. 146
Anvendelseseksempler	Side. 148
Afhjælp fejl	Side. 149
Service og rengøring	Side. 151
Bortskaffelse	Side. 151
Garanti	Side. 152
Afvikling af garantisager.....	Side. 153
Service	Side. 153

Liste over anvendte piktogrammer

	Jævnstrøm/-spænding
	Batteri (knapcelle) medfølger
	CE-mærket indikerer at produktet er i overensstemmelse med relevante EU-direktiver gældende for produktet.

DIGITAL SKYDELÆRE

● Indledning

Hjerteligt tillykke med købet af deres nye produkt. Du har besluttet dig for et produkt af høj kvalitet. Brugervejledningen er en del af dette produkt. Den indeholder vigtige informationer om sikkerhed, brug og bortskaffelse. Gør dig inden ibrugtagning af produktet fortrolig med alle betjenings- og sikkerhedsanvisninger. Benyt kun produktet som beskrevet og til de oplyste formål. Videregiv alle papirer, hvis du giver produktet videre til tredjemand.

● **Forskriftsmæssig anvendelse**

Produktet kan anvendes til udvendig og indvendig måling samt dybdemåling. Produktet er kun beregnet til privat brug. Ikke til kommercielle formål.

● **Leveringsomfang**

- 1 x Digital skydelære
- 1 x Batteri
- 1 x Opbevaringsboks
- 1 x Brugsvejledning

● **Beskrivelse af delene**

- 1 Måleflader med skala
- 2 Indvendige målekæber
- 3 Inch/mm-tast
- 4 Sikringskrue
- 5 LCD-display
- 6 Dybdemåler
- 7 Indstillingshjul til målekæberne

- 8 Låg til batterirummet
- 9 Knap til nulstilling (ZERO)
- 10 TÆND/SLUK-knap (ON / OFF)
- 11 Udvendige målekæber
- 12 Skydelærehus
- 13 Fastspændt skrue

● Tekniske data

Måleenhed:	mm / inch
Måleområde:	0-150 mm / 0-6"
Opløsning:	0,01 mm / 0,0005"
Nøjagtighed	
Dimensioner (længde):	0-100 mm \pm 0,02 mm / 0,001" 100-150 mm \pm 0,03 mm / 0,001"
Dimensioner (dybde):	0-100 mm \pm 0,04 mm / 0,002" 100-150 mm \pm 0,05 mm / 0,002"
Maksimal Målehastighed:	1,5 m/s, 60"/s
Målesystem:	lineært, uden kontakt CAP-målesystem
Display:	LCD-display
Driftstemperatur:	+5 °C - +40 °C
Indflydelse fra luftfugtighed:	mellem 0 % og 80 % relativ luftfugtighed ubetydelig
Batteri:	3 V  CR2032 (er inklusiv i leveringsomfanget)
Automatisk slukning:	5 min. +/- 30 sek.



Sikkerhedsregler

LÆS VENLIGST
BRUGSANVISNINGEN
IGENNEM FØR ANVENDELSE!

OPBEVAR BRUGSANVISNINGEN
OMHYGGELIG!

**⚠ FORSIGTIG! Pas på skarpe
kanter.**

**⚠ FORSIGTIG! FARE FOR
PERSONSKADER!**



**DETTE PRODUKTET
MÅ IKKE KOMME I
HÆNDERNE PÅ
BØRN. DETTE PRODUKT ER**

IKKE ET LEGETØJ! Dette
produkt bør ikke benyttes af børn
uden opsyn.

**⚠ LIVSFARE OG FARE FOR
ULYKKER FOR SMÅ
BØRN OG BØRN! Lad
aldrig børn være uden
opsyn i nærheden af
indpakningsmaterialet.**



Der er fare for kvælning ved
indpakningen. Børn undervurderer
ofte farerne. Hold derfor altid
børn borte fra dette produkt.

**⚠ LIVSFARE! Batterier kan
sluges, hvilket kan være
livsfarligt. Kontakt straks
en læge, hvis en person har
slugt et batteri.**



Dette apparat kan bruges af
børn fra 8 år og opad, samt af
personer med forringede fysiske,
følelsesmæssige eller mentale
evner eller med mangel på

erfaring og viden, når de er under opsyn eller iht. sikker brug af apparatet blev vejledt og forstod de derudaf resulterende farer.

Børn må ikke lege med apparatet. Rengøring og vedligeholdelse må ikke gennemføres af børn uden opsyn.

- Udsæt aldrig produktet for høje temperaturer eller fugtighed, da produktet ellers kan tage skade.
- Hold skydelæren ren og tør. Væske kan beskadige skydelæren.
- Udsæt aldrig skydelæren for spænding og hold den borte fra elektriske kontakter. I modsat fald kan chippen i skydelæren tage skade.
- Produktet må ikke sættes under spænding. Hold produktet væk fra elektrisk ladede genstande. I modsat fald kan produktets indbyggede chip beskadiges.



Sikkerhedsvejledning for batterier / genopladelige batterier

- **LIVSFARE!** Opbevar batterier / genopladelige batterier utilgængeligt for børn. Opsøg omgående læge hvis de sluges ved et uheld.
-  **EKSPLOSIONSFARE!** Ikke-genopladelige batterier må aldrig genoplades. Batterier / genopladelige batterier må ikke kortsluttes og / eller åbnes. Det kan medføre overophedning, ild eller eksplosion.
- Batterier / genopladelige batterier må ikke kastes i ild eller vand.
- Udsæt ikke batterier / genopladelige batterier for mekanisk belastning.

Risiko for batterilækage

- Undgå ekstreme miljøer og temperaturer, som kan påvirke batterier/genopladelige batterier fx radiatorer, direkte sollys.
- Undgå kontakt med hud, øjne og slimhinder. Ved kontakt med batterisyre, skylles det berørte område med masser af rent vand og der skal omgående opsøges lægehjælp.



■ **ANVEND BESKYT- TELSHANDSKER!**

Batterier / genopladelige batterier der lækker eller er skadet kan give brandsår ved hudkontakt.

Anvend altid passende beskyttelseshandsker, hvis en sådan situation opstår.

- Hvis et batteri lækker skal det omgående fjernes fra produktet for at forebygge skader.
- Fjern batterierne / de genopladelige batterier fra produktet, hvis det ikke skal anvendes i længere tid.

Fare for beskadigelse af produktet

- Anvend kun den specificerede type batterier / genopladelige batterier.
- Ved isætning skal korrekt polaritet sikres! Dette er vist inde i batterirummet!
- Batteriets og batterirummets kontakter skal renses før isætning!
- Fjern straks udtjente batterier / genopladelige batterier fra produktet

● **Før anvendelsen**

- **Isætning/udskiftning af batterier (se fig. B)**

Henvisning: Blinkende cifre betyder at batteriet er afladet / tomt. (se fig. G)

Henvisning: Ved udskiftning af batteriet kan der opstå forstyrrelser på LCD-displayet **5**. Tag batteriet ud og vent ca. 30 sekunder inden du sætter det i igen.

- Løsn skruen **13** med en skruetrækker (medfølger ikke).
- Tag dækslet af batterirummet **8** (se fig. B).
- Fjern det gamle batteri.



Indsæt det nye batteri i batterirummet under hensyntagen til polariteten (+ og -). Kontroller, at pluspolen viser udad.

- Sæt dækslet på batterirummet **8** (se fig. B).
- Spænd skruen **13** med en skruetrækker (medfølger ikke).

● Forbered skydelære

- Skru sikringskruen løs **4** så du kan bevæge skydelæren.
- Rengør alle måleflader **1** og dybdemåleren **6** med en tør klud. I modsat fald kan der opstå målefejl, fx pga. fugtighed.
- Kontroller om alle knapper, kontakter og LCD-displayet **5** reagerer upåklageligt.

● Idriftsættelse

● Anvend skydelære

- Løsn sikringskruen **4** idet du drejer denne mod urets retning.
- Skub målekæberne til udvendig måling **11** / Indvendige målekæber **2** sammen.
- Tænd for LCD-displayet **5** idet du trykker på TÆND / SLUK -knappen **10**.
- Tryk inch / mm-tasten **3**, for at fastlægge den måleenhed, (inch eller mm), som du ønsker at benytte. Der dukker enten "mm" eller "in" op i LCD-displayet **5**.
- Tryk på knappen til nulstilling (ZERO) **9** for at resette LCD-displayet **5**.

Bemærk: LCD-displayet **5** tænder også automatisk, når de indvendige målekæber **2** eller

de udvendige målekæber **11** bevæges.

Udvendig måling af emne (se fig. C.1):

- Skub de ydre målekæber **11** fra hinanden idet du drejer indstillingshjulet **7** mod urets retning og udad. Anbring de ydre målekæber **11** på den genstand, som du ønsker at måle.
- Drej indstillingshjulet **7** i retning med uret indad. Skub derved de ydre målekæber **11** sammen, indtil de rører den genstand, der skal måles på begge sider. Vær opmærksom på, at den genstand der skal måles ikke beskadiges af for stort tryk.
- LCD-displayet **5** viser dig nu målene.

Indvendig måling af emne (se fig. C.2):

- Anbring de indre målekæber **2** indefra på den genstand som du ønsker at måle.
- Drej indstillingshjulet **7** mod urets retning udad. Skub derved de indre målekæber **2** så langt fra hinanden, at de rører ved genstanden på begge indre sider. Vær opmærksom på, at den genstand der skal måles ikke beskadiges af for stort tryk.
- LCD-displayet **5** viser dig nu målene.

Måling af dybde (se fig. E.1):

- Skub dybdemåleren **6** ud af skydelæren.
- Anbring dybdemåleren **6** på den genstand der skal måles, indtil den rører ved overfladen (f.eks. indeni et hul).
- Skub skydelærehuset **12** nedad, til der mærkes modstand.
- Kontroller, at du ikke beskadiger dybdemåleren **6** eller den genstand der skal måles ved for stort tryk.
- LCD-displayet **5** viser dig nu målene.

Efter måling:

- Efter gennemført måling skubbes de udvendige målekæber **11** / de indvendige målekæber **2** sammen igen ved at dreje indstillingshjulet **7** indad med uret.
- Sluk for LCD-displayet **5** igen ved at trykke på TÆND / SLUK-knappen **10**.

Henvisning: Efter ca. 5 minutter slukkes LCD-displayet **5** automatisk.

- Drej sikringskruen **4** fast igen, idet du drejer den i retning med uret, indtil du mærker en modstand.

● Anvendelseksemples

Henvisning: Målinger skal altid udføres som beskrevet i kapitlet „Anvend skydelære“.

Sammenligning mellem stik og hul (se fig. C):

- Mål derefter på stikket (se fig. C.1).
- Noter i givet fald måleværdien.
- Efterfølgende måles hullet (se fig. C.2).

Afvigelse af en referencestørrelse (se fig. D):

- Tag målet på referenceemnet (her A) (se fig. D.1).
- Lad målekæberne **2** / **11** forblive i denne position og tryk knappen til nulstilling (ZERO) **9**.
- Efterfølgende måles der på det andet emne (se fig. D.2). LCD-displayet **5** viser nu afvigelsen af den anden genstands mål til referencegenstandens mål (A).

Måling af tykkelsen af en genstands bund (se fig. E):

- Mål derefter emnets dybde (se fig. E.1).
- Bibehold dybdemåleren i denne position **6** og tryk på knappen til nulstilling (ZERO) **9**.
- Efterfølgende måles de samlede emner (se fig. E.2). LCD-displayet **5** viser nu tykkelsen på genstandens bund.

Afstandsmåling mellem to identiske huller (se fig. F):

- Tag derefter målet på et af de lige store huller (se fig. F.1).
- Hold målekæberne **2** / **11** forblive i denne position og tryk på knappen til nulstilling (ZERO) **9**.
- Efterfølgende måles totalmålet (se fig. F.2). LCD-displayet **5** viser dig nu målet på den mellemste afstand.

Tekniske data på metriske ISO-gevind:

Nominal diameter: [mm]	Stigning: [mm ⁻¹]	Kernediameter: [mm]	Bordiameter: [mm]
3	0,5	2,46	2,5
4	0,7	3,24	3,3
5	0,8	4,13	4,2
6	1	4,92	5
8	1,25	6,65	6,8
10	1,5	8,38	8,5
12	1,75	10,11	10,2
16	2	13,84	14
20	2,5	17,29	17,5

● Afhjælp fejl

Apparatet indeholder følsomme elektroniske dele. Derfor kan det forekomme, at man oplever forstyrrelser fra apparater med overførsel pr. radiosignal i nærheden. Hvis der vises forkerte målinger i displayet, skal du fjerne sådanne apparater fra skydelærens omgivelser.

Elektrostatisk afladning kan forårsage funktionsforstyrrelser.

- Hvis du oplever en sådan forstyrrelse, bør du fjerne batteriet kort og derefter sætte det i igen.

Fejl	Årsag	Hjælp
Fem cifre skifter samtidig en gang i sekundet.	Batterispændingen er under 2,6 V.	Skift batteriet som beskrevet i kapitlet „Isætning/udskiftning af batterier“.
LCD-displayet 5 tæller ikke videre.	Fejlkobling	Fjern batteriet, vent 30 sekunder og sæt det så i igen.
Ingen visning på LCD-displayet 5	<ol style="list-style-type: none"> 1. LCD-displayet 5 er slukket. 2. Batteriet har ingen rigtig kontakt eller er sat forkert i. 3. Batterispændingen er under 2,1 V. 	<ol style="list-style-type: none"> 1. Tænd for LCD-displayet 5, idet du trykker på TÆND / SLUK-knappen 10. 2. Fjern batteriet og indsæt det korrekt med hensyn til pol og som beskrevet i kapitlet „Isætning/udskiftning af batterier“ så det rører ved alle kontakter. 3. Skift batteriet som beskrevet i kapitlet „Isætning/udskiftning af batterier“.

● Service og rengøring

- Rengør skydelæren før og efter anvendelse med en tør klud; anvend aldrig benzin, opløsnings- eller rengøringsmidler.
- Skydelæren må ikke dyppes i vand. Væske kan beskadige skydelæren.
- Sluk altid for LCD-displayet **5**, når du ikke bruger skydelæren. Dermed forlænger du batteriets levetid.

● Bortskaffelse

Indpakningen består af miljøvenlige materialer, som De kan bortskaffe over de lokale genbrugssteder.



Bemærk forpakkingsmaterialernes mærkning til affaldssorteringen, disse er mærket med forkortelser (a) og numre (b) med følgende betydning: 1-7: kunststoffer / 20-22: papir og pap / 80-98: kompositmaterialer.



Points de collecte sur www.quefairedemesdechets.fr
Privilégiez la réparation ou le don de votre appareil !



Produktet og tilbehøret og emballagematerialer kan genbruges og er underlagt udvidet producentansvar. De skal bortskaffes separat. Følg de viste mærkater med sorteringsoplysninger, så de bortskaffes på en bedre måde.

Triman-logoet gælder kun for Frankrig.



De får oplyst muligheder til bortskaffelse af det udtjente produkt hos deres lokale myndigheder eller bystyre.



For miljøets skyld, så må produktet aldrig smides ud sammen med husholdningsaffaldet, når det er udtjent, men skal afleveres til en fagmæssig korrekt bortskaffelse. De kan informere Dem vedrørende opsamlingssteder og deres åbningstider hos deres ansvarlige forvaltning.

Defekte eller brugte batterier / akkuer skal genbruges iht. retningslinje 2006/66/EF og dennes ændringer. Aflever batterier / akkuer og / eller produktet via et af de tilbudte indsamlingssteder.



Miljøskader gennem forkert bortskaffelse af batterierne / akkuerne!

Batterier / akkuer må ikke bortskaffes via husholdningsaffaldet. De kan indeholde giftige tungmetaller og er underlagt behandlingen for særaffald. De kemiske symboler for tungmetaller er følgende: Cd = kadmium, Hg = kviksølv, Pb = bly. Aflever derfor brugte batterier / akkuer hos en kommunal genbrugsstation.

● **Garanti**

Produktet er blevet fremstillet efter strenge kvalitetsstandarder og kontrolleret nøje før udlevering. I tilfælde af materiale- eller produktionsfejl kan du i medfør af loven gøre krav gældende over for sælgeren af produktet. Dine lovmæssige rettigheder begrænses på ingen måde af den af os nedennævnte garanti.

Garantien på dette produkt gælder i 3 år regnet fra købsdatoen. Garantien gælder fra købsdatoen. Opbevar den originale kvittering et sikkert sted, da dette dokument forlanges forlagt som dokumentation for købet.

Alle skader eller mangler, der allerede forefindes på tidspunktet for købet, skal straks meddeles efter udpakningen af produktet.

Hvis der inden for 3 år regnet fra købsdatoen viser sig en materiale- eller produktionsfejl på produktet,

reparerer eller udskifter vi det – efter vores valg – gratis for dig. Garantiperioden forlænges ikke som følge af et imødekommet krav om garanti. Dette gælder også for udskiftede og reparerede dele.

Denne garanti bortfalder, hvis produktet er blevet beskadiget eller anvendt og vedligeholdt forkert.

Garantien dækker materiale- og produktionsfejl. Denne garanti dækker hverken produktdele, der er udsat for normal slitage og derfor er at betragte som sliddele (f.eks. batterier, akkumulatorer, slanger, farvepatroner), eller skader på skrøbelige dele, f.eks. kontakter eller dele af glas.

● Afvikling af garantisager

For at kunne garantere en hurtig sagsbehandling af deres forespørgsel, bedes De følge følgende anvisninger:

Opbevar kassebon og artikelnummer (IAN 434246_2304) som købsdokumentation, så disse kan fremlægges på forespørgsel.

Artikelnumrene er angivet på typeskiltet, ved en indgravering, på forsiden af vejledningen (nederst til venstre) eller på et mærkat på bag- eller undersiden.

Hvis der forekommer funktionsfejl eller andre mangler, skal De først kontakte nedenstående serviceafdeling telefonisk eller via e-mail.

Et produkt, der er registreret som defekt, kan De derefter sende portofrit til den meddelte serviceadresse ved vedlæggelse af købsbeviset (kassebon) og angivelsen af, hvori manglen består, og hvornår den er opstået.

● Service

DK **Service Danmark**



Tel.: 80253972

E-Mail: owim@lidl.dk



Elenco delle icone utilizzate	Pagina . 155
Introduzione	Pagina . 155
Utilizzo previsto	Pagina . 155
Volume di spedizione	Pagina . 155
Descrizione dei pezzi	Pagina . 155
Dati tecnici	Pagina . 156
Misure di sicurezza	Pagina . 156
Istruzioni per la sicurezza di batterie / batterie ricaricabili	Pagina . 159
Prima della messa in funzione	Pagina . 161
Inserimento / sostituzione della batteria (vedi Fig. B)	Pagina . 161
Preparazione del calibro a corsoio..	Pagina . 162
Messa in funzione	Pagina . 162
Utilizzo del calibro a corsoio	Pagina . 162
Esempi d'impiego	Pagina . 164
Risoluzione problemi	Pagina . 165
Manutenzione e cura	Pagina . 167
Smaltimento	Pagina . 167
Garanzia	Pagina . 168
Gestione dei casi in garanzia	Pagina . 169
Assistenza	Pagina . 170

Elenco delle icone utilizzate

	Alimentazione in corrente continua
	Batteria (a bottone) inclusa
	Il marchio CE indica la conformità con le rilevanti direttive UE applicabili a questo prodotto.

CALIBRO DIGITALE

● Introduzione

Congratulazioni per l'acquisto del vostro nuovo prodotto. Avete optato per un prodotto di alta qualità. Le istruzioni d'uso sono parte integrante di questo prodotto. Esse contengono importanti avvertenze sulla sicurezza, l'impiego e lo smaltimento. Prima dell'utilizzo del prodotto, prendere conoscenza di tutte le istruzioni d'uso e delle avvertenze di sicurezza. Utilizzare il prodotto solo come descritto e per i campi di applicazione indicati. Consegnare tutte le documentazioni su questo prodotto quando viene ceduto a terzi.

● Utilizzo previsto

Il prodotto è adatto per misure esterne, interne e di profondità. Il prodotto è destinato esclusivamente all'uso personale. Non per uso commerciale.

● Volume di spedizione

- 1 x Calibro digitale
- 1 x Batteria
- 1 x Scatola di custodia
- 1 x Istruzione d'uso

● Descrizione dei pezzi

- 1 Superfici di misurazione
- 2 Becchi di misurazione interni
- 3 Tasto di commutazione inch (pollici) / mm
- 4 Vite di sicurezza
- 5 Display LCD

- 6 Pala di misurazione della profondità
- 7 Rotella per il becco di misurazione
- 8 Coperchio del comparto batterie
- 9 Pulsante di azzeramento (ZERO)
- 10 Tasto ON / OFF
- 11 Becchi di misurazione esterni
- 12 Corpo del calibro
- 13 Vite fissa

● Dati tecnici

Unità di misura:	mm / inch (pollici)
Range di misurazione:	0-150 mm / 0-6"
Risoluzione:	0,01 mm / 0,0005"
Precisione	
Dimensioni (Lunghezza):	0-100 mm \pm 0,02 mm / 0,001" 100-150 mm \pm 0,03 mm / 0,001"
Dimensioni (Profondità):	0-100 mm \pm 0,04 mm / 0,002" 100-150 mm \pm 0,05 mm / 0,002"
Velocità di misurazione massima:	1,5 m/s, 60"/s
Sistema di misurazione:	Sistema di misura lineare capacitivo
Display:	display LCD
Temperatura di esercizio	+5 °C - +40 °C
Influenza umidità:	da 0% a 80% umidità ambiente relativa irrilevante
Batterie:	3 V  CR2032 (incluse)
Spegnimento automatico:	5 minuti +/- 30 secondi



Misure di sicurezza

LEGGERE L'ISTRUZIONE
D'USO PRIMA DELL'UTILIZZO!
CONSERVARE PER BENE
L'ISTRUZIONE D'USO!

**⚠ ATTENZIONE! Prestare
attenzione ai bordi affilati.**

**⚠ ATTENZIONE! PERICOLO DI
LESIONE!**

■  **IL PRODOTTO NON È
ADATTO PER ANDARE
IN MANO AI**

**BAMBINI. QUESTO
PRODOTTO NON È UN
GIOCATTOLO!** Questo

prodotto non può essere usato dai
bambini se non in presenzai di
adulti.

**⚠ PERICOLO DI VITA E
D'INFORTUNI PER
INFANTI E BAMBINI! Non
lasciare mai bambini
inosservati con il materiale
d'imballaggio.**

■ Persiste pericolo di soffocamento
per via dei materiali
d'imballaggio. I bambini
sottovalutano spesso i pericoli.
Tenete sempre lontano il prodotto
dalla portata dei bambini.

⚠ PERICOLO DI VITA! Le pile possono essere ingerite, il che può costituire pericolo di vita. Consultare subito un medico, In caso di ingerimento.

- Quest'apparecchio può essere utilizzato da bambini di età superiore agli 8 anni, da persone con capacità fisiche, sensoriali o mentali ridotte o da persone inesperte solo se supervisionate o preventivamente istruite sull'utilizzo in sicurezza del prodotto e solo se informate dei pericoli legati al prodotto stesso. Non lasciare che i bambini giochino con l'apparecchio. La pulizia e la manutenzione non devono essere eseguite dai bambini senza supervisione.
- Non sottoponete mai il prodotto a temperature elevate e all'umidità, altrimenti potrebbe danneggiarsi.
- Tenete il calibro sempre pulito ed asciutto. Liquidi possono danneggiare il calibro.
- Non mettete il calibro sotto tensione e tenetelo lontano da perni elettrici. Altrimenti il chip del calibro potrebbe danneggiarsi.

- Non mettere il prodotto sotto tensione. Tenere il prodotto lontano da spine elettriche. In caso contrario, il chip incorporato nel prodotto potrebbe danneggiarsi.



Istruzioni per la sicurezza di batterie / batterie ricaricabili

- **PERICOLO DI MORTE!**

Conservare le batterie / batterie ricaricabili fuori dalla portata dei bambini. In caso di ingerimento accidentale, consultare immediatamente un medico.



- **PERICOLO DI ESPLOSIONE!**

Non ricaricare mai batterie non ricaricabili. Non cortocircuitare né aprire batterie / batterie ricaricabili. Potrebbero verificarsi surriscaldamento, incendi o esplosioni.

- Non gettare mai batterie / batterie ricaricabili nel fuoco o nell'acqua.

- Non esercitare sollecitazioni meccaniche sulle batterie / batterie ricaricabili.

Rischio di perdite dalle batterie

- Evitare condizioni ambientali e temperature eccessive, che possano influire sulle batterie / batterie ricaricabili, ad es.: caloriferi / luce diretta del sole.
- Evitare il contatto diretto con la pelle, gli occhi e mucose membrane. In caso di contatto con l'acido della batteria, lavare abbondantemente la zona interessata con molta acqua pulita e consultare immediatamente un medico.
-  **INDOSSARE GUANTI PROTETTIVI!** Batterie / batterie ricaricabili esaurite o danneggiate Possono provocare ustioni al contatto con la pelle. Indossare guanti protettivi per tutto il tempo se ciò dovesse verificarsi.
- In caso di perdite dalla batteria, rimuoverla immediatamente dal prodotto per prevenire danni.

- Rimuovere le batterie / batterie ricaricabili se il prodotto non sarà utilizzato per un lungo periodo.

Rischio di danni al prodotto

- Usare solo il tipo di batterie / batterie ricaricabili specificato!
- Quando si inseriscono, assicurarsi che la polarità sia corretta! Ciò è indicato all'interno del vano batteria!
- Pulire i contatti sulla batteria e nel vano batteria prima dell'inserimento!
- Rimuovere immediatamente dal prodotto le batterie / batterie ricaricabili esaurite.

● **Prima della messa in funzione**

● **Inserimento / sostituzione della batteria (vedi Fig. B)**

Consiglio: Cifre lampeggianti indicano che le batterie sono scariche / vuote. (vedi Fig. G)

Consiglio: Nel momento in cui sostituite le batterie possono comparire dei disturbi al display LCD **5**. Rimuovete le batterie e rimettetetele dopo 30 secondi.

- Allentare la vite **13** con un cacciavite (non incluso).
- Rimuovere il coperchio dal vano batteria **8** (Fig. B).
- Rimuovete le batterie vecchie.



Inserite delle pile nuove nel comparto osservando la giusta polarità (+ e -). Assicurarsi che il polo positivo sia rivolto verso l'esterno.

- Riposizionare il coperchio sul vano batteria **8** (Fig. B).
- Serrare la vite **13** con un cacciavite (non incluso).

● Preparazione del calibro a corsoio

- Allentate la vite di sicurezza **4** in modo che possiate muovere il calibro.
- Pulire le superfici di misura a gradini **1** e il calibro di profondità **6** con un panno asciutto. In caso contrario, l'umidità potrebbe compromettere la correttezza dei risultati.
- Controllate che tutti i tasti, pulsanti e display LCD **5** funzionino correttamente.

● Messa in funzione

● Utilizzo del calibro a corsoio

- Allentate la vite di sicurezza **4**, girandola in senso antiorario.
- Unite i becchi di misurazione esterni **11** e quelli interni **2**.
- Accendete il display LCD **5** premendo il tasto ON / OFF **10**.
- Premere il tasto di commutazione Zoll / mm **3**, per impostare l'unità di misura che si intende utilizzare (pollici o mm). Sul display LCD **5** appare "mm" oppure "in" (pollici).
- Premete il tasto d'azzeramento (ZERO) **9**, per riportare il display LCD **5** a zero.

Indicazione: Il display LCD **5** si accende automaticamente anche quando si spostano i becchi di misurazione interni **2** o i becchi di misurazione esterni **11**.

Misurare l'oggetto dall'esterno (vedi Fig. C.1):

- Separate i becchi di misurazione esterni **11** girando la rotella **7** in senso antiorario e verso l'esterno. Applicare i becchi di misurazione esterni **11** sull'oggetto da misurare.

- Girate la rotella **7** in senso orario verso l'interno. Unite i becchi di misurazione esterni **11** fino a che tocchino l'oggetto da misurare su ambedue i lati. Fate attenzione a non esercitare troppa pressione, altrimenti potreste danneggiare l'oggetto da misurare.
- Il display LCD **5** indicherà ora le misure.

Misurare l'oggetto dall'interno (vedi Fig. C.2):

- Applicate i becchi interni **2** all'interno sull'oggetto da misurare.
- Girate la rotella di sintonizzazione **7** in senso antiorario e verso l'esterno. Separate i becchi di misurazione interni **2** in maniera tale fino a che l'oggetto tocchi ambedue i lati interni. Fate attenzione a non esercitare troppa pressione, altrimenti potreste danneggiare l'oggetto da misurare.
- Il display LCD **5** indicherà ora le misure.

Misurare la profondità di un oggetto (vedi Fig. E.1):

- Estraete dal calibro la pala di misurazione della profondità **6**.
- Applicate la pala di misurazione della profondità **6** sull'oggetto da misurare fino a quando tocca la superficie (per es. dentro un foro).
- Spingere verso il basso il corpo del calibro **12**, finché non si prova resistenza.
- Fate attenzione a non danneggiare la pala di misurazione della profondità **6** o l'oggetto da misurare esercitando troppa pressione.
- Il display LCD **5** indicherà ora le misure.

Dopo la misurazione:

- Dopo la misurazione unite i becchi di misurazione esterni [11] a quelli interni [2] girando la rotella [7] in senso orario verso l'interno.
- Spegnete il display LCD [5], premendo il tasto ON / OFF [10].

Consiglio: Dopo ca. 5 minuti il display LCD [5] si spegne automaticamente.

- Fissate nuovamente la vite di sicurezza [4] girandola in senso orario fino a percepire resistenza.

● Esempi d'impiego

Consiglio: Procedete sempre, quando intendete misurare un oggetto, come descritto nel capitolo su come utilizzare del calibro.

Confronto fra tassello e incavo (vedi Fig. C):

- Prendere prima le dimensioni del connettore (vedi Fig. C.1).
- Annotare il valore misurato.
- Prendere poi le dimensioni del foro (vedi Fig. C.2).

Divergenza della misura di riferimento (vedi Fig. D):

- Prendete le dimensioni di un oggetto di riferimento (qui A) (vedi Fig. D.1).
- Lasciate i becchi di misurazione [2] / [11] in questa posizione e premete il tasto d'azzeramento (ZERO) [9].
- Prendere poi le dimensioni del secondo oggetto (vedi Fig. D.2). Il display LCD [5] indica dunque la divergenza delle misure tra il secondo oggetto e l'oggetto di riferimento (A).

Misurazione dello spessore del piano di fondo di un oggetto (vedi Fig. E):

- Misurare prima la profondità dell'oggetto (vedi Fig. E.1).

- Lasciare la pala di misurazione della profondità [6] in questa posizione e premere il tasto d'azzeramento (ZERO) [9].
- Prendere ora le dimensioni dell'intero oggetto (vedi Fig. E.2). Il display LCD [5] indica dunque lo spessore del piano di fondo dell'oggetto.

Misurazione della distanza tra due fori identici (vedi Fig. F):

- Prendere prima le dimensioni di uno dei due fori della stessa misura (vedi Fig. F.1).
- Lasciate in becchi di misurazione [2] / [11] in questa posizione e premete il tasto d'azzeramento (ZERO) [9].
- Prendere poi le dimensioni totali (vedi Fig. F.2). Il display LCD [5] indica dunque le misure della distanza media.

Dati di riconoscimento di filettature metriche ISO:

Diametro nominale: [mm]	Passo: [mm ⁻¹]	Diametro anima: [mm]	Diametro foro: [mm]
3	0,5	2,46	2,5
4	0,7	3,24	3,3
5	0,8	4,13	4,2
6	1	4,92	5
8	1,25	6,65	6,8
10	1,5	8,38	8,5
12	1,75	10,11	10,2
16	2	13,84	14
20	2,5	17,29	17,5

● Risoluzione problemi

L'apparecchio contiene componenti elettronici sensibili. Per cui è possibile che venga disturbato da apparecchi radiotrasmittenti nelle vicinanze. Rimuovete tali apparecchi nelle vicinanze in caso di indicazioni errate al display.

Scariche elettrostatiche possono comportare a disturbi di funzionamento.

- In caso di tali disturbi rimuovete per un breve tempo le batterie e inseritele nuovamente.

Difetto	Causa	Rimedio
Cinque cifre lampeggiano simultaneamente una volta a secondo.	La tensione della batterie è sotto i 2,6 V.	Sostituite le seguendo il capitolo „Inserimento / sostituzione delle batterie“.
Il display LCD 5 non continua a misurare.	Errore del circuito o della connessione dei cavi	Togliete le batterie e reinsertele dopo 30 secondi.
Nessun'indicazione sul display LCD 5	<ol style="list-style-type: none"> 1. Il display LCD 5 è spento. 2. Polarità non corretta o contatto non ottimale. 3. La tensione della batterie è sotto i 2,1 V. 	<ol style="list-style-type: none"> 1. Accendete il display LCD 5, premendo il tasto ON / OFF 10. 2. Rimuovete le batterie ed inseritele rispettando la corretta polarità e seguendo „Inserimento / sostituzione delle batterie“, in modo che tocchino tutti i contatti. 3. Sostituite le batterie seguendo il capitolo „Inserimento / sostituzione delle batterie“.

● Manutenzione e cura

- Pulire il calibro con un panno asciutto prima e dopo l'uso; non utilizzare mai benzina, solventi o detergenti.
- Non immergete il calibro nell'acqua. Liquidi possono danneggiare il calibro.
- Spegnete sempre il display LCD **5**, quando il calibro non viene utilizzato. In questo modo prolungate la durata delle batterie.

● Smaltimento

L'imballaggio è composto da materiali ecologici che possono essere smaltiti presso i siti di raccolta locali per il riciclo.



Osservare l'identificazione dei materiali di imballaggio per lo smaltimento differenziato, i quali sono contrassegnati da abbreviazioni (a) e da numeri (b) con il seguente significato: 1-7: plastiche / 20-22: carta e cartone / 80-98: materiali compositi.



Il prodotto, i suoi accessori e i materiali di imballaggio sono riciclabili e soggetti alla responsabilità estesa del produttore.

Per un migliore trattamento dei rifiuti, smaltirli separatamente seguendo i diversi simboli della raccolta differenziata.

Il logo Triman è valido solamente per la Francia.



E' possibile informarsi circa le possibilità di smaltimento del prodotto usato presso l'amministrazione comunale o cittadina.



Per questioni di tutela ambientale non gettare il prodotto usato tra i rifiuti domestici, ma provvedere invece al suo corretto smaltimento. Presso l'amministrazione competente è possibile ricevere informazioni circa i siti di raccolta e i relativi orari di apertura.

Le batterie / gli accumulatori difettosi o usati devono essere riciclati secondo la direttiva 2006/66/CE e relative modifiche. Smaltire le batterie / gli accumulatori e / o il prodotto presso i punti di raccolta indicati.



Uno smaltimento scorretto delle batterie / gli accumulatori procura danni all'ambiente!

È vietato smaltire le batterie / gli accumulatori con i rifiuti domestici. Possono contenere metalli pesanti nocivi e sono soggetti a smaltimento come rifiuti speciali. I simboli chimici dei metalli pesanti sono i seguenti: Cd = cadmio, Hg = mercurio, Pb = piombo. Consegnare, pertanto, le batterie / gli accumulatori esausti presso un punto di raccolta comunale.

● **Garanzia**

Il prodotto è stato fabbricato accuratamente secondo severe direttive di qualità ed è stato controllato meticolosamente prima della consegna. In caso di difetti di materiale o fabbricazione l'acquirente può far valere diritti legali nei confronti del venditore. La nostra garanzia sotto riportata non costituisce alcun limite ai diritti legali dell'acquirente.

Questo prodotto è garantito per 3 anni con decorrenza dalla data di acquisto. La garanzia decorre dalla data d'acquisto. Conservare lo scontrino originale in un posto sicuro perché questo documento viene richiesto come prova dell'avvenuto acquisto.

Tutti i danni o difetti presenti già al momento dell'acquisto devono essere comunicati subito dopo l'apertura della confezione.

Se entro 3 anni dalla data di acquisto di questo prodotto si rileva un difetto di materiale o di fabbricazione, noi procederemo, a nostra discrezione, alla riparazione o sostituzione gratuita del prodotto o al rimborso del prezzo di acquisto. Un eventuale intervento in garanzia non prolunga né rinnova il periodo di garanzia stesso. Ciò vale anche per le parti sostituite e riparate.

Questa garanzia decade in caso di danneggiamento oppure uso o manutenzione impropri del prodotto.

La prestazione in garanzia vale per difetti del materiale o di fabbricazione. Questa garanzia non si estende a componenti del prodotto esposti a normale logorio, che possono pertanto essere considerati come componenti soggetti a usura (esempio capacità della batteria, calcificazione, lampade, pneumatici, filtri, spazzole...). La garanzia non si estende altresì a danni che si verificano su componenti delicati (esempio interruttori, batterie, parti realizzate in vetro, schermi, accessori vari) nonché danni derivanti dal trasporto o altri incidenti.

● **Gestione dei casi in garanzia**

Per garantire un rapido disbrigo delle proprie pratiche, seguire le istruzioni seguenti:

Per ogni richiesta si prega di conservare lo scontrino e il codice dell'articolo (IAN 434246_2304) come prova d'acquisto.

Il numero d'articolo può essere dedotto dalla targhetta, da un'incisione, dal frontespizio delle istruzioni (in basso a sinistra) oppure dall'adesivo applicato sul retro o sul lato inferiore.

In caso di disfunzioni o avarie, contattare innanzitutto i partner di assistenza elencati di seguito telefonicamente oppure via e-mail.

Si può inviare il prodotto ritenuto difettoso all'indirizzo del centro di assistenza indicato con spedizione esente da affrancatura, completo del documento di acquisto (scontrino) e della descrizione del difetto, specificando anche quando tale difetto si è verificato.

● **Assistenza**

IT **Assistenza Italia**



Tel.: 800790789

E-Mail: owim@lidl.it



A felhasznált piktogramok listája	Oldal. 172
Bevezető	Oldal. 172
Rendeltetésszerű használat.....	Oldal. 172
A csomagolás tartalma.....	Oldal. 172
Termékleírás	Oldal. 172
Műszaki adatok.....	Oldal. 173
Biztonsági figyelmeztetések	Oldal. 173
Biztonsági utasítások elemekhez / akkumulátorokhoz	Oldal. 176
Üzembehelyezés előtt	Oldal. 178
Az elemek behelyezése és cseréje (lásd B ábra)	Oldal. 178
Tolómérő előkészítése	Oldal. 178
Üzembehelyezés	Oldal. 179
A tolómérő használata.....	Oldal. 179
Példák a felhasználásra.....	Oldal. 180
Hibaelhárítás	Oldal. 182
Karbantartás és tisztítás	Oldal. 184
Mentesítés	Oldal. 184
Garancia	Oldal. 185
Garanciális ügyek lebonyolítása.....	Oldal. 186
Szerviz	Oldal. 187

A felhasznált piktogramok listája

	Egyenáram / -feszültség
	Elem (gombelem) mellékelve
	A CE-jelzés a termékre vonatkozó releváns EU-irányelvek betartását jelöli.

DIGITÁLIS TOLÓMÉRŐ

● Bevezető

Gratulálunk új termékének vásárlása alkalmából. Ezzel a döntésével vállalatunk értékes terméke mellett döntött. A használati utasítás ezen termék része. A biztonságra, a használatára és a megsemmisítésre vonatkozó fontos tudnivalókat tartalmazza. A termék használata előtt ismerje meg az összes használati és biztonsági tudnivalót. A terméket csak a leírtak szerint és a megadott felhasználási területeken alkalmazza. A termék harmadik személy számára való továbbadása esetén kézbesítse vele annak a teljes dokumentációját is.

● **Rendeltetészerű használat**

A termék külső és belső méretek megállapítására és mélységmérésre alkalmas. A termék csak magáncélra használható. Üzleti használatra nem alkalmas.

● **A csomagolás tartalma**

- 1 x Digitális tolómérő
- 1 x Elem
- 1 x Tárolódoboz
- 1 x Kezelési útmutató

● **Termékleírás**

- 1 Lépésmérték felületek
- 2 Belső mérőcsőr
- 3 Inch / mm-gomb
- 4 Biztosítócsavar
- 5 LCD-kijelző
- 6 Mélységmérő

- 7 Állítócsavar a mérőcsőrhöz
- 8 Elementartó fedél
- 9 Nullázógomb (ZERO)
- 10 Be- / kikapcsoló gomb (ON / OFF)
- 11 Külső mérőcsőr
- 12 A tolómérő teste
- 13 Rögzített csavar

● Műszaki adatok

A hosszúság

mértékegysége:	mm / inch
Mérési tartomány:	0-150 mm / 0-6"
Felosztás:	0,01 mm / 0,0005"

Pontosság

Méreték (Hosszúság):	0-100 mm ± 0,02 mm / 0,001"
	100-150 mm ± 0,03 mm / 0,001"
Méreték (Mélység):	0-100 mm ± 0,04 mm / 0,002"
	100-150 mm ± 0,05 mm / 0,002"

Maximális mérési

gyorsaság:	1,5 m / s, 60"/s
Mérési rendszer:	Lineáris, kapcsolatmentes CAP-mérési rendszer

Kijelző:

LCD-kijelző

Üzemi hőmérséklet:

+5 °C - +40 °C

A páratartalom hatása: 0 %-80 % között
relatívrelative páratartalom
jelentéktelen

Elem:

3 V 
CR2032 (mellékelve)

Automata kikapcsolás: 5 perc +/- 30 másodperc



Biztonsági figyelmeztetések

HAZNÁLAT ELŐTT KÉRJÜK
OLVASSA EL A HASZNÁLATI
ÚTMUTATÓT! KÉRJÜK GONDOSAN
ŐRIZZE MEG A HASZNÁLATI
ÚTMUTATÓT!

**⚠ VIGYÁZAT! Legyen óvatos
az éles szélekkel.**

**⚠ VIGYÁZAT!
SÉRÜLÉSVESZÉLY!**

-  **A TERMÉK NEM VALÓ
GYERMEKEK KEZÉBE.
EZ A TERMÉK NEM**

JÁTÉK! Ezt a terméket gyermekek
felügyelet nélkül nem
használhatják.

**⚠ ÉLET- ÉS BALESETVESZÉLY
KISGYERMEKEK ÉS
GYERMEKEK SZÁMÁRA!
Soha ne hagyjon
gyermekeket a
csomagolóanyagokkal
felügyelet nélkül.**

- A csomagolóanyag
fulladásveszélyt jelent! A
gyermekek gyakran alábecsülik
a veszélyt. Tartsa távol a
gyermekeket a terméktől.

⚠ ÉLETVESZÉLY! Az elemek lenyelhetőek, ez életveszélyes lehet. Az elem lenyelése esetén forduljon azonnal orvoshoz!

- A készüléket 8 éves kor feletti gyermekek, valamint korlátozott fizikai, érzékszervi vagy szellemi képességgel élő vagy nem megfelelő tapasztalattal és tudással rendelkező személyek csak felügyelet mellett, illetve a készülék biztonságos használatára vonatkozó felvilágosítás és a lehetséges veszélyek megértése után használhatják. A gyermekek nem játszhatnak a készülékkel. A tisztítást és az ápolást gyermekek felügyelet nélkül nem végezhetik.
- Soha ne tegye ki a terméket magas hőmérsékletnek vagy nedvességnek, mert ez a termék károsodásához vezethet.
- Tartsa tisztán és szárazon a tolómérőt. A folyadékok károsíthatják a tolómérőt.
- Ne helyezze a tolómérőt feszültség alá és tartsa távol elektromos ceruzáktól.

- Máskülönben ez a tolómérőben található chip károsodásához vezethet.



Biztonsági utasítások elemekhez / akkumulá- torokhoz

- **ÉLETVESZÉLY!** Az elemeket / akkumulátorokat tartsa távol a gyermekektől. Egy véletlen lenyelés esetén azonnal keressen fel egy orvost.
-  **ROBBANÁSVESZÉLY!** Soha ne próbálja feltölteni a nem újratölthető elemeket. Ne zárja rövidre az elemeket / akkumulátorokat / vagy ne nyissa fel őket. Túlhevülés, tűz vagy szétrobbanás lehet a következményes.
- Soha ne dobja tűzbe vagy vízbe az elemeket / akkumulátorokat.
- Az elemeket / akkumulátorokat ne tegye ki mechanikai terhelésnek.

Elemzivárgás veszélye

- Kerülje a szélsőséges körülményeket és hőmérsékleteket, amelyek károsíthatják az elemeket / akkumulátorokat, pl. fűtőtestek/ közvetlen napfény.

- Kerülje a bőrrel, szemmel és a nyálkahártyával történő érintkezést. Ha elemsavval érintkezik, alaposan mossa ki az érintett területet bőséges tiszta vízzel, és azonnal forduljon orvoshoz.



VISELJEN

VÉDŐKESZTYŰT! A

szivárgó vagy megsérült elemek / akkumulátorok bőrrel történő érintkezés esetén égési sebeket okozhatnak. Ezért ilyenkor viseljen megfelelő védőkesztyűt.

- Elemszivárgás esetén, azonnal távolítsa el az elemet a termékből, a károsodás megelőzésére.
- Távolítsa el az elemeket / akkumulátorokat, ha a terméket hosszabb ideig nem használja.

A termék károsodásának veszélye

- Csak előírt típusú elemet / akkumulátort használjon!
- Behelyezéskor ellenőrizze a megfelelő polaritást! Ez fel van tüntetve az elemtartó rekesz belsejében!

- Behelyezés előtt tisztítsa meg az elem érintkezőit és az elemtartó rekeszben lévő érintkezőket is!
- A lemerült elemeket / akkumulátorokat azonnal távolítsa el a termékből.

● Üzembehelyezés előtt

● Az elemek behelyezése és cseréje (lásd B ábra)

Figyelem: A villogó számjegyek lemerült / üres elemre utalnak. (lásd G ábra)

Figyelem: Az elem cseréje során az LCD-kijelző **5** zavarai léphetnek fel. Távolítsa el az elemet, és helyezze vissza legalább 30 másodperccel később.

- Csavarhúzóval lazítsa meg a csavart **13** (nem tartozék).
- Vegye le a fedelet az elemtartó rekeszről **8** (lásd: B ábra).
- Távolítsa el a használt elemet.



Helyezzen be egy új elemet az elemtartóba, ügyelve a polaritásra (+ és -). Ügyeljen arra, hogy a pozitív pólus kifelé nézzen.

- Zárja le az elemtartó rekesz **8** fedelét (lásd: B ábra).
- Csavarhúzóval húzza meg a csavart **13** (nem tartozék).

● Tolómérő előkészítése

- Lazítsa meg a biztosítócsavart **4**, hogy meg tudja mozdítani a tolómérőt.
- Tisztítsa meg a mérőfelületeket **1** és a mélységmérő pengét **6** egy száraz ruhával. Ha nem így tesz, az hibás mérésekhez vezethet, például a nedvesség következtében.
- Ellenőrizze az összes nyomógomb, a kapcsolók és az LCD-kijelző **5** kifogástalan reakcióit.

● Üzembehelyezés

● A tolómérő használata

- Lazítsa meg a biztosítócsavart [4], annak az óramutató járásával ellentétes irányban történő forgatásával.
- Tolja a külső mérőcsőrt [11] és a belső mérőcsőrt [2] egymásba.
- Kapcsolja be az LCD-kijelzőt [5] a be- / kikapcsológomb [10] megnyomásával.
- Annak a mértékegységnek (inch vagy mm) a megszabásához, amelyiket használni szeretné nyomja meg az inch / mm-gombot [3]. Az LCD-kijelzőn [5] megjelenik a „mm” vagy az „in”.
- Nyomja meg a nullázógombot (ZERO) [9], hogy az LCD-kijelző [5] nullát mutasson.

Megjegyzés: Az LCD-kijelző [5] a belső mérőszár [2] vagy a külső mérőszár [11] megmozdításakor is automatikusan bekapcsol.

Tárgyak mérése kívülről (C.1 ábra):

- Tolja szét a külső mérőcsőrt [11], úgy hogy a mérőcsőr állítócsavarját [7] az óramutató járásával ellenkező irányban kifelé forgatja. Helyezze a külső mérőcsőrt [11] a mérendő tárgyra.
- Forgassa a mérőcsőr állítócsavarját [7] az óramutató járásával megegyező irányban befelé. Tolja össze a külső mérőcsőrt [11] annyira, hogy az a mérendő tárgyat mindkét oldalról érintse. Ügyeljen arra, hogy a mérendő tárgyat túl erősen ne nyomja meg, nehogy az megsérüljön.
- Az LCD-kijelző [5] megmutatja a méretet.

Tárgyak mérése belülről (C.2 ábra):

- Illessze a belső mérőcsőrt [2] belülről a mérendő tárgyhoz.
- Forgassa a mérőcsőr állítócsavarját [7] az óramutató járásával ellenkező irányban kifelé. Tolja szét a belső mérőcsőrt [2] annyira, hogy az a tárgy mindkét belső oldalát érintse. Ügyeljen arra, hogy a mérendő tárgyat túl erősen ne nyomja meg, nehogy az megsérüljön.

- Az LCD-kijelző **5** megmutatja a méretet.

Mélység mérése (E.1 ábra):

- Emelje ki a mélységmérőt **6** a tolómérőből.
- Helyezze a mélységmérőt **6** a mérendő tárgyra, úgy hogy az érintse annak felületét (pl. egy lyuk belső része).
- Tolja a tolómérő testét **12** lefelé, amíg ellenállást nem érez.
- Ügyeljen arra, hogy a mélységmérőre **6** vagy a mérendő tárgyra ne fejtessen ki nagy nyomást, mert az megsérülhet.
- Az LCD-kijelző **5** megmutatja a méretet.

Mérés után:

- A mérés elvégzése után tolja a külső mérőcsőrt **11** és a belső mérőcsőrt **2** ismét össze, úgy, hogy a mérőcsőr állítócsavarja **7** az óramutató járásával megegyező irányban befelé forgatja.
- Kapcsolja ki az LCD-kijelzőt **5** a be- / kikapcsológomb **10** megnyomásával.

Figyelem: Kb. 5 perc után az LCD-kijelző **5** automatikusan kikapcsol.

- Húzza meg ismét a biztosítócsavart **4** úgy, hogy azt az óramutató járásával megegyező irányban forgatja addig, amíg ellenállást nem tapasztal.

● Példák a felhasználásra

Figyelem: Mérés során mindig a „A tolómérő használata” fejezet szerint járjon el.

Dugó és lyuk összehasonlítása (lásd C ábra):

- Mérje le a csatlakozódugasz méretét (C.1 ábra).
- Adott esetben jegyezze fel a mért értéket.
- Végül mérje le az aljzat méretét (C.2 ábra).

Eltérés egy referenciamérettől (lásd D ábra):

- Mérje le egy referenciatárgy méretét (ebben az esetben A) (D.1 ábra).
- Hagyja a belső és a külső mérőcsőrt [2] / [11] ebben a pozícióban és nyomja le a nullázógombot (ZERO) [9].
- Végül mérje le a második tárgy méretét (D.2 ábra). Az LCD-kijelző [5] a második tárgy és a referenciatárgy (A) méretei közötti eltérést mutatja.

Egy tárgy fenékvastagságának mérése (lásd E ábra):

- Mérje le a tárgy mélységét (E.1 ábra).
- Hagyja a mélységmérőt [6] ebben a pozícióban és nyomja le a nullázógombot (ZERO) [9].
- Végül mérje le a tárgy teljes méretét (E.2 ábra). Az LCD-kijelző [5] a tárgy fenékvastagságát mutatja.

Két azonos lyuk közötti távolság mérése (lásd az F ábrát):

- Mérje le a két lyuk egyikének a méretét (F.1 ábra).
- Hagyja a belső és a külső mérőcsőrt [2] / [11] ebben a pozícióban és nyomja le a nullázógombot (ZERO) [9].
- Végül mérje le a teljes méretet (F.2 ábra). Az LCD-kijelző [5] a két középpont egymástól való távolságát mutatja.

Metrikus ISO menetek ismertető adatai:

Névleges átmérő: [mm]	Emelkedés: [mm ⁻¹]	Magátmérő: [mm]	Furatátmérő: [mm]
3	0,5	2,46	2,5
4	0,7	3,24	3,3
5	0,8	4,13	4,2
6	1	4,92	5
8	1,25	6,65	6,8
10	1,5	8,38	8,5
12	1,75	10,11	10,2
16	2	13,84	14
20	2,5	17,29	17,5

● Hibaelhárítás

A készülék érzékeny elektromos alkatrészeket tartalmaz. Ezáltal lehetséges, hogy a közelében található rádióhullámmal működő készülékek zavarják. Amennyiben hibajelzéseket mutatna a kijelző, távolítsa el ezeket a készülékeket a készülék környezetéből.

Elektrosztatikus kisülések működési zavarokhoz vezethetnek.

- Ilyen működési zavarok esetén távolítsa el rövid időre az elemet, majd ismét helyezze vissza.

Hiba	Ok	Megoldás
Öt helyet ugrik másodpercenként egyszerre.	Az elem feszültsége 2,6 V alatt van.	Cserélje ki az elemet az „Az elemek behelyezése és cseréje” c. fejezetben leírtak szerint.
Az LCD-kijelző 5 nem számol tovább.	Hibás kapcsolás.	Vegye ki az elemet majd 30 másodperc után helyezze vissza.
Nincsen jel az LCD-kijelzőn 5 .	<ol style="list-style-type: none"> 1. Az LCD-kijelző 5 ki van kapcsolva. 2. Az elem nem megfelelően érintkezik vagy rosszul van behelyezve. 3. Az elem feszültsége 2,1 V alatt van. 	<ol style="list-style-type: none"> 1. Kapcsolja be az LCD-kijelzőt 5, a BE / KI gomb 10 megnyomásával. 2. Távolítsa el az elemet, majd helyezze be a polaritás és az „Az elemek behelyezése és cseréje” c. fejezet figyelembevételével úgy, hogy az minden érintkezővel érintkezzen. 3. Cserélje ki az elemet az „Az elemek behelyezése és cseréje” c. fejezet szerint.

● Karbantartás és tisztítás

- A tolómérőt tisztítsa meg használat előtt és után is, ehhez ne használjon benzint, oldószereket vagy tisztítószereseket.
- Ne tegye a tolómérőt vízbe. Folyadékok károsíthatják a tolómérőt.
- Mindig kapcsolja ki az LCD-kijelzőt **5**, ha a tolómérőt nem használja. Így növeli az elem élettartamát.

● Mentesítés

A csomagolás környezetbarát anyagokból készült, amelyeket a helyi újrahasznosító helyeken adhat le ártalmatlanítás céljából.



A hulladék elkülönítéséhez vegye figyelembe a csomagolóanyagon található jelzéseket. Ezek rövidítéseket (a) és számokat (b) tartalmaznak a következő jelentéssel: 1-7: műanyagok / 20-22: papír és karton / 80-98: kötőanyagok.



Points de collecte sur www.quefairedesdechets.fr
Privilégiez la réparation ou le don de votre appareil !



A termék, beleértve a tartozékokat és a csomagolóanyagokat is, újrahasznosítható, és a gyártó kiterjesztett felelőssége alá tartozik. A jobb hulladékkezelés érdekében az ábrán látható információk (szortírozási információk) alapján külön ártalmatlanítsa őket.

A Triman-logó csak Franciaországra vonatkozik.



A kiszolgált termék megsemmisítési lehetőségeiről lakóhelye illetékes önkormányzatánál tájékozódhat.



A környezete érdekében, ne dobja a kiszolgált terméket a háztartási szemétbe, hanem adja le szakszerű ártalmatlanításra. A gyűjtőhelyekről és azok nyitvatartási idejéről az illetékes önkormányzatnál tájékozódhat.

A hibás vagy elhasznált elemeket / akkukat a 2006/66/EK irányelv és módosításai értelmében újra kell hasznosítani. Szolgáltassa vissza az elemeket / akkukat és / vagy a terméket az ajánlott gyűjtőállomásokon keresztül.



Környezeti károk az elemek / akkuk hibás megsemmisítése következtében!

Az elemeket / akkukat nem szabad a háziszemétbe dobni. Mérgező hatású nehézfémeket tartalmazhatnak és ezért különleges kezelést igénylő hulladéknak számítanak. A nehézfémek vegyjelei a következők: Cd = kadmium, Hg = higany, Pb = ólom. Ezért az elhasznált elemeket / akkukat egy közösségi gyűjtőhelyen adja le.

● **Garancia**

A terméket gondosan, szigorú minőségi előírások betartásával gyártottuk, és a szállítás előtt gondosan ellenőriztük. Anyag- vagy gyártási hibák esetén a termék eladójával szemben törvényes jogok illetik meg. Az Ön törvényes jogait az általunk alább meghatározott garancia semmilyen módon nem korlátozza.

Erre a termékre 3 év garanciát adunk a vásárlás dátumától számítva. A garancia idő a vásárlás dátumával kezdődik. Biztonságos helyen őrizze meg az eredeti vásárlói bizonylatot, mert ez a dokumentum szükséges a vásárlás bizonyításához.

A vásárláskor fennálló károkat és hiányosságokat a termék kicsomagolása után haladéktalanul jelezze.

Ha ezen a terméken a vásárlástól számított 3 éven belül anyag- vagy gyártási hibát észlel, választásunk szerint ingyenesen megjavítjuk vagy kicseréljük a terméket. A garancia idő nem hosszabbodik meg a helyette nyújtott szavatossági igény által. Ez a kicserélt vagy javított alkatrészekre is érvényes.

A garancia megszűnik, ha a terméket megrongálták, ill. nem szakszerűen kezelték vagy végezték a karbantartást.

A garancia az anyag- és gyártási hibákra vonatkozik. Ez a garancia nem terjed ki azokra a termékalkatrészekre, amelyek normál kopásnak vannak kitéve, és ezért gyorsan kopó alkatrészek minősülnek (pl. elemekre, akkumulátorokra, tömlőkre, tintapatronokra), illetve a törékeny alkatrészek sérülésére, pl. kapcsolókra vagy üveg alkatrészekre.

● **Garanciális ügyek lebonyolítása**

Ügyének gyors elintézhetsége céljából, kérjük kövesse az alábbi útmutatást:

Kérjük, kérdések esetére készítse elő a pénztárblokkot és a cikkszámot (IAN 434246_2304) a vásárlás tényének az igazolására.

Kérjük, hogy a cikkszámot olvassa le a típustábláról, a gravírozásból, az Útmutató címlapjáról (balra lent), illetve a hátoldalon, vagy a termék alján található matricáról.

Amennyiben működési hibák, vagy egyéb hiányosság lépne fel, először is vegye fel a kapcsolatot a következőkben megnevezett szervizek egyikével telefonon, vagy e-mailen.

A hibásnak ítélt terméket ezután a vásárlást igazoló blokk, valamint a hiba leírásának és keletkezési idejének mellékelésével díjmentesen postázhatja az Önnel közölt szervizcímre.

● Szerviz

(HU) **Szerviz Magyarország**

Tel.: 0680021536

E-mail: owim@lidl.hu

