



METAL-FRAME-POOL METAL FRAME POOL PISCINE AVEC ARMATURE EN MÉTAL

DE AT CH

METAL-FRAME-POOL

Aufbauanleitung

FR BE

PISCINE AVEC ARMATURE EN MÉTAL

Notice de montage

PL

BASEN METAL FRAME

Instrukcja montażu

SK

BAZÉN METAL FRAME

Montážny návod

DK

METAL-FRAME POOL

Monteringsvejledning

HU

METAL FRAME MEDENCE

Szerelési útmutató

HR

BAZEN S METALNIM OKVIROM

Upute za sastavljanje

BG

БАСЕЙН С МЕТАЛНА РАМКА

Ръководство за сглобяване

GB IE

METAL FRAME POOL

Assembly instructions

NL BE

METAL-FRAME-ZWEMBAD

Montagehandleiding

CZ

BAZÉN S KOVOVOU KONSTRUKCÍ

Návod k sestavení

ES

PISCINA DE MARCO METÁLICO

Instrucciones de montaje

IT

PISCINA CON STRUTTURA IN METALLO

Istruzioni di montaggio

SI

BAZEN S KOVINSKIM OKVIRJEM

Navodilo za sestavljanje

RO

PISCINĂ CU CADRU METALIC

Instrucțiuni de asamblare

GR

ΠΙΣΙΝΑ

Οδηγίες συναρμολόγησης



IAN 408378_2207

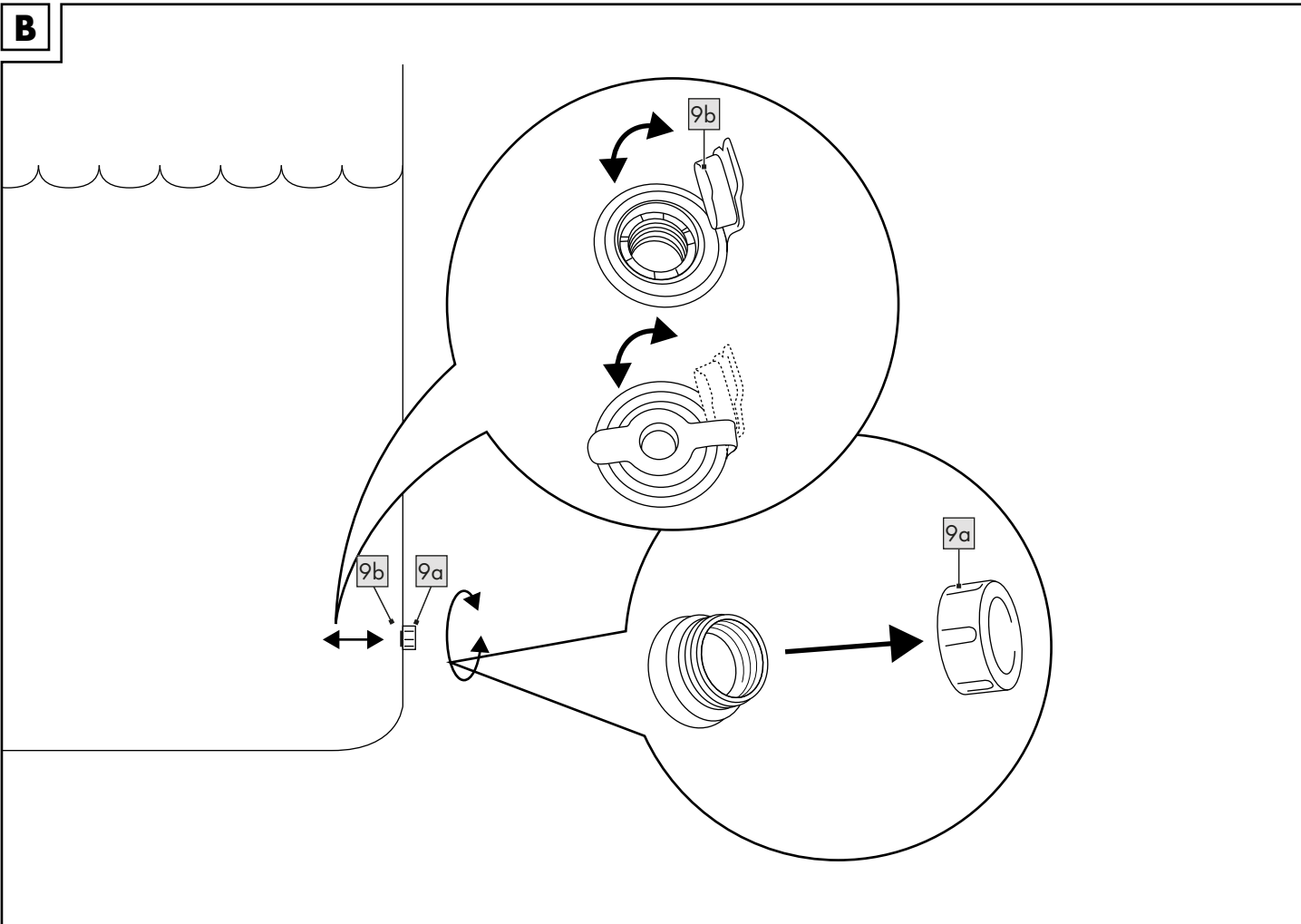
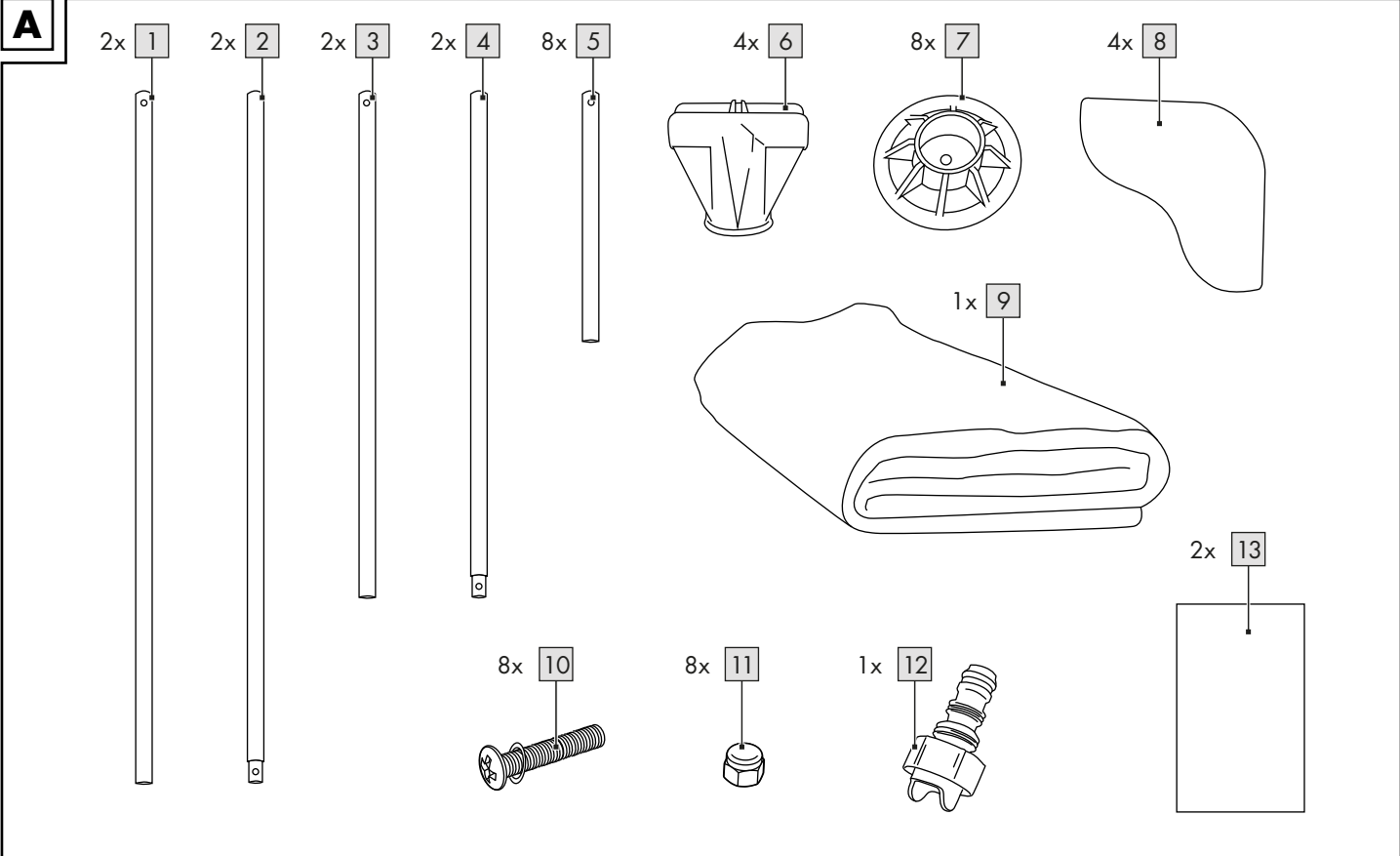

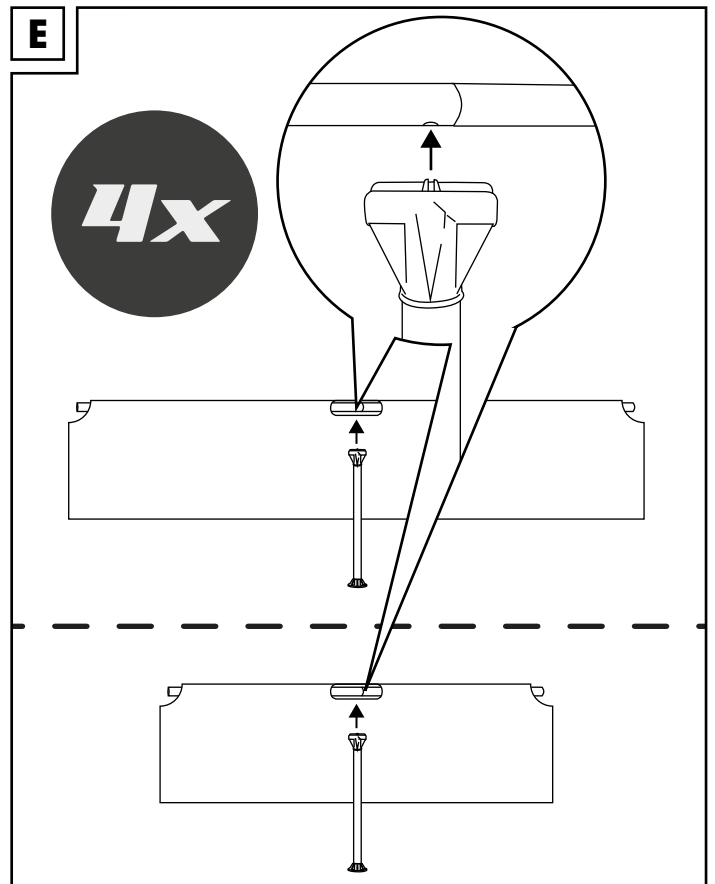
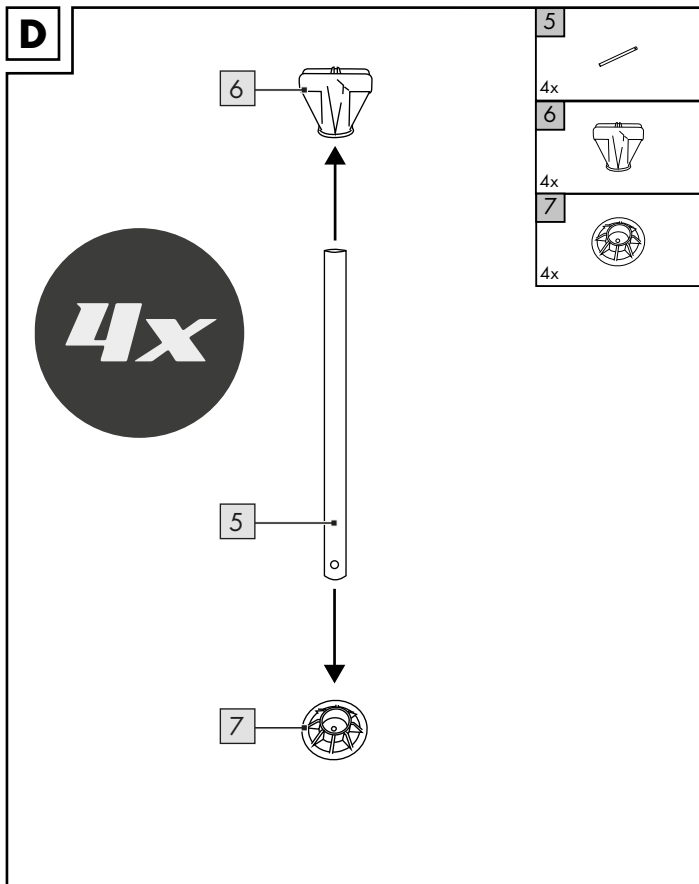
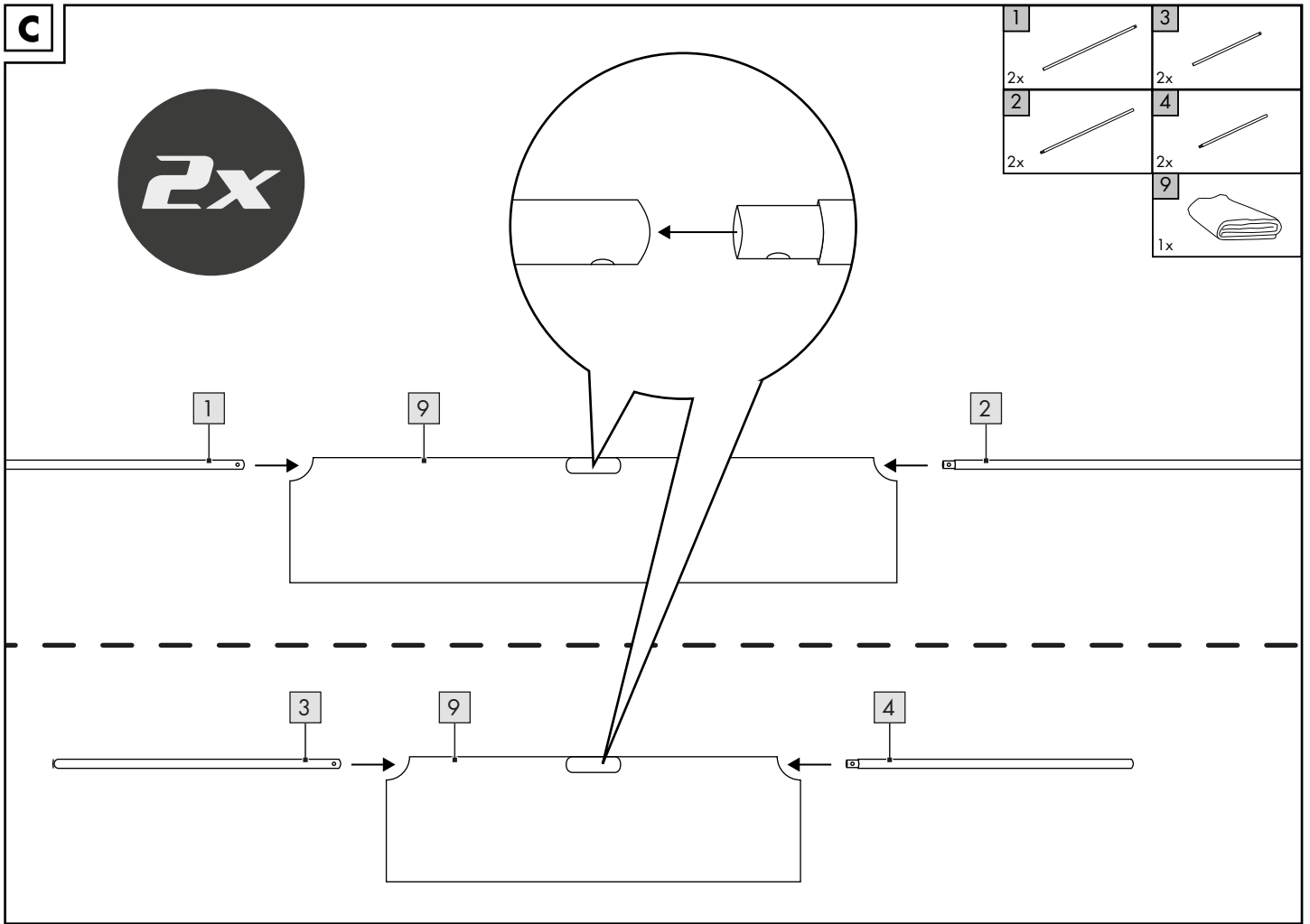

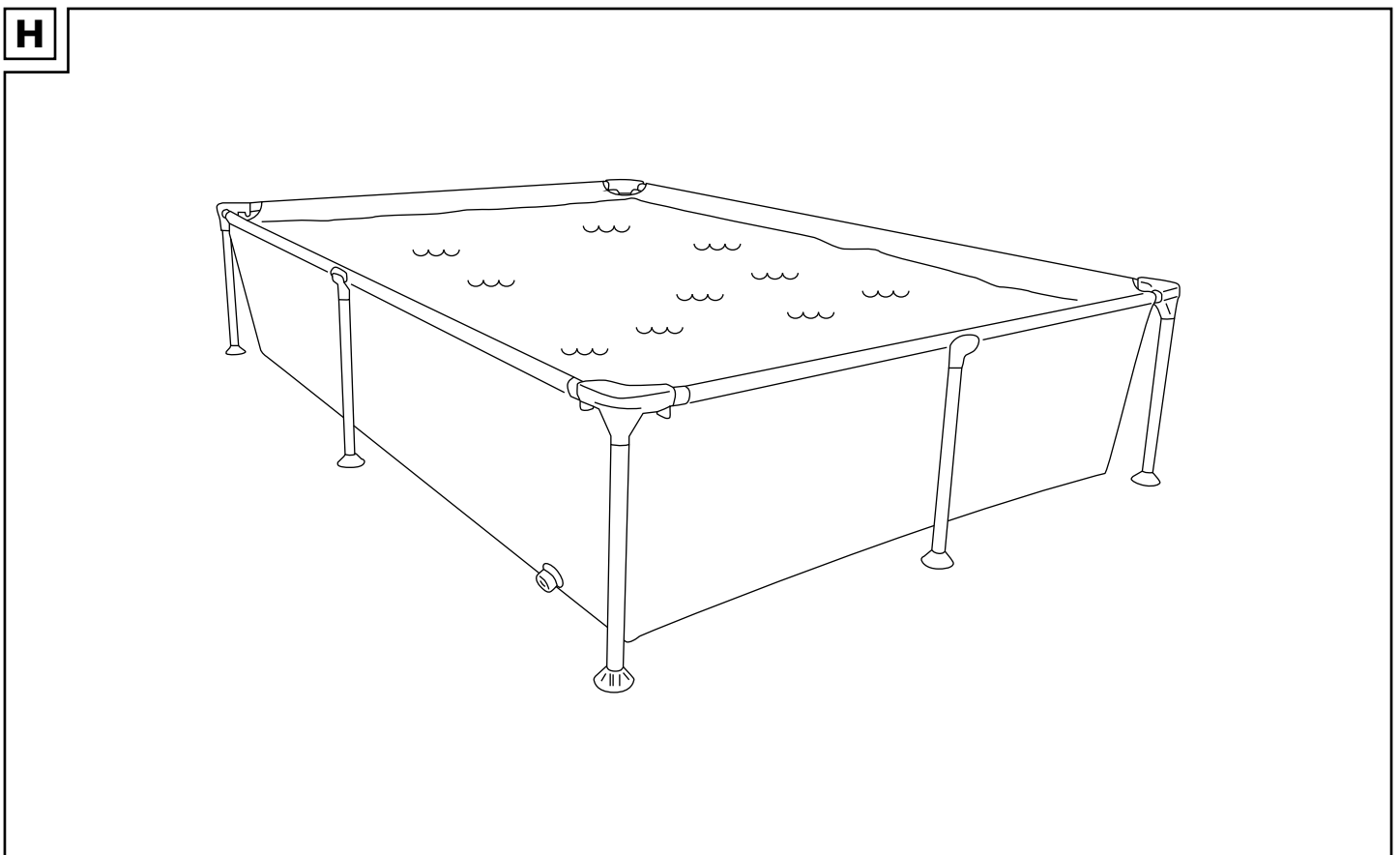
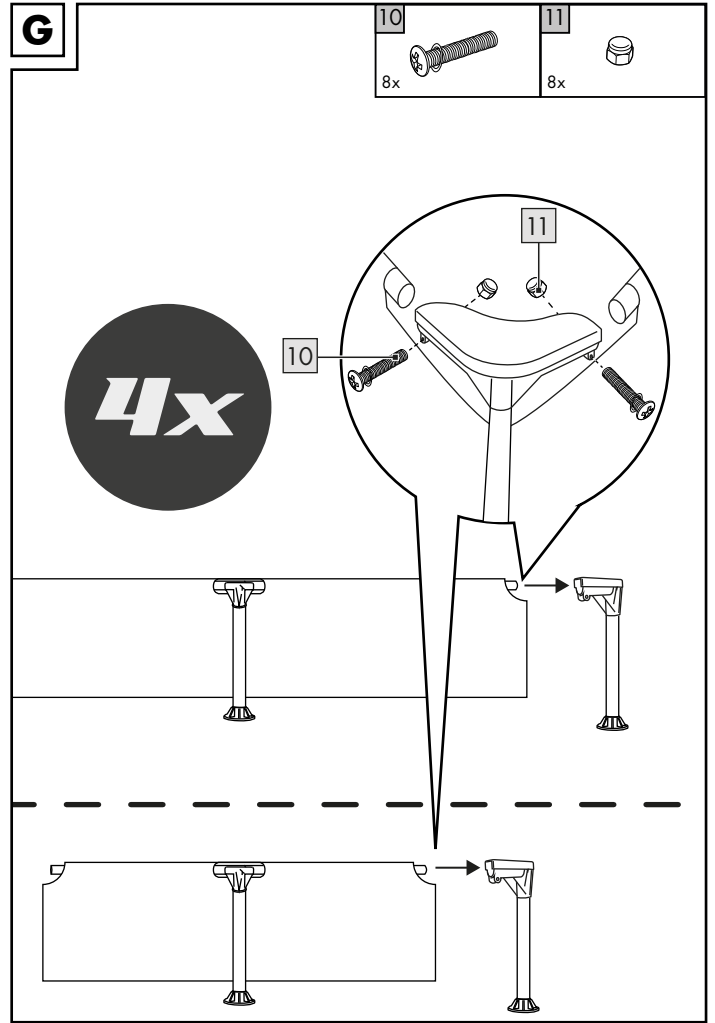
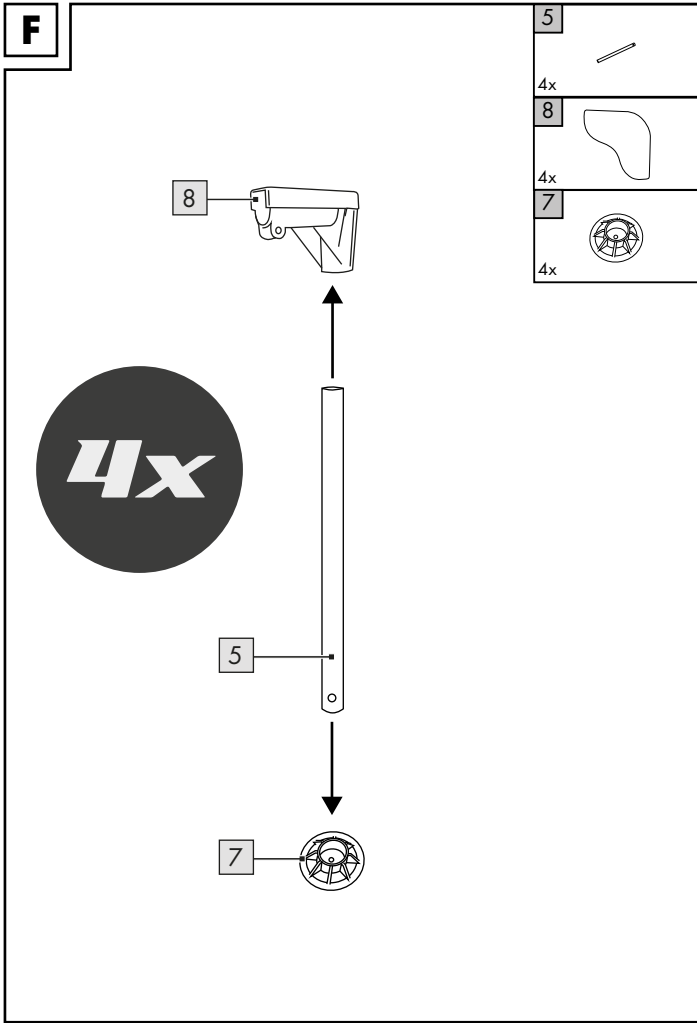

Herzlichen Glückwunsch!

Mit Ihrem Kauf haben Sie sich für einen hochwertigen Artikel entschieden. Machen Sie sich vor der ersten Verwendung mit dem Artikel vertraut.

Lesen Sie hierzu aufmerksam die nachfolgende Aufbauanleitung und die Sicherheitshinweise.

Benutzen Sie den Artikel nur wie beschrieben und für die angegebenen Einsatzbereiche. Bewahren Sie diese Aufbauanleitung gut auf. Händigen Sie alle Unterlagen bei Weitergabe des Artikels an Dritte ebenfalls mit aus.

Lieferumfang

- 1 x Metal-Frame-Pool, zerlegt (1-11)
- 1 x Schlauchadapter (12)
- 2 x Reparaturflicken, selbstklebend (13)
- 1 x Aufbauanleitung

Technische Daten

Maße: ca. 228 x 159 x 42 cm (B x T x H)

 Herstellungsdatum (Monat/Jahr):
01/2023

 Achtung. Lassen Sie Ihr Kind niemals unbeaufsichtigt – Gefahr durch Ertrinken.

 Hiermit erklärt Delta-Sport Handelskontor GmbH, dass dieser Artikel mit den folgenden grundlegenden

Anforderungen und den übrigen einschlägigen Bestimmungen übereinstimmt:

2009/48/EG – Spielzeug-Richtlinie

Bestimmungsgemäße Verwendung

Dieser Artikel ist ein Spielzeug für Kinder ab 2 Jahren für die Verwendung im Freien. Achtung. Nur für den Hausgebrauch.

Sicherheitshinweise

Achtung!

Alle Verpackung- und Befestigungsmaterialien sind nicht Bestandteil des Spielzeugs und müssen aus Sicherheitsgründen stets entfernt werden, bevor der Artikel Kindern zum Spielen übergeben wird.

Lebensgefahr!

- Kinder können bereits in kleinen Wassermengen ertrinken. Das Becken leeren, wenn es nicht in Gebrauch ist.

Verletzungsgefahr!

- Lassen Sie Ihr Kind den Artikel nicht unbeaufsichtigt benutzen, da Kinder die potentiellen Gefahren nicht einschätzen können. Verwendung nur unter der direkten Aufsicht eines Erwachsenen.

- Während der Verwendung dürfen sich keine scharfkantigen und harten Gegenstände, z. B. Spielzeuge, in dem Pool befinden. Tragen Sie keinen Schmuck, keine Uhren oder Schlüssel. Ziehen Sie sich und Ihrem Kind die Schuhe aus und nehmen Sie gegebenenfalls Ihre Brille oder die Ihres Kindes ab.
- Kinder dürfen nicht in den Pool springen.
- Informieren Sie Ihre Kinder über die Benutzungshinweise für sicheres Spielen.
- Nehmen Sie keine Veränderungen an dem Artikel vor.
- Nur mit sauberem Leitungswasser benutzen. Verunreinigtes Wasser kann die Gesundheit der Benutzer gefährden.
- Der Zusammenbau ist durch einen Erwachsenen vorzunehmen.
- Den Pool nicht über Beton, Asphalt oder einer anderen harten Oberfläche aufbauen.
- Der Artikel sollte auf einer ebenen Rasenfläche aufgebaut werden, die frei von Steinen, Stöcken, Bodenwellen und Senken ist. Der Artikel sollte einen angemessenen Sicherheitsabstand von mindestens 2 m zu Gebäuden, Treppen, Zäunen, Mauern, Gewässern, überhängenden Ästen, Wäscheleinen, elektrischen Leitungen und anderen Hindernissen haben.
- Prüfen Sie den Artikel vor jedem Gebrauch auf Beschädigungen oder Abnutzungen. Der Artikel darf nur in einwandfreiem Zustand verwendet werden!

Vermeidung von Sachschäden!

- Achtung. Vermeiden Sie die Verwendung von alkoholhaltigen Sonnenschutz- und Hautpflegemitteln. Alkoholhaltige Sonnenschutz- und Hautpflegemittel können die Farbbeschichtung von PVC Artikeln ablösen. Das kann zu Abfärbungen auf Ihrem Körper, Ihrer Kleidung oder anderen, sich in Kontakt befindenden Gegenständen führen.
- Achten Sie darauf, dass der Artikel nicht mit Steinen, Kies oder spitzen Gegenständen in Berührung kommt und nirgends scheuert oder schleift, da ansonsten Beschädigungen an der Folie auftreten können.
- Kontakt mit scharfkantigen, heißen, spitzen oder gefährlichen Gegenständen vermeiden.

Aufbau

Der Aufbau sollte immer durch einen Erwachsenen erfolgen. Bitte befolgen Sie die einzelnen Schritte des Aufbaus in der angegebenen Reihenfolge.

Standortauswahl

Wählen Sie eine geeignete ebene und saubere Fläche mit genügend Platz aus, um den Artikel auszupacken und zu entfalten. Breiten Sie den Artikel dort aus, wo er später stehen soll. Vergewissern Sie sich, dass alle Einzelteile vorhanden und in einwandfreiem Zustand sind.

Metal-Frame-Pool aufbauen

Bauen Sie den Artikel mit mind. 2

Personen auf. Für den reinen Aufbau, ohne Standortvorbereitung und Befüllung mit Wasser, benötigen Sie ca. 30 Minuten. Wenden Sie sich bei Fragen oder für Hilfestellung zum Aufbau an die Service-Hotline. Befolgen Sie die einzelnen Schritte des Aufbaus in der angegebenen Reihenfolge.

1. Wählen Sie eine glatte und saubere Fläche mit genügend Platz aus, um den Artikel auszupacken. Vergewissern Sie sich, dass alle Einzelteile vorhanden und in einwandfreiem Zustand sind.
2. Bauen Sie den Artikel wie in Abbildung C - G gezeigt auf.
3. Ab dem zweiten Aufbau sollten Sie den Artikel auf eventuelle Schäden, Löcher und Risse untersuchen und diese, wie später beschrieben, abdichten.
4. Es wird empfohlen, das Schwimmbecken nicht mit Grund-, Bohr- oder Brunnenwasser zu füllen: Dieses Wasser enthält im Allgemeinen mit Nitraten und Phosphaten verunreinigte organische Stoffe. Es wird dazu geraten, das Schwimmbecken mit Wasser aus der öffentlichen Trinkwasserversorgung zu füllen.

Befüllen des Artikels mit Wasser

Schließen Sie den Abflusstöpsel (9b) und drehen Sie die Ventilabdeckung (9a) auf das Abflussventil (Abb. B) und befüllen Sie den Artikel langsam. Lassen Sie den Artikel während des Befüllens nicht unbeaufsichtigt.

Abbau

1. Entleeren Sie den Artikel.
- Hinweis: Bitte beachten Sie die lokalen Bestimmungen zu spezifische Vorschriften zur Entsorgung von Wasser aus Schwimmbecken.**
2. Lassen Sie den Artikel vollständig trocknen.
 3. Schließen Sie alle Ventile, bevor Sie den Pool zusammenfalten.

Reparatur

Kleine Lecks oder Löcher können mit den beiliegenden Reparaturflicken behoben werden.

Wichtig!

Nach der Reparatur den Artikel für 20 Minuten nicht befüllen! Verwenden Sie den Flicker nicht bei Lecks oder Löchern auf der Naht.

1. Reinigen Sie den Bereich um das Leck herum gründlich. Der Bereich muss trocken und fettfrei sein.
2. Schneiden Sie ein Stück Reparaturmaterial aus, groß genug, dass seine Ränder ungefähr 1,3 cm über den beschädigten Bereich hinausragen.
3. Ziehen Sie den Flicker vom Papier ab, setzen Sie ihn auf den beschädigten Bereich auf und drücken Sie ihn fest an.

Wartung

Prüfen und befolgen Sie folgende Punkte zu Beginn jeder Saison sowie regelmäßig während der Gebrauchssaison:

1. Kontrollieren Sie den festen Sitz aller Schraubverbindungen. Ziehen Sie diese bei Bedarf nach. Der Artikel darf nur in einwandfreiem Zustand verwendet werden!
2. Kontrollieren Sie den Artikel auf Beschädigungen, Abnutzungen sowie defekte Teile. Tauschen Sie defekte Teile umgehend aus.

Lagerung, Reinigung

Wechseln Sie das Wasser im Artikel häufig, besonders bei heißem Wetter und wenn es verschmutzt ist! Lagern Sie den Artikel bei Nichtbenutzung immer trocken und sauber bei Raumtemperatur. Die Ventile sollen bei der Lagerung stets geschlossen sein. Nur mit Wasser oder Seifenwasser reinigen, nie mit scharfen Reinigungsmitteln. Beim Einlagern für den Winter keine scharfkantigen Gegenstände auf den Artikel stellen und nicht mit Talkum einpulvern.

Hinweise zur Entsorgung



Entsorgen Sie den Artikel und die Verpackungsmaterialien entsprechend den aktuellen örtlichen Vorschriften. Bewahren Sie Verpackungsmaterialien (wie z. B. Folienbeutel) für Kinder unerschwinglich auf. Weitere Informationen zur Entsorgung des ausgedienten Artikels erhalten Sie bei Ihrer Gemeinde- oder Stadtverwaltung. Entsorgen Sie den Artikel und die Verpackung umweltschonend.



Der Recycling-Code dient der Kennzeichnung verschiedener Materialien zur Rückführung in den Wiederverwertungskreislauf (Recycling). Der Code besteht aus einem Recyclingsymbol für den Verwertungskreislauf und einer Nummer, die das Material kennzeichnet.

Hinweise zur Garantie und Serviceabwicklung

Der Artikel wurde mit großer Sorgfalt und unter ständiger Kontrolle produziert. DELTA-SPORT HANDELSKONTOR GmbH räumt privaten Endkunden auf diesen Artikel drei Jahre Garantie ab Kaufdatum (Garantiefrist) nach Maßgabe der folgenden Bestimmungen ein. Die Garantie gilt nur für Material- und Verarbeitungsfehler. Die Garantie erstreckt sich nicht auf Teile, die der normalen Abnutzung unterliegen und deshalb als Verschleißteile anzusehen sind (z. B. Batterien) sowie nicht auf zerbrechliche Teile, z. B. Schalter, Akkus oder Teile, die aus Glas gefertigt sind.

Ansprüche aus dieser Garantie sind ausgeschlossen, wenn der Artikel unsachgemäß oder missbräuchlich oder nicht im Rahmen der vorgesehenen Bestimmung oder des vorgesehenen Nutzungsumfangs verwendet wurde oder Vorgaben in der Anleitung/Anweisung nicht beachtet wurden, es sei denn, der Endkunde weist nach, dass ein Material- oder Verarbeitungsfehler vorliegt, der nicht auf einem der vorgenannten Umstände beruht.

Ansprüche aus der Garantie können nur innerhalb der Garantiefrist unter Vorlage des Originalkassenbelegs geltend gemacht werden. Bitte bewahren Sie deshalb den Originalkassenbeleg auf. Die Garantiefrist wird durch etwaige Reparaturen aufgrund der Garantie, gesetzlicher Gewährleistung oder Kulanz nicht verlängert. Dies gilt auch für ersetzte und reparierte Teile.

Bitte wenden Sie sich bei Beanstandungen zunächst an die untenstehende Service-Hotline oder setzen Sie sich per E-Mail mit uns in Verbindung. Liegt ein Garantiefall vor, wird der Artikel von uns – nach unserer Wahl – für Sie kostenlos repariert, ersetzt oder der Kaufpreis erstattet. Weitere Rechte aus der Garantie bestehen nicht.

Ihre gesetzlichen Rechte, insbesondere Gewährleistungsansprüche gegenüber dem jeweiligen Verkäufer, werden durch diese Garantie nicht eingeschränkt.

IAN: 408378_2207

DE Kundenservice Deutschland
Tel.: 0800 5435 111
E-Mail: deltasport@lidl.de

AT Service Österreich
Tel.: 0800 447744
E-Mail: deltasport@lidl.at

CH Service Schweiz
Tel.: 0800 56 44 33
E-Mail: deltasport@lidl.ch

Congratulations!

You have chosen to purchase a high-quality product. Familiarise yourself with the product before using it for the first time.



Read the following assembly instructions and the safety information carefully.

Use the product only as described and only for the given areas of application. Store these assembly instructions carefully. When passing the product on to third parties, please also hand over all accompanying documents.

Packing list

- 1 x metal frame pool, unassembled (1-11)
- 1 x hosepipe adaptor (12)
- 2 x repair patch, self-adhesive (13)
- 1 x assembly instructions

Technical data

Dimensions: approx. 228 x 159 x 42cm
(L x W x H)



Date of manufacture (month/year):
01/2023



Warning. Never leave children unsupervised - danger of drowning.



Delta-Sport Handelskontor GmbH hereby declares that this product meets the following basic requirements, as well as other important regulations: 2009/48/EC - Toy Safety Directive



UK Conformity Assessed
Delta-Sport Handelskontor GmbH hereby declares that this product meets the following basic requirements, as well as other important regulations: Toys (Safety) Regulations 2011

Intended use

This pool is intended for outdoor play, for children aged 2 and above.

Warning. For domestic use only.

Safety precautions



Warning!

Packaging and assembly tools are not part of the pool itself. For safety reasons these must be placed out of reach before children are allowed to play.



Danger of death!

- Children can drown even in small quantities of water. Empty the pool whenever it is not in use.



Risk of injury!

- Never let children play in the pool unsupervised, as they might not be able to assess the potential risks. Use only under the direct supervision of an adult.

- Make sure any sharp or hard objects such as toys are kept well away from the pool when it is in use. Do not wear jewellery or watches, or carry keys. Remove your own and your child's shoes and, where applicable, your own or your child's glasses.
- Children should not jump into the pool.
- Make sure your children know how to play safely.
- Do not modify the pool in any way.
- Use only clean tap water. Untreated water is a health risk.
- The pool should be assembled by an adult.
- Do not assemble the pool on concrete, asphalt or any other hard surface.
- It should be assembled on a flat lawn, free of sticks, stones, bumps, and dips. Position the pool at a safe distance of at least 2 m from buildings, steps, fences, walls, stretches of water, overhanging branches, clotheslines, electrical cables and other obstacles.
- Check for damage or wear before each use. Use only if undamaged!



Avoid physical damage!

- Warning. Avoid the use of sunscreen and skin care products that contain alcohol. Sunscreen and skin care products containing alcohol can remove the colour coating of PVC products. This might cause staining to your skin, clothing or other items with which they come into contact.
- Make sure the item does not come into contact with stones, gravel or sharp objects and does not rub or scrape against anything, as this can cause damage to the membrane.
- Avoid contact with sharp, hot, pointed or dangerous objects.

Assembly

The pool should always be assembled by an adult. Please follow the individual assembly steps in the order listed.

Choice of location

Select a suitable flat, clean surface with enough space to unpack and lay all the parts out. Lay the parts out where you need the finished item to be. Make sure that all individual parts are present and in perfect condition.

Metal frame pool assembly

Assembly requires at least 2 people. You need to allow about 30 minutes just for assembly, not including site preparation and filling with water. Call the service hotline should you have any questions or need help setting up. Follow the individual assembly steps in the order listed.

- Select a smooth, clean surface with enough space to unpack all the parts. Make sure that all individual parts are present and in perfect condition.
- Assemble as shown in Figures C - G.
- Starting from the second assembly step, you should inspect the item for damage, punctures or tears, and seal these as described below.

- We recommend not using groundwater or water from a borehole or well to fill the pool; this usually contains organic matter contaminated with nitrates and phosphates. We recommend using mains tap water to fill the pool.

Filling with water

Fit the outlet plug (9b), screw the outlet cap (9a) onto the outlet pipe (Fig. B) and fill slowly. Do not leave unattended while filling.

Dismantling

- Empty the pool.

Please note: Please refer to local regulations for specific requirements on disposing of water from swimming pools.

- Allow to dry completely.
- Close off all outlets before folding the pool away.

Repairs

Small leaks or punctures can be repaired using the patch supplied.

Important!

Do not fill for at least 20 minutes following repair! Do not use the patch for leaks or punctures in the seam.

- Clean the area around the leak thoroughly. The area must be dry and grease-free.
- Cut a piece of repair material to size, large enough for its edges to extend about 1.3cm beyond the damaged area.
- Peel the patch off the backing, place over the damaged area, and press firmly.

Maintenance

Review and comply with the following points both at the beginning of each season as well as regularly during the season of use.

- Check that all screw connections are securely tightened. Tighten them again if necessary. The product may be used only when in good working order and condition!
- Check the product for damage, wear, and defective parts. Replace defective parts immediately.

Storage, cleaning

Replace the water regularly, especially in hot weather or if it becomes dirty! Store somewhere clean and dry at room temperature when not in use. The outlets should always be closed off during storage. Only use water or soapy water to clean, never use strong detergents. When storing away for winter, do not rest any sharp objects on the pool and do not dust with talcum powder.

Disposal



Dispose of the product and packaging materials in accordance with current local regulations. Store the packaging materials (foil bags, for example) out of the reach of children. For further information about disposal of the product no longer needed, contact your local council. Dispose of the product and the packaging in an environmentally friendly manner.



The Recycling Code distinguishes different materials to be returned for recycling. The Code consists of the recycling symbol for the recycling process and a number that identifies the material.

Notes on the guarantee and service handling

The product was produced with great care and under continuous quality control. DELTA-SPORT HANDELSKONTOR GmbH gives private end customers a three-year guarantee on this product from the date of purchase (guarantee period) in accordance with the following provisions. The guarantee is only valid for material and manufacturing defects. The guarantee does not cover parts subject to normal wear and tear that are thus considered wear parts (e.g. batteries) or fragile parts such as switches, rechargeable batteries, or parts made of glass.

Claims under this guarantee are excluded if the product has been used incorrectly, improperly, or contrary to the intended purpose, or if the provisions in the Assembly instructions were not observed, unless the end customer proves that a material or manufacturing defect exists that was not caused by one of the aforementioned circumstances.

Claims under the guarantee can only be made within the guarantee period by presenting the original sales receipt. Please therefore keep the original sales receipt. The guarantee period is not extended by any repairs carried out under the guarantee, under statutory guarantees, or as a gesture of goodwill. This also applies to replaced and repaired parts.

If you wish to make a claim please first contact the service hotline mentioned below or contact us by e-mail. If there is a guarantee case, then the product will be repaired or replaced free of charge to you or the purchase price will be refunded, depending on our choice.

Your legal rights, in particular guarantee claims against the respective seller, are not limited by this guarantee.

IAN: 408378_2207

GB Service Great Britain
Tel.: 0800 404 7657
E-Mail: deltasport@lidl.co.uk

IE Service Ireland
Tel.: 1800 101010
E-Mail: deltasport@lidl.ie

Félicitations !

Vous venez d'acquérir un article de grande qualité. Avant la première utilisation, familiarisez-vous avec l'article.



Pour cela, veuillez lire attentivement la notice de montage suivante et les consignes de sécurité.

Utilisez l'article uniquement comme indiqué et pour les domaines d'utilisation mentionnés. Conservez cette notice de montage. Si vous cédez l'article à un tiers, veillez à lui remettre l'ensemble de la documentation.

Étendue de la livraison

- 1 piscine à cadre en métal, démontée (1-11)
- 1 adaptateur de tuyau (12)
- 2 patch de réparation, autocollant (13)
- 1 notice de montage

Caractéristiques techniques

Dimensions : env. 228 x 159 x 42 cm (l x P x H)



Date de fabrication (mois/année) : 01/2023



Attention. Ne jamais laisser les enfants sans surveillance – Risque de noyade.



Delta-Sport Handelskontor GmbH déclare par la présente que cet article répond aux exigences essentielles et aux autres dispositions en vigueur suivantes : 2009/48/CE – Directive relative à la sécurité des jouets

Utilisation conforme

Ce produit est un jouet conçu pour les enfants âgés de plus de 2 ans pour une utilisation en extérieur.

Attention. Produit uniquement destiné à une utilisation privée.

Consignes de sécurité



Attention !

Tous les matériaux de fixation et d'emballage ne font pas partie du jouet et doivent être retirés pour des raisons de sécurité, avant que les enfants ne jouent avec le produit.



Danger de mort !

- Même les petites quantités d'eau représentent un risque de noyade pour les enfants. Vider la piscine lorsqu'elle n'est pas utilisée.



Risque de blessure !

- Les enfants n'ayant pas pleine conscience des dangers potentiels, ne jamais les laisser utiliser le produit sans surveillance. Ne permettre son utilisation que sous la surveillance étroite d'un adulte.
- Pendant l'utilisation, aucun objet dur ou pointu, par ex. des jouets, ne doit se trouver dans la piscine. Ne pas porter de bijoux, montre ou clé. Enfants et adultes doivent retirer leurs chaussures et leurs lunettes, le cas échéant.

- Les enfants ne doivent pas sauter dans la piscine.
- Informez les enfants des règles d'utilisation pour pouvoir jouer en toute sécurité.
- Ne procédez à aucune modification de l'article.
- Utiliser le produit uniquement avec de l'eau potable propre. Une eau souillée peut nuire à la santé des utilisateurs.
- Le montage du produit doit être effectué uniquement par des adultes.
- Ne pas monter la piscine sur du béton, du macadam ou toute autre surface dure similaire.
- Le produit doit être monté sur du gazon exempt de cailloux et bouts de bois, et ne présentant aucune irrégularité ni pente. Le produit doit être installé à une distance de sécurité raisonnable d'au moins 2 m des bâtiments, escaliers, clôtures, murs, cours d'eau, branches en surplomb, cordes à linge, câbles électriques et autres obstacles.
- Vérifier que l'article ne présente pas de dommage ou de marque d'usure avant chaque utilisation. L'article ne doit être utilisé que s'il est dans un état correct !



Prévention des dommages !

- Attention. Évitez d'utiliser des produits de protection solaire et de soin de la peau contenant de l'alcool. Les produits de protection solaire et de soin de la peau contenant de l'alcool peuvent provoquer le décollement du revêtement coloré des articles en PVC. Cela peut également entraîner des décolorations sur la peau, les vêtements ou tout autre objet en contact avec ces produits.
- Veillez à ce que le produit n'entre pas en contact avec des cailloux, graviers ou des objets pointus et ne subisse aucun frottement, sans quoi le revêtement pourrait être endommagé.
- Éviter tout contact avec des objets tranchants, chauds, pointus ou dangereux.

Montage

Le montage du produit doit toujours être effectué par des adultes. Suivre les différentes étapes de montage dans l'ordre indiqué.

Choix de l'emplacement

Choisir une surface appropriée, plane et propre, offrant suffisamment d'espace pour déballer et déplier le produit. Déplier le produit sur son lieu d'installation final. Vérifier que toutes les pièces sont présentes et qu'elles sont en parfait état.

Montage de la piscine à cadre en métal

Monter le produit à 2 personnes au minimum.

Le montage seul, sans préparation du lieu d'installation ni remplissage de l'eau, nécessite env. 30 minutes. En cas de question ou de besoin d'assistance pour le montage, contacter le service d'assistance. Suivre les différentes étapes de montage dans l'ordre indiqué.

- Choisir une surface lisse et propre, offrant suffisamment d'espace pour déballer le produit. Vérifier que toutes les pièces sont présentes et qu'elles sont en parfait état.

- Procéder au montage du produit tel qu'illustré sur les illustrations C à G.
- À compter de la deuxième fois où le produit est monté, contrôler l'absence de dommages, de trous et de fissures, et, le cas échéant, étanchéifier ces derniers comme décrit ci-après.
- Il est recommandé de ne pas utiliser d'eau souterraine, d'eau de forage ou d'eau de puits pour remplir la piscine : celles-ci contiennent généralement des substances organiques polluées par des nitrates et phosphates. Il est recommandé de remplir la piscine avec de l'eau issue du réseau public d'eau potable.

Remplissage du produit avec de l'eau

Fermer le bouchon d'évacuation (9b), tourner le capuchon (9a) de la vanne d'évacuation (ill. B) et remplir lentement le produit. Ne pas laisser le produit sans surveillance pendant le remplissage.

Démontage

- Vider l'eau du produit.

Remarque : respecter les dispositions locales concernant les règles spécifiques en matière d'élimination de l'eau des piscines.

- Laisser le produit sécher entièrement.
- Fermer toutes les vannes avant de replier la piscine.

Réparation

Les trous et fuites de petite taille peuvent être réparés à l'aide du patch de réparation fourni.

Important !

Après toute réparation, attendre 20 minutes avant de remplir à nouveau le produit ! Ne pas utiliser le patch pour les fuites ou trous situés au niveau des coutures.

- Nettoyer soigneusement la zone entourant la fuite. La zone doit être sèche et exempte de graisse.
- Découper un morceau du patch de réparation de taille suffisante, de façon à ce que les bords dépassent d'environ 1,3 cm de la zone endommagée.
- Retirer le patch du papier, le placer sur la zone endommagée et appuyer fermement dessus.

Maintenance

Vérifiez et suivez les indications suivantes au début de chaque saison ainsi que régulièrement pendant la saison d'utilisation :

- Contrôlez le serrage de tous les raccords à vis. Resserrez-les si nécessaire. L'article ne doit être utilisé qu'en parfait état !
- Vérifiez que l'article ne présente pas de dommages, de signes d'usure ni de pièces défectueuses. Remplacez immédiatement les pièces défectueuses.

Stockage, nettoyage

Changer régulièrement l'eau du produit, en particulier en cas de fortes chaleurs et lorsque le produit est encrassé ! Lorsqu'il n'est pas utilisé, l'article doit toujours être conservé dans un endroit sec et propre, à température ambiante. Les vannes doivent toujours être fermées pour le stockage. Nettoyer le produit uniquement à l'aide d'eau ou d'eau savonneuse et ne jamais utiliser de produits de nettoyage abrasifs. Lors du remisage du produit pour l'hiver, ne poser aucun objet tranchant sur le produit et ne pas le recouvrir de talc.

Mise au rebut



Ce produit est recyclable. Il est soumis à la responsabilité élargie du fabricant et est collecté séparément.



MANUEL
À DÉPOSER DANS
LE BAC DE TRI



LE TRI
+ FACILE

ÉLÉMENTS
D'EMBALLAGE



Séparez les éléments avant de trier



FR
Ce produit se recycle



Points de collecte sur www.quefairemesdechets.fr
Privilégiez la réparation ou le don de votre produit !



Éliminez le produit et les matériaux d'emballage conformément aux réglementations locales actuelles en vigueur. Conservez les matériaux d'emballage (comme les sachets en plastique) hors de portée des enfants. Vous obtiendrez plus d'informations relatives à l'élimination du produit usagé auprès de votre commune ou de votre municipalité. Éliminez le produit et l'emballage dans le respect de l'environnement.



Le code de recyclage est utilisé pour identifier les différents matériaux à retourner dans le cycle de recyclage. Ce code se compose du symbole de recyclage, représentant le cycle de recyclage ainsi que d'un numéro identifiant le matériau.

Indications concernant la garantie et le service après-vente

L'article a été produit avec grand soin et sous un contrôle constant. DELTA-SPORT HANDELS-KONTOR GmbH accorde au client final privé une garantie de trois ans sur cet article à compter de la date d'achat (période de garantie) conformément aux dispositions suivantes. La garantie ne vaut que pour les défauts de matériaux et de fabrication. La garantie ne couvre pas les pièces soumises à une usure normale, lesquelles doivent donc être considérées comme des pièces d'usure (comme par ex. les piles), de même qu'elle ne couvre pas les pièces fragiles, telles que les interrupteurs, les batteries ou les pièces fabriquées en verre.

Les réclamations au titre de cette garantie sont exclues si l'article a été utilisé de manière abusive ou inappropriée, hors du cadre de son usage ou du champ d'application prévu ou si les instructions de la Notice de montage n'ont pas été respectées, à moins que le client final ne prouve que l'article présentait un défaut de matériau ou de fabrication n'étant pas dû à l'une des conditions mentionnées ci-dessus. Les réclamations au titre de la garantie ne peuvent être adressées pendant la période de garantie qu'en présentant le ticket de caisse original. Veuillez pour cela conserver le ticket de caisse original. Ceci s'applique également aux pièces remplacées et réparées.

Si vous avez des plaintes à formuler, veuillez d'abord contacter le service d'assistance téléphonique ci-dessous ou nous contacter par courrier électronique. Si le cas est couvert par la garantie, nous nous engageons - à notre appréciation - à réparer ou à remplacer l'article gratuitement pour vous ou à vous rembourser le prix d'achat. Aucun autre droit ne découle de la garantie.

Vos droits légaux, en particulier les droits de garantie contre le vendeur concerné, ne sont pas limités par cette garantie.

Article L217-16 du Code de la consommation

Lorsque l'acheteur demande au vendeur, pendant le cours de la garantie commerciale qui lui a été consentie lors de l'acquisition ou de la réparation d'un bien meuble, une remise en état couverte par la garantie, toute période d'immobilisation d'au moins sept jours vient s'ajouter à la durée de la garantie qui restait à courir. Cette période court à compter de la demande d'intervention de l'acheteur ou de la mise à disposition pour réparation du bien en cause, si cette mise à disposition est postérieure à la demande d'intervention.

Indépendamment de la garantie commerciale souscrite, le vendeur reste tenu des défauts de conformité du bien et des vices rédhibitoires dans les conditions prévues aux articles L217-4 à L217-13 du Code de la consommation et aux articles 1641 à 1648 et 2232 du Code Civil.

Article L217-4 du Code de la consommation

Le vendeur livre un bien conforme au contrat et répond des défauts de conformité existant lors de la délivrance.

Il répond également des défauts de conformité résultant de l'emballage, des instructions de montage ou de l'installation lorsque celle-ci a été mise à sa charge par le contrat ou a été réalisée sous sa responsabilité.

Article L217-5 du Code de la consommation

Le bien est conforme au contrat :

1° S'il est propre à l'usage habituellement attendu d'un bien semblable et, le cas échéant :

- s'il correspond à la description donnée par le vendeur et possède les qualités que celui-ci a présentées à l'acheteur sous forme d'échantillon ou de modèle ;

- s'il présente les qualités qu'un acheteur peut légitimement attendre eu égard aux déclarations publiques faites par le vendeur, par le producteur ou par son représentant, notamment dans la publicité ou l'étiquetage ;
- 2° Ou s'il présente les caractéristiques définies d'un commun accord par les parties ou être propre à tout usage spécial recherché par l'acheteur, porté à la connaissance du vendeur et que ce dernier a accepté.

Article L217-12 du Code de la consommation

L'action résultant du défaut de conformité se prescrit par deux ans à compter de la délivrance du bien.

Article 1641 du Code civil

Le vendeur est tenu de la garantie à raison des défauts cachés de la chose vendue qui la rendent impropre à l'usage auquel on la destine, ou qui diminuent tellement cet usage que l'acheteur ne l'aurait pas acquise, ou n'en aurait donné qu'un moindre prix, s'il les avait connus.

Article 1648 1er alinéa du Code civil

L'action résultant des vices rédhibitoires doit être intentée par l'acquéreur dans un délai de deux ans à compter de la découverte du vice.

Les pièces détachées indispensables à l'utilisation du produit sont disponibles pendant la durée de la garantie du produit.

IAN : 408378_2207



Service France

Tel. : 0800 919 270

E-Mail : deltasport@lidl.fr



Service Belgique

Tel. : 0800 12089

E-Mail : deltasport@lidl.be

Gefeliciteerd!

Met uw aankoop hebt u voor een hoogwaardig artikel gekozen. Zorg ervoor dat u voor het eerste gebruik met het artikel vertrouwd raakt.



Lees hiervoor de volgende montagehandleiding en de veiligheidstips zorgvuldig door.

Gebruik het artikel alleen zoals omschreven en voor het aangegeven doel. Bewaar deze montagehandleiding goed. Geef alle documenten mee als u het artikel aan iemand anders geeft.

Leveringsomvang

- 1 x metal-Frame-Pool, gedemonteerd (1-11)
- 1 x slangadapter (12)
- 2 x reparatiedoek, zelfklevend (13)
- 1 x montagehandleiding

Technische gegevens

Afmetingen: ca. 228 x 159 x 42 cm (B x D x H)



Fabricagedatum (maand/jaar):
01/2023



Opgelet. Laat uw kinderen nooit zonder toezicht – gevaar voor verdrinking.



Hierbij verklaart Delta-Sport Handelskontor GmbH dat dit artikel voldoet aan de volgende basiseisen en de overige ter zake doende bepalingen: 2009/48/EG – Speelgoedrichtlijn

Correct gebruik

Dit product is speelgoed voor kinderen vanaf 2 jaar voor buitengebruik.

Opgelet. Alleen voor privégebruik.

Veiligheidsinstructies



Opgelet!

Alle verpakings- en bevestigingsmaterialen zijn geen onderdeel van het speelgoed en moeten uit veiligheidsoverwegingen altijd worden verwijderd, voordat het product aan kinderen wordt gegeven.



Levensgevaar!

- Kinderen kunnen al verdrinken in kleine hoeveelheden water. Het zwembad leegmaken, wanneer het niet wordt gebruikt.



Gevaar voor lichamelijk letsel!

- Laat uw kind nooit het product zonder toezicht gebruiken, omdat kinderen de potentiële gevaren niet kunnen inschatten. Gebruik alleen onder direct toezicht van een volwassene.
- Tijdens gebruik mogen geen scherpe en harde voorwerpen, bijv. speelgoed, in het zwembad aanwezig zijn. Draag geen sieraden, horloges of sleutels. Trek uw kind de schoenen uit en doe eventueel uw bril of die van uw kind af.
- Kinderen mogen niet in het zwembad springen.
- Informeer uw kind over het veilig spelen.
- Voer geen veranderingen aan het product uit.

- Alleen met schoon leidingwater gebruiken. Verontreinigd water kan de gezondheid van de gebruiker in gevaar brengen.
- Een volwassene moet het product samenbouwen.
- Bouw het zwembad niet op beton, asfalt of een ander hard oppervlak op.
- Het product moet op een vlakke grasmat worden opgebouwd, die vrij is van stenen, stokken, kuilen en bulten. Het product moet een veiligheidsafstand van minimaal 2 meter hebben tot gebouwen, trappen, hekken, muren, waterpartijen, overhangende takken, waslijnen, elektrische leidingen en andere hindernissen.
- Controleer het product voor elk gebruik op beschadigingen of slijtage. Het product mag alleen in optimale conditie worden gebruikt.



Vermijden van materiële schade!

- Waarschuwing. Vermijd het gebruik van alcoholhoudende zonnebrandmiddelen en huidverzorgingsproducten. Alcoholhoudende zonnebrandmiddelen en huidverzorgingsproducten kunnen de verflaag van de PVC artikelen doen loskomen. Dit kan verkleuringen veroorzaken op uw lichaam, uw kleding of op andere voorwerpen die contact maken.
- Let erop, dat het product niet met stenen, grind of spitse voorwerpen in contact komt en nergens schuurt of langs sleept, omdat anders het folie beschadigd kan raken.
- Contact met scherpe, hete, spitse of gevaarlijke objecten vermijden.

Opbouw

De opbouw moet altijd door een volwassene worden uitgevoerd. Houd de afzonderlijke stappen van de opbouw in de gegeven volgorde aan.

Keuze standplaats

Kies een passend vlak en schoon oppervlak met voldoende ruimte om het product uit te pakken en uit te vouwen. Spreid het product uit, waar het later moet komen te staan. Zorg ervoor, dat alle onderdelen aanwezig en in optimale conditie zijn.

Metalframe Pool opbouwen

Bouw het product op met minimaal 2 personen Voor het opbouwen zelf, zonder voorbereiden van de standplaats en het vullen met water, is circa 30 minuten nodig. Neem bij vragen of wanneer hulp nodig is bij de opbouw contact op met de service-hotline. Volg de afzonderlijke opbouwstappen in de gegeven volgorde.

- Kies een glad en schoon oppervlak met voldoende ruimte, om het product uit te pakken. Zorg ervoor, dat alle onderdelen aanwezig en in optimale conditie zijn.
- Bouw het product op zoals getoond in afbeelding C - G.
- Vanaf de tweede keer opbouwen moet het product worden gecontroleerd op schade, gaten en scheuren en moeten deze, zoals verderop beschreven, worden afgedicht.

- Geadviseerd wordt, het zwembad niet met grond-, boor- of bronwater te vullen: dit water bevat over het algemeen met nitraten en fosfaten verontreinigde organische stoffen. Daarom wordt geadviseerd, het zwembad met water uit het openbare drinkwaternet te vullen.

Vullen van het product met water

Sluit de afvoerdop (9b) en draai de ventieldop (9a) op het afvoerventiel (afb. B) en vul langzaam het product. Houd tijdens het vullen toezicht op het product.

Demontage

- Maak het product leeg.

Opmerking: Houd de lokale bepalingen en specifieke voorschriften aan betreffende het afvoeren van water uit zwembaden.

- Laat het product volledig drogen.
- Sluit alle ventielen, voordat u het zwembad opvouwt.

Reparatie

Kleine lekkages of gaten kunnen met de meegeleverde reparatiestukken worden gerepareerd.

Belangrijk!

Na de reparatie het product gedurende 20 minuten niet vullen! Gebruik de reparatiestukken niet bij lekkages of gaten op de naden.

- Maak het gebied rondom het lek grondig schoon. Het gebied moet droog en vetvrij zijn.
- Knip een stuk reparatiemateriaal uit dat zo groot is, dat de randen ongeveer 1,3 cm over het beschadigde gebied heen steken.
- Trek het stuk reparatiemateriaal van het papier, plaats het op het beschadigde gebied en druk het stevig aan.

Onderhoud

Controleer en let op volgende punten aan het begin van elk seizoen en ook regelmatig tijdens het seizoen van gebruik:

- Controleer de vaste zitting van alle schroefverbindingen. Trek deze, indien nodig, vaster aan. Het artikel mag uitsluitend in een perfecte staat gebruikt worden!
- Controleer het artikel op beschadigingen, slijtageverschijnselen en defecte onderdelen. Vervang defecte onderdelen onmiddellijk.

Opslag, reiniging

Ververs het water in het product regelmatig met name bij warm weer en wanneer het is vervuild! Bewaar het product wanneer het niet wordt gebruikt altijd droog en schoon bij kamertemperatuur. De ventielen moeten tijdens de opslag altijd gesloten zijn. Alleen schoonmaken met water of zeepwater, nooit met agressieve reinigingsmiddelen. Bij het opslaan voor de winter geen scherpe voorwerpen op het product plaatsen en niet met talkpoeder inpoederen.

Afvalverwerking



Voer het artikel en de verpakkingsmaterialen af in overeenstemming met de actuele lokale voorschriften. Berg verpakkingsmaterialen (zoals bv. foliezakjes) op buiten het bereik van kinderen. Bijkomende informatie over de afvoer van het onbruikbaar geworden artikel krijgt u bij uw gemeente- of stadsbestuur. Voer het artikel en de verpakking milieuvriendelijk af.



De recyclingcode dient om verschillende materialen voor recyclingdoeleinden te kenmerken. De code bestaat uit een recyclingsymbool voor de recyclingcyclus en een nummer dat het materiaal kenmerkt.

Opmerkingen over garantie en serviceafhandeling

Het artikel werd met de grootste zorgvuldigheid en onder permanent toezicht geproduceerd. De firma DELTA-SPORT HANDELSKONTOR GmbH verleent particuliere eindklanten op dit artikel drie jaar garantie, te rekenen vanaf de datum van aankoop (garantietermijn) en dit op grond van de volgende bepalingen. De garantie geldt alleen voor materiaal- en verwerkingsfouten.

De garantie is niet van toepassing op onderdelen die aan een normale slijtage onderhevig zijn en daarom als niet-slijtvaste onderdelen te beschouwen zijn (bv. batterijen) en evenmin op breekbare onderdelen, bv. schakelaars, accu's of onderdelen die van glas gemaakt zijn.

Uit de garantie voortvloeiende claims zijn uitgesloten als het artikel onvakkundig, verkeerd of niet in het kader van de voorziene bepaling of in het kader van het voorziene gebruiksdoeleinde gebruikt werd of indien richtlijnen in de Montagehandleiding niet in acht genomen werden, tenzij de eindklant aantoont dat er sprake is van een materiaal- of verwerkingsfout die niet op één van de hoger vermelde omstandigheden gebaseerd is.

Uit de garantie voortvloeiende claims kunnen alleen tijdens de garantieperiode op vertoon van de originele kassabon ingediend worden. Gelieve daarom de originele kassabon te bewaren. De garantieperiode wordt door eventuele reparaties op grond van de garantie, wettelijke waarborg of coulance niet verlengd. Dit geldt ook voor vervangen en gerepareerde onderdelen.

Gelieve u bij klachten in eerste instantie tot de hieronder vermelde servicehotline te richten of met ons per e-mail contact op te nemen. Is er sprake van een garantiegeval, dan wordt het artikel door ons - naar onze keuze - voor u gratis gerepareerd, wordt het vervangen of wordt de aankoopsom terugbetaald. Verdere rechten op grond van de garantie bestaan niet.

Uw wettelijke rechten, in het bijzonder rechten op garantie tegenover de betreffende verkoper, worden door deze garantie niet beperkt.

IAN: 408378_2207

- BE** Service België
Tel.: 0800 12089
E-Mail: deltasport@lidl.be
- NL** Service Nederland
Tel.: 0800 0249630
E-Mail: deltasport@lidl.nl

Gratulujemy!

Decydując się na ten produkt, otrzymują Państwo towar wysokiej jakości. Należy zapoznać się z produktem przed jego pierwszym użyciem.



Należy uważnie przeczytać następującą instrukcję montażu i wskazówki bezpieczeństwa.

Produkt ten należy użytkować wyłącznie w opisany sposób oraz zgodnie ze wskazanym przeznaczeniem. Niniejszą instrukcję montażu należy przechowywać w bezpiecznym miejscu. Przekazując produkt innej osobie, należy upewnić się, że otrzyma ona także całą dokumentację dotyczącą produktu.

Zakres dostawy

- 1 x basen metal frame, rozłożony (1-11)
- 1 x adapter węża (12)
- 2 x taśma naprawcza, samoprzylepna (13)
- 1 x instrukcja montażu

Dane techniczne

Wymiary ok. 228 x 159 x 42 cm
(szer. x gł. x wys.)



Data produkcji (miesiąc/rok):
01/2023



Uwaga. Nigdy nie pozostawiać dzieci bez nadzoru – niebezpieczeństwo utonięcia.



Firma Delta-Sport Handelskontor GmbH oświadcza, że niniejszy produkt spełnia najważniejsze

wymagania oraz jest zgodny z podanymi poniżej wytycznymi:

2009/48/WE – dyrektywa w sprawie bezpieczeństwa zabawek

Stosowanie zgodne z przeznaczeniem

Ten produkt jest zabawką dla dzieci powyżej 2 roku życia do użytku na świeżym powietrzu.

Uwaga. Tylko do użytku domowego.

Wskazówki dotyczące bezpieczeństwa



Uwaga!

Wszystkie materiały opakowania/mocujące nie są częścią zabawki i ze względów bezpieczeństwa należy je usunąć, zanim produkt zostanie przekazany dzieciom do zabawy.



Zagrożenie życia!

- Dzieci mogą utopić się nawet w niewielkich ilościach wody. Opróżnić basen, kiedy nie jest używany.



Niebezpieczeństwo zranienia!

- Nie należy pozostawiać dzieci bez nadzoru w czasie, gdy używają produktu, ponieważ nie umieją one przewidzieć potencjalnych zagrożeń. Używać tylko pod bezpośrednim nadzorem osoby dorosłej.

- Podczas używania basenu nie mogą znajdować się w nim żadne twarde przedmioty o ostrych krawędziach, np. zabawki. Należy zdjąć biżuterię i zegarki oraz odłożyć klucze. Zdjąć obuwie i ewentualnie okulary swoje i dziecka.
- Nie wolno dzieciom wskakiwać do basenu.
- Należy poinformować dzieci o sposobie użytkowania zapewniającym bezpieczną zabawę.
- Nie wprowadzać żadnych zmian w produkcie.
- Używać tylko z czystą wodą wodociągową. Zanieczyszczona woda może zagrozić zdrowiu użytkowników.
- Montaż musi być przeprowadzony przez osoby dorosłe.
- Nie stawiać basenu na betonie, asfalcie i innych twardych powierzchniach.
- Produkt powinien być postawiony na równej powierzchni trawnika, oczyszczonej z kamieni i patyków, bez wzniesień i spadków. Produkt powinien znajdować się w odpowiednim odstępie bezpieczeństwa, wynoszącym minimum 2 m od budynków, schodów, płotów, murów, zbiorników wodnych, zwisających gałęzi, sznurków na ubrania, przewodów elektrycznych i innych przeszkód.
- Sprawdzić produkt przed każdym użyciem pod kątem uszkodzeń i śladów zużycia. Z produktu można korzystać tylko wtedy, gdy jest w idealnym stanie!



Unikanie szkód materialnych!

- Ostrzeżenie. Należy unikać stosowania filtrów przeciwstłecznych i środków do pielęgnacji skóry zawierających alkohol. Zawierające alkohol filtry przeciwstłeczne i środki do pielęgnacji skóry mogą doprowadzić do zeżółcia barwnej powłoki artykułów z PVC. Może to przyczynić się do powstania odbarwień na skórze, odzieży lub innych przedmiotach pozostających w kontakcie z produktem.
- Należy upewnić się, że produkt nie dotyka kamieni, żwiru lub ostrych przedmiotów ani o nic się nie ociera i nie haczy, w przeciwnym razie może nastąpić uszkodzenie tworzywa.
- Unikać kontaktu z ostro zakończonymi, gorącymi, ostrymi lub niebezpiecznymi przedmiotami.

Składanie

Składanie powinna zawsze wykonać osoba dorosła. Należy wykonywać poszczególne etapy montażu w podanej kolejności.

Wybór lokalizacji

Wybierać gładką i czystą powierzchnię z wystarczającą ilością miejsca na rozpakowanie i rozłożenie produktu. Rozstawić produkt w miejscu, w którym ma on się później znajdować. Upewnić się, że wszystkie części występują i są w nienagannym stanie.

Składanie basenu z metalowym stelażem

Montaż wykonują co najmniej 2 osoby.

Sam montaż, bez przygotowania lokalizacji i napełniania wodą, zajmuje ok. 30 minut. W razie pytań dotyczących montażu należy zwracać się do infolinii serwisowej. Wykonywać poszczególne etapy montażu w podanej kolejności.

1. Wybierać gładką i czystą powierzchnię z wystarczającą ilością miejsca na rozpakowanie artykułu. Upewnić się, że wszystkie części występują i są w nienagannym stanie.
2. Wykonać montaż produktu zgodnie z rysunkami C-G.
3. Od drugiego montażu należy kontrolować produkt pod względem ewentualnych uszkodzeń, otworów i pęknięć i uszczelniać go, zgodnie z poniższym opisem.
4. Rekomenduje się, aby nie napełniać basenu wodą gruntową, wodą z odwiertów lub ze studni; taka woda zawiera z reguły substancje organiczne zanieczyszczone azotanami i fosforanami. Należy napełniać basen wodą z publicznej sieci wodociągowej.

Napełnianie produktu wodą

Zamknąć zatyczkę odpływu (9b), przykręcić osłonę zaworu (9a) na zawór odpływowy (rys. B) i powoli napełniać produkt. Nie zostawiać produktu bez nadzoru podczas napełniania.

Demontaż

1. Opróżnić produkt.

Wskazówka: Przestrzegać lokalnych regulacji i przepisów dotyczących usuwania wody z basenów.

2. Pozostawić produkt do całkowitego wyschnięcia.
3. Zamknąć wszystkie zawory przed złożeniem basenu.

Naprawa

Małe otwory lub dziury można usunąć dołączoną taśmą naprawczą.

Ważne!

Po naprawie nie napełniać produktu przez 20 minut! Nie używać łąki na nieszczelności lub dziury w spoinach.

1. Dokładnie oczyścić obszar wokół miejsca rozszczelnienia. Musi być on suchy i odłuszczone.
2. Wyciąć na tyle duży kawałek materiału naprawczego, aby jego brzoży wychodziły około 1,3 cm poza obszar uszkodzenia.
3. Odkleić taśmę od papieru, nałożyć na uszkodzone miejsce i dokładnie docisnąć.

Konserwacja

Na początku każdego sezonu i regularnie w trakcie sezonu użytkowania należy sprawdzać następujące punkty i postępować zgodnie z nimi:

1. Sprawdzić poprawność dokręcenia wszystkich połączeń śrubowych. W razie potrzeby dokręcić je. Z artykułu można korzystać tylko wtedy, gdy znajduje się w nienagannym stanie!

2. Sprawdzać artykuł pod kątem uszkodzeń, zużycia oraz wadliwych części. Wadliwe części należy niezwłocznie wymienić.

Przechowywanie, czyszczenie

Często wymieniać wodę w produkcie, szczególnie podczas upałów i gdy jest zabrudzona! Nieużywany produkt przechowywać suchy i czysty w temperaturze pokojowej. Podczas przechowywania produktu zawory powinny być zawsze zamknięte. Czyścić wyłącznie wodą lub wodą z mydlinami, nigdy nie używać silnych detergentów.

Składując produkt przez zimę, nie stawiać na nim żadnych ostrych przedmiotów i nie pudrować talkiem.

Uwagi odnośnie recyklingu



Artykuł i materiały opakowaniowe należy usunąć zgodnie z aktualnie obowiązującymi miejscowymi przepisami. Materiały opakowaniowe (np. worki foliowe) należy przechowywać w miejscu niedostępnym dla dzieci. Szczegółowe informacje na temat sposobów usuwania zużytego artykułu można uzyskać u władz gminnych i miejskich. Artykuł oraz opakowanie należy usunąć w sposób przyjazny dla środowiska.



Kod recyklingu służy do oznaczenia różnych materiałów nadających się do ponownego przetworzenia (recyklingu). Kod taki składa się z symbolu recyklingu odzwierciedlającego obieg materiałów do ponownego przetworzenia, a także z numeru, który jest oznaczeniem materiału.

Wskazówki dotyczące gwarancji i obsługi serwisowej

Artykuł został wyprodukowany z najwyższą starannością i pod stałą kontrolą. DELTA-SPORT HANDELSKONTOR GmbH przyznaje klientowi końcowemu na niniejszy artykuł trzy lata gwarancji od daty zakupu (okres gwarancyjny) z zastrzeżeniem poniższych postanowień. Gwarancja dotyczy wyłącznie wad materiałowych i wad wykonania. Gwarancja nie obejmuje części, które podlegają normalnemu zużyciu i z tego względu należy je traktować jako części zużywalne (np. baterie) i nie obejmuje części kruchych, np. przełączników, akumulatorów ani części wykonanych ze szkła.

Wyklucza się roszczenia z tytułu niniejszej gwarancji w przypadku użycia artykułu w sposób niewłaściwy lub sprzeczny z jego przeznaczeniem lub w sposób wykraczający poza przewidziane przeznaczenie lub poza przewidziany zakres użytkowania lub jeśli wytyczne zawarte w instrukcji obsługi nie były przestrzegane, chyba że klient końcowy udowodni istnienie wady materiałowej lub wady wykonania, która nie wynika z podanych wyżej przyczyn. Roszczenia z tytułu gwarancji można zgłaszać wyłącznie w okresie gwarancyjnym za okazaniem oryginalnego dowodu zakupu. Prosimy zatem zachować oryginalny dowód zakupu!

W przypadku jakichkolwiek reklamacji prosimy skontaktować się z nami najpierw za pośrednictwem podanej poniżej infolinii serwisowej lub drogą e-mailową. W przypadku objętym gwarancją artykuł zostanie – według naszego uznania – bezpłatnie naprawiony, wymieniony lub nastąpi zwrot ceny zakupu. Z gwarancji nie wynikają żadne inne prawa.

Niniejsza gwarancja nie ogranicza Państwa ustawowych praw, w szczególności roszczeń gwarancyjnych wobec danego sprzedawcy. W przypadku wymiany części lub całego artykułu okres gwarancji przedłuża się o trzy lata zgodnie z art. 581 § 1 kodeksu cywilnego. Po upływie czasu gwarancji powstałe naprawy są płatne.

IAN: 408378_2207

 Serwis Polska
Tel.: 22 397 4996
E-Mail: deltasport@lidl.pl

Srdčně blahopřejeme!

Svým nákupem jste se rozhodli pro kvalitní výrobek. Před prvním použitím se prosím seznámte s tímto výrobkem.



Pozorně si přečtete následující návod k sestavení a bezpečnostní pokyny.

Používejte tento výrobek pouze tak, jak je popsáno, a pro uvedené účely. Dobře si tento návod k sestavení uschovejte. Pokud výrobek předáte třetí osobě, předejte jí i veškerou dokumentaci.

Rozsah dodávky

- 1 × bazén s kovovým rámem, rozložený (1 - 11)
- 1 × adaptér hadice (12)
- 2 × opravná záplata, samolepicí (13)
- 1 × návod k sestavení

Technické údaje

Rozměry: cca 228 × 159 × 42 cm (š × h × v)



Datum výroby (měsíc/rok):
01/2023



Pozor. Nenechte dítě nikdy bez dozoru - nebezpečí utonutí.



Společnost Delta-Sport Handelskontor GmbH tímto prohlašuje, že tento výrobek je v souladu s následujícími základními požadavky a ostatními příslušnými ustanoveními:

2009/48/ES - Směrnice o bezpečnosti hraček

Použití v souladu s určením

Tento výrobek je hračka pro děti od 2 let pro venkovní použití.

Pozor. Pouze pro domácí použití.

Bezpečnostní upozornění



Pozor!

Obalový a upevňovací materiál není součástí hračky, proto je nutné ho z bezpečnostních důvodů vždy zcela odstranit, než umožníte dětem, aby si s výrobkem hrály.



Nebezpečí ohrožení života!

• Děti se mohou utopit již v malém množství vody. Vyprázdněte bazén, když se nepoužívá.



Nebezpečí zranění!

- Nenechávejte dítě v bazénu bez dozoru, protože děti nedokáží odhadnout potenciální rizika. Používání pouze pod přímým dohledem dospělé osoby.
- Během používání se v bazénu nesmí nacházet žádné předměty s ostrými hranami ani tvrdé předměty, např. hračky. Nenoste šperky, hodinky ani u sebe nemějte klíče. Vyzuňte boty sobě i svému dítěti a případně sundejte brýle sobě nebo svému dítěti.
- Děti nesmí do bazénu skákat.
- Informujte své děti o zásadách použití pro bezpečnou hru.
- Neprovádějte na výrobku žádné změny.
- Používejte bazén pouze z čistou vodou z vodovodu. Znečištěná voda může ohrožovat zdraví uživatelů.

- Montáž musí provádět dospělá osoba.
- Neinstalujte bazén na beton, asfalt nebo jiné tvrdé povrchy.
- Výrobek by měl být nainstalován na rovné travnaté ploše bez kamenů, klacků, hrbolů a jamek.

Výrobek by měl být nainstalován v přiměřené bezpečné vzdálenosti minimálně 2 m od budov, schodů, plotů, zdí, vodních ploch, převislých větví, šňůr na prádlo, elektrických vedení a jiných překážek.

- Před každým použitím zkontrolujte, zda není výrobek poškozený nebo opotřebený. Výrobek je povoleno používat pouze v bezvadném stavu!

⚠️ Zabránění věcným škodám!

- Upozornění. Vyhněte se používání opalovacích krémů na bázi alkoholu a produktů péče o pleť. Opalovací krémy a produkty péče o pleť obsahující alkohol mohou odlupovat barevný povlak předmětů z PVC. To může vést ke změně barvy na vašem těle, oblečení nebo jiných předmětech, s nimiž přijдете do styku.
- Dbejte na to, aby výrobek nepřišel do kontaktu s kameny, šterkem nebo ostrými předměty a nikde se nedřel ani netahal, protože jinak může dojít k poškození fólie.
- Zabraňte kontaktu s horkými, špičatými či nebezpečnými předměty a s předměty s ostrými hranami.

Montáž

Montáž by měla vždy provádět dospělá osoba. Proveďte jednotlivé kroky montáže v uvedeném pořadí.

Výběr stanoviště

Vyberte vhodnou rovnou a čistou plochu s dostatkem místa pro vybalení a rozložení výrobku. Rozložte výrobek na místě, na kterém má později stát. Ujistěte se, že jsou k dispozici všechny jednotlivé díly a jsou v bezvadném stavu.

Montáž bazénu s kovovým rámem **Provádějte montáž výrobku minimálně ve dvou lidech.**

Na čistou montáž, bez přípravy stanoviště a plnění vodou, budete potřebovat cca 30 minut. Máte-li dotazy nebo potřebujete-li pomoc s montáží, obraťte se na servisní linku. Proveďte jednotlivé kroky montáže v uvedeném pořadí.

1. Vyberte hladkou a čistou plochu s dostatkem místa pro vybalení výrobku. Ujistěte se, že jsou k dispozici všechny jednotlivé díly a jsou v bezvadném stavu.
2. Smontujte výrobek podle postupu na obrázcích C - G.
3. Od druhé montáže byste měli kontrolovat případná poškození, díry a trhliny a tyto utěsnit podle popisu níže.
4. Nedoporučuje se plnit bazén spodní vodou, vodou z vrtu ani ze studny: tato voda obvykle obsahuje organické látky znečištěné dusičnany a fosfáty. Radíme naplnit bazén vodou z veřejného vodovodu.

Plnění výrobku vodou

Zavřete vypouštěcí zátku (9b), otočte kryt ventilu (9a) na vypouštěcí ventil (obr. B) a pomalu výrobek naplňte. Během plnění nenechávejte výrobek bez dozoru.

Demontáž

1. Vyprázdněte výrobek.

Upozornění: Dodržujte místní ustanovení specifických předpisů pro likvidaci vody z bazénů.

2. Nechte výrobek zcela uschnout.
3. Předtím, než budete bazén skládat, zavřete všechny ventily.

Oprava

Menší netěsnosti nebo díry lze odstranit pomocí přiložených záplat pro opravy.

Důležité!

Po opravě bazén 20 minut neplňte! Nepoužívejte záplaty v případě netěsnosti nebo děr ve svaru.

1. Důkladně vyčistěte oblast kolem netěsnosti. Oblast musí být suchá a odmaštěná.
2. Vystříhňte kousek materiálu pro opravu, dostatečně velký, aby jeho okraje přesahovaly asi 1,3 cm přes poškozenou oblast.
3. Stáhněte záplatu z papíru, umístěte ji na poškozenou oblast a pevně ji přimáčkněte.

Údržba

Na začátku každé sezóny a pravidelně během sezóny používání zkontrolujte a dodržujte následující body:

1. Zkontrolujte, zda jsou všechny šroubové spoje utaženy. V případě potřeby je utáhněte. Výrobek smí být používán pouze v bezvadném stavu!
2. Zkontrolujte výrobek, zda není poškozen, opotřeben a nemá vadné díly. Vadné díly ihned vyměňte.

Uskladnění, čištění

Vodu v bazénu často měňte, zejména při horkém počasí a v případě znečištění! Když bazén nepoužíváte, skladujte jej na suchém a čistém místě při pokojové teplotě. Ventily by měly být při skladování stále uzavřené. Čistěte pouze vodou nebo mýdlovou vodou, nikdy nepoužívejte abrazivní čisticí prostředky. Při uskladnění na zimu nepokládejte na bazén žádné předměty s ostrými hranami a nepudrujte bazén maskem.

Pokyny k likvidaci



Výrobek a obalové materiály likvidujte podle aktuálních místních předpisů. Uchovávejte obalové materiály (jako např. fóliové sáčky) nedostupné pro děti.

O možnostech likvidace vysloužilého výrobku se informujte u Vaší obecní nebo městské správy. Výrobek a obaly likvidujte ekologicky.



Recyklační kód slouží ke značení různých materiálů pro proces opětovného zhodnocení (recyklace). Kód sestává ze symbolu recyklace, který má odrážet proces zhodnocení, a čísla, které označuje materiál.

Pokyny k záruce a průběhu služby

Výrobek byl vyroben s velkou péčí a za stálé kontroly. DELTA-SPORT HANDELSKONTOR GmbH poskytuje koncovým privátním zákazníkům na tento výrobek tři roky záruky od data nákupu (záruční lhůta) podle následující ustanovení. Záruka se týká pouze vad materiálu a závad ve zpracování. Záruka se nevztahuje na díly, které podléhají normálnímu opotřebením, a proto je nutné na ně pohlížet jako na rychle opotřebitelné díly (např. baterie), a na křehké díly, např. vypínače, akumulátory nebo díly vyrobené ze skla.

Nároky z této záruky jsou vyloučeny, pokud výrobek byl používán neodborně nebo nedovoleným způsobem nebo nikoli v rámci stanoveného účelu určení nebo předpokládaného rozsahu používání nebo nebyla dodržena zadání v návodu k obsluze, ledaže by koncový zákazník prokázal, že existuje vada materiálu nebo došlo k chybě ve zpracování, které nevyplynou z některé výše uvedených okolností.

Nároky ze záruky lze uplatnit pouze v rámci záruční lhůty po předložení originálního pokladního dokladu. Proto si prosím uschovejte originální pokladního dokladu. Doba záruky se neprodlužuje případnými opravami na základě záruky, zákonné záruky nebo kulance. Totéž platí také pro vyměněné a opravené díly.

Při reklamaci se prosím obraťte na níže uvedenou horkou linku servisu nebo se s námi spojte e-mailem. Pokud se vyskytne případ reklamace, výrobek Vám – dle naší volby – bezplatně opravíme, vyměníme nebo Vám vrátíme kupní cenu. Další práva ze záruky nevznikají.

Vaše zákonná práva, zejména nároky na zajištění záruky vůči konkrétnímu prodejci, nejsou touto zárukou omezena.

IAN: 408378_2207

 Servis Česko
Tel.: 800 143 873
E-Mail: deltasport@lidl.cz

Blahoželáme!

Svojím nákupom ste sa rozhodli pre kvalitný výrobok. Pred prvým použitím sa s výrobkom dôkladne oboznámte.



Pozorne si prečítajte tento montážny návod a bezpečnostné pokyny.

Výrobok používajte len uvedeným spôsobom a na uvedený účel. Tento montážny návod si dobre uschovajte. Pri odovzdávaní výrobku tretej osobe odovzdajte s výrobkom aj všetky podklady.

Rozsah dodávky

- 1 x bazén s kovovým rámom, rozložený (1-11)
- 1 x hadicový adaptér (12)
- 2 x záplata na opravy, samolepiaca (13)
- 1 x montážny návod

Technické údaje

Rozmery: cca 228 x 159 x 42 cm (Š x H x V)



Dátum výroby (mesiac/rok):
01/2023



Pozor. Nenechávajte vaše dieťa nikdy bez dozoru – nebezpečenstvo utopenia.



Spoločnosť Delta-Sport Handelskontor GmbH týmto vyhlasuje, že tento výrobok je v súlade s nasledujúcimi

základnými požiadavkami a ostatnými príslušnými ustanoveniami:

2009/48/ES – Smernica o bezpečnosti hračiek

Použitie na určený účel

Tento výrobok je hračka pre deti od 2 rokov na použitie v exteriéri.

Pozor. Iba pre domáce použitie.

Bezpečnostné upozornenia



Pozor!

Všetky obalové a upevňovacie materiály nie sú súčasťou hračky a z bezpečnostných dôvodov sa musia odstrániť skôr, ako sa výrobok odovzdá deťom na hranie.



Nebezpečenstvo ohrozenia života!

- Deti sa môžu utopiť už v malých množstvách vody. Vyprázdnite bazén, keď sa nepoužíva.



Nebezpečenstvo zranenia!

- Vaše dieťa nikdy nenechávajte používať výrobok bez dozoru, pretože deti nedokážu posúdiť možné nebezpečenstvá. Používanie iba pod priamym dohľadom dospelého osoby.
- Počas používania sa v bazéne nesmú nachádzať žiadne predmety s ostrými hranami ani tvrdé predmety, napr. hračky. Nenoste šperky, hodinky ani kľúče. Vyzujte sa a vášmu dieťaťu topánky a v prípade potreby dajte sebe alebo vášmu dieťaťu dole okuliare.
- Deti nesmú skákať do bazéna.
- Informujte vaše deti o pokynoch na používanie na bezpečné hranie.

- Nevykonávajte žiadne zmeny na výrobku.
 - Používajte iba čistú vodu z vodovodu. Znečistená voda môže ohroziť zdravie používateľov.
 - Zmontovanie bazéna musí vykonať dospelá osoba.
 - Bazén neinštalujte na betón, asfalt alebo iný tvrdý povrch.
 - Výrobok sa má inštalovať na rovnú trávnatú plochu, ktorá je bez kameňov, pňov, hrbolov a jám.
- Výrobok má mať primeraný bezpečnostný odstup minimálne 2 m od budov, schodísk, plotov, múrov, vôd, previsnutých konárov, šnúr na prádlo, elektrických vedení a iných prekážok.
- Výrobok pred každým použitím skontrolujte, či nie je poškodený alebo opotrebovaný. Výrobok sa smie používať len v bezchybnom stave!



Zabránenie vecným škodám!

- Upozornenie. Vyhýbajte sa používaniu opaľovacích krémov a kozmetických prípravkov s obsahom alkoholu. Opaľovacie krémy a kozmetické prípravky s obsahom alkoholu môžu odlepiť vrstvu farby na výrobkoch z PVC. Môže to viesť ku sfarbeniam na vašom tele, oblečení alebo iných predmetoch, ktoré sa dostanú do kontaktu.
- Dávajte pozor, aby výrobok neprišiel do kontaktu s kameňmi, štrkom alebo ostrými predmetmi a o nič sa neodieral ani neobrusoval, pretože sa inak môžu vyskytnúť poškodenia na fólii.
- Zabráňte kontaktu s predmetmi s ostrými hranami, horúcimi, špicatými alebo nebezpečnými predmetmi.

Inštalácia

Inštaláciu musí vždy vykonať dospelá osoba. Dodržiavajte jednotlivé kroky inštalácie v uvedenom poradí.

Výber miesta inštalácie

Na vybalenie a rozprestrenie výrobku vyberte hladký a čistý povrch s dostatkom miesta. Rozprestrite výrobok tam, kde má byť neskôr umiestnený. Uistite sa, že sú dostupné všetky náhradné diely a že sú v bezchybnom stave.

Inštalácia bazéna s kovovým rámom

Výrobok inštalujte spolu s ďalšími min. 2 osobami.

Samotná inštalácia, bez terénnych úprav a naplnenia vodou, trvá cca 30 minút. V prípade otázok alebo potreby pomoci s inštaláciou sa obráťte za servisnú telefónnu linku. Dodržiavajte jednotlivé kroky inštalácie v uvedenom poradí.

1. Na vybalenie výrobku vyberte hladký a čistý povrch s dostatkom miesta. Uistite sa, že sú dostupné všetky náhradné diely a že sú v bezchybnom stave.
2. Výrobok inštalujte podľa zobrazenia na obrázkoch C - G.
3. Pri každej ďalšej inštalácii skontrolujte výrobok, či nemá prípadné poškodenia, diery alebo trhliny a utesnite ich podľa neskôr uvedeného popisu.

4. Odporúča sa neplniť bazén podzemnou vodou, vodou z vrtu alebo studne: táto voda vo všeobecnosti obsahuje organické látky znečistené dusičnanmi a fosforečnanmi. Odporúča sa naplniť bazén vodou z verejnej siete pitnej vody.

Naplnenie výrobku vodou

Zatvorte odtokovú zátku (9c) a otočte kryt ventilu (9b) na odtokový ventil (obr. C) a pomaly naplňte výrobok. Počas naplňovania vodou nenechávajte výrobok bez dozoru.

Inštalácia

1. Vyprázdnite výrobok.

Upozornenie: Dodržiavajte miestne ustanovenia špecifických predpisov o likvidácii vody z bazénov.

2. Nechajte výrobok úplne vyschnúť.

3. Pred zložením bazéna zatvorte všetky ventily.

Oprava

Malé netesnosti alebo diery môžete opraviť príloženými opravnými záplatami.

Dôležité!

Po oprave výrobok po dobu 20 minút nenaplníte vodou! Záplaty nepoužívajte pri netesnostiach alebo dierach na šve.

1. Dôkladne vyčistite oblasť okolo netesnosti. Oblasť musí byť suchá a bez mastnoty.

2. Vyrežte kúsok opravného materiálu, dosť veľký, aby jeho okraje vyčnievali približne 1,3 cm cez poškodenú oblasť.

3. Záplatu odlepte z papiera, nasadte na poškodenú oblasť a pevne pritlačte.

Údržba

Na začiatku sezóny ako aj pravidelne počas sezóny užívania skontrolujte a nasledujte nasledovné body:

1. Skontrolujte, či sú pevné všetky skrutkové spoje. V prípade potreby ich dotiahnite. Výrobok sa smie používať len v bezchybnom stave!
2. Skontrolujte, či nie je výrobok poškodený, opotrebovaný ako aj či nie sú jednotlivé časti chybné. Tieto chybné časti obratom vymeňte.

Skladovanie, čistenie

Často meňte vodu vo výrobku, predovšetkým pri horúcom počasi a keď je znečistená! Výrobok pri nepoužívaní skladujte vždy na suchom a čistom mieste pri izbovej teplote. Ventily musia byť pri uskladnení vždy zatvorené. Na čistenie používajte iba vodu alebo mydlovú vodu, nikdy ostré čistiace prostriedky. Pri uskladnení na zimu nekladte na výrobok žiadne predmety s ostrými hranami a nepoprašujte ho mastencovou múčkou.

Pokyny k likvidácii



Výrobok a obalový materiál zlikvidujte podľa aktuálnych miestnych predpisov. Obalový materiál (ako napr. fóliové vrecká) uschovajte mimo dosahu detí.

Ďalšie informácie o možnostiach likvidácie zastaraného výrobku dostanete na svojej obecnej alebo mestskej správe. Výrobok a obal zlikvidujte ekologicky.



Recyklačný kód slúži na označenie rôznych materiálov za účelom vrátenia do kolobehu opätovného používania (recyklácia). Kód pozostáva z recyklačného symbolu pre zobrazenie kolobehu opätovného používania a čísla, ktoré označuje materiál.

Pokyny k záruke a priebehu servisu

Výrobok bol vyrobený veľmi starostlivo a pod stálou kontrolou. Na tento výrobok poskytuje DELTA-SPORT HANDELSKONTOR GmbH súkromným koncovým užívateľom trojročnú záruku odo dňa kúpy (záručná lehota) po splnení nasledovných podmienok. Záruka platí len na chyby materiálu a spracovania. Záruka sa netýka dielov, ktoré podliehajú bežnému opotrebeniu a preto ich možno považovať za opotrebitelné diely (napr. batérie), ako aj krehkých dielov, napr. vypínače, akumulátory alebo diely, ktoré sú vyrobené zo skla.

Nároky z tejto záruky zanikajú, keď sa výrobok používal neodborne alebo nesprávne, mimo určenia na používanie alebo určeného rozsahu používania alebo neboli dodržané pokyny návodu na obsluhu, s výnimkou, že koncový užívateľ preukáže, že ide o chybu materiálu alebo spracovania, ktorá nebola spôsobená niektorou z hore uvedených okolností.

Záruku je možné uplatniť len počas záručnej lehoty po predložení originálu pokladničného dokladu. Originál pokladničného dokladu preto prosím uschovajte. Záručná doba sa kvôli prípadným záručným opravám, zákonnej záruke alebo ako obchodné gesto nepredlžuje. Platí to aj pre vymenené a opravené diely.

Pri reklamáciách sa prosím najskôr obráťte na dole uvedenú Service-Hotline alebo sa s nami spojte prostredníctvom e-mailu. Ak sa jedná o záručný prípad, výrobok – podľa našej voľby – bezplatne opravíme, vymeníme alebo vrátime kúpnu cenu. Ďalšie práva zo záruky nevyplývajú. Vaše zákonné práva, hlavne nároky na záručné plnenie voči príslušnému predajcovi, nie sú touto zárukou obmedzené.

IAN: 408378_2207

 Servis Slovensko
Tel.: 0850 232001
E-Mail: deltasport@lidl.sk

¡Enhorabuena!

Con su compra se ha decidido por un artículo de gran calidad. Familiarícese con el artículo antes de usarlo por primera vez.



Para ello, lea detenidamente las siguientes instrucciones de montaje y las indicaciones de seguridad.

Use el artículo solo de la forma descrita y para los campos de aplicación indicados. Conserve estas instrucciones de montaje a buen recaudo. Entregue todos los documentos en caso de traspasar el artículo a terceros.

Volumen de suministro

- 1 piscina con marco de metal, desmontada (1-11)
- 1 adaptador de manguera (12)
- 2 parche de reparación, autoadhesivo (13)
- 1 instrucciones de montaje

Datos técnicos

Dimensiones: aprox. 228 x 159 x 42 cm
(LA x AN x AL)



Fecha de fabricación (mes/año):
01/2023



Atención. Nunca deje a los niños sin supervisión - peligro de ahogamiento.



Por la presente, Delta-Sport Handelskontor GmbH declara que este artículo cumple con los siguientes requisitos básicos y las disposiciones pertinentes: 2009/48/CE - Directiva sobre la seguridad de los juguetes

Uso previsto

Este artículo es un juguete para niños a partir de 2 años, para uso al aire libre.

Atención. Apto solo para uso doméstico.

Indicaciones de seguridad



¡Atención!

Ninguno de los materiales de embalaje/sujeción forman parte del juguete, y por motivos de seguridad, deben ser retirados siempre antes de entregar el juguete al niño.



¡Peligro de muerte!

- Los niños pueden ahogarse incluso con una pequeña cantidad de agua. Vacíe la piscina cuando no se use.



¡Peligro de lesiones!

- No deje a los niños desatendidos con el artículo, ya que estos no son capaces de evaluar los peligros potenciales. El artículo debe ser usado exclusivamente bajo la supervisión directa de un adulto.
- Cuando se use, la piscina no debe contener ningún objeto duro o con cantos afilados, p. ej. juguetes. Deje las joyas, relojes o llaves fuera de la piscina. Tanto usted como los niños deben descalzarse y quitarse, dado el caso, las gafas.

- Los niños no deben tirarse a la piscina.
 - Explique a los niños cómo deben usar correctamente la piscina para jugar de forma segura.
 - No modifique el artículo.
 - Usar exclusivamente con agua corriente limpia. El agua sucia puede suponer un peligro para los usuarios.
 - El montaje debe ser realizado por un adulto.
 - No monte la piscina sobre hormigón, asfalto o cualquier otra superficie dura.
 - El artículo debe montarse sobre un césped plano, libre de piedras, palos, socavones u hoyos.
- El artículo debe montarse con una distancia de seguridad adecuada de al menos 2 m con respecto a edificios, escaleras, vallas, muros, estanques, ramas suspendidas, tendederos, cables eléctricos y otros obstáculos.
- Revise el artículo antes de cada uso buscando posibles daños o desgaste. ¡El artículo solo debe usarse en perfecto estado!



¡Prevención de daños materiales!

- Advertencia. Evite el uso de protectores solares y productos de cuidado de la piel que contengan alcohol. Los protectores solares y los productos de cuidado de la piel con alcohol pueden desprender el revestimiento de color de los artículos de PVC. Esto puede dejar manchas en su cuerpo, su ropa u otros objetos en contacto con el artículo.
- Evite que el artículo entre en contacto con piedras, gravilla u objetos puntiagudos y procure que no roce por ningún lado, ya que eso podría dañar la lona.
- Evite el contacto con objetos afilados, calientes, puntiagudos o peligrosos.

Montaje

El montaje debería ser realizado siempre por un adulto. Siga cada paso de montaje en el orden indicado.

Selección del emplazamiento

Seleccione una superficie adecuada plana y limpia con espacio suficiente para desembalar y extender el artículo. Extienda el artículo en el emplazamiento previsto. Asegúrese de que todas las piezas individuales estén incluidas en el volumen de suministro y que se encuentren en perfecto estado.

Montaje de la piscina con marco de metal

Monte el artículo con la ayuda de al menos 2 personas. Para el montaje, sin la preparación del emplazamiento ni el llenado de agua, necesitará aprox. 30 minutos. Para cualquier pregunta o ayuda relativa al montaje, diríjase a la línea de atención al cliente. Siga cada paso de montaje en el orden indicado.

1. Seleccione una superficie lisa y limpia con espacio suficiente para desembalar el artículo. Asegúrese de que todas las piezas individuales estén incluidas en el volumen de suministro y que se encuentren en perfecto estado.

2. Monte el artículo siguiendo las indicaciones de las figuras C - G.
3. A partir del segundo montaje, debería inspeccionar el artículo en busca de daños, agujeros y grietas, y repararlos, como se indica más adelante.
4. Se recomienda no llenar la piscina con agua subterránea, agua de perforaciones o manantiales: este agua contiene, por lo general, sustancias orgánicas contaminadas con nitratos y fosfatos. Se recomienda llenar la piscina con agua procedente del suministro público de agua potable.

Llenar el artículo con agua

Cierre el tapón de desagüe (9b), enrosque la tapa de válvula (9a) en la válvula de desagüe (fig. B) y llene lentamente el artículo. No deje desatendido el artículo mientras lo llena.

Desmontaje

1. Vacíe el artículo.

Nota: tenga en cuenta las disposiciones locales específicas sobre eliminación del agua de piscinas.

2. Deje que el artículo se seque completamente.
3. Cierre todas las válvulas antes de plegar la piscina.

Reparación

Las pequeñas fugas o agujeros pueden repararse con los parches que se incluyen.

¡Importante!

¡Tras la reparación, no llene la piscina hasta pasados 20 minutos! No utilice los parches para las fugas o agujeros existentes en la costura de sellado.

1. Limpie en profundidad la zona alrededor de la fuga. La zona debe encontrarse seca y libre de grasa.
2. Recorte una pieza de material de reparación, cuyos bordes sobrepasen aproximadamente 1,3 cm la zona dañada.
3. Desprenda el parche del papel, colóquelo sobre la zona dañada y presiónelo firmemente.

Mantenimiento

Compruebe y siga los siguientes puntos al inicio de cada temporada y periódicamente durante el uso:

1. Compruebe que todas las uniones roscadas estén bien apretadas. Apriételas de nuevo si es necesario. ¡El artículo debe utilizarse únicamente si se encuentra en perfectas condiciones!
2. Compruebe si el artículo presenta daños, signos de desgaste o piezas defectuosas. Cambie las piezas defectuosas de inmediato.

Almacenamiento, limpieza

¡Sustituya frecuentemente el agua de la piscina, sobre todo con altas temperaturas y cuando el agua esté sucia! Cuando no lo utilice, guarde el artículo en un lugar seco y limpio, a temperatura ambiente. Durante el almacenamiento, las válvulas deben permanecer siempre cerradas. Limpiar exclusivamente con agua o agua jabonosa, nunca con detergentes agresivos.

Para el almacenamiento durante el invierno, no coloque el artículo sobre objetos con cantos vivos y no lo espolvoree con polvos de talco.

Indicaciones para la eliminación



Elimine el artículo y los materiales de embalaje conforme a la correspondiente normativa local vigente. Guarde el material de embalaje (como; p. ej.; las bolsas de plástico) fuera del alcance de los niños. En su administración local o municipal podrá obtener más información sobre la eliminación del artículo usado. Elimine el artículo y el embalaje de forma respetuosa con el medio ambiente.



El código de reciclaje se emplea para señalar los diferentes materiales para su retorno al ciclo de reciclaje. El código se compone de un símbolo de reciclaje para el ciclo de aprovechamiento y un número que señala el material.

Indicaciones relativas a la garantía y la gestión de servicios

El artículo ha sido fabricado con gran esmero y sometido a controles constantes. Para el mismo, DELTA-SPORT HANDELSKONTOR GmbH ofrece a los clientes finales particulares una garantía de tres años a contar desde la fecha de compra (periodo de garantía) con arreglo a las condiciones que se exponen a continuación. La garantía tiene validez únicamente para fallos del material y fabricación. La garantía no cubre las piezas sometidas a un desgaste normal, las cuales se consideran piezas de desgaste (p. ej., pilas) así como tampoco piezas frágiles como, p. ej., interruptores, baterías o piezas fabricadas en vidrio o cristal.

Se excluyen derechos derivados de esta garantía, si se ha realizado un uso incorrecto o abusivo del artículo o que no se encuentre dentro del marco del uso o ámbito de uso previstos o si no se ha observado lo recogido en el manual de instrucciones, a no ser que el cliente final demuestre que existen fallos del material o fabricación no derivados de una de las circunstancias expuestas anteriormente.

Las demandas derivadas de la garantía sólo podrán presentarse dentro del periodo de garantía exhibiendo el comprobante de compra original. Le rogamos, por ello, que conserve el comprobante de compra original. El periodo de garantía no se verá prolongado por ningún tipo de reparación realizada con motivo de la garantía, la garantía legal o como gesto de buena voluntad. Esto se aplica también a las piezas sustituidas o reparadas.

Por favor, dirija sus quejas primero a la línea telefónica del servicio de atención al cliente que se indica a continuación o póngase en contacto con nosotros por correo electrónico. Si el caso está cubierto por la garantía, a nuestra elección, repararemos o cambiaremos gratuitamente el artículo o le restituiremos el precio de compra del mismo. De la garantía no se derivan otros derechos.

Esta garantía no limitará sus derechos legales, especialmente los derechos de garantía frente al vendedor correspondiente.

IAN: 408378_2207

ES Servicio España
Tel.: 900 984 989
E-Mail: deltasport@lidl.es

Hjertelig tillykke!

Du har valgt at købe et kvalitetsprodukt. Lær produktet at kende, inden du bruger det første gang.



Det gør du ved at læse nedenstående monteringsvejledning og sikkerhedsanvisningerne omhyggeligt.

Brug kun produktet som beskrevet og til de angivne anvendelsesområder. Opbevar denne monteringsvejledning et sikkert sted. Udlever også alle dokumenter, hvis produktet videregives til en tredjepart.

Leveringsomfang

- 1 x bassin med metalramme, skilt ad (1-11)
- 1 x slangeadapter (12)
- 2 x reparationslap, selvklæbende (13)
- 1 x monteringsvejledning

Tekniske data

Mål: ca. 228 x 159 x 42 cm (B x D x H)



Produktionsdato (måned/år):
01/2023



Obs. Lad aldrig børn være uden opsyn – fare for at drukne.



Hermed erklærer Delta-Sport Handelskontor GmbH, at denne artikel er i overensstemmelse med

følgende grundlæggende krav og de øvrige gældende bestemmelser:

2009/48/EF – legetøjsdirektiv

Anvendelse efter bestemmelserne

Denne artikel er et legetøj til børn fra 2 år til anvendelse udendørs.

Obs. Ikke beregnet til indendørs brug.

Sikkerhedsanvisninger



Obs!

Emballage-/monteringsmaterialerne er ikke del af legetøjet og skal af sikkerhedsgrunde fjernes, før artiklen bruges til børns leg.



Livsfare!

- Børn kan drukne selv i små mængder vand. Tøm bassinet, når det ikke anvendes.



Fare for kvæstelser!

- Lad ikke barnet bruge bassinet uden opsyn, da børn ikke kan vurdere potentielle farer. Må kun anvendes under direkte opsyn af en voksen.
- Ved anvendelsen må der ikke være hårde genstande med skarpe kanter som f.eks. legetøj i bassinet. Bær ikke smykker, ure eller nøgler. Tag dine og barnets sko og briller af.
- Børn må ikke hoppe ned i bassinet.
- Informér børnene om brugsanvisningerne for sikker leg.
- Foretag ikke ændringer på bassinet.
- Brug kun rent vand fra vandhanen. Forurenede vand kan være til fare for brugernes helbred.

- Monteringen skal udføres af en voksen.
- Stil ikke bassinet på beton, asfalt eller en anden hård overflade.
- Bassinet skal stilles på en plan græsplæne, som er uden sten, pinde, ujævnheder og huller. Bassinet skal have en passende sikkerhedsafstand på mindst 2 m til bygninger, trapper, hegn, mure, vandløb, udhængende grene, tørresnore, elektriske ledninger og andre forhindringer.
- Kontrollér altid produktet for skader eller slid inden anvendelsen. Bassinet må kun bruges i upåklagelig tilstand!



Forebyggelse af materielle skader!

- Advarsel. Undgå brug af alkoholholdig solcreme og hudplejeprodukter. Alkoholholdige solcremer og hudplejeprodukter kan løsne farvebelægningen på PVC-artikler.
- Sørg for, at produktet ikke kommer i kontakt med sten, grus eller andre spidse genstande samt at intet skurer eller sliber imod det, da folien ellers kan beskadiges.
- Undgå kontakt med skarpkantede, varme, spidse eller farlige genstande.

Opstilling

Opstillingen skal altid udføres af en voksen. Følg de enkelte trin for opstillingen i den angivne rækkefølge.

Valg af placering

Vælg et egnet, plant og rent sted med tilstrækkelig plads til udpakning og udfoldning af produktet. Bred produktet ud på stedet, hvor det skal stå senere. Kontrollér, at alle de enkelte dele er leveret med og er i upåklagelig tilstand.

Opstilling af bassin med metalramme

Bassinet skal opstilles af min. 2 personer. Til den almindelige opstilling uden forberedelse af stedet og påfyldning med vand skal du bruge ca. 30 minutter. Henvend dig til service-hotline, hvis du har spørgsmål eller behov for hjælp til opstillingen. Følg de enkelte trin for opstillingen i den angivne rækkefølge.

1. Vælg et plant og rent sted med tilstrækkelig plads til udpakning af produktet. Kontrollér, at alle de enkelte dele er leveret med og er i upåklagelig tilstand.
2. Stil produktet op som vist på figur C - G.
3. Fra den anden opstilling skal produktet undersøges for eventuelle skader, huller og ridser, og disse skal tætnes som beskrevet efterfølgende.
4. Det anbefales, at svømmebassinet ikke fyldes med grund-, bore- eller brøndvand: Dette vand indeholder generelt organiske stoffer, som er forurenede med nitrat og fosfat. Det anbefales at fylde svømmebassinet med vand fra den offentlige vandforsyning.

Påfyldning af bassinet med vand

Luk bundproppen (9b), skru ventilafdækningen (9a) på afløbsventilen (fig. B), og fyld produktet langsomt. Lad ikke produktet være uden opsyn under påfyldningen.

Afmontering

1. Tøm bassinet.

Bemærk: Overhold de lokale bestemmelser og specifikke forskrifter for bortskaffelse af vand fra svømmebassiner.

2. Lad bassinet tørre helt.

3. Luk alle ventiler, før du folder bassinet sammen.

Reparation

Små lækager eller huller kan repareres med de vedlagte reparationslapper.

Vigtigt!

Fyld ikke bassinet før 20 minutter efter reparationen! Brug ikke lappen ved lækager eller huller på sømmen.

1. Rengør området omhyggeligt omkring lækagen. Området skal være tørt og fedtfrigt.
2. Skær et stykke reparationsmateriale ud, som er stort nok til, at dets kanter rager cirka 1,3 cm ud over det beskadigede område.
3. Træk papiret af lappen, og sæt den på det beskadigede område, og tryk den fast.

Vedligeholdelse

Kontrollér og overhold følgende punkter i begyndelsen af hver sæson og regelmæssigt i løbet af brugssæsonen:

1. Kontrollér, at alle skrueforbindelser sidder fast. Efterspænd disse ved behov. Artiklen må kun bruges i fejlfri tilstand!
2. Kontrollér artiklen for skader, slitage samt defekte dele. Udskift defekte dele omgående.

Opbevaring, rengøring

Udskift ofte vandet i produktet, især i varmt vejr, og hvis vandet er snavset! Opbevar altid artiklen tørt og rent ved rumtemperatur, når den ikke bruges. Ventilerne skal altid være lukkede ved opbevaring. Rengør kun med vand eller sæbevand og aldrig med stærke rengøringsmidler. Stil ikke genstande med skarpe kanter på produktet ved opbevaring om vinteren, og undlad at pudse det med talkum.

Henvisninger vedr. bortskaffelse



Bortskaf artiklen og emballagematerialerne i henhold til aktuelle, lokale forskrifter. Opbevar emballagematerialer (som f.eks. folieposer) utilgængeligt for børn. Yderligere informationer om bortskaffelse af den udtjente artikel kan indhentes hos kommunen. Bortskaf artiklen og emballagen på en miljøvenlig måde.



Genbrugskoden tjener til identifikation af forskellige materialer med hensyn til tilbageførsel til genanvendelses kredsløbet (recycling). Koden består af et genbrugssymbol, som afspejler genanvendelses kredsløbet, og et tal, der identificerer materialet.

Oplysninger om garanti og servicehåndtering

Varen er fremstillet med største omhu og under løbende kontrol. DELTA-SPORT HANDELS-KONTOR GmbH yder private slutkunder tre års garanti på varen fra købsdato (Garantifrist) i henhold til følgende bestemmelser. Garantien gælder kun for materiale- og fremstillingsfejl. Garantien omfatter ikke dele, der er udsat for normal slid og derfor skal betragtes som sliddele (f.eks. batterier) og ikke skrøbelige dele, f.eks. kontakter, genopladelige batterier eller dele, der er fremstillet af glas.

Garantien kan ikke gøres gældende, hvis varen er blevet anvendt ukorrekt eller uagtsomt eller til andre formål end det tilsigtede eller i det tilsigtede omfang. Garantien bortfalder ligeledes ved manglende overholdelse af anvisningerne i betjeningsvejledningen. Kunden skal kunne påvise, at der er tale om materiale- eller fremstillingsfejl og ikke fejl som følge af ovenstående omstændigheder.

Garantien kan kun gøres gældende i garanti-perioden mod fremvisning af original kvittering. Gem derfor den originale kvittering. Garantiperioden forlænges ikke i tilfælde af reparation i henhold til garantien, den lovpligtige garanti eller pr. kulance. Dette gælder også for udskiftede og reparerede dele.

I tilfælde af klager er det muligt at kontakte nedenstående servicelinje eller kontakte os pr. e-mail. Ved garantisager vil vi efter eget skøn reparere varen uden beregning, ombytte varen eller refundere købsprisen. Der er ingen yderligere rettigheder under garantien.

Dine lovmæssige rettigheder, herunder navnlig garantikrav over for sælger, indskrænkes ikke som følge af denne garanti.

IAN: 408378_2207

 Service Danmark

Tel.: 32 710005

E-Mail: deltasport@lidl.dk

Congratulazioni!

Avete acquistato un articolo di alta qualità. Consigliamo di familiarizzare con l'articolo prima di cominciare ad utilizzarlo.



Leggere attentamente le seguenti istruzioni di montaggio e le indicazioni di sicurezza.

Utilizzare l'articolo solo nel modo descritto e per gli ambiti di applicazione indicati. Conservare accuratamente queste istruzioni di montaggio. In caso di trasferimento dell'articolo a terzi, consegnare tutti i documenti insieme all'articolo.

Fornitura

- 1 x piscina con struttura in metallo, smontata (1-11)
- 1 x adattatore tubo (12)
- 2 x toppa di riparazione, autoadesiva (13)
- 1 x istruzioni di montaggio

Dati tecnici

Dimensioni: ca. 228 x 159 x 42 cm (L x P x H)



Data di fabbricazione (mese/anno):
01/2023



Attenzione. Non lasciare mai i bambini incustoditi - Pericolo di annegamento.



Con la presente Delta-Sport Handelskontor GmbH dichiara che questo articolo è conforme ai seguenti requisiti di base e alle altre disposizioni vigenti: 2009/48/CE - Direttiva sulla sicurezza dei giocattoli

Uso previsto

Questo articolo è un giocattolo per bambini a partire dai 2 anni di età, destinato all'utilizzo all'aperto.

Attenzione. Solo per uso domestico.

Indicazioni di sicurezza



Attenzione!

Tutti i materiali di imballaggio e fissaggio non fanno parte del giocattolo e devono essere sempre rimossi per motivi di sicurezza, prima di consegnare l'articolo ai bambini.



Pericolo di morte!

- I bambini possono già annegare in piccole quantità di acqua. Svuotare la vasca se non viene utilizzata.



Pericolo di lesioni!

- Non lasciare i bambini incustoditi durante l'utilizzo dell'articolo poiché non sono in grado di valutarne i potenziali rischi. Utilizzo consentito solo sotto controllo diretto di un adulto.
- Durante l'utilizzo non lasciare oggetti taglienti e duri, ad esempio giocattoli, all'interno della piscina. Non indossare gioielli, orologi o chiavi. Togliere le proprie scarpe e quelle dei bambini, all'occorrenza, procedere allo stesso modo se si indossano occhiali.
- I bambini non devono tuffarsi in piscina.
- Comunicare ai bambini le indicazioni di utilizzo per un gioco sicuro.

- Non apportare modifiche all'articolo.
- Utilizzare solo con acqua corrente pulita. L'acqua contaminata può compromettere la salute degli utenti.
- Il montaggio deve essere effettuato da un adulto.
- Non installare la piscina su cemento, asfalto o su un'altra superficie dura.
- L'articolo deve essere installato su un prato piano, privo di pietre, bastoni, dossi e avvallamenti. L'articolo deve presentare una distanza di sicurezza adeguata di almeno 2 m da edifici, scale, recinti, mura, fonti di acqua, rami sporgenti, corde per bucato, cavi elettrici ed altri ostacoli.
- Controllare che l'articolo non sia danneggiato o usurato prima di ogni utilizzo. L'articolo può essere utilizzato solo in perfette condizioni!



Prevenzione di danni materiali!

- Avvertenza. Evitare l'utilizzo di prodotti per la protezione solare e per la cura della pelle che contengano alcool. I prodotti per la protezione solare e per la cura della pelle possono staccare il rivestimento colorato degli articoli in PVC. Ciò può causare scolorimenti sul corpo, sugli indumenti o su altri oggetti a diretto contatto.
- Verificare che l'articolo non entri in contatto con pietre, ghiaia oppure oggetti appuntiti, né sfregi o strascichi, altrimenti possono verificarsi danni alla pellicola.
- Evitare il contatto con oggetti appuntiti, taglienti, roventi o pericolosi.

Installazione

L'installazione deve essere sempre eseguita da un adulto. Attenersi alle singole fasi di installazione nella sequenza indicata.

Scelta del luogo di installazione

Scegliere una superficie idonea, piana e pulita con sufficiente spazio per disimballare e stendere l'articolo. Stendere l'articolo nel punto di destinazione. Accertarsi che tutti i singoli componenti siano presenti e in perfette condizioni.

Installazione della Metal frame Pool

Installare l'articolo almeno in 2 persone. Per la sola installazione, senza predisposizione della sede e riempimento con acqua, sono necessari circa 30 minuti. In caso di domande o assistenza sull'installazione, rivolgersi al servizio di assistenza telefonico. Attenersi alle singole fasi di installazione nella sequenza indicata.

1. Scegliere una superficie liscia e pulita con sufficiente spazio per disimballare l'articolo. Accertarsi che tutti i singoli componenti siano presenti e in perfette condizioni.
2. Montare l'articolo come mostrato nelle figure C - G.
3. A partire dalla seconda installazione occorre verificare l'eventuale presenza di danni, fori e fessure sull'articolo e correggerli come descritto successivamente.

4. Si raccomanda di non riempire la piscina con acque freatiche, di pozzi o fontane: queste acque contengono, in generale, sostanze organiche contaminate con nitrati e fosfati. A tal proposito, si raccomanda di riempire la piscina con acqua proveniente da fonti pubbliche di acqua potabile.

Riempimento dell'articolo con acqua

Chiudere il tappo di scarico (9b) e ruotare la copertura della valvola (9a) sulla valvola di scarico (fig. B) e riempire l'articolo lentamente. Durante il riempimento non lasciare l'articolo incustodito.

Disinstallazione

1. Svuotare l'articolo.

Avvertenza: osservare le disposizioni locali sulle specifiche normative sullo smaltimento dell'acqua della piscina.

2. Far asciugare completamente l'articolo.
3. Chiudere tutte le valvole prima di ripiegare la piscina.

Riparazione

Le perdite o i fori di piccole dimensioni possono essere riparati con l'apposita toppa fornita in dotazione.

Importante!

Dopo la riparazione, attendere 20 minuti prima di riempire l'articolo. Non utilizzare la toppa in caso di perdite o fori sulla saldatura.

1. Pulire a fondo l'area intorno alla perdita. L'area deve essere asciutta e priva di grassi.
2. Tagliare un pezzo di materiale di riparazione, sufficientemente grande da far sì che i bordi sporgano di circa 1,3 cm dall'area danneggiata.
3. Estrarre la toppa dalla carta, posizionarla sull'area danneggiata e fissarla esercitando pressione.

Manutenzione

Verificare e osservare i seguenti punti all'inizio di ciascuna stagione nonché ad intervalli regolari durante la stagione di impiego:

1. Controllare la tenuta stabile di tutte le viti di collegamento. Se necessario, serrare più strettamente le viti. L'articolo può essere utilizzato solo se in perfetto stato!
2. Controllare che l'articolo non presenti danni, segni di usura nonché pezzi difettosi. Sostituire quanto prima i pezzi difettosi.

Conservazione, pulizia

Effettuare un ricambio ciclico dell'acqua all'interno dell'articolo, in particolare ad alte temperature e se sporca. In caso di mancato utilizzo, conservare sempre l'articolo in un luogo asciutto e pulito a temperatura ambiente. Nella conservazione, le valvole devono rimanere sempre chiuse. Pulire solo con acqua pura o con sapone, mai con detersivi corrosivi. Quando si conserva l'articolo durante l'inverno, non appoggiare oggetti taglienti sull'articolo né cospargerlo di talco.

Smaltimento



Smaltire l'articolo e i materiali della confezione nel rispetto delle attuali normative locali. Conservare i materiali della confezione (come ad es. i sacchetti) in modo che non siano raggiungibili per i bambini. Presso la propria amministrazione comunale o cittadina è possibile ottenere ulteriori informazioni sullo smaltimento dell'articolo alla fine del suo periodo di impiego. Smaltire l'articolo e la confezione nel rispetto dell'ambiente.



Il codice di riciclaggio serve per indicare i diversi materiali per il loro ritorno al ciclo di riutilizzo (recycling). Il codice è composto da un simbolo di riciclaggio per il ciclo di riutilizzo e da un numero che contraddistingue il materiale.

Avvertenze sulla garanzia e sulla gestione dei servizi di assistenza

L'articolo è stato prodotto con la massima cura e sotto un continuo controllo. DELTA-SPORT HANDELSKONTOR GmbH concede ai clienti finali privati, su questo articolo, tre anni di garanzia dalla data di acquisto (termine di garanzia) sulla base delle seguenti disposizioni. La garanzia vale solo per i vizi di materiale e di lavorazione. La garanzia non si estende alle parti soggette ad un normale degradamento e che siano quindi da considerarsi come pezzi soggetti ad usura (ad es. le batterie) né ai pezzi fragili come ad es. interruttori, batterie ricaricabili oppure pezzi in vetro.

Dalla presente garanzia sono escluse le richieste legate a casi di utilizzo non conforme oppure di abuso dell'articolo, oppure di utilizzo avvenuto non nell'ambito delle condizioni previste oppure del campo di impiego previsto, oppure in caso di non osservanza delle direttive riportate nelle Istruzioni di montaggio, a meno che il cliente non dimostri che sussista un vizio di materiale o di lavorazione che non sia riconducibile ad una delle circostanze riportate sopra.

Le richieste di garanzia possono essere avanzate solo entro il relativo termine, su presentazione dello scontrino originale di acquisto. Si prega quindi di conservare lo scontrino originale. Il termine di garanzia non sarà prolungato a seguito di eventuali riparazioni effettuate sulla base della garanzia, della garanzia obbligatoria prevista per legge oppure di accondiscendenza. Ciò vale anche per le parti sostituite oppure riparate.

In caso di contestazione rivolgersi dapprima alla hotline di assistenza sotto indicata oppure mettersi in contatto con noi via e-mail. Laddove sussista un caso coperto dalla garanzia, l'articolo sarà - a nostra discrezione - da noi riparato gratuitamente, sostituito oppure sarà rimborsato il prezzo di acquisto. Non sussistono ulteriori diritti derivanti dalla garanzia.

I vostri diritti giuridici, in particolare i diritti di garanzia obbligatoria prevista dalla legge nei confronti del relativo venditore, non sono limitati dalla presente garanzia.

IAN: 408378_2207

 Assistenza Italia
Tel.: 800781188
E-Mail: deltasport@lidl.it

Szívből gratulálunk!

Vásárlásával kiváló minőségű terméket választott. Használatba vétele előtt ismerkedjen meg a termékkel.



Figyelmesen olvassa el az alábbi szerelési útmutatót, valamint a biztonsági utasításokat.

A terméket kizárólag az itt ismertetett módon, a rendeltetésének megfelelően használja. Gondosan őrizze meg a szerelési útmutatót. A termék továbbadásakor adja át az összes kapcsolódó dokumentumot is.

Szállítási terjedelem

1 x fémváz medence, lapra szerelt (1 - 11)

1 x tömlő adapter (12)

2 x öntapadó javítótapasz (13)

1 x szerelési útmutató

Műszaki adatok

Méretetek: kb. 228 x 159 x 42 cm (h x sz x m)



Gyártás dátuma (hónap/év):
01/2023



Figyelem. Sohase hagyja gyermekét felügyelet nélkül – vízbe fulladás veszélye.



A Delta-Sport Handelsonkntor GmbH kijelenti, hogy a termék megfelel az alábbi általános követelményeknek és az egyéb vonatkozó rendelkezéseknek:

2009/48/EK – Irányelv a játékok biztonságáról

Rendeltetés szerinti használat

Ez a termék egy kültéri használatra tervezett játékszer 2 év feletti gyermekek számára. Figyelem. Csak otthoni használatra.

Biztonsági utalások



Figyelem!

A csomagolási- és rögzítőanyagok nem képezik a játékszer részét, ezért ezeket biztonsági okokból játék előtt mindig el kell távolítani.



Életveszély!

A gyermekek már kis vízmélység esetén is megfulladhatnak. Használaton kívül ürítse ki a medencét.



Sérülésveszély!

- Ne hagyja gyermekét felügyelet nélkül használni a medencét, mert a gyermekek nem képesek felismerni az esetleges veszélyeket. Használata ezért csak felnőttek közvetlen felügyelete mellett ajánlott.
- Használat közben ne legyenek éles és kemény tárgyak, pl. játékok a medencében. Ne viseljen ékszer, órát vagy kulcsot. Vesse le a saját és gyermeke cipőjét, és ne viseljenek szemüveget.
- A gyermekek nem ugorhatnak be a medencébe.
- Ismertesse a gyermekekkel a használatra vonatkozó tudnivalókat a biztonságos fürdés érdekében.

- Ne alakítsa át a terméket.
- Csak tiszta csapvizet használjon. A szennyezett víz veszélyeztetheti a felhasználók egészségét.
- A medencét felnőttek szereljék össze.
- Ne állítsa a medencét betonra, aszfaltra vagy más kemény felületre.
- A terméket egyenletes, kövektől, botoktól, gödröktől és halmoktól mentes füves felületen állítsa fel.
- A termék legyen legalább 2 m-es biztonsági távolságra épülettől, lépcsőtől, kerítéstől, faltól, vizektől, lelógó ágaktól, szárítókötelektől, villamos vezetékektől és egyéb akadályoktól.
- Minden használat előtt ellenőrizze, hogy nincs-e a terméken sérülés vagy kopás. A terméket csak hibátlan állapotban szabad használni!



Kerülje az anyagi károkat!

- Figyelmeztetés. Kerülje az érintkezést alkoholtartalmú napvédő- és bőrápoló készítményekkel. Az alkoholtartalmú napozókrémek és bőrápoló szerek károsíthatják a PVC termékek színrétegét. Ezáltal elszíneződések léphetnek fel a bőrön, a ruházaton és más, ezekkel érintkező tárgyakon.
- Ügyeljen arra, hogy a termék ne érintkezzen kövekkel, kavicsokkal és hegyes tárgyakkal, valamint ne dörzsölődjön vagy csiszolódjon semmivel, különben károsodhat a fólia.
- Kerülje az éles, forró, hegyes és veszélyes tárgyakkal való érintkezést.

Összeszerelés

Az összeszerelést csak felnőttek végezzék. Kérjük, a megadott sorrendben kövesse az összeszerelés lépéseit.

A felállítási hely kiválasztása

Válasszon ki egy megfelelően egyenletes és tiszta felületet, ahol elegendő hely áll rendelkezésre a termék kicsomagolásához és kiterítéséhez. Ott terítse ki a terméket, ahol az később felállításra kerül. Bizonyosodjon meg arról, hogy minden alkatrész megtalálható és ép állapotban van.

A fémváz medence összeszerelése

A terméket legalább 2 személy segítségével szerelje össze. Magához az összeszereléshez, a felállítás helyének előkészítése és a medence vízzel való feltöltése nélkül, kb. 30 percre van szüksége. Az összeszerelés során felmerülő kérdések esetén vagy támogatás érdekében forduljon a szervizelési forródróthoz. Kérjük, a megadott sorrendben kövesse az összeszerelés lépéseit.

- Válasszon ki egy egyenletes és tiszta felületet, ahol elegendő hely áll rendelkezésre a termék kicsomagolásához. Bizonyosodjon meg arról, hogy minden alkatrész megtalálható és ép állapotban van.
- Szerelje össze a terméket a C-G ábrának megfelelően.
- A második összeszereléstől kezdődően vizsgálja felül a terméket esetleges károsodások, lyukak és repedések szempontjából, majd tömítse ezeket a későbbiekben ismertetettek szerint.

- Ajánljuk a medencét nem talaj-, fűrt vagy kútvízzel feltölteni: ezen vizekben általában nitrátokkal és foszfátokkal szennyezett szerves anyagok találhatóak. Ajánljuk a medencét a helyi vezetékes vízhálózatból ivóvízzel feltölteni.

A termék feltöltése vízzel

Zárja le a lefolyódugaszt (9b) és fordítsa rá a szelepburkolatot (9a) lefolyószelepre (B ábra), majd töltsé lassan fel vízzel a terméket. Feltöltés közben ne hagyja felügyelet nélkül.

Szétszerelés

- Ürítse ki a medencét.

Utalás: Kérjük, vegye figyelembe a medence vízének ártalmatlanságára vonatkozó helyi rendelkezéseket és speciális előírásokat.

- Hagyja teljesen megszáradni a terméket.
- Mielőtt összehajtogatja a medencét zárjon el minden szelepet.

Javítás

A kisebb lyukak és rések a mellékelt javítókészlettel megszüntethetők.

Fontos!

Javítás után legalább 20 percig várjon a feltöltéssel! A javítókészletet ne használja a varratok mentén fellépő rések vagy lyukak javítására.

- Gondosan tisztítsa meg a lyuk környezetét. A terület legyen száraz és zsiradékmentes.
- Vágjon le egy akkora javítóanyag darabot, amely legalább 1,3 cm-rel túlfedi a károsodott területet.
- Húzza le a javítóanyagot a papírról, fektesse fel a károsodott felületre és nyomja rá szorosan.

Karbantartás

Minden szezon elején és a használati szezonban rendszeresen ellenőrizze és tartsa be a következő pontokat:

- Ellenőrizze, hogy elég szorosak-e a csavarok. Szükség esetén húzza meg őket. A terméket csak kifogástalan állapotban szabad használni!
- Ellenőrizze a terméket, hogy nincs-e rajta sérülés, kopás, illetve hogy nincsenek-e hibás alkatrészei. A hibás alkatrészeket azonnal ki kell cserélni.

Raktározás, tisztítás

A termékben gyakran cseréljen vizet, különösen forró időjárás esetén, valamint ha elszennyeződött! Ha terméket használaton kívül helyezi, akkor szobahőmérsékleten, valamint szárazon és tisztán tárolja. Mindig zárja el a szelepeket a raktározás során. A terméket csak vízzel vagy szappanos vízzel tisztítsa meg, ne használjon maró tisztítószer. Téli elraktározáskor ne tegyen éles tárgyakat a termékre és ne hintőporozza azt be.

Tudnivalók a hulladékkezelésről



A terméket és a csomagolóanyagokat a hatályos helyi előírásoknak megfelelően semmisítse meg. A csomagolóanyagokat (például fóliatasakokat) tartsa távol a gyermekektől. Az elhasználadott termék ártalmatlanításával kapcsolatos további információkat a települési vagy városi önkormányzattól tudhatja meg. A terméket és a csomagolást környezetkímélő módon kell ártalmatlanítani.



Az újrahasznosítási kód az újrafelhasználási ciklusba való visszavezetésre (újrahasznosítás) szánt különböző anyagok azonosítására szolgál. A kód az újrahasznosítási ciklus újrahasznosítási szimbólumból és az anyagot azonosító számból áll.

A garanciával és a szerviz lebonyolításával kapcsolatos útmutató

A termék nagy gondossággal és állandó ellenőrzés mellett készült. A DELTA-SPORT HANDELSKONTOR GmbH privát végső felhasználóknak a vásárlás dátumától számított három év (garancia időtartama) garanciát ad erre a termékre a következő rendelkezések szerint. A garancia csak anyaghibára és feldolgozási hibára érvényes. A garancia nem terjed ki a szokásos elhasználódásnak kitett, ezért kopó alkatrésznek tekintendő alkatrészekre (pl. elemek), valamint a törékeny alkatrészekre sem, például a kapcsolókra, az akkumulátorokra vagy az üvegből készült alkatrészekre.

Kizárásra kerül a garanciaigény, ha a terméket szakszerűtlenül vagy helytelenül, nem rendeltetésszerűen vagy nem az előírt használati körben használták, vagy figyelmen kívül hagyták a kezelési útmutató előírásait, kivéve, ha a végső felhasználó bizonyítja, hogy olyan anyag- vagy feldolgozási hiba áll fenn, amely nem a fent említett körülmények valamelyikéből ered.

A garanciaigény csak a garancia időtartamán belül, az eredeti pénztári bizonylat bemutatásával érvényesíthető. Ezért kérjük, őrizze meg az eredeti pénztári bizonylatot. A garancia, a törvényes garancia vagy a méltányosság alapján végzett esetleges javítások a garancia időtartamát nem hosszabbítják meg. Ez vonatkozik a kicserélt és javított alkatrészekre is.

Kérjük, hogy reklamáció esetén először az alábbi szervizvonalat hívja, vagy e-mailen keressen minket. Garanciális esetekben a terméket saját döntésünk alapján ingyenesen megjavítjuk, kicseréljük vagy megtérítjük a vételárat. A garanciából további jogok nem következnek.

A jelen garancia nem korlátozza az Ön törvényes jogait, különösen a mindenkori értékesítővel szembeni garanciaigényét.

IAN: 408378_2207

 Szerviz Magyarország
Tel.: 06800 21225
E-Mail: deltasport@lidl.hu

Čestitamo!

Z nakupom ste se odločili za visokokakovosten izdelek. Pred prvo uporabo se seznanite z izdelkom.



V ta namen natančno preberite naslednja navodila za sestavljanje in varnostne napotke.

Izdelek uporabljajte, kot je opisano, in za navedena področja uporabe. Ta navodilo za sestavljanje skrbno hranite. Če boste izdelek predali tretjim osebam, zraven priložite vso dokumentacijo.

Obseg dobave

- 1 x bazen s kovinskim ogrodjem, razstavljen (1-11)
- 1 x adapter gibke cevi (12)
- 2 x samolepilne zaplate za popravilo (13)
- 1 x navodila za uporabo

Tehnični podatki

Mere: pribl. 228 x 159 x 42 cm (Š x G x V)



Datum proizvodnje (mesec/leto):
01/2023



Opozorilo. Otrok nikoli ne puščajte brez nadzora – nevarnost utopitve.



Delta-Sport Handelskontor GmbH izjavlja, da je ta izdelek skladen z naslednjimi temeljnimi zahtevami in drugimi ustreznimi določbami:

2009/48/ES – Direktiva o varnosti igrač

Predvidena uporaba

Ta izdelek je igrača za otroke od starosti 2 let za uporabo na prostem.

Opozorilo. Samo za domačo uporabo.

Varnostna navodila



Opozorilo!

Noben material embalaže in za pritrditev ni sestavni del igrače, zato je treba te materiale iz varnostnih razlogov vedno odstraniti, preden igračo predate otrokom za igro.



Smrtna nevarnost!

- Otroci se lahko utopijo že v manjših količinah vode. Bazen izpraznite, kadar se ne uporablja.



Nevarnost telesnih poškodb!

- Otroku ne dovolite, da bi izdelek uporabljal brez nadzora, ker otroci ne morejo oceniti morebitnih nevarnosti. Uporaba je dovoljena samo pod neposrednim nadzorom odrasle osebe.
- Med uporabo v bazenu ne sme biti nobenih ostrorobih ali trdih predmetov, npr. igrač. Ne nosite nakita, ure ali ključev. Sebi in svojemu otroku sezujite čevlje in po potrebi snemite otrokova ali svoja očala.
- Otroci ne smejo skakati v bazen.

- Otroke obvestite o navodilih za uporabo za varno igro.
- Na izdelku ničesar ne spreminjajte.
- Uporabljajte samo čisto vodo iz pipe. Umazana voda lahko neugodno vpliva na zdravje uporabnikov.
- Izdelek mora sestaviti odrasla oseba.
- Bazena ne sestavljajte na betonu, asfaltu ali drugih trdih površinah.
- Izdelek je treba sestaviti na ravni travnati površini, na kateri ni kamenja, palic, valovitih predelov in vdolbin. Izdelek mora imeti ustrezno varnostno razdaljo najmanj 2 m do stavb, stopnic, ograj, zidov, voda, visečih vej, vrvi za perilo, električnih napeljav in drugih preprek.
- Pred vsako uporabo preverite, ali je izdelek morda poškodovan ali obrabljen. Izdelek je dovoljeno uporabljati le v brezhibnem stanju!



Preprečite materialno škodo!

- Opozorilo. Izogibajte se uporabi sredstev za sončenje in izdelkov za nego kože, ki vsebujejo alkohol. Sredstva za sončenje in izdelki za nego kože, ki vsebujejo alkohol, lahko odluščijo barvni premaz PVC-izdelkov. To lahko privede do obarvanj na vašem telesu, vaših oblačilih ali drugih predmetov, ki pridejo v stik z barvo.
- Pazite na to, da izdelek ne more priti v stik s kamenjem, prodrom ali koničastimi predmeti in da nikjer ne drgne ali brusi, ker se sicer lahko folija poškoduje.
- Izogibajte se stiku z ostrorobimi, vročimi, koničastimi ali nevarnimi predmeti.

Sestavljanje

Izdelek naj vedno sestavlja le odrasla oseba. Sestavljanje izvedite po posameznih korakih in v navedenem zaporedju.

Izbira mesta postavitve

Izberite primerno ravno in čisto površino z dovolj prostora, da lahko izdelek razpakirate in razgrnete. Izdelek razgrnite na mestu, na katerem bo kasneje postavljen. Prepričajte se, da so vsi posamezni deli prisotni in v brezhibnem stanju.

Sestavljanje bazena s kovinskim ogrodjem

Izdelek naj sestavljata najmanj 2 osebi.

Za njegovo sestavljanje brez priprave mesta postavitve in polnjenja z vodo potrebujete pribl. 30 minut. Če imate vprašanja ali potrebujete pomoč, se obrnite na telefonsko servisno službo. Sestavljanje izvedite po posameznih korakih in v navedenem zaporedju.

- Izberite gladko in čisto površino z dovolj prostora, da lahko izdelek razpakirate. Prepričajte se, da so vsi posamezni deli prisotni in v brezhibnem stanju.
- Izdelek sestavite, kot je prikazano na slikah C-G.
- Od drugega sestavljanja naprej izdelek pregledajte glede morebitnih poškodb, lukenj in razpok in te zatesnite, kot je opisano spodaj.

- Plavalnega bazena ni priporočljivo polniti s talnico, vodo iz geotermalne vrtnine ali iz vodnjaka: ta voda na splošno vsebuje organske snovi, onesnažene z nitrati in fosfati. Plavalni bazen je priporočljivo napolniti s pitno vodo iz javne oskrbe.

Polnjenje izdelka z vodo

Zaprte zamašek odtoka (9b) in privijte pokrov ventila (9a) na odtočni ventil (sl. B) ter izdelek počasi napolnite. Izdelka med polnjenjem ne pustite brez nadzora.

Razstavljanje

- Izdelek izpraznite.

Opomba: Upoštevajte lokalne predpise glede specifičnih pravil za odstranjevanje vode iz plavalnih bazenov.

- Izdelek pustite, da se popolnoma posuši.
- Zaprte vse ventile, preden bazen zložite.

Popravilo

Manjša mesta puščanja ali luknje je mogoče odpraviti s priloženo krpo za popravilo.

Pomembno!

Po popravilu izdelka 20 minut ne polnite! Krpe ne uporabljajte na mestih puščanja ali luknjah na zvaru.

- Področje okrog mesta puščanja temeljito očistite. Področje mora biti suho in brez maščob.
- Odrežite kos materiala za popravilo, ki naj bo dovolj velik, da njegovi robovi segajo pribl. 1,3 cm čez poškodovano področje.
- Povlecite krpo s papirja, jo namestite na poškodovano področje in jo trdno pritisnite nanj.

Vzdrževanje

Na začetku vsake sezone in občasno med sezono uporabe preverite in upoštevajte naslednje točke:

- Preverite trdno nasedanje vseh vijčanih spojev. Po potrebi jih pritegnite. Izdelek smete uporabljati le v brezhibnem stanju!
- Izdelek preverite glede poškodb, obrabe in okvarjenih delov. Okvarjene dele takoj zamenjajte.

Shranjevanje, čiščenje

Vodo v izdelku pogosto zamenjajte, še posebej pri vročem vremenu in če je umazana! Kadar izdelka ne uporabljate, ga vedno hranite čistega in suhega pri sobni temperaturi. Med shranjevanjem morajo biti ventili vedno zaprti. Izdelek čistite samo z vodo ali milnico, nikakor pa ne z ostrimi čistilnimi sredstvi. Pri shranjevanju čez zimo na izdelek ne postavite nobenih ostrorobih predmetov in ga ne premažite s smukcem.

Napotki za odlaganje v smeti



Izdelek in embalažni material zavržite v skladu z veljavnimi lokalnimi predpisi. Embalažni material (kot so npr. vrečke iz folije) hranite izven dosega otrok. Druge informacije o odstranjevanju odsluženega izdelka med odpadke lahko dobite pri svoji občinski ali mestni upravi. Izdelek in embalažo zavržite okolju prijazno.



Koda za recikliranje je namenjena označevanju različnih materialov za vrnitev v cikel recikliranja. Koda je sestavljena iz simbola recikliranja za cikel recikliranja in številke, ki označuje material.

Napotki za garancijo in izvajanje servisne storitve

Izdelek je bil izdelan z veliko skrbnostjo in pod stalno kontrolo. DELTA-SPORT HANDELSKONTOR GmbH zasebnim končnim kupcem od datuma nakupa (garancijskega obdobja) v skladu z naslednjimi določbami odobri triletno garancijo na to postavko. Garancija velja samo za napake v materialu in obdelavi. Garancija ne velja za dele, ki so podvrženi običajni obrabi in jih je zato treba šteti za obrabljive dele (npr. baterije), in za lomljive dele, kot so npr. stikala, akumulatorji ali deli iz stekla.

Zahtevki iz te garancije so izključeni, če je bil izdelek uporabljen nepravilno ali pretirano ali če ni bil uporabljen v okviru predvidenega namena ali predvidenega obsega uporabe ali če niso bile upoštevane specifikacije v navodilih za uporabo, razen če končni kupec lahko dokaže, da gre za napako v materialu ali izdelavi, ki ne temelji na eni od zgoraj navedenih okoliščin. Garancijski zahtevki se lahko uveljavljajo le v garancijskem roku ob predložitvi originalnega računa. Zato originalni račun shranite. Garancijski čas se zaradi morebitnih popravil na podlagi garancije, zakonskega jamstva ali kulance ne podaljša. To velja tudi za zamenjane in popravljene dele.

Pri morebitnih reklamacijah se najprej obrnite na spodaj navedeno servisno številko za nujne primere ali stopite z nami v stik po elektronski pošti. Če obstaja garancijski primer, vam bomo izdelek po naši izbiri brezplačno popravili, zamenjali ali pa vam bomo povrnili kupnino.

Druge pravice iz garancije ne obstajajo.

Ta garancija ne omejuje vaših zakonskih pravic, še posebej garancijskih zahtevkov do prodajalca.

IAN: 408378_2207

 Servis Slovenija
Tel.: 080 080917
E-Mail: deltasport@lidl.si

Garancijski list

1. S tem garancijskim listom DELTA-SPORT HANDELSKONTOR GmbH jamčimo, da bo izdelek v garancijskem roku ob normalni in pravilni uporabi brezhibno deloval in se zavezujemo, da bomo ob izpolnjenih spodaj navedenih pogojih odpravili morebitne pomanjkljivosti in okvare zaradi napak v materialu ali izdelavi oziroma po svoji presoji izdelek zamenjali ali vrnili kupnino.
2. Garancija je veljavna na ozemlju Republike Slovenije.
3. Garancijski rok za proizvod je 3 leta od datuma izročitve blaga. Datum izročitve blaga je razviden iz računa.
4. Kupec je dolžan okvaro javiti pooblaščenemu servisu oziroma se informirati o nadaljnjih postopkih na zgoraj navedeni telefonski številki. Svetujemo vam, da pred tem natančno preberete navodila o sestavi in uporabi izdelka.
5. Kupec je dolžan pooblaščenemu servisu predložiti garancijski list in račun, kot potrdilo in dokazilo o nakupu ter dnevu izročitve blaga.
6. V primeru, da proizvod popravljiva nepooblaščenemu servisu ali oseba, kupec ne more uveljavljati zahtevkov iz te garancije.
7. Vzroki za okvaro oziroma nedelovanje izdelka morajo biti lastnosti stvari same in ne vzroki, ki so zunaj proizvajalčeve oziroma prodajalčeve sfere. Kupec ne more uveljavljati zahtevkov iz te garancije, če se ni držal priloženih navodil za sestavo in uporabo izdelka ali če je izdelek kakorkoli spremenjen ali nepravilno vzdrževan.
8. Jamčimo servis in rezervne dele še 3 leta po preteku garancijskega roka.
9. Obrabni deli oz. potrošni material so izvzeti iz garancije.
10. Vsi potrebni podatki za uveljavljanje garancije se nahajajo na dveh ločenih dokumentih (garancijski list, račun).
11. Ta garancija proizvajalca ne izključuje pravic potrošnika, ki izhajajo iz odgovornosti prodajalca za napake na blagu.

Prodajalec: Lidl Slovenija d.o.o. k.d.,
Pod lipami 1, SI-1218 Komenda

Čestitamo!

Ovom kupnjom odlučili ste se za visokokvalitetan proizvod. Upoznajte se s proizvodom prije prve upotrebe.

Stoga pažljivo pročitajte sljedeće upute za sastavljanje i sigurnosne napomene.

Koristite se proizvodom samo na način kako je ovdje opisano i u navedene svrhe. Dobro čuvajte ove upute za sastavljanje. Ako proizvod predajete drugim osobama, svakako im predajte i svu dokumentaciju.

Opseg isporuke

- 1 x bazen s metalnim okvirom, rastavljen (1-11)
- 1 x adapter za crijevo (12)
- 2 x zakrpa za popravak, samoljepljiva (13)
- 1 x upute za sastavljanje

Tehnički podaci

Dimenzije: otprilike 228 x 159 x 42 cm (Š x D x V)

 Datum proizvodnje (mjesec/godina): 01/2023

 Upozorenje. Nikada ne ostavljajte djecu bez nadzora – opasnost od utapanja.

 Tvrtka Delta-Sport Handelskontor GmbH ovime izjavljuje da ovaj proizvod odgovara sljedećim osnovnim zahtjevima i ostalim primjenjivim odredbama:

2009/48/EZ – Direktiva o sigurnosti igračka

Namjenska uporaba

Ovaj je proizvoda igračka za djecu od 2 godine za uporabu na otvorenom.

Upozorenje. Samo za uporabu u kućanstvu.

Sigurnosne napomene

Upozorenje!

Svi ambalažni materijali i materijali za učvršćivanje nisu sastavni dio igračke te se zbog sigurnosnih razloga uvijek moraju ukloniti prije nego se proizvod preda djeci na igranje.

Opasnost po život!

- Djeca se mogu utopiti u vrlo maloj količini vode. Isprazniti bazen kad se ne upotrebljava.

Opasnost od ozljeda!

- Ne dopustite djetetu da proizvod koristi bez nadzora jer djeca ne mogu procijeniti moguće opasnosti. Korištenje samo uz izravni nadzor odrasle osobe.
- Tijekom uporabe u bazenu se ne smiju nalaziti predmeti oštih bridova i tvrdi predmeti, kao npr. igračke. Ne nosite nakit, satove ili ključeve. Izujte svoje cipele i cipele svog djeteta i, po potrebi, skinite svoje naočale ili naočale svog djeteta.
- Djeca ne smiju skakati u bazen.
- Upoznajte svoju djecu s uputama za korištenje radi sigurne igre.
- Ne vršite preinake na proizvodu.

- Koristite samo čistu vodu iz vodovoda. Onečišćena voda može ugroziti zdravlje korisnika.
- Mora sklopiti odrasla osoba.
- Ne postavljati bazen na beton, asfalt ili drugu tvrdu površinu.
- Proizvod bi trebalo montirati na ravnoj travnatoj površini na kojoj nema kamenja, grančica, ispupčenja i udubljenja tla. Proizvod bi trebalo postaviti na udaljenosti od najmanje 2 m od građevina, stepenica, ograda, zidova, voda, stršećih grana, užadi za sušenje rublja, električnih vodova i drugih prepreka.
- Prije svake uporabe provjerite je li proizvod oštećen ili istrošen. Proizvod se smije koristiti samo u besprijekornom stanju!

Izbjegavanje materijalnih šteta!

- Upozorenje. Izbjegavajte uporabu sredstava za zaštitu od sunca ili za njegu kože koja sadrže alkohol. Jer sredstva za zaštitu od sunca ili za njegu kože koja sadrže alkohol mogu skinuti boju s proizvoda od PVC-a. To može dovesti do ostanka boje na Vašem tijelu, odjeći ili drugim predmetima koji dođu u dodir s proizvodom.
- Vodite računa da proizvod ne dođe u dodir s kamenjem, šljunkom ili šiljatim predmetima te da ne struže i ne trlja o ništa jer u protivnom mogu nastati oštećenja na foliji.
- Izbjegavajte dodir s oštrim, vrućim, šiljastim ili opasnim predmetima.

Montaža

Proizvod bi uvijek trebala montirati odrasla osoba. Slijedite kod montaže pojedine korake prema navedenom redosljedu.

Odabir lokacije

Odaberite prikladnu ravnu i čistu površinu s dovoljno mjesta kako biste raspakirali i rastvorili proizvod. Raširite proizvod tamo gdje će kasnije stajati. Provjerite imate li sve pojedinačne dijelove i jesu li u besprijekornom stanju.

Montaža bazena s metalnim okvirom

Sastavite proizvod s najmanje 2 osobe.

Za samu montažu, bez pripreme mjesta i punjenja vodom trebate oko 30 minuta. U slučaju pitanja ili ako vam treba pomoć pri montaži nazovite servisni broj. Slijedite kod montaže pojedine korake prema navedenom redosljedu.

1. Odaberite glatku i čistu površinu s dovoljno prostora za raspakiranje proizvoda. Provjerite imate li sve pojedinačne dijelove i jesu li u besprijekornom stanju.
2. Montirajte proizvod kako je prikazano na sl. C - G.
3. Od druge montaže, proizvod biste trebali pregledati s obzirom na moguća oštećenja, rupe i pukotine i zakrpati ih, kako je opisano u nastavku.
4. Preporuča se da se bazen ne puni temeljnom vodom, vodom iz bušotina ili bunarskom vodom: Ova voda u pravilu sadrži organske tvari onečišćene nitratima i fosfatima. Preporučljivo je bazen napuniti vodom iz javne vodovodne mreže.

Punjenje proizvoda vodom

Zatvorite odvodni čep (9b) i zavrnite poklopac ventila (9a) na odvodni ventil (sl. B) i lagano napunite proizvod. Ne ostavljajte proizvod tijekom punjenja bez nadzora.

Demontaža

1. Ispraznite proizvod.

Napomena: Pridržavajte se lokalnih odredaba o specifičnim propisima za zbrinjavanje vode iz bazena.

2. Ostavite proizvod da se potpuno osuši.
3. Zatvorite sve ventile prije sklapanja bazena.

Popravak

Male pukotine ili rupe mogu se zatvoriti pomoću priloženih zakrpa za popravak.

Važno!

Nakon popravka nemojte puniti proizvod narednih 20 minuta! Zakrpu nemojte koristiti za pukotine ili rupice na šavu.

1. Temeljito očistite područje oko pukotine. To područje mora biti suho i bez masnoće.
2. Izrežite komad materijala za popravak, dovoljno velik da njegovi rubovi strše za otprilike 1,3 cm izvan oštećenog područja.
3. Odvojite zakrpu od papira, postavite je na oštećeno područje i čvrsto pritisnite.

Održavanje

Provjerite i slijedite sljedeće točke na početku svake sezone i povremeno tijekom sezone korištenja:

1. Provjerite jesu li svi vijčani spojevi dobro pritegnuti. Ako je potrebno, zategnite ih. Proizvod se smije koristiti samo u besprijekornom stanju!
2. Provjerite ima li na proizvodu oštećenja, znakova istrošenosti i neispravnih dijelova. Odmah zamijenite neispravne dijelove.

Skladištenje, čišćenje

Mijenjajte vodu u proizvodu često, naročito po vrućem vremenu i kada je voda onečišćena. Kada ne koristite proizvod, čuvajte ga uvijek u suhom i čistom stanju na sobnoj temperaturi. Prilikom skladištenja ventili uvijek trebaju biti zatvoreni. Čistite proizvod samo vodom ili sapunom, a nikada agresivnim sredstvima za njegu. Prilikom skladištenja za zimu na proizvod nemojte stavljati predmete oštih bridova i nemojte ga posipati talkom.

Uputa za zbrinjavanje

 Zbrinite proizvod i ambalažne materijale u skladu s važećim lokalnim propisima. Čuvajte ambalažni materijal (kao što su npr. folijske vrećice) izvan dohvata djece. Za više informacija o zbrinjavanju istrošenog proizvoda obratite se svojoj općinskoj ili gradskoj upravi. Zbrinite proizvod i ambalažu ekološki.

 Kod za reciklažu služi za označavanje raznih materijala radi njihova vraćanja u kružni tok za ponovno korištenje (recikliranje). Kod se sastoji od simbola za kružni tok korištenja te broja koji označava materijal.

Napomene vezane za garanciju i usluge servisa

Proizvod je proizveden s velikom pažnjom i pod stalnom kontrolom. Tvrtka DELTA-SPORT HANDELSKONTOR GmbH privatnim krajnjim kupcima na ovaj proizvod daje trogodišnju garanciju od datuma kupovine (garancijsko razdoblje) u skladu s sljedećim odredbama. Garancija se odnosi samo na greške u materijalu i obradi. Garancija se ne odnosi na dijelove koji su podložni uobičajenom habanju te se stoga moraju smatrati potrošenim dijelovima (npr. baterije), niti na lomljive dijelove, npr. sklopke, aku baterije ili dijelove koji su izrađeni od stakla.

Zahtjevi iz ove garancije su isključeni ako je proizvod korišten nepropisno ili nepravilno ili ako nije korišten u okviru predviđene namjene ili predviđenog opsega uporabe ili ako se nisu poštivale odredbe iz uputa za uporabu, osim ako krajnji kupac može dokazati da se radi o greški u materijalu ili obradi koji se ne temelji na nekoj od gore spomenutih okolnosti..

Zahtjevi iz garancije mogu se ostvariti samo unutar garancijskog roka uz predočenje izvornog računa. Čuvajte stoga izvorni račun. Garancijski rok se načelno ne produžuje uslijed eventualnih popravaka na temelju garancije, zakonskog jamstva ili kulancije. To se također odnosi i na zamijenjene i popravljene dijelove.

U slučaju bilo kakvih pritužbi, molimo kontaktirajte prvo niže navedeni servisni telefon ili nas kontaktirajte putem e-pošte. Ako se radi o garancijskom slučaju, mi ćemo proizvod - po našem izboru - besplatno popraviti ili zamijeniti ili ćemo vam vratiti kupoprodajnu cijenu. Druga prava na temelju garancije ne postoje.

Ovom garancijom nisu ograničena vaša zakonska prava, posebno jamstveni zahtjevi prema dotičnom prodavatelju.

(1) U slučaju manjeg popravka jamstveni rok se produljuje onoliko koliko je kupac bio lišen uporabe stvari.

(2) Međutim, kad je zbog neispravnosti stvari izvršena njezina zamjena ili njezin bitni popravak, jamstveni rok počinje teći ponovno od zamjene, odnosno od vraćanja popravljene stvari.

(3) Ako je zamijenjen ili bitno popravljen samo neki dio stvari, jamstveni rok počinje teći ponovno samo za taj dio.

IAN: 408378_2207

 Servis Hrvatska
Tel.: 0800 777 999
E-Mail: deltasport@lidl.hr

Felicitări!

Ați ales să achiziționați un produs de calitate superioară. Înainte de prima utilizare, trebuie să vă familiarizați cu produsul dumneavoastră.



Citiți cu atenție următoarele instrucțiuni de asamblare și indicații cu privire la siguranță.

Utilizați produsul numai în modul descris și în scopurile de utilizare prevăzute. Păstrați aceste instrucțiuni de asamblare într-un loc sigur. În cazul predării produsului unei alte persoane, transmiteți toată documentația acestuia.

Cuprinsul livrării

- 1 x piscină cu cadru metalic, dezasamblată (1-11)
- 1 x adaptor pentru furtun (12)
- 2 x petice de reparație, autoadezive (13)
- 1 x instrucțiuni de asamblare

Date tehnice

Dimensiuni: cca 228 x 159 x 42 cm
(l x î x a)



Data fabricației (luna/anul):
01/2023



Avertisment. Nu lăsați niciodată copilul nesupravegheat – pericol de înec.



Prin prezentul, Delta-Sport Handelskontor GmbH declară că acest produs corespunde următoarelor cerințe de bază și altor dispoziții relevante: 2009/48/CE – Directiva privind jucăriile

Utilizarea conform destinației

Acest articol este o jucărie pentru copii începând cu vârsta de 2 ani, pentru utilizarea în aer liber.

Avertisment. Numai pentru uz casnic.

Instrucțiuni de siguranță



Avertisment!

Toate ambalajele și elementele de asamblare nu fac parte din jucărie și trebuie întotdeauna îndepărtate din motive de siguranță înainte ca articolul să fie dat copiilor pentru a se juca cu el.



Pericol de moarte!

- Copiii se pot îneca și în foarte puțină apă. Goliți piscina atunci când nu este utilizată.



Pericol de accidentare!

- Nu lăsați copilul să folosească articolul nesupravegheat, deoarece copiii nu pot evalua potențialele pericole. A se utiliza numai sub supravegherea directă a unui adult.

- În timpul utilizării, nu este permisă prezența în piscină a obiectelor ascuțite și dure, cum ar fi jucăriile. Nu purtați bijuterii, ceasuri sau chei. Scoateți-vă pantofii și pe cei ai copilului dumneavoastră și, dacă este necesar, scoateți-vă ochelarii dumneavoastră sau ai copilului dumneavoastră.
- Copiii nu au voie să sară în piscină.
- Informați-vă copiii cu privire la instrucțiunile de utilizare pentru jocul în siguranță.
- Nu efectuați nicio modificare a articolului.
- Utilizați numai cu apă curată de la robinet. Apa contaminată poate pune în pericol sănătatea utilizatorilor.
- Asamblarea trebuie să fie efectuată de un adult.
- Nu instalați piscina peste beton, asfalt sau orice altă suprafață dură.
- Articolul trebuie să fie așezat pe o peluză plană, fără pietre, bețe, denivelări și adâncituri.
Articolul trebuie să aibă o distanță de siguranță adecvată de cel puțin 2 m față de clădiri, scări, garduri, ziduri, ape, ramuri atârșate, frânghii de rufe, cabluri electrice și alte obstacole.
- Verificați articolul înainte de fiecare utilizare cu privire la deteriorări sau uzură. Articolul poate fi utilizat numai în stare perfectă!



Evitarea daunelor materiale!

- Avertisment. Evitați utilizarea cremelor de protecție solară și a produselor de îngrijire a pielii pe bază de alcool. Cremele de protecție solară pe bază de alcool și produsele de îngrijire a pielii pot îndepărta stratul de culoare al articolelor din PVC.
Acest lucru poate cauza apariția petelor pe corpul dumneavoastră, pe haine sau pe alte obiecte aflate în contact.
- Asigurați-vă că articolul nu intră în contact cu pietre, pietriș sau obiecte ascuțite și nu se freacă sau zgârie în nicio zonă, deoarece, în caz contrar, se pot produce deteriorări ale materialului.
- Evitați contactul cu obiecte cu muchii ascuțite, fierbinți, tăioase sau periculoase.

Asamblarea

Asamblarea trebuie să fie întotdeauna efectuată de un adult. Vă rugăm să urmați pașii individuali de asamblare în ordinea indicată.

Alegerea locației

Selectați o suprafață adecvată, netedă și curată, cu loc suficient pentru a despacheta și desfășura articolul. Întindeți articolul în locul în care doriți să fie amplasat mai târziu. Verificați dacă sunt disponibile toate componentele individuale și dacă acestea sunt în stare ireproșabilă.

Asamblarea piscinei cu cadru metalic

Articolul trebuie asamblat de către minimum 2 persoane. Pentru asamblarea efectivă, fără pregătirea locului de amplasare și fără umplerea cu apă, veți avea nevoie de cca 30 de minute. Adresați-vă liniei telefonice directe de service dacă aveți întrebări sau aveți nevoie de ajutor în legătură cu asamblarea. Urmați pașii individuali de asamblare în ordinea indicată.

1. Alegeți o suprafață netedă și curată cu loc suficient pentru a despacheta articolul. Verificați dacă sunt disponibile toate componentele individuale și dacă acestea sunt în stare ireproșabilă.
2. Asamblați articolul așa cum este ilustrat în figura C - G.
3. Începând cu cea de-a doua asamblare, articolul trebuie verificat în legătură cu eventuale daune, găuri și fisuri, iar acestea trebuie etanșate așa cum se descrie mai jos.
4. Se recomandă să nu umpleți piscina cu apă subterană, apă de foraj sau apă de fântână: Această apă conține, în general, substanțe organice contaminate cu nitrați și fosfați. Se recomandă în acest sens să umpleți piscina cu apă de la rețeaua publică de apă potabilă.

Umplerea cu apă a articolului

Închideți dopul de golire (9b) și rotiți capacul supapei (9a) pe supapa de golire (fig. B) și umpleți încet articolul. Nu lăsați articolul nesupravegheat în timpul umplerii.

Dezasamblarea

1. Goliți articolul.

Indicație: Vă rugăm să respectați dispozițiile locale pentru reglementări specifice pentru eliminarea apei din piscine.

2. Lăsați articolul să se usuce complet.
3. Închideți toate supapele înainte de a împături piscina.

Repararea

Crăpăturile mici sau găurile pot fi reparate cu ajutorul peticului pentru reparație inclus.

Important!

Nu umflați articolul timp de 20 de minute după reparație! Nu folosiți peticul pe crăpături sau găuri pe cusătură.

1. Curățați bine zona din jurul crăpăturii. Zona trebuie să fie uscată și fără grăsimi.
2. Tăiați o bucată de material de reparație, suficient de mare încât marginile acestuia să depășească cu aproximativ 1,3 cm zona deteriorată.
3. Scoateți peticul de pe hârtie, așezați-l pe zona deteriorată și apăsați ferm.

Întreținerea

Verificați și respectați următoarele puncte la începutul fiecărui sezon și cu regularitate în timpul sezonului de utilizare:

1. Verificați dacă toate conexiunile cu șuruburi sunt bine strânse. Strângeți-le dacă este necesar. Articolul poate fi utilizat numai în stare perfectă!
2. Verificați dacă articolul prezintă deteriorări, semne de uzură sau piese defecte. Înlocuiți imediat piesele defecte.

Depozitare și curățare

Schimbați frecvent apa din articol, mai ales pe vreme caldă și când este murdară! În cazul în care nu îl folosiți, depozitați întotdeauna produsul în stare uscată și curată, la temperatura camerei. Supapele trebuie să fie întotdeauna închise în timpul depozitării. Curățați numai cu apă sau apă cu săpun, niciodată cu agenți de curățare puternici. Atunci când îl depozitați pentru iarnă, nu așezați niciun obiect cu muchii ascuțite pe obiect și nu îl presărați cu pudră de talc.

Instrucțiuni privind eliminarea



Eliminați produsul și materialele de ambalare în conformitate cu reglementările locale în vigoare. Nu lăsați materialele de ambalare (cum ar fi pungii din folie) la îndemâna copiilor. Puteți afla mai multe informații despre alte opțiuni de eliminare a articolului uzat de la municipalitatea sau administrația orașului. Eliminați articolul și ambalajul în mod ecologic.



Codul de reciclare este folosit pentru a identifica diferite materiale în vederea returnării acestora în ciclul de reciclare (Recycling). Codul este format din simbolul de reciclare destinat să reflecte ciclul de valorificare și un număr care identifică materialul.

Indicații referitoare la garanție și operațiuni de service

Articolul a fost fabricat cu mare atenție și supus unui control permanent. DELTA-SPORT HANDELSKONTOR GmbH acordă clienților finali privați o garanție de trei ani pentru acest articol de la data achiziției (perioada de garanție) în conformitate cu următoarele dispoziții. Garanția se aplică doar pentru defectele de material și de prelucrare. Garanția nu se extinde asupra părților supuse unei uzuri normale, fapt pentru care trebuie considerate piese consumabile (de ex. baterii), nici asupra pieselor fragile, de ex. butoane, acumulatori sau piese care sunt fabricate din sticlă.

Se exclude orice drept legal în legătură cu această garanție dacă articolul a fost utilizat necorespunzător sau abuziv, fără respectarea prevederilor stabilite sau al scopului de utilizare prevăzut sau dacă specificațiile din instrucțiunile de utilizare nu au fost respectate, cu excepția cazului în care clientul final poate dovedi că există defecte de material sau de prelucrare care nu se datorează uneia dintre circumstanțele menționate anterior.

Drepturile din garanție pot fi revendicate doar cu respectarea termenului de garanție și prin prezentarea bonului de casă în original. Vă rugăm astfel să păstrați bonul de casă în original. Durata garanției nu se va prelungi prin eventuale reparații realizate în baza garanției, ca urmare a garanției legale sau prin service-ul acordat după expirarea garanției. Acest lucru se aplică și în cazul pieselor înlocuite sau reparate. În cazul lipsei de conformitate survenite în perioada de garanție, termenul de garanție legală de conformitate și termenul garanției comerciale se prelungesc cu durata de nefuncționare a produsului.

Pentru produsele de folosință îndelungată, înlocuite în perioada de garanție, va curge un nou termen de la data înlocuirii acestora.

Pentru reclamații, vă rugăm să vă adresați întâi liniei telefonice de service indicată mai jos sau să luați legătura cu noi prin e-mail. Dacă este un caz de garanție, articolul va fi reparat, înlocuit gratuit sau vi se va restitui prețul de achiziție – la alegerea noastră. Nu se acordă alte drepturi prin prezenta garanție.

Drepturile dvs. legale, în special cererile de garanție față de vânzătorul respectiv, nu sunt restricționate de această garanție.

IAN: 408378_2207

 Service România
Tel.: 0800 896 637
E-Mail: deltasport@lidl.ro

Поздравления!

С Вашата покупка Вие избрахте продукт с високо качество. Запознайте се с него преди първото му използване.



За целта прочетете внимателно следното ръководство за сглобяване и указанията за безопасност.

Използвайте продукта само в съответствие с описанието и за посочените области на приложение. Съхранявайте добре ръководството за сглобяване. При предаването на продукта на трета страна предайте и всички документи.

Обем на доставката

- 1 x басейн с метална рамка, разглобен (1-11)
- 1 x адаптер за маркуч (12)
- 2 x лепенка за поправка, самозалепваща (13)
- 1 x ръководство за сглобяване

Технически данни

Размери: около 228 x 159 x 42 cm
(Ш x Д x В)



Дата на производство (месец/
година): 01/2023



Внимание. Никога не оставяйте детето си без надзор – опасност от удавяне.



С настоящото Delta-Sport Handelskontor GmbH декларира, че този продукт съответства на

следните основни изисквания и на останалите действащи разпоредби:

Директива 2009/48/ЕО относно безопасността на детските играчки

Употреба по предназначение

Този продукт е играчка за деца над 2 години за употреба на открито.

Внимание. За употреба само в домашни условия.

Указания за безопасност



Внимание!

Всички опаковъчни и крепежни материали не са част от играчката и от съображения за сигурност винаги трябва да бъдат отстранявани, преди продуктът да бъде даден за игра на деца.



Опасност за живота!

- Децата могат да се удавят в много малки количества вода. Изпразвайте басейна, когато не го използвате.



Опасност от нараняване!

- Не оставяйте детето си да използва продукта без надзор, тъй като децата не могат да преценяват потенциалните опасности. Използвайте само под прякото наблюдение на възрастен.

- По време на използването в басейна не бива да има твърди предмети или такива с остри ръбове, като напр. играчки. Не носете бижута, часовници или ключове. Свалете обувките си и тези на Вашето дете и очилата си или тези на Вашето дете, ако е необходимо.
- Децата не бива да скачат в басейна.
- Информирайте Вашите деца за указанията за употреба, за да играят безопасно.
- Не извършвайте промени по продукта.
- Използвайте само с чиста вода от чешмата. Замерсената вода може да застраши здравето на потребителите.
- Сглобяването трябва да се извърши от възрастен.
- Не поставяйте басейна върху бетон, асфалт или друг вид твърда повърхност.
- Продуктът трябва да бъде разположен върху равна тревна площ, върху която няма камъни, клони, издатини и вдлъбнатини. Продуктът трябва да бъде на достатъчно голямо безопасно разстояние от най-малко 2 m спрямо сгради, стълбища, огради, зидове, водни басейни, надвиснали клони, простири, електропроводи и други препятствия.
- Преди всяка употреба проверявайте продукта за повреди или износване. Продуктът може да се използва само в безупречно състояние!



Избягване на материални щети!

- Внимание. Избягвайте употребата на съдържащи алкохол препарати за защита от слънцето и грижа за кожата. Съдържащите алкохол препарати за защита от слънцето и грижа за кожата могат да разтворят цветното покритие на продуктите от PVC. Това може да доведе до оцветяване на Вашето тяло, облекло или други предмети, които са в контакт с продукта.
- Уверете се, че продуктът няма съприкосновение с камъни, чакъл или остри предмети и никъде не се търка или трие, тъй като в противен случай могат да възникнат повреди по фолиото.
- Избягвайте контакт с горещи, заострени и опасни предмети или с такива с остри ръбове.

Сглобяване

Сглобяването трябва винаги да се извършва от възрастен. Моля следвайте отделните стъпки за сглобяване в посочената последователност.

Избор на местоположение

Изберете подходяща гладка и чиста повърхност с достатъчно място, за да разопаковате и разгънете продукта. Разгънете продукта там, където трябва да бъде разположен по-късно. Уверете се, че всички отделни части са налице и са в безупречно състояние.

Сглобяване на басейна с метална рамка

Сглобете продукта с най-малко 2 души.

Самото сглобяване, без подготовката на местоположението и пълненето с вода, отнема около 30 минути. При въпроси или за помощ при сглобяването се обърнете към горещата телефонна линия на сервиза. Следвайте отделните стъпки за сглобяване в посочената последователност.

1. Изберете гладка и чиста повърхност с достатъчно място, за да разопаковате продукта. Уверете се, че всички отделни части са налице и са в безупречно състояние.
2. Сглобете продукта, както е показано на фигури С - G.
3. След второто сглобяване трябва да оглеждате продукта за евентуални повреди, дупки и разкъсвания и да ги уплътнявате, както е описано по-долу.
4. Препоръчва се плувният басейн да не се пълни с подпочвена вода или вода от сондаж или кладенец. Тази вода обикновено съдържа замърсени с нитрати и фосфати органични вещества. Съветваме Ви да пълните плувния басейн с питейна вода.

Пълнене на продукта с вода

Поставете запушалката на отвора за оттичане (9b) и завийте капачката на вентила (9a) върху вентила за оттичане (фиг. В) и бавно напълнете продукта. По време на пълненето не оставяйте продукта без надзор.

Разглобяване

1. Изпразнете продукта.

Указание: Моля, спазвайте местните разпоредби по отношение на специфичните предписания за изхвърляне на вода от плувни басейни.

2. Оставете продукта да изсъхне напълно.
3. Затворете всички вентили, преди да сгънете басейна.

Поправка

Малки течове или дупки могат да бъдат ремонтирани с приложените лепенки за поправка.

Важно!

След поправката не пълнете продукта следващите 20 минути! Не използвайте лепенката при течове или дупки по шева.

1. Почистете старателно участъка около теча. Участъкът трябва да бъде сух и обезмаслен.
2. Отрежете част от лепенката за поправка, толкова голяма, че нейните краища да излизат извън повредения участък с около 1,3 cm.
3. Отделете лепенката от хартията, поставете я върху повредения участък и притиснете силно.

Техническо обслужване

В началото на всеки сезон, както и редовно по време на сезона на използване проверявайте и спазвайте следните точки:

1. Проверявайте здравето завинтване на всички винтови съединения. При нужда ги дозатягайте. Продуктът може да се използва само в безупречно състояние!
2. Проверявайте продукта за повреди, износване, както и дефектни части. Подменяйте незабавно дефектните части.

Съхранение, почистване

Сменяйте често водата в продукта, особено в горещо време и когато е замърсена! Съхранявайте продукта винаги сух и чист на стайна температура, когато не го използвате. По време на съхранение вентилите винаги трябва да са затворени. Почиствайте само с вода или със сапунена вода, никога с агресивни почистващи препарати. Когато прибирате продукта за зимата, не поставяйте върху него предмети с остри ръбове и не го поръсвайте с талк.

Указания за отстраняване като отпадък



Изхвърлете продукта и опаковъчните материали в съответствие с действащите местни разпоредби. Съхранявайте опаковъчните материали (като напр. найлонови пликосе) на място, недостъпно за деца. Допълнителна информация относно изхвърлянето на излезлия от употреба продукт ще получите от Вашата общинска или градска управа. Изхвърлете продукта и опаковката с грижа за околната среда.



Кодът за рециклиране служи за обозначаване на различни материали за връщането им в цикъла за повторно използване (рециклиране). Кодът се състои от символ за рециклиране за цикъла за повторно използване и номер, обозначаващ материала.

Указания за гаранцията и процеса на сервизно обслужване

Продуктът е произведен с голямо старание и под постоянен контрол. DELTA-SPORT HANDELSKONTOR GmbH предоставя на частни крайни клиенти три години гаранция за този продукт от датата на закупуване (гаранционен срок) в съответствие със следните разпоредби. Гаранцията важи само за дефекти на материала и фабрични дефекти. Гаранцията не се разпростира върху части, които са подложени на нормално износване и затова трябва да бъдат разглеждани като лесно износващи се части (например батерии), както и върху чупливи части, като напр. превключватели, акумулаторни батерии или части изработени от стъкло.

Претенции по тази гаранция са изключени, ако продуктът е бил използван неправилно или неправомерно, и не в рамките на предвиденото предназначение или предвидения обхват на употреба или не са спазени указанията в ръководството за обслужване, освен ако крайният клиент да докаже, че са налице дефекти на материала или грешки при обработката, които не се основават на някое от гореспоменатите обстоятелства. Претенции по тази гаранция могат да бъдат предявени само в рамките на гаранционния срок след представяне на оригиналната касова бележка. Затова моля, запазете оригиналната касова бележка.

Ако имате оплаквания, моля, обадете се на горещата линия за обслужване, посочена по-долу, или се свържете с нас по имейл. Вашите законови права, по-специално гаранционни искове срещу съответния продавач, не са ограничени от тази гаранция.

Гаранция

Уважаеми клиенти, за този уред получавате 3 години гаранция от датата на покупката. В случай на несъответствие на продукта с договора за продажба Вие имате законно право да предявите рекламация пред продавача на продукта при условията и в сроковете, определени в глава трета, раздел II и III и глава четвърта от Закона за предоставяне на цифрово съдържание и цифрови услуги и за продажба на стоки (ЗПЦСЦУПС)*. Вашите права, произтичащи от посочените разпоредби, не се ограничават от нашата по-долу представена търговска гаранция, не са свързани с разходи за потребителите и независимо от нея продавачът на продукта отговаря за липсата на съответствие на потребителската стока с договора за продажба съгласно ЗПЦСЦУПС.

Гаранционни условия

Гаранционният срок е 3 години от датата на получаване на стоката. Пазете добре оригиналната касова бележка. Този документ е необходим като доказателство за покупката. Ако в рамките на три години от датата на закупуване на този продукт се появи дефект на материала или производствен дефект, продуктът ще бъде безплатно ремонтиран или заменен. Гаранцията предполага в рамките на тригодишния гаранционен срок да се представят дефектният уред, касовата бележка (касовият бон), както и всички други документи, установяващи наличието на дефект и писмено да се обясни в какво се състои дефектът и кога е възникнал. Ако дефектът е покрит от нашата гаранция, Вие ще получите обратно ремонтирания или нов продукт. В случай на замяна на дефектна стока първоначалните гаранционен срок и гаранционни условия се запазват. В случай на ремонт на дефектна стока, срокът на ремонта се прибавя към гаранционния срок. За евентуално наличните и установени повреди и дефекти още при покупката трябва да се съобщи веднага след разопаковането. Евентуалните ремонти след изтичане на гаранционния срок са срещу заплащане.

Ремонтът или замяната на продукта не поражда нова гаранция.

Обхват на гаранцията

Уредът е произведен грижливо според строгите изисквания за качество и добросъвестно изпитан преди доставка. Гаранцията важи за дефекти на материала или производствени дефекти. Гаранцията не обхваща консумативите, както и частите на продукта, които подлежат на нормално износване, поради което могат да бъдат разглеждани като бързо износващи се части (например филтри или приставки) или повредите на чупливи части (например прекъсвачи, батерии или такива произведения от стъкло). Гаранцията отпада, ако уредът е повреден поради неправилно използване или в резултат на неосъществяване на техническа поддръжка. За правилната употреба на продукта трябва точно да се спазват всички указания в упътването за експлоатация. Предназначение и действия, които не се препоръчват от упътването за експлоатация или за които то предупреждава, трябва задължително да се избягват. Продуктът е предназначен само за частна, а не за професионална употреба. При злоупотреба и неправилно третиране, употреба на сила и при интервенции, които не са извършени от клона на нашия оторизиран сервиз, гаранцията отпада.

Процедура при гаранционен случай

За да се гарантира бърза обработка на Вашия случай, следвайте следните указания:

- За всички запитвания подгответе касовата бележка и идентификационния номер (IAN 408378_2207) като доказателство за покупката.
- Вземете артикулния номер от фабричната табелка.
- При възникване на функционални или други дефекти първо се свържете по телефона или чрез имейл с долупосочения сервизен отдел. След това ще получите допълнителна информация за уреждането на Вашата рекламация.
- След съгласуване с нашия сервиз можете да изпратите дефектния продукт на посочения Ви адрес на сервиза безплатно за Вас, като приложите касовата бележка (касовия бон) и посочите писмено в какво се състои дефектът и кога е възникнал. За да се избегнат проблеми с приемането и допълнителни разходи, задължително използвайте само адреса, който Ви е посочен. Осигурете изпращането да не е като експресен товар или като друг специален товар. Изпратете уреда заедно с всички принадлежности, доставени при покупката, и осигурете достатъчно сигурна транспортна опаковка.

Ремонтен сервиз / извънгаранционно обслужване

Ремонти извън гаранцията можете да възложите на клона на нашия сервиз срещу заплащане. Той с удоволствие ще Ви направи предварителна калкулация. Можем да обработваме само уреди, които са достатъчно опаковани и изпратени с платени транспортни разходи.

Внимание: Изпратете Вашия уред на клона на нашия сервиз почистен и с указание за дефекта.

Уредите, предмет на извънгаранционно обслужване, изпратени с неплатени транспортни разходи – с наложен платеж, като експресен или друг специален товар – не се приемат.

Ние ще извършим безплатно изхвърлянето на изпратените от Вас дефектни уреди.

Сервизно обслужване

България

Тел.: 00800 111 4920

Е-мейл: deltasport@lidl.bg

IAN 408378_2207

Вносител

Моля, обърнете внимание, че следващият адрес не е адрес на сервиза. Първо се свържете с горепосочения сервизен център.

ДЕЛТА-СПОРТ ХАНДЕЛСКОНТОР ГМБХ

Врагекамп 6

DE-22397 Хамбург

Германия

* Като физическо лице – потребител, независимо от настоящата търговска гаранция, Вие се ползвате от правата на законовата гаранция, предоставена от Закона за предоставяне на цифрово съдържание и цифрови услуги и за продажбата на стоки /ЗПЦСЦУПС/. По-специално Вие имате право при несъответствие на стоката да бъде извършен ремонт или замяна по Ваш избор, освен ако това е невъзможно или е свързано с непропорционално големи разходи за продавача. Вие имате право на пропорционално намаляване на цената или на разваляне на договора при наличие на условията на чл. 33, ал. 3 от ЗПЦСЦУПС. Условията и сроковете на законовата гаранция са регламентирани в глава трета, раздел II и III и в глава четвърта на ЗПЦСЦУПС.

IAN: 408378_2207

 Сервизно обслужване България

Тел.: 00800 111 4920

Е-мейл: deltasport@lidl.bg

Συγχαρητήρια!

Με την αγορά σας επιλέξατε ένα προϊόν υψηλής ποιότητας. Εξοικειωθείτε με το προϊόν, πριν το χρησιμοποιήσετε για πρώτη φορά.



Διαβάστε προσεκτικά τις οδηγίες συναρμολόγησης και τις προειδοποιήσεις ασφαλείας που ακολουθούν.

Χρησιμοποιείτε το προϊόν μόνο σύμφωνα με τον τρόπο περιγραφής και για τα πεδία εφαρμογής που αναφέρονται. Φυλάξτε τις παρούσες οδηγίες συναρμολόγησης. Παραδώστε όλα τα συνοδευτικά έγγραφα όταν παραχωρείτε το προϊόν σε τρίτους.

Παραδοτέος εξοπλισμός

- 1 x πισίνα, αποσυναρμολογημένη (1-11)
- 1 x προσαρμογέας εύκαμπτου σωλήνα (12)
- 2 x μπάλωμα επισκευής, αυτοκόλλητο (13)
- 1 x οδηγίες συναρμολόγησης

Τεχνικά χαρακτηριστικά

Διαστάσεις: πέρ. 228 x 159 x 42 εκ. (Π x Β x Υ)



Ημερομηνία κατασκευής (Μήνας/Έτος): 01/2023



Προειδοποίηση. Μην αφήνετε ποτέ το παιδί σας χωρίς επίτηρηση. Κίνδυνος πνιγμού.



Με το παρόν η Delta-Sport Handelskontor GmbH δηλώνει ότι το συγκεκριμένο προϊόν συμμορφώνεται με τις εξής βασικές απαιτήσεις και τις λοιπές σχετικές διατάξεις:
2009/48/ΕΚ - Οδηγία για την Ασφάλεια των Παιχνιδιών

Προβλεπόμενη χρήση

Το παρόν προϊόν συγκαταλέγεται στην κατηγορία των παιχνιδιών και είναι σχεδιασμένο για χρήση σε εξωτερικούς χώρους από παιδιά άνω των 2 ετών.

Προειδοποίηση. Μόνο για οικιακή χρήση.

Υποδείξεις ασφαλείας



Προειδοποίηση!

Τα υλικά συσκευασίας και στερέωσης δεν αποτελούν μέρος του παιχνιδιού και θα πρέπει, για λόγους ασφαλείας, να απομακρύνονται πάντα, προτού το προϊόν καταλήξει ως παιχνίδι στα χέρια των παιδιών.



Κίνδυνος-θάνατος!

• Τα παιδιά μπορεί να πνιγούν σε πολύ μικρή ποσότητα νερού. Αδειάστε την πισίνα όταν δεν χρησιμοποιείται.



Κίνδυνος τραυματισμού!

• Μην αφήνετε το παιδί σας να χρησιμοποιεί το προϊόν χωρίς επίβλεψη, καθώς τα παιδιά δεν μπορούν να εκτιμήσουν ενδεχόμενους κινδύνους. Χρήση μόνο υπό την άμεση επίβλεψη ενός ενήλικα.

- Κατά την αναπήδηση, δεν θα πρέπει να υπάρχουν μέσα στην πισίνα αιχμηρά και σκληρά αντικείμενα, π.χ. παιχνίδια. Μη φοράτε κοσμήματα, ρολόγια ή κλειδιά. Βγάλτε τα παπούτσια σας και τα παπούτσια του παιδιού σας, όπως επίσης και τα γυαλιά, εάν υπάρχουν.
- Τα παιδιά δεν επιτρέπεται να αναπηδούν μέσα στην πισίνα.
- Για ένα ασφαλές παιχνίδι, ενημερώνετε τα παιδιά σας σχετικά με τις υποδείξεις χρήσης.
- Μην πραγματοποιείτε αλλαγές στο προϊόν.
- Να γίνεται χρήση μόνο με καθαρό πόσιμο νερό. Το ακάθαρτο νερό μπορεί να θέσει σε κίνδυνο την υγεία των χρηστών.
- Απαιτείται συναρμολόγηση από ενήλικα.
- Μην τοποθετείτε την πισίνα πάνω από τσιμέντο, άσφαλτο ή οποιαδήποτε άλλη σκληρή επιφάνεια.
- Το προϊόν πρέπει να στήνεται επάνω σε μια επίπεδη επιφάνεια χόρτου, χωρίς πέτρες, ξύλα, ανωμαλίες εδάφους και κλίσεις. Το προϊόν θα πρέπει να έχει μια εύλογη απόσταση ασφαλείας τουλάχιστον 2 μ. από κτίρια, σκάλες, φράχτες, τείχη, ύδατα, προεξέχοντα κλαδιά, σκονιάδι μπουγάδας, ηλεκτρικές γραμμές και άλλα εμπόδια.
- Πριν από κάθε χρήση, ελέγχετε το προϊόν για πιθανές βλάβες ή φθορές. Το προϊόν επιτρέπεται να χρησιμοποιείται μόνο σε άριστη κατάσταση!



Αποφυγή υλικών ζημιών!

- Προειδοποίηση. Αποφεύγετε τη χρήση μέσων αντιηλιακής προστασίας και περιποίησης του δέρματος που περιέχουν αλκοόλη. Τα μέσα αντιηλιακής προστασίας και περιποίησης του δέρματος που περιέχουν αλκοόλη μπορεί να ξεκολλήσουν τη χρωματική επιστρώση των προϊόντων από PVC. Κάτι τέτοιο μπορεί να οδηγήσει σε αποχρωματισμούς στο σώμα σας, στα ρούχα σας ή σε άλλα αντικείμενα που έρχονται σε επαφή.
- Το προϊόν δεν επιτρέπεται να έρχεται σε επαφή με πέτρες, χαλίκια ή αιχμηρά αντικείμενα, ούτε και να τρίβεται ή να τραβιέται από πουθενά, καθώς, σε αντίθετη περίπτωση, ενδέχεται να προκληθούν ζημιές στη μεμβράνη.
- Αποφεύγετε την επαφή με αιχμηρά, ζεστά, μπετό ή επικίνδυνα αντικείμενα.

Συναρμολόγηση

Η συναρμολόγηση θα πρέπει να πραγματοποιείται πάντοτε από έναν ενήλικα. Ακολουθείτε τα μεμονωμένα βήματα συναρμολόγησης με τη συγκεκριμένη σειρά.

Επιλογή σημείου τοποθέτησης

Επιλέξτε μια κατάλληλη, επίπεδη και καθαρή επιφάνεια με αρκετό χώρο για να ξεπακετάρετε και να ανοίξετε το προϊόν. Απλώστε το προϊόν εκεί, όπου πρόκειται να στέκεται αργότερα. Βεβαιωθείτε ότι υπάρχουν όλα τα μεμονωμένα εξαρτήματα και βρίσκονται σε άριστη κατάσταση.

Συναρμολόγηση πισίνας με μεταλλικό πλαίσιο

Το προϊόν θα πρέπει να στήνεται από τουλάχιστον 2 άτομα. Χρειάζεστε περίπου 30 λεπτά για το στήσιμο και μόνο, χωρίς προετοιμασία του χώρου και πλήρωση με νερό. Επικοινωνήστε με την τηλεφωνική γραμμή εξυπηρέτησης εάν έχετε απορίες ή χρειάζεστε βοήθεια με το στήσιμο. Ακολουθείτε τα μεμονωμένα βήματα συναρμολόγησης με τη συγκεκριμένη σειρά.

1. Επιλέξτε μία επίπεδη και καθαρή επιφάνεια με αρκετό χώρο για να αποσυσκευάσετε το προϊόν. Βεβαιωθείτε ότι υπάρχουν όλα τα μεμονωμένα εξαρτήματα και βρίσκονται σε άριστη κατάσταση.
2. Συναρμολογήστε το προϊόν σύμφωνα με τις εικόνες C - G.
3. Από το δεύτερο στήσιμο και μετά θα πρέπει να ελέγχετε το προϊόν για τυχόν ζημιές, τρύπες και ρωγμές και να τις μονώνετε, όπως περιγράφεται παρακάτω.
4. Συνιστάται να μην γεμίζετε την πισίνα με φρεατικό νερό, νερό γεώτρησης ή πηγαδιών: Αυτό το νερό περιέχει γενικά οργανική ύλη μολυσμένη με νιτρικά και φωσφορικά άλατα. Συνιστάται να γεμίζετε την πισίνα με νερό από τη δημόσια παροχή πόσιμου νερού.

Πλήρωση της πισίνας με νερό

Κλείστε το πώμα απορροής (9b), βιδώστε το κάλυμμα της βαλβίδας (9a) στη βαλβίδα αποστράγγισης (Εικ. Β) και γεμίστε αργά το προϊόν. Μην αφήνετε το προϊόν χωρίς επίβλεψη κατά την πλήρωση.

Αποσυναρμολόγηση

1. Αδειάστε το προϊόν.
- Υπόδειξη: Προσοχή στις τοπικές διατάξεις σχετικά με συγκεκριμένες προδιαγραφές απόρριψης των υδάτων από πισίνες.**
2. Αφήστε το προϊόν να στεγνώσει τελείως.
3. Κλείστε όλες τις βαλβίδες πριν διπλώσετε την πισίνα.

Επισκευή

Μικρά σημεία διαρροής ή τρύπες αντιμετωπίζονται με το εσώκλειστο μπάλωμα επισκευής.

Σημαντικό!

Μετά την επισκευή, μην γεμίσετε το προϊόν για 20 λεπτά! Μη χρησιμοποιείτε το μπάλωμα σε περίπτωση σημείων διαρροής ή τρυπών στη ραφή.

1. Καθαρίστε καλά την περιοχή γύρω από το σημείο διαρροής. Η περιοχή πρέπει να είναι στεγνή και χωρίς υπολείμματα γράσου.
2. Κόψτε ένα κομμάτι υλικό επισκευής, αρκετά μεγάλο, ώστε τα άκρα του να εξέχουν περίπου 1,3 εκ. από την περιοχή που έχει υποστεί ζημιά.
3. Βγάλτε το μπάλωμα από το χαρτί, τοποθετήστε το επάνω στην περιοχή που έχει υποστεί ζημιά και πιέστε το καλά.

Συντήρηση

Ελέγχετε και ακολουθείτε τα ακόλουθα σημεία στην αρχή κάθε σεζόν και περιοδικά κατά τη διάρκεια της περιόδου χρήσης:

1. Ελέγχετε τη σταθερότητα όλων των βιδωτών συνδέσεων. Εάν χρειάζεται, προβείτε σε σύσφιξη. Το προϊόν επιτρέπεται να χρησιμοποιείται μόνο σε άριστη κατάσταση!
2. Ελέγχετε το προϊόν για ζημιές, φθορά και ελαττωματικά μέρη. Αντικαθιστάτε άμεσα τα ελαττωματικά μέρη.

Αποθήκευση, καθαρισμός

Αλλάζετε συχνά το νερό της πισίνας, ειδικά με τη ζέση και σε περίπτωση που έχει βρομίσει! Εάν δεν το χρησιμοποιείτε, αποθηκεύετε το προϊόν πάντα στεγνό και καθαρό σε θερμοκρασία δωματίου. Κατά την αποθήκευση, οι βαλβίδες θα πρέπει να είναι πάντα κλειστές. Καθαρίζετε μόνο με νερό ή σαπουνόνερο και ποτέ με σκληρά απορρυπαντικά. Κατά την αποθήκευση τους χειμερινούς μήνες, μην τοποθετείτε επάνω στο προϊόν αιχμηρά και μυτερά αντικείμενα και μην το περνάτε με τακ.

Υποδείξεις ως προς την απόρριψη



Απορρίπτετε το προϊόν και τα υλικά συσκευασίας σύμφωνα με τις ισχύουσες τοπικές προδιαγραφές. Διατηρείτε τα υλικά συσκευασίας (όπως σακούλες μεμβράνης) μακριά από τα παιδιά. Για περαιτέρω πληροφορίες απόρριψης του χρησιμοποιημένου προϊόντος μπορείτε να ενημερώνεστε από την κοινότητα ή τη δημοτική διοίκηση. Απορρίπτετε το προϊόν και τη συσκευασία με φιλικό προς το περιβάλλον τρόπο.



Ο κωδικός ανακύκλωσης χρησιμεύει στη σήμανση διαφόρων υλικών για την επαναχρησιμοποίηση στο κύκλωμα ανακύκλωσης. Ο κωδικός αποτελείται από ένα σύμβολο ανακύκλωσης για το κύκλωμα αξιοποίησης και έναν αριθμό, ο οποίος επισημαίνει το υλικό.

Υποδείξεις σχετικά με την εγγύηση και τη διαδικασία σέρβις

Το προϊόν έχει κατασκευαστεί με μεγάλη προσοχή και υπό συνεχή έλεγχο. Η DELTA-SPORT HANDELSKONTOR GmbH παρέχει σε ιδιώτες τελικούς πελάτες τρία χρόνια εγγύηση για αυτό το προϊόν από την ημερομηνία αγοράς (διάρκεια εγγυήσεως), σύμφωνα με τους ακόλουθους όρους. Η εγγύηση ισχύει μόνο για σφάλματα υλικών και επεξεργασίας. Η εγγύηση δεν περιλαμβάνει εξαρτήματα, τα οποία υπόκεινται σε φυσιολογική φθορά και, συνεπώς, θεωρούνται φθιρόμενα εξαρτήματα (π.χ. μπαταρίες), ούτε και εύθραυστα εξαρτήματα, π.χ. διακόπτες, συσσωρευτές ή εξαρτήματα κατασκευασμένα από γυαλί.

Αξιώσεις από αυτή την εγγύηση αποκλείονται, σε περίπτωση που το προϊόν χρησιμοποιήθηκε εσφαλμένα ή καταχρηστικά ή δεν χρησιμοποιήθηκε στα πλαίσια των προβλεπόμενων όρων ή του προβλεπόμενου εύρους χρήσης ή δεν έχουν τηρηθεί προδιαγραφές των οδηγιών χρήσης, εκτός και εάν ο τελικός πελάτης αποδείξει ότι υφίσταται σφάλμα υλικού ή επεξεργασίας, το οποίο δεν οφείλεται σε μια από τις ως άνω καταστάσεις. Οι αξιώσεις εγγυήσεως ισχύουν μόνο εντός του χρόνου εγγυήσεως και με την υποβολή της γνήσιας απόδειξης αγοράς. Παρακαλείσθε, λοιπόν, όπως φυλάξετε τη γνήσια απόδειξη αγοράς. Σε περίπτωση παραπόνων, απευθυνθείτε αρχικά στην κάτωθι ανοιχτή γραμμή τηλεφωνικής εξυπηρέτησης ή επικοινωνήστε μαζί μας μέσω email. Εάν υφίσταται θέμα εγγυήσεως, θα επισκευάσουμε ή θα αντικαταστήσουμε δωρεάν το προϊόν ή θα επιστρέψουμε το ποσό αγοράς – σύμφωνα με την κρίση μας. Λοιπά δικαιώματα εκ της εγγυήσεως δεν υφίστανται.

Τα νόμιμα δικαιώματά σας, ειδικά οι αξιώσεις εγγυήσεως έναντι του εκάστοτε πωλητή, δεν περιορίζονται λόγω της παρούσας εγγυήσεως.

Με την αντικατάσταση της συσκευής, σύμφωνα με το ΝΟΜΟ 2251/1994, ξεκινάει εκ νέου η περίοδος της εγγύησης. Μετά την λήξη της εγγύησης προκύπτουσες επισκευές είναι με κόστος.

IAN: 408378_2207

 Σέρβις Ελλάδα
Tel.: 00800 490826606
E-Mail: deltasport@lidl.gr

DELTA-SPORT HANDELSKONTOR GMBH

Wragekamp 6 • DE-22397 Hamburg
GERMANY

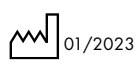

Delta-Sport-Nr.: MP-9954

IAN 408378_2207

