



## ROTATIONSRASIERER SRR 3.7 C5 ROTARY SHAVER SRR 3.7 C5 RASOIR À TÊTES ROTATIVES SRR 3.7 C5

**DE AT CH** Bedienungsanleitung

### ROTATIONSRASIERER

**FR BE** Mode d'emploi

### RASOIR À TÊTES ROTATIVES

**PL** Instrukcja obsługi

### ROTACYJNA MASZYŃKA DO GOLENIA

**SK** Návod na obsluhu

### HOLIACI STROJČEK

**DK** Betjeningsvejledning

### BARBERMASKINE

**GB** Operating instructions

### ROTARY SHAVER

**NL BE** Gebruiksaanwijzing

### ROTTEREND SCHEERAPPARAAT

**CZ** Návod k obsluze

### HOLIČÍ STROJEK

**ES** Instrucciones de servicio

### AFEITADORA ROTATORIA

For EU market:  
**HOYER Handel GmbH**  
Tasköprüstraße 3  
22761 Hamburg  
GERMANY

Imported for GB market by:  
**Lidl Great Britain Ltd**  
Lidl House · 14 Kingston Road  
Surrey · KT5 9NU

Stand der Informationen · Status of information · Version des informations · Stand van de informatie  
Stan informacii · Stav informacii · Stav informacii · Estado de las informaciones · Informationernes stand:

06/2021 ID: SRR 3.7 C5\_21\_V1.3

IAN 365013\_2101



IAN 365013\_2101



<b>Deutsch</b> .....	<b>2</b>
<b>English</b> .....	<b>18</b>
<b>Français</b> .....	<b>34</b>
<b>Nederlands</b> .....	<b>54</b>
<b>Polski</b> .....	<b>70</b>
<b>Česky</b> .....	<b>86</b>
<b>Slovenčina</b> .....	<b>100</b>
<b>Español</b> .....	<b>116</b>
<b>Dansk</b> .....	<b>132</b>





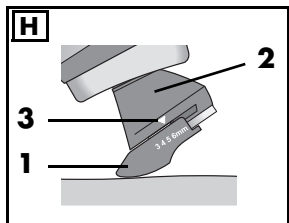
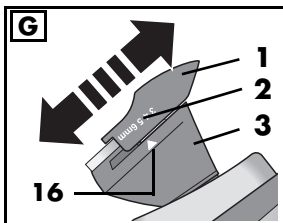
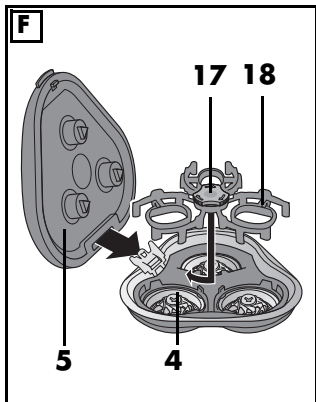
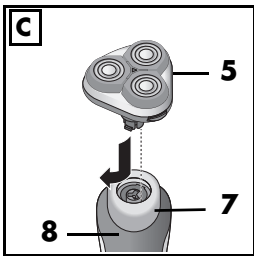
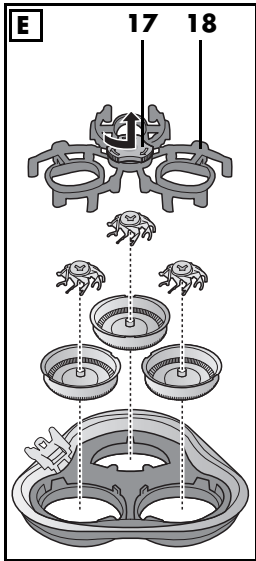
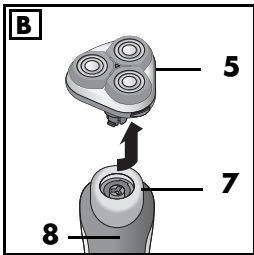
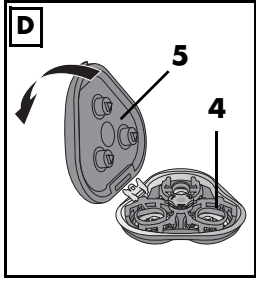
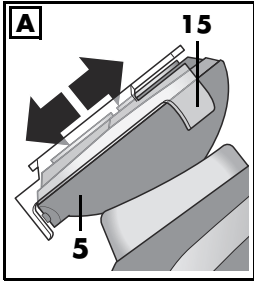
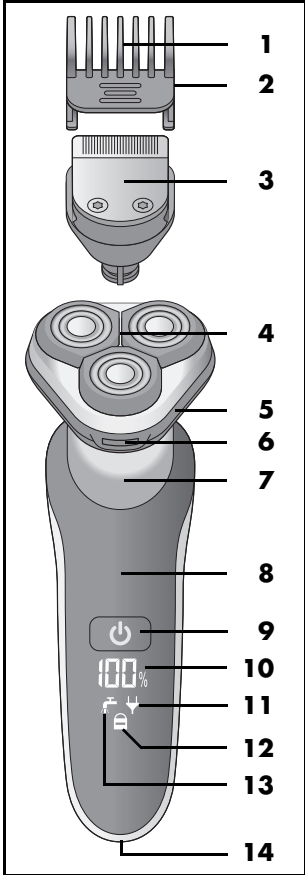

**Übersicht / Overview / Aperçu de l'appareil / Overzicht / Przegląd / Přehled / Vista general / Oversigt**



# Inhalt

<b>1. Übersicht</b>	<b>3</b>
<b>2. Bestimmungsgemäßer Gebrauch</b>	<b>4</b>
<b>3. Sicherheitshinweise</b>	<b>4</b>
<b>4. Lieferumfang</b>	<b>7</b>
<b>5. Aufladen</b>	<b>8</b>
<b>6. Bedienen</b>	<b>8</b>
6.1 Vor dem ersten Einschalten	8
6.2 Transportsicherung	8
6.3 Wechsel des Rasier-/Bartschneideaufsatzes	9
6.4 Aufstecken/Abnehmen des Kammaufsatzes	9
6.5 Rasieren	9
6.6 Konturen und Bart schneiden (2-in-1-Bart-und-Kotelettenstyler)	10
<b>7. Reinigung und Pflege</b>	<b>11</b>
7.1 Rasierer	11
7.2 Rasieraufsatz/Schereinheit	11
7.3 Bartschneideaufsatz	12
<b>8. Entsorgen</b>	<b>12</b>
<b>9. Problemlösungen</b>	<b>13</b>
<b>10. Zubehörteile bestellen</b>	<b>13</b>
<b>11. Technische Daten</b>	<b>14</b>
<b>12. Garantie der HOYER Handel GmbH</b>	<b>15</b>

# 1. Übersicht

- 1 Variabel einstellbarer Kammaufsatz für den Bartschneideaufsatz
- 2 **3 4 5 6 mm** Markierung am Kammaufsatz
- 3 Bartschneideaufsatz
- 4 Schereinheit mit Scherköpfen (3x)
- 5 Rasieraufsatz
- 6 Entriegelungstaste des Rasieraufsatzes
- 7 Antrieb für Aufsätze
- 8 Rasierer
- 9  Ein-/Ausschalter
- 10 **00/... /100%** Anzeige der Akkukapazität
- 11  Steckersymbol  
blinkt rot: Akku fast leer  
leuchtet rot während des Ladevorgangs: Akku wird geladen
- 12  Schlosssymbol blinkt: zeigt die Transportsicherung an
- 13  Reinigungssymbol: leuchtet beim Einschalten kurz auf / blinkt nach 30 Minuten Rasierzeit und erinnert an die notwendige regelmäßige Reinigung
- 14 Anschluss für Netzteil
- 15 Schutzkappe
- 16  Markierung am Bartschneideaufsatz
- 17 Verriegelungsrads
- 18 Halterung der Scherköpfe
- Ohne Abbildung:**
- 19 Netzteil
- 20 Reinigungsbürste
- 21 Aufbewahrungstasche

## Herzlichen Dank für Ihr Vertrauen!

Wir gratulieren Ihnen zu Ihrem neuen Rotationsrasierer.

Für einen sicheren Umgang mit dem Gerät und um den ganzen Leistungsumfang kennenzulernen:

- **Lesen Sie vor der ersten Inbetriebnahme diese Bedienungsanleitung gründlich durch.**
- **Befolgen Sie vor allen Dingen die Sicherheitshinweise!**
- **Das Gerät darf nur so bedient werden, wie in dieser Bedienungsanleitung beschrieben.**
- **Bewahren Sie diese Bedienungsanleitung auf.**
- **Falls Sie das Gerät einmal weitergeben, legen Sie bitte diese Bedienungsanleitung dazu. Die Bedienungsanleitung ist Bestandteil des Produktes.**

Wir wünschen Ihnen viel Freude mit Ihrem neuen Rotationsrasierer!

### Symbole am Gerät



Geeignet zum Abwaschen unter fließendem Wasser.

## 2. Bestimmungsgemäßer Gebrauch

Der Rotationsrasierer ist ausschließlich zum Schneiden von menschlichen Haaren vorgesehen. Verwenden Sie das Gerät nur für trockene Haare (außer bei Nassrasur). Das Gerät ist für den privaten Haushalt konzipiert und darf nicht für gewerbliche Zwecke eingesetzt werden. Das Gerät darf nur in Innenräumen benutzt werden.

### Vorhersehbarer Missbrauch

#### WARNUNG vor Sachschäden!

- ⊙ Schneiden Sie mit dem Gerät kein Kunsthaar und kein Tierhaar.

## 3. Sicherheitshinweise

### Warnhinweise

Falls erforderlich, werden folgende Warnhinweise in dieser Bedienungsanleitung verwendet:



**GEFAHR!** Hohes Risiko: Missachtung der Warnung kann Schaden für Leib und Leben verursachen.

**WARNUNG!** Mittleres Risiko: Missachtung der Warnung kann Verletzungen oder schwere Sachschäden verursachen.

**VORSICHT!** Geringes Risiko: Missachtung der Warnung kann leichte Verletzungen oder Sachschäden verursachen.

**HINWEIS:** Sachverhalte und Besonderheiten, die im Umgang mit dem Gerät beachtet werden sollten.

## Anweisungen für den sicheren Betrieb

- ⊙ Dieses Gerät kann von Kindern ab 8 Jahren und von Personen mit reduzierten physischen, sensorischen oder mentalen Fähigkeiten oder Mangel an Erfahrung und/oder Wissen benutzt werden, wenn sie beaufsichtigt oder bezüglich des sicheren Gebrauches des Gerätes unterwiesen wurden und die daraus resultierenden Gefahren verstanden haben. Kinder dürfen nicht mit dem Gerät spielen. Reinigung und Benutzerwartung dürfen nicht durch Kinder durchgeführt werden, es sei denn, sie sind beaufsichtigt.
- ⊙ Kinder jünger als 8 Jahre sind vom Gerät und der Anschlussleitung fernzuhalten.
- ⊙  Dieses Symbol zeigt an, dass Sie den Rasierer unter fließendem Wasser abwaschen können. **GEFAHR!** Trennen Sie das Gerät vorher vom Steckernetzteil. Verwenden Sie für den Netzbetrieb nur das mitgelieferte Original-Netzteil.

### WARNUNG!

- ⊙ Halten Sie das Netzteil und das Kabel trocken!
- ⊙ Das handgehaltene Teil ist vom Kabel des Netzteils zu trennen, bevor es mit Wasser gereinigt wird.
- ⊙ Dieses Gerät enthält einen Akku, der nicht ausgetauscht werden kann.



#### **GEFAHR für Kinder!**

- ⊙ Verpackungsmaterial ist kein Kinderspielzeug. Kinder dürfen nicht mit den Kunststoffbeuteln spielen. Es besteht Erstickungsgefahr.
- ⊙ Bewahren Sie das Gerät außerhalb der Reichweite von Kindern auf.



#### **GEFAHR für und durch Haus- und Nutztiere!**

- ⊙ Von Elektrogeräten können Gefahren für Haus- und Nutztiere ausgehen. Des Weiteren können Tiere auch einen Schaden am Gerät verursachen. Halten Sie deshalb Tiere grundsätzlich von Elektrogeräten fern.



#### **GEFAHR von Stromschlag durch Feuchtigkeit!**

- Diese Sicherheitshinweise gelten für das Netzteil und das an das Netzteil angeschlossene Gerät. Im Akkubetrieb ist der Rasierer gegen starkes Strahlwasser geschützt (Schutzart IPX6), darf jedoch nicht unter Wasser getaucht werden.
- ⊙ Benutzen Sie dieses Gerät nicht in der Nähe von Badewannen, Duschen, Waschbecken oder anderen Gefäßen, die Wasser enthalten.
  - ⊙ Schützen Sie das Gerät vor Feuchtigkeit, Tropf- oder Spritzwasser.
  - ⊙ Bedienen Sie das Gerät nicht mit nassen Händen.

- ⊙ Das Gerät, das Kabel und das Netzteil dürfen nicht in Wasser oder andere Flüssigkeiten getaucht werden und nicht unter fließendem Wasser abgespült werden.
- ⊙ Sollte das Gerät doch einmal ins Wasser gefallen sein, ziehen Sie sofort das Netzteil und nehmen erst danach das Gerät aus dem Wasser heraus. Benutzen Sie das Gerät in diesem Fall nicht mehr, sondern lassen Sie dieses durch einen Fachbetrieb überprüfen.
- ⊙ Sollte Flüssigkeit in das Gerät gelangen, lassen Sie vor einer erneuten Inbetriebnahme das Gerät prüfen.
- ⊙ Wenn das Gerät in einem Badezimmer verwendet wird, ist nach Gebrauch das Netzteil zu ziehen, da die Nähe von Wasser eine Gefahr darstellt, auch wenn das Gerät ausgeschaltet ist.
- ⊙ Als zusätzlicher Schutz wird die Installation einer Fehlerstromschutzeinrichtung (FI/RCD) mit einem Bemessungsauslösestrom von nicht mehr als 30 mA im Stromkreis empfohlen. Fragen Sie Ihren Elektroinstallateur um Rat. Lassen Sie den Einbau ausschließlich von einer Elektrofachkraft durchführen.
- ⊙ Achten Sie darauf, dass das Kabel nicht durch scharfe Kanten oder heiße Stellen beschädigt werden kann.
- ⊙ Achten Sie darauf, dass das Kabel nicht eingeklemmt oder gequetscht wird.
- ⊙ Um das Netzteil aus der Steckdose zu ziehen, immer am Netzteil, nie am Kabel ziehen.
- ⊙ Ziehen Sie das Netzteil aus der Steckdose, ...
  - ... nach jedem Gebrauch,
  - ... nach jedem Ladevorgang,
  - ... wenn eine Störung auftritt,
  - ... bevor Sie das Gerät mit dem Kabel verbinden,
  - ... bevor Sie das Gerät reinigen und ... bei Gewitter.
- ⊙ Um Gefährdungen zu vermeiden, nehmen Sie keine Veränderungen am Gerät vor. Lassen Sie Reparaturen nur von einer Fachwerkstatt bzw. im Service-Center durchführen.



### **GEFAHR durch Stromschlag!**

- ⊙ Nehmen Sie das Gerät nicht in Betrieb, wenn das Gerät, das Netzteil oder das Kabel sichtbare Schäden aufweist oder wenn das Gerät zuvor fallen gelassen wurde.
- ⊙ Stecken Sie das Netzteil erst dann in eine Steckdose, wenn das Kabel mit dem Gerät verbunden ist.
- ⊙ Schließen Sie das Netzteil nur an eine ordnungsgemäß installierte, gut zugängliche Steckdose an, deren Spannung der Angabe auf dem Typenschild entspricht. Die Steckdose muss auch nach dem Anschließen weiterhin gut zugänglich sein.



### **GEFAHR durch Akkus!**

- ⊙ Dieses Gerät enthält einen Akku, welcher nicht ausgebaut werden kann. Der Ausbau oder Austausch des Akkus darf nur durch den Hersteller oder seinen Kundendienst oder eine ähnlich qualifizierte Person erfolgen, um Gefährdungen zu vermeiden.
- ⊙ Schützen Sie den Akku vor mechanischen Beschädigungen. **Brandgefahr!**
- ⊙ Setzen Sie das Gerät nicht direkter Sonne oder Hitze aus. Die Umgebungstemperatur soll -10 °C nicht unter- und +40 °C nicht überschreiten.
- ⊙ Die Ladekontakte am Gerät dürfen nicht durch metallische Gegenstände verbunden werden.
- ⊙ Laden Sie den Akku ausschließlich mit dem Original-Zubehörteil (Netzteil) auf.
- ⊙ Sollte aus dem Akku Elektrolytlösung auslaufen, vermeiden Sie den Kontakt



mit Augen, Schleimhäuten und Haut. Spülen Sie betroffene Stellen sofort mit reichlich klarem Wasser und suchen Sie einen Arzt auf. Die Elektrolytlösung kann Reizungen hervorrufen.

- ⊙ Das Gerät enthält einen Lithium-Ionen-Akku.
  - Der Akku kann nicht entnommen werden!
  - Dieses Gerät darf nicht geöffnet werden!
  - Das Gerät muss mit dem eingebauten Akku fachgerecht entsorgt werden.

### **WARNUNG vor Verletzungen durch Schneiden!**

- ⊙ Die Spitzen des Bartschneideaufsatzes sind scharf. Gehen Sie vorsichtig damit um.
- ⊙ Benutzen Sie das Gerät nicht mit einem beschädigten Aufsatz.
- ⊙ Schalten Sie das Gerät aus, bevor Sie die Aufsätze aufstecken oder wechseln sowie vor jeder Reinigung.

### **WARNUNG vor Verletzungen!**

- ⊙ Legen Sie das Kabel so, dass niemand darüber stolpert oder darauf tritt.
- ⊙ Benutzen Sie das Gerät nicht bei offenen Wunden, Schnittwunden, Sonnenbrand oder Blasen.

### **WARNUNG vor Sachschäden!**

- ⊙ Verwenden Sie nur das Original-Zubehör.
- ⊙ Legen Sie das Gerät niemals auf heiße Oberflächen (z. B. Herdplatten) oder in die Nähe von Wärmequellen oder offenem Feuer.
- ⊙ Decken Sie das Netzteil nicht ab, um eine Überhitzung zu vermeiden.
- ⊙ Die Schereinheit des Rasieraufsatzes darf mit Wasser gereinigt werden. Verwenden Sie keine anderen Flüssigkeiten.
- ⊙ Verwenden Sie keine scharfen oder scheuernden Reinigungsmittel.

## **4. Lieferumfang**

- 1 Rasierer **8**
- 1 Netzteil **19**
- 1 Rasieraufsatz **5**
- 1 Bartschneideaufsatz **3**
- 1 Variabel (3, 4, 5, 6 mm) einstellbarer Kammaufsatz **1** für den Bartschneideaufsatz **3**
- 1 Reinigungsbürste **20**
- 1 Aufbewahrungstasche **21**
- 1 Schutzkappe **15**
- 1 Bedienungsanleitung

## 5. Aufladen

---

### HINWEISE:

- Laden Sie vor der Erstanwendung sowie für die folgenden Ladevorgänge das Gerät jeweils 90 Minuten auf.
  - Der Kapazität-/Ladezustand des Akkus **10** wird in Prozent angezeigt (00, 05, 10, ... , 100% in 5%-Schritten).
  - Wenn der Akku nahezu leer ist, blinkt das Steckersymbol **11** rot. Das Gerät ist dann nur noch kurze Zeit netzunabhängig betriebsbereit.
  - Ein Schnellladevorgang, ausreichend für eine Rasur, dauert ca. 5 Minuten.
  - Die netzunabhängige Betriebsdauer mit vollständig geladenem Akku beträgt ca. 60 Minuten.
- 

1. Schalten Sie ggf. das Gerät mit dem Ein-/Ausschalter **9** aus.
2. Verbinden Sie das Netzteil **19** mit dem Anschluss **14** am Gerät.
3. Stecken Sie das Netzteil **19** in eine gut zugängliche Steckdose, deren Spannung der Angabe auf dem Typenschild entspricht.
4. Das Steckersymbol **11** leuchtet rot und der Akku wird geladen. Wenn der Akku vollständig geladen ist, wird 100% angezeigt. Die netzunabhängige Betriebsdauer mit vollständig geladenem Akku beträgt ca. 60 Minuten.

## 6. Bedienen

### 6.1 Vor dem ersten Einschalten

---

#### VORSICHT:

- ⊙ Nach dem Auspacken können sich noch Ölrückstände auf den Scherköpfen **4** des Rasieraufsatzes **5** befinden. Entfernen Sie diese vor Inbetriebnahme mit einem saugfähigen, fusselfreien Tuch.
- 

Sie können den Rotationsrasierer unabhängig vom Ladezustand des Akkus jederzeit im Netzbetrieb verwenden.

1. Für den Netzbetrieb stellen Sie sicher, dass das Gerät ausgeschaltet ist.
2. Verbinden Sie das Netzteil **19** mit dem Anschluss **14** am Gerät.
3. Stecken Sie das Netzteil **19** in eine gut zugängliche Steckdose, deren Spannung der Angabe auf dem Typenschild entspricht.
4. **Bild A:** Schieben Sie die Schutzkappe **15** nach unten vom Rasieraufsatz **5** ab.
5. Schalten Sie das Gerät mit dem Ein-/Ausschalter **9** ein.

### 6.2 Transportsicherung

Ist die Transportsicherung aktiviert, blinkt das Schlosssymbol **12**.

- Drücken und halten Sie den Ein-/Ausschalter **9** ca. 4 Sekunden, um die Transportsicherung ein-/auszuschalten.
- Durch das Anschließen des Netzteils **19** wird die Transportsicherung deaktiviert und kann im Netzbetrieb auch nicht aktiviert werden.

## 6.3 Wechsel des Rasier-/ Bartschneideaufsatzes

### WARNUNG vor Verletzung!

- ⊙ Schalten Sie den Rasierer **8** aus, bevor Sie die Aufsätze aufstecken oder abnehmen.

1. **Bild A:** Schieben Sie ggf. die Schutzkappe **15** mit der Öffnung zuerst von unten auf den Rasieraufsatz **5**.
2. **Bild B:** Drehen Sie den Aufsatz **3** oder **5** ein kleines Stück gegen den Uhrzeigersinn und ziehen ihn dann vom Rasierer **8** ab.
3. **Bild C:** Stecken Sie den Aufsatz **3** oder **5** mit der Nut in die Aussparung im Antrieb für Aufsätze **7**. Drehen Sie den Aufsatz ein kleines Stück im Uhrzeigersinn. Achten Sie darauf, dass der Aufsatz fest auf dem Rasierer **8** sitzt.

## 6.4 Aufstecken/Abnehmen des Kammaufsatzes

### WARNUNG vor Verletzung!

- ⊙ Schalten Sie das Gerät aus, bevor Sie den Kammaufsatz **1** aufstecken oder wechseln.

### Aufstecken

- Zum Aufstecken des Kammaufsatzes **1** schieben Sie diesen über die seitlichen Führungsschienen des Bartschneideaufsatzes **3**, bis er hörbar einrastet.

### Abnehmen

1. Schieben Sie den Kammaufsatz **1** mit mäßigem Kraftaufwand nach oben. Der Kammaufsatz **1** löst sich vom Bartschneideaufsatz **3**.
2. Nehmen Sie den Kammaufsatz **1** ab.

## 6.5 Rasieren



### GEFAHR von Stromschlag durch Feuchtigkeit!

- ⊙ Der Rasierer **8** und das Netzteil **19** sind nicht wasserdicht und dürfen deshalb nicht in einer Dusche/Badewanne betrieben werden.

### WARNUNG!

- ⊙ Benutzen Sie das Gerät nicht bei offenen Wunden, Schnittwunden, Sonnenbrand oder Blasen.
- ⊙ Üben Sie keinen übermäßigen Druck auf die Scherköpfe **4** aus. Sie sind dünn und können leicht beschädigt werden.

### HINWEISE:

- Das Rasieren ist sowohl im Akku- als auch im Netzbetrieb möglich.
- Nach anfänglichen Anwendungen kann es zu einer vorübergehenden Rötung oder Reizung der Haut kommen, da sich die Haut erst an die Rasur gewöhnen muss. Diese Erscheinung ist normal und dauert im Allgemeinen zwischen 2 und 4 Wochen.

### Trockenrasur (Akku- und Netzbetrieb)

- Halten Sie die Schereinheit **4** parallel zur Hautoberfläche und führen Sie sie sanft in kreisenden Bewegungen über Ihr Gesicht.
- Rasieren Sie gegen die Bartwuchsrichtung.
- An komplizierten Stellen, wie z. B. am Kinn, straffen Sie die Haut, um ein besseres Ergebnis zu erhalten.
- Schalten Sie das Gerät nach der Rasur aus, reinigen Sie die Teile sorgfältig (Kapitel "Reinigung und Pflege" auf Seite 11) und schieben Sie zum Schutz der Scherköpfe **4** die Schutzkappe **15** von unten auf den Rasieraufsatz **5**.

## Nassrasur (nur Akkubetrieb)

---



### GEFAHR durch Stromschlag!

- ⊙ Das in der Hand gehaltene Gerät und das Netzteil **19** sind nicht wasserdicht. Eine Nassrasur ist nur im Akkubetrieb zulässig.

### WARNUNG vor Sachschäden!

- ⊙ Verwenden Sie für die Nassrasur ausschließlich Rasier- oder Seifenschaum, aber niemals Rasiergel oder Rasiercreme. Diese kann sich an den Scherköpfen **4** festsetzen.
- Tragen Sie vor der Rasur eine dünne Schicht Rasierschaum auf Ihr Gesicht auf.
- Rasieren Sie Ihr Gesicht, wie im Kapitel Trockenrasur (Akku- und Netzbetrieb) beschrieben.
- Sollte bei der Rasur Rasierschaum die Schereinheit mit den Scherköpfen **4** verstopfen, reinigen Sie die Schereinheit unter fließendem Wasser (Kapitel "Reinigung und Pflege" auf Seite 11).

## 6.6 Konturen und Bart schneiden (2-in-1-Bart- und-Kotelettenstyler)

---

### WARNUNG vor Verletzung!

- ⊙ Die Spitzen des Bartschneideaufsatzes **3** sind scharf. Gehen Sie vorsichtig damit um.

- **Bild G:** Verstellen Sie die Schnittlänge am Kammaufsatz **1** je nach gewünschter Haarlänge. Lesen Sie die Schnittlängen seitlich am Kammaufsatz **1** an der Markierung **2** ab. Die Pfeilmarkierung **▲ 16** weist auf die eingestellte Schnittlänge. Kürzen Sie Ihren Bart nun schrittweise.

**HINWEIS:** Achten Sie darauf, dass der Kammaufsatz **1** nach dem Verstellen noch fest auf dem Gerät sitzt.

---

- **Bild H:** Halten Sie das Gerät beim Schneiden des Bartes so, dass der vordere Teil des Kammaufsatzes **1** über die Haut gleitet.
- Verwenden Sie das Gerät ohne Kammaufsatz **1** nur mit dem Bartschneideaufsatz **3**, um Bart und Konturen zu schneiden. Sie können so Haarlängen von 1-2 mm gleichmäßig schneiden.

## 7. Reinigung und Pflege

---



### **GEFAHR durch Stromschlag!**

- ⊙ Das handgehaltene Teil ist vom Kabel des Netzteils zu trennen, bevor es mit Wasser gereinigt wird.

### **WARNUNG vor Verletzung!**

- ⊙ Schalten Sie vor jeder Reinigung das Gerät aus.

### **WARNUNG vor Sachschäden!**

- ⊙ Die Schereinheit **4** des Rasieraufsatzes **5** darf mit Wasser gereinigt werden. Verwenden Sie keine anderen Flüssigkeiten.
- ⊙ Verwenden Sie keine scharfen oder scheuernden Reinigungsmittel.

**HINWEIS:** Reinigen Sie das Gerät nach jedem Gebrauch.

---

### 7.1 Rasierer

- Wischen Sie das Gehäuse des Rasierers **8** mit einem leicht angefeuchteten Tuch ab.

### 7.2 Rasieraufsatz/ Schereinheit

#### **Rasieraufsatz trocken reinigen**

1. Reinigen Sie die 3 Scherköpfe **4** nach jeder Rasur mit der Reinigungsbürste **20**.
2. Drücken Sie die Entriegelungstaste **6** am Rasieraufsatz **5**, sodass die Schereinheit **4** aufklappt.
3. Klopfen Sie die Schereinheit **4** vorsichtig aus.
4. Entfernen Sie Haarreste mit der Reinigungsbürste **20**.

#### **Schereinheit nass reinigen**

Die Scherköpfe **4** des Rasieraufsatzes **5** dürfen mit Wasser gereinigt werden.

1. Drücken Sie die Entriegelungstaste **6** am Rasieraufsatz **5**, sodass die Schereinheit **4** aufklappt.
2. Reinigen Sie die Schereinheit **4** unter fließendem Wasser. Lassen Sie das Wasser von innen nach außen durch die Scherköpfe **4** fließen.
3. Lassen Sie alle Teile vollständig trocknen.
4. Klappen Sie die Schereinheit **4** zu, sodass sie einrastet.

#### **Schereinheit gründlich reinigen**

Ein eingebauter Timer im Gerät addiert die Rasierzeiten. Nach 30 Minuten Rasierzeit beginnt das Reinigungssymbol **13** zu blinken. Es erinnert Sie an die gründliche Reinigung, die regelmäßig durchzuführen ist. Wenn Sie das Gerät ausschalten, während das Reinigungssymbol blinkt, startet der Timer von vorne mit dem Zählen der Rasierzeit.

1. Drücken Sie die Entriegelungstaste **6** am Rasieraufsatz **5**, sodass die Schereinheit **4** aufklappt.
2. **Bild D:** Ziehen Sie die Schereinheit **4** durch Überstrecken vom Rasieraufsatz **5** ab.
3. **Bild E:** Drehen Sie vorsichtig das mit Pfeilen markierte Verriegelungsrad **17** entgegen der Pfeilrichtung, bis sich die Halterung der Scherköpfe **18** abheben lässt.
4. Reinigen Sie alle Teile unter fließendem Wasser und lassen Sie sie vollständig trocknen.
5. Setzen Sie die Schereinheit **4** wieder zusammen.
6. **Bild F:** Drehen Sie das Verriegelungsrad **17** in Pfeilrichtung, bis sich die Halterung der Scherköpfe **18** nicht mehr abheben lässt.

7. Stecken Sie die Schereinheit **4** und den Rasieraufsatz **5** wieder zusammen und klappen Sie die Schereinheit **4** zu, sodass sie einrastet.
8. Stecken Sie den Rasieraufsatz **5** wieder auf den Rasierer **8** und achten Sie darauf, dass er einrastet und fest sitzt.

---

**HINWEIS:** Empfehlenswert für eine gründliche Reinigung ist ein Ultraschallbad.

---

### 7.3 Bartschneideaufsatz

- Nehmen Sie den Kammaufsatz **1** ab. Spülen Sie den Kammaufsatz **1** mit Wasser ab und lassen Sie diesen trocknen, bevor Sie ihn wieder auf das Gerät setzen.
- Entfernen Sie Haarreste mit der mitgelieferten Reinigungsbürste **20** vom Bartschneideaufsatz **3**.
- Tragen Sie ca. alle 6 Monate wenige Tropfen Öl auf die Schnittkante des Bartschneideaufsatzes **3** auf. Wischen Sie ggf. überschüssiges Öl mit einem weichen, fusselfreien Tuch ab. Verwenden Sie nur säurefreies Öl, wie z. B. Nähmaschinenöl.

## 8. Entsorgen

Der in diesem Gerät integrierte Akku darf nicht in den Hausmüll. Das Gerät muss mit dem eingebauten Akku fachgerecht entsorgt werden.

Dieses Produkt unterliegt der europäischen Richtlinie 2012/19/EU. Das Symbol der durchgestrichenen Abfalltonne auf Rädern bedeutet, dass das Produkt in der Europäischen Union einer getrennten Müllsammmlung zugeführt werden muss. Dies gilt für das Produkt und alle mit diesem Symbol gekennzeichneten Zubehörteile. Gekennzeichnete Produkte dürfen nicht über den normalen Hausmüll entsorgt werden, sondern müssen an einer Annahmestelle für das Recycling von elektrischen und elektronischen Geräten abgegeben werden.

Dieses Recycling-Symbol markiert z. B. einen Gegenstand oder Materialteile als für die Rückgewinnung wertvoll. Recycling hilft, den Verbrauch von Rohstoffen zu reduzieren und die Umwelt zu entlasten. Informationen zur Entsorgung und der Lage des nächsten Recyclinghofes erhalten Sie z. B. bei Ihrer Stadtreinigung oder in den Gelben Seiten.



### Verpackung

Wenn Sie die Verpackung entsorgen möchten, achten Sie auf die entsprechenden Umweltvorschriften in Ihrem Land.

## 9. Problemlösungen

Sollte Ihr Gerät einmal nicht wie gewünscht funktionieren, gehen Sie bitte erst diese Checkliste durch. Vielleicht ist es nur ein kleines Problem, das Sie selbst beheben können.



### GEFAHR durch Stromschlag!

- ⊙ Versuchen Sie auf keinen Fall, das Gerät selbstständig zu reparieren.

Fehler	Mögliche Ursachen / Maßnahmen
Keine Funktion	<ul style="list-style-type: none"> <li>• Ist die Stromversorgung sichergestellt?</li> <li>• Überprüfen Sie die Anschlüsse.</li> <li>• Akku leer?</li> </ul>
Das Gerät lässt sich nicht einschalten.	<ul style="list-style-type: none"> <li>• Akku leer?</li> <li>• Ist die Transportsicherung aktiviert?</li> </ul>
Schneidleistung lässt nach.	<ul style="list-style-type: none"> <li>• Schereinheit <b>4</b> gereinigt?</li> </ul>
Akku lässt sich nicht mehr aufladen oder die Akkuleistung ist nur noch sehr gering.	Der Akku hat das Ende seiner Lebensdauer erreicht. Das Gerät muss mit dem eingebauten Akku fachgerecht entsorgt werden (siehe Kapitel "Entsorgen" auf Seite 12).

## 10. Zubehörteile bestellen

Zubehörteile für den Rotationsrasierer SRR 3.7 C5 können Sie nachbestellen.



### Bestellung online

[shop.hoyerhandel.com](http://shop.hoyerhandel.com)



1. Scannen Sie den QR-Code mit Ihrem Smartphone/Tablet.
2. Mit dem QR-Code gelangen Sie auf eine Webseite, wo Sie die Nachbestellung vornehmen können.

# 11. Technische Daten

Modell:	SRR 3.7 C5
Rotationsrasierer:	Eingang: 5 V === 0.9 A
Netzteil: New Wise International Holdings Limited (Model SW-050090EUD):	Eingang: 100-240 V ~ 50/60 Hz, 0.2 A Max Ausgang: 5.0 V ===, 0.9 A, 4.5 W 
Schutzklasse des Netzteils:	II 
Schutzart des Rasierers:	IPX6 (Schutz gegen starkes Strahlwasser)
Schutzart des Netzteils:	IP44 (spritzwasserge- schützt)
Umgebungsbedin- gungen:	 nur für Innenräume zugelassen
Akku:	1x 3.7 V Li-Ion, 700 mAh, 2.59 Wh
Betriebstemperatur:	-10 °C bis +40 °C













**HINWEIS:** Es ist keine Aktion seitens der Benutzer erforderlich, um das Produkt zwischen 50 und 60 Hz umzustellen. Das Produkt passt sich sowohl für 50 als auch für 60 Hz an.

# Netzadapter

Veröffentlichte Angaben	Wert und Genauigkeit	Einheit
New Wise International Holdings Limited 33556105-000-11-19-8 RM 1005,10/F, Ho King Commercial Center, 2-16 Fa Yuen Street, Mongkok, Kowloon, Hong Kong	-	-
Modellkennung: SW-050090EUD	-	-
Eingangsspannung	100-240	V
Eingangswechselstrom- frequenz	50/60	Hz
Ausgangsspannung	5.0	V
Ausgangsstrom	0.9	A
Ausgangsleistung	4.5	W
Durchschnittliche Effizienz im Betrieb	73.74	%
Effizienz bei geringer Last (10 %)	Nicht an- wendbar	%
Leistungsaufnahme bei Nulllast	0.055	W



## Verwendete Symbole

	Sicherheits-Transformator kurzschlussfest
	Schutzisolierung
	<b>G</b> eprüfte <b>S</b> icherheit: Geräte müssen den allgemein anerkannten Regeln der Technik genügen und gehen mit dem Produktsicherheitsgesetz (ProdSG) konform.
	Mit der CE-Kennzeichnung erklärt die HOYER Handel GmbH die EU-Konformität.
	Geräte mit diesem Zeichen dürfen nur im Haus betrieben (trockene Umgebung) werden.
	Dieses Symbol erinnert daran, die Verpackung umweltfreundlich zu entsorgen.
	Mit dem Recyclingsymbol (3 Pfeile) sind wiederverwertbare Materialien gekennzeichnet. Das Material kann durch die Recycling-Nummer in der Mitte (hier: 21) und/oder ein Kürzel (hier: PAP) spezifiziert werden.
	Gleichspannung
	Wechselspannung
	Zeichen für Polarität
	Das Netzteil hat die Energieeffizienzklasse 6.
	Es handelt sich um ein wiederverwertbares Produkt, das der erweiterten Herstellerverantwortung sowie der Abfalltrennung unterliegt.

Technische Änderungen vorbehalten.

## 12. Garantie der HOYER Handel GmbH

Sehr geehrte Kundin, sehr geehrter Kunde, Sie erhalten auf dieses Gerät 3 Jahre Garantie ab Kaufdatum. Im Falle von Mängeln dieses Produkts stehen Ihnen gegen den Verkäufer des Produkts gesetzliche Rechte zu. Diese gesetzlichen Rechte werden durch unsere im Folgenden dargestellte Garantie nicht eingeschränkt.

### Garantiebedingungen

Die Garantiefrist beginnt mit dem Kaufdatum. Bitte bewahren Sie den Original-Kassenbon gut auf. Diese Unterlage wird als Nachweis für den Kauf benötigt.

Tritt innerhalb von drei Jahren ab dem Kaufdatum dieses Produkts ein Material- oder Fabrikationsfehler auf, wird das Produkt von uns – nach unserer Wahl – für Sie kostenlos repariert oder ersetzt. Diese Garantieleistung setzt voraus, dass innerhalb der Dreijahresfrist das defekte Gerät und der Kaufbeleg (Kassenbon) vorgelegt und schriftlich kurz beschrieben wird, worin der Mangel besteht und wann er aufgetreten ist.

Wenn der Defekt von unserer Garantie gedeckt ist, erhalten Sie das reparierte oder ein neues Produkt zurück. Mit Reparatur oder Austausch des Produkts beginnt kein neuer Garantiezeitraum.

### Garantiezeit und gesetzliche Mängelansprüche

Die Garantiezeit wird durch die Gewährleistung nicht verlängert. Dies gilt auch für ersetzte und reparierte Teile. Eventuell schon beim Kauf vorhandene Schäden und Mängel müssen sofort nach dem Auspacken gemeldet werden. Nach Ablauf der Garantiezeit anfallende Reparaturen sind kostenpflichtig.

## Garantieumfang

Das Gerät wurde nach strengen Qualitätsrichtlinien sorgfältig produziert und vor Auslieferung gewissenhaft geprüft.

Die Garantieleistung gilt für Material- oder Fabrikationsfehler.

## Von der Garantie ausgeschlossen sind Verschleißteile, die normaler Abnutzung ausgesetzt sind und Beschädigungen an zerbrechlichen Teilen, z. B. Schalter, Akkus, Leuchtmittel oder andere Teile, die aus Glas gefertigt sind.

Diese Garantie verfällt, wenn das Produkt beschädigt, nicht sachgemäß benutzt oder gewartet wurde. Für eine sachgemäße Benutzung des Produkts sind alle in der Bedienungsanleitung aufgeführten Anweisungen genau einzuhalten. Verwendungszwecke und Handlungen, von denen in der Bedienungsanleitung abgeraten oder vor denen gewarnt wird, sind unbedingt zu vermeiden. Das Produkt ist lediglich für den privaten und nicht für den gewerblichen Gebrauch bestimmt. Bei missbräuchlicher und unsachgemäßer Behandlung, Gewaltanwendung und bei Eingriffen, die nicht von unserem autorisierten Service-Center vorgenommen wurden, erlischt die Garantie.

## Abwicklung im Garantiefall

Um eine schnelle Bearbeitung Ihres Anliegens zu gewährleisten, folgen Sie bitte den folgenden Hinweisen:

- Bitte halten Sie für alle Anfragen die Artikelnummer **IAN: 365013\_2101** und den Kassenbon als Nachweis für den Kauf bereit.
- Die Artikelnummer finden Sie auf dem Typenschild, einer Gravur, auf dem Titelblatt Ihrer Anleitung (unten links) oder als Aufkleber auf der Rück- oder Unterseite des Gerätes.

- Sollten Funktionsfehler oder sonstige Mängel auftreten, kontaktieren Sie zunächst das nachfolgend benannte Service-Center **telefonisch** oder per **E-Mail**.
- Ein als defekt erfasstes Produkt können Sie dann unter Beifügung des Kaufbelegs (Kassenbon) und der Angabe, worin der Mangel besteht und wann er aufgetreten ist, für Sie portofrei an die Ihnen mitgeteilte Service-Anschrift übersenden.

Auf [www.lidl-service.com](http://www.lidl-service.com) können Sie diese und viele weitere Handbücher, Produktvideos und Installationssoftware herunterladen.



Mit diesem QR-Code gelangen Sie direkt auf die Lidl-Service-Seite ([www.lidl-service.com](http://www.lidl-service.com)) und können mittels der Eingabe der Artikelnummer (IAN) **365013\_2101** Ihre Bedienungsanleitung öffnen.



## **Service-Center**

**DE** Service Deutschland

Tel.: 0800 5435 111

(kostenfrei)

E-Mail: [hoyer@lidl.de](mailto:hoyer@lidl.de)

**AT** Service Österreich

Tel.: 0820 201 222

(0,15 EUR/Min.)

E-Mail: [hoyer@lidl.at](mailto:hoyer@lidl.at)

**CH** Service Schweiz

Tel.: 0842 665566

(0,08 CHF/Min.,

Mobilfunk max. 0,40 CHF/Min.)

E-Mail: [hoyer@lidl.ch](mailto:hoyer@lidl.ch)

**IAN: 365013\_2101**



## **Lieferant**

Bitte beachten Sie, dass die folgende Anschrift **keine Serviceanschrift** ist.

Kontaktieren Sie zunächst das genannte Service-Center.

HOYER Handel GmbH

Tasköprüstraße 3





22761 Hamburg

DEUTSCHLAND

# Contents

<b>1. Overview</b>	<b>19</b>
<b>2. Intended purpose</b>	<b>20</b>
<b>3. Safety instructions</b>	<b>20</b>
<b>4. Items supplied</b>	<b>23</b>
<b>5. Charging</b>	<b>23</b>
<b>6. Operation</b>	<b>24</b>
6.1 Before switching on for the first time	24
6.2 Transport lock	24
6.3 Changing the shaving/beard trimmer attachment	24
6.4 Pushing on/removing the comb attachment	24
6.5 Shaving	25
6.6 Cutting hairlines and beard (2-in-1 beard and sideburn styler)	25
<b>7. Cleaning and care</b>	<b>26</b>
7.1 Shaver	26
7.2 Shaving attachment / blade unit	26
7.3 Beard trimmer attachment	27
<b>8. Disposal</b>	<b>27</b>
<b>9. Troubleshooting</b>	<b>28</b>
<b>10. Ordering accessories</b>	<b>28</b>
<b>11. Technical specifications</b>	<b>29</b>
<b>12. Warranty of the HOYER Handel GmbH</b>	<b>30</b>

## 1. Overview

- |                   |   |  |
|-------------------|---|--|
| <b>1</b>          |   | Adjustable comb attachment for the beard trimmer attachment  |
| <b>2</b>          | <b>3 4 5 6 mm</b>   | Marking on comb attachment   |
| <b>3</b>          |   | Beard trimmer attachment   |
| <b>4</b>          |   | Blade unit with shaving heads (3x)   |
| <b>5</b>          |   | Shaving attachment   |
| <b>6</b>          |   | Release button of the shaving attachment   |
| <b>7</b>          |   | Motor unit for attachments   |
| <b>8</b>          |   | Shaver   |
| <b>9</b>          |  | On/off switch  |
| <b>10</b>         | <b>00/... /100%</b>   | Status display of the battery capacity   |
| <b>11</b>         |  | Plug symbol<br>flashing red: battery almost empty<br>is lit red during charging process: the battery is being charged                      |
| <b>12</b>         |  | Lock symbol flashes: shows the transport lock  |
| <b>13</b>         |  | Cleaning symbol: is lit briefly when switched on / flashes after 30 minutes of shaving time as a reminder of the required regular cleaning |
| <b>14</b>         |   | Connection for power unit  |
| <b>15</b>         |   | Protective cap   |
| <b>16</b>         |  | Marking at the beard trimmer attachment  |
| <b>17</b>         |   | Locking wheel  |
| <b>18</b>         |   | Holder for shaving heads   |
| <b>Not shown:</b> |   |  |
| <b>19</b>         |   | Power unit   |
| <b>20</b>         |   | Cleaning brush   |
| <b>21</b>         |   | Storage pouch  |

## **Thank you for your trust!** **2. Intended purpose**

Congratulations on your new rotary shaver.

For a safe handling of the device and in order to get to know the entire scope of features:

- **Thoroughly read these user instructions prior to initial use.**
- **Above all, observe the safety instructions!**
- **The device should only be used as described in these user instructions.**
- **Keep these user instructions for reference.**
- **If you pass the device on to someone else, please include these operating instructions. The user instructions are a part of the product.**

We hope you enjoy your new rotary shaver!

### **Symbols on your device**



Suitable for washing under running water.

The rotary shaver is intended exclusively for cutting human hair. Only use the device for dry hair (except for wet shaving).

The device is designed for private home use and must not be used for commercial purposes. The device must only be used indoors.

### **Foreseeable misuse**

---

#### **WARNING! Risk of material damage!**

- ⊙ Do not use the device to cut artificial hair or animal hair.
- 

## **3. Safety instructions**

### **Warnings**

If necessary, the following warnings will be used in these user instructions:



**DANGER!** High risk: failure to observe this warning may result in injury to life and limb.

**WARNING!** Moderate risk: failure to observe this warning may result in injury or serious material damage.

**CAUTION:** low risk: failure to observe this warning may result in minor injury or material damage.

**NOTE:** circumstances and specifics that must be observed when handling the device.

## **Instructions for safe operation**

- ⊙ This device can be used by children from the age of 8 and people with restricted physical, sensory or intellectual abilities or people without adequate experience and/or understanding, if they are supervised or instructed on how to use this device safely and if they are aware of the resulting hazards. Children must not play with the device. Cleaning and maintenance by the user must not be performed by children without supervision.
- ⊙ Keep children under the age of 8 away from the device and the power cable.
- ⊙  This symbol indicates that you can clean the shaver under running water. **DANGER!** Disconnect the device from the plug-in power unit prior to doing so. Only use the included original power unit for mains operation.

### **WARNING!**

- ⊙ Keep the power unit and the cable dry!
- ⊙ The hand-held part must be disconnected from the cable of the power unit before it is cleaned with water.
- ⊙ This device contains a battery that cannot be replaced.



#### **DANGER for children!**

- ⊙ Children must not play with packing material. Do not allow children to play with plastic bags. There is a risk of suffocation.
- ⊙ Keep the device out of the reach of children.



#### **DANGER to and from pets and livestock!**

- ⊙ Electrical devices can represent a hazard to pets and livestock. In addition, animals can also cause damage to the device. For this reason you should keep animals away from electrical devices at all times.



#### **DANGER! Risk of electric shock due to moisture!**

- These safety instructions apply to the power unit and the device connected to the power unit. In battery mode, the shaver is protected against strong jets of water (protection type IPX6), but must not be immersed in water.
- ⊙ Do not use this device in the vicinity of bathtubs, showers, washbasins or other vessels containing water.
  - ⊙ Protect the device from moisture, water drops and water splashes.
  - ⊙ Never touch the device with wet hands.
  - ⊙ The device, the cable and the power unit must not fall into water or other liquids and must not be rinsed under running water.
  - ⊙ If the device has fallen into water, pull out the power unit immediately, and only then remove the device from the

water. Do not use the device again, but have this checked by a specialist.

- ⊙ Should liquid enter the device, have it checked before starting the device up again.
- ⊙ If the device is used in a bathroom, the power unit must be pulled out after use, as the proximity of water represents a hazard, even when the device is switched off.
- ⊙ Installation of a residual current device (FI/RCD) with a rated residual operating current of no more than 30 mA is recommended to provide additional protection. Ask your electrician for advice. The installation should only be carried out by a qualified electrician.



### **DANGER! Risk of electric shock!**

- ⊙ Never put the device into operation if there are visible damages to the device, the power unit or the cable or if the device has been dropped before.
- ⊙ Connect the cable to the device before plugging the power unit into a wall socket.
- ⊙ Only connect the power unit to a properly installed, easily accessible wall socket, the voltage of which corresponds to the specifications on the rating plate. The wall socket must continue to be easily accessible after the device is plugged in.
- ⊙ Ensure that the cable cannot be damaged by sharp edges or hot surfaces.
- ⊙ Ensure that the cable is not trapped or crushed.
- ⊙ When removing the power unit from the wall socket, always pull the power unit and never the cable.
- ⊙ Pull the power unit out of the wall socket, ...
  - ... after every use,
  - ... after each charging process,
  - ... if there is a fault,
  - ... before connecting the device to the cable,

... before you clean the device and ... during thunderstorms.

- ⊙ To avoid any risk, do not make modifications to the device. Repairs must be carried out by a specialist workshop or the Service Centre.



### **DANGER from batteries!**

- ⊙ This device contains a battery that cannot be removed. The battery may only be removed or replaced by the manufacturer, the manufacturer's customer service department or a similarly qualified specialist, in order to avoid any hazards.
- ⊙ Protect the battery against mechanical damages. **Fire hazard!**
- ⊙ Do not expose the device to direct sunshine or heat. The ambient temperature should not be lower than -10 °C and higher than +40 °C.
- ⊙ The charge contacts on the device must not be connected by metallic objects.
- ⊙ The battery may only be charged with the original accessory (power unit).
- ⊙ Should the electrolyte solution leak out of the battery, avoid contact with eyes, mucous membranes and skin. Rinse immediately with plenty of clean water and consult a doctor. The electrolyte solution can cause irritation.
- ⊙ The device is provided with a lithium-ion battery.
  - The battery cannot be removed!
  - This device must not be opened!
  - The device with the installed battery must be disposed of properly.

### **WARNING! Risk of injury from cutting!**

- ⊙ The points of the beard trimmer attachment are sharp. Handle with care.
- ⊙ Do not use the device if the attachment shows damages.



- ⊙ Switch off the device before pinning up or changing the attachments and each time before cleaning.

### **WARNING! Risk of injury!**

- ⊙ Place the cable in such a way that no one trips over it or steps on it.
- ⊙ Do not use the device on open wounds, cuts, sunburn or blisters.

### **WARNING! Risk of material damage!**

- ⊙ Use the original accessories only.
- ⊙ Never place the device on hot surfaces (e.g. hot plates) or near heat sources or open fire.
- ⊙ Do not cover the power unit to prevent overheating.
- ⊙ The blade unit of the shaving attachment can be cleaned using water. Do not use any other liquids.
- ⊙ Do not use any astringent or abrasive cleaning agents.

## **4. Items supplied**

- 1 shaver **8**
- 1 power unit **19**
- 1 shaving attachment **5**
- 1 beard trimmer attachment **3**
- 1 adjustable (3, 4, 5, 6 mm) comb attachment **1** for the beard trimmer attachment **3**
- 1 cleaning brush **20**
- 1 storage pouch **21**
- 1 protective cap **15**
- 1 copy of the user instructions

## **5. Charging**

---

### **NOTES:**

- Before the device is used for the first time, and during the following three charging procedures, the device should be charged for 90 minutes in each case.
  - The capacity/charging state of the battery **10** is displayed in percent (00, 05, 10, ... , 100% in increments of 5%).
  - When the battery is almost empty, the plug symbol **11** flashes in red. The device can then only be used for a short time without being connected to the electricity supply.
  - It takes about 5 minutes to charge the device sufficiently for one shave.
  - When the battery is fully charged, the device can be used for approximately 60 minutes without being connected to the power supply.
- 

1. Switch off the device with the on/off switch **9** if necessary.
2. Connect the power unit **19** to the connection **14** at the device.
3. Insert the power unit **19** into a readily accessible wall socket whose voltage matches the voltage stated on the rating plate.
4. The plug symbol **11** is lit red and the battery is charged. When the battery is fully charged, 100% is displayed. When the battery is fully charged, the device can be used for approximately 60 minutes without being connected to the power supply.

## 6. Operation

### 6.1 Before switching on for the first time

---

#### CAUTION:

- ⊙ After unpacking, there could still be oil residues on the shaving heads **4** of the shaving attachment **5**. Remove these with an absorbent, lint-free cloth before using the device for the first time.
- 

Regardless of the charging state of the battery, the rotary shaver can always be used in mains operation.

1. Before switching to mains operation, ensure that the device is switched off.
2. Connect the power unit **19** to the connection **14** at the device.
3. Insert the power unit **19** into a readily accessible wall socket whose voltage matches the voltage stated on the rating plate.
4. **Figure A:** push the protective cap **15** downwards off the shaving attachment **5**.
5. Switch on the device with the on/off switch **9**.

### 6.2 Transport lock

If the transport lock is activated, the lock symbol **12** flashes.

- Press and hold the on/off switch **9** for approx. 4 seconds, in order to switch the transport lock on/off.
- Connecting the power unit **19** deactivates the transport lock, which cannot be activated during mains operation.

### 6.3 Changing the shaving/ beard trimmer attachment

---

#### WARNING! Risk of injury!

- ⊙ Switch off the shaver **8**, before you attach or remove the attachments.
- 

1. **Figure A:** slide the protective cap **15** onto the shaving attachment **5** from below, with the opening first.
2. **Figure B:** turn the attachment **3** or **5** a little bit anticlockwise and then pull it off the shaver **8**.
3. **Figure C:** insert the attachment **3** or **5** with the groove into the recess of the motor unit for attachments **7**. Turn the attachment a little bit clockwise. Ensure that the attachment is firmly attached to the shaver **8**.

### 6.4 Pushing on/removing the comb attachment

---

#### WARNING! Risk of injury!

- ⊙ Switch off the device before replacing or changing a comb attachment **1**.
- 

#### Pushing on

- In order to attach the comb attachment **1**, push it over the guide rails on the side of the device onto the beard trimmer attachment **3**, until it is heard to click into place.

#### Removing

1. Push the comb attachment **1** upwards using a moderate amount of force. The comb attachment **1** separates from the beard trimmer attachment **3**.
2. Remove the comb attachment **1**.

## 6.5 Shaving

---



### **DANGER! Risk of electric shock due to moisture!**

- ⊙ The shaver **8** and the power unit **19** are not waterproof and are therefore not allowed to be used in a shower/bath.

### **WARNING!**

- ⊙ Do not use the device on open wounds, cuts, sunburn or blisters.
- ⊙ Do not place excessive pressure on the shaving heads **4**. They are thin and can be damaged easily.

### **NOTES:**

- Shaving is possible both in battery mode and in mains operation.
  - Initial use may cause temporary irritation or redness of the skin, as the skin has to adjust to shaving. This is normal and usually lasts between 2 to 4 weeks.
- 

### **Dry shaving (Rechargeable battery and mains operation)**

- Hold the blade unit **4** parallel to the surface of the skin, and gently move it over your face using circular motions.
- Shave against the direction of your beard growth.
- Stretch your skin in complicated areas, such as the chin, to achieve better results.
- Switch off the device after shaving, clean the parts carefully (Chapter "Cleaning and care" on page 26) and to protect the shaving heads **4**, slide the protective cap **15** onto the shaving attachment **5** from below.

## Wet shaving (only for battery operation)

---



### **DANGER! Risk of electric shock!**

- ⊙ The hand-held device and the power unit **19** are not waterproof. Wet shaving is only allowed when using battery power.

### **WARNING! Risk of material damage!**

- ⊙ For wet shaving use shaving foam or lather only; never use shaving gel or shaving cream. This could adhere to the shaving heads **4**.
- 

- Before shaving, smooth a thin layer of shaving foam on your face.
- Shave your face as described in the chapter Dry shaving (Rechargeable battery and mains operation).
- If shaving foam should clog the blade unit with the shaving heads **4**, clean the blade unit under running water (Chapter "Cleaning and care" on page 26).

## 6.6 Cutting hairlines and beard (2-in-1 beard and sideburn styler)

---

### **WARNING! Risk of injury!**

- ⊙ The points of the beard trimmer attachment **3** are sharp. Handle with care.
- 

- **Figure G:** adjust the cutting length at the comb attachment **1** according to the desired hair length. Read the cutting length on the side of the comb attachment **1** at the marking **2**. The arrow symbol **▲ 16** indicates which cutting length is set. Now, shorten your beard step-by-step.
- 

**NOTE:** ensure that the comb attachment **1** is still firmly attached to the device after adjustment.

---

- **Figure H:** when trimming your beard, hold the device so that the front part of comb attachment **1** slides over the skin.
- Use the device only with the beard trimmer attachment **3** and without comb attachment **1**, to cut beard and hairline. In this way you can cut hair lengths of 1-2 mm evenly.

## 7. Cleaning and care



### **DANGER! Risk of electric shock!**

- ⊙ The hand-held part must be disconnected from the cable of the power unit before it is cleaned with water.

### **WARNING! Risk of injury!**

- ⊙ Always switch off the device before cleaning it.

### **WARNING! Risk of material damage!**

- ⊙ The blade unit **4** of the shaving attachment **5** can be cleaned using water. Do not use any other liquids.
- ⊙ Do not use any astringent or abrasive cleaning agents.

**NOTE:** clean the device after every use.

### 7.1 Shaver

- Wipe down the housing of the shaver **8** with a damp cloth.

### 7.2 Shaving attachment / blade unit

#### **Dry cleaning of the shaving attachment**

1. Clean the 3 shaving heads **4** after each shave using the cleaning brush **20**.
2. Press the release button **6** on the shaving attachment **5**, so that the blade unit **4** opens.
3. Carefully tap the blade unit **4** to empty it.

4. Remove the hair remnants by using the cleaning brush **20**.

#### **Wet cleaning of the blade unit**

The shaving heads **4** of the shaving attachment **5** can be cleaned with water.

1. Press the release button **6** on the shaving attachment **5**, so that the blade unit **4** opens.
2. Clean the blade unit **4** under running water. Allow the water to flow through the shaving heads **4** from the inside to the outside.
3. Allow the parts to dry completely.
4. Close the blade unit **4**, so that it clicks into place.

#### **Thorough cleaning of the blade unit**

An integrated timer in the device adds up shaving times. After a shaving period of 30 minutes, the cleaning symbol **13** starts flashing. It reminds you of the thorough cleaning that you should regularly perform. If you switch off the device while the cleaning symbol is flashing, the timer will start counting shaving times again from the beginning.

1. Press the release button **6** on the shaving attachment **5**, so that the blade unit **4** opens.
2. **Figure D:** pull the blade unit **4** off the shaving attachment **5** by overextending it.
3. **Figure E:** carefully turn the locking wheel **17** marked with arrows against the direction of the arrows, until the holder of the shaving heads **18** can be lifted off.
4. Clean all parts under running water, and then allow them to dry completely.
5. Reassemble the blade unit **4**.
6. **Figure F:** carefully turn the locking wheel **17** in the direction of the arrows, until the holder of the shaving heads **18** can no longer be lifted off.

7. Push the blade unit **4** and the shaving attachment **5** back together and close the blade unit **4**, so that it clicks into place.
8. Push the shaving attachment **5** back onto the shaver **8**, and ensure that it clicks firmly into place.

---

**NOTE:** for thorough cleaning, an ultrasonic bath is recommended.

---

### 7.3 Beard trimmer attachment

- Remove the comb attachment **1**. Rinse the comb attachment **1** with water and let it dry before reattaching it to the device.
- Remove the hair remnants from the beard trimmer attachment **3** by using the cleaning brush **20** included in the delivery.
- Every 6 months or so, apply a few drops of oil to the cutting edge of the beard trimmer attachment **3**. Using a soft, lint-free cloth, wipe off the surplus oil, if necessary. Only use acid-free oil, such as e.g. sewing machine oil.

## 8. Disposal

The battery integrated into this device must not be disposed of in household waste. The device must be disposed of properly with the battery installed.

This product is subject to the provisions of European Directive 2012/19/EC. The symbol showing a wheeled bin crossed through indicates that the product requires separate refuse collection in the European Union. This applies to the product and all accessories marked with this symbol. Products identified with this symbol may not be discarded with normal household waste, but must be taken to a collection point for recycling electric and electronic appliances.

This recycling symbol marks e.g. an object or parts of the material as valuable for recycling. Recycling helps to reduce the consumption of raw materials and protect the environment.



### Packaging

When disposing of the packaging, make sure you comply with the environmental regulations applicable in your country.

## 9. Troubleshooting

If your device fails to function as required, please try this checklist first. Perhaps there is only a minor problem, and you can solve it yourself.



### **DANGER! Risk of electric shock!**

- ⊙ Do not attempt to repair the device yourself under any circumstances.

<b>Fault</b>	<b>Possible causes / Action</b>
No function	<ul style="list-style-type: none"> <li>• Has the device been connected to the power supply?</li> <li>• Inspect the connections.</li> <li>• Is the battery empty?</li> </ul>
The device cannot be switched on.	<ul style="list-style-type: none"> <li>• Is the battery empty?</li> <li>• Has the transport lock been activated?</li> </ul>
Cutting performance is deteriorating.	<ul style="list-style-type: none"> <li>• Blade unit <b>4</b> cleaned?</li> </ul>
Battery cannot be charged or the battery performance is very low.	<p>The battery have reached the end of its service life. The device with the installed battery must be disposed of properly (see Chapter "Disposal" on page 27).</p>

## 10. Ordering accessories

Accessories for the rotary shaver SRR 3.7 C5 can be reordered.



### **Order online**

[shop.hoyerhandel.com](http://shop.hoyerhandel.com)



1. Scan the QR code with your smart-phone/tablet.
2. The QR code will take you to a website where you can reorder.

## 11. Technical specifications













Model:	SRR 3.7 C5
Rotary shaver:	Input: 5.0 V $\equiv$ 0.9 A
Power unit: New Wise International Holdings Limited (model SW-050090EUD):	Input: 100-240 V ~ 50/60 Hz, 0.2 A Max Output: 5.0 V $\equiv$ , 0.9 A, 4.5 W 
Protection class of the power unit:	II 
Protection type of the shaver:	IPX6 (protection against strong jets of water)
Protection type of the power unit:	IP44 (splash-proof)
Ambient conditions:	 only approved for indoor use
Battery:	1x 3.7 V Li-ion, 700 mAh, 2.59 Wh
Operating temperature:	-10 °C to +40 °C

**NOTE:** no action by the user is required to switch the product between 50 and 60 Hz. The product adjusts itself for both 50 and 60 Hz.

## Power adapter

Published data	Value and accuracy	Unit
New Wise International Holdings Limited 33556105-000-11-19-8 RM 1005,10/F, Ho King Commercial Center, 2-16 Fa Yuen Street, Mongkok, Kowloon, Hong Kong	-	-
Model identification: SW-050090EUD	-	-
Input voltage	100-240	V
Input AC frequency	50/60	Hz
Output voltage	5.0	V
Output current	0.9	A
Output power	4.5	W
Average efficiency in operation	73.74	%
Efficiency at low load (10 %)	Not applicable	%
Power consumption at no load	0.055	W

## Symbols used

	Safety transformer short circuit proof
	Double insulation
	<b>Geprüfte Sicherheit</b> (certified safety): devices must comply with the generally acknowledged rules of technology and the German Product Safety Act (Produktsicherheitsgesetz - ProdSG). (Not for UK)
	With the CE marking, HOYER Handel GmbH declares the conformity with EU guidelines.
	Devices with this symbol may only be operated indoors (dry environment).
	This symbol reminds you to dispose of the packaging in an environmentally friendly manner.
	Recyclable materials are marked with the recycling symbol (3 arrows). The material can be specified by the recycling number in the centre (here: 21) and/or an abbreviation (here: PAP).
	Direct current
	AC voltage
	Symbol for polarity
	The power unit has the energy efficiency class 6.
	It is a recyclable product which is subject to an extended producer responsibility and for which the rules of waste separation apply.

Subject to technical modifications.

## 12. Warranty of the HOYER Handel GmbH

Dear Customer,  
your device is provided with a 3 year warranty starting with the purchase date. In the event of product defects, you are entitled to statutory rights against the vendor. These statutory rights are not restricted by our warranty presented in the following.

### Warranty conditions

The warranty period starts with the purchase date. Please keep the original purchase receipt in a safe place. This document is required to verify the purchase.

If within three years from the purchase date of this product a material or factory defect occurs, the product will be repaired or replaced by us – at our discretion – free of charge to you, or the purchase price will be refunded. This warranty implies that within the period of three years the defective device and the purchase receipt are presented, including a brief written description of the defect and the time it occurred.

If the defect is covered by our warranty, the repaired or a new product will be returned to you. No new warranty period starts with a repair or replacement of the product.

### Warranty period and statutory claims for defects

The warranty period is not extended when the warranty has been claimed. This also applies to replaced and repaired parts. Any damages and defects already existing at the time of purchase must be reported immediately upon unpacking. Repairs arising after the expiration of the warranty period are subject to a charge.

### Warranty coverage

The device was produced carefully according to strict quality guidelines and tested diligently prior to delivery.



The warranty applies to material or factory defects.

**Excluded from the warranty are wear parts subject to normal wear and damages to fragile parts, e.g. switches, batteries, lamps or other parts manufactured from glass.**

This warranty expires if the product is damaged, not used as intended or not serviced. For the proper operation of the product, all instructions listed in the operating instructions must be observed carefully. Any form of use and handling that is advised against in the operating instructions or warned against must always be avoided.

The product is only intended for private and not for commercial use. In the case of incorrect and improper treatment, use of force and interventions not performed by our authorised Service Centre, the warranty shall cease.

### **Handling in case of a warranty claim**

In order to ensure prompt processing of your matter, please observe the following notes:

- Please keep the article number **IAN: 365013\_2101** and the purchase receipt as a purchase verification for all inquiries.
- The article number can be found on the rating plate, an engraving, the title page of your instructions (in the bottom left), or as a label on the rear or underside of the device.
- If faulty operation or other defects occur, first contact the Service Centre listed in the following by **telephone** or **email**.
- Then, you are able to send a product reported as defective free of charge to the service address specified to you, including the purchase receipt and the information on the defect and when it occurred.

At [www.lidl-service.com](http://www.lidl-service.com) you can download this and many other manuals, product videos and installation software.



This QR code takes you directly to the Lidl Service website ([www.lidl-service.com](http://www.lidl-service.com)), where you can enter the article number (IAN) **365013\_2101** to open your user instructions.



### **Service Centre**

**(GB)** Service Great Britain  
Tel.: 0800 404 7657  
E-Mail: [hoyer@lidl.co.uk](mailto:hoyer@lidl.co.uk)

**(IE)** Service Ireland  
Tel.: 1890 930 034  
(0,08 EUR/Min., (peak))  
(0,06 EUR/Min., (off peak))  
E-Mail: [hoyer@lidl.ie](mailto:hoyer@lidl.ie)

**(MT)** Service Malta  
Tel.: 80062230  
E-Mail: [hoyer@lidl.com.mt](mailto:hoyer@lidl.com.mt)

**(CY)** Service Cyprus  
Tel.: 8009 4409  
E-Mail: [hoyer@lidl.com.cy](mailto:hoyer@lidl.com.cy)

**IAN: 365013\_2101**



## **Supplier**

Please note that the following address is **no service address**. First contact the aforementioned Service Centre.





HOYER Handel GmbH  
Tasköprüstraße 3  
22761 Hamburg  
GERMANY



# Sommaire

<b>1. Aperçu de l'appareil .....</b>	<b>35</b>
<b>2. Utilisation conforme .....</b>	<b>36</b>
<b>3. Consignes de sécurité .....</b>	<b>36</b>
<b>4. Éléments livrés .....</b>	<b>39</b>
<b>5. Rechargement .....</b>	<b>40</b>
<b>6. Utilisation .....</b>	<b>40</b>
6.1 Avant la première mise en marche .....	40
6.2 Sécurité de transport .....	40
6.3 Remplacer l'embout de rasage / l'embout de tonte de la barbe .....	41
6.4 Insérer/retirer le sabot .....	41
6.5 Rasage .....	41
6.6 Pour couper la barbe et les contours (tondeuse 2 en 1 barbe et pattes) ...	42
<b>7. Nettoyage et entretien .....</b>	<b>43</b>
7.1 Rasoir .....	43
7.2 Embout de rasage / unité de coupe .....	43
7.3 Embout de tonte de la barbe .....	44
<b>8. Mise au rebut .....</b>	<b>44</b>
<b>9. Dépannage .....</b>	<b>45</b>
<b>10. Commander des accessoires .....</b>	<b>45</b>
<b>11. Caractéristiques techniques .....</b>	<b>46</b>
<b>12. Garantie de HOYER Handel GmbH valable pour la France .....</b>	<b>47</b>
<b>13. Garantie de HOYER Handel GmbH valable pour la Belgique .....</b>	<b>50</b>

## 1. Aperçu de l'appareil

- |                       |   |  |
|-----------------------|---|--|
| <b>1</b>              |   | Sabot réglable pour l'embout de tonte de la barbe  |
| <b>2</b>              | <b>3 4 5 6 mm</b>   | Repère sur le sabot  |
| <b>3</b>              |   | Embout de tonte de la barbe  |
| <b>4</b>              |   | Unité de coupe avec têtes de coupe (3x)  |
| <b>5</b>              |   | Embout de rasage   |
| <b>6</b>              |   | Touche de déverrouillage de l'embout de rasage   |
| <b>7</b>              |   | Entraînement des embouts   |
| <b>8</b>              |   | Rasoir   |
| <b>9</b>              |  | Interrupteur Marche/Arrêt  |
| <b>10</b>             | 00/... /100%  | Affichage de la capacité de la batterie  |
| <b>11</b>             |  | Symbole représentant une fiche secteur<br>le voyant clignote en rouge : la batterie est presque vide<br>s'allume en rouge pendant la phase de chargement : la batterie est en charge |
| <b>12</b>             |  | Le symbole représentant un cadenas clignote : affiche la sécurité de transport   |
| <b>13</b>             |  | Symbole de nettoyage : s'allume brièvement lors de l'allumage / clignote au bout de 30 minutes de rasage pour rappeler à l'utilisateur le nettoyage régulier à effectuer             |
| <b>14</b>             |   | Prise pour le bloc d'alimentation  |
| <b>15</b>             |   | Capuchon de protection   |
| <b>16</b>             |  | Repère sur l'embout de tonte de la barbe   |
| <b>17</b>             |   | Molette de verrouillage  |
| <b>18</b>             |   | Support des têtes de coupe   |
| <b>Non illustré :</b> |   |  |
| <b>19</b>             |   | Bloc d'alimentation  |
| <b>20</b>             |   | Brosse de nettoyage  |
| <b>21</b>             |   | Trousse de rangement   |

## **Merci beaucoup pour votre confiance !**

Nous vous félicitons pour l'achat de votre nouveau rasoir à têtes rotatives.

Pour manipuler l'appareil en toute sécurité et vous familiariser avec l'ensemble des ses fonctionnalités :

- **Lisez attentivement ce mode d'emploi avant la première utilisation.**
- **Respectez en priorité les consignes de sécurité !**
- **L'appareil ne doit être utilisé qu'aux fins décrites dans ce mode d'emploi.**
- **Conservez ce mode d'emploi.**
- **Si vous transmettez l'appareil à un tiers, n'oubliez pas d'y joindre ce mode d'emploi. Le mode d'emploi fait partie intégrante du produit.**

Nous vous souhaitons beaucoup de plaisir avec votre nouveau rasoir à têtes rotatives !

### **Symboles sur l'appareil**



Peut être passé sous l'eau.

## **2. Utilisation conforme**

Le rasoir à têtes rotatives est exclusivement prévu pour couper des poils humains. Utilisez l'appareil uniquement sur des cheveux secs (sauf en cas de rasage humide).

L'appareil est conçu pour un usage domestique privé et ne peut être utilisé à des fins commerciales. L'appareil doit être utilisé uniquement à l'intérieur.

### **Utilisation impropre prévisible**

#### **AVERTISSEMENT : risque de dommages matériels !**

- ⊙ Ne coupez avec cet appareil ni cheveux artificiels ni poils d'animaux.

## **3. Consignes de sécurité**

### **Avertissements**

Les avertissements suivants sont utilisés si nécessaire dans le présent mode d'emploi :



**DANGER !** Risque élevé : le non-respect de l'avertissement peut provoquer des blessures graves, voire la mort.

**AVERTISSEMENT !** Risque moyen : le non-respect de l'avertissement peut provoquer des blessures ou des dommages matériels graves.

**ATTENTION :** risque faible : le non-respect de l'avertissement peut provoquer des blessures légères ou entraîner des dommages matériels.

**REMARQUE :** remarques et particularités dont il faut tenir compte en manipulant l'appareil.

## **Instructions pour une utilisation en toute sécurité**

- ⊙ Cet appareil peut être utilisé par des enfants de plus de 8 ans et des personnes ayant des capacités physiques, sensorielles ou mentales réduites ou un manque d'expérience et/ou de connaissance lorsqu'ils sont surveillés ou qu'ils ont été informés de l'utilisation en toute sécurité de l'appareil et ont compris les risques qui en résultent. Les enfants ne doivent pas jouer avec l'appareil. Les enfants ne doivent pas nettoyer ni faire l'entretien de l'appareil sans surveillance.
- ⊙ L'appareil et le câble de raccordement doivent être hors de portée des enfants de moins de 8 ans.
- ⊙  Ce symbole indique qu'il est possible de nettoyer le rasoir en le passant sous l'eau. **DANGER !** Débranchez au préalable l'appareil du bloc d'alimentation enfichable. Pour le fonctionnement sur secteur, n'utilisez que le bloc d'alimentation d'origine fourni.

### **AVERTISSEMENT !**

- ⊙ Gardez le bloc d'alimentation et le câble au sec !
- ⊙ Il faut débrancher le câble du bloc d'alimentation de la partie prise en main avant de la nettoyer avec de l'eau.
- ⊙ Cet appareil contient une batterie qui ne peut pas être remplacée.



#### **DANGER pour les enfants !**

- ⊙ Le matériel d'emballage n'est pas un jouet. Les enfants ne doivent pas jouer avec les sachets en plastique. Ceux-ci présentent un risque d'asphyxie.
- ⊙ Conservez l'appareil hors de portée des enfants.



#### **DANGER pour et provoqué par les animaux domestiques et d'élevage !**

- ⊙ Les appareils électriques peuvent présenter des dangers pour les animaux domestiques et d'élevage. De plus, ceux-ci peuvent endommager l'appareil. Maintenez par conséquent les animaux éloignés des appareils électriques.



#### **DANGER ! Risque d'électrocution en raison de l'humidité !**

Ces consignes de sécurité s'appliquent au bloc d'alimentation et à l'appareil raccordé au bloc d'alimentation. En mode fonctionnement sur batterie, le rasoir est protégé contre les forts jets d'eau (indice de protection IPX0), mais il est interdit de le plonger dans l'eau.

- ⊙ N'utilisez pas l'appareil à proximité de baignoires, de douches, de lavabos ou tout autre récipient contenant de l'eau.
- ⊙ Protégez l'appareil contre l'humidité, les gouttes et les éclaboussures.
- ⊙ N'utilisez pas l'appareil avec des mains mouillées.
- ⊙ Ne plongez ni l'appareil, ni le câble, ni le bloc d'alimentation dans l'eau ou

dans un autre liquide et ne les rincez pas à l'eau courante.

- ⊙ En cas de chute de l'appareil dans l'eau, retirez immédiatement le bloc d'alimentation avant de retirer l'appareil. Dans ce cas, cessez d'utiliser l'appareil, faites-le vérifier par une entreprise spécialisée.
- ⊙ Si du liquide a pénétré dans l'appareil, faites vérifier l'appareil avant de le remettre en marche.
- ⊙ En cas d'utilisation de l'appareil dans une salle de bain, retirez le bloc d'alimentation après utilisation, la proximité de l'eau présentant un risque même si l'appareil est éteint.
- ⊙ Comme protection supplémentaire, il est conseillé de pourvoir l'installation d'un dispositif différentiel résiduel (FI/RCD) avec un courant de déclenchement nominal ne dépassant pas 30 mA dans le circuit. Demandez conseil à votre électricien. Faites réaliser le montage exclusivement par un électricien.



### **DANGER ! Risque d'électrocution !**

- ⊙ Ne mettez pas l'appareil en marche si l'appareil, le bloc d'alimentation ou le câble présentent des dommages visibles ou si l'appareil a déjà subi une chute.
- ⊙ Branchez le bloc d'alimentation à la prise de courant seulement lorsque le câble est raccordé à l'appareil.
- ⊙ Raccordez le bloc d'alimentation uniquement à une prise de courant correctement installée et accessible dont la tension correspond aux indications de la plaque signalétique. Après avoir branché l'appareil, la prise de courant doit rester facilement accessible.
- ⊙ Veillez à ce que le câble ne soit pas endommagé par les bords coupants ou les zones chaudes.
- ⊙ Veillez à ce que le câble ne soit ni coincé ni écrasé.

- ⊙ Pour débrancher le bloc d'alimentation de la prise de courant, tirez toujours sur le bloc d'alimentation, jamais sur le câble.
- ⊙ Débranchez le bloc d'alimentation de la prise de courant, ...  
... après chaque utilisation,  
... après chaque rechargement,  
... lorsqu'une panne survient,  
... avant de raccorder l'appareil au câble,  
... avant de nettoyer l'appareil et ... en cas d'orage.
- ⊙ Si le câble d'alimentation est endommagé, il doit être remplacé par le fabricant, son service après-vente ou des personnes de qualification similaire afin d'éviter un danger.
- ⊙ Afin d'éviter tout risque d'accident, n'effectuez aucune modification au niveau de l'appareil. Confiez les réparations uniquement à un atelier spécialisé ou au service client.



### **DANGER ! Risque lié à la batterie !**

- ⊙ Cet appareil contient une batterie ne pouvant pas être démontée. Le démontage ou le remplacement de la batterie ne peut être effectué que par le fabricant, son service après-vente ou une personne ayant une qualification similaire pour éviter les mises en danger.
- ⊙ Protégez la batterie des dommages mécaniques. **DANGER ! Risque d'incendie !**
- ⊙ N'exposez pas l'appareil directement au soleil ou à la chaleur. La température ambiante ne doit pas être inférieure à -10 °C ni supérieure à +40 °C.
- ⊙ Les contacts de chargement sur l'appareil ne doivent pas être raccordés par des objets métalliques.
- ⊙ Rechargez la batterie uniquement avec l'équipement (bloc d'alimentation) d'origine.



- ⊙ Si de la solution électrolytique s'écoule de la batterie, évitez le contact avec les yeux, les muqueuses et la peau. Rincez immédiatement les zones concernées abondamment à l'eau claire et consultez un médecin. La solution électrolytique peut provoquer des irritations.
- ⊙ L'appareil contient une batterie au lithium-ion.
  - La batterie ne peut pas être retirée !
  - Cet appareil ne doit pas être ouvert !
  - L'appareil doit être éliminé de manière conforme avec sa batterie intégrée.

**AVERTISSEMENT : risque de coupures !**

- ⊙ Les pointes de l'embout de tonte de la barbe sont coupantes. Veillez par conséquent à les manipuler avec précaution.
- ⊙ N'utilisez pas l'appareil avec un embout endommagé.
- ⊙ Coupez l'appareil avant de fixer ou de changer les embouts ainsi qu'avant chaque nettoyage.

**AVERTISSEMENT : risque de blessures !**

- ⊙ Placez le câble de manière à ce que personne ne trébuche ou ne marche dessus.
- ⊙ N'utilisez pas l'appareil en cas de plaies ouvertes, de coupures, de coups de soleil ou de cloques.

**AVERTISSEMENT : risque de dommages matériels !**

- ⊙ Utilisez uniquement les accessoires d'origine.
- ⊙ Ne placez jamais l'appareil sur des surfaces brûlantes (par ex. les plaques de cuisson) ou à proximité des sources de chaleur ou de flammes nues.
- ⊙ Ne recouvrez pas le bloc d'alimentation afin d'éviter toute surchauffe.
- ⊙ L'unité de coupe de l'embout de rasage peut être nettoyée à l'eau. N'utilisez pas d'autres liquides.
- ⊙ N'utilisez aucun détergent acide ou décapant.

**4. Éléments livrés**

- 1 rasoir **8**
- 1 bloc d'alimentation **19**
- 1 embout de rasage **5**
- 1 embout de tonte de la barbe **3**
- 1 sabot réglable (3, 4, 5, 6 mm) **1** pour l'embout de tonte de la barbe **3**
- 1 brosse de nettoyage **20**
- 1 trousse de rangement **21**
- 1 capuchon de protection **15**
- 1 mode d'emploi

## 5. Rechargement

---

### REMARQUES :

- Avant la première utilisation et lors des rechargements suivants, rechargez à chaque fois l'appareil pendant 90 minutes.
- L'état du chargement / la capacité de la batterie **10** est affiché en pourcentage (00, 05, 10, ... , 100% par intervalles de 5%).
- Lorsque la batterie est presque vide, le symbole représentant une fiche secteur **11** clignote en rouge. L'appareil ne peut alors fonctionner sans être branché sur le secteur que durant un court laps de temps.
- Un rechargement rapide, suffisant pour un rasage, dure environ 5 minutes.
- Lorsque la batterie est complètement rechargée, l'appareil peut fonctionner env. 60 minutes sans être branché sur le secteur.

1. Si nécessaire, arrêtez l'appareil avec l'interrupteur Marche/Arrêt **9**.
2. Branchez le bloc d'alimentation **19** à l'appareil à l'aide de la prise **14**.
3. Branchez ensuite le bloc d'alimentation **19** à une prise de courant facilement accessible dont la tension correspond à la plaque signalétique.
4. Le symbole représentant une fiche secteur **11** est allumé en rouge et le rechargement de la batterie est en cours. Lorsque la batterie est complètement rechargée, 100% est affiché. Lorsque la batterie est complètement rechargée, l'appareil peut fonctionner env. 60 minutes sans être branché sur le secteur.

## 6. Utilisation

---

### 6.1 Avant la première mise en marche

---

#### ATTENTION :

- ⊙ Une fois l'appareil déballé, il peut y avoir des résidus d'huile sur les têtes de coupe **4** de l'embout de rasage **5**. Essuyez-les avant la mise en marche à l'aide d'un chiffon absorbant et non pelucheux.

---

Vous pouvez utiliser le rasoir à têtes rotatives à tout moment sur secteur indépendamment de l'état de chargement de la batterie.

1. Assurez-vous, pour le fonctionnement sur secteur, que l'appareil est coupé.
2. Branchez le bloc d'alimentation **19** à l'appareil à l'aide de la prise **14**.
3. Branchez ensuite le bloc d'alimentation **19** à une prise de courant facilement accessible dont la tension correspond à la plaque signalétique.
4. **Figure A** : retirez le capuchon de protection **15** de l'embout de rasage **5** en le poussant vers le bas.
5. Allumez l'appareil à l'aide de l'interrupteur Marche/Arrêt **9**.

### 6.2 Sécurité de transport

Si la sécurité de transport est activée, le symbole représentant un cadenas **12** clignote.

- Appuyez sur l'interrupteur Marche/Arrêt **9** et maintenez-le enfoncé environ 4 secondes pour activer/désactiver la sécurité de transport.
- Lorsque vous branchez le bloc d'alimentation **19**, la sécurité de transport est désactivée et ne peut être activée pendant le fonctionnement sur secteur.

## 6.3 Remplacer l'embout de rasage / l'embout de tonte de la barbe

### AVERTISSEMENT : risque de blessures !

- ⊙ Arrêtez le rasoir **8** avant d'emboîter ou de retirer les embouts.

1. **Figure A** : le cas échéant, poussez le capuchon de protection **15** avec l'ouverture, par en dessous, sur l'embout de rasage **5**.
2. **Figure B** : tournez légèrement l'embout **3** ou **5** dans le sens antihoraire et retirez-le ensuite du rasoir **8**.
3. **Figure C** : insérez l'embout **3** ou **5** avec la languette dans l'encoche dans l'entraînement des embouts **7**. Tournez légèrement l'embout dans le sens horaire. Veillez à ce que l'embout soit bien fixé sur le rasoir **8**.

## 6.4 Insérer/retirer le sabot

### AVERTISSEMENT : risque de blessures !

- ⊙ Arrêtez l'appareil avant d'installer ou de changer le sabot **1**.

#### Installer

- Pour installer le sabot **1**, faites-le coulisser dans les glissières latérales de l'embout de tonte de la barbe **3** jusqu'à ce qu'il s'enclenche de manière audible.

#### Retirer

1. Poussez le sabot **1** vers le haut avec une force modérée. Le sabot **1** se décroche de l'embout de tonte de la barbe **3**.
2. Retirez le sabot **1**.

## 6.5 Rasage



### DANGER ! Risque d'électrocution en raison de l'humidité !

- ⊙ Le rasoir **8** et le bloc d'alimentation **19** ne sont pas étanches à l'eau, ils ne doivent donc pas être utilisés dans une douche/baignoire.

### AVERTISSEMENT !

- ⊙ N'utilisez pas l'appareil en cas de plaies ouvertes, de coupures, de coups de soleil ou de cloques.
- ⊙ N'exercez pas de pression excessive sur les têtes de coupe **4**. Elles sont fines et peuvent facilement être endommagées.

### REMARQUES :

- Le rasage est possible aussi bien en mode de fonctionnement sur batterie que sur secteur.
- Lors des premières utilisations, la peau peut présenter des rougeurs ou des irritations car elle doit d'abord s'habituer au rasage. Ce phénomène est normal et dure en général entre 2 et 4 semaines.

### Rasage à sec (fonctionnement sur batterie et sur secteur)

- Tenez l'unité de coupe **4** parallèlement à la surface de la peau et décrivez doucement des mouvements circulaires sur votre visage.
- Rasez dans le sens inverse de la pousse du poil.
- Aux endroits difficiles comme par exemple le menton, tendez la peau pour obtenir un meilleur résultat.
- Une fois le rasage terminé, arrêtez l'appareil, nettoyez soigneusement les pièces (Chapitre « Nettoyage et entretien » à la page 43) et protégez les têtes de coupe **4** en plaçant le capuchon de protection **15**, par en dessous, sur l'embout de rasage **5**.

## Rasage humide (fonctionnement sur piles uniquement)

---



### **DANGER ! Risque d'électrocution !**

- ⊙ L'appareil que vous tenez dans votre main et le bloc d'alimentation **19** ne sont pas étanches à l'eau. Le rasage humide n'est donc autorisé qu'en mode de fonctionnement sur piles.

### **AVERTISSEMENT : risque de dommages matériels !**

- ⊙ Pour le rasage humide, utilisez uniquement de la mousse à raser ou du savon moussant mais jamais de gel ou de crème de rasage. Ces produits peuvent en effet s'agglomérer au niveau des têtes de rasage **4**.

- Avant le rasage, appliquez une fine couche de mousse à raser sur votre visage.
- Rasez votre visage comme indiqué au chapitre Rasage à sec (fonctionnement sur batterie et sur secteur).
- Si, lors du rasage, de la mousse à raser obstrue l'unité de coupe avec les têtes de rasage **4**, nettoyez l'unité de coupe en la passant sous l'eau (Chapitre « Nettoyage et entretien » à la page 43).

## 6.6 Pour couper la barbe et les contours (tondeuse 2 en 1 barbe et pattes)

---

### **AVERTISSEMENT : risque de blessures !**

- ⊙ Les pointes de l'embout de tonte de la barbe **3** sont coupantes. Veillez par conséquent à les manipuler avec précaution.

- **Figure G** : réglez la longueur de coupe sur le sabot **1** selon la longueur de poils souhaitée. Lisez les longueurs de coupe sur le repère **2** situé sur les côtés du sabot **1**. Le repère **▲ 16** fléché indique la longueur de coupe réglée. Raccourcissez votre barbe de façon progressive.

**REMARQUE** : veillez à ce que le sabot **1** soit toujours bien fixé sur l'appareil après l'avoir fait coulisser.

---

- **Figure H** : lors de la coupe de la barbe, tenez l'appareil de manière à ce que la partie avant du sabot **1** glisse sur la peau.
- Pour tailler votre barbe ou dessiner les contours, utilisez l'appareil sans sabot **1**, seulement avec l'embout de tonte de la barbe **3**. Vous pourrez alors couper de manière régulière des cheveux ou des poils de 1 à 2 mm.

## 7. Nettoyage et entretien

---



### **DANGER ! Risque d'électrocution !**

- ⊙ Il faut débrancher le câble du bloc d'alimentation de la partie prise en main avant de la nettoyer avec de l'eau.

### **AVERTISSEMENT : risque de blessures !**

- ⊙ Coupez l'appareil avant chaque nettoyage.

### **AVERTISSEMENT : risque de dommages matériels !**

- ⊙ Vous pouvez nettoyer à l'eau l'unité de coupe **4** de l'embout de rasage **5**. N'utilisez pas d'autres liquides.
- ⊙ N'utilisez aucun détergent acide ou décapant.

**REMARQUE :** nettoyez l'appareil après chaque utilisation.

---

### 7.1 Rasoir

- Essuyez le boîtier du rasoir **8** avec un chiffon humecté.

### 7.2 Embout de rasage / unité de coupe

#### **Nettoyage à sec de l'embout de rasage**

1. Après chaque rasage, nettoyez les 3 têtes de coupe **4** avec la brosse de nettoyage **20**.
2. Appuyez sur la touche de déverrouillage **6** sur l'embout de rasage **5** de sorte que l'unité de coupe **4** se rabatte.
3. Tapotez prudemment l'unité de coupe **4**.
4. Retirez les résidus de cheveux avec la brosse de nettoyage **20**.

#### **Nettoyage humide de l'unité de coupe**

Les têtes de coupe **4** de l'embout de rasage **5** peuvent être nettoyées à l'eau.

1. Appuyez sur la touche de déverrouillage **6** sur l'embout de rasage **5** de sorte que l'unité de coupe **4** se rabatte.
2. Nettoyez l'unité de coupe **4** en la passant sous l'eau. Faites couler l'eau de l'intérieur vers l'extérieur des têtes de coupe **4**.
3. Laissez sécher complètement toutes les pièces.
4. Fermez l'unité de coupe **4** de sorte qu'elle s'encliquète.

#### **Nettoyage minutieux de l'unité de coupe**

L'appareil comporte une minuterie qui additionne les temps de rasage. Au bout de 30 minutes de temps de rasage, le symbole de nettoyage **13** commence à clignoter. Il rappelle à l'utilisateur le nettoyage minutieux qui doit être effectué régulièrement. Lorsque vous arrêtez l'appareil alors que le symbole de nettoyage clignote, la minuterie reprend la comptabilisation des temps de rasage à zéro.

1. Appuyez sur la touche de déverrouillage **6** sur l'embout de rasage **5** de sorte que l'unité de coupe **4** se rabatte.
2. **Figure D :** retirez l'unité de coupe **4** en étirant l'embout de rasage **5**.
3. **Figure E :** tournez, avec précaution, la molette de verrouillage **17** fléchée à contresens du sens de la flèche jusqu'à ce qu'il soit possible de soulever le support des têtes de coupe **18**.
4. Nettoyez toutes les pièces en les passant sous l'eau et laissez-les sécher complètement.
5. Remontez l'unité de coupe **4**.
6. **Figure F :** tournez la molette de verrouillage **17** dans le sens de la flèche jusqu'à ce qu'il ne soit plus possible de soulever le support des têtes de coupe **18**.

7. Assemblez à nouveau l'unité de coupe **4** et l'embout de rasage **5** et rabattez l'unité de coupe **4** de sorte qu'elle s'enclenche.
8. Remplacez l'embout de rasage **5** sur le rasoir **8** et veillez à ce qu'il s'enclenche et soit bloqué.

---

**REMARQUE :** un bain à ultrasons est recommandé pour un nettoyage minutieux.

---

### 7.3 Embout de tonte de la barbe

- Retirez le sabot **1**. Rincez le sabot **1** à l'eau et laissez-le sécher avant de le poser sur l'appareil.
- Retirez les résidus de cheveux de l'embout de tonte de la barbe **3** avec la brosse de nettoyage **20** fournie.
- Tous les 6 mois environ, laissez tomber quelques gouttes d'huile sur l'arête de coupe de l'embout de tonte de la barbe **3**. Essuyez éventuellement l'huile excédentaire à l'aide d'un chiffon doux non pelucheux. Utilisez seulement de l'huile sans acide, comme par exemple de l'huile pour machines à coudre.

## 8. Mise au rebut

La batterie installée dans cet appareil ne doit pas être jetée dans la poubelle des ordures ménagères. L'appareil avec la batterie intégrée doit être éliminé de manière appropriée.



Ce produit est soumis aux exigences de la directive

2012/19/UE. Le symbole de la poubelle sur roues barrée



signifie que, dans l'Union européenne, le produit doit faire l'objet d'une collecte séparée des déchets. Cela s'applique au produit et à tous les accessoires portant ce symbole. Les produits portant ce symbole ne doivent pas être éliminés avec les déchets ménagers normaux, mais doivent être déposés dans un point de collecte chargé du recyclage des appareils électriques et électroniques.

Ce symbole de recyclage identifie p. ex. un objet ou des parties de matériaux comme étant recyclables. Le recyclage contribue à réduire l'utilisation de matières premières et à protéger l'environnement.



Le produit est recyclable, soumis à la responsabilité élargie du producteur et doit faire l'objet d'un tri sélectif.



### Emballage

Si vous souhaitez mettre l'emballage au rebut, respectez les prescriptions environnementales correspondantes de votre pays.

## 9. Dépannage

Si votre appareil ne fonctionne pas correctement, procédez dans un premier temps aux tests de cette liste de contrôle. Il s'agit peut-être seulement d'un problème mineur que vous pouvez résoudre vous-même.



**DANGER ! Risque d'électrocution !**

- ⊙ N'essayez en aucun cas de réparer l'appareil vous-même.

Problème	Cause possible / solution
L'appareil ne fonctionne pas	<ul style="list-style-type: none"><li>• Le bloc d'alimentation est-il établi correctement ?</li><li>• Vérifiez les branchements.</li><li>• Batterie vide ?</li></ul>
L'appareil ne peut pas être mis en marche.	<ul style="list-style-type: none"><li>• Batterie vide ?</li><li>• La sécurité de transport est-elle activée ?</li></ul>
La puissance de coupe faiblit.	<ul style="list-style-type: none"><li>• Unité de coupe <b>4</b> nettoyée ?</li></ul>
La batterie ne peut plus être rechargée ou sa capacité n'est plus que très réduite.	La durée de vie de la batterie est épuisée. L'appareil doit être éliminé de manière conforme avec sa batterie intégrée (voir Chapitre « Mise au rebut » à la page 44).

## 10. Commander des accessoires

Vous pouvez commander des accessoires pour le rasoir à têtes rotatives SRR 3.7 C5.

### Commande en ligne

[shop.hoyerhandel.com](http://shop.hoyerhandel.com)



1. Scannez le code QR avec votre smartphone/tablette.
2. Grâce au code QR, vous arrivez sur une page Internet sur laquelle vous pouvez passer une nouvelle commande.

## 11. Caractéristiques techniques

## Adaptateur réseau





Modèle :	SRR 3.7 C5
Rasoir à têtes rotatives :	Entrée : 5.0 V $\equiv$ 0.9 A
Bloc d'alimentation : New Wise International Holdings Limited (Modèle SW-050090EUD) :	Entrée : 100-240 V ~ 50/60 Hz, 0.2 A Max Sortie : 5.0 V $\equiv$ , 0.9 A, 4.5 W $\text{---}(\text{V})\text{---}$
Classe de protection du bloc d'alimentation :	II <input type="checkbox"/>
Indice de protection du rasoir :	IPX6 (protection contre les forts jets d'eau)
Indice de protection du bloc d'alimentation :	IP44 (protégé contre les projections d'eau)
Conditions ambiantes :	 agréé seulement pour les espaces intérieurs
Batterie :	1x 3.7 V Li-Ion, 700 mAh, 2.59 Wh
Température de fonctionnement :	-10 °C à +40 °C

Informations publiées	Valeur et précision	Unité
New Wise International Holdings Limited 33556105-000-11-19-8 RM 1005, 10/F, Ho King Commercial Center, 2-16 Fa Yuen Street, Mongkok, Kowloon, Hong Kong	–	–
Identifiant du modèle : SW-050090EUD	–	–
Tension d'entrée	100-240	V
Fréquence de courant alternatif d'entrée	50/60	Hz
Tension de sortie	5.0	V
Courant de sortie	0.9	A
Puissance de sortie	4.5	W
Efficacité moyenne lors du fonctionnement	73.74	%
Efficacité à faible charge (10 %)	Non applicable	%
Puissance absorbée hors charge	0.055	W

**REMARQUE :** il n'est pas nécessaire que l'utilisateur intervienne pour commuter le produit entre 50 et 60 Hz. Le produit s'adapte aussi bien à 50 qu'à 60 Hz.



## Symboles utilisés

	Transformateur de sécurité protégé contre les courts-circuits
	Isolation de protection
	<b>Geprüfte Sicherheit</b> (sécurité contrôlée): les appareils doivent satisfaire aux Règles techniques reconnues en vigueur et être conformes à la Loi sur la sécurité des produits (Produktsicherheitsgesetz - ProdSG).
	Avec ce marquage CE, la société HOYER Handel GmbH déclare la conformité avec la réglementation de l'Union européenne.
	Les appareils portant ce sigle ne doivent être utilisés qu'à l'intérieur des locaux (environnement sec).
	Ce symbole rappelle qu'il faut éliminer l'emballage en respectant l'environnement.
	Les matériaux recyclables sont marqués par le symbole du recyclage (3 flèches). Le matériau peut être spécifié par le numéro de recyclage au milieu (ici : 21) et/ou un sigle (ici : PAP).
	Courant continu
	Tension alternative
	Symboles pour la polarité
	Le produit est recyclable, soumis à la responsabilité élargie du producteur et doit faire l'objet d'un tri sélectif.
	Le bloc d'alimentation appartient à la catégorie d'efficacité énergétique 6.

Sous réserves de modifications techniques.

## 12. Garantie de HOYER Handel GmbH valable pour la France

Chère cliente, cher client,  
 Vous obtenez pour cet appareil une garantie de 3 ans à compter de la date d'achat. En cas de défauts de ce produit, vous disposez de droits légaux contre le vendeur de ce produit. Ces droits ne sont pas limités par notre garantie présentée par la suite. Indépendamment de la garantie commerciale souscrite, le vendeur reste tenu des défauts de conformité du bien et des vices rédhibitoires dans les conditions prévues aux articles L217-4 à L217-13 du Code de la consommation et aux articles 1641 à 1648 et 2232 du Code Civil.

### Article L217-16 du Code de la consommation

Lorsque l'acheteur demande au vendeur, pendant le cours de la garantie commerciale qui lui a été consentie lors de l'acquisition ou de la réparation d'un bien meuble, une remise en état couverte par la garantie, toute période d'immobilisation d'au moins sept jours vient s'ajouter à la durée de la garantie qui restait à courir. Cette période court à compter de la demande d'intervention de l'acheteur ou de la mise à disposition pour réparation du bien en cause, si cette mise à disposition est postérieure à la demande d'intervention.

### Article L217-4 du Code de la consommation

Le vendeur livre un bien conforme au contrat et répond des défauts de conformité existant lors de la délivrance.

Il répond également des défauts de conformité résultant de l'emballage, des instructions de montage ou de l'installation lorsque celle-ci a été mise à sa charge par le contrat ou a été réalisée sous sa responsabilité.

### **Article L217-5 du Code de la consommation**

Le bien est conforme au contrat :

1. S'il est propre à l'usage habituellement attendu d'un bien semblable et, le cas échéant :
  - s'il correspond à la description donnée par le vendeur et posséder les qualités que celui-ci a présentées à l'acheteur sous forme d'échantillon ou de modèle ;
  - s'il présente les qualités qu'un acheteur peut légitimement attendre eu égard aux déclarations publiques faites par le vendeur, par le producteur ou par son représentant, notamment dans la publicité ou l'étiquetage ;
2. Ou s'il présente les caractéristiques définies d'un commun accord par les parties ou être propre à tout usage spécial recherché par l'acheteur, porté à la connaissance du vendeur et que ce dernier a accepté.

### **Article L217-12 du Code de la consommation**

L'action résultant du défaut de conformité se prescrit par deux ans à compter de la délivrance du bien.

### **Article 1641 du Code civil**

Le vendeur est tenu de la garantie à raison des défauts cachés de la chose vendue qui la rendent impropre à l'usage auquel on la destine, ou qui diminuent tellement cet usage que l'acheteur ne l'aurait pas acquise, ou n'en aurait donné qu'un moindre prix, s'il les avait connus.

### **Article 1648 1er alinéa du Code civil**

L'action résultant des vices rédhibitoires doit être intentée par l'acquéreur dans un délai de deux ans à compter de la découverte du vice.

### **Conditions de garantie**

Le délai de garantie commence à la date d'achat. Conservez le ticket de caisse d'origine. Ce document sert de justificatif d'achat. Si au cours des trois années suivant la date d'achat, des défauts de matériel ou de fabrication apparaissent sur ce produit, celui-ci vous est, à notre discrétion, réparé ou remplacé gratuitement, ou le prix d'achat est remboursé. Les conditions pour faire valoir la garantie sont que l'appareil et la preuve d'achat (ticket de caisse) soient présentés dans un délai de trois ans et que le défaut ainsi que le moment où il est survenu soient brièvement décrits par écrit.

Si le défaut est couvert par notre garantie, nous vous renvoyons le produit réparé ou neuf. La réparation ou l'échange du produit ne constitue pas un nouveau commencement de période de la garantie.

Les pièces détachées indispensables à l'utilisation du produit sont disponibles pendant la durée de la garantie du produit.

### **Durée de garantie et requêtes légales pour vices de construction**

La durée de garantie n'est pas prolongée par son application. Ceci est également valable sur les pièces réparées et remplacées. Les dommages et les vices déjà présents au moment de l'achat doivent être signalés immédiatement après le déballage. Après l'expiration de la garantie, les réparations à effectuer sont payantes.

## Etendue de la garantie

L'appareil a été fabriqué selon des prescriptions de qualité rigoureuses et a été vérifié minutieusement avant livraison.

La garantie s'applique aux défauts de matériel ou de fabrication.

**Sont exclus de la garantie les pièces d'usure qui sont soumises à une usure normale et les dommages subis par des pièces fragiles, par ex. les interrupteurs, batteries, sources d'éclairage ou d'autres pièces en verre.**

Cette garantie est perdue si l'appareil n'a pas été utilisé ou entretenu de manière conforme. Pour une utilisation conforme du produit, respecter précisément toutes les consignes présentées dans le mode d'emploi. Les fins d'utilisation et les actions contre-indiquées ou déconseillées dans le mode d'emploi doivent impérativement être évitées.

Le produit est exclusivement conçu pour un usage privé non commercial. La manipulation non autorisée et non conforme, l'utilisation de force et les interventions non effectuées par notre centre de service autorisé entraînent la perte de garantie.

## Déroulement en cas de garantie

Pour assurer un traitement rapide de votre demande, respectez les éléments suivants :

- Pour toute demande, tenez à disposition le numéro d'article  
**IAN : 365013\_2101** et le ticket de caisse comme preuve d'achat.
- Vous trouverez les numéros d'article sur la plaque signalétique, une gravure, la page de titre de votre notice (en bas, à gauche) ou sur l'autocollant apposé à l'arrière ou sur le dessous de l'appareil.
- En cas d'erreur de fonctionnement ou autres pannes, contactez d'abord par **téléphone** ou par **e-Mail** le centre de service cité ci-dessous.

- Envoyez ensuite gratuitement à l'adresse de service qu'on vous a donnée le produit considéré comme défectueux en y joignant la preuve d'achat (ticket de caisse) et l'indication du défaut ainsi que du moment où il est survenu.

Sur [www.lidl-service.com](http://www.lidl-service.com), vous pouvez télécharger ce mode d'emploi ainsi que ceux d'autres produits, des vidéos sur les produits et des logiciels d'installation.



Ce code QR vous permet d'accéder directement à la page du service client Lidl ([www.lidl-service.com](http://www.lidl-service.com)) et vous permet d'ouvrir votre mode d'emploi lorsque vous avez saisi le numéro d'article (IAN) **365013\_2101**.



## Centre de service

**FR** Service France  
Tel.: 0800 919270  
E-Mail: [hoyer@lidl.fr](mailto:hoyer@lidl.fr)

**IAN : 365013\_2101**



## **Fournisseur**

Attention ! L'adresse suivante **n'est pas une adresse de service**. Contactez d'abord le centre de service cité plus haut.

HOYER Handel GmbH  
Tasköprüstraße 3  
22761 Hamburg  
ALLEMAGNE

## **13. Garantie de HOYER Handel GmbH valable pour la Belgique**

Chère cliente, cher client,  
Vous obtenez pour cet appareil une garantie de 3 ans à compter de la date d'achat. En cas de défauts de ce produit, vous disposez de droits légaux contre le vendeur de ce produit. Ces droits ne sont pas limités par notre garantie présentée par la suite.

### **Conditions de garantie**

Le délai de garantie commence à la date d'achat. Conservez le ticket de caisse d'origine. Ce document sert de justificatif d'achat. Si au cours des trois années suivant la date d'achat, des défauts de matériel ou de fabrication apparaissent sur ce produit, celui-ci vous est, à notre discrétion, réparé ou remplacé gratuitement. Les conditions pour faire valoir la garantie sont que l'appareil et la preuve d'achat (ticket de caisse) soient présentés dans un délai de trois ans et que le défaut ainsi que le moment où il est survenu soient brièvement décrits par écrit.

Si le défaut est couvert par notre garantie, nous vous renvoyons le produit réparé ou neuf. La réparation ou l'échange du produit ne constitue pas un nouveau commencement de période de la garantie.

### **Durée de garantie et requêtes légales pour vices de construction**

La durée de garantie n'est pas prolongée par son application. Ceci est également valable sur les pièces réparées et remplacées. Les dommages et les vices déjà présents au moment de l'achat doivent être signalés immédiatement après le déballage. Après l'expiration de la garantie, les réparations à effectuer sont payantes.

## Etendue de la garantie

L'appareil a été fabriqué selon des prescriptions de qualité rigoureuses et a été vérifié minutieusement avant livraison.

La garantie s'applique aux défauts de matériel ou de fabrication.

**Sont exclus de la garantie les pièces d'usure qui sont soumises à une usure normale et les dommages subis par des pièces fragiles, par ex. les interrupteurs, batteries, sources d'éclairage ou d'autres pièces en verre.**

Cette garantie est perdue si l'appareil n'a pas été utilisé ou entretenu de manière conforme. Pour une utilisation conforme du produit, respecter précisément toutes les consignes présentées dans le mode d'emploi. Les fins d'utilisation et les actions contre-indiquées ou déconseillées dans le mode d'emploi doivent impérativement être évitées.

Le produit est exclusivement conçu pour un usage privé non commercial. La manipulation non autorisée et non conforme, l'utilisation de force et les interventions non effectuées par notre centre de service autorisé entraînent la perte de garantie.

## Déroulement en cas de garantie

Pour assurer un traitement rapide de votre demande, respectez les éléments suivants :

- Pour toute demande, tenez à disposition le numéro d'article  
**IAN : 365013\_2101** et le ticket de caisse comme preuve d'achat.
- Vous trouverez les numéros d'article sur la plaque signalétique, une gravure, la page de titre de votre notice (en bas, à gauche) ou sur l'autocollant apposé à l'arrière ou sur le dessous de l'appareil.
- En cas d'erreur de fonctionnement ou autres pannes, contactez d'abord par **téléphone** ou par **e-Mail** le centre de service cité ci-dessous.

- Envoyez ensuite gratuitement à l'adresse de service qu'on vous a donnée le produit considéré comme défectueux en y joignant la preuve d'achat (ticket de caisse) et l'indication du défaut ainsi que du moment où il est survenu.

Sur [www.lidl-service.com](http://www.lidl-service.com), vous pouvez télécharger ce mode d'emploi ainsi que ceux d'autres produits, des vidéos sur les produits et des logiciels d'installation.



Ce code QR vous permet d'accéder directement à la page du service client Lidl ([www.lidl-service.com](http://www.lidl-service.com)) et vous permet d'ouvrir votre mode d'emploi lorsque vous avez saisi le numéro d'article (IAN) **365013\_2101**.



## Centre de service

**BE** Service Belgique  
Tel.: 070 270 171 (0,15 EUR/Min.)  
E-Mail: [hoyer@lidl.be](mailto:hoyer@lidl.be)

**IAN : 365013\_2101**



## **Fournisseur**

Attention ! L'adresse suivante **n'est pas une adresse de service**. Contactez d'abord le centre de service cité plus haut.

HOYER Handel GmbH  
Tasköprüstraße 3  
22761 Hamburg  
ALLEMAGNE







# Inhoud

<b>1. Overzicht .....</b>	<b>55</b>
<b>2. Correct gebruik .....</b>	<b>56</b>
<b>3. Veiligheidsinstructies .....</b>	<b>56</b>
<b>4. Leveringsomvang .....</b>	<b>59</b>
<b>5. Opladen .....</b>	<b>60</b>
<b>6. Bediening .....</b>	<b>60</b>
6.1 Alvorens de eerste keer in te schakelen.....	60
6.2 Transportbeveiliging.....	60
6.3 Het scheer-/baardtrimopzetstuk verwisselen .....	61
6.4 Opzetkam opsteken/afnemen .....	61
6.5 Scheren .....	61
6.6 Contouren en baard scheren (2-in-1 baard- en bakkebaardstyler) .....	62
<b>7. Reiniging en onderhoud .....</b>	<b>63</b>
7.1 Scheerapparaat.....	63
7.2 Scheeropzetstuk / scheereenheid.....	63
7.3 Baardtrimopzetstuk.....	64
<b>8. Weggooien .....</b>	<b>64</b>
<b>9. Problemen oplossen .....</b>	<b>65</b>
<b>10. Accessoires bestellen .....</b>	<b>65</b>
<b>11. Technische gegevens .....</b>	<b>66</b>
<b>12. Garantie van HOYER Handel GmbH .....</b>	<b>68</b>



## 1. Overzicht

- 1 Variabel instelbare opzetkam voor baardtrimopzetstuk
  - 2 **3 4 5 6 mm** Markering op opzetkam
  - 3 Baardtrimopzetstuk
  - 4 Scheereenheid met scheerkoppen (3x)
  - 5 Scheeropzetstuk
  - 6 Ontgrendelingsknop scheeropzetstuk
  - 7 Aandrijving voor opzetstukken
  - 8 Scheerapparaat
  - 9  In-/uitschakelaar
  - 10 **00/... / 100%** Weergave van de accucapaciteit
  - 11  Stekkersymbool  
knippert rood: accu bijna leeg  
brandt rood tijdens het opladen: accu wordt opgeladen
  - 12  Slotsymbool knippert: de transportbeveiliging is actief
  - 13  Reinigingssymbool: brandt bij het inschakelen eventjes op/knippert na een scheertijd van 30 minuten, en herinnert er zo aan dat het apparaat regelmatig moet worden schoongemaakt
  - 14 Aansluiting voor netadapter
  - 15 Beschermkapje
  - 16  Markering op het baardtrimopzetstuk
  - 17 Vergrendelingswieltje
  - 18 Houder van de scheerkoppen
- Zonder afbeelding:**
- 19 Netadapter
  - 20 Reinigingsborstel
  - 21 Opbergtas

## Hartelijk dank voor uw vertrouwen!

Hartelijk gefeliciteerd met uw nieuwe roterende scheerapparaat.

Om het apparaat veilig te gebruiken en om alle functies van het apparaat te leren kennen:

- **Dient u deze handleiding vóór de eerste ingebruikname grondig door te lezen.**
- **Neemt u steeds de veiligheidsinstructies in acht!**
- **Het apparaat mag alleen worden bediend zoals in deze handleiding wordt beschreven.**
- **Bewaar deze handleiding goed.**
- **Wanneer u het apparaat ooit aan iemand doorgeeft, dient u deze handleiding bij te voegen. De handleiding maakt deel uit van het product.**

Wij wensen u veel plezier met uw nieuwe roterende scheerapparaat!

### Symbolen op het apparaat



Geschikt voor afspoelen onder stromend water.

## 2. Correct gebruik

Het roterende scheerapparaat is uitsluitend bedoeld voor het scheren van menselijk haar. Gebruik het apparaat alleen voor droog haar (behalve bij nat scheren).

Het apparaat is ontworpen voor privégebruik en mag niet voor commerciële doeleinden worden gebruikt. Het apparaat mag uitsluitend binnenshuis worden gebruikt.

### Voorzienbaar misbruik

---

#### WAARSCHUWING voor materiële schade!

- ⊙ Scheer met het apparaat geen kunsthaar en geen haar van dieren.
- 

## 3. Veiligheidsinstructies

### Waarschuwingen

Indien nodig vindt u de volgende waarschuwingen in deze handleiding:



**GEVAAR!** Hoog risico: het niet in acht nemen van de waarschuwing kan tot letsel leiden.

**WAARSCHUWING!** Matig risico: het niet in acht nemen van de waarschuwing kan verwondingen of ernstige materiële schade veroorzaken.

**LET OP:** gering risico: het niet in acht nemen van de waarschuwing kan lichte verwondingen of materiële schade veroorzaken.

**AANWIJZING:** toedrachten en bijzonderheden waarop tijdens het gebruik van het apparaat moet worden gelet.

## **Instructies voor een veilig gebruik**

- ⊙ Dit apparaat kan worden gebruikt door kinderen vanaf 8 jaar en door personen met verminderde fysieke, sensorische of mentale capaciteiten of een gebrek aan ervaring en/of kennis, wanneer zij onder toezicht staan of met betrekking tot het veilige gebruik van het apparaat instructies hebben gekregen en de daaruit voortvloeiende risico's hebben begrepen. Kinderen mogen niet met het apparaat spelen. Het apparaat mag niet door kinderen worden gereinigd en onderhouden wanneer zij niet onder toezicht staan.
- ⊙ Kinderen jonger dan 8 jaar moeten uit de buurt worden gehouden van het apparaat en het aansluitsnoer.
- ⊙  Dit symbool geeft aan dat u het scheerapparaat onder stromend water kunt afspoelen. **GEVAAR!** Trek het snoer van de netadapter van tevoren uit het apparaat. Gebruik voor de werking met netvoeding uitsluitend de bijgeleverde originele netadapter.

### **WAARSCHUWING!**

- ⊙ Houd de netadapter en het snoer droog!
- ⊙ Het deel dat met de hand wordt vastgehouden, moet worden losgekoppeld van de kabel van de netadapter, voordat het met water wordt gereinigd.
- ⊙ Dit apparaat heeft een accu die niet vervangen kan worden.



#### **GEVAAR voor kinderen!**

- ⊙ Verpakkingsmateriaal is geen kinderspeelgoed. Kinderen mogen niet met de plastic zakken spelen. Er bestaat verstikkingsgevaar.
- ⊙ Bewaar het apparaat buiten bereik van kinderen.



#### **GEVAAR voor en door huis- en gebruiksdieren!**

- ⊙ Er kunnen gevaren voor huis- en gebruiksdieren van elektrische apparaten uitgaan. Verder kunnen dieren ook schade aan het apparaat veroorzaken.

Houd dieren daarom altijd uit de buurt van elektrische apparaten.



#### **GEVAAR van een elektrische schok door vocht!**

Deze veiligheidsinstructies gelden voor de netadapter en het apparaat dat op de netadapter is aangesloten. Met de accuvoeding is het scheerapparaat beschermd tegen krachtig spuitwater (beschermingsgraad IPX6), maar het mag echter niet in water worden gedompeld.

- ⊙ Gebruik dit apparaat niet in de buurt van badkuipen, douches, wastafels of andere kommen die water bevatten.

- ⊙ Bescherm het apparaat tegen vocht, druppel- of spatwater.
- ⊙ Bedien het apparaat niet met natte handen.
- ⊙ Het apparaat, het snoer en de netadapter mogen niet in water of andere vloeistoffen worden gedompeld en niet onder stromend water worden afgespoeld.
- ⊙ Wanneer het apparaat toch in het water is gevallen, moet u de netadapter direct uit het stopcontact trekken en pas daarna het apparaat uit het water halen. Gebruik het apparaat in dat geval niet meer, maar laat het door een gespecialiseerd bedrijf controleren.
- ⊙ Wanneer er vloeistof in het apparaat terecht komt, moet u het apparaat laten controleren alvorens het opnieuw in gebruik te nemen.
- ⊙ Wanneer het apparaat in een badkamer wordt gebruikt, moet de netadapter na gebruik uit het stopcontact worden getrokken, omdat de nabijheid van water een gevaar vormt, ook wanneer het apparaat uitgeschakeld is.
- ⊙ Als extra beveiliging wordt het installeren van een aardlekschakelaar (FI/RCD) met een nominale uitschakelstroom van maximaal 30 mA in het stroomcircuit aanbevolen. Vraag uw elektrisch installateur om advies. Laat de montage uitsluitend uitvoeren door een erkend elektricien.



### **GEVAAR door een elektrische schok!**

- ⊙ Neem het apparaat niet in gebruik wanneer het apparaat, de netadapter of het snoer zichtbaar beschadigd is of wanneer het apparaat voorheen is gevallen.
- ⊙ Steek de netadapter pas in een stopcontact wanneer het snoer met het apparaat verbonden is.
- ⊙ Sluit de netadapter uitsluitend aan op een volgens de voorschriften geïnstalleerde, goed toegankelijk stopcontact, waarvan de spanning overeenkomt met de gegevens op het typeplaatje. Het

stopcontact moet ook na het aansluiten goed toegankelijk blijven.

- ⊙ Let erop dat het snoer niet door scherpe randen of hete plaatsen kan worden beschadigd.
- ⊙ Let erop dat het snoer niet vastgeklemd wordt of bekneld raakt.
- ⊙ Trek de netadapter altijd aan de adapter uit het stopcontact en nooit aan het snoer.
- ⊙ Trek de netadapter uit het stopcontact, ... na elk gebruik, ... na elke oplading, ... wanneer er zich een storing voordoet, ... voordat u het snoer op het apparaat aansluit, ... voordat u het apparaat reinigt en ... bij onweer.
- ⊙ Breng geen veranderingen aan het apparaat aan, dit om gevaar te voorkomen. Laat reparaties alleen door een gespecialiseerd bedrijf c.q. in het servicecenter uitvoeren.



### **GEVAAR door accu's!**

- ⊙ Dit apparaat heeft een accu die niet kan worden gedemonteerd. Om gevaarlijke situaties te vermijden, heeft alleen de fabrikant of zijn klantenservice, of een vergelijkbaar gekwalificeerde persoon toestemming om de accu te demonteren of te vervangen.
- ⊙ Bescherm de accu tegen mechanische beschadigingen. **Brandgevaar!**
- ⊙ Stel het apparaat niet bloot aan direct zonlicht of hitte. De omgevingstemperatuur dient niet minder dan -10 °C en niet meer dan +40 °C te bedragen.
- ⊙ De oplaadcontacten van het apparaat mogen niet met metalen voorwerpen worden verbonden.
- ⊙ Laad de accu uitsluitend op met de originele accessoires (netadapter).
- ⊙ Wanneer uit de accu elektrolytoplossing lekt, dient u contact met ogen,

slijmvliezen en huid te vermijden. Spoel de desbetreffende plaatsen direct met veel schoon water af en raadpleeg een arts. De elektrolytoplossing kan irritaties veroorzaken.

- ⊙ Het apparaat bevat een lithium-ion-accu.
  - De accu kan niet uit het apparaat worden verwijderd!
  - Dit apparaat mag niet worden geopend!
  - Het apparaat moet met de ingebouwde accu professioneel worden afgevoerd.

### **WAARSCHUWING voor verwondingen door snijden!**

- ⊙ De punten van het baardtrimopzetstuk zijn scherp. Ga er voorzichtig mee om.
- ⊙ Gebruik het apparaat niet wanneer een opzetstuk beschadigd is.
- ⊙ Schakel het apparaat uit, voordat u de opzetstukken erop steekt of ze vervangt en vóór elke reinigingsbeurt.

### **WAARSCHUWING voor verwondingen!**

- ⊙ Houd het snoer zó dat niemand erover struikelt of erop kan gaan staan.
- ⊙ Gebruik het apparaat niet bij open wonden, snijwonden, zonnebrand of blaren.

### **WAARSCHUWING voor materiële schade!**

- ⊙ Gebruik uitsluitend de originele accessoires.
- ⊙ Leg het apparaat nooit op hete oppervlakken (bijv. fornuisplaten) of in de buurt van warmtebronnen of open vuur.
- ⊙ Dek de netadapter niet af om oververhitting te voorkomen.
- ⊙ De scheereenheid van het scheeropzetstuk mag met water worden schoongemaakt. Gebruik geen andere vloeistoffen.
- ⊙ Gebruik geen scherpe of schurende schoonmaakmiddelen.

## **4. Leveringsomvang**

- 1 scheerapparaat **8**
- 1 netadapter **19**
- 1 scheeropzetstuk **5**
- 1 baardtrimopzetstuk **3**
- 1 variabel (3, 4, 5, 6 mm) instelbare opzetkam **1** voor het baardtrimopzetstuk **3**
- 1 reinigingsborstel **20**
- 1 opbergtas **21**
- 1 beschermkapje **15**
- 1 handleiding

## 5. Opladen

---

### AANWIJZINGEN:

- Laad het apparaat 90 minuten op alvorens het voor de eerste keer te gebruiken en bij elke volgende oplaadbeurt.
  - De capaciteit/oplaadstatus van de accu **10** wordt weergegeven in procent (00, 05, 10, ... , 100% in stappen van 5%).
  - Wanneer de accu bijna leeg is, knippert het stekkersymbool **11** rood. Het apparaat kan dan nog slechts korte tijd snoerloos worden gebruikt.
  - Een snelle oplading, voldoende voor één scheerbeurt, duurt ca. 5 minuten.
  - De snoerloze gebruiksduur met volledig opgeladen accu bedraagt ca. 60 minuten.
- 

1. Schakel het apparaat indien nodig uit met de in-/uitschakelaar **9**.
2. Sluit de netadapter **19** aan op de aansluiting **14** van het apparaat.
3. Steek de netadapter **19** in een goed toegankelijk stopcontact, waarvan de spanning overeenkomt met de gegevens op het typeplaatje.
4. Het stekkersymbool **11** brandt rood en de accu wordt opgeladen. Wanneer de accu volledig opgeladen is, wordt 100% weergegeven. De snoerloze gebruiksduur met volledig opgeladen accu bedraagt ca. 60 minuten.

## 6. Bediening

### 6.1 Alvorens de eerste keer in te schakelen

---

#### LET OP:

- ⊙ Na het uitpakken kunnen er zich nog olieresten op de scheerkoppen **4** van het scheeropzetstuk **5** bevinden. Verwijder deze vóór ingebruikname met een absorberende, pluisvrije doek.
- 

U kunt het roterende scheerapparaat te allen tijde op netvoeding gebruiken, onafhankelijk van de oplaadstatus van de accu.

1. Voordat u het apparaat op netvoeding gebruikt, dient u ervoor te zorgen dat het uitgeschakeld is.
2. Sluit de netadapter **19** aan op de aansluiting **14** van het apparaat.
3. Steek de netadapter **19** in een goed toegankelijk stopcontact, waarvan de spanning overeenkomt met de gegevens op het typeplaatje.
4. **Afbeelding A:** schuif het beschermkapje **15** omlaag van het scheeropzetstuk **5** af.
5. Schakel het apparaat in met de in-/uitschakelaar **9**.

### 6.2 Transportbeveiliging

Wanneer de transportbeveiliging is geactiveerd, knippert het slotsymbool **12**.

- Druk de in-/uitschakelaar **9** in en houd deze ca. 4 seconden ingedrukt om de transportbeveiliging in of uit te schakelen.
- Door de netadapter **19** aan te sluiten, wordt de transportbeveiliging gedeactiveerd en kan op netvoeding ook niet worden geactiveerd.

## 6.3 Het scheer-/baardtrimopzetstuk verwisselen

### WAARSCHUWING voor verwondingen!

- ⊙ Schakel het scheerapparaat **8** uit voordat u de opzetstukken erop steekt of verwijdert.

1. **Afbeelding A:** schuif evt. het beschermkapje **15** met de opening eerst van onderaf op het scheeropzetstuk **5**.
2. **Afbeelding B:** draai het opzetstuk **3** of **5** een beetje tegen de wijzers van de klok in en trek het dan van het scheerapparaat **8** af.
3. **Afbeelding C:** steek het opzetstuk **3** of **5** met het nokje in de uitsparing in de aandrijving voor opzetstukken **7**. Draai het opzetstuk een beetje met de wijzers van de klok mee. Let erop dat het opzetstuk stevig op het scheerapparaat **8** zit.

## 6.4 Opzetkam opsteken/afnemen

### WAARSCHUWING voor verwondingen!

- ⊙ Schakel het apparaat uit voordat u de opzetkam **1** opsteekt of vervangt.

### Opsteken

- Om een opzetkam **1** op het apparaat te steken, schuift u deze over de geleidingssnokjes aan de zijkant van het baardtrimopzetstuk **3**, totdat deze hoorbaar vastklikt.

### Verwijderen

1. Schuif de opzetkam **1** met matige krachtinspanning naar boven. De opzetkam **1** komt los uit het baardtrimopzetstuk **3**.
2. Verwijder de opzetkam **1**.

## 6.5 Scheren



### GEVAAR van een elektrische schok door vocht!

- ⊙ Het scheerapparaat **8** en de netadapter **19** zijn niet waterdicht en mogen daarom niet worden gebruikt onder een douche/in een badkuip.

### WAARSCHUWING!

- ⊙ Gebruik het apparaat niet bij open wonden, snijwonden, zonnebrand of blaren.
- ⊙ Oefen geen overmatige druk op de scheerkoppen **4** uit. Deze zijn erg dun en kunnen gemakkelijk worden beschadigd.

### AANWIJZINGEN:

- Scheren is zowel met accu- als met netvoeding mogelijk.
- Wanneer het apparaat voor het eerst wordt gebruikt, kan de huid tijdelijk rood of geïrriteerd raken, omdat deze eerst aan het scheren moet wennen. Dit verschijnsel is normaal en duurt over het algemeen tussen de 2 en 4 weken.

### Droog scheren (accu- en netvoeding)

- Houd de scheereenheid **4** parallel ten opzichte van het huidoppervlak en leid deze zacht, met cirkelvormige bewegingen over uw gezicht.
- Scheer tegen de baardgroeirichting in.
- Op wat lastiger plaatsen, zoals bijv. op de kin, dient u de huid strak te trekken om een beter resultaat te krijgen.
- Schakel het apparaat na het scheren uit, maak de onderdelen zorgvuldig schoon (hoofdstuk "Reiniging en onderhoud" op pagina 63) en schuif ter bescherming van de scheerkoppen **4** het beschermkapje **15** van onderaf op het scheeropzetstuk **5**.

## Nat scheren (alleen met accu-voeding)

---



### GEVAAR door een elektrische schok!

- ⊙ Het apparaat dat in de hand wordt gehouden en de netadapter **19** zijn niet waterdicht. Nat scheren is alleen toegestaan met accuvoeding.

### WAARSCHUWING voor materiële schade!

- ⊙ Gebruik voor het nat scheren uitsluitend scheerschuim of scheerzeep, maar nooit scheergel of scheercreme. Dat kan aan de scheerkop **4** vast gaan zitten.
- Breng vóór het scheren een dun laagje scheerschuim op uw gezicht aan.
- Scheer uw gezicht zoals beschreven in het hoofdstuk Droog scheren (accu- en netvoeding).
- Als bij het scheren met scheerschuim de scheerkoppen **4** van de scheereenheid verstopt raken, reinigt u de scheereenheid onder stromend water (hoofdstuk "Reinigen en onderhoud" op pagina 63).

## 6.6 Contouren en baard scheren (2-in-1 baard- en bakkebaardstyler)

---

### WAARSCHUWING voor verwondingen!

- ⊙ De punten van het baardtrimopzetstuk **3** zijn scherp. Ga er voorzichtig mee om.
  - **Afbeelding C:** verstel de scheerlengte op de opzetkam **1** afhankelijk van de gewenste haarlengte. Lees de scheerlengtes af aan de zijkant van de opzetkam **1** op de markering **2**. De pijlmarkering **▲ 16** wijst naar de ingestelde scheerlengte. Scheer uw baard nu tragsgewijs.
- 
- AANWIJZING:** let erop dat de opzetkam **1** na het verstellen nog vastzit op het apparaat.
- 
- **Afbeelding H:** houd het apparaat bij het scheren van de baard zo vast dat het voorste deel van de opzetkam **1** over de huid glijdt.
  - Gebruik het apparaat zonder opzetkam **1** alleen met het baardtrimopzetstuk **3** om de baard en contouren te scheren. Zo kunt u gelijkmatig haarlengtes scheren van 1-2 mm.



## 7. Reiniging en onderhoud

---



### **GEVAAR door een elektrische schok!**

- ⊙ Het deel dat met de hand wordt vastgehouden, moet worden losgekoppeld van de kabel van de netadapter, voordat het met water wordt gereinigd.

### **WAARSCHUWING voor verwondingen!**

- ⊙ Schakel het apparaat uit voor elke reinigingsbeurt.

### **WAARSCHUWING voor materiële schade!**

- ⊙ De scheereenheid **4** van het scheeropzetstuk **5** mag met water worden schoongemaakt. Gebruik geen andere vloeistoffen.
- ⊙ Gebruik geen scherpe of schurende schoonmaakmiddelen.

**AANWIJZING:** reinig het apparaat na elk gebruik.

---

### **7.1 Scheerapparaat**

- Veeg de behuizing van het scheerapparaat **8** af met een licht vochtige doek.

### **7.2 Scheeropzetstuk / scheereenheid**

#### **Scheeropzetstuk droog reinigen**

1. Maak de 3 scheerkoppen **4** telkens na het scheren met het reinigingsborsteltje **20** schoon.
2. Druk de ontgrendelingsknop **6** op het scheeropzetstuk **5** in, zodat de scheereenheid **4** openklapt.
3. Klop de scheereenheid **4** voorzichtig uit.
4. Verwijder haarresten met het reinigingsborsteltje **20**.

#### **Scheereenheid nat reinigen**

De scheerkoppen **4** van het scheeropzetstuk **5** mogen met water worden schoongemaakt.

1. Druk de ontgrendelingsknop **6** op het scheeropzetstuk **5** in, zodat de scheereenheid **4** openklapt.
2. Maak de scheereenheid **4** schoon onder stromend water. Laat het water van binnen naar buiten door de scheerkoppen **4** stromen.
3. Laat alle onderdelen volledig drogen.
4. Klap de scheereenheid **4** dicht, zodat deze vastklikt.

#### **Scheereenheid grondig reinigen**

Een ingebouwde timer in het apparaat telt de scheertijden op. Na 30 minuten scheertijd begint het reinigingssymbool **13** te knippen. Zo wordt u aan de regelmatige, grondige reiniging van het apparaat herinnerd. Schakel u het apparaat uit, terwijl het reinigingssymbool knippert, dan begint de timer voor de scheertijd weer van nul.

1. Druk de ontgrendelingsknop **6** op het scheeropzetstuk **5** in, zodat de scheereenheid **4** openklapt.
2. **Afbeelding D:** trek de scheereenheid **4** door het overstrekken van het scheeropzetstuk **5** eraf.
3. **Afbeelding E:** draai voorzichtig het met pijlen gemarkeerde vergrendelingswielletje **17** tegen de richting van de pijl in, totdat de houder van de scheerkoppen **18** kan worden afgenomen.
4. Maak alle onderdelen onder stromend water schoon en laat deze daarna volledig drogen.
5. Zet de scheereenheid **4** weer in elkaar.
6. **Afbeelding F:** draai het vergrendelingswielletje **17** in de richting van de pijl, totdat de houder van de scheerkoppen **18** niet meer kan worden afgenomen.

7. Zet de scheereenheid **4** en het scheeropzetstuk **5** weer in elkaar en klap de scheereenheid **4** dicht, zodat deze vastklikt.
8. Steek het scheeropzetstuk **5** weer op het scheerapparaat **8** en let erop dat dit vastklikt en vastzit.

---

**AANWIJZING:** voor een grondige reiniging wordt een ultrasoonbad geadviseerd.

---

### 7.3 Baardtrimopzetstuk

- Verwijder de opzetkam **1**. Spoel de opzetkam **1** af met water en laat deze drogen, voordat u hem weer op het apparaat zet.
- Verwijder haarresten van het baardtrimopzetstuk **3** met het bijgeleverde reinigingsborsteltje **20**.
- Breng ongeveer om de 6 maanden enkele druppels olie op de scheermesjes van het baardtrimopzetstuk **3** aan. Veeg overtollige olie, indien nodig, af met een zachte, pluisvrije doek. Gebruik uitsluitend zuurvrije olie, zoals bijv. naaimachineolie.

## 8. Weggooien

De in dit apparaat geïntegreerde accu mag niet bij het huisvuil worden gegooid. Het apparaat moet met de ingebouwde accu op verantwoorde wijze worden afgevoerd.

Dit product valt onder de Europese richtlijn 2012/19/EU.

Het symbool van de doorgestreepte afvalton op wielletjes betekent dat het product in de Europese Unie gescheiden moet worden weggegooid. Dat geldt voor het product en alle met dit symbool aangeduide accessoires. Aldus aangeduide producten mogen niet met het normale huisvuil worden weggegooid, maar moeten bij een innamepunt voor recycling van elektrische en elektronische apparaten worden afgegeven.

Dit recyclingsymbool markeert bijv. een voorwerp of materiaaldelen als waardevol voor de terugwinning. Recycling help het verbruik van grondstoffen te reduceren en het milieu te ontlasten.



### Verpakking

Als u de verpakking wilt weggooien, houdt u dan aan de betreffende milieuvorschriften in uw land.

## 9. Problemen oplossen

Wanneer uw apparaat een keer niet functioneert zoals gewenst, doorloopt u eerst deze checklist. Misschien is het een klein probleem dat u zelf kunt oplossen.



### GEVAAR door een elektrische schok!

- ⊙ Probeer in geen geval het apparaat zelf te repareren.

Storing	Mogelijke oorzaken / maatregelen
Geen functie	<ul style="list-style-type: none"><li>• Is de stroomvoorziening gewaarborgd?</li><li>• Controleer de aansluitingen.</li><li>• Accu leeg?</li></ul>
Het apparaat kan niet worden ingeschakeld.	<ul style="list-style-type: none"><li>• Accu leeg?</li><li>• Is de transportbeveiliging geactiveerd?</li></ul>
Scheervermogen wordt minder.	<ul style="list-style-type: none"><li>• Is de scheereenheid <b>4</b> schoongemaakt?</li></ul>
Accu kan niet meer worden opgeladen of het accuvermogen is nog maar zeer laag.	De accu is aan het einde van z'n levensduur. Het apparaat moet met de ingebouwde accu professioneel worden afgevoerd (zie hoofdstuk "Weggoien" op pagina 64).

## 10. Accessoires bestellen

Accessoires voor het roterende scheerapparaat SRR 3.7 C5 kunt u nabestellen.



### Bestelling online

[shop.hoyerhandel.com](http://shop.hoyerhandel.com)



1. Scan de QR-code met uw smartphone/tablet.
2. Met de QR-code gaat u naar een website waar u kunt nabestellen.

## 11. Technische gegevens **Stromadapter**



Model:	SRR 3.7 C5
Roterend scheerapparaat:	Ingang: 5.0 V === 0.9 A
Netadapter: New Wise International Holdings Limited (Model SW-050090EUD):	Ingang: 100-240 V ~ 50/60 Hz, 0.2 A Max Uitgang: 5.0 V ===, 0.9 A, 4.5 W 
Beschermingsklasse netadapter:	II 
Beschermingsgraad van het scheerapparaat:	IPX6 (bescherming tegen krachtig spuitwater)
Type bescherming van de netadapter:	IP44 (spatwaterdicht)
Omgevingsvoorwaarden:	 Alleen goedgekeurd voor binnenruimtes
Accu:	1x 3.7 V Li-Ion, 700 mAh, 2.59 Wh
Gebruikstemperatuur:	-10 °C tot +40 °C

**AANWIJZING:** om het product tussen 50 en 60 Hz om te zetten, hoeft de gebruiker niets te doen. Het product past zich zowel aan 50 als ook aan 60 Hz aan.

<b>Gepubliceerde gegevens</b>	<b>Waarde en nauwkeurigheid</b>	<b>Eenheid</b>
New Wise International Holdings Limited 33556105-000-11-19-8 RM 1005, 10/F, Ho King Commercial Center, 2-16 Fa Yuen Street, Mongkok, Kowloon, Hong Kong	-	-
ModelID: SW-050090EUD	-	-
Ingangsspanning	100-240	V
Ingangswisselstroomfrequentie	50/60	Hz
Uitgangsspanning	5.0	V
Uitgangsstroom	0.9	A
Uitgangsvermogen	4.5	W
Gemiddelde efficiency gedurende het gebruik	73.74	%
Efficiency bij geringe belasting (10%)	Niet van toepassing	%
Verbruik bij nullast	0.055	W

## Gebruikte symbolen

	Veiligheidstransformator kortsluitvast
	Randaarde
	<b>Geprüfte Sicherheit</b> (geteste veiligheid): apparaten moeten aan de algemeen erkende regels van de techniek voldoen en zijn conform de Wet betreffende productveiligheid (Produktsicherheitsgesetz - ProdSG).
	Met het CE-keurmerk verklaart HOYER Handel GmbH de EU-conformiteit.
	Apparaten met dit teken mogen alleen in huis worden gebruikt (droge omgeving).
	Dit symbool herinnert u eraan om de verpakking op een milieuvriendelijke manier weg te gooien.
	Herbruikbare materialen zijn gemarkeerd met het recyclingsymbool (3 pijlen). Het materiaal kan aan de hand van het recyclingnummer in het midden (hier: 21) en/of aan een afkorting (hier: PAP) worden gespecificeerd.
	Gelijkstroom
	Wisselspanning

	Teken voor polariteit
	Dit is een recyclebaar product, waarop de uitgebreide verantwoordelijkheid van de fabrikant, alsmede de afvalscheiding van toepassing zijn.
	De netadapter heeft energie-efficiëntieklasse 6.

Technische wijzigingen voorbehouden.

## **12. Garantie van HOYER Handel GmbH**

Geachte klant,

U heeft op dit apparaat 3 jaar garantie van af de koopdatum. Wanneer dit product onvolkomenheden vertoont, heeft u wettelijke rechten ten opzichte van de verkoper van het product. Deze wettelijke rechten worden niet beperkt door onze hiernavolgend beschreven garantie.

### **Garantievoorwaarden**

De garantietermijn begint op de koopdatum. Bewaar de originele kassabon goed. Deze bon is nodig als bewijs dat u het apparaat heeft gekocht.

Indien binnen drie jaar na de koopdatum van dit product een materiaal- of fabricagefout optreedt, wordt het product door ons – naar onze keus – gratis voor u gerepareerd of vervangen, of ontvangt u de aankoopprijs retour. Deze garantie stelt als voorwaarde, dat het defecte apparaat en het koopbewijs (kassabon) binnen de termijn van drie jaar wordt overlegd en dat er kort schriftelijk wordt beschreven, waaruit de onvolkomenheid bestaat en wanneer deze zich heeft voorgedaan. Wanneer het defect door onze garantie wordt gedekt, ontvangt u het gerepareerde product terug of u krijgt een nieuw exemplaar. Met reparatie of vervanging van het product begint geen nieuwe garantieperiode.

### **Garantieperiode en wettelijke garantieaanspraken wegens gebreken**

De garantieperiode wordt door de vrijwaring niet verlengd. Dat geldt ook voor vervangen en gerepareerde onderdelen. Schades en onvolkomenheden die eventueel al bij de koop aanwezig waren, moeten direct na het uitpakken worden gemeld. Aan reparaties die zich voordoen na het verstrijken van de garantieperiode zijn kosten verbonden.

### **Omvang van de garantie**

Het apparaat werd zorgvuldig geproduceerd volgens strenge kwaliteitsrichtlijnen en nauwgezet gecontroleerd vóór levering.

De garantie geldt voor materiaal- of fabricagefouten.

### **Van de garantie uitgesloten zijn slijtonderdelen die onderhevig zijn aan normale slijtage en beschadigingen van breekbare onderdelen, bijv. schakelaars, accu's, lichtbronnen of andere onderdelen die van glas zijn gemaakt.**

Deze garantie vervalt, wanneer het product werd beschadigd of ondeskundig werd gebruikt of onderhouden. Voor een juist gebruik van het product moeten alle instructies die in de handleiding staan vermeld, nauwkeurig worden nageleefd. Gebruiksdoeleinden en handelingen die in de handleiding worden afgeraden of waarvoor wordt gewaarschuwd, moeten beslist worden vermeden. Het product is uitsluitend bedoeld voor particulier gebruik en niet voor commercieel gebruik. Bij een oneigenlijke of ondeskundige behandeling, bij gebruikmaking van geweld en bij ingrepen die niet werden uitgevoerd door ons erkende servicecenter, vervalt de garantie.

### **Afhandeling in geval van garantie**

Om een snelle behandeling van uw verzoek te waarborgen, dient u de volgende aanwijzingen te volgen:

- Houd voor alle aanvragen het artikelnummer **IAN: 365013\_2101** en de kassabon als bewijs voor de koop bij de hand.
- Het artikelnummer vindt u op het typeplaatje, ingegraveerd, op de titelpagina van uw handleiding (linksonder) of als sticker op de achter- of onderkant van het apparaat.

- Wanneer zich functiestoringen of andere onvolkomenheden voordoen, neemt u eerst **telefonisch** of per **e-mail** contact op met het hierna genoemde servicecenter.
- Een product dat geregistreerd staat als defect, kunt u dan met bijvoeging van de aankoopnota (kassabon) en de vermelding waaruit de onvolkomenheid bestaat en wanneer deze zich heeft voorgedaan, franco naar het serviceadres sturen dat u is meegedeeld.



### **Leverancier**

Let erop, dat het onderstaande adres **geen serviceadres** is. Neem eerst contact op met het bovengenoemde servicecenter.

HOYER Handel GmbH  
 Tasköprüstraße 3  
 22761 Hamburg  
 DUITSLAND

Op [www.lidl-service.com](http://www.lidl-service.com) kunt u deze en nog veel meer handleidingen, product-video's en installatiesoftware downloaden.



Met deze QR-code gaat u direct naar de Lidl-service-pagina ([www.lidl-service.com](http://www.lidl-service.com)) en kunt u door middel van het invoeren van het artikelnummer (IAN) **365013\_2101** uw handleiding openen.



### **Servicecenters**



Service Nederland

Tel.: 0900 0400223 (0,10 EUR/Min.)

E-Mail: [hoyer@lidl.nl](mailto:hoyer@lidl.nl)



Service België

Tel.: 070 270 171 (0,15 EUR/Min.)

E-Mail: [hoyer@lidl.be](mailto:hoyer@lidl.be)





**IAN: 365013\_2101**

## **Spis treści**

<b>1. Przegląd systemu .....</b>	<b>71</b>
<b>2. Użytkowanie zgodne z przeznaczeniem.....</b>	<b>72</b>
<b>3. Wskazówki bezpieczeństwa .....</b>	<b>72</b>
<b>4. Zakres dostawy .....</b>	<b>75</b>
<b>5. Ładowanie akumulatora .....</b>	<b>76</b>
<b>6. Obsługa .....</b>	<b>76</b>
6.1 Przed pierwszym włączeniem .....	76
6.2 Zabezpieczenie transportowe .....	76
6.3 Wymiana nasadki do golenia/nasadki do strzyżenia brody .....	77
6.4 Nakładanie/zdejmowanie nasadki grzebieniowej .....	77
6.5 Golenie .....	77
6.6 Przycinanie konturów i brody (nakładką 2 w 1 do stylizacji brody i bokobrodów) .....	78
<b>7. Czyszczenie i pielęgnacja .....</b>	<b>79</b>
7.1 Golarka .....	79
7.2 Nasadka do golenia / moduł tnący .....	79
7.3 Nasadka do strzyżenia brody .....	80
<b>8. Utylizacja .....</b>	<b>80</b>
<b>9. Rozwiązywanie problemów .....</b>	<b>81</b>
<b>10. Zamawianie akcesoriów .....</b>	<b>81</b>
<b>11. Dane techniczne.....</b>	<b>82</b>
<b>12. Gwarancja firmy HOYER Handel GmbH .....</b>	<b>83</b>



## 1. Przegląd systemu

- 1 Regulowana nasadka grzebieniowa do nasadki do strzyżenia brody
  - 2 **3 4 5 6 mm** Oznaczenie na nasadce grzebieniowej
  - 3 Nasadka do strzyżenia brody
  - 4 Moduł tnący z głowicami tnącymi (3x)
  - 5 Nasadka do golenia
  - 6 Przycisk odblokowujący nasadki do golenia
  - 7 Napęd do nasadek
  - 8 Golarka
  - 9  Włącznik/wyłącznik
  - 10 **00/... / 100%** Kontrolka pojemności akumulatorów
  - 11  Symbol wtyczki  
miga na czerwono: akumulator prawie rozładowany  
świeci na czerwono podczas ładowania: ładowanie akumulatora w toku
  - 12  Symbol kłódki miga: informuje o zabezpieczeniu transportowym
  - 13  Symbol czyszczenia: zapala się na chwilę przy włączeniu / miga po 30-minutowym goleniu i przypomina o konieczności regularnego czyszczenia.
  - 14 Gniazdo do podłączenia zasilacza
  - 15 Osłona
  - 16  Oznaczenie na nasadce do strzyżenia brody
  - 17 Kółko blokujące
  - 18 Mocowanie głowic tnących
- Niewidoczne na rysunku:**
- 19 Zasilacz
  - 20 Szczotka do czyszczenia
  - 21 Kosmetyczka do przechowywania

## **Dziękujemy za Państwa zaufanie!**

Gratulujemy Państwu zakupu nowej golarki rotacyjnej.

Aby móc bezpiecznie korzystać z urządzenia i poznać cały zakres możliwości wyrobu, należy stosować się do poniższych wskazówek:

- **Przed pierwszym uruchomieniem należy dokładnie przeczytać niniejszą instrukcję obsługi.**
- **Należy bezwzględnie przestrzegać zasad bezpieczeństwa!**
- **Urządzenie można obsługiwać wyłącznie w sposób opisany w tej instrukcji obsługi.**
- **Prosimy o zachowanie instrukcji obsługi.**
- **W przypadku dalszego przekazania urządzenia należy dołączyć do niego instrukcję obsługi. Instrukcja obsługi stanowi część produktu.**

Życzymy Państwu miłego korzystania z golarki rotacyjnej!

### **Symbole na urządzeniu**



Można myć pod bieżącą wodą.

## **2. Użytkowanie zgodne z przeznaczeniem**

Golarka rotacyjna przeznaczona jest wyłącznie do strzyżenia ludzkich włosów. Urządzenie należy stosować wyłącznie do suchych włosów (poza goleniem na mokro). Urządzenie zaprojektowano do użytku prywatnego i nie wolno go używać w celach komercyjnych. Urządzenie może być używane wyłącznie wewnątrz pomieszczeń.

### **Niewłaściwe użytkowanie**

#### **OSTRZEŻENIE przed uszkodzami materialnymi!**

- ⊙ Zabrania się strzyżenia włosów sztucznych lub zwierzęcych.

## **3. Wskazówki bezpieczeństwa**

### **Ostrzeżenia**

W miejscach wymagających zwrócenia uwagi użyto w niniejszej instrukcji obsługi następujących wskazówek ostrzegawczych:



**NIEBEZPIECZEŃSTWO!** Wysokie ryzyko: Zlekceważenie ostrzeżenia może stanowić zagrożenie dla zdrowia i życia.

**OSTRZEŻENIE!** Średnie ryzyko: Zlekceważenie ostrzeżenia może być przyczyną obrażeń ciała lub poważnych szkód materialnych.

**OSTROŻNIE!** Niski poziom ryzyka: Zlekceważenie ostrzeżenia może być przyczyną lekkich obrażeń ciała lub szkód materialnych.

**WSKAZÓWKA:** Sytuacje i aspekty, które należy brać pod uwagę podczas używania urządzenia.

## Wskazówki dotyczące bezpiecznego użytkowania

- ⊙ Urządzenie może być używane przez dzieci powyżej 8. roku życia i osoby o ograniczonej sprawności fizycznej, sensorycznej lub umysłowej bądź przez osoby nieposiadające wystarczającego doświadczenia lub wiedzy, jeżeli są nadzorowane przez inne osoby lub zostaną poinstruowane w zakresie bezpiecznego używania urządzenia i zrozumieją wynikające z tego zagrożenia. Dzieci nie mogą bawić się urządzeniem. Czynności związane z czyszczeniem i konserwacją nie mogą być wykonywane przez dzieci bez odpowiedniego nadzoru.
- ⊙ Dzieci poniżej 8. roku życia nie powinny mieć dostępu do urządzenia, ani do kabla zasilającego.
- ⊙  Ten symbol informuje, że gólarke można myć pod bieżącą wodą. **NIEBEZPIECZEŃSTWO!** Odłączyć urządzenie od zasilacza wtyczkowego. Do trybu sieciowego wolno używać wyłącznie dostarczonego z urządzeniem oryginalnego zasilacza.

### OSTRZEŻENIE!

- ⊙ Zasilacz i kabel muszą być suche!
- ⊙ Część trzymaną w dłoni należy przed czyszczeniem wodą odłączyć od kabla zasilającego.
- ⊙ Niniejsze urządzenie zawiera akumulator, którego nie można wymieniać.



#### **NIEBEZPIECZEŃSTWO dla dzieci!**

- ⊙ Materiał opakowania nie jest zabawką dla dzieci. Dzieci nie mogą bawić się workami z tworzywa sztucznego. Istnieje niebezpieczeństwo uduszenia.
- ⊙ Urządzenie należy przechowywać poza zasięgiem dzieci.



#### **NIEBEZPIECZEŃSTWO – zagrożenie dla i ze strony zwierząt domowych oraz hodowlanych!**

- ⊙ Urządzenia elektryczne mogą być źródłem zagrożeń dla zwierząt domowych i hodowlanych. Również same zwierzęta mogą spowodować uszko-

dzenie urządzenia. Z tego powodu zwierzęta nie powinny mieć dostępu do urządzeń elektrycznych.



#### **NIEBEZPIECZEŃSTWO porażenia prądem spowodowanego wilgocią!**

Te wskazówki bezpieczeństwa dotyczą zasilacza oraz podłączonego do zasilacza urządzenia. W trybie akumulatorowym gólarke zabezpieczona jest przed silnym rozbryzgiwaniem wody (stopień ochrony IPX6), nie wolno jednak zanurzać jej pod wodą.

- ⊙ Urządzenia nie należy używać w pobliżu wanien, natrysków, umywalk oraz innych naczyń zawierających wodę.

- ⊙ Urządzenie należy chronić przed wilgocią oraz kroplami wody.
- ⊙ Urządzenia nie wolno obsługiwać mokrymi rękoma.
- ⊙ Urządzenie, kabel zasilający oraz zasilacz nie powinny być zanurzone w wodzie ani innych cieczach, a także nie mogą być płukane pod bieżącą wodą.
- ⊙ Jeżeli urządzenie wpadnie do wody, należy natychmiast wyciągnąć zasilacz z gniazdka, a dopiero później wyjąć urządzenie. W takim przypadku nie należy używać urządzenia, lecz oddać je do sprawdzenia w specjalistycznym warsztacie.
- ⊙ Jeżeli do urządzenia przedostanie się jakakolwiek ciecz, należy przed ponownym użyciem zlecić jego sprawdzenie.
- ⊙ W przypadku użytkowania urządzenia w łazience, po jego użyciu należy wyciągnąć zasilacz z gniazdka, ponieważ bliskość wody stanowi zagrożenie, nawet jeśli urządzenie jest wyłączone.
- ⊙ Jako dodatkowe zabezpieczenie zaleca się zainstalować w obwodzie wyłącznik różnicowoprądowy (FI/RCB) o wymiarowanym napięciu wyłączającym nie większym niż 30 mA. Porady w tym względzie udzieli fachowiec. Montaż należy zlecić wyłącznie elektrykowi.



### **RYZYKO porażenia prądem!**

- ⊙ Nie włączać urządzenia po upadku oraz wtedy, gdy ono samo, zasilacz lub kabel zasilający mają widoczne uszkodzenia.
- ⊙ Włożyć zasilacz do gniazdka dopiero wtedy, gdy kabel zasilający będzie połączony z urządzeniem.
- ⊙ Zasilacz należy podłączać tylko do prawidłowo zainstalowanego, łatwo dostępnego gniazdka, którego napięcie jest zgodne z parametrami podany-

mi na tabliczce znamionowej.

Gniazdko musi być łatwo dostępne również po podłączeniu urządzenia.

- ⊙ Należy uważać, aby nie uszkodzić kabla o ostre krawędzie lub gorące miejsca.
- ⊙ Kabel zasilający nie może być przyciśnięty lub zgnieciony.
- ⊙ Podczas wyciągania zasilacza z gniazdka należy zawsze ciągnąć za zasilacz, w żadnym wypadku za kabel.
- ⊙ Zasilacz należy wyciągnąć z gniazdka...
  - ... po każdym użyciu,
  - ... po każdym ładowaniu,
  - ... w przypadku wystąpienia usterki,
  - ... przed podłączeniem przewodu do urządzenia,
  - ... przed czyszczeniem urządzenia oraz
  - ... podczas burzy.
- ⊙ Aby zapobiec zagrożeniom, nie wolno dokonywać żadnych modyfikacji urządzenia. Naprawy należy przeprowadzać wyłącznie w specjalistycznej firmie lub w centrum serwisowym.



### **NIEBEZPIECZEŃSTWO ze strony akumulatorów!**

- ⊙ Urządzenie posiada akumulator, którego nie można wyjąć. Akumulator może być demontowany lub wymieniany wyłącznie przez producenta lub jego autoryzowany serwis lub podobnie wykwalifikowaną osobę w celu uniknięcia zagrożeń.
  - ⊙ Akumulatory należy chronić przed uszkodzeniami mechanicznymi.
- ### **Ryzyko pożaru!**
- ⊙ Nie narażać urządzenia na bezpośrednie działanie słońca lub wysokiej temperatury. Temperatura otoczenia powinna się mieścić w przedziale od -10 °C do +40 °C.

- ⊙ Styków ładowania na urządzeniu nie wolno zwierać za pomocą metalowych przedmiotów.
- ⊙ Do ładowania akumulatora należy używać wyłącznie oryginalnego wyposażenia (zasilacza).
- ⊙ W przypadku wycieku elektrolitu z akumulatora należy unikać jego kontaktu z oczami, błonami śluzowymi i skórą. Natychmiast spłukać miejsca kontaktu dużą ilością czystej wody i skonsultować się z lekarzem. Roztwór elektrolitu może wywoływać podrażnienia.
- ⊙ Urządzenie wyposażone jest w akumulator litowo-jonowy.
  - Akumulatora nie wolno wyjmować z urządzenia!
  - Urządzenia nie wolno otwierać!
  - Urządzenie wraz z wbudowanym akumulatorem należy fachowo zutylizować.

### **OSTRZEŻENIE przed skałeczeniem ostrzami!**

- ⊙ Końcówki nasadki do strzyżenia brody są ostre. Należy obchodzić się z nimi ostrożnie.
- ⊙ Nie używać urządzenia w przypadku uszkodzenia nasadki.
- ⊙ Przed założeniem lub zmianą nasadek, a także przed czyszczeniem należy wyłączyć urządzenie.

### **OSTRZEŻENIE przed obrażeniami!**

- ⊙ Ułożyć przewód w taki sposób, by nikt się o niego nie potknął ani na niego nie nadepnął.
- ⊙ Nie używać urządzenia w przypadku otwartych ran, ran ciętych, oparzeń słonecznych lub pęcherzy.

### **OSTRZEŻENIE przed szkodami materialnymi!**

- ⊙ Należy używać wyłącznie oryginalnych akcesoriów.
- ⊙ Nigdy nie należy kłaść urządzenia na gorących powierzchniach (np. płytach kuchennych), w pobliżu źródeł ciepła lub otwartego ognia.
- ⊙ Nie wolno zakrywać zasilacza, aby nie spowodować jego przegrzania.
- ⊙ Moduł tnący nasadki do golenia można czyścić wodą. Nie stosować innych płynów.
- ⊙ Nie używać ostrych środków czyszczących ani szorujących środków czyszczących.

## **4. Zakres dostawy**

- 1 Golarka **8**
- 1 Zasilacz **19**
- 1 Nasadka do golenia **5**
- 1 Nasadka do strzyżenia brody **3**
- 1 Regulowana nasadka grzebieniowa (3, 4, 5, 6 mm) **1** do nasadki do strzyżenia brody **3**
- 1 szczotka do czyszczenia **20**
- 1 kosmetyczka do przechowywania **21**
- 1 Ostona **15**
- 1 Instrukcja obsługi

## 5. Ładowanie akumulatora

### WSKAZÓWKI:

- Urządzenie należy ładować przed pierwszym jego użyciem oraz w przypadku kolejnych operacji ładowania przez 90 minut.
- Stan pojemności/naładowania akumulatora **10** jest wyświetlany w procentach (00, 05, 10, ... , 100% w krokach co 5%).
- Przy prawie rozładowanym akumulatorze symbol wtyczki **11** miga na czerwono. W tym momencie urządzenie może pracować bez zasilania sieciowego tylko przez krótki czas.
- Operacja szybkiego ładowania wystarczająca do jednego golenia trwa ok. 5 minut.
- Czas pracy bez podłączenia do sieci elektrycznej przy w pełni naładowanych akumulatorach wynosi ok. 60 minut.

1. Wyłączyć urządzenie przy pomocy włącznika/wyłącznika **9**.
2. Połączyć zasilacz **19** z gniazdem **14** w urządzeniu.
3. Włączyć zasilacz **19** do łatwo dostępnego gniazdka, którego napięcie jest zgodne z parametrami podanymi na tabliczce znamionowej.
4. Symbol wtyczki **11** zaczyna świecić na czerwono i rozpoczyna się ładowanie akumulatora. Po całkowitym naładowaniu akumulatora wyświetlana jest wartość 100%. Czas pracy bez podłączenia do sieci elektrycznej przy w pełni naładowanych akumulatorach wynosi ok. 60 minut.

## 6. Obsługa

### 6.1 Przed pierwszym włączeniem

#### OSTROŻNIE:

- ⊙ Po wypakowaniu na głowicach tnących **4** nasadki do golenia **5** mogą znajdować się jeszcze resztki oleju. Przed pierwszym uruchomieniem urządzenia należy usunąć je chłonną i niestrzępiącą się szmatką.

Z golarki rotacyjnej można skorzystać w każdej chwili z zastosowaniem przewodu sieciowego, niezależnie od stopnia naładowania akumulatorów.

1. Przy chęci skorzystania z zasilania sieciowego należy się upewnić, że urządzenie zostało wyłączone.
2. Połączyć zasilacz **19** z gniazdem **14** w urządzeniu.
3. Włączyć zasilacz **19** do łatwo dostępnego gniazdka, którego napięcie jest zgodne z parametrami podanymi na tabliczce znamionowej.
4. **Rys. A:** Zsunąć osłonę **15** z nasadki do golenia **5** w dół.
5. Włączyć urządzenie za pomocą włącznika/wyłącznika **9**.

### 6.2 Zabezpieczenie transportowe

Gdy zabezpieczenie transportowe jest aktywne, miga symbol kłódki **12**.

- Nacisnąć i przytrzymać włącznik **9** przez ok. 4 sekundy w celu włączenia/wyłączenia zabezpieczenia transportowego.
- Podłączenie zasilacza **19** powoduje wyłączenie zabezpieczenia transportowego, którego nie można włączyć w trybie sieciowym.

## 6.3 Wymiana nasadki do golenia/nasadki do strzyżenia brody

### OSTRZEŻENIE przed obrażeniami!

- ⊙ Przed założeniem lub zdjęciem nasadki należy wyłączyć golarkę **8**.

1. **Rys. A:** Ew. nasunąć od dołu osłonę **15** z otworem na nasadkę do golenia **5**.
2. **Rys. B:** Nieznacznie obrócić nasadkę **3** lub **5** w lewo i zdjąć ją z golar-ki **8**.
3. **Rys. C:** Włożyć nasadkę **3** lub **5** rowkiem do przodu do wycięcia na napędzie do nasadek **7**. Obrócić nasadkę lekko w prawo. Upewnić się, że nasadka jest mocno osadzona na golarce **8**.

## 6.4 Nakładanie/ zdejmowanie nasadki grzebieniowej

### OSTRZEŻENIE przed obrażeniami!

- ⊙ Przed nałożeniem lub zmianą nasadki grzebieniowej **1** należy wyłączyć urządzenie.

### Zakładanie nasadki

- W celu zamocowania nasadki grzebieniowej **1** należy przesunąć ją po bocznych prowadnicach nasadki do strzyżenia brody **3** do momentu dojścia do mocowania nasadki i usłyszenia dźwięku zablokowania.

### Zdejmowanie nasadki

1. Przesunąć nasadkę grzebieniową **1** z użyciem umiarkowanej siły do góry. Nasadka grzebieniowa **1** odłącza się od nasadki do strzyżenia brody **3**.
2. Zdjąć nasadkę grzebieniową **1**.

## 6.5 Golenie



### NIEBEZPIECZEŃSTWO porażenia prądem spowodowane wilgocią!

- ⊙ Golar-ka **8** i zasilacz **19** nie są wodosz- szczelne i dlatego nie wolno korzystać z nich pod prysznicem lub w wannie.

### OSTRZEŻENIE!

- ⊙ Nie używać urządzenia w przypadku otwartych ran, ran ciętych, oparzeń słonecznych lub pęcherzy.
- ⊙ Nie należy wywierać zbyt dużego nacisku na głowice tnące **4**. Są one cienkie i można je łatwo uszkodzić.

### WSKAZÓWKI:

- Golenie jest możliwe zarówno w trybie akumulatorowym, jak i w trybie zasilania sieciowego.
- Po pierwszych zastosowaniach może dojść do chwilowego zaczerwienienia lub podrażnienia skóry, ponieważ skóra musi się przyzwyczaić do takiego rodzaju golenia. Taki objaw jest normalny i trwa z reguły od 2 do 4 tygodni.

### Golenie na sucho (tryb akumulatorowy i sieciowy)

- Trzymać moduł tnący **4** równoległe do powierzchni skóry i delikatnie przesunąć go po twarzy, wykonując ruchy kołiste.
- Należy golić się pod włos.
- W trudniejszych miejscach, np. na podbródku, należy naciągnąć skórę, by uzyskać lepszy wynik golenia.
- Po zakończonym goleniu wyłączyć urządzenie, dokładnie oczyścić części (rozdział „Czyszczenie i pielęgnacja” na stronie 79) i w celu zabezpieczenia głowic tnących **4** nałożyć od dołu osłonę **15** na nasadkę do golenia **5**.

## Golenie na mokro (tylko tryb akumulatorowy)



### NIEBEZPIECZEŃSTWO porażenia prądem elektrycznym!

- ⊙ Trzymane w dłoni urządzenie i zasilacz **19** nie są wodoszczelne. Golenie na mokro jest dozwolone wyłącznie w trybie akumulatorowym.

### OSTRZEŻENIE przed uszkodzami materiałnymi!

- ⊙ Do golenia na mokro używać wyłącznie pianki do golenia lub piany mydlanej, w żadnym wypadku żelu lub kremu do golenia. Może on osadzać się na głowicach **4** tnących.
- Przed goleniem nanieść na twarz cienką warstwę pianki do golenia.
- Zarost na twarzy należy golić w sposób opisany w rozdziale Golenie na sucha (tryb akumulatorowy i sieciowy).
- W przypadku zatkania modułu z głowicami tnącymi **4** podczas golenia pianką należy przeczyszczyć go pod bieżącą wodą (rozdział „Czyszczenie i pielęgnacja” na stronie 79).

## 6.6 Przycinanie konturów i brody (nakładką 2 w 1 do stylizacji brody i bokobrodów)

### OSTRZEŻENIE przed obrażeniami!

- ⊙ Końcówki nasadki do strzyżenia brody **3** są ostre. Należy obchodzić się z nimi ostrożnie.

- **Rys. C:** Długość cięcia na nasadce grzebieniowej **1** ustawić w zależności od żądanej długości włosów. Odczytać długość cięcia z oznaczenia **1** umieszczonego na boku nasadki grzebieniowej **2**. Strzałkowe oznaczenie **▲ 16** informuje o ustawionej długości cięcia. Teraz można przystąpić do stopniowego skracania brody.

**WSKAZÓWKA:** Upewnić się, że nasadka grzebieniowa **1** po ustawieniu jest stabilnie osadzona na urządzeniu.

- **Rys. H:** Podczas obcinania trzymać brodę tak, aby przednia część nasadki grzebieniowej **1** przesuwiała się po skórze.
- Bez nasadki grzebieniowej **1** korzystać z urządzenia tylko z użyciem nasadki do strzyżenia brody **3**, aby przystrzyc brodę i kontury. Dzięki temu można równomiernie przycinać włosy do długości 1-2 mm.



## 7. Czyszczenie i pielęgnacja



### **NIEBEZPIECZEŃSTWO porażenia prądem elektrycznym!**

- ⊙ Część trzymaną w dłoni należy przed czyszczeniem wodą odłączyć od kabla zasilającego.

### **OSTRZEŻENIE przed obrażeniami!**

- ⊙ Przed przystąpieniem do czyszczenia zawsze wyłączać urządzenie.

### **OSTRZEŻENIE przed uszkodzonymi materiałami!**

- ⊙ Moduł tnący **4** nasadki do golenia **5** można czyścić wodą. Nie stosować innych płynów.
- ⊙ Nie używać ostrych środków czyszczących ani szorujących środków czyszczących.

**WSKAZÓWKA:** Czyścić urządzenie po jego każdorazowym użyciu.

### 7.1 Golarka

- Przetrzeć obudowę golarki **8** lekko zwilżoną ściereczką.

### 7.2 Nasadka do golenia / moduł tnący

#### **Czyszczenie nasadki do golenia na sucho**

1. 3 głowice tnące **4** należy czyścić po każdym goleniu szczotką do czyszczenia **20**.
2. Nacisnąć przycisk odblokowujący **6** na nasadce do golenia **5** w celu otwarcia modułu tnącego **4**.
3. Ostrożnie opukać moduł tnący **4**.
4. Resztki włosów usunąć szczotką do czyszczenia **20**.

#### **Czyszczenie modułu tnącego na mokro**

Głowice tnące **4** nasadki do golenia **5** można czyścić wodą.

1. Nacisnąć przycisk odblokowujący **6** na nasadce do golenia **5** w celu otwarcia modułu tnącego **4**.
2. Moduł tnący **4** można ją myć pod bieżącą wodą. Splukiwać głowice tnące **4** wodą płynącą od środka na zewnątrz.
3. Pozostawić wszystkie elementy do całkowitego wyschnięcia.
4. Zamknąć moduł tnący **4** w taki sposób, aby nastąpiło jego zatrzaśnięcie.

#### **Dokładne czyszczenie modułu tnącego**

Wbudowany w urządzeniu timer sumuje czas golenia. Po 30 minutach golenia zaczyna migać symbol czyszczenia **13**. Przypomina on o dokładnym czyszczeniu, które należy przeprowadzać regularnie. Jeśli urządzenie zostanie wyłączone, gdy miga symbol czyszczenia, timer zacznie liczyć czas golenia od początku.

1. Nacisnąć przycisk odblokowujący **6** na nasadce do golenia **5** w celu otwarcia modułu tnącego **4**.
2. **Rys. D:** Zdjąć moduł tnący **4** z nasadki do golenia **5**.
3. **Rys. E:** Ostrożnie obracać oznaczone strzałkami kółko blokujące **17** w kierunku przeciwnym do kierunku strzałki do momentu, kiedy będzie możliwe podniesienie uchwytu głowic tnących **18**.
4. Przemyć wszystkie części pod bieżącą wodą i pozostawić je do całkowitego wyschnięcia.
5. Ponownie złożyć moduł tnący **4**.
6. **Rys. F:** Obracać kółko blokujące **17** w kierunku strzałki do momentu, kiedy nie będzie możliwości podniesienia uchwytu głowic tnących **18**.

7. Ponownie złożyć moduł tnący **4** i nasadkę do golenia **5** oraz zamknąć moduł tnący **4** w taki sposób, aby nastąpiło jego zatrzaśnięcie.
8. Nałożyć nasadkę do golenia **5** na golarzkę **8** w taki sposób, aby nastąpiło jej zatrzaśnięcie i prawidłowe zamocowanie.

---

**WSKAZÓWKA:** Do dokładnego czyszczenia zalecana jest kąpiel ultradźwiękowa.

---

### 7.3 Nasadka do strzyżenia brody

- Zdjąć nasadkę grzebieniową **1**. Przepłukać nasadkę grzebieniową **1** wodą i wysuszyć ją przed ponownym zamontowaniem na urządzeniu.
- Przy pomocy dostarczonej wraz z urządzeniem szczotki **20** usunąć resztki włosów z nasadki do strzyżenia brody **3**.
- Co ok. 6 miesięcy nanieść kilka kropli oleju na krawędź tnącą nasadki do strzyżenia brody **3**. W razie potrzeby wytrzeć nadmiar olejku miękką, niestrzępiącą się ściereczką. Używać oleju niezawierającego kwasów, np. oleju do smarowania maszyn do szycia.

## 8. Utylizacja

Akumulatora zintegrowanego z tym urządzeniem nie można wyrzucać razem z odpadami z gospodarstw domowych. Urządzenie ze zintegrowanym akumulatorem należy utylizować w profesjonalny sposób.

Produkt podlega przepisom dyrektywy europejskiej 2012/19/UE. Symbol przekreślonego kontenera na śmieci na kółkach oznacza, że na terenie Unii Europejskiej produkt musi zostać dostarczony do specjalnego miejsca składowania odpadów. Dotyczy to zarówno produktu, jak i wszystkich jego elementów oznaczonych tym symbolem. Tak oznaczone produkty nie mogą być utylizowane łącznie ze zwykłymi odpadami komunalnymi, lecz należy je oddać do specjalnego punktu recyklingu urządzeń elektrycznych i elektronicznych.

Symbol recyklingu na produkcie oznacza, że produkt lub jego części mogą być poddane procesowi odzysku odpadów. Recykling pomaga zredukować zużycie surowców oraz odciążać środowisko naturalne.



### Opakowanie

W przypadku utylizacji opakowania należy przestrzegać odpowiednich przepisów dotyczących ochrony środowiska w danym kraju.

## 9. Rozwiązywanie problemów

Jeżeli urządzenie nie będzie prawidłowo działać, należy sprawdzić poniższą listę. Może okazać się, że przyczyną jest niewielki problem, który użytkownik może usunąć samodzielnie.



### **NIEBEZPIECZEŃSTWO porażenia prądem elektrycznym!**

- ⊙ W żadnym wypadku nie wolno samodzielnie naprawiać urządzenia.

Usterka	Możliwe przyczyny / działania
Urządzenie nie działa	<ul style="list-style-type: none"><li>• Czy jest zapewnione zasilanie elektryczne?</li><li>• Sprawdzić przyłącza.</li><li>• Rozładowane akumulatory?</li></ul>
Urządzenia nie można włączyć.	<ul style="list-style-type: none"><li>• Rozładowane akumulatory?</li><li>• Czy zabezpieczenie transportowe jest aktywowane?</li></ul>
Efektywność golenia zmniejsza się.	<ul style="list-style-type: none"><li>• Czy moduł tnący <b>4</b> jest oczyszczony?</li></ul>
Akumulatora nie można naładować lub moc akumulatora jest bardzo mała.	Wyczerpała się żywotność akumulatora. Urządzenie wraz z wbudowanym akumulatorem należy fachowo zutylizować (patrz rozdział „Utylizacja” na stronie 80).

## 10. Zamawianie akcesoriów

Istnieje możliwość późniejszego domawiania akcesoriów do golarki rotacyjnej SRR 3.7 C5.

### **Zamawianie online**



[shop.hoyerhandel.com](http://shop.hoyerhandel.com)



1. Zeskanuj kod QR przy użyciu smartfona/tabletu.
2. Dzięki kodowi QR nastąpi przekierowanie do strony internetowej, gdzie możliwe będzie złożenie ponownego zamówienia.

## 11. Dane techniczne



## Zasilacz sieciowy

Model:	SRR 3.7 C5
Golarka rotacyjna:	Wejście: 5.0 V === 0.9 A
Zasilacz: New Wise International Holdings Limited (Model SW-050090EUD):	Wejście: 100-240 V ~ 50/60 Hz, 0.2 A maks Wyjście: 5.0 V ===, 0.9 A, 4.5 W 
Klasa ochrony zasilacza:	II 
Stopień ochrony golarki:	IPX6 (zabezpieczenie przed mocnym rozbryzgiwaniem wody)
Stopień ochrony zasilacza:	IP44 (ochrona przed wodą rozbryzgową)
Warunki otoczenia:	 tylko do użytkowania w pomieszczeniach
Akumulator:	1x 3.7 V Li-Ion, 700 mAh, 2.59 Wh
Temperatura robocza:	-10 °C do +40 °C

Opublikowane dane	Wartość i dokładność	Jednostka
New Wise International Holdings Limited 33556105-000-11-19-8 RM 1005, 10/F, Ho King Commercial Center, 2-16 Fa Yuen Street, Mongkok, Kowloon, Hong Kong	-	-
Identyfikator modelu: SW-050090EUD	-	-
Napięcie wejściowe	100-240	V
Częstotliwość wejściowa prądu przemiennego	50/60	Hz
Napięcie wyjściowe	5.0	V
Prąd wyjściowy	0.9	A
Moc wyjściowa	4.5	W
Średnia sprawność podczas pracy	73.74	%
Sprawność przy małym obciążeniu (10%)	Nie dotyczy	%
Pobór mocy przy zerowym obciążeniu	0.055	W

**WSKAZÓWKA:** Przełączanie produktu między 50 a 60 Hz nie wymaga ingerencji użytkownika. Produkt dopasowuje się zarówno do 50, jak i do 60 Hz.

## Użyte symbole

	Transformator bezpieczeństwa odporny na zwarcie
	Izolacja ochronna
	<b>Geprüfte Sicherheit</b> (potwierdzone bezpieczeństwo): urządzenia muszą spełniać wymagania ogólnych zasad techniki i ustawy o bezpieczeństwie produktów (Produktsicherheitsgesetz - ProdSG).
	Używając oznaczenia CE, firma HOYER Handel GmbH oświadcza, że produkt jest zgodny z wymogami UE.
	Urządzenia z tym znakiem mogą być używane tylko w warunkach domowych (suche otoczenie).
	Symbol ten przypomina o utylizacji opakowania zgodnie z zasadami ochrony środowiska.
	Symbolem recyklingu (3 strzałki) oznakowane są materiały nadające się do ponownego przetworzenia. Materiał można zidentyfikować na podstawie numeru recyklingowego w środku (tutaj: 21) i/lub skrótu (tutaj: PAP).
	Prąd stały
	Prąd przemienny
	Oznaczenia polaryzacji
	Jest to produkt nadający się do recyklingu, który podlega rozszerzonej odpowiedzialności producenta i segregacji odpadów.
	Zasilacz spełnia wymagania klasy energetycznej 6.

Zmiany techniczne zastrzeżone.

## 12. Gwarancja firmy HOYER Handel GmbH

Drogi Kliencie,

Na niniejsze urządzenie jest udzielana 3-letnia gwarancja obowiązująca od dnia jego zakupu. W przypadku usterek niniejszego produktu kupującemu przysługują wobec jego sprzedawcy stosowne ustawowe prawa gwarancyjne. Poniżej opisana gwarancja nie ogranicza tych ustawowych praw przysługujących kupującemu.

### Warunki gwarancyjne

Okres obowiązywania gwarancji rozpoczyna w dniu zakupu produktu. Oryginał dokumentu zakupu należy przechowywać w bezpiecznym miejscu. Ten dokument będzie potrzebny, jako potwierdzenie dokonanego zakupu.

Jeżeli w przeciągu trzech lat od daty zakupu niniejszego produktu pojawi usterka w produkcie lub usterka produkcyjna, to produkt, wg naszego wyboru, zostanie bezpłatnie naprawiony lub wymieniony.

Niniejsze świadczenie gwarancyjne zakłada, że uszkodzone urządzenie oraz dokument potwierdzający zakup (paragon kasowy) zostaną przedłożone w przeciągu trzech lat. Do urządzenia i dowodu zakupu należy dołączyć także krótki opis usterki oraz podać moment jej wystąpienia.

Jeżeli usterka jest objęta naszą gwarancją, to kupujący otrzyma z powrotem naprawiony lub nowy produkt. Zgodnie z art. 581 §1 polskiego kodeksu cywilnego wraz z wymianą produktu lub jego istotnej części rozpoczyna się nowy okres gwarancyjny.

### Okres obowiązywania gwarancji i prawne roszczenia związane z wystąpieniem usterki

Świadczenie gwarancyjne nie przedłuża okresu obowiązywania gwarancji. To dotyczy także wymienionych i naprawionych części. Ewentualne stwierdzone przy zakupie uszkodzenia i usterki należy zgłosić na-

tychmiast po rozpakowaniu produktu. Naprawy dokonywane po upływie okresu obowiązywania gwarancji płatne.

### **Zakres gwarancji**

Urządzenie wyprodukowano zgodnie surowymi przepisami dotyczącymi jakości i dokładnie skontrolowano przed opuszczeniem zakładu produkcyjnego.

Świadczenie gwarancyjne obejmuje zarówno usterki materiałowe, jak i usterki powstałe podczas produkcji.

### **Niniejsza gwarancja nie obejmuje części eksploatacyjnych, które są narażone na normalne zużycie, oraz uszkodzeń części kruchych, np. włącznika, akumulatorów, żarówki czy innych części wykonanych ze szkła.**

Niniejsza gwarancja traci swoją ważność w przypadku nieprawidłowego użytkowania lub serwisowania produktu. W celu zagwarantowania prawidłowego użytkowania produktu należy dokładnie stosować się do wszystkich wskazówek zawartych w instrukcji obsługi.

Należy bezwzględnie unikać sposobów użycia oraz działań, które się odradza lub przed którymi ostrzega się w instrukcji obsługi.

Produkt jest przeznaczony wyłącznie do prywatnego użytkowania i nie jest przeznaczony do specjalistycznych zastosowań.

Gwarancja wygasa w przypadku niezgodnego z przeznaczeniem i nieprawidłowego użytkowania, stosowania siły oraz w przypadku ingerencji w produkt, których nie przeprowadziło nasze autoryzowane centrum serwisowe.

### **Postępowanie w przypadku gwarancji**

Aby zapewnić szybkie załatwienie zgłaszanego przypadku, należy stosować się do poniższych wskazówek:

- W przypadku wszystkich zapytań należy mieć przygotowany numer artykułu **IAN: 365013\_2101** oraz paragon kasowy potwierdzający dokonanie zakupu.
- Numery artykułów znajdują się na tabliczce znamionowej, w grawerowanych oznaczeniach, na stronie tytułowej instrukcji (na dole po lewej) lub na naklejce z tyłu lub na spodzie urządzenia.
- W przypadku wystąpienia usterek w działaniu lub pozostałych usterek należy w pierwszej kolejności skontaktować się **telefonicznie** lub za pomocą **poczty elektronicznej** z poniżej podanym centrum serwisowym.
- Następnie zarejestrowany jako uszkodzony produkt można przestać nieodpłatnie wraz z potwierdzeniem zakupu (paragon kasowy) i informacją opisującą usterkę i moment jej wystąpienia na podany kupującemu adres serwisu.

Na stronie [www.lidl-service.com](http://www.lidl-service.com) można pobrać niniejszą instrukcję i wiele innych, filmy na temat produktów oraz odpowiednie oprogramowanie.



Postępując się tym kodem QR można przejść bezpośrednio do strony marki Lidl ([www.lidl-service.com](http://www.lidl-service.com)) i otworzyć instrukcję obsługi, wprowadzając numer artykułu (IAN) **365013\_2101**.



### **Centrum Serwisowe**

**PL** Serwis Polska

Tel.: 22 397 4996

E-Mail: [hoyer@lidl.pl](mailto:hoyer@lidl.pl)

**IAN: 365013\_2101**



### **Dostawca**

Należy pamiętać, że poniższy adres **nie jest adresem serwisu**. W pierwszej kolejności należy kontaktować się z podanym powyżej centrum serwisowym.

HOYER Handel GmbH

Tasköprüstraße 3

22761 Hamburg





NIEMCY

# Obsah

<b>1. Přehled .....</b>	<b>87</b>
<b>2. Použití k určenému účelu .....</b>	<b>88</b>
<b>3. Bezpečnostní pokyny .....</b>	<b>88</b>
<b>4. Rozsah dodávky .....</b>	<b>91</b>
<b>5. Nabíjení .....</b>	<b>91</b>
<b>6. Obsluha .....</b>	<b>92</b>
6.1 Před prvním zapnutím .....	92
6.2 Cestovní pojistka .....	92
6.3 Výměna holicího nástavce / nástavce na zastříhování vousů .....	92
6.4 Nasazování/snímaní hřebenového nástavce .....	92
6.5 Holení .....	93
6.6 Stříhání obrysů a vousů (zastříhovačem vousů a kotlet 2 v 1) .....	93
<b>7. Čištění a ošetřování .....</b>	<b>94</b>
7.1 Holicí strojek .....	94
7.2 Holicí nástavec / holicí jednotka .....	94
7.3 Nástavec na zastříhování vousů .....	95
<b>8. Likvidace .....</b>	<b>95</b>
<b>9. Řešení problémů .....</b>	<b>96</b>
<b>10. Objednání dílů příslušenství .....</b>	<b>96</b>
<b>11. Technické parametry .....</b>	<b>97</b>
<b>12. Záruka společnosti HOYER Handel GmbH .....</b>	<b>98</b>



## 1. Přehled

- |                        |   |  |
|------------------------|---|--|
| <b>1</b>               |   | Variabilně nastavitelný hřebenový nástavec pro nástavec na zastříhování vousů  |
| <b>2</b>               | <b>3 4 5 6 mm</b>   | Značka na hřebenovém nástavci  |
| <b>3</b>               |   | Nástavec na zastříhování vousů   |
| <b>4</b>               |   | Holicí jednotka s holicími hlavami (3x)  |
| <b>5</b>               |   | Holicí nástavec  |
| <b>6</b>               |   | Uvolňovací tlačítko holicího nástavce  |
| <b>7</b>               |   | Pohon pro nástavce   |
| <b>8</b>               |   | Holicí strojek   |
| <b>9</b>               |  | Vypínač  |
| <b>10</b>              | <b>00/... / 100%</b>  | Ukazatel kapacity baterie  |
| <b>11</b>              |  | Symbol zástrčky<br>bliká červeně: baterie téměř vybitá<br>bliká červeně během nabíjení: baterie se nabíjí            |
| <b>12</b>              |  | Symbol zámku bliká: zobrazuje cestovní pojistku  |
| <b>13</b>              |  | Symbol čištění: při zapnutí se krátce rozsvítí / bliká po 30 minutách holení a připomíná potřebné pravidelné čištění |
| <b>14</b>              |   | Přípojka pro napájecí zdroj  |
| <b>15</b>              |   | Ochranný kryt  |
| <b>16</b>              |  | Značka na nástavci na zastříhování vousů   |
| <b>17</b>              |   | Zamykací kolečko   |
| <b>18</b>              |   | Držák holicích hlav  |
| <b>Není zobrazeno:</b> |   |  |
| <b>19</b>              |   | Napájecí zdroj   |
| <b>20</b>              |   | Čisticí kartáček   |
| <b>21</b>              |   | Taška na uskladnění  |

## Děkujeme za vaši důvěru!

Gratuluje vám k zakoupení vašeho nového rotačního holicího strojeku.

Pro bezpečné zacházení s přístrojem a zachování celého rozsahu výkonu musíte vědět:

- **Před prvním použitím si pozorně přečtěte tento návod k použití.**
- **Především se řiďte bezpečnostními pokyny!**
- **Přístroj smíte ovládat pouze tak, jak je popsáno v tomto návodu k použití.**
- **Tento návod k použití uschovejte.**
- **Budete-li přístroj předávat dalšímu uživateli, přiložte prosím tento návod k použití. Návod k použití je součástí výrobku.**

Přejeme vám mnoho spokojenosti s vaším novým rotačním holicím strojkem!

### **Symboly na přístroji**



Vhodné pro umytí pod tekoucí vodou.

## 2. Použití k určenému účelu

Rotační holicí strojek je určen výhradně ke stříhání lidských chloupků a vousů. Přístroj používejte pouze na suché chloupky a vousy (kromě holení za mokra).

Přístroj je určen pro použití v domácnosti a nesmí se používat ke komerčním účelům. Přístroj se smí používat pouze ve vnitřních prostorech.

### **Předvídatelné nesprávné použití**

#### **VÝSTRAHA před věcnými škodami!**

- ⊙ Přístrojem nestříhejte umělé vlasy a zvířecí srst.

## 3. Bezpečnostní pokyny

### **Výstražná upozornění**

V případě potřeby jsou v tomto návodu k použití uvedena následující výstražná upozornění:



**NEBEZPEČÍ!** Vysoké riziko: Nerespektování výstrahy může mít za následek poranění a ohrožení života.

**VÝSTRAHA!** Středně velké riziko: Nerespektování výstrahy může mít za následek zranění nebo závažné věcné škody.

**POZOR:** Nízké riziko: Nerespektování výstrahy může mít za následek lehká zranění nebo věcné škody.

**UPOZORNĚNÍ:** Skutečnosti a zvláštnosti, které by měly být respektovány při zacházení s přístrojem.

## **Pokyny pro bezpečný provoz**

- ⊙ Tento přístroj smí používat děti starší 8 let a osoby s omezenými fyzickými, sensorickými nebo duševními schopnostmi nebo osoby, které nemají dostatek zkušeností a/nebo znalostí, pouze pod dohledem nebo pokud byly poučeny, jak přístroj bezpečně používat, a pochopily, jaké nebezpečí přitom hrozí. Děti si s přístrojem nesmí hrát. Čištění a údržbu nesmí děti provádět bez dohledu.
- ⊙ Nepouštějte děti mladší 8 let k přístroji a napájecímu vedení.
- ⊙  Tento symbol znázorňuje, že holicí strojek lze mýt pod tekoucí vodou. **NEBEZPEČÍ!** Nejdříve odpojte přístroj od napájecího dílu. Pro síťový provoz používejte pouze přiložený originální napájecí zdroj.

## **VÝSTRAHA!**

- ⊙ Napájecí zdroj a kabel udržujte v suchu!
- ⊙ Díl držený v ruce oddělte od kabelu napájecího zdroje, předtím než ho budete mýt vodou.
- ⊙ Tento přístroj obsahuje baterii, kterou nelze vyměnit.



### **NEBEZPEČÍ pro děti!**

- ⊙ Obalový materiál není hračka pro děti. Děti si nesmí hrát s plastovými sáčky. Hrozí nebezpečí udušení.
- ⊙ Přístroj uchovávejte mimo dosah dětí.



### **NEBEZPEČÍ pro domácí a uživatelská zvířata i kvůli nim!**

- ⊙ Elektrospotřebiče mohou představovat nebezpečí pro domácí a uživatelská zvířata. Kromě toho mohou zvířata způsobit škodu na přístroji. Držte proto zvířata zásadně dále od elektrospotřebičů.



### **NEBEZPEČÍ úrazu elektrickým proudem kvůli vlhkosti!**

Tyto bezpečnostní pokyny platí pro napájecí zdroj a na něj napojený přístroj. V provozu na baterii je holicí strojek chráněn proti silné

tryskající vodě (stupeň ochrany IPX6), nesmí se však ponořovat pod vodu.

- ⊙ Nepoužívejte tento přístroj v blízkosti van, sprch, umyvadel nebo jiných nádrží obsahujících vodu.
- ⊙ Přístroj chraňte před vlhkostí, kapající nebo stříkající vodou.
- ⊙ Neobsluhujte přístroj mokřými rukama.
- ⊙ Přístroj, kabel a napájecí zdroj se nesmí ponořovat do vody nebo jiných kapalin a ani umývat pod tekoucí vodou.
- ⊙ V případě, že přístroj přece jen spadne do vody, vytáhněte ihned napájecí zdroj, a teprve poté vytáhněte přístroj. Přístroj v tomto případě už nepoužívejte, nechejte ho překontrolovat v opravně.
- ⊙ V případě, že se do přístroje dostane tekutina, nechejte přístroj před opětovným uvedením do provozu zkontrolovat.

- ⊙ Když používáte přístroj v koupelně, vytáhněte po použití napájecí zdroj, jelikož blízkost vody představuje nebezpečí, i když je přístroj vypnutý.
- ⊙ Jako dodatečnou ochranu doporučujeme instalaci proudového chrániče (FI/RCD) s jmenovitým vybavovacím proudem ne vyšším než 30 mA v elektrickém obvodu. Poradte se se svým elektroinstalátérem. Instalaci pověřte výhradně elektroinstalatérem.



### **NEBEZPEČÍ úrazu elektrickým proudem!**

- ⊙ Přístroj nepoužívejte, pokud přístroj, napájecí zdroj nebo kabel vykazují viditelné škody nebo pokud vám přístroj spadl.
- ⊙ Zasuňte napájecí zdroj do zásuvky teprve až po připojení kabelu k přístroji.
- ⊙ Připojte napájecí zdroj pouze k řádně nainstalované, dobře přístupné zásuvce, jejíž napětí odpovídá údajům na výrobním štítku. Zásuvka musí být také po zapojení stále dobře přístupná.
- ⊙ Dávejte pozor na to, aby se kabel nemohl poškodit na ostrých hranách nebo horkých místech.
- ⊙ Dbejte na to, aby nedošlo k přiskřípnutí nebo promáčknutí kabelu.
- ⊙ Při vytažování napájecího zdroje ze zásuvky vždy táhněte za napájecí zdroj, nikdy za kabel.
- ⊙ Vytáhněte napájecí zdroj ze zásuvky;
  - ... po každém použití,
  - ... po každém nabití,
  - ... pokud došlo k poruše,
  - ... před připojením kabelu k přístroji,
  - ... předtím než budete přístroj čistit a ... při bouři.
- ⊙ Abyste předešli poškozením, neprovádějte na přístroji žádné změny. Opravy mohou provádět jen specializované opravny, popř. servisní střediska.



### **NEBEZPEČÍ v souvislosti s baterií!**

- ⊙ Tento přístroj obsahuje baterii, kterou nelze vymontovat. Vymontovat nebo vyměnit baterii smí pouze výrobce nebo zákaznický servis nebo jiná kvalifikovaná osoba, aby se předešlo rizikům.
- ⊙ Chraňte baterii před mechanickým poškozením. **Nebezpečí požáru!**
- ⊙ Nevystavujte přístroj přímému slunečnímu záření nebo vysokým teplotám. Okolní teplota by neměla klesnout pod  $-10\text{ }^{\circ}\text{C}$  a neměla by být vyšší než  $+40\text{ }^{\circ}\text{C}$ .
- ⊙ Nabíjecí kontakty na přístroji se nesmí spojovat kovovými předměty.
- ⊙ Baterii nabíjejte výhradně prostřednictvím originálního příslušenství (napájecí zdroj).
- ⊙ V případě, že z baterie vyteče elektrolytický roztok, zabraňte kontaktu s očima, sliznicí a pokožkou. Postižená místa okamžitě opláchněte dostatečným množstvím čisté vody a vyhledejte lékaře. Elektrolytický roztok může vyvolat podráždění.
- ⊙ Přístroj obsahuje lithium-iontovou baterii.
  - Baterii nelze vyjmát z přístroje!
  - Přístroj nerozebírejte!
  - Přístroj se zabudovanou baterií musí být odborně zlikvidován.

### **VÝSTRAHA před zraněním v důsledku pořezání!**

- ⊙ Hroty nástavce na zastříhování vousů jsou ostré. Zacházejte s nimi opatrně.
- ⊙ Přístroj nepoužívejte s poškozeným nástavcem.
- ⊙ Před nasazením nebo výměnou nástavců stejně jakou před jejich čištěním přístroj vypněte.

### **VÝSTRAHA před poraněním!**

- ⊙ Kabel položte tak, aby o něj nikdo nemohl zakopnout nebo na něj stoupnout.
- ⊙ Přístroj nepoužívejte při otevřených, řezných ranách, spálení nebo puchýřích.

## **VÝSTRAHA před věcnými škodami!**

- ⊙ Používejte pouze originální příslušenství.
- ⊙ Nikdy nepokládejte přístroj na horké povrchy (např. plotnu) nebo v blízkosti tepelných zdrojů nebo otevřeného ohně.
- ⊙ Napájecí zdroj nikdy nezakrývejte, abyste předešli přehřátí.
- ⊙ Holicí jednotka holicího nástavce se smí čistit vodou. Nepoužívejte žádné jiné kapaliny.
- ⊙ Nepoužívejte ostré nebo odíraající čisticí prostředky.

## **4. Rozsah dodávky**

- 1 holicí strojek **8**
- 1 napájecí zdroj **19**
- 1 holicí nástavec **5**
- 1 nástavec na zastříhování vousů **3**
- 1 variabilně (3, 4, 5, 6 mm) nastavitelný hřebenový nástavec **1** pro nástavec na zastříhování vousů **3**
- 1 čisticí kartáček **20**
- 1 taška na uskladnění **21**
- 1 ochranný kryt **15**
- 1 návod k použití

## **5. Nabíjení**

### **UPOZORNĚNÍ:**

- Před prvním použitím a také následující nabíjecí cykly přístroj nabíjejte vždy 90 minut.
- Kapacita/stav nabití baterie **10** se zobrazuje v procentech (00, 05, 10, ... , 100% v 5% krocích).
- Když je baterie téměř vybitá, bliká symbol zástrčky **11** červeně. Přístroj nezapojený do elektrické sítě lze potom používat pouze krátkou dobu.
- Rychlé nabíjení, které vystačí pro jedno holení, trvá cca 5 minut.
- Doba provozu nezávislá na elektrické síti s úplně nabitou baterií činí cca 60 minut.

1. V případě potřeby vypněte přístroj vypínačem **9**.
2. Zapijte napájecí zdroj **19** do přípojky **14** na přístroji.
3. Napájecí zdroj **19** zasuněte do dobře přístupné zásuvky, jejíž napětí odpovídá údajům na výrobním štítku.
4. Symbol zástrčky **11** svítí červeně a baterie se nabíjí. Když je baterie zcela nabitá, zobrazí se 100%. Doba provozu nezávislá na elektrické síti s úplně nabitou baterií činí cca 60 minut.

## 6. Obsluha

### 6.1 Před prvním zapnutím

---

#### **POZOR:**

- ⊙ Po vybalení se mohou na holicích hlavách **4** holicího nástavce **5** nacházet ještě zbytky oleje. Odstraňte je před uvedením do provozu savým hadříkem bez vláken.
- 

Rotační holicí strojek můžete kdykoliv používat nezávisle na stavu nabití baterie po připojení do elektrické sítě.

1. Před použitím s připojením do elektrické sítě se ujistěte, že je přístroj vypnutý.
2. Zapojte napájecí zdroj **19** do přípojky **14** na přístroji.
3. Napájecí zdroj **19** zasuňte do dobře přístupné zásuvky, jejíž napětí odpovídá údajům na výrobním štítku.
4. **Obrázek A:** Stáhněte ochranný kryt **15** dolů z holicího nástavce **5**.
5. Zapněte přístroj vypínačem **9**.

### 6.2 Cestovní pojistka

Je-li cestovní pojistka aktivovaná, bliká symbol zámku **12**.

- Pro zapnutí/vypnutí cestovní pojistky stiskněte a držte vypínač **9** cca 4 vteřiny.
- Zapojením napájecího zdroje **19** se cestovní pojistka deaktivuje a po připojení do elektrické sítě nemůže být ani aktivovaná.

### 6.3 Výměna holicího nástavce / nástavce na zastříhování vousů

---

#### **VÝSTRAHA před poraněním!**

- ⊙ Před nasazením nebo odebráním nástavců holicího strojek **8** vypněte.
- 

1. **Obrázek A:** V případě potřeby posuňte ochranný kryt **15** nejdříve otvorem zespodu na holicí nástavec **5**.
2. **Obrázek B:** Otočte nástavec **3** nebo **5** kousek proti směru hodinových ručiček a stáhněte ho poté z holicího strojeku **8**.
3. **Obrázek C:** Nasadte nástavec **3** nebo **5** drážkou do vybrání v pohonu pro nástavec **7**. Otočte nástavec kousek ve směru hodinových ručiček. Dbejte přitom na to, aby nástavec pevně držel na holicím strojeku **8**.

### 6.4 Nasazování/snímaní hřebenového nástavce

---

#### **VÝSTRAHA před poraněním!**

- ⊙ Před nasazením nebo výměnou hřebenového nástavce **1** přístroj vypněte.
- 

#### **Nasazení**

- Za účelem nasazení hřebenového nástavce **1** tento posuňte po bočních vodičích lištách nástavce na zastříhování vousů **3**, dokud slyšitelně nezapadne.

#### **Snímání**

1. Hřebenový nástavec **1** vysuňte za použití mírné síly směrem nahoru. Hřebenový nástavec **1** se uvolní z nástavce na zastříhování vousů **3**.
2. Sejměte hřebenový nástavec **1**.

## 6.5 Holení



### NEBEZPEČÍ úrazu elektrickým proudem v důsledku vlhkosti!

- ⊙ Holicí strojek **8** a napájecí zdroj **19** nejsou vodotěsné a nesmíte je proto používat ve sprše/vaně.

### VÝSTRAHA!

- ⊙ Přístroj nepoužívejte při otevřených, řezných ranách, spálení nebo puchýřích.
- ⊙ Na holicí hlavy **4** příliš netlačte. Jsou tenké a mohou se snadno poškodit.

### UPOZORNĚNÍ:

- Holení je možné v provozu na baterii i v síťovém provozu.
- Po počáteční aplikaci může dojít k dočasnému zčervenání nebo podráždění pleti, protože si pokožka musí na holení nejdříve zvyknout. Tento jev je normální a trvá obvykle 2 až 4 týdny.

### Holení na sucho (provoz na baterie a ze sítě)

- Držte holicí jednotku **4** paralelně k povrchu pokožky a vedte ji jemně krouživými pohyby po vaší tváři.
- Holte vousy proti směru růstu.
- Na obtížnějších místech jako např. na bradě napněte pokožku, abyste dosáhli lepšího výsledku.
- Po holení přístroj vypněte, díly pečlivě vyčistěte (kapitola „Čištění a ošetřování“ na straně 94) a pro ochranu holicích hlav **4** nasadte ochranný kryt **15** zespo- du na holicí nástavec **5**.

### Holení za mokra (pouze provoz na baterie)



### NEBEZPEČÍ úrazu elektrickým proudem!

- ⊙ Přístroj držení v ruce a napájecí zdroj **19** nejsou vodotěsné. Holení za mokra je možné pouze při provozu na baterie.

### VÝSTRAHA před věcnými škodami!

- ⊙ Pro holení za mokra použijte výhradně pěnu nebo mýdlo na holení, nikdy však gely nebo krémy na holení. Ty by mohly zanechat holicí hlavy **4**.

- Před holením naneste na obličej tenkou vrstvu holicí pěny.
- Oholte váš obličej, jak je popsáno v kapitole Holení na sucho (provoz na baterie a ze sítě).
- V případě, že se při holení zanechá holicí jednotka s holicími hlavami **4** pěnou na holení, očistěte holicí jednotku pod tekoucí vodou (kapitola „Čištění a ošetřování“ na straně 94).

## 6.6 Stříhání obrysů a vousů (zastříhovačem vousů a kotlet 2 v 1)

### VÝSTRAHA před poraněním!

- ⊙ Hroty nástavce na zastříhování vousů **3** jsou ostré. Zacházejte s nimi opatrně.

- **Obrázek C:** Délky stříhu nastavte na hřebenevém nástavci **1** dle požadované délky vlasů. Zjistěte délky stříhu podle značek **2** na hřebenevém nástavci **1** na jeho boční straně. Symbol šipky **▲ 16** ukazuje na nastavenou délku stříhu. Následně vousy postupně zkracujte.

**UPOZORNĚNÍ:** Dbejte na to, aby hřebenevový nástavec **1** po přestavení pevně seděl na přístroji.

- **Obrázek H:** Držte přístroj při stříhání vousů tak, aby přední díl hřebenevého nástavce **1** klouzal po pokožce.
- Pro stříhání vousů a obrysů použijte přístroj pouze s nástavcem na zastříhování vousů **1** bez hřebenevého nástavce **3**. Takto můžete stříhat vousy rovnoměrně na délku 1–2 mm.

## 7. Čištění a ošetřování



### NEBEZPEČÍ úrazu elektrickým proudem!

- ⊙ Díl držený v ruce oddělte od kabelu napájecího zdroje, předtím než ho budete mýt vodou.

### VÝSTRAHA před poraněním!

- ⊙ Před každým čištěním přístroj vypněte.

### VÝSTRAHA před věcnými škodami!

- ⊙ Holicí jednotka **4** holicího nástavce **5** se smí čistit vodou. Nepoužívejte žádné jiné kapaliny.
- ⊙ Nepoužívejte ostré nebo odírající čisticí prostředky.

**UPOZORNĚNÍ:** Přístroj čistěte po každém použití.

### 7.1 Holicí strojek

- Kryt holicího strojku **8** otřete lehce navlhčenou utěrkou.

### 7.2 Holicí nástavec / holicí jednotka

#### Čištění holicího nástavce za sucha

1. Čistěte 3 holicí hlavy **4** po každém holení čisticím kartáčkem **20**.
2. Stiskněte uvolňovací tlačítko **6** na holicím nástavci **5**, aby se vyklopila holicí jednotka **4**.
3. Holicí jednotku **4** opatrně vyklepejte.
4. Pomocí čisticího kartáčku **20** odstraňte zbytky vousů.

#### Čištění holicí jednotky vodou

Holicí hlavy **4** holicího nástavce **5** se smí čistit vodou.

1. Stiskněte uvolňovací tlačítko **6** na holicím nástavci **5**, aby se vyklopila holicí jednotka **4**.
2. Umyjte holicí jednotku **4** pod tekoucí vodou. Nechejte vodu téct z vnitřku ven skrz holicí hlavy **4**.
3. Všechny díly nechejte důkladně uschnout.
4. Přiklopte holicí jednotku **4**, aby zapadla.

#### Důkladné čištění holicí jednotky

Zabudovaný časovač v přístroji počítá doby holení. Po 30 minutách holení začne symbol čištění **13** blikat. Připomíná vám důkladné čištění, které je třeba provádět pravidelně. Když přístroj vypnete, zatímco symbol čištění bliká, začne časovač vepředu s počítáním doby holení.

1. Stiskněte uvolňovací tlačítko **6** na holicím nástavci **5**, aby se vyklopila holicí jednotka **4**.
2. **Obrázek D:** Stáhněte holicí jednotku **4** přetažením z holicího nástavce **5**.
3. **Obrázek E:** Točte opatrně zamykacím kolečkem **17** označeným šipkami proti směru šipek, dokud se nedá držák holicích hlav **18** zvednout.
4. Umyjte všechny díly pod tekoucí vodou a nechejte je zcela vyschnout.
5. Složte holicí jednotku **4** opět dohromady.
6. **Obrázek F:** Točte zamykacím kolečkem **17** ve směru šipek, dokud již držák holicích hlav **18** nelze nadzvednout.
7. Holicí jednotku **4** a holicí nástavec **5** opět složte dohromady a přiklopte holicí jednotku **4**, aby zapadla.
8. Zasuňte holicí nástavec **5** opět na holicí strojek **8** a dbejte na to, aby zapadl a pevně držel.

**UPOZORNĚNÍ:** Pro důkladné čištění doporučujeme ultrazvukovou lázeň.



### 7.3 Nástavec na zastříhování vousů

- Sejměte hřebenový nástavec **1**. Hřebenový nástavec **1** omyjte vodou a před opětovným nasazením na přístroj ho nechte uschnout.
- Pomocí dodaného čistícího kartáčku **20** odstraňte zbytky vousů z nástavce na zastříhování vousů **3**.
- Cca každých 6 měsíců naneste několik kapek oleje na řezné hrany nástavce na zastříhování vousů **3**. Případný nadbytečný olej otřete jemnou utěrkou bez vláken. Používejte pouze olej bez obsahu kyselin, např. olej do šicích strojů.

## 8. Likvidace

Baterie zabudovaná v tomto přístroji se nesmí vyhazovat do domácího odpadu. Přístroj se zabudovanou baterií musí být odborně zlikvidován.

Tento výrobek podléhá evropské směrnici 2012/19/EU.

Symbol přeškrtnuté popelnice na kolečkách znamená, že výrobek musí být v Evropské unii zavezen na místo sběru a třídění odpadu. To platí pro výrobek a všechny části příslušenství označené tímto symbolem. Označené výrobky nesmí být likvidovány společně s normálním domácím odpadem, ale musí být zavezeny na místa zabývající se recyklací elektrických a elektronických zařízení.

Tento symbol recyklace označuje např. předmět nebo kovové díly, které mohou být vráceny jako hodnotný materiál pro recyklaci. Recyklace pomáhá snižovat spotřebu surovin a odlehčuje životnímu prostředí.



### Obal

Chcete-li obal zlikvidovat, řiďte se příslušnými předpisy k ochraně životního prostředí ve vaší zemi.

## 9. Řešení problémů

Pokud by váš přístroj nefungoval podle požadavků, projděte si, prosím, nejdříve tento kontrolní seznam. Možná se jedná o nepatrný problém, který můžete sami odstranit.



### **NEBEZPEČÍ úrazu elektrickým proudem!**

- ⊙ V žádném případě se nepokoušejte přístroj sami opravovat.

## 10. Objednání dílů příslušenství

Díly příslušenství pro rotační holicí strojek SRR 3.7 C5 si můžete doobjednat.

### **Objednávka online**

[shop.hoyerhandel.com](http://shop.hoyerhandel.com)



1. Naskenujte vaším smartphonem/tabletem QR kód.
2. Přes QR kód se dostanete na naši webovou stránku, kde můžete provést doobjednávku.

<b>Chyba</b>	<b>Možné příčiny / opatření</b>
Bez funkce	<ul style="list-style-type: none"><li>• Je zajištěno napájení elektrickým proudem?</li><li>• Zkontrolujte připojení.</li><li>• Baterie je vybitá?</li></ul>
Přístroj nelze zapnout.	<ul style="list-style-type: none"><li>• Baterie je vybitá?</li><li>• Je aktivovaná cestovní pojistka?</li></ul>
Výkon střihání zeslabuje.	<ul style="list-style-type: none"><li>• Je holicí jednotka <b>4</b> vyčištěná?</li></ul>
Baterii už nelze nabít nebo je výkon baterie už jen velmi slabý	Baterie dosáhla konce své životnosti. Přístroj se zabudovanou baterií musí být odborně zlikvidován (viz kapitola „Likvidace“ na straně 95).













## 11. Technické parametry *Síťový adaptér*

Model:	SRR 3.7 C5
Rotační holicí strojek:	Vstup: 5.0 V === 0.9 A
Napájecí zdroj: New Wise International Holdings Limited (Model SW-050090EUD):	Vstup: 100-240 V ~ 50/60 Hz, 0.2 A Max Výstup: 5.0 V ===, 0.9 A, 4.5 W --⏏--+
Ochranná třída napájecího zdroje:	II <input type="checkbox"/>
Stupeň ochrany holicího strojku:	IPX6 (ochrana proti silné tryskající vodě)
Stupeň ochrany krytem napájecího zdroje:	Ochrana před stříkající vodou, IP44
Okolní podmínky:	<input type="checkbox"/> pouze pro vnitřní prostory
Baterie:	1x 3.7 V Li-Ion, 700 mAh, 2.59 Wh
Provozní teplota:	-10 °C až +40 °C

**UPOZORNĚNÍ:** K přepnutí přístroje mezi 50 a 60 Hz není potřeba žádná akce ze strany uživatele. Příklad se přizpůsobí jak 50 tak i 60 Hz.

Zveřejněné údaje	Hodnota a přesnost	Jednotka
New Wise International Holdings Limited 33556105-000-11-19-8 RM 1005,10/F, Ho King Commercial Center, 2-16 Fa Yuen Street, Mongkok, Kowloon, Hong Kong	-	-
Identifikátor modelu: SW-050090EUD	-	-
Vstupní napětí	100-240	V
Frekvence vstupního střídavého proudu	50/60	Hz
Výstupní napětí	5.0	V
Výstupní proud	0.9	A
Výstupní výkon	4.5	W
Průměrná účinnost při provozu	73.74	%
Účinnost při nízkém zatížení (10 %)	Nelze aplikovat	%
Příkon ventilátoru při nulovém zatížení	0.055	W

## Použité symboly

	Bezpečnostní transformátor odolný proti zkratu
	Ochranná izolace
	<b>Geprüfte Sicherheit</b> (testovaná bezpečnost): přístroje musí vyhovovat obecně uznávaným normám techniky a souhlasit se Zákonem o bezpečnosti výrobku (Produktsicherheitsgesetz - ProdSG).
	Značka CE je prohlášením společnosti HOYER Handel GmbH o splnění požadavků podle směrnic EU.
	Přístroje s tímto symbolem smíte používat pouze v domácím (suchém) prostředí.
	Tento symbol upozorňuje na to, aby byl obal ekologicky zlikvidován.
	Recyklovatelné materiály jsou označeny symbolem recyklace (3 šipky). Materiál lze specifikovat recyklačním číslem uprostřed (zde: 21) anebo zkratkou (zde: PAP).
	Stejnoseměrný proud
	Střídavé napětí
	Značky pro polaritu
	Jedná se o recyklovatelný produkt, který podléhá rozšířené odpovědnosti výrobce a také třídění odpadu.
	Napájecí zdroj má energetickou třídu 6.

Technické změny vyhrazeny.

## 12. Záruka společnosti HOYER Handel GmbH

Vážená zákaznice, vážený zákazníku, na tento přístroj jste získali 3 letou záruku od data nákupu. V případě vad tohoto výrobku vám vůči prodávajícímu náleží zákonná práva. Tato zákonná práva nejsou naší níže popsanou zárukou omezena.

### Podmínky záruky

Záruční lhůta začíná datem nákupu. Uchovete si prosím dobře originál účtenky. Tento podklad bude vyžadován jako důkaz nákupu.

Vyskytne-li se během tří let od data koupě tohoto výrobku chyba materiálu nebo výrobní chyba, výrobek vám podle naší volby zdarma opravíme, vyměníme nebo vám vrátíme částku odpovídající kupní ceně. Předpokladem pro poskytnutí záruky je to, že během tříleté lhůty bude předložen defektní přístroj a doklad o nákupu (účtenka) s krátkým popisem toho, v čem vada spočívá, a kdy k ní došlo.

Pokud naše záruka kryje závadu, obdržíte opravený nebo nový výrobek. Opravou nebo výměnou výrobku nezačíná nová záruční lhůta.

### Záruční lhůta a zákonné nároky na odstranění vady

Záruční lhůta se poskytnutím záruky neprodlužuje. To platí také pro náhradní a opravené díly. Případné škody a vady vyskytující se již při nákupu musíte ihned po rozbalení přístroje nahlásit. Po vypršení záruční lhůty jsou případné opravy zpoplatněné.

### Rozsah záruky

Přístroj byl vyroben pečlivě podle přísných směrnic pro kvalitu výrobku a před dodáním byl svědomitě testován.

Záruka je poskytována pro chybu materiálu a výrobní chybu.

**Ze záruky jsou vyloučeny díly podléhající rychlému opotřebením, které jsou vystaveny běžnému opotřebením, a poškození křehkých dílů, např. vypínačů, baterií, osvětlení nebo skleněných dílů.**

Tato záruka propadá, pokud byl výrobek používán poškozený a nevhodně nebo tak byl udržován. Pro vhodné použití výrobku musíte přesně dodržovat všechny pokyny uvedené v návodu k použití. Bezpodmínečně se musíte vyvarovat účelům použití a manipulaci, od kterých jste v návodu k použití zrazováni nebo před kterými jste varováni. Výrobek je určen pouze k soukromému, nikoliv komerčnímu použití. Při neoprávněném a nevhodném použití, použití síly a při zásadách, které nebyly provedeny autorizovaným servisním střediskem, záruka zaniká.

### **Průběh v případě uplatňování záruky**

Pro zajištění rychlého zpracování vašeho požadavku dbejte prosím následujících pokynů:

- Připravte si prosím pro všechny dotazy číslo výrobku **IAN: 365013\_2101** a účtenku jako důkaz nákupu.
- Číslo výrobku naleznete na výrobním štítku, na rytině, na titulní straně vašeho návodu (dole vlevo) nebo na nálepce na zadní nebo spodní straně přístroje.
- Objeví-li se chyby funkčnosti nebo jiné vady, kontaktujte nejdříve níže uvedené servisní středisko **telefonicky** nebo **e-mailem**.
- Výrobek považovaný za defektní můžete s příloženým dokladem o nákupu (účtenky) a uvedením, v čem spočívá závada, a kdy se objevila, zdarma zaslat na vám sdělenou adresu servisu.

Na [www.lidl-service.com](http://www.lidl-service.com) si můžete stáhnout tento a mnoho dalších manuálů, produktová videa a instalační software.



S tímto QR kódem se dostanete přímo na servisní stránku Lidl ([www.lidl-service.com](http://www.lidl-service.com)) a můžete zadáním čísla výrobku (IAN) **365013\_2101** otevřít váš návod k použití.



### **Servisní střediska**



Servis Česko

Tel.: 800143873

E-Mail: [hoyer@lidl.cz](mailto:hoyer@lidl.cz)

**IAN: 365013\_2101**



### **Dodavatel**

Respektujte prosím to, že níže uvedená adresa **není adresou servisu**. Nejdříve kontaktujte výše uvedené servisní středisko.

HOYER Handel GmbH

Tasköprüstraße 3





22761 Hamburg

NĚMECKO

# Obsah

<b>1. Prehľad .....</b>	<b>101</b>
<b>2. Použitie podľa určenia .....</b>	<b>102</b>
<b>3. Bezpečnostné pokyny .....</b>	<b>102</b>
<b>4. Rozsah dodávky.....</b>	<b>105</b>
<b>5. Nabíjanie .....</b>	<b>106</b>
<b>6. Použitie .....</b>	<b>106</b>
6.1 Pred prvým zapnutím.....	106
6.2 Prepravná poistka.....	106
6.3 Výmena nástavca na holenie/nástavca na zastrihávanie brady.....	107
6.4 Nasadzovanie/snímanie hrebeňového nástavca.....	107
6.5 Holenie.....	107
6.6 Strihanie obrysov a brady (nástavcom na bradu a kotlety 2 v 1) .....	108
<b>7. Čistenie a ošetrovanie.....</b>	<b>109</b>
7.1 Holiaci strojček.....	109
7.2 Nástavec na holenie / strihacia jednotka.....	109
7.3 Nástavec na zastrihávanie brady .....	110
<b>8. Likvidácia .....</b>	<b>110</b>
<b>9. Riešenia problémov .....</b>	<b>111</b>
<b>10. Objednanie príslušenstva .....</b>	<b>111</b>
<b>11. Technické údaje .....</b>	<b>112</b>
<b>12. Záruka spoločnosti HOYER Handel GmbH.....</b>	<b>113</b>

## 1. Prehľad

- |                     |   |   |
|---------------------|---|---|
| 1                   |   | Variabilne nastaviteľný hrebeňový nástavec pre nástavec na zastrihávanie brady  |
| 2                   | 3 4 5 6 mm  | Označenie na hrebeňovom nástavci  |
| 3                   |   | Nástavec na zastrihávanie brady   |
| 4                   |   | Strihacia jednotka s holiacimi hlavicami (3 x)  |
| 5                   |   | Nástavec na holenie   |
| 6                   |   | Zaistovacie tlačidlo nástavca na holenie  |
| 7                   |   | Pohon nástavcov   |
| 8                   |   | Holiaci strojček  |
| 9                   |  | Tlačidlo zapnutia/vypnutia  |
| 10                  | 00/... /100%  | Zobrazenie kapacity akumulátora   |
| 11                  |  | Symbol zástrčky<br>bliká na červeno: batéria je takmer vybitá<br>svieti na červeno počas nabíjania: batéria sa nabíja |
| 12                  |  | Symbol zámky bliká: indikuje zapnutú prepravnú poistku  |
| 13                  |  | Symbol čistenia: nakrátko sa rozsvieti pri zapnutí/bliká po 30 minútach holenia a pripomína pravidelné čistenie       |
| 14                  |   | Prípojka pre sieťový zdroj  |
| 15                  |   | Ochranný kryt   |
| 16                  |  | Označenie na nástavci na zastrihávanie brady  |
| 17                  |   | Blokovacie koliesko   |
| 18                  |   | Uchytenie holiacich hlavic  |
| <b>Bez obrázka:</b> |   |   |
| 19                  |   | Zástrčka  |
| 20                  |   | Čistiaca kefka  |
| 21                  |   | Puzdro na uschovanie  |

# Ďakujeme vám za dôveru!

Gratuluje vám k novému rotačnému holiacemu strojčeku.

Pre bezpečné zaobchádzanie s prístrojom a oboznámenie sa s rozsahom výkonov:

- **Pred prvým uvedením do prevádzky si dôkladne prečítajte tento návod na použitie.**
- **Bezpodmienečne sa riadte bezpečnostnými pokynmi!**
- **Prístroj sa smie používať len tak, ako je to opísané v tomto návode na použitie.**
- **Tento návod na použitie si uschovajte.**
- **Ak prístroj v budúcnosti odovzdáte ďalej, priložte k nemu aj tento návod na obsluhu. Návod na použitie je súčasťou produktu.**

Prajeme vám veľa radosť s novým rotačným holiacim strojčekom!

## **Symboly na prístroji**



Vhodné na umývanie pod tečúcou vodou.

## **2. Použitie podľa určenia**

Rotačný holiaci strojček je určený výlučne na strihanie ľudských vlasov. Prístroj používajte iba na suché vlasy (okrem holenia namokro). Prístroj je koncipovaný na súkromné použitie a nesmie sa používať na komerčné účely. Prístroj sa smie používať len vo vnútorných priestoroch.

### **Predvídateľné nesprávne použitie**

#### **VÝSTRAHA pred vecnými škodami!**

- ⊙ Nestrihajte s prístrojom umelé vlasy a zvieraciu sršť.

## **3. Bezpečnostné pokyny**

### **Výstražné upozornenia**

Pre prípad potreby sú v tomto návode na použitie uvedené nasledovné výstražné upozornenia:



**NEBEZPEČENSTVO!** Vysoké riziko: Nerešpektovanie tejto výstrahy môže spôsobiť poranenia a ohrozenie života.

**VÝSTRAHA!** Stredné riziko: Nerešpektovanie tejto výstrahy môže spôsobiť poranenia alebo rozsiahle vecné škody.

**POZOR:** Nízke riziko: Nerešpektovanie tejto výstrahy môže spôsobiť ľahké poranenia alebo vecné škody.

**UPOZORNENIE:** Skutočnosti a špecifiká, ktoré by ste mali rešpektovať pri manipulácii s prístrojom.



## **Pokyny pre bezpečnú prevádzku**

- ⊙ Tento prístroj môžu používať deti od 8 rokov a osoby s obmedzenými fyzickými, zmyslovými alebo duševnými schopnosťami alebo s nedostatkom skúseností a/alebo vedomostí, ak sú pod dozorom alebo ak boli poučené o bezpečnom používaní prístroja a pochopili riziká, ktoré sú s jeho používaním spojené. Deti sa nesmú hrať s prístrojom. Čistenie a používateľskú údržbu nesmú vykonávať deti bez dozoru.
- ⊙ Prístroj a pripojovacie vedenie uchovávajúte mimo dosahu detí mladších ako 8 rokov.
- ⊙  Tento symbol znamená, že holiaci strojček sa nesmie umývať pod tečúcou vodou. **NEBEZPEČENSTVO!** Prístroj vopred odpojte od elektrickej siete. Na sieťovú prevádzku používajte iba dodanú originálnu zástrčku.

## **VÝSTRAHA!**

- ⊙ Zástrčku a kábel udržiavajte suché!
- ⊙ Pred čistením vodou odpojte časť, za ktorú prístroj držíte, od kábla sieťového dielu.
- ⊙ Tento prístroj obsahuje akumulátor, ktorý sa nedá vymeniť.



### **NEBEZPEČENSTVO pre deti!**

- ⊙ Obalový materiál nie je hračka. Deti sa nesmú hrať s plastovými vreckami. Hrozí nebezpečenstvo udusenía.
- ⊙ Prístroj uchovávajúte mimo dosahu detí.



### **NEBEZPEČENSTVO pre domáce a hospodárske zvieratá!**

- ⊙ Elektrické prístroje môžu predstavovať nebezpečenstvo pre domáce a hospodárske zvieratá. Zároveň môžu zvieratá prístroj poškodiť. Preto im zabránite priblížiť sa k elektrickým prístrojom.



### **NEBEZPEČENSTVO zásahu elektrickým prúdom v dôsledku vlhkosti!**

Tieto bezpečnostné pokyny platia pre zástrčku a pre prístroj pripojený k nej. V akumulátorovej prevádzke je holiaci strojček chránený pred silnou striekajúcou vodou (krytie IPX6), ale nesmie sa ponárať do vody.

- ⊙ Tento prístroj nepoužívajte v blízkosti vaní, spŕch, umývadiel ani iných nádob, ktoré obsahujú vodu.
- ⊙ Prístroj chráňte pred vlhkosťou, kvapkajúcou alebo striekajúcou vodou.
- ⊙ Prístroj neobsluhujte s mokrymi rukami.
- ⊙ Prístroj, kábel a zástrčka sa nesmú ponárať do vody alebo iných kvapalín a ani čistiť pod tečúcou vodou.

- ⊙ Ak by prístroj predsa niekedy spadol do vody, ihneď vyťahnite zástrčku a až potom vyberte prístroj z vody. V takom prípade prístroj už nepoužívajte, ale nechajte ho skontrolovať v špecializovanej prevádzke.
- ⊙ Ak by sa do prístroja dostala kvapalina, pred opätovným uvedením do prevádzky nechajte prístroj skontrolovať.
- ⊙ Ak sa prístroj používa v kúpeľni, vyťahnite po jeho použití zástrčku zo zásuvky, pretože blízkosť vody predstavuje nebezpečenstvo, a to aj vtedy, keď je prístroj vypnutý.
- ⊙ Ako doplnkovú ochranu odporúčame inštaláciu ochranného prúdového zariadenia (FI/RCD) s menovitým vypínacím prúdom v elektrickom obvode nie vyšším ako 30 mA. Poradte sa so svojim elektroinštalatérom. Montážou poverte výlučne elektroinštalatéru.



### **NEBEZPEČENSTVO v dôsledku zásahu elektrickým prúdom!**

- ⊙ Prístroj nikdy neuvádzajte do prevádzky v prípade, že je prístroj, zástrčka alebo kábel viditeľne poškodený alebo ak vám predtým prístroj spadol.
- ⊙ Zástrčku zapojte do zásuvky až po pripojení kábla.
- ⊙ Zástrčku pripájajte len do riadne nainštalovanej, dobre prístupnej zásuvky, ktorej napätie zodpovedá údaju na typovom štítku. Zásuvka musí byť aj po pripojení dobre prístupná.
- ⊙ Dávajte pozor na to, aby sa kábel nemohol poškodiť na ostrých hranách alebo horúcich miestach.
- ⊙ Dbajte na to, aby nedošlo k priškripnutiu alebo stlačeniu kábla.
- ⊙ Pre vyťahnutie zástrčky zo zásuvky vždy ťahajte za zástrčku, nikdy nie za kábel.

- ⊙ Vyťahnite zástrčku zo zásuvky:
  - ... po každom použití,
  - ... po každom nabití,
  - ... pri každej poruche,
  - ... pred pripojením kábla k prístroju,
  - ... pred každým čistením prístroja a ... počas búrky.
- ⊙ Aby sa predišlo rizikám, nevykonávajte na prístroji žiadne zmeny. Vykonanie opráv zabezpečujte len v odbornej opravovni, resp. v servisnom stredisku.



### **NEBEZPEČENSTVO v dôsledku akumulátorov!**

- ⊙ Tento prístroj obsahuje akumulátor, ktorý sa nedá demontovať. Demontáž alebo výmenu akumulátora môže vykonať výrobca alebo jeho zákaznícky servis alebo podobne kvalifikovaná osoba, aby sa predišlo ohrozeniam.
- ⊙ Chráňte akumulátor pred mechanickým poškodením. **Nebezpečenstvo požiaru!**
- ⊙ Prístroj nikdy nevystavujte priamemu slnečnému žiareniu alebo horúčave. Teplota okolia by nemala klesnúť pod  $-10\text{ }^{\circ}\text{C}$  a nemala by prekročiť  $+40\text{ }^{\circ}\text{C}$ .
- ⊙ Nabíjacie kontakty na prístroji sa nesmú spájať kovovými predmetmi.
- ⊙ Batériu nabíjajte výlučne prostredníctvom originálneho príslušenstva (zástrčka).
- ⊙ Ak by z akumulátora vytiekol elektrolytický roztok, zabráňte jeho kontaktu s očami, sliznicou a pokožkou. Zasiahnuté miesta okamžite prepláchnite dostatočným množstvom čistej vody a vyhľadajte lekára. Elektrolytický roztok môže vyvolať podráždenie.
- ⊙ Súčasťou prístroja je lítiovo-polymérový akumulátor.
  - Akumulátor nie je možné z prístroja vybrať.
  - Prístroj nesmiete otvárať.
  - Prístroj je možné zlikvidovať len v celku.

### **VÝSTRAHA pred poranením v dôsledku porenania!**

- ⊙ Hroty nástavca na zastrihávanie brady sú ostré. Zaobchádzajte s nimi opatrne.
- ⊙ Prístroj nikdy nepoužívajte s poškodeným nástavcom.
- ⊙ Pred nasadením alebo výmenou nástavcov, ako aj pred každým čistením, prístroj vypnite.

### **VÝSTRAHA pred poraneniami!**

- ⊙ Kábel položte tak, aby oň nikto nemohol zakopnúť ani naň nemohol stúpiť.
- ⊙ Prístroj nepoužívajte pri otvorených ranách, rezných ranách, úpale alebo plúzgieroch.

### **VÝSTRAHA pred vecnými škodami!**

- ⊙ Používajte iba originálne príslušenstvo.
- ⊙ Prístroj nikdy nekladte na horúce povrchy (napr. dosky sporáka) alebo do blízkosti zdrojov tepla alebo otvoreného ohňa.
- ⊙ Zástrčku nezakrývajte, aby ste predišli prehriatiu.
- ⊙ Strihacia jednotka nástavca na holenie sa môže čistiť vodou. Nepoužívajte žiadne iné kvapaliny.
- ⊙ Nepoužívajte agresívne ani abrazívne čistiace prostriedky.

## **4. Rozsah dodávky**

- 1 holiaci strojček **8**
- 1 zástrčka **19**
- 1 nástavec na holenie **5**
- 1 nástavec na zastrihávanie brady **3**
- 1 variabilne (3, 4, 5, 6 mm) nastaviteľný hrebeňový nástavec **1** pre nástavec na zastrihávanie brady **3**
- 1 čistiaca kefka **20**
- 1 puzdro na uschovanie **21**
- 1 ochranný kryt **15**
- 1 návod na použitie

## 5. Nabíjanie

---

### UPOZORNENIA:

- Pred prvým použitím, ako aj nasledovné nabíjacie cykly, prístroj nabíjajte vždy po 90 minút.
  - Kapacita/stav nabitia akumulátora **10** je zobrazený v percentách (00, 05, 10, ..., 100% v krokoch po 5%).
  - Keď je akumulátor takmer vybitý, bliká symbol konektora **11** na červeno. Prístroj je následne možné používať nezávisle od elektrickej siete už iba krátky čas.
  - Rýchle nabitie postačujúce na jedno oholenie trvá cca 5 minút.
  - Doba prevádzky nezávislej od elektrickej siete s úplne nabitým akumulátorom je cca 60 minút.
- 

1. V prípade potreby prístroj vypnite tlačidlom zapnutia/vypnutia **9**.
2. Zapojte zástrčku **19** do prípojky **14** na prístroji.
3. Zasuňte zástrčku **19** do zásuvky, ktorá je dobre prístupná a ktorej napätie zodpovedá údaju na typovom štítku.
4. Symbol zástrčky **11** svieti na červeno a batéria sa nabíja. Po úplnom nabití akumulátora sa zobrazuje údaj 100 %. Čas prevádzky nezávislej od elektrickej siete s úplne nabitou batériou je cca 60 minút.

## 6. Použitie

### 6.1 Pred prvým zapnutím

---

#### POZOR:

- ⊙ Po vybalení sa na holiacich hlavičkách **4** nástavcov na holenie **5** ešte môžu nachádzať zvyšky oleja. Tieto zvyšky odstráňte pred uvedením do prevádzky savou utierkou, ktorá nepúšťa vlákna.
- 

Holiaci strojček môžete nezávisle od stavu nabitia batérie kedykoľvek používať po pripojení do elektrickej siete.

1. Pred prevádzkou s pripojením do elektrickej siete sa uistite, že je prístroj vypnutý.
2. Zapojte zástrčku **19** do prípojky **14** na prístroji.
3. Zasuňte zástrčku **19** do zásuvky, ktorá je dobre prístupná a ktorej napätie zodpovedá údaju na typovom štítku.
4. **Obrázok A:** Ochranný kryt **15** posuňte nadol z nástavca na holenie **5**.
5. Zapnite prístroj pomocou zapínača/vypínača **9**.

### 6.2 Prepravná poistka

Ak je aktivovaná prepravná poistka, bliká symbol zámky **12**.

- Pre zapnutie alebo vypnutie prepravnej poistky stlačte a cca 4 sekundy držte stlačený zapínač/vypínač **9**.
- Zapojením zástrčky **19** sa prepravná poistka deaktivuje a počas sieťovej prevádzky ju nie je možné aktivovať.

## 6.3 Výmena nástavca na holenie/nástavca na zastrihávanie brady

### VÝSTRAHA pred poranením!

- ⊙ Pred nasúvaním nástavcov holiaci strojček **8** vypnite.

1. **Obrázok A:** Prípadne posuňte ochranný kryt **15** s otvorom najprv nadol na nástavec na holenie **5**.
2. **Obrázok B:** Otočte nadstavec **3** alebo **5** malý kúsok proti smeru hodinových ručičiek a potom ho stiahnite z holiaceho strojčeka **8**.
3. **Obrázok C:** Zasuňte nadstavec **3** alebo **5** drážkou do vybrania v pohone pre nadstavce **7**. Nadstavec trochu otočte v smere hodinových ručičiek. Dbajte o to, aby bol nadstavec pevne osadený na holiacom strojčeku **8**.

## 6.4 Nasadzovanie/snímanie hrebeňového nástavca

### VÝSTRAHA pred poranením!

- ⊙ Pred nasadzovaním alebo výmenou hrebeňového nástavca **1** prístroj vypnite.

### Nasadzovanie

- Za účelom nasadenia hrebeňového nástavca **1** nasuňte po vodiacich lištách prístroja nástavec na zastrihávanie brady **3**, kým počutefne nezapadne.

### Snímanie

1. Hrebeňový nástavec **1** vysuňte s miernym vynaložením sily smerom hore. Hrebeňový nástavec **1** sa uvoľní z nástavca na zastrihávanie brady **3**.
2. Snímte hrebeňový nástavec **1**.

## 6.5 Holenie



### NEBEZPEČENSTVO zásahu elektrickým prúdom v dôsledku vlhkosti!

- ⊙ Holiaci strojček **8** a zástrčka **19** nie sú vodotesné, a preto sa nesmú používať v sprche/vani.

### VÝSTRAHA!

- ⊙ Prístroj nepoužívajte pri otvorených ranách, rezných ranách, úpale alebo pluzgieroch.
- ⊙ Na holiace hlavice **4** príliš netlačte. Sú tenké a môžu sa ľahko poškodiť.

### UPOZORNENIA:

- Holenie je možné v akumulátorovej aj sieťovej prevádzke.
- Po úvodných použitíach sa môže vyskytnúť prechodné sčervenanie alebo podráždenie kože, keďže koža si najskôr musí na holenie zvyknúť. Tento jav je normálny a vo všeobecnosti trvá 2 až 4 týždne.

### Holenie nasucho (akumulátorová a sieťová prevádzka)

- Strihaciu jednotku **4** držte rovnobežne k povrchu pokožky a vedte ju jemne krúživými pohybmi po tvári.
- Pri holení postupujte proti smeru rastu chĺpkov.
- Na problémových miestach, napr. na brade, napnite pokožku, aby ste dosiahli lepší výsledok.
- Po holení prístroj vypnite, dôkladne vyčistite diely (kapitolu „Čistenie a ošetrovanie“ na strane 109) a za účelom ochrany holiacich hlavíc **4** posuňte ochranný kryt **15** zosponu na nástavec na holenie **5**.

## Holenie namokro (iba akumulátorová prevádzka)



### NEBEZPEČENSTVO zásahu elektrickým prúdom!

- ⊙ Prístroj držaný v ruke a sieťový diel **19** nie sú vodotesné. holenie namokro je prípustné iba pri akumulátorovej prevádzke.

### VÝSTRAHA pred rizikom vzniku vecných škôd!

- ⊙ Pri holení namokro používajte výlučne penu na holenie a mydlovú penu, no nikdy nie gél na holenie alebo krém na holenie. Tieto by mohli zaniest' holiace hlavice **4**.

- Pred holením si na tvár naneste tenkú vrstvu peny na holenie.
- Tvár si oholíte spôsobom popísaným v kapitole *Holenie nasucho* (akumulátorová a sieťová prevádzka).
- Ak sa pri holení s penou na holenie upchávajú holiaca jednotka s holiacimi hlavcami **4**, holiacu jednotku vyčistíte pod tečúcou vodou (kapitolu „Čistenie a ošetrovanie“ na strane 109).

## 6.6 Strihanie obrysov a brady (nástavcom na bradu a kotlety 2 v 1)

### VÝSTRAHA pred poranením!

- ⊙ Hroty nástavca na zastrihávanie brady **3** sú ostré. Zaobchádzajte s nimi opatrne.

- **Obrázok C:** Dĺžku strihu nastavíte na hrebeňovom nástavci **1** podľa požadovanej dĺžky strniska. Dĺžku strihu odčítate na boku hrebeňového nástavca **1**, na jednotlivých označeniach **2**. Označenia šípkami **▲ 16** znázorňuje nastavenú dĺžku strihu. Následne bradu postupne skracujte.

**UPOZORNENIE:** Dbajte na to, aby hrebeňový nástavec **1** po prestavení ešte pevne sedel na prístroji.

- **Obrázok H:** Pri strihaní brady držte prístroj tak, aby sa predný diel hrebeňového nástavca **1** klzal po pokožke.
- Prístroj bez hrebeňového nástavca **1** použite len s nástavcom na zastrihávanie brady **3**, a to na zastrihávanie brady a bokombrád. Tým môžete strihať vlasy rovnomerne na dĺžku 1 – 2 mm.

## 7. Čistenie a ošetrovanie



### **NEBEZPEČENSTVO úrazu elektrickým prúdom!**

- ⊙ Pred čistením vodou odpojte časť, za ktorú prístroj držíte, od kábla sieťového dielu.

### **VÝSTRAHA pred poranením!**

- ⊙ Pred každým čistením prístroj vypnite.

### **VÝSTRAHA pred rizikom vzniku vecných škôd!**

- ⊙ Strihacia jednotka **4** nástavca na holenie **5** sa môže čistiť vodou. Nepoužívajte žiadne iné kvapaliny.
- ⊙ Nepoužívajte agresívne ani abrazívne čistiace prostriedky.

**UPOZORNENIE:** Prístroj čistite po každom použití.

### 7.1 Holiaci strojček

- Teleso holiaceho strojčeka **8** utrite mierne navlhčenou utierkou.

### 7.2 Nástavec na holenie / strihacia jednotka

#### **Nástavec na holenie čistite nasucho**

1. Po každom holení vyčistíte 3 holiace hlavice **4** pomocou čistiacej kefy **20**.
2. Stlačte zaistovacie tlačidlo **6** na nástavci na holenie **5**, aby sa strihacia jednotka **4** vyklopila.
3. Zo strihacej jednotky **4** opatrne vyklepte nečistoty.
4. Pomocou dodanej čistiacej kefy **20** odstráňte zvyšky chlpuv z holiacej hlavy.

#### **Strihaciu jednotku čistite na mokro**

Holiace hlavice **4** nástavca na holenie **5** sa môžu čistiť vodou.

1. Stlačte zaistovacie tlačidlo **6** na nástavci na holenie **5**, aby sa strihacia jednotka **4** vyklopila.
2. Strihaciu jednotku **4** čistite pod tečúcou vodou. Vypláchnite holiace hlavice **4** vodou zvnútra smerom von.
3. Všetky časti nechajte úplne vyschnúť.
4. Strihaciu jednotku **4** zaklopte tak, aby zapadla.

#### **Strihaciu jednotku starostlivo vyčistite**

Časovač zabudovaný v prístroji sčítava časy holenia. Po 30 minútach času holenia začne blikať symbol čistenia **13**. Pripomene vám, že je potrebné čistiť prístroj pravidelne a starostlivo. Keď prístroj vypnete počas toho, ako bliká symbol čistenia, začne časovač spočítavať časy holenia odznovu.

1. Stlačte zaistovacie tlačidlo **6** na nástavci na holenie **5**, aby sa strihacia jednotka **4** vyklopila.
2. **Obrázok D:** Nástavec na holenie **5** potiahnutím vysuňte zo strihacej jednotky **4**.
3. **Obrázok E:** Opatrne otáčajte blokovacím kolieskom **17** označeným šípkami proti ich smeru, kým sa nebude dať uchytenie holiacich hlavíc **18** nadvihnúť.
4. Všetky časti vyčistite pod tečúcou vodou a nechajte ich úplne vyschnúť.
5. Holiace hlavice **4** znovu zložte.
6. **Obrázok F:** Otáčajte blokovacím kolieskom **17** v smere šípkok, kým nebude uchytenie holiacich hlavíc **18** pevne uložené.
7. Znovu spojte strihaciu jednotku **4** a nástavec na holenie **5** a zaklopte strihaciu jednotku **4** tak, aby zapadla.

8. Znovu nasadíte nástavec na holenie **5** na holiaci strojček **8** a dbajte na to, aby zapadol a pevne doliehal.

---

**UPOZORNENIE:** Na dôkladné čistenie odporúčame ultrazvukový kúpeľ.

---

### 7.3 Nástavec na zastrihávanie brady

- Snímate hrebeňový nástavec **1**. Hrebeňový nástavec **1** opláchnite vodou a pred opätovným nasadením na prístroj ho nechajte vyschnúť.
- Pomocou dodanej čistiacej kefy **20** odstráňte zvyšky vlasov z nástavca na zastrihávanie brady **3**.
- Na strihaciu hranu nástavca na zastrihávanie brady **3** naneste každých cca 6 mesiacov niekoľko kvapiek oleja. Prípadný nadbytočný olej utrite jemnou handričkou nepúšťajúcou vlákna. Používajte iba olej bez obsahu kyselín, napr. olej na šijacie stroje.

## 8. Likvidácia

Batéria integrovaná v tomto prístroji nepatrí medzi domový odpad. Prístroj i s batériou sa musí odbornou likvidovať. Tento produkt podlieha európskej smernici 2012/19/EÚ. Symbol prečiarknutého smetného koša na kolesách znamená, že produkt musí byť odovzdaný do osobitného zberu odpadu v Európskej únii. Platí to pre produkt a všetky diely príslušenstva, ktoré sú označené týmto symbolom. Označené produkty sa nesmú likvidovať s bežným domácim odpadom, ale musia sa odovzdať na zberné miesto na recykláciu elektrických a elektronických prístrojov.

Tento symbol recyklácie označuje, napr. predmet alebo časť materiálu, ako hodiace sa na recykláciu. Recyklácia pomáha znižovať spotrebu surovín a zaťaženie životného prostredia.



### Obal

Ak chcete zlikvidovať obal, dbajte na príslušné predpisy vo vašej krajine týkajúce sa životného prostredia.



## 9. Riešenia problémov

Ak by váš prístroj zrazu prestal správne fungovať, skontrolujte ho najprv podľa tohto kontrolného zoznamu. Možno ide len o malý problém, ktorý budete vedieť odstrániť aj vy.



### **NEBEZPEČENSTVO zásahu elektrickým prúdom!**

- ⊙ V žiadnom prípade sa nepokúšajte opraviť prístroj sami.

<b>Chyba</b>	<b>Možné príčiny / opatrenia</b>
Prístroj nefunguje.	<ul style="list-style-type: none"><li>• Je zabezpečené napájanie prúdom?</li><li>• Skontrolujte pripojenia.</li><li>• Nie je vybitý akumulátor?</li></ul>
Prístroj sa nedá zapnúť.	<ul style="list-style-type: none"><li>• Nie je vybitý akumulátor?</li><li>• Je aktivovaná prepravná poistka?</li></ul>
Holiaci výkon sa zhoršuje.	<ul style="list-style-type: none"><li>• Je strihacia jednotka <b>4</b> vyčistená?</li></ul>
Akumulátor sa už viac nedá nabíjať alebo výkon akumulátora je už veľmi malý.	Akumulátor dosiahol koniec svojej životnosti. Prístroj s integrovaným akumulátorom je potrebné odborne zlikvidovať (pozri kapitolu „Likvidácia“ na strane 110).

## 10. Objednanie príslušenstva

Príslušenstvo k rotačnému holiacemu strojčeku SRR 3.7 C5 je možné dodatočne objednať.

### **Objednávka online**

[shop.hoyerhandel.com](http://shop.hoyerhandel.com)



1. QR kód naskenujte smartfónom alebo tabletom.
2. Pomocou QR kódu sa dostanete na webstránku, kde môžete vykonať dodatočnú objednávku.

## 11. Technické údaje









## Sieťový adaptér

Model:	SRR 3.7 C5
Rotačný holiaci strojček:	Vstup: 5.0 V === 0.9 A
Zástrčka: New Wise International Holdings Limited (Model SW-050090EUD):	Vstup: 100-240 V ~ 50/60 Hz, 0.2 A Max Výstup: 5.0 V ===, 0.9 A, 4.5 W --(⏏)+
Trieda ochrany zástrčky:	II □
Krytie holiaceho strojčeka:	IPX6 (ochrana pred silnou striekajúcou vodou)
Druh ochrany zástrčky:	IP44 (ochrana proti striekajúcej vode)
Okolité podmienky:	⏏ schválené iba pre vnútorné priestory
Akumulátor:	1x 3.7 V lítium-iónová, 700 mAh, 2.59 Wh
Prevádzková teplota:	-10 °C až +40 °C

Publikované údaje	Hodnota a presnosť	Jednotka
New Wise International Holdings Limited 33556105-000-11-19-8 RM 1005,10/F, Ho King Commercial Center, 2-16 Fa Yuen Street, Mongkok, Kowloon, Hong Kong	-	-
Označenie modelu: SW-050090EUD	-	-
Vstupné napätie	100-240	V
Frekvencia vstupného striedavého prúdu	50/60	Hz
Výstupné napätie	5.0	V
Výstupný prúd	0.9	A
Výstupný výkon	4.5	W
Priemerná efektívnosť v prevádzke	73.74	%
Efektívnosť pri nízkom zaťažení (10 %)	Neaplikovateľné	%
Príkon pri nulovom zaťažení	0.055	W

**UPOZORNENIE:** Na prestavenie produktu medzi 50 a 60 Hz je potrebná akcia zo strany používateľa. Produkt sa hodí pre 50, ako aj pre 60 Hz.

## Použité symboly

	Bezpečnostný transformátor odolný proti skratu
	Ochranná izolácia
	<b>Geprüfte Sicherheit</b> (overená bezpečnosť): prístroje musia zodpovedať všeobecne uznávaným pravidlám techniky a sú v súlade s nemeckým zákonom o bezpečnosti výrobkov (Produktsicherheitsgesetz-ProdSG).
	S označením CE spoločnosť HOYER Handel GmbH vyhlasuje zhodu ES.
	Prístroje s týmto označením sa smú prevádzkovať len v domácom (suchom prostredí).
	Tento symbol pripomína, aby ste obal ekologicky zlikvidovali.
	Symbolom recyklácie (3 šípky) sú označené recyklovateľné materiály. Materiál môže byť špecifikovaný recyklačným číslom v strede (tu: 21) a/alebo skratkou (tu: PAP).
	Jednosmerný prúd
	Striedavé napätie
	Značka polarity
	Ide o recyklovateľný produkt, ktorý podlieha rozšírenej zodpovednosti výrobcu, ako aj povinnosti triedenia odpadu.
	Sieťová zástrčka má triedu energetickej účinnosti 6.

Technické zmeny vyhradené.

## 12. Záruka spoločnosti HOYER Handel GmbH

Vážená zákazníčka, vážený zákazník, na tento prístroj sa vzťahuje záruka 3 roky od dátumu kúpy. V prípade výskytu nedostatkov tohto výrobku máte voči predajcovi výrobku zákonom stanovené práva. Tieto zákonom stanovené práva nie sú obmedzené našimi nižšie uvedenými záručnými podmienkami.

### Záručné podmienky

Záručná doba začína plynúť od dátumu kúpy. Originálny pokladničný blok si, prosím, uschovajte. Tento blok slúži ako doklad o kúpe.

V prípade, že sa v priebehu troch rokov od dátumu kúpy tohto výrobku vyskytne materiálová alebo výrobná chyba, výrobok pre vás bezplatne opravíme, vymeníme alebo vám vrátime kúpnu cenu – podľa nášho výberu. Toto záručné plnenie predpokladá, že v rámci trojročnej lehoty predložíte nefunkčný prístroj a doklad o kúpe (pokladničný blok) a krátko písomne popíšete, v čom spočíva nedostatok a kedy sa vyskytol.

V prípade, že sa záruka vzťahuje na príslušnú poruchu, obdržíte od nás opravený alebo nový výrobok. Pri oprave alebo výmene výrobku nezačína plynúť nová záručná doba.

### Záručná doba a zákonná záruka

Záručná doba sa záručným plnením nepredlžuje. Toto sa vzťahuje aj na vymenené a opravené diely. Prípadné poškodenia a nedostatky existujúce už pri kúpe sa musia nahlásiť ihneď po vybalení. Prípadné opravy po uplynutí záručnej doby budú spoplatnené.

### Rozsah záruky

Prístroj bol starostlivo zhotovený podľa prísnych smerníc kvality a pred zaslaním bol dôkladne skontrolovaný.

Záručné plnenie sa vzťahuje na materiál a navýrobné chyby.

## **Záruka sa nevzťahuje na namáhané diely, ktoré sú vystavené normálnemu opotrebeniu, na poškodenia krehkých dielov, napr. spínačov, batérii, osvetľovacích prostriedkov alebo iných dielov vyrobených zo skla.**

Táto záruka zaniká, ak bol výrobok poškodený alebo nebol používaný alebo udržiavaný odbornou. Pre správne používanie výrobku sa musia presne dodržiavať všetky pokyny uvedené v návode na obsluhu. Účelom použitia a konaniam, ktoré návod na obsluhu neodporúča alebo pred ktorými varuje, je potrebné sa bezpodmienečne vyhýbať.

Výrobok je určený výlučne na súkromné použitie a nie na komerčné účely. V prípade nevhodného a neodborného, príp. násilného zaobchádzania s prístrojom a zásahov, ktoré neboli vykonané našim servisným centrom, záruka zaniká.

### **Postup pri reklamácií**

Pre rýchle spracovanie vašej žiadosti, prosím, postupujte podľa nasledovných pokynov:

- Pri všetkých otázkach majte pripravené číslo výrobku **IAN: 365013\_2101** a pokladničný blok ako doklad o kúpe.
- Číslo artikla nájdete na typovom šíťku, ako rytinu, na titulnej stránke návodu (vľavo dole) alebo ako nálepku na zadnej alebo spodnej strane prístroja.
- V prípade, že sa na prístroji vyskytli chyby vo funkcii alebo iné nedostatky, najskôr **telefonicky** alebo **e-mailom** kontaktujte nižšie uvedené servisné centrum.
- Výrobok, ktorý bol označený za nefunkčný, môžete následne spolu s dokladom o kúpe (pokladničný blok) a uvedením, v čom spočíva daný nedostatok a kedy sa objavil, zaslať zdarma na servisnú adresu, ktorá vám bola oznámená.

Na [www.lidl-service.com](http://www.lidl-service.com) si môžete stiahnuť túto a ďalšie príručky, produktové videá a inštalčný softvér.



S týmto QR kódom sa dostanete priamo na stránku Lidl servisu ([www.lidl-service.com](http://www.lidl-service.com)) a po zadaní čísla artikla (IAN)

**365013\_2101** si môžete otvoriť svoj návod na obsluhu.



### **Servisné stredisko**

**SK** Servis Slovensko  
Tel.: 0850 232001  
E-Mail: [hoyer@lidl.sk](mailto:hoyer@lidl.sk)

**IAN: 365013\_2101**



### **Dodávateľ**

Majte, prosím, na pamäti, že nasledujúca adresa **nie je servisná adresa**: Najskôr kontaktujte vyššie uvedené servisné centrum.





HOYER Handel GmbH  
Tasköprüstraße 3  
22761 Hamburg  
NEMECKO



# Índice

<b>1. Vista general</b> .....	<b>117</b>
<b>2. Uso adecuado</b> .....	<b>118</b>
<b>3. Indicaciones de seguridad</b> .....	<b>118</b>
<b>4. Volumen de suministro</b> .....	<b>121</b>
<b>5. Carga del aparato</b> .....	<b>122</b>
<b>6. Manejo</b> .....	<b>122</b>
6.1 Antes de la primera conexión .....	122
6.2 Seguro de transporte .....	122
6.3 Cambiar el accesorio de afeitado/recortador de barba .....	123
6.4 Colocar / quitar el peine guía .....	123
6.5 Afeitado .....	123
6.6 Cortar la barba y los contornos (recortador de barba y patillas 2 en 1) ....	124
<b>7. Limpieza y mantenimiento</b> .....	<b>125</b>
7.1 Afeitadora .....	125
7.2 Accesorio de afeitado / cabezal de afeitado .....	125
7.3 Accesorio recortador de barba .....	126
<b>8. Eliminación</b> .....	<b>126</b>
<b>9. Solución de problemas</b> .....	<b>127</b>
<b>10. Solicitar accesorios</b> .....	<b>127</b>
<b>11. Datos técnicos</b> .....	<b>128</b>
<b>12. Garantía de HOYER Handel GmbH</b> .....	<b>130</b>

## 1. Vista general

- |                         |   |   |
|-------------------------|---|---|
| <b>1</b>                |   | Peine guía de ajuste variable para el accesorio recortador de barba   |
| <b>2</b>                | <b>3 4 5 6 mm</b>   | Marca en el peine guía  |
| <b>3</b>                |   | Accesorio recortador de barba   |
| <b>4</b>                |   | Cabezal de afeitado con cabezales de afeitado (3x)  |
| <b>5</b>                |   | Accesorio de afeitado   |
| <b>6</b>                |   | Tecla de desbloqueo del accesorio de afeitado   |
| <b>7</b>                |   | Unidad para accesorios  |
| <b>8</b>                |   | Afeitadora  |
| <b>9</b>                |  | Interruptor de encendido/apagado  |
| <b>10</b>               | 00/... /100%  | Indicador de la capacidad de la batería   |
| <b>11</b>               |  | Símbolo del enchufe<br>parpadea en rojo: batería prácticamente descargada<br>se ilumina en rojo durante el proceso de carga: la batería se carga  |
| <b>12</b>               |  | El símbolo del candado parpadea: se visualiza el seguro de transporte   |
| <b>13</b>               |  | Símbolo de limpieza: se ilumina brevemente cuando se conecta /<br>parpadea después de afeitarse durante 30 minutos y recuerda sobre la<br>necesidad de limpiar el aparato con regularidad |
| <b>14</b>               |   | Conexión para la fuente de alimentación   |
| <b>15</b>               |   | Tapa protectora   |
| <b>16</b>               |  | Marca en el accesorio recortador de barba   |
| <b>17</b>               |   | Rueda de bloqueo  |
| <b>18</b>               |   | Soporte de los cabezales de afeitado  |
| <b>Sin ilustración:</b> |   |   |
| <b>19</b>               |   | Fuente de alimentación  |
| <b>20</b>               |   | Cepillo de limpieza   |
| <b>21</b>               |   | Bolsa de almacenamiento   |

## ¡Muchas gracias por su confianza!

Le felicitamos por haber adquirido esta afeitadora rotativa.

Para un manejo seguro del aparato y para conocer todas sus prestaciones:

- **Antes de poner en marcha el aparato por primera vez, lea este manual de instrucciones detenidamente.**
- **¡Sobre todo, siga las indicaciones de seguridad!**
- **El aparato solo se debe emplear de la manera descrita en este manual de instrucciones.**
- **Conserve este manual de instrucciones.**
- **En caso de que entregue este aparato a otras personas, adjunte el manual de instrucciones. El manual de instrucciones forma parte del producto.**

¡Esperamos que disfrute de su nueva afeitadora rotativa!

### **Símbolos en el aparato**



Apto para el lavado bajo el grifo.

## 2. Uso adecuado

La afeitadora rotativa está diseñada exclusivamente para cortar el pelo humano. Utilícelo únicamente sobre el cabello seco (excepto con afeitado en húmedo).

El aparato está concebido para el uso doméstico y no es apto para fines industriales. El aparato solo deberá utilizarse en el interior.

### **Possible uso indebido**

#### **¡ADVERTENCIA sobre daños materiales!**

- ⊙ No utilice el aparato para cortar pelo artificial ni pelo de animales.

## 3. Indicaciones de seguridad

### **Indicaciones de advertencia**

En este manual de instrucciones encontrará las siguientes indicaciones de advertencia:



**¡PELIGRO!** Riesgo elevado: la no observación del aviso puede causar lesiones mortales.

**¡ADVERTENCIA!** Riesgo medio: la no observación del aviso puede causar lesiones o daños materiales graves.

**PRECAUCIÓN:** Riesgo reducido: la no observación del aviso puede causar lesiones o daños materiales leves.

**NOTA:** circunstancias y particularidades que se deben tener en cuenta al usar el aparato.



## **Instrucciones para un manejo seguro**

- ⊙ Este aparato puede ser utilizado por niños mayores de 8 años y por personas con las capacidades físicas, sensoriales o mentales disminuidas o que carezcan de la experiencia y/o los conocimientos necesarios, bajo supervisión o habiendo recibido las instrucciones oportunas para el uso seguro del aparato y siendo conscientes del peligro de un uso incorrecto. Los niños no deben jugar con el aparato. Los niños no deben encargarse de la limpieza ni del mantenimiento del aparato sin supervisión.
- ⊙ Mantenga el aparato y el cable de conexión fuera del alcance de los niños menores de 8 años.
- ⊙  Este símbolo indica que la afeitadora puede lavarse bajo el grifo. **¡PELIGRO!** Desenchufe antes el aparato del bloque de alimentación. Si enchufa el aparato a la red, utilice exclusivamente la fuente de alimentación original suministrada.

### **¡ADVERTENCIA!**

- ⊙ ¡No permita que la fuente de alimentación y el cable se mojen!
- ⊙ La pieza de mano debe separarse del cable de la fuente de alimentación antes de limpiarla con agua.
- ⊙ Este aparato incluye una batería que no puede sustituirse.



#### **PELIGRO para los niños!**

- ⊙ El material de embalaje no es ningún juguete. Los niños no deben jugar con las bolsas de plástico. Existe peligro de asfixia.
- ⊙ Guarde el aparato fuera del alcance de los niños.



#### **PELIGRO para y debido a los animales de compañía y de granja!**

- ⊙ Los aparatos eléctricos pueden presentar peligros para los animales de compañía y de granja. Además, los animales también pueden ocasionar daños en el aparato. Por ello, como regla general, mantenga a los animales alejados de los aparatos eléctricos.



#### **PELIGRO de descarga eléctrica debido a la humedad!**

- Estas indicaciones de seguridad se aplican para la fuente de alimentación y el aparato conectado a la misma. Si funciona con baterías, la afeitadora está protegida frente a los chorros de agua fuertes (protección IPX6), pero no puede sumergirse bajo agua.
- ⊙ No utilice este aparato en las inmediaciones de bañeras, duchas, lavabos u otros recipientes que contengan agua.
  - ⊙ Proteja el aparato de la humedad y de las gotas o las salpicaduras de agua.
  - ⊙ No utilice el aparato con las manos mojadas.

- ⊙ El aparato, el cable de conexión y la fuente de alimentación no se pueden sumergir en agua ni en ningún otro líquido ni pueden limpiarse bajo el grifo.
- ⊙ Si no obstante el aparato cae al agua, desenchufe inmediatamente la fuente de alimentación y seguidamente saque el aparato del agua. En este caso no utilice el aparato hasta que lo haya revisado un taller especializado.
- ⊙ En caso de que penetre líquido en el aparato, hágalo revisar antes de volver a utilizarlo.
- ⊙ En caso de utilizar el aparato en el cuarto de baño, debe desenchufarse la fuente de alimentación después del uso, dado que la proximidad de agua supone un peligro incluso aunque el aparato esté desconectado.
- ⊙ Como protección adicional, se recomienda instalar un interruptor diferencial (RCD) con una corriente de fuga máxima de 30 mA en la red doméstica. En caso de duda, consulte a su electricista. Encargue la instalación exclusivamente a un electricista profesional.



### **PELIGRO de descarga eléctrica!**

- ⊙ No ponga en funcionamiento el aparato si éste, la fuente de alimentación o el cable presentan daños visibles o si el aparato se ha caído antes al suelo.
- ⊙ Enchufe la fuente de alimentación a la toma de corriente solo cuando el cable esté conectado al aparato.
- ⊙ Conecte la fuente de alimentación solo a una toma de corriente correctamente instalada y fácilmente accesible y cuya tensión corresponda a la especificación indicada en la placa de características. La toma de corriente debe seguir siendo fácilmente accesible tras la conexión.

- ⊙ Asegúrese de que el cable de conexión no resulte dañado por cantos vivos o superficies calientes.
- ⊙ Procure que el cable de conexión no se presione ni se aplaste.
- ⊙ Para sacar la fuente de alimentación de la toma de corriente, tire siempre de la fuente de alimentación, nunca del cable de conexión.
- ⊙ Retire la fuente de alimentación de la toma de corriente ...  
... después de cada uso,  
... después de cada proceso de carga,  
... si se produce una avería,  
... antes de conectar el cable al aparato,  
... antes de limpiar el aparato y  
... en caso de tormenta.
- ⊙ Para evitar peligros, no realice ninguna modificación en el aparato. Las reparaciones solo las debe realizar un taller especializado o el servicio técnico.



### **PELIGRO derivado de las baterías!**

- ⊙ Este aparato incluye una batería que no puede extraerse. La extracción o sustitución de la batería debe ser realizada únicamente por el fabricante, el servicio postventa u otras personas igualmente cualificadas, para evitar peligros.
- ⊙ Proteja la batería de daños mecánicos. **¡Peligro de incendio!**
- ⊙ No exponga el aparato directamente al sol o al calor. La temperatura ambiente deberá estar comprendida entre los -10 °C y los +40 °C.
- ⊙ Los contactos de carga del aparato no deben quedar conectados por objetos metálicos.
- ⊙ Cargue la batería únicamente con el accesorio original (la fuente de alimentación).

- ⊙ En caso de fugas de solución de electrolitos de la batería, evite el contacto con la piel, los ojos y las mucosas. Lave la zona afectada inmediatamente con abundante agua limpia y acuda al médico. La solución de electrolitos puede provocar irritaciones.
- ⊙ El aparato contiene una batería de iones de litio.
  - La batería no se puede extraer.
  - Este aparato no se debe abrir.
  - El aparato se debe desechar correctamente junto con la batería incorporada.

### **ADVERTENCIA sobre lesiones por cortes!**

- ⊙ Los extremos del accesorio recortador de barba están muy afilados. Manéjelos con cuidado.
- ⊙ No utilice el aparato con accesorios defectuosos.
- ⊙ Desconecte el aparato antes de colocar o cambiar los accesorios y siempre antes de limpiarlo.

### **ADVERTENCIA sobre lesiones!**

- ⊙ Coloque el cable de conexión de modo que nadie lo pise ni tropiece con él.
- ⊙ No utilice el aparato sobre heridas abiertas, cortes, quemaduras o ampollas.

### **ADVERTENCIA sobre daños materiales!**

- ⊙ Utilice solamente accesorios originales.
- ⊙ No coloque el aparato sobre superficies calientes (p. ej. placas de cocina) o cerca de fuentes de calor o del fuego.
- ⊙ No cubra la fuente de alimentación para evitar el sobrecalentamiento.
- ⊙ El cabezal de afeitado del accesorio de afeitado puede limpiarse con agua. No utilice otros líquidos.
- ⊙ No utilice detergentes abrasivos o que produzcan arañazos.

## **4. Volumen de suministro**

- 1 Afeitadora **8**
- 1 Fuente de alimentación **19**
- 1 Accesorio de afeitado **5**
- 1 Accesorio recortador de barba **3**
- 1 Peine guía **1** de ajuste variable (3, 4, 5, 6 mm) para el accesorio recortador de barba **3**
- 1 Cepillo de limpieza **20**
- 1 Bolsa de almacenamiento **21**
- 1 Tapa protectora **15**
- 1 Manual de instrucciones

## 5. Carga del aparato

---

### NOTAS:

- Cargue el aparato durante 90 minutos antes de usarlo por primera vez así como en los sucesivos procesos de carga.
- La capacidad/el estado de carga de la batería **10** se visualiza en forma de porcentaje (00, 05, 10, ... , 100% en intervalos de 5%).
- Cuando la batería esté casi agotada, el símbolo del enchufe **11** parpadea en rojo. Eso significa que el aparato puede usarse muy poco tiempo sin conectarse a la red.
- Un proceso de carga rápido, suficiente para un afeitado, dura aprox. 5 minutos.
- El tiempo de funcionamiento sin conexión a la red con la batería completamente cargada es de 60 minutos aprox.

1. En caso necesario, desconecte el aparato con el interruptor de encendido/apagado **9**.
2. Conecte la fuente de alimentación **19** a la conexión **14** del aparato.
3. Enchufe la fuente de alimentación **19** a una toma de corriente fácilmente accesible y cuya tensión corresponda a la especificación indicada en la placa de características.
4. El símbolo del enchufe **11** se ilumina en rojo y se carga la batería. Cuando la batería esté totalmente cargada, se muestra 100%. El tiempo de funcionamiento sin conexión a la red con la batería completamente cargada es de 60 minutos aprox.

## 6. Manejo

### 6.1 Antes de la primera conexión

---

#### PRECAUCIÓN:

- ⊗ Al desembalar, puede haber restos de aceite en los cabezales de afeitado **4** del accesorio de afeitado **5**. Elimínelos con un paño absorbente y sin pelusa, antes del primer uso.

Puede utilizar la afeitadora rotativa, independientemente del estado de carga de la batería, conectándola a la red.

1. Si enchufa el aparato a la red, asegúrese de que esté desconectado.
2. Conecte la fuente de alimentación **19** a la conexión **14** del aparato.
3. Enchufe la fuente de alimentación **19** a una toma de corriente fácilmente accesible y cuya tensión corresponda a la especificación indicada en la placa de características.
4. **Ilustración A:** retire la tapa protectora **15** hacia abajo del accesorio de afeitado **5**.
5. Conecte el aparato con el interruptor de encendido/apagado **9**.

### 6.2 Seguro de transporte

Si el seguro de transporte está activado, el símbolo del candado **12** parpadea.

- Presione y mantenga pulsado el interruptor de encendido/apagado **9** durante aprox. 4 segundos para activar/desactivar el seguro de transporte.
- Al conectar la fuente de alimentación **19** se desactiva el seguro de transporte, que tampoco puede activarse con conexión a la red.

## 6.3 Cambiar el accesorio de afeitado/recortador de barba

### ¡ADVERTENCIA sobre lesiones!

- ⊙ Desconecte la afeitadora **8** antes de colocar o quitar los accesorios.

1. **Ilustración A:** si es necesario, deslice la tapa protectora **15** con la abertura primero desde abajo sobre el accesorio de afeitado **5**.
2. **Ilustración B:** gire el accesorio **3** o **5** ligeramente en sentido antihorario y a continuación extráigalo de la afeitadora **8**.
3. **Ilustración C:** introduzca el accesorio **3** o **5** con la ranura en la cavidad de la unidad para accesorios **7**. Gire el accesorio ligeramente en sentido horario. Asegúrese de que el accesorio quede bien fijado en la afeitadora **8**.

## 6.4 Colocar / quitar el peine guía

### ¡ADVERTENCIA sobre lesiones!

- ⊙ Desconecte el aparato antes de poner o cambiar el peine guía **1**.

### Colocar

- Para colocar el peine guía **1**, colóquelo por las guías laterales del accesorio recortador de barba **3**, hasta que encaje con un clic.

### Quitar

1. Deslice el peine guía **1** hacia arriba empleando una fuerza moderada. El peine guía **1** se suelta del accesorio recortador de barba **3**.
2. Retire el peine guía **1**.

## 6.5 Afeitado



### ¡PELIGRO de descarga eléctrica debido a la humedad!

- ⊙ La afeitadora **8** y la fuente de alimentación **19** no son impermeables y, por tanto, no se pueden utilizar en la ducha o bañera.

### ¡ADVERTENCIA!

- ⊙ No utilice el aparato sobre heridas abiertas, cortes, quemaduras o ampollas.
- ⊙ No ejerza una presión excesiva sobre los cabezales de afeitado **4**. Son finas y pueden dañarse con facilidad.

### NOTAS:

- Puede afeitarse tanto en funcionamiento con batería como con conexión a la red.
- En los primeros usos puede producirse un enrojecimiento pasajero o una irritación de la piel, debido a que la piel tiene que acostumbrarse al afeitado. Esto es normal y por lo general dura de 2 a 4 semanas.

### Afeitado en seco (batería o red)

- Ponga el cabezal de afeitado **4** paralelo a la superficie cutánea y deslícelo suavemente con movimientos circulares por el rostro.
- Afeite contra la dirección de crecimiento de la barba.
- En las zonas más difíciles, como p. ej. la barbilla, estire la piel para obtener mejores resultados.
- Después del afeitado, apague el aparato, limpie cuidadosamente todas las piezas (capítulo "Limpieza y mantenimiento" en la página 125) y coloque la tapa protectora **15** sobre los cabezales de afeitado **4** por la parte de abajo sobre el accesorio de afeitado **5**.

## Afeitado en húmedo (solo con baterías)

---



### ¡PELIGRO de descarga eléctrica!

- ⊙ El aparato portátil y la fuente de alimentación **19** no son impermeables. El afeitado en húmedo solo es posible con baterías.

### ¡ADVERTENCIA sobre daños materiales!

- ⊙ Para el afeitado en húmedo utilice solo espuma o jabón de afeitar, nunca gel o crema de afeitar. Estos últimos podrían obstruir los cabezales de afeitado **4**.
- Antes del afeitado, aplique una fina capa de espuma de afeitar sobre el rostro.
- Afeite la cara tal y como se indica en el capítulo Afeitado en seco (batería o red).
- Si durante el afeitado la espuma de afeitar obstruye el cabezal de afeitado con cabezales de afeitado **4**, limpie el cabezal de afeitado bajo el grifo (capítulo "Limpieza y mantenimiento" en la página 125).

## 6.6 Cortar la barba y los contornos (recortador de barba y patillas 2 en 1)

---

### ¡ADVERTENCIA sobre lesiones!

- ⊙ Los extremos del accesorio recortador de barba **3** están muy afilados. Manéjelos con cuidado.

- **Ilustración C:** seleccione la longitud de corte del peine guía **1** según la longitud de cabello deseada. Compruebe la longitud de corte en el lateral del peine guía **1**, en la correspondiente marca **2**. La marca de flecha **▲ 16** indica la longitud de corte ajustada. Corte entonces la barba poco a poco.

---

**NOTA:** asegúrese de que el peine guía **1** siga estando bien fijado al aparato después de ajustar.

---

- **Ilustración H:** al cortar la barba coloque el dispositivo de forma que la parte delantera del peine guía **1** se deslice sobre la piel.
- Utilice el aparato sin el peine guía **1**, solo con el accesorio recortador de barba **3**, para cortar la barba o los contornos. De este modo podrá obtener longitudes uniformes de cabello de 1-2 mm.

## 7. Limpieza y mantenimiento



**¡PELIGRO de descarga eléctrica!**

- ⊙ La pieza de mano debe separarse del cable de la fuente de alimentación antes de limpiarla con agua.

**¡ADVERTENCIA sobre lesiones!**

- ⊙ Desconecte el aparato antes de limpiarlo.

**¡ADVERTENCIA sobre daños materiales!**

- ⊙ El cabezal de afeitado **4** del accesorio de afeitado **5** puede limpiarse con agua. No utilice otros líquidos.
- ⊙ No utilice detergentes abrasivos o que produzcan arañazos.

**NOTA:** limpie el aparato después de usarlo.

### 7.1 Afeitadora

- Limpie el peine guía **8** con un paño ligeramente humedecido.

### 7.2 Accesorio de afeitado / cabezal de afeitado

**Limpieza en seco del accesorio de afeitado**

1. Limpie los 3 cabezales de afeitado **4** con el cepillo de limpieza **20** después de cada afeitado.
2. Pulse la tecla de desbloqueo **6** del accesorio de afeitado **5** de forma que el cabezal de afeitado **4** se abra.
3. Sacuda con cuidado el cabezal de afeitado **4**.
4. Quite el pelo acumulado con el cepillo de limpieza **20**.

### Limpieza en húmedo del cabezal de afeitado

Los cabezales de afeitado **4** del accesorio de afeitado **5** pueden limpiarse con agua.

1. Pulse la tecla de desbloqueo **6** del accesorio de afeitado **5** de forma que el cabezal de afeitado **4** se abra.
2. Limpie el cabezal de afeitado **4** bajo el grifo. Deje que el agua fluya en la dirección desde el interior hasta el exterior por los cabezales de afeitado **4**.
3. Deje secar completamente todas las piezas.
4. Cierre el cabezal de afeitado **4** hasta que se encaje.

### Limpieza en profundidad del cabezal de afeitado

Un temporizador instalado en el aparato suma los tiempos de afeitado. Tras un intervalo de afeitado de 30 minutos, el símbolo de limpieza **13** empieza a parpadear. Esto le recuerda que debe limpiarlo en profundidad con regularidad. Si desconecta el aparato mientras parpadea el símbolo de limpieza, el temporizador empieza a contar el tiempo de afeitado desde el principio.

1. Pulse la tecla de desbloqueo **6** del accesorio de afeitado **5** de forma que el cabezal de afeitado **4** se abra.
2. **Ilustración D:** saque el cabezal de afeitado **4** tirando del accesorio de afeitado **5**.
3. **Ilustración E:** gire cuidadosamente la rueda de bloqueo **17** marcada con flechas en sentido contrario a la flecha hasta que el soporte de los cabezales de afeitado **18** pueda elevarse.
4. Limpie todas las piezas con agua y déjelas secar completamente.
5. Vuelva a montar el cabezal de afeitado **4**.
6. **Ilustración F:** gire la rueda de bloqueo **17** en la dirección de la flecha hasta que el soporte de los cabezales de afeitado **18** no pueda elevarse más.

7. Vuelva a unir el cabezal de afeitado **4** y el accesorio de afeitado **5** y cierre el cabezal de accesorio de afeitado **4** hasta que se encaje.
8. Vuelva a introducir el accesorio de afeitado **5** en la afeitadora **8** y procure que se encaje y fije de forma segura.

**NOTA:** para conseguir una limpieza en profundidad se recomienda emplear ultrasonidos.

### 7.3 Accesorio recortador de barba

- Retire el peine guía **1**. Limpie el peine guía **1** con agua y déjelo secar, antes de colocarlo de nuevo en el aparato.
- Con el cepillo de limpieza **20** suministrado, quite el pelo acumulado del accesorio recortador de barba **3**.
- Ponga algunas gotas de aceite en el borde del accesorio recortador de barba **3** cada 6 meses aprox. En caso necesario, retire el aceite sobrante con un paño suave y sin pelusa. Utilice aceite libre de ácido, como el aceite para máquinas de coser.

## 8. Eliminación

La batería integrada en este aparato no se debe desechar con la basura doméstica. El aparato se debe desechar de manera profesional con la batería incorporada.

Este producto está sujeto a la Directiva Europea 2012/19/UE.

El símbolo del cubo de basura con ruedas tachado significa que en la Unión Europea el producto se debe llevar a un punto de recogida de residuos separado. Esto es válido para el producto y para todos los accesorios que estén marcados con este símbolo. Los productos marcados no se deben eliminar con la basura doméstica normal, sino que deben llevarse a un punto de recogida para el reciclado de aparatos eléctricos y electrónicos.

Este símbolo de reciclaje señala que, p. ej., un objeto o las piezas de un material son aptos para la recuperación. El reciclado ayuda a reducir el consumo de materias primas y a proteger el medio ambiente.



### Embalaje

Cuando quiera eliminar el embalaje, siga las correspondientes normas de protección medioambiental vigentes en su país.



## 9. Solución de problemas

Si en algún momento el aparato no funciona como es debido, consulte en primer lugar la siguiente lista. Es posible que se trate de un problema sin importancia que usted mismo puede solucionar.



### ¡PELIGRO de descarga eléctrica!

- ⊗ No intente reparar el aparato usted mismo en ningún caso.

Avería	Posibles causas / Medidas a adoptar
No funciona	<ul style="list-style-type: none"><li>• ¿Funciona el suministro de corriente eléctrica?</li><li>• Compruebe las conexiones.</li><li>• ¿Está descargada la batería?</li></ul>
No se puede conectar el aparato.	<ul style="list-style-type: none"><li>• ¿Está descargada la batería?</li><li>• ¿Está activado el seguro de transporte?</li></ul>
La capacidad de corte disminuye.	<ul style="list-style-type: none"><li>• ¿Está limpio el cabezal de afeitado <b>4</b>?</li></ul>
La batería ya no se puede recargar o su rendimiento es muy bajo.	La batería ha llegado al final de su vida útil. El aparato se debe desechar correctamente junto con la batería incorporada (véase capítulo "Eliminación" en la página 126).

## 10. Solicitar accesorios

Se pueden solicitar accesorios para la afeitadora rotativa SRR 3.7 C5.

### Solicitar en línea

[shop.hoyerhandel.com](http://shop.hoyerhandel.com)



1. Escanee el código QR con su smartphone/tablet.
2. Mediante el código QR accederá a un sitio web en el que podrá realizar el nuevo pedido.

## 11. Datos técnicos









## Adaptador de red



Modelo:	SRR 3.7 C5
Afeitadora rotativa:	Entrada: 5.0 V === 0.9 A
Fuente de alimentación: New Wise International Holdings Limited (modelo SW-050090EUD):	Entrada: 100-240 V ~ 50/60 Hz, 0.2 A máx. Salida: 5.0 V ===, 0.9 A, 4.5 W $\text{---}(\text{---}\sqrt{\text{---}}\text{---})\text{+}$
Clase de protección de la fuente de alimentación:	II <input type="checkbox"/>
Protección de la afeitadora:	IPX6 (protección frente a salpicaduras de agua fuertes)
Protección de la fuente de alimentación:	IP44 (a prueba de salpicaduras)
Condiciones ambientales:	🏠 solo apto para su uso en interiores
Batería:	1x 3.7 V Li-Ion, 700 mAh, 2.59 Wh
Temperatura de funcionamiento:	de -10 °C a +40 °C

Datos publicados	Valor y exactitud	Unidad
New Wise International Holdings Limited 33556105-000-11-19-8 RM 1005,10/F, Ho King Commercial Center, 2-16 Fa Yuen Street, Mongkok, Kowloon, Hong Kong	-	-
Identificación del modelo: SW-050090EUD	-	-
Tensión de entrada	100-240	V
Frecuencia de corriente alterna de entrada	50/60	Hz
Tensión de salida	5.0	V
Corriente de salida	0.9	A
Potencia de salida	4.5	W
Eficiencia media en funcionamiento	73.74	%
Eficiencia con carga baja (10 %)	No aplicable	%
Consumo de potencia sin carga	0.055	W

**NOTA:** para conmutar el producto entre 50 y 60 Hz no es necesario que los usuarios hagan nada. El producto se adapta tanto para 50 como para 60 Hz.

## Símbolos empleados

	Transformador de seguridad resistente a cortocircuitos
	Aislamiento de protección
	<b>Geprüfte Sicherheit</b> (seguridad verificada): los aparatos deben satisfacer las normas técnicas reconocidas con carácter general y ser conformes a la Ley alemana de seguridad de productos (Produktsicherheitsgesetz - ProdSG).
	Mediante el marcado CE, HOYER Handel GmbH declara la conformidad de la UE.
	Los aparatos con este símbolo solamente pueden ser utilizados en el hogar (entorno seco).
	Este símbolo recuerda que el embalaje debe eliminarse de forma respetuosa con el medio ambiente.
	Los materiales reciclables están marcados con el símbolo de reciclaje (3 flechas). El material puede especificarse mediante el número de reciclaje en el centro (aquí: 21) y/o una abreviatura (aquí: PAP).
	Corriente continua
	Tensión alterna

	Señal de polaridad
	Se trata de un producto reutilizable sujeto a la responsabilidad ampliada del fabricante así como a la separación de residuos.
	La fuente de alimentación posee la clase de eficiencia energética 6.

Reserva de modificaciones técnicas.

## 12. Garantía de **HOYER Handel GmbH**

Estimado cliente,

Este aparato tiene un plazo de garantía de 3 años desde la fecha de compra. Si el producto presenta algún problema, usted tiene unos derechos legales de garantía frente al vendedor. Estos derechos legales de garantía no quedan limitados por nuestra garantía.

### **Condiciones de garantía**

El periodo de garantía comienza con la fecha de compra. Por favor, conserve su recibo de compra original para futuras referencias. Este documento es necesario como prueba de compra.

Si después de los tres primeros años desde la fecha de compra de este producto aparece un defecto del material o de fabricación, nosotros lo repararemos o reemplazaremos (a nuestro criterio) de forma gratuita o le reembolsaremos el precio de compra. Esta garantía exige que en el plazo de tres años se presenten el producto defectuoso y el comprobante de compra (recibo), junto con una breve descripción por escrito de la deficiencia y de cuándo ha ocurrido.

Si el defecto está cubierto por nuestra garantía, usted recibirá el producto reparado o un nuevo producto. Con la reparación o sustitución del producto no se iniciará un nuevo periodo de garantía.

### **Periodo de garantía y reclamaciones legales**

La garantía legal no extiende el periodo de garantía comercial. Esto también se aplica a las piezas sustituidas y reparadas. Los posibles daños o defectos que se observen al desempaquetar el producto, deben ser comunicados inmediatamente. Después de la expiración del periodo de garantía, habrán de abonarse las reparaciones que sea necesario realizar.

### **Cobertura de la garantía**

El aparato ha sido fabricado conforme a unas directivas de calidad estrictas y ha sido comprobado y controlado antes de su entrega. La garantía cubre los defectos del material o de fabricación.

### **Quedan excluidas de la garantía las piezas de desgaste que están expuestas al desgaste normal y los daños en piezas frágiles, p. ej., interruptores, baterías, lámparas u otras piezas fabricadas en vidrio.**

Esta garantía dejará de tener validez si se daña el producto por un uso indebido o inadecuado o si el producto ha sido manipulado. Para garantizar un uso adecuado del producto deben observarse estrictamente todas las indicaciones que figuran en el manual de instrucciones. Deberá evitarse el uso indebido y deberán observarse las indicaciones de seguridad que figuran en el manual de instrucciones.

El producto está concebido exclusivamente para el uso doméstico, no para el uso industrial. Si se realiza un uso indebido o inadecuado, si se aplica violencia o si alguien distinto a nuestro servicio técnico autorizado repara el aparato, la garantía dejará de tener validez.

### **Tramitación de la garantía**

Para garantizar la rapidez en la tramitación de su reclamación, por favor, siga las siguientes instrucciones:

- Indique en su solicitud el siguiente número de artículo **IAN: 365013\_2101** y tenga preparado el recibo como justificante de la compra.
- Encontrará el número de artículo grabado en la placa de características, en la portada de las instrucciones (abajo a la izquierda) o en una etiqueta adhesiva en la parte posterior o inferior del aparato.

- Si aparece algún fallo en el funcionamiento o algún otro defecto, póngase en contacto **por teléfono** o por **correo electrónico** con el servicio técnico que figura más abajo.
- Puede enviar el producto defectuoso de forma gratuita a la dirección del servicio técnico proporcionada, adjuntando el comprobante de compra (recibo) y la descripción de la deficiencia, especificando cuándo se ha producido.

En [www.lidl-service.com](http://www.lidl-service.com) puede usted descargar este manual y muchos otros, junto con vídeos de productos y software de instalación.



Con este código QR accederá directamente a la página de servicio de Lidl ([www.lidl-service.com](http://www.lidl-service.com)) y podrá abrir su manual de instrucciones introduciendo el número de artículo (IAN) **365013\_2101**.



### **Servicio técnico**

**ES** Servicio España  
 Tel.: 902 59 99 22  
 (0,08 EUR/Min. + 0,11 EUR/llamada  
 (tarifa normal))  
 (0,05 EUR/Min. + 0,11 EUR/llamada  
 (tarifa reducida))  
 E-Mail: [hoyer@lidl.es](mailto:hoyer@lidl.es)

**IAN: 365013\_2101**



### **Distribuidor**





Tenga en cuenta que esta dirección **no es la dirección del servicio técnico**. Póngase en contacto primero con la dirección del servicio técnico arriba mencionada.

HOYER Handel GmbH  
 Tasköprüstraße 3  
 22761 Hamburg  
 ALEMANIA

# Indhold

<b>1. Oversigt .....</b>	<b>133</b>
<b>2. Brug i overensstemmelse med formålet .....</b>	<b>134</b>
<b>3. Sikkerhedsanvisninger .....</b>	<b>134</b>
<b>4. Leveringsomfang .....</b>	<b>137</b>
<b>5. Opladning .....</b>	<b>137</b>
<b>6. Betjening .....</b>	<b>138</b>
6.1 Før apparatet tændes første gang .....	138
6.2 Transportsikring .....	138
6.3 Udskiftning af barber-/skægtrimmertilbehøret .....	138
6.4 Påsætning/aftagning af kamme .....	138
6.5 Barbering.....	139
6.6 Klipning af skæg og konturer (2-i-1-styler til skæg og bakkenbarter) .....	140
<b>7. Rengøring og pleje .....</b>	<b>140</b>
7.1 Barbermaskine.....	140
7.2 Barbertilbehør / Skæreenhed .....	140
7.3 Skægtrimmertilbehør .....	141
<b>8. Bortskaffelse .....</b>	<b>141</b>
<b>9. Fejlfinding .....</b>	<b>142</b>
<b>10. Bestilling af tilbehørsdele.....</b>	<b>142</b>
<b>11. Tekniske data.....</b>	<b>143</b>
<b>12. HOYER Handel GmbHs garanti .....</b>	<b>144</b>

## 1. Oversigt

- |                       |   |   |
|-----------------------|---|---|
| 1                     |   | Variabel indstillelig kam til skægtrimmertilbehør   |
| 2                     | 3 4 5 6 mm  | Markering på kam  |
| 3                     |   | Skægtrimmertilbehør   |
| 4                     |   | Skæreenhed med skærehoveder (3x)  |
| 5                     |   | Barbertilbehør  |
| 6                     |   | Frigørelsesknap på barbertilbehør   |
| 7                     |   | Motor til tilbehør  |
| 8                     |   | Barbermaskine   |
| 9                     |  | Tænd-/slukknop  |
| 10                    | 00/... /100%  | Visning af batterikapacitet   |
| 11                    |  | Stiksymbol<br>blinker rødt: batteri næsten tomt<br>lyser rødt under opladningen: batteri oplades  |
| 12                    |  | Låsesymbol blinker: angiver transportsikring  |
| 13                    |  | Rengøringsymbol: lyser kort når apparatet tændes hhv. blinker efter 30 minutters anvendelsestid og gør opmærksom på den nødvendige regelmæssige rengøring |
| 14                    |   | Tilslutning til strømforsyningsdel  |
| 15                    |   | Beskyttelseskappe   |
| 16                    |  | Markering på skægtrimmertilbehør  |
| 17                    |   | Låsehjul  |
| 18                    |   | Skærehovedholder  |
| <b>Ikke afbildet:</b> |   |   |
| 19                    |   | Strømforsyningsdel  |
| 20                    |   | Rengøringsbørste  |
| 21                    |   | Opbevaringstaske  |

## Mange tak for din tillid!

Tillykke med din nye barbermaskine.

For at opnå en sikker omgang med apparatet og for at lære ydelsesomfanget at kende:

- **Læs denne betjeningsvejledning grundigt igennem, før apparatet tages i brug første gang.**
- **Følg frem for alt sikkerhedsanvisningerne!**
- **Apparatet må kun betjenes som beskrevet i denne betjeningsvejledning.**
- **Opbevar denne betjeningsvejledning.**
- **Hvis apparatet gives videre til anden bruger, bedes denne betjeningsvejledning vedlægges. Betjeningsvejledningen er del af produktet.**

Vi ønsker dig god fornøjelse med din nye barbermaskine!

### Symboler på apparatet



Kan vaskes af under rindende vand.

## 2. Brug i overensstemmelse med formålet

Barbermaskinen er udelukkende beregnet til klipping af menneskehår. Brug kun apparatet til tørt hår (undtagen ved vådbarbering). Apparatet er konstrueret til privat brug og må ikke bruges til erhvervs-mæssige formål. Apparatet må kun benyttes indendørs.

### Forudseeligt misbrug

#### ADVARSEL mod materielle skader!

⊙ Klip ikke kunst- og dyrehår med apparatet.

## 3. Sikkerhedsanvisninger

### Advarselshenvisninger

Hvor det er påkrævet, anvendes følgende advarselshenvisninger i denne betjeningsvejledning:



**FARE!** Høj risiko: manglende overholdelse af advarslen kan forårsage skader på liv og lemmer.

**ADVARSEL!** Moderat risiko: manglende overholdelse af advarslen kan forårsage kvæstelser eller alvorlige materielle skader.

**FORSIGTIG!** Lav risiko: manglende overholdelse af advarslen kan forårsage mindre kvæstelser eller alvorlige materielle skader.

**ANVISNING!** forhold og særlige detaljer, som skal overholdes ved brug af apparatet.



## Anvisninger om sikker brug

- ⊙ Dette apparat kan benyttes af børn fra 8 år og af personer med indskrænkede fysiske, sensoriske eller psykiske evner eller manglende erfaring og/eller manglende viden, hvis disse er under opsyn eller er blevet undervist i en sikker brug af apparatet og har forstået de deraf resulterende farer. Børn må ikke lege med apparatet. Rengøring og vedligeholdelse må ikke udføres af børn uden opsyn af en voksen.
- ⊙ Børn under 8 år skal holdes væk fra apparatet og tilslutningsledningen.
- ⊙  Dette symbol angiver, at du kan vaske denne barbermaskine af under rindende vand. **FARE!** Træk først stikket fra strømforsyningen ud af apparatet. Anvend ved netdrift kun den medfølgende, originale strømforsyningsdel.

### ADVARSEL!

- ⊙ Hold strømforsyningsdelen og ledningen tør!
- ⊙ Strømforsyningens kabel skal trækkes ud af den håndholdte del, inden den rengøres med vand.
- ⊙ Dette apparat indeholder et batteri, som ikke kan udskiftes.



#### **FARE for børn!**

- ⊙ Emballage er ikke legetøj. Børn må ikke lege med plastikposerne. Der er fare for at blive kvalt.
- ⊙ Opbevar apparatet utilgængeligt for børn.



#### **FARE for og på grund af kæle- og husdyr!**

- ⊙ Elektriske apparater kan udgøre en fare for kæle- og husdyr. Desuden kan dyr også forårsage skader på apparatet. Hold derfor principielt dyr væk fra elektriske apparater.



#### **FARE for elektrisk stød pga. fugtighed!**

De følgende sikkerhedsanvisninger gælder for strømforsyningsdelen og for det dertil tilsluttede apparat. I batteridrift er barbermaskinen beskyttet mod kraftige vandstråler (kapslingsklasse IPX6), må dog ikke dyppes i vand.

- ⊙ Benyt ikke dette apparat i nærheden af badekar, brusere, vaskekummer eller andre beholdere, som indeholder vand.
- ⊙ Beskyt apparatet mod fugt, dråber eller stænkvand.
- ⊙ Rør ikke apparatet med våde hænder.
- ⊙ Apparatet, kablet og strømforsyningsdelen må ikke dyppes i vand eller andre væsker og ikke skylles af under rindende vand.

- ⊙ Skulle apparatet alligevel være faldet i vandet, skal du straks trække strømforsyningsdelen ud og først derefter tage apparatet op. I dette tilfælde må du ikke benytte apparatet mere, men lade det kontrollere på et specialværksted.
- ⊙ Skulle der være kommet væske ind i apparatet, skal du lade det kontrollere inden en ny ibrugtagning.
- ⊙ Hvis apparatet bruges i et badeværelse, skal du trække strømforsyningsdelen ud efter brugen, da nærheden af vand udgør en fare, også når apparatet er slukket.
- ⊙ Som yderligere beskyttelse anbefales det at installere en fejlstrømsbeskyttelsesanordning (FI/RCD) med en nominel udløsningsstrøm på ikke mere end 30 mA i strømkredsen. Spørg din el-installatør til råds. Lad udelukkende en sådan installation udføre af en elektriker.



### **FARE for elektrisk stød!**

- ⊙ Tag ikke apparatet i brug, hvis apparatet, strømforsyningsdelen eller kablet udviser synlige skader, eller hvis du forinden har tabt apparatet.
- ⊙ Stik først strømforsyningsdelen i stikkontakten, når kablet er forbundet med apparatet.
- ⊙ Tilslut kun strømforsyningsdelen til en forskriftsmæssigt installeret, let tilgængelig stikkontakt, hvis spænding svarer til dataene på typeskiltet. Stikkontakten skal også være let tilgængelig efter tilslutningen.
- ⊙ Sørg for, at kablet ikke kan blive beskadiget af skarpe kanter eller varme steder.
- ⊙ Sørg for, at kablet ikke kommer i klemme eller bliver mast.
- ⊙ Træk altid i strømforsyningsdelen og ikke i kablet, når denne trækkes ud af stikkontakten.

- ⊙ Træk strømforsyningsdelen ud af stikkontakten, ...
  - ... efter hver brug,
  - ... efter hver opladning,
  - ... hvis der opstår en fejl,
  - ... inden du forbinder apparatet med kablet,
  - ... før du rengør apparatet og ... ved tordenvejr.
- ⊙ For at undgå risici, må du ikke foretage nogen ændringer på apparatet. Få altid kun reparationer udført på et autoriseret specialværksted eller i servicecentret.



### **FARE pga. batterier!**

- ⊙ Dette apparat indeholder et batteri, som ikke kan tages ud. Udtagning eller udskiftning af batteriet må kun udføres af producenten eller dennes kundeservice eller af en lignende kvalificeret person, for at undgå risici.
  - ⊙ Beskyt batteriet mod mekaniske skader.
- ### **Brandfare!**
- ⊙ Udsæt ikke apparatet for direkte sollys eller varme. Omgivelsestemperaturen bør ikke underskride  $-10\text{ }^{\circ}\text{C}$  og ikke overskride  $+40\text{ }^{\circ}\text{C}$ .
  - ⊙ Apparatets ladekontakter må ikke forbindes med metalliske genstande.
  - ⊙ Oplad kun batteriet med den originale tilbehørsdel (strømforsyningsdel).
  - ⊙ Skulle der løbe elektrolytopløsning ud af batteriet, skal du undgå kontakt med øjne, slimhinder og hud. Skyl straks de pågældende steder med rigeligt rent vand og opsig en læge. Elektrolytopløsningen kan forårsage irritationer.
  - ⊙ Apparatet indeholder et litiumionbatteri.
    - Batteriet kan ikke fjernes!
    - Dette apparat må ikke åbnes!
    - Apparatet skal bortskaffes korrekt med batteriet siddende i.

## **ADVARSEL mod at skære sig med kvæstelser til følge!**

- ⊙ Skægtrimmertilbehørets spidser er skarpe. Vær forsigtig med disse.
- ⊙ Benyt ikke apparatet med beskadiget tilbehør.
- ⊙ Sluk for apparatet, inden du sætter tilbehør på eller udskifter dette samt inden enhver rengøring.

## **ADVARSEL mod kvæstelser!**

- ⊙ Læg kablet således, at ingen falder over eller træder på det.
- ⊙ Benyt ikke apparatet ved åbne sår, snitsår, solskoldning eller vabler.

## **ADVARSEL mod materielle skader!**

- ⊙ Anvend kun det originale tilbehør.
- ⊙ Læg aldrig apparatet på varme overflader (f.eks. kogeplader) eller i nærheden af varmekilder eller åben ild.
- ⊙ Tildæk ikke strømforsyningsdelen, så en overophedning undgås.
- ⊙ Barbertilbehørets skæreenhed må rengøres med vand. Brug ikke andre væsker.
- ⊙ Anvend ikke skrappe eller skurende rengøringsmidler.

## **4. Leveringsomfang**

- 1 barbermaskine **8**
- 1 strømforsyningsdel **19**
- 1 barbertilbehør **5**
- 1 skægtrimmertilbehør **3**
- 1 variabel (3, 4, 5, 6 mm) indstillelig kam **1** til skægtrimmeren **3**
- 1 rengøringsbørste **20**
- 1 opbevaringstaske **21**
- 1 beskyttelseskappe **15**
- 1 betjeningsvejledning

## **5. Opladning**

### **ANVISNINGER:**

- Oplad apparatet i 90 minutter inden den første brug og ved de følgende opladninger.
  - Batteriets **10** kapacitet-/ladetilstand vises i procent (00, 05, 10, ... , 100% i 5 % - trin).
  - Når batteriet er næsten opbrugt, blinker stiksymbotet **11** rødt. Apparatet kan så kun bruges kort tid uafhængigt af nettet.
  - En hurtig opladning, som er tilstrækkelig til en barbering, varer ca. 5 minutter.
  - Den netuafhængige driftstid med fuldt opladet batteri er ca. 60 minutter.
- 
1. Sluk i givet fald for apparatet med Tænd-/slukknappen **9**.
  2. Forbind strømforsyningsdelen **19** med tilslutningen **14** på apparatet.
  3. Stik strømforsyningsdelen **19** i en let tilgængelig stikkontakt, hvis spænding svarer til dataene på typeskiltet.
  4. Stiksymbotet **11** lyser rødt, og batteriet oplades. Når batteriet er helt opladet, vises der 100%. Den netuafhængige driftstid med fuldt opladet batteri er ca. 60 minutter.

## 6. Betjening

### 6.1 Før apparatet tændes første gang

---

#### FORSIGTIG:

- ⊙ Efter udpakningen kan der stadig være olierester på barbertilbehørets **5** skærehoveder **4**. Disse fjernes før ibrugtagning med en fnugfri klud med god sugsevne.
- 

Du kan til enhver tid bruge barbermaskinen i netdrift uanset batteriets ladetilstand.

1. Kontrollér ved netdrift at apparatet er slukket.
2. Forbind strømforsyningsdelen **19** med tilslutningen **14** på apparatet.
3. Stik strømforsyningsdelen **19** i en let tilgængelig stikkontakt, hvis spænding svarer til dataene på typeskiltet.
4. **Fig. A:** skub beskyttelseskappen **15** af barbertilbehøret nedad **5**.
5. Tænd for apparatet med tænd-/slukknappen **9**.

### 6.2 Transportsikring

Hvis transportsikringen er aktiveret, blinker låsesymbolet **12**.

- Tryk på tænd-/slukknappen **9** og hold den nede i ca. 4 sekunder, for at tænde eller slukke transportsikringen.
- Ved tilslutning af strømforsyningsdelen **19** bliver transportsikringen deaktiveret og kan heller ikke aktiveres i netdrift.

### 6.3 Udskiftning af barber-/skægtrimmertilbehøret

---

#### ADVARSEL mod kvæstelse!

- ⊙ Sluk barbermaskinen **8**, inden du sætter tilbehøret på eller tager det af.
- 

1. **Fig. A:** skub i givet fald beskyttelseskappen **15** med åbningen først på barbertilbehøret **5** nedefra.
2. **Fig. B:** drej tilbehøret **3** eller **5** et lille stykke mod uret, og træk det af barbermaskinen **8**.
3. **Fig. C:** sæt tilbehøret **3** eller **5** med rillen i udsparingen i drevet til tilbehør **7**. Drej tilbehøret et lille stykke med uret. Sørg for, at tilbehøret sidder godt fast på barbermaskinen **8**.

### 6.4 Påsætning/aftagning af kamme

---

#### ADVARSEL mod kvæstelse!

- ⊙ Sluk for apparatet, inden du sætter en kam **1** på eller udskifter en kam.
- 

#### Påsætning

- For at sætte en kam **1** på, skubber du denne over føringssskinnerne på siderne af skægtrimmertilbehøret **3**, til den går hørbart i indgreb.

#### Aftagning

1. Skub kammen **1** opad med moderat kraft. Kammen **1** løsner sig fra skægtrimmertilbehøret **3**.
2. Tag kammen **1** af.

## 6.5 Barbering

---



### **FARE for elektrisk stød pga. fugtighed!**

- ⊙ Barbermaskinen **8** og strømforsyningsdelen **19** er ikke vandtætte og må derfor ikke bruges under bruseren eller i badekarret.

### **ADVARSEL!**

- ⊙ Benyt ikke apparatet ved åbne sår, snitsår, solskoldning eller vabler.
- ⊙ Udøv ikke overdrevet tryk på skærehovederne **4**. De er tynde og kan let beskadiges.

### **ANVISNINGER:**

- Det er muligt at barbere både i batteri- og netdrift.
  - Efter de første barberinger kan der opstå forbigående rødme eller irritation af huden, da huden først skal vænne sig til barberingen. Dette symptom er normalt og varer i almindelighed mellem 2 og 4 uger.
- 

## **Tørbarbering (batteri- og netdrift)**

- Hold skæreenheden **4** parallelt til hudoverfladen og bevæg den blidt med roterende bevægelser over dit ansigt.
- Barber mod hårenes vækstretning.
- På vanskelige steder, f.eks. på hagen, giver det et bedre resultat, hvis huden strammes.
- Sluk apparatet efter barbering, rengør delene omhyggeligt (Kapitel "Rengøring og pleje" på side 140) og skub til beskyttelse af skærehovederne **4** beskyttelseskappen **15** nedefra på barbertilbehøret **5**.

## **Vådbarbering (kun batteridrift)**

---



### **FARE for elektrisk stød!**

- ⊙ Det håndholdte apparat og strømforsyningen **19** er ikke vandtætte. Vådbarbering må kun foretages ved batteridrift.

### **ADVARSEL mod materielle skader!**

- ⊙ Brug udelukkende barberskum eller sæbeskum til vådbarberingen. Brug aldrig barbergel eller barbercreme. Disse kan sætte sig fast på skærehovederne **4**.
- 

- Smør et tyndt lag barberskum på ansigtet før barberingen.
- Barber ansigtet som beskrevet i kapitel Tørbarbering (batteri- og netdrift).
- Skulle barberskum tilstoppe skæreenheden med skærehovederne **4** under barberingen, skal du rengøre skæreenheden under rindende vand (Kapitel "Rengøring og pleje" på side 140).

## 6.6 Klipping af skæg og konturer (2-i-1-styler til skæg og bakkenbarter)

### ADVARSEL mod kvæstelse!

- ⊙ Skægtrimmertilbehørets **3** spidser er skarpe. Vær forsigtig med disse.
- **Fig. C:** indstil klippelængden på kammen **1** afhængigt af ønsket hårlængde. Aflæs klippelængderne på siden af kammen **1** på markeringen **2**. Pilmarkering **▲ 16** angiver den indstillede klippelængde. Afkort nu dit skæg trinvist.

**ANVISNING:** sørg for, at kammen **1** efter indstillingen stadig sidder godt fast på apparatet.

- **Figur H:** hold ved trimningen af skæget apparatet således, at den forreste del af kammen **1** glider hen over huden.
- Brug kun apparatet uden kam **1** med skægtrimmertilbehøret **3** for at klippe skæg og konturer. Således kan du klippe ensartede hårlængder på 1-2 mm.

## 7. Rengøring og pleje



### FARE for elektrisk stød!

- ⊙ Strømforsyningsens kabel skal trækkes ud af den håndholdte del, inden den rengøres med vand.

### ADVARSEL mod kvæstelse!

- ⊙ Sluk apparatet, inden enhver rengøring.

### ADVARSEL mod materielle skader!

- ⊙ Barbertilbehørets **5** skæreenhed **4** må rengøres med vand. Brug ikke andre væsker.
- ⊙ Anvend ikke skrappe eller skurende rengøringsmidler.

**ANVISNING:** rengør apparatet efter hver brug.

### 7.1 Barbermaskine

- Tør barbermaskinens **8** hus af med en let fugtig klud.

### 7.2 Barbertilbehør / Skæreenhed

#### Tør rengøring af barbertilbehør

1. Rengør de 3 skærehoveder **4** efter enhver barbering med rengøringsbørsten **20**.
2. Tryk på frigørelsesknappen **6** på barbertilbehøret **5**, således at skæreenheden **4** klapper op.
3. Bank forsigtigt skæreenheden **4** ud.
4. Fjern hårrester med rengøringsbørsten **20**.

## Våd rengøring af skæreenhed

Skærehovederne **4** på barbertilbehøret **5** må rengøres med vand.

1. Tryk på frigørelsesknappen **6** på barbertilbehøret **5**, således at skæreenheden **4** klapper op.
2. Rengør skæreenheden **4** under rindende vand. Lad vandet løbe indefra og ud gennem skærehovederne **4**.
3. Lad alle dele tørre helt.
4. Klap skæreenheden **4** ned, så den går i indgreb.

## Grundig rengøring af skæreenhed

En i apparatet indbygget timer adderer barbertiderne. Efter 30 minutters anvendelsestid begynder rengøringssymbolet **13** at blinke. Det gør dig opmærksom på rengøringen, som skal udføres regelmæssigt. Hvis du slukker apparatet, mens rengøringssymbolet blinker, starter timeren forfra med at addere anvendelsestiden.

1. Tryk på frigørelsesknappen **6** på barbertilbehøret **5**, således at skæreenheden **4** klapper op.
2. **Fig. D:** træk skæreenheden **4** af barbertilbehøret **5**.
3. **Fig. E:** drej forsigtigt det med pile markerede låsehjul **17** mod pilens retning, indtil skærehovedernes **18** holder kan løftes af.
4. Rengør alle dele under rindende vand og lad dem tørre helt.
5. Saml skæreenheden **4** igen.
6. **Fig. F:** drej låsehjulet **17** i pilens retning, indtil skærehovedernes **18** holder sidder fast.
7. Saml skæreenheden **4** og barbertilbehøret **5** igen og klap skæreenheden **4** ned, så den går i indgreb.
8. Sæt igen barbertilbehøret **5** på barbermaskinen **8** og sørg for, at det går i indgreb.

**ANVISNING:** til en grundig rengøring anbefales der et ultralydsbad.

## 7.3 Skægtrimmertilbehør

- Tag kammen **1** af. Skyl kammen **1** af med vand og lad den tørre, inden du sætter den på apparatet igen.
- Fjern hårrester fra skægtrimmertilbehøret **3** med den medfølgende rengøringsbørste **20**.
- Dryp et par dråber olie på skægtrimmertilbehørets **3** klippekant cirka hver 6. måned. Tør evt. overskydende olie af med en blød, fnugfri klud. Brug kun syrefri olie, som f.eks. symaskineolie.

## 8. Bortskaffelse

Det i dette apparat integrerede batteri må ikke komme i husholdningsaffaldet. Apparatet skal bortskaffes korrekt med det indbyggede batteri.

Dette produkt er underlagt det europæiske direktiv 2012/19/EU. Symbolet med den overstregede skraldespand på hjul betyder, at produktet inden for den

Europæiske Union skal tilføres en separat affaldsindsamling. Det gælder produktet og alt tilbehør, som er markeret med symbolet. Mærkede produkter må ikke bortskaffes med det normale husholdningsaffald, men skal afleveres til et modtagelsessted for genbrug af elektriske og elektroniske apparater. Dette genbrugs-symbol markerer f. eks. en genstand eller materialedele, der er værdifulde til genanvendelse. Genbrug er med til at reducere forbruget af råstoffer og aflaste miljøet.



## Emballage

Når du vil bortskaffe emballagen, skal du være opmærksom på de tilsvarende miljøbestemmelser i landet.

## 9. Fejlfinding

Hvis dit apparat ikke fungerer som ønsket, skal du først gå den følgende tjekliste igennem. Måske er der kun tale om et mindre problem, som du selv kan løse.



### FARE for elektrisk stød!

- ⊙ Forsøg under ingen omstændigheder selv at reparere apparatet.

## 10. Bestilling af tilbehørsdele

Du kan efterbestille tilbehørsdele til barbermaskinen SRR 3.7 C5.

### Online-bestilling

[shop.hoyerhandel.com](http://shop.hoyerhandel.com)





1. Scan QR-koden med din smartphone/tablet.
2. Med QR-koden kommer du på en hjemmeside, hvor du kan foretage din efterbestilling.

Fejl	Mulige årsager / foranstaltninger
Ingen funktion	<ul style="list-style-type: none"><li>• Er strømforsyningen sikret?</li><li>• Kontrollér tilslutningerne.</li><li>• Batteri tomt?</li></ul>
Apparatet kan ikke tændes.	<ul style="list-style-type: none"><li>• Batteri tomt?</li><li>• Er transportsikringen aktiveret?</li></ul>
Skærer ikke så effektivt længere.	<ul style="list-style-type: none"><li>• Skæreenhed <b>4</b> rengjort?</li></ul>
Batteriet kan ikke lades op længere, eller det holder kun i meget kort tid.	Batteriets levetid er forbi. Apparatet skal bortskaffes korrekt med det indbyggede batteri (se Kapitel "Bortskaffelse" på side 141).



## 11. Tekniske data

Model:	SRR 3.7 C5
Barbermaskine:	Indgang: 5.0 V === 0.9 A
Strømforsyningsdel: New Wise International Holdings Limited (Model SW-050090EUD):	Indgang: 100-240 V ~ 50/60 Hz, 0.2 A Max Udgang: 5.0 V ===, 0.9 A, 4.5 W 
Strømforsyningsdelens beskyttelsesklasse:	II 
Barbermaskinens kapslingsklasse:	IPX6 (beskyttelse mod kraftig vandstråle)
Strømforsyningsdelens kapslingsklasse:	IP44 (beskyttet mod oversprøjtning)
Betingelser i omgivelserne:	 Kun godkendt til indendørs brug
Batteri:	1x 3.7 V li-ion, 700 mAh, 2.59 Wh
Driftstemperatur:	-10 °C til +40 °C

**ANVISNING:** det kræver ingen handling fra brugerens side for at omstille produktet mellem 50 og 60 Hz. Produktet tilpasser sig til såvel 50 som 60 Hz.

## Netadapter

Offentliggjorte oplysninger	Værdi og nøjagtighed	Enhed
New Wise International Holdings Limited 33556105-000-11-19-8 RM 1005,10/F, Ho King Commercial Center, 2-16 Fa Yuen Street, Mongkok, Kowloon, Hong Kong	-	-
Model-id: SW-050090EUD	-	-
Indgangsspænding	100-240	V
Indgangsvekselstrømsfrekvens	50/60	Hz
Udgangsspænding	5.0	V
Udgangsstrøm	0.9	A
Udgangseffekt	4.5	W
Gennemsnitlig effektivitet i drift	73.74	%
Effektivitet ved lav belastning (10 %)	Ikke anvendelig	%
Effektforbrug uden belastning	0.055	W

## Anvendte symboler

	Sikkerhedstransformator kortslutningssikker
	Beskyttelsesisolering
	<b>Geprüfte Sicherheit</b> (afprøvet sikkerhed): apparater skal opfylde de almindelige anerkendte tekniske regler og være i overensstemmelse med produktsikkerhedsloven (Produktsicherheitsgesetz - ProdSG) [Tyskland].
	Med CE-mærkning erklærer HOYER Handel GmbH EU-konformiteten.
	Apparater med dette symbol må kun bruges indendørs (tørre omgivelser).
	Dette symbol minder om, at bortskaffe emballagen miljøvenligt.
	Med genbrugssymbolet (3 pile) markeres, at materialerne kan genbruges. Materialet kan specificeres via genbrugsnummeret i midten (her: 21) og/eller en forkortelse (her: PAP).
	Jævnstrøm
	Vekselspænding
	Polaritetssymbol
	Det drejer sig om et genanvendeligt produkt, der er underlagt det udvidede producentansvar samt affaldssortering.
	Strømforsyningsdelen har energieffektivitetsklasse 6.

## 12. HOYER Handel GmbHs garanti

Kære kunde.

Du har 3 års garanti fra købsdatoen på dette apparat. I tilfælde af mangler på dette produkt gælder de lovpligtige rettigheder for dig i forhold til sælgeren af produktet. Disse lovpligtige rettigheder bliver ikke begrænset af vores i efterfølgende nævnte stillede garanti.

### Garantibetingelser

Garantifristen starter på købsdatoen. Den originale kvittering bedes opbevaret godt. Dette bilag er nødvendigt for dokumentering af købet.

Hvis der inden for 3 år fra købsdatoen skulle opstå en materiale- eller fabrikationsfejl på dette produkt, vil produktet – efter vores valg – blive repareret eller udskiftet af os uden udgifter for dig eller du får dine penge igen. Denne garantiydelse forudsætter, at det defekte apparat og købsbilaget (kvitteringen) foreligger inden for den 3-årige tidsfrist, og at det skriftligt bliver kortfattet beskrevet, hvori fejlen består, og hvornår denne er opstået.

Hvis defekten er dækket af vores garanti, modtager du det reparerede produkt retur eller et helt nyt produkt. I forbindelse med reparation eller udskiftning af produktet starter der ikke en ny garantiperiode.

### Garantiperiode og lovpligtige krav ved fejl

Garantiperioden bliver ikke forlænget som følge af garantiydelsen. Dette gælder også for udskiftede og reparerede dele. Eventuelle skader og mangler, der allerede forefindes ved købet, skal omgående meddeles efter udpakningen. Reparationer, der indtræffer efter garantiperiodens udløb, er for kundens regning.

Ret til tekniske ændringer forbeholdes.

## Garantidækning

Apparatet er blevet omhyggeligt fremstillet efter strenge kvalitetsretningslinjer og kontrolleret samvittighedsfuldt inden leveringen.

Garantien gælder for materiale- eller fabriktionsfejl.

**Denne garanti omfatter ikke sliddele, der er udsat for normalt slid og for skader på skrøbelige dele, f.eks. kontakter, batterier, lyskilder eller dele, der er fremstillet af glas.**

Denne garanti dækker ikke, hvis det beskadigede produkt ikke er blevet anvendt til formålet eller ikke er blevet passeret. For at anvende produktet korrekt, skal alle de anførte anvisninger i betjeningsvejledningen nøje overholdes. Anvendelsesformål og handlinger, der frarådes i betjeningsvejledningen, eller som der advares imod, skal ubetinget undgås. Produktet er udelukkende bestemt til privat brug og ikke til erhvervmæssigt brug. Ved misligholdelse og uhensigtsmæssig behandling, brug af vold og ved indgreb, som ikke er blevet udført af vores autoriserede servicecenter, ophører garantien.

## Afvikling af en garantisag

For at sikre en hurtig behandling af dit anliggende, bedes du gå frem efter følgende anvisninger:

- Hav i forbindelse med alle forespørgsler artikelnummeret **IAN: 365013\_2101** og kvitteringen som dokumentering for købet parat.
- Varenummeret finder du på typeskiltet, som en gravering, på forsiden af din vejledning (forneden til venstre) eller som etiket apparatets bag- eller underside.
- Hvis der skulle forekomme funktionsfejl eller specielle mangler, skal du først kontakte efterfølgende nævnte servicecenter **telefonisk** eller pr. **e-mail**.
- Et defekt produkt, der er dækket af garanti, kan du derefter portofrit fremsende til den oplyste service-adresse,

med vedhæftning af købsbilaget (kvitteringen) og angivelse af, hvornår fejlen består, samt hvornår denne er opstået.

På [www.lidl-service.com](http://www.lidl-service.com) kan du downloade denne og mange flere håndbøger, produktvideoer og softwaren for installation.



Med denne QR-Code kommer du direkte ind på Lidl-service-siden ([www.lidl-service.com](http://www.lidl-service.com)) og kan ved at indtaste artikelnummeret (IAN) **365013\_2101** åbne din betjeningsvejledning.



## Service-center

**DK** Service Danmark  
Tel.: 32 71 0005  
E-Mail: [hoyer@lidl.dk](mailto:hoyer@lidl.dk)

**IAN: 365013\_2101**



## Leverandør

Bemærk venligst, at den følgende adresse **ikke er en service-adresse**. Kontakt først det ovennævnte service-center.

HOYER Handel GmbH  
Tasköprüstraße 3  
22761 Hamburg  
TYSKLAND