



## KITCHEN SCALES / KÜCHENWAAGE / BALANCE DE CUISINE SKWE 5 A1

(GB) (IE)

### KITCHEN SCALES

Short manual

(FR) (BE)

### BALANCE DE CUISINE

Guide abrégé

(CZ)

### KUCHYŇSKÁ VÁHA

Stručný návod

(SK)

### KUCHYNSKÁ VÁHA

Krátky návod

(DK)

### KØKKENVÆGT

Kvikvejledning

(HU)

### KONYHAI MÉRLEG

Rövid útmutató

(HR)

### KUHINJSKA VAGA

Kratke upute za uporabu

(BG)

### КУХНЕВСКА ВЕЗНА

Кратко ръководство

(DE) (AT) (CH)

### KÜCHENWAAGE

Kurzanleitung

(NL) (BE)

### KEUKENWEEGSCHAAL

Beknopte gebruiksaanwijzing

(PL)

### WAGA KUCHENNA

Skrócona instrukcja obsługi

(ES)

### BÁSCULA DE COCINA

Guía breve

(IT)

### BILANCIA DIGITALE DA CUCINA

Istruzioni brevi

(SI)

### KUHINJSKA TEHTNICA

Kratka navodila

(RO)

### CÂNȚAR DE BUCĂȚĂRIE

Scurte instrucțiuni

(GR)

### ΖΥΓΑΡΙΑ ΚΟΥΖΙΝΑΣ

Συνοπτικές οδηγίες

IAN 497311\_2204

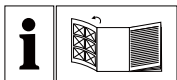

GB/IE	Short manual	Page	1
DE/AT/CH	Kurzanleitung	Seite	13
FR/BE	Guide abrégé	Page	25
NL/BE	Beknopte gebruiksaanwijzing	Pagina	37
CZ	Stručný návod	Strana	49
PL	Skrócona instrukcja obsługi	Strona	61
SK	Krátky návod	Strana	73
ES	Guía breve	Página	85
DK	Kvikvejledning	Side	97
IT	Istruzioni brevi	Pagina	109
HU	Rövid útmutató	Oldal	121
SI	Kratka navodila	Stran	133
HR	Kratke upute za uporabu	Stranica	145
RO	Scurte instrucțiuni	Pagina	157
BG	Кратко ръководство	Страница	169
GR	Συνοπτικές οδηγίες	Σελίδα	181

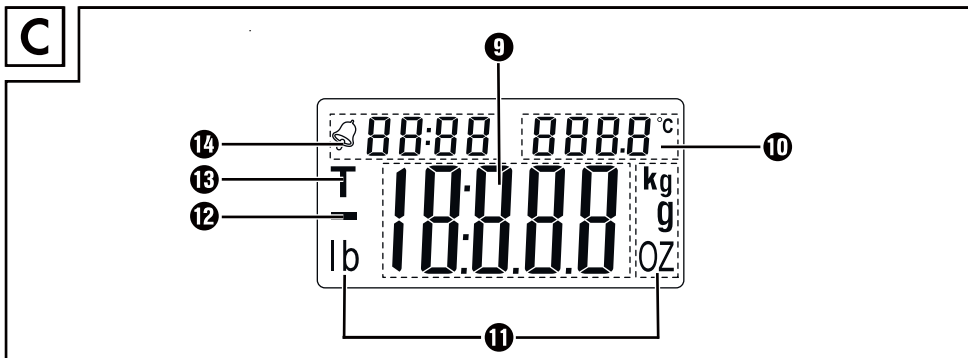
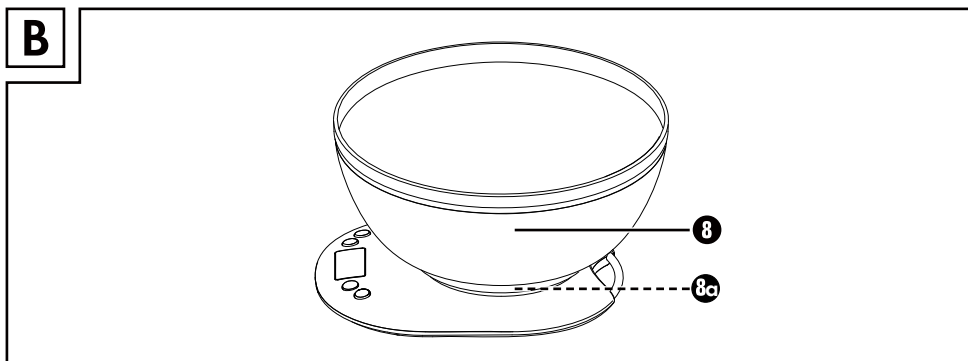
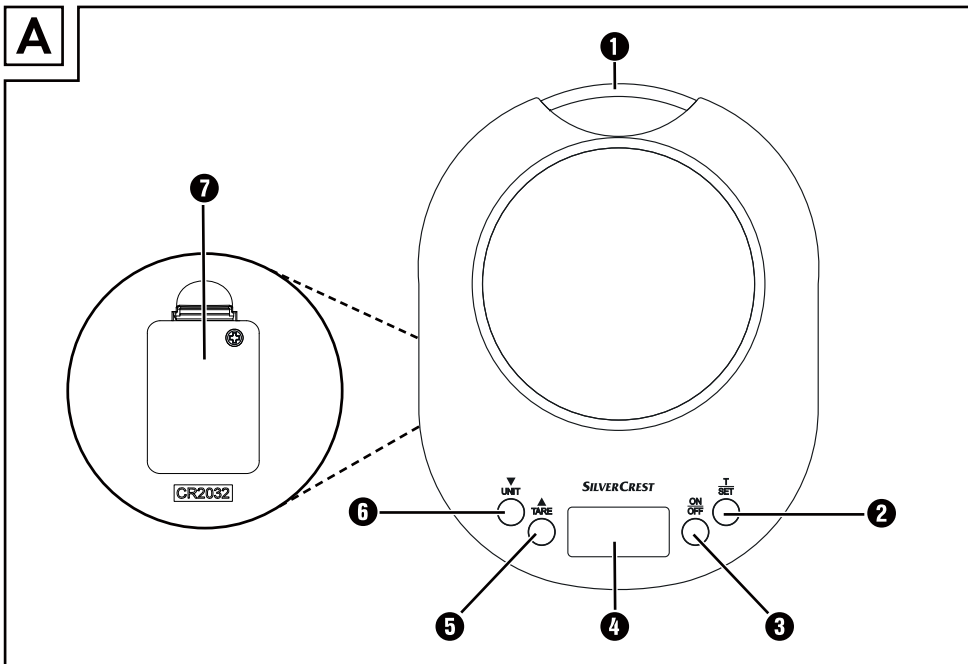

## Contents

<b>Information about this short manual</b> .....	<b>2</b>
<b>Intended use</b> .....	<b>2</b>
<b>Warnings and symbols used</b> .....	<b>2</b>
<b>Safety information</b> .....	<b>3</b>
Safety instructions for handling batteries .....	5
<b>Package contents</b> .....	<b>6</b>
<b>Appliance description</b> .....	<b>6</b>
<b>Using the appliance</b> .....	<b>7</b>
<b>Operation</b> .....	<b>8</b>
Weighing .....	8
Adding & weighing (tare function) .....	8
Removing ingredients .....	9
Setting the timer/alarm .....	9
<b>Changing the battery</b> .....	<b>10</b>
<b>Cleaning</b> .....	<b>10</b>
<b>Disposal</b> .....	<b>11</b>
Disposal of the appliance .....	11
Disposal of the packaging .....	11
<b>Appendix</b> .....	<b>12</b>
Technical specifications .....	12
Service .....	12
Importer .....	12

## Information about this short manual

This document is a shortened print version of the complete operating instructions.



Scanning the QR code will take you directly to the Lidl Service page ([www.lidl-service.com](http://www.lidl-service.com)), where you can view and download the full version of the operating instructions by entering the article number (IAN) 497311\_2204.

### WARNING!

Observe the information in the complete operating instructions and the safety instructions to avoid personal injury and damage to property.





The short manual is an integral part of this product. Before using the product, please familiarise yourself with all operating and safety instructions. Keep the short manual in a safe place and hand over all documents when passing the product on to any future owner/user.







## Intended use

This appliance is suitable for weighing and adding household quantities of food, as well as for short-term measurement and temperature display in dry indoor rooms. It is intended exclusively for use in domestic households. Not for commercial or industrial use!

## Warnings and symbols used

The following warnings and symbols are used in this short manual, on the packaging and on the appliance (where applicable):

	<b>DANGER!</b> A warning with this symbol and the signal word "DANGER" indicates an imminently hazardous situation which will result in death or serious injury if not avoided.
	<b>WARNING!</b> A warning with this symbol and the signal word "WARNING" indicates a potentially hazardous situation which could result in death or serious injury if not avoided.
	<b>CAUTION!</b> A warning with this symbol and the signal word "CAUTION" indicates a potentially hazardous situation which could result in a minor or moderate injury if not avoided.
	<b>ATTENTION!</b> A warning with this symbol and the signal word "ATTENTION" indicates a potential situation which could result in property damage if not avoided.

	A note identifies additional information that facilitates the use of the appliance.
	Wear protective gloves!
	Dishwasher-proof.
	All of the parts of this appliance that come into contact with food are food-safe.
	Keep batteries out of the reach of children.
	DC.

## Safety information

### **WARNING!**

- ▶ Before use, check the appliance for visible external damage. Do not operate an appliance that has been damaged or dropped.
- ▶ Do not allow children to play with packaging materials. **There is a risk of suffocation.** Keep small children away from the appliance.
- ▶ This appliance may be used by children aged 8 years and above and by persons with limited physical, sensory or mental capabilities or lack of experience and knowledge, provided that they are under supervision or have been told how to use the tool safely and are aware of the potential risks.
- ▶ Do not allow children to use the appliance as a toy.
- ▶ Cleaning and user maintenance tasks may not be carried out by children unless they are supervised.
- ▶ Never open the appliance housing. There are no parts inside which require user maintenance. This could lead to injuries and damage to the appliance.

- ▶ All repairs must be carried out by authorised specialist companies or by the Customer Service department. Improper repairs may put the user at risk. They will also invalidate any warranty claims.

## ⚠ **ATTENTION!**

- ▶ Do not allow any liquids or moisture to get into the appliance.
- ▶ Do not place anything on the scales when they are not in use.
- ▶ Do not load the scales with more than 5 kg.
- ▶ Protect the scales from impacts, moisture, dust, chemicals, extreme temperature fluctuations, and keep them away from heat sources (ovens, radiators).
- ▶ Do not expose the scales to
  - high temperatures or strong electromagnetic fields (e.g. mobile phones),
  - severe vibrations,
  - extreme mechanical stresses,
  - or direct sunlight.
- ▶ This appliance contains sensitive electronic components. Therefore, it is possible that it may be disrupted by radio transmissions from other devices in the vicinity, such as mobile phones, two-way radios, remote controls, microwave ovens, etc. If there are any false readings on the display, remove these kinds of devices from the immediate vicinity of the scales.
- ▶ Electromagnetic interference can lead to malfunctions. If this happens, remove the battery briefly and reinsert it.
- ▶ Protect the appliance from electrostatic charges/discharges. These can impede the internal data exchange and lead to incorrect indications on the display.

- ▶ Defective components must always be replaced with original replacement parts. Compliance with safety requirements can only be guaranteed if original replacement parts are used.

## **Safety instructions for handling batteries**

### **⚠ WARNING!**

**Mishandling batteries can cause fires, explosions, leakages of dangerous chemicals or other hazards!**

- ▶  Keep batteries out of the reach of children.
- ▶ Make sure that no one can swallow the batteries.
- ▶ If a battery is swallowed, seek medical assistance immediately.
- ▶ Always use the stated battery type.
- ▶ Never try to recharge non-rechargeable batteries.
- ▶ Remove rechargeable batteries from the appliance before recharging them.
- ▶ Do not throw batteries into a fire or water.
- ▶ Never expose batteries to high temperatures or direct sunlight.
- ▶ Never open or deform batteries.
- ▶ Do not short-circuit the terminals.
- ▶ Remove depleted batteries from the appliance and dispose of them safely.
- ▶ Do not use different types of batteries together or mix new batteries with used batteries.
- ▶ Always ensure that the batteries are installed in the appliance with the correctly aligned polarity.
- ▶ If you do not intend to use the appliance for an extended period, remove the batteries.



- ▶ Check the condition of the batteries at regular intervals. Leaking batteries can cause injuries as well as damage to the appliance.
- ▶  Always use protective gloves when handling leaking batteries! Clean the battery and appliance contacts with a dry cloth. Do not let the chemicals get into contact with your skin and mucous membranes, especially your eyes. In case of contact with chemicals, wash the affected area with plenty of water and immediately seek medical attention.

## Package contents

The appliance is supplied with the following components as standard:





- Kitchen scales
- Weighing bowl with non-slip ring
- 1 x button cell, 3 V, CR 2032 (pre-installed)
- Short manual

**i Note:** Check the package for completeness and signs of visible damage. If the delivery is incomplete or damage has occurred as a result of defective packaging or during transport, contact the customer service hotline (see section **Service**).

## Appliance description

(See fold-out page for illustrations)

Fig. A

- 1 Hanger
- 2 Timer button 
- 3 ON/OFF button 
- 4 LC display
- 5 TARE/Set timer button 
- 6 Weight units/Set timer button 
- 7 Battery compartment

## Fig. B

- ⑧ Weighing bowl
- ⑧a Non-slip ring

## Fig. C

- ⑨ Weight display
- ⑩ Temperature display
- ⑪ Unit display
- ⑫ Negative weight symbol **—**
- ⑬ Tare symbol **T**
- ⑭ Timer display with alarm symbol 

## Using the appliance

- ① **Note:** Take the appliance out of the packaging and remove all packaging materials.
- 1) Turn the appliance over and place it on a soft mat to avoid scratching the surface.
  - 2) Using a screwdriver, undo the screw of the battery compartment ⑦ on the back of the appliance.
  - 3) Remove the cover of the battery compartment ⑦.
  - 4) Remove the plastic strip from between the battery and the contacts by pulling it out in the direction of the arrow. You will hear a beep which indicates that the battery has been activated.

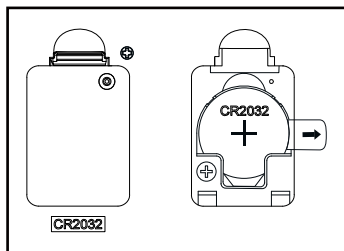

- 5) Close the cover of the battery compartment ⑦ and tighten the screw again.

The appliance is now ready for use.

## Operation

### Weighing

- 1) Place the scales on a level, non-slip surface and make sure that they are completely horizontal.
- 2) Place the weighing bowl **8** on the scales.
- 3) Press the ON/OFF button **ON/OFF** **4** to switch on the scales. You will hear a beep.  
**i Note:** You can switch on the scales without the weighing bowl **8**. Regardless of this, the weight display **9** always initially displays a value of 0. Depending on which weight unit is selected, this is shown as **0** g, **0:0.0** lb:oz or **0:00** oz. The ambient temperature in °C is also displayed. If you do not place the weighing bowl **8** onto the scales until after the scales have been switched on, the weight display **9** shows the weight of the weighing bowl **8**. Press the **TARE** button **5** to set the value back to 0. The weight display shows **0**. The tare symbol **T** **13** appears.
- 4) Set the weight unit with the **UNIT** button **6**. Every time you touch it, the units display **11** switches to the next weight unit, in the following order: g > lb:oz > oz (grammes, pounds/ounces > ounces).  
**! ATTENTION!** Do not load the scales with more than 5 kg (11 lbs or 176 oz) otherwise it could be irreparably damaged. In cases of doubt, first weigh heavy food using more sturdy scales.
- 5) Place the material you want to weigh into the weighing bowl **8**. The LC display **4** shows the weight in the selected weight unit.



### Adding & weighing (tare function)

If you want to weigh several different substances (e.g. various ingredients for a dough) in combination, you can set the scales to 0 each time before adding a further ingredient.

- 1) If you wish to reset the scales to 0 after the first measurement in order to measure the next ingredient, press the **TARE** button **5**. The weight display shows **0** g. The tare symbol **T** **13** appears.
- 2) Add the new ingredient to the weighing bowl **8**. The new weight is displayed.
- 3) Repeat the process for each additional ingredient, but only until the maximum load of the appliance is reached.









## Removing ingredients

You can also use the scales to weigh an amount you take out after the weighing process (for instance, if have added too much).

- 1) To do this, reset the scales to 0 by pressing the  button **5**.  
The weight display **9** shows 0 g. The tare symbol **T 15** appears.
- 2) Remove the ingredient from the weighing bowl **8**. The weight of the removed quantity is displayed as a negative weight. The  symbol **12** appears.
- 3) Press the  button **5** again to reset the scales to 0. The tare symbol **T 15** disappears. The weight display **9** shows 0 g again.
- 4) You can now add or remove other quantities.

## Setting the timer/alarm

You can also use the scales as a kitchen timer. You can set the time from 00:10 seconds to 99:50 minutes in steps of 10 seconds. The timer then counts down the time. To set the timer, proceed as follows:

- 1) Once the scales are switched on, press the Timer button  **2**.  
The alarm symbol  appears on the timer display **14**.
- 2) To set the time, press the  button **5** (the value increases by 10 seconds each time) or the  button **6** (the value decreases by 10 seconds each time).
- 3) Press the Timer button  **2** to confirm the set time and start the count-down.
- i Note:** To stop the countdown prematurely, press the Timer button  **2** again. Then press it one more time to reset the timer back to 00:00. The alarm symbol  on the timer display **14** disappears.
- 4) After the set time has elapsed, you will hear an alarm and the alarm symbol  on the timer display **14** flashes. The LC display **4** goes off.  
Press the ON/OFF button  **3** to switch on the appliance.

## Changing the battery

If the battery is low, the message "L a" appears on the LC display ④ to indicate that the battery needs to be changed. To do this, proceed as follows:

- 1) Open the battery compartment ⑦ as described in steps 1–3 of the section "Using the appliance".
- 2) Remove the used battery from the appliance and replace it with a new one of the same type. The battery type is indicated below the cover of the battery compartment ⑦.
- ① **Note:** Make sure the +/- terminals are correctly aligned as indicated on the open battery compartment ⑦. The positive pole should face upwards.
- 3) Close the battery compartment ⑦ and tighten the screw again.

## Cleaning

- ① **ATTENTION!** Do not allow any liquids to get into the scales!  
This can cause irreparable damage to the appliance.  
Do not use abrasive or caustic cleaning agents. These can corrode the surface and damage the appliance beyond repair.
- ◆ Wipe off the scales with a damp cloth and then dry them with a lint-free cloth.  
For stubborn soiling add a little mild detergent to the cloth. Wipe off any detergent residue using a cloth moistened with fresh water only.
- ◆ Clean the weighing bowl ⑧ with the non-slip ring ⑧a in warm water with a little detergent, then rinse them with fresh water. Afterwards, dry them with a soft cloth.
- ◆ The non-slip ring ⑧a on the bottom of the weighing bowl ⑧ can be removed to make cleaning easier. After cleaning, replace it by pressing it back into the groove on the bottom of the weighing bowl ⑧ without twisting or stretching it. If necessary, turn the anti-slip ring 180° if it is difficult to push in.



The weighing bowl ⑧ and the non-slip ring ⑧a can also be cleaned in the dishwasher.

## Disposal

### Disposal of the appliance



The adjacent symbol of a crossed-out dustbin means that this appliance is subject to Directive 2012/19/EU. This directive states that this appliance may not be disposed of in the normal household waste at the end of its useful life, but must be taken to specially set-up collection locations, recycling depots or disposal companies.

**The disposal is free of charge for the user. Protect the environment and dispose of this appliance properly.**

If your old appliance has stored any personal data, you are responsible for deleting it yourself before returning it.

If it is possible to do so without destroying the old appliance, remove the old batteries or rechargeable batteries before returning the appliance for disposal and take them to a separate collection point. In the case of permanently installed rechargeable batteries, you must indicate during disposal that the appliance contains a battery.



Your local community or municipal authorities can provide information on how to dispose of the worn-out product.



The product and its packaging are recyclable. They are subject to an extended manufacturer responsibility and will be collected separately.

### Disposal of the packaging



The packaging materials have been selected for their environmental friendliness and ease of disposal and are therefore recyclable. Dispose of packaging materials that are no longer needed in accordance with applicable local regulations.

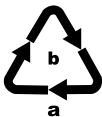

Dispose of the packaging in an environmentally friendly manner. Note the labelling on the packaging and separate the packaging material components for disposal, if necessary. The packaging material is labelled with abbreviations (a) and numbers (b) with the following meanings: 1-7: plastics, 20-22: paper and cardboard, 80-98: composites.

## Appendix

### Technical specifications

Power supply	3 V $\text{---}$ 1 CR2032 button cell, lithium battery
Nominal current	10 mA
Max. measurement range	5 kg (11 lb) (176 oz)
Weight increments	1 g (0 lb:0.1 oz) (0.05 oz)
Temperature	0°C–40°C in steps of 0.1°C
Capacity/usable volume of the weighing bowl <b>①</b>	approx. 3.5 l/3.0 l

### Service

**GB** **Service Great Britain**  
Tel.: 0800 404 7657  
E-Mail: kompernass@lidl.co.uk

**IE** **Service Ireland**  
Tel.: 1800 101010  
E-Mail: kompernass@lidl.ie

IAN 497311\_2204

### Importer

Please note that the following address is not the service address. Please use the service address provided in the operating instructions.

KOMPERNASS HANDELS GMBH  
BURGSTRASSE 21  
44867 BOCHUM  
GERMANY  
www.kompernass.com

# Inhaltsverzeichnis

<b>Informationen zu dieser Kurzanleitung</b> .....	<b>14</b>
<b>Bestimmungsgemäße Verwendung</b> .....	<b>14</b>
<b>Verwendete Warnhinweise und Symbole</b> .....	<b>14</b>
<b>Sicherheitshinweise</b> .....	<b>15</b>
Sicherheitshinweise zum Umgang mit Batterien. ....	17
<b>Lieferumfang</b> .....	<b>18</b>
<b>Gerätebeschreibung</b> .....	<b>18</b>
<b>Inbetriebnahme</b> .....	<b>19</b>
<b>Bedienen</b> .....	<b>20</b>
Wiegen .....	20
Wiegut hinzufügen (Tara) .....	20
Wiegut teilweise entfernen .....	21
Timer / Alarm einstellen .....	21
<b>Batterie wechseln</b> .....	<b>22</b>
<b>Reinigen</b> .....	<b>22</b>
<b>Entsorgen</b> .....	<b>23</b>
Gerät entsorgen .....	23
Verpackung entsorgen .....	23
<b>Anhang</b> .....	<b>24</b>
Technische Daten .....	24
Service .....	24
Importeur .....	24



## Informationen zu dieser Kurzanleitung

Bei diesem Dokument handelt es sich um eine verkürzte Druckausgabe der vollständigen Bedienungsanleitung.



Durch das Scannen des QR-Codes gelangen Sie direkt auf die Lidl-Service-Seite ([www.lidl-service.com](http://www.lidl-service.com)) und können durch die Eingabe der Artikelnummer (IAN) 497311\_2204 die vollständige Bedienungsanleitung einsehen und herunterladen.

### WARNUNG!

Beachten Sie die vollständige Bedienungsanleitung und die Sicherheitshinweise, um Personen- und Sachschäden zu vermeiden.



Die Kurzanleitung ist Bestandteil dieses Produkts. Machen Sie sich vor der Benutzung des Produkts mit allen Bedien- und Sicherheitshinweisen vertraut. Bewahren Sie die Kurzanleitung gut auf und händigen Sie alle Unterlagen bei Weitergabe des Produkts an Dritte mit aus.







## Bestimmungsgemäße Verwendung

Dieses Gerät ist zum Wiegen und Zuwiegen von haushaltsüblichen Mengen von Lebensmitteln, sowie zur Kurzzeitmessung und Temperaturanzeige in trockenen Innenräumen geeignet. Es ist ausschließlich für die Benutzung in privaten Haushalten bestimmt. Benutzen Sie das Gerät nicht gewerblich oder industriell!

## Verwendete Warnhinweise und Symbole

In der vorliegenden Kurzanleitung, auf der Verpackung und dem Gerät werden folgende Warnhinweise und Symbole verwendet (falls zutreffend):

	<b>GEFAHR!</b> Ein Warnhinweis mit diesem Symbol und dem Signalwort „GEFAHR“ kennzeichnet eine unmittelbar bevorstehende Gefährdungssituation, die, wenn sie nicht vermieden wird, den Tod oder eine schwere Verletzung zur Folge hat.
	<b>WARNUNG!</b> Ein Warnhinweis mit diesem Symbol und dem Signalwort „WARNUNG“ kennzeichnet eine mögliche Gefährdungssituation, die, wenn sie nicht vermieden wird, den Tod oder eine schwere Verletzung zur Folge haben könnte.
	<b>VORSICHT!</b> Ein Warnhinweis mit diesem Symbol und dem Signalwort „VORSICHT“ kennzeichnet eine mögliche Gefährdungssituation, die, wenn sie nicht vermieden wird, eine geringfügige oder mäßige Verletzung zur Folge haben könnte.

	<b>ACHTUNG!</b> Ein Warnhinweis mit diesem Symbol und dem Signalwort „ACHTUNG“ kennzeichnet eine mögliche Situation, die, wenn sie nicht vermieden wird, einen Sachschaden zur Folge haben könnte.
	Ein Hinweis kennzeichnet zusätzliche Informationen, die den Umgang mit dem Gerät erleichtern.
	Schutzhandschuhe tragen!
	Für die Reinigung in der Spülmaschine geeignet.
	Alle Teile dieses Gerätes, die mit Lebensmitteln in Berührung kommen, sind lebensmittelecht.
	Batterien von Kindern fernhalten.
	Gleichstrom.

## Sicherheitshinweise

### **WARNUNG!**

- ▶ Kontrollieren Sie das Gerät vor der Verwendung auf äußere, sichtbare Schäden. Nehmen Sie ein beschädigtes oder heruntergefallenes Gerät nicht in Betrieb.
- ▶ Verpackungsmaterialien dürfen nicht von Kindern zum Spielen verwendet werden. **Es besteht Erstickungsgefahr.** Halten Sie Kleinkinder vom Gerät fern.
- ▶ Dieses Gerät kann von Kindern ab 8 Jahren und darüber sowie von Personen mit verringerten physischen, sensorischen oder mentalen Fähigkeiten oder Mangel an Erfahrung und Wissen benutzt werden, wenn sie beaufsichtigt oder bezüglich des sicheren Gebrauchs des Gerätes unterwiesen wurden und die daraus resultierenden Gefahren verstehen.
- ▶ Kinder dürfen nicht mit dem Gerät spielen.
- ▶ Reinigung und Benutzerwartung dürfen nicht von Kindern ohne Beaufsichtigung durchgeführt werden.

- ▶ Öffnen Sie niemals das Gehäuse des Gerätes. Es befinden sich keine zu wartenden Teile darin. Verletzungen und Beschädigungen am Gerät können die Folge sein.
- ▶ Lassen Sie Reparaturen am Gerät nur von autorisierten Fachbetrieben oder dem Kundenservice durchführen. Durch unsachgemäße Reparaturen können Gefahren für den Benutzer entstehen. Zudem erlischt der Garantieanspruch.

## ⓘ **ACHTUNG!**

- ▶ Schützen Sie das Gerät vor Feuchtigkeit und dem Eindringen von Flüssigkeiten.
- ▶ Stellen Sie keine Gegenstände auf die Waage, wenn sie nicht benutzt wird.
- ▶ Belasten Sie die Waage nicht über 5 kg.
- ▶ Schützen Sie die Waage vor Stößen, Feuchtigkeit, Staub, Chemikalien, starken Temperaturschwankungen und zu nahen Wärmequellen (Öfen, Heizkörper).
- ▶ Setzen Sie die Waage
  - keinen hohen Temperaturen oder starken elektromagnetischen Feldern (z. B. Mobiltelefonen),
  - keinen starken Vibrationen,
  - keinen starken mechanischen Beanspruchungen,
  - keiner direkten Sonneneinstrahlung aus.
- ▶ Das Gerät enthält empfindliche elektronische Bauteile. Daher ist es möglich, dass es durch die Funkübertragung anderer Geräte in der Nähe gestört wird, wie z. B. Mobiltelefone, Funksprechgeräte, Fernbedienungen, Mikrowellengeräte u. Ä. Sollten Fehlanzeigen auf dem Display auftreten, entfernen Sie solche Geräte aus der direkten Umgebung der Waage.
- ▶ Elektromagnetische Störungen können zu Funktionsstörungen führen. In diesem Fall entfernen Sie kurzzeitig die Batterie und setzen Sie sie wieder ein.

- ▶ Schützen Sie das Gerät vor elektrostatischer Ladung/Entladung. Diese können den internen Datenaustausch behindern und zu Fehlanzeigen im Display führen.
- ▶ Defekte Bauteile dürfen nur gegen Original-Ersatzteile ausgetauscht werden. Nur bei diesen Teilen ist gewährleistet, dass sie die Sicherheitsanforderungen erfüllt werden.

## **Sicherheitshinweise zum Umgang mit Batterien**

### **⚠ WARNING!**

**Eine falsche Handhabung von Batterien kann zu Feuer, Explosionen, Auslaufen gefährlicher Stoffe oder anderen Gefahrensituationen führen!**

- ▶  Lassen Sie niemals zu, dass Batterien in die Hände von Kindern gelangen.
- ▶ Achten Sie darauf, dass niemand Batterien verschluckt.
- ▶ Nehmen Sie sofort medizinische Hilfe in Anspruch, wenn Sie oder eine andere Person eine Batterie verschluckt hat.
- ▶ Verwenden Sie ausschließlich den angegebenen Batterietyp.
- ▶ Laden Sie nicht-wiederaufladbare Batterien niemals wieder auf.
- ▶ Entfernen Sie wiederaufladbare Batterien aus dem Gerät, bevor diese geladen werden.
- ▶ Werfen Sie Batterien niemals in Feuer oder Wasser.
- ▶ Setzen Sie Batterien keinen hohen Temperaturen und direkter Sonneneinstrahlung aus.
- ▶ Öffnen oder verformen Sie niemals Batterien.
- ▶ Schließen Sie die Anschlussklemmen nicht kurz.
- ▶ Entfernen Sie leere Batterien aus dem Gerät und entsorgen Sie sie sicher.
- ▶ Verwenden Sie keine unterschiedlichen Batterietypen oder neue und gebrauchte Batterien zusammen.
- ▶ Setzen Sie Batterien immer mit der richtigen Polarität in das Gerät ein.

- ▶ Entnehmen Sie die Batterien, wenn Sie das Gerät längere Zeit nicht verwenden.
- ▶ Überprüfen Sie regelmäßig die Batterien. Auslaufende Batterien können zu Verletzungen führen und Beschädigungen am Gerät verursachen.
- ▶  Verwenden Sie bei ausgelaufenen Batterien Schutzhandschuhe! Reinigen Sie die Batterie- und Gerätekontakte sowie das Batteriefach mit einem trockenen Tuch. Vermeiden Sie den Kontakt von Haut und Schleimhäuten insbesondere Ihrer Augen mit den Chemikalien. Spülen Sie bei Kontakt die Chemikalien mit viel Wasser ab und nehmen sofort medizinische Hilfe in Anspruch.

## Lieferumfang

Das Gerät wird standardmäßig mit folgenden Komponenten geliefert:

- Küchenwaage
  - Wiegeschale mit Antirutsch-Ring
  - 1 x Knopfzelle, 3V, CR 2032 (vorinstalliert)
  - Kurzanleitung
- i Hinweis:** Prüfen Sie die Lieferung auf Vollständigkeit und auf sichtbare Schäden. Bei einer unvollständigen Lieferung oder Schäden infolge mangelhafter Verpackung oder durch Transport wenden Sie sich an die Service-Hotline (siehe Kapitel **Service**).

## Gerätebeschreibung

(Abbildungen siehe Ausklappseite)

### Abb. A

- 1 Aufhängebügel
- 2 Taste Timer  $\frac{T}{SET}$
- 3 Taste EIN/AUS  $\frac{ON}{OFF}$
- 4 LC-Display
- 5 Taste TARE / Timer einstellen  $\triangle TARE$
- 6 Taste Gewichtseinheiten / Timer einstellen  $\nabla UNIT$
- 7 Batteriefach

## Abb. B

- 8 Wiegeschale
- 8a Antirutsch-Ring

## Abb. C

- 9 Gewichtsanzeige
- 10 Temperaturanzeige
- 11 Einheiten-Anzeige
- 12 Symbol Minusgewicht  $\ominus$
- 13 Symbol Tara  $\mathbf{T}$
- 14 Timer-Anzeige mit Alarm-Symbol 

## Inbetriebnahme

**i Hinweis:** Entnehmen Sie das Gerät aus der Packung und entfernen Sie sämtliches Verpackungsmaterial.

- 1) Drehen Sie das Gerät um und legen Sie es auf eine weiche Unterlage, damit die Oberfläche nicht verkratzt.
- 2) Lösen Sie die Schraube, die sich am Batteriefach **7** auf der Rückseite des Gerätes befindet, mit einem Schraubendreher.
- 3) Öffnen sie den Deckel des Batteriefachs **7**.
- 4) Entfernen Sie den Plastikstreifen, der zwischen Batterie und Kontakten klemmt, indem Sie ihn in Pfeilrichtung abziehen. Ein Signal ertönt, um anzuzeigen, dass die Batterie aktiviert wurde.

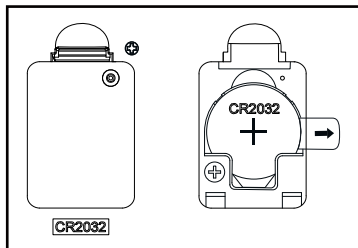

- 5) Schließen Sie den Deckel des Batteriefachs **7** und drehen Sie die Schraube wieder fest.

Das Gerät ist nun betriebsbereit.

## Bedienen

### Wiegen

- 1) Legen Sie die Waage auf eine ebene Oberfläche und achten Sie darauf, dass sie ganz waagrecht liegt.
- 2) Stellen sie die Wiegeschale **8** auf die Waage.
- 3) Drücken Sie die Taste EIN/AUS **ON/OFF** **3**, um die Waage einzuschalten. Ein Signal ertönt.  
**i Hinweis:** Sie können die Waage auch ohne Wiegeschale **8** einschalten. Unabhängig davon zeigt die Gewichtsanzeige **9** am Anfang immer den Wert 0 an. Je nachdem, welche Gewichtseinheit gewählt wurde, wird dies als **0** g, **0:0.0** lb:oz oder **0:00** oz angezeigt. Die Umgebungstemperatur in °C wird ebenfalls angezeigt.  
Falls Sie die Wiegeschale **8** erst nach dem Einschalten auf die Waage gestellt haben, zeigt die Gewichtsanzeige **9** das Gewicht der Wiegeschale **8** an. Drücken Sie die Taste **TARE** **5**, um den Wert wieder auf 0 zu bringen. Die Gewichtsanzeige zeigt **0** an. Das Symbol Tara **T** **13** erscheint.
- 4) Wählen Sie die Gewichtseinheit mit der Taste **UNIT** **6**. Die Einheiten-Anzeige **11** wechselt bei jeder Berührung in die nächste Einheit in dieser Reihenfolge: g > lb:oz > oz (Gramm, Pfund/Unze > Unze).
- ! ACHTUNG!** Belasten Sie die Waage niemals über 5 kg (11 lb bzw. 176 oz), da sie sonst irreparabel beschädigt werden könnte. Im Zweifel wiegen Sie schweres Wiegegut zunächst mit einer höher belastbaren Waage.
- 5) Füllen Sie das Wiegegut in die Wiegeschale **8**. Das LC-Display **4** zeigt das Gewicht in der gewählten Gewichtseinheit an.

### Wiegegut hinzufügen (Tara)

Um mehrere Mengen (z. B. verschiedene Zutaten für einen Teig) in einem kombinierten Vorgang zu wiegen, können Sie die Waage jeweils vor Zugabe einer weiteren Menge auf 0 stellen.

- 1) Wenn Sie die Waage nach der ersten Messung wieder auf 0 stellen wollen, um die nächste Zutat zu messen, drücken Sie die Taste **TARE** **5**. Die Gewichtsanzeige zeigt **0** g an. Das Symbol Tara **T** **13** erscheint.
- 2) Füllen Sie das neue Wiegegut in die Wiegeschale **8**. Das neue Gewicht wird angezeigt.
- 3) Wiederholen Sie den Vorgang für jede weitere Zutat, jedoch nur so lange, bis die Maximalbelastung des Gerätes erreicht ist.



## Wiegegut teilweise entfernen

Mit der Waage können Sie nach dem Wiegevorgang auch die Menge abwiegen, die Sie wieder entnehmen, falls Sie zu viel eingefüllt haben.

- 1) Stellen Sie hierzu die Waage nach der Messung wieder auf 0, indem Sie die Taste **TARE** **5** drücken. Die Gewichtsanzeige **9** zeigt 0 g an. Das Symbol Tara **T** **13** wird angezeigt.
- 2) Entnehmen Sie das Wiegegut aus der Wiegeschale **8**. Das Gewicht der entnommenen Menge wird als Minusgewicht angezeigt. Das Symbol **—** **12** erscheint.
- 3) Drücken Sie erneut die Taste **TARE** **5**, um die Waage wieder auf 0 zu bringen. Das Symbol Tara **T** **13** verschwindet. Die Gewichtsanzeige **9** zeigt wieder 0 g an.
- 4) Sie können nun weitere Mengen entnehmen oder hinzufügen/abwiegen.

## Timer / Alarm einstellen

Sie können die Waage auch als Küchentimer verwenden. Sie können die Zeit von 00:10 Sekunden bis 99:50 Minuten in Schritten von 10 Sekunden einstellen. Der Timer zählt die Zeit dann rückwärts. Um den Timer einzustellen, gehen Sie wie folgt vor:

- 1) Wenn die Waage eingeschaltet ist, drücken Sie Taste Timer **T SET** **2**. Das Alarm-Symbol  erscheint in der Timer-Anzeige **14**.
  - 2) Um die Zeit einzustellen, drücken Sie die Taste **TARE** **5** (der Wert erhöht sich um jeweils 10 Sekunden) bzw. die Taste **UNIT** **6** (der Wert verringert sich um jeweils 10 Sekunden).
  - 3) Drücken Sie Taste Timer **T SET** **2**, um die eingestellte Zeit zu bestätigen und den Countdown zu starten.
- i Hinweis:** Um den Countdown vorzeitig zu stoppen, drücken Sie Taste Timer **T SET** **2** erneut, und noch einmal, um den Timer wieder auf 00:00 zurückzusetzen. Das Alarm-Symbol  in der Timer-Anzeige **14** verschwindet.
- 4) Nach Ende der eingestellten Zeit ertönt ein Alarmsignal und das Alarm-Symbol  in der Timer-Anzeige **14** blinkt. Das LC-Display **4** geht aus. Drücken Sie die Taste EIN/AUS **ON OFF** **3**, um den Alarm abzustellen und das Gerät auszuschalten.



## Batterie wechseln

Wenn die Batterie schwach ist, erscheint im LC-Display **4** die Meldung „L o“, um anzuzeigen, dass die Batterie gewechselt werden muss. Gehen Sie hierzu wie folgt vor:

- 1) Öffnen Sie das Batteriefach **7** wie in den Schritten 1–3 des Kapitels „Inbetriebnahme“ beschrieben.
- 2) Entnehmen Sie die verbrauchte Batterie und ersetzen Sie sie mit einer neuen gleichen Typs. Der Batterietyp ist unterhalb des Batteriefachs **7** angegeben.
- i Hinweis:** Achten Sie auf die richtige Polarität, wie auf dem offenen Batteriefach **7** angegeben. Der positive Pol muss nach oben zeigen.
- 3) Schließen Sie das Batteriefach **7** und drehen Sie die Schraube wieder fest.

## Reinigen

- !** **ACHTUNG!** Stellen Sie sicher, dass keine Flüssigkeiten in die Waage gelangen! Das führt zu irreparablen Schäden am Gerät. Benutzen Sie keine scheuernden oder ätzenden Reinigungsmittel. Diese können die Oberfläche angreifen und das Gerät irreparabel beschädigen.
  - ◆ Reinigen Sie die Waage mit einem feuchten Tuch und wischen Sie sie mit einem fusselfreien Tuch trocken. Bei hartnäckigeren Verschmutzungen geben Sie ein mildes Spülmittel auf das Tuch. Entfernen Sie nach der Reinigung mit Spülmittel eventuelle Spülmittelreste mit einem nur mit Wasser befeuchteten Tuch.
  - ◆ Reinigen Sie die Wiegeschale **8** mit dem Antirutsch-Ring **8a** in warmem Wasser mit etwas Spülmittel, spülen Sie sie mit klarem Wasser nach und trocknen Sie sie anschließend mit einem weichen Tuch ab.
  - ◆ Der Antirutsch-Ring **8a** am Boden der Wiegeschale **8** kann zur besseren Reinigung herausgenommen werden. Setzen Sie ihn nach der Reinigung wieder ein, indem Sie ihn in die Nut am Boden der Wiegeschale **8** hineindrücken, ohne ihn zu verdrehen oder zu dehnen. Drehen Sie ggf. den Antirutsch-Ring um 180° um, falls er sich schwer hineindrücken lässt.
-  Die Wiegeschale **8** sowie der Antirutsch-Ring **8a** können auch in der Spülmaschine gereinigt werden.

## Entsorgen

### Gerät entsorgen



Das nebenstehende Symbol einer durchgestrichenen Mülltonne auf Rädern zeigt an, dass dieses Gerät der Richtlinie 2012/19/EU unterliegt. Diese Richtlinie besagt, dass Sie dieses Gerät am Ende seiner Nutzungszeit nicht mit dem normalen Haushaltsmüll entsorgen dürfen, sondern in speziell eingerichteten Sammelstellen, Wertstoffhöfen oder Entsorgungsbetrieben abgeben müssen.

**Diese Entsorgung ist für Sie kostenfrei. Schonen Sie die Umwelt und entsorgen Sie fachgerecht.**

#### Für den deutschen Markt gilt:

Beim Kauf eines Neugerätes haben Sie das Recht, das entsprechende Altgerät an Ihren Händler zurückzugeben. Händler von Elektro- und Elektronikgeräten mit einer Verkaufsfläche von mindestens 400 qm sowie Lebensmittelhändler mit einer Verkaufsfläche von mindestens 800 qm, die regelmäßig Elektro- und Elektronikgeräte verkaufen, sind außerdem verpflichtet, bis zu drei Altgeräte unentgeltlich zurückzunehmen, auch ohne dass ein Neugerät gekauft wird, wenn die Altgeräte in keiner Abmessung größer sind als 25 cm. LIDL bietet Ihnen Rücknahmemöglichkeiten direkt in den Filialen und Märkten an. Informieren Sie sich auch bei Ihrem Händler über die Rücknahmemöglichkeiten vor Ort.

Sofern dies ohne Zerstörung des Altgerätes möglich ist, entnehmen Sie die alten Batterien oder Akkus, bevor Sie das Altgerät zur Entsorgung zurückgeben und führen Sie sie einer separaten Sammlung zu. Bei fest eingebauten Akkus ist bei der Entsorgung darauf hinzuweisen, dass das Gerät einen Akku enthält.

Sofern Ihr Altgerät personenbezogene Daten enthält, sind Sie selbst für deren Löschung verantwortlich, bevor Sie es zurückgeben.



Weitere Möglichkeiten zur Entsorgung des ausgedienten Produkts erfahren Sie bei Ihrer Gemeinde- oder Stadtverwaltung.



Das Produkt und die Verpackung sind recycelbar, unterliegen einer erweiterten Herstellerverantwortung und werden getrennt gesammelt.

### Verpackung entsorgen



Die Rückführung der Verpackung in den Materialkreislauf spart Rohstoffe und verringert das Abfallaufkommen. Entsorgen Sie nicht mehr benötigte Verpackungsmaterialien gemäß den örtlich geltenden Vorschriften.

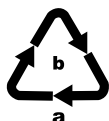

Entsorgen Sie die Verpackung umweltgerecht.

Beachten Sie die Kennzeichnung auf den verschiedenen Verpackungsmaterialien und trennen Sie diese gegebenenfalls gesondert. Die Verpackungsmaterialien sind gekennzeichnet mit Abkürzungen (a) und Ziffern (b) mit folgender Bedeutung: 1–7: Kunststoffe, 20–22: Papier und Pappe, 80–98: Verbundstoffe.

## Anhang

### Technische Daten

Stromversorgung	3 V $\text{---}$ 1 Knopfzelle CR2032, Lithium Batterie
Nennstrom	10 mA
Max. Messbereich	5 kg (11 lb) (176 oz)
Einteilung	1 g (0 lb:0,1 oz) (0,05 oz)
Temperatur	0° C–40° C in 0,1° C Schritten
Fassungsvermögen / Nutzvolumen Wiegeschale <b>8</b>	ca. 3,5 l / 3,0 l

### Service

**DE Service Deutschland**

Tel.: 0800 5435 111 (kostenfrei aus dem dt. Festnetz / Mobilfunknetz)  
E-Mail: kompernass@lidl.de

**AT Service Österreich**

Tel.: 0800 447 744  
E-Mail: kompernass@lidl.at

**CH Service Schweiz**

Tel.: 0800 56 44 33  
E-Mail: kompernass@lidl.ch

IAN 497311\_2204

### Importeur

Bitte beachten Sie, dass die folgende Anschrift keine Serviceanschrift ist. Kontaktieren Sie zunächst die benannte Servicestelle.

KOMPERNASS HANDELS GMBH  
BURGSTRASSE 21  
44867 BOCHUM  
DEUTSCHLAND  
www.kompernass.com

## Sommaire

<b>Informations relatives à ce guide abrégé</b> .....	<b>26</b>
<b>Utilisation conforme</b> .....	<b>26</b>
<b>Avertissements et symboles utilisés</b> .....	<b>26</b>
<b>Consignes de sécurité</b> .....	<b>27</b>
Consignes de sécurité relatives à l'utilisation des piles/batteries. ....	29
<b>Matériel livré</b> .....	<b>30</b>
<b>Description de l'appareil</b> .....	<b>31</b>
<b>Mise en service</b> .....	<b>31</b>
<b>Utilisation</b> .....	<b>32</b>
Peser .....	32
Ajouter des produits à peser (fonction tare) .....	33
Retirer en partie les aliments pesés .....	33
Réglage de la minuterie / de l'alarme .....	33
<b>Remplacement de la pile</b> .....	<b>34</b>
<b>Nettoyage</b> .....	<b>34</b>
<b>Recyclage</b> .....	<b>35</b>
Recyclage de l'appareil .....	35
Recyclage de l'emballage .....	35
<b>Annexe</b> .....	<b>36</b>
Caractéristiques techniques .....	36
Service après-vente .....	36
Importateur .....	36

## Informations relatives à ce guide abrégé

Ce document est une version papier abrégée du mode d'emploi intégral.



En scannant le code QR, vous accédez directement au site du service après-vente Lidl ([www.lidl-service.com](http://www.lidl-service.com)) et vous pouvez, en saisissant le numéro de référence de l'article (IAN) 497311\_2204, consulter et télécharger son mode d'emploi complet.

### ⚠ AVERTISSEMENT !

Respectez le mode d'emploi intégral ainsi que les consignes de sécurité suivantes pour éviter tout dommage corporel et matériel.

Le guide abrégé fait partie intégrante de ce produit. Avant d'utiliser le produit, veuillez vous familiariser avec toutes les consignes d'utilisation et avertissements de sécurité. Conservez bien le guide abrégé. Si vous cédez le produit à un tiers, remettez-lui également tous les documents.







## Utilisation conforme

Cet appareil est conçu pour la pesée et la pesée par addition de quantités domestiques d'aliments ainsi que pour la mesure de courte durée et l'affichage de la température dans des locaux intérieurs secs. Il est exclusivement réservé à l'utilisation dans le cadre domestique. N'utilisez pas l'appareil pour des applications commerciales ou industrielles !

## Avertissements et symboles utilisés

Les avertissements et symboles suivants sont utilisés (s'il y a lieu) dans le présent guide abrégé, sur l'emballage et sur l'appareil :

	<b>DANGER !</b> Un avertissement accompagné de ce symbole et de la mention "DANGER" désigne une situation dangereuse imminente qui, si elle n'est pas évitée, a pour conséquence d'entraîner la mort ou une blessure grave.
	<b>AVERTISSEMENT !</b> Un avertissement accompagné de ce symbole et de la mention "AVERTISSEMENT" désigne une situation possiblement dangereuse qui, si elle n'est pas évitée, peut entraîner la mort ou une blessure grave.
	<b>PRUDENCE !</b> Un avertissement accompagné de ce symbole et de la mention "PRUDENCE" annonce une situation possiblement dangereuse qui, si elle n'est pas évitée, pourrait occasionner une blessure légère ou modérée.

	<b>ATTENTION !</b> Un avertissement accompagné de ce symbole et de la mention "ATTENTION" annonce une situation susceptible d'occasionner des dégâts matériels si elle n'est pas évitée.
	Une remarque comporte des informations supplémentaires facilitant la manipulation de l'appareil.
	Porter des gants de protection !
	Peut être lavé au lave-vaisselle.
	Toutes les parties de cet appareil en contact avec des aliments conviennent aux produits alimentaires.
	Gardez les piles hors de portée des enfants.
	Courant continu).

## Consignes de sécurité

### **⚠ AVERTISSEMENT !**

- ▶ Avant d'utiliser l'appareil, vérifiez que celui-ci ne présente aucun dégât extérieur visible. Ne mettez pas en service un appareil endommagé ou qui a chuté.
- ▶ Les matériaux d'emballage ne doivent pas être utilisés comme des jouets par les enfants. **Il y a un risque d'étouffement.** Maintenez les jeunes enfants à distance de l'appareil.
- ▶ Cet appareil peut être utilisé par des enfants à partir de 8 ans et par des personnes ayant des capacités physiques, sensorielles ou mentales réduites ou disposant de peu d'expérience et/ou de connaissances, à condition qu'ils soient surveillés ou qu'ils aient été initiés à l'utilisation sécurisée de l'appareil et qu'ils aient compris les dangers en résultant.
- ▶ Ne pas laisser les enfants jouer avec l'appareil.
- ▶ Ne pas laisser un enfant effectuer un nettoyage ou une opération d'entretien sans surveillance.

- ▶ N'ouvrez jamais le boîtier de l'appareil. Il n'y a pas de pièces à entretenir à l'intérieur. Il peut en résulter des blessures et des détériorations sur l'appareil.
- ▶ Confiez les réparations de l'appareil exclusivement à des entreprises agréées ou au service après-vente. Toute réparation non conforme peut entraîner des risques pour l'utilisateur. À cela s'ajoute l'annulation de la garantie.

## ❗ ATTENTION !

- ▶ Protégez l'appareil de l'humidité et de la pénétration de liquides.
- ▶ Ne placez pas d'objets sur la balance lorsque celle-ci n'est pas utilisée.
- ▶ Ne chargez pas la balance avec plus de 5 kg.
- ▶ Protégez la balance des chocs, de l'humidité, de la poussière, des produits chimiques, des fortes variations de température et de sources de chaleur trop proches (fours, radiateurs).
- ▶ N'exposez pas la balance
  - à des températures élevées ou à des champs électromagnétiques puissants (par ex. des téléphones portables),
  - à des vibrations fortes,
  - à des sollicitations mécaniques fortes,
  - au rayonnement direct du soleil.
- ▶ L'appareil contient des composants électroniques sensibles. Il est de ce fait possible qu'il soit perturbé par la transmission radio d'autres appareils proches, comme p. ex. des téléphones portables, talkies-walkies, télécommandes, fours à micro-ondes entre autres. Si des affichages erronés apparaissent à l'écran, déplacez les appareils concernés hors de portée directe de la balance.
- ▶ Les perturbations électromagnétiques peuvent entraîner des dysfonctionnements. Dans un tel cas, retirez brièvement la pile/batterie et remettez-la en place.

- ▶ Protégez l'appareil contre le chargement/déchargement électrostatique. Ces phénomènes risquent d'entraver l'échange de données et d'entraîner des affichages erronés.
- ▶ Les pièces défectueuses doivent être remplacées uniquement par des pièces de rechange d'origine. Seules ces pièces permettent de répondre aux critères de sécurité requis.

## **Consignes de sécurité relatives à l'utilisation des piles/batteries**

### **⚠ AVERTISSEMENT !**

**Une manipulation incorrecte des piles/batteries peut entraîner un incendie, des explosions, une fuite de substances dangereuses ou d'autres situations dangereuses !**

- ▶  Ne permettez jamais aux enfants de manipuler des piles/batteries.
- ▶ Veillez à ce que personne n'avale de pile/batterie.
- ▶ Si vous ou une autre personne avez avalé une pile/batterie, consultez immédiatement un médecin.
- ▶ Utilisez exclusivement le type de pile/batterie indiqué.
- ▶ Ne rechargez jamais les piles non rechargeables.
- ▶ Avant de recharger des batteries rechargeables, retirez-les de l'appareil.
- ▶ Ne jetez jamais les piles/batteries au feu.
- ▶ N'exposez jamais les piles/batteries à des températures élevées et ne les laissez jamais directement au soleil.
- ▶ N'ouvrez ou ne déformez jamais des piles/batteries.
- ▶ Ne court-circuitiez pas les bornes de raccordement.
- ▶ Retirez les piles/batteries vides/épuisées de l'appareil et veillez à une élimination sûre.
- ▶ N'utilisez pas de types de piles/batteries différents ou de piles/batteries neuves et usagées ensemble.



- ▶ Placez toujours les piles/batteries avec la bonne polarité dans l'appareil.
- ▶ Si vous n'utilisez pas l'appareil pendant une durée prolongée, retirez les piles/batteries.
- ▶ Vérifiez régulièrement les piles/batteries. Les piles/batteries qui fuient peuvent provoquer des blessures et endommager l'appareil.
- ▶  Enfilez des gants avant de manipuler des piles/batteries qui ont fui ! Nettoyez les contacts des piles/batteries et de l'appareil ainsi que le compartiment à piles/batteries avec un chiffon sec. Évitez tout contact de la peau et des muqueuses, et notamment des yeux, avec les produits chimiques. En cas de contact, rincez les produits chimiques avec beaucoup d'eau et consultez immédiatement un médecin.

## Matériel livré

L'appareil est livré équipé de série avec les composants suivants :

- Balance de cuisine
- Bol de pesée avec anneau antidérapant
- 1 x pile bouton, 3 V, CR 2032 (préinstallée)
- Guide abrégé

**i Remarque :** vérifiez si la livraison est complète et ne présente aucun dégât apparent. En cas de livraison incomplète ou de dommages résultant d'un emballage défectueux ou liés au transport, veuillez vous adresser à la hotline du service après-vente (voir chapitre **Service après-vente**).

## Description de l'appareil

(Figures : voir le volet dépliant)

### Fig. A

- ❶ Arceau de suspension
- ❷ Touche Minuterie  $\frac{T}{SET}$
- ❸ Touche MARCHÉ/ARRÊT  $\frac{ON}{OFF}$
- ❹ Écran LCD
- ❺ Réglage de la touche TARE / Minuterie  $\blacktriangle$  TARE
- ❻ Réglage de la touche Unités de poids / Minuterie  $\blacktriangledown$  UNIT
- ❼ Compartiment à pile

### Fig. B

- ❽ Bol de pesée
- ❽c Anneau antidérapant

### Fig. C

- ❾ Affichage du poids
- ❿ Indicateur de température
- ⓫ Affichage des unités
- ⓬ Symbole de poids négatif  $-$
- ⓭ Symbole de tare **T**
- ⓮ Affichage de la minuterie avec un symbole d'alarme 

## Mise en service

❶ **Remarque :** sortez l'appareil de l'emballage et retirez tous les matériaux d'emballage.

- 1) Retournez l'appareil et, pour ne pas rayer sa surface, déposez-le sur un support souple.
- 2) À l'aide d'un tournevis, desserrez la vis du compartiment à pile ❷ au dos de l'appareil.
- 3) Ouvrez le couvercle du compartiment à pile ❷.
- 4) Retirez la languette plastique placée entre la pile et les contacts en la tirant dans le sens de la flèche. Un signal retentit pour indiquer que la pile est activée.

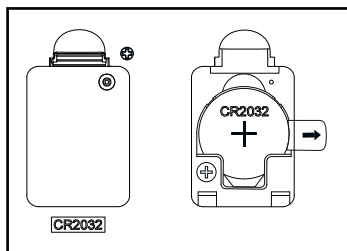

- 5) Fermez le couvercle du compartiment à pile **7** et resserrez à nouveau la vis.

L'appareil est maintenant prêt à être utilisé.

## Utilisation

### Peser

- 1) Posez la balance sur une surface plane et veillez à ce qu'elle soit bien à l'horizontale.
- 2) Posez le bol de pesée **8** sur la balance.
- 3) Appuyez sur la touche MARCHE/ARRÊT **ON OFF** **3**, pour allumer la balance. Un signal acoustique retentit.

**i Remarque :** vous pouvez également allumer la balance sans bol de pesée **8**. Indépendamment de cela, l'affichage du poids **9** indique toujours la valeur 0 pour commencer. En fonction de l'unité de poids choisie, **g**, **g:0.0** lb:oz ou **0:00** oz s'affiche. La température ambiante s'affiche également en °C.

Si vous posez le bol de pesée **8** sur la balance uniquement après l'avoir allumée, l'affichage du poids **9** indique le poids du bol de pesée **8**.

Appuyez sur la touche **TARE** **5** pour remettre la valeur à 0. L'affichage du poids indique **0**. Le symbole de tare **T** **13** apparaît.

- 4) Réglez l'unité de poids souhaitée à l'aide de la touche **UNIT** **6**. L'affichage des unités **11** passe à chaque pression sur la touche à l'unité suivante dans l'ordre suivant : **g** > **lb:oz** > **oz** (gramme, livre/once > once).

**! ATTENTION !** Ne chargez jamais la balance avec plus de 5 kg (11 lb ou 176 oz), sans quoi vous risquez de l'endommager de manière irréparable. En cas de doute, pesez d'abord des aliments lourds avec une balance admettant un poids plus élevé.

- 5) Placez les aliments à peser dans le bol de pesée **8**. L'écran LCD **4** affiche le poids dans l'unité de poids choisie.

## Ajouter des produits à peser (fonction tare)

Pour peser plusieurs quantités (par ex. différents ingrédients pour une pâte) lors d'une opération combinée, vous pouvez ramener chaque fois la balance sur 0 avant d'ajouter une autre quantité.

- 1) Si vous souhaitez ramener la balance sur 0 après la première pesée pour peser l'ingrédient suivant, appuyez sur la touche **TARE** **5**. L'affichage du poids indique **0** g. Le symbole de tare **T** **13** apparaît.
- 2) Placez les nouveaux aliments à peser dans le bol de pesée **8**. Le nouveau poids s'affiche.
- 3) Répétez l'opération pour chaque nouvel ingrédient, mais uniquement jusqu'à atteindre la charge maximale de l'appareil.

## Retirer en partie les aliments pesés





La balance permet également de peser après la pesée la quantité que vous souhaitez à nouveau retirer si vous avez eu la main lourde.

- 1) Pour ce faire, remettez la balance sur 0 après la pesée, en appuyant sur la touche **TARE** **5**. L'affichage du poids **0** indique **0** g. Le symbole de tare **T** **13** s'affiche.
- 2) Retirez les aliments pesés du bol de pesée **8**. Le poids de la quantité retirée s'affiche comme poids négatif. Le symbole **-** **12** apparaît.
- 3) Appuyez à nouveau sur la touche **TARE** **5** pour remettre la balance sur 0. Le symbole de tare **T** **13** disparaît. L'affichage du poids **0** indique à nouveau **0** g.
- 4) Vous pouvez maintenant retirer ou ajouter/peser d'autres ingrédients.

## Réglage de la minuterie / de l'alarme

Vous pouvez également utiliser la balance comme minuterie de cuisine. Vous pouvez régler une durée entre 00:10 secondes et 99:50 minutes par pas de 10 secondes. La minuterie décompte alors le temps à rebours. Procédez comme suit pour régler la minuterie :

- 1) Appuyez sur la touche Minuterie **SET** **2** une fois la balance allumée. Le symbole d'alarme  apparaît dans l'affichage minuterie **14**.
- 2) Pour régler le temps, appuyez sur la touche **TARE** **5** (la valeur augmente de respectivement 10 secondes) ou la touche **UNIT** **6** (la valeur est réduite de respectivement 10 secondes).
- 3) Appuyez sur la touche Minuterie **SET** **2** pour confirmer le temps réglé et lancer le compte à rebours.

- 4) **i Remarque :** pour stopper le compte à rebours avant terme, appuyez sur la touche Minuterie  **2** et une fois de plus pour réinitialiser la minuterie sur 00:00. Le symbole d'alarme  disparaît de l'affichage minuterie **14**.
- 5) Le symbole d'alarme  clignote dans l'affichage minuterie **14** une fois le temps réglé écoulé. L'écran LCD **4** s'éteint. Appuyez sur la touche MARCHE/ARRÊT  **3** pour stopper l'alarme et éteindre l'appareil.

## Remplacement de la pile

Lorsque la pile faiblit, la mention "L.0" s'affiche à l'écran LCD **4** pour indiquer qu'il faut changer la pile. Procédez comme suit :

- 1) Ouvrez le compartiment à pile **7** comme décrit dans les étapes 1 - 3 du chapitre "Mise en service".
- 2) Retirez la pile usagée et remplacez-la par une nouvelle de type identique. Le type de pile est indiqué en dessous du couvercle de compartiment à pile **7**.
- i Remarque :** veillez à la bonne polarité comme indiqué sur le compartiment à pile **7** ouvert. Le pôle plus doit être orienté vers le haut.
- 3) Fermez le compartiment à pile **7** et resserrez à nouveau la vis.

## Nettoyage

- ! ATTENTION !** Assurez-vous qu'aucun liquide ne puisse pénétrer dans la balance ! Ceci entraîne des dégâts irréparables sur l'appareil. N'utilisez pas de produits nettoyants abrasifs ou corrosifs. Ils peuvent en effet aggraver la surface et endommager l'appareil de manière irréparable.
- ◆ Nettoyez la balance avec un chiffon légèrement humidifié et séchez-la avec un chiffon qui ne peluche pas. En présence de taches tenaces, appliquez un peu de liquide vaisselle doux sur le chiffon. Éliminez les restes éventuels de liquide vaisselle après le nettoyage avec un chiffon uniquement humidifié d'eau.
- ◆ Nettoyez le bol de pesée **8** avec l'anneau antidérapant **8a** à l'eau chaude additionnée d'un peu de liquide vaisselle, rincez-les à l'eau claire et séchez-les ensuite avec un torchon doux.

- ◆ L'anneau antidérapant **8a** au bas du bol de pesée **8** peut être retiré pour faciliter le nettoyage. Remettez-le en place après le nettoyage en le pressant dans la rainure au bas du bol de pesée **8** sans le déformer ou l'étirer. Si nécessaire, tournez l'anneau antidérapant à 180° s'il est difficile à positionner.



Le bol de pesée **8** ainsi que l'anneau antidérapant **8a** peuvent également être nettoyés au lave-vaisselle.

## Recyclage

### Recyclage de l'appareil



Le symbole ci-contre, d'une poubelle barrée sur roues, indique que cet appareil doit respecter la directive 2012/19/EU. Cette directive stipule que vous ne devez pas éliminer cet appareil en fin de vie avec les ordures ménagères, mais le rapporter aux points de collecte, aux centres de recyclage ou aux entreprises de gestion des déchets spécialement équipés à cet effet.

**Ce recyclage est gratuit. Respectez l'environnement et recyclez en bonne et due forme.**

Si votre appareil usagé contient des données à caractère personnel, vous assumez la responsabilité personnelle de les effacer avant de le rapporter.

À condition que cela soit possible sans détruire l'appareil usagé, retirez les piles ou batteries usagées qu'il contient avant de le mettre au recyclage, et rapportez les piles/batteries à un point de collecte séparé. Pour les batteries inamovibles, il convient de signaler leur présence dans l'appareil au moment de le rapporter au recyclage.



Renseignez-vous auprès de votre commune ou des services administratifs de votre ville pour connaître les possibilités de recyclage du produit usagé.



Le produit et l'emballage sont recyclables, soumis à une responsabilité élargie du fabricant, et sont collectés séparément.

### Recyclage de l'emballage



Les matériaux d'emballage ont été sélectionnés selon des critères de respect de l'environnement, de technique d'élimination et sont de ce fait recyclables. Veuillez recycler les matériaux d'emballage qui ne servent plus en respectant la réglementation locale.



Recyclez l'emballage d'une manière respectueuse de l'environnement. Observez le marquage sur les différents matériaux d'emballage et triez-les séparément si nécessaire. Les matériaux d'emballage sont repérés par des abréviations (a) et des numéros (b) qui ont la signification suivante : 1-7 : plastiques, 20-22 : papier et carton, 80-98 : matériaux composites.

## Annexe

### Caractéristiques techniques

Alimentation électrique	3 V --- 1 pile bouton CR2032 au lithium
Courant nominal	10 mA
Plage de mesure max.	5 kg (11 lb) (176 oz)
Graduation	1 g (0 lb:0,1 oz) (0,05 oz)
Température	0° C - 40° C par pas de 0,1° C
Capacité / volume utile du bol de pesée 	env. 3,5 l / 3,0 l

### Service après-vente

**FR** **Service France**  
Tel.: 0800 919270  
E-Mail: [kompennass@lidl.fr](mailto:kompennass@lidl.fr)

**BE** **Service Belgique**  
Tel.: 0800 12089  
E-Mail: [kompennass@lidl.be](mailto:kompennass@lidl.be)

IAN 497311\_2204

### Importateur

Veuillez tenir compte du fait que l'adresse suivante n'est pas une adresse de service après-vente. Veuillez d'abord contacter le service mentionné.

KOMPERNASS HANDELS GMBH  
BURGSTRASSE 21  
44867 BOCHUM  
ALLEMAGNE  
[www.kompennass.com](http://www.kompennass.com)

# Inhoud

<b>Informatie bij deze beknopte gebruiksaanwijzing</b> .....	<b>38</b>
<b>Gebruik in overeenstemming met de bestemming</b> .....	<b>38</b>
<b>Gebruikte waarschuwingen en pictogrammen</b> .....	<b>38</b>
<b>Veiligheidsvoorschriften</b> .....	<b>39</b>
Veiligheidsinstructies voor de omgang met batterijen .....	41
<b>Inhoud van het pakket</b> .....	<b>42</b>
<b>Beschrijving van het apparaat</b> .....	<b>43</b>
<b>Ingebruikname</b> .....	<b>43</b>
<b>Bedienen</b> .....	<b>44</b>
Wegen .....	44
Toevoegweegfunctie (tarra) .....	45
Weeggoed gedeeltelijk verwijderen .....	45
Timer / alarm instellen .....	45
<b>Batterij vervangen</b> .....	<b>46</b>
<b>Reinigen</b> .....	<b>46</b>
<b>Afvoeren</b> .....	<b>47</b>
Apparaat afvoeren .....	47
Verpakking afvoeren .....	47
<b>Bijlage</b> .....	<b>48</b>
Technische gegevens .....	48
Service .....	48
Importeur .....	48



## Informatie bij deze beknpte gebruiksaanwijzing

Bij dit document gaat het om een verkorte gedrukte versie van de volledige gebruiksaanwijzing.



Door de QR-code te scannen gaat u rechtstreeks naar de website van Lidl Service ([www.lidl-service.com](http://www.lidl-service.com)). Daar kunt u het artikelnummer (IAN) 497311\_2204 invoeren om de volledige gebruiksaanwijzing te openen en te downloaden.

### ⚠ WAARSCHUWING!

Neem de volledige gebruiksaanwijzing en de veiligheidsvoorschriften in acht om persoonlijke en materiële schade te voorkomen.



De beknpte gebruiksaanwijzing maakt deel uit van dit product. Lees alle bedienings- en veiligheidsvoorschriften voordat u het product in gebruik neemt. Bewaar de beknpte gebruiksaanwijzing zorgvuldig en geef alle documenten mee als u het product overdraagt aan een derde.

## Gebruik in overeenstemming met de bestemming

Dit apparaat is geschikt voor het wegen en toevoegwegen van huishoudelijke hoeveelheden levensmiddelen, alsook voor kortstondige meting en temperatuurweergave in droge binnenruimten. Het is uitsluitend bestemd voor het gebruik in privéhuishoudens. Gebruik het apparaat niet voor commerciële of industriële doeleinden!

## Gebruikte waarschuwingen en pictogrammen

In deze beknpte gebruiksaanwijzing, op de verpakking en op het apparaat worden de volgende waarschuwingen en pictogrammen gebruikt (indien van toepassing):

	<b>GEVAAR!</b> Een waarschuwing met dit pictogram en met het signaalwoord "GEVAAR" duidt op een onmiddellijk aanwezige gevaarlijke situatie, die fataal of ernstig letsel tot gevolg heeft als deze niet wordt vermeden.
	<b>WAARSCHUWING!</b> Een waarschuwing met dit pictogram en met het signaalwoord "WAARSCHUWING" duidt op een mogelijk gevaarlijke situatie, die fataal of ernstig letsel tot gevolg kan hebben als deze niet wordt vermeden.

	<b>VOORZICHTIG!</b> Een waarschuwing met dit pictogram en met het signaalwoord "VOORZICHTIG" duidt op een mogelijk gevaarlijke situatie, die licht of matig letsel tot gevolg kan hebben als deze niet wordt vermeden.
	<b>LET OP!</b> Een waarschuwing met dit pictogram en met het signaalwoord "LET OP" duidt op een mogelijke situatie die materiële schade tot gevolg kan hebben als deze niet wordt vermeden.
	Een opmerking bevat extra informatie die de omgang met het apparaat eenvoudiger maakt.
	Draag veiligheidshandschoenen!
	Geschikt voor reiniging in de vaatwasser.
	Alle delen van dit apparaat die in aanraking komen met voedingsmiddelen, zijn levensmiddelveilig.
	Houd batterijen buiten bereik van kinderen.
	Gelijkstroom.

## Veiligheidsvoorschriften

### **WAARSCHUWING!**

- ▶ Controleer het apparaat vóór gebruik op zichtbare schade aan de buitenzijde. Gebruik geen apparaat dat beschadigd of gevallen is.
- ▶ Verpakkingsmateriaal mag niet door kinderen als speelgoed worden gebruikt. **Er bestaat verstikkingsgevaar.** Houd kleine kinderen uit de buurt van het apparaat.
- ▶ Dit apparaat mag worden gebruikt door kinderen vanaf 8 jaar en door personen met beperkte fysieke, zintuiglijke of geestelijke vermogens of gebrek aan ervaring of kennis, mits ze onder toezicht staan of over het veilige gebruik van het apparaat zijn geïnstrueerd en de daaruit voortkomende gevaren hebben begrepen.

- ▶ Kinderen mogen niet met het apparaat spelen.
- ▶ Kinderen mogen geen reiniging en gebruikersonderhoud zonder toezicht uitvoeren.
- ▶ Open nooit de behuizing van het apparaat. Er bevinden zich geen onderdelen in die onderhoud vergen. Dit kan letsel en beschadigingen aan het apparaat tot gevolg hebben.
- ▶ Laat reparaties aan het apparaat alleen uitvoeren door geautoriseerde vakbedrijven of door de klantenservice. Ondeskundige reparaties kunnen de gebruiker in gevaar brengen. Bovendien vervalt dan de garantie.

## ⚠ LET OP!

- ▶ Bescherm het apparaat tegen vocht en het binnendringen van vloeistoffen.
- ▶ Plaats geen voorwerpen op de weegschaal als deze buiten gebruik is.
- ▶ Belast de weegschaal niet boven de 5 kg.
- ▶ Bescherm de weegschaal tegen stoten, vochtigheid, stof, chemicaliën, sterke temperatuurschommelingen en warmtebronnen die te dichtbij zijn (ovens, verwarmingen).
- ▶ Stel de weegschaal niet bloot aan
  - hoge temperaturen of sterke elektromagnetische velden (bijv. mobiele telefoons),
  - sterke trillingen,
  - sterke mechanische belastingen,
  - rechtstreeks zonlicht.
- ▶ Het apparaat bevat gevoelige elektronische componenten. Daarom is het mogelijk dat het apparaat wordt gestoord door de radiotransmissie van andere apparaten in de omgeving, zoals mobiele telefoons, walkietalkies, afstandsbedieningen, magnetrons, enz. Als er onjuiste indicaties op het display verschijnen, moet u dergelijke apparaten uit de directe omgeving van de weegschaal verwijderen.

- ▶ Elektromagnetische storingen kunnen leiden tot functieverstoringen. Verwijder in dat geval de batterij even en plaats deze terug.
- ▶ Bescherm het apparaat tegen elektrostatische lading/ontlading. Deze kunnen de interne gegevensuitwisseling belemmeren en leiden tot onjuiste indicaties op het display.
- ▶ Defecte onderdelen mogen alleen worden vervangen door originele vervangingsonderdelen. Alleen bij deze onderdelen is gewaarborgd dat ze voldoen aan de veiligheidseisen.

## **Veiligheidsinstructies voor de omgang met batterijen**

### **⚠ WAARSCHUWING!**

**Een verkeerde omgang met batterijen kan leiden tot brand, explosies, lekkage van gevaarlijke stoffen en andere gevaarlijke situaties!**

- ▶  Sta nooit toe dat de batterijen in kinderhanden terechtkomen.
- ▶ Zorg ervoor dat niemand batterijen inslikt.
- ▶ Zoek onmiddellijk medische hulp als u of iemand anders een batterij heeft ingeslikt.
- ▶ Gebruik uitsluitend het gespecificeerde type batterij.
- ▶ Laad niet-oplaadbare batterijen nooit opnieuw op.
- ▶ Haal oplaadbare batterijen uit het apparaat voordat u ze oplaadt.
- ▶ Gooi batterijen nooit in het vuur of in water.
- ▶ Stel batterijen niet bloot aan hoge temperaturen en direct zonlicht.
- ▶ Maak batterijen nooit open en vervorm ze nooit.
- ▶ Sluit de aansluitklemmen niet kort.
- ▶ Haal lege batterijen uit het apparaat en voer ze op veilige wijze af.

- ▶ Gebruik geen verschillende batterijtypen of nieuwe en gebruikte batterijen samen.
- ▶ Plaats batterijen altijd met de juiste polariteit in het apparaat.
- ▶ Haal de batterijen uit het apparaat als u het apparaat langere tijd niet gebruikt.
- ▶ Controleer de batterijen regelmatig. Lekkende batterijen kunnen letsel tot gevolg hebben en schade aan het apparaat veroorzaken.
- ▶  Trek bij lekkende batterijen veiligheidshandschoenen aan! Reinig de contacten van de batterijen en het apparaat en het batterijvak met een droge doek. Voorkom contact van huid en slijmvliezen, in het bijzonder de ogen, met de chemicaliën. Bij contact spoelt u de chemicaliën er met veel water af en zoekt u onmiddellijk medische hulp.

## Inhoud van het pakket

Het apparaat wordt standaard met de volgende onderdelen geleverd:

- Keukenweegschaal
- Weegkom met antislip-ring
- 1 x knoopcel, 3V, CR 2032 (al geïnstalleerd)
- Beknopte gebruiksaanwijzing

**i** **Opmerking:** controleer of het pakket compleet is en of er geen sprake is van zichtbare schade. Neem contact op met de servicehelpdesk (zie het hoofdstuk **Service**) als het pakket niet compleet is, of indien er sprake is van schade door gebrekkige verpakking of transport.

## Beschrijving van het apparaat

(Afbeeldingen: zie uitvouwpagina)

### Afb. A

- ❶ Ophangbeugel
- ❷ Toets Timer  $\frac{T}{SET}$
- ❸ Toets AAN/UIT  $\frac{ON}{OFF}$
- ❹ LC-display
- ❺ Toets TARE / timer instellen  $\triangle TARE$
- ❻ Toets Gewichtseenheden / timer instellen  $\nabla UNIT$
- ❼ Batterijvak

### Afb. B

- ❽ Weegkom
- ❾ Antislip-ring

### Afb. C

- ❿ Gewichts-aanduiding
- ⓫ Temperatuur-aanduiding
- ⓬ Eenheden-aanduiding
- ⓭ Pictogram minusgewicht  $-$
- ⓮ Pictogram tarra  $T$
- ⓯ Timer-aanduiding met alarmpictogram 

## Ingebruikname

- ❶ **Opmerking:** haal het apparaat uit de verpakking en verwijder alle verpakkingsmateriaal.
- 1) Draai het apparaat om en leg het op een zachte ondergrond, om geen krassen op het oppervlak te maken.
- 2) Draai met een schroevendraaier de schroef van het batterijvak ❷ op de achterkant van het apparaat los.
- 3) Open het deksel van het batterijvak ❷.
- 4) Verwijder de kunststofstrip die vastzit tussen de batterij en de contacten door hem in de richting van de pijl los te trekken. Er klinkt een geluidssignaal, ten teken dat de batterij is geactiveerd.

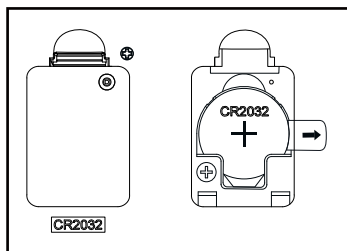

- 5) Sluit het deksel van het batterijvak **7** en draai de schroef weer vast.  
Nu is het apparaat klaar voor gebruik.

## Bedienen

### Wegen

- 1) Plaats de weegschaal op een egaal oppervlak en zorg dat deze waterpas staat.
- 2) Plaats de weegkom **8** op de weegschaal.
- 3) Druk op de toets AAN/UIT **ON/OFF** **4** om de weegschaal in te schakelen. Er klinkt een geluidssignaal.
 

**i Opmerking:** u kunt de weegschaal ook zonder weegkom **8** inschakelen. Los daarvan geeft de gewichtsaanduiding **9** aanvankelijk altijd de waarde 0 aan. Afhankelijk van de ingestelde gewichtseenheid wordt deze weergegeven als 0 g, 0:0:0 lb:oz of 0:00 oz. Ook wordt de omgevingstemperatuur in °C weergegeven.

Als u de weegkom **8** pas na inschakeling op de weegschaal hebt geplaatst, geeft de gewichtsaanduiding **9** het gewicht van de weegkom **8** aan. Druk op de toets **TARE** **5** om de waarde weer op 0 te zetten. De gewichtsaanduiding geeft 0 aan. Het pictogram Tarra **T** **18** verschijnt.
- 4) Kies de gewichtseenheid met de toets **UNIT** **6**. De eenhedenweergave **11** gaat bij iedere aanraking over op de volgende eenheid, in deze volgorde: g > lb:oz > oz (gram, pond/ons > ons).
- ! LET OP!** Belast de weegschaal nooit boven de 5 kg (11 lb resp. 176 oz), anders kan deze onherstelbaar beschadigd raken. In geval van twijfel weegt u zwaar weeggoed eerst met een hoger belastbare weegschaal.
- 5) Doe de te wegen levensmiddelen in de weegkom **8**. Het LC-display **4** geeft het gewicht aan in de gekozen gewichtseenheid.

## Toevoegweegfunctie (tarra)

Om meerdere hoeveelheden (bijv. verschillende ingrediënten voor beslag) in één gecombineerde weegactie te wegen, kunt u de weegschaal steeds voor toevoeging van een nieuwe hoeveelheid terugzetten op 0.

- 1) Wanneer u de weegschaal na de eerste meting weer op 0 wilt zetten om het volgende ingrediënt te wegen, drukt u op de toets **TARE** **5**. De gewichtsaanduiding geeft 0 g aan. Het pictogram Tarra **T** **13** verschijnt.
- 2) Doe de nieuwe te wegen levensmiddelen in de weegkom **8**. Het nieuwe gewicht wordt aangegeven.
- 3) Herhaal dit proces voor elk bijkomend ingrediënt, maar slechts tot de maximale belasting van het apparaat is bereikt.

## Weeggoed gedeeltelijk verwijderen

Met de weegschaal kunt u na het wegen ook de hoeveelheid wegen die u eruit haalt, voor het geval u te veel hebt bijgevoeld.

- 1) Om dit te doen, zet u de weegschaal na de meting terug op 0 door op de toets **TARE** **5** te drukken. De gewichtsaanduiding **9** geeft 0 g aan. Het pictogram Tarra **T** **13** wordt weergegeven.
- 2) Haal het weeggoed uit de weegkom **8**. Het gewicht van de verwijderde hoeveelheid wordt weergegeven als minusgewicht. Het pictogram **-** **12** verschijnt.
- 3) Druk opnieuw op de toets **TARE** **5** om de weegschaal weer op 0 te zetten. Het pictogram Tarra **T** **13** verdwijnt. De gewichtsaanduiding **9** geeft weer 0 g aan.
- 4) U kunt nu verdere hoeveelheden verwijderen of toevoegen/wegen.





## Timer / alarm instellen

U kunt de weegschaal ook als kookwekker gebruiken. U kunt de tijd instellen van 00:10 seconden tot 99:50 minuten in stappen van 10 seconden.

De timer telt de tijd dan terugwaarts af. U stelt de timer als volgt in:

- 1) Wanneer de weegschaal is ingeschakeld, drukt u op de toets Timer **SET** **2**. Het alarmpictogram  verschijnt in de timerweergave **14**.
- 2) Om de tijd in te stellen, drukt u op de toets **TARE** **5** (de waarde gaat steeds in stappen van 10 seconden omhoog) resp. de toets **UNIT** **6** (de waarde gaat steeds in stappen van 10 seconden omlaag).
- 3) Druk op de toets Timer **SET** **2** om de ingestelde tijd te bevestigen en het terugtellen te starten.



- ① **Opmerking:** om het terugtellen voortijdig te stoppen, drukt u opnieuw op de toets Timer  ②, en nogmaals om de timer terug te zetten op 00:00. Het alarmpictogram  in de timerweergave ⑭ verdwijnt.
- 4) Na afloop van de ingestelde tijd klinkt er een alarmsignaal en knippert het alarmpictogram  in de timerweergave ⑭. Het LC-display ④ gaat uit. Druk op de toets AAN/UIT  ③ om het alarm uit te zetten en het apparaat uit te schakelen.



## Batterij vervangen

Wanneer de batterij bijna leeg is, verschijnt op het LC-display ④ de melding "Lo", ten teken dat de batterij moet worden vervangen. Ga daartoe als volgt te werk:



- 1) Open het batterijvak ⑦ zoals beschreven in de stappen 1–3 van het hoofdstuk "Ingebruikname".
- 2) Verwijder de lege batterij en vervang deze door een nieuwe batterij van hetzelfde type. Het batterijtype staat onder het deksel van het batterijvak ⑦ aangegeven.
- ① **Opmerking:** let op de juiste stand van de polen, zoals aangegeven op het batterijvak ⑦. De pluspool moet omhoog wijzen.
- 3) Sluit het batterijvak ⑦ en draai de schroef weer vast.

## Reinigen

- ⚠ **LET OP!** Zorg ervoor dat er geen vloeistof in de weegschaal binnendringt! Dat leidt tot onherstelbare schade aan het apparaat. Gebruik geen schurende of bijtende schoonmaakmiddelen. Deze kunnen het oppervlak aantasten en het apparaat onherstelbaar beschadigen.
- ◆ Reinig de weegschaal met een vochtige doek en droog hem af met een pluisvrije doek. Doe bij hardnekkig vuil wat mild afwasmiddel op de doek. Veeg na de reiniging met afwasmiddel eventuele afwasmiddelresten af met een doek die alleen met water is bevochtigd.
  - ◆ Reinig de weegkom ⑧ met de antislip-ring ⑧a in warm water met een beetje afwasmiddel, spoel hem af met schoon water en droog hem daarna af met een zachte doek.

- ◆ De antislip-ring  aan de onderkant van de weegkom  kan worden uitgenomen om hem beter te kunnen reinigen. Plaats de ring na het reinigen terug door hem in de sleuf aan de onderkant van de weegkom  te drukken zonder hem te verdraaien of uit te rekken. Draai de antislip-ring desgewenst 180° om als hij moeilijk in de sleuf kan worden gedrukt.



De weegkom  en de antislip-ring  kunnen ook in de vaatwasser worden gereinigd.

## Afvoeren

### Apparaat afvoeren



Het pictogram hiernaast met een doorgekruiste vuilnisbak geeft aan dat dit apparaat is onderworpen aan de Richtlijn 2012/19/EU. Deze richtlijn stelt dat u dit apparaat aan het einde van zijn levensduur niet met het normale huisvuil mag afvoeren, maar moet inleveren bij speciaal daartoe bestemde inzamelpunten, milieuparken of afvalverwerkingsbedrijven.

**Afvoeren is voor u kosteloos. Spaar het milieu en voer producten op een voor het milieu verantwoorde manier af.**

Als uw oude apparaat persoonlijke gegevens bevat, bent u er zelf verantwoordelijk voor deze te wissen voordat u het apparaat inlevert.

Verwijder de oude batterijen of accu's indien dit mogelijk is zonder het oude apparaat te vernietigen, voordat u het oude apparaat inlevert om het af te voeren en lever ze gescheiden in. Bij vast ingebouwde accu's moet er bij het afvoeren op worden gewezen dat het product een accu bevat.



Informatie over mogelijkheden voor het afvoeren van het afgedankte product krijgt u bij uw gemeentereiniging.



Het product en de verpakking zijn recyclebaar, vallen onder de uitgebreide producentenverantwoordelijkheid en worden gescheiden ingezameld.

### Verpakking afvoeren



De verpakkingsmaterialen zijn niet schadelijk voor het milieu. Ze zijn gekozen op grond van hun milieuvriendelijkheid en zijn recyclebaar. Voer niet meer benodigde verpakkingsmaterialen af conform de plaatselijk geldende voorschriften.

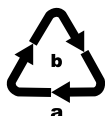

Voer de verpakking af conform de milieuvorschriften. Let op de aanduiding op de verschillende verpakkingsmaterialen en voer ze zo nodig gescheiden af. De verpakkingsmaterialen zijn voorzien van afkortingen (a) en cijfers (b) met de volgende betekenis: 1-7: kunststoffen, 20-22: papier en karton, 80-98: composietmaterialen.

## Bijlage

### Technische gegevens

Voeding	3 V --- 1 knoopcel CR2032, lithiumbatterij
Nominale stroom	10 mA
Max. meetbereik	5 kg (11 lb) (176 oz)
Indeling	1 g (0 lb:0,1 oz) (0,05 oz)
Temperatuur	0° C -40° C in stappen van 0,1° C
Capaciteit/nuttig volume weegkom 	ca. 3,5 l / 3,0 l

## Service

**NL** **Service Nederland**  
Tel.: 0800 0249630  
E-Mail: [kompernass@lidl.nl](mailto:kompernass@lidl.nl)

**BE** **Service België**  
Tel.: 0800 12089  
E-Mail: [kompernass@lidl.be](mailto:kompernass@lidl.be)

IAN 497311\_2204

## Importeur

Let op: het volgende adres is geen serviceadres. Neem eerst contact op met het opgegeven serviceadres.

KOMPERNASS HANDELS GMBH

BURGSTRASSE 21

44867 BOCHUM

DUITSLAND

[www.kompernass.com](http://www.kompernass.com)

## Obsah

<b>Informace k tomuto stručnému návodu</b> .....	<b>50</b>
<b>Použití v souladu s určením</b> .....	<b>50</b>
<b>Použitá výstražná upozornění a symboly</b> .....	<b>50</b>
<b>Bezpečnostní pokyny</b> .....	<b>51</b>
Bezpečnostní pokyny k manipulaci s bateriemi .....	53
<b>Rozsah dodávky</b> .....	<b>54</b>
<b>Popis přístroje</b> .....	<b>54</b>
<b>Uvedení do provozu</b> .....	<b>55</b>
<b>Obsluha</b> .....	<b>56</b>
Vážení .....	56
Přidání vážených produktů (tárování) .....	56
Částečné odebrání váženého produktu .....	57
Nastavení časovače/alarmu .....	57
<b>Výměna baterie</b> .....	<b>58</b>
<b>Čištění</b> .....	<b>58</b>
<b>Likvidace</b> .....	<b>59</b>
Likvidace přístroje .....	59
Likvidace obalu .....	59
<b>Příloha</b> .....	<b>60</b>
Technické údaje .....	60
Servis .....	60
Dovozce .....	60

## Informace k tomuto stručnému návodu

Tento dokument je zkrácený tiskový výstup úplného návodu k obsluze.



Načtením QR kódu se dostanete přímo na stránku servisu Lidl ([www.lidl-service.com](http://www.lidl-service.com)) a můžete zadáním čísla výrobku (IAN) 4973 1 1\_2204 nahlédnout do návodu k obsluze a stáhnout si jej.

### ⚠ VÝSTRAHA!

Dodržujte úplný návod k obsluze a bezpečnostní pokyny, aby nedošlo ke zranění a věcným škodám.

Stručný návod je součástí tohoto výrobku. Před použitím výrobku se seznamte se všemi provozními a bezpečnostními pokyny. Stručný návod dobře uschvejte a při předávání výrobku třetím osobám předejte spolu s ním i všechny podklady.







## Použití v souladu s určením

Tento přístroj je určen k vážení a dovažování obvyklých množství potravin v domácnosti a ke krátkodobému měření a zobrazení teploty v suchých vnitřních prostorech. Je určen výhradně pro použití v domácnostech. Nepoužívejte přístroj pro komerční nebo průmyslové účely!

## Použitá výstražná upozornění a symboly

V tomto stručný návod, na obalu a na přístroji (pokud je to možné) jsou použita následující varování a symboly:

	<b>NEBEZPEČÍ!</b> Varování s tímto symbolem a signálním slovem „NEBEZPEČÍ“ označuje bezprostředně hrozící nebezpečnou situaci, která, pokud se jí nezabrání, má za následek vážné poranění nebo smrt.
	<b>VÝSTRAHA!</b> Varování s tímto symbolem a signálním slovem „VÝSTRAHA“ označuje případně nebezpečnou situaci, která, pokud se jí nezabrání, může mít za následek vážné poranění nebo smrt.
	<b>OPATRNĚ!</b> Varování s tímto symbolem a signálním slovem „OPATRNĚ“ označuje případně nebezpečnou situaci, která, pokud se jí nezabrání, může mít za následek lehké nebo střední poranění.

	<b>POZOR!</b> Varování s tímto symbolem a signálním slovem „POZOR“ označuje případnou situaci, která, pokud se jí nezabrání, může mít za následek hmotnou škodu.
	Upozornění označuje doplňující informace usnadňující manipulaci s přístrojem.
	Noste ochranné rukavice!
	Je možné mýt v myčce nádobí.
	Všechny části tohoto přístroje přicházející do styku s potravinami jsou bezpečné pro potraviny.
	Baterie uchovávejte mimo dosah dětí.
	Stejnoseměrný proud.

## Bezpečnostní pokyny

### ⚠ VÝSTRAHA!

- ▶ Před použitím zkontrolujte, zda přístroj není zvenčí viditelně poškozený. Poškozený nebo na zem spadlý přístroj neuvádějte do provozu.
- ▶ Děti si nesmí hrát s obalovým materiálem. **Hrozí nebezpečí udušení.** Dbejte na to, aby se k přístroji nepřibližovaly malé děti.
- ▶ Děti ve věku od 8 let a osoby s omezenými fyzickými, smyslovými nebo mentálními schopnostmi či nedostatkem zkušeností a znalostí mohou tento přístroj používat pouze tehdy, pokud jsou pod dohledem nebo byly poučeny o bezpečném používání přístroje a porozuměly z toho vyplývajícímu nebezpečí.
- ▶ Děti si nesmí s přístrojem hrát.
- ▶ Čištění a uživatelskou údržbu nesmí provádět děti bez dozoru.

- ▶ Nikdy neotvírejte kryt přístroje. Uvnitř se nenachází části, které by bylo nutné udržovat. Může dojít ke zraněním a poškození přístroje.
- ▶ Opravy na přístroji nechte provádět pouze autorizovanými odbornými provozovny nebo zákaznickým servisem. V důsledku neodborných oprav může dojít ke vzniku nebezpečí pro uživatele. Navíc zanikne nárok na záruku.

## ❗ POZOR!

- ▶ Chraňte přístroj před vlhkostí a vniknutím kapalin.
- ▶ Pokud se váha nepoužívá, nepokládejte na ni žádné předměty.
- ▶ Nezatěžujte váhu více než 5 kg.
- ▶ Chraňte váhu před nárazy, vlhkostí, prachem, chemikáliemi, silnými výkyvy teplot a působením zdrojů tepla (trouby, topná tělesa).
- ▶ Váhu nevystavujte
  - vysokým teplotám ani silným elektromagnetickým polím (např. mobilní telefony),
  - silným vibracím,
  - silným mechanickým namáháním,
  - přímému slunečnímu záření.
- ▶ Přístroj obsahuje citlivé elektronické součásti. Proto je možné, že může být rušen rádiovým přenosem jiných přístrojů v blízkosti, jako jsou mobilní telefony, vysílačky, dálkové ovladače, mikrovlnné trouby atd. Pokud se na displeji zobrazí chybné údaje, odstraňte takové přístroje z bezprostřední blízkosti váhy.
- ▶ Elektromagnetické rušení může způsobit funkční poruchy. V takovém případě baterii krátce vyjměte a znovu ji vložte.
- ▶ Chraňte přístroj před elektrostatickým nabitím/vybitím. To může bránit vnitřní výměně dat a vést k nesprávným zobrazením na displeji.

- ▶ Vadné součástky smějí být nahrazovány pouze originálními náhradními díly. Pouze u těchto dílů je zaručeno, že budou splněny bezpečnostní požadavky.

## **Bezpečnostní pokyny k manipulaci s bateriemi**

### **⚠ VÝSTRAHA!**

**V důsledku nesprávné manipulace s bateriemi může dojít k požáru, výbuchům, úniku nebezpečných látek nebo jiným nebezpečným situacím!**

- ▶  Nikdy nedovolte, aby se baterie dostaly do rukou dětem.
- ▶ Dbejte na to, aby nedošlo ke spolknutí baterií.
- ▶ Pokud dojde ke spolknutí baterie vámi nebo jinou osobou, vyhledejte okamžitě lékařskou pomoc.
- ▶ Používejte výlučně uvedený typ baterie.
- ▶ Nedobíjecí baterie nikdy znovu nenabíjejte.
- ▶ Před nabíjením vyjměte dobíjecí baterie z přístroje.
- ▶ Baterie nikdy nevhazujte do ohně nebo vody.
- ▶ Baterie nevystavujte vysokým teplotám a přímému slunečnímu záření.
- ▶ Baterie neotevírejte ani nedeformujte.
- ▶ Nezkratujte připojovací svorky.
- ▶ Z přístroje odstraňte vybité baterie a bezpečně je zlikvidujte.
- ▶ Nepoužívejte odlišné typy baterií nebo nové a použité baterie současně.
- ▶ Baterie vždy vkládejte do přístroje se správnou polaritou.
- ▶ Pokud přístroj delší dobu nepoužíváte, baterie vyjměte.
- ▶ Baterie pravidelně kontrolujte. Vytékající baterie mohou vést k poranění nebo přístroj poškodit.



- ▶  Při manipulaci s vyteklými bateriemi používejte ochranné rukavice! Kontakty baterie a přístroje a přihrádku na baterie vyčistěte suchým hadříkem. Zabraňte kontaktu kůže a sliznic, zejména očí, s chemikáliemi. Při kontaktu s chemikáliemi vyplachujte velkým množstvím vody a ihned vyhledejte lékařskou pomoc.

## Rozsah dodávky

Přístroj se standardně dodává s následujícími komponenty:

- kuchyňská váha
  - vážicí miska s protiskluzovým kroužkem
  - 1 × knoflíková baterie, 3 V, CR 2032 (předinstalovaná)
  - stručný návod
- i** **Upozornění:** Zkontrolujte, zda je dodávka kompletní a není viditelně poškozená. V případě neúplné dodávky nebo poškození vzniklého v důsledku vadného obalu nebo během přepravy kontaktujte servisní poradenskou linku (viz kapitola **Servis**).

## Popis přístroje

(Zobrazení viz výklopná strana)

### Obr. A

- 1 zavěšovací rameno
- 2 tlačítko časovače  $\frac{T}{SET}$
- 3 tlačítko ZAP/VYP  $\frac{ON}{OFF}$
- 4 displej LCD
- 5 tlačítko TARE / nastavení časovače  $\triangle TARE$
- 6 tlačítko nastavení jednotek hmotnosti / časovače  $\nabla UNIT$
- 7 přihrádka na baterie

### Obr. B

- 8 vážicí miska
- 8a protiskluzový kroužek

**Obr. C**

- ⑨ zobrazení hmotnosti
- ⑩ zobrazení teploty
- ⑪ zobrazení jednotek
- ⑫ symbol minusové váhy —
- ⑬ symbol tára T
- ⑭ zobrazení časovače se symbolem alarmu 📞

## Uvedení do provozu

- ❗ **Upozornění:** Přístroj vyjměte z obalu a odstraňte veškerý obalový materiál.
- 1) Přístroj otočte a postavte na měkkou podložku, aby nedošlo k poškrábání povrchu.
  - 2) Šroubovákem povolte šroub umístěný na přihrádce na baterie ⑦ na zadní straně přístroje.
  - 3) Otevřete víko přihrádky na baterie ⑦.
  - 4) Odstraňte plastový pásek, který je přilepený mezi baterií a kontakty, stažením ve směru šipky. Zvukový signál signalizuje, že byla baterie aktivována.

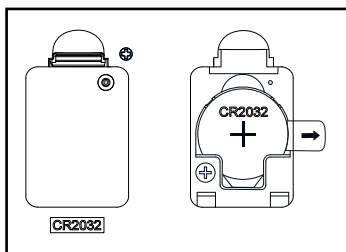

- 5) Zavřete víko přihrádky na baterie ⑦ a opět pevně přišroubujte šroub. Přístroj je nyní připraven k provozu.

## Obsluha

### Vážení

- 1) Položte váhu na rovný povrch a ujistěte se, že je zcela vodorovně.
- 2) Postavte vážicí miskou **8** na váhu.
- 3) Chcete-li váhu zapnout, stiskněte tlačítko ZAP/VYP <sup>ON</sup>/<sub>OFF</sub> **3**. Zazní signál.  
**i** **Upozornění:** Váhu můžete zapnout i bez vážicí misky **8**. Bez ohledu na to zobrazení hmotnosti **9** na začátku vždy zobrazí hodnotu 0. V závislosti na zvolené jednotce hmotnosti se zobrazí jako  $\square$  g,  $\square:\square.\square$  lb.oz nebo  $\square.\square\square$  oz. Zobrazuje se také okolní teplota ve °C. Pokud jste vážicí miskou **8** položili na váhu až po zapnutí, zobrazí se na zobrazení hmotnosti **9** hmotnost vážicí misky **8**. Stisknutím tlačítka <sup>TARE</sup> **5** hodnotu opět resetujete na 0. Na zobrazení hmotnosti se zobrazí  $\square$ . Zobrazí se symbol tára **T** **13**.
- 4) Tlačítkem **UNIT** **6** vyberte jednotku hmotnosti. Zobrazení jednotek **11** se při každém dotyku přepne na další jednotku v tomto pořadí:  
g > lb.oz > oz (gram, libra/unce > unce).  
**!** **POZOR!** Váhu nikdy nezatěžujte více než 5 kg (11 lb nebo 176 oz), jinak by mohlo dojít k jejímu neopravitelnému poškození. V případě pochybností zvažte těžší vážený produkt nejprve na váze s vyšší nosností.
- 5) Naplňte vážený produkt do vážicí misky **8**. Displej LCD **4** zobrazuje hmotnost ve zvolené jednotce hmotnosti.

### Přidání vážených produktů (tárování)

Chcete-li při kombinovaném procesu vážit více množství (např. různé přísady na těsto), můžete váhu vždy před přidáním dalšího množství nastavit na hodnotu 0.

- 1) Pokud chcete váhu po prvním měření nastavit opět na hodnotu 0, abyste zvážili další přísadu, stiskněte tlačítko <sup>TARE</sup> **5**. Na zobrazení hmotnosti se zobrazí  $\square$  g. Zobrazí se symbol tára **T** **13**.
- 2) Naplňte nový vážený produkt do vážicí misky **8**. Zobrazí se nová hmotnost.
- 3) Postup opakujte pro každou další přísadu, ale pouze do dosažení maximálního zatížení přístroje.



## Částečné odebrání váženého produktu

Váhu můžete po postupu vážení použít i k odvážení množství, které opět odeberete, pokud jste ho přidali příliš mnoho.

- 1) Za tímto účelem nastavte po měření váhu zpět na 0 stisknutím tlačítka **TARE** **5**. Na zobrazení hmotnosti **9** se zobrazí  $\square$  g. Zobrazí se symbol tára **T** **13**.
- 2) Vyjměte vážený produkt z vázící misky **8**. Hmotnost odebraného množství se zobrazí jako minusová hmotnost. Zobrazí se symbol **-** **12**.
- 3) Stiskněte znovu tlačítko **TARE** **5** pro nastavení váhy opět na 0. Symbol tára **T** **13** zmizí. Na zobrazení hmotnosti **9** se opět zobrazí  $\square$  g.
- 4) Nyní můžete odebrat nebo přidat/odvážit další množství.

## Nastavení časovače/alarmu

Váhu lze použít také jako kuchyňský časovač. Čas můžete nastavit od 00:10 sekund do 99:50 minut v krocích po 10 sekundách. Časovač pak odpočítává čas. Při nastavení časovače postupujte takto:

- 1) Když je váha zapnutá, stiskněte tlačítko časovače **T SET** **2**. Symbol alarmu  se zobrazí v zobrazení časovače **14**.
  - 2) Pro nastavení času stiskněte tlačítko **TARE** **5** (hodnota se zvýší vždy o 10 sekund) nebo tlačítko **UNIT** **6** (hodnota se sníží vždy o 10 sekund).
  - 3) Stisknutím tlačítka časovače **T SET** **2** potvrďte nastavený čas a spustíte odpočítávání.
- i Upozornění:** Chcete-li odpočítávání zastavit dříve, stiskněte znovu tlačítko časovače **T SET** **2** a znovu časovač resetujte na 00:00. Symbol alarmu  na zobrazení časovače **14** zmizí.
- 4) Po uplynutí nastaveného času zazní signál alarmu a symbol alarmu  bliká na zobrazení časovače **14**. Displej LCD **4** zhasne. K vypnutí alarmu a zapnutí přístroje stiskněte tlačítko **ZAP/VYP ON OFF** **3**.

## Výměna baterie

Když je baterie vybitá, na displeji LCD **4** se zobrazí hlášení „La“, čímž signalizuje nutnost výměny baterie. Postupujte takto:

- 1) Otevřete přihrádku na baterie **7**, jak je popsáno v krocích 1–3 v kapitole „Uvedení do provozu“.
- 2) Vyjměte staré baterie a nahraďte je novými stejného typu. Typ baterie je uveden pod víkem přihrádky na baterie **7**.
- i** **Upozornění:** Dbejte na správnou polaritu, jak je uvedeno na otevřeném přihrádce na baterie **7**. Kladný pól musí směřovat vzhůru.
- 3) Zavřete přihrádku na baterie **7** a opět pevně přišroubujte šroub.

## Čištění

- !** **POZOR!** Zajistěte, aby se do váhy nedostala žádná kapalina! Vedlo by to k nevratnému poškození přístroje. Nepoužívejte abrazivní ani leptavé čisticí prostředky. Mohly by narušit povrch přístroje a způsobit jeho nenávratné poškození.
  - ♦ Váhu očistěte vlhkým hadříkem a otřete dosucha hadříkem nepouštějícím vlákna. Na těžce odstranitelné nečistoty použijte jemný čisticí prostředek nanesený na hadřík. Zbytky mycího prostředku po čištění odstraňte hadříkem navlženým čistou vodou.
  - ♦ Vážicí miskou **8** s protiskluzovým kroužkem **8a** vyčistěte v teplé vodě s trochou mycího prostředku, opláchněte čistou vodou a poté osušte měkkým hadříkem.
  - ♦ Protiskluzový kroužek **8a** na dně vážicí misky **8** lze pro lepší čištění vyjmout. Po vyčištění jej opět nasadte tak, že ho zatlačíte do drážky na dně vážicí misky **8**, aniž by se pootočil nebo roztáhl. V případě potřeby otočte protiskluzový kroužek o 180°, pokud je obtížné jej zatlačit.
-  Vážicí miskou **8** a protiskluzový kroužek **8a** lze mýt také v myčce nádobí.

## Likvidace

### Likvidace přístroje



Symbol přeškrtnuté pojízdné popelnice uvedený vedle označuje, že tento přístroj podléhá směrnici č. 2012/19/EU. Tato směrnice uvádí, že tento přístroj se na konci své životnosti nesmí likvidovat s běžným domovním odpadem, ale musí se odevzdat v určených sběrných místech či dvorech nebo podnicích oprávněných k nakládání s odpady.

**Tato likvidace je pro Vás zdarma. Chraňte životní prostředí a zajistěte odbornou likvidaci přístroje.**

Pokud váš vysloužilý přístroj obsahuje osobní údaje, jste před odevzdáním přístroje odpovědní za jejich vymazání.

Je-li to možné bez zničení vysloužilého přístroje, vyjměte staré baterie nebo akumulátory před odevzdáním přístroje k likvidaci a dopravte je do odděleného sběru. Při likvidaci přístroje s pevně zabudovanými akumulátory je třeba upozornit na to, že přístroj obsahuje akumulátory.



Informace o možnostech likvidace vysloužilého výrobku vám podá obecni nebo městská správa.



Výrobek a obal jsou recyklovatelné, podléhají rozšířené odpovědnosti výrobce a shromažďují se odděleně.

### Likvidace obalu



Zvolený obalový materiál odpovídá hlediskům ochrany životního prostředí a likvidace a je tudíž recyklovatelný. Již nepotřebný obalový materiál zlikvidujte podle místních platných předpisů.



Obal zlikvidujte ekologicky. Dbejte na označení na různých obalových materiálech a v případě potřeby tyto obaly rozříd'te. Obalové materiály jsou označeny zkratkami (a) a číslicemi (b) s následujícím významem: 1-7: plasty, 20-22: papír a lepenka, 80-98: kompozitní materiály.

## Příloha

### Technické údaje

Napájení elektrickým proudem	3 V $\text{---}$ 1 knoflíková baterie CR2032, lithiová
Jmenovitý proud	10 mA
Max. rozsah měření	5 kg (11 lb) (176 oz)
Rozdělení	1 g (0 lb:0,1 oz) (0,05 oz)
Teplota	0 °C – 40 °C v krocích 0,1 °C
Kapacita / užitečný objem vážicí misky 	cca 3,5 l / 3,0 l

### Servis

 **Servis Česko**  
Tel.: 800143873  
E-Mail: [kompernass@lidl.cz](mailto:kompernass@lidl.cz)

IAN 497311\_2204

### Dovozce

Dbejte prosím na to, že následující adresa není adresou servisu. Kontaktujte nejprve uvedený servis.

KOMPERNASS HANDELS GMBH  
BURGSTRASSE 21  
44867 BOCHUM  
NĚMECKO  
[www.kompernass.com](http://www.kompernass.com)

## Spis treści

<b>Informacje dotyczące skróconej instrukcji obsługi</b> .....	<b>62</b>
<b>Zastosowanie zgodne z przeznaczeniem</b> .....	<b>62</b>
<b>Zastosowane wskazówki ostrzegawcze i symbole</b> .....	<b>62</b>
<b>Wskazówki bezpieczeństwa</b> .....	<b>63</b>
Wskazówki bezpieczeństwa dotyczące postępowania z bateriami. ....	65
<b>Zawartość zestawu</b> .....	<b>66</b>
<b>Opis urządzenia</b> .....	<b>67</b>
<b>Uruchamianie</b> .....	<b>67</b>
<b>Obsługa</b> .....	<b>68</b>
Ważenie .....	68
Dodawanie ważonych produktów (Tara) .....	69
Częściowe usunięcie ważonych produktów .....	69
Ustawianie minutnika (timer) / alarmu .....	69
<b>Wymiana baterii</b> .....	<b>70</b>
<b>Czyszczenie</b> .....	<b>70</b>
<b>Utylizacja</b> .....	<b>71</b>
Utylizacja urządzenia .....	71
Utylizacja opakowania .....	71
<b>Załącznik</b> .....	<b>72</b>
Dane techniczne .....	72
Serwis .....	72
Importer .....	72



## Informacje dotyczące skróconej instrukcji obsługi

Niniejszy dokument stanowi skróconą wersję drukowaną kompletnej instrukcji obsługi.



Zeskanowanie kodu QR przeniesie Cię bezpośrednio na stronę serwisu Lidl ([www.lidl-service.com](http://www.lidl-service.com)) i po wpisaniu numeru artykułu (IAN) 497311\_2204 możesz wyświetlić i pobrać kompletną instrukcję obsługi.

### ⚠ OSTRZEŻENIE!

Przeznaczaj instrukcję obsługi i wskazówek bezpieczeństwa, aby uniknąć obrażeń ciała i szkód materialnych.

Skrócona instrukcja obsługi jest częścią składową tego produktu. Przed rozpoczęciem użytkowania produktu należy zapoznać się ze wszystkimi wskazówkami dotyczącymi obsługi i bezpieczeństwa. Zachowaj tę skróconą instrukcję obsługi, a w przypadku przekazania urządzenia osobie trzeciej dołącz do niego również całą dokumentację.









## Zastosowanie zgodne z przeznaczeniem

Urządzenie to nadaje się do ważenia i doważania domowych ilości żywności, a także do krótkotrwałego pomiaru i wyświetlania temperatury w suchych pomieszczeniach wewnętrznych. Można go używać wyłącznie do celów domowych. Nie używaj urządzenia do celów komercyjnych ani przemysłowych!

## Zastosowane wskazówki ostrzegawcze i symbole

W niniejszej skróconej instrukcji obsługi, na opakowaniu i na urządzeniu użyto następujących ostrzeżeń i symboli (o ile mają zastosowanie):

	<b>NIEBEZPIECZEŃSTWO!</b> Ostrzeżenie z tym symbolem i słowem sygnałowym „NIEBEZPIECZEŃSTWO” oznacza sytuację bezpośrednio niebezpieczną, która, jeśli się jej nie uniknie, może spowodować śmierć lub poważne obrażenia ciała.
	<b>OSTRZEŻENIE!</b> Ostrzeżenie z tym symbolem i słowem sygnałowym „OSTRZEŻENIE” wskazuje na możliwość wystąpienia niebezpiecznej sytuacji, która, jeśli się jej nie uniknie, może spowodować śmierć lub poważne obrażenia ciała.

	<b>PRZESTROGA!</b> Ostrzeżenie z tym symbolem i słowem sygnałowym „PRZESTROGA” wskazuje na możliwość wystąpienia niebezpiecznej sytuacji, która, jeśli się jej nie uniknie, może spowodować niewielkie lub umiarkowane obrażenia ciała.
	<b>UWAGA!</b> Ostrzeżenie z tym symbolem i słowem sygnałowym „UWAGA” oznacza możliwą sytuację, która, jeśli się jej nie uniknie, może spowodować szkody materialne.
	Wskazówka oznacza dodatkowe informacje, ułatwiające korzystanie z urządzenia.
	Noś rękawice ochronne!
	DeineUrządzenie przystosowane do zmywania w zmywarce do naczyń.
	Wszystkie części tego urządzenia mające kontakt z żywnością są do tego odpowiednio dopuszczone.
	Baterie należy trzymać poza zasięgiem dzieci.
	Prąd stały.

## Wskazówki bezpieczeństwa

### **OSTRZEŻENIE!**

- ▶ Przed przystąpieniem do użytkowania należy sprawdzić, czy urządzenie nie ma widocznych uszkodzeń. Nie wolno uruchamiać urządzenia, jeśli jest uszkodzone lub zostało upuszczone.
- ▶ Elementów opakowania nie wolno udostępniać dzieciom do zabawy. **Niebezpieczeństwo uduszenia.** Trzymać małe dzieci z dala od urządzenia.
- ▶ To urządzenie może być używane przez dzieci od 8. roku życia oraz osoby o zmniejszonych zdolnościach fizycznych, sensorycznych lub umysłowych, bądź osoby nieposiadające odpowiedniego doświadczenia i/lub wiedzy, wyłącznie pod nadzorem lub po przeszkoleniu w zakresie bezpiecznego użytkowania urządzenia oraz potencjalnych zagrożeń.
- ▶ Dzieciom nie wolno bawić się urządzeniem.

- ▶ Czyszczenie i konserwacja użytkownika nie mogą być wykonywane przez dzieci bez nadzoru.
- ▶ Nigdy nie należy otwierać obudowy urządzenia. W urządzeniu nie ma żadnych elementów wymagających konserwacji. Skutkiem mogą być obrażenia ciała i uszkodzenia urządzenia.
- ▶ Naprawy urządzenia zlecaj wyłącznie w autoryzowanych punktach serwisowych lub w serwisie producenta. Nieprawidłowo wykonane naprawy mogą powodować zagrożenia dla użytkownika. Powodują one również utratę gwarancji.

## ❗ UWAGA!

- ▶ Urządzenie należy chronić przed wilgocią i przedostawaniem się cieczy do jego wnętrza.
- ▶ Nie stawiaj żadnych przedmiotów na wadze, gdy nie jest ona używana.
- ▶ Nie umieszczaj na wadze ciężarów większych niż 5 kg.
- ▶ Chronić wagę przed uderzeniami, wilgocią, pyłem, chemikaliami, silnymi wahaniami temperatury i zbyt bliskimi źródłami ciepła (piekarniki, grzejniki).
- ▶ Nie wystawiaj wagi
  - na działanie wysokich temperatur ani silnych pól elektromagnetycznych (np. telefony komórkowe),
  - silnych drgań,
  - silnych obciążeń mechanicznych oraz
  - na bezpośrednie działanie promieni słonecznych.
- ▶ Urządzenie zawiera wrażliwe podzespoły elektroniczne. Dlatego możliwe jest, że może być ono zakłócanie przez transmisję radiową innych urządzeń znajdujących się w pobliżu, takich jak telefony komórkowe, krótkofalówki, piloty, kuchenki mikrofalowe itp. Jeżeli na wyświetlaczu pojawiają się nieprawidłowe wskazania, należy usunąć takie urządzenia z bezpośredniego sąsiedztwa wagi.

- ▶ Zakłócenia elektromagnetyczne mogą prowadzić do nieprawidłowego działania. W takim przypadku należy na krótko wyjąć baterię i włożyć ją ponownie.
- ▶ Chronić urządzenie przed ładunkami/wyładowaniami elektrostatycznymi. Mogą one utrudniać wewnętrzną wymianę danych i prowadzić do nieprawidłowych wskazań na wyświetlaczu.
- ▶ Uszkodzone elementy wymieniaj zawsze na oryginalne części zamienne. Tylko te części gwarantują odpowiednie bezpieczeństwo użytkowania urządzenia.

### **Wskazówki bezpieczeństwa dotyczące postępowania z bateriami**

#### **⚠ OSTRZEŻENIE!**

**Nieprawidłowe obchodzenie się z bateriami może doprowadzić do pożaru, wybuchu, wycieku substancji niebezpiecznych lub powstania innych groźnych sytuacji!**

- ▶  Nigdy nie dopuszczaj, aby baterie dostały się w ręce dzieci.
- ▶ Uważaj, aby nikt nie połknął baterii.
- ▶ W razie połknięcia baterii należy natychmiast skorzystać z pomocy medycznej.
- ▶ Stosuj wyłącznie baterie podanego typu.
- ▶ Nigdy nie ładuj baterii jednorazowych.
- ▶ Przed ładowaniem baterii wyjmij je z urządzenia.
- ▶ Nigdy nie wrzucaj baterii do ognia lub wody.
- ▶ Nie wystawiaj baterii na działanie wysokich temperatur i bezpośredniego światła słonecznego.
- ▶ Nigdy nie otwieraj ani nie deformuj baterii.
- ▶ Nie wolno zwierać zacisków.
- ▶ Wyjmij z urządzenia zużyte baterie i zutylizuj je w bezpieczny sposób.

- ▶ Nie stosuj różnych typów baterii lub baterii nowych i używanych razem.
- ▶ Baterie należy zawsze wkładać do urządzenia z zachowaniem właściwej biegunowości.
- ▶ Wyjmij baterie, jeśli nie zamierzasz używać urządzenia przez dłuższy czas.
- ▶ Regularnie sprawdzaj stan baterii. Wyciekające baterie mogą spowodować obrażenia ciała i uszkodzenie urządzenia.
- ▶  W przypadku wycieku z baterii należy używać rękawic ochronnych! Oczyszczyć styki baterii i urządzenia oraz wnękę na baterię suchą szmatką. Unikaj kontaktu skóry i błon śluzowych, zwłaszcza oczu, z chemikaliami. W przypadku kontaktu z substancją chemiczną dotknięte miejsce należy spłukać dużą ilością wody i niezwłocznie skorzystać z pomocy lekarskiej.

## Zawartość zestawu

Urządzenie dostarczane jest standardowo z następującymi elementami:

- Waga kuchenna
  - Szalka wagowa z pierścieniem antypoślizgowym
  - 1 x bateria pastylkowa, 3 V, CR 2032 (wstępnie zamontowana)
  - Skrócona instrukcja obsługi
- i Wskazówka:** sprawdzić dostawę pod kątem kompletności i widocznych uszkodzeń. W przypadku niekompletnej dostawy bądź wystąpienia uszkodzeń wskutek wadliwego opakowania lub transportu należy skontaktować się z infolinią serwisową (patrz rozdział **Serwis**).

## Opis urządzenia

(Ilustracje – patrz rozkładana okładka)

Rys. A

- ❶ Uchwyt do zawieszania
- ❷ Przycisk minutnika „Timer”  $\frac{T}{SET}$
- ❸ Przycisk wł./wyt.  $\frac{ON}{OFF}$
- ❹ Wyświetlacz LCD
- ❺ Przycisk TARA / ustawiania minutnika (timer)  $\blacktriangle$  TARE
- ❻ Przycisk jednostek wagi / ustawiania minutnika (timer)  $\blacktriangledown$  UNIT
- ❼ Wnęka na baterię

Rys. B

- ❽ Szalka wagowa
- ❾ Pierścień antypoślizgowy

Rys. C

- ❿ Wskaźnik wagi
- ⓫ Wskaźnik temperatury
- ⓬ Wskaźnik jednostek
- ⓭ Symbol wagi ujemnej  $-$
- ⓮ Symbol Tara **T**
- ⓯ Wskaźnik minutnika z symbolem alarmu 

## Uruchamianie

❶ **Wskazówka:** wyjmij urządzenie z opakowania i dokładnie zdejmij wszystkie elementy opakowania.

- 1) Odwróć urządzenie i umieść je na miękkiej powierzchni, aby uniknąć zarysowania powierzchni.
- 2) Za pomocą śrubokręta odkręć śrubkę znajdującą się na wnęce na baterię ❷ z tyłu urządzenia.
- 3) Otwórz pokrywkę wnęki na baterię ❷.
- 4) Usuń plastikowy pasek, który umieszczony jest między baterią a stykami, odciągając go w kierunku wskazanym strzałką. Rozlegnie się sygnał dźwiękowy, który oznacza, że bateria została aktywowana.

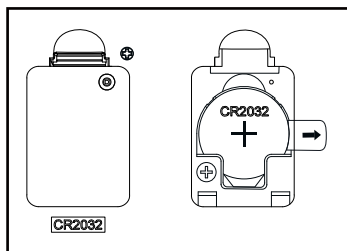

- 5) Zamknij pokrywkę wnętrza na baterię 7 i ponownie dokręć śrubkę. Teraz urządzenie jest gotowe do pracy.



## Obsługa

### Ważenie

- 1) Umieść wagę na płaskiej powierzchni i upewnij się, że jest ona całkowicie pozioma.
- 2) Postaw na wadze szalkę wagową 8.
- 3) Naciśnij przycisk Wł./WYł. **ON/OFF** 3, aby włączyć wagę. Rozlegnie się sygnał dźwiękowy.
- ❗ **Wskazówka:** wagę możesz włączyć również bez postawionej na niej szalki wagowej 8. Niezależnie do tego wskaźnik wagi 9 pokazuje na początku zawsze wartość 0. Zależnie od tego, jaką wybrano jednostkę wagi, wyświetlane jest to jako 0 g, 0:0:0 lb:oz lub 0:00 oz. Wyświetlana jest również temperatura otoczenia w °C. Jeśli szalkę wagową 8 postawisz dopiero po włączeniu wagi, wskaźnik wagi 9 wskaże ciężar szalki wagowej 8. Naciśnij przycisk **TARE** 5, aby ustawić wartość ponownie na 0. Wskaźnik wagi wskazuje 0. Pojawia się symbol Tara **T** 13.
- 4) Wybierz jednostkę wagi za pomocą przycisku **UNIT** 6. Przy każdym dotknięciu wskaźnik wagi 11 przelatuje się na kolejną jednostkę w następującej kolejności: g > lb:oz > oz (gramy, funty/uncje > uncje).
- ❗ **UWAGA!** Nigdy nie obciążaj wagi ciężarem większym niż 5 kg (11 lb lub 176 oz), w przeciwnym razie może ona zostać nieodwracalnie uszkodzona. W razie wątpliwości zważ najpierw cięższe produkty na wadze o większej nośności.
- 5) Włóż ważone produkty do szalki wagowej 8. Na wyświetlaczu LCD 4 wyświetlony zostanie ciężar w wybranej jednostce wagi.









## Dodawanie ważonych produktów (Tara)

Aby zważyć kilka ilości (np. różne składniki ciasta) w cyklu mieszanym, można za każdym razem przed dodaniem kolejnej ilości ustawić wagę na 0.

- 1) Gdy po pierwszym pomiarze chcesz ustawić wagę ponownie na 0, aby zmierzyć następny składnik, naciśnij przycisk **TARE**  **5**. Wskaźnik wagi wskazuje 0 g. Pojawi się symbol Tara **T** .
- 2) Włóż nowe ważone produkty do szalki wagowej  **8**. Wyświetlany jest nowy ciężar.
- 3) Powtórz proces dla każdego dodatkowego składnika, ale tylko do momentu osiągnięcia maksymalnego obciążenia urządzenia.









## Częściowe usunięcie ważonych produktów

Dzięki wadze możesz również po zważeniu ponownie zważyć wyjętą ilość, na wypadek gdybyś dodał wcześniej zbyt dużą ilość produktu.



- 1) W tym celu po każdym pomiarze ustaw wagę ponownie na 0, naciskając przycisk **TARE**  **5**. Wskaźnik wagi  wskazuje 0 g. Wyświetlany jest symbol Tara **T** .
- 2) Wyjmij ważone produkty z szalki wagowej  **8**. Waga usuniętej ilości jest wyświetlana jako waga minusowa. Pojawia się symbol **-** .
- 3) Jeszcze raz naciśnij przycisk **TARE**  **5**, aby ponownie ustawić wagę na 0. Symbol Tara **T**  zniknie. Wskaźnik wagi  wskazuje ponownie 0 g.
- 4) Teraz możesz usunąć lub dodać/zważyć kolejne ilości.

## Ustawianie minutnika (timera) / alarmu

Możesz również wykorzystać wagę jako kuchenny minutnik. Można ustawić czas od 00:10 sekund do 99:50 minut w krokach co 10 sekund. Następnie minutnik odlicza czas. Aby ustawić minutnik, wykonaj następujące czynności:

- 1) Gdy waga jest włączona, naciśnij przycisk Timer **SET**  **2**. Symbol alarmu  pojawi się na wskaźniku minutnika .
  - 2) Aby ustawić czas, naciśnij przycisk **TARE**  **5** (wartość zwiększa się odpowiednio o 10 sekund) lub przycisk **UNIT**  **6** (wartość zmniejsza się odpowiednio o 10 sekund).
  - 3) Naciśnij przycisk minutnika Timer **SET**  **2**, aby potwierdzić ustawiony czas i rozpocząć odliczanie.
- i Wskazówka:** aby przed czasem zakończyć odliczanie, naciśnij ponownie przycisk minutnika Timer **SET**  **2**, a następnie jeszcze raz, aby wyzerować minutnik do ustawienia 00:00. Symbol alarmu  na wskaźniku minutnika  zniknie.



- 4) Po upływie ustawionego czasu rozlega się sygnał alarmu i miga symbol alarmu  na wskaźniku minutnika **14**. Wyświetlacz LCD **4** zgaśnie. Naciśnij przycisk Wł./WYł.  **3**, aby wyłączyć alarm i wyłączyć urządzenie.

## Wymiana baterii

Gdy bateria jest słaba, na wyświetlaczu LCD **4** pojawia się komunikat „L0”, informujący o konieczności wymiany baterii. W tym celu należy wykonać poniższe czynności:

- 1) Otwórz wnękę na baterię **7**, jak opisano to w krokach 1–3 rozdziału „U uruchomienie”.
- 2) Wyjmij zużytą baterię i zastąp ją nową tego samego typu. Typ baterii jest wskazany poniżej pokrywki wnęki na baterię **7**.
- i Wskazówka:** zwróć uwagę na prawidłową polaryzację zgodnie z oznaczeniem na otwartej wnęce na baterię **7**. Biegun dodatni musi być skierowany do góry.
- 3) Zamknij wnękę na baterię **7** i dokręć ponownie śrubkę.

## Czyszczenie

- ! UWAGA!** Nie dopuść do przedostania się żadnych cieczy do wnętrza wagi! Następstwem jest nieodwracalne uszkodzenie urządzenia. Nie używaj środków rysujących powierzchnię ani żrących środków czyszczących. Niszczą one powierzchnię urządzenia i mogą doprowadzić do jego trwałego uszkodzenia.
- ◆ Czyść wagę wilgotną szmatką i wytrzyj do sucha niestrzępiącą się szmatką. W celu usunięcia uporczywych zabrudzeń dodaj na szmatkę delikatnego płynu do mycia naczyń. Po myciu usuń ewentualne resztki płynu do naczyń za pomocą szmatki zwilżonej tylko wodą.
  - ◆ Szalkę wagową **8** z pierścieniem antypoślizgowym **8a** myj w ciepłej wodzie z dodatkiem niewielkiej ilości płynu do mycia naczyń, a następnie spłucz czystą wodą i osusz niestrzępiącą się, miękką szmatką.
  - ◆ Pierścień antypoślizgowy **8a** na spodzie szalki wagowej **8** można zdjąć w celu lepszego czyszczenia. Załóż go ponownie po czyszczeniu, wciskając go w rowek w dnie szalki wagowej **8**, zwracając przy tym uwagę, aby nie skrzywić ani nie rozciągać pierścienia. W razie potrzeby obróć pierścień antypoślizgowy o 180°, jeśli trudno go wcisnąć.
-  Szalka wagowa **8** oraz pierścień antypoślizgowy **8a** można myć również w zmywarce do naczyń.

## Utylizacja

### Utylizacja urządzenia



Widoczny obok symbol przekreślonego pojemnika na kótkach na śmieci oznacza, że urządzenie to podlega postanowieniom dyrektywy 2012/19/EU. Dyrektywa ta stanowi, że zużytego urządzenia nie wolno wyrzucać wraz ze zwykłymi odpadami domowymi, lecz należy je oddać do wyspecjalizowanych punktów zbiórki odpadów, centrów recyklingu lub zakładów utylizacji odpadów.

**Utylizacja jest dla użytkownika bezpłatna. Chroń środowisko i usuwaj odpady w prawidłowy sposób.**

Jeśli stare urządzenie zawiera dane osobowe, użytkownik jest odpowiedzialny za ich usunięcie przed zwrotem urządzenia.

Jeśli jest to możliwe bez niszczenia starego urządzenia, przed oddaniem go do utylizacji należy wyjąć z niego zużyte baterie lub akumulatory i przekazać je do oddzielnego punktu zbiórki. W przypadku zainstalowanych na stałe akumulatorów, przekazując do utylizacji należy zwrócić uwagę, że urządzenie zawiera wbudowany akumulator.



Informacje na temat możliwości utylizacji wystużonego urządzenia można uzyskać w urzędzie gminy lub miasta.



Produkt i opakowanie nadają się do recyklingu, podlegają rozszerzonej odpowiedzialności producenta i są zbierane selektywnie.

### Utylizacja opakowania



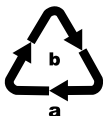

Materiały opakowaniowe są przyjazne dla środowiska i można je poddać procesowi recyklingu. Zbędne materiały opakowaniowe należy usuwać zgodnie z lokalnymi przepisami.



Opakowania należy utylizować w sposób przyjazny dla środowiska. Przestrzegaj oznaczeń umieszczonych na różnych materiałach opakowaniowych i w razie potrzeby zutylizuj je zgodnie z zasadami segregacji odpadów. Materiały opakowaniowe są oznaczone skrótami (a) i cyframi (b) w następujący sposób: 1–7: tworzywa sztuczne, 20–22: papier i tektura, 80–98: kompozyty.

## Załącznik

### Dane techniczne

Zasilanie	3 V  1 bateria pastylkowa CR 2032, bateria litowa
Prąd znamionowy	10 mA
Maks. zakres pomiarowy	5 kg (11 lb) (176 oz)
Podziałka	1 g (0 lb:0,1 oz) (0,05 oz)
Temperatura	0°C–40°C w krokach co 0,1°C
Pojemność / objętość użytkowa szalki wagowej 	ok. 3,5 l / 3,0 l

### Serwis

 **Serwis Polska**  
Tel.: 22 397 4996  
E-Mail: [kompernass@lidl.pl](mailto:kompernass@lidl.pl)

IAN 497311\_2204

### Importer

Pamiętaj, że poniższy adres nie jest adresem serwisu.  
Skontaktuj się najpierw z odpowiednim punktem serwisowym.

KOMPERNASS HANDELS GMBH

BURGSTRASSE 21

44867 BOCHUM

NIEMCY

[www.kompernass.com](http://www.kompernass.com)

## Obsah

<b>Informácie o tomto krátkom návode</b> .....	<b>74</b>
<b>Používanie v súlade s účelom</b> .....	<b>74</b>
<b>Použitie výstražné upozornenia a symboly</b> .....	<b>74</b>
<b>Bezpečnostné pokyny</b> .....	<b>75</b>
Bezpečnostné pokyny pri manipulácii s batériami. ....	77
<b>Rozsah dodávky</b> .....	<b>78</b>
<b>Opis prístroja</b> .....	<b>78</b>
<b>Uvedenie do prevádzky</b> .....	<b>79</b>
<b>Obsluha</b> .....	<b>80</b>
Váženie .....	80
Pridanie potravín (tarovanie) .....	80
Čiastočné odobratie potravín .....	81
Nastavenie časovača/alarmu .....	81
<b>Výmena batérie</b> .....	<b>82</b>
<b>Čistenie</b> .....	<b>82</b>
<b>Likvidácia</b> .....	<b>83</b>
Likvidácia prístroja .....	83
Likvidácia obalu .....	83
<b>Príloha</b> .....	<b>84</b>
Technické údaje .....	84
Servis .....	84
Dovozca .....	84

## Informácie o tomto krátkom návode

Pri tomto dokumente ide o skrátené tlačové vydanie kompletného návodu na obsluhu.



Naskenovaním QR-kódu sa dostanete priamo na servisnú stránku Lidl ([www.lidl-service.com](http://www.lidl-service.com)) a po zadaní čísla výrobku (IAN) 497311\_2204 si môžete prezrieť a stiahnuť kompletný návod na obsluhu.

### ⚠ VÝSTRAHA!

Zohľadnite kompletný návod na obsluhu a bezpečnostné upozornenia, aby ste sa vyhli poškodeniam zdravia osôb a vecným škodám.

Krátky návod je súčasťou tohto výrobku. Pred použitím výrobku sa oboznámte so všetkými pokynmi k obsluhu a bezpečnostnými pokynmi. Uchovajte si dobre krátky návod a pri postúpení výrobku tretej osobe odovzdajte spolu s ním všetky podklady.







## Používanie v súlade s účelom

Tento prístroj je určený na váženie a dovažovanie potravín v množstvách, ktoré sú bežné v domácnosti, ako aj na krátkodobé meranie času a zobrazenie teploty v suchých vnútorných priestoroch. Prístroj je určený výlučne na používanie v domácnosti. Prístroj nepoužívajte na komerčné ani priemyselné účely!

## Použitie výstražné upozornenia a symboly

V predloženom krátkom návode, na obale a na prístroji sú použité nasledujúce výstražné upozornenia a symboly (ak je to relevantné):

	<b>NEBEZPEČENSTVO!</b> Výstražné upozornenie s týmto symbolom a signálnym slovom „NEBEZPEČENSTVO“ označuje bezprostrednú nebezpečnú situáciu, ktorá, ak sa jej nezabráni, má za následok smrť alebo ťažké poranenie.
	<b>VÝSTRAHA!</b> Výstražné upozornenie s týmto symbolom a signálnym slovom „VÝSTRAHA“ označuje možnú nebezpečnú situáciu, ktorá, ak sa jej nezabráni, by mohla mať za následok smrť alebo ťažké poranenie.
	<b>OPATRNE!</b> Výstražné upozornenie s týmto symbolom a signálnym slovom „OPATRNE“ označuje možnú nebezpečnú situáciu, ktorá, ak sa jej nezabráni, by mohla mať za následok malé alebo mierne poranenie.

	<b>POZOR!</b> Výstražné upozornenie s týmto symbolom a signálnym slovom „POZOR“ označuje možnú situáciu, ktorá, ak sa jej nezabráni, by mohla mať za následok vecnú škodu.
	Upozornenie obsahuje dodatočné informácie, ktoré uľahčujú manipuláciu s prístrojom.
	Noste ochranné rukavice!
	Vhodné na umývanie v umývačke riadu.
	Všetky diely tohto prístroja, ktoré sa dostávajú do kontaktu s potravinami, sú bezpečné z hľadiska používania s potravinami.
	Batérie uchovávajte mimo dosahu detí.
	Jednosmerný prúd.

## Bezpečnostné pokyny

### ⚠ VÝSTRAHA!

- ▶ Pred používaním skontrolujte viditeľné vonkajšie poškodenia prístroja. Neuvádzajte do prevádzky poškodený prístroj ani prístroj, ktorý predtým spadol.
- ▶ Deti nesmú používať obalové materiály na hranie.  
**Hrozí nebezpečenstvo udusenía.** Udržiavajte prístroj mimo dosahu malých detí.
- ▶ Tento prístroj môžu používať deti staršie ako 8 rokov, ako aj osoby so zníženými fyzickými, zmyslovými alebo mentálnymi schopnosťami alebo s nedostatkom skúseností a vedomostí, ak sú pod dohľadom alebo ak boli o bezpečnom používaní prístroja poučené a pochopili súvisiace nebezpečenstvá.
- ▶ Deti sa nesmú hrať s prístrojom.
- ▶ Deti nesmú vykonávať čistenie a používateľskú údržbu bez dohľadu.

- ▶ Nikdy neotvárajte kryt prístroja. Nenachádzajú sa v ňom žiadne diely, na ktorých možno vykonať údržbu. Následkom môžu byť poranenia alebo poškodenie prístroja.
- ▶ Opravy prístroja nechajte vykonať iba v autorizovanej špecializovanej prevádzke alebo prostredníctvom zákazníckeho servisu. Neodborne vykonanými opravami môžu pre používateľa vzniknúť nebezpečenstvá. Navyše zaniká nárok na záruku.

## ❗ POZOR!

- ▶ Prístroj chráňte pred vlhkosťou a vniknutím tekutín.
- ▶ Na váhu neukladajte žiadne predmety, keď sa nepoužíva.
- ▶ Nikdy nekladajte na váhu predmety, ktoré vážia viac ako 5 kg.
- ▶ Váhu chráňte pred nárazmi, vlhkosťou, prachom, chemikáliami, silným kolísaním teplôt a príliš blízkymi zdrojmi tepla (sporáky, vyhrievacie telesá).
- ▶ Váhu nevystavujte
  - vysokým teplotám ani silným elektromagnetickým poľiam (napr. mobilné telefóny),
  - silným vibráciám,
  - silnému mechanickému namáhaniu,
  - priamemu slnečnému žiareniu.
- ▶ Prístroj obsahuje citlivé elektronické diely. Preto môže dôjsť k jeho rušeniu v dôsledku rádiového prenosu iných zariadení v blízkosti, ako sú mobilné telefóny, vysielačky, diaľkové ovládače, mikrovlnné rúry a i. Ak by sa na displeji vyskytli chybné zobrazenia, odstráňte takéto prístroje z priameho okolia váhy.
- ▶ Elektromagnetické rušenie môže narušiť funkciu prístroja. V takom prípade na krátky čas vyberte batériu a znova ju vložte.

- ▶ Chránite prístroj pred elektrostatickým nábojom/výbojom. Mohli by obmedziť internú výmenu údajov a viesť k chybým zobrazeniam na displeji.
- ▶ Chybné diely musia byť nahradené len originálnymi náhradnými dielmi. Len pri takýchto dieloch je zaručené, že budú splnené bezpečnostné požiadavky.

## **Bezpečnostné pokyny pri manipulácii s batériami**

### **⚠ VÝSTRAHA!**

**Nesprávna manipulácia s batériami môže spôsobiť požiar, výbuch, vytečenie nebezpečných látok alebo iné nebezpečné situácie!**

- ▶  Nikdy nedovoľte, aby sa batérie dostali do rúk detí.
- ▶ Dávajte pozor na to, aby nikto neprehltol batérie.
- ▶ Ak vy alebo iná osoba prehltnú batériu, ihneď vyhľadajte lekársku pomoc.
- ▶ Používajte výlučne uvedený typ batérie.
- ▶ Batérie, ktoré nie sú opätovne nabíjateľné, nikdy znova nenabíjajte.
- ▶ Opätovne nabíjateľné batérie vyberte pred nabíjaním z prístroja.
- ▶ Batérie nikdy nehádzajte do ohňa ani do vody.
- ▶ Nevystavujte batérie vysokým teplotám a priamemu slnečnému žiareniu.
- ▶ Batérie nikdy neotvárajte ani nedeformujte.
- ▶ Pripojovacie svorky neskratujte.
- ▶ Vyberte prázdne batérie z prístroja a bezpečne ich zlikvidujte.
- ▶ Nepoužívajte spolu rozličné typy batérií ani nové batérie s použitými.
- ▶ Vložte batérie do prístroja vždy so správnou polaritou.



- ▶ Keď nebudete prístroj dlhší čas používať, vyberte z neho batérie.
- ▶ Batérie pravidelne kontrolujte. Vytečené batérie môžu spôsobiť poranenia a poškodiť prístroj.
- ▶  V prípade vytečených batérií používajte ochranné rukavice! Kontakty batérií a prístroja, ako aj priehradku na batérie vyčistite suchou handričkou. Zabráňte kontaktu pokožky a slizníc, zvlášť vašich očí, s chemikáliami. V prípade kontaktu s chemikáliami opláchnite postihnuté miesto veľkým množstvom vody a ihneď vyhľadajte lekársku pomoc.

## Rozsah dodávky

Prístroj sa štandardne dodáva s nasledujúcimi komponentmi:





- Kuchynská váha
- Vážiacia miska s protišmykovým krúžkom
- 1 x gombíková batéria, 3 V, CR 2032 (predinštalovaná)
- Krátky návod

**i Upozornenie:** Skontrolujte kompletnosť a viditeľné poškodenia dodávky. V prípade nekompletnej dodávky alebo poškodení spôsobených nedostatočným balením alebo prepravou sa obráťte na zákaznícku linku servisu (pozri kapitolu **Servis**).

## Opis prístroja

(Obrázky pozri na roztváracej strane)

Obr. A

- 1 Oblúk na zavesenie
- 2 Tlačidlo časovača  TARE
- 3 Tlačidlo Zap/Vyp  ON/OFF
- 4 LC-displej
- 5 Tlačidlo TARE/nastavenie časovača  TARE
- 6 Tlačidlo hmotnostných jednotiek/nastavenie časovača  UNIT
- 7 Priehradka na batérie

## Obr. B

- 8 Vážiaca miska
- 8a Protišmykový krúžok

## Obr. C

- 9 Indikátor hmotnosti
- 10 Indikátor teploty
- 11 Indikátor jednotiek
- 12 Symbol mínusovej hmotnosti **—**
- 13 Symbol Tara **T**
- 14 Indikátor časovača so symbolom alarmu 

## Uvedenie do prevádzky

**i Upozornenie:** Vyberte prístroj z obalu a odstráňte z neho všetok obalový materiál.

- 1) Otočte prístroj a položte ho na mäkký podklad, aby sa nepoškral povrch.
- 2) Pomocou skrutkovača uvoľnite skrutku, ktorá sa nachádza na priehradke na batérie **7** na zadnej strane prístroja.
- 3) Otvorte kryt priehradky na batérie **7**.
- 4) Odstráňte plastový pásik, ktorý sa nachádza medzi batériou a kontaktmi, tak, že ho potiahnete v smere šípky. Zaznie signál, čo znamená, že bola aktivovaná batéria.

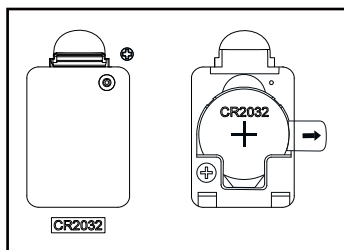

- 5) Zatvorte kryt priehradky na batérie **7** a skrutku znova pevne zaskrutkujte. Prístroj je teraz pripravený na prevádzku.

## Obsluha

### Váženie

- 1) Váhu postavte na rovný povrch a dbajte na to, aby ležala úplne vodorovne.
- 2) Postavte vážiacu miskú **8** na váhu.
- 3) Na zapnutie váhy stlačte tlačidlo Zap/Vyp **ON**/**OFF** **9**. Zaznie signál.  
**i** **Upozornenie:** Váhu môžete zapnúť aj bez vážiacej misky **8**. Nezávisle od toho indikátor hmotnosti **9** zobrazí na začiatku vždy 0. Podľa toho, aká hmotnostná jednotka bola zvolená, zobrazí sa **g**, **g:0.0** lb:oz alebo **g:0.0** oz. Zobrazí sa aj teplota okolia v °C.  
V prípade, že ste vážiacu miskú **8** postavili na váhu až po zapnutí, indikátor hmotnosti **9** zobrazí hmotnosť vážiacej misky **8**. Stlačte tlačidlo **TARE** **5**, aby ste znova dostali hodnotu 0. Indikátor hmotnosti zobrazuje **0**. Objaví sa symbol Tara **T** **13**.
- 4) Zvoľte hmotnostnú jednotku pomocou tlačidla **UNIT** **6**. Na indikátore jednotiek **11** sa pri každom dotyku zmenia jednotky v tomto poradí: g > lb:oz > oz (gram, libra/unca > unca).  
**!** **POZOR!** Nikdy nekladte na váhu predmety, ktoré vážia viac ako 5 kg (11 lb, resp. 176 oz), pretože by sa mohla neopraviteľne poškodiť.  
V prípade pochybností odvážte potraviny najprv váhou s väčšou zaťažiteľnosťou.
- 5) Dajte potraviny do vážiacej misky **8**. LC-displej **4** zobrazuje hmotnosť v zvolenej hmotnostnej jednotke.

### Pridanie potravín (tarovanie)

Aby bolo možné odvážiť viaceré množstvá (napr. rôzne prísady pre jedno cesto) pridávané postupne, môžete váhu pred pridaním ďalších prísad vždy nastaviť na 0.

- 1) Keď chcete váhu po prvom vážení znova nastaviť na 0, aby ste odvážili ďalšiu prísadu, stlačte tlačidlo **TARE** **5**. Indikátor hmotnosti zobrazuje **0** g. Objaví sa symbol Tara **T** **13**.
- 2) Dajte ďalšie potraviny do vážiacej misky **8**. Zobrazí sa nová hmotnosť.
- 3) Postup zopakujte pre každú ďalšiu prísadu, ale iba dovtedy, kým sa nedosiahne maximálne zaťaženie prístroja.



## Čiastočné odobratie potravín

Ak sa vám stane, že pridáte príliš veľa potravín, po vážení môžete potraviny odobrať a odobraté množstvo odvážiť.

- 1) Na tento účel nastavte váhu po vážení znova na 0 tak, že stlačíte tlačidlo **TARE** **5**. Indikátor hmotnosti **9** zobrazuje 0 g. Znova sa zobrazí symbol Tara **T** **15**.
- 2) Odoberte potraviny z vážiacej misky **8**. Hmotnosť odobratého množstva sa zobrazí ako mínusová hmotnosť. Objaví sa symbol **-** **12**.
- 3) Stlačte znova tlačidlo **TARE** **5**, aby ste dostali váhu znova na 0. Symbol Tara **T** **15** zmizne. Indikátor hmotnosti **9** zobrazuje znova 0 g.
- 4) Teraz môžete odobrať alebo pridať/odvážiť ďalšie množstvá.

## Nastavenie časovača/alarmu

Váhu môžete použiť aj ako kuchynský časovač. Môžete nastaviť čas od 00:10 sekúnd do 99:50 minút v krokoch po 10 sekundách. Časovač potom čas odpočítava. Na nastavenie časovača postupujte takto:

- 1) Keď je váha zapnutá, stlačte tlačidlo časovača **T SET** **2**. Na indikátore časovača **14** sa objaví symbol alarmu .
  - 2) Na nastavenie času stlačte tlačidlo **TARE** **5** (hodnota sa zvýši vždy o 10 sekúnd), resp. tlačidlo **UNIT** **6** (hodnota sa zníži vždy o 10 sekúnd).
  - 3) Stlačte tlačidlo časovača **T SET** **2**, aby ste potvrdili nastavený čas a spustili odpočítavanie.
- i Upozornenie:** Na predčasné zastavenie odpočítavania stlačte tlačidlo časovača **T SET** **2** znova a ešte raz, aby ste znova vynulovali časovač na 00:00. Symbol alarmu  na indikátore časovača **14** zmizne.
- 4) Po ukončení nastaveného času zaznie signál alarmu a symbol alarmu  na indikátore časovača **14** bude blikať. LC-displej **4** sa vypne. Stlačte tlačidlo Zap/Vyp **ON OFF** **3** na vypnutie alarmu a prístroja.

## Výmena batérie

Keď je batéria slabá, na LC-displeji **4** sa zobrazí hlásenie „La“, čo signalizuje, že sa musí batéria vymeniť. Postupujte takto:

- 1) Otvorte priehradku na batérie **7**, ako je opísané v krokoch 1 - 3 v kapitole „Uvedenie do prevádzky“.
- 2) Vyberte vybitú batériu a vymeňte ju za novú rovnakého typu. Typ batérie je uvedený pod krytom priehradky na batérie **7**.
- i** **Upozornenie:** Dbajte na správnu polaritu batérií, tak ako je uvedené na otvorenej priehradke na batérie **7**. Batériu vložte kladným pólom hore.
- 3) Zatvorte priehradku na batérie **7** a skrutku znova pevne zaskrutkujte.

## Čistenie

**!** **POZOR!** Dávajte pozor na to, aby sa do váhy nedostali žiadne kvapaliny! Spôsobilo by to neopraviteľné škody na prístroji.

Nepoužívajte žiadne abrazívne ani žieravé čistiace prostriedky. Môžu pôsobiť na povrch a prístroj neopraviteľne poškodiť.

- ◆ Váhu vyčistite vlhkou handričkou a vyutierajte ju do sucha handričkou bez chlpkov.  
V prípade odolných nečistôt dajte na handričku jemný prostriedok na umývanie riadu. Po čistení s prostriedkom na umývanie riadu odstráňte prípadné zvyšky prostriedku na umývanie riadu handričkou navlhčenou iba vodou.
- ◆ Vážiacu misku **8** s protišmykovým krúžkom **8a** umyte v teplej vode s trochou prostriedku na umývanie riadu, vypláchnite ju čistou vodou a vyutierajte mäkkou utierkou.
- ◆ Protišmykový krúžok **8a** na dne vážiacej misky **8** sa môže na lepšie vyčistenie vybrať. Po vyčistení ho znova vložte tak, že ho zatlačíte do drážky na dne vážiacej misky **8** bez toho, aby ste ho pretočili alebo natiahli. Ak sa dá protišmykový krúžok zatlačiť dovnútra len ťažko, pretočte ho o 180°.



Vážiacu misku **8**, ako aj protišmykový krúžok **8a** môžete umyť v umývačke riadu.

## Likvidácia

### Likvidácia prístroja



Symbol preškrtnutej odpadovej nádoby na kolieskach upozorňuje, že tento prístroj podlieha smernici č. 2012/19/EU. Táto smernica stanovuje, že tento prístroj po uplynutí doby používania nesmiete zlikvidovať s normálnym domovým odpadom, ale musíte ho odovzdať v špeciálne zriadených zberných miestach, zberných dvoroch alebo v prevádzkach na likvidáciu odpadov.

**Táto likvidácia je pre vás bezplatná. Chráňte životné prostredie a likvidujte odborne.**

Pokiaľ váš starý prístroj obsahuje osobné údaje, máte zodpovednosť vymazať ich skôr, ako ho odovzdáte.

Pokiaľ to nie je možné bez zničenia starého prístroja, skôr ako starý prístroj odovzdáte na likvidáciu, vyberte staré batérie alebo akumulátory a odovzdajte ich na samostatný zber. V prípade pevne zabudovaných akumulátorov sa musí pri likvidácii upozorniť na to, že prístroj obsahuje akumulátor.



Informácie o možnostiach likvidácie výrobku, ktorý doslúžil, získate od svojej obcej alebo mestskej samosprávy.



Produkt a obal sú recyklovateľné, podliehajú rozšírenej zodpovednosti výrobcu a zbierajú sa oddelene.

### Likvidácia obalu



Pri výbere obalových materiálov sa prihliadalo na ekologické hľadisko a odborné možnosti likvidácie, a preto ich možno recyklovať. Nepotrebné obalové materiály zlikvidujte podľa miestne platných predpisov.





Obal zlikvidujte ekologicky. Dbajte na označenie na rôznych obalových materiáloch a triedte ich prípadne osobitne. Obalové materiály sú označené skratkami (a) a číslicami (b) s nasledujúcim významom:

1–7: plasty, 20–22: papier a lepenka, 80–98: kompozitné materiály.

## Príloha

### Technické údaje

Napájanie	3 V  1 gombíková batéria CR2032, lítiová batéria
Menovitý prúd	10 mA
Max. rozsah váženia	5 kg (11 lb) (176 oz)
Členenie stupnice	1 g (0 lb:0,1 oz) (0,05 oz)
Teplota	0° C - 40° C v krokoch po 0,1 °C
Kapacita/užitočný objem vážiacej misky 	cca 3,5 l/3,0 l

### Servis

 **Servis Slovensko**  
Tel. 0850 232001  
E-Mail: kompernass@lidl.sk

IAN 497311\_2204

### Dovozca

Majte na pamäti, že nižšie uvedená adresa nie je adresou servisného strediska. Najprv kontaktujte uvedené servisné stredisko.

KOMPERNASS HANDELS GMBH

BURGSTRASSE 21

44867 BOCHUM

NEMECKO

[www.kompernass.com](http://www.kompernass.com)

# Índice

<b>Información sobre esta guía breve</b> .....	<b>86</b>
<b>Uso previsto</b> .....	<b>86</b>
<b>Indicaciones de advertencia y símbolos utilizados</b> .....	<b>86</b>
<b>Indicaciones de seguridad</b> .....	<b>87</b>
Indicaciones de seguridad sobre la manipulación de las pilas. ....	89
<b>Volumen de suministro</b> .....	<b>90</b>
<b>Descripción del aparato</b> .....	<b>90</b>
<b>Puesta en funcionamiento</b> .....	<b>91</b>
<b>Manejo</b> .....	<b>92</b>
Pesaje .....	92
Añadido de alimentos (tara) .....	92
Retirada parcial de alimentos .....	93
Ajuste del temporizador/alarma .....	93
<b>Cambio de la pila</b> .....	<b>94</b>
<b>Limpieza</b> .....	<b>94</b>
<b>Desecho</b> .....	<b>95</b>
Desecho del aparato .....	95
Desecho del embalaje .....	95
<b>Anexo</b> .....	<b>96</b>
Características técnicas .....	96
Asistencia técnica .....	96
Importador .....	96



## Información sobre esta guía breve

Este documento es una versión impresa abreviada de las instrucciones de uso completas.



Si escanea el código QR, accederá directamente a la página del Servicio Lidl ([www.lidl-service.com](http://www.lidl-service.com)) y podrá consultar y descargar el manual completo de instrucciones de uso mediante la introducción del número de artículo (IAN) 497311\_2204.

### ⚠ ¡ADVERTENCIA!

Observe las instrucciones de uso completas y las indicaciones de seguridad para evitar lesiones personales y daños materiales.

La guía breve forma parte del producto. Antes de usar el producto, familiarícese con todas las indicaciones de manejo y de seguridad. Guarde bien la guía breve y entregue todos los documentos cuando transfiera el producto a terceros.







## Uso previsto

Este aparato está previsto para pesar y tarar alimentos en las cantidades habituales para un consumo doméstico, así como para su uso como temporizador y para indicar la temperatura en estancias interiores secas. Este producto está diseñado exclusivamente para su uso doméstico privado. ¡No lo utilice con fines comerciales o industriales!

## Indicaciones de advertencia y símbolos utilizados

En esta guía breve, en el embalaje y en el aparato se utilizan las siguientes indicaciones de advertencia y símbolos (si corresponde):

	<b>¡PELIGRO!</b> Una indicación de advertencia marcada con este símbolo y con el término "PELIGRO" designa una situación de peligro inminente que, si no se evita, causa lesiones mortales o graves.
	<b>¡ADVERTENCIA!</b> Una indicación de advertencia marcada con este símbolo y con el término "ADVERTENCIA" designa una posible situación peligrosa que, si no se evita, puede causar lesiones mortales o graves.
	<b>¡CUIDADO!</b> Una indicación de advertencia marcada con este símbolo y con el término "CUIDADO" designa una posible situación peligrosa que, si no se evita, puede causar lesiones de gravedad leve a moderada.

	<b>¡ATENCIÓN!</b> Una indicación de advertencia marcada con este símbolo y con el término "ATENCIÓN" designa una posible situación que, si no se evita, puede causar daños materiales.
	La indicación proporciona información adicional que facilita el manejo del aparato.
	¡Utilice guantes de protección!
	Producto apto para su limpieza en el lavavajillas.
	Todas las piezas de este aparato que entran en contacto con alimentos son aptas para su uso con alimentos.
	Mantenga las pilas fuera del alcance de los niños.
	Corriente continua.

## Indicaciones de seguridad

### ¡ADVERTENCIA!

- ▶ Antes de usar el aparato, compruebe si hay signos de daños externos visibles. No ponga en funcionamiento un aparato dañado o que se haya caído.
- ▶ Los niños no deben utilizar los materiales de embalaje para jugar. **Existe peligro de asfixia.** Mantenga el aparato fuera del alcance de los niños pequeños.
- ▶ Este aparato puede ser utilizado por niños a partir de 8 años y por personas cuyas facultades físicas, sensoriales o mentales sean reducidas o carezcan de los conocimientos y de la experiencia necesarios siempre que sean vigilados o hayan sido instruidos correctamente sobre el uso seguro del aparato y hayan comprendido los peligros que entraña.
- ▶ Los niños no deben jugar con el aparato.
- ▶ Los niños no deben realizar las tareas de limpieza y mantenimiento del aparato sin supervisión.

- ▶ No abra nunca la carcasa del aparato. No hay ninguna pieza en el interior que deba someterse a ningún tipo de mantenimiento. De lo contrario, podrían producirse lesiones y daños en el aparato.
- ▶ Solo los talleres autorizados o el servicio de asistencia técnica pueden reparar el aparato. Una reparación inadecuada puede provocar riesgos para el usuario. Además, se anulará la garantía.

## ⚠ ¡ATENCIÓN!

- ▶ Proteja el aparato frente a la humedad y a la penetración de líquidos.
- ▶ No coloque ningún objeto sobre la báscula cuando no esté en uso.
- ▶ No coloque nunca más de 5 kg de peso en la báscula.
- ▶ Proteja la báscula frente a los golpes, la humedad, el polvo, las sustancias químicas, las oscilaciones fuertes de temperatura y la proximidad a fuentes de calor (hornos, calefactores).
- ▶ No exponga la báscula a lo siguiente:
  - A temperaturas elevadas o a campos electromagnéticos potentes (p. ej., teléfonos móviles).
  - A vibraciones fuertes.
  - A esfuerzos mecánicos fuertes.
  - A la radiación solar directa.
- ▶ Este aparato contiene componentes electrónicos sensibles. Por lo tanto, es posible que se produzcan interferencias causadas por la radiotransmisión de otros dispositivos cercanos, p. ej., teléfonos móviles, radioteléfonos, mandos a distancia, microondas, etc. Si se producen perturbaciones en la pantalla, aleje dichos dispositivos del entorno directo de la báscula.
- ▶ Las interferencias electromagnéticas pueden causar fallos de funcionamiento. En tal caso, retire brevemente la pila y vuelva a insertarla.

- ▶ Proteja el aparato frente a la carga/descarga electrostática, ya que podría impedir el intercambio de datos interno y provocar perturbaciones en la pantalla.
- ▶ Los componentes defectuosos deben sustituirse exclusivamente por recambios originales. Solo puede garantizarse el cumplimiento de los requisitos de seguridad con el uso de estos recambios.

## **Indicaciones de seguridad sobre la manipulación de las pilas**

### **⚠ ¡ADVERTENCIA!**

**¡Una manipulación incorrecta de las pilas puede provocar incendios, explosiones, fugas de sustancias peligrosas u otras situaciones de peligro!**

- ▶  Mantenga las pilas siempre fuera del alcance de los niños.
- ▶ Asegúrese de que nadie ingiera una pila.
- ▶ Si usted u otra persona ha ingerido una pila, busque inmediatamente asistencia médica.
- ▶ Utilice exclusivamente el tipo de pila indicado.
- ▶ No recargue nunca pilas no recargables.
- ▶ Retire las pilas recargables del aparato antes de cargarlas.
- ▶ No tire nunca las pilas al fuego o al agua.
- ▶ No exponga las pilas a temperaturas elevadas ni a la radiación solar directa.
- ▶ No abra o deforme nunca las pilas.
- ▶ No cortocircuite los contactos.
- ▶ Retire las pilas gastadas del aparato y deséchelas de forma segura.
- ▶ No utilice tipos distintos de pilas ni pilas nuevas y gastadas a la vez.
- ▶ Introduzca siempre las pilas con la polaridad correcta en el aparato.

- ▶ Extraiga las pilas cuando no vaya a utilizar el aparato durante un periodo prolongado.
- ▶ Revise las pilas de forma periódica. Las fugas en las pilas pueden provocar lesiones y dañar el aparato.
- ▶  Utilice guantes de protección si las pilas tienen fugas. Limpie los contactos de las pilas y del aparato, así como el compartimento para pilas, con un paño seco. Evite el contacto de la piel y las mucosas, especialmente de los ojos, con los productos químicos. En caso de contacto, elimine los productos químicos aclarando la zona afectada con agua abundante y busque inmediatamente asistencia médica.

## Volumen de suministro

El aparato se suministra de serie con los siguientes componentes:

- Báscula de cocina
- Cuenco de pesaje con anillo antideslizante
- 1 pila de tipo botón, 3 V, CR 2032 (preinstalada)
- Guía breve

**i** **Indicación:** compruebe la integridad del suministro y si hay daños visibles. Si el suministro está incompleto o se observan daños debidos a un embalaje deficiente o al transporte, póngase en contacto con la línea directa de asistencia (consulte el capítulo **Asistencia técnica**).

## Descripción del aparato

(Consulte las ilustraciones de la página desplegable)

Fig. A

- 1 Colgador
- 2 Botón del temporizador  $\frac{T}{SET}$
- 3 Botón de encendido/apagado  $\frac{ON}{OFF}$
- 4 Pantalla LC
- 5 Botón TARE/ajuste del temporizador  $\frac{\blacktriangle}{TARE}$
- 6 Botón de unidades de peso/ajuste del temporizador  $\frac{\blacktriangledown}{UNIT}$
- 7 Compartimento para pilas

**Fig. B**

- 8 Cuenco de pesaje
- 8a Anillo antideslizante

**Fig. C**

- 9 Indicación del peso
- 10 Indicación de la temperatura
- 11 Indicación de las unidades
- 12 Símbolo de peso negativo **—**
- 13 Símbolo de tara **T**
- 14 Indicación del temporizador con símbolo de alarma 

## Puesta en funcionamiento

- i **Indicación:** extraiga el aparato del embalaje y retire todos los materiales de embalaje.
- 1) Dé la vuelta al aparato y colóquelo sobre una base blanda para no arañar la superficie.
  - 2) Utilice un destornillador para desatornillar el tornillo del compartimento para pilas 7 situado en la parte trasera del aparato.
  - 3) Abra la tapa del compartimento para pilas 7.
  - 4) Retire la tira de plástico situada entre la pila y los contactos tirando de ella en la dirección indicada por la flecha. Tras esto, se emite una señal acústica que señala que la pila se ha activado.

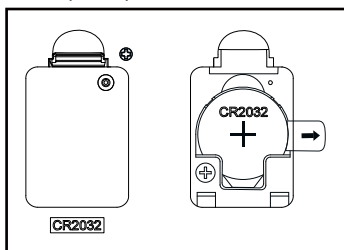

- 5) Cierre la tapa del compartimento para pilas 7 y vuelva a atornillar firmemente el tornillo.

Tras esto, el aparato estará listo para su uso.

## Manejo

### Pesaje

- 1) Coloque la báscula sobre una superficie plana y asegúrese de que quede en una posición totalmente horizontal.
- 2) Coloque el cuenco de pesaje **8** sobre la báscula.
- 3) Pulse el botón de encendido/apagado **ON/OFF** **3** para encender la báscula. Tras esto, se emite una señal acústica.  
**i** **Indicación:** también puede encenderse la báscula sin el cuenco de pesaje **8**. La indicación de peso **9** muestra siempre el valor 0 al principio independientemente de si se coloca el cuenco de pesaje o no. Según la unidad de peso que se seleccione, se muestra como **0** g, **0:0.0** lb:oz o **0:00** oz. También se muestra la temperatura ambiente en °C.  
Si posa el cuenco de pesaje **8** sobre la báscula después de haberla encendido, la indicación de peso **9** muestra el peso del cuenco de pesaje **8**. Pulse el botón **TARE** **5** para volver a ajustar un valor de 0. Tras esto, la indicación de peso muestra el valor **0** y aparece el símbolo de tara **T** **13**.
- 4) Seleccione la unidad de peso con el botón **UNIT** **6**. La indicación de unidades **11** cambia con cada pulsación a la siguiente unidad en la siguiente secuencia: g > lb:oz > oz (gramos, libras/onzas > onzas).  
**!** **¡ATENCIÓN!** No coloque nunca más de 5 kg (11 lb o 176 oz) de peso en la báscula, ya que podría dañarse de forma irreparable. En caso de duda, pese primero los alimentos con un peso elevado en una báscula que admita una carga más alta.
- 5) Coloque el alimento en el cuenco de pesaje **8**. La pantalla LC **4** muestra el peso en la unidad de peso seleccionada.

### Añadido de alimentos (tara)

Para pesar varias cantidades (p. ej., los distintos ingredientes de una masa) en un proceso combinado, puede ajustarse la báscula en 0 antes de añadir una cantidad adicional.

- 1) Si desea volver a ajustar la báscula en 0 tras la primera medición para pesar el ingrediente siguiente, pulse el botón **TARE** **5**. Tras esto, la indicación de peso muestra el valor **0** g y aparece el símbolo de tara **T** **13**.
- 2) Coloque el nuevo alimento en el cuenco de pesaje **8**. A continuación, se muestra el nuevo peso.
- 3) Repita el proceso para cada ingrediente adicional, pero sin superar nunca la carga máxima del aparato.

## Retirada parcial de alimentos

Tras el proceso de pesaje, la báscula también permite pesar las cantidades que vuelvan a retirarse si se ha pasado de peso.

- 1) Para ello, tras la medición, vuelva a ajustar la báscula en 0 con solo pulsar el botón **TARE** **5**. Tras esto, la indicación de peso **9** muestra el valor **0** g y aparece el símbolo de tara **T** **13**.
- 2) Retire el alimento del cuenco de pesaje **8**. Tras esto, se muestra el peso de la cantidad retirada como peso negativo y aparece el símbolo **-** **12**.
- 3) Vuelva a pulsar el botón **TARE** **5** para volver a ajustar la báscula en 0. Tras esto, el símbolo de tara **T** **13** desaparece y la indicación de peso **9** vuelve a mostrar el valor **0** g.
- 4) A continuación, podrá retirar o añadir/pesar más cantidades.

## Ajuste del temporizador/alarma

También puede utilizar la báscula como temporizador de cocina. Puede ajustarse un tiempo de entre 00:10 segundos y 99:50 minutos en intervalos de 10 segundos. Tras esto, el temporizador cuenta el tiempo hacia atrás. Para ajustar el temporizador, proceda de la siguiente manera:

- 1) Cuando la báscula esté encendida, pulse el botón del temporizador **T SET** **2**. Tras eso, el símbolo de alarma **🔔** aparece en la indicación del temporizador **14**.
- 2) Para ajustar el tiempo, pulse el botón **TARE** **5** (el valor aumenta 10 segundos con cada pulsación) o el botón **UNIT** **6** (el valor disminuye 10 segundos con cada pulsación).
- 3) Pulse el botón del temporizador **T SET** **2** para confirmar el valor ajustado e iniciar la cuenta atrás.
- i** **Indicación:** para parar la cuenta atrás antes de tiempo, vuelva a pulsar el botón del temporizador **T SET** **2** y púselo después otra vez para volver a ajustar el temporizador en 00:00. Tras eso, el símbolo de alarma **🔔** desaparece en la indicación del temporizador **14**.
- 4) Tras finalizar el tiempo ajustado, se emite una señal de alarma y el símbolo de alarma **🔔** parpadea en la indicación del temporizador **14**. A continuación, la pantalla LC **4** se apaga. Pulse el botón de encendido/apagado **ON OFF** **3** para desactivar la alarma y apagar el aparato.



## Cambio de la pila

Si la pila tiene poca carga, en la pantalla LC **4** aparece la indicación "L a" para señalar que debe cambiarse la pila. Para ello, proceda de la manera siguiente:

- 1) Abra el compartimento para pilas **7** como se indica en los pasos del 1 al 3 del capítulo "Puesta en funcionamiento".
- 2) Retire la pila gastada y sustitúyala por una nueva del mismo tipo. El tipo de pila está indicado debajo de la tapa del compartimento para pilas **7**.
- i** **Indicación:** preste atención a la polaridad correcta indicada en el compartimento para pilas **7** abierto. El polo positivo debe apuntar hacia arriba.
- 3) Cierre el compartimento para pilas **7** y vuelva a atornillar firmemente el tornillo.

## Limpieza

**i** **¡ATENCIÓN!** Asegúrese de que no penetre ningún líquido en la báscula. ¡De lo contrario, podrían provocarse daños irreparables en el aparato! No utilice productos de limpieza abrasivos ni corrosivos, ya que pueden dañar la superficie y provocar daños irreparables en el aparato.

- ◆ Limpie la báscula con un paño húmedo y séquela con un paño sin pelusas.  
En caso de suciedad incrustada, añada al paño un poco de jabón lavavajillas suave. Tras la limpieza, elimine los posibles restos del jabón lavavajillas con un paño humedecido solo con agua.
- ◆ Limpie el cuenco de pesaje **8** con el anillo antideslizante **8a** en agua caliente con un poco de jabón lavavajillas, enjuáguelo con agua limpia y séquelo con un paño suave.
- ◆ El anillo antideslizante **8a** de la parte inferior del cuenco de pesaje **8** puede extraerse para una mejor limpieza. Después de la limpieza, vuelva a introducirlo en la ranura de la parte inferior del cuenco de pesaje **8** sin retorcerlo ni estirarlo. En caso de que sea difícil insertarlo, dele la vuelta 180°.



El cuenco de pesaje **8** y el anillo antideslizante **8a** también pueden limpiarse en el lavavajillas.

## Desecho

### Desecho del aparato



El símbolo adyacente de un contenedor tachado sobre unas ruedas indica que este aparato está sujeto a la Directiva 2012/19/EU. Dicha Directiva estipula que el aparato no debe desecharse con la basura doméstica normal al finalizar su vida útil, sino en puntos de recogida, puntos limpios o a través de empresas de desechos previstas especialmente para ello.

**Este tipo de desecho es gratuito. Cuide el medio ambiente y deseche el aparato de la manera adecuada.**

Si el aparato contiene datos personales, será su responsabilidad eliminarlos antes de entregarlo para su desecho.

Siempre que sea posible hacerlo sin destruir el aparato, retire las pilas o baterías usadas antes de entregarlo para su desecho y recíclelas por separado. Si la batería está integrada en el aparato de forma fija, debe indicarse que el aparato contiene una batería para su desecho.



Puede informarse acerca de las posibilidades de desecho de los aparatos usados en su administración municipal o ayuntamiento.



El producto y el embalaje son reciclables, se someten a una responsabilidad ampliada del fabricante y se desechan por separado.

### Desecho del embalaje





El material de embalaje se ha seleccionado teniendo en cuenta criterios ecológicos y de desecho, por lo que es reciclable. Deseche el material de embalaje innecesario de la forma dispuesta por las normativas locales aplicables.



Deseche el embalaje de forma respetuosa con el medio ambiente. Observe las indicaciones de los distintos materiales de embalaje y, si procede, recíclelos de la manera correspondiente. Los materiales de embalaje cuentan con abreviaciones (a) y cifras (b) que significan lo siguiente: 1-7: plásticos; 20-22: papel y cartón; 80-98: materiales compuestos.

## Anexo

### Características técnicas

Alimentación de corriente	3 V  1 pila de botón CR2032, pila de litio
Corriente nominal	10 mA
Máx. rango de medición	5 kg (11 lb) (176 oz)
Intervalos de medición	1 g (0 lb:0,1 oz) (0,05 oz)
Temperatura	0-40 °C en intervalos de 0,1 °C
Capacidad/volumen útil del cuenco de pesaje 	Aprox. 3,5 l/3,0 l

### Asistencia técnica

 **Servicio España**  
Tel.: 900 984 989  
E-Mail: [kompernass@lidl.es](mailto:kompernass@lidl.es)

IAN 497311\_2204

### Importador

Tenga en cuenta que la dirección siguiente no es una dirección de asistencia técnica. Póngase primero en contacto con el centro de asistencia técnica especificado.

KOMPERNASS HANDELS GMBH  
BURGSTRASSE 21  
44867 BOCHUM  
ALEMANIA  
[www.kompernass.com](http://www.kompernass.com)

## Indholdsfortegnelse

<b>Informationer til denne kvikvejledning</b> .....	<b>98</b>
<b>Anvendelsesområde</b> .....	<b>98</b>
<b>Anvendte advarsler og symboler</b> .....	<b>98</b>
<b>Sikkerhedsanvisninger</b> .....	<b>99</b>
Sikkerhedsanvisninger for håndtering af batterier .....	101
<b>Pakkens indhold</b> .....	<b>102</b>
<b>Beskrivelse af produktet</b> .....	<b>102</b>
<b>Ibrugtagning</b> .....	<b>103</b>
<b>Betjening</b> .....	<b>104</b>
Vejning .....	104
Tilføjelse af fødevarer (Tara) .....	104
Delvis fjernelse af fødevarer .....	105
Indstilling af timer/alarm .....	105
<b>Udskiftning af batteriet</b> .....	<b>106</b>
<b>Rengøring</b> .....	<b>106</b>
<b>Bortskaffelse</b> .....	<b>107</b>
Bortskaffelse af produktet .....	107
Bortskaffelse af emballage .....	107
<b>Tillæg</b> .....	<b>108</b>
Tekniske data .....	108
Service .....	108
Importør .....	108

## Informationer til denne kvikvejledning

Dette dokument er en forkortet, trykt udgave af den komplette betjeningsvejledning.



Ved at scanne denne QR-kode kommer du direkte til Lidl-service-siden ([www.lidl-service.com](http://www.lidl-service.com)) og kan åbne og downloade den komplette betjeningsvejledning ved at indtaste varenummeret (IAN) 497311\_2204.

### ⚠ ADVARSEL!

Læs og overhold den komplette betjeningsvejledning og sikkerhedsanvisningerne, så farer og materielle skader undgås.





Kvikvejledningen er en del af dette produkt. Du bør sætte dig ind i alle produktets betjenings- og sikkerhedsanvisninger før brug. Opbevar kvikvejledningen omhyggeligt og lad den følge med, hvis produktet gives videre til andre.







## Anvendelsesområde

Dette produkt er beregnet til vejning og tara-vejning af fødevarer i mængder, der normalt forekommer i husholdningen, samt til korttidsmåling og temperaturvisning i tørre indendørs rum. Det er udelukkende beregnet til brug i private husholdninger. Brug ikke produktet til erhvervs-mæssige eller industrielle formål!

## Anvendte advarsler og symboler

I denne kvikvejledning anvendes følgende advarsler og symboler på emballagen og produktet (hvis de er relevante):

	<b>FARE!</b> En advarsel med dette symbol og signalordet "FARE" angiver en umiddelbart forestående farlig situation, som medfører døden eller alvorlige kvæstelser, hvis faren ikke undgås.
	<b>ADVARSEL!</b> En advarsel med dette symbol og signalordet "ADVARSEL" angiver en mulig farlig situation, som kan medføre døden eller alvorlige kvæstelser, hvis faren ikke undgås.
	<b>FORSIGTIG!</b> En advarsel med dette symbol og signalordet "FORSIGTIG" angiver en mulig farlig situation, som kan medføre mindre eller moderate kvæstelser, hvis faren ikke undgås.
	<b>OBS!</b> En advarsel med dette symbol og signalordet "OBS" angiver en mulig situation, som kan medføre materielle skader, hvis situationen ikke undgås.

	Et 'bemærk' henviser til yderligere oplysninger, som gør det nemmere at bruge produktet.
	Bær beskyttelseshandsker!
	Kan rengøres i opvaskemaskine.
	Alle produktets dele, der kommer i kontakt med fødevarer, er fødevareregnede.
	Opbevar batterier uden for børns rækkevidde.
	Jævnstrøm.

## Sikkerhedsanvisninger

### ADVARSEL!

- ▶ Kontrollér produktet for udvendige, synlige skader før brug. Brug ikke produktet, hvis det er beskadiget eller har været tabt på gulvet.
- ▶ Børn må ikke lege med emballeringsmaterialet.  
**Der er fare for kvælning.** Hold småbørn på afstand af produktet.
- ▶ Dette produkt kan bruges af børn fra 8 år og derover og af personer med nedsatte fysiske, sensoriske eller mentale evner eller manglende erfaring og/eller viden, hvis de er under opsyn eller undervises i sikker brug af produktet og de farer, der kan være forbundet med det.
- ▶ Børn må ikke lege med produktet.
- ▶ Rengøring og brugervedligeholdelse må ikke udføres af børn uden opsyn.
- ▶ Åbn aldrig produktets kabinet. Det indeholder ingen dele, der kræver vedligeholdelse. Dette kan medføre personskade og beskadigelse af produktet.

- ▶ Lad kun autoriserede specialforretninger eller kundeservice reparere produktet. Forkert udførte reparationer kan medføre fare for brugeren. Desuden bortfalder alle garantikrav.

## ❗ **OBS!**

- ▶ Beskyt produktet mod fugt og indtrængende væsker.
- ▶ Stil ikke genstande på vægten, når den ikke er i brug.
- ▶ Vægten må ikke belastes med mere end 5 kg.
- ▶ Beskyt vægten mod stød, fugt, støv, kemikalier, stærke temperatursvingninger og varmekilder, der befinder sig tæt på (ovn, radiator).
- ▶ Udsæt ikke vægten for
  - høje temperaturer eller kraftige magnetfelter (f.eks. mobiltelefoner)
  - kraftige vibrationer
  - kraftige mekaniske belastninger
  - direkte sollys
- ▶ Produktet indeholder følsomme elektroniske komponenter. Det er derfor muligt, at det kan blive forstyrret af radiotransmissioner fra andre apparater i nærheden, f.eks. mobiltelefoner, tovejsradioer, fjernbetjening, mikrobølgeovne og lignende. Hvis der vises fejlmeddelelser på displayet, skal du fjerne sådanne apparater fra vægtens umiddelbare nærhed.
- ▶ Elektromagnetisk interferens kan føre til funktionsfejl. I så fald skal du fjerne batteriet kortvarigt og sætte det i igen.
- ▶ Beskyt produktet mod elektrostatisk ladning/afladning. Dette kan hindre den interne dataudveksling og føre til forkerte angivelser på displayet.
- ▶ Defekte komponenter må kun udskiftes med originale reservedele. Kravene til sikkerhed kan kun garanteres, hvis der anvendes originale dele.

## Sikkerhedsanvisninger for håndtering af batterier

### **ADVARSEL!**

**Forkert håndtering af batterier kan føre til brand, eksplosioner, udløb af farlige stoffer eller andre farlige situationer!**

- ▶  Lad aldrig børn få fat i batterier.
- ▶ Sørg for, at ingen sluger batterier.
- ▶ Søg omgående lægehjælp, hvis du eller en anden person har slugt et batteri.
- ▶ Brug udelukkende den angivne batteritype.
- ▶ Genoplad aldrig ikke-genopladelige batterier.
- ▶ Fjern genopladelige batterier fra produktet, inden du oplader dem.
- ▶ Kast aldrig batterier i ild eller vand.
- ▶ Udsæt ikke batterier for høje temperaturer eller direkte sollys.
- ▶ Du må aldrig åbne eller deformere batterier.
- ▶ Kortslut ikke tilslutningsklemmerne.
- ▶ Tag de tomme batterier ud af produktet, og bortskaf dem sikkert.
- ▶ Brug ikke forskellige batterityper eller nye og gamle batterier sammen.
- ▶ Sæt altid batterier ind i produktet med polerne vendt rigtigt.
- ▶ Tag batterierne ud, hvis du ikke skal bruge produktet i længere tid.
- ▶ Kontrollér batterierne regelmæssigt. Lækkende batterier kan forårsage personskader og beskadige produktet.



- ▶  Brug beskyttelseshandsker, hvis batterierne lækker! Rengør batteriernes og produktets kontakter samt batterirummet med en tør klud. Undgå, at hud og slimhinder (især dine øjne) kommer i kontakt med kemikalierne. Skyl ved kontakt kemikalierne af med rigeligt vand, og søg omgående lægehjælp.

## Pakkens indhold

Produktet leveres som standard med følgende dele:

- Køkkenvægt
  - Vægtskål med skridsikker ring
  - 1 x knapcelle, 3V, CR 2032 (forudinstalleret)
  - Kvikvejledning
- i Bemærk:** Kontrollér, at alle dele er leveret med, og at der ikke er synlige skader. Hvis der mangler dele, eller hvis nogle af delene er defekte på grund af mangelfuld emballage eller på grund af transporten, bedes du henvende dig til vores service-hotline (se kapitlet **Service**).

## Beskrivelse af produktet

(Se billederne på fold-ud-siden)

### Fig. A

- 1 Ophængningsbøjle
- 2 Knappen Timer  $\frac{T}{SET}$
- 3 Knappen TÆND/SLUK  $\frac{ON}{OFF}$
- 4 LC-display
- 5 Indstilling af knappen TARE/Timer  $\frac{\blacktriangle}{TARE}$
- 6 Indstilling af knappen Vægtenheder/Timer  $\frac{\blacktriangledown}{UNIT}$
- 7 Batterirum

### Fig. B

- 8 Vægtskål
- 8a Skridsikker ring

**Fig. C**

- ⑨ Vægtindikator
- ⑩ Temperaturindikator
- ⑪ Enhedsindikator
- ⑫ Ikonet Minusvægt **—**
- ⑬ Ikonet Tara **T**
- ⑭ Timervisning med alarmikon 

## Ibrugtagning

- ① **Bemærk:** Tag produktet ud af emballagen, og fjern alle emballagedele.
- 1) Vend produktet, og læg det på et blødt underlag, så overfladen ikke ridses.
  - 2) Brug en skruetrækker til at løsne skruen på batterirummet ⑦ på bagsiden af produktet.
  - 3) Åbn låget til batterirummet ⑦.
  - 4) Fjern den plastikstrimmel, der sidder i klemme mellem batteriet og kontakterne, ved at trække den af i pilens retning. Der høres et signal, som angiver, at batteriet er blevet aktiveret.

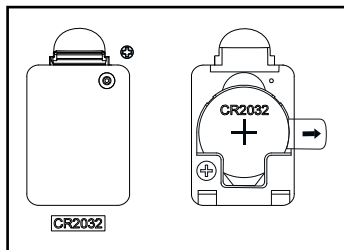

- 5) Luk låget til batterirummet ⑦, og stram skruen igen.
- Nu er produktet klar til brug.

## Betjening

### Vejning

- 1) Placer vægten på en plan overflade, og sørg for, at den ligger helt vandret.
- 2) Sæt vægtskålen **8** på vægten.
- 3) Tryk på knappen TÆND/SLUK **ON/OFF** **3** for at tænde vægten. Der høres et signal.  
**!** **Bemærk:** Du kan også tænde vægten uden vægtskålen **8**. Uafhængigt af dette viser vægtindikatoren **9** altid værdien 0 til at starte med. Afhængigt af, hvilke vægtenhed der blev valgt, vises dette som  $\square$  g,  $\square:\square.\square$  lb:oz eller  $\square:\square\square$  oz. Omgivelsestemperaturen i °C vises også. Hvis du først har stillet vægtskålen **8** på vægten, efter at vægten var blevet tændt, viser vægtindikatoren **9** den vægtskålens **8** vægt. Tryk på knappen **TARE** **5** for at sætte værdien til 0 igen. Vægtindikatoren viser  $\square$ . Ikonet Tara **T** **13** vises.
- 4) Vælg vægtenheden med knappen **UNIT** **6**. Enhedsindikatoren **11** skifter ved hver berøring til den næste enhed i denne rækkefølge: g > lb:oz > oz (gram, pund/ounces > ounces).  
**!** **OBS!** Belast aldrig vægten med mere end 5 kg (11 lb hhv. 176 oz), da den ellers kan blive permanent beskadiget. I tvivlstilfælde skal du først veje tunge fødevarer på en vægt, der tåler højere belastning.
- 5) Kom fødevarerne i vægtskålen **8**. LC-displayet **4** viser vægten i den valgte vægtenhed.

### Tilføjelse af fødevarer (Tara)

For at afveje yderligere fødevarer (f.eks. forskellige ingredienser til en dej) i et kombineret forløb, kan du sætte vægten på 0 før tilsætning af yderligere fødevarer.

- 1) Hvis du vil nulstille vægten til 0 efter den første måling for at måle den næste ingrediens, skal du trykke på knappen **TARE** **5**. Vægtindikatoren viser  $\square$  g. Ikonet Tara **T** **13** vises.
- 2) Kom de nye fødevarer i vægtskålen **8**. Den nye vægt vises.
- 3) Gentag processen for hver yderligere ingrediens, men kun indtil den maksimale belastning af produktet er nået.



## Delvis fjernelse af fødevarer

Med vægten kan du efter vejningsprocessen også veje den mængde, som du fjerner igen, hvis du har fyldt for meget på.

- 1) Hvis du vil gøre det, skal du efter vejningen igen sætte vægten på 0 ved at trykke på knappen **TARE** **5**. Vægtindikatoren **9** viser igen 0 g. Ikonet Tara **T** **16** vises.
- 2) Fjern fødevarerne fra vægtskålen **8**. Den fjernede mængdes vægt vises som en minusvægt. Ikonet **—** **12** vises.
- 3) Tryk på knappen **TARE** **5** igen for at sætte vægten tilbage til 0. Ikonet Tara **T** **16** forsvinder. Vægtindikatoren **9** viser igen 0 g.
- 4) Du kan nu fjerne eller tilføje/veje yderligere mængder.

## Indstilling af timer/alarm

Du kan også bruge vægten som et minutur. Du kan indstille tiden fra 00:10 sekunder til 99:50 minutter i trin på 10 sekunder. Timeren tæller så tiden ned. Hvis du vil indstille timeren, skal du gøre som følger:

- 1) Når vægten er tændt, skal du trykke på knappen Timer **T** **SET** **2**. Alarmikonet  vises i timerindikatoren **14**.
  - 2) Hvis du vil indstille tiden, skal du trykke på knappen **TARE** **5** (værdien øges hver gang med 10 sekunder) hhv. knappen **UNIT** **6** (værdien reduceres hver gang med 10 sekunder).
  - 3) Tryk på knappen Timer **T** **SET** **2** for at bekræfte den indstillede tid og starte nedtællingen.
- i Bemærk:** Hvis du vil stoppe nedtællingen i utide, skal du trykke på knappen Timer **T** **SET** **2** igen og en gang til for at stille timeren tilbage til 00:00 igen. Alarmikonet  i timerindikatoren **14** forsvinder.
- 4) Når den indstillede tid er gået, høres et alarmsignal, og alarmikonet  i timerindikatoren **14** blinker. LC-displayet **4** slukker. Tryk på knappen **TÆND/SLUK** **ON** **OFF** **3** for stoppe alarmer og slukke produktet.

## Udskiftning af batteriet

Hvis batteriet er svagt, vises meddelelsen "Lo" på LC-displayet **4** for at angive, at batteriet skal udskiftes. Sådan gør du:

- 1) Åbn batterirummet **7** som beskrevet i trin 1–3 i kapitlet "Ibrugtagning".
- 2) Tag det brugte batteri ud, og erstat det med et nyt af samme type. Batteritypen er angivet under låget til batterirummet **7**.
- i Bemærk:** Sørg for, at polerne vender rigtigt som angivet på det åbne batterirum **7**. Den positive pol skal vende opad.
- 3) Luk batterirummet **7**, og stram skruen igen.

## Rengøring

**!** **OBS!** Sørg for, at der ikke kommer væske ind i vægten!

Det fører til permanente skader på produktet.

Brug ikke skurende eller ætsende rengøringsmidler. De kan angribe overfladen og påføre produktet uoprettelige skader.

- ◆ Rengør vægten med en fugtig klud, og aftør den med en fnugfri klud. Hvis snavset sidder fast, kan du komme lidt mildt opvaskemiddel på kluden. Efter rengøringen fjernes eventuelle rester af opvaskemiddel med en klud, der er fugtet med vand.
- ◆ Rengør vægtskålen **8** med den skridsikre ring **8a** i varmt vand med lidt opvaskemiddel, skyl efter med rent vand, og tør dem derefter af med en blød klud.
- ◆ Den skridsikre ring **8a** i bunden af vægtskålen **8** kan fjernes for at forbedre rengøringen. Efter rengøringen skal du sætte den i igen ved at trykke den ind i rillen i bunden af vægtskålen **8** uden at vride eller strække den. Drej eventuelt den skridsikre ring 180°, hvis det er svært at skubbe den ind.



Vægtskålen **8** og den skridsikre ring **8a** kan også rengøres i opvaskemaskinen.

## Bortskaffelse

### Bortskaffelse af produktet



Det viste symbol med den overstregede affaldscontainer på hjul viser, at dette produkt er underlagt direktivet 2012/19/EU. Dette direktiv angiver, at produktet ikke må bortskaffes sammen med det normale husholdningsaffald, når dets brugstid er omme, men skal afleveres på specielle indsamlingssteder, genbrugspladser eller affaldsvirksomheder.

### Denne bortskaffelse er gratis for dig. Skån miljøet, og bortskaf produktet korrekt.

Hvis det udtjente produkt indeholder persondata, er du selv ansvarlig for sletningen, før du afleverer det.

Fjern de gamle batterier fra produktet, hvis det kan ske uden at ødelægge produktet, og aflever dem til separat indsamling, før det udtjente produkt bortskaffes. Ved indbyggede genopladelige batterier skal der gøres opmærksom på ved bortskaffelsen, at produktet indeholder et genopladeligt batteri.



Du kan få oplysninger hos kommunen om bortskaffelse af udtjente produkter.



Produktet og emballagen kan genbruges, er underlagt et udvidet producentansvar og indsamles sorteret.

### Bortskaffelse af emballage



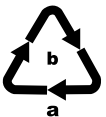

Emballeringsmaterialerne er valgt ud fra kriterier som miljøforligelighed og bortskaffelsesteknik og kan derfor genbruges. Bortskaf emballagematerialer, som du ikke skal bruge mere, efter de lokalt gældende forskrifter.



Bortskaf emballagen miljøvenligt. Vær opmærksom på mærkningen på de forskellige emballagematerialer, og aflever dem sorteret til bortskaffelse. Emballagematerialerne er mærket med forkortelserne (a) og tallene (b) med følgende betydning: 1-7: Plast, 20-22: Papir og pap, 80-98: Kompositmaterialer.

## Tillæg

### Tekniske data

Strømforsyning	3 V  1 knapcellebatteri CR2032, litiumbatteri
Mærkestrøm	10 mA
Maks. Måleområde	5 kg (11 lb) (176 oz)
Inddeling	1 g (0 lb:0,1 oz) (0,05 oz)
Temperatur	0 °C - 40 °C i trin på 0,1 °C
Volumen/nyttevolumen, vægtskål 	ca. 3,5 l/3,0 l

### Service

 **Service Danmark**  
Tel.: 32 710005  
E-Mail: [kompernass@lidl.dk](mailto:kompernass@lidl.dk)

IAN 497311\_2204

### Importør

Bemærk at den efterfølgende adresse ikke er en serviceadresse. Kontakt først det nævnte servicested.

KOMPERNASS HANDELS GMBH  
BURGSTRASSE 21  
44867 BOCHUM  
TYSKLAND  
[www.kompernass.com](http://www.kompernass.com)

## Indice

<b>Informazioni sulle presenti istruzioni brevi</b> .....	<b>110</b>
<b>Uso conforme</b> .....	<b>110</b>
<b>Avvertenze e simboli utilizzati</b> .....	<b>110</b>
<b>Avvertenze di sicurezza</b> .....	<b>111</b>
Avvertenze di sicurezza relative all'uso delle pile .....	113
<b>Materiale in dotazione</b> .....	<b>114</b>
<b>Descrizione dell'apparecchio</b> .....	<b>114</b>
<b>Messa in funzione</b> .....	<b>115</b>
<b>Uso</b> .....	<b>116</b>
Pesatura .....	116
Aggiunta di prodotto da pesare (tara) .....	116
Rimozione parziale del prodotto pesato .....	117
Impostazione del timer / dell'allarme .....	117
<b>Sostituzione della pila</b> .....	<b>118</b>
<b>Pulizia</b> .....	<b>118</b>
<b>Smaltimento</b> .....	<b>119</b>
Smaltimento dell'apparecchio .....	119
Smaltimento dell'imballaggio .....	119
<b>Appendice</b> .....	<b>120</b>
Dati tecnici .....	120
Assistenza .....	120
Importatore .....	120



## Informazioni sulle presenti istruzioni brevi

Questo documento è una versione cartacea abbreviata del manuale di istruzioni completo.



Scansionando questo codice QR si giunge direttamente al sito dell'assistenza clienti Lidl ([www.lidl-service.com](http://www.lidl-service.com)) e digitando il codice articolo (IAN) 497311\_2204 si può aprire e scaricare il manuale di istruzioni completo.

### ⚠ AVVERTENZA!

Attenersi al manuale di istruzioni completo e alle avvertenze di sicurezza per evitare danni a persone e beni.



Le istruzioni brevi sono parte integrante del presente prodotto. Prima di utilizzare il prodotto, acquisire dimestichezza con tutte le indicazioni relative ai comandi e alla sicurezza. Conservare le istruzioni brevi in luogo sicuro e consegnare tutta la documentazione in caso di cessione del prodotto a terzi.







## Uso conforme

Questo apparecchio è idoneo alla pesatura e alla pesatura differenziale di quantità domestiche di alimenti, nonché alla misurazione breve e all'indicazione della temperatura in ambienti chiusi. Esso è destinato esclusivamente all'uso in ambienti domestici privati. Non utilizzare l'apparecchio a fini commerciali o industriali!

## Avvertenze e simboli utilizzati

Nelle presenti istruzioni brevi, sulla confezione e sull'apparecchio vengono utilizzati gli avvisi e i simboli seguenti (se pertinenti):

	<b>PERICOLO!</b> Un avviso con questo simbolo e la parola di segnalazione "PERICOLO" indica una situazione di pericolo immediata che, se non viene evitata, ha come conseguenza la morte o una grave lesione.
	<b>AVVERTENZA!</b> Un avviso con questo simbolo e la parola di segnalazione "AVVERTENZA" indica una possibile situazione di pericolo che, se non viene evitata, potrebbe avere come conseguenza la morte o una grave lesione.
	<b>CAUTELA!</b> Un avviso con questo simbolo e la parola di segnalazione "CAUTELA" indica una possibile situazione di pericolo che, se non viene evitata, potrebbe avere come conseguenza una lesione di entità lieve o moderata.

	<b>ATTENZIONE!</b> Un avviso con questo simbolo e la parola di segnalazione "ATTENZIONE" indica una possibile situazione che, se non viene evitata, potrebbe avere come conseguenza danni materiali.
	Una nota fornisce ulteriori informazioni volte a facilitare l'uso dell'apparecchio.
	Indossare guanti di protezione!
	Adatto al lavaggio in lavastoviglie.
	Tutti i componenti di questo apparecchio che vengono a contatto con alimenti sono idonei al contatto con gli alimenti.
	Tenere le batterie fuori dalla portata dei bambini.
	Corrente continua.

## Avvertenze di sicurezza

### **AVVERTENZA!**

- ▶ Controllare l'apparecchio prima dell'uso per rilevare eventuali danni visibili. Non mettere in funzione l'apparecchio se è danneggiato o nel caso in cui sia caduto.
- ▶ Il materiale di imballaggio non deve essere utilizzato dai bambini come giocattolo. **Sussiste il pericolo di soffocamento.** Tenere lontani i bambini piccoli dall'apparecchio.
- ▶ Questo apparecchio può essere utilizzato dai bambini di almeno 8 anni di età e da persone con capacità fisiche, sensoriali o mentali ridotte o insufficiente esperienza o conoscenza, solo se sorvegliati o istruiti sull'uso sicuro dell'apparecchio e qualora ne abbiano compreso i pericoli associati.
- ▶ I bambini non devono giocare con l'apparecchio.
- ▶ La pulizia e la manutenzione a cura dell'utente non devono essere eseguite da bambini non sorvegliati.

- ▶ Non aprire mai l'alloggiamento dell'apparecchio. Al suo intorno non vi sono parti da sottoporre a manutenzione. Ne possono conseguire lesioni e danni all'apparecchio.
- ▶ Fare eseguire le riparazioni solo da aziende specializzate autorizzate o dall'assistenza ai clienti. Le riparazioni inadeguate possono causare gravi pericoli per l'utente e comportano l'estinzione della garanzia.

## ❗ **ATTENZIONE!**

- ▶ Proteggere l'apparecchio dall'umidità e dalla penetrazione di liquidi.
- ▶ Non collocare alcun oggetto sulla bilancia quando non la si utilizza.
- ▶ Non caricare oltre 5 kg sulla bilancia.
- ▶ Proteggere la bilancia dagli urti, dall'umidità, dalla polvere, dagli agenti chimici, da forti oscillazioni di temperatura e da fonti di calore troppo vicine (forni, termosifoni).
- ▶ Non esporre la bilancia
  - a temperature elevate o a forti campi elettromagnetici (ad es. cellulari)
  - a forti vibrazioni
  - a forti sollecitazioni meccaniche
  - all'irradiazione solare diretta.
- ▶ L'apparecchio contiene componenti elettronici delicati. Pertanto è possibile che subisca interferenze a causa di trasmissioni radio provenienti da altri apparecchi nelle vicinanze, ad es. cellulari, ricetrasmittenti, telecomandi, microonde e simili. Se sul display dovessero comparire indicazioni erranee, allontanare tali apparecchi dalla zona immediatamente circostante la bilancia.
- ▶ I disturbi elettromagnetici possono causare anomalie di funzionamento. In tal caso rimuovere per poco tempo le pile e reinserirle.

- ▶ Proteggere l'apparecchio da cariche/scariche elettrostatiche. Esse possono ostacolare lo scambio di dati interno e portare ad indicazioni erronee nel display.
- ▶ I componenti difettosi devono essere sostituiti esclusivamente da pezzi di ricambio originali. Solo con questi pezzi di ricambio è garantita la conformità ai requisiti di sicurezza.

## **Avvertenze di sicurezza relative all'uso delle pile**

### **⚠ AVVERTENZA!**

**L'utilizzo errato delle pile può causare incendi, esplosioni, fuoriuscite di sostanze pericolose o altre situazioni pericolose!**

- ▶  Non permettere mai che le pile giungano nelle mani dei bambini.
- ▶ Assicurarsi che nessuno ingerisca le pile.
- ▶ In caso di ingestione di una pila, consultare immediatamente un medico.
- ▶ Utilizzare esclusivamente il tipo di pile indicato.
- ▶ Non ricaricare mai le pile non ricaricabili.
- ▶ Prima di caricare le pile rimuoverle dall'apparecchio.
- ▶ Non gettare mai le pile nel fuoco o in acqua.
- ▶ Non sottoporre le pile a elevate temperature e all'irradiazione solare diretta.
- ▶ Non aprire né deformare mai le pile.
- ▶ Non cortocircuitare i morsetti di collegamento.
- ▶ Rimuovere le pile scariche dall'apparecchio e smaltirle in sicurezza.
- ▶ Non usare insieme pile di tipo diverso o pile nuove e usate.
- ▶ Inserire le pile nell'apparecchio sempre con la polarità corretta.

- ▶ Se non si utilizza l'apparecchio per lungo tempo, rimuovere le pile.
- ▶ Controllare periodicamente le pile. Le pile che perdono liquido possono causare lesioni e danni all'apparecchio.
- ▶  In presenza di fuoriuscita di acidi dalle pile, utilizzare guanti di protezione. Pulire i contatti delle pile e dell'apparecchio e il vano pile con un panno asciutto. Evitare che pelle e mucose, soprattutto quelle degli occhi, entrino in contatto con le sostanze chimiche. In caso di contatto con sostanze chimiche sciacquare con acqua abbondante e ricorrere immediatamente all'aiuto di un medico.

## Materiali in dotazione

La dotazione standard dell'apparecchio comprende i seguenti componenti:

- Bilancia da cucina
- Piatto di pesatura con anello antiscivolo
- 1 pila a bottone, 3 V, CR 2032 (già inserita)
- Istruzioni brevi

**ⓘ Nota:** controllare se il materiale in dotazione è completo e se presenta danni visibili. In caso di fornitura incompleta o in presenza di danni da trasporto o da imballaggio inadeguato, rivolgersi alla linea diretta di assistenza (vedere capitolo **Assistenza**).

## Descrizione dell'apparecchio

(per le illustrazioni vedere la pagina pieghevole)

Fig. A

- 1 Archetto di sospensione
- 2 Tasto timer  $\frac{T}{SET}$
- 3 Tasto ON/OFF  $\frac{ON}{OFF}$
- 4 Display a cristalli liquidi
- 5 Tasto TARE / impostazione del timer  $\triangle TARE$
- 6 Tasto unità di peso / impostazione del timer  $\nabla UNIT$
- 7 Vano pile

## Fig. B

- ⑧ Piatto di pesatura
- ⑧a Anello antiscivolo

## Fig. C

- ⑨ Indicazione del peso
- ⑩ Indicazione della temperatura
- ⑪ Indicazione dell'unità di misura
- ⑫ Simbolo peso negativo **—**
- ⑬ Simbolo tara **T**
- ⑭ Indicazione del timer con simbolo di allarme 

## Messa in funzione

① **Nota:** prelevare l'apparecchio dalla confezione e rimuovere tutto il materiale d'imballaggio.

- 1) Capovolgere l'apparecchio e appoggiarlo su una base morbida in modo da non graffiare la superficie.
- 2) Per mezzo di un cacciavite, allentare la vite del vano pile ⑦ sul lato posteriore dell'apparecchio.
- 3) Aprire il coperchio del vano pile ⑦.
- 4) Rimuovere la fascetta di plastica incastrata tra la pila e i contatti tirandola nella direzione della freccia. Viene emesso un segnale acustico ad indicare che la pila è stata attivata.

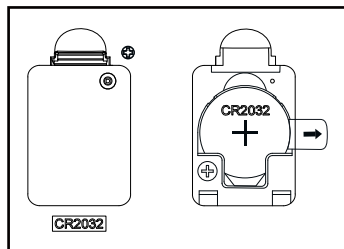

- 5) Chiudere il coperchio del vano pile ⑦ e riavvitare saldamente la vite. L'apparecchio è ora pronto per l'uso.

## Uso

### Pesatura

- 1) Collocare la bilancia su una superficie piana e assicurarsi che sia completamente orizzontale.
- 2) Posizionare il piatto di pesatura **8** sulla bilancia.
- 3) Premere il tasto ON/OFF <sup>ON</sup>/<sub>OFF</sub> **3** per accendere la bilancia. Viene emesso un segnale acustico.  
**i Nota:** si può accendere la bilancia anche senza piatto di pesatura **8**. Indipendentemente da ciò, all'inizio l'indicazione del peso **9** mostra sempre il valore 0. A seconda dell'unità di misura del peso selezionata, ciò verrà indicato come **0** g, **0:0.0** lb:oz oppure **0:00** oz. Viene indicata anche la temperatura ambiente in °C.  
Se si è collocato il piatto di pesatura **8** solo dopo aver acceso la bilancia, l'indicazione del peso **9** mostra il peso del piatto di pesatura **8**. Premere il tasto <sup>▲</sup>TARE **5** per riportare il valore a 0. L'indicazione del peso mostra **0**. Compare il simbolo della tara **T** **13**.
- 4) Selezionare l'unità di misura del peso con il tasto UNIT **6**. Ad ogni contatto l'indicazione dell'unità di misura **11** passa all'unità di misura successiva in questo ordine: g > lb:oz > oz (grammi /libbre/once > once).  
**! ATTENZIONE!** Non caricare mai più di 5 kg (11 lb o 176 oz) sulla bilancia, altrimenti potrebbe subire danni irreparabili. In caso di dubbi pesare prima i prodotti pesanti con una bilancia di portata maggiore.
- 5) Collocare il prodotto da pesare nel piatto di pesatura **8**. Il display a cristalli liquidi **4** indica il peso nell'unità di misura selezionata.











### Aggiunta di prodotto da pesare (tara)

Per pesare varie quantità (ad es. i diversi ingredienti di un impasto) in un unico procedimento combinato, prima dell'aggiunta di ogni ulteriore quantità è possibile riportare la bilancia a 0.

- 1) Se dopo la prima misurazione si desidera riportare la bilancia a 0 per pesare l'ingrediente successivo, premere il tasto <sup>▲</sup>TARE **5**. L'indicazione del peso mostra **0** g. Compare il simbolo della tara **T** **13**.
- 2) Collocare il nuovo prodotto da pesare nel piatto di pesatura **8**. Viene indicato il nuovo peso.
- 3) Ripetere l'operazione per ogni ulteriori ingrediente, ma solo fino al raggiungimento della portata massima dell'apparecchio.















## Rimozione parziale del prodotto pesato

Dopo ogni operazione di pesatura, la bilancia consente di pesare anche la quantità che si decide di togliere se si è collocato troppo prodotto.

- 1) A tale scopo, dopo la misurazione riportare la bilancia a 0 premendo il tasto **TARE**  **5**. L'indicazione del peso  mostra  g. Compare il simbolo della tara **T** .
- 2) Prelevare il prodotto da pesare dal piatto di pesatura . Il peso del prodotto tolto viene indicato come peso negativo. Compare il simbolo **-** .
- 3) Premere nuovamente il tasto **TARE**  **5** per riportare la bilancia a 0. Il simbolo della tara **T**  scompare. L'indicazione del peso  mostra nuovamente  g.
- 4) A questo punto è possibile togliere o aggiungere e pesare ulteriori quantità.

## Impostazione del timer / dell'allarme

La bilancia può essere utilizzata anche come timer da cucina. È possibile impostare un tempo compreso tra 00:10 secondi e 99:50 minuti a passi di 10 secondi. Poi il timer conta il tempo alla rovescia. Per impostare il timer procedere come segue:

- 1) Quando la bilancia è accesa, premere il tasto timer **T** **SET**  **2**. Nell'indicazione del timer  compare il simbolo di allarme .
- 2) Per impostare il tempo premere il tasto **TARE**  **5** (il valore aumenta di 10 secondi alla volta) o il tasto **UNIT**  **6** (il valore si riduce di 10 secondi alla volta).
- 3) Premere il tasto timer **T** **SET**  **2** per confermare il tempo impostato e avviare il conto alla rovescia.
-  **Nota:** per arrestare il conto alla rovescia in anticipo, premere nuovamente il tasto timer **T** **SET**  **2**, poi premerlo ancora una volta per riportare il timer a 00:00. Dall'indicazione del timer  scompare il simbolo di allarme .
- 4) Al termine del tempo impostato viene emesso un segnale di allarme e il simbolo di allarme  nell'indicazione del timer  lampeggia. Il display a cristalli liquidi  si spegne. Premere il tasto ON/OFF **ON** **OFF**  **3** per far cessare l'allarme e spegnere l'apparecchio.



## Sostituzione della pila

Se la pila è quasi scarica, sul display a cristalli liquidi **4** compare il messaggio "L.0" ad indicare che bisogna sostituire la pila. Per farlo procedere come segue:

- 1) Aprire il vano pile **7** come descritto nei passi 1-3 del capitolo "Messa in funzione".
- 2) Rimuovere la pila scarica e sostituirla con una nuova dello stesso tipo. Il tipo di pila è indicato sotto il coperchio del vano pile **7**.
- i Nota:** assicurarsi che la polarità sia corretta, come indicato sul vano pile **7** aperto. Il polo positivo deve essere rivolto verso l'alto.
- 3) Chiudere il vano pile **7** e riavvitare saldamente la vite.

## Pulizia

- !** **ATTENZIONE!** Accertarsi che non penetrino liquidi nella bilancia. Ciò provocherebbe danni irreparabili all'apparecchio. Non utilizzare detersivi abrasivi o corrosivi. Essi possono aggredire la superficie e danneggiare irreparabilmente l'apparecchio.
  - ◆ Pulire la bilancia con un panno umido e asciugarla passandovi un panno senza filacce. In caso di sporco ostinato, versare un poco di detersivo delicato sul panno. Dopo la pulizia con detersivo, rimuovere eventuali residui di detersivo con un panno inumidito solo con acqua.
  - ◆ Lavare il piatto di pesatura **8** e l'anello antiscivolo **8a** in acqua calda con un poco di detersivo, sciacquarli con acqua pulita e poi asciugarli con un panno morbido.
  - ◆ L'anello antiscivolo **8a** sul fondo del piatto di pesatura **8** può essere tolto per agevolare la pulizia. Dopo la pulizia reinsertirlo premendolo nella scanalatura del fondo del piatto di pesatura **8**, senza torcerlo né dilatarlo. Eventualmente girare l'anello antiscivolo di 180° se l'inserimento risulta difficile.
-  Il piatto di pesatura **8** e l'anello antiscivolo **8a** possono essere lavati anche in lavastoviglie.

## Smaltimento

### Smaltimento dell'apparecchio



Il simbolo del bidone dei rifiuti barrato, raffigurato lateralmente, indica che l'apparecchio è soggetto alla Direttiva 2012/19/EU. Tale direttiva prescrive che, al termine della sua vita utile, l'apparecchio non venga smaltito assieme ai normali rifiuti domestici, bensì conferito in appositi centri di raccolta, centri di riciclaggio o aziende di smaltimento.

**Lo smaltimento è gratuito per l'utente. Rispettare l'ambiente e smaltire l'apparecchio in modo conforme alle direttive pertinenti.**

Se l'apparecchio usato contiene dati personali, si è responsabili di eliminarli prima di restituire l'apparecchio.

Se è possibile farlo senza distruggere l'apparecchio usato, togliere le vecchie pile o batterie prima di smaltire l'apparecchio usato e conferirle ad una raccolta differenziata. In caso di batterie fisse, all'atto dello smaltimento fare presente che questo apparecchio contiene una batteria.



Per lo smaltimento del prodotto una volta che ha terminato la sua funzione, informarsi presso l'amministrazione comunale.



Il prodotto e l'imballaggio sono riciclabili, sono soggetti ad una responsabilità estesa del produttore e vengono raccolti in maniera differenziata.

### Smaltimento dell'imballaggio





I materiali di imballaggio sono stati selezionati in relazione alla loro ecocompatibilità e alle caratteristiche di smaltimento, pertanto sono riciclabili. Smaltire il materiale di imballaggio inutilizzato in conformità alle vigenti norme locali.



Smaltire l'imballaggio conformemente alle norme di tutela ambientale. Tenere conto dei codici presenti sui vari materiali di imballaggio ed eventualmente separare i materiali effettuando una raccolta differenziata. I materiali di imballaggio presentano codici costituiti da abbreviazioni (a) e numeri (b) con il seguente significato: 1-7: materie plastiche, 20-22: carta e cartone, 80-98: materiali compositi.

## Appendice

### Dati tecnici

Alimentazione elettrica	3 V  1 pila a bottone CR2032 al litio
Corrente nominale	10 mA
Intervallo di misurazione max.	5 kg (11 lb) (176 oz)
Taratura	1 g (0 lb:0,1 oz) (0,05 oz)
Temperatura	0 °C-40 °C a passi di 0,1 °C
Capacità/volume utile del piatto di pesatura 	circa 3,5 l / 3,0 l

### Assistenza

 **Assistenza Italia**  
Tel.: 800781188  
E-Mail: [kompennass@lidl.it](mailto:kompennass@lidl.it)

IAN 497311\_2204

### Importatore

Badi che il seguente indirizzo non è quello del servizio di assistenza clienti.  
Contatti innanzitutto il servizio di assistenza clienti indicato.

KOMPERNASS HANDELS GMBH

BURGSTRASSE 21

44867 BOCHUM

GERMANIA

[www.kompennass.com](http://www.kompennass.com)

## Tartalomjegyzék

<b>A rövid használati útmutatóra vonatkozó információk</b> . . . . .	<b>122</b>
<b>Rendeltetésszerű használat</b> . . . . .	<b>122</b>
<b>Felhasznált figyelmeztető jelzések és szimbólumok</b> . . . . .	<b>122</b>
<b>Biztonsági utasítások</b> . . . . .	<b>123</b>
Az elemek kezelésére vonatkozó biztonsági utasítások . . . . .	125
<b>A csomag tartalma</b> . . . . .	<b>126</b>
<b>A készülék leírása</b> . . . . .	<b>127</b>
<b>Üzembe helyezés</b> . . . . .	<b>127</b>
<b>Használat</b> . . . . .	<b>128</b>
Mérés . . . . .	128
Mérendő élelmiszer hozzámérése (tára funkció) . . . . .	129
Mérendő élelmiszer egy részének eltávolítása . . . . .	129
Időzítő / riasztás beállítása . . . . .	129
<b>Elemcsere</b> . . . . .	<b>130</b>
<b>Tisztítás</b> . . . . .	<b>130</b>
<b>Ártalmatlanítás</b> . . . . .	<b>131</b>
A készülék ártalmatlanítása . . . . .	131
A csomagolás ártalmatlanítása . . . . .	131
<b>Függelék</b> . . . . .	<b>132</b>
Műszaki adatok . . . . .	132
Szerviz . . . . .	132
Gyártja . . . . .	132

## A rövid használati útmutatóra vonatkozó információk

Ez a dokumentum a teljes használati útmutató rövidített nyomtatott változata.



A QR-kód beolvasásával közvetlenül a Lidl-ügyfélszolgálati oldalra ([www.lidl-service.com](http://www.lidl-service.com)) kerül és a cikkszámot (IAN) 4973 1 1\_2204 megadva megtekintheti és letöltheti a teljes használati útmutatót.

### ⚠ FIGYELMEZTETÉS!

A személyi sérülések és anyagi károk megelőzése érdekében vegye figyelembe a teljes használati útmutatót és a biztonsági utasításokat.

A használati útmutató a termék része. A termék használata előtt ismerkedjen meg valamennyi használati és biztonsági utasítással. Gondosan őrizze meg a rövid használati útmutatót és a készülék harmadik személynek továbbadása esetén adja át a termékhez tartozó valamennyi leírást is.

## Rendeltetésszerű használat

Ez a készülék normál háztartási mennyiségű élelmiszer mérésére és hozzá-mérésére, valamint rövid idő mérésére és hőmérséklet kijelzésére alkalmas száraz belső helyiségekben. A készülék kizárólag magánháztartásban történő használatra készült. Ne használja a készüléket kereskedelmi vagy ipari célokra!

## Felhasznált figyelmeztető jelzések és szimbólumok

Ebben a rövid használati útmutatót, a csomagoláson és a készüléken, a következő figyelmeztető jelzéseket és szimbólumokat használjuk (ha alkalmazható):

	<b>VESZÉLY!</b> Az ezzel a szimbólummal és a „VESZÉLY” figyelmeztető szóval ellátott figyelmeztető utasítás olyan közvetlen veszélyes helyzetre figyelmeztet, amely halált vagy súlyos sérülést okoz, ha nem előzik meg.
	<b>FIGYELMEZTETÉS!</b> Az ezzel a szimbólummal és a „FIGYELMEZTETÉS” figyelmeztető szóval ellátott figyelmeztető utasítás olyan lehetséges veszélyes helyzetre figyelmeztet, amely halált vagy súlyos sérülést okozhat, ha nem előzik meg.

	<p><b>VIGYÁZAT!</b> Az ezzel a szimbólummal és a „VIGYÁZAT” figyelmeztető szóval ellátott figyelmeztető utasítás olyan lehetséges veszélyes helyzetre figyelmeztet, amely csekély vagy enyhe sérülést okozhat, ha nem előzik meg.</p>
	<p><b>FIGYELEM!</b> Az ezzel a szimbólummal és a „FIGYELEM” figyelmeztető szóval ellátott figyelmeztető utasítás olyan lehetséges helyzetre figyelmeztet, amely anyagi károkat okozhat, ha nem előzik meg.</p>
	<p>Tudnivaló jelöli a kiegészítő információkat, amelyek megkönnyítik a készülék kezelését.</p>
	<p>Viseljen védőkesztyűt!</p>
	<p>Mosogatógépben is tisztítható.</p>
	<p>A készülék élelmiszerekkel érintkező részei élelmiszer-biztosak.</p>
	<p>Tartsa az elemeket gyermekek elől elzárva.</p>
	<p>Egyenáram.</p>

## Biztonsági utasítások

### **⚠ FIGYELMEZTETÉS!**

- ▶ Használat előtt ellenőrizze a készüléket, hogy nincs-e rajta látható sérülés. Ne működtessen hibás vagy leesett készüléket.
- ▶ Gyermekek nem játszhatnak a csomagolóanyagokkal.  
**Fulladásveszély áll fenn.** Tartsa távol a gyerekeket a készüléktől.
- ▶ A készüléket 8 éves kor feletti gyermekek és csökkent fizikai, érzékszervi vagy szellemi képességű vagy tapasztalattal, illetve ismeretekkel nem rendelkező személyek felügyelet mellett használhatják, vagy ha felvilágosították őket a készülék biztonságos használatáról és megértették az ebből eredő veszélyeket.

- ▶ Gyermekek nem játszhatnak a készülékkel.
- ▶ Tisztítást és a felhasználó által végzendő karbantartást felügyelet nélküli gyermekek nem végezhetnek.
- ▶ Soha ne nyissa fel a készülékházat. A készülék belsejében nincsenek karbantartást igénylő alkatrészek. Sérüléseket és a készülék károsodását okozhatja.
- ▶ Csak megfelelő jogosultsággal rendelkező szakemberrel vagy az ügyfélszolgálattal javíttassa a készüléket. A szakszerűtlen javítás veszélyt jelenthet a használó számára. Ezen kívül a garancia is érvényét veszti.

## ❗ FIGYELEM!

- ▶ Védje a készüléket a nedvességtől és ügyeljen arra, hogy ne kerüljön bele folyadék.
- ▶ Ne tegyen tárgyakat a mérlegre, ha nem használja a mérleget.
- ▶ Ne tegyen 5 kg-nál többet a mérlegre.
- ▶ Védje a mérleget ütésektől, nedvességtől, portól, vegyszerektől, erős hőingadozásoktól és túl közeli hőforrásoktól (sütő, fűtőtest).
- ▶ Ne tegye ki a mérleget
  - magas hőmérsékletnek vagy erős elektromágneses térnek (pl. mobiltelefon),
  - erős vibrációknak,
  - erős mechanikai igénybevételnek,
  - közvetlen napsugárnak.
- ▶ A készülék érzékeny elektronikus alkatrészeket tartalmaz. Ezért előfordulhat, hogy a közelben lévő más készülékek
  - pl. mobiltelefonok, adóvevők, távirányítók, mikrohullámú sütők és hasonlóak – rádióátvitelle zavarja a készüléket. Ha hibák jelennek meg a kijelzőn, távolítsa el az ilyen készülékeket a mérleg közvetlen közeléből.

- ▶ Az elektromágneses interferencia hibás működéshez vezethet. Ebben az esetben vegye ki rövid időre, majd helyezze vissza az elemet.
- ▶ Óvja a készüléket az elektrosztatikus feltöltődéstől/kisüléstől. Ezek akadályozhatják a belső adatcserét és hibás kijelzésekhez vezethetnek.
- ▶ A hibás alkatrészeket csak eredeti alkatrészekre szabad cserélni. Csak ilyen alkatrészekkel garantálható, hogy azok megfelelnek a biztonsági követelményeknek.

### **Az elemek kezelésére vonatkozó biztonsági utasítások**

#### **⚠ FIGYELMEZTETÉS!**

**Az elemek nem megfelelő kezelése tűz- és robbanásveszélyes, veszélyes anyagok kifolyását vagy más veszélyhelyzeteket idézhetnek elő!**

- ▶  Soha ne engedje, hogy az elemek gyermekek kezébe kerüljenek.
- ▶ Ügyeljen arra, hogy senki ne nyeljen le elemeket.
- ▶ Azonnal kérjen orvosi segítséget, ha Ön vagy valaki más lenyelt egy elemet.
- ▶ Kizárólag a megadott elemtípust használja.
- ▶ Soha ne töltsön fel nem újratölthető elemeket.
- ▶ Töltés előtt vegye ki az újratölthető elemeket a készülékből.
- ▶ Soha ne dobjon elemeket tűzbe vagy vízbe.
- ▶ Ne tegye ki az elemeket magas hőmérsékletnek vagy közvetlen napfénynek.
- ▶ Soha ne nyissa fel vagy deformálja az elemeket.
- ▶ Ne zárja rövidre a csatlakozókapcsokat.
- ▶ Vegye ki a lemerült elemeket a készülékből és ártalmatlanítsa biztonságosan.



- ▶ Ne használjon különböző típusú elemeket, vagy új és használt elemeket együtt.
- ▶ Mindig a megfelelő polaritással helyezze be az elemeket a készülékbe.
- ▶ Ha hosszabb ideig nem használja a készüléket, vegye ki belőle az elemeket.
- ▶ Rendszeresen ellenőrizze az elemeket. A szivárgó elemek sérüléseket és a készülékben kárt okozhatnak.
- ▶  Kifolyt elemek esetén viseljen védőkesztyűt! Tisztítsa meg az elemek és a készülék érintkezőit, valamint az elemrekeszt száraz törlőkendővel. Ügyeljen arra, hogy ne kerüljön vegyszer a bőrre és a nyálkahártyára, különösen a szembe. Ha a vegyszer bőrre vagy szembe kerül, öblítse le bő vízzel és azonnal forduljon orvoshoz.

## A csomag tartalma

A készüléket alapvetően az alábbi összetevőkkel szállítjuk:

- konyhai mérleg
  - mérőedény csúszásgátló gyűrűvel
  - 1 db gombelem, 3V, CR 2032 (előre telepítve)
  - rövid útmutató
- i** **Megjegyzés:** Ellenőrizze a csomag tartalmát, hogy hiánytalan-e és nincs-e rajta látható sérülés. Hiányos szállítás vagy a nem megfelelő csomagolásból eredő, illetve a szállítás során keletkezett károk esetén forduljon az ügyfélszolgálathoz (lásd a **Szerviz** fejezetet).

## A készülék leírása

(ábrákat lásd a kihajtható oldalon)

### A ábra

- ❶ akasztó kengyel
- ❷ időzítő gomb  $\frac{T}{SET}$
- ❸ be-, kikapcsoló gomb  $\frac{ON}{OFF}$
- ❹ LC kijelző
- ❺ TARE / időzítő beállítása gomb  $\frac{\blacktriangle}{TARE}$
- ❻ mértékegységek / időzítő beállítása gomb  $\frac{\blacktriangledown}{UNIT}$
- ❼ elemrekesz

### B ábra

- ❽ mérőedény
- ❽a csúszáságtató gyűrű

### C ábra

- ❾ súly kijelző
- ❿ hőmérséklet-kijelző
- ⓫ mértékegység-kijelző
- ⓬ mínuszszúly szimbólum  $-$
- ⓭ tara szimbólum  $T$
- ⓮ időzítő-kijelző riasztás szimbólummal 

## Üzembe helyezés

- ❶ **Megjegyzés:** Vegye ki a készüléket a csomagból és vegye le róla az összes csomagolóanyagot.
- 1) Fordítsa meg a készüléket és tegye puha felületre, hogy a felület ne karcolódjon meg.
- 2) Csavarja ki a csavart a készülék hátulján található elemrekeszen **❷** lévő csavart.
- 3) Nyissa ki az elemrekesz **❷** fedelét.
- 4) Távolítsa el az elem és az érintkezők között lévő műanyag csíkot a nyíl irányába húzva. Egy hangjelzés hallható, ami azt jelzi, hogy az elem aktiválódott.

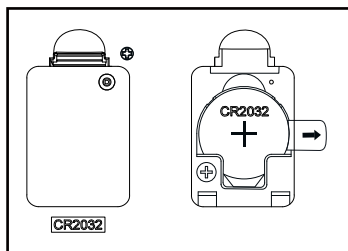

- 5) Zárja le az elemrekesz **7** fedelét és csavarja vissza erősen a csavart. A készülék ezzel üzemkész.

## Használat

### Mérés

- 1) Helyezze a mérleget sima felületre, és ügyeljen arra, hogy teljesen vízszintes legyen.
  - 2) Helyezze a mérőedényt **8** a mérlegre.
  - 3) A mérleg bekapcsolásához nyomja meg a be-, kikapcsoló gombot **ON/OFF** **3**. Egy hangjelzés hallható.
- i Megjegyzés:** A mérleget mérőedény **8** nélkül is bekapcsolhatja. Ettől függetlenül a súly kijelző **9** először mindig a 0 értéket jeleníti meg. A választott mértékegységtől függetlenül **g**, **g:0.0** lb:oz vagy **0:00** oz jelenik meg. A környezeti hőmérséklet °C-ban szintén megjelenik. Ha a mérőedényt **8** csak bekapcsolás után helyezi a mérlegre, akkor a súly kijelző **9** a mérőedény **8** súlyát mutatja. Nyomja meg a **TARE** gombot **5** az érték 0-ra állításához. A súly kijelzőn **0** jelenik meg. Megjelenik a tara szimbólum **T** **15**.
- 4) Válassza ki a mértékegységet a **UNIT** gombbal **6**. A mértékegység-kijelző **11** minden egyes érintésre a következő mértékegységet mutatja a következő sorrendben: g > lb:oz > oz (gramm, font/uncia > uncia).
  - ! FIGYELEM!** Soha ne terhelje meg a mérleget 5 kg-nál (11 lb ill. 176 oz) nagyobb tömeggel, ellenkező esetben helyrehozhatatlan kár keletkezhet benne. Ha bizonytalan, akkor a nehezebb mérni kívánt élelmiszereket először mérje meg egy nagyobb teherbírású mérleggel.
  - 5) Töltse a mérni kívánt élelmiszert a mérőedénybe **8**. Az LC kijelző **4** megjeleníti a súlyt a kiválasztott mértékegységben.

## Mérendő élelmiszer hozzámérése (tára funkció)

Több mennyiség (pl. egy tésztához való hozzávalók) kombinált méréséhez a mérleg a további mennyiség mindenkori hozzáadása előtt 0-ra állítható.

- 1) Ha a mérleget az első mérés után a következő hozzávaló méréséhez ismét 0-ra szeretné állítani, akkor nyomja meg a **TARE** gombot **5**. A súly kijelző **0** g-ot mutat. Megjelenik a tara szimbólum **T** **13**.
- 2) Töltse az új mérendő élelmiszert a mérőedénybe **8**.
- 3) Az új súly kerül kijelzésre.
- 4) Ismétlje meg a folyamatot minden további hozzávaló esetében, de csak addig, amíg el nem éri a készülék maximális teherbírását.

## Mérendő élelmiszer egy részének eltávolítása

A mérés után a mérleggel lemérheti azt a mennyiséget is, amelyet eltávolít, ha túl sokat töltött az edénybe.



- 1) Ehhez állítsa vissza a mérleget a mérés után 0-ra a **TARE** gomb **5** megnyomásával. A súly kijelző **0** g-ot mutat. Megjelenik a tara szimbólum **T** **13**.
- 2) Vegye ki a mérendő élelmiszert a mérőedényből **8**. A kivett mennyiség súlya mínusz súlyként jelenik meg. Megjelenik a **-** szimbólum **12**.
- 3) Nyomja meg ismét a **TARE** gombot **5** a mérleg visszaállításához 0-ra. A tara-szimbólum **T** **13** eltűnik. A súly kijelző **0** ismét **0** g-ot jelez ki.
- 4) Ekkor további mennyiségeket távolíthat el vagy adhat hozzá/mérhet le.

## Időzítő / riasztás beállítása

A mérleg konyhai időzítőként is használható. Az időt 00:10 másodperctől 99:50 percig 10 másodperces lépésekben állíthatja be. Az időzítő ezután visszaszámolja az időt. Az időzítő beállításához tegye a következőt:

- 1) Ha a mérleg be van kapcsolva, nyomja meg az időzítő gombot **T SET** **2**. A riasztás szimbólum  megjelenik az időzítő-kijelzőben **14**.
- 2) Az idő beállításához nyomja meg a **TARE** gombot **5** (az érték minden esetben 10 másodperccel nő), illetve a **UNIT** gombot **6** (az érték minden esetben 10 másodperccel csökken).
- 3) Nyomja meg az időzítő gombot **T SET** **2** a beállított idő átvételéhez és a visszaszámlálás elindításához.

**❗ Megjegyzés:** A visszaszámlálás idő előtti leállításához nyomja meg újra az időzítő gombot **T SET** **2**, és meg egyszer az időzítő visszaállításához 00:00-ra. A riasztás szimbólum  eltűnik az időzítő-kijelzőben **14**.

- 4) A beállított idő lejártakor megszólal egy riasztás, és a riasztás szimbólum  villog az időzítő-kijelzőben **14**. Az LC kijelző **4** kikapcsol. A riasztás leállításához és a készülék kikapcsolásához nyomja meg a be-, kikapcsoló gombot  **3**.

## Elemcsere

Ha gyenge az elem, akkor az LC kijelzőn **4** megjelenik a „L0” üzenet, ami azt jelzi, hogy ki kell cserélni az elemet. Ehhez tegye a következőt:

- 1) Nyissa ki az elemrekeszt **7** az „Üzembe helyezés” fejezet 1–3. lépése szerint.
- 2) Távolítsa el a használt elemet és cserélje ki egy azonos típusú újra. Az elem típusa az elemrekesz **7** fedele alatt van megadva.
- i Megjegyzés:** Ügyeljen a helyes polarításra a nyitott elemrekeszen **7** megadottak szerint. A pozitív pólusnak felfelé kell mutatnia.
- 3) Zárja le az elemrekeszt **7** és csavarja vissza erősen a csavart.

## Tisztítás

- !** **FIGYELEM!** Ügyeljen arra, hogy ne kerüljön folyadék a mérlegbe! Ez helyrehozhatatlan kárt tehet a készülékben.  
Ne használjon súroló vagy maró hatású tisztítószeret. Ezek kárt tehetnek a készülék felületében és a készülékben helyrehozhatatlan kár keletkezhet.

- ◆ Tisztítsa meg a mérleget nedves törlőkendővel, majd törölje szárazra szöszmentes törlőkendővel.  
Makacs szennyeződések esetén tegyen enyhe hatású mosogatószerrel a törlőkendőre. A mosogatószerrel történő tisztítás után távolítsa az esetleges mosogatószer-maradványokat egy vízzel megnedvesített törlőkendővel.
- ◆ Tisztítsa meg a mérőedényt **8** és a csúszásgátló gyűrűt **8a** enyhén mosogatószeres meleg vízben, öblítse le tiszta vízzel, majd szárítsa meg puha törlőkendővel.
- ◆ A mérőedény **8** alján lévő csúszásgátló gyűrű **8a** kivehető az alaposabb tisztítás érdekében. Tisztítás után helyezze vissza úgy, hogy benyomja a mérőedény **8** alján lévő vágatba anélkül, hogy megcsavarná vagy megnyújtaná. Adott esetben fordítsa el a csúszásgátló gyűrűt 180°-kal, ha nehéz benyomni.



A mérőedény **8**, valamint a csúszásgátló gyűrű **8a** mosogatógépben is tisztítható.

## Ártalmatlanítás

### A készülék ártalmatlanítása



Az áthúzott kerekese szeméttároló itt látható szimbóluma azt jelzi, hogy ez a készülék a 2012/19/EU irányelv hatálya alá tartozik. Ez az irányelv azt mondja ki, hogy a készüléket életciklusa végén nem szabad a szokásos háztartási hulladékkal ártalmatlanítani, hanem külön létrehozott gyűjtőhelyen, újrahasznosító központokban vagy hulladékkezelő üzemben kell leadni.

#### **Ez az ártalmatlanítás az Ön számára díjtalan. Kímélje a környezetet és ártalmatlanítson szakszerűen.**

Ha hulladékká vált készüléke személyes adatokat tartalmaz, akkor az Ön felelőssége ezeket törölni, mielőtt a készüléket visszaadja.

Amennyiben a hulladékká vált készülék tönkretétele nélkül lehetséges, távolítsa el a használt elemeket vagy újratölthető elemeket/akkumulátorokat, mielőtt a hulladékká vált készüléket ártalmatlanítás céljából visszaadja, és gyűjtse azokat külön. Beépített akkumulátorok esetén az ártalmatlanításnál utalni kell arra, hogy a készülék akkumulátort tartalmaz.



Az elhasználdott termék ártalmatlanításának lehetőségeiről tájékozódjon települése vagy városa önkormányzatánál.



A termék és a csomagolás újrahasznosítható, a gyártó kiterjesztett felelőssége alá tartozik, és szelektív hulladékgyűjtéssel gyűjtik.

### A csomagolás ártalmatlanítása



A csomagolóanyagokat környezetbarát és hulladék-ártalmatlanítási szempontok szerint választottuk ki és ezért újrahasznosíthatók. Ártalmatlanítsa a feleslegessé vált csomagolóanyagokat a hatályos helyi előírásoknak megfelelően.

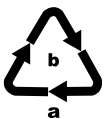



Ártalmatlanítsa a csomagolást környezetbarát módon. Vegye figyelembe a különböző csomagolóanyagokon lévő jelzéseket és adott esetben válassza külön azokat. A csomagolóanyagok rövidítésekkel (a) és számjegyekkel (b) vannak megjelölve, az alábbi jelentéssel:

1-7: műanyagok; 20-22: papír és karton, 80-98: kompozit anyagok.

## Függelék

### Műszaki adatok

Áramellátás	3 V  1 db CR2032 típusú lítium gombelem
Névleges áram	10 mA
Max. mérési tartomány	5 kg (11 lb) (176 oz)
Beosztás	1 g (0 lb:0,1 oz) (0,05 oz)
Hőmérséklet	0° C - 40° C, 0,1° C lépésekben
Kapacitás/mérőedény  hasznos térfogata	kb. 3,5 l / 3,0 l

### Szerviz

 **Szerviz Magyarország**  
Tel.: 06800 21225  
E-Mail: kompernass@lidl.hu

IAN 497311\_2204

### Gyártja

Ügyeljen arra, hogy az alábbi cím nem a szerviz címe. Először forduljon a megjelölt szervizhez.

KOMPERNASS HANDELS GMBH  
BURGSTRASSE 21  
44867 BOCHUM  
NÉMETORSZÁG  
[www.kompernass.com](http://www.kompernass.com)

## Kazalo

<b>Informacije o teh kratkih navodilih . . . . .</b>	<b>134</b>
<b>Predvidena uporaba . . . . .</b>	<b>134</b>
<b>Varnostna opozorila in simboli v teh navodilih . . . . .</b>	<b>134</b>
<b>Varnostna navodila . . . . .</b>	<b>135</b>
Varnostna navodila za ravnanje z baterijami . . . . .	137
<b>Vsebina kompleta . . . . .</b>	<b>138</b>
<b>Opis naprave . . . . .</b>	<b>138</b>
<b>Začetek uporabe . . . . .</b>	<b>139</b>
<b>Uporaba . . . . .</b>	<b>140</b>
Tehtanje . . . . .	140
Tehtanje z dodajanjem (tariranje) . . . . .	140
Delna odstranitev stehtanega živila . . . . .	141
Nastavitev časovnika/alarma . . . . .	141
<b>Menjava baterij . . . . .</b>	<b>142</b>
<b>Čiščenje . . . . .</b>	<b>142</b>
<b>Odstranjevanje . . . . .</b>	<b>143</b>
Odstranitev naprave med odpadke . . . . .	143
Odstranitev embalaže . . . . .	143
<b>Priloga . . . . .</b>	<b>144</b>
Tehnični podatki . . . . .	144
Proizvajalec . . . . .	144
Pooblaščen serviser . . . . .	144



## Informacije o teh kratkih navodilih

Ta dokument je skrajšana tiskana izdaja celotnih navodil za uporabo.



Preberite kodo QR, da pridete neposredno na stran servisa podjetja Lidl ([www.lidl-service.com](http://www.lidl-service.com)), kjer lahko po vnosu številke izdelka (IAN) 497311\_2204 najdete in prenesete celotna navodila za uporabo.

### ⚠ OPOZORILO!

Upoštevajte celotna navodila za uporabo in varnostna navodila v njih, da preprečite telesne poškodbe in materialno škodo.

Kratka navodila so sestavni del tega izdelka. Preden začnete izdelek uporabljati, se seznanite z vsemi navodili za uporabo in varnost. Kratka navodila skrbno shranite in ob predaji izdelka tretji osebi zraven priložite vso dokumentacijo.







## Predvidena uporaba

Ta naprava je primerna za tehtanje oz. tehtanje pri dodajanju običajnih količin živil v domačem gospodinjstvu ter za kratkotrajno merjenje in prikaz temperature v suhih zaprtih prostorih. Uporablja se lahko izključno v zasebnih gospodinjstvih. Naprave ne uporabljajte v poslovne ali industrijske namene!

## Varnostna opozorila in simboli v teh navodilih

V teh kratka navodila, na embalaži in napravi se (lahko) uporabljajo naslednje vrste varnostnih opozoril in simbolov:

	<b>NEVARNOST!</b> Varnostno opozorilo s tem simbolom in opozorilno besedo »NEVARNOST« označuje neposredno grozečo nevarno situacijo, ki ima lahko za posledico smrt ali hudo telesno poškodbo, če se ne prepreči.
	<b>OPOZORILO!</b> Varnostno opozorilo s tem simbolom in opozorilno besedo »OPOZORILO« označuje možno nevarno situacijo, ki bi lahko imela za posledico smrt ali hudo telesno poškodbo, če se ne prepreči.
	<b>PREVIDNO!</b> Varnostno opozorilo s tem simbolom in opozorilno besedo »PREVIDNO« označuje možno nevarno situacijo, ki bi lahko imela za posledico lažjo ali zmerno telesno poškodbo, če se ne prepreči.

	<b>POZOR!</b> Varnostno opozorilo s tem simbolom in opozorilno besedo »POZOR« označuje možno situacijo, ki bi lahko imela za posledico materialno škodo, če se ne prepreči.
	Opomba označuje dodatne informacije, ki vam olajšajo delo z napravo.
	Nosite zaščitne rokavice!
	Naprava je primerna za čiščenje v pomivalnem stroju.
	Vsi deli te naprave, ki pridejo v stik z živili, so primerni za živila.
	Baterije hranite zunaj dosega otrok.
	Enosmerni tok.

## Varnostna navodila

### **OPOZORILO!**

- ▶ Pred uporabo preverite, ali so na napravi vidne zunanje poškodbe. Naprave, ki je poškodovana ali je padla na tla, ne uporabljajte.
- ▶ Otroci embalažnih materialov ne smejo uporabljati za igro. **Obstaja nevarnost zadužitve.** Otroci naj se napravi ne približujejo.
- ▶ Otroci od 8. leta starosti naprej in osebe z zmanjšanimi telesnimi, zaznavnimi ali duševnimi sposobnostmi ali s pomanjkljivimi izkušnjami in znanjem smejo napravo uporabljati le pod nadzorom ali če so bili poučeni o varni uporabi naprave in so razumeli nevarnosti, ki izhajajo iz njene uporabe.
- ▶ Otroci se z napravo ne smejo igrati.
- ▶ Otroci ne smejo naprave čistiti ali vzdrževati v obsegu, predvidenem za uporabnike, če pri tem niso pod nadzorom.

- ▶ Nikoli ne odpirajte ohišja naprave. V njem ni delov, ki bi jih bilo treba vzdrževati. Posledica bi lahko bile telesne poškodbe in poškodbe naprave.
- ▶ Popravilo naprave prepustite samo pooblaščenim strokovnim delavnicam ali servisni službi. Zaradi nestrokovnih popravil lahko pride do nevarnosti za uporabnika. Poleg tega preneha veljati garancija.

## ❗ POZOR!

- ▶ Napravo zaščitite pred vlago in vdorom tekočin.
- ▶ Kadar tehtnice ne uporabljate, nanjo ne odlagajte nobenih predmetov.
- ▶ Tehtnice nikoli ne obremenite z več kot 5 kg.
- ▶ Tehtnico zaščitite pred udarci, vlago, prahom, kemikalijami, močnimi nihanjem temperature in premajhno razdaljo od virov toplote (peči, radiatorjev).
- ▶ Tehtnice ne izpostavljajte
  - visokim temperaturam ali močnim elektromagnetnim poljem (npr. mobilnim telefonom),
  - močnim tresljajem,
  - močnim mehanskim obremenitvam,
  - neposredni sončni svetlobi.
- ▶ Naprava vsebuje občutljive mehanske sestavne dele. Zato lahko pride do motenj tehtnice zaradi radijskega prenosa drugih naprav v bližini, npr. mobilnih telefonov, prenosnih radijskih naprav, daljinskih upravljalnikov, mikrovalovnih naprav ipd. Če bi se na prikazovalniku pojavili prikazi z napakami, takšne naprave odstranite iz neposredne bližine tehtnice.
- ▶ Elektromagnetne motnje lahko privedejo do motenj delovanja. V tem primeru za kratek čas odstranite baterijo in jo znova vstavite.

- ▶ Napravo zavarujte pred elektrostatično naelektivitvijo/razelektivitvijo. Ta lahko ovira notranjo izmenjavo podatkov in povzroči napačne prikaze na prikazovalniku.
- ▶ Okvarjene dele naprave je dovoljeno zamenjati le za originalne nadomestne dele. Samo pri teh delih je zagotovljeno, da so izpolnjene varnostne zahteve.

## **Varnostna navodila za ravnanje z baterijami**

### **⚠ OPOZORILO!**

**Napačno ravnanje z baterijami lahko privede do ognja, eksplozij, iztekanja nevarnih snovi ali drugih nevarnih situacij!**

- ▶  Baterije nikoli ne smejo biti na dosegu otrok.
- ▶ Pazite, da baterij nihče ne pogoltne.
- ▶ Če bi vi ali druga oseba pogoltnili baterijo, takoj poiščite zdravniško pomoč.
- ▶ Uporabljajte izključno navedeni tip baterij.
- ▶ Nikoli ne polnite baterij, ki niso predvidene za ponovno polnjenje.
- ▶ Pred polnjenjem baterij za ponovno polnjenje te vzemite iz naprave.
- ▶ Baterij nikoli ne vrzite v ogenj ali vodo.
- ▶ Baterij ne izpostavljajte visokim temperaturam in neposredni sončni svetlobi.
- ▶ Baterij nikoli ne odpirajte ali predelujte.
- ▶ Priključnih sponk ne zvežite na kratko.
- ▶ Prazne baterije odstranite iz naprave in jih varno oddajte med odpadke.
- ▶ Ne uporabljajte različnih tipov baterij ali novih in rabljenih baterij skupaj.

- ▶ Baterije vedno vstavite v napravo s pravilno polarnostjo.
- ▶ Če naprave dlje časa ne uporabljate, vzemite baterije ven.
- ▶ Baterije redno preverjajte. Iztekajoče baterije lahko povzročijo telesne poškodbe in poškodbe naprave.
- ▶  Pri izteklih baterijah uporabljajte zaščitne rokavice! Kontakte baterij in naprave ter predalček za baterijo očistite s suho krpo. Preprečite stik kože in sluznice, zlasti oči, s kemikalijami. Po stiku kemikalije izperite z veliko vode in takoj poiščite zdravniško pomoč.

## Vsebina kompleta

Naprava ob nakupu standardno vsebuje naslednje sestavne dele:

- kuhinjska tehtnica,
- posoda za tehtanje z obročem proti drsenju,
- 1x gumbasta baterija, 3 V, CR2032 (že nameščena),
- kratka navodila.

**i Opomba:** Preverite, ali komplet vsebuje vse sestavne dele in ali ti nimajo vidnih poškodb. V primeru nepopolne dobave ali poškodb zaradi pomanjkljive embalaže ali prevoza se obrnite na telefonsko servisno službo (glejte poglavje **Pooblaščen serviser**).

## Opis naprave

(slike so na zloženi strani)

### Slika A

- 1 Obešalni lok
- 2 Tipka za časovnik  $\frac{T}{SET}$
- 3 Tipka za vklop/izklop  $\frac{ON}{OFF}$
- 4 Prikazovalnik LCD
- 5 Tipka TARE/nastavitev časovnika  $\uparrow$  TARE
- 6 Tipka za enote teže/nastavitev časovnika  $\downarrow$  UNIT
- 7 Predalček za baterijo

**Slika B**

- 8 Posoda za tehtanje
- 8a Obroč proti drsenju

**Slika C**

- 9 Prikaz teže
- 10 Prikaz temperature
- 11 Prikaz enot
- 12 Simbol negativne teže **—**
- 13 Simbol tare **T**
- 14 Prikaz časovnika s simbolom alarma 

## Začetek uporabe

- i **Opomba:** Napravo vzemite iz embalaže in odstranite ves embalažni material.
- 1) Napravo obrnite in jo položite na mehko podlago, da se ne razpraska njena površina.
  - 2) Z izvijačem odvijte vijak, ki je na predalčku za baterijo 7 na hrbtni strani naprave.
  - 3) Odprite pokrov predalčka za baterijo 7.
  - 4) Odstranite plastični trak, zataknen med baterijo in kontakte, tako da ga povlečete ven v smeri puščice. Oglasi se zvočni signal, ki prikazuje, da je bila baterija aktivirana.

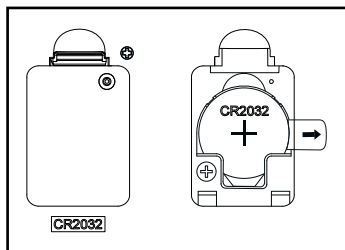

- 5) Zaprite pokrov predalčka za baterijo 7 in znova privijte vijak. Naprava je zdaj pripravljena za uporabo.

## Uporaba

### Tehtanje

- 1) Tehtnico položite na ravno površino in pazite na to, da je položena povsem vodoravno.
- 2) Posodo za tehtanje **8** postavite na tehtnico.
- 3) Za vklop tehtnice pritisnite tipko za vklop/izklop **ON/OFF** **3**. Oglasi se zvočni signal.
- i** **Opomba:** Tehtnico lahko vklopite tudi brez posode za tehtanje **8**. Neodvisno od tega prikaz teže **9** na začetku vedno prikazuje vrednost 0. Odvisno od tega, katera enota teže je izbrana, se zdaj prikazuje **g**, **lb:oz** ali **oz**. Poleg tega se prikazuje temperatura okolice v °C.  
Če ste posodo za tehtanje **8** na tehtnico postavili šele po vklopu, prikaz teže **9** prikaže težo posode za tehtanje **8**. Pritisnite tipko **TARE** **5**, da vrednost znova preklopite na 0. Prikaz teže prikazuje **g**. Pojavi se simbol tare **T** **13**.
- 4) Enoto teže izberite s tipko **UNIT** **6**. Prikaz enot **11** se z vsakim dotikom preklopi na naslednjo enoto po naslednjem zaporedju: g > lb:oz > oz (grami, funti/unče > unče).
- !** **POZOR!** Tehtnice nikoli ne obremenite z več kot 5 kg (11 lb oziroma 176 oz), saj bi se sicer lahko nepopravljivo poškodovala. V dvomih težje živilo za tehtanje najprej stehtajte s tehtnico, ki prenese večjo težo.
- 5) Živilo za tehtanje dajte v posodo za tehtanje **8**. Na prikazovalniku LCD **4** se prikaže teža v izbrani enoti teže.

### Tehtanje z dodajanjem (tariranje)

Za tehtanje več količin (npr. različnih sestavin za testo) v kombiniranem postopku tehtanja lahko tehtnico pred vsakim dodajanjem naslednje količine nastavite na 0.

- 1) Če želite tehtnico po prvem tehtanju znova nastaviti na 0, da bi lahko stehali naslednjo sestavino, pritisnite tipko **TARE** **5**. Prikaz teže prikazuje **g**. Pojavi se simbol tare **T** **13**.
- 2) Dajte novo živilo za tehtanje v posodo za tehtanje **8**. Prikaže se nova teža.
- 3) Postopek ponovite za vsako naslednjo sestavino, vendar le tolikokrat, da dosežete največjo obremenitev naprave.



## Delna odstranitev tehtanega živila

S to tehtnico lahko po postopku tehtanja stehtate tudi količino, ki jo znova odvezamete, če ste je dodali preveč.

- 1) V ta namen tehtnico po tehtanju znova nastavite na 0, tako da pritisnete tipko **TARE** **5**. Prikaz teže **9** prikazuje 0 g. Prikazuje se simbol tare **T** **13**.
- 2) Stehtano živilo vzemite iz posode za tehtanje **8**. Teža odvzete količine se prikaže kot negativna teža. Pojavi se simbol **-** **12**.
- 3) Znova pritisnete tipko **TARE** **5**, da tehtnico znova preklopite na 0. Simbol tare **T** **13** izgine. Prikaz teže **9** znova prikazuje 0 g.
- 4) Zdaj lahko odvezamete ali dodate/stehtate še druge količine.

## Nastavitev časovnika/alarma

Tehtnico lahko uporabite tudi kot kuhinjski časovnik. Nastavite lahko čas od 00:10 sekund do 99:50 minut v korakih po 10 sekund. Časovnik potem odšteva čas. Za nastavitev časovnika ravnajte takole:

- 1) Ko je tehtnica vklopljena, pritisnite tipko za časovnik **T SET** **2**. Na prikazu časovnika **14** se pojavi simbol za alarm .
  - 2) Za nastavitev časa pritisnite tipko **TARE** **5** (vrednost se vsakokrat poveča za 10 sekund) oz. tipko **UNIT** **6** (vrednost se vsakokrat zmanjša za 10 sekund).
  - 3) Da potrdite nastavljeni čas in zaženete odštevanje, pritisnite tipko za časovnik **T SET** **2**.
- i Opomba:** Za predčasno zaustavitev odštevanja pritisnite tipko za časovnik **T SET** **2** še enkrat in nato še enkrat, da časovnik znova ponastavite na 00:00. Simbol alarma  na prikazu časovnika **14** izgine.
- 4) Po koncu nastavljenega časa se oglasi alarmni signal, simbol za alarm  na prikazu časovnika **14** pa utripa. Prikazovalnik LCD **4** se izklopi. Za izklop alarma in naprave pritisnite tipko za vklop/izklop **ON OFF** **3**.



## Menjava baterij

Ko je baterija šibka, se na prikazovalniku LCD **4** pojavi sporočilo »L«, ki pomeni, da je baterijo treba zamenjati. Pri tem ravnajte takole:

- 1) Odprite predalček za baterijo **7**, kot je opisano v korakih 1–3 poglavja »Začetek uporabe«.
- 2) Odstranite prazno baterijo in jo zamenjajte za novo enakega tipa. Tip baterije je naveden pod pokrovom predalčka za baterijo **7**.
- i** **Opomba:** Pazite na pravilno polarnost, ki je navedena na odprtem predalčku za baterijo **7**. Pozitivni pol mora kazati navzgor.
- 3) Predalček za baterijo **7** zaprite in znova privijte vijak.

## Čiščenje

- !** **POZOR!** Zagotovite, da v tehtnico ne more vdreti nobena tekočina! To bi povzročilo nepopravljivo škodo na napravi. Ne uporabljajte ostrih ali jedkih čistilnih sredstev. Ta bi lahko neugodno učinkovala na površino in napravo nepopravljivo poškodovala.
  - ◆ Tehtnico očistite z vlažno krpo in jo osušite s krpo, ki ne pušča vlaken. Pri trdovratni umazaniji dajte na krpo blago sredstvo za pomivanje. Po čiščenju s pomivalnim sredstvom odstranite morebitne sledove sredstva za pomivanje s krpo, navlaženo samo z vodo.
  - ◆ Posodo za tehtanje **8** z obročem proti drsenju **8a** očistite v topli vodi z nekaj sredstva za pomivanje posode, jo potem izperite s čisto vodo in osušite z mehko krpo.
  - ◆ Obroč proti drsenju **8a** na dnu posode za tehtanje **8** lahko za lažje čiščenje vzamete ven. Po čiščenju ga znova vstavite, tako da ga potisnete v utor na dnu posode za tehtanje **8**, ne da bi ga zasukali ali raztegnili. Če se obroč proti drsenju le s težavo potisne noter, ga obrnite za 180°.
-  Posodo za tehtanje **8** in obroč proti drsenju **8a** lahko očistite tudi v pomivalnem stroju.

## Odstranjevanje

### Odstranitev naprave med odpadke



Ta simbol prečrtanega smetnjaka na kolesih pomeni, da za to napravo velja Direktiva 2012/19/EU. Ta direktiva predpisuje, da naprave po koncu uporabe ni dovoljeno zavreči med običajne gospodinjske odpadke, ampak jo morate oddati na posebnih zbirališčih ali deponijah za odpadke ali pri podjetjih za odstranjevanje odpadkov.

**To odstranjevanje med odpadke je za vas brezplačno. Varujte svoje okolje in odpadke ustrezno odstranite.**

Če vaša odpadna oprema vsebuje osebne podatke, ste sami odgovorni za to, da te podatke izbrišete, preden opremo vrnete.

Če je to mogoče brez uničenja odpadne opreme, pred odstranitvijo odpadne opreme odstranite stare baterije ali akumulatorje in jih oddajte na ustreznem zbirališču. Pri fiksno vgrajenih akumulatorjih je treba pri odstranjevanju med odpadke navesti, da naprava vsebuje akumulator.



O možnostih za odstranitev odsluženega izdelka vprašajte pri svoji občinski ali mestni upravi.



Izdelek in embalažo je mogoče reciklirati, sta podvržena razširjeni odgovornosti proizvajalca in se zbirata ločeno.

### Odstranitev embalaže



Emblažni materiali so izbrani glede na svojo ekološko primernost in tehnične vidike odstranjevanja, zato jih je mogoče reciklirati. Nepotrebne emblažne materiale zavrzite med odpadke v skladu z veljavnimi lokalnimi predpisi.

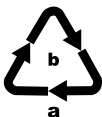

Emblažo odstranite med odpadke na okoljsko primeren način. Upoštevajte oznake na različnih emblažnih materialih in jih po potrebi ločite. Emblažni materiali so označeni s katicami (a) in številkami (b) z naslednjim pomenom: 1–7: umetne snovi, 20–22: papir in karton, 80–98: sestavljeni materiali.

## Priloga

### Tehnični podatki

Električno napajanje	3 V $\text{---}$ 1 gumbasta baterija CR2032, litijeva baterija
Nazivni tok	10 mA
Najv. območje merjenja	5 kg (11 lb) (176 oz)
Razdelitev	1 g (0 lb:0,1 oz) (0,05 oz)
Temperatura	0-40 °C v korakih po 0,1 °C
Prostornina/uporabna prostornina posode za tehtanje 	pribl. 3,5 l/3,0 l

### Proizvajalec

KOMPERNASS HANDELS GMBH

BURGSTRASSE 21

44867 BOCHUM

NEMČIJA

[www.kompernass.com](http://www.kompernass.com)

### Pooblaščen serviser

 **Servis Slovenija**  
Tel.: 080 080 917  
E-Mail: [kompernass@lidl.si](mailto:kompernass@lidl.si)

IAN 497311\_2204

## Sadržaj

<b>Informacije o ovim kratkim uputama za uporabu</b> .....	<b>146</b>
<b>Namjenska uporaba</b> .....	<b>146</b>
<b>Korištena upozorenja i simboli</b> .....	<b>146</b>
<b>Sigurnosne napomene</b> .....	<b>147</b>
Sigurnosne napomene za rukovanje baterijama .....	149
<b>Opseg isporuke</b> .....	<b>150</b>
<b>Opis uređaja</b> .....	<b>150</b>
<b>Puštanje u rad</b> .....	<b>151</b>
<b>Rukovanje</b> .....	<b>152</b>
Vaganje .....	152
Vaganje dodatnih namirnica (tara) .....	152
Uklanjanje dijela izvaganih namirnica .....	153
Podešavanje tajmera / alarma .....	153
<b>Zamjena baterije</b> .....	<b>154</b>
<b>Čišćenje</b> .....	<b>154</b>
<b>Zbrinjavanje</b> .....	<b>155</b>
Zbrinjavanje uređaja .....	155
Zbrinjavanje ambalaže .....	155
<b>Prilog</b> .....	<b>156</b>
Tehnički podaci .....	156
Servis .....	156
Uvoznik .....	156

## Informacije o ovim kratkim uputama za uporabu

Ovaj je dokument skraćena verzija za ispis čitavih uputa za uporabu.



Skeniranjem QR koda doći ćete izravno na stranicu Lidl servisa ([www.lidl-service.com](http://www.lidl-service.com)) i unosom broja artikla (IAN) 4973 1 1\_2204 možete pogledati i preuzeti čitave upute za uporabu.

### UPOZORENJE!

Obratite pažnju na čitave upute za uporabu i sigurnosne napomene kako biste izbjegli osobne ozljede i materijalnu štetu.



Kratke upute za uporabu predstavljaju sastavni dio ovog proizvoda. Prije uporabe proizvoda upoznajte se sa svim napomenama za rukovanje i svim sigurnosnim napomenama. Čuvajte kratke upute na sigurnom i u slučaju predaje proizvoda trećim osobama, priložite i također predajte i svu dokumentaciju.







## Namjenska uporaba

Ovaj je uređaj pogodan za vaganje uobičajenih količina hrane u domaćinstvu, kao i za kratkotrajno mjerenje i prikaz temperature u suhim zatvorenim prostorijama. Namijenjen je isključivo za uporabu u privatnim domaćinstvima. Uređaj ne koristite u komercijalne ili industrijske svrhe!

## Korištena upozorenja i simboli

U ovim kratke upute za uporabu, na pakiranju i na uređaju, korištena su sljedeća upozorenja i simboli (ako je primjenjivo):

	<b>OPASNOST!</b> Upozorenje s ovim simbolom i signalnom riječi „OPASNOST“ označava neposrednu opasnu situaciju koja će, ako se ne izbjegne, rezultirati smrću ili teškim ozljedama.
	<b>UPOZORENJE!</b> Upozorenje s ovim simbolom i signalnom riječi „UPOZORENJE“ označava moguću opasnu situaciju koja će, ako se ne izbjegne, rezultirati smrću ili teškim ozljedama.
	<b>OPREZ!</b> Upozorenje s ovim simbolom i signalnom riječi „OPREZ“ označava moguću opasnu situaciju koja će, ako se ne izbjegne, rezultirati lakšim ili srednje teškim ozljedama.

	<b>POZOR!</b> Upozorenje s ovim simbolom i signalnom riječi „POZOR“ označava moguću situaciju koja će, ako se ne izbjegne, uzrokovati materijalnu štetu.
	Napomena označava dodatne informacije za jednostavnije rukovanje uređajem.
	Nosite zaštitne rukavice!
	Prikladno za pranje u perilici posuđa.
	Svi dijelovi ovog uređaja koji dolaze u dodir s namirnicama neškodljivi su za namirnice.
	Baterije držite izvan dohvata djece.
	Istosmjerna struja.

## Sigurnosne napomene

### **UPOZORENJE!**

- ▶ Uređaj prije uporabe provjerite kako biste ustanovili eventualna vidljiva vanjska oštećenja. Ne koristite oštećen uređaj ili uređaj koji je pao.
- ▶ Djeca se ne smiju igrati ambalažom. **Postoji opasnost od gušenja.** Djecu držite podalje od uređaja.
- ▶ Ovaj uređaj smiju koristiti djeca stara 8 godina ili više, kao i osobe smanjenih fizičkih, osjetilnih ili mentalnih sposobnosti ili s nedovoljno iskustva i/ili znanja, ako su pod nadzorom ili su primile poduku o sigurnom rukovanju uređajem te su razumjele opasnosti koje proizlaze iz uporabe uređaja.
- ▶ Djeca se ne smiju igrati uređajem.
- ▶ Čišćenje i korisničko održavanje ne smiju obavljati djeca bez odgovarajućeg nadzora.
- ▶ Nikada ne otvarajte kućište uređaja. Unutra nema dijelova koji se mogu servisirati. Može doći do ozljeda i oštećenja uređaja.

- ▶ Popravke uređaja smiju obavljati isključivo ovlaštena stručna poduzeća ili servis za kupce. Nestručno izvedeni popravci mogu prouzročiti opasnosti za korisnika. Osim toga, u tom se slučaju gubi i pravo na jamstvo.
- ▶ **⚠ Oprez ⚠ Upozorenje:**  
Mogućnost strujnog udara ! Ne otvarati kućište proizvoda !

## ❗ POZOR!

- ▶ Uređaj zaštitite od vlage i prodiranja tekućina.
- ▶ Na vagu ne postavljajte predmete kada se ne koristi.
- ▶ Vagu ne opterećujte s više od 5 kg.
- ▶ Zaštitite vagu od udaraca, vlage, prašine, kemikalija, snažnih oscilacija temperature i blizine izvora topline (peći, radijatori).
- ▶ Vagu ne izlažite
  - visokim temperaturama ili jakim elektromagnetskim poljima (npr. mobilni telefoni),
  - jakim vibracijama,
  - jakim mehaničkim naprezanjima,
  - izravnoj sunčevoj svjetlosti.
- ▶ Uređaj sadrži osjetljive elektroničke komponente. Stoga je moguće da ga ometaju radijski prijenosi s drugih uređaja u blizini, npr. mobilni telefoni, dvosmjerni radio uređaji, daljinski upravljači, mikrovalne pećnice itd. Ako se pojave pogreške na zaslonu, takve uređaje maknite iz neposredne blizine vage.
- ▶ Elektromagnetske smetnje mogu uzrokovati kvarove. U tom slučaju privremeno uklonite bateriju i ponovno je umetnite.
- ▶ Zaštitite uređaj od elektrostatičkog naboja / pražnjenja. To može ometati unutarnju razmjenu podataka i dovesti do netočnih prikaza.

- ▶ Neispravni dijelovi smiju se zamijeniti isključivo originalnim rezervnim dijelovima. Samo je takvim dijelovima zajamčeno ispunjavanje sigurnosnih zahtjeva.

## **Sigurnosne napomene za rukovanje baterijama**

### **⚠ UPOZORENJE!**

**Pogrešno rukovanje baterijama može uzrokovati požar, eksplozije, curenje opasnih tvari i druge opasne situacije!**

- ▶  Nikada ne dopustite da baterije dospiju u dječje ruke.
- ▶ Pazite da nitko ne proguta baterije.
- ▶ Odmah zatražite liječničku pomoć, ako ste vi ili netko drugi progutali bateriju.
- ▶ Koristite isključivo navedeni tip baterija.
- ▶ Nikada nemojte puniti baterije koje nisu punjive.
- ▶ Punjive baterije izvadite iz uređaja prije punjenja.
- ▶ Baterije nikada ne bacajte u vatru ili vodu.
- ▶ Baterije ne izlažite visokim temperaturama ili izravnom sunčevom zračenju.
- ▶ Nikada ne otvarajte i ne deformirajte baterije.
- ▶ Nemojte kratko spajati priključne terminale.
- ▶ Prazne baterije izvadite iz uređaja i zbrinite na siguran način.
- ▶ Ne koristite zajedno različite tipove baterija, niti nove i istrošene baterije.
- ▶ Baterije u uređaj uvijek umetnite pazeći na ispravan polaritet.
- ▶ Izvadite baterije, ako uređaj duže vrijeme ne koristite.
- ▶ Baterije redovito provjeravajte. Baterije koje cure mogu uzrokovati ozljede i oštećenje uređaja.



-  U slučaju iscurjelih baterija koristite zaštitne rukavice! Kontakte baterija i uređaja te pretinac za baterije očistite suhom krpom. Izbjegavajte dodir kože i sluznica, posebice očiju s kemikalijama. U slučaju dodira s kemikalijom isperite s puno vode i odmah potražite liječničku pomoć.

## Opseg isporuke

Uređaj se standardno isporučuje sa sljedećim komponentama:

- Kuhinjska vaga
- Posuda za vaganje s protukliznim prstenom
- 1 x dugmasta baterija, 3 V, CR 2032 (prethodno instalirana)
- Kratke upute za uporabu

❗ **Napomena:** Provjerite cjelovitost isporuke i vidljiva oštećenja. U slučaju nepotpune isporuke ili štete uzrokovane nedostatnim pakiranjem, kao i štete nastale prilikom transporta, nazovite telefon servisne službe (vidi poglavlje **Servis**).

## Opis uređaja

(za slike vidi preklapnu stranicu)

Slika A

- 1 Nosač za vješanje
- 2 Tipka Tajmer  $\frac{T}{SET}$
- 3 Tipka za uključivanje / isključivanje  $\frac{ON}{OFF}$
- 4 LCD zaslon
- 5 Tipka TARE / postavljanje tajmera  $\frac{\blacktriangle}{TARE}$
- 6 Tipka za jedinicu težine / postavljanje tajmera  $\frac{\blacktriangledown}{UNIT}$
- 7 Pretinac za bateriju

## Slika B

- 8 Posuda za vaganje
- 8a Protuklizni prsten

## Slika C

- 9 Prikaz težine
- 10 Prikaz temperature
- 11 Prikaz jedinica
- 12 Simbol negativne težine —
- 13 Simbol tare T
- 14 Prikaz tajmera sa simbolom alarma 🕒

## Puštanje u rad

ⓘ **Napomena:** Izvadite uređaj iz pakiranja i odstranite svu ambalažu.

- 1) Okrenite uređaj i stavite ga na meku podlogu kako ne biste ogrebali površinu.
- 2) Pomoću odvijača otpustite vijak na pretincu za bateriju 7 na stražnjoj strani uređaja.
- 3) Otvorite poklopac pretinca za bateriju 7.
- 4) Uklonite plastičnu traku između baterije i kontakata povlačenjem u smjeru strelice. Oglasit će se zvučni signal koji označava da je baterija aktivirana.

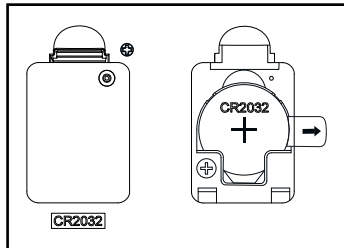

- 5) Zatvorite poklopac pretinca za bateriju 7 i ponovno zategnite vijak. Uređaj je sada spreman za rad.

## Rukovanje

### Vaganje

- 1) Postavite vagu na ravnu površinu i provjerite je li potpuno ravna.
- 2) Postavite posudu za vaganje **8** na vagu.
- 3) Pritisnite tipku za uključivanje/isključivanje **ON OFF** **3** kako biste uključili vagu. Ogllašava se signalni zvuk.
- i** **Napomena:** Vagu možete uključiti i bez posude za vaganje **8**. Neovisno o tome, prikaz težine **9** uvijek na početku pokazuje vrijednost 0. Ovisno o tome koja je jedinica težine odabrana, prikazuje se kao **0** g, **0:0.0** lb:oz ili **0:00** oz. Također se prikazuje temperatura okoline u °C. Ako ste posudu za vaganje **8** postavili na vagu nakon što ste je uključili, prikaz težine **9** će pokazati težinu posude za vaganje **8**. Pritisnite tipku **TARE** **5** za postavljanje vrijednosti na 0. Prikaz težine prikazuje **0**. Pojavljuje se simbol tare **T** **13**.
- 4) Tipkom **UNIT** **6** odaberite jedinicu težine. Prikaz jedinice **11** mijenja se na sljedeću jedinicu ovim redoslijedom svakim dodirnom: g > lb:oz > oz (grami, funte / unce > unce).
- !** **POZOR!** Nikada ne opterećujte vagu s više od 5 kg (11 lb ili 176 oz), jer bi se mogla nepopravljivo oštetiti. U slučaju nedoumice, teške namirnice najprije odvažite vagama koje podnose veće opterećenje.
- 5) Stavite namirnice za vaganje u posudu za vaganje **8**. LCD zaslon **4** prikazuje težinu u odabranoj jedinici težine.

### Vaganje dodatnih namirnica (tara)

Da biste u kombiniranom procesu vagali nekoliko količina (npr. različitih sastojaka za tijesto), vagu možete vratiti na 0 prije nego što dodate drugu dodatnu količinu.

- 1) Ako vagu želite resetirati na 0 nakon prvog mjerenja kako biste izmjerili sljedeći sastojak, pritisnite tipku **TARE** **5**. Prikaz težine prikazuje **0** g. Pojavljuje se simbol tare **T** **13**.
- 2) Stavite dodatne namirnice u posudu za vaganje **8**. Prikazuje se nova težina.
- 3) Ponovite postupak za svaki sljedeći sastojak, ali samo dok se ne postigne maksimalno opterećenje uređaja.



## Uklanjanje dijela izvaganih narmirnica

Nakon postupka vaganja, vagom također možete izvagati količine koju ćete ukloniti ako ste dodali previše.

- 1) Da biste to učinili, nakon mjerenja pritiskom na gumb **TARE** **5** mjerenje ponovno vratite na 0. Prikaz težine **9** prikazuje **0** g. Prikazuje se simbol tare **T** **13**.
- 2) Izvadite namirnice iz posude za vaganje **8**. Težina uklonjene količine prikazuje se kao minus težina. Prikazuje se simbol **-** **12**.
- 3) Ponovno pritisnite tipku **TARE** **5**, kako biste vagu ponovno vratili na 0. Nestaje simbol tare **T** **13**. Prikaz težine **9** ponovno prikazuje **0** g.
- 4) Sada možete ukloniti ili dodati / vagati daljnje količine.

## Podešavanje tajmera / alarma

Vagu možete koristiti i kao kuhinjski tajmer. Možete postaviti vrijeme od 00:10 sekundi do 99:50 minuta u koracima od 10 sekundi. Tajmer tada odbrojava vrijeme unazad. Za postavljanje tajmera postupite na sljedeći način:

- 1) Kada je vaga uključena, pritisnite tipku Tajmer **T SET** **2**. Simbol alarma  pojavljuje se na prikazu tajmera **14**.
  - 2) Za postavljanje vremena, pritisnite tipku **TARE** **5** (vrijednost se svaki put povećava za 10 sekundi) odnosno tipku **UNIT** **6** (vrijednost se svaki put smanjuje za 10 sekundi).
  - 3) Pritisnite tipku Tajmer **T SET** **2**, za potvrđivanje postavljenog vremena i pokretanje odbrojanja.
- i Napomena:** Za prijevremeni prekid odbrojanja, ponovno pritisnite tipku Tajmer **T SET** **2** i zatim još jednom za resetiranje tajmera na 00:00. Simbol alarma  u prikazu tajmera **14** nestaje.
- 4) Na kraju postavljenog vremena oglašava se alarm i simbol alarma  na prikazu tajmera **14** treperi. LCD zaslon **4** se gasi. Pritisnite tipku za uključivanje/isključivanje **ON OFF** **3** za utišavanje alarma i isključivanje uređaja.

## Zamjena baterije

Ako je baterija slaba, na LCD zaslonu **4** pojavljuje se poruka „Lo“ koja označava da je potrebno promijeniti bateriju. Postupite na sljedeći način:

- 1) Otvorite pretinac za bateriju **7** kao što je opisano u koracima 1 – 3 poglavlja „Puštanje u pogon“.
- 2) Izvadite iskorištenu bateriju i zamijenite je novom iste vrste. Tip baterije naznačen je ispod poklopca pretinca za bateriju **7**.
- i** **Napomena:** Pazite na ispravan polaritet naznačen na otvorenom prefinu za bateriju **7**. Pozitivni pol mora biti usmjeren prema gore.
- 3) Zatvorite pretinac za bateriju **7** i ponovno zategnite vijak.

## Čišćenje

**!** **POZOR!** Pazite da tekućina ne dospije u unutrašnjost vage!  
To će uzrokovati nepopravljivo oštećenje uređaja.  
Ne koristite abrazivna ili nagrizajuća sredstva za čišćenje. Takva sredstva mogu oštetiti površinu i uređaj nepopravljivo oštetiti.

- ◆ Očistite vagu vlažnom krpom i obrišite suhom krpom koja ne ostavlja dlačice.  
U slučaju tvrdokornih onečišćenja, na krpu dodajte blago sredstvo za pranje posuđa. Nakon čišćenja deterdžentom, eventualne ostatke deterdženta uklonite krpom navlaženom samo vodom.
- ◆ Posudu za vaganje **8** s protukliznim prstenom **8a** očistite u toploj vodi s malo deterdženta za pranje posuđa, isperite čistom vodom i nakon toga osušite mekom krpom.
- ◆ Protuklizni prsten **8a** na dnu posude za vaganje **8** može se izvaditi radi lakšeg čišćenja. Nakon čišćenja, ponovno ga gurnite u utor na dnu posude za vaganje **8** bez uvijanja ili istezanja. Ako je potrebno, okrenite protuklizni prsten za 180° ako ga je teško ugurati.



Posuda za vaganje **8** kao i protuklizni prsten **8a** mogu se prati i u perilici posuđa.

## Zbrinjavanje

### Zbrinjavanje uređaja



Ovaj simbol prekrížene kante za otpad na kotačicima ukazuje na to da ovaj uređaj podliježe direktivi 2012/19/EU. Tom se direktivom zabranjuje bacati uređaj na kraju njegova roka uporabe u obično kućno smeće. Uređaj se mora predati na mjestu za sakupljanje posebnog otpada ili predati poduzeću za zbrinjavanje posebnog otpada.

**To je zbrinjavanje za vas besplatno. Čuvajte okoliš i zbrinite uređaj na ispravan način.**

Ako vaš stari uređaj sadrži osobne podatke, sami ste odgovorni za njihovo brisanje prije nego uređaj vratite.

Ako je to moguće bez uništavanja starog uređaja, izvadite baterije ili punjive baterije prije nego stari uređaj predate na zbrinjavanje i iste zbrinite odvojeno. Ako je baterija ugrađena, prilikom zbrinjavanja napomenite da uređaj sadrži bateriju.



O mogućnostima zbrinjavanja starih uređaja možete se raspitati u gradskom ili općinskom poglavarstvu.



Proizvod i ambalaža mogu se reciklirati, podliježu proširenoj odgovornosti proizvođača i prikupljaju se odvojeno.

### Zbrinjavanje ambalaže



Materijali ambalaže odabrani su prema ekološkim načelima i načelima zbrinjavanja, te se stoga mogu reciklirati. Ambalažu koja vam više nije potrebna zbrinite u skladu s važećim lokalnim propisima.

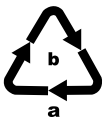

Ambalažu zbrinite na ekološki prihvatljiv način. Pazite na oznake na različitim materijalima ambalaže i po potrebi ih zbrinite odvojeno.

Materijali ambalaže označeni su kraticama (a) i brojkama (b) sljedećeg značenja: 1–7: Plastika, 20–22: Papir i karton, 80–98: Kompozitni materijali.

## Prilog

### Tehnički podaci

Napajanje strujom	3 V $\text{---}$ 1 dugmasta baterija CR2032, litijska baterija
Nazivna struja	10 mA
Maks. raspon mjerenja	5 kg (11 lb) (176 oz)
Podjela	1 g (0 lb:0,1 oz) (0,05 oz)
Temperatura	0° C - 40° C u koracima od 0,1° C
Zapremina / Korisna zapremina posude za vaganje 	ca. 3,5 l / 3,0 l

### Servis

 **Servis Hrvatska**  
Tel.: 0800 777 999  
E-Mail: [kompernass@lidl.hr](mailto:kompernass@lidl.hr)

IAN 497311\_2204

### Uvoznik

Molimo obratite pozornost na to, da adresa navedena u nastavku nije adresa servisa. Najprije kontaktirajte navedenu ispostavu servisa.

Lidl Hrvatska d.o.o. k.d.,  
Ulica kneza Ljudevita Posavskog 53,  
HR-10410 Velika Gorica, Hrvatska

#### Proizvođač:

KOMPERNASS HANDELS GMBH

BURGSTRASSE 21

44867 BOCHUM

NJEMAČKA

[www.kompernass.com](http://www.kompernass.com)

## Cuprins

<b>Informații privind aceste scurte instrucțiuni</b> .....	<b>158</b>
<b>Utilizarea conform destinației</b> .....	<b>158</b>
<b>Avertismente și simboluri utilizate</b> .....	<b>158</b>
<b>Indicații de siguranță</b> .....	<b>159</b>
Indicații de siguranță privind manipularea bateriilor .....	161
<b>Furnitura</b> .....	<b>162</b>
<b>Descrierea aparatului</b> .....	<b>162</b>
<b>Punerea în funcțiune</b> .....	<b>163</b>
<b>Operarea</b> .....	<b>164</b>
Cântărirea .....	164
Adăugarea mai multor produse de cântărit (Tara) .....	164
Îndepărtarea parțială a produselor de cântărit .....	165
Reglarea temporizatorului/alarmei .....	165
<b>Înlocuirea bateriei</b> .....	<b>166</b>
<b>Curățarea</b> .....	<b>166</b>
<b>Eliminarea</b> .....	<b>167</b>
Eliminarea aparatului .....	167
Eliminarea ambalajelor .....	167
<b>Anexă</b> .....	<b>168</b>
Date tehnice .....	168
Service-ul .....	168
Importator .....	168



## Informații privind aceste scurte instrucțiuni

Acest document este o versiune tipărită prescurtată a instrucțiunilor de utilizare complete.



Scanând codul QR ajungeți direct la pagina de service Lidl ([www.lidl-service.com](http://www.lidl-service.com)) și introducând numărul articolului (IAN) 4973 1 1\_2204 puteți vizualiza și descărca instrucțiunile de utilizare complete.

### AVERTIZARE!

Respectați instrucțiunile de utilizare complete și indicațiile de siguranță pentru a evita vătămările corporale și pagubele materiale.



Aceste scurte instrucțiuni fac parte integrantă din acest produs. Înainte de a folosi produsul, familiarizați-vă cu toate indicațiile privind utilizarea și siguranța. Păstrați scurtele instrucțiuni într-un loc sigur și, în cazul transmiterii produsului unei alte persoane, predați-i toate documentele aferente acestuia.







## Utilizarea conform destinației

Acest aparat este adecvat pentru cântărirea și cântărirea prin adăugare a cantităților de alimente pentru uz casnic, precum și pentru măsurarea pe termen scurt și afișarea temperaturii în încăperi interioare uscate. Aparatul este destinat exclusiv utilizării în gospodăriile private. Este interzisă utilizarea în scopuri comerciale sau industriale!

## Avertismente și simboluri utilizate

În cadrul acestor scurte instrucțiuni, pe ambalaj și aparat sunt folosite următoarele avertismente și simboluri (dacă sunt aplicabile):

	<b>PERICOL!</b> Un avertisment însoțit de acest simbol și de cuvântul de avertizare „PERICOL” indică o situație periculoasă iminentă care, dacă nu este evitată, duce la deces sau la vătămări grave.
	<b>AVERTIZARE!</b> Un avertisment însoțit de acest simbol și de cuvântul de avertizare „AVERTIZARE” indică o posibilă situație periculoasă care, dacă nu este evitată, poate duce la deces sau la vătămări grave.
	<b>PRECAUȚIE!</b> Un avertisment însoțit de acest simbol și de cuvântul de avertizare „PRECAUȚIE” indică o posibilă situație periculoasă care, dacă nu este evitată, poate duce la vătămări minore sau moderate.

	<b>ATENȚIE!</b> Un avertisment însoțit de acest simbol și de cuvântul de avertizare „ATENȚIE” indică o posibilă situație care, dacă nu este evitată, poate duce la pagube materiale.
	O indicație marchează informații suplimentare care facilitează manipularea aparatului.
	Purtați mănuși de protecție!
	Adecvat pentru curățarea în mașina de spălat vase.
	Toate componentele acestui aparat care intră în contact cu alimentele sunt adecvate pentru uz alimentar.
	Țineți bateriile departe de copii.
	Curent continuu.

## Indicații de siguranță

### **AVERTIZARE!**

- ▶ Înainte de utilizare verificați dacă aparatul prezintă deteriorări vizibile la exterior. Nu puneți aparatul în funcțiune dacă este deteriorat sau dacă a căzut.
- ▶ Materialele de ambalare nu trebuie utilizate de copii ca jucării. **Pericol de asfixiere.** Țineți copiii mici la distanță față de aparat.
- ▶ Acest aparat poate fi utilizat de copii începând cu vârsta de 8 ani, cât și de persoane cu abilități fizice, senzoriale sau mentale reduse sau fără experiență și fără cunoștințe necesare, dacă sunt supravegheați sau dacă au fost instruiți cu privire la utilizarea în siguranță a acestui aparat și au înțeles pericolele cu privire la acesta.
- ▶ Copiilor le este interzis să se joace cu aparatul.
- ▶ Curățarea și acțiunile de întreținere destinate utilizatorului nu se vor efectua de către copii, fără supraveghere.

- ▶ Nu deschideți niciodată carcasa aparatului. În interior nu se află piese care necesită întreținere. Urmările pot fi răniri și deteriorarea aparatului.
- ▶ Reparația aparatului trebuie realizată numai într-un atelier de specialitate autorizat sau de către serviciul pentru clienți. În urma reparațiilor necorespunzătoare pot apărea pericole pentru utilizatorul aparatului. În plus, se anulează garanția.

## ⚠ **ATENȚIE!**

- ▶ Protejați aparatul împotriva umezelii și infiltrării lichidelor.
- ▶ Nu așezați obiecte pe cântar atunci când nu este utilizat.
- ▶ Nu încărcați cântarul cu mai mult de 5 kg.
- ▶ Protejați cântarul împotriva loviturilor, umidității, prafului, substanțelor chimice, oscilațiilor mari de temperatură și surselor de căldură prea apropiate (cuptoare, corpuri de încălzire).
- ▶ Nu expuneți cântarul
  - temperaturilor ridicate sau câmpurilor electromagnetice puternice (de ex. telefoane mobile),
  - vibrațiilor puternice,
  - solicitărilor mecanice puternice,
  - radiației solare directe.
- ▶ Cântarul conține componente electronice sensibile. Prin urmare, este posibil ca acesta să fie perturbat de transmisiile radio de la alte aparate din apropiere, cum ar fi telefoane mobile, radiotelefoane, telecomenzi, cuptoare cu microunde etc. Dacă apar erori de afișaj, îndepărtați astfel de aparate din imediata apropiere a cântarului.
- ▶ Interferențele electromagnetice pot duce la defecțiuni funcționale. În acest caz, scoateți pentru scurt timp bateria și introduceți-o înapoi.
- ▶ Protejați aparatul împotriva încărcării/descărcării electrostatice. Aceasta poate împiedica schimbul intern de date, ducând astfel la erori de afișaj.

- ▶ Componentele defecte trebuie înlocuite numai cu piese de schimb originale. Numai utilizând aceste piese este garantată respectarea dispozițiilor de siguranță.

## **Indicații de siguranță privind manipularea bateriilor**

### **⚠ AVERTIZARE!**

**Manipularea eronată a bateriilor poate provoca incendii, explozii, scurgerea substanțelor periculoase sau alte situații periculoase!**

- ▶  Nu lăsați niciodată bateriile la îndemâna copiilor.
- ▶ Asigurați-vă că nimeni nu înghite bateriile.
- ▶ Solicitați neîntârziat asistență medicală dacă dvs. sau altcineva a înghițit o baterie.
- ▶ Utilizați exclusiv tipul de baterie menționat.
- ▶ Nu reîncărcați niciodată bateriile care nu sunt reîncărcabile.
- ▶ Înainte de a le încărca, îndepărtați bateriile reîncărcabile din aparat.
- ▶ Nu aruncați niciodată bateriile în foc sau în apă.
- ▶ Nu expuneți bateriile la temperaturi ridicate sau la lumina directă a soarelui.
- ▶ Nu deschideți și nu deformați niciodată bateriile.
- ▶ Nu scurtcircuitați bornele de conexiune.
- ▶ Îndepărtați bateriile descărcate din aparat și eliminați-le în siguranță.
- ▶ Nu utilizați simultan tipuri diferite de baterii sau baterii noi și baterii uzate.
- ▶ Introduceți întotdeauna bateriile cu polaritatea corectă în aparat.
- ▶ Dacă nu utilizați aparatul o perioadă mai îndelungată, scoateți bateriile.

- ▶ Verificați bateriile în mod regulat. Bateriile care curg pot provoca răni și deteriorări la aparat.
- ▶  În cazul în care s-au scurs bateriile, folosiți mănuși de protecție! Curățați contactele bateriilor și ale aparatului, precum și compartimentul pentru baterii cu o lavetă uscată. Evitați contactul pielii și membranelor mucoase, în special al ochilor, cu substanțele chimice. În caz de contact, clătiți substanțele chimice cu multă apă și solicitați imediat asistență medicală.

## Furnitura

Aparatul este livrat în mod standard cu următoarele componente:

- Cântar de bucătărie
  - Recipient de cântărire cu inel anti-alunecare
  - 1 x baterie tip pastilă, 3 V, CR 2032 (preinstalată)
  - Scurte instrucțiuni
- i** **Indicație:** Verificați dacă furnitura este completă și dacă prezintă deteriorări vizibile. În cazul în care furnitura este incompletă sau componentele sunt deteriorate din cauza ambalajului precar sau a transportului, apălați linia telefonică directă de service (a se vedea capitolul **Service**).

## Descrierea aparatului

(a se vedea figurile de pe pagina pliată)

Fig. A

- 1 Etrier de suspendare
- 2 Tasta Temporizator  $\frac{T}{SET}$
- 3 Tasta PORNIT/OPRIT  $\frac{ON}{OFF}$
- 4 Ecran LC
- 5 Tasta TARE/Setare temporizator  $\blacktriangle TARE$
- 6 Tasta Unitate de greutate/Setare temporizator  $\blacktriangledown UNIT$
- 7 Compartiment pentru baterii

**Fig. B**

- ⑧ Recipient de cântărire
- ⑧a Inel anti-alunecare

**Fig. C**

- ⑨ Afișaj greutate
- ⑩ Afișaj temperatură
- ⑪ Afișaj unități
- ⑫ Simbol greutate minus —
- ⑬ Simbol Tara T
- ⑭ Afișaj temporizator cu simbol alarmă 📞

## Punerea în funcțiune

- ① **Indicație:** Scoateți aparatul din ambalaj și îndepărtați toate materialele de ambalare.
- 1) Întoarceți aparatul și așezați-l pe o suprafață moale pentru a nu zgâria suprafața.
  - 2) Îndepărtați șurubul de la compartimentul pentru baterii ⑦ de pe partea inferioară a aparatului, cu ajutorul unei șurubelnițe.
  - 3) Deschideți capacul compartimentului pentru baterii ⑦.
  - 4) Îndepărtați banda de plastic dintre baterie și contacte, trăgând-o în direcția săgeții. Este emis un sunet care anunță activarea bateriei.

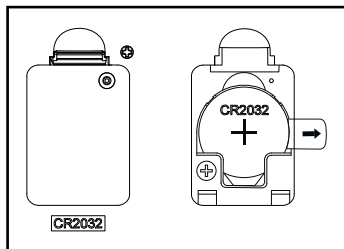

- 5) Închideți capacul compartimentului pentru baterii ⑦ și strângeți din nou șurubul.

Acum, aparatul este pregătit pentru funcționare.

## Operarea

### Cântărirea

- 1) Așezați cântarul pe o suprafață plană și asigurați-vă că acesta stă complet orizontal.
- 2) Așezați recipientul de cântărire **8** pe cântar.
- 3) Apăsăți tasta PORNIT/OPRIT **ON OFF** **3** pentru a porni cântarul. Este emis un sunet.
- i** **Indicație:** Puteți porni cântarul și fără recipient de cântărire **8**. Afișajul de greutate **9** arată întotdeauna valoarea 0, indiferent de acest lucru. În funcție de unitatea de greutate aleasă, afișajul va arăta **0** g, **0:0.0** lb:oz sau **0:00** oz. Temperatura ambientală în °C va fi de asemenea afișată. În cazul în care ați așezat recipientul de cântărire **8** pe cântar abia după pornire, afișajul de greutate **9** va arăta greutatea recipientului de cântărire **8**. Apăsăți tasta **TARE** **5** pentru a reseta valoarea la 0. Afișajul de greutate arată **0**. Apare simbolul Tara **T** **13**.
- 4) Selectați unitatea de greutate cu tasta **UNIT** **6**. Afișajul de unități **11** comută la fiecare atingere la următoarea unitate în această ordine: g > lb:oz > oz (grame, livre/uncii > uncii).
- !** **ATENȚIE!** Niciodată nu încărcați cântarul cu mai mult de 5 kg (11 lb, respectiv 176 oz), deoarece acesta s-ar putea defecta în mod ireparabil. În caz de îndoială, cântăriți mai întâi produsele de cântărit grele cu un cântar mai rezistent.
- 5) Puneți produsele de cântărit în recipientul de cântărire **8**. Ecranul LC **4** afișează greutatea în unitatea selectată.

### Adăugarea mai multor produse de cântărit (Tara)

Pentru a cântări mai multe cantități (de ex. diferite ingrediente pentru un aluat) într-un proces combinat, puteți seta cântarul la 0 înainte de a adăuga o altă cantitate.

- 1) Dacă doriți să resetați cântarul la 0 după prima măsurare, pentru a măsura următorul ingredient, apăsați tasta **TARE** **5**. Afișajul de greutate arată **0** g. Apare simbolul Tara **T** **13**.
- 2) Puneți noile produse de cântărit în recipientul de cântărire **8**. Noua greutate este afișată.
- 3) Repetați procesul pentru fiecare ingredient nou, însă doar atât cât permite încărcarea maximă a aparatului.



## Îndepărtarea parțială a produselor de cântărit

După procesul de cântărire, puteți folosi cântarul și pentru a cântări cantitatea pe care o îndepărtați din nou dacă ați completat prea mult.

- 1) În acest sens, după măsurare resetați cântarul din nou la 0, apăsând tasta **TARE** **5**. Afișajul de greutate **9** arată **0** g. Se afișează simbolul Tara **T** **16**.
- 2) Îndepărtați produsele de cântărit din recipient **8**. Greutatea cantității îndepărtate se va afișa ca greutate minus. Apare simbolul **—** **12**.
- 3) Apăsați din nou tasta **TARE** **5** pentru a reseta cântarul la 0. Simbolul Tara **T** **16** dispăre. Afișajul de greutate **9** arată din nou **0** g.
- 4) Acum puteți îndepărta sau adăuga/cântări și alte cantități.

## Reglarea temporizatorului/alarmei

Puteți folosi cântarul și ca temporizator de bucătărie. Puteți seta timpul de la 00:10 secunde la 99:50 minute în trepte de câte 10 secunde. Temporizatorul efectuează numerotarea inversă. Pentru a seta temporizatorul, procedați după cum urmează:

- 1) Având cântarul pornit, apăsați tasta Temporizator **T**/**SET** **2**. Simbolul alarmă  apare pe afișajul temporizatorului **14**.
  - 2) Pentru a seta timpul, apăsați tasta **TARE** **5** (valoarea va crește cu câte 10 secunde), respectiv tasta **UNIT** **6** (valoarea va scădea cu câte 10 secunde).
  - 3) Apăsați tasta Temporizator **T**/**SET** **2** pentru a confirma timpul setat și pentru a începe numerotarea inversă.
- i** **Indicație:** Pentru a opri numerotarea inversă înainte de finalizare, apăsați tasta Temporizator **T**/**SET** **2** din nou și încă o dată pentru a reseta din nou temporizatorul la 00:00. Simbolul alarmă  dispăre de pe afișajul temporizatorului **14**.
- 4) După finalizarea timpului setat este emis un semnal de alarmă, iar simbolul alarmă  luminează intermitent pe afișajul temporizatorului **14**. Ecranul LC **4** se stinge. Apăsați tasta PORNIT/OPRIT **ON**/**OFF** **3** pentru a opri alarma și aparatul.



## Înlocuirea bateriei

Dacă bateria cântarului este slabă, pe ecranul LC ④ apare mesajul „L.O”, indicând necesitatea înlocuirii bateriei. Pentru aceasta procedați după cum urmează:

- 1) Deschideți compartimentul pentru baterii ⑦ conform descrierii de la pașii 1-3 din capitolul „Punerea în funcțiune”.
- 2) Scoateți bateria uzată și înlocuiți-o cu una nouă de același tip. Tipul bateriei este indicat sub capacul compartimentului pentru baterii ⑦.
- ① **Indicație:** Țineți cont de polaritatea corectă indicată pe compartimentul pentru baterii ⑦ deschis. Polul pozitiv trebuie să fie orientat în sus.
- 3) Închideți compartimentul pentru baterii ⑦ și strângeți din nou șurubul.

## Curățarea

⚠ **ATENȚIE!** Asigurați-vă că în cântar nu pătrund lichide!

Aceasta provoacă pagube ireparabile aparatului.

Nu utilizați substanțe de curățare corozive sau abrazive. Acestea pot ataca suprafața și pot deteriora ireparabil aparatul.

- ◆ Curățați cântarul cu o lavetă umedă și ștergeți-l cu o lavetă fără scame până se usucă.  
În cazul unor impurități persistente, adăugați pe lavetă un detergent delicat. După curățarea cu detergent, îndepărtați eventualele resturi de detergent cu o lavetă umezită doar cu apă.
- ◆ Curățați recipientul de cântărire ⑧ cu inelul anti-alunecare ⑧a în apă caldă cu puțin detergent, clătiți ulterior cu apă curată și ștergeți cu o lavetă moale până se usucă.
- ◆ Pentru o curățare mai temeinică, inelul anti-alunecare ⑧a de sub recipientul de cântărire ⑧ se poate îndepărta. După curățare așezați-l la loc, apăsându-l în canelura de sub recipientul de cântărire ⑧, fără a-l roti sau întinde. La nevoie, rotiți inelul anti-alunecare la 180° în cazul în care se lasă greu introdus.



Recipientul de cântărire ⑧, precum și inelul anti-alunecare ⑧a pot fi curățate și în mașina de spălat vase.

## Eliminarea

### Eliminarea aparatului



Simbolul alăturat al pubelei tăiate cu roți indică faptul că acest aparat face obiectul Directivei 2012/19/EU. Această directivă stabilește că la sfârșitul perioadei de utilizare a aparatului, acesta nu trebuie eliminat în gunoiul menajer obișnuit, ci trebuie predat la punctele de colectare speciale sau la centrele de eliminare a deșeurilor.

**Eliminarea nu implică niciun cost pentru dvs. Contribuiți la protejarea mediului înconjurător prin eliminarea corespunzătoare a deșeurilor.**

În cazul în care aparatul dvs. vechi conține date cu caracter personal, ține de responsabilitatea dvs. să le ștergeți înainte de a-l restitui.

Dacă acest lucru este posibil fără distrugerea aparatului vechi, scoateți bateriile vechi sau acumulatorii înainte de a restitui aparatul vechi pentru a fi eliminat și aruncați bateriile sau acumulatorii prin sistemul de colectare separată a deșeurilor. În cazul acumulatorilor fixați în mod permanent trebuie indicat la eliminare faptul că aparatul conține un acumulator.



Informații despre posibilitățile de eliminare a produsului scos din uz pot fi obținute de la administrația locală.



Produsul și ambalajul sunt reciclabile; acestea fac obiectul unei răspunderi extinse a producătorului și sunt colectate separat.

### Eliminarea ambalajelor



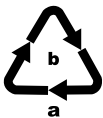

Materialele de ambalare sunt alese conform compatibilității acestora cu mediul înconjurător și aspectelor tehnice privind eliminarea, fiind astfel reciclabile. Eliminați materialele de ambalare de care nu mai aveți nevoie conform prevederilor locale în vigoare.



Eliminați ambalajul în mod ecologic. Respectați marcajul de pe diferitele materiale de ambalare și separați-le dacă este cazul. Materialele de ambalare sunt marcate cu abrevieri (a) și cifre (b) cu următoarea semnificație: 1-7: materiale plastice, 20-22: hârtie și carton, 80-98: materiale compozite.

## Anexă

### Date tehnice

Alimentarea cu energie	3 V  1 baterie tip pastilă CR 2032, baterie litiu
Curent nominal	10 mA
Domeniu max. de măsurare	5 kg (11 lb) (176 oz)
Gradare	1 g (0 lb:0,1 oz) (0,05 oz)
Temperatura	0° C - 40 °C în trepte de 0,1 °C
Capacitate/volum utilizabil recipient de cântărire 	cca 3,5 l / 3,0 l

### Service-ul

 **Service România**  
Tel.: 0800896637  
E-Mail: kompernass@lidl.ro

IAN 497311\_2204

### Importator

Vă rugăm să aveți în vedere faptul că următoarea adresă nu reprezintă o adresă pentru service. Contactați mai întâi centrul de service indicat.

KOMPERNASS HANDELS GMBH

BURGSTRASSE 21

44867 BOCHUM

GERMANIA

www.kompernass.com

## **Съдържание**

<b>Информация относно това кратко ръководство . . . . .</b>	<b>170</b>
<b>Употреба по предназначение . . . . .</b>	<b>170</b>
<b>Използвани предупредителни указания и символи . . . . .</b>	<b>170</b>
<b>Указания за безопасност . . . . .</b>	<b>171</b>
Указания за безопасност при боравене с батерии . . . . .	173
<b>Окомплектовка на доставката . . . . .</b>	<b>174</b>
<b>Описание на уреда . . . . .</b>	<b>175</b>
<b>Пускане в експлоатация . . . . .</b>	<b>175</b>
<b>Работа с уреда . . . . .</b>	<b>176</b>
Претегляне . . . . .	176
Добавяне на тегло на продукт за претегляне (тара) . . . . .	177
Отнемане на част от продукт за претегляне . . . . .	177
Настройка на таймер/аларма . . . . .	177
<b>Смяна на батерията . . . . .</b>	<b>178</b>
<b>Почистване . . . . .</b>	<b>178</b>
<b>Предаване за отпадъци . . . . .</b>	<b>179</b>
Предаване на уреда за отпадъци . . . . .	179
Предаване на опаковката за отпадъци . . . . .	179
<b>Приложение . . . . .</b>	<b>180</b>
Технически данни . . . . .	180
Сервизно обслужване . . . . .	180
Вносител . . . . .	180

## Информация относно това кратко ръководство

При този документ става въпрос за съкратено печатно издание на пълното ръководство за потребителя.



Чрез сканиране на QR кода влизате директно на страницата на сервиса на Lidl ([www.lidl-service.com](http://www.lidl-service.com)) и чрез въвеждане на артикулния номер (IAN) 497311\_2204 можете да разгледате и изтеглите пълното ръководство за потребителя.

### ПРЕДУПРЕЖДЕНИЕ!

Спазвайте пълното ръководство за потребителя и указанията за безопасност, за да избегнете телесни увреждания и материални щети.



Краткото ръководство е неразделна част от този продукт. Преди да използвате продукта, се запознайте с всички указания за обслужване и безопасност. Съхранявайте добре краткото ръководство и предавайте продукта на трети лица заедно с цялата документация.

## Употреба по предназначение

Този уред е подходящ за претегляне на обичайни за домакинството количества хранителни продукти, за претегляне на прибавени продукти, както и за измерване на кратки интервали от време и показване на температурата в сухи затворени помещения. Той е предназначен за използване само в частни домакинства. Не използвайте уреда за професионални или промишлени цели!

## Използвани предупредителни указания и символи

В краткото ръководство за потребителя, върху опаковката и върху уреда се използват следните предупредителни указания и символи (в съответните случаи):

	<b>ОПАСНОСТ!</b> Предупредително указание с този символ и сигналната дума „ОПАСНОСТ“ обозначава непосредствено предстояща опасна ситуация, която, ако не бъде избегната, води до смърт или тежко нараняване.
	<b>ПРЕДУПРЕЖДЕНИЕ!</b> Предупредително указание с този символ и сигналната дума „ПРЕДУПРЕЖДЕНИЕ“ обозначава възможна опасна ситуация, която, ако не бъде избегната, може да доведе до смърт или тежко нараняване.

	<p><b>ПОВИШЕНО ВНИМАНИЕ!</b> Предупредително указание с този символ и сигналната дума „ПОВИШЕНО ВНИМАНИЕ“ обозначава възможна опасна ситуация, която, ако не бъде избегната, може да доведе до леко или средно нараняване.</p>
	<p><b>ВНИМАНИЕ!</b> Предупредително указание с този символ и сигналната дума „ВНИМАНИЕ“ обозначава възможна опасна ситуация, която, ако не бъде избегната, може да доведе до материални щети.</p>
	<p>Указанието дава допълнителна информация, която улеснява работата с уреда.</p>
	<p>Носете защитни ръкавици!</p>
	<p>Годно за миене в съдомиялна машина.</p>
	<p>Всички влизачи в контакт с хранителни продукти части на този уред са от материал, разрешен за контакт с хранителни продукти.</p>
	<p>Съхранявайте батериите на места, недостъпни за деца.</p>
	<p>Постоянен ток.</p>

## Указания за безопасност

### ПРЕДУПРЕЖДЕНИЕ!

- ▶ Преди употреба проверете уреда за видими външни повреди. Не използвайте уреда, ако е повреден или е паднал.
- ▶ Не допускайте деца да играят с опаковъчните материали. **Съществува опасност от задушаване.** Дръжте малки деца далече от уреда.
- ▶ Този уред може да се използва от деца на възраст над 8 години, както и от лица с ограничени физически, сетивни или умствени възможности или без опит и знания, ако са под наблюдение или са инструктирани по отношение на безопасната употреба на уреда и разбират опасностите, произтичащи от работата с него.

- ▶ Не допускайте деца да играят с уреда.
- ▶ Почистването и поддръжката от страна на потребителя не трябва да се извършват от деца без наблюдение.
- ▶ Никога не отваряйте корпуса на уреда. В него не се намират части, които подлежат на поддръжка. Последствията могат да бъдат наранявания и повреди на уреда.
- ▶ Възлагайте ремонтите на уреда само на оторизирани специализирани фирми или на сервиза. При непрофесионално извършени ремонти могат да възникнат опасности за потребителя. Освен това отпада правото на изискване на гаранция.

## ⚠ **ВНИМАНИЕ!**

- ▶ Пазете уреда от влага и проникване на течности.
- ▶ Не поставяйте предмети върху везната, когато тя не се използва.
- ▶ Не натоварвайте везната с повече от 5 kg.
- ▶ Пазете везната от удари, влага, прах, химикали, силни температурни колебания и намиращи се твърде близо източници на топлина (фурни, радиатори).
- ▶ Не излагайте везната на
  - високи температури или силни електромагнитни полета (например мобилни телефони),
  - силни вибрации,
  - силни механични натоварвания,
  - пряка слънчева светлина.
- ▶ Уредът съдържа чувствителни електронни компоненти. Затова са възможни смущения поради предаване на радиосигнали от други намиращи се в близост уреди, като напр. мобилни телефони, радиотелефони, дистанционни управления, микровълнови уреди и др.п. При поява на неправилни показания на дисплея отстранете такива уреди от непосредственото обкръжение на везната.

- ▶ Електромагнитни смущения могат да доведат до функционални нарушения. В такъв случай отстранете за кратко батерията и след това я поставете отново.
- ▶ Пазете уреда от електростатичен заряд/разряд. Те могат да възпрепятстват вътрешния обмен на данни и да доведат до неправилни показания на дисплея.
- ▶ Повредени части трябва да се сменят само с оригинални резервни части. Само за тези части е гарантирано, че отговарят на изискванията за безопасност.

### **Указания за безопасност при боравене с батерии**

#### **⚠ ПРЕДУПРЕЖДЕНИЕ!**

Неправилно боравене с батерии може да доведе до пожар, експлозии, изтичане на опасни вещества или други опасни ситуации!

- ▶  Никога не допускате батерии да попадат в ръцете на деца.
- ▶ Внимавайте някой да не погълне батерии.
- ▶ При поглъщане на батерия от вас или друго лице незабавно потърсете медицинска помощ.
- ▶ Използвайте единствено посочения тип батерии.
- ▶ Никога не зареждайте повторно незаредени се батерии.
- ▶ Отстранете незаредени се батерии от уреда, преди да ги заредите.
- ▶ Никога не хвърляйте батерии в огън или вода.
- ▶ Не излагайте батерии на високи температури и на пряка слънчева светлина.
- ▶ Никога не отваряйте и не деформирайте батерии.
- ▶ Не свързвайте накъсо клемите за свързване.



- ▶ Отстранете празни батерии от уреда и ги предайте за безопасно унищожаване.
- ▶ Не използвайте заедно различни типове батерии или нови и употребявани батерии.
- ▶ Винаги спазвайте полярността при поставяне на батерии в уреда.
- ▶ Извадете батериите, ако няма да използвате уреда за по-продължителен период от време.
- ▶ Проверявайте редовно батериите. Изтекли батерии могат да доведат до наранявания и да причинят повреди на уреда.
- ▶  При изтекли батерии използвайте защитни ръкавици! Почистете със суха кърпа контактите на батериите и уреда, както и отделението за батериите. Избягвайте контакт на кожата и лигавиците, особено на очите, с химикали. При контакт отмийте химикалите с обилно количество вода и незабавно потърсете медицинска помощ.

## Окомплектовка на доставката

Стандартната окомплектовка на доставката включва следните компоненти:

- кухненска везна
- купа с пръстен против плъзгане
- 1 x батерия тип „копче“, 3 V, CR 2032 (предварително поставена)
- кратко ръководство

**i Указание:** Проверете доставката за комплектност и видими повреди. При непълна доставка или повреди поради лоша опаковка или щети, получени при транспорта, се обърнете към горещата линия на сервиза (вж. глава *Сервизно обслужване*).

## Описание на уреда

(вж. фигурите на разгъващата се страница)

Фиг. А

- ❶ Скоба за окачване
- ❷ Бутон за таймер  $\frac{T}{SET}$
- ❸ Бутон за включване/изключване  $\frac{ON}{OFF}$
- ❹ LCD дисплей
- ❺ Бутон за тара/настройка на таймера  $\triangle TARE$
- ❻ Бутон за единици за топло/настройка на таймера  $\nabla UNIT$
- ❼ Отделение за батерията

Фиг. В

- ❽ Купа
- ❽а Пръстен против плъзгане

Фиг. С

- ❾ Показание за топло
- ❿ Показание за температура
- ⓫ Показание за единица
- ⓫а Символ за топло с отрицателен знак  $-$
- ⓫б Символ за тара  $T$
- ⓫в Индикация за таймер със символ за аларма 

## Пускане в експлоатация

❶ **Указание:** Извадете уреда от опаковката и отстранете всички опаковъчни материали.

- 1) Обърнете уреда и го поставете върху мека основа, за да не се надраска повърхността.
- 2) С отвертка отвинтете винта, който се намира на отделението за батерията ❶ от задната страна на уреда.
- 3) Отворете капака на отделението за батерията ❶.
- 4) Отстранете затегнатата между батерията и контактите пластмасова лента, като я издърпате по посока на стрелката. Прозвучава сигнал, с който се показва, че батерията е активирана.

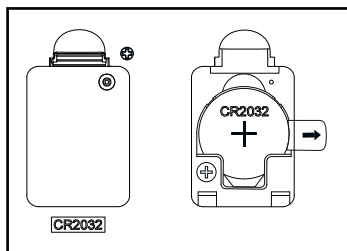

- 5) Затворете капака на отделението за батерията **7** и отново затегнете винта.

Сега уредът е готов за работа.

## Работа с уреда

### Претегляне

- 1) Поставете везната на равна повърхност, като внимавате да лежи напълно хоризонтално.
- 2) Поставете купата **8** върху везната.
- 3) Натиснете бутона за включване/изключване **ON/OFF** **3**, за да включите везната. Прозвучава сигнал.

**i Указание:** Можете да включите везната и без купата **8**. Независимо от това в началото показанието за тегло **9** винаги показва стойността 0. В зависимост от това коя единица за тегло е избрана, се показва  $\square$  g,  $\square:\square.\square$  lb:oz или  $\square:\square\square$  oz. Показва се също околната температура в °C.

Ако сте поставили купата **8** върху везната едва след включване, показанието за тегло **9** показва теглото на купата **8**. Натиснете бутона **TARE** **5**, за да върнете стойността отново на 0. Показанието за тегло показва  $\square$ . Появява се символът за тара **T** **13**.

- 4) Изберете единицата за тегло с бутона **UNIT** **6**. При всяко докосване показанието за единица **11** превключва към следващата единица в последователността: g > lb:oz > oz (грам, фунт/унция > унция).
- ! ВНИМАНИЕ!** Никога не натоварвайте везната над 5 kg (11 lb, респ. 176 oz), в противен случай тя може да се повреди непоправимо. При съмнение първо претеглете тежките продукти с издържаща по-високи натоварвания везна.
- 5) Поставете продукта за претегляне в купата **8**. LCD дисплеят **4** показва теглото в избраната единица за тегло.

## Добавяне на тегло на продукт за претегляне (тара)

За претегляне на няколко продукта (напр. различни съставки за тесто) в комбиниран процес на претегляне можете да нулирате везната преди всяко добавяне на допълнително количество продукт.

- 1) Ако след първото измерване желаете да настроите везната отново на 0, за да измерите следващата съставка, натиснете бутона **TARE** **5**. Показанието за тегло показва **0** g. Появява се символът за тара **T** **13**.
- 2) Поставете новия продукт за претегляне в купата **8**. Показва се новото тегло.
- 3) Повтаряйте процедурата за всяка следваща съставка, но само до достигане на максималното натоварване на уреда.

## Отнемане на част от продукт за претегляне





След процедурата за претегляне с везната можете да претеглите също количеството, което трябва да отнемете, в случай че сте поставили твърде много от продукта.

- 1) За целта след измерването поставете везната отново на 0, като натиснете бутона **TARE** **5**. Показанието за тегло **9** показва **0** g. Показва се символът за тара **T** **13**.
- 2) Отнете продукта за претегляне от купата **8**. Теглото на отнетото количество се показва като тегло с отрицателен знак. Появява се символът **-** **12**.
- 3) Натиснете отново бутона **TARE** **5**, за да нулирате везната. Символът за тара **T** **13** изчезва. Показанието за тегло **9** показва отново **0** g.
- 4) Сега можете да отнемете или добавите/претеглите допълнителни количества.

## Настройка на таймер/аларма

Можете да използвате везната и като кухненски таймер. Можете да настроите време от 00:10 секунди до 99:50 минути на стъпки от 10 секунди. Таймерът отброява времето назад. За да настроите таймера, постъпете, както следва:

- 1) При включена везна натиснете бутона за таймер **T SET** **2**. Символът за аларма  се появява в индикацията за таймер **14**.
- 2) За да настроите времето, натиснете бутона **TARE** **5** (стойността се увеличава с по 10 секунди), респ. бутона **UNIT** **6** (стойността се намалява с по 10 секунди).
- 3) Натиснете бутона за таймер **T SET** **2**, за да потвърдите настроеното време и да стартирате обратното броене.

- ① **Указание:** За да спрете преждевременно обратното броене, натиснете отново бутона  **2** и след това още веднъж, за да върнете таймера на 00:00. Символът за аларма  в индикацията за таймер **14** изчезва.
- 4) След края на настроеното време прозвучава алармен сигнал и символът за аларма  в индикацията за таймер **14** мига. LCD дисплеят **4** се изключва. Натиснете бутона за включване/изключване  **3**, за да спрете алармата и да изключите уреда.

## Смяна на батерията

Когато батерията е слаба, на LCD дисплея **4** се появява съобщението „Lσ“, с което се показва, че батерията трябва да бъде сменена. За целта постъпете, както следва:

- 1) Типът батерия е посочен под капака на отделението за батерията **7**, както е описано в стъпки 1 – 3 в глава „Пускане в експлоатация“.
- 2) Извадете изразходената батерия и я сменете с нова от същия тип. Типът батерия е посочен под отделението за батерията **7**.
- ① **Указание:** Спазвайте полярността, както е показано в отделението за батерията **7**. Положителният полюс трябва да сочи нагоре.
- 3) Затворете отделението за батерията **7** и отново затегнете винта.

## Почистване

- ⚠ **ВНИМАНИЕ!** Уверете се, че във везната не проникват течности! Това води до непоправими повреди на уреда. Не използвайте абразивни или разяждащи препарати за почистване. Те могат да разядат повърхността и да повредят непоправимо уреда.
- ◆ Почистете везната с влажна кърпа и я подсушете с немъхеста кърпа. При упорити замърсявания използвайте мек миещ препарат върху кърпата. След почистване с миещ препарат отстранете евентуални остатъци от миещия препарат с навлажнена само с вода кърпа.
  - ◆ Почистете купата **8** с пръстена против плъзгане **8a** в топла вода с малко миещ препарат, изплакнете я с чиста вода и след това я подсушете с мека кърпа.
  - ◆ Пръстенът против плъзгане **8a** на дъното на купата **8** може да се извади за по-добро почистване. След почистване го поставете отново, като го притиснете в канала на дъното на купата **8**, без да го усуквате или разтягате. При необходимост завъртете пръстена против плъзгане на 180°, ако се притиска трудно.



Купата **8** и пръстенът против плъзгане **8a** могат да се почистват също в съдомиялна машина.

## Предаване за отпадъци

### Предаване на уреда за отпадъци



Показаният встрани символ на зачеркнат контейнер за отпадъци на коелата показва, че този уред подлежи на Директивата 2012/19/EU. Съгласно тази Директива, след изтичане на срока на ползване, уредът не трябва да се изхвърля с обикновените битови отпадъци, а да се предаде в специален събирателен пункт, депо за обработка и рециклиране на отпадъци или във фирма за управление на отпадъци.

**Това предаване за отпадъци е безплатно за вас. Пазете околната среда и предавайте отпадъците според правилата.**

В случай че вашият излязъл от употреба уред съдържа лични данни, вие носите отговорност за изтриването им, преди да го върнете.

Ако това е възможно без разрушаване на уреда, извадете старите батерии или акумулаторни батерии, преди да върнете излезлия от употреба уред за изхвърляне, и ги предайте в специален събирателен пункт. При неподвижно вградени акумулаторни батерии при предаването на уреда за отпадъци трябва да обърнете внимание, че той съдържа акумулаторна батерия.



Информация относно възможностите за предаване за отпадъци на излезлия от употреба продукт можете да получите от Вашата общинска или градска управа.



Продуктът и опаковката могат да се рециклират и подлежат на разширена отговорност на производителя, както и на разделно събиране на отпадъци.

### Предаване на опаковката за отпадъци



Опаковъчните материали са подбрани от гледна точка на екологичната съвместимост и утилизацията и затова могат да се рециклират. Предайте ненужните ви вече опаковъчни материали за отпадъци съгласно действащите местни разпоредби.

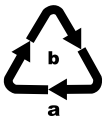

Предайте опаковката за отпадъци в съответствие с екологичните изисквания. Вземете под внимание обозначението върху различните опаковъчни материали и при необходимост ги събирайте разделно. Опаковъчните материали са обозначени със съкращения (a) и цифри (b) със следното значение: 1–7: пластмаси, 20–22: хартия и картон, 80–98: композитни материали.

## Приложение

### Технически данни

Електрозахранване	3 V $\text{---}$ 1 батерия тип „копче“ CR2032, литиева батерия
Номинален ток	10 mA
Макс. диапазон на измерване	5 kg (11 lb) (176 oz)
Стъпка	1 g (0 lb:0,1 oz) (0,05 oz)
Температура	0 °C - 40 °C на стъпки от 0,1 °C
Вместимост/Полезен обем на купата 	около 3,5 l/3,0 l

### Сервизно обслужване

 България  
Тел.: 00800 111 4920  
Е-мейл: [kompennass@lidl.bg](mailto:kompennass@lidl.bg)

IAN 497311\_2204

### Вносител

Моля, обърнете внимание, че следващият адрес не е адрес на сервиза.  
Първо се свържете с горепосочения сервизен център.

КОМПЕРНАС ХАНДЕЛС ГМБХ

БУРГЦРАСЕ 21

44867 БОХУМ

GERMANY

[www.kompennass.com](http://www.kompennass.com)

## Πίνακας περιεχομένων

<b>Πληροφορίες για τις παρούσες συνοπτικές οδηγίες . . . . .</b>	<b>182</b>
<b>Προβλεπόμενη χρήση . . . . .</b>	<b>182</b>
<b>Προειδοποιήσεις και σύμβολα . . . . .</b>	<b>182</b>
<b>Υποδείξεις ασφαλείας . . . . .</b>	<b>183</b>
Υποδείξεις ασφαλείας σχετικά με τη χρήση των μπαταριών . . . . .	185
<b>Παραδοτέος εξοπλισμός . . . . .</b>	<b>187</b>
<b>Περιγραφή συσκευής . . . . .</b>	<b>187</b>
<b>Έναρξη λειτουργίας . . . . .</b>	<b>188</b>
<b>Χειρισμός . . . . .</b>	<b>188</b>
Ζύγιση . . . . .	188
Προσθήκη ποσότητας (απόβαρο) . . . . .	189
Μερική αφαίρεση ποσότητας . . . . .	189
Ρύθμιση χρονοδιακόπτη / συναγερμού . . . . .	190
<b>Αντικατάσταση μπαταρίας . . . . .</b>	<b>190</b>
<b>Καθαρισμός . . . . .</b>	<b>191</b>
<b>Απόρριψη . . . . .</b>	<b>191</b>
Απόρριψη συσκευής . . . . .	191
Απόρριψη συσκευασίας . . . . .	192
<b>Παράρτημα . . . . .</b>	<b>192</b>
Τεχνικά στοιχεία . . . . .	192
Σέρβις . . . . .	193
Εισαγωγέας . . . . .	193



## Πληροφορίες για τις παρούσες συνοπτικές οδηγίες

Το εν λόγω έγγραφο είναι μια σύντομη εκτυπωμένη έκδοση των ολοκληρωμένων οδηγιών χρήσης.



Μέσω σάρωσης του κωδικού QR έχετε απευθείας πρόσβαση στη σελίδα εξυπηρέτησης της Lidl ([www.lidl-service.com](http://www.lidl-service.com)) και μπορείτε μέσω καταχώρισης του κωδικού προϊόντος (IAN) 4973 1 1\_2204 να δείτε και κατεβάσετε ολόκληρο το εγχειρίδιο οδηγιών χρήσης.

### ⚠ ΠΡΟΕΙΔΟΠΟΙΗΣΗ!

Τηρείτε το σύνολο των οδηγιών χρήσης και των υποδείξεων ασφαλείας, ώστε να αποφεύγετε βλάβες σε άτομα και υλικές ζημιές.

Οι συνοπτικές οδηγίες αποτελούν τμήμα αυτού του προϊόντος. Πριν από τη χρήση του προϊόντος, εξοικειωθείτε με όλες τις υποδείξεις χειρισμού και ασφαλείας. Φυλάτε τις συνοπτικές οδηγίες σε ασφαλές μέρος και σε περίπτωση παράδοσης του προϊόντος σε τρίτους, παραδώστε μαζί και όλα τα έγγραφα.









## Προβλεπόμενη χρήση

Η παρούσα συσκευή προορίζεται για τη ζύγιση και τον υπολογισμό του απόβαρου ποσοτήτων τροφίμων σε νοικοκυριά, καθώς και για στιγμιαία μέτρηση και ένδειξη της θερμοκρασίας σε ξηρούς εσωτερικούς χώρους. Προορίζεται αποκλειστικά για ιδιωτική οικιακή χρήση. Μην χρησιμοποιείτε τη συσκευή για επαγγελματικούς ή βιομηχανικούς σκοπούς!

## Προειδοποιήσεις και σύμβολα

Στις συνοπτικές οδηγίες χρήσης, στη συσκευασία και στη συσκευή χρησιμοποιούνται οι ακόλουθες υποδείξεις προειδοποίησης και τα σύμβολα (εφόσον απαιτείται):

	<b>ΚΙΝΔΥΝΟΣ!</b> Μια υπόδειξη προειδοποίησης με αυτό το σύμβολο και την προειδοποιητική λέξη «ΚΙΝΔΥΝΟΣ» επισημαίνει μια άμεση επικείμενη κατάσταση κινδύνου η οποία θα επιφέρει θάνατο ή σοβαρό τραυματισμό εάν δεν αποφευχθεί.
	<b>ΠΡΟΕΙΔΟΠΟΙΗΣΗ!</b> Μια υπόδειξη προειδοποίησης με αυτό το σύμβολο και την προειδοποιητική λέξη «ΠΡΟΕΙΔΟΠΟΙΗΣΗ» επισημαίνει μια πιθανή κατάσταση κινδύνου η οποία θα μπορούσε να επιφέρει θάνατο ή σοβαρό τραυματισμό εάν δεν αποφευχθεί.

	<b>ΠΡΟΣΟΧΗ!</b> Μια υπόδειξη προειδοποίησης με αυτό το σύμβολο και την προειδοποιητική λέξη «ΠΡΟΣΟΧΗ» επισημαίνει μια πιθανή κατάσταση κινδύνου η οποία μπορεί να έχει ως επακόλουθο έναν ελαφρύ ή μέτριο τραυματισμό εάν δεν αποφευχθεί.
	<b>ΕΙΔΟΠΟΙΗΣΗ!</b> Μια υπόδειξη προειδοποίησης με αυτό το σύμβολο και την προειδοποιητική λέξη «ΕΙΔΟΠΟΙΗΣΗ» επισημαίνει μια πιθανή κατάσταση η οποία μπορεί να έχει ως επακόλουθο υλικές ζημιές εάν δεν αποφευχθεί.
	Μια υπόδειξη επισημαίνει επιπρόσθετες πληροφορίες που διευκολύνουν τη χρήση της συσκευής.
	Φοράτε προστατευτικά γάντια!
	Ενδείκνυται για καθαρισμό σε πλυντήριο πιάτων.
	Όλα τα εξαρτήματα αυτής της συσκευής, που έρχονται σε επαφή με τρόφιμα, είναι ασφαλή για χρήση με τρόφιμα.
	Κρατήστε τις μπαταρίες μακριά από παιδιά.
	Συνεχές ρεύμα).

## Υποδείξεις ασφαλείας

### ΠΡΟΕΙΔΟΠΟΙΗΣΗ!

- ▶ Πριν από τη χρήση, ελέγχετε τη συσκευή ως προς εξωτερικές εμφανείς φθορές. Μην θέτετε τη συσκευή σε λειτουργία, εάν έχει υποστεί βλάβη ή έχει πέσει κάτω.
- ▶ Τα υλικά συσκευασίας δεν επιτρέπεται να χρησιμοποιούνται από τα παιδιά ως παιχνίδια. **Κίνδυνος ασφυξίας.** Κρατάτε τα μικρά παιδιά μακριά από τη συσκευή.
- ▶ Αυτή η συσκευή επιτρέπεται να χρησιμοποιείται από παιδιά άνω των 8 ετών, καθώς και από άτομα με περιορισμένες φυσικές, αισθητηριακές ή νοητικές ικανότητες ή έλλειψη εμπειρίας και γνώσεων, εφόσον επιτηρούνται ή έχουν ενημερωθεί αναφορικά με την ασφαλή χρήση της συσκευής και κατανοούν τους πιθανούς κινδύνους.
- ▶ Απαγορεύεται η χρήση της συσκευής από παιδιά ως παιχνίδι.

- ▶ Ο καθαρισμός και η συντήρηση από τον χρήστη δεν επιτρέπεται να εκτελούνται από παιδιά χωρίς επιτήρηση.
- ▶ Μην ανοίγετε ποτέ το περίβλημα της συσκευής. Δεν υπάρχουν εξαρτήματα προς συντήρηση στο εσωτερικό. Σε αντίθετη περίπτωση, ενδέχεται να προκληθούν τραυματισμοί και ζημιές στη συσκευή.
- ▶ Αναθέτετε τις επισκευές της συσκευής αποκλειστικά σε εξουσιοδοτημένα εξειδικευμένα συνεργεία ή στο τμήμα εξυπηρέτησης πελατών. Σε περίπτωση ακατάλληλων επισκευών, ενδέχεται να προκύψουν κίνδυνοι για τον χρήστη. Επίσης, ακυρώνεται οποιαδήποτε αξίωση στα πλαίσια της εγγύησης.

## ❗ ΠΡΟΣΟΧΗ!

- ▶ Προστατεύετε τη συσκευή από την υγρασία και την εισχώρηση υγρών.
- ▶ Μην τοποθετείτε αντικείμενα επάνω στη ζυγαριά όταν δεν χρησιμοποιείται.
- ▶ Μην υπερβαίνετε τα 5 kg στη ζυγαριά.
- ▶ Προστατεύετε τη ζυγαριά από χτυπήματα, υγρασία, σκόνη, χημικές ουσίες, έντονες διακυμάνσεις θερμοκρασίας και αποφεύγετε υπερβολικά κοντινές πηγές θερμότητας (φούρνοι, θερμαντικά σώματα).
- ▶ Μην αφήνετε τη ζυγαριά εκτεθειμένη
  - σε υψηλές θερμοκρασίες ή σε δυνατά ηλεκτρομαγνητικά πεδία (π.χ. κινητά τηλέφωνα),
  - σε έντονους κραδασμούς,
  - σε έντονες μηχανικές καταπονήσεις,
  - σε απευθείας ηλιακή ακτινοβολία.

- ▶ Η συσκευή περιέχει ευαίσθητα ηλεκτρονικά εξαρτήματα. Συνεπώς, ενδέχεται να προκληθούν παρεμβολές λόγω της ραδιοεκπομπής άλλων κοντινών συσκευών, όπως π.χ. κινητά τηλέφωνα, ασύρματοι, τηλεχειριστήρια, συσκευές μικροκυμάτων κ.λπ. Εάν εμφανιστούν λανθασμένες ενδείξεις στην οθόνη, απομακρύνετε αυτές τις συσκευές από το άμεσο περιβάλλον της ζυγαριάς.
- ▶ Οι ηλεκτρομαγνητικές παρεμβολές ενδέχεται να οδηγήσουν σε δυσλειτουργίες. Σε αυτήν την περίπτωση, αφαιρέστε για λίγο την μπαταρία και επανατοποθετήστε την.
- ▶ Προστατεύετε τη συσκευή από ηλεκτροστατικά φορτία/εκκενώσεις. Μπορούν να παρεμποδίσουν την εσωτερική ανταλλαγή δεδομένων και να οδηγήσουν σε λανθασμένες ενδείξεις στην οθόνη.
- ▶ Τα ελαττωματικά εξαρτήματα επιτρέπεται να αντικαθίστανται αποκλειστικά με γνήσια ανταλλακτικά. Μόνο με αυτά τα εξαρτήματα διασφαλίζεται η εκπλήρωση των απαιτήσεων ασφαλείας.

### **Υποδείξεις ασφαλείας σχετικά με τη χρήση των μπαταριών**

#### **⚠ ΠΡΟΕΙΔΟΠΟΙΗΣΗ!**

Τυχόν εσφαλμένος χειρισμός των μπαταριών μπορεί να οδηγήσει σε πυρκαγιά, εκρήξεις, διαρροές επικίνδυνων ουσιών ή σε άλλες επικίνδυνες καταστάσεις!

- ▶  Οι μπαταρίες δεν επιτρέπεται ποτέ να καταλήγουν στα χέρια παιδιών.
- ▶ Φροντίζετε ώστε να μην καταπιεί κανείς τις μπαταρίες.
- ▶ Σε περίπτωση που εσείς ή κάποιο άλλο άτομο καταπιεί μια μπαταρία, ζητήστε άμεσα ιατρική βοήθεια.
- ▶ Χρησιμοποιείτε αποκλειστικά τον αναγραφόμενο τύπο μπαταρίας.

- ▶ Μην φορτίζετε ποτέ μη επαναφορτιζόμενες μπαταρίες.
- ▶ Αφαιρείτε τις επαναφορτιζόμενες μπαταρίες από τη συσκευή, πριν τις φορτίσετε.
- ▶ Μην πετάτε ποτέ μπαταρίες σε φωτιά ή νερό.
- ▶ Μην αφήνετε τις μπαταρίες εκτεθειμένες σε υψηλές θερμοκρασίες και άμεση ηλιακή ακτινοβολία.
- ▶ Μην ανοίγετε ή παραμορφώνετε ποτέ τις μπαταρίες.
- ▶ Μην βραχυκυκλώνετε τους ακροδέκτες σύνδεσης.
- ▶ Απομακρύνετε τις αποφορτισμένες μπαταρίες από τη συσκευή και να τις απορρίψετε με ασφάλεια.
- ▶ Μην χρησιμοποιείτε διαφορετικούς τύπους μπαταριών ή καινούργιες και χρησιμοποιημένες μπαταρίες μαζί.
- ▶ Τοποθετείτε πάντα τις μπαταρίες με τη σωστή πολικότητα στη συσκευή.
- ▶ Αφαιρείτε τις μπαταρίες όταν δεν χρησιμοποιείτε τη συσκευή για μεγάλα χρονικά διαστήματα.
- ▶ Ελέγχετε τακτικά τις μπαταρίες. Οι μπαταρίες που παρουσιάζουν διαρροή μπορεί να προκαλέσουν τραυματισμούς και βλάβες στη συσκευή.
- ▶  Σε περίπτωση μπαταριών που παρουσιάζουν διαρροή, χρησιμοποιείτε προστατευτικά γάντια! Καθαρίζετε τις επαφές των μπαταριών και της συσκευής καθώς και τη θήκη μπαταρίας με ένα στεγνό πανί. Αποφεύγετε την επαφή του δέρματος και των βλεννογόνων, ειδικά των ματιών σας, με τις χημικές ουσίες. Σε περίπτωση επαφής, ξεπλύνετε τις χημικές ουσίες με άφθονο νερό και ζητήστε αμέσως ιατρική βοήθεια.

## Παραδοτέος εξοπλισμός

Η συσκευή παραδίδεται με τα ακόλουθα εξαρτήματα:

- Ζυγαριά κουζίνας
- Δοχείο ζύγισης με αντιολισθητικό δακτύλιο
- 1 στρογγυλή πλακέ μπαταρία, 3V, CR 2032 (προεγκατεστημένη)
- Συνοπτικές οδηγίες

**(i) Υπόδειξη:** Ελέγξτε την πληρότητα του παραδοτέου εξοπλισμού, καθώς και εάν παρατηρούνται εμφανείς ζημιές. Σε περίπτωση ελλιπούς παραδοτέου εξοπλισμού ή ζημιών λόγω ελλιπούς συσκευασίας ή από τη μεταφορά, απευθυνθείτε στη γραμμή εξυπηρέτησης πελατών (βλέπε κεφάλαιο *Σέρβις*).

## Περιγραφή συσκευής

(για εικόνες, βλέπε αναδιπλούμενη σελίδα)

Εικ. Α

- ❶ Γάντζος ανάρτησης
- ❷ Πλήκτρο χρονοδιακόπτη  $\frac{T}{SET}$
- ❸ Πλήκτρο ON/OFF  $\frac{ON}{OFF}$
- ❹ Οθόνη LCD
- ❺ Πλήκτρο TARE / ρύθμιση χρονοδιακόπτη  $\triangle TARE$
- ❻ Πλήκτρο μονάδων μέτρησης βάρους / ρύθμιση χρονοδιακόπτη  $\nabla UNIT$
- ❼ Θήκη μπαταρίας

Εικ. Β

- ❽ Δοχείο ζύγισης
- ❾ Αντιολισθητικός δακτύλιος

Εικ. C

- ❿ Ένδειξη βάρους
- ⓫ Ένδειξη θερμοκρασίας
- ⓬ Ένδειξη μονάδας μέτρησης
- ⓭ Σύμβολο αρνητικού βάρους  $-$
- ⓮ Σύμβολο απόβαρου  $T$
- ⓯ Ένδειξη χρονοδιακόπτη με σύμβολο συναγερμού 

## Έναρξη λειτουργίας

- ❗ **Υπόδειξη:** Αφαιρέστε τη συσκευή από τη συσκευασία και απομακρύνετε όλα τα υλικά συσκευασίας.
- 1) Γυρίστε τη συσκευή ανάποδα και τοποθετήστε την επάνω σε μια μαλακή βάση, ώστε να μην γρατζουνιστεί η επιφάνεια.
  - 2) Ξεβιδώστε τη βίδα που βρίσκεται στη θήκη μπαταρίας **7**, στην πίσω πλευρά της συσκευής, με ένα κατσαβίδι.
  - 3) Ανοίξτε το καπάκι της θήκης μπαταρίας **7**.
  - 4) Απομακρύνετε την πλαστική λωρίδα που βρίσκεται ανάμεσα στην μπαταρία και τις επαφές τραβώντας την προς την κατεύθυνση του βέλους. Θα ακουστεί ένα σήμα που υποδηλώνει ότι έχει ενεργοποιηθεί η μπαταρία.

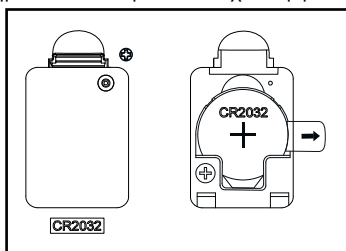

- 5) Κλείστε το καπάκι της θήκης μπαταρίας **7** και συσφίξτε ξανά τη βίδα. Η συσκευή είναι έτοιμη για λειτουργία.

## Χειρισμός

### Ζύγιση

- 1) Τοποθετήστε τη ζυγαριά σε μια επίπεδη επιφάνεια και φροντίστε ώστε να είναι εντελώς οριζόντια.
  - 2) Τοποθετήστε το δοχείο ζύγισης **8** στη ζυγαριά.
  - 3) Πατήστε το πλήκτρο ON/OFF **ON** **OFF** **3**, για να ενεργοποιήσετε τη ζυγαριά. Θα ακουστεί ένα σήμα.
- ❗ **Υπόδειξη:** Μπορείτε να ενεργοποιήσετε τη ζυγαριά και χωρίς το δοχείο ζύγισης **8**. Ανεξάρτητα από αυτό, στην ένδειξη βάρους **9** εμφανίζεται πάντα η τιμή 0 στην αρχή. Ανάλογα με την επιλεγμένη μονάδα μέτρησης βάρους, θα εμφανιστεί η τιμή **g**, **0.0.0 lb:oz** ή **0:00 oz**. Επίσης, εμφανίζεται η θερμοκρασία περιβάλλοντος σε °C.
- Σε περίπτωση που τοποθετήσετε το δοχείο ζύγισης **8** στη ζυγαριά μετά την ενεργοποίηση, στην ένδειξη βάρους **9** θα εμφανιστεί το βάρος του δοχείου ζύγισης **8**. Πατήστε το πλήκτρο **TARE** **5**, για να επαναφέρετε την τιμή στο 0. Στην ένδειξη βάρους εμφανίζεται η τιμή **0**. Εμφανίζεται το σύμβολο απόβαρου **T** **13**.

- 4) Επιλέξτε τη μονάδα μέτρησης βάρους με το πλήκτρο **UNIT** **6**. Με κάθε άγγιγμα, η ένδειξη μονάδας μέτρησης **1** μεταβαίνει στην επόμενη μονάδα μέτρησης με την ακόλουθη σειρά: g > lb:oz > oz (γραμμάρια, λίβρες/ ουγκιές > ουγκιές).
- !** **ΠΡΟΣΟΧΗ!** Μην υπερβαίνετε ποτέ τα 5 kg (11 lb ή 176 oz) στη ζυγαριά, καθώς μπορεί να προκληθεί ανεπανόρθωτη ζημιά. Σε περίπτωση αμφιβολιών, ζυγίζετε τις ποσότητες μεγάλου βάρους πρώτα με μια ζυγαριά μεγαλύτερης χωρητικότητας.
- 5) Τοποθετήστε την ποσότητα στο δοχείο ζύγισης **8**. Στην οθόνη LCD **4** εμφανίζεται το βάρος στην επιλεγμένη μονάδα μέτρησης βάρους.

## Προσθήκη ποσότητας (απόβαρο)

Για να ζυγίσετε περισσότερες ποσότητες (π.χ. διαφορετικά συστατικά για ζύμη) σε συνδυαζόμενη διαδικασία, μπορείτε να επαναφέρετε τη ζυγαριά στο 0 κάθε φορά πριν από την προσθήκη της επόμενης ποσότητας.

- 1) Εάν επιθυμείτε να επαναφέρετε τη ζυγαριά μετά την πρώτη μέτρηση στο 0, για να μετρήσετε το επόμενο συστατικό, πατήστε το πλήκτρο **TARE** **5**. Στην ένδειξη βάρους εμφανίζεται η τιμή 0 g. Εμφανίζεται το σύμβολο απόβαρου **T** **15**.
- 2) Προσθέστε τη νέα ποσότητα στο δοχείο ζύγισης **8**. Εμφανίζεται το νέο βάρος.
- 3) Επαναλάβετε τη διαδικασία για κάθε συστατικό. Ωστόσο, μην υπερβαίνετε τη μέγιστη τιμή φορτίου της συσκευής.

## Μερική αφαίρεση ποσότητας



Μετά τη διαδικασία ζύγισης, με τη ζυγαριά μπορείτε να ζυγίσετε και την ποσότητα που επιθυμείτε να αφαιρέσετε, εάν έχετε υπερβεί την επιθυμητή ποσότητα.

- 1) Για να γίνει αυτό, επαναφέρετε τη ζυγαριά στο 0 μετά τη μέτρηση, πατώντας το πλήκτρο **TARE** **5**. Στην ένδειξη βάρους **9** εμφανίζεται η τιμή 0 g. Εμφανίζεται το σύμβολο απόβαρου **T** **15**.
- 2) Αφαιρέστε την ποσότητα από το δοχείο ζύγισης **8**. Το βάρος της ποσότητας που αφαιρέσατε εμφανίζεται με τη μορφή αρνητικού βάρους. Εμφανίζεται το σύμβολο **-** **12**.
- 3) Πατήστε ξανά το πλήκτρο **TARE** **5**, για να επαναφέρετε τη ζυγαριά στο 0. Το σύμβολο απόβαρου **T** **15** εξαφανίζεται. Στην ένδειξη βάρους **9** εμφανίζεται ξανά η τιμή 0 g.
- 4) Τώρα, μπορείτε να αφαιρέσετε ή να προσθέσετε/ζυγίσετε περαιτέρω ποσότητες.



## Ρύθμιση χρονοδιακόπτη / συναγερμού

Μπορείτε να χρησιμοποιείτε τη ζυγαριά και ως χρονοδιακόπτη κουζίνας. Μπορείτε να ρυθμίσετε από 00:10 δευτερόλεπτα έως 99:50 λεπτά σε βήματα των 10 δευτερολέπτων. Στη συνέχεια, ξεκινά η αντίστροφη μέτρηση από τον χρονοδιακόπτη. Για να ρυθμίσετε τον χρονοδιακόπτη, ακολουθήστε την εξής διαδικασία:

- 1) Με ενεργοποιημένη ζυγαριά, πατήστε το πλήκτρο χρονοδιακόπτη **SET** **2**. Το σύμβολο συναγερμού  εμφανίζεται στην ένδειξη χρονοδιακόπτη **14**.
  - 2) Για να ρυθμίσετε τον χρόνο, πατήστε το πλήκτρο **TARE** **5** (η τιμή αυξάνεται κάθε φορά κατά 10 δευτερόλεπτα) ή το πλήκτρο **UNIT** **6** (η τιμή μειώνεται κάθε φορά κατά 10 δευτερόλεπτα).
  - 3) Πατήστε το πλήκτρο χρονοδιακόπτη **SET** **2**, για να επιβεβαιώσετε την ρυθμισμένη ώρα και να εκκινήσετε την αντίστροφη μέτρηση.
- ❗ Υπόδειξη:** Για να διακόψετε πρόωρα την αντίστροφη μέτρηση, πατήστε το πλήκτρο χρονοδιακόπτη **SET** **2** ξανά, και, στη συνέχεια, άλλη μια φορά για να επαναφέρετε τον χρονοδιακόπτη στο 00:00. Το σύμβολο συναγερμού  στην ένδειξη χρονοδιακόπτη **14** εξαφανίζεται.
- 4) Μετά τη λήξη του ρυθμισμένου χρόνου ακούγεται ένα σήμα συναγερμού και το σύμβολο συναγερμού  στην ένδειξη χρονοδιακόπτη **14** αναβοσβήνει. Η οθόνη LCD **4** σβήνει. Πατήστε το πλήκτρο **ON/OFF** **3**, για να διακόψετε τον συναγερμό και να απενεργοποιήσετε τη συσκευή.

## Αντικατάσταση μπαταρίας

Σε περίπτωση αποφόρτισης της μπαταρίας, στην οθόνη LCD **4** εμφανίζεται το μήνυμα «L.o», υποδεικνύοντας ότι απαιτείται αντικατάσταση της μπαταρίας. Ακολουθήστε την εξής διαδικασία:

- 1) Ανοίξτε τη θήκη μπαταρίας **7** όπως περιγράφεται στα βήματα 1-3 του κεφαλαίου «Έναρξη λειτουργίας».
  - 2) Αφαιρέστε την αποφορτισμένη μπαταρία και αντικαταστήστε την με μια καινούργια μπαταρία ίδιου τύπου. Ο τύπος μπαταρίας αναγράφεται κάτω από το καπάκι της θήκης μπαταρίας **7**.
- ❗ Υπόδειξη:** Φροντίστε για τη σωστή πολικότητα όπως αναγράφεται στην ανοιχτή θήκη μπαταρίας **7**. Ο θετικός πόλος πρέπει να έχει φορά προς τα επάνω.
- 3) Κλείστε τη θήκη μπαταρίας **7** και συσφίξτε ξανά τη βίδα.

## Καθαρισμός

- ❗ **ΠΡΟΣΟΧΗ!** Φροντίστε ώστε η ζυγαριά να μην έρχεται σε επαφή με υγρά! Διαφορετικά, θα προκληθούν ανεπανόρθωτες βλάβες στη συσκευή. Μην χρησιμοποιείτε δραστικά ή καυστικά προϊόντα καθαρισμού. Μπορεί να διαβρώσουν την επιφάνεια και να προκαλέσουν ανεπανόρθωτες ζημιές στη συσκευή.
- ◆ Καθαρίζετε τη ζυγαριά με ένα νωπό πανί και στεγνώνετε την με ένα πανί χωρίς χνούδια.  
Σε περίπτωση επίμονων ακαθαρσιών, προσθέτετε ένα ήπιο απορρυπαντικό στο πανί. Μετά τον καθαρισμό με απορρυπαντικό, απομακρύνετε τυχόν υπολείμματα απορρυπαντικού με ένα πανί βρεγμένο μόνο με νερό.
- ◆ Καθαρίζετε το δοχείο ζύγισης **8** μαζί με τον αντιολισθητικό δακτύλιο **8a** σε ζεστό νερό με μικρή ποσότητα απορρυπαντικού πιάτων. Στη συνέχεια, ξεπλύνετε τα με καθαρό νερό και στεγνώνετε τα με ένα μαλακό πανί.
- ◆ Ο αντιολισθητικός δακτύλιος **8a** στον πάτο του δοχείου ζύγισης **8** μπορεί να αφαιρεθεί, για καλύτερο καθαρισμό. Μετά τον καθαρισμό, επαναφέρετε τον πιέζοντάς τον στην εγκοπή στον πάτο του δοχείου ζύγισης **8**, χωρίς να τον συστρέψετε ή να τον τεντώσετε. Εφόσον απαιτείται, περιστρέψτε τον αντιολισθητικό δακτύλιο κατά 180°, εάν εισέρχεται με δυσκολία.



Το δοχείο ζύγισης **8** καθώς και ο αντιολισθητικός δακτύλιος **8a** μπορούν να πλένονται και σε πλυντήριο πιάτων.

## Απόρριψη

### Απόρριψη συσκευής



Το παρακείμενο σύμβολο ενός διαγραμμένου τροχήλατου κάδου απορριμμάτων υποδηλώνει ότι η συσκευή αυτή υπόκειται στην οδηγία 2012/19/EU. Σύμφωνα με αυτήν την οδηγία, δεν επιτρέπεται να απορρίψετε αυτήν τη συσκευή στα οικιακά απορρίμματα στο τέλος του κύκλου ζωής της, αλλά σε ειδικά διαμορφωμένα σημεία συλλογής, κέντρα ανακύκλωσης ή επιχειρήσεις απόρριψης.

**Η δυνατότητα απόρριψης παρέχεται δωρεάν. Φροντίζετε το περιβάλλον και τηρείτε τις οδηγίες απόρριψης.**

Εφόσον η παλαιά συσκευή σας περιέχει δεδομένα προσωπικού χαρακτήρα, φέρετε εσείς οι ίδιοι την ευθύνη της διαγραφής τους προτού την επιστρέψετε.

Εφόσον είναι δυνατό χωρίς να καταστραφεί η παλιά συσκευή, αφαιρέστε τις παλιές μπαταρίες ή τους συσσωρευτές πριν από την παράδοση της παλιάς συσκευής για απόρριψη και παραδώστε τις σε ξεχωριστό σημείο συλλογής. Στην περίπτωση που δεν είναι δυνατή η αφαίρεση των τοποθετημένων συσσωρευτών, κατά την απόρριψη πρέπει να δηλώσετε ότι η συσκευή περιέχει συσσωρευτή.



Για τις δυνατότητες απόρριψης του προϊόντος μετά το τέλος του κύκλου ζωής του, απευθυνθείτε στην αρμόδια υπηρεσία της κοινότητας ή του δήμου σας.



FR



Το προϊόν και η συσκευασία είναι ανακυκλώσιμα, υπόκεινται σε διευρυσμένη ευθύνη του κατασκευαστή και η συλλογή τους γίνεται ξεχωριστά.

## Απόρριψη συσκευασίας



Τα υλικά συσκευασίας έχουν επιλεγεί σύμφωνα με τους κανόνες προστασίας του περιβάλλοντος και τις τεχνικές απόρριψης και, ως εκ τούτου, είναι ανακυκλώσιμα. Απορρίψτε τα υλικά συσκευασίας που δεν χρησιμοποιούνται πλέον σύμφωνα με τους κατά τόπους ισχύοντες κανονισμούς.

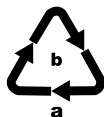

Απορρίψτε τη συσκευασία με τρόπο φιλικό προς το περιβάλλον. Λαμβάνετε υπόψη τη σήμανση στα διάφορα υλικά συσκευασίας και, εφόσον απαιτείται, ξεχωρίζετε τα. Τα υλικά συσκευασίας φέρουν σήμανση με συντομογραφίες (a) και ψηφία (b) με την εξής σημασία: 1-7: Πλαστικά, 20-22: Χαρτί και χαρτόνι, 80-98: Συνθετικά υλικά.

## Παράρτημα

### Τεχνικά στοιχεία

Παροχή ρεύματος	3 V === 1 στρογγυλή πλακέ μπαταρία CR2032 λιθίου
Ονομαστικό ρεύμα	10 mA
Μέγ. εύρος μέτρησης	5 kg (11 lb) (176 oz)
Ακρίβεια	1 g (0 lb:0,1 oz) (0,05 oz)
Θερμοκρασία	0° C-40° C σε βήματα 0,1° C
Χωρητικότητα /ωφέλιμος όγκος δοχείου ζύγισης	περ. 3,5 l / 3,0 l

## Σέρβις

**GR** Σέρβις Ελλάδα  
Tel.: 00800 490826606  
E-Mail: kompernass@lidl.gr

IAN 497311\_2204

## Εισαγωγέας

Η ακόλουθη διεύθυνση δεν είναι διεύθυνση σέρβις. Επικοινωνήστε, κατ' αρχήν, με την αναφερόμενη υπηρεσία σέρβις.

KOMPERNASS HANDELS GMBH

BURGSTRASSE 21

44867 BOCHUM

GERMANIA

[www.kompernass.com](http://www.kompernass.com)





**KOMPERNASS HANDELS GMBH**

BURGSTRASSE 21  
44867 BOCHUM  
GERMANY  
[www.kompernass.com](http://www.kompernass.com)

Last Information Update · Stand der Informationen · Version des informations · Stand van de informatie · Stav informací  
Stan informacii · Stav informácií · Estado de las informaciones · Tilstand af information · Versione delle informazioni  
Információk állása · Stanje informacij · Stanje informacija · Versiunea informațiilor · Актуалност на информацията  
Έκδοση των πληροφοριών: 06/2022 · Ident.-No.: SKWE5A1032022-1

---

IAN 497311\_2204