

SILVER CREST®



MASSAGE GUN, MASSAGE GUN, PISTOLET DE MASSAGE SMGB E4

(GB) (IE)

MASSAGE GUN

Operating instructions

(FR) (BE)

PISTOLET DE MASSAGE

Mode d'emploi

(CZ)

MASÁŽNÍ PISTOLE

Návod k obsluze

(SK)

MASÁŽNA PIŠTOĽ

Návod na obsluhu

(DK)

MASSAGEPISTOL

Bejteningsvejledning

(HU)

MASSÍROZÓ KÉSZÜLÉK

Használati utasítás

(DE) (AT) (CH)

MASSAGE GUN

Bedienungsanleitung

(NL) (BE)

MASSAGE GUN

Gebruiksaanwijzing

(PL)

MASSAGE GUN - PISTOLET DO MASAŻU

Instrukcja obsługi

(ES)

PISTOLA DE MASAJE

Instrucciones de uso

(IT)

PISTOLA MASSAGGIANTE

Istruzioni per l'uso

IAN 460600_2401

(DE) (FR) (BE) (NL)
(CZ) (PL) (SK)



GB IE

Before reading, unfold the page containing the illustrations and familiarise yourself with all functions of the device.

DE AT CH

Klappen Sie vor dem Lesen die Seite mit den Abbildungen aus und machen Sie sich anschließend mit allen Funktionen des Gerätes vertraut.

FR BE

Avant de lire le mode d'emploi, ouvrez la page contenant les illustrations et familiarisez-vous ensuite avec toutes les fonctions de l'appareil.

NL BE

Vouw vóór het lezen de pagina met de afbeeldingen open en maak u vertrouwd met alle functies van het apparaat.

CZ

Před čtením si otevřete stranu s obrázky a potom se seznamte se všemi funkcemi přístroje.

PL

Przed przeczytaniem proszę rozłożyć stronę z ilustracjami, a następnie proszę zapoznać się z wszystkimi funkcjami urządzenia.

SK

Pred čítaním si odklopte stranu s obrázkami a potom sa oboznámte so všetkými funkciami prístroja.

ES

Antes de empezar a leer abra la página que contiene las imágenes y, en seguida, familiarícese con todas las funciones del dispositivo.

DK

Før du læser, vend siden med billeder frem og bliv bekendt med alle apparatets funktioner.

IT

Prima di leggere aprire la pagina con le immagini e prendere confidenza con le diverse funzioni dell'apparecchio.

HU

Olvasás előtt kattintson az ábrát tartalmazó oldalra és végezetül ismerje meg a készülék mindegyik funkcióját.

GB/IE	Operating instructions	Page	1
DE/AT/CH	Bedienungsanleitung	Seite	15
FR/BE	Mode d'emploi	Page	29
NL/BE	Gebbruiksaanwijzing	Pagina	45
CZ	Návod k obsluze	Strana	59
PL	Instrukcja obsługi	Strona	73
SK	Návod na obsluhu	Strana	89
ES	Instrucciones de uso	Página	103
DK	Betjeningsvejledning	Side	117
IT	Istruzioni per l'uso	Pagina	131
HU	Használati utasítás	Oldal	145

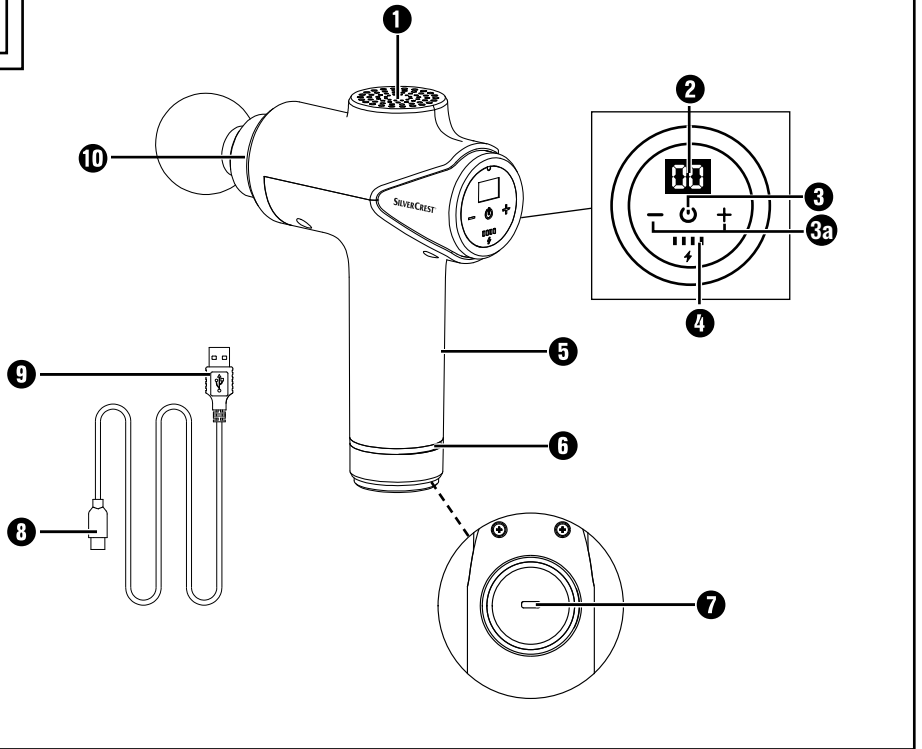
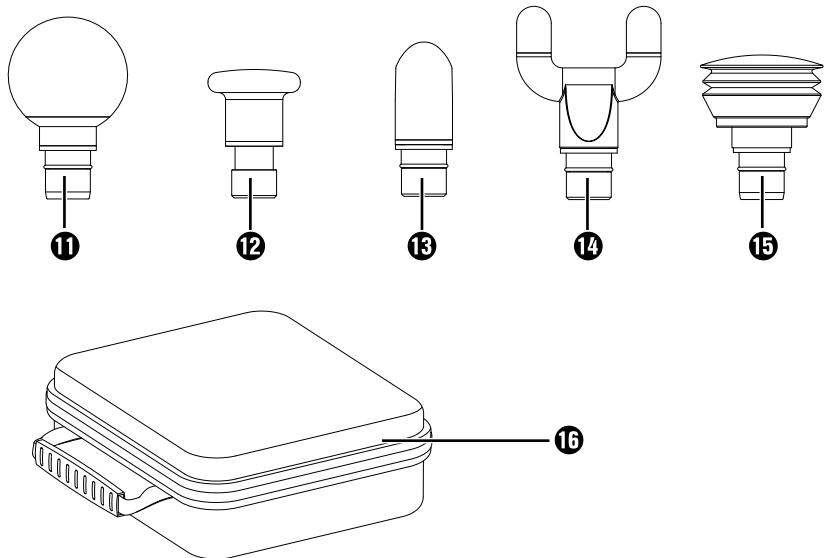
A**B**

Contents

Introduction	2
Intended use	2
Warnings and symbols used	2
Notes on trademarks	3
Safety information	3
Safety guidelines for rechargeable batteries	5
Package contents	7
Parts description	7
Before first use	7
Charging the integrated battery	7
Using the appliance	8
Selecting/fitting attachments	8
Examples of use	9
Switching the appliance on/off and selecting intensity	9
Intensity levels	10
Cleaning and care	10
Storage	11
Troubleshooting	11
Disposal	12
Disposal of the appliance	12
Disposal of the packaging	12
Technical specifications	12
Kompernass Handels GmbH warranty	13
Service	14
Importer	14

Introduction

Congratulations on the purchase of your new appliance.

 You have selected a high-quality product. The operating instructions are part of this product. They contain important information about safety, usage and disposal. Before using the product, please familiarise yourself with all operating and safety instructions. Use the product only as described and for the specified range of applications. Please also pass these operating instructions on to any future owner.

Intended use









This appliance and its attachments are intended exclusively for massaging the muscles of the neck, shoulders, arms, back (excluding the spine), thighs, calves and buttocks. Only use the attachments intended for this purpose. Never use the appliance directly on bones.

This appliance is intended solely for personal, private use. It is not to be used for medical or commercial applications and is not a substitute for medical treatment. It is not intended for use in medical/therapeutic or commercial fields. Any other use or use beyond that specified is considered improper use.

Warnings and symbols used

The following warnings and symbols are used in these operating instructions, on the packaging and on the appliance (where applicable):

	<p>DANGER! A warning with this symbol and the signal word "DANGER" indicates an imminently hazardous situation that will result in death or serious injury if not avoided.</p>
---	---

	<p>WARNING! A warning with this symbol and the signal word "WARNING" indicates a potentially hazardous situation that could result in death or serious injury if not avoided.</p>
	<p>CAUTION! A warning with this symbol and the signal word "CAUTION" indicates a potentially hazardous situation that could result in a minor or moderate injury if not avoided.</p>
	<p>ATTENTION! A warning with this symbol and the signal word "ATTENTION" indicates a potential situation that could result in property damage if not avoided.</p>
	<p>A note identifies additional information that facilitates the use of the appliance.</p>
	<p>Read the instructions.</p>
	<p>DC current/voltage</p>
	<p>Use the device indoors only.</p>
	<p>Protection class III (protection through low voltage)</p>

Notes on trademarks

- USB® is a registered trademark of USB Implementers Forum, Inc. All other names and products may be trademarks or registered trademarks of their respective owner

Safety information

⚠ DANGER! RISK OF ELECTROCUTION!

- Make sure that the charging cable does not become wet or damp. Route the cable in such a way that it cannot be caught or damaged.
- Keep the appliance and the charging cable away from hot surfaces.
- Do not perform any repairs to the appliance. All repairs must be performed by our Customer Service Unit or by a qualified specialist technician.
- Never open the appliance housing. There are no parts inside the appliance which require user maintenance. In addition, this will invalidate the warranty.
- Switch off the appliance after each use and before cleaning it.

⚠ WARNING! RISK OF INJURY!

- This appliance may be used by children aged 8 years and above and by persons with limited physical, sensory or mental capabilities or lack of experience and knowledge, provided that they are under supervision or have been told how to use the appliance safely and are aware of the potential risks.
- Cleaning and user maintenance tasks must not be carried out by children unless they are supervised.
- Children must not be allowed to play with the appliance.
- Never leave children unattended with the packaging material. Keep children away from the packaging. There is a risk of suffocation!

- People with pacemakers, artificial joints or electronic implants should consult their doctor before using the appliance.
- Do not use the appliance around your heart, face or genital area.
- Do not use the appliance if you suffer from one or more of the following diseases or medical conditions: circulatory disorders, varicose veins, open wounds, bruises, cracked skin, phlebitis, thrombosis, diabetes or slipped disc.
- Never use the appliance on children, animals, during pregnancy, on your head, throat or other parts of the body that are exhibiting swelling, burns, inflammation, wounds or other sensitive areas.
- Do not use the appliance under blankets or pillows. Never use the appliance in the vicinity of petrol or other inflammable materials.
- Do not use the appliance while sleeping or after taking substances that may reduce your ability to react quickly (e.g. painkillers or alcohol).
- Never use the appliance directly on bones, e.g. on your spine, shins, the tops of your feet or similar places on your body.
- Use the appliance only on dry and clean parts of your body.
- Stop using the appliance immediately if you find the massage unpleasant or if you experience pain.
- Uninterrupted application of the appliance should not last any longer than 15 minutes. After use, switch off the appliance for at least 15 minutes and allow it to cool down.
- Do not insert your fingers or any other objects into the opening for the attachments. Keep long hair away from moving parts.
- Use the appliance only for its intended purpose.

CAUTION! PROPERTY DAMAGE!

 Use the appliance only indoors.

- Use the appliance only with the supplied accessories. Make sure that the attachments can always move freely. Use only the supplied charging cable to charge the appliance.
- If you are using a USB power supply, the mains socket must always be easily accessible so that the USB power supply can be quickly disconnected from the socket in a hazardous situation. You should also observe the operating instructions for the USB power supply.
- Protect the appliance and attachments from shocks, dust, chemicals or electromagnetic fields. Keep the appliance away from heat sources (radiators, ovens, etc.) and do not expose it to extreme fluctuations of temperature.
- Do not use any aggressive cleaning agents or solvents. They could damage the surface.
- Keep the ventilation slits free of dust and do not cover them.

Safety guidelines for rechargeable batteries

The product is equipped or supplied with a lithium-ion battery. The battery in this appliance cannot be replaced.

DANGER! RISK OF EXPLOSION!

- Do not open or short-circuit the battery. This could cause the battery to overheat and explode. There is a risk of fire!
- Never throw the battery into a fire or water.
- Do not subject the battery to mechanical stress.
- Never leave the appliance unattended during charging.

⚠ WARNING! RISK OF INJURY DUE TO BATTERY LEAKAGE!

- High temperatures can affect the battery. Avoid direct sunlight and proximity to heat sources such as radiators.
- Under extreme conditions, the battery cells may leak. Avoid contact with skin, eyes and mucous membranes. In the event of accidental contact, rinse the affected areas with plenty of clean water and contact a doctor.
- Leaking or damaged batteries can cause chemical burns to the skin. Always wear protective gloves if you have to touch the batteries.

⚠ ATTENTION!

- Never store the device when it is discharged. Prolonged storage in a discharged state can cause permanent damage to the battery. If the device is stored for a longer period of time, the charge level of the battery must be checked regularly. The optimum charge level is between 50% and 80%.

Package contents

The appliance is supplied with the following components as standard:

- Massage gun
 - 5 attachments (1 ball, 1 conical, 1 U-shaped, 1 flat and 1 air cushion head)
 - Storage bag
 - USB charging cable
 - Operating instructions
- 1) Remove all parts of the appliance and the operating instructions from the box.
 - 2) Remove all packaging materials and any stickers from the appliance.
 - 3) Remove the protective film from the display ②.

NOTE

- ▶ Check contents for completeness and damage immediately after unpacking. Contact Customer Service if necessary.

Parts description

Figure A (see the fold-out page):

- ① Ventilation slits
- ② Display / intensity display
- ③ ON/OFF button 
- ③a + and - buttons for setting the intensity level
- ④ Battery level indicator
- ⑤ Handle
- ⑥ Ring display
- ⑦ Connection socket
- ⑧ USB plug (type C)
- ⑨ USB charging cable (USB type A to USB type C)
- ⑩ Socket for attachments

Figure B:

- ⑪ Ball head
- ⑫ Flat head
- ⑬ Conical head
- ⑭ U-shaped head

- ⑮ Air cushion head
- ⑯ Storage bag

Before first use

- Charge the battery as described in the section **Charging the integrated battery**.

Charging the integrated battery

⚠ DANGER! ELECTRIC SHOCK!

- ▶ Only charge the appliance indoors in dry locations away from water. For example, do not charge the appliance next to or above a sink filled with water.

NOTE

- ▶ The USB charging cable ⑨ and connection socket ⑦ are used only to charge the integrated battery. They are not suitable for data transmission.
- ▶ Only charge the appliance with a USB power adapter with protection class II that is approved for use with household appliances and has an output voltage of 5 V $\overline{=}$ and an output current of max. 2 A.
- ▶ Use only the supplied USB charging cable ⑨ to charge the integrated battery. Disconnect the USB charging cable ⑨ from the appliance when charging is complete.
- ▶ The operating time with a fully charged battery is about 2.5 to 4 hours, depending on the selected intensity level.
- ▶ \mathcal{CH} lights up in the display ② during charging. The appliance cannot be used during charging.

- 1) Make sure that the appliance is switched off.
- 2) Insert the USB plug ⑧ into the USB connection socket ⑦ on the underside of the handle ⑤.
- 3) Connect the USB charging cable ⑨ to a suitable mains adapter and plug the mains adapter into a mains socket.

- ✓ When the ring display **6** lights up green, the appliance is fully charged.

The ring display **6** has the following meanings:

Ring display 6	Meaning
Lights up red	Low battery
Flashes green	Appliance is charging
Lights up green	During charging: battery fully charged During operation: battery level sufficient

- 4) Disconnect the appliance from the power supply and unplug the USB charging cable **9** from the appliance.

The battery can be recharged at any time and at any battery level.

Each of the 4 LEDs of the battery level indicator **4** indicates 25% of a full battery charge.

- If, for example, 3 of 4 LEDs light up, this means that the battery is still 75 % charged.
- If only 1 LED is still on, the battery has only 25% capacity. If the battery charge drops below 5%, the last LED starts flashing. Charge the appliance immediately to avoid damage to the battery.
- When the appliance is charging, the respective LED flashes until the corresponding battery charge is reached. After that, it lights up continuously. When the battery is fully charged, all 4 LEDs light up continuously.

Using the appliance





You can use this appliance to give yourself or others a soothing and effective trigger point massage. Trigger point massages can relax or stimulate the muscles to relieve tension, pain and fatigue. The massage gun provides a powerful, intensive massage for the thighs, calves, shoulders, arms and the back region (excluding the spine).

Depending on the extent of the tension in the part of the body to be treated, a maximum treatment time of approx. 15 minutes is recommended.

A massage should always feel pleasant. A slight reddening of the treated areas and even slight bruising are a normal side effect, as the massage specifically promotes blood circulation. However, if you experience excessive skin reactions, discontinue use and consult a doctor.

Selecting/fitting attachments

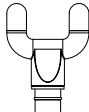
- 1) Select the appropriate attachment for the desired treatment and body part as follows:

Attachment	Suitable for:
11 	Uniform and gentle massage to relax smaller muscle groups, e.g. upper arms, shoulders, waist and legs.
12 	Large areas all over the body, such as buttocks, thighs and back (excluding spine).
13 	Targeted and selective massage of deep muscle tissue, e.g. soles of the feet, palms of the hands, muscles of the shoulder blades.
14 	Uniform, 2-point stimulation of deep muscles in the lower back (except spine), neck, Achilles tendon.
15 	Gentle, soothing tapping massage of sensitive parts of the body, e.g. neck, shoulders, wrists and feet.

- 2) Insert the desired attachment into the socket **10** and press it as far as it will go (Fig. 1):

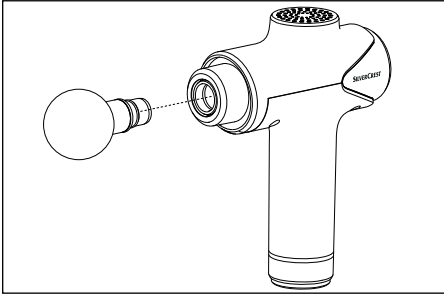

Fig. 1

- 3) To change the attachment, carefully pull it out of the socket ⑩ horizontally, turning it slightly if necessary.

Examples of use

NOTE

- ▶ Do not apply the attachments directly to a bone, only to muscle tissue.

Examples of application on arms (fig. 2), thighs (fig. 3), sole of the foot (fig. 4), Achilles tendon (fig. 5) and neck (fig. 6).

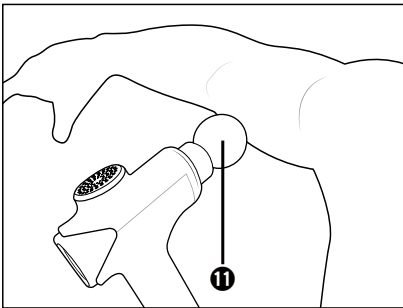

Fig. 2

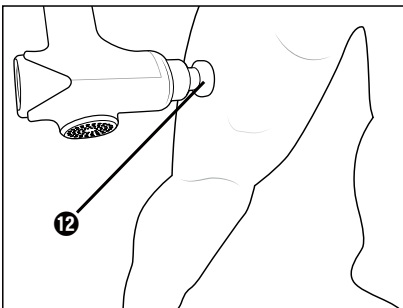

Fig. 3

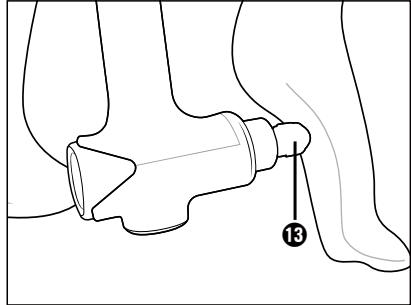

Fig. 4

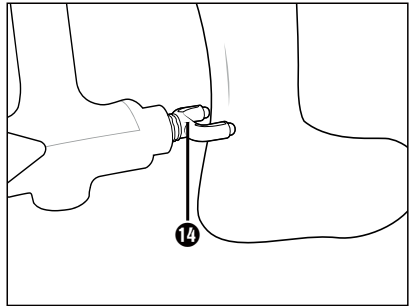

Fig. 5

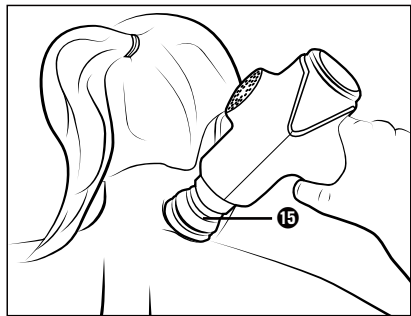

Fig. 6

Switching the appliance on/ off and selecting intensity

- 1) Switch on the appliance by pressing and holding the ON/OFF button ① ③ for about 2 seconds.
 - ✓ The ring display ⑥ lights up. The display ② shows 00.

2) Press the **+** **3a** button to start the appliance.

- ✓ The display **2** shows the intensity level **01**. The appliance starts on intensity level **01**.

3) To increase the intensity level, briefly press the **+** **3a** button. To decrease the intensity level, briefly press the **-** **3a** button.

- ✓ The intensity changes by one level each time you press it. This is shown on the display **2**.

4) Massage the desired body part by gently moving the attachment back and forth over the muscle area.

i NOTE

- ▶ Do not apply too much pressure, otherwise the appliance will automatically switch off after a few seconds to protect the motor from a possible overload. If this safety device has been triggered, **E** will appear on the display **2**. You need to restart the appliance.

5) To cancel the massage, press the ON/OFF button **1** **3** briefly. If you no longer wish to use the appliance, switch it off by pressing and holding the ON/OFF button **1** **3** for about 2 seconds.

i NOTE

- ▶ The appliance is equipped with an automatic switch-off to prevent overheating. The appliance switches off automatically after 15 minutes of continuous operation. Allow the appliance to cool down for at least 15 minutes before using it again.
- ▶ If you do not select an intensity level after switching on (display **2** shows **00**) or if you do not use the appliance for more than 5 minutes, it switches off automatically after 5 minutes.

Intensity levels

The intensity of the massage varies depending on the level selected, as follows:

Level	Intensity
00	Standby
01	1800 rpm
02	1935 rpm
03	2065 rpm
04	2200 rpm
05	2335 rpm
06	2470 rpm
07	2600 rpm
08	2735 rpm
09	2870 rpm
10	3000 rpm

Cleaning and care

⚠ DANGER! ELECTRIC SHOCK!

- ▶ Do not clean the appliance while it is charging. Switch off the appliance before cleaning.
- ▶ Ensure that no moisture can penetrate the device during cleaning.

⚠ ATTENTION!

- ▶ Do not use abrasive or aggressive cleaning materials. These can damage the surface of the appliance!

1) Make sure that the appliance is switched off.

2) Make sure that the appliance is not connected to a mains adapter. Unplug the USB charging cable **4** from the appliance if it is plugged in.

- 3) Wipe off the appliance using a damp cloth. Do not use any solvents or cleansers which can damage plastic. If necessary, add a little mild detergent to the cloth and wipe off afterwards with fresh water. Make sure that no water or moisture can get into the appliance!
- 4) To hygienically clean the attachments, wash them with water and a mild detergent and then rinse them with clear water.
- 5) Allow everything to dry thoroughly before storing the appliance or putting it back into operation.

Storage

Store the cleaned appliance in the storage bag **16** in a dust-free and dry location out of direct sunlight. Charge the battery at regular intervals to ensure a long battery life.

⚠ ATTENTION!

- ▶ Never store the device when it is discharged. Prolonged storage in a discharged state can cause permanent damage to the battery. If the device is stored for a longer period of time, the charge level of the battery must be checked regularly. The optimum charge level is between 50% and 80%.

Troubleshooting

Fault	Cause	Solution
The appliance is not working.	The battery is empty.	Charge the appliance.
	The appliance is defective.	Contact the Customer Service department.
The display 2 indicates E .	The motor overload protection has been triggered.	Restart the appliance. Do not press too hard while massaging.
The display 2 indicates CH .	The appliance is charging and cannot be used.	Wait until the battery is fully charged.

If the malfunction cannot be corrected using one of the suggestions above, or if you have found some other kind of malfunction, contact Customer Service.

Disposal

Applies only to France:



Points de collecte sur www.quefairedemesdechets.fr
Privilégiez la réparation ou le don de votre appareil !



The product, its packaging and the operating instructions are recyclable. They

are subject to an extended manufacturer responsibility and will be collected separately.

Disposal of the appliance



The adjacent symbol of a crossed-out dustbin means that this appliance is subject to Directive 2012/19/EU. This directive states

that this appliance may not be disposed of in the normal household waste at the end of its useful life, but must be taken to specially set-up collection locations, recycling depots or disposal companies.

The disposal is free of charge for the user. Protect the environment and dispose of this appliance properly.

If your old appliance has stored any personal data, you are responsible for deleting it yourself before returning it.

If it is possible to do so without destroying the old appliance, remove the old batteries or rechargeable batteries before returning the appliance for disposal and take them to a separate collection point. In the case of permanently installed rechargeable batteries, you must indicate during disposal that the appliance contains a battery.

The integrated rechargeable battery in this appliance cannot be removed for disposal.



Your local community or municipal authorities can provide information on how to dispose of the worn-out product.

Disposal of the packaging



The packaging materials have been selected for their environmental friendliness and ease of disposal and are therefore recyclable.

Dispose of packaging materials that are no longer needed in accordance with applicable local regulations.



Dispose of the packaging in an environmentally friendly manner.

Note the labelling on the packaging and separate the packaging material components for disposal, if necessary. The packaging material is labelled with abbreviations (a) and numbers (b) with the following meanings: 1-7: plastics, 20-22: paper and cardboard, 80-98: composites.

Technical specifications

Appliance	
Input voltage	5,0 V ===
Input current	2,0 A
Integrated battery (Li-Ion)	3000 mAh / 7,4 V === / 22,2 Wh
Protection class	III / ⚡
	detachable supply unit

Komper- nass Handels GmbH warranty

Dear Customer,

This appliance has a 3-year warranty valid from the date of purchase. If this product has any faults, you, the buyer, have certain statutory rights. Your statutory rights are not restricted in any way by the warranty described below.

Warranty conditions

The warranty period starts on the date of purchase. Please keep your receipt in a safe place. This will be required as proof of purchase.

If any material or manufacturing fault occurs within three years of the date of purchase of the product, we will either repair or replace the product for you or refund the purchase price (at our discretion). This warranty service requires that you present the defective appliance and the proof of purchase (receipt) within the three-year warranty period, along with a brief written description of the fault and of when it occurred.

If the defect is covered by the warranty, your product will either be repaired or replaced by us. The repair or replacement of a product does not signify the beginning of a new warranty period.

Warranty period and statutory claims for defects

The warranty period is not prolonged by repairs effected under the warranty. This also applies to replaced and repaired components. Any damage and defects present at the time of purchase must be reported immediately after unpacking. Repairs carried out after expiry of the warranty period shall be subject to a fee.

Scope of the warranty

This appliance has been manufactured in accordance with strict quality guidelines and inspected meticulously prior to delivery.

The warranty covers material faults or production faults. The warranty does not extend to product parts subject to normal wear and tear or to fragile parts which could be considered as consumable parts such as switches or parts made of glass.

The warranty does not apply if the product has been damaged, improperly used or improperly maintained. The directions in the operating instructions for the product regarding proper use of the product are to be strictly followed. Uses and actions that are discouraged in the operating instructions or which are warned against must be avoided.

This product is intended solely for private use and not for commercial purposes. The warranty shall be deemed void in cases of misuse or improper handling, use of force and modifications/repairs which have not been carried out by one of our authorised Service centres.

Warranty claim procedure

To ensure quick processing of your case, please observe the following instructions:

- Please have the till receipt and the item number (IAN) 460600_2401 available as proof of purchase.
- You will find the item number on the type plate on the product, an engraving on the product, on the front page of the operating instructions (below left) or on the sticker on the rear or bottom of the product.
- If functional or other defects occur, please contact the service department listed either by **telephone** or by **e-mail**.
- You can return a defective product to us free of charge to the service address that will be provided to you. Ensure that you enclose the proof of purchase (till receipt) and information about what the defect is and when it occurred.



You can download these instructions along with many other manuals, product videos and installation software at www.lidl-service.com.

This QR code will take you directly to the Lidl service page (www.lidl-service.com) where you can open your operating instructions by entering the item number (IAN) 460600_2401.

Service

GB Service Great Britain

Tel.: 0800 404 7657

E-Mail: kompennass@lidl.co.uk

IE Service Ireland

Tel.: 1800 101010

E-Mail: kompennass@lidl.ie

IAN 460600_2401

Importer

Please note that the following address is not the service address. Please use the service address provided in the operating instructions.

KOMPERNASS HANDELS GMBH
BURGSTRASSE 21
44867 BOCHUM
GERMANY
www.kompennass.com

Inhaltsverzeichnis

Einleitung	16
Bestimmungsgemäßer Gebrauch	16
Verwendete Warnhinweise und Symbole	16
Hinweise zu Warenzeichen	17
Sicherheitshinweise	17
Sicherheitshinweise für Akkus	19
Lieferumfang	21
Gerätebeschreibung	21
Vor dem ersten Gebrauch	21
Integrierten Akku laden	21
Anwendung	22
Aufsatz wählen/einsetzen	22
Anwendungsbeispiele	23
Gerät ein-/ausschalten und Intensitätsstufe wählen	23
Intensitätsstufen	24
Reinigen und Pflegen	24
Aufbewahrung	25
Fehlerbehebung	25
Entsorgung	26
Gerät entsorgen	26
Verpackung entsorgen	26
Technische Daten	27
Garantie der Kompernaß Handels GmbH	27
Service	28
Importeur	28

Einleitung

Herzlichen Glückwunsch zum Kauf Ihres neuen Gerätes. Sie haben sich damit für ein hochwertiges Produkt entschieden.



Die Bedienungsanleitung ist Bestandteil dieses Produkts. Sie enthält wichtige Hinweise für Sicherheit, Gebrauch und Entsorgung. Machen Sie sich vor der Benutzung des Produkts mit allen Bedien- und Sicherheitshinweisen vertraut. Benutzen Sie das Produkt nur wie beschrieben und für die angegebenen Einsatzbereiche. Händigen Sie alle Unterlagen bei Weitergabe des Produkts an Dritte mit aus.

Bestimmungsgemäßer Gebrauch

Dieses Gerät und seine Aufsätze sind ausschließlich zum Massieren der Muskulatur an Nacken, Schultern, Armen, Rücken (ausgenommen Wirbelsäule), Oberschenkeln, Waden und Gesäß bestimmt. Verwenden Sie nur die dafür vorgesehenen Aufsätze. Verwenden Sie das Gerät nicht direkt auf den Knochen.

Das Gerät ist ausschließlich zur Eigenanwendung im privaten Bereich, nicht für den medizinischen oder kommerziellen Gebrauch vorgesehen und kann nicht eine ärztliche Behandlung ersetzen. Es ist nicht für den Einsatz in medizinischen/therapeutischen oder in gewerblichen Bereichen vorgesehen. Eine andere oder darüber hinausgehende Benutzung gilt als nicht bestimmungsgemäß.

Verwendete Warnhinweise und Symbole

In der vorliegenden Bedienungsanleitung, auf der Verpackung und dem Gerät werden folgende Warnhinweise und Symbole verwendet (falls zutreffend):

	<p>GEFAHR! Ein Warnhinweis mit diesem Symbol und dem Signalwort „GEFAHR“ kennzeichnet eine unmittelbar bevorstehende Gefährdungssituation, die, wenn sie nicht vermieden wird, den Tod oder eine schwere Verletzung zur Folge hat.</p>
	<p>WARNUNG! Ein Warnhinweis mit diesem Symbol und dem Signalwort „WARNUNG“ kennzeichnet eine mögliche Gefährdungssituation, die, wenn sie nicht vermieden wird, den Tod oder eine schwere Verletzung zur Folge haben könnte.</p>
	<p>VORSICHT! Ein Warnhinweis mit diesem Symbol und dem Signalwort „VORSICHT“ kennzeichnet eine mögliche Gefährdungssituation, die, wenn sie nicht vermieden wird, eine geringfügige oder mäßige Verletzung zur Folge haben könnte.</p>
	<p>ACHTUNG! Ein Warnhinweis mit diesem Symbol und dem Signalwort „ACHTUNG“ kennzeichnet eine mögliche Situation, die, wenn sie nicht vermieden wird, einen Sachschaden zur Folge haben könnte.</p>
	<p>Hinweis: Ein Hinweis kennzeichnet zusätzliche Informationen, die den Umgang mit dem Gerät erleichtern.</p>
	<p>Nur in Innenräumen verwenden.</p>
	<p>Gleichstrom/-spannung.</p>
	<p>Schutzklasse III (Schutz durch Kleinspannung)</p>
	<p>Anleitung lesen.</p>

Hinweise zu Warenzeichen

- USB® ist ein eingetragenes Warenzeichen von USB Implementers Forum, Inc. Alle weiteren Namen und Produkte können die Warenzeichen oder eingetragene Warenzeichen ihrer jeweiligen Eigentümer sein.

Sicherheitshinweise

GEFAHR! ELEKTRISCHER SCHLAG!

- Achten Sie darauf, dass das Ladekabel nicht nass oder feucht wird. Führen Sie es so, dass es nicht eingeklemmt oder beschädigt werden kann.
- Halten Sie das Gerät und Ladekabel von heißen Oberflächen fern.
- Führen Sie keine Reparaturarbeiten am Gerät durch. Jegliche Reparaturen müssen durch den Kundendienst oder von qualifiziertem Fachpersonal durchgeführt werden.
- Öffnen Sie niemals das Gehäuse des Gerätes. Es befinden sich keine zu wartenden Teile im Inneren. Des Weiteren verlieren Sie Ihren Garantieanspruch.
- Schalten Sie das Gerät nach jeder Benutzung und vor der Reinigung aus.

WARNUNG! VERLETZUNGSGEFAHR!

- Dieses Gerät kann von Kindern ab 8 Jahren und darüber sowie von Personen mit verringerten physischen, sensorischen oder mentalen Fähigkeiten oder Mangel an Erfahrung und Wissen benutzt werden, wenn sie beaufsichtigt oder bezüglich des sicheren Gebrauchs des Gerätes unterwiesen wurden und die daraus resultierenden Gefahren verstehen.
- Reinigung und Benutzer-Wartung dürfen nicht von Kindern ohne Beaufsichtigung durchgeführt werden.
- Kinder dürfen nicht mit dem Gerät spielen.
- Lassen Sie Kinder niemals unbeaufsichtigt mit dem Verpackungsmaterial. Halten Sie Kinder von der Verpackung fern. Es besteht Erstickungsgefahr!

- Personen mit einem Herzschrittmacher, künstlichen Gelenken oder elektronischen Implantaten sollten vor Benutzung des Gerätes einen Arzt zu Rate ziehen.
- Verwenden Sie das Gerät nicht im Herzbereich, im Gesichts- oder Intimbereich.
- Verwenden Sie das Gerät nicht, wenn Sie an einer oder mehreren der folgenden Krankheiten oder Beschwerden leiden: Durchblutungsstörungen, Krampfadern, offene Wunden, Prellungen, Hautrisse, Venenentzündungen, Thrombose, Diabetes oder Bandscheibenvorfall.
- Benutzen Sie das Gerät niemals an Kindern, Tieren, bei Bestehen einer Schwangerschaft, am Kopf und am Hals oder an Körperpartien, die Schwellungen, Verbrennungen, Entzündungen, Ekzeme, Wunden oder empfindliche Stellen aufweisen.
- Benutzen Sie das Gerät nicht unter Decken oder Kissen. Verwenden Sie das Gerät nie in der Nähe von Benzin oder anderen leicht entflammbaren Stoffen.
- Benutzen Sie das Gerät nicht, während Sie schlafen oder nach der Einnahme von Mitteln, die das Reaktionsvermögen schwächen (z. B. Schmerzmittel oder Alkohol).
- Verwenden Sie das Gerät niemals direkt auf den Knochen, z. B. an Wirbelsäule, Schienbein, Fußrücken oder ähnlichen Stellen am Körper.
- Verwenden Sie das Gerät nur auf einer trockenen und sauberen Körperoberfläche.
- Brechen Sie die Behandlung mit dem Gerät sofort ab, wenn Sie die Massage als unangenehm empfinden oder Schmerzen haben.
- Eine Anwendung sollte ununterbrochen nicht länger als 15 Minuten dauern. Schalten Sie das Gerät danach für mindestens 15 Minuten aus und lassen Sie es abkühlen.
- Stecken Sie keine Finger oder Gegenstände in die Öffnung für die Aufsätze. Halten Sie lange Haare von beweglichen Teilen fern.
- Benutzen Sie das Gerät nur bestimmungsgemäß.

! ACHTUNG! SACHSCHADEN!

Benutzen Sie das Gerät nur in Innenräumen.

- Benutzen Sie das Gerät nur mit dem mitgelieferten Zubehör. Stellen Sie sicher, dass sich die Aufsätze stets frei bewegen können. Verwenden Sie zum Laden des Gerätes nur das mitgelieferte Ladekabel.
- Bei Verwendung eines USB-Netzteils muss die verwendete Steckdose immer leicht zugänglich sein, damit in einer Gefahrensituation das USB-Netzteil schnell aus der Steckdose entfernt werden kann. Beachten Sie auch die Bedienungsanleitung des USB-Netzteils.
- Schützen Sie das Gerät und die Aufsätze vor Stößen, Staub, Chemikalien oder elektromagnetischen Feldern. Halten Sie das Gerät fern von Wärmequellen (Heizkörper, Ofen o. Ä.) und setzen Sie es keinen starken Temperaturschwankungen aus.
- Benutzen Sie keine aggressiven Reinigungsmittel oder Lösemittel. Diese könnten die Oberfläche beschädigen.
- Halten Sie die Lüftungsöffnungen stets frei von Staub und decken Sie sie nicht ab.

Sicherheitshinweise für Akkus

Das Produkt ist mit einem Lithium-Ionen-Akku ausgerüstet bzw. liegt dem Produkt bei. Der Akku in diesem Gerät kann nicht ersetzt werden.

⚠ EXPLOSIONSGEFAHR!

- Öffnen Sie den Akku nicht und schließen Sie diesen nicht kurz. Dadurch könnte der Akku überhitzen und platzen. Es besteht Brandgefahr!
- Werfen Sie den Akku niemals ins Feuer oder ins Wasser.
- Setzen Sie den Akku keiner mechanischen Belastung aus.
- Lassen Sie das Gerät beim Aufladen niemals unbeaufsichtigt.

⚠️ WARNUNG! VERLETZUNGSGEFAHR DURCH AUSLAUFEN DES AKKUS!

- Hohe Temperaturen können auf den Akku einwirken. Vermeiden Sie direkte Sonneneinstrahlung und die Nähe zu Wärmequellen, wie z. B. Heizkörper.
- Unter extremen Bedingungen können Leckagen an den Akkuzellen auftreten. Vermeiden Sie den Kontakt mit Haut, Augen und Schleimhäuten. Bei versehentlichem Kontakt spülen Sie die betroffenen Stellen mit reichlich klarem Wasser aus und kontaktieren Sie einen Arzt.
- Ausgelaufene oder beschädigte Akkus können Verätzungen an der Haut verursachen. Tragen Sie stets Schutzhandschuhe, wenn sie die Akkus berühren müssen.

⚠️ ACHTUNG!

- Lagern Sie das Gerät niemals im entladenen Zustand. Das längere Lagern im entladenen Zustand kann zu einer dauerhaften Beschädigung des Akkus führen. Wenn das Gerät längere Zeit gelagert wird, muss regelmäßig der Ladezustand des Akkus kontrolliert werden. Der optimale Ladezustand liegt zwischen 50 - 80 %.

Lieferumfang

Das Gerät wird standardmäßig mit folgenden Komponenten geliefert:

- Massage Gun
- 5 Aufsätze (1 Kugel-, 1 konisch zulaufender, 1 U-förmiger, 1 flacher und 1 Luftpolsterkopf)
- Aufbewahrungstasche
- USB-Ladekabel
- Bedienungsanleitung

- 1) Entnehmen Sie alle Teile des Gerätes und die Bedienungsanleitung aus dem Karton.
- 2) Entfernen Sie sämtliches Verpackungsmaterial und eventuelle Aufkleber vom Gerät.
- 3) Entfernen Sie die Schutzfolie vom Display ②.

i Hinweis:

- ▶ Kontrollieren Sie den Lieferumfang direkt nach dem Auspacken auf Vollständigkeit und Beschädigungen. Wenden Sie sich, wenn nötig, an den Service.

Gerätebeschreibung

Abbildung A (siehe Ausklappseite):

- ① Lüftungsöffnungen
- ② Display / Intensitätsanzeige
- ③ EIN/AUS-Taste (⏻)
- ③a Tasten + und - Intensitätsstufe einstellen
- ④ Akkustandsanzeige
- ⑤ Haltegriff
- ⑥ Betriebsanzeige
- ⑦ Anschlussbuchse
- ⑧ USB-Stecker (Typ C)
- ⑨ USB-Ladekabel (USB Typ A auf USB Typ C)
- ⑩ Aufnahme für Aufsätze

Abbildung B:

- ⑪ Kugelkopf
- ⑫ Flacher Kopf
- ⑬ Konisch zulaufender Kopf
- ⑭ U-förmiger Kopf
- ⑮ Luftpolsterkopf
- ⑯ Aufbewahrungstasche

Vor dem ersten Gebrauch

- Laden Sie den Akku so, wie in dem Kapitel **Integrierten Akku laden** beschrieben.

Integrierten Akku laden

⚠ GEFAHR! ELEKTRISCHER SCHLAG!

- ▶ Laden Sie das Gerät nur in trockenen Innenräumen und nicht in der direkten Nähe von Wasser, z. B. neben oder über einem mit Wasser gefüllten Waschbecken.

i Hinweis:

- ▶ Das USB-Ladekabel ⑨ und die Anschlussbuchse ⑦ dienen nur zum Aufladen des integrierten Akkus. Sie sind nicht zur Datenübertragung geeignet.
 - ▶ Verwenden Sie zum Laden des Gerätes nur einen USB-Netzadapter der Schutzklasse II, der für die Verwendung mit Haushaltsgeräten zugelassen ist und eine Ausgangsspannung von 5 V $\overline{=}$ und einen Ausgangsstrom von max. 2 A hat.
 - ▶ Verwenden Sie ausschließlich das mitgelieferte USB-Ladekabel ⑨ zum Aufladen des integrierten Akkus. Entfernen Sie das USB-Ladekabel ⑨ nach Beendigung des Ladevorgangs vom Gerät.
 - ▶ Die Betriebszeit mit voll aufgeladenem Akku beträgt ca. 2,5 - 4 Stunden, je nach gewählter Intensitätsstufe.
 - ▶ Während des Ladevorgangs leuchtet im Display ② \overline{LH} . Das Gerät kann während des Ladevorgangs nicht verwendet werden.
- 1) Stellen Sie sicher, dass das Gerät ausgeschaltet ist.
 - 2) Stecken Sie den USB-Stecker ⑧ in die USB-Anschlussbuchse ⑦, die sich auf der Unterseite des Haltegriffs ⑤ befindet.
 - 3) Verbinden Sie das USB-Ladekabel ⑨ mit einem geeigneten Netzadapter und stecken Sie den Netzadapter in eine Netzsteckdose.
 - ✓ Wenn die Betriebsanzeige ⑥ grün leuchtet, ist das Gerät voll aufgeladen.

Die Betriebsanzeige ⑥ hat folgende Bedeutungen:

Betriebsanzeige ⑥	Bedeutung
leuchtet rot	Akku schwach
blinkt grün	Gerät wird aufgeladen
leuchtet grün	Beim Aufladen: Akku voll aufgeladen Im Betrieb: Akkustand ausreichend

- 4) Trennen Sie das Gerät von der Stromversorgung und ziehen Sie das USB-Ladekabel ⑨ vom Gerät ab.

Der Akku kann jederzeit und bei jedem Akkuladestand wieder aufgeladen werden.

Jede der 4 LEDs der Akkustandsanzeige ④ zeigt 25 % Akkuladung.

- Wenn z. B. 3 von 4 LEDs leuchten, bedeutet das, dass der Akku noch zu 75 % geladen ist.
- Wenn nur noch eine 1 LED an ist, hat der Akku nur noch 25 % Kapazität. Fällt die Akkuladung auf unter 5 %, fängt die letzte LED an zu blinken. Laden Sie das Gerät sofort auf, um Schäden am Akku zu vermeiden.
- Wenn das Gerät aufgeladen wird, blinkt die jeweilige LED, bis die entsprechende Akkuladung erreicht ist. Danach leuchtet sie durchgehend. Bei voller Akkuladung leuchten alle 4 LEDs durchgehend.

Anwendung





Mit diesem Gerät können Sie sich selbst oder anderen eine beruhigende und effektive Triggerpunktmassage angeeignen lassen. Triggerpunktmassagen können die Muskeln entspannen oder stimulierend wirken, um Verspannungen, Schmerzen und Müdigkeit zu lindern. Die Massage-Gun bietet eine kraftvolle, intensive Massage für Oberschenkel, Waden, Schultern, Arme und die Rückenregion (ausgenommen Wirbelsäule).

Je nach Ausmaß der Verspannungen in der zu behandelnden Körperpartie wird eine Behandlungszeit von maximal ca. 15 Minuten empfohlen.

Die Massage muss stets als angenehm empfunden werden. Eine leichte Rötung der behandelten Bereiche bis hin zu leichten Hämatomen sind eine normale Begleiterscheinung, da die Massage die Durchblutung gezielt fördert. Sollten Sie jedoch übermäßige Hautreaktionen feststellen, beenden Sie die Anwendung und konsultieren Sie einen Arzt.

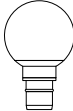
Aufsatz wählen/einsetzen

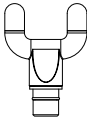
- 1) Wählen Sie den passenden Aufsatz für die gewünschte Behandlung und Körperpartie wie folgt aus:

Aufsatz	Geeignet für:
 <p>⑪</p>	Gleichmäßige und sanfte Massage zur Entspannung kleinerer Muskelgruppen, z. B. an Oberarmen, Schultern, Taille und Beinen.
 <p>⑫</p>	Großflächige Bereiche am ganzen Körper, wie z. B. Gesäß, Oberschenkel und Rücken (ausgenommen Wirbelsäule).
 <p>⑬</p>	Gezielte und punktuelle Massage von tiefem Muskelgewebe, z. B. an Fußsohlen, Handflächen, Muskeln der Schulterblätter.
 <p>⑭</p>	Gleichmäßig starke 2-Punkt-Stimulation von tiefer Muskulatur im unteren Rücken (ausgenommen Wirbelsäule), Nacken, Achillessehne.
 <p>⑮</p>	Sanfte, wohltuende Klopfmassage empfindlicher Körperpartien, z. B. an Nacken, Schultern, Handgelenken und Füßen.

- 2) Stecken Sie den gewünschten Aufsatz in die Aufnahme ⑩ und drücken Sie ihn bis zum Anschlag hinein (Abb. 1):



Abb. 1

- 3) Um den Aufsatz zu wechseln, ziehen Sie ihn vorsichtig horizontal, ggf. unter leichtem Drehen, aus der Aufnahme 10 heraus.

Anwendungsbeispiele

i Hinweis:

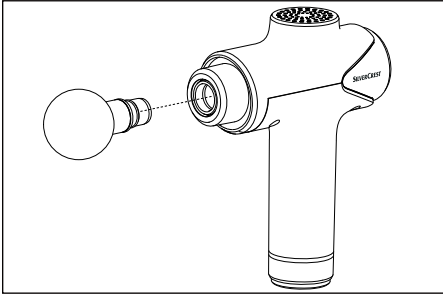
- ▶ Setzen Sie die Aufsätze nicht direkt auf den Knochen, sondern nur auf Muskelgewebe.

Anwendungsbeispiele an Armen (Abb. 2), Oberschenkeln (Abb. 3), Fußsohle (Abb. 4), Achillessehne (Abb. 5) und Nacken (Abb. 6).



Abb. 2



Abb. 3

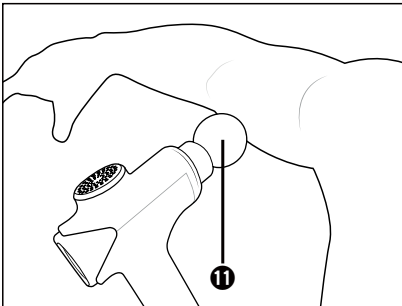

Abb. 4

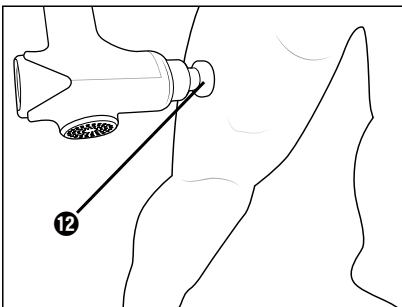

Abb. 5



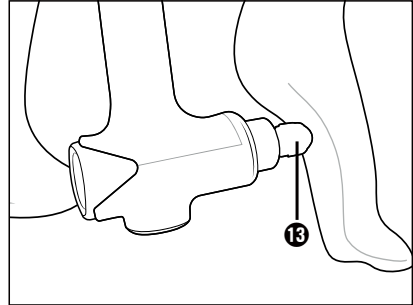

Abb. 6

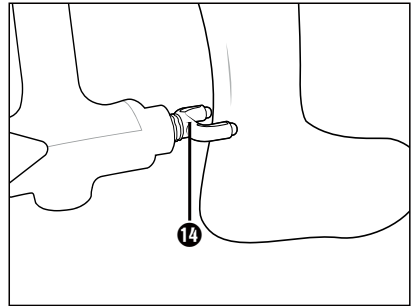
Gerät ein-/ausschalten und Intensitätsstufe wählen

- 1) Schalten Sie das Gerät ein, indem Sie die EIN/AUS-Taste  **3** ca. 2 Sekunden lang gedrückt halten.
 - ✓ Die Betriebsanzeige **6** leuchtet auf. Das Display **2** zeigt  an.

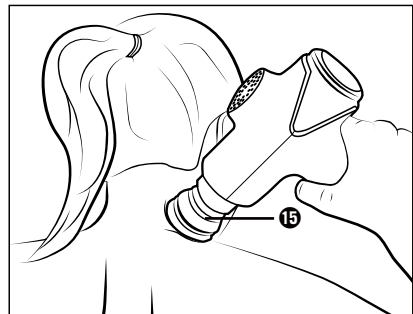
2) Drücken Sie die Taste **+** **3a**, um das Gerät zu starten.

- ✓ Das Display **2** zeigt die Intensitätsstufe **01**. Das Gerät beginnt mit der Intensitätsstufe **01** zu arbeiten.

3) Um die Intensitätsstufe zu erhöhen, drücken Sie kurz die Taste **+** **3a**.
Um die Intensitätsstufe zu verringern, drücken Sie kurz die Taste **-** **3b**.

- ✓ Bei jedem Drücken verändert sich die Intensität um eine Stufe. Diese wird im Display **2** angezeigt.

4) Massieren Sie die gewünschte Körperpartie, indem Sie den Aufsatz sanft auf dem Muskelbereich hin- und herbewegen.

i Hinweis:

- Üben Sie keinen zu hohen Druck aus, da das Gerät sich sonst automatisch nach einigen Sekunden abschaltet, um den Motor vor einer möglichen Überlastung zu schützen. Wenn diese Schutzvorrichtung ausgelöst hat, erscheint **E** im Display **2**. Sie müssen das Gerät erneut starten.

5) Zum Abbrechen der Massage drücken Sie die EIN/AUS-Taste **⏻** **3** kurz. Wenn Sie das Gerät nicht mehr verwenden möchten, schalten Sie es aus, indem Sie die EIN/AUS-Taste **⏻** **3** ca. 2 Sekunden lang gedrückt halten.

i Hinweis:

- Das Gerät ist mit einer Abschaltautomatik ausgestattet, um eine Überhitzung zu vermeiden. Nach 15 Minuten kontinuierlichen Betriebs schaltet sich das Gerät automatisch aus. Lassen Sie das Gerät mindestens 15 Minuten abkühlen, bevor Sie es erneut in Betrieb nehmen.
- Wenn Sie nach dem Einschalten keine Intensitätsstufe wählen (Display **2** zeigt **00**) oder das Gerät länger als 5 Minuten nicht verwenden, schaltet sich das Gerät nach 5 Minuten automatisch aus.

Intensitätsstufen

Die Intensität der Massage variiert je nach gewählter Stufe, wie folgt:

Stufe	Intensität
00	Stand-by
01	1800 U/Min
02	1935 U/Min
03	2065 U/Min
04	2200 U/Min
05	2335 U/Min
06	2470 U/Min
07	2600 U/Min
08	2735 U/Min
09	2870 U/Min
10	3000 U/Min

Reinigen und Pflegen

⚠ GEFAHR! ELEKTRISCHER SCHLAG!

- Reinigen Sie das Gerät nicht, während es aufgeladen wird.
Schalten Sie das Gerät vor jeder Reinigung aus.
- Stellen Sie sicher, dass bei der Reinigung keine Feuchtigkeit in das Gerät eindringt.

! ACHTUNG!

- Verwenden Sie keine scheuernden oder aggressiven Reinigungsmittel. Diese können die Oberfläche beschädigen!
- 1) Stellen Sie sicher, dass das Gerät ausgeschaltet ist.
 - 2) Stellen Sie sicher, dass das Gerät nicht mit einem Netzadapter verbunden ist. Ziehen Sie das USB-Ladekabel **1** vom Gerät ab, falls es eingesteckt ist.

- 3) Wischen Sie das Gerät mit einem leicht angefeuchteten Tuch ab. Verwenden Sie keine Lösungsmittel oder Reiniger, die Kunststoff angreifen können. Bei Bedarf geben Sie ein mildes Spülmittel auf das Tuch und wischen Sie mit klarem Wasser nach. Achten Sie darauf, dass keine Feuchtigkeit oder Flüssigkeit in das Gerät eindringt!
- 4) Zur hygienischen Reinigung der Aufsätze reinigen Sie diese mit Wasser und einem milden Reinigungsmittel und spülen Sie sie anschließend mit klarem Wasser nach.
- 5) Lassen Sie alles gut abtrocknen, bevor Sie das Gerät verstauen oder wieder in Betrieb nehmen.

Aufbewahrung

Lagern Sie das Gerät in der Aufbewahrungstasche **16** an einem trockenen und staubfreien Ort ohne direkte Sonneneinstrahlung. Laden Sie den Akku in regelmäßigen Abständen auf, um eine lange Lebensdauer des Akkus zu gewährleisten.

⚠ ACHTUNG!

- Lagern Sie das Gerät niemals im entladenen Zustand. Das längere Lagern im entladenen Zustand kann zu einer dauerhaften Beschädigung des Akkus führen. Wenn das Gerät längere Zeit gelagert wird, muss regelmäßig der Ladezustand des Akkus kontrolliert werden. Der optimale Ladezustand liegt zwischen 50 – 80 %.

Fehlerbehebung

Fehler	Ursache	Lösung
Das Gerät funktioniert nicht.	Der Akku ist leer.	Laden Sie das Gerät auf.
	Das Gerät ist defekt.	Wenden Sie sich an den Service.
Das Display 2 zeigt E.	Schutz gegen Motorüberlastung hat ausgelöst.	Starten Sie das Gerät neu. Drücken Sie nicht zu fest beim Massieren.
Das Display 2 zeigt $\bar{C}H$.	Das Gerät wird geladen und kann nicht verwendet werden.	Warten Sie, bis der Akku voll geladen ist.

Wenn Sie mit den vorstehend genannten Schritten das Problem nicht lösen können, wenden Sie sich bitte an den Service (siehe Kapitel **Service**).

Entsorgung

Für Frankreich gilt:



Points de collecte sur www.quefairemesdechets.fr
Privilégiez la réparation ou le don de votre appareil !



Das Produkt, die Verpackung und die Bedienungsanleitung sind recycelbar,

unterliegen einer erweiterten Herstellerverantwortung und werden getrennt gesammelt.

Gerät entsorgen



Das nebenstehende Symbol einer durchgestrichenen Mülltonne auf Rädern zeigt an, dass dieses Gerät der Richtlinie 2012/19/EU unterliegt. Diese Richtlinie besagt,

dass Sie dieses Gerät am Ende seiner Nutzungszeit nicht mit dem normalen Haushaltsmüll entsorgen dürfen, sondern in speziell eingerichteten Sammelstellen, Wertstoffhöfen oder Entsorgungsbetrieben abgeben müssen.

Diese Entsorgung ist für Sie kostenfrei. Schonen Sie die Umwelt und entsorgen Sie fachgerecht.

Für den deutschen Markt gilt:

Beim Kauf eines Neugerätes haben Sie das Recht, ein entsprechendes Altgerät an Ihren Händler zurückzugeben. Händler von Elektro- und Elektronikgeräten sowie Lebensmittelhändler, die regelmäßig Elektro- und Elektronikgeräte verkaufen, sind verpflichtet, bis zu drei Altgeräte unentgeltlich zurückzunehmen, auch ohne dass ein Neugerät gekauft wird, wenn die Altgeräte in keiner Abmessung größer als 25 cm sind. LIDL bietet Ihnen Rücknahmemöglichkeiten direkt in den Filialen und Märkten an.

Sofern Ihr Altgerät personenbezogene Daten enthält, sind Sie selbst für deren Löschung verantwortlich, bevor Sie es zurückgeben.

Sofern dies ohne Zerstörung des Altgerätes möglich ist, entnehmen Sie die alten Batterien oder Akkus, bevor Sie das Altgerät zur Entsorgung zurückgeben und führen Sie sie einer separaten Sammlung zu. Bei fest eingebauten Akkus ist bei der Entsorgung darauf hinzuweisen, dass das Gerät einen Akku enthält.

Der fest eingebaute Akku dieses Gerätes kann zur Entsorgung nicht entfernt werden.



Weitere Möglichkeiten zur Entsorgung des ausgedienten Produkts erfahren Sie bei Ihrer Gemeinde- oder Stadtverwaltung.

Verpackung entsorgen





Die Verpackungsmaterialien sind nach umweltverträglichen und entsorgungstechnischen Gesichtspunkten ausgewählt und deshalb recyclebar. Entsorgen Sie nicht mehr benötigte Verpackungsmaterialien gemäß den örtlich geltenden Vorschriften.



Entsorgen Sie die Verpackung umweltgerecht. Beachten Sie die Kennzeichnung auf den verschiedenen Verpackungsmaterialien und trennen Sie diese gegebenenfalls gesondert. Die Verpackungsmaterialien sind gekennzeichnet mit Abkürzungen (a) und Ziffern (b) mit folgender Bedeutung: 1–7: Kunststoffe, 20–22: Papier und Pappe, 80–98: Verbundstoffe.

Technische Daten

Gerät	
Eingangsspannung	5,0 V ===
Eingangsstrom	2,0 A
Integrierter Akku (Li-Ionen)	3000 mAh / 7,4 V === / 22,2 Wh
Schutzklasse	III / 
	Abnehmbare Versorgungseinheit

Garantie der Kompernaß Handels GmbH

Sehr geehrte Kundin, sehr geehrter Kunde,

Sie erhalten auf dieses Gerät 3 Jahre Garantie ab Kaufdatum. Im Falle von Mängeln dieses Produkts stehen Ihnen gegen den Verkäufer des Produkts gesetzliche Rechte zu. Diese gesetzlichen Rechte werden durch unsere im Folgenden dargestellte Garantie nicht eingeschränkt.

Garantiebedingungen

Die Garantiefrist beginnt mit dem Kaufdatum. Bitte bewahren Sie den Kassenbon gut auf. Dieser wird als Nachweis für den Kauf benötigt.

Tritt innerhalb von drei Jahren ab dem Kaufdatum dieses Produkts ein Material- oder Fabrikationsfehler auf, wird das Produkt von uns – nach unserer Wahl – für Sie kostenlos repariert, ersetzt oder der Kaufpreis erstattet. Diese Garantieleistung setzt voraus, dass innerhalb der Dreijahresfrist das defekte Gerät und der Kaufbeleg (Kassenbon) vorgelegt und schriftlich kurz beschrieben wird, worin der Mangel besteht und wann er aufgetreten ist.

Wenn der Defekt von unserer Garantie gedeckt ist, erhalten Sie das reparierte oder ein neues Produkt zurück. Mit Reparatur oder Austausch des Produkts beginnt kein neuer Garantiezeitraum.

Garantiezeit und gesetzliche Mängelansprüche

Die Garantiezeit wird durch die Gewährleistung nicht verlängert. Dies gilt auch für ersetzte und reparierte Teile. Eventuell schon beim Kauf vorhandene Schäden und Mängel müssen sofort nach dem Auspacken gemeldet werden. Nach Ablauf der Garantiezeit anfallende Reparaturen sind kostenpflichtig.

Garantieumfang

Das Gerät wurde nach strengen Qualitätsrichtlinien sorgfältig produziert und vor Auslieferung gewissenhaft geprüft.

Die Garantieleistung gilt für Material- oder Fabrikationsfehler. Diese Garantie erstreckt sich nicht auf Produktteile, die normaler Abnutzung ausgesetzt sind und daher als Verschleißteile angesehen werden können oder für Beschädigungen an zerbrechlichen Teilen, z. B. Schalter oder Teile, die aus Glas gefertigt sind.

Diese Garantie verfällt, wenn das Produkt beschädigt, nicht sachgemäß benutzt oder gewartet wurde. Für eine sachgemäße Benutzung des Produkts sind alle in der Bedienungsanleitung aufgeführten Anweisungen genau einzuhalten. Verwendungszwecke und Handlungen, von denen in der Bedienungsanleitung abgeraten oder vor denen gewarnt wird, sind unbedingt zu vermeiden.

Das Produkt ist nur für den privaten und nicht für den gewerblichen Gebrauch bestimmt. Bei missbräuchlicher und unsachgemäßer Behandlung, Gewaltanwendung und bei Eingriffen, die nicht von unserer autorisierten Serviceniederlassung vorgenommen wurden, erlischt die Garantie.

Abwicklung im Garantiefall

Um eine schnelle Bearbeitung Ihres Anliegens zu gewährleisten, folgen Sie bitte den folgenden Hinweisen:

- Bitte halten Sie für alle Anfragen den Kassenschein und die Artikelnummer (IAN) 460600_2401 als Nachweis für den Kauf bereit.
- Die Artikelnummer entnehmen Sie bitte dem Typenschild am Produkt, einer Gravur am Produkt, dem Titelblatt der Bedienungsanleitung (unten links) oder dem Aufkleber auf der Rück- oder Unterseite des Produktes.
- Sollten Funktionsfehler oder sonstige Mängel auftreten, kontaktieren Sie zunächst die nachfolgend benannte Serviceabteilung **telefonisch** oder per **E-Mail**.
- Ein als defekt erfasstes Produkt können Sie dann unter Beifügung des Kaufbelegs (Kassenschein) und der Angabe, worin der Mangel besteht und wann er aufgetreten ist, für Sie portofrei an die Ihnen mitgeteilte Serviceanschrift übersenden.



Auf www.lidl-service.com können Sie diese und viele weitere Handbücher, Produktvideos und Installationssoftware herunterladen.

Mit diesem QR-Code gelangen Sie direkt auf die Lidl-Service-Seite (www.lidl-service.com) und können durch die Eingabe der Artikelnummer (IAN) 460600_2401 Ihre Bedienungsanleitung öffnen.

Service

DE Service Deutschland

Tel.: 0800 5435 111 (kostenfrei
aus dem dt. Festnetz/ Mobilfunknetz)
E-Mail: kompernass@lidl.de

AT Service Österreich

Tel.: 0800 447 744
E-Mail: kompernass@lidl.at

CH Service Schweiz

Tel.: 0800 56 44 33
E-Mail: kompernass@lidl.ch

IAN 460600_2401

Importeur

Bitte beachten Sie, dass die folgende Anschrift keine Serviceanschrift ist. Kontaktieren Sie zunächst die benannte Servicestelle.

KOMPERNASS HANDELS GMBH
BURGSTRASSE 21
44867 BOCHUM
DEUTSCHLAND
www.kompernass.com

Table des matières

Introduction	30
Utilisation conforme à l'usage prévu	30
Avertissements et symboles utilisés	30
Remarques sur les marques commerciales	31
Consignes de sécurité	31
Consignes de sécurité relatives aux batteries	33
Matériel livré	35
Description de l'appareil	35
Avant la première utilisation	35
Charger la batterie intégrée	35
Utilisation	36
Choisir /positionner l'embout	36
Exemples d'utilisation	37
Allumer/éteindre l'appareil, et régler l'intensité	38
Niveaux d'intensité	38
Nettoyage et entretien	39
Rangement	39
Dépannage	40
Recyclage	40
Recyclage de l'appareil	40
Recyclage de l'emballage	41
Caractéristiques techniques	41
Garantie pour Kompnass Handels GmbH pour la France	41
Garantie pour Kompnass Handels GmbH pour la Belgique	43
Service après-vente	44
Importateur	44

Introduction

Toutes nos félicitations pour l'achat de votre nouvel appareil.

 Vous venez ainsi d'opter pour un produit de grande qualité. Le mode d'emploi fait partie intégrante de ce produit. Il contient des remarques importantes concernant la sécurité, l'utilisation et le recyclage. Avant d'utiliser le produit, veuillez vous familiariser avec toutes les consignes d'utilisation et avertissements de sécurité. N'utilisez le produit que conformément aux descriptions et pour les domaines d'utilisation indiqués. Si vous cédez le produit à un tiers, remettez-lui également tous les documents.









Utilisation conforme à l'usage prévu

Cet appareil et ses embouts sont exclusivement destinés au massage des muscles de la nuque, des épaules, des bras, du dos (à l'exception de la colonne vertébrale), des cuisses, des mollets et des fessiers. Utilisez uniquement les embouts prévus. N'utilisez pas l'appareil directement sur les os.

Cet appareil est destiné à être utilisé dans un cadre privé et n'est pas destiné à l'usage médical ou commercial, et il ne saurait remplacer un traitement médical. Il n'est pas prévu pour être utilisé dans les domaines médicaux/thérapeutiques ou dans des secteurs professionnels. Tout usage autre ou dépassant ce cadre est réputé non conforme.

Avertissements et symboles utilisés

Les avertissements et symboles suivants sont utilisés (s'il y a lieu) dans le présent mode d'emploi, sur l'emballage et sur l'appareil :

	DANGER ! Un avertissement accompagné de ce symbole et de la mention "DANGER" désigne une situation dangereuse imminente qui, si elle n'est pas évitée, a pour conséquence d'entraîner la mort ou une blessure grave.
	AVERTISSEMENT ! Un avertissement accompagné de ce symbole et de la mention "AVERTISSEMENT" désigne une situation possiblement dangereuse qui, si elle n'est pas évitée, peut entraîner la mort ou une blessure grave.
	PRUDENCE ! Un avertissement accompagné de ce symbole et de la mention "PRUDENCE" annonce une situation possiblement dangereuse qui, si elle n'est pas évitée, pourrait occasionner une blessure légère ou modérée.
	ATTENTION ! Un avertissement accompagné de ce symbole et de la mention "ATTENTION" annonce une situation susceptible d'occasionner des dégâts matériels si elle n'est pas évitée.
	Une remarque comporte des informations supplémentaires facilitant la manipulation de l'appareil.
	Lire le mode d'emploi.
	Courant/tension continu(e)
	Utiliser l'appareil uniquement dans des espaces intérieurs.
	Classe de protection III (Protection par basse tension)

Remarques sur les marques commerciales

- USB® est une marque déposée de USB Implementers Forum, Inc. Tous les autres noms et produits peuvent être les marques ou les marques déposées de leurs propriétaires respectifs.

Consignes de sécurité

RISQUE D'ÉLECTROCUTION !

- Veillez à ce que le câble de chargement ne soit pas mouillé ou humide. Acheminez-le afin qu'il ne soit ni coincé ni endommagé.
- Maintenez l'appareil et le câble de chargement éloignés de surfaces brûlantes.
- Ne réalisez pas de travaux de réparation sur l'appareil. Toutes les réparations doivent être effectuées par le service après-vente ou par des techniciens qualifiés.
- N'ouvrez jamais le boîtier de l'appareil. Il n'y a pas de pièces à entretenir à l'intérieur. Outre cela, vous perdez tout droit à garantie.

AVERTISSEMENT ! RISQUE DE BLESSURES !

- Cet appareil peut être utilisé par des enfants à partir de 8 ans et par des personnes ayant des capacités physiques, sensorielles ou mentales réduites ou disposant de peu d'expérience et/ou de connaissances, à condition qu'ils soient surveillés ou qu'ils aient été initiés à l'utilisation sécurisée de l'appareil et qu'ils aient compris les dangers en résultant.
- Le nettoyage et la maintenance ne doivent pas être confiés à des enfants sans surveillance.
- Ne pas laisser les enfants jouer avec l'appareil.
- Ne laissez jamais les enfants sans surveillance avec les matériaux d'emballage. Maintenez les enfants à distance de l'emballage. Il y a risque d'étouffement !
- Les personnes portant un stimulateur cardiaque, des articulations artificielles ou des implants électroniques doivent consulter un docteur avant d'utiliser l'appareil.

- N'utilisez pas l'appareil dans la région du cœur, sur le visage ou dans la zone intime.
- N'utilisez pas l'appareil si vous souffrez de l'une ou de plusieurs des maladies ou maux suivants : problèmes circulatoires, varices, plaies ouvertes, contusions, crevasses, inflammations veineuses, thromboses, diabète ou hernie discale.
- N'utilisez jamais l'appareil sur des enfants, animaux, si vous êtes enceinte, sur la tête et sur le cou ou sur des parties du corps qui présentent des gonflements, brûlures, inflammations, de l'eczéma, des plaies ou des endroits sensibles.
- N'utilisez pas l'appareil sous des couvertures ou coussins. N'utilisez jamais l'appareil à proximité d'essence ou d'autres substances facilement inflammables.
- N'utilisez pas l'appareil pendant que vous dormez, ou après avoir pris des substances affaiblissant les capacités réactionnelles (par ex. analgésiques ou alcool).
- N'utilisez jamais l'appareil directement sur les os, par ex. sur la colonne vertébrale, le tibia, le dessus du pied ou d'autres parties du corps.
- Utilisez l'appareil uniquement sur une surface corporelle sèche et propre.
- Arrêtez immédiatement toute utilisation de l'appareil si vous ressentez le massage comme désagréable ou si vous avez des douleurs.
- Une utilisation ne doit pas durer plus de 15 minutes sans interruption. Éteignez ensuite l'appareil pendant 15 minutes au moins et laissez-le refroidir.
- N'introduisez aucun doigt ou objet dans l'ouverture prévue pour les embouts. Maintenez les cheveux longs éloignés des pièces mobiles.
- N'utilisez l'appareil que conformément à sa destination.

⚠ ATTENTION ! RISQUE DE DÉGÂTS MATÉRIELS !

N'utilisez l'appareil qu'à l'intérieur.

- N'utilisez l'appareil qu'avec les accessoires fournis. Assurez-vous que les embouts peuvent toujours se déplacer librement. Pour charger l'appareil, utilisez exclusivement le câble de chargement fourni.
- Lorsque vous utilisez un bloc d'alimentation USB, la prise utilisée doit toujours être facilement accessible afin que, en situation d'urgence, le bloc d'alimentation USB puisse être rapidement retiré de la prise. Respectez à ce sujet le mode d'emploi du bloc d'alimentation USB.
- Protégez l'appareil et les embouts contre les chocs, la poussière, les produits chimiques ou les champs électromagnétiques. Tenez l'appareil loin de sources de chaleur (radiateur, four ou autre) et ne l'exposez pas à de fortes oscillations de température.
- N'utilisez pas de produits nettoyants agressifs ou de solvants. Ces derniers peuvent endommager la surface.
- Gardez toujours les fentes d'aération exemptes de poussière et ne la couvrez pas.

Consignes de sécurité relatives aux batteries

Le produit est équipé ou fourni avec une batterie lithium-ions. La batterie dans cet appareil ne peut pas être remplacée.

⚠ RISQUE D'EXPLOSION !

- N'ouvrez pas la batterie et ne la court-circuitiez pas. La batterie risquerait de surchauffer et d'éclater. Risque d'incendie !
- Ne jetez jamais la batterie au feu ou dans de l'eau.
- N'exposez pas la batterie à une sollicitation mécanique.
- Ne laissez jamais l'appareil sans surveillance durant la charge.

⚠ AVERTISSEMENT ! RISQUE DE BLESSURES DÛ À UNE BATTERIE QUI FUIT !

- Des températures élevées risquent d'affecter la batterie. Évitez le rayonnement solaire direct et la proximité de sources de chaleur, comme un radiateur par exemple.
- Si l'appareil est soumis à des contraintes extrêmes, des fuites peuvent se produire au niveau des batteries. Éviter tout contact avec la peau, les yeux et les muqueuses. En cas de contact accidentel, rincez les endroits concernés avec suffisamment d'eau claire et contactez un médecin.
- Les batteries qui ont fui ou détériorées risquent de provoquer des brûlures cutanées. Portez toujours des gants de protection lorsque vous devez toucher des batteries.

⚠ ATTENTION !

- Ne stockez jamais l'appareil lorsqu'il est déchargé. Un entreposage prolongé de l'appareil déchargé peut provoquer une détérioration irrémédiable de la batterie. Si l'appareil reste stocké pendant une période prolongée, il faut contrôler régulièrement l'état de charge de la batterie. L'état de charge optimal se situe entre 50 et 80 %.

Matériel livré

L'appareil est livré équipé standard avec les composants suivants :

- Pistolet de massage
 - 5 embouts (1 tête sphérique, 1 tête conique, 1 tête en forme de U, 1 tête plate et 1 tête à coussin d'air)
 - Sacoche de rangement
 - Adaptateur secteur avec câble de chargement USB
 - Mode d'emploi
- 1) Sortez du carton toutes les pièces de l'appareil et le mode d'emploi.
 - 2) Retirez tous les matériaux d'emballage et les éventuels autocollants de l'appareil.
 - 3) Enlevez la feuille de protection de l'écran ❷.

❶ REMARQUE

- ▶ Contrôlez le matériel livré directement après avoir procédé au déballage afin de vous assurer que tout est au complet et que rien n'a été endommagé. Si nécessaire, veuillez vous adresser au service après-vente.

Description de l'appareil

Figure A (voir le volet dépliant) :

- ❶ Fentes d'aération
- ❷ Affichage / indication de l'intensité
- ❸ Touche MARCHE/ARRÊT ⏻
- ❸a Touches + et - (régler le niveau d'intensité)
- ❹ Indicateur de charge de la batterie
- ❺ Poignée de maintien
- ❻ Affichage en anneau
- ❼ Prise de raccordement
- ❽ Fiche USB (type C)
- ❾ Câble de recharge USB (USB type A vers USB type C)
- ❿ Logement pour les embouts

Figure B :

- ❶ Tête sphérique
- ❷ Tête plate
- ❸ Tête conique
- ❹ Tête en forme de U
- ❺ Tête à coussin d'air
- ❻ Mallette de rangement

Avant la première utilisation

- Chargez la batterie comme décrit au chapitre **Charger la batterie intégrée**.

Charger la batterie intégrée

⚠ DANGER ! RISQUE D'ÉLECTROCUTION !

- ▶ Chargez l'appareil uniquement à l'intérieur de locaux secs et pas à proximité directe d'eau, p. ex. à côté ou au-dessus d'un lavabo rempli d'eau.

❶ REMARQUE

- ▶ Le câble de chargement USB ❹ et la prise de raccordement ❼ servent uniquement à charger la batterie intégrée. Ils ne conviennent pas à la transmission de données.
- ▶ Pour charger l'appareil, utilisez uniquement un adaptateur secteur USB de la classe de protection II, agréé pour une utilisation avec des appareils ménagers, et débitant une tension de sortie de 5 V $\overline{=}$, ainsi qu'un courant de sortie d'au max. 2 A.
- ▶ Utilisez exclusivement le câble de chargement USB ❹ livré pour charger la batterie intégrée. Débranchez le câble de chargement USB ❹ de l'appareil une fois l'opération de chargement terminée.
- ▶ L'autonomie avec une batterie entièrement chargée est d'env. 2,5-4 heures en fonction du niveau d'intensité.

► Pendant la recharge, **CH** s'allume à l'affichage **2**. L'appareil ne peut pas être utilisé lorsqu'il est en cours de chargement.

- 1) Assurez-vous que l'appareil est éteint.
- 2) Branchez la fiche USB **8** dans le port USB **7** situé en dessous de la poignée de maintien **5**.
- 3) Reliez le câble de chargement USB **9** avec un adaptateur secteur adapté et et enfichez l'adaptateur secteur dans une prise secteur.
 - ✓ Lorsque l'affichage en anneau **6** s'allume en vert, l'appareil est entièrement chargé.

L'affichage en anneau **6** a les significations suivantes :

Affichage en anneau 6	Signification
s'allume en rouge	Batterie faible
clignote en vert	L'appareil est en cours de recharge
s'allume en vert	Pendant la recharge : la batterie est entièrement chargée En fonctionnement : niveau de batterie suffisant

- 4) Débranchez l'appareil de l'alimentation électrique et débranchez le câble de chargement USB **9** de l'appareil.

La batterie peut être rechargée à tout moment et quel que soit le niveau de charge.

Chacune des 4 LED de l'indicateur de charge de la batterie **4** représente 25 % de la charge.

- Si, par exemple 3 des 4 LED sont allumées, cela signifie que la batterie est encore chargée à 75 %.
- Si une seule LED est allumée, la batterie ne dispose plus que de 25 % d'autonomie. Si la charge chute en dessous de 5 %, la dernière LED se met à clignoter. Rechargez immédiatement l'appareil pour éviter de détériorer la batterie.

- Lorsque l'appareil est rechargé, chaque LED clignote jusqu'à ce que le niveau de charge correspondant de la batterie soit atteint. Ensuite, elle reste constamment allumée. Lorsque la batterie est entièrement rechargée, les 4 LED sont allumées en permanence.



Utilisation



Cet appareil vous permet de vous octroyer un massage apaisant et efficace des points gâchettes à vous même ou à une autre personne. Les massages des points gâchettes permettent de détendre les muscles ou de les stimuler pour soulager les tensions, les douleurs et la fatigue. Le pistolet de massage offre un massage intensif puissant pour les cuisses, mollets, épaules, bras et la région du dos (à l'exception de la colonne vertébrale). En fonction de l'importance des tensions dans la partie du corps à traiter, une durée de traitement d'env. 15 minutes maximum est recommandée.

Le massage doit toujours être ressenti comme étant agréable. Une légère rougeur des zones traitées jusqu'à de légers hématomes sont un phénomène normal, le massage stimulant la circulation sanguine de manière ciblée. Si vous constatez cependant des réactions cutanées excessives, arrêtez le traitement et consultez un médecin.

Choisir /positionner l'embout

- 1) Choisissez comme suit l'embout adapté au traitement et à la partie du corps souhaités :

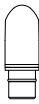
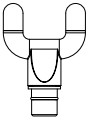
Embout	Adapté pour :
11 	Massage uniforme et doux pour détendre les petits groupes de muscles, par ex. sur les avant-bras, épaules, taille et jambes.
12 	Zones plus importantes sur le corps entier, comme par ex. les fessiers, cuisses et dos (à l'exception de la colonne vertébrale).

 <p>13</p>	<p>Massage ciblé et ponctuel du tissu musculaire profond, par ex. sur la plante des pieds, la paume des mains, les muscles des omoplates.</p>
 <p>14</p>	<p>Stimulation, par 2 points de force uniforme, de la musculature profonde dans le bas du dos (à l'exception de la colonne vertébrale), nuque, tendon d'Achille.</p>
 <p>15</p>	<p>Massage doux et bienfaisant par tapotement de zones corporelles sensibles, p. ex. sur la nuque, les épaules, les poignets et les pieds.</p>

2) Insérez l'embout choisi dans le logement **10** et poussez-le jusqu'en butée (fig. 1) :

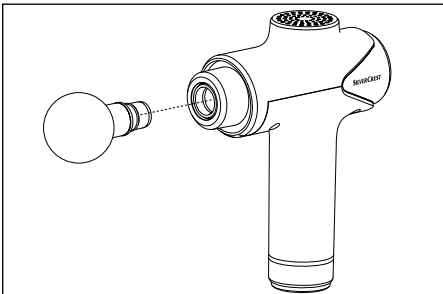

fig. 1

3) Pour changer l'embout, sortez-le avec précaution à l'horizontale, si nécessaire en le tournant légèrement, du logement **10**.

Exemples d'utilisation

i REMARQUE

- ▶ Ne placez pas les embouts directement sur les os mais uniquement sur le tissu musculaire.

Exemples d'utilisation sur les bras (fig. 2), les cuisses (fig. 3), la plante des pieds (fig. 4), le tendon d'Achille (fig. 5) et la nuque (fig. 6).

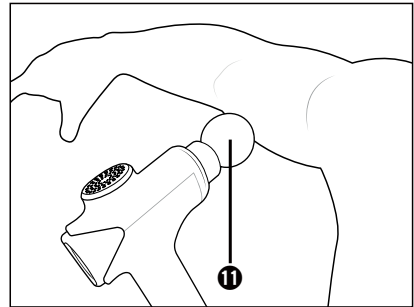

fig. 2

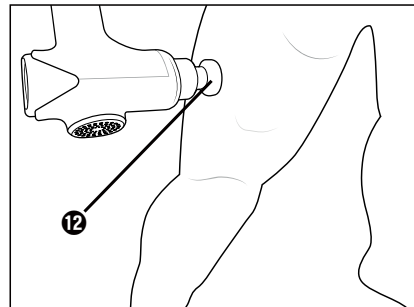

fig. 3

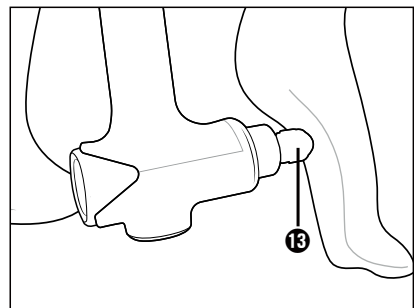

fig. 4

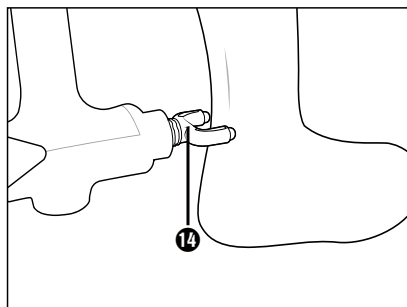

fig. 5

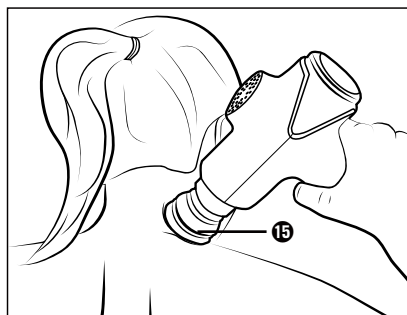

fig. 6

Allumer/éteindre l'appareil, et régler l'intensité

- 1) Mettez l'appareil en marche en appuyant env. 2 secondes sur la touche MARCHE/ARRÊT **3**.
 - ✓ L'affichage en anneau **6** s'allume. L'affichage **2** indique **00**.
- 2) Appuyez sur la touche **+ 3a** pour démarrer l'appareil.
 - ✓ L'affichage **2** affiche le niveau d'intensité **0 1**. L'appareil commence à fonctionner avec le niveau d'intensité **0 1**.
- 3) Appuyez brièvement sur la touche **+ 3a** pour augmenter le niveau d'intensité. Appuyez brièvement sur la touche **- 3a** pour diminuer le niveau d'intensité.
 - ✓ Chaque appui sur la touche modifie l'intensité d'un niveau. L'affichage **2** l'indique.

- 4) Massez la partie corporelle souhaitée en déplaçant doucement l'embout sur la zone musculaire dans un mouvement de va et vient.

i REMARQUE

- ▶ N'exercez pas une pression trop importante, sans quoi l'appareil s'éteint automatiquement au bout de quelques secondes pour protéger le moteur d'une éventuelle surcharge. Lorsque ce dispositif de protection s'est déclenché, l'affichage **2** indique E. Vous devez redémarrer l'appareil.

- 5) Pour interrompre le massage, appuyez brièvement sur la touche MARCHE/ARRÊT **3**.

3. Lorsque vous ne souhaitez plus utiliser l'appareil, éteignez-le en appuyant env. 2 secondes sur la touche MARCHE/ARRÊT **3**.

i REMARQUE

- ▶ L'appareil est équipé d'un mécanisme de coupure automatique permettant d'éviter toute surchauffe. L'appareil s'arrête automatiquement après 15 minutes de fonctionnement continu. Laissez l'appareil refroidir pendant au moins 15 minutes avant de le mettre à nouveau en service.
- ▶ Si après l'allumage vous ne choisissez pas de niveau d'intensité (l'affichage **2** indique **00**) ou que vous n'utilisez pas l'appareil pendant plus de 5 minutes, l'appareil s'éteint automatiquement au bout de 5 minutes.

Niveaux d'intensité

L'intensité du massage varie de la manière suivante en fonction du niveau choisi :

Niveau	Intensité
00	Veille
0 1	1800 tr/min
02	1935 tr/min

Niveau	Intensité
03	2065 tr/min
04	2200 tr/min
05	2335 tr/min
06	2470 tr/min
07	2600 tr/min
08	2735 tr/min
09	2870 tr/min
10	3000 tr/min

Nettoyage et entretien

⚠ DANGER ! RISQUE D'ÉLECTROCUTION ! DANGER ! RISQUE D'ÉLECTROCUTION !

- ▶ Ne nettoyez pas l'appareil pendant qu'il se recharge. Éteignez l'appareil avant chaque nettoyage.
- ▶ Veillez à ce qu'aucune humidité ne pénètre dans l'appareil pendant le nettoyage.

⚠ ATTENTION !

- ▶ N'utilisez pas de produits nettoyants abrasifs ou agressifs. Ceux-ci peuvent en effet endommager la surface !
- 1) Assurez-vous que l'appareil est éteint.
 - 2) Assurez-vous que l'appareil n'est pas relié à un adaptateur secteur. Débranchez le câble de chargement USB **9** de l'appareil s'il est branché.
 - 3) Essuyez l'appareil avec un chiffon légèrement humidifié. N'utilisez pas de solvant ou de nettoyant susceptible d'attaquer le plastique. Si nécessaire, ajoutez du liquide vaisselle doux sur le chiffon et rincez à l'eau claire. Veillez à ce qu'il n'y ait pas d'humidité ou de liquide qui pénètre dans l'appareil !

- 4) Pour un nettoyage hygiénique des embouts, lavez-les à l'eau avec un produit de nettoyage doux et rincez-les ensuite à l'eau claire.
- 5) Laissez bien tout sécher avant de ranger l'appareil ou de le remettre en marche.



Rangement

Rangez l'appareil dans la sacoche de rangement **16** dans un endroit sec et exempt de poussières, sans exposition directe au soleil. Chargez régulièrement la batterie pour en garantir une longue durée de vie.

⚠ ATTENTION !

- ▶ Ne stockez jamais l'appareil lorsqu'il est déchargé. Un entreposage prolongé de l'appareil déchargé peut provoquer une détérioration irréversible de la batterie. Si l'appareil reste stocké pendant une période prolongée, il faut contrôler régulièrement l'état de charge de la batterie. L'état de charge optimal se situe entre 50 et 80 %.

Dépannage

Erreur	Cause	Solution
L'appareil ne fonctionne pas.	La batterie est déchargée.	Rechargez l'appareil.
	L'appareil est défectueux.	Adressez-vous au service après-vente.
L'affichage  indique E.	La protection contre la surcharge moteur s'est déclenchée.	Redémarrez l'appareil. N'appuyez pas trop fort lors du massage.
L'affichage  indique EH.	L'appareil est en cours de chargement et ne peut pas être utilisé.	Attendez que la batterie soit entièrement rechargée.

Si vous ne réussissez pas à résoudre le problème à l'aide des mesures précitées, veuillez vous adresser au service après-vente (voir chapitre **Service après-vente**).

Recyclage



Le produit, l'emballage et le mode d'emploi sont recyclables, soumis à une responsabilité élargie du fabricant, et sont collectés séparément.

Recyclage de l'appareil

Le symbole ci-contre, d'une poubelle barrée sur roues, indique que cet appareil doit respecter la directive 2012/19/EU. Cette directive stipule que vous ne devez pas éliminer cet appareil en fin de vie avec les ordures ménagères, mais le rapporter aux points de collecte, aux centres de recyclage ou aux entreprises de gestion des déchets spécialement équipés à cet effet.

Ce recyclage est gratuit. Respectez l'environnement et recyclez en bonne et due forme.

Si votre appareil usagé contient des données à caractère personnel, vous assumez la responsabilité personnelle de les effacer avant de le rapporter.

À condition que cela soit possible sans détruire l'appareil usagé, retirez les piles ou batteries usagées qu'il contient avant de le mettre au recyclage, et rappez les piles/batteries à un point de collecte séparé. Pour les batteries inamovibles, il convient de signaler leur présence dans l'appareil au moment de le rapporter au recyclage.

La batterie intégrée dans cet appareil ne peut pas être retirée pour être recyclée.



Renseignez-vous auprès de votre commune ou des services administratifs de votre ville pour connaître les possibilités de recyclage du produit usagé.

Recyclage de l'emballage



Les matériaux d'emballage ont été sélectionnés selon des critères de respect de l'environnement, de technique d'élimination et sont de ce fait recyclables. Veuillez recycler les matériaux d'emballage qui ne servent plus en respectant la réglementation locale.

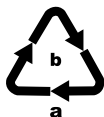

Recyclez l'emballage d'une manière respectueuse de l'environnement. Observez le marquage sur les différents matériaux d'emballage et trie-les séparément si nécessaire.

Les matériaux d'emballage sont repérés par des abréviations (a) et des numéros (b) qui ont la signification suivante : 1-7 : plastiques, 20-22 : papier et carton, 80-98 : matériaux composites

Caractéristiques techniques

Appareil	
Tension d'entrée	5,0 V \equiv
Courant d'entrée	2,0 A
Batterie intégrée (li-ions)	3000 mAh / 7,4 V \equiv / 22,2 Wh
Classe de protection	III / \diamond
	Unité d'alimentation amovible

Garantie pour Kompernass Handels GmbH pour la France

Chère cliente, cher client,

Cet appareil est garanti 3 ans à partir de la date d'achat. Si ce produit venait à présenter des vices, vous disposez de droits légaux face au vendeur de ce produit. Vos droits légaux ne sont pas restreints par notre garantie présentée ci-dessous.

Conditions de garantie

La période de garantie débute à la date d'achat. Veuillez bien conserver le ticket de caisse. Celui-ci servira de preuve d'achat.

Si dans un délai de trois ans suivant la date d'achat de ce produit, un vice de matériel ou de fabrication venait à apparaître, le produit sera réparé, remplacé gratuitement par nos soins ou le prix d'achat remboursé, selon notre choix.

Cette prestation sous garantie nécessite, dans le délai de trois ans, la présentation de l'appareil défectueux et du justificatif d'achat (ticket de caisse) ainsi que la description brève du vice et du moment de son apparition.

Si le vice est couvert par notre garantie, vous recevrez le produit réparé ou un nouveau produit en retour. Aucune nouvelle période de garantie ne débute avec la réparation ou l'échange du produit.

Période de garantie et réclamation légale pour vices cachés

L'exercice de la garantie ne prolonge pas la période de garantie. Cette disposition s'applique également aux pièces remplacées ou réparées. Les dommages et vices éventuellement déjà présents à l'achat doivent être signalés immédiatement après le déballage. Toute réparation survenant après la période sous garantie fera l'objet d'une facturation.

Étendue de la garantie

L'appareil a été fabriqué avec soin conformément à des directives de qualité strictes et consciencieusement contrôlé avant sa livraison.

La prestation de la garantie s'applique aux vices de matériel et de fabrication. Cette garantie ne s'étend pas aux pièces du produit qui sont exposées à une usure normale et peuvent de ce fait être considérées comme pièces d'usure, ni aux détériorations de pièces fragiles, par ex. interrupteurs ou pièces en verre.

Cette garantie devient caduque si le produit est détérioré, utilisé ou entretenu de manière non conforme. Toutes les instructions listées dans le manuel d'utilisation doivent être exactement respectées pour une utilisation conforme du produit. Des buts d'utilisation et actions qui sont déconseillés dans le manuel d'utilisation, ou dont vous êtes avertis doivent également être évités.

Le produit est uniquement destiné à un usage privé et ne convient pas à un usage professionnel. La garantie est annulée en cas d'entretien incorrect et inapproprié, d'usage de la force et en cas d'intervention non réalisée par notre centre de service après-vente agréé.

Article L217-16 du Code de la consommation

Lorsque l'acheteur demande au vendeur, pendant le cours de la garantie commerciale qui lui a été consentie lors de l'acquisition ou de la réparation d'un bien meuble, une remise en état couverte par la garantie, toute période d'immobilisation d'au moins sept jours vient s'ajouter à la durée de la garantie qui restait à courir. Cette période court à compter de la demande d'intervention de l'acheteur ou de la mise à disposition pour réparation du bien en cause, si cette mise à disposition est postérieure à la demande d'intervention.

Indépendamment de la garantie commerciale souscrite, le vendeur reste tenu des défauts de conformité du bien et des vices rédhibitoires dans les conditions prévues aux articles L217-4 à L217-13 du Code de la consommation et aux articles 1641 à 1648 et 2232 du Code Civil.

Article L217-4 du Code de la consommation

Le vendeur livre un bien conforme au contrat et répond des défauts de conformité existant lors de la délivrance. Il répond également des défauts de conformité résultant de l'emballage, des instructions de montage ou de l'installation lorsque celle-ci a été mise à sa charge par le contrat ou a été réalisée sous sa responsabilité.

Article L217-5 du Code de la consommation

Le bien est conforme au contrat :

- 1° S'il est propre à l'usage habituellement attendu d'un bien semblable et, le cas échéant :
 - s'il correspond à la description donnée par le vendeur et possède les qualités que celui-ci a présentées à l'acheteur sous forme d'échantillon ou de modèle ;
 - s'il présente les qualités qu'un acheteur peut légitimement attendre eu égard aux déclarations publiques faites par le vendeur, par le producteur ou par son représentant, notamment dans la publicité ou l'étiquetage ;
- 2° Ou s'il présente les caractéristiques définies d'un commun accord par les parties ou être propre à tout usage spécial recherché par l'acheteur, porté à la connaissance du vendeur et que ce dernier a accepté.

Article L217-12 du Code de la consommation

L'action résultant du défaut de conformité se prescrit par deux ans à compter de la délivrance du bien.

Article 1641 du Code civil

Le vendeur est tenu de la garantie à raison des défauts cachés de la chose vendue qui la rendent impropre à l'usage auquel on la destine, ou qui diminuent tellement cet usage que l'acheteur ne l'aurait pas acquise, ou n'en aurait donné qu'un moindre prix, s'il les avait connus.

Article 1648 1er alinéa du Code civil

L'action résultant des vices rédhibitoires doit être intentée par l'acquéreur dans un délai de deux ans à compter de la découverte du vice.

Les pièces détachées indispensables à l'utilisation du produit sont disponibles pendant la durée de la garantie du produit.

Procédure en cas de garantie

Afin de garantir un traitement rapide de votre demande, veuillez suivre les indications suivantes :

- Veuillez avoir à portée de main pour toutes questions le ticket de caisse et la référence article (IAN) 460600_2401 en tant que justificatif de votre achat.
- Vous trouverez la référence sur la plaque signalétique sur le produit, une gravure sur le produit, sur la page de garde du mode d'emploi (en bas à gauche) ou sur l'autocolant au dos ou sur le dessous du produit.
- Si des erreurs de fonctionnement ou d'autres vices venaient à apparaître, veuillez d'abord contacter le département service clientèle cité ci-dessous par **téléphone** ou par **e-mail**.
- Vous pouvez ensuite retourner un produit enregistré comme étant défectueux en joignant le ticket de caisse et en indiquant en quoi consiste le vice et quand il est survenu, sans devoir l'affranchir à l'adresse de service après-vente communiquée.



Sur www.lidl-service.com, vous pourrez télécharger ce mode d'emploi et de nombreux autres manuels, vidéos produit et logiciels d'installation.

Grâce à ce code QR, vous arriverez directement sur le site Lidl service après-vente (www.lidl-service.com) et vous pourrez ouvrir votre mode d'emploi en saisissant votre référence (IAN) 460600_2401.

Garantie pour Kompennass Handels GmbH pour la Belgique

Chère cliente, cher client,

Cet appareil est garanti 3 ans à partir de la date d'achat. Si ce produit venait à présenter des vices, vous disposez de droits légaux face au vendeur de ce produit. Vos droits légaux ne sont pas restreints par notre garantie présentée ci-dessous.

Conditions de garantie

La période de garantie débute à la date d'achat. Veuillez bien conserver le ticket de caisse. Celui-ci servira de preuve d'achat.

Si dans un délai de trois ans suivant la date d'achat de ce produit, un vice de matériel ou de fabrication venait à apparaître, le produit sera réparé, remplacé gratuitement par nos soins ou le prix d'achat remboursé, selon notre choix. Cette prestation sous garantie nécessite, dans le délai de trois ans, la présentation de l'appareil défectueux et du justificatif d'achat (ticket de caisse) ainsi que la description brève du vice et du moment de son apparition.

Si le vice est couvert par notre garantie, vous recevrez le produit réparé ou un nouveau produit en retour. Aucune nouvelle période de garantie ne débute avec la réparation ou l'échange du produit.

Période de garantie et réclamation légale pour vices cachés

L'exercice de la garantie ne prolonge pas la période de garantie. Cette disposition s'applique également aux pièces remplacées ou réparées. Les dommages et vices éventuellement déjà présents à l'achat doivent être signalés immédiatement après le déballage. Toute réparation survenant après la période sous garantie fera l'objet d'une facturation.

Étendue de la garantie

L'appareil a été fabriqué avec soin conformément à des directives de qualité strictes et consciencieusement contrôlé avant sa livraison.

La prestation de la garantie s'applique aux vices de matériel et de fabrication. Cette garantie ne s'étend pas aux pièces du produit qui sont exposées à une usure normale et peuvent de ce fait être considérées comme pièces d'usure, ni aux détériorations de pièces fragiles, par ex. interrupteurs ou pièces en verre.

Cette garantie devient caduque si le produit est détérioré, utilisé ou entretenu de manière non conforme. Toutes les instructions listées dans le manuel d'utilisation doivent être exactement respectées pour une utilisation conforme du produit. Des buts d'utilisation et actions qui sont déconseillés dans le manuel d'utilisation, ou dont vous êtes avertis doivent également être évités.

Le produit est uniquement destiné à un usage privé et ne convient pas à un usage professionnel. La garantie est annulée en cas d'entretien incorrect et inapproprié, d'usage de la force et en cas d'intervention non réalisée par notre centre de service après-vente agréé.

Procédure en cas de garantie

Afin de garantir un traitement rapide de votre demande, veuillez suivre les indications suivantes :

- Veuillez avoir à portée de main pour toutes questions le ticket de caisse et la référence article (IAN) 460600_2401 en tant que justificatif de votre achat.
- Vous trouverez la référence sur la plaque signalétique sur le produit, une gravure sur le produit, sur la page de garde du mode d'emploi (en bas à gauche) ou sur l'autocollant au dos ou sur le dessous du produit.
- Si des erreurs de fonctionnement ou d'autres vices venaient à apparaître, veuillez d'abord contacter le département service clientèle cité ci-dessous par **téléphone** ou par **e-mail**.

- Vous pouvez ensuite retourner un produit enregistré comme étant défectueux en joignant le ticket de caisse et en indiquant en quoi consiste le vice et quand il est survenu, sans devoir l'affranchir à l'adresse de service après-vente communiquée.



Sur www.lidl-service.com, vous pourrez télécharger ce mode d'emploi et de nombreux autres manuels, vidéos produit et logiciels d'installation.

Grâce à ce code QR, vous arriverez directement sur le site Lidl service après-vente (www.lidl-service.com) et vous pourrez ouvrir votre mode d'emploi en saisissant votre référence (IAN) 460600_2401.

Service après-vente

FR Service France

Tel.: 0800 919270

E-Mail: kompennass@lidl.fr

BE Service Belgique

Tel.: 0800 12089

E-Mail: kompennass@lidl.be

IAN 460600_2401

Importateur

Veuillez tenir compte du fait que l'adresse suivante n'est pas une adresse de service après-vente. Veuillez d'abord contacter le service mentionné.

KOMPENASS HANDELS GMBH

BURGSTRASSE 21

44867 BOCHUM

ALLEMAGNE

www.kompennass.com

Inhoud

Inleiding	46
Gebruik in overeenstemming met bestemming	46
Gebruikte waarschuwingen en pictogrammen	46
Informatie over handelsmerken	47
Veiligheidsvoorschriften	47
Veiligheidsvoorschriften voor accu's	49
Inhoud van het pakket	51
Apparaatbeschrijving	51
Vóór het eerste gebruik	51
Ingebouwde accu opladen	51
Gebruik	52
Opzetstuk kiezen/plaatsen	52
Toepassingsvoorbeelden	53
Apparaat in-/uitschakelen en intensiteit kiezen	54
Intensiteitsniveaus	54
Reiniging en onderhoud	55
Opbergen	55
Problemen oplossen	55
Afvoeren	56
Apparaat afvoeren	56
Verpakking afvoeren	56
Technische gegevens	56
Garantie van Kompernaß Handels GmbH	57
Service	58
Importeur	58

Inleiding

Hartelijk gefeliciteerd met de aankoop van uw nieuwe apparaat.



U hebt hiermee gekozen voor een hoogwaardig product. De gebruiksaanwijzing maakt deel uit van dit product. Hij bevat belangrijke aanwijzingen voor de veiligheid, het gebruik en het afvoeren van dit product. Lees alle bedienings- en veiligheidsaanwijzingen voordat u het product in gebruik neemt. Gebruik het product uitsluitend op de voorgeschreven wijze en voor de aangegeven doeleinden. Geef alle documenten mee als u het product doorgeeft aan een derde.

Gebruik in overeenstemming met bestemming

Dit apparaat en de opzetstukken ervan zijn uitsluitend bestemd voor massage van de spieren van de nek, schouders, armen, rug (met uitzondering van de wervelkolom), dijen, kuiten en billen. Gebruik alleen de daarvoor bestemde opzetstukken. Gebruik het apparaat niet rechtstreeks op de botten.

Het apparaat is uitsluitend bestemd voor eigen privégebruik, niet voor geneeskundig of commercieel gebruik, en kan een medische behandeling niet vervangen. Het is niet bestemd voor gebruik in medische/therapeutische omgevingen of bedrijfsomgevingen. Een ander of verdergaand gebruik geldt als niet in overeenstemming met de bestemming.

Gebruikte waarschuwingen en pictogrammen

In deze gebruiksaanwijzing, op de verpakking en op het apparaat worden de volgende waarschuwingen en pictogrammen gebruikt (indien van toepassing):

	GEVAAR! Een waarschuwing met dit pictogram en met het signaalwoord "GEVAAR" duidt op een onmiddellijk aanwezige gevaarlijke situatie, die fataal of ernstig letsel tot gevolg heeft als deze niet wordt vermeden.
	WAARSCHUWING! Een waarschuwing met dit pictogram en met het signaalwoord "WAARSCHUWING" duidt op een mogelijk gevaarlijke situatie, die fataal of ernstig letsel tot gevolg kan hebben als deze niet wordt vermeden.
	VOORZICHTIG! Een waarschuwing met dit pictogram en met het signaalwoord "VOORZICHTIG" duidt op een mogelijk gevaarlijke situatie, die licht of matig letsel tot gevolg kan hebben als deze niet wordt vermeden.
	LET OP! Een waarschuwing met dit pictogram en met het signaalwoord "LET OP" duidt op een mogelijke situatie die materiële schade tot gevolg kan hebben als deze niet wordt vermeden.
	Een opmerking bevat extra informatie die de omgang met het apparaat eenvoudiger maakt.
	Lees de gebruiksaanwijzing.
	Gelijkstroom-/spanning
	Apparaat alleen binnenshuis gebruiken.
	Beschermingsklasse III (bescherming door extra lage spanning)

Informatie over handelsmerken

- USB® is een wettig gedeponeerd handelsmerk van USB Implementers Forum, Inc. Alle overige namen en producten kunnen handelsmerken of gedeponeerde handelsmerken van hun respectieve eigenaren zijn.

Veiligheidsvoorschriften

⚠ GEVAAR VOOR EEN ELEKTRISCHE SCHOK!

- Let erop dat de oplaadkabel niet nat of vochtig wordt. Leg de kabel zodanig, dat deze niet bekneld of beschadigd kan raken.
- Houd het apparaat en de oplaadkabel uit de buurt van hete oppervlakken.
- Probeer nooit zelf het apparaat te repareren. Alle reparaties moeten worden uitgevoerd door de klantenservice of door een gekwalificeerd vakman.
- Open nooit de behuizing van het apparaat. Er bevinden zich geen onderdelen in die onderhoud vergen. Bovendien vervalt dan uw garantie.
- Schakel het apparaat na elk gebruik en voorafgaand aan reiniging uit.

⚠ WAARSCHUWING! LETSELGEVAAR!

- Dit apparaat mag worden gebruikt door kinderen vanaf 8 jaar en door personen met beperkte fysieke, zintuiglijke of geestelijke vermogens of gebrek aan ervaring of kennis, mits ze onder toezicht staan of over het veilige gebruik van het apparaat zijn geïnstrueerd en de daaruit voortkomende gevaren hebben begrepen.
- Kinderen mogen geen reiniging en gebruikersonderhoud zonder toezicht uitvoeren.
- Kinderen mogen niet met het apparaat spelen.
- Laat kinderen nooit zonder toezicht achter met het verpakkingsmateriaal. Houd kinderen uit de buurt van de verpakking. Er bestaat verstikkingsgevaar!

- Personen met een pacemaker, kunstgewrichten of elektronische implantaten moeten een arts raadplegen alvorens het apparaat te gebruiken.
- Gebruik het apparaat niet in de hartzone, op het gezicht of voor de intieme zones.
- Gebruik het apparaat niet wanneer u een of meer van de volgende aandoeningen of klachten hebt: doorbloedingsstoornissen, spataderen, open wonden, bloeduitstorting, kloven in de huid, aderontstekingen, trombose, diabetes of hernia.
- Gebruik het apparaat nooit op kinderen, dieren, zwangere vrouwen, op het hoofd en op de hals of op lichaamsdelen met zwellingen, verbrandingen, ontstekingen, eczeem, wonden of gevoelige plekken.
- Gebruik het apparaat niet onder dekens of kussens. Gebruik het apparaat nooit in de buurt van benzine of andere licht ontvlambare stoffen.
- Gebruik het apparaat niet terwijl u slaapt of na het innemen van middelen die het reactievermogen verminderen (bijv. pijnstillers of alcohol).
- Gebruik het apparaat nooit rechtstreeks op de botten, bijv. op de wervelkolom, het scheenbeen, de voetrug of soortgelijke plaatsen op het lichaam.
- Gebruik het apparaat alleen op een droog en schoon lichaamsoppervlak.
- Stop meteen met de behandeling met het apparaat als de massage onaangenaam of pijnlijk is.
- Een behandeling mag ononderbroken niet langer dan 15 minuten duren. Schakel het apparaat daarna minstens 15 minuten uit en laat het afkoelen.

- Steek geen vinger of voorwerpen in de opening voor de opzetstukken. Houd lang haar uit de buurt van de bewegende onderdelen.
- Gebruik het apparaat uitsluitend voor die doeleinden waarvoor het bestemd is.

LET OP! MATERIËLE SCHADE!



Gebruik het apparaat alleen binnenshuis.

- Gebruik het apparaat alleen met de meegeleverde accessoires. Zorg ervoor dat de opzetstukken altijd vrij kunnen bewegen. Gebruik uitsluitend de meegeleverde oplaadkabel voor het opladen van het apparaat.
- Als u een USB-netvoedingsadapter gebruikt, moet het gebruikte stopcontact altijd goed toegankelijk zijn, zodat u in noodgevallen de stekker van de USB-netvoedingsadapter snel uit het stopcontact kunt trekken. Raadpleeg ook de gebruiksaanwijzing van de USB-netvoedingsadapter.
- Bescherm het apparaat en de opzetstukken tegen schokken, stof, chemicaliën en elektromagnetische velden. Houd het apparaat uit de buurt van warmtebronnen (verwarming, ovens, enz.) en stel het niet bloot aan sterke temperatuurschommelingen.
- Gebruik geen agressieve schoonmaak- of oplosmiddelen. Deze kunnen het oppervlak beschadigen.
- Houd de ventilatiesleuven altijd stofvrij en dek ze niet af.

Veiligheidsvoorschriften voor accu's

Het product bevat een lithium-ion-accu of deze is bij het product meegeleverd. De accu in dit apparaat kan niet worden vervangen.

⚠ EXPLOSIEGEVAAR!

- De accu niet openen of kortsluiten. Daardoor kan de accu oververhit raken en barsten. Er bestaat brandgevaar!
- Gooi de accu nooit in het vuur of het water.
- Stel de accu niet bloot aan mechanische belasting.
- Laat het apparaat tijdens het opladen nooit zonder toezicht achter.

⚠ WAARSCHUWING! LETSELGEVAAR DOOR LEKKENDE ACCU!

- Hoge temperaturen kunnen de accu aantasten. Vermijd rechtstreeks zonlicht en de nabijheid van warmtebronnen zoals verwarmingen.
- Onder extreme omstandigheden kunnen de accucellen gaan lekken. Voorkom contact met huid, ogen en slijmvliezen. Spoel bij onvoorziene contact de getroffen plekken met overvloedig schoon water af en raadpleeg een arts.
- Lekkende of beschadigde accu's kunnen brandwonden op de huid veroorzaken. Draag altijd veiligheidshandschoenen wanneer u de accu moet aanraken.

⚠ LET OP!

- Berg het apparaat nooit op terwijl de accu ontladen is. Langdurig opbergen in ontladen toestand kan leiden tot permanente schade aan de accu. Als het apparaat langere tijd moet worden opgeborgen, moet de laadtoestand van de accu periodiek worden gecontroleerd. De optimale laadtoestand ligt tussen 50% en 80%.

Inhoud van het pakket

Het apparaat wordt standaard met de volgende onderdelen geleverd:

- Massage gun
 - 5 opzetstukken (1 kogelkop, 1 conische kop, 1 U-vormige kop, 1 platte kop en 1 luchtkussenkop)
 - Etui
 - Netvoedingsadapter met USB-oplaadkabel
 - Gebruiksaanwijzing
- 1) Haal alle onderdelen van het apparaat en de gebruiksaanwijzing uit de doos.
 - 2) Verwijder alle verpakkingsmaterialen en eventuele stickers van het apparaat.
 - 3) Verwijder de beschermfolie van het display ②.

ⓘ OPMERKING

- ▶ Controleer de inhoud van het pakket direct na het uitpakken op ontbrekende delen en schade. Neem zo nodig contact op met de klantenservice.

Apparaatbeschrijving

Afbeelding A (zie uitvouwpagina):

- ① Ventilatiesleuven
- ② Display / indicatie intensiteit
- ③ Aan-uitknop 
- ③a Toetsen + en - intensiteitsniveau instellen
- ④ Accustatusindicatie
- ⑤ Handgreep
- ⑥ Ringindicatie
- ⑦ Aansluitbus
- ⑧ USB-stekker (type C)
- ⑨ USB-oplaadkabel (USB type A naar USB type C)
- ⑩ Houder voor opzetstukken

Afbeelding B:

- ⑪ Kogelkop
- ⑫ Platte kop
- ⑬ Conische kop
- ⑭ U-vormige kop
- ⑮ Luchtkussenkop
- ⑯ Etui

Vóór het eerste gebruik

- Laad de accu op zoals beschreven in het hoofdstuk **Ingebouwde accu opladen**.

Ingebouwde accu opladen

⚠ GEVAAR! ELEKTRISCHE SCHOK!

- ▶ Laad het apparaat alleen op in droge binnenruimten en niet in de directe nabijheid van water, bijv. naast of boven een met water gevulde wastafel.

ⓘ OPMERKING

- ▶ De USB-oplaadkabel ⑨ en de aansluitbus ⑦ dienen uitsluitend voor het opladen van de ingebouwde accu. Ze zijn niet geschikt voor gegevensoverdracht.
- ▶ Gebruik voor het opladen van het apparaat uitsluitend een USB-netvoedingsadapter van beschermingsklasse II, die is goedgekeurd voor gebruik met huishoudelijke apparaten, met een uitgangsspanning van 5 V \equiv en een uitgangsstroom van minstens 2 A.
- ▶ Gebruik uitsluitend de meegeleverde USB-oplaadkabel ⑨ om de ingebouwde accu op te laden. Haal altijd de USB-oplaadkabel ⑨ uit het apparaat wanneer de accu volledig opgeladen is.
- ▶ De gebruiksduur met een volledig opgeladen accu bedraagt ca. 2,5 - 4 uur, afhankelijk van het gekozen intensiteitsniveau.
- ▶ Tijdens het opladen brandt op het display ② \square H. Het apparaat kan tijdens het opladen niet worden gebruikt.

- 1) Controleer of het apparaat uitgeschakeld is.
- 2) Steek de USB-stekker **8** in de USB-aansluitbus **7** op de onderkant van de handgreep **5**.
- 3) Sluit de USB-oplaadkabel **9** aan op een geschikte netvoedingsadapter en steek de netvoedingsadapter in een stopcontact.
 - ✓ Wanneer de ringindicatie **6** groen oplicht, is het apparaat volledig opgeladen.

De ringindicatie **6** heeft de volgende betekenissen:

Ringindicatie 6	Betekenis
brandt rood	Accuniveau laag
knippert groen	Apparaat wordt opgeladen
brandt permanent groen	Tijdens het opladen: accu volledig opgeladen In gebruik: accuniveau voldoende

4 Koppel het apparaat los van de stroomvoorziening en haal de USB-oplaadkabel **9** uit het apparaat.

De accu kan op elk moment en bij elk accuniveau worden opgeladen.

Elk van de 4 leds van de accustatusindicatie **4** geeft 25 % acculading aan.

- Wanneer bijv. 3 van de 4 leds branden, betekent dit dat de accu nog voor 75 % opgeladen is.
- Wanneer er nog één led brandt, heeft de accu nog maar 25 % capaciteit. Als de acculading onder 5 % komt, begint de laatste led te knipperen. Laad het apparaat onmiddellijk op om schade aan de accu te voorkomen.
- Wanneer het apparaat wordt opgeladen, knippert de betreffende led totdat de corresponderende acculading is bereikt. Daarna brandt de led continu. Als de accu volledig is opgeladen, branden alle 4 leds continu.



Gebruik

Met dit apparaat kunt u uzelf of anderen een kalmerende en effectieve triggerpoint-massage geven. Triggerpoint-massages kunnen de spieren ontspannen of stimuleren om spanning, pijn en vermoeidheid te verlichten. Het massagepistool geeft een krachtige, intensieve massage van dijen, kuiten, schouders, armen en het ruggebied (met uitzondering van de wervelkolom). Afhankelijk van de mate van spanning in het te behandelen lichaamsdeel wordt een maximale behandel tijd van ca. 15 minuten aanbevolen.

De massage moet altijd als aangenaam worden ervaren. Een lichte roodheid van de behandelde zones tot lichte bloeditstoringen zijn een normale bijwerking, aangezien de massage specifiek de bloedcirculatie stimuleert. Mocht u echter buitensporige huidreacties vaststellen, stop het gebruik dan en raadpleeg een arts.

Opzetstuk kiezen/plaatsen

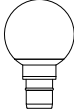
- 1) Kies als volgt het passende opzetstuk voor de gewenste behandeling en het gewenste lichaamsdeel:

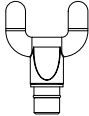
Opzetstuk	Geschikt voor:
11 	Gelijkmatige en zachte massage om kleinere spiergroepen te ontspannen, bijv. bovenarmen, schouders, taille en benen.
12 	Grote gebieden over het hele lichaam, zoals billen, dijen en rug (met uitzondering van de wervelkolom).
13 	Gerichte puntmassage van diep spierweefsel, bijv. voetzolen, handpalmen, spieren van de schouderbladen.
14 	2-punts stimulatie met gelijkmatige sterkte van diepe spieren in de onderrug (behalve de wervelkolom), nek, achillespezen.



- 2) Steek het gewenste opzetstuk in de houder **10** en druk het tot de aanslag naar binnen (afb. 1):

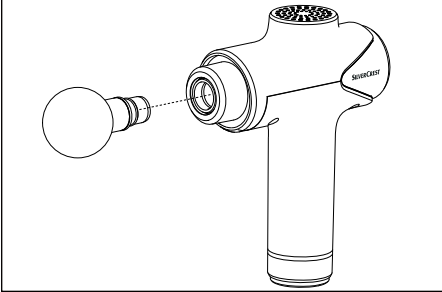

Afb. 1

- 3) Om het opzetstuk te verwisselen, trekt u het voorzichtig horizontaal uit de houder **10**, waarbij u het zo nodig lichtjes draait.

Toepassingsvoorbeelden

i OPMERKING

- Plaats het apparaat niet rechtstreeks op de botten, maar alleen op spierweefsel.

Toepassingsvoorbeelden voor armen (afb. 2), dijnen (afb. 3), voetzolen (afb. 4), achillespezen (afb. 5) en nek (afb. 6).

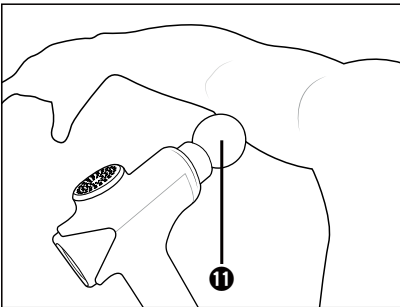

Afb. 2

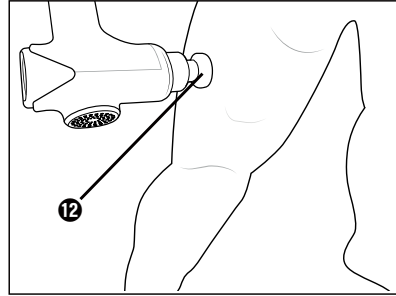

Afb. 3

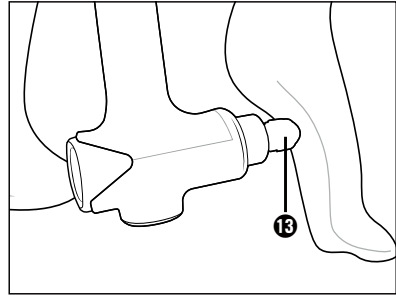

Afb. 4

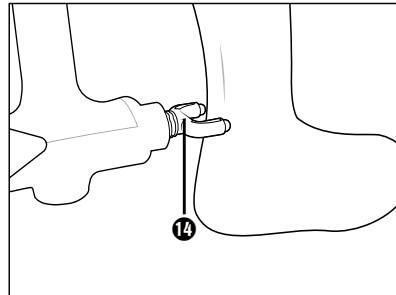

Afb. 5

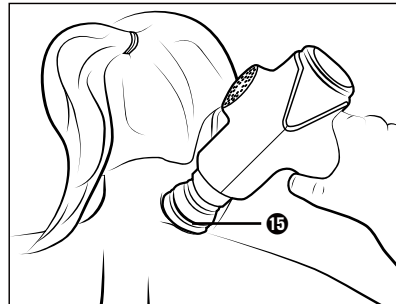



Afb. 6

Apparaat in-/uitschakelen en intensiteit kiezen

- 1) Schakel het apparaat in door de aan-uitknop  **3** ca. 2 seconden lang ingedrukt te houden.
 - ✓ De ringindicatie **6** gaat branden. Op het display **2** staat .
- 2) Druk op de toets **+** **3a** om het apparaat te starten.
 - ✓ Het display **2** geeft het intensiteitsniveau  **1** aan. Het apparaat begint met intensiteitsniveau  **1** te werken.
- 3) Om het intensiteitsniveau te verhogen, drukt u kort op de toets **+** **3a**. Om het intensiteitsniveau te verlagen, drukt u kort op de toets **-** **3a**.
 - ✓ Bij elke keer drukken verandert de intensiteit met één niveau. Dit wordt op het display **2** weergegeven.
- 4) Masseer het gewenste lichaamsdeel door het opzetstuk zachtjes heen en weer te bewegen op de spierzone.

OPMERKING

- ▶ Oefen niet te veel druk uit, anders wordt het apparaat automatisch na enkele seconden uitgeschakeld om de motor tegen mogelijke overbelasting te beschermen. Wanneer deze veiligheidsvoorziening is geactiveerd, verschijnt **E** op het display **2**. U moet het apparaat dan opnieuw starten.
- 5) Druk kort op de aan-uitknop  **3** om de massage af te breken. Als u het apparaat niet meer wilt gebruiken, schakelt u het uit door de aan-uitknop  **3** ca. 2 seconden ingedrukt te houden.











OPMERKING

- ▶ Het apparaat is voorzien van een automatische uitschakeling om oververhitting te voorkomen. Na 15 minuten continu gebruik wordt het apparaat automatisch uitgeschakeld. Laat het apparaat minstens 15 minuten afkoelen voordat u het opnieuw gebruikt.

- ▶ Als u na inschakeling geen intensiteitsstand kiest (display **2** geeft  aan) of als u het apparaat langer dan 5 minuten niet gebruikt, gaat het apparaat na 5 minuten automatisch uit.

Intensiteitsniveaus

De intensiteit van de massage varieert, afhankelijk van het gekozen niveau, en wel als volgt:

Niveau	Intensiteit
	Stand-by
	1800 omw/min.
	1935 omw/min.
	2065 omw/min.
	2200 omw/min.
	2335 omw/min.
	2470 omw/min.
	2600 omw/min.
	2735 omw/min.
	2870 omw/min.
	3000 omw/min.

Reiniging en onderhoud

⚠ **GEVAAR! ELEKTRISCHE SCHOK!**

- ▶ Reinig het apparaat niet terwijl het wordt opgeladen. Schakel het apparaat voor elke reiniging uit.
- ▶ Zorg dat er geen vocht in het apparaat binnendringt tijdens het schoonmaken.

❗ **LET OP! MATERIËLE SCHADE!**

- ▶ VGebruik geen schurende of bijtende schoonmaakmiddelen. Deze kunnen de oppervlakken beschadigen!
- 1) Controleer of het apparaat uitgeschakeld is.
 - 2) Zorg ervoor dat het apparaat niet met een netvoedingsadapter verbonden is. Maak de USB-oplaadkabel ❹ los van het apparaat, mocht deze zijn aangesloten.
 - 3) Veeg het apparaat af met een licht bevochtigde doek. Gebruik nooit oplosmiddelen of schoonmaakmiddelen die kunststof kunnen aantasten. Zo nodig doet u wat mild afwasmiddel op de doek en spoelt u met schoon water na. Let erop dat er geen vocht of vloeistof in het apparaat binnendringt!

- 4) Voor een hygiënische reiniging van de opzetstukken reinigt u ze met water en een mild reinigingsmiddel en spoelt u ze vervolgens af met schoon water.
- 5) Laat alles goed opdrogen voordat u het apparaat opbergt of opnieuw gebruikt.

Opbergen

Berg het apparaat in het etui ❶ op een droge en stofvrije plek zonder rechtstreeks zonlicht op. Laad de accu periodiek op, om een lange levensduur van de accu te garanderen.

❗ **LET OP!**

- ▶ Berg het apparaat nooit op terwijl de accu ontladen is. Langdurig opbergen in ontladen toestand kan leiden tot permanente schade aan de accu. Als het apparaat langere tijd moet worden opgeborgen, moet de laadtoestand van de accu periodiek worden gecontroleerd. De optimale laadtoestand ligt tussen 50% en 80%.

Problemen oplossen

Probleem	Oorzaak	Oplossing
Het apparaat werkt niet.	De accu is leeg.	Laad het apparaat op.
	Het apparaat is defect.	Neem contact op met de klantenservice.
Het display ❷ geeft E aan.	De beveiliging tegen overbelasting van de motor is geactiveerd.	Start het apparaat opnieuw. Druk niet te stevig bij het masseren.
Op het display ❷ staat EH.	Het apparaat wordt opgeladen en kan niet worden gebruikt.	Wacht tot de accu volledig is opgeladen.

Neem contact op met de service als u met de eerdergenoemde stappen het probleem niet kunt verhelpen (zie het hoofdstuk **Service**).

Afvoeren

Geldt alleen voor Frankrijk:



Points de collecte sur www.quefairemesdechets.fr
Privilégiez la réparation ou le don de votre appareil !



Het product, de verpakking en de gebruiksaanwijzing zijn recycleerbaar,

vallen onder de uitgebreide producentenverantwoordelijkheid en worden gescheiden ingezameld.

Apparaat afvoeren



Het pictogram hiernaast met een doorgekruiste vuilnisbak geeft aan dat dit apparaat is onderworpen aan de Richtlijn 2012/19/EU. Deze richtlijn stelt dat u dit apparaat aan

het einde van zijn levensduur niet met het normale huisvuil mag afvoeren, maar moet inleveren bij speciaal daartoe bestemde inzamelpunten, milieuparken of afvalverwerkingsbedrijven.

Afvoeren is voor u kosteloos. Spaar het milieu en voer producten op een voor het milieu verantwoorde manier af.

Als uw oude apparaat persoonlijke gegevens bevat, bent u er zelf verantwoordelijk voor deze te wissen voordat u het apparaat inlevert.

Verwijder de oude batterijen of accu's indien dit mogelijk is zonder het oude apparaat te vernietigen, voordat u het oude apparaat inlevert om het af te voeren en lever ze gescheiden in. Bij vast ingebouwde accu's moet er bij het afvoeren op worden gewezen dat het product een accu bevat.

De ingebouwde accu van dit product kan niet worden verwijderd voor afzonderlijke afvalverwerking.



Informatie over mogelijkheden voor het afvoeren van het afgedankte product krijgt u bij uw gemeentereiniging.

Verpakking afvoeren



De verpakkingsmaterialen zijn niet schadelijk voor het milieu. Ze zijn gekozen op grond van hun milieuvriendelijkheid en zijn recyclebaar. Voer niet meer benodigde verpakkingsmaterialen af conform de plaatselijk geldende voorschriften.

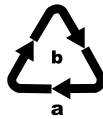

Voer de verpakking af conform de milieuvoorschriften. Let op de aanduiding op de verschillende verpakkingsmaterialen en voer ze zo nodig gescheiden af.

De verpakkingsmaterialen zijn voorzien van afkortingen (a) en cijfers (b) met de volgende betekenis: 1-7: kunststoffen, 20-22: papier en karton, 80-98: composietmaterialen.

Technische gegevens

Apparaat	
Ingangsspanning	5,0 V ==
Ingangsstroom	2,0 A
Geïntegreerde accu (Li-ion)	3000 mAh / 7,4 V == / 22,2 Wh
Beschermingsklasse	III / III
	Afneembare voedingsunit

Garantie van Kompernaß Handels GmbH

Geachte klant,

U hebt op dit apparaat 3 jaar garantie vanaf de aankoopdatum. In geval van gebreken in dit product hebt u wettelijke rechten tegenover de verkoper van het product. Deze wettelijke rechten worden door onze hierna beschreven garantie niet beperkt.

Garantievoorwaarden

De garantieperiode geldt vanaf de datum van aankoop. Bewaar de kassabon zorgvuldig. U hebt hem nodig als bewijs van aankoop.

Als er binnen drie jaar vanaf de aankoopdatum van dit product een materiaal- of fabricagefout optreedt, wordt - naar onze keuze - het product door ons kosteloos gerepareerd of vervangen of wordt de koopprijs terugbetaald. Voorwaarde voor deze garantie is dat het defecte apparaat en het aankoopbewijs (kassabon) binnen de termijn van drie jaar worden overlegd en dat kort wordt omschreven waaruit het gebrek bestaat en wanneer het is opgetreden.

Wanneer het defect door onze garantie wordt gedekt, krijgt u het gerepareerde product of een nieuw product retour. Met de reparatie of vervanging van het product begint er geen nieuwe garantieperiode.

Garantieperiode en wettelijke aanspraken bij gebreken

De garantieperiode wordt door deze waarborg niet verlengd. Dat geldt ook voor vervangen en gerepareerde onderdelen. Eventueel al bij aankoop aanwezige schade en gebreken moeten meteen na het uitpakken worden gemeld. Voor reparaties na afloop van de garantieperiode worden kosten in rekening gebracht.

Garantieomvang

Het apparaat is op basis van strenge kwaliteitsnormen met de grootst mogelijke zorg vervaardigd en voorafgaand aan de levering nauwkeurig gecontroleerd.

De garantie geldt voor materiaal- of fabricagefouten. Deze garantie geldt niet voor productonderdelen die onderhevig zijn aan normale slijtage en die daarom als slijtonderdelen worden beschouwd, of voor schade aan breekbare onderdelen zoals schakelaars of onderdelen die van glas zijn gemaakt.

Deze garantie vervalt wanneer het product is beschadigd, ondeskundig is gebruikt of is gerepareerd. Voor deskundig gebruik van het product moeten alle in de gebruiksaanwijzing beschreven aanwijzingen precies worden opgevolgd. Gebruiksdoeleinden en handelingen die in de gebruiksaanwijzing worden afgeraden of waarvoor wordt gewaarschuwd, moeten beslist worden vermeden.

Het product is uitsluitend bestemd voor privégebruik en niet voor bedrijfsmatige doeleinden. Bij verkeerd gebruik en ondeskundige behandeling, bij gebruik van geweld en bij reparaties die niet door ons erkend servicefiliaal zijn uitgevoerd, vervalt de garantie.

Afhandeling bij een garantiekwestie

Voor een snelle afhandeling van uw aanvraag neemt u de volgende aanwijzingen in acht:

- Houd voor alle aanvragen de kassabon en het artikelnummer (IAN) 460600_2401 als aankoopbewijs bij de hand.
- Het artikelnummer vindt u op het typeplaatje van het product, op het product gegraveerd, op de titelpagina van de gebruiksaanwijzing (linksonder) of op de sticker op de achter- of onderkant van het product.
- Als er fouten in de werking of andere gebreken optreden, neemt u eerst contact op met de hierna genoemde serviceafdeling, **telefonisch** of **via e-mail**.
- Een als defect geregistreerd product kunt u dan zonder portokosten naar het aan u doorgegeven serviceadres sturen. Voeg het aankoopbewijs (kassabon) bij en vermeld waaruit het gebrek bestaat en wanneer het is opgetreden.



Op www.lidl-service.com kunt u deze en vele andere handleidingen, productvideo's en installatiesoftware downloaden.

Met deze QR-code gaat u direct naar de website van Lidl Service (www.lidl-service.com) en kunt u met het invoeren van het artikelnummer (IAN) 460600_2401 de gebruiksaanwijzing openen.

Service

(NL) Service Nederland

Tel.: 0800 0249630

E-Mail: kompernass@lidl.nl

(BE) Service België

Tel.: 0800 12089

E-Mail: kompernass@lidl.be

IAN 460600_2401

Importeur

Let op: het volgende adres is geen serviceadres. Neem eerst contact op met het opgegeven serviceadres.

KOMPERNASS HANDELS GMBH

BURGSTRASSE 21

44867 BOCHUM

DUITSLAND

www.kompernass.com

Obsah

Úvod	60
Použití v souladu s určením	60
Použitá výstražná upozornění a symboly	60
Informace o ochranných známkách	61
Bezpečnostní pokyny	61
Bezpečnostní pokyny pro akumulátory	63
Rozsah dodávky	65
Popis přístroje	65
Před prvním použitím	65
Nabíjení integrovaného akumulátoru	65
Použití	66
Volba/nasazení nástavce	66
Příklady použití	67
Zapnutí/vypnutí přístroje a volba intenzity	67
Stupně intenzity	68
Čištění a údržba	68
Skladování	69
Odstranění závad	69
Likvidace	70
Likvidace přístroje	70
Likvidace obalu	70
Technické údaje	70
Záruka společnosti Kompennass Handels GmbH	71
Servis	72
Dovozce	72

Úvod

Blahopřejeme vám k zakoupení vašeho nového přístroje.



Rozhodli jste se tím pro vysoce kvalitní výrobek. Součástí tohoto výrobku je návod k obsluze. Obsahuje důležité informace o bezpečnosti, použití a likvidaci. Před použitím výrobku se seznámte se všemi provozními a bezpečnostními pokyny. Výrobek používejte pouze předepsaným způsobem a pro uvedené oblasti použití. Při předávání výrobku třetím osobám předejte spolu s ním i tyto podklady.

Použití v souladu s určením

Tento přístroj a jeho nástavce jsou určeny výhradně k masáži svalů šíje, ramen, paží, zad (vyjma páteře), stehen, lýtek a hýždí. Používejte jen určené nástavce. Přístroj nepoužívejte přímo na kosti.

Přístroj je určen výhradně pro osobní potřebu v soukromém sektoru, nikoli pro lékařské nebo komerční použití, a nemůže nahradit lékařské ošetření. Není určen pro použití v lékařských/terapeutických nebo komerčních sektorech. Jiné použití než k určenému účelu nebo nad jeho rámec je považováno za použití v rozporu s určením.

Použitá výstražná upozornění a symboly

V tomto návodu k obsluze, na obalu a na přístroji (pokud je to možné) jsou použita následující varování a symboly:

	<p>NEBEZPEČÍ! Varování s tímto symbolem a signálním slovem „NEBEZPEČÍ“ označuje bezprostředně hrozící nebezpečnou situaci, která, pokud se jí nezabrání, má za následek vážné poranění nebo smrt.</p>
--	--

	<p>VÝSTRAHA! Varování s tímto symbolem a signálním slovem „VÝSTRAHA“ označuje případně nebezpečnou situaci, která, pokud se jí nezabrání, může mít za následek vážné poranění nebo smrt.</p>
	<p>OPATRNĚ! Varování s tímto symbolem a signálním slovem „OPATRNĚ“ označuje případně nebezpečnou situaci, která, pokud se jí nezabrání, může mít za následek lehké nebo střední poranění.</p>
	<p>POZOR! Varování s tímto symbolem a signálním slovem „POZOR“ označuje případnou situaci, která, pokud se jí nezabrání, může mít za následek hmotnou škodu.</p>
	<p>Upozornění označuje doplňující informace, usnadňující manipulaci s přístrojem.</p>
	<p>Přečtěte si návod.</p>
	<p>Stejnoseměrný proud/napětí</p>
	<p>Přístroj používejte pouze ve vnitřních prostorách.</p>
	<p>Třída ochrany III (ochrana nízkým napětím)</p>

Informace o ochranných známkách

- USB® je registrovaná ochranná známka společnosti USB Implementers Forum, Inc. Veškeré ostatní názvy a produkty mohou být ochrannými známkami nebo registrovanými ochrannými známkami jejich příslušných vlastníků.

Bezpečnostní pokyny

⚠ NEBEZPEČÍ ÚRAZU ELEKTRICKÝM PROUDEM!

- Dbejte na to, aby nabíjecí kabel nebyl mokrý nebo vlhký. Kabel ved'te tak, aby se nemohl nikde přiskřípnout ani poškodit.
- Příklad a nabíjecí kabel udržujte mimo horké povrchy.
- Na přístroji neprovádějte žádné opravy. Jakékoliv opravy musí být provedeny zákaznickým servisem nebo kvalifikovaným odborným personálem.
- Nikdy neotvírejte kryt přístroje. Uvnitř přístroje se nenachází části, které by bylo nutné udržovat. Jinak ztrácíte nárok na svou záruku.
- Příklad po každém použití a před čištěním vypněte.

⚠ VÝSTRAHA! NEBEZPEČÍ ZRANĚNÍ!

- Děti ve věku od 8 let a osoby s omezenými fyzickými, smyslovými nebo mentálními schopnostmi či nedostatkem zkušeností a znalostí mohou tento přístroj používat pouze tehdy, pokud jsou pod dohledem nebo byly poučeny o bezpečném používání přístroje a porozuměly z toho vyplývajícímu nebezpečí.
- Čištění a uživatelskou údržbu nesmí provádět děti bez dozoru.
- Děti si nesmí s přístrojem hrát.
- Nikdy nenechávejte děti bez dozoru s obalovým materiálem. Nedovolte dětem přistupovat k obalu. Hrozí nebezpečí udušení!
- Osoby s kardiostimulátory, umělými klouby nebo elektronickými implantáty by se před použitím přístroje měly poradit s lékařem.
- Příklad nikdy nepoužívejte v oblasti srdce, obličeje nebo intimních partií.

- Příklad: Přístroj nepoužívejte, pokud trpíte jedním nebo několika následujícími onemocněními nebo máte následující potíže: poruchy prokrvení, křečové žíly, otevřené rány, modřiny, popraskaná kůže, zánět žil, trombóza, cukrovka nebo hernie ploténky.
- Příklad: Přístroj nikdy nepoužívejte u dětí, zvířat, v případě těhotenství, na hlavě a krku nebo na částech těla, které vykazují otoky, popáleniny, záněty, ekzémy, rány nebo citlivá místa.
- Příklad: Přístroj nikdy nepoužívejte pod dekami nebo polštáři. Přístroj nikdy nepoužívejte v blízkosti benzínu nebo jiných hořlavých materiálů.
- Příklad: Přístroj nepoužívejte během spánku nebo po užití prostředků, které snižují schopnost reagovat (např. léky proti bolesti nebo alkohol).
- Příklad: Přístroj nikdy nepoužívejte přímo na kosti, např. na páteř, holeň, zadní část chodidla nebo podobná místa na těle.
- Příklad: Přístroj používejte pouze na suchém a čistém povrchu těla.
- Příklad: Ošetřování přístrojem ihned přerušete, pokud máte při masáži nepříjemný pocit nebo bolesti.
- Příklad: Použití by nemělo trvat déle než 15 minut nepřetržitě. Poté přístroj vypněte na dobu nejméně 15 minut a nechte ho vychladnout.
- Příklad: Do otvorů pro nástavce nekládejte prsty ani jiné předměty. Dlouhé vlasy udržujte mimo dosah pohyblivých částí.
- Příklad: Přístroj používejte pouze v souladu s jeho určením.

POZOR! HMOTNÉ ŠKODY!



Přístroj používejte pouze ve vnitřních prostorách.

- Přístroj používejte pouze spolu s dodaným příslušenstvím. Přesvědčte se, že se nástavce mohou stále volně pohybovat. K nabíjení přístroje používejte výlučně dodaný nabíjecí kabel.
- V případě použití síťového adaptéru USB musí být použita zásuvka vždy snadno přístupná, aby bylo možno síťový adaptér USB v nouzové situaci rychle vytáhnout ze zásuvky. Dodržujte i návod k obsluze výrobce síťového adaptéru USB.
- Chraňte přístroj a nástavce před nárazy, prachem, chemikáliemi nebo elektromagnetickými poli. Přístroj uchovávejte mimo dosah zdrojů tepla (topná tělesa, trouby apod.) a nevystavujte jej extrémním změnám teplot.
- Nepoužívejte agresivní čisticí prostředky ani rozpouštědla. Tyto by mohly poškodit povrch.
- Větrací otvory vždy udržujte bez prachu a nezakrývejte je.

Bezpečnostní pokyny pro akumulátory

Výrobek je vybaven lithium-iontovým akumulátorem, resp. je akumulátor k výrobku přibalen. Akumulátor v tomto přístroji nelze vyměnit.

NEBEZPEČÍ VÝBUCHU!

- Akumulátor neotevírejte ani nezkratujte. To by mohlo způsobit přehřátí a explozi akumulátoru. Hrozí nebezpečí požáru!
- Akumulátor nikdy nevhazujte do ohně nebo do vody.
- Akumulátor nevystavujte mechanickému namáhání.
- Přístroj při nabíjení nikdy neponechávejte bez dozoru.

⚠ VÝSTRAHA! NEBEZPEČÍ ZRANĚNÍ V DŮSLEDKU VYTEČENÍ AKUMULÁTORU!

- Vysoké teploty mohou negativně působit na akumulátor. Vyhněte se přímému slunečnímu záření a blízkosti zdrojů tepla, jako jsou topná tělesa.
- Za extrémních podmínek mohou akumulátorové články vytéct. Zabraňte kontaktu kapaliny s kůží, očima a sliznicemi. V případě náhodného kontaktu opláchněte zasažené místo velkým množstvím čisté vody a kontaktujte lékaře.
- Vyteklé nebo poškozené akumulátory mohou způsobit popálení pokožky. Pokud se musíte dotýkat akumulátorů, noste vždy ochranné rukavice.

⚠ POZOR!

- Nikdy neskladujte přístroj ve vybitém stavu. Delší skladování ve vybitém stavu může vést k trvalému poškození akumulátoru. Pokud je přístroj delší dobu uskladněn, musí se pravidelně kontrolovat stav nabití akumulátoru. Optimální stav nabití je mezi 50 - 80 %.

Rozsah dodávky

Přístroj se standardně dodává s následujícími komponenty:

- masážní pistole
 - 5 nástavců (1 kulová hlavice, 1 kuželovitá hlavice, 1 hlavice ve tvaru U, 1 plochá hlavice a 1 hlavice se vzduchovým polštářem)
 - taštička pro uložení
 - síťový adaptér s nabíjecím kabelem USB
 - návod k obsluze
- 1) Všechny části přístroje a návod k obsluze vyjměte z krabice.
 - 2) Z přístroje odstraňte všechny obalový materiál a případné nálepky.
 - 3) Z displeje 2 odstraňte ochrannou fólii.

i UPOZORNĚNÍ

- ▶ Ihned po vybalení zkontrolujte rozsah dodávky, zda je úplná a není poškozená. V případě potřeby se obraťte na servis.

Popis přístroje

Obrázek A (viz výklopná strana):

- 1 větrací otvory
- 2 displej / stupně intenzity
- 3 vypínač 
- 3a tlačítka + a - nastavení stupně intenzity
- 4 indikátor stavu nabití akumulátoru
- 5 rukojeť
- 6 kruhový indikátor
- 7 napájecí zdířka
- 8 USB konektor (typ C)
- 9 nabíjecí kabel USB (USB typu A na USB typu C)
- 10 upnutí pro nástavce

Obrázek B:

- 11 kulová hlavice
- 12 plochá hlavice
- 13 kuželovitá hlavice
- 14 hlavice ve tvaru U

- 15 hlavice se vzduchovým polštářem
- 16 vak pro uložení

Před prvním použitím

- Akumulátor nabíjejte podle popisu v kapitole **Nabíjení integrovaného akumulátoru**.

Nabíjení integrovaného akumulátoru

⚠ NEBEZPEČÍ! ÚRAZ ELEKTRICKÝM PROUDEM!

- ▶ Přístroj nabíjejte pouze v suchých vnitřních prostorách a ne v blízkosti vody, například vedle umyvadla naplněného vodou nebo nad ním.

i UPOZORNĚNÍ

- ▶ Nabíjecí kabel USB 9 a napájecí zdířka 7 slouží pouze k nabíjení interního akumulátoru. Nejsou vhodné pro přenos dat.
- ▶ K nabíjení přístroje používejte pouze síťový adaptér USB třídy ochrany II schválený pro použití s domácími spotřebiči, který má výstupní napětí 5 V \equiv a výstupní proud max. 2 A.
- ▶ Pro nabíjení integrovaného akumulátoru použijte výlučně dodaný nabíjecí kabel USB 9. Po ukončení nabíjení přístroje odpojte nabíjecí kabel USB 9.
- ▶ Provozní doba s plně nabitým akumulátorem činí cca 2,5–4 hodiny podle zvolené stupně intenzity.
- ▶ Během nabíjení svítí na displeji 2 \llcorner H. Během nabíjení přístroj nelze používat.

- 1) Ujistěte se, zda je přístroj vypnutý.
- 2) Konektor USB 8 zasuňte do napájecí zdířky USB 7 umístěné na spodní straně rukojeti 5.
- 3) Nabíjecí kabel USB 9 zapojte do vhodného síťového adaptéru a zasuňte síťový adaptér do síťové zásuvky.
 - ✓ Když se kruhový indikátor 6 rozsvítí zeleně, přístroj je plně nabitý.

Kruhový indikátor ⑥ má následující významy:

Kruhový indikátor ⑥	Význam
svítí červeně	Slabý akumulátor
bliká zeleně	Přístroj se nabíjí
svítí zeleně	Při nabíjení: akumulátor zcela nabitý V provozu: stav nabíjení akumulátoru dostatečný

4) Odpojte přístroj od zdroje napájení a vytáhněte nabíjecí kabel USB ④ z přístroje.

Akumulátor lze dobíjet kdykoli a při jakémkoli stavu nabíjení.

Každá ze 4 LED indikátoru stavu nabíjení akumulátoru ④ ukazuje 25 % nabíjení akumulátoru.

- Svítí-li např. 3 ze 4 LED, znamená to, že akumulátor je nabitý ještě ze 75 %.
- Když svítí už pouze 1 LED, má akumulátor už jen 25 % kapacity. Když kapacita akumulátoru klesne na méně než 5 %, poslední LED začne blikat. Aby nedošlo k poškození akumulátoru, přístroj okamžitě nabíjete.
- Při nabíjení přístroje bliká příslušná LED až do dosažení odpovídající kapacity akumulátoru. Poté svítí trvale. Při plném nabíjení akumulátoru trvale svítí všechny 4 LED.

Použití

S tímto přístrojem můžete sobě nebo ostatním dopřát uklidňující a účinnou masáž spouštěcích bodů. Díky masážím spouštěcích bodů lze uvolnit nebo stimulovat svaly a zmírnit tak napětí, bolest a únavu. Masážní pistole poskytuje silnou a intenzivní masáž stehen, lýtek, ramen, paží a zad (kromě páteře). V závislosti na míře napětí v části těla určené k ošetření se doporučuje maximální doba ošetření přibližně 15 minut.

Masáž musí být vždy vnímána jako příjemná. Mírné zčervenání ošetřených míst až mírné hematomy jsou normálním průvodním jevem, protože masáž cíleně podporuje prokrvení. Pokud však zaznamenáte nadměrné kožní reakce, přestaňte přístroj používat a poraďte se s lékařem.

Volba/nasazení nástavce

1) Zvolte vhodný nástavec pro požadované ošetření a část těla takto:

Nástavec	Vhodné pro:
⑪ 	Rovnoměrná a jemná masáž k uvolnění menších svalových skupin, např. paží, ramen, pasu a nohou.
⑫ 	Velké plochy po celém těle, např. hýždě, stehna a záda (vyjma páteře).
⑬ 	Cílená a přesná masáž hlubokých svalových tkání, např. chodidel, dlaní, svalů lopatek.
⑭ 	Rovnoměrně silná 2bodová stimulace hlubokých svalů v dolní části zad (vyjma páteře), šije, Achillovy šlachy.
⑮ 	Jemná, uklidňující poklepová masáž citlivých částí těla, např. šije, ramen, zápěstí a chodidel.

2) Vložte požadovaný nástavec do upnutí ⑩ a zatlačte jej až na doraz (obr. 1):

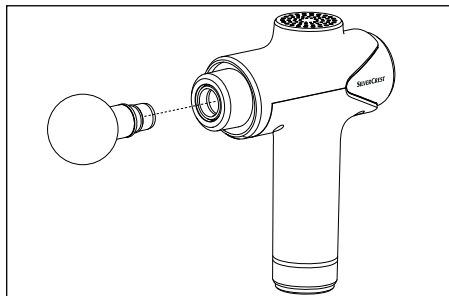

Obr. 1

- 3) Chcete-li nástavec vyměnit, opatrně jej horizontálně vytáhněte z upnutí 10, v případě potřeby jím mírně pootočte.

Příklady použití

i UPOZORNĚNÍ

- Neumisťujte nástavce přímo na kost, ale pouze na svalovou tkáň.

Příklady použití na pažích (obr. 2), stehnech (obr. 3), chodidle (obr. 4), Achillově šlase (obr. 5) a šiji (obr. 6).

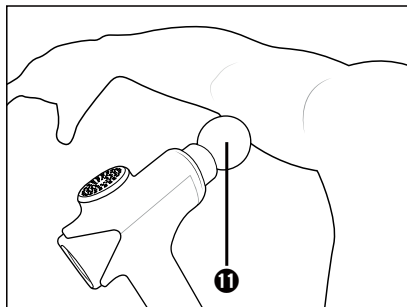

Obr. 2

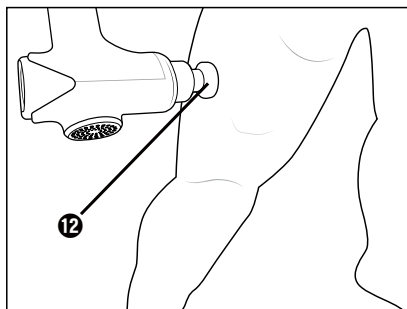

Obr. 3

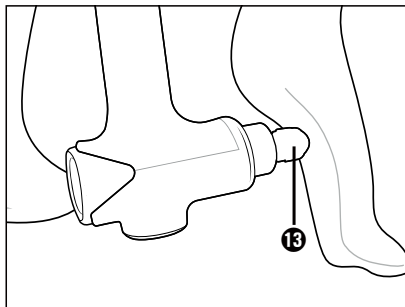

Obr. 4

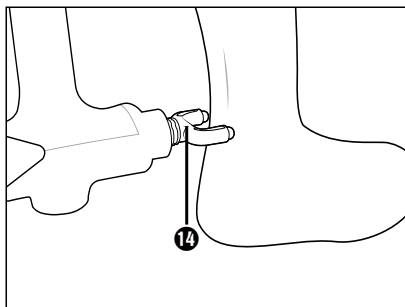

Obr. 5

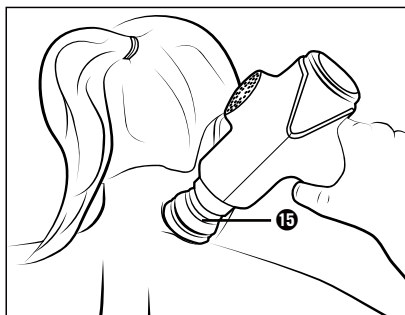

Obr. 6

Zapnutí/vypnutí přístroje a volba intenzity

- 1) Přístroj zapnete stisknutím a podržením tlačítka zapnutí/vypnutí 3 na cca 2 sekundy.
 - ✓ Rozsvítí se kruhový indikátor 6. Na displeji 2 se zobrazuje 00.

- 2) Přístroj zapnete stisknutím tlačítka **+** **3a**.
 - ✓ Na displeji **2** se zobrazuje stupeň intenzity **01**. Přístroj začne pracovat se stupněm intenzity **01**.
- 3) Ke zvýšení stupně intenzity stiskněte krátce tlačítko **+** **3a**. Ke snížení stupně intenzity stiskněte krátce tlačítko **-** **3a**.
 - ✓ Každým stisknutím se intenzita změní o jeden stupeň. Ta se zobrazí na displeji **2**.
- 4) Masírujte požadovanou část těla jemnými pohyby nástavce tam a zpět v oblasti svalů.

i UPOZORNĚNÍ

- ▶ Nevyvíjejte příliš velký tlak, jinak se přístroj po několika sekundách automaticky vypne, aby chránil motor před možným přetížením. Pokud se aktivovalo toto ochranné zařízení, zobrazí se **E** na displeji **2**. Přístroj je nutné spustit znovu.
- 5) K přerušení masáže stiskněte krátce vypínač **⏻** **3**. Pokud přístroj již nechcete používat, vypněte jej stisknutím a podržením tlačítka zapnutí/vypnutí **⏻** **3** na cca 2 sekundy.

i UPOZORNĚNÍ

- ▶ Přístroj je vybaven funkcí automatického vypnutí, která zabraňuje přehřátí. Po 15 minutách nepřetržitého provozu se přístroj automaticky vypne. Před opětovným uvedením přístroje do provozu jej nechte alespoň 15 minut vychladnout.
- ▶ Pokud po zapnutí nezvolíte stupeň intenzity (na displeji **2** se zobrazí **00**) nebo přístroj nepoužíváte déle než 5 minut, po 5 minutách se automaticky vypne.

Stupně intenzity

Intenzita masáže se liší podle zvoleného stupně takto:

Stupeň	Intenzita
00	Stand-by
01	1 800 ot/min
02	1 935 ot/min
03	2 065 ot/min
04	2 200 ot/min
05	2 335 ot/min
06	2 470 ot/min
07	2 600 ot/min
08	2 735 ot/min
09	2 870 ot/min
10	3 000 ot/min

Čištění a údržba

⚠ NEBEZPEČÍ! ÚRAZ ELEKTRICKÝM PROUDEM!

- ▶ Přístroj nečistěte během nabíjení. Před každým čištěním přístroj vypněte.
- ▶ Dbejte na to, aby se při čištění nedostala do přístroje vlhkost.

⚠ POZOR! HMOTNÉ ŠKODY!

- ▶ Nepoužívejte abrazivní nebo agresivní čisticí prostředky. Mohou poškodit povrch přístroje!

- 1) Ujistěte se, zda je přístroj vypnutý.
- 2) Ujistěte se, zda přístroj není připojen k síťovému adaptéru. Vytáhněte nabíjecí kabel USB **9** z přístroje, pokud je zapojený.

- 3) Přístroj otřete lehce navlhčeným hadříkem. Nikdy nepoužívejte rozpouštědla nebo čisticí prostředky, které mohou narušit umělou hmotu. Podle potřeby dejte na hadřík jemný mycí prostředek a poté otřete čišťenou plochu hadříkem navlhčeným čistou vodou. Dbejte na to, aby do přístroje nepronikla vlhkost nebo kapalina!
- 4) Pro hygienické čištění nástavců je čistěte vodou s jemným čisticím prostředkem a poté je opláchněte čistou vodou.
- 5) Před uschováním nebo opětovným uvedením přístroje do provozu nechte vše dobře osušit.

Skladování

Přístroj skladujte v taštičce pro uložení **16** na suchém a bezprašném místě, mimo dosah přímého slunečního záření.

Akumulátor v pravidelných intervalech dobíjejte, abyste zajistili dlouhou životnost akumulátoru.

! POZOR!

- Nikdy neskladujte přístroj ve vybitém stavu. Delší skladování ve vybitém stavu může vést k trvalému poškození akumulátoru. Pokud je přístroj delší dobu uskladněn, musí se pravidelně kontrolovat stav nabití akumulátoru. Optimální stav nabití je mezi 50 - 80 %.

Odstranění závad

Závada	Příčina	Řešení
Přístroj nefunguje.	Akumulátor je vybitý.	Nabijte přístroj.
	Přístroj je vadný.	Obráťte se na servis.
Na displeji 2 se zobrazuje E.	Byla spuštěna ochrana proti přetížení motoru.	Spusťte přístroj znovu. Při masáži netlačte příliš silně.
Na displeji 2 se zobrazuje CH.	Přístroj se nabíjí a nelze jej používat.	Počkejte, až bude akumulátor zcela nabitý.

Nemůžete-li výše uvedenými kroky problém vyřešit, obraťte se prosím na servis (viz kapitola **Servis**).

Likvidace

Platí pouze pro Francii:



Points de collecte sur www.quefairedesdechets.fr
Privilégiez la réparation ou le don de votre appareil !



Výrobek, obal a návod k obsluze jsou recyklovatelné, podléhají rozšířené

odpovědnosti výrobce a shromažďují se odděleně.

Likvidace přístroje



Symbol přeškrtnuté pojízdné popelnice uvedený vedle označuje, že tento přístroj podléhá směrnici č. 2012/19/EU. Tato směrnice uvádí, že tento přístroj se na konci své

životnosti nesmí likvidovat s běžným domovním odpadem, ale musí se odevzdat v určených sběrných místech či dvorech nebo podnicích oprávněných k nakládání s odpady.

Tato likvidace je pro Vás zdarma. Chraňte životní prostředí a zajistěte odbornou likvidaci přístroje.

Pokud váš vysloužilý přístroj obsahuje osobní údaje, jste před odevzdáním přístroje odpovědní za jejich vymazání.

Je-li to možné bez zničení vysloužilého přístroje, vyjměte staré baterie nebo akumulátory před odevzdáním přístroje k likvidaci a dopravte je do odděleného sběru. Při likvidaci přístroje s pevně zabudovanými akumulátory je třeba upozornit na to, že přístroj obsahuje akumulátory.

Akumulátor, zabudovaný do tohoto přístroje, nelze k likvidaci vyjmout.



Informace o možnostech likvidace vysloužilého výrobku vám podá obecní nebo městská správa.

Likvidace obalu



Zvolený obalový materiál odpovídá hlediskům ochrany životního prostředí a likvidace a je tudíž recyklovatelný. Již nepotřebný obalový materiál zlikvidujte podle místních platných předpisů.

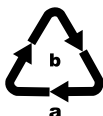

Obal zlikvidujte ekologicky. Dbejte na označení na různých obalových materiálech a v případě potřeby tyto obaly rozřídíte. Obalové materiály jsou označeny zkratkami (a) a číslicemi (b) s následujícím významem: 1–7: plasty, 20–22: papír a lepenka, 80–98: kompozitní materiály.

Technické údaje

Přístroj	
Vstupní napětí	5,0 V \equiv
Vstupní proud	2,0 A
Integrovaný akumulátor (lithium-iontový)	3000 mAh / 7,4 V \equiv / 22,2 Wh
Třída ochrany	III / III
	Odnímatelná napájecí jednotka

Záruka společnosti Kompernass Handels GmbH

Vážená zákaznice, vážený zákazníku,
na tento přístroj získáváte záruku v trvání 3 let
od data zakoupení. V případě závad tohoto
výrobku máte zákonná práva vůči prodejci
výrobku. Tato zákonná práva nejsou omezena
naší níže uvedenou zárukou.

Záruční podmínky

Záruční doba začíná plynout dnem nákupu.
Dobře uschovejte pokladní doklad. Tento doklad
je potřebný jako důkaz o koupi.

Pokud se do tří let od data zakoupení tohoto
výrobku vyskytne vada materiálu nebo výrobní
závada, pak Vám podle našeho uvážení výrobek
zdarma opravíme, vyměníme nebo uhradíme
kupní cenu. Předpokladem této záruky je, že
bude během tříleté lhůty předložen vadný přístroj
a doklad o koupi (pokladní doklad) a stručně se
popíše, v čem závada spočívá a kdy se vyskytla.

Vztahuje-li se na závadu naše záruka, obdržíte
zpět buď opravený nebo nový produkt. Opravou
nebo výměnou výrobku nezačne plynout nová
záruční doba.

Záruční doba a zákonné nároky vyplyvající ze závad

Záručním plněním se záruční doba neprodlužuje.
To platí i pro vyměněné a opravené součásti. Po-
škození nebo vady vyskytující se případně již při
nákupu se musí oznámit ihned po vybalení. Po
uplynutí záruční doby podléhají veškeré opravy
zpoplatnění.

Rozsah záruky

Přístroj byl vyroben pečlivě podle přísných
směrnic kvality a před expedicí byl svědomitě
vyzkoušen.

Záruka se vztahuje na materiálové nebo výrobní
vady. Tato záruka se nevztahuje na součásti vý-
robku, které jsou vystaveny běžnému opotřebením,
a proto je lze považovat za spotřební díly, nebo
na poškození křehkých součástí, jako jsou např.
spínače nebo díly, které jsou vyrobeny ze skla.

Tato záruka zaniká, pokud je výrobek poškozen,
nebyl řádně používán nebo udržován. Pro zajiš-
tění správného používání výrobku se musí přesně
dodržovat všechny pokyny uvedené v návodu
k obsluze. Účelům použití a úkonům, které se v
návodu k obsluze nedoporučují nebo se před
nimi varuje, je třeba se bezpodmínečně vyhnout.

Výrobek je určen pouze pro soukromé účely
a ne pro komerční použití. Při nesprávném a
neodborném používání, při použití násilí a
při zásazích, které nebyly provedeny našimi
autorizovanými servisními provozovny, záruční
nároky zanikají.

Vyřízení v případě záruky

Pro zajištění rychlého Vaší žádosti postupujte
podle následujících pokynů:

- Pro všechny dotazy mějte připra-
ven pokladní lístek a číslo výrobku
(IAN) 460600_2401 jako doklad o koupi.
- Číslo výrobku naleznete na typovém štítku
na výrobku, rytině na výrobku, na titulní
straně návodu k obsluze (vlevo dole) nebo
na nálepce na zadní nebo spodní straně
výrobku.
- Pokud by se měly vyskytovat funkční vady
nebo jiné závady, kontaktujte nejprve níže
uvedené servisní oddělení **telefonicky**
nebo **e-mailem**.

- Výrobek, zaevidovaný jako vadný výrobek pak můžete při přiložení dokladu o nákupu (pokladní lístek) a při uvedení, v čem spočívá vada a kdy k ní došlo, poslat výrobek pro Vás bez poštovního na adresu, kterou Vám oznámí servis.



Na webových stránkách www.lidl-service.com si můžete stáhnout tyto a mnoho dalších příruček, videí o výrobku a instalační software.

Pomocí kódu QR se dostanete přímo na stránku servisu Lidl (www.lidl-service.com) a můžete pomocí zadání čísla výrobku (IAN) 460600_2401 otevřít svůj návod k obsluze.

Servis

CZ Servis Česko

Tel.: 800143873

E-Mail: kompernass@lidl.cz

IAN 460600_2401

Dovozce

Dbejte prosím na to, že následující adresa není adresou servisu. Kontaktujte nejprve uvedený servis.

KOMPERNASS HANDELS GMBH

BURGSTRASSE 21

44867 BOCHUM

NĚMECKO

www.kompernass.com

Spis treści

Wstęp	74
Zastosowanie zgodne z przeznaczeniem	74
Zastosowane wskazówki ostrzegawcze i symbole	74
Uwagi dotyczące znaków towarowych	75
Wskazówki bezpieczeństwa	75
Wskazówki bezpieczeństwa dotyczące akumulatorów	77
Zakres dostawy	79
Opis urządzenia	79
Przed pierwszym użyciem	79
Ładowanie wbudowanego akumulatora	79
Zastosowanie	80
Wymiana/zakładanie głowicy	81
Przykłady zastosowania	81
Włączanie/wyłączanie urządzenia i wybór intensywności	82
Stopnie intensywności	82
Czyszczenie i pielęgnacja	83
Przechowywanie	83
Usuwanie usterek	84
Utylizacja	84
Utylizacja urządzenia	84
Utylizacja opakowania	85
Dane techniczne	85
Gwarancja Kompernaß Handels GmbH	85
Serwis	87
Importer	87

Wstęp

Gratulujemy zakupu nowego urządzenia.



Wybrany produkt charakteryzuje się wysoką jakością. Instrukcja obsługi jest częścią składową produktu. Zawiera ona ważne wskazówki na temat bezpieczeństwa, użytkowania i utylizacji. Przed rozpoczęciem użytkowania produktu zapoznaj się ze wszystkimi wskazówkami dotyczącymi obsługi i bezpieczeństwa.

Używaj produktu wyłącznie zgodnie z zamieszczonym tu opisem oraz w podanym zakresie zastosowań. Przekazując produkt osobie trzeciej, dołącz do niego również całą dokumentację.

Zastosowanie zgodne z przeznaczeniem

Niniejsze urządzenie i jego głowice są przeznaczone wyłącznie do masażu mięśni szyi, ramion, rąk, pleców (z wyjątkiem kręgosłupa), ud, łydek i pośladków. Używaj wyłącznie przystawek przeznaczonych do tego celu. Nie używaj urządzenia bezpośrednio na kościach.

Urządzenie jest przeznaczone wyłącznie do samodzielnego użytkowania w warunkach domowych i nie jest przeznaczone do użytku medycznego ani komercyjnego oraz nie może zastępować terapii medycznej. Urządzenie nie jest przeznaczone do zastosowań medycznych/terapeutycznych ani komercyjnych. Inny sposób użycia lub użycie wykraczające poza powyższy zakres uznaje się za niezgodne z przeznaczeniem.

Zastosowane wskazówki ostrzegawcze i symbole

W niniejszej instrukcji obsługi, na opakowaniu i na urządzeniu użyto następujących ostrzeżeń i symboli (o ile mają zastosowanie):

	<p>NIEBEZPIECZEŃSTWO! Ostrzeżenie zawierające ten symbol i słowo sygnałowe „NIEBEZPIECZEŃSTWO” oznacza sytuację bezpośrednio niebezpieczną, która, jeśli się jej nie uniknie, może spowodować śmierć lub poważne obrażenia ciała.</p>
	<p>OSTRZEŻENIE! Ostrzeżenie z tym symbolem i słowem sygnałowym „OSTRZEŻENIE” wskazuje na możliwość wystąpienia niebezpiecznej sytuacji, która, jeśli się jej nie uniknie, może spowodować śmierć lub poważne obrażenia ciała.</p>
	<p>PRZESTROGA! Ostrzeżenie z tym symbolem i słowem sygnałowym „PRZESTROGA” wskazuje na możliwość wystąpienia niebezpiecznej sytuacji, która, jeśli się jej nie uniknie, może spowodować niewielkie lub umiarkowane obrażenia ciała.</p>
	<p>UWAGA! Ostrzeżenie z tym symbolem i słowem sygnałowym „UWAGA” oznacza możliwą sytuację, która, jeśli się jej nie uniknie, może spowodować szkody materialne.</p>
	<p>Wskazówka oznacza dodatkowe informacje, ułatwiające korzystanie z urządzenia.</p>
	<p>Przeczytaj instrukcję obsługi.</p>
	<p>Prąd/napięcie stałe</p>
	<p>Używać urządzenia tylko w pomieszczeniach zamkniętych.</p>
	<p>Klasa ochrony III (Ochrona przez niskie napięcie)</p>

Uwagi dotyczące znaków towarowych

- USB® jest zarejestrowanym znakiem towarowym USB Implementers Forum, Inc. Wszystkie pozostałe nazwy i produkty mogą być znakami towarowymi lub zarejestrowanymi znakami towarowymi danych właścicieli.

Wskazówki bezpieczeństwa

NIEBEZPIECZEŃSTWO PORAŻENIA PRĄDEM ELEKTRYCZNYM!

- Zwracaj uwagę na to, aby kabel ładowania nie był mokry ani wilgotny. Kabel układaj w taki sposób, aby nie został zakleszczony ani uszkodzony.
- Urządzenie oraz kabel ładowania trzymaj z dala od gorących powierzchni.
- Nie wolno samodzielnie wykonywać żadnych napraw urządzenia. Wszelkie naprawy mogą być wykonywane tylko przez serwis lub przez wykwalifikowanych specjalistów.
- Nigdy nie należy otwierać obudowy urządzenia. Wewnątrz nie ma żadnych elementów wymagających konserwacji. Ponadto spowoduje to utratę uprawnień gwarancyjnych.
- Zawsze wyłączaj urządzenie po każdym użyciu i przed czyszczeniem.

OSTRZEŻENIE! NIEBEZPIECZEŃSTWO OBRAŻEŃ!

- To urządzenie może być używane przez dzieci od 8. roku życia oraz przez osoby o zmniejszonych zdolnościach fizycznych, sensorycznych lub umysłowych bądź osoby nieposiadające odpowiedniego doświadczenia i/lub wiedzy, wyłącznie pod nadzorem lub po przeszkoleniu w zakresie bezpiecznego użytkowania urządzenia oraz potencjalnych zagrożeń.
- Dzieciom nie wolno czyścić ani konserwować urządzenia bez nadzoru.
- Dzieciom nie wolno bawić się urządzeniem.

- Nie wolno dopuścić, aby dzieci bez nadzoru bawiły się opakowaniem. Trzymaj dzieci z dala od opakowania. Niebezpieczeństwo uduszenia się!
- Osoby z rozrusznikiem serca, sztucznymi stawami lub implantami elektronicznymi powinny przed użyciem urządzenia skonsultować się z lekarzem.
- Nie używaj urządzenia w okolicach serca, twarzy ani w okolicach intymnych.
- Nie należy używać urządzenia, jeśli występuje jedna lub więcej z poniższych chorób bądź stanów medycznych: zaburzenia krążenia, żylaki, otwarte rany, siniaki, pęknięcia skóry, zapalenie żył, zakrzepica, cukrzyca lub dyskopatia.
- Nigdy nie używaj urządzenia u dzieci, zwierząt, kobiet w ciąży, na głowie i szyi lub na częściach ciała z obrzękiem, oparzeniami, stanami zapalnymi, egzemą, ranami lub wrażliwymi obszarami.
- Nie korzystaj z urządzenia pod kołdrami lub poduszkami. Nie wolno używać urządzenia w pobliżu benzyny ani innych łatwopalnych materiałów.
- Nie korzystaj z urządzenia podczas snu lub po zażyciu leków osłabiających zdolność reakcji (np. środków przeciwbólowych lub alkoholu).
- Nigdy nie używaj urządzenia bezpośrednio na kościach, np. na kręgosłupie, podudziach, grzbiecie stopy lub w podobnych miejscach na ciele.
- Używaj urządzenia wyłącznie na suchej i czystej powierzchni ciała.
- Natychmiast przerwij zabieg, gdy staje się on nieprzyjemny lub powoduje ból.
- Jedno użycie nie powinno trwać dłużej niż 15 minut w sposób ciągły. Następnie wyłącz urządzenie na co najmniej 15 minut i pozostaw je do ostygnięcia.

- Nie wkładaj do otworu na głowice palców ani żadnych przedmiotów. Długie włosy trzymaj z dala od ruchomych części.
- Używaj urządzenia tylko zgodnie z jego przeznaczeniem.

UWAGA! SZKODY MATERIALNE!



Korzystaj z urządzenia tylko w pomieszczeniach.

- Używaj urządzenia tylko z dołączonymi akcesoriami. Upewnij się, że głowice mogą się zawsze swobodnie poruszać. Do ładowania urządzenia używaj wyłącznie dostarczonego kabla ładowania.
- W przypadku korzystania z zasilacza USB używane gniazdo sieciowe musi być zawsze łatwo dostępne, aby w sytuacji awaryjnej zasilacz USB można było szybko wyjąć z gniazda. Należy przy tym przestrzegać instrukcji obsługi zasilacza USB.
- Chronić urządzenie i głowice przed wstrząsami, kurzem, chemikaliami i polami elektromagnetycznymi. Urządzenie należy trzymać z dala od źródeł ciepła (grzejników, pieców itp.) i nie narażać go na duże wahania temperatury.
- Nie stosuj agresywnych środków czyszczących ani rozpuszczalników. Mogą one uszkodzić powierzchnię.
- Szczeliny wentylacyjne powinny być zawsze wolne od kurzu i nie wolno ich zakrywać.

Wskazówki bezpieczeństwa dotyczące akumulatorów

Produkt jest wyposażony w akumulator litowo-jonowy lub jest on dołączony do produktu. Akumulator w tym urządzeniu jest niewymienny.

⚠ NIEBEZPIECZEŃSTWO WYBUCHU!

- Nie otwieraj ani nie zwieraj akumulatora. Może to doprowadzić do przegrzania i rozerwania akumulatora. Niebezpieczeństwo pożaru!
- Nigdy nie wrzucaj akumulatora do ognia lub wody.
- Nie narażaj akumulatora na obciążenia mechaniczne.
- Podczas ładowania nie wolno pozostawiać urządzenia bez nadzoru.

⚠ OSTRZEŻENIE! RYZYKO OBRAŻEŃ SPOWODOWANYCH WYCIEKIEM Z AKUMULATORA!

- Wysokie temperatury mogą mieć wpływ na akumulator. Unikaj bezpośredniego nasłonecznienia i bliskości źródeł ciepła, takich jak grzejniki.
- W skrajnych warunkach może dojść do wycieku z ogniw akumulatorów. Unikaj kontaktu ze skórą, oczami i błonami śluzowymi. W razie przypadkowego kontaktu z substancją przemyj dane miejsca dużą ilością czystej wody i skontaktuj się z lekarzem.
- Rozlane lub uszkodzone akumulatory mogą powodować oparzenia skóry. W przypadku konieczności dotykania akumulatora zawsze zakładaj rękawice ochronne.

⚠ UWAGA!

- Nigdy nie przechowuj urządzenia w stanie rozładowanym. Dłuższe przechowywanie urządzenia w stanie rozładowanym może doprowadzić do trwałego uszkodzenia akumulatora. W przypadku dłuższego przechowywania urządzenia należy regularnie kontrolować stan naładowania akumulatora. Optymalny stan naładowania wynosi pomiędzy 50% a 80%.

Zakres dostawy

Urządzenie dostarczane jest standardowo z następującymi elementami:

- Massage gun - pistolet do masażu
 - 5 głowic (1 głowica kulowa, 1 stożkowa, 1 w kształcie litery U, 1 płaska i 1 z poduszką powietrzną)
 - sPokrowiec do przechowywania
 - Zasilacz sieciowy z kablem ładowania USB
 - Instrukcja obsługi
- 1) Wyjmij z kartonu wszystkie elementy urządzenia oraz instrukcję obsługi.
 - 2) Usuń z urządzenia całe opakowanie i ewentualnie naklejki.
 - 3) Zdejmij folię ochronną z wyświetlacza ❷.

❶ WSKAZÓWKA

- ▶ Bezpośrednio po rozpakowaniu sprawdź, czy dostarczony produkt jest kompletny oraz czy nie ma żadnych uszkodzeń. W razie potrzeby zwróć się do serwisu.

Opis urządzenia

Rysunek A (patrz rozkładana okładka):

- ❶ Otwory wentylacyjne
- ❷ Wyświetlacz / Wskaźnik intensywności
- ❸ Włacznik/wyłącznik ⏻
- ❹ Przyciski + - ustawianie stopnia intensywności
- ❺ Wskaźnik stanu naładowania akumulatora
- ❻ Rękojeść
- ❼ Wskaźnik pierścieniowy
- ❽ Gniazdo przyłączeniowe
- ❾ Wtyk USB (typu C)
- ❿ Kabel ładowania USB (USB typu A na USB typu C)
- ⓫ Uchwyt na głowice

Rysunek B:

- ❶ Głowica kulowa
- ❷ Głowica płaska
- ❸ Głowica stożkowa
- ❹ Głowica w kształcie litery U
- ❺ Głowica z poduszką powietrzną
- ❻ Pokrowiec do przechowywania

Przed pierwszym użyciem

- Naładuj akumulator, jak opisano w rozdziale **Ładowanie zintegrowanego akumulatora**.

Ładowanie wbudowanego akumulatora

⚠ NIEBEZPIECZEŃSTWO! PORAŻENIE PRĄDEM ELEKTRYCZNYM!

- ▶ Urządzenie należy ładować tylko w suchych pomieszczeniach i nie w bezpośrednim sąsiedztwie wody, np. obok lub nad umywalką wypełnioną wodą.

❶ WSKAZÓWKA

- ▶ Kabel ładowania USB ❶ oraz gniazdo przyłączeniowe ❷ służą wyłącznie do ładowania wbudowanego akumulatora. Nie nadają się do transmisji danych.
- ▶ Do ładowania urządzenia używaj wyłącznie zasilacza sieciowego USB o klasie ochronności II, dopuszczonego do użytku w urządzeniach gospodarstwa domowego, o napięciu wyjściowym 5 V \equiv i prądzie wyjściowym maks. 2 A.
- ▶ Do ładowania wbudowanego akumulatora używaj wyłącznie dostarczonego w zestawie kabla ładowania USB ❹. Po zakończeniu ładowania odłącz kabel ładowania USB ❹ od urządzenia.
- ▶ Maksymalny czas pracy z w pełni naładowanym akumulatorem wynosi ok. 2,5 - 4 godz., zależnie od wybranego poziomu intensywności działania.

- ▶ W trakcie ładowania na wyświetlaczu ② CH pojawi się. W trakcie ładowania nie można używać urządzenia.
- 1) Upewnij się, że urządzenie jest wyłączone.
- 2) Włóż wtyk USB ⑧ do gniazda przyłączeniowego USB ⑦, znajdującego się w dolnej części rękojeści ⑤.
- 3) Podłącz kabel ładowania USB ⑨ za pomocą odpowiedniego zasilacza sieciowego i podłącz zasilacz sieciowy do odpowiedniego gniazda zasilania.
 - ✓ Gdy wskaźnik pierścieniowy ⑥ zaświeci się na zielono, urządzenie jest naładowane.

Wskaźnik pierścieniowy ⑥ ma następujące znaczenia:

Wskaźnik pierścieniowy ⑥	Znaczenie
świeci się na czerwono	Rozładowany akumulator
miga na zielono	Urządzenie jest ładowane
świeci się na zielono	Podczas ładowania: akumulator w pełni naładowany Podczas pracy: wystarczający stan naładowania akumulatora

- 4) Odłącz urządzenie od zasilania elektrycznego i odłącz kabel ładowania USB ⑨ od urządzenia.

Akumulator można doładować w dowolnym momencie i przy dowolnym poziomie naładowania.

Każda z 4 diod LED wskaźnika stanu naładowania akumulatora ④ pokazuje 25 % stanu naładowania.

- Jeśli na przykład świecą się 3 z 4 diod LED, oznacza to, że akumulator jest nadal naładowany w 75 %.

- Jeśli świeci się tylko 1 dioda LED, akumulator ma tylko 25 % stanu naładowania. Jeśli poziom naładowania akumulatora spadnie poniżej 5 %, ostatnia dioda LED zacznie migać. Aby uniknąć uszkodzenia akumulatora, należy natychmiast naładować urządzenie.
- Podczas ładowania urządzenia odpowiednia dioda LED miga do momentu osiągnięcia odpowiedniego poziomu naładowania akumulatora. Później świeci w sposób ciągły. Gdy akumulator jest w pełni naładowany, wszystkie 4 diody LED świecą światłem ciągłym.

Zastosowanie

Dzięki temu urządzeniu możesz zapewnić sobie lub innym kojący i skuteczny masaż punktów spustowych. Masaż punktów spustowych może rozluźnić lub stymulować mięśnie, aby złagodzić napięcie, ból i zmęczenie. Pistolet do masażu zapewnia mocny, intensywny masaż ud, łydek, barków, ramion i pleców (z wyjątkiem kręgosłupa). W zależności od stopnia napięcia w części ciała poddawanej zabiegowi zalecany jest maksymalny czas zabiegu wynoszący około 15 minut.

Masaż musi być zawsze postrzegany jako przyjemny. Lekkie zaczerwienienie obszarów poddawanych zabiegowi, a nawet niewielkie krwinki są normalnym efektem ubocznym, ponieważ masaż wspomaga krążenie krwi. Jeśli jednak wystąpią nadmierne reakcje skórne, należy zaprzestać stosowania i skonsultować się z lekarzem.

Wymiana/zakładanie głowicy

- 1) Wybierz głowicę odpowiednią dla danego zabiegu i części ciała w następujący sposób:

Końcówka	Przeznaczenie:
 11	Równomierny i delikatny masaż w celu rozluźnienia mniejszych grup mięśni, np. ramię, barków, talii i nóg.
 12	Duże obszary na całym ciele, takie jak pośladki, uda i plecy (z wyjątkiem kręgosłupa).
 13	Ukierunkowany i punktowy masaż głębokiej tkanki mięśniowej, np. podeszwy stóp, dłoni, mięśni łydek.
 14	Jednocie silna 2-punktowa stymulacja głębokich mięśni dolnej części pleców (z wyjątkiem kręgosłupa), szyi, ścięgna Achillesa.
 15	Delikatny, kjący masaż uderzeniowy wrażliwych części ciała, np. karku, ramion, nadgarstków i stóp.

- 2) Włóż żądaną głowicę do uchwytu 10 i wciśnij ją do oporu (rys. 1)

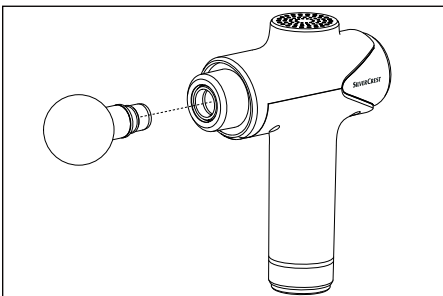

rys. 1

- 3) Aby wymienić głowicę, ostrożnie wyciągnij ją poziomo z uchwytu 10, w razie potrzeby lekko ją obracając

Przykłady zastosowania

i WSKAZÓWKA

- ▶ Nie stosuj głowic bezpośrednio na kościach, a jedynie na tkance mięśniowej.

Przykłady zastosowania na ramionach (rys. 2), udach (rys. 3), podeszwie stopy (rys. 4) i ścięgna Achillesa (rys. 5) i karku (rys. 6).

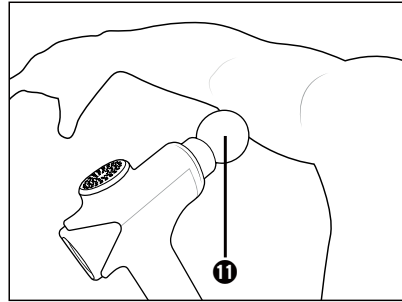

rys. 2

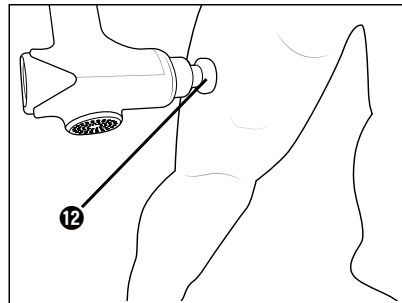

rys. 3

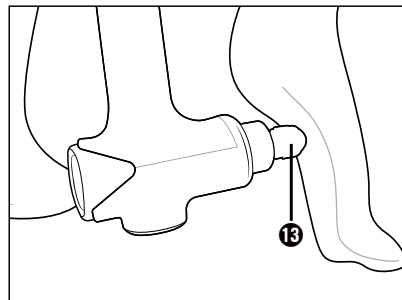

rys. 4

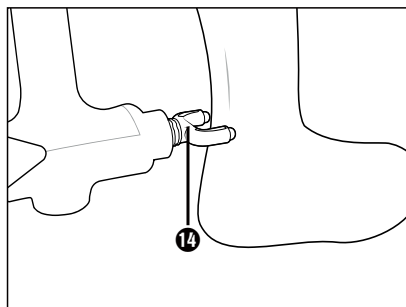

rys. 5

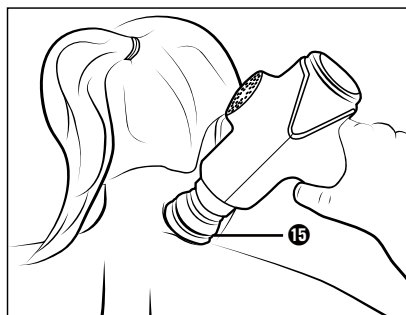

rys. 6

Włączanie/wyłączenie urządzenia i wybór intensywności

1) Włącz urządzenie naciskając i przytrzymując przycisk włącznika/wyłącznika **⏻** **3** przez ok. 2 sekundy.

- ✓ Wskaźnik pierścieniowy **6** zaświeci się. Na wyświetlaczu **2** pojawia się wskazanie **00**.

2) Naciśnij przycisk **+** **3a**, aby uruchomić urządzenie.

- ✓ Na wyświetlaczu **2** wskazywany jest stopień intensywności **0 1**. Urządzenie zaczyna pracować z ustawieniem stopnia intensywności **0 1**.

3) Aby zwiększyć stopień intensywności, naciśnij krótko przycisk **+** **3a**.

Aby zmniejszyć stopień intensywności, naciśnij krótko przycisk **-** **3a**.

- ✓ Każde naciśnięcie przycisku powoduje

zmniejszenie intensywności o jeden stopień. Jest on wyświetlany na wyświetlaczu **2**.

4) Masuj wybraną część ciała, delikatnie przesuując głowicę tam i z powrotem po obszarze mięśnia.

i WSKAZÓWKA

- ▶ Nie wywieraj zbyt dużego nacisku, w przeciwnym razie urządzenie po kilku sekundach wyłączy się automatycznie w celu ochrony silnika przed ewentualnym przeciążeniem. Jeśli zadziała zabezpieczenie, pojawi się **E** na wyświetlaczu **2**. Należy ponownie uruchomić urządzenie.

5) Aby przerwać masaż, naciśnij krótko przycisk włącznika/wyłącznika **⏻** **3**. Jeśli nie używasz już urządzenia, wyłącz je, naciskając i przytrzymując przycisk włącznika/wyłącznika **⏻** **3** przez ok. 2 sekundy.

i WSKAZÓWKA

- ▶ Urządzenie jest wyposażone w automatyczny wyłącznik, aby zapobiec przegrzaniu. Po 15 minutach ciągłej pracy urządzenie wyłącza się automatycznie. Przed ponownym uruchomieniem urządzenia odczekaj co najmniej 15 minut, aby ostygło.
- ▶ Jeśli po włączeniu nie zostanie wybrany stopień intensywności (na wyświetlaczu **2** pojawia się wskazanie **00**) lub urządzenie nie będzie używane przez ponad 5 minut, to wyłączy się ono automatycznie po 5 minutach.

Stopnie intensywności

Intensywność masażu zmienia się w zależności od wybranego poziomu w następujący sposób:

Stopień	Intensywność
00	Tryb czuwania
0 1	1800 obr/min
0 2	1935 obr/min

Stopień	Intensywność
03	2065 obr/min
04	2200 obr/min
05	2335 obr/min
06	2470 obr/min
07	2600 obr/min
08	2735 obr/min
09	2870 obr/min
10	3000 obr/min

- 4) Aby zapewnić higieniczne czyszczenie głowic, należy je czyścić wodą z łagodnym środkiem czyszczącym, a następnie spłukać czystą wodą.
- 5) Przed schowaniem urządzenia do przechowywania lub ponownym uruchomieniem urządzenia pozostaw je do całkowitego wyschnięcia.

Przechowywanie

Urządzenie przechowuj w pokrowcu do przechowywania **16** w suchym i wolnym od kurzu miejscu, bez bezpośredniego dostępu światła słonecznego. Ładuj akumulator w regularnych odstępach czasu w celu zapewnienia jego długiej żywotności.

Czyszczenie i pielęgnacja

⚠ NIEBEZPIECZEŃSTWO! PORAŻENIE PRĄDEM ELEKTRYCZNYM!

- ▶ Nie czyść urządzenia w trakcie ładowania. Przed przystąpieniem do czyszczenia zawsze wyłączaj urządzenie.
- ▶ Podczas czyszczenia należy pamiętać o tym, aby do wnętrza obudowy nie przedostała się wilgoć.

ⓘ UWAGA!

- ▶ Nie używaj ściernych ani agresywnych środków czyszczących. Mogą one uszkodzić powierzchnię!

- 1) Upewnij się, że urządzenie jest wyłączone.
- 2) Upewnij się, że urządzenie nie jest podłączone do zasilacza sieciowego. Odłącz kabel ładowania USB **9** od urządzenia, jeśli był podłączony.
- 3) Przetrzyj urządzenie lekko wilgotną ściereczką. Nigdy nie używaj rozpuszczalników ani środków czyszczących, niszczących tworzywo sztuczne. W razie potrzeby nałóż na szmatkę nieco płynu do mycia naczyń, następnie przetrzyj szmatką zwilżoną w czystej wodzie. Uważaj, aby do wnętrza urządzenia nie dostała się wilgoć ani ciecz!

ⓘ UWAGA!

- ▶ Nigdy nie przechowuj urządzenia w stanie rozładowanym. Dłuższe przechowywanie urządzenia w stanie rozładowanym może doprowadzić do trwałego uszkodzenia akumulatora. W przypadku dłuższego przechowywania urządzenia należy regularnie kontrolować stan naładowania akumulatora. Optymalny stan naładowania wynosi pomiędzy 50% a 80%.

Usuwanie usterek

Usterka	Przyczyna	Rozwiązanie
Urządzenie nie działa.	Akumulator jest rozładowany.	Naładuj urządzenie.
	Urządzenie jest uszkodzone.	Skontaktuj się z serwisem.
Na wyświetlaczu ❷ pojawia się wskazanie E.	Zadziałała ochrona przed przeciążeniem silnika.	Uruchom ponownie urządzenie. Podczas masowania nie wywieraj zbyt silnego nacisku.
Na wyświetlaczu ❷ pojawia się wskazanie EH.	Urządzenie jest ładowane i nie może być używane.	Poczekaj, aż akumulator zostanie w pełni naładowany.

Gdy powyższe czynności nie rozwiążą problemu, zgłoś usterkę do działu serwisu (patrz rozdział **Serwis**).

Utylizacja

Dotyczy wyłącznie Francji:



Points de collecte sur www.quefairemesdechets.fr
Privilégiez la réparation ou le don de votre appareil !



Produkt, opakowanie nadoją i instrukcja obsługi się do recyklingu,

podlegają rozszerzonej odpowiedzialności producenta i są zbierane selektywnie.

Utylizacja urządzenia



Widoczny obok symbol przekreślonego pojemnika na kółkach na śmieci oznacza, że urządzenie to podlega postanowieniom dyrektywy 2012/19/EU.

Dyrektywa ta stanowi, że zużytego urządzenia nie wolno wyrzucać wraz ze zwykłymi odpadami domowymi, lecz należy je oddać do wyspecjalizowanych punktów zbiórki odpadów, centrów recyklingu lub zakładów utylizacji odpadów.

Utylizacja jest dla użytkownika bezpłatna. Chroń środowisko i usuwaj odpady w prawidłowy sposób.

Zużyty sprzęt może mieć szkodliwy wpływ na środowisko i zdrowie ludzi z uwagi na potencjalną zawartość niebezpiecznych substancji, mieszanin oraz części składowych. Gospodarstwo domowe spełnia ważną rolę w przyczynianiu się do ponownego użycia i odzysku surowców wtórnych, w tym recyklingu zużytego sprzętu. Na tym etapie kształtuje się postawy, które wpływają na zachowanie wspólnego dobra jakim jest czyste środowisko naturalne.

Jeśli stare urządzenie zawiera dane osobowe, użytkownik jest odpowiedzialny za ich usunięcie przed zwrotem urządzenia.

Jeśli jest to możliwe bez niszczenia starego urządzenia, przed oddaniem go do utylizacji należy wyjąć z niego zużyte baterie lub akumulatory i przekazać je do oddzielnego punktu zbiórki. W przypadku zainstalowanych na stałe akumulatorów, przekazując do utylizacji należy zwrócić uwagę, że urządzenie zawiera wbudowany akumulator.

Wbudowanego akumulatora w tym urządzeniu nie można wyjąć w celu oddania go oddzielnie do utylizacji.



Informacje na temat możliwości utylizacji wystużonego urządzenia można uzyskać w urzędzie gminy lub miasta.

Utylizacja opakowania



Materiały opakowaniowe są przyjazne dla środowiska i można je poddać procesowi recyklingu. Zbędne materiały opakowaniowe należy usuwać zgodnie z lokalnymi przepisami.



Opakowania należy utylizować w sposób przyjazny dla środowiska. Przestrzegaj oznaczeń umieszczonych na różnych materiałach opakowaniowych i w razie potrzeby zutylizuj je zgodnie z zasadami segregacji odpadów. Materiały opakowaniowe są oznaczone skrótami (a) i cyframi (b) w następujący sposób: 1-7: tworzywa sztuczne, 20-22: papier i tektura, 80-98: kompozyty.

Dane techniczne

Urządzenie	
Napięcie wejściowe	5,0 V ===
Prąd wejściowy	2,0 A
Wbudowany akumulator (litowo-jonowy)	3000 mA / 7,4 V === / 22,2 Wh
Klasa ochronności	III /
	Demontowany zasilacz

Gwarancja Kompernaß Handels GmbH

Szanowny Kliencie,

To urządzenie objęte jest 3-letnią gwarancją, licząc od daty zakupu. W przypadku wad tego produktu, nasz gwarantowane ustawowo prawa w stosunku sprzedawcy. Te ustawowe prawa nie są ograniczone przez nasze opisane poniżej warunki gwarancji.

Warunki gwarancji

Okres gwarancji rozpoczyna się od daty zakupu. Należy zachować paragon. Jest on wymagany jako dowód zakupu.

Jeżeli w ciągu trzech lat od daty zakupu produktu ujawni się w nim wada materiałowa lub produkcyjna, produkt zostanie wedle naszego uznania nieodpłatnie naprawiony, wymieniony na nowy lub zostanie zwrócona jego cena. Warunkiem spełnienia tego świadczenia gwarancyjnego jest dostarczenie w trakcie tego trzyletniego okresu uszkodzonego urządzenia wraz z dowodem zakupu (paragonem) oraz krótkim opisem wady i daty jej wystąpienia.

Jeżeli wada jest objęta naszą gwarancją, otrzymasz z powrotem naprawiony lub nowy produkt. Zgodnie z art. 581 §1 polskiego kodeksu cywilnego wraz z wymianą produktu lub jego istotnej części rozpoczyna się nowy okres gwarancyjny.

Okres gwarancji i ustawowe roszczenia gwarancyjne

Wykonanie usługi gwarancyjnej nie przedłuża okresu gwarancji. Dotyczy to również wymienionych i naprawionych części. Wszelkie szkody i wady wykryte w chwili zakupu należy zgłosić bezpośrednio po rozpakowaniu urządzenia. Po upływie okresu gwarancji wszelkie naprawy są wykonywane odpłatnie.

Zakres gwarancji

Urządzenie zostało starannie wyprodukowane i poddane przed wysyłką skrupulatnej kontroli jakości.

Gwarancja obejmuje wady materiałowe lub produkcyjne. Niniejsza gwarancja nie obejmuje części produktu, podlegających normalnemu zużyciu, ani uszkodzeń części łatwo łamliwych, np. przełączników lub części wykonanych ze szkła.

Niniejsza gwarancja traci swoją ważność, jeśli produkt został uszkodzony, nie używano go prawidłowo lub nie serwisowano należycie. W celu zapewnienia prawidłowego stosowania produktu należy ściśle przestrzegać wszystkich instrukcji wymienionych w instrukcjach obsługi. Należy bezwzględnie unikać zastosowania oraz postępowania, których odradza się w instrukcji obsługi lub przed którymi się w niej ostrzega.

Produkt przeznaczony jest wyłącznie do użytku domowego, a nie do zastosowań komercyjnych. Niewłaściwe użytkowanie urządzenia, używanie go w sposób niezgodny z jego przeznaczeniem, użycie siły lub ingerencja w urządzenie, dokonywana poza naszymi autoryzowanymi punktami serwisowymi, powodują utratę gwarancji.

Realizacja zobowiązań gwarancyjnych

W celu zapewnienia szybkiego załatwienia sprawy, postępuj zgodnie z poniższymi wskazówkami:

- W przypadku wszelkich pytań przygotuj paragon fiskalny oraz numer artykułu (IAN) 460600_2401 jako dowód zakupu.
- Numer artykułu można znaleźć na tabliczce znamionowej na produkcie, wygrawerowany na urządzeniu, zapisany na stronie tytułowej instrukcji obsługi (w dolnym lewym rogu) lub na naklejce z tyłu bądź na spodzie urządzenia.
- W przypadku wystąpienia błędów działania lub innych wad, prosimy o kontakt z odpowiednim działem serwisu **telefonicznie** lub **przez e-mail**.
- Zarejestrowany jako wadliwy produkt możesz wtedy wraz z dołączonym dowodem zakupu (paragonem) oraz opisem i datą wystąpienia usterki wystać nieodpłatnie na przekazany wcześniej adres serwisu.



Na stronie www.lidl-service.com możesz pobrać te i wiele innych instrukcji, filmów o produktach oraz oprogramowanie instalacyjne.

Za pomocą tego kodu QR możesz przejść bezpośrednio na stronę serwisu Lidl (www.lidl-service.com), gdzie możesz otworzyć instrukcję obsługi, wpisując numer artykułu (IAN) 460600_2401.

Serwis

PL Serwis Polska

Tel.: 22 397 4996

E-Mail: kompennass@lidl.pl

IAN 460600_2401

Importer

Pamiętaj, że poniższy adres nie jest adresem serwisu. Skontaktuj się najpierw z odpowiednim punktem serwisowym.

KOMPERNASS HANDELS GMBH

BURGSTRASSE 21

44867 BOCHUM

NIEMCY

www.kompennass.com

Obsah

Úvod	90
Používanie v súlade s určeným účelom	90
Použitie výstražné upozornenia a symboly	90
Upozornenia týkajúce sa ochranných známk	91
Bezpečnostné pokyny	91
Bezpečnostné pokyny pre akumulátory	93
Rozsah dodávky	95
Opis prístroja	95
Pred prvým použitím	95
Nabíjanie integrovaného akumulátora	95
Aplikácia	96
Výber a nasadenie nastavca	96
Príklady použitia	97
Zapnutie/vypnutie prístroja a zvolenie intenzity	98
Stupne intenzity	98
Čistenie a údržba	99
Uskladnenie	99
Odstraňovanie chýb	99
Likvidácia	100
Likvidácia prístroja	100
Likvidácia obalu	100
Technické údaje	100
Záruka spoločnosti Kompernass Handels GmbH	101
Servis	102
Dovozca	102

Úvod

Srdečne vám gratulujeme ku kúpe vášho nového prístroja.

 Touto kúpou ste sa rozhodli pre výrobok vysokej kvality. Návod na obsluhu je súčasťou tohto výrobku. Obsahuje dôležité upozornenia týkajúce sa bezpečnosti, používania a likvidácie. Pred použitím výrobku sa oboznámte so všetkými pokynmi na obsluhu a bezpečnostnými pokynmi. Výrobok používajte iba podľa opisu a v uvedených oblastiach použitia. Pri postúpení výrobku tretej osobe odovzdajte spolu s ním aj všetky dokumenty.

Používanie v súlade s určeným účelom









Tento prístroj a jeho nadstavce sú určené výlučne na masírovanie svalstva na záhlaví, pleciach, ramenách, chrbte (s výnimkou chrbtice), stehien, lýtok a zadku. Používajte iba určené nadstavce. Prístroj nepoužívajte priamo na kostiach.

Prístroj je určený výlučne na súkromné používanie, nie na medicínske alebo komerčné účely a nenahrádza lekárske ošetrovanie. Nie je určený na používanie v liečebnej/terapeutickej ani komerčnej oblasti. Iné používanie alebo používanie nad tento rámec sa považuje za používanie v rozpore s určeným účelom.

Použitie výstražné upozornenia a symboly

V tomto návode na obsluhu, na obale a na prístroji sú použité nasledujúce výstražné upozornenia a symboly (ak je to relevantné):

	<p>NEBEZPEČENSTVO!</p> <p>Výstražné upozornenie s týmto symbolom a signálnym slovom „NEBEZPEČENSTVO“ označuje bezprostrednú nebezpečnú situáciu, ktorá, ak sa jej nezabrání, má za následok smrť alebo ťažké poranenie.</p>
---	--

	<p>VÝSTRAHA! Výstražné upozornenie s týmto symbolom a signálnym slovom „VÝSTRAHA“ označuje možnú nebezpečnú situáciu, ktorá, ak sa jej nezabrání, by mohla mať za následok smrť alebo ťažké poranenie.</p>
	<p>OPATRNE! Výstražné upozornenie s týmto symbolom a signálnym slovom „OPATRNE“ označuje možnú nebezpečnú situáciu, ktorá, ak sa jej nezabrání, by mohla mať za následok malé alebo mierne poranenie.</p>
	<p>POZOR! Výstražné upozornenie s týmto symbolom a signálnym slovom „POZOR“ označuje možnú situáciu, ktorá, ak sa jej nezabrání, by mohla mať za následok vecnú škodu.</p>
	<p>Upozornenie obsahuje dodatočné informácie, ktoré uľahčujú manipuláciu s prístrojom.</p>
	<p>Prečítajte si návod.</p>
	<p>Jednosmerný prúd/jednosmerné napätie</p>
	<p>Prístroj používajte iba vo vnútorných priestoroch.</p>
	<p>Trieda ochrany III (ochrana nízkym napätím)</p>

Upozornenia týkajúce sa ochranných známkok

- USB® je registrovaná ochranná známka spoločnosti USB Implementers Forum, Inc. Všetky ďalšie názvy a výrobky môžu byť ochrannými známkami alebo registrovanými ochrannými známkami ich príslušných vlastníkov.

Bezpečnostné pokyny

⚠ NEBEZPEČENSTVO ZÁSAHU ELEKTRICKÝM PRÚDOM!

- Dbajte na to, aby nabíjací kábel nebol mokrý ani vlhký. Ved'te ho tak, aby sa nikde nemohol zovrieť alebo poškodiť.
- Zabráňte kontaktu prístroja a nabíjacieho kábla s horúcimi povrchmi.
- Na prístroji nevykonávajúte žiadne opravy. Akékoľvek opravy musí vykonať zákaznícky servis alebo kvalifikovaný odborný personál.
- Nikdy neotvárajte kryt prístroja. Vnútri prístroja sa nenachádzajú žiadne diely, na ktorých možno vykonať údržbu. Okrem toho stratíte nárok na záruku.
- Po každom použití a pred čistením prístroj vypnite.

⚠ VÝSTRAHA! NEBEZPEČENSTVO PORANENIA!

- Tento prístroj môžu používať deti staršie ako 8 rokov, ako aj osoby so zníženými fyzickými, zmyslovými alebo mentálnymi schopnosťami alebo s nedostatkom skúseností a vedomostí, ak sú pod dohľadom alebo ak boli o bezpečnom používaní prístroja poučené a pochopili súvisiace nebezpečenstvá.
- Deti nesmú vykonávať čistenie a užívateľskú údržbu bez dohľadu.
- Deti sa s prístrojom nesmú hrať.
- Nikdy nenechávajúte obalový materiál v blízkosti detí bez dozoru. Obal uchovávajúte mimo dosahu detí. Hrozí nebezpečenstvo udusenía!
- Osoby s kardiostimulátormi, umelými kĺbmi alebo elektronickými implantátmi by sa mali pred použitím prístroja poradiť s lekárom.

- Prístroj nepoužívajte v oblasti srdca, v oblasti tváre alebo v intímnej oblasti.
- Prístroj nepoužívajte, keď trpíte jednou alebo viacerými z nasledujúcich chorôb alebo ťažkostí: poruchy prekrvenia, kŕčové žily, otvorené rany, pomliaždeniny, trhliny na koži, zápaly žíl, trombóza, cukrovka alebo prolaps medzistavcových platničiek.
- Prístroj nikdy nepoužívajte na deťoch, zvieratách, v prípade tehotenstva, na hlave a na krku alebo na partiách tela, na ktorých máte opuchy, popáleniny, zápaly, ekzémy, rany alebo citlivé miesta.
- Nepoužívajte prístroj pod dekami alebo vankúšmi. Nikdy nepoužívajte prístroj v blízkosti benzínu alebo iných ľahko horľavých látok.
- Prístroj nepoužívajte počas spánku alebo po požití prostriedkov, ktoré oslabujú reakčné schopnosti (napr. lieky proti bolesti alebo alkohol).
- Prístroj nikdy nepoužívajte priamo na kostiach, napr. na chrbtici, píšfale, priehlavku alebo podobných miestach na tele.
- Prístroj používajte iba na suchom a čistom povrchu tela.
- Ihneď prerušte ošetrovanie prístrojom, keď masáž vnímate ako nepríjemnú alebo máte bolesti.
- Aplikácia by nemala trvať bez prerušenia dlhšie než 15 minút. Potom vypnite prístroj na minimálne 15 minút a nechajte ho vychladnúť.
- Do otvoru pre nastavce nestrkajte prsty ani žiadne predmety. Dbajte na to, aby boli dlhé vlasy vzdialené od pohyblivých dielov.
- Prístroj používajte len na určený účel.

! POZOR! VECNÉ ŠKODY!

Prístroj používajte len vo vnútorných priestoroch.

- Prístroj používajte len s dodaným príslušenstvom. Uistite sa, že sa nastavce môžu vždy voľne pohybovať. Na nabíjanie prístroja používajte len dodaný nabíjací kábel.
- Pri použití USB sieťového adaptéra musí byť použitá zásuvka vždy ľahko prístupná, aby sa v prípade nebezpečnej situácie mohol USB sieťový adaptér rýchlo vytiahnuť zo zásuvky. Dodržiavajte aj návod na obsluhu USB napájacieho adaptéra.
- Prístroj a nastavce chráňte pred nárazmi, prachom, chemikáliami alebo elektromagnetickými poliami. Dbajte na to, aby bol prístroj vzdialený od tepelných zdrojov (vykurovacie teleso, pec a i.), a nevystavujte ho veľkým výkyvom teploty.
- Nepoužívajte agresívne čistiace prostriedky ani rozpúšťadlá. Mohli by poškodiť povrch.
- Vetráciu štrbinu vždy udržiavajte bez prachu a nezakrývajte ju.

Bezpečnostné pokyny pre akumulátory

Výrobok je vybavený lítiovo-iónovým akumulátorom, resp. je tento akumulátor priložený k výrobku. Akumulátor v tomto prístroji nie je možné vymeniť.

⚠ NEBEZPEČENSTVO VÝBUCHU!

- Akumulátor neatvárajte a neskratujte ho. Akumulátor by sa mohol prehriať a explodovať. Hrozí nebezpečenstvo požiaru!
- Nikdy nehádzajte akumulátor do ohňa alebo do vody.
- Akumulátor nevystavujte mechanickému zaťaženiu.
- Nikdy nenechávajte prístroj pri nabíjaní bez dozoru.

⚠ VÝSTRAHA! NEBEZPEČENSTVO PORANENIA V DÔSLEDKU VYTEČENÉHO AKUMULÁTORA!

- Vysoké teploty môžu mať na akumulátor vplyv. Prístroj nevystavujte priamemu slnečnému žiareniu ani ho neumiestňujte do blízkosti tepelných zdrojov, ako sú vykurovacie telesá.
- Pri extrémnych podmienkach môže dôjsť k vytečeniu akumulátorových článkov. Zabráňte kontaktu s pokožkou, očami a sliznicami. Pri neúmyselnom kontakte vypláchnite postihnuté miesta dostatočným množstvom vody a kontaktujte lekára.
- Vytečené alebo poškodené akumulátory môžu na pokožke spôsobiť poleptania. Keď sa musíte dotknúť akumulátorov, noste vždy ochranné rukavice.

⚠ POZOR!

- Nikdy neskladujte prístroj vo vybitom stave. Dlhšie skladovanie vo vybitom stave môže spôsobiť trvalé poškodenie akumulátora. Keď sa prístroj skladuje dlhší čas, musí sa pravidelne kontrolovať stav nabitia akumulátora. Optimálny stav nabitia je medzi 50 - 80 %.

Rozsah dodávky

Prístroj sa štandardne dodáva s nasledujúcimi komponentmi:

- Masážny prístroj
 - 5 nadstavcov (1 guľová hlava, 1 kužeľovitá hlava, 1 hlava tvaru U, 1 plochá hlava a 1 hlava so vzduchovým vankúšom)
 - Taška na uloženie
 - Sieťový adaptér s USB nabíjacím káblom
 - Návod na obsluhu
- 1) Vyberte všetky diely prístroja a návod na obsluhu z kartónového obalu.
 - 2) Odstráňte z prístroja všetok obalový materiál a prípadné nálepky.
 - 3) Odstráňte ochrannú fóliu z displeja ②.

ⓘ UPOZORNENIE

- ▶ Ihneď po vybalení skontrolujte, či je rozsah dodávky úplný a či nie je poškodený. V prípade potreby sa obráťte na servis.

Opis prístroja

Obrázok A (pozri roztváraciu stranu):

- ① Vetracia štrbina
- ② Displej/indikátor intenzity
- ③ Tlačidlo ZAP/VYP ⏻
- ③a Tlačidlá **+** a **-** pre nastavenie stupňa intenzity
- ④ Indikácia stavu akumulátora
- ⑤ Držadlo
- ⑥ Kruhový indikátor
- ⑦ Pripojovacia zdierka
- ⑧ USB zástrčka (typ C)
- ⑨ USB nabíjací kábel (USB typ A na USB typ C)
- ⑩ Uchytenie pre nadstavce

Obrázok B:

- ⑪ Guľová hlava
- ⑫ Plochá hlava
- ⑬ Kužeľovitá hlava
- ⑭ Hlava tvaru U
- ⑮ Hlava so vzduchovým vankúšom
- ⑯ Taška na uloženie

Pred prvým použitím

- Akumulátor nabite tak, ako je opísané v kapitole **Nabíjanie integrovaného akumulátora**.

Nabíjanie integrovaného akumulátora

⚠ NEBEZPEČENSTVO! ZÁSAH ELEKTRICKÝM PRÚDOM!

- ▶ Prístroj nabíjajte len v suchých vnútorných priestoroch, nie v priamej blízkosti vody, napr. nie vedľa umývadla naplneného vodou alebo nad ním.

ⓘ UPOZORNENIE

- ▶ USB nabíjací kábel ⑨ a pripojovacia zdierka ⑦ slúžia iba na nabíjanie integrovaného akumulátora. Nie sú vhodné na prenos údajov.
- ▶ Na nabíjanie prístroja používajte len USB sieťový adaptér s triedou ochrany II, ktorý je schválený na používanie s domácimi spotrebičmi a má výstupné napätie 5 V \equiv a výstupný prúd max. 2 A.
- ▶ Na nabíjanie integrovaného akumulátora používajte výlučne dodaný USB nabíjací kábel ⑨. Po ukončení nabíjania odpojte USB nabíjací kábel ⑨ z prístroja.
- ▶ Čas prevádzky s úplne nabitým akumulátorom je cca 2,5 – 4 hodiny podľa zvoleného stupňa intenzity.
- ▶ Počas nabíjania, svieti na displeji ② \llcorner H. Počas nabíjania sa prístroj nemôže používať.

- 1) Uistite sa, že je prístroj vypnutý.
- 2) Zastrčte USB zástrčku **8** do USB pripojovacej zdiery **7**, ktorá sa nachádza na spodnej strane držadla **5**.
- 3) Zapojte USB nabíjací kábel **9** do vhodného sieťového adaptéra a zastrčte sieťový adaptér do sieťovej zásuvky.
 - ✓ Keď kruhový indikátor **6** svieti nazeleno, prístroj je úplne nabitý.

Kruhový indikátor **6** má nasledujúce významy:

Kruhový indikátor 6	Význam
svieti načerveno	akumulátor je vybitý
bliká nazeleno	prístroj sa nabíja
svieti nazeleno	pri nabíjaní: akumulátor je plne nabitý v prevádzke: stav akumulátora je dostatočný

- 4) Prístroj odpojte od napájania a vytiahnite USB nabíjací kábel **9** z prístroja.

Akumulátor sa môže znova nabíť kedykoľvek a pri akomkoľvek stave akumulátora.

Každá zo 4 LED indikácie stavu akumulátora **4** ukazuje 25 % nabitia akumulátora.

- Keď napr. 3 zo 4 LED svietia, znamená to, že akumulátor je nabitý ešte na 75 %.
- Keď svieti iba 1 LED, akumulátor má kapacitu už iba 25 %. Keď je akumulátor nabitý na menej ako 5 %, posledná LED začne blikáť. Prístroj ihneď nabíťe, aby sa akumulátor nepoškodil.
- Keď sa prístroj nabíja, bliká príslušná LED, až kým sa nedosiahne zodpovedajúce nabitie akumulátora. Potom svieti nepretržite. Pri plnom nabití akumulátora svietia všetky 4 LED nepretržite.

Aplikácia

Týmto prístrojom môžete poskytnúť sebe alebo iným upokojujúcu a efektívnu masáž spúšťacích bodov. Masáže spúšťacích bodov môžu uvoľniť svaly alebo pôsobiť stimulujuco, aby sa zmiernilo napätie, bolesť a únava. Masážna pištoľ umožňuje silnú, intenzívnu masáž stehien, lýtok, pliec, ramien a oblasti chrbta (s výnimkou chrbtice). V závislosti od miery napätia v ošetrovanej časti tela sa odporúča čas ošetrovania maximálne 15 minút.

Pocit z masáže musí byť vždy príjemný. Ľahké začervenanie ošetrovaných oblastí až ľahké hematómy sú normálnym sprievodným javom, pretože masáž cielene podporuje prekrvenie. Ak by sa však objavili nadmerné reakcie kože, ukončite aplikáciu a poraďte sa s lekárom.

Výber a nasadenie nastavca

- 1) Zvoľte vhodný nastavca na želané ošetrenie a časť tela podľa nasledujúcej tabuľky:

Nastavca	Vhodný na:
11 	Rovnomerná a jemná masáž na uvoľnenie menších skupín svalov, napr. na ramenách, pleciach, drieku a nohách.
12 	Väčšie oblasti na celom tele, napr. zadok, stehná a chrbát (s výnimkou chrbtice).
13 	Cielená a bodová masáž hlboko uloženého svalového tkaniva, napr. na chodidlách, dlaniach, svaloch lopatiek.
14 	Rovnomerne silná 2-bodová simulácia hlboko uloženého svalstva v spodnej časti chrbta (s výnimkou chrbtice), záchlavi, ako aj v oblasti Achillovej šľachy.
15 	Jemná, príjemná masáž poklepávaním citlivých partií tela, napr. na šiji, pleciach, zápästiach a chodidlách.

- 2) Zasuňte želaný nadstavec do uchytenia ⑩ a zatlačte ho až na doraz dovnútra (obr. 1):

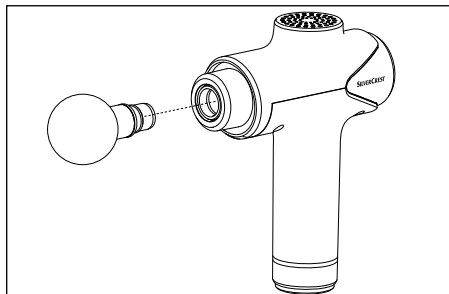

obr. 1

- 3) Pri výmene nadstavec opatrne vytiahnite v horizontálnom smere z uchytenia ⑩, príp. ním jemne pootočte.

Príklady použitia

ⓘ UPOZORNENIE

- Nadstavce neprikladajte priamo na kosti, ale iba na svalové tkanivo.

Príklady použitia na ramenách (obr. 2), stehnách (obr. 3), chodidle (obr. 4), Achillovej šľache (obr. 5) a šiji (obr. 6).

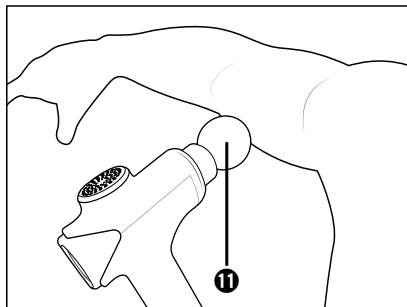

obr. 2

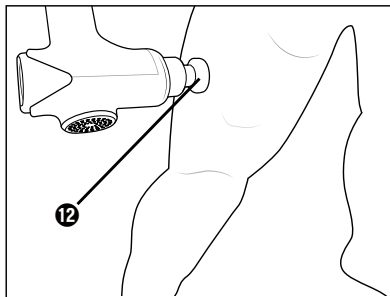

obr. 3

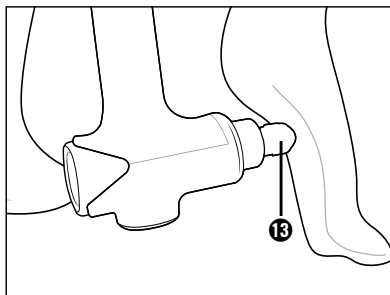

obr. 4

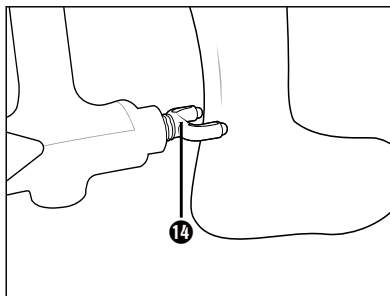



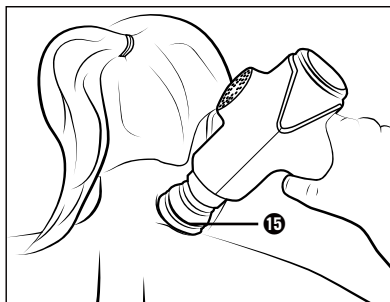











obr. 5









obr. 6



Zapnutie/vypnutie prístroja a zvolenie intenzity

- 1) Prístroj zapnite tak, že tlačidlo ZAP/VYP   podržíte stlačené cca 2 sekundy.
 - ✓ Rozsvieti sa kruhový indikátor . Displej  zobrazuje .
- 2) Stlačte tlačidlo   na spustenie prístroja.
 - ✓ Na displeji  sa zobrazuje stupeň intenzity  1. Prístroj začne pracovať na stupni intenzity .
- 3) Na zvýšenie stupňa intenzity stlačte krátko tlačidlo  . Na zníženie stupňa intenzity stlačte krátko tlačidlo  .
- ✓ Pri každom stlačení sa zmení intenzita o jednej stupni. Zobrazí sa to na displeji .
- 4) Želanú časť tela vymasírujete tak, že budete jemne pohybovať nastavcom po oblasti svalov sem a tam.

UPOZORNENIE











- ▶ Nevyšívajte príliš vysoký tlak, pretože prístroj sa inak automaticky vypne po niekoľkých sekundách, aby ochránil motor pred možným preťažením. Keď sa aktivuje toto ochranné zariadenie, objaví sa  na displeji . Prístroj musíte znova spustiť.
- 5) Na prerušenie masáže stlačte krátko tlačidlo ZAP/VYP  . Keď už prístroj nechcete používať, vypnite ho tak, že tlačidlo ZAP/VYP   podržíte stlačené cca 2 sekundy.

UPOZORNENIE

- ▶ Prístroj je vybavený vypínacou automatikou, aby nedošlo k prehriatiu. Po 15 minútach nsepretržitej prevádzky sa prístroj automaticky vypne. Pred opätovným uvedením do prevádzky nechajte prístroj minimálne 15 minút vychladnúť.
- ▶ Ak po zapnutí nezvolíte stupeň intenzity (displej  zobrazuje ) alebo prístroj dlhšie ako 5 minút nepoužívate, prístroj sa po 5 minútach automaticky vypne.

Stupne intenzity

Intenzita masáže je rôzna v závislosti od zvoleného stupňa:

Stupeň	Intenzita
	Pohotovostný režim
 1	1 800 ot/min
 2	1 935 ot/min
 3	2 065 ot/min
 4	2 200 ot/min
 5	2 335 ot/min
 6	2 470 ot/min
 7	2 600 ot/min
 8	2 735 ot/min
 9	2 870 ot/min
 10	3 000 ot/min

Čistenie a údržba

⚠ NEBEZPEČENSTVO! ZÁSAH ELEKTRICKÝM PRÚDOM!

- Počas nabíjania prístroj nečistite. Pred každým čistením prístroj vypnite.
- Zabezpečte, aby pri čistení nevnikla do prístroja žiadna vlhkosť.

⚠ POZOR!

- Nepoužívajte žiadne abrazívne ani agresívne čistiace prostriedky. Môžu poškodiť povrch!
- 1) Uistite sa, že je prístroj vypnutý.
 - 2) Dbajte na to, aby nebol prístroj zapojený do sieťového adaptéra. Ak je k prístroju pripojený USB nabíjací kábel **1**, odpojte ho.
 - 3) Prístroj utrite jemne navlhčenou handričkou. Nepoužívajte žiadne rozpúšťadlá ani čistiace prostriedky, ktoré môžu poškodiť plast. Podľa potreby dajte na utierku trochu jemného prostriedku na umývanie riadu a prístroj dočistite čistou vodou. Dbajte na to, aby do prístroja nevnikla vlhkosť ani voda!

4) V záujme hygieny vyčistite nadstavce vodou a jemným čistiacim prostriedkom a potom ich opláchnite čistou vodou.

5) Všetko nechajte dobre vysušiť, skôr ako prístroj uložíte alebo znova uvediete do prevádzky.

Uskladnenie

Prístroj skladujte v taške na uloženie **16** na suchom a bezprašnom mieste bez priameho slnečného žiarenia.

Akumulátor nabíjajte v pravidelných intervaloch, aby sa zaručila dlhá životnosť akumulátora.

⚠ POZOR!

- Nikdy neskladujte prístroj vo vybitom stave. Dlhšie skladovanie vo vybitom stave môže spôsobiť trvalé poškodenie akumulátora. Keď sa prístroj skladuje dlhší čas, musí sa pravidelne kontrolovať stav nabitia akumulátora. Optimálny stav nabitia je medzi 50 – 80 %.

Odstraňovanie chýb

Chyba	Príčina	Riešenie
Prístroj nefunguje.	Akumulátor je vybitý.	Prístroj nabite.
	Prístroj je poškodený.	Obráťte sa na servis.
Na displeji 2 sa zobrazuje E.	Aktivovala sa ochrana proti preťaženiu motora.	Prístroj znovu zapnite. Pri masírovaní netlačte príliš silno.
Na displeji 2 sa zobrazuje CH.	Prístroj sa nabíja a nesmie sa používať.	Počkajte, kým nebude akumulátor úplne nabitý.

Ak neviete vyriešiť problém pomocou uvedených krokov, obráťte sa, prosím, na servis (pozri kapitolu **Servis**).

Likvidácia

Platí len pre Francúzsko:



Points de collecte sur www.quefairedesdechets.fr

Privilégiez la réparation ou le don de votre appareil !



Produkt, obal a návod na obsluhu sú recyklovateľné, podliehajú rozšírenej zodpovednosti výrobcu a zbierajú sa oddelene.

Likvidácia prístroja



Symbol preškrtnutej odpadovej nádoby na kolieskach upozorňuje, že tento prístroj podlieha smernici č. 2012/19/EU. Táto smernica

stanovuje, že tento prístroj po uplynutí doby používania nesmiete zlikvidovať s normálnym domovým odpadom, ale musíte ho odovzdať v špeciálne zriadených zberných miestach, zberných dvoroch alebo v prevádzkach na likvidáciu odpadov.

Táto likvidácia je pre vás bezplatná. Chráňte životné prostredie a likvidujte odborne.

Pokiaľ váš starý prístroj obsahuje osobné údaje, máte zodpovednosť vymazať ich skôr, ako ho odovzdáte.

Pokiaľ to nie je možné bez zničenia starého prístroja, skôr ako starý prístroj odovzdáte na likvidáciu, vyberte staré batérie alebo akumulátory a odovzdajte ich na samostatný zber. V prípade pevne zabudovaných akumulátorov sa musí pri likvidácii upozorniť na to, že prístroj obsahuje akumulátor.

Integrovaný akumulátor tohto prístroja sa za účelom likvidácie nedá vybrať.



Informácie o možnostiach likvidácie výrobku, ktorý doslúžil, získate od svojej obecnej alebo mestskej samosprávy.

Likvidácia obalu



Pri výbere obalových materiálov sa prihliadalo na ekologické hľadisko a odborné možnosti likvidácie, a preto ich možno recyklovať. Nepotrebné obalové materiály zlikvidujte podľa miestne platných predpisov.



Obal zlikvidujte ekologicky. Dbajte na označenie na rôznych obalových materiáloch a triedte ich prípadne osobitne. Obalové materiály sú označené skratkami (a) a číslicami (b) s nasledujúcim významom: 1–7: plasty, 20–22: papier a lepenka, 80–98: kompozitné materiály.

Technické údaje

Prístroj	
Vstupné napätie	5,0 V ===
Vstupný prúd	2,0 A
Integrovaný akumulátor (lítiovo-iónový)	3000 mAh/ 7,4 V === /22,2 Wh
Trieda ochrany	III /
	Odobrateľná napájacia jednotka

Záruka spoločnosti Kompernass Handels GmbH

Vážená zákaznička, vážený zákazník,
na tento prístroj máte záruku 3 roky od dátumu zakúpenia. V prípade nedostatkov tohto výrobku máte práva vyplývajúce zo zákona voči predajcovi tohto výrobku. Tieto Vaše práva vyplývajúce zo zákona nie sú obmedzené našou zárukou, uvedenou nižšie.

Záručné podmienky

Záručná doba začína plynúť dátumom zakúpenia. Prosím, uschovajte si pokladničný blok. Tento bude potrebný ako dôkaz o zakúpení.

Ak v priebehu troch rokov od dátumu zakúpenia tohto výrobku dôjde k chybe materiálu alebo výrobnéj chybe, výrobok vám – podľa nášho uváženia – bezplatne opravíme, vymeníme alebo uhradíme kúpnu cenu. Podmienkou tohto záručného plnenia je, že počas trojročnej lehoty sa poškodený prístroj a doklad o zakúpení (pokladničný blok) predloží so stručným opisom, v čom spočíva nedostatok prístroja a kedy sa vyskytol.

Ak je chyba pokrytá našou zárukou, zašleme Vám späť opravený alebo nový výrobok. Opravou alebo výmenou výrobku nezačína plynúť žiadna nová záručná doba.

Záručná doba a zákonné nároky na odstránenie chýb

Záručná doba sa záručným plnením nepredĺži. To platí aj pre vymenené a opravené diely. Poškodenia a chyby zistené prípadne už pri kúpe, sa musia hlásiť okamžite po vybalení. Po uplynutí záručnej doby podliehajú prípadné opravy poplatku.

Rozsah záruky

Prístroj bol starostlivo vyrobený v súlade s prísnyimi smernicami kvality a pred dodaním bol svedomito preskúšaný.

Záručné plnenie sa vzťahuje na chyby materiálu alebo výrobné chyby. Táto záruka sa nevzťahuje na časti výrobku, ktoré sú vystavené bežnému opotrebovaniu a preto ich možno pokladať za rýchlo opotrebitelné diely, ani na poškodenia krehkých dielov, ako sú napríklad spínače alebo diely vyrobené zo skla.

Táto záruka zaniká v prípade poškodenia výrobku neodborným používaním alebo neodbornou údržbou. Na správne používanie výrobku sa musia presne dodržiavať všetky pokyny, uvedené v návode na obsluhu. Bezpodmienečne sa musí zabrániť použitiu alebo úkonom, ktoré sa v návode na obsluhu neodporúčajú alebo pred ktorými sa varuje.

Výrobok je určený len na súkromné použitie a nie na priemyselné používanie. Záruka zaniká pri nesprávnom a neodbornom zaobchádzaní, pri použití násilia a pri zásahoch, ktoré neboli vykonané našim autorizovaným servisom.

Vybavenie v prípade záruky

Na zaručenie rýchleho vybavenia Vašej žiadosti postupujte podľa nasledujúcich pokynov:

- Na všetky otázky majte pripravený pokladničný doklad a číslo výrobku (IAN) 460600_2401 ako doklad o nákupe.
- Číslo výrobku nájdete na typovom štítku na výrobku, na gravúre na výrobku, na titulnej stránke návodu na obsluhu (dole vľavo) alebo ako nálepku na zadnej alebo spodnej strane výrobku.
- Ak dôjde k funkčným poruchám alebo iným nedostatkom, kontaktujte najprv nižšie uvedené servisné oddelenie **telefonicky** alebo **e-mailom**.
- Výrobok, zaevidovaný ako poruchový, môžete potom spolu s dokladom o nákupe (pokladničný blok) a uvedením popisu chyby a dátumu, kedy k nej došlo, bezplatne odoslať na adresu servisného strediska, ktorá Vám bude oznámená.



Na webovej stránke www.lidl-service.com si môžete stiahnuť tieto a mnoho ďalších príručiek, videá o výrobkoch a inštalačný softvér.

Pomocou tohto QR-kódu sa dostanete priamo na stránku servisu Lidl (www.lidl-service.com) a pomocou zadania čísla výrobku (IAN) 460600_2401 otvoríte váš návod na obsluhu.

Servis

SK Servis Slovensko

Tel. 0850 232001

E-Mail: kompernass@lidl.sk

IAN 460600_2401

Dovozca

Majte na pamäti, že nižšie uvedená adresa nie je adresou servisného strediska. Najprv kontaktujte uvedené servisné stredisko.

KOMPERNASS HANDELS GMBH

BURGSTRASSE 21

44867 BOCHUM

NEMECKO

www.kompernass.com

Índice

Introducción	104
Uso previsto	104
Indicaciones de advertencia y símbolos utilizados	104
Indicaciones sobre las marcas comerciales	105
Indicaciones de seguridad	105
Indicaciones de seguridad para las baterías	107
Volumen de suministro	109
Descripción del aparato	109
Antes del primer uso	109
Carga de la batería integrada	109
Aplicación	110
Selección/montaje de los accesorios	110
Ejemplos de uso	111
Encendido/apagado del aparato y selección de la intensidad	112
Niveles de intensidad	113
Limpieza y mantenimiento	113
Almacenamiento	113
Eliminación de fallos	114
Desecho	114
Desecho del aparato	114
Desecho del embalaje	115
Características técnicas	115
Garantía de Kompernass Handels GmbH	115
Asistencia técnica	116
Importador	116

Introducción

Felicidades por la compra de su aparato nuevo.



Ha adquirido un producto de alta calidad. Las instrucciones de uso forman parte del producto y contienen indicaciones importantes acerca de su seguridad, uso y desecho. Antes de usar el producto, familiarícese con todas las indicaciones de manejo y de seguridad. Utilice el producto únicamente como se describe y para los ámbitos de aplicación indicados. Entregue todos los documentos cuando transfiera el producto a terceros.









Uso previsto

Este aparato y sus accesorios están previstos exclusivamente para el masaje de la musculatura de la nuca, de los hombros, de los brazos, de la espalda (excepto la columna vertebral), de los muslos, de los gemelos y de los glúteos. Utilice exclusivamente los accesorios previstos para ello. No utilice el aparato directamente sobre los huesos.

Este aparato está previsto exclusivamente para su uso personal privado, por lo que no es apto para su uso sanitario o comercial ni puede sustituir a ningún tratamiento médico. Tampoco está previsto para su uso en un entorno sanitario/ terapéutico ni para su uso comercial o industrial. Cualquier uso diferente o que supere lo indicado se considerará contrario al uso previsto.

Indicaciones de advertencia y símbolos utilizados

En estas instrucciones de uso, en el embalaje y en el aparato se utilizan las siguientes indicaciones de advertencia y símbolos (si corresponde):

	¡ADVERTENCIA! Una indicación de advertencia marcada con este símbolo y con el término "ADVERTENCIA" designa una posible situación peligrosa que, si no se evita, puede causar lesiones mortales o graves.
	¡CUIDADO! Una indicación de advertencia marcada con este símbolo y con el término "CUIDADO" designa una posible situación peligrosa que, si no se evita, puede causar lesiones de gravedad leve a moderada.
	¡ATENCIÓN! Una indicación de advertencia marcada con este símbolo y con el término "ATENCIÓN" designa una posible situación que, si no se evita, puede causar daños materiales.
	La indicación proporciona información adicional que facilita el manejo del aparato.
	Lea las instrucciones de uso.
	Corriente/tensión continua
	Este aparato solo es apto para su uso en interiores.
	Clase de aislamiento III (protección por muy baja tensión)

	¡PELIGRO! Una indicación de advertencia marcada con este símbolo y con el término "PELIGRO" designa una situación de peligro inminente que, si no se evita, causa lesiones mortales o graves.
---	--

Indicaciones sobre las marcas comerciales

- USB® es una marca comercial registrada de USB Implementers Forum, Inc. El resto de nombres y productos pueden ser marcas comerciales o marcas comerciales registradas de sus respectivos propietarios.

Indicaciones de seguridad

¡PELIGRO DE DESCARGA ELÉCTRICA!

- No permita que el cable de carga se moje ni se humedezca. Tienda el cable de forma que no pueda dañarse ni quedar aprisionado.
- Mantenga el aparato y el cable de carga alejados de las superficies calientes.
- No repare el aparato por sí mismo. Encomiende cualquier reparación al servicio de asistencia técnica o al personal especializado con la debida cualificación.
- No abra nunca la carcasa del aparato. No hay ninguna pieza en el interior que deba someterse a ningún tipo de mantenimiento. Además, la garantía perderá su validez.
- Apague el aparato después de cada uso y antes de su limpieza.

¡ADVERTENCIA! ¡PELIGRO DE LESIONES!

- Este aparato puede ser utilizado por niños a partir de 8 años y por personas cuyas facultades físicas, sensoriales o mentales sean reducidas o carezcan de los conocimientos y de la experiencia necesarios siempre que sean vigilados o hayan sido instruidos correctamente sobre el uso seguro del aparato y hayan comprendido los peligros que entraña.
- Los niños no deben realizar las tareas de limpieza y mantenimiento del aparato sin supervisión.
- Los niños no deben jugar con el aparato.
- No deje nunca a los niños sin vigilancia con el material de embalaje. Mantenga el embalaje fuera del alcance de los niños. ¡Existe peligro de asfixia!

- Las personas con un marcapasos, prótesis en las articulaciones o implantes electrónicos deben consultar a un médico antes de utilizar el aparato.
- No utilice el aparato en la zona del corazón, en la cara ni en las partes íntimas.
- No utilice el aparato si padece una o varias de las siguientes enfermedades o dolencias: trastornos circulatorios, varices, heridas abiertas, contusiones, piel agrietada, inflamaciones venosas, trombosis, diabetes o hernias discales.
- No utilice nunca el aparato con niños o animales, en caso de embarazo, en la cabeza, en el cuello ni en cualquier parte del cuerpo que presente hinchazones, quemaduras, inflamaciones, eccemas, heridas o zonas sensibles.
- No utilice el aparato bajo mantas o cojines. No utilice el aparato nunca cerca de gasolina ni de otras sustancias fácilmente inflamables.
- No utilice el aparato mientras duerme ni tras la ingesta de sustancias que puedan reducir la capacidad de reacción (p. ej., analgésicos o alcohol).
- No utilice nunca el aparato directamente sobre los huesos, p. ej., en la columna vertebral, la tibia, el empeine ni otras zonas similares del cuerpo.
- Utilice el aparato exclusivamente sobre partes del cuerpo que estén secas y limpias.
- Interrumpa de inmediato el masaje con el aparato si siente molestias o incluso dolor.
- No utilice nunca el aparato durante más de 15 minutos ininterrumpidos. Tras esto, apague el aparato durante al menos 15 minutos y deje que se enfríe.

- No introduzca ningún dedo u objeto en el orificio para los accesorios. Mantenga el cabello largo lejos de las partes móviles del aparato.
- Utilice el aparato exclusivamente según lo dispuesto.

¡ATENCIÓN! ¡DAÑOS MATERIALES!



Utilice el aparato exclusivamente en espacios interiores.

- Utilice el aparato exclusivamente con los accesorios suministrados. Asegúrese de que los accesorios puedan moverse libremente en todo momento. Utilice exclusivamente el cable de carga suministrado para la carga del aparato.
- Si se utiliza una fuente de alimentación USB, la toma eléctrica utilizada deberá estar siempre accesible para poder desconectarla rápidamente si se produce una situación peligrosa. Observe también las instrucciones de uso de la fuente de alimentación USB.
- Proteja el aparato y los accesorios frente a los golpes, el polvo, las sustancias químicas o los campos electromagnéticos. Mantenga el aparato alejado de fuentes de calor (radiadores, hornos o dispositivos similares) y no lo someta a oscilaciones fuertes de temperatura.
- No utilice productos de limpieza ni disolventes agresivos, ya que podrían dañar la superficie del aparato.
- Mantenga siempre las ranuras de ventilación libres de polvo y no las cubra.

Indicaciones de seguridad para las baterías

El producto cuenta con una batería de iones de litio instalada en el equipo o embalada con él. La batería de este aparato no puede sustituirse.

⚠ ¡PELIGRO DE EXPLOSIÓN!

- No abra la batería ni la cortocircuite, ya que podría sobrecalentarse y estallar. ¡Existe peligro de incendio!
- No arroje nunca la batería al fuego ni al agua.
- No someta la batería a cargas mecánicas.
- No deje nunca el aparato desatendido mientras se carga.

⚠ ¡ADVERTENCIA! ¡PELIGRO DE LESIONES POR FUGAS EN LA BATERÍA!

- Las altas temperaturas pueden afectar a la batería. Evite la radiación solar directa y la cercanía a fuentes de calor, como, p. ej., radiadores.
- En circunstancias extremas, pueden producirse fugas en las celdas de la batería. Evite el contacto con la piel, los ojos y las mucosas. En caso de contacto accidental, lave las zonas afectadas con agua limpia abundante y busque asistencia médica.
- Las baterías con fugas o daños pueden causar quemaduras en la piel. Utilice siempre guantes de protección para manipular las baterías.

ⓘ ¡ATENCIÓN!

- Nunca guarde el aparato descargado. El almacenamiento prolongado del aparato descargado puede provocar daños permanentes en la batería. Si pretende almacenar el aparato durante un periodo prolongado de tiempo, debe comprobar regularmente el nivel de carga de la batería. El nivel de carga óptimo está entre el 50 % y el 80 %.

Volumen de suministro

El aparato se suministra de serie con los siguientes componentes:

- Pistola de masaje
 - 5 accesorios (1 cabezal de bola, 1 cabezal cónico, 1 cabezal con forma de U, 1 cabezal plano y 1 cabezal con cámara de aire)
 - Estuche
 - Adaptador de red con cable de carga USB
 - Instrucciones de uso
- 1) Extraiga todas las piezas del aparato y las instrucciones de uso de la caja.
 - 2) Retire todo el material de embalaje y cualquier adhesivo del aparato.
 - 3) Retire la lámina protectora de la pantalla ②.

i INDICACIÓN

- ▶ Compruebe que el volumen de suministro esté completo y que carezca de daños inmediatamente después de desembalarlo. En caso necesario, póngase en contacto con el servicio de asistencia técnica.

Descripción del aparato

Figura A (consulte la página desplegable):

- ① Ranuras de ventilación
- ② Pantalla/indicador de intensidad
- ③ Botón de encendido/apagado (⏻)
- ③a Botones + y - de ajuste del nivel de intensidad
- ④ Indicador del nivel de carga de la batería
- ⑤ Mango
- ⑥ Anillo indicador
- ⑦ Conexión
- ⑧ Conector USB (tipo C)
- ⑨ Cable de carga USB (USB tipo A a USB tipo C)
- ⑩ Alojamiento para los accesorios

Figura B:

- ⑪ Cabezal de bola
- ⑫ Cabezal plano
- ⑬ Cabezal cónico
- ⑭ Cabezal con forma de U
- ⑮ Cabezal con cámara de aire
- ⑯ Estuche

Antes del primer uso

- Cargue la batería de la manera descrita en el capítulo **Carga de la batería integrada**.

Carga de la batería integrada

⚠ ¡PELIGRO! ¡DESCARGA ELÉCTRICA!

- ▶ Cargue el aparato exclusivamente en estancias interiores secas y nunca en las inmediaciones de agua, p. ej., junto a un lavabo lleno de agua ni sobre este.

i INDICACIÓN

- ▶ El cable de carga USB ⑨ y la conexión ⑦ solo sirven para cargar la batería interna; no están previstos para la transmisión de datos.
- ▶ Para cargar el aparato, utilice exclusivamente un adaptador de red USB con la clase de aislamiento II que esté homologado para su uso con electrodomésticos y posea una tensión de salida de 5 V === y una corriente de salida de un máximo de 2 A.
- ▶ Utilice exclusivamente el cable de carga USB ⑨ suministrado para la carga de la batería integrada. Tras finalizar el proceso de carga, desconecte el cable de carga USB ⑨ del aparato.
- ▶ El tiempo de funcionamiento con la batería totalmente cargada es de unas 2,5-4 horas según el nivel de intensidad seleccionado.
- ▶ Durante el proceso de carga, se ilumina en la pantalla ② CH. El aparato no puede usarse durante el proceso de carga.

- 1) Asegúrese de que el aparato esté apagado.
- 2) Conecte el conector USB ③ en la conexión USB ⑦ situada en la parte inferior del mango ⑤.
- 3) Conecte el cable de carga USB ④ en un adaptador de red adecuado y conecte el adaptador de red en una toma eléctrica.
 - ✓ Cuando el anillo indicador ⑥ se ilumina en verde, significará que el aparato está totalmente cargado.

El anillo indicador ⑥ señala lo siguiente:

Anillo indicador ⑥	Significado
Iluminado en rojo	La batería tiene poca carga
Parpadeo en verde	El aparato se está cargando.
Iluminado en verde	Durante la carga: batería totalmente cargada. Durante el funcionamiento: nivel de la batería suficiente.

- 4) Desconecte el aparato de la red eléctrica y el cable de carga USB ④ del aparato.

La batería puede cargarse en cualquier momento y sea cual sea el nivel de carga.

Cada uno de los 4 ledes del indicador del nivel de carga de la batería ④ muestra un 25 % de carga de la batería.

- Si, p. ej., se iluminan 3 de los 4 ledes, significa que la batería aún está cargada al 75 %.
- Si solo hay 1 led iluminado, la batería solo tiene un 25 % de capacidad. Si la carga de la batería cae por debajo del 5 %, el último led empieza a parpadear. Cargue el aparato inmediatamente para evitar daños en la batería.

- Cuando el aparato se está cargando, el led correspondiente parpadea hasta que se alcanza el nivel de carga correspondiente de la batería. A continuación, se ilumina de forma permanente. Cuando la batería está completamente cargada, los 4 ledes se iluminan de forma permanente.

Aplicación





Con este aparato, puede realizarse un masaje a sí mismo o a otras personas que alivie de forma eficaz los puntos de presión. El masaje en los puntos de presión puede relajar los músculos o estimularlos para aliviar las tensiones, el dolor y la fatiga. La pistola de masaje ofrece un masaje potente e intensivo para la zona de los muslos, los gemelos, los hombros, los brazos y la espalda (excepto la columna vertebral). Según la magnitud de las tensiones en las zonas del cuerpo que desee tratar, se recomienda un masaje de un máximo de 15 minutos.

El masaje debe ser siempre agradable. Un ligero enrojecimiento de las zonas tratadas y hasta hematomas leves son signos normales tras el tratamiento, ya que el masaje estimula eficazmente la circulación sanguínea. No obstante, si se producen reacciones cutáneas excesivas, finalice la aplicación y consulte a un médico.

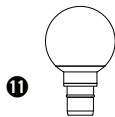
Selección/montaje de los accesorios

- 1) Seleccione el accesorio más adecuado para el tratamiento deseado y para la parte del cuerpo que corresponda de la manera siguiente:

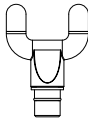
Accesorio	Ideal para...
	Masaje suave y uniforme para aliviar la tensión de grupos musculares pequeños, p. ej., brazos, hombros, cintura y piernas.

 <p>12</p>	<p>Zonas más extensas en todo el cuerpo, como, p. ej., los glúteos, los muslos y la espalda (excepto la columna vertebral).</p>
 <p>13</p>	<p>Masaje localizado y puntual de tejidos musculares profundos, p. ej., la planta de los pies, las manos, la musculatura de los omóplatos.</p>
 <p>14</p>	<p>Estimulación potente y uniforme sobre 2 puntos de la musculatura profunda de la parte inferior de la espalda (excepto la columna vertebral), en la nuca y en el tendón de Aquiles.</p>
 <p>15</p>	<p>Masaje suave y relajante mediante golpecitos en partes sensibles del cuerpo, como la nuca, los hombros, las muñecas y los pies.</p>

2) Conecte el accesorio deseado en el alojamiento 10 y presiónelo hasta el tope (fig. 1):

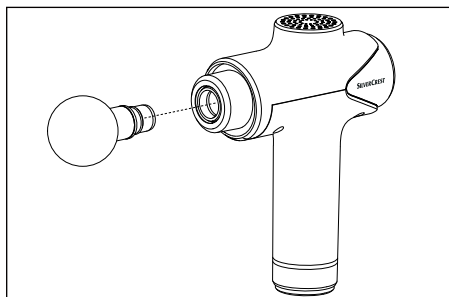

fig. 1

3) Para cambiar el accesorio, tire de este cuidadosamente en horizontal y, si procede, gírelo levemente para extraerlo del alojamiento 10.

Ejemplos de uso

i INDICACIÓN

- ▶ No coloque los cabezales directamente sobre los huesos, sino solo sobre los tejidos musculares.

Ejemplos de uso en los brazos (fig. 2), muslos (fig. 3), planta del pie (fig. 4), talón de Aquiles (fig. 5) y nuca (fig. 6).

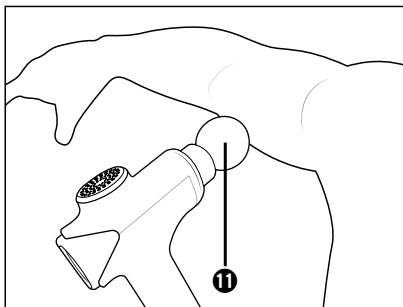

fig. 2

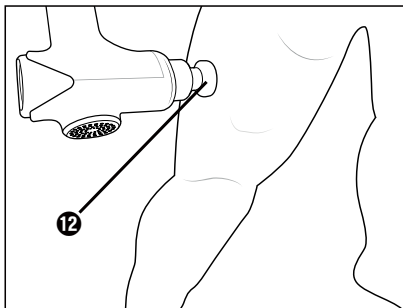

fig. 3

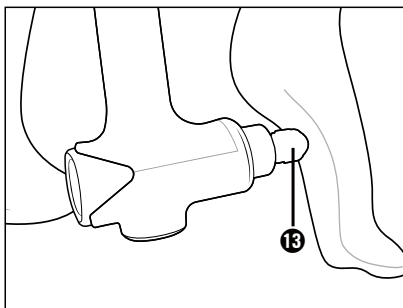

fig. 4

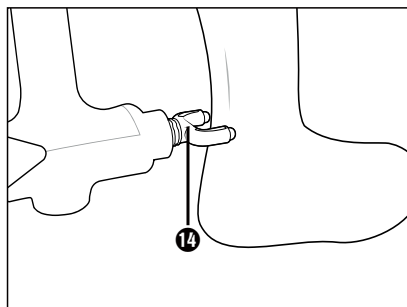

fig.5

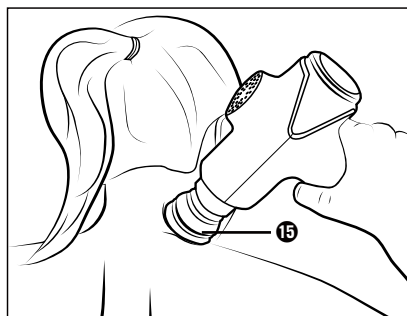

fig. 6

Encendido/apagado del aparato y selección de la intensidad

- 1) Para encender el aparato, mantenga pulsado el botón de encendido/apagado **⏻** **3** durante unos 2 segundos.
 - ✓ El anillo indicador **6** se ilumina. La pantalla **2** muestra la indicación **00**.
- 2) Pulse el botón **+** **3a** para activar el aparato.
 - ✓ La pantalla **2** muestra el nivel de intensidad **0 1**. Tras esto, el aparato comienza a funcionar con el nivel de intensidad **0 1**.
- 3) Para aumentar el nivel de intensidad, pulse brevemente el botón **+** **3a**. Para reducir el nivel de intensidad, pulse brevemente el botón **-** **3a**.

- ✓ Con cada pulsación, la intensidad aumenta o se reduce en un nivel, que se muestra en la pantalla **2**.

- 4) Masajea la zona deseada del cuerpo moviendo el cabezal suavemente de un lado para otro sobre los músculos.

i INDICACIÓN

- ▶ No ejerza una presión excesiva, ya que, de lo contrario, el aparato se apagará automáticamente en pocos segundos para proteger al motor de una posible sobrecarga. Si se activa este mecanismo de protección, aparece la indicación **E** en la pantalla **2**. En tal caso, debe volver a encenderse el aparato.

- 5) Para detener el masaje, pulse brevemente el botón de encendido/apagado **⏻** **3** kurz. Si no desea seguir utilizando el aparato, mantenga pulsado el botón de encendido/apagado **⏻** **3** durante unos 2 segundos para apagarlo.

i INDICACIÓN

- ▶ Este aparato está equipado con un mecanismo de desconexión automática para evitar el sobrecalentamiento. Después de 15 minutos de funcionamiento continuo, el aparato se apaga automáticamente. Deje que el aparato se enfríe durante un mínimo de 15 minutos antes de volver a ponerlo en funcionamiento.
- ▶ Si no selecciona ningún nivel de intensidad después de encender el aparato (la pantalla **2** muestra la indicación **00**) o no lo utiliza durante más de 5 minutos, el aparato se apaga automáticamente después de 5 minutos.

Niveles de intensidad

La intensidad del masaje varía de la siguiente manera según el nivel seleccionado:

Nivel	Intensidad
00	Modo de espera
01	1800 r. p. m.
02	1935 r. p. m.
03	2065 r. p. m.
04	2200 r. p. m.
05	2335 r. p. m.
06	2470 r. p. m.
07	2600 r. p. m.
08	2735 r. p. m.
09	2870 r. p. m.
10	3000 r. p. m.

Limpieza y mantenimiento

⚠ ¡PELIGRO! ¡DESCARGA ELÉCTRICA!

- ▶ No limpie el aparato mientras se esté cargando. Apague el aparato antes de cada limpieza.
- ▶ Durante la limpieza, asegúrese de que no penetre humedad en la carcasa del aparato.

⚠ ¡ATENCIÓN! ¡DAÑOS MATERIALES!

- ▶ No utilice productos de limpieza abrasivos ni agresivos, ya que podrían dañar la superficie.

- 1) Asegúrese de que el aparato esté apagado.
- 2) Asegúrese de que el aparato no esté conectado a un adaptador de red. Desconecte el cable de carga USB ① del aparato si está conectado.
- 3) Frote el aparato con un paño ligeramente húmedo. No utilice disolventes ni productos de limpieza que puedan dañar el plástico. En caso necesario, añada un poco de jabón lavavajillas suave al paño y, tras esto, frote el aparato con un paño humedecido con agua limpia. ¡Asegúrese de que no penetre humedad ni líquidos en el interior del aparato!
- 4) Para limpiar los cabezales de forma higiénica, lávelos con agua y un producto de limpieza suave y enjuáguelos después con agua limpia.
- 5) Tras esto, deje que todas las piezas se sequen completamente antes de guardar el aparato o de volver a ponerlo en funcionamiento.

Almacenamiento

Introduzca el aparato en su estuche ② y guárdelo en un lugar seco y sin polvo que no esté expuesto a la radiación directa del sol. Cargue la batería en periodos regulares para garantizar una larga vida útil.

⚠ ¡ATENCIÓN!

- ▶ Nunca guarde el aparato descargado. El almacenamiento prolongado del aparato descargado puede provocar daños permanentes en la batería. Si pretende almacenar el aparato durante un periodo prolongado de tiempo, debe comprobar regularmente el nivel de carga de la batería. El nivel de carga óptimo está entre el 50 % y el 80 %.

Eliminación de fallos

Fallo	Causa	Solución
El aparato no funciona.	La batería está descargada.	Cargue el aparato.
	El aparato está defectuoso.	Póngase en contacto con el servicio de asistencia técnica.
La pantalla 2 muestra la indicación E .	Se ha activado la protección contra la sobrecarga del motor.	Vuelva a encender el aparato. No presione con demasiada fuerza al masajear.
La pantalla 2 muestra la indicación EH .	El aparato está en proceso de carga y no puede utilizarse.	Espere a que la batería se cargue completamente.

Si no puede solucionar el problema con los pasos indicados anteriormente, le rogamos que se ponga en contacto con el servicio de asistencia técnica (consulte el capítulo **Asistencia técnica**).

Desecho

Válido únicamente para Francia:



Points de collecte sur www.quefairede mesdechets.fr
Privilégiez la réparation ou le don de votre appareil !



El producto, el embalaje y las instrucciones de uso son reciclables, se someten a una responsabilidad ampliada del fabricante y se desechan por separado.

Desecho del aparato

El símbolo adyacente de un contenedor tachado sobre unas ruedas indica que este aparato está sujeto a la Directiva 2012/19/EU.

Dicha Directiva estipula que el aparato no debe desecharse con la basura doméstica normal al finalizar su vida útil, sino en puntos de recogida, puntos limpios o a través de empresas de desechos previstas especialmente para ello.

Este tipo de desecho es gratuito. Cuide el medio ambiente y deseche el aparato de la manera adecuada.

Si el aparato contiene datos personales, será su responsabilidad eliminarlos antes de entregarlo para su desecho.

Siempre que sea posible hacerlo sin destruir el aparato, retire las pilas o baterías usadas antes de entregarlo para su desecho y recíclelas por separado. Si la batería está integrada en el aparato de forma fija, debe indicarse que el aparato contiene una batería para su desecho.

La batería integrada de este aparato no puede extraerse para su desecho.



Puede informarse acerca de las posibilidades de desecho de los aparatos usados en su administración municipal o ayuntamiento.

Desecho del embalaje



El material de embalaje se ha seleccionado teniendo en cuenta criterios ecológicos y de desecho, por lo que es reciclable. Deseche el material de embalaje innecesario de la forma dispuesta por las normativas locales aplicables.



Deseche el embalaje de forma respetuosa con el medio ambiente. Observe las indicaciones de los distintos materiales de embalaje y, si procede, reciclelos de la manera correspondiente. Los materiales de embalaje cuentan con abreviaciones (a) y cifras (b) que significan lo siguiente: 1-7: plásticos; 20-22: papel y cartón; 80-98: materiales compuestos.

Características técnicas

Aparato	
Tensión de entrada	5,0 V ===
Corriente de entrada	2,0 A
Batería integrada (iones de litio)	3000 mAh/7,4 V === /22,2 Wh
Clase de aislamiento	III/III
	Unidad de alimentación extraíble

Garantía de Kompennass Handels GmbH

Estimado cliente:

Este aparato cuenta con una garantía de 3 años a partir de la fecha de compra. Si se detectan defectos en el producto, puede ejercer sus derechos legales frente al vendedor. Estos derechos legales no se ven limitados por la garantía descrita a continuación.

Condiciones de la garantía

El plazo de la garantía comienza con la fecha de compra. Guarde bien el comprobante de caja, ya que lo necesitará como justificante de compra.

Si dentro de un periodo de tres años a partir de la fecha de compra de este producto se detecta un defecto en su material o un error de fabricación, asumiremos la reparación o sustitución gratuita del producto o restituiremos el precio de compra a nuestra elección. La prestación de la garantía requiere la presentación del aparato defectuoso y del justificante de compra (comprobante de caja), así como una breve descripción por escrito del defecto detectado y de las circunstancias en las que se haya producido dicho defecto, dentro del plazo de tres años.

Si el defecto está cubierto por nuestra garantía, le devolveremos el producto reparado o le suministraremos uno nuevo. La reparación o sustitución del producto no supone el inicio de un nuevo periodo de garantía.

Duración de la garantía y reclamaciones legales por vicios

La duración de la garantía no se prolonga por hacer uso de ella. Este principio también se aplica a las piezas sustituidas y reparadas. Si después de la compra del aparato, se detecta la existencia de daños o de defectos al desembalarlo, deben notificarse de inmediato. Cualquier reparación que se realice una vez finalizado el plazo de garantía estará sujeta a costes.

Alcance de la garantía

El aparato se ha fabricado cuidadosamente según estándares elevados de calidad y se ha examinado en profundidad antes de su entrega.

La prestación de la garantía se aplica a defectos en los materiales o errores de fabricación.

Esta garantía no cubre las piezas del producto normalmente sometidas al desgaste y que, en consecuencia, puedan considerarse piezas de desgaste ni los daños producidos en los componentes frágiles, p. ej., interruptores o piezas de vidrio.

Se anulará la garantía si el producto se daña o no se utiliza o mantiene correctamente. Para utilizar correctamente el producto, deben observarse todas las indicaciones especificadas en las instrucciones de uso. Debe evitarse cualquier uso y manejo que esté desaconsejado o frente al que se advierta en las instrucciones de uso.

El producto está previsto exclusivamente para su uso privado y no para su uso comercial. En caso de manipulación indebida e incorrecta, uso de la fuerza y apertura del aparato por personas ajenas a nuestros centros de asistencia técnica autorizados, la garantía perderá su validez.

Proceso de reclamación conforme a la garantía

Para garantizar una tramitación rápida de su reclamación, le rogamos que observe las siguientes indicaciones:

- Mantenga siempre a mano el comprobante de caja y el número de artículo (IAN) 460600_2401 como justificante de compra.
- Podrá ver el número de artículo en la placa de características del producto, grabado en el producto, en la portada de las instrucciones de uso (parte inferior izquierda) o en el adhesivo de la parte trasera o inferior del producto.

- Si se producen errores de funcionamiento u otros defectos, póngase primero en contacto con el departamento de asistencia técnica especificado a continuación **por teléfono** o **por correo electrónico**.

- Podrá enviar el producto calificado como defectuoso junto con el justificante de compra (comprobante de caja) y la descripción del defecto y de las circunstancias en las que se haya producido de forma gratuita a la dirección de correo proporcionada.



En www.lidl-service.com, podrá descargar este manual de usuario y muchos otros más, así como videos sobre los productos y software de instalación.

Con este código QR, accederá directamente a la página del Servicio Lidl (www.lidl-service.com) y podrá abrir las instrucciones de uso mediante la introducción del número de artículo (IAN) 460600_2401.

Asistencia técnica

ES Servicio España

Tel.: 900 984 989

E-Mail: kompernass@lidl.es

IAN 460600_2401

Importador

Tenga en cuenta que la dirección siguiente no es una dirección de asistencia técnica. Póngase primero en contacto con el centro de asistencia técnica especificado.

KOMPERNASS HANDELS GMBH

BURGSTRASSE 21

44867 BOCHUM

ALEMANIA

www.kompernass.com

Indholdsfortegnelse

Indledning	118
Anvendelsesområde	118
Anvendte advarsler og symboler	118
Information om varemærker	119
Sikkerhedsanvisninger	119
Sikkerhedsanvisninger for genopladelige batterier	121
Pakkens indhold	123
Beskrivelse af produktet	123
Før produktet bruges første gang	123
Opladning af det integrerede batteri	123
Anvendelse	124
Valg/indsætning af tilbehørsdel	124
Anvendelseseksempler	125
Tænd/sluk for produktet og valg af intensitet	125
Intensitetstrin	126
Rengøring og vedligeholdelse	126
Opbevaring	127
Afhjælpning af fejl	127
Bortskaffelse	128
Bortskaffelse af produktet	128
Bortskaffelse af emballage	128
Tekniske data	128
Garanti for Kompennass Handels GmbH	129
Service	130
Importør	130

Indledning

Tillykke med købet af dit nye produkt.



Du har valgt et produkt af høj kvalitet. Betjeningsvejledningen er en del af dette produkt. Den indeholder vigtige informationer om sikkerhed, anvendelse og bortskaffelse. Gør dig fortrolig med alle produktets betjenings- og sikkerhedsanvisninger før brug. Brug kun produktet som beskrevet og kun til de oplyste anvendelsesområder. Lad vejledningen følge med produktet, hvis du giver det videre til andre.

Anvendelsesområde

Dette produkt og dets tilbehørsdele er udelukkende beregnet til massage af muskulaturen på nakke, skuldre, arme, ryg (undtagen rygsøjlen), lår, lægge og sæde. Brug kun de dertil beregnede tilbehørsdele. Brug aldrig produktet direkte på knoglerne.

Produktet er udelukkende beregnet til anvendelse i private hjem og ikke til medicinsk eller kommercielt brug, og det kan ikke erstatte lægebehandling. Det er ikke beregnet til medicinsk eller terapeutisk brug eller til erhvervmæssige formål. Enhver anden anvendelse betragtes som værende uden for anvendelsesområdet.

Anvendte advarsler og symboler

I denne betjeningsvejledning anvendes følgende advarsler og symboler på emballagen og produktet (hvis de er relevante):

	<p>FARE! En advarsel med dette symbol og signalordet "FARE" angiver en umiddelbart forestående farlig situation, som medfører døden eller alvorlige kvæstelser, hvis faren ikke undgås.</p>
--	--

	<p>ADVARSEL! En advarsel med dette symbol og signalordet "ADVARSEL" angiver en mulig farlig situation, som kan medføre døden eller alvorlige kvæstelser, hvis faren ikke undgås.</p>
	<p>FORSIGTIG! En advarsel med dette symbol og signalordet "FORSIGTIG" angiver en mulig farlig situation, som kan medføre mindre eller moderate kvæstelser, hvis faren ikke undgås.</p>
	<p>OBS! En advarsel med dette symbol og signalordet "OBS" angiver en mulig situation, som kan medføre materielle skader, hvis situationen ikke undgås.</p>
	<p>"Bemærk" henviser til yderligere oplysninger, som gør det nemmere at bruge produktet.</p>
	<p>Læs vejledningen.</p>
	<p>Jævnstrøm/-spænding</p>
	<p>Brug kun produktet inden døre.</p>
	<p>Beskyttelsesklasse III (beskyttelse med lavspænding)</p>

Information om varemærker

- USB® er et registreret varemærke tilhørende USB Implementers Forum, Inc. Alle andre navne og produkter kan være varemærker eller registrerede varemærker, der tilhører deres respektive ejere.

Sikkerhedsanvisninger

⚠ FARE FOR ELEKTRISK STØD!

- Sørg for, at ladekablet ikke bliver vådt eller fugtigt. Læg ladekablet, så det ikke kommer i klemme eller beskadiges.
- Hold produktet og ladekablet væk fra varme overflader.
- Foretag ikke reparationer på produktet. Alle reparationer skal udføres af kundeservice eller af en kvalificeret reparatør.
- Åbn aldrig produktets kabinet. Der er ikke dele indeni, der skal vedligeholdes. Desuden mister du dine garantirettigheder.
- Sluk altid for produktet efter brug og før rengøring.

⚠ ADVARSEL! FARE FOR PERSONSKADER!

- Dette produkt kan bruges af børn fra 8 år og derover og af personer med nedsatte fysiske, sensoriske eller mentale evner eller manglende erfaring og/eller viden, hvis de er under opsyn eller undervises i sikker brug af produktet og de farer, der kan være forbundet med det.
- Rengöring och allmän service får bara göras av barn om någon vuxen håller uppsikt.
- Børn må ikke lege med produktet.
- Lad aldrig børn være alene med emballagematerialerne uden opsyn. Hold børn på afstand af emballagen. Der er fare for kvælning!
- Personer med pacemaker, kunstige led eller elektroniske implantater skal konsultere lægen, før produktet anvendes.
- Produktet må ikke anvendes i hjerteregionen, ansigtet eller intimområdet.

- Brug ikke produktet, hvis du lider af en eller flere af følgende sygdomme eller problemer: kredsløbsforstyrrelser, åreknuder, åbne sår, blå mærker, hudafskrabninger, venebetændelse, trombose, diabetes eller diskusprolaps.
- Brug aldrig produktet til børn, dyr, under graviditet, på hovedet og halsen eller på kropspartier, som er hævede, forbrændte, betændte, har eksem eller på anden måde er følsomme.
- Brug ikke produktet under tæpper eller puder. Brug aldrig produktet i nærheden af benzin eller andre letantændelige stoffer.
- Brug ikke produktet, mens du sover eller efter indtagelse af midler, som svækker reaktionsevnen (f.eks. smertestillende midler eller alkohol).
- Brug aldrig produktet direkte på knoglerne, f.eks. på rygsøjlen, skinnebenet, vristen eller lignende steder på kroppen.
- Brug kun produktet på kroppen, når denne er tør og ren.
- Afbryd omgående behandlingen med produktet, hvis massagen føles ubehagelig eller gør ondt.
- Brug ikke produktet i mere end 15 minutter uden afbrydelse. Sluk derefter for produktet i mindst 15 minutter, og lad det køle af.
- Stik ikke fingrene eller genstande ind i åbningerne til tilbehørsdelene. Hold langt hår på afstand af bevægelige dele.
- Brug kun produktet som angivet under anvendelsesområdet.

! OBS! MATERIELLE SKADER!

Brug kun produktet i indendørs rum.

- Brug kun produktet med det medfølgende tilbehør. Sørg for, at tilbehørsdelene altid kan bevæge sig frit. Brug udelukkende det medfølgende ladekabel til opladning af produktet.
- Ved anvendelse af en USB-strømforsyning skal der altid være let adgang til den anvendte stikkontakt, så USB-strømforsyningen hurtigt kan tages ud af stikkontakten i en farlig situation. Se betjeningsvejledningen til USB-strømforsyningen.
- Beskyt produktet og tilbehørsdelene mod stød, støv, kemikalier eller elektromagnetiske felter. Hold produktet på afstand af varmekilder (radiatorer, ovne og lign.), og udsæt det aldrig for kraftige temperatursvingninger.
- Brug ikke kraftige rengøringsmidler eller opløsningsmidler. De kan ødelægge overfladen.
- Hold ventilationsåbningen fri for støv, og dæk den ikke til.

Sikkerhedsanvisninger for genopladelige batterier

Produktet indeholder et genopladeligt litium-ionbatteri, eller batteriet er vedlagt produktet. Dette produkts genopladelige batteri kan ikke udskiftes.

⚠ EKSPLSIONSFARE!

- Åbn ikke det genopladelige batteri, og kortslut det ikke. Batteriet kan derved overophedes og eksplodere. Der er risiko for brand!
- Smid aldrig det genopladelige batteri ind i ild eller vand.
- Udsæt ikke batteriet for mekanisk belastning.
- Lad aldrig produktet være uden opsyn ved opladning.

⚠ ADVARSEL! FARE FOR KVÆSTELSER, HVIS DET GENOP- LADELIGE BATTERI LÆKKER!

- Høje temperaturer kan påvirke batteriet. Undgå direkte påvirkning fra solens stråler og varmekilder som f.eks. radiatorer i nærheden.
- Under ekstreme forhold kan batterierne lække. Undgå kontakt med hud, øjne og slimhinder. Ved kontakt skal de pågældende steder skylles med rigeligt rent vand, og der skal søges lægehjælp.
- Lækkede eller beskadigede batterier kan forårsage ætsninger på huden. Bær altid beskytteshandsker, hvis du skal røre ved batteriet.

ⓘ OBS!

- Opbevar aldrig produktet i afladet tilstand. Længere opbevaring i afladet tilstand kan medføre, at batteriet beskadiges permanent. Hvis produktet skal opbevares i længere tid, skal batteriets opladningstilstand kontrolleres regelmæssigt. Den optimale opladningstilstand er mellem 50 - 80%.

Pakkens indhold

Produktet leveres som standard med følgende dele:

- Massagepistol
 - 5 tilbehørsdele (1 kuglehoved, 1 konisk hoved, 1 U-formet hoved, 1 fladt hoved og 1 luftpolster-hoved)
 - Opbevaringstaske
 - Netadapter med USB-ladekabel
 - Betjeningsvejledning
- 1) Tag alle delene samt betjeningsvejledningen ud af kassen.
 - 2) Fjern alle emballagematerialer og eventuelle klæbemærker på produktet.
 - 3) Fjern beskyttelsesfolien fra displayet ②.

ⓘ BEMÆRK

- ▶ Kontrollér umiddelbart efter udpakning, at alle dele er leveret med, og at de ikke er beskadiget. Henvend dig til serviceafdelingen ved behov.

Beskrivelse af produktet

Figur A (se klap-ud-siden):

- ① Ventilationsåbning
- ② Display / intensitetsindikator
- ③ TÆND-/SLUK-knap 
- ③a Knapper + og - til indstilling af intensitetstrin
- ④ Batteriniveauidikator
- ⑤ Håndtag
- ⑥ Ringindikator
- ⑦ Tilslutningsindgang
- ⑧ USB-stik (type C)
- ⑨ USB-ladekabel (USB type A til USB type C)
- ⑩ Optag til tilbehørsdele

Figur B:

- ⑪ Kuglehoved
- ⑫ Fladt hoved
- ⑬ Konisk hoved

- ⑭ U-formet hoved
- ⑮ Luftpolster-hoved
- ⑯ Opbevaringstaskes

Før produktet bruges første gang

- Oplad batteriet som beskrevet i kapitlet **Opladning af det integrerede batteri.**

Opladning af det integrerede batteri

⚠ FARE! ELEKTRISK STØD!

- ▶ Oplad kun produktet indendørs under tørre forhold og ikke i nærheden af vand som f.eks. en vask, der er fyldt med vand.

ⓘ BEMÆRK

- ▶ USB-ladekablet ⑨ og tilslutningsindgangen ⑦ bruges til opladning af det integrerede batteri. De er ikke beregnet til dataoverførsel.
- ▶ Brug til opladning af produktet kun en USB-netadapter af beskyttelsesklasse II, som er godkendt til anvendelse med husholdningsapparater og som har en udgangsspænding på 5 V \equiv og en udgangsstrøm på maks. 2 A.
- ▶ Brug udelukkende det medfølgende USB-ladekabel ⑨ til opladning af det integrerede batteri. Fjern USB-ladekablet ⑨ fra produktet, når opladningen er afsluttet.
- ▶ Driftstiden med fuldt opladet batteri er ca. 2,5 - 4 timer afhængigt af intensitetsniveauet.
- ▶ Under opladningen lyser $\square H$ i displayet ②. Produktet kan ikke anvendes under opladningen.

- 1) Sørg for, at produktet er slukket.
- 2) Sæt USB-stikket ⑧ ind i USB-indgangen ⑦, som befinder sig på undersiden af håndtaget ⑤.
- 3) Forbind USB-ladekablet ⑨ med en egnet netadapter, og sæt netadapteren i en stikkontakt.

- ✓ Når ringindikatoren ⑥ lyser grønt, er produktet ladet helt op.

Ringindikatoren ⑥ har følgende betydninger:

Ringindikator ⑥	Betydning
Lyser rødt	Batteriet er svagt
Blinker grønt	Produktet oplades
Lyser grønt	Ved opladning: Batteriet er ladet helt op Ved drift: Batteristanden er tilstrækkelig

- 4) Afbryd produktet fra strømforsyningen, og tag USB-ladekablet ⑨ af produktet.

Batteriet kan oplades når som helst, uanset hvor meget det er ladet op.

Hver af de 4 LED'er til batteriniveauidikatoren ④ viser 25% opladning.

- Hvis 3 af de 4 LED'er f.eks. lyser, betyder det, at batteriet stadig skal oplades 75%.
- Hvis kun 1 enkelt LED er tændt, har batteriet stadig en kapacitet på 25%. Hvis batteriopladningen kommer under 5%, begynder den sidste LED at blinke. Oplad omgående produktet, for at undgå skader på batteriet.
- Når produktet oplades, blinker den respektive LED, indtil batteriet er ladet tilstrækkeligt op. Derefter lyser den konstant. Ved fuld opladning lyser alle 4 LED'er konstant.





Anvendelse

Med dette produkt kan du give dig selv eller andre en beroligende og effektiv triggerpunktsmassage. Triggerpunktsmassage kan afspænde musklerne eller virke stimulerende, så spændinger, smerter og træthed lindres. Massagepistolen giver en kraftig, intensiv massage på lår, lægmuskler, skuldre, arme og ryggen (undtagen rygsøjlen). Afhængigt af spændingerne i kropsdelene, der skal behandles, anbefales en behandlingstid på maksimalt ca. 15 minutter.

Massagen skal altid føles behagelig. Lettere rødmen på de behandlede dele, som også kan vise sig som lette hævelser, er en normal reaktion, da massagen målrettet stimulerer gennemblødning. Hvis du registrerer voldsomme reaktioner på huden, skal du dog afslutte anvendelsen og søge lægehjælp.

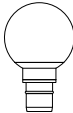
Valg/indsætning af tilbehørsdel

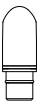
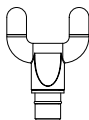
- 1) Vælg tilbehørsdelen, der passer til den ønskede behandling og kropspartiet på følgende måde:

Tilbehørsdel	Egnet til:
⑪ 	Rolig og blid massage til afspænding af mindre muskelgrupper, f.eks. på overarme, skuldre, talje og ben.
⑫ 	Større områder på hele kroppen som f.eks. sæde, lår og ryg (undtagen rygsøjlen).
⑬ 	Målrettet og punktuelt massage af dybe muskeltvæv, f.eks. på fodsålerne, håndfladerne, musklerne på skulderbladene.
⑭ 	Rolig og kraftig 2-punktsstimulation af den dybe muskulatur i den nederste del af ryggen (undtagen rygsøjlen), nakken, akillesenen.
⑮ 	Blid, velgørende bankemassage på følsomme kropspartier, f.eks. nakken, skuldrene, håndleddene og fødderne.

- 2) Sæt den ønskede tilbehørsdel ind i optaget ⑩ og tryk den ind indtil stop (fig. 1):

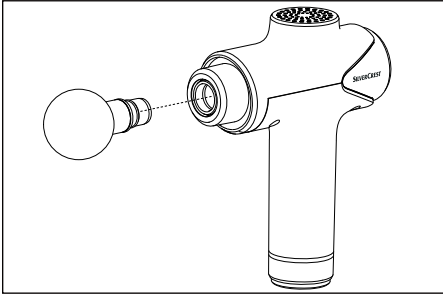

fig. 1

- 3) For at skifte tilbehørsdelen skal du trække forsigtigt i den vandret og evt. dreje den en smule ud af optaget 10.

Anvendelseksemppler

i BEMÆRK

- ▶ Sæt ikke tilbehørsdelene direkte på knoglerne, men kun på muskelvævet.

Anvendelseksemppler på armene (fig. 2), lårene (fig. 3), fodsålerne (fig.4), akillessenen (fig. 5) og nakken (fig. 6).

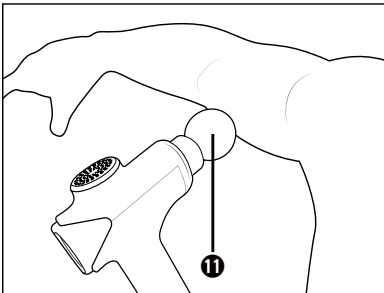

fig. 2

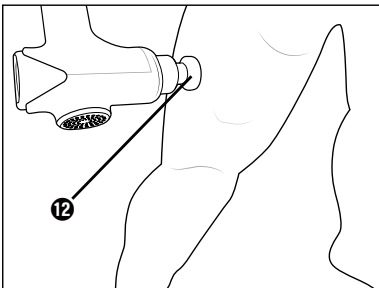

fig. 3

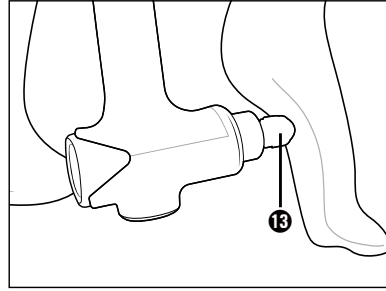

fig. 4

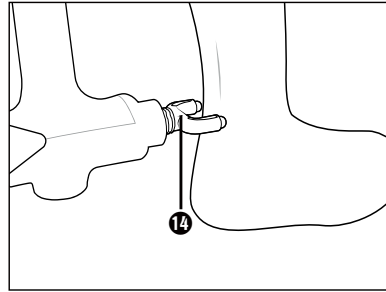

fig. 5

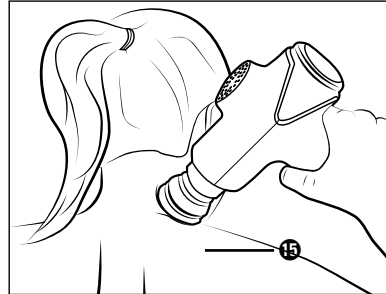







fig. 6

Tænd/sluk for produktet og valg af intensitet

- 1) Tænd for produktet ved at trykke på TÆND-/SLUK-knappen  9, og hold den inde i ca. 2 sekunder.
 - ✓ Ringindikatoren  6 lyser. Displayet  2 viser .
- 2) Tryk på knappen  3a for at starte produktet.

- ✓ Displayet **2** viser intensitetstrinet **01**. Produktet begynder at massere med intensitetstrinet **01**.
- 3) Tryk kort på knappen **+**, for at øge intensitetstrinet **3a**. Tryk kort på knappen **-** **3a**, for at reducere intensitetstrinet.
 - ✓ Ved hvert tryk ændres intensiteten med et trin. Det vises på displayet **2**.
- 4) Massér det ønskede kropsparti ved at bevæge tilbehørsdelen blidt frem og tilbage på muskelområdet.

i BEMÆRK

- ▶ Tryk ikke for kraftigt, da produktet ellers slukkes automatisk efter nogle sekunder for at beskytte motoren mod mulig overbelastning. Hvis denne beskyttelsesanordning er udløst, vises **E** i displayet **2**. Du skal så starte produktet igen.
- 5) For at afbryde massagen skal du trykke kort på TÆND-/SLUK-knappen **U** **3**. Hvis du ikke skal bruge produktet længere, skal du slukke det ved at trykke på TÆND-/SLUK-knappen **U** **3** og holde den inde i ca. 2 sekunder.

i BEMÆRK

- ▶ Produktet er udstyret med en automatisk slukning for at undgå overophedning. Efter 15 minutters kontinuerlig drift, slukker produktet automatisk. Lad produktet skøle af i mindst 15 minutter, før du sætter det i gang igen.
- ▶ Hvis du ikke vælger et intensitetstrin, efter at du har tændt for produktet (display **2** viser **00**), eller produktet ikke anvendes længere end 5 minutter, slukkes produktet automatisk efter 5 minutter.

Intensitetstrin

Massagens intensitet varierer på følgende måde afhængigt af det valgte trin:

Trin	Intensitet
00	Stand-by
01	1800 o/min.
02	1935 o/min.
03	2065 o/min.
04	2200 o/min.
05	2335 o/min.
06	2470 o/min.
07	2600 o/min.
08	2735 o/min.
09	2870 o/min.
10	3000 o/min.

Rengøring og vedligeholdelse

⚠ FARE! ELEKTRISK STØD!

- ▶ Rengør ikke produktet, mens det lades op. Sluk altid for produktet før rengøring.
- ▶ Sørg for, at der ikke kommer fugt ind i produktet under rengøring.

! OBS!

- ▶ Brug ikke skurepulver eller stærke rengøringsmidler. De kan beskadige overfladen!
- 1) Sørg for, at produktet er slukket.
 - 2) Sørg for, at produktet ikke er forbundet med en netadapter. Frakobl USB-ladekablet **4** fra produktet, hvis det er sat i.
 - 3) Tør produktet af med en let fugtet klud. Brug ikke opløsningsmidler eller rensmidler, som angriber plast. Ved behov tilsættes lidt opvaskemiddel til kluden. Skyl af med rent vand. Sørg for, at der ikke trænger fugt eller væske ind i produktet!

- 4) For at rengøre tilbehørsdelene hygiejnisk skal du rengøre dem med vand og et mildt rengøringsmiddel og derefter skylle dem af med rent vand.
- 5) Lad delene tørre godt, inden de opbevares eller tages i brug igen.

! OBS!

- ▶ Opbevar aldrig produktet i afladet tilstand. Længere opbevaring i afladet tilstand kan medføre, at batteriet beskadiges permanent. Hvis produktet skal opbevares i længere tid, skal batteriets opladningstilstand kontrolleres regelmæssigt. Den optimale opladningstilstand er mellem 50 - 80%.

Opbevaring

Opbevar produktet i opbevaringstasken  et rent, tørt og støvfrit sted uden direkte sol.

Oplad batteriet med jævne mellemrum for at sikre det lang levetid.

Afhjælpning af fejl

Fejl	Årsag	Løsning
Produktet fungerer ikke.	Det genopladelige batteri er tomt.	Lad produktet op.
	Produktet er defekt.	Kontakt serviceafdelingen.
Displayet  viser E.	Beskyttelsen mod overbelastning er udløst.	Start produktet igen. Tryk ikke for kraftigt, når du masserer.
Displayet  viser [H.	Produktet oplades og kan ikke anvendes.	Vent, til batteriet er ladet helt op.

Hvis du ikke kan løse problemet ved at følge de angivne trin, bedes du henvende dig til vores serviceafdeling (se kapitlet **Service**).

Bortskaffelse

Gælder kun for Frankrig:



Points de collecte sur www.quefairedemesdechets.fr
Privilégiez la réparation ou le don de votre appareil !



Produktet, emballagen og betjeningsvejledning kan genbruges, er

underlagt et udvidet producentansvar og indsamles sorteret.

Bortskaffelse af produktet



Det viste symbol med den overstregede affaldscontainer på hjul viser, at dette produkt er underlagt direktivet 2012/19/EU. Dette

direktiv angiver, at produktet ikke må bortskaffes sammen med det normale husholdningsaffald, når dets brugstid er omme, men skal afleveres på specielle indsamlingssteder, genbrugspladser eller affaldsvirksomheder.

Denne bortskaffelse er gratis for dig. Skån miljøet, og bortskaf produktet korrekt.

Hvis det udtjente produkt indeholder persondata, er du selv ansvarlig for sletningen, før du afleverer det.

Fjern de gamle batterier fra produktet, hvis det kan ske uden at ødelægge produktet, og aflever dem til separat indsamling, før det udtjente produkt bortskaffes. Ved indbyggede genopladelige batterier skal der gøres opmærksom på ved bortskaffelsen, at produktet indeholder et genopladeligt batteri.

Det integrerede genopladelige batteri i dette produkt kan ikke tages ud til bortskaffelse.



Du kan få oplysninger hos kommunen om bortskaffelse af udtjente produkter.

Bortskaffelse af emballage



Emballeringsmaterialerne er valgt ud fra kriterier som miljøførlighed og bortskaffelsesteknik og kan derfor genbruges. Bortskaf emballagematerialer, som du ikke skal bruge mere, efter de lokalt gældende forskrifter.



Bortskaf emballagen miljøvenligt. Vær opmærksom på mærkningen på de forskellige emballagematerialer, og aflever dem sorteret til bortskaffelse. Emballagematerialerne er mærket med forkortelserne (a) og tallene (b) med følgende betydning: 1-7: Plast, 20-22: Papir og pap, 80-98: Kompositmaterialer.

Tekniske data

Produkt	
Indgangsspænding	5,0 V ===
Indgangsstrøm	2,0 A
Integreret genopladeligt batteri (li-ion)	3000 mAh / 7,4 V === / 22,2 Wh
Beskyttelsesklasse	III / III
	Aftagelig forsyningsenhed

Garanti for Kompernass Handels GmbH

Kære kunde

På dette produkt får du 3 års garanti fra købsdatoen. I tilfælde af mangler ved produktet har du en række juridiske rettigheder i forhold til sælgeren af produktet. Dine juridiske rettigheder forringes ikke af den nedenfor anførte garanti.

Garantibetingelser

Garantiperioden begynder på købsdatoen. Opbevar venligst kvitteringen et sikkert sted. Den er nødvendig for at kunne dokumentere købet.

Hvis der inden for tre år fra dette produkts købsdato opstår en materiale- eller fabrikationsfejl, vil produktet – efter vores valg – blive repareret eller udskiftet, eller købsprisen vil blive refunderet gratis til dig. Denne garantiydelse forudsætter, at det defekte produkt afleveres, og købsbeviset (kvitteringen) forevises i løbet af fristen på tre år, og at der gives en kort skriftlig beskrivelse af, hvori manglen består, og hvornår den er opstået.

Hvis defekten er dækket af vores garanti, får du et repareret eller et nyt produkt retur. Reparation eller ombytning af produktet udløser ikke en ny garantiperiode.

Garantiperiode og juridiske mangelkrav

Garantiperioden forlænges ikke, hvis der gøres brug af garantien. Det gælder også for udskiftede og reparerede dele. Skader og mangler, som eventuelt allerede fandtes ved køb, samt manglende dele, skal anmeldes straks efter udpakningen. Når garantiperioden er udløbet, er reparation af skader betalingspligtig.

Garantiens omfang

Produktet er produceret omhyggeligt efter strenge kvalitetsretningslinjer og testet grundigt inden leveringen.

Garantien dækker materiale- og fabrikationsfejl. Denne garanti omfatter ikke produktdele, der er udsat for normal slitage og derfor kan betragtes som sliddele, eller skader på skrøbelige dele som f.eks. kontakter eller dele af glas.

Denne garanti bortfalder, hvis produktet er blevet beskadiget, ikke er forskriftsmæssigt anvendt eller vedligeholdt. For at sikre forskriftsmæssig anvendelse af produktet skal alle anvisninger nævnt i betjeningsvejledningen nøje overholdes. Anvendelsesformål og handlinger, som frarådes eller der advares imod i betjeningsvejledningen, skal ubetinget undgås.

Produktet er kun beregnet til privat og ikke til kommercielt brug. Ved misbrug og u hensigtsmæssig brug, anvendelse af vold og ved indgreb, som ikke er foretaget af vores autoriserede serviceafdeling, bortfalder garantien.

Afvikling af garantisager

For at sikre en hurtig behandling af din anmeldelse bør du følge nedenstående anvisninger:

- Ved alle forespørgsler bedes du have kvitteringen og artikelnummeret (IAN) 460600_2401 klar som dokumentation for købet.
- Artikelnummeret kan du finde på typeskiltet på produktet, som indgravering på produktet, på betjeningsvejledningens forside (nederst til venstre) eller som klæbemærke på bag- eller undersiden af produktet.
- Hvis der opstår funktionsfejl eller øvrige mangler, bedes du først kontakte nedenævnte serviceafdeling **telefonisk** eller **via e-mail**.
- Et produkt, der er registreret som defekt, kan du derefter indsende portofrit til den oplyste serviceadresse med vedlæggelse af købsbevis (kvittering) og en beskrivelse af, hvori manglen består, og hvornår den er opstået.



På www.lidl-service.com kan du downloade denne og mange andre manualer, produktvideoer og installationssoftware.

Med denne QR-kode kommer du direkte til Lidl-servicesiden (www.lidl-service.com) og kan åbne den ønskede betjeningsvejledning ved indtastning af artikelnummeret (IAN) 460600_2401.

Service

DK Service Danmark

Tel.: 32 710005

E-Mail: kompnass@lidl.dk

IAN 460600_2401

Importør

Bemærk at den efterfølgende adresse ikke er en serviceadresse. Kontakt først det nævnte servicested.

KOMPERNASS HANDELS GMBH

BURGSTRASSE 21

44867 BOCHUM

TYSKLAND

www.kompnass.com

Indice

Introduzione	132
Uso conforme	132
Avvertenze e simboli utilizzati	132
Note sui marchi commerciali	133
Avvertenze di sicurezza	133
Avvertenze relative alla sicurezza per le batterie	135
Materiale in dotazione	137
Descrizione dell'apparecchio	137
Prima del primo impiego	137
Caricamento della batteria integrata	137
Uso	138
Scelta/collocazione dell'accessorio	138
Esempi di applicazione	139
Accensione/spengimento dell'apparecchio e selezione dell'intensità	140
Livelli di intensità	140
Pulizia e manutenzione	141
Conservazione	141
Risoluzione degli errori	142
Smaltimento	142
Smaltimento dell'apparecchio	142
Smaltimento dell'imballaggio	143
Dati tecnici	143
Garanzia della Kompernass Handels GmbH	143
Assistenza	144
Importatore	144

Introduzione

Congratulazioni per l'acquisto del nuovo apparecchio.

 È stato scelto un prodotto di alta qualità. Il manuale di istruzioni è parte integrante del presente prodotto. Esso contiene importanti note sulla sicurezza, sull'uso e sullo smaltimento. Prima di utilizzare il prodotto, acquisire dimestichezza con tutte le note relative ai comandi e alla sicurezza. Utilizzare il prodotto solo come descritto e per i campi d'impiego indicati. In caso di cessione del prodotto a terzi, consegnare anche tutta la relativa documentazione.

Uso conforme









Questo apparecchio e i suoi accessori sono destinati esclusivamente a massaggiare la muscolatura di nuca, spalle, braccia, schiena (esclusa la colonna vertebrale), cosce, polpacci e sedere. Utilizzare solo gli appositi accessori. Non utilizzare l'apparecchio direttamente sulle ossa.

L'apparecchio è destinato esclusivamente all'uso in proprio in ambiente privato, non è previsto per l'uso medico o commerciale e non può sostituire un trattamento medico. Non è previsto per l'impiego a fini medico-terapeutici o commerciali. Un uso diverso o esulante da quanto sopra riportato è considerato non conforme.

Avvertenze e simboli utilizzati

Nel presente manuale di istruzioni, sulla confezione e sull'apparecchio vengono utilizzati gli avvisi e i simboli seguenti (se pertinenti):

	<p>PERICOLO! Un avviso con questo simbolo e la parola di segnalazione "PERICOLO" indica una situazione di pericolo immediata che, se non viene evitata, ha come conseguenza la morte o una grave lesione.</p>
---	--

	<p>AVVERTENZA! Un avviso con questo simbolo e la parola di segnalazione "AVVERTENZA" indica una possibile situazione di pericolo che, se non viene evitata, potrebbe avere come conseguenza la morte o una grave lesione.</p>
	<p>CAUTELA! Un avviso con questo simbolo e la parola di segnalazione "Cautela" indica una possibile situazione di pericolo che, se non viene evitata, potrebbe avere come conseguenza una lesione di entità lieve o moderata.</p>
	<p>ATTENZIONE! Un avviso con questo simbolo e la parola di segnalazione "ATTENZIONE" indica una possibile situazione che, se non viene evitata, potrebbe avere come conseguenza danni materiali.</p>
	<p>Una nota fornisce ulteriori informazioni volte a facilitare l'uso dell'apparecchio.</p>
	<p>Leggere le istruzioni.</p>
	<p>Corrente/tensione continua</p>
	<p>Utilizzare il dispositivo solo al chiuso.</p>
	<p>Classe di protezione III (protezione tramite bassissima tensione)</p>

Note sui marchi commerciali

- USB® è un marchio registrato di USB Implementers Forum, Inc. Tutti gli altri nomi e prodotti possono essere marchi o nomi registrati dei rispettivi proprietari.

Avvertenze di sicurezza

PERICOLO DI FOLGORAZIONE!

- Assicurarsi che il cavo di carica non sia esposto all'acqua o all'umidità. Condurlo in modo tale da impedire che si incastri o danneggi.
- Mantenere l'apparecchio e il cavo di carica lontani dalle superfici roventi.
- Non effettuare riparazioni all'apparecchio. Qualsiasi riparazione deve essere effettuata dall'assistenza clienti o da personale specializzato qualificato.
- Non aprire mai l'alloggiamento dell'apparecchio. All'interno dell'apparecchio non si trovano componenti che necessitano di manutenzione. Inoltre decade il diritto alla garanzia
- Spegnere l'apparecchio dopo l'uso e prima di pulirlo.

AVVERTENZA! PERICOLO DI LESIONI!

- Questo apparecchio può essere utilizzato da bambini a partire dagli 8 anni di età e da persone con capacità fisiche, sensoriali o mentali ridotte o insufficiente esperienza o conoscenza, solo se sorvegliati o istruiti sull'uso sicuro dell'apparecchio e qualora ne abbiano compreso i pericoli associati.
- La pulizia e la manutenzione a cura dell'utente non devono essere eseguite da bambini se non sorvegliati.
- I bambini non devono giocare con il apparecchio.
- Non lasciare mai il materiale di imballaggio incustodito in presenza di bambini. Tenere lontani i bambini dall'imballaggio. Sussiste pericolo di soffocamento!

- I portatori di pace-maker, articolazioni artificiali o impianti elettronici devono consultare un medico prima di utilizzare l'apparecchio.
- Non utilizzare l'apparecchio nella zona del cuore, nella zona del volto e nelle zone intime.
- Non utilizzare l'apparecchio se si è affetti da una o più delle seguenti patologie: disturbi della circolazione, vene varicose, ferite aperte, contusioni, screpolature, infiammazioni venose, trombosi, diabete o ernia discale.
- Non utilizzare mai l'apparecchio su bambini, animali, in caso di gravidanza, sulla testa, sul collo o su parti del corpo affette da gonfiori, ustioni, infiammazioni, eczemi, ferite o parti sensibili.
- Non utilizzare l'apparecchio sotto coperte o cuscini. Non utilizzare l'apparecchio nelle vicinanze di benzina o altri materiali infiammabili
- Non utilizzare l'apparecchio mentre si dorme o dopo l'assunzione di sostanze che riducono le capacità di reazione (ades. antidolorifici o alcol).
- Non utilizzare mai l'apparecchio direttamente sulle ossa, ad es. su colonna vertebrale, stinco, collo del piede o punti simili del corpo.
- Usare l'apparecchio solo su una superficie del corpo asciutta e pulita.
- Interrompere subito il trattamento con l'apparecchio se si trova il massaggio spiacevole o si percepisce dolore.
- Un'applicazione ininterrotta non deve durare più di 15 minuti. Spegnerne quindi l'apparecchio per almeno 15 minuti e lasciarlo raffreddare.
- Non inserire dita o oggetti nell'apertura per gli accessori. Tenere i capelli lunghi lontani dalle parti mobili.
- Utilizzare l'apparecchio solo conformemente alla destinazione d'uso.

! ATTENZIONE! DANNI MATERIALI

Utilizzare l'apparecchio solo in luoghi chiusi.

- Utilizzare l'apparecchio solo con gli accessori forniti. Assicurarsi che gli accessori possano muoversi sempre liberamente. Per caricare l'apparecchio utilizzare solo il cavo di carica in dotazione.
- In caso di utilizzo di un alimentatore USB, la presa di rete utilizzata deve sempre essere facilmente accessibile per consentire il rapido scollegamento dell'alimentatore USB in una situazione di pericolo. Osservare anche il manuale di istruzioni fornito dal produttore dell'alimentatore USB.
- Proteggere l'apparecchio e gli accessori da urti, polvere, sostanze chimiche o campi elettromagnetici. Tenere lontano l'apparecchio da fonti di calore (termosifoni, forni o simili) e non esporlo a forti variazioni termiche.
- Non usare detersivi aggressivi o solventi. In caso contrario, si potrebbero arrecare danni alla superficie.
- Mantenere le aperture di aerazione sempre libere dalla polvere e non coprirle.

Avvertenze relative alla sicurezza per le batterie

Il prodotto è dotato di una batteria agli ioni di litio e la batteria è acclusa al prodotto. La batteria di questo apparecchio non è sostituibile.

⚠ PERICOLO DI ESPLOSIONE!

- Non aprire la batteria e non metterla in cortocircuito. In caso contrario la batteria potrebbe surriscaldarsi e scoppiare. Sussiste il pericolo di incendio!
- Non gettare mai la batteria nel fuoco o in acqua.
- Non esporre la batteria a sollecitazioni meccaniche.
- Non lasciare mai l'apparecchio incustodito durante la ricarica.

⚠ AVVERTENZA! PERICOLO DI LESIONI CAUSATE DALLA FUORIUSCITA DI LIQUIDO DALLA BATTERIA!

- Le temperature elevate possono avere effetti sulla batteria. Evitare l'irradiazione solare diretta e la vicinanza a fonti di calore, ad es. termosifoni.
- In condizioni estreme possono verificarsi perdite dalle celle delle batterie. Evitare il contatto con pelle, occhi e mucose. In caso di contatto accidentale sciacquare le aree interessate con abbondante acqua pulita e rivolgersi a un medico.
- Le batterie che hanno perduto liquido o sono danneggiate possono causare irritazioni cutanee. Indossare sempre guanti protettivi quando si rende necessario toccare le batterie.

⚠ ATTENZIONE!

- Non conservare mai l'apparecchio con la batteria scarica. La conservazione prolungata dell'apparecchio con la batteria scarica può causare danni irreparabili alla batteria. Se si intende conservare l'apparecchio per un periodo prolungato, occorre controllare periodicamente la carica della batteria. La carica ottimale è compresa tra il 50% e l'80%.

Materiale in dotazione

La fornitura standard dell'apparecchio comprende i seguenti componenti:

- Pistola massaggiante
- 5 accessori (1 estremità sferica, 1 conica, 1 a U, 1 piatta e 1 a cuscino d'aria)
- Custodia
- Adattatore di rete con cavo di carica USB
- Manuale di istruzioni

- 1) Prelevare dal cartone tutte le parti dell'apparecchio e il manuale di istruzioni.
- 2) Rimuovere tutto il materiale di imballaggio ed eventuali adesivi dall'apparecchio.
- 3) Rimuovere la pellicola protettiva dal display ②.

❗ NOTA

- ▶ Controllare il volume della fornitura subito dopo il disimballaggio in relazione a completezza e integrità. Se necessario, rivolgersi al servizio clienti.

Descrizione dell'apparecchio

Figura A (vedere pagina pieghevole):

- ① Aperture di aerazione
- ② Display/indicatore di intensità
- ③ Tasto On/Off ⏻
- ③a Tasti + e - per la selezione del livello di intensità
- ④ Indicatore dello stato della batteria
- ⑤ Impugnatura
- ⑥ Anello luminoso
- ⑦ Presa
- ⑧ Connettore USB (tipo C)
- ⑨ Cavo di carica USB (da USB tipo A a USB tipo C)
- ⑩ Attacco per gli accessori

Figura B:

- ⑪ Estremità sferica
- ⑫ Estremità piatta
- ⑬ Estremità conica
- ⑭ Estremità a U
- ⑮ Estremità a cuscino d'aria
- ⑯ Custodia

Prima del primo impiego

- Caricare la batteria come descritto al capitolo **Caricamento della batteria integrata**.

Caricamento della batteria integrata

⚠ PERICOLO! RISCHIO DI FOLGORAZIONE!

- ▶ Caricare l'apparecchio solo in luoghi chiusi e asciutti e non vicino all'acqua, ad esempio accanto o sopra un lavabo pieno d'acqua.

❗ NOTA

- ▶ Il cavo di carica USB ⑨ e la presa ⑦ servono solo a caricare la batteria integrata. Non sono adatti al trasferimento di dati.
- ▶ Per caricare l'apparecchio utilizzare solo un alimentatore USB con grado di protezione II, una tensione di uscita di 5 V $\overline{=}$ e una corrente di uscita di massimo 2 A, omologata per l'utilizzo con utensili domestici.
- ▶ Per caricare la batteria integrata utilizzare esclusivamente il cavo di carica USB ⑨ in dotazione. Al termine del processo di carica rimuovere il cavo di carica USB ⑨ dall'apparecchio.
- ▶ Con la batteria completamente carica, l'apparecchio può funzionare per circa 2,5 - 4 ore, a seconda del livello di intensità selezionato.
- ▶ Durante il processo di carica nel display ② si illumina $\square H$. L'apparecchio non può essere usato durante il processo di caricamento.

- 1) Assicurarsi che l'apparecchio sia spento.
- 2) Inserire il connettore USB ❸ nella presa USB ❷ situata sul lato inferiore dell'imputatura ❺.
- 3) Collegare il cavo di carica USB ❹ ad un adattatore di rete idoneo e inserire l'adattatore di rete in una presa di corrente.
 - ✓ Quando l'anello luminoso ❻ si illumina con luce verde, l'apparecchio è completamente carico.

L'anello luminoso ❻ ha i seguenti significati:

Anello luminoso ❻	Significato
è acceso con luce rossa	Batteria quasi scarica
lampeggia con luce verde	L'apparecchio è in carica
è acceso con luce verde	Durante la ricarica: batteria completamente carica Durante il funzionamento: livello batteria sufficiente

- 4) Scollegare l'apparecchio dall'alimentazione elettrica e staccare il cavo di carica USB ❹ dall'apparecchio.

La batteria può essere ricaricata in qualsiasi momento e con qualunque livello di carica.

Ognuno dei 4 LED dell'indicatore dello stato della batteria ❹ indica il 25 % di carica.

- Se ad esempio ci sono 3 LED accesi di 4 significa che la batteria è carica al 75 %.
- Se rimane solamente 1 LED acceso la batteria ha una carica residua del 25 %. Se la carica è inferiore al 5 % l'ultimo LED inizia a lampeggiare. Ricaricare subito l'apparecchio per evitare danni alla batteria.
- Durante il processo di carica dell'apparecchio, ogni LED lampeggia finché non viene raggiunto il relativo livello di carica. Poi si accende con luce fissa. Quando la batteria è completamente carica tutti e 4 i LED restano accesi con luce fissa.

Uso



Con questo apparecchio si può effettuare per se stessi o per altri un massaggio trigger point calmante ed efficace. I massaggi trigger point possono rilassare i muscoli o avere un effetto stimolante per alleviare tensioni, dolori e stanchezza. La pistola massaggiante offre un massaggio energico e intenso per cosce, polpacci, spalle, braccia e area della schiena (esclusa la colonna vertebrale).

Si consiglia che la durata del trattamento non superi i 15 minuti in funzione dell'entità delle tensioni presenti nella parte del corpo da trattare.

Il massaggio deve sempre risultare piacevole. Un leggero arrossamento delle zone trattate, fino a leggeri ematomi, sono effetti secondari normali, poiché il massaggio stimola in modo mirato l'irrorazione sanguigna. Se tuttavia si dovessero riscontrare reazioni cutanee eccessive, interrompere l'utilizzo e consultare un medico.

Sceita/collocazione dell'accessorio

- 1) Scegliere come segue l'accessorio adeguato al trattamento desiderato e alla parte del corpo:

Accessorio	Adatto a:
❶ 	Massaggio dolce e uniforme per rilassare piccoli gruppi muscolari, ad es. in braccia, spalle, vita e gambe.
❷ 	Vaste superfici in tutto il corpo, ad es. sedere, coscia e schiena (eccetto la colonna vertebrale).
❸ 	Massaggio mirato e specifico di tessuto muscolare profondo, ad es. in piante dei piedi, palmi delle mani, muscoli delle scapole.

 <p>14</p>	<p>Stimolazione intensa e contemporanea di 2 punti della muscolatura profonda di zona lombare (eccetto la colonna vertebrale), nuca, tendine d'Achille.</p>
 <p>15</p>	<p>Un massaggio a impulsi delicato e piacevole per parti delicate del corpo, ad esempio per nuca, spalle, polsi e piedi.</p>

2) Inserire l'accessorio desiderato nell'attacco **10** e spingervelo dentro fino alla battuta (fig. 1):

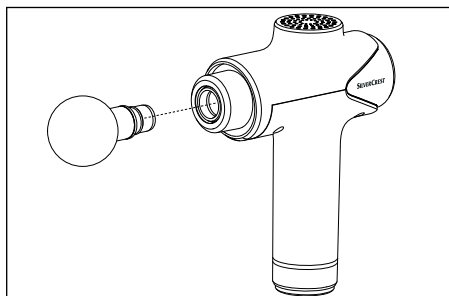

fig. 1

3) Per cambiare l'accessorio, tirarlo con cautela in senso orizzontale, eventualmente ruotandolo un poco, ed estrarlo dall'attacco **10**.

Esempi di applicazione

i NOTA

- Non applicare gli accessori direttamente alle ossa bensì solo al tessuto muscolare.

Esempi di applicazione su braccia (fig. 2), cosce (fig. 3), piante dei piedi (fig. 4), tendine d'Achille (fig. 5) e nuca (fig. 6).

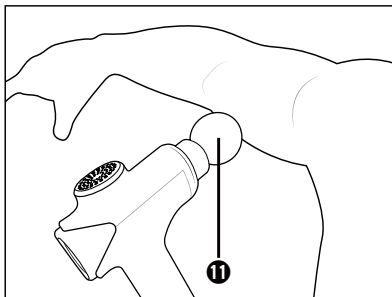

fig. 2

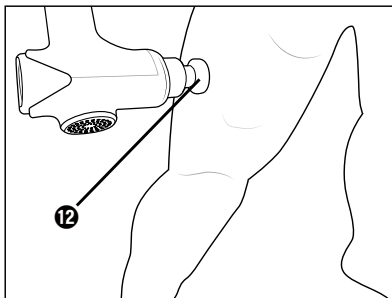

fig. 3

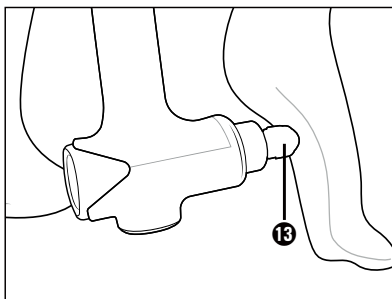

fig. 4

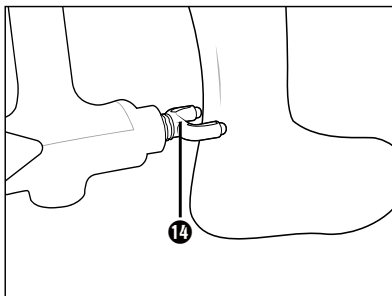

fig. 5

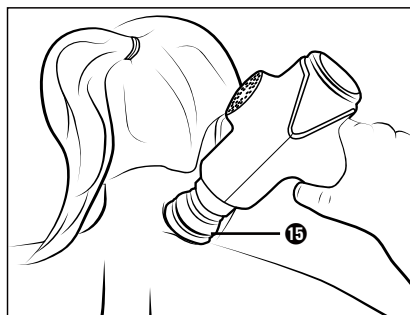

fig. 6

Accensione/spengimento dell'apparecchio e selezione dell'intensità

1) Accendere l'apparecchio tenendo premuto il tasto On/Off  **3** per circa 2 secondi.

- ✓ L'anello luminoso **6** si illumina. Il display **2** indica **00**.

2) Premere il tasto + **3a** per avviare l'apparecchio.

- ✓ Il display **2** indica il livello di intensità **01**. L'apparecchio inizia a lavorare con il livello di intensità **01**. Per aumentare il livello di intensità, premere brevemente il tasto + **3a**.

3) Per diminuire il livello di intensità, premere brevemente il tasto - **3a**.



- ✓ Ad ogni pressione l'intensità varia di un livello, che viene indicato nel display **2**.

4) Massaggiare la parte del corpo desiderata muovendo dolcemente l'accessorio avanti e indietro sulla sezione muscolare.

i NOTA

- ▶ Non esercitare molta pressione, poiché altrimenti l'apparecchio si spegne automaticamente dopo qualche secondo per proteggere il motore da un possibile sovraccarico.

Se questo dispositivo di protezione scatta, sul display **2** compare **E**. È necessario riavviare l'apparecchio.

- 5) Premere brevemente il tasto On/Off  **3** per interrompere il massaggio. Se non si desidera utilizzare più l'apparecchio, spegnerlo tenendo premuto il tasto On/Off  **3** per circa 2 secondi.

i NOTA

- ▶ L'apparecchio è provvisto di un dispositivo di spegnimento automatico che serve ad evitarne il surriscaldamento. Dopo 15 minuti di funzionamento continuo, l'apparecchio si spegne automaticamente. Fare raffreddare l'apparecchio per almeno 15 minuti prima di rimetterlo in funzione.
- ▶ Se dopo l'accensione non si seleziona un livello di intensità (il display **2** indica **00**) o se non si utilizza l'apparecchio per più di 5 minuti, l'apparecchio si spegne automaticamente dopo 5 minuti.

Livelli di intensità

L'intensità del massaggio varia come segue in funzione del livello selezionato:

Livello	Intensità
00	Standby
01	1800 giri/min
02	1935 giri/min
03	2065 giri/min
04	2200 giri/min
05	2335 giri/min
06	2470 giri/min
07	2600 giri/min
08	2735 giri/min
09	2870 giri/min
10	3000 giri/min

Pulizia e manutenzione

⚠ PERICOLO! RISCHIO DI FOLGORAZIONE!

- ▶ Non pulire l'apparecchio durante la carica. Prima della pulizia spegnere l'apparecchio.
- ▶ Impedire la penetrazione di umidità nell'apparecchio durante la pulizia.

⚠ ATTENZIONE! DANNI MATERIALI!

- ▶ Non utilizzare detergenti abrasivi o aggressivi. Potrebbero danneggiare la superficie!
- 1) Assicurarsi che l'apparecchio sia spento.
 - 2) Assicurarsi che l'apparecchio non sia collegato ad un adattatore di rete. Staccare il cavo di carica USB **⚡** dall'apparecchio se è collegato.
 - 3) Pulire l'apparecchio con un panno leggermente inumidito. Non utilizzare mai solventi o detergenti in grado di aggredire la plastica. In caso di necessità, applicare sul panno qualche goccia di detergente delicato e risciacquare poi la superficie con acqua pulita. Fare attenzione ad impedire la penetrazione di umidità o acqua nell'apparecchio!
 - 4) Per pulire igienicamente gli accessori, pulirli con acqua e un detergente delicato e sciacquarli poi con acqua pulita.
 - 5) Fare asciugare bene il tutto prima di mettere da parte l'apparecchio o di rimetterlo in funzione.

Conservazione

Conservare l'apparecchio nella custodia **🔒** in un luogo asciutto, privo di polvere e protetto dall'irradiazione solare diretta. Caricare la batteria regolarmente in modo da garantirne una lunga durata.

⚠ ATTENZIONE!

- ▶ Non conservare mai l'apparecchio con la batteria scarica. La conservazione prolungata dell'apparecchio con la batteria scarica può causare danni irreparabili alla batteria. Se si intende conservare l'apparecchio per un periodo prolungato, occorre controllare periodicamente la carica della batteria. La carica ottimale è compresa tra il 50% e l'80%.

Risoluzione degli errori

Errore	Causa	Soluzione
L'apparecchio non funziona.	La batteria è scarica.	Caricare l'apparecchio.
	L'apparecchio è guasto.	Rivolgersi al servizio di assistenza clienti.
Il display ❷ indica E.	È scattata la protezione contro il sovraccarico del motore.	Riavviare l'apparecchio. Non premere eccessivamente durante il massaggio.
Il display ❷ indica EH.	L'apparecchio viene caricato e non può essere utilizzato.	Attendere che la batteria sia completamente carica.

Se con i passi descritti sopra non è stato possibile risolvere il problema, rivolgersi all'Assistenza (vedere il capitolo **Assistenza**).

Smaltimento

Valido solo per la Francia:



Points de collecte sur www.quefairedemesdechets.fr
Privilégiez la réparation ou le don de votre appareil !



Il prodotto, l'imballaggio e il libretto di istruzioni sono riciclabili, sono

soggetti ad una responsabilità estesa del produttore e vengono raccolti in maniera differenziata.

Smaltimento dell'apparecchio



Il simbolo del bidone dei rifiuti barrato, raffigurato lateralmente, indica che l'apparecchio è soggetto alla Direttiva 2012/19/EU. Tale

direttiva prescrive che, al termine della sua vita utile, l'apparecchio non venga smaltito assieme ai normali rifiuti domestici, bensì conferito in appositi centri di raccolta, centri di riciclaggio o aziende di smaltimento.

Lo smaltimento è gratuito per l'utente. Rispettare l'ambiente e smaltire l'apparecchio in modo conforme alle direttive pertinenti.

Se l'apparecchio usato contiene dati personali, si è responsabili di eliminarli prima di restituire l'apparecchio.

Se è possibile farlo senza distruggere l'apparecchio usato, togliere le vecchie pile o batterie prima di smaltire l'apparecchio usato e conferirle ad una raccolta differenziata. In caso di batterie fisse, all'atto dello smaltimento fare presente che questo apparecchio contiene una batteria.

Non è possibile rimuovere la batteria integrata dall'apparecchio ai fini dello smaltimento.



Per lo smaltimento del prodotto una volta che ha terminato la sua funzione, informarsi presso l'amministrazione comunale.

Smaltimento dell'imballaggio



I materiali di imballaggio sono stati selezionati in relazione alla loro ecocompatibilità e alle caratteristiche di smaltimento, pertanto sono riciclabili. Smaltire il materiale di imballaggio inutilizzato in conformità alle vigenti norme locali.

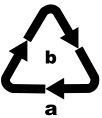

Smaltire l'imballaggio conformemente alle norme di tutela ambientale. Tenere conto dei codici presenti sui vari materiali di imballaggio ed eventualmente separare i materiali

effettuando una raccolta differenziata. I materiali di imballaggio presentano codici costituiti da abbreviazioni (a) e numeri (b) con il seguente significato: 1-7: materie plastiche, 20-22: carta e cartone, 80-98: materiali compositi.

Dati tecnici

Apparecchio	
Tensione d'ingresso	5,0 V ===
Corrente di ingresso	2,0 A
Batteria integrata (ioni di litio)	3000 mAh / 7,4 V === / 22,2 Wh
Classe di protezione	III /
	Unità di alimentazione rimovibile

Garanzia della Kompernass Handels GmbH

Egregio Cliente,

Questo apparecchio ha una garanzia di 3 anni dalla data di acquisto. Qualora questo prodotto presentasse vizi, Le spettano diritti legali nei confronti del venditore del prodotto. La garanzia qui di seguito descritta non costituisce alcun limite a tali diritti legali.

Condizioni di garanzia

Il periodo di garanzia decorre dalla data di acquisto. Si prega di conservare bene lo scontrino di cassa. Quest'ultimo è necessario come prova d'acquisto.

Qualora entro tre anni a partire dalla data d'acquisto del prodotto si presentasse un difetto del materiale o di fabbricazione, provvederemo a nostra discrezione a riparare o a sostituire gratuitamente il prodotto oppure a rimborsare il prezzo d'acquisto. Questa prestazione di garanzia ha come presupposto che l'apparecchio guasto e la prova d'acquisto (scontrino di cassa) vengano presentati entro il termine di tre anni e che si descriva per iscritto in cosa consiste il difetto e quando si è evidenziato.

Se il vizio rientra nell'ambito della nostra garanzia, il Suo prodotto verrà riparato o sostituito da uno nuovo. Con la riparazione o la sostituzione del prodotto non decorre un nuovo periodo di garanzia.

Periodo di garanzia e diritti legali di rivendicazione di vizi

Il periodo di garanzia non viene prolungato da interventi in garanzia. Ciò vale anche per le parti sostituite e riparate. Danni e vizi eventualmente già presenti al momento dell'acquisto devono venire segnalati immediatamente dopo che l'apparecchio è stato disimballato. Le riparazioni eseguite dopo la scadenza del periodo di garanzia sono a pagamento.

Ambito della garanzia

L'apparecchio è stato prodotto con cura secondo severe direttive qualitative e debitamente collaudato prima della consegna.

La prestazione in garanzia vale per difetti del materiale o di fabbricazione. Questa garanzia non si estende a componenti del prodotto esposti a normale logorio, che possono pertanto essere considerati come componenti soggetti a usura (esempio capacità della batteria, calcificazione, lampade, pneumatici, filtri, spazzole...). La garanzia non si estende altresì a danni che si verificano su componenti delicati (esempio interruttori, parti realizzate in vetro, schermi, accessori vari) nonché danni derivanti dal trasporto o altri incidenti.

Questa garanzia decade se il prodotto è stato danneggiato oppure utilizzato o sottoposto a interventi di manutenzione in modo non conforme. Per un utilizzo adeguato del prodotto si devono rigorosamente rispettare tutte le istruzioni esposte nel manuale di istruzioni per l'uso. Si devono assolutamente evitare modalità di utilizzo e azioni che il manuale di istruzioni per l'uso sconsiglia o da cui esso mette in guardia.

Il prodotto è destinato esclusivamente all'uso domestico e non a quello commerciale. La garanzia decade in caso di impiego improprio o manomissione, uso della forza e interventi non eseguiti dalla nostra filiale di assistenza autorizzata.

Trattamento dei casi di garanzia

Per garantire una rapida evasione della Sua richiesta, La preghiamo di seguire le seguenti istruzioni:

- Tenga a portata di mano per qualsiasi richiesta lo scontrino di cassa e il codice dell'articolo (IAN) 460600_2401 come prova di acquisto.

- Il codice dell'articolo è riportato sulla targhetta identificativa o su un'incisione presenti sul prodotto, sul frontespizio del manuale di istruzioni (in basso a sinistra) o su un adesivo applicato alla parte posteriore o inferiore del prodotto.
- Qualora si presentassero malfunzionamenti o altri tipi di vizi, contatti innanzitutto il reparto assistenza clienti qui di seguito indicato **telefonticamente** o via **e-mail**.
- Una volta che il prodotto è stato registrato come difettoso, lo può poi spedire a nostro carico, provvedendo ad allegare la prova di acquisto (scontrino di cassa), una descrizione del vizio e l'indicazione della data in cui si è presentato, all'indirizzo del servizio di assistenza clienti che Le è stato comunicato.



Sul sito www.lidl-service.com è possibile scaricare questo e molti altri manuali di istruzioni, filmati sui prodotti e software d'installazione.

Con questo codice QR si giunge direttamente al sito dell'assistenza clienti Lidl (www.lidl-service.com) e con la digitazione del codice articolo (IAN) 460600_2401 si può aprire il manuale di istruzioni di proprio interesse.

Assistenza

IT Assistenza Italia
Tel.: 800781188
E-Mail: kompennass@lidl.it

IAN 460600_2401

Importatore

Badi che il seguente indirizzo non è quello del servizio di assistenza clienti. Contatti innanzitutto il servizio di assistenza clienti indicato.

KOMPENASS HANDELS GMBH
BURGSTRASSE 21
44867 BOCHUM
GERMANIA

Tartalomjegyzék

Bevezető	146
Rendeltetésszerű használat	146
Felhasznált figyelmeztető jelzések és szimbólumok	146
Védjeggyel kapcsolatos tudnivalók	147
Biztonsági utasítások	147
Akkumulátorokra vonatkozó biztonsági utasítások	149
A csomag tartalma	151
A készülék leírása	151
Az első használat előtt	151
Beépített akkumulátor töltése	151
Használat	152
Tartozék választása/behelyezése	152
Felhasználási példák	153
Készülék be-/kikapcsolása és intenzitás kiválasztása	153
Intenzitási fokozatok	154
Tisztítás és ápolás	154
Tárolás	155
Hibaelhárítás	155
Ártalmatlanítás	156
A készülék ártalmatlanítása	156
A csomagolás ártalmatlanítása	156
Műszaki adatok	156
A Kompernass Handels GmbH garanciája	157
Szerviz	158
Gyártja	158

Bevezető

Gratulálunk új készüléke megvásárlásához.



Vásárlásával kiváló minőségű termék mellett döntött. A használati útmutató a termék része. Fontos tudnivalókat tartalmaz a biztonságra, használatra és ártalmatlanításra vonatkozóan. A termék használata előtt ismerkedjen meg valamennyi használati és biztonsági utasítással. A terméket csak a leírtak szerint és a megadott célokra használja. A termék harmadik személynek történő továbbadása esetén adja át a készülékhez tartozó valamennyi leírást is.

Rendeltetésszerű használat

Ez a készülék és tartozékai kizárólag a nyak, váll, kar, hát (a gerinc kivételével), comb, vádli és fenék izomzatának masszírozására szolgálnak. Csak az erre a célra szánt tartozékokat használja. Ne használja a készüléket közvetlenül a csontokon.

A készülék kizárólag magánháztartásokban történő személyes használatra és nem orvosi vagy kereskedelmi használatra készült, és nem helyettesít orvosi kezelést. Nem orvosi/terápiás vagy ipari területen történő használatra készült. Más vagy ezen túlmenő használat nem rendeltetésszerűnek minősül.

Felhasznált figyelmeztető jelzések és szimbólumok

Ebben a használati útmutatóban, a csomagoláson és a készüléken, a következő figyelmeztető jelzéseket és szimbólumokat használjuk (ha alkalmazható):

	<p>VESZÉLY! Az ezzel a szimbólummal és a „VESZÉLY” figyelmeztető szóval ellátott figyelmeztető utasítás olyan közvetlen veszélyes helyzetre figyelmeztet, amely halált vagy súlyos sérülést okoz, ha nem előzik meg.</p>
--	---

	<p>FIGYELMEZTETÉS! Az ezzel a szimbólummal és a „FIGYELMEZTETÉS” figyelmeztető szóval ellátott figyelmeztető utasítás olyan lehetséges veszélyes helyzetre figyelmeztet, amely halált vagy súlyos sérülést okozhat, ha nem előzik meg.</p>
	<p>VIGYÁZAT! Az ezzel a szimbólummal és a „VIGYÁZAT” figyelmeztető szóval ellátott figyelmeztető utasítás olyan lehetséges veszélyes helyzetre figyelmeztet, amely csekély vagy enyhe sérülést okozhat, ha nem előzik meg.</p>
	<p>FIGYELEM! Az ezzel a szimbólummal és a „FIGYELEM” figyelmeztető szóval ellátott figyelmeztető utasítás olyan lehetséges helyzetre figyelmeztet, amely anyagi károkat okozhat, ha nem előzik meg.</p>
	<p>Tudnivaló jelöli a kiegészítő információkat, amelyek megkönnyítik a készülék használatát.</p>
	<p>Olvassa el az útmutatót.</p>
	<p>Egyenáram/-feszültség</p>
	<p>A készülék csak belső helyiségekben használható.</p>
	<p>Védelmi osztály III (Védelem kiefeszültség révén)</p>

Védjeggyel kapcsolatos tudnivalók

- USB® az USB Implementers Forum, Inc. bejegyzett védjegye. Minden további név és termék az adott jogbirtokos márkajelzése vagy bejegyzett védjegye lehet.

Biztonsági utasítások

⚠ ÁRAMÜTÉS VESZÉLYE!

- Ügyeljen arra, hogy a töltőkábel ne legyen vizes vagy nedves. Úgy helyezze el a kábelt, hogy az ne tudjon beszorulni vagy megsérülni.
- Tartsa távol a készüléket és a töltőkábelt forró felületektől.
- Ne végezzen javítást a készüléken. Bármilyen javítást csak az ügyfélszolgálat vagy képzett szakember végezhet.
- Soha ne nyissa fel a készülékházat. A készülék belsejében nincsenek karbantartást igénylő alkatrészek. Ezen kívül a garancia is érvényét veszti.
- Minden használat után és tisztítás előtt kapcsolja ki a készüléket.

⚠ FIGYELMEZTETÉS! SÉRÜLÉSVESZÉLY!

- Ezt a készüléket 8 éves kor feletti gyermekek és csökkent fizikai, érzékszervi vagy szellemi képességű, illetve tapasztalattal és ismeretekkel nem rendelkező személyek csak felügyelet mellett használhatják, vagy ha felvilágosították őket a készülék biztonságos használatáról és megértették az ebből eredő veszélyeket.
- Tisztítást és a felhasználó által végzendő karbantartást felügyelet nélküli gyermekek nem végezhetnek.
- Gyermekek nem játszhatnak a készülékkel.
- Ne hagyjon gyerekeket felügyelet nélkül a csomagolóanyaggal. Tartsa távol a gyerekeket a csomagolástól. Fulladásveszély áll fenn!
- Szívritmus-szabályozóval, mesterséges ízületekkel vagy elektronikus implantátumokkal élő személyek a készülék használata előtt kérjék orvos véleményét.

- Ne használja a készüléket a szív és az arc területén vagy intim területen.
- Ne használja a készüléket, ha az alábbi betegségek vagy panaszok legalább egyikében szenved: keringési rendellenességek, visszértágulat, nyílt seb, zúzódás, bőrrepedés, vénagyulladás, trombózis, cukorbetegség vagy porckorongsérv esetén.
- Soha ne használja a készüléket gyermekeken, állatokon, ha terhes, fejen és nyakon, vagy olyan testrészekon, amelyeken duzzanat, égési sérülés, gyulladás, ekcéma, seb vagy érzékeny terület van.
- Ne használja a készüléket takaró vagy párna alatt. Ne használja a készüléket benzin vagy más könnyen gyúlékony anyag közelében.
- Ne használja a készüléket alvás közben vagy a reakcióképességét gyengítő szerek (pl. fájdalomcsillapítók vagy alkohol) bevétele után.
- Soha ne használja a készüléket közvetlenül a csontokon, pl. a gerincen, a lábszáron, a lábfejen vagy a test hasonló helyein.
- A készüléket csak száraz és tiszta testfelületen használja.
- Azonnal hagyja abba a kezelést a készülékkel, ha kellemetlennek érzi a masszírozást vagy fájdalmai vannak.
- Ne használja a készüléket megszakítás nélkül 15 percnél hosszabb ideig. Ezután kapcsolja ki a készüléket legalább 15 percre és hagyja lehűlni.
- Ne dugja az ujjait vagy tárgyakat a tartozékokhoz való nyílásba. Tartsa távol a hosszú haját a mozgó alkatrészekről.
- Csak rendeltetésének megfelelően használja a készüléket.

! FIGYELEM! ANYAGI KÁR!

Csak belső helyiségekben használja a készüléket.

- Csak a mellékelt tartozékkal használja a készüléket. Győződjön meg arról, hogy a tartozékok mindig szabadon tudnak mozogni. Csak a mellékelt töltőkábelt használja a készülék töltéséhez.
- USB tápegység használata esetén a használt csatlakozóaljzatnak könnyen elérhetőnek kell lennie, hogy veszélyhelyzetben az USB tápegységet gyorsan el tudja távolítani a csatlakozóaljzattól. Vegye figyelembe az USB tápegység használati útmutatójában foglaltakat is.
- Óvja a készüléket és a tartozékokat ütésektől, portól, vegyszerektől vagy elektromágneses terektől. Tartsa távol a készüléket hőforrásoktól (fűtőtestek, tűzhelyek stb.), és ne tegye ki a készüléket nagy hőmérséklet-ingadozásoknak.
- Ne használjon maró hatású tisztítószert vagy oldószert. Ezek kárt tehetnek a felületben.
- Mindig tartsa pormentesen a szellőzőnyílásokat, és ne takarja le azokat.

Akkumulátorokra vonatkozó biztonsági utasítások

A termék lítium-ion akkumulátorral van felszerelve, ill. az a termékhez van mellékelve. A készülékben lévő akkumulátor nem cserélhető.

⚠ ROBBANÁSVESZÉLY!

- Ne nyissa ki és ne zárja rövidre az akkumulátort. Ettől az akkumulátor túlmelegedhet és felrobbanhat. Tűzveszély áll fenn!
- Soha ne dobja az akkumulátort tűzbe vagy vízbe.
- Ne tegye ki az akkumulátort mechanikus terhelésnek.
- Töltés közben soha ne hagyja felügyelet nélkül a készüléket.

⚠ FIGYELMEZTETÉS! SÉRÜLÉSVESZÉLY AZ AKKUMULÁTOROK KIFOLYÁSA RÉVÉN!

- A magas hőmérséklet hatással lehet az akkumulátorra. Kerülje a közvetlen napfényt és a hőforrások, mint pl. fűtőtestek közelségét.
- Szélsőséges körülmények között az akkumulátor cellái szivároghatnak. Ügyeljen arra, hogy ne kerüljön bőrre, szembe és nyálkahártyára. Ha véletlenül a bőrre vagy szembe kerül, öblítse ki az érintett területeket bő tiszta vízzel és forduljon orvoshoz.
- A szivárgó vagy sérült akkumulátorok marási sérüléseket okozhatnak a bőrön. Mindig viseljen védőkesztyűt, ha hozzá kell érnie az akkumulátorokhoz.

⚠ FIGYELEM!

- Soha ne tárolja a készüléket lemerült állapotban. Ha hosszú ideig lemerült állapotban tárolja, az akkumulátor maradandó károsodásához vezethet. Ha a készüléket hosszabb ideig tárolja, az akkumulátor töltöttségi szintjét rendszeresen ellenőrizni kell. Az optimális töltöttségi állapot 50% és 80% között van.

A csomag tartalma

A készüléket alapvetően az alábbi összetevőkkel szállítjuk:

- masszírozó készülék
- 5 tartozék (1 gömb alakú, 1 kúp alakú, 1 U-alakú és 1 lapos és 1 légpárna fej)
- tárolótáska
- hálózati adapter USB töltőkábel
- használati útmutató

- 1) Vegye ki a dobozból a készülék valamennyi részét és a használati útmutatót.
- 2) Távolítsa el a készülékről az összes csomagolóanyagot és az esetleges címkéket.
- 3) Távolítsa el a védőfoliát a kijelzőről ❷.

❶ TUDNIVALÓ

- ▶ Közvetlenül kicsomagolás után ellenőrizze a csomag tartalmának teljességét és épségét. Szükség esetén forduljon a szervizhez.

A készülék leírása

„A” ábra (lásd a kihajtható oldalt):

- ❶ szellőzőnyílások
- ❷ kijelző / intenzitás kijelző
- ❸ BE/KI gomb Ⓛ
- ❸a + és - gomb az intenzitási fokozat beállításához
- ❹ akkumulátor-állapot kijelző
- ❺ tartómarkolat
- ❻ gyűrűs kijelző
- ❼ csatlakozóaljzat
- ❽ USB-csatlakozódugó (C típus)
- ❾ USB-töltőkábel (A típusú USB és C típusú USB között)
- ❿ tartozékbecfogó

„B” ábra:

- ❶ gömb alakú fej
- ❷ lapos fej
- ❸ kúp alakú fej
- ❹ U-alakú fej

- ❶ légpárna fej

- ❶ tárolótáska

Az első használat előtt

- Töltse fel az akkumulátort a **Beépített akkumulátor töltése** fejezetben leírtak szerint.

Beépített akkumulátor töltése

⚠ VESZÉLY! ÁRAMÜTÉS!

- ▶ A készüléket csak száraz belső helyiségekben töltsen és ne töltsen víz közvetlen közelében, pl. vízzel teli mosdókagyló mellett vagy fölött.

❶ TUDNIVALÓ

- ▶ AZ USB-töltőkábel ❶ és a csatlakozóaljzat ❷ csak a belső akkumulátor töltésére szolgál. Ezek nem alkalmasak adatátvitelre.
- ▶ A készülék töltéséhez csak háztartási készülékekkel történő használatra engedélyezett, 5 V \equiv kimeneti feszültségű és max. 2 A kimeneti áramú II. védelmi osztályú USB hálózati egységet használjon.
- ▶ Kizárólag a mellékelt USB-töltőkábelt ❸ használja a beépített akkumulátor töltéséhez. A töltés befejezése után távolítsa el az USB-töltőkábelt ❸ a készülékről.
- ▶ A működési idő teljesen feltöltött akkumulátorral kb. 2,5-4 óra, a kiválasztott intenzitási fokozattól függően.
- ▶ Töltés közben a kijelzőn ❷ ⓁH világit. Töltés közben a készülék nem használható.

- 1) Győződjön meg arról, hogy a készülék ki van kapcsolva.
- 2) Csatlakoztassa az USB-csatlakozódugót ❸ az USB-csatlakozóaljzatba ❷, amely a tartómarkolat ❹ alján található.
- 3) Csatlakoztassa az USB-töltőkábelt ❸ egy megfelelő hálózati adapterhez, majd csatlakoztassa a hálózati adaptert egy hálózati csatlakozóaljzatba.

- ✓ Ha a gyűrűs kijelző **6** zölden világít, akkor a készülék teljesen fel van töltve.

A gyűrűs kijelző **6** jelentése a következő:

Gyűrűs kijelző 6	Jelentés
pirosan világít	az akkumulátor gyenge
zölden villog	a készülék töltése folyamatban van
zölden világít	töltés közben: az akkumulátor teljesen fel van töltve működtetés közben: az akkumulátor töltöttsége elegendő

- 4) Válassza le a készüléket az áramellátásról és húzza ki az USB-töltőkábelt **9** a készülékből.

Az akkumulátor bármikor és bármilyen akkumulátor-töltöttség esetén ismét tölthető.

Az akkumulátor-állapot kijelző **4** mind a 4 LED-je 25%-os töltöttséget mutat.

- Ha pl. a 4 LED-ből 3 világít, ez azt jelenti, hogy az akkumulátor még mindig 75 %-ra fel van töltve.
- Ha már csak 1 LED világít, az akkumulátor kapacitása már csak 25 %. Ha az akkumulátor töltöttsége 5 % alá esik, az utolsó LED villogni kezd. Azonnal töltse fel a készüléket annak megelőzése érdekében, hogy kár keletkezzen az akkumulátorban.
- A készülék töltése közben a megfelelő LED villog, amíg eléri a megfelelő akkumulátor-töltöttséget. Ezután folyamatosan világít. Teljesen feltöltött akkumulátor esetén mind a 4 LED folyamatosan világít.

Használat

Ezzel a készülékkel nyugtató és hatékony trigger pont masszázst végezhet magának vagy másoknak. A trigger pont masszázs ellazíthatja az izmokat vagy serkentő hatású lehet, hogy enyhítse a feszültséget, a fájdalmat és a fáradtságot.

A masszázspisztoly erőteljes, intenzív masszázst nyújt a combok, vádlik, vállak, karok és a hát területén (a gerinc kivételével). A kezelendő testrész feszültségének mértékétől függően legfeljebb kb. 15 perces kezelési idő javasolt.

A masszírozást mindig kellemesnek kell érezni. A kezelt területek enyhe kipirosodása vagy akár enyhe vérömlenyek normális kísérő jelenség, mivel a masszírozás célzottan serkenti a vérkeringést. Ha azonban túlzott bőrreakciókat tapasztal, hagyja abba a használatát és forduljon orvoshoz.

Tartozék választása/behelyezése

- 1) Válassza ki a megfelelő tartozékot a kívánt kezeléshez és testrészhez az alábbiak szerint:

Tartozék	Alkalmazási terület:
11 	Egyenletes és gyengéd masszázszás kisebb izomcsoportok ellazítására, pl. a felkaron, a vállakon, a derékon és a lábakon.
12 	Nagy területek az egész testen, mint pl. fenék, comb és hát (a gerinc kivételével).
13 	Mélyizomszövet célzott és pontokra irányított masszírozása, pl. a talpon, a tenyéren, a lapockák izmain.
14 	A deréktájék (kivéve a gerinc), a nyak, az Achilles-ín mély izomzatának egyenletes erős 2-pontos stimulációja.
15 	Érzékeny testrészek gyengéd, nyugtató ütögető masszírozása, pl. nyakon, vállon, csuklón és lábfejen.

- 2) Helyezze be a kívánt tartozékot a befogóba
10 és nyomja be ütközésig (1. ábra):

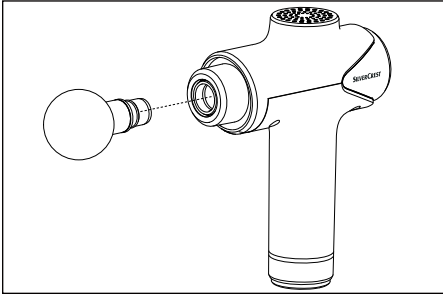

1 ábra

- 3) Um den Aufsatz zu wechseln, ziehen Sie ihn vorsichtig horizontal, ggf. unter leichtem Drehen, aus der Aufnahme **10** heraus.

Felhasználási példák

i TUDNIVALÓ

- ▶ Ne helyezze a tartozékokat közvetlenül a csontra, csak az izomszövetre.

Alkalmazási példák karon (2. ábra), combon (3. ábra), talpon (4. ábra), Achilles-ínon (5. ábra) és nyakon (6. ábra).

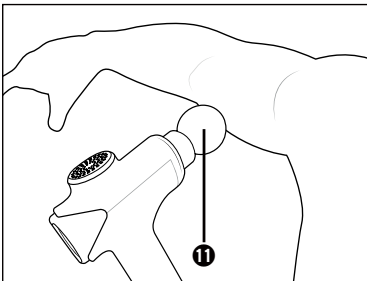

2 ábra

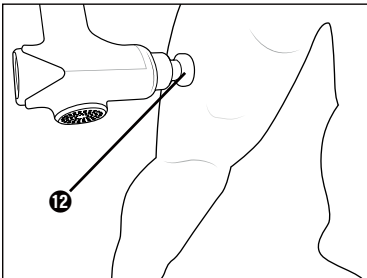

3 ábra

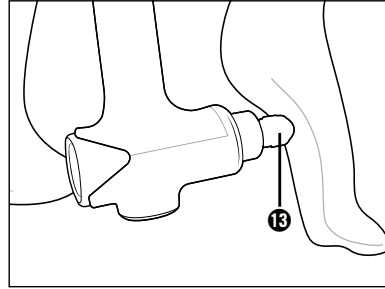

4 ábra

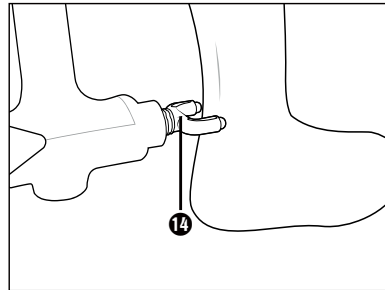

5 ábra

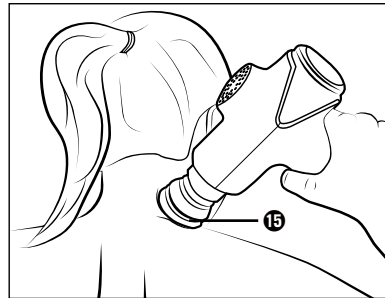

6 ábra

Készülék be-/kikapcsolása és intenzitás kiválasztása

- 1) A készülék bekapcsolásához nyomja meg a BE/KI gombot **3** kb. 2 másodpercig.
 - ✓ A gyűrűs kijelző **6** világítani kezd. A kijelzőn **2** jelenik meg.
- 2) A készülék elindításához nyomja meg a **+** gombot **3a**.

- ✓ A kijelző **2** a **0 1** intenzitási fokozatot mutatja. A készülék **0 1** intenzitási fokozattal kezd működni.
- 3) Az intenzitási fokozat növeléséhez nyomja meg röviden a **+** gombot **3a**. Az intenzitási fokozat csökkentéséhez nyomja meg röviden a **-** gombot **3a**.
- ✓ Minden megnyomással egy fokozattal változik az intenzitás. Ez megjelenik a kijelzőn **2**.
- 4) Masszírozza meg a kívánt testrészt a tartozék gyengéd ide-oda mozgatásával az izomszövet területén.

i TUDNIVALÓ

- ▶ Ne gyakoroljon túl nagy nyomást, ellenkező esetben a készülék néhány másodperc múlva automatikusan kikapcsol, hogy megvédje a motort az esetleges túlterheléstől. Ha kioldott ez a biztonsági berendezés, akkor a kijelzőn **2 E** jelenik meg. Újra kell indítani a készüléket.
- 5) A masszírozás megszakításához nyomja meg röviden a BE/KI gombot **U** **3**. Ha már nem kívánja tovább használni a készüléket, akkor a kikapcsoláshoz nyomja meg a BE/KI gombot **U** **3** kb. 2 másodpercig.

i TUDNIVALÓ

- ▶ A túlmelegedés elkerülése érdekében a készülék automatikus kikapcsolással van felszerelve. 15 perc folyamatos működés után a készülék automatikusan kikapcsol. Hagyja a készüléket legalább 15 percig hűlni, mielőtt ismét üzembe helyezi.
- ▶ Ha a bekapcsolás után nem választ intenzitási szintet (a kijelzőn **2 00** jelenik meg), vagy 5 percnél tovább nem használja a készüléket, a készülék 5 perc elteltével automatikusan kikapcsol.

Intenzitási fokozatok

A masszázs intenzitása a választott fokozattól függően változik, az alábbiak szerint:

Fokozat	Intenzitás
00	Készenlét
01	1800 ford./perc
02	1935 ford./perc
03	2065 ford./perc
04	2200 ford./perc
05	2335 ford./perc
06	2470 ford./perc
07	2600 ford./perc
08	2735 ford./perc
09	2870 ford./perc
10	3000 ford./perc

Tisztítás és ápolás

⚠ VESZÉLY! ÁRAMÜTÉS!

- ▶ Ne tisztítsa a készüléket töltés közben. Minden tisztítás előtt kapcsolja ki a készüléket.
- ▶ Ügyeljen arra, hogy a tisztítás során ne kerüljön folyadék a készülékbe.

⚠ FIGYELEM! ANYAGI KÁR!

- ▶ Ne használjon súroló vagy maró hatású tisztítószeret. Ezek kárt tehetnek a felületben!
- 1) Győződjön meg arról, hogy a készülék ki van kapcsolva.
 - 2) Győződjön meg arról, hogy a készülék nincs csatlakoztatva a hálózati adapterhez. Húzza ki az USB-töltőkábelt **4** a készülékből, ha be van dugva.

- 3) Törölje le a készüléket egy enyhén megnedvesített törlőkendővel. Ne használjon olyan oldószert vagy tisztítószert, amely kárt tehet a műanyagban. Szükség esetén tegyen enyhe hatású mosogatószerrel a törlőkendőre, majd törölje át egy tiszta vizes törlőkendővel. Ügyeljen arra, hogy ne kerüljön nedvesség vagy folyadék a készülékbe!
- 4) A tartozékok higiénikus tisztításához tisztítsa meg azokat vízzel és enyhe hatású tisztítószerekkel, majd öblítse le tiszta vízzel.
- 5) Hagyjon mindent alaposan megszáradni, mielőtt elrakja vagy ismét üzembe helyezi a készüléket.

Tárolás

Tárolja a készüléket a tárolótáskában **B** száraz és pormentes helyen, közvetlen napfénytől védve. Az akkumulátor hosszú élettartamának biztosítása érdekében rendszeresen töltsen fel az akkumulátort.

! FIGYELEM!

- Soha ne tárolja a készüléket lemerült állapotban. Ha hosszú ideig lemerült állapotban tárolja, az akkumulátor maradandó károsodáshoz vezethet. Ha a készüléket hosszabb ideig tárolja, az akkumulátor töltöttségi szintjét rendszeresen ellenőrizni kell. Az optimális töltöttségi állapot 50% és 80% között van.

Hibaelhárítás

Hiba	Ok	Megoldás
A készülék nem működik.	Az akkumulátor lemerült.	Töltsen fel a készüléket.
	A készülék meghibásodott.	Forduljon a szervizhez.
A kijelzőn 2 E jelenik meg.	Kioldott a motortúlterhelés elleni védelem.	Indítsa újra a készüléket. Ne nyomja túl erősen masszírozás közben.
A kijelzőn 2 CH jelenik meg.	A készülék töltődik és nem használható.	Várja meg, amíg az akkumulátor teljesen fel van töltve.

Ha a fent felsorolt lépésekkel nem tudja megoldani a problémát, forduljon az ügyfélszolgálathoz (lásd a **Szerviz** fejezetet).

Ártalmatlanítás

Csak Franciaországra vonatkozik:



A készülék ártalmatlanítása



Az áthúzott kerek szeméttároló látható szimbóluma azt jelzi, hogy ez a készülék a 2012/19/EU irányelv hatálya alá tartozik. Ez az irányelv azt mondja ki, hogy a készüléket életciklusa végén nem szabad a szokásos háztartási hulladékkal ártalmatlanítani, hanem külön létrehozott gyűjtőhelyen, újrahasznosító központokban vagy hulladékkezelő üzemben kell leadni.

Ez az ártalmatlanítás az Ön számára díjtalan. Kímélje a környezetet és ártalmatlanítson szakszerűen.

Ha hulladékká vált készüléke személyes adatokat tartalmaz, akkor az Ön felelőssége ezeket törölni, mielőtt a készüléket visszaadja.

Amennyiben a hulladékká vált készülék tönkrététele nélkül lehetséges, távolítsa el a használt elemeket vagy újratölthető elemeket/akkumulátorokat, mielőtt a hulladékká vált készüléket ártalmatlanítás céljából visszaadja, és gyűjtse azokat külön. Beépített akkumulátorok esetén az ártalmatlanításnál utalni kell arra, hogy a készülék akkumulátort tartalmaz.

A készülék beépített akkumulátorát ártalmatlanítás céljából nem lehet kivenni.



Az elhasználadott termék ártalmatlanításának lehetőségeiről tájékozódjon települése vagy városa önkormányzatánál.

A csomagolás ártalmatlanítása



A csomagolóanyagokat környezetbarát és hulladék-ártalmatlanítási szempontok szerint választottuk ki és ezért újrahasznosíthatók.

Ártalmatlanítsa a feleslegessé vált csomagolóanyagokat a hatályos helyi előírásoknak megfelelően.

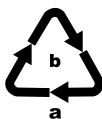

Ártalmatlanítsa a csomagolást környezetbarát módon. Vegye figyelembe a különböző csomagolóanyagokon lévő jelzéseket és adott esetben válassza külön

azokat. A csomagolóanyagok rövidítésekkel (a) és számjegyekkel (b) vannak megjelölve, az alábbi jelentéssel: 1-7: műanyagok; 20-22: papír és karton, 80-98: kompozit anyagok.

Műszaki adatok

Készülék	
Bemeneti feszültség	5,0 V ===
Áramfelvétel	2,0 A
Beépített akkumulátor (Li-Ionok)	3000 mAh / 7,4 V === / 22,2 Wh
Védelmi osztály	III /
	Levehető tápegység

A Kompernass Handels GmbH garanciája

Tisztelt Vásárlónk!

A készülékre a vásárlás napjától számított 3 év garanciát vállalunk. A termék meghibásodása esetén. Önt jogszabályban foglalt jogok illetik meg az eladóval szemben. Az alábbi garanciánk nem korlátozza vagy szünteti meg a jogszabályban biztosított jogokat.

Garanciális feltételek

A garanciális időszak a vásárlás napján kezdődik. Gondosan őrizze meg a nyugtát. Ez a vásárlás igazolásához szükséges.

Ha a termékvásárlás napjától számított három éven belül anyag- vagy gyártási hibát észlel, akkor a terméket saját belátásunk szerint ingyen megjavítjuk, kicseréljük vagy visszafizetjük az árát. A garancia feltétele a hibás készülék és a vásárlást igazoló bizonylat (pénztári blokk) három éves garanciaidőn belüli bemutatása, valamint a hiba lényegének és megjelenése idejének rövidleírása.

Ha garanciánk fedezetet nyújt a hibára, akkor javított vagy egy új terméket kap vissza. A termék javítása vagy cseréje esetén a garancia nem kezdődik előlről.

Garanciális idő és a jogszabályban foglalt szavatossági igények

A garancia ideje nem hosszabbodik meg a jótállással. Ez a cserélt és javított alkatrészekre is vonatkozik. Az esetlegesen már a vásárláskor is fennálló sérüléseket és hiányosságokat a kicserélés után azonnal jelezni kell. A garanciai lejárat után esedékes javítások díjkötelesek.

A garancia köre

A készüléket szigorú minőségi előírások szerint gyártottuk és kiszállítás előtt lelkiismeretesen ellenőriztük.

A garancia anyag- vagy gyártási hibákra vonatkozik. A garancia nem terjed ki a termék normális elhasználódásnak kitett és ezért kopó alkatrészeknek tekinthető alkatrészeire vagy a törékeny alkatrészek – mint például kapcsolók vagy üvegből készült alkatrészek – sérüléseire.

A garancia megszűnik akkor, ha a termék megsérül, nem megfelelően használják vagy nem tartják karban. A termék megfelelő használata érdekében a használati útmutatóban foglalt összes utasítást pontosan be kell tartani. Feltétlenül kerülni kell minden olyan felhasználási és kezelési módot, amit a használati útmutató nem javasol, vagy amelynek elkerülésére kifejezetten figyelmeztet.

A termék csak magánhasználatra és nem ipari használatra készült. A garancia érvényét veszti visszaélésszerű vagy szakszerűtlen kezelés, erőszak alkalmazása vagy olyan beavatkozások esetén, amelyeket általunk nem engedélyezett szervizben végeztek el.

A garancia érvényesítése

Ügyének gyors feldolgozása érdekében kövesse a következő utasításokat:

- Kérjük, hogy minden kapcsolatfelvételnél tartsa készenlétben a vásárlást igazoló pénztári blokkot és a cikkszámot (IAN) 460600_2401.
- A cikkszám a termék adattábláján, a termékre gravírozva, a használati útmutató címlapján (balra lent) vagy a termék hátoldalán vagy alján lévő címkén található.
- Működési hiba vagy más hiba észlelése esetén vegye fel a kapcsolatot az alábbi szervizrészleggel **telefonon** vagy **e-mailben**.

- Küldje el díjmentesen a megadott szerviz címére a hibásnak talált terméket és a vásárlást igazoló bizonylatot (pénztári blokk), illetve röviden írja le azt is, hogy hol és mikor jelentkezett a hiba.



Más használati útmutatókhoz, termékbemutató videókhöz és a telepítési szoftverekhez hasonlóan ezt is letöltheti a www.lidl-service.com oldalról.

Ezzel a QR-kóddal közvetlenül a Lidl ügyfélszolgálati oldalra kerülnek (www.lidl-service.com) és a cikkszám megadásával (IAN) 460600_2401 megnyithatja a használati útmutatót.

Szerviz

HU Szerviz Magyarország

Tel.: 06800 21225

E-Mail: kompernass@lidl.hu

IAN 460600_2401

Gyártja

Ügyeljen arra, hogy az alábbi cím nem a szerviz címe. Először forduljon a megjelölt szervizhez.

KOMPERNASS HANDELS GMBH

BURGSTRASSE 21

44867 BOCHUM

NÉMETORSZÁG

www.kompernass.com

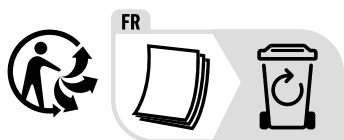

KOMPERNASS HANDELS GMBH

BURGSTRASSE 21

44867 BOCHUM

GERMANY

www.kompernass.com

Last Information Update · Stand der Informationen · Version des informations

Stand van de informatie · Stav informáci · Stan informacj · Stav informáci

Estado de las informaciones · Tilstand af information · Versione delle informazioni

Információk állása: 04/2024 · Ident.No.: SMGBE4-022024-1

IAN 460600_2401