



ÜBERKOPFBRAUSESET MIT ANTI-TROPF-SYSTEM/ OVERHEAD SHOWER KIT WITH ANTI-DRIP SYSTEM/ COLONNE DE DOUCHE AVEC SYSTÈME ANTI-GOUTTES

(DE) (AT) (CH)

ÜBERKOPFBRAUSESET MIT ANTI-TROPF-SYSTEM

Kurzanleitung

(FR) (BE)

COLONNE DE DOUCHE AVEC SYSTÈME ANTI-GOUTTES

Guide de démarrage rapide

(PL)

KOMPLET NATRYSKOWY Z DESZCZOWNICĄ Z SYSTEMEM ZAPOBIEGAJĄCYM PRZED KAPANIEM

Krótką instrukcja

(SK)

HORNÁ SPRCHA S PROTIODKVAPKÁVACÍM SYSTÉMOM

Krátky návod

(DK)

HOVED-/HÅNDBRUSERSÆT MED ANTI-DRYP SYSTEM

Kort vejledning

(HU)

ZUHANYKÉSZLET CSEPEGÉSGÁTLÓ RENDSZERREL

Rövid útmutató

(GB) (IE)

OVERHEAD SHOWER KIT WITH ANTI-DRIP SYSTEM

Short manual

(NL) (BE)

HOOFDDOUCHESET MET ANTI-DRUP SYSTEM

Korte handleiding

(CZ)

HORNÍ SPRCHA SE SYSTÉMEM PROTI ODKAPÁVÁNÍ

Stručný návod

(ES)

SET DE CABEZAL DE DUCHA CON SISTEMA ANTIGOTEÓ

Guía rápida

(IT)

SET DOCCIA CON SISTEMA ANTIGOCCIOLAMENTO

Guida rapida

(SI)

NADGLAVNI KOMPLET ZA PRHO S SISTEMOM PROTI KAPLJANJU

Kratka navodila

DE/AT/CH	Kurzanleitung	Seite	11
GB/IE	Short manual	Page	15
FR/BE	Guide de démarrage rapide	Page	19
NL/BE	Korte handleiding	Pagina	23
PL	Krótka instrukcja	Strona	27
CZ	Stručný návod	Strana	31
SK	Krátky návod	Strana	35
ES	Guía rápida	Página	39
DK	Kort vejledning	Side	43
IT	Guida rapida	Pagina	47
HU	Rövid útmutató	Oldal	51
SI	Kratka navodila	Stran	55

(DE) WICHTIG, FÜR SPÄTERE BEZUGNAHME
(AT)
(CH) AUFBEWAHREN: SORGFÄLTIG LESEN!

(GB) IMPORTANT, RETAIN FOR FUTURE
(IE) REFERENCE: READ CAREFULLY!

(FR) IMPORTANT, À CONSERVER POUR
(BE) CONSULTATION ULTÉRIEURE :
À LIRE ATTENTIVEMENT !

(NL) BELANGRIJK, BEWAREN VOOR LATERE
(BE) RAADPLEGING: ZORGVULDIG LEZEN!

(PL) WAŻNE, ZACHOWAĆ DO PÓŹNIEJSZE-
GO UŻYTKU: UWAŻNIE PRZECZYTAĆ!

(CZ) DŮLEŽITÉ, UCHOVEJTE PRO POZDĚJŠÍ
POUŽITÍ: PEČLIVĚ SI PŘEČTĚTE!

(SK) DÔLEŽITÉ, USCHOVAJTE PRE PRÍPAD
POUŽITIA V BUDÚCNOSTI: DÔKLADNE
SI PREČÍTAJTE POKYNY!

(ES) IMPORTANTE: CONSERVAR PARA
CONSULTAS POSTERIORES: LEER
ATENTAMENTE.

(DK) VIGTIGT, SKAL OPBEVARES TIL SENERE
BRUG: SKAL LÆSES OMHYGGELIGT!

- IT IMPORTANTE, CONSERVARE PER EVENTUALI NECESSITÀ FUTURE: LEGGERE CON ATTENZIONE!**
- HU FONTOS, KÉSŐBBI HIVATKOZÁSOK CÉLJÁBÓL ŐRIZZE MEG: OLVASSA EL FIGYELMESEN!**
- SI POMEMBNO, SHRANITE ZA POZNEJŠO UPORABO: NATANČNO PREBERITE!**

Sie benötigen · You need · Il vous faut
 U hebt nodig · Wymagane · Potřebujete
 Potřebujete · Necesita · Du skal bruge
 Vi servono · Tarvitset · Du behöver:

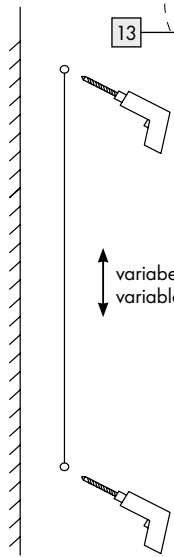
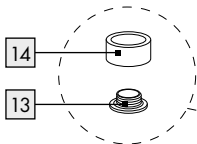
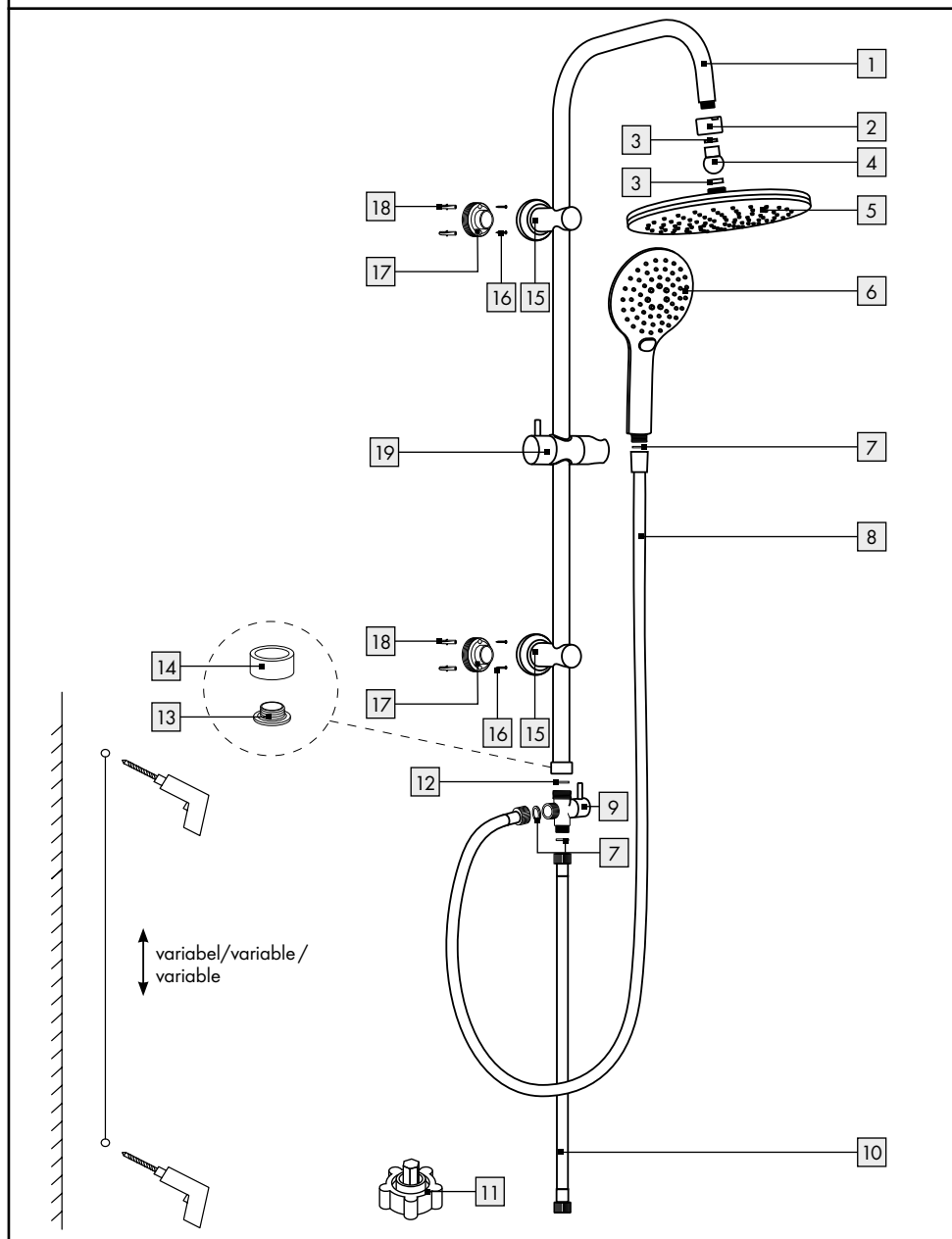
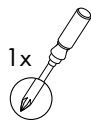
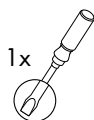
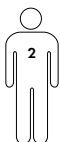

↑ variabel/variable/
 ↓ variable

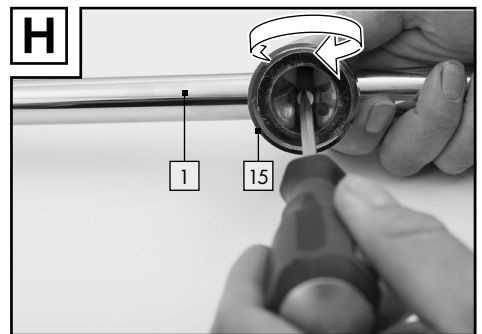
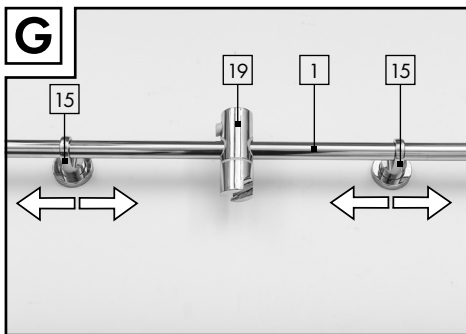
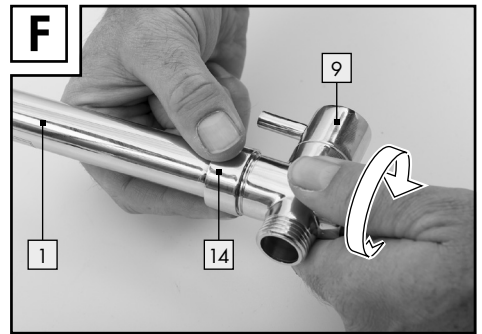
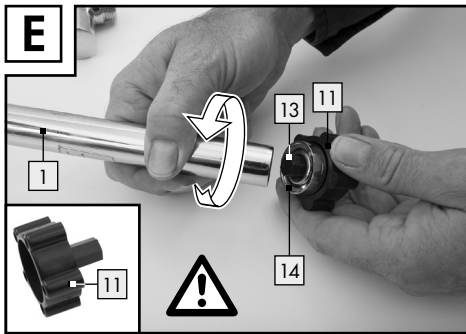
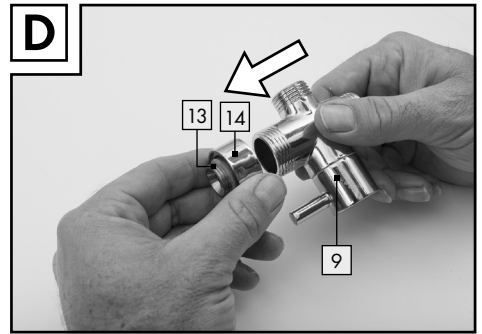
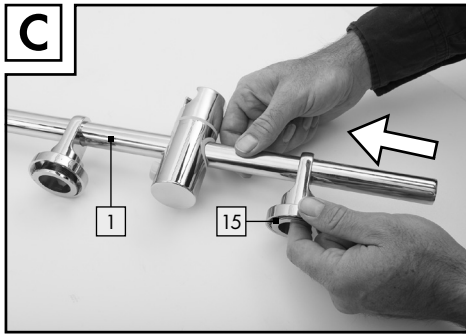
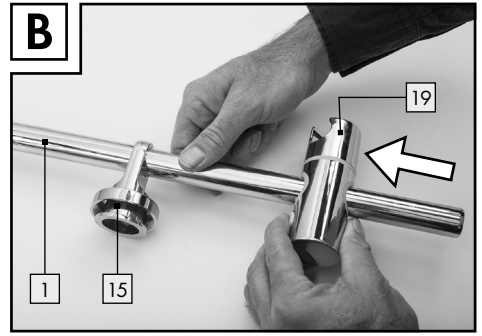
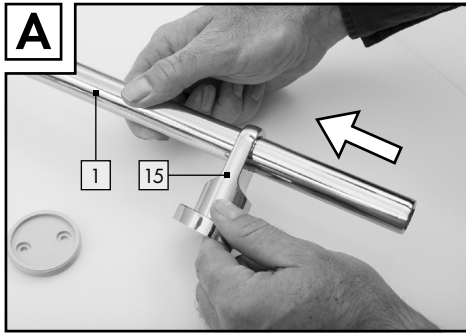

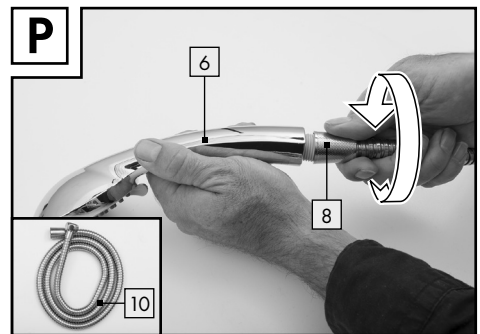
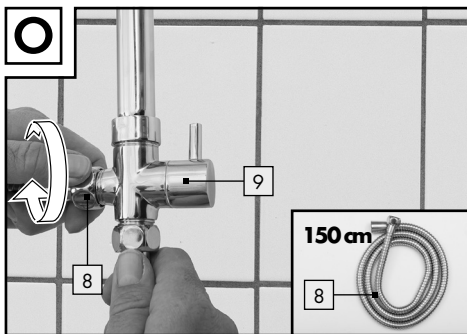
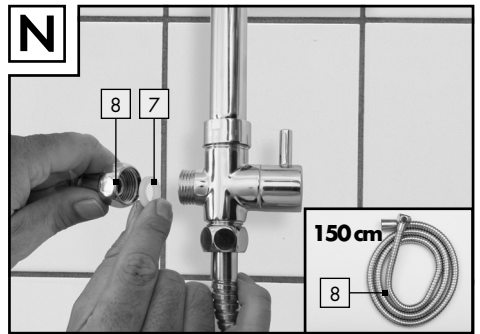
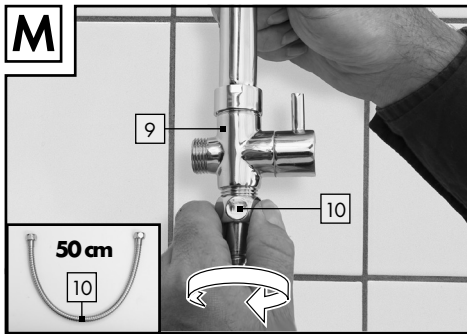
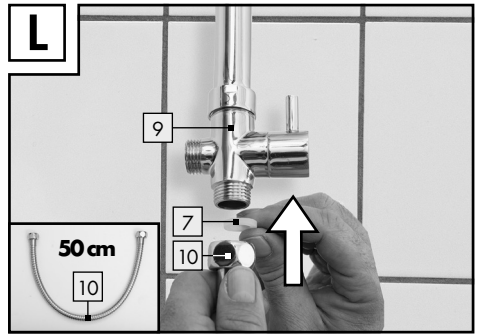
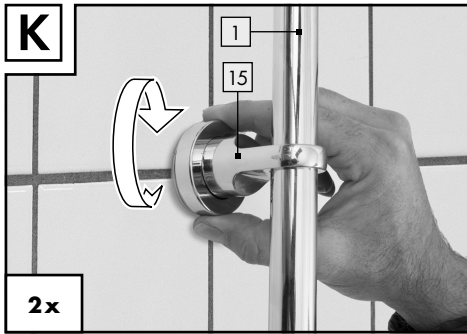
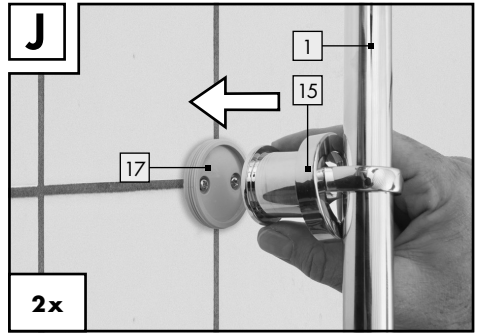
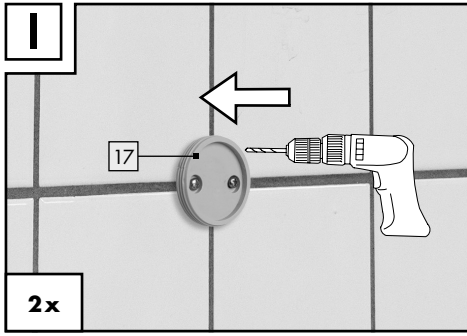

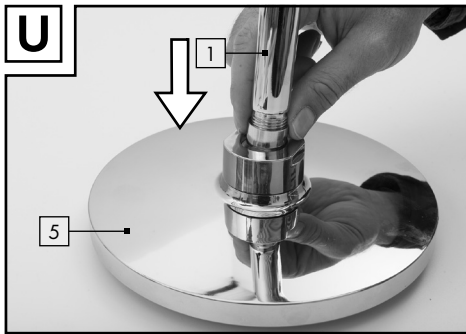
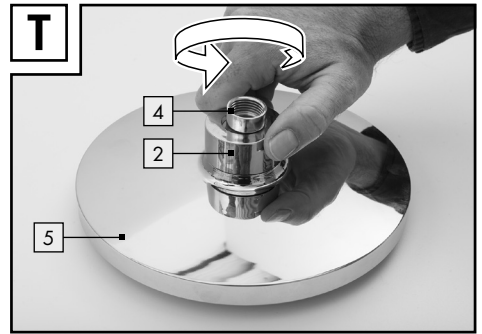
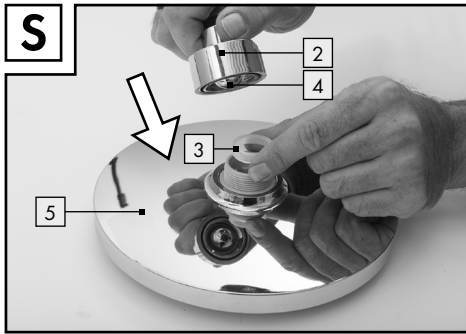
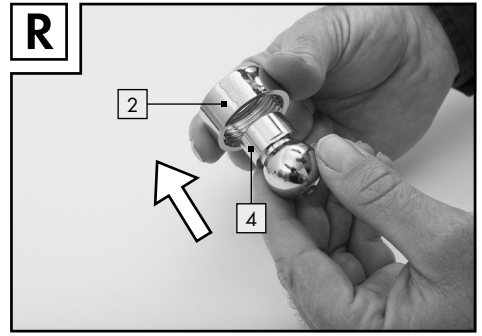
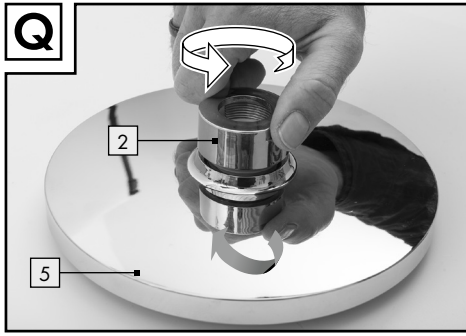



Überkopfbrauset set mit Anti-Tropf-System

● Einleitung



Bei diesem Dokument handelt es sich um eine verkürzte Druckausgabe der vollständigen Bedienungsanleitung. Durch das Scannen des QR-Codes gelangen Sie direkt auf die Lidl-Service-Seite (www.lidl-service.com) und können durch die Eingabe der Artikelnummer (IAN) 385269_2107 die vollständige Bedienungsanleitung einsehen und herunterladen.

WARNUNG! Beachten Sie die vollständige Bedienungsanleitung und die Sicherheitshinweise, um Personen- und Sachschäden zu vermeiden. Die Kurzanleitung ist Bestandteil dieses Produkts. Machen Sie sich vor der Benutzung des Produkts mit allen Bedien- und Sicherheitshinweisen vertraut. Bewahren Sie die Kurzanleitung gut auf und händigen Sie alle Unterlagen bei Weitergabe des Produkts an Dritte mit aus.





● Teilebeschreibung

- 1 Brausestange
- 2 Überwurfmutter
- 3 Dichtung (Überkopfbrause)
- 4 Kugelgelenk
- 5 Überkopfbrause
- 6 Handbrause
- 7 Schlauchdichtung
- 8 Brauseschlauch
- 9 Umsteller

- 10 Anschlusschlauch
- 11 Werkzeug
- 12 Dichtung (Umsteller)
- 13 Messinggewinde
- 14 Verbindungsstück
- 15 Wandhalterung mit Abdeckrosette
- 16 Befestigungsschraube
- 17 Montageplatte
- 18 Dübel
- 19 Handbrausehalterung



Sicherheitshinweise

-  **WARNUNG! LEBENS- UND UNFALLGEFAHR FÜR KLEINKINDER UND KINDER!** Lassen Sie Kinder niemals unbeaufsichtigt mit dem Verpackungsmaterial. Es besteht Erstickungsgefahr. Halten Sie das Produkt von Kindern fern. Das Produkt ist kein Spielzeug.
- Dieses Produkt kann von Kindern ab 8 Jahren und darüber sowie von Personen mit verringerten physischen, sensorischen oder mentalen Fähigkeiten oder Mangel an Erfahrung und Wissen benutzt werden, wenn sie beaufsichtigt werden oder bezüglich des sicheren Gebrauchs des Produkts unterwiesen wurden und die daraus resultierenden Gefahren verstehen. Kinder dürfen nicht mit dem Produkt spielen. Reinigung und Benutzerwartung dürfen nicht von Kindern ohne Beaufsichtigung durchgeführt werden.
-  **VORSICHT VOR ELEKTRISCHEM SCHLAG!** Vergewissern Sie sich vor dem Bohren, dass sich keine elektrischen Leitungen an der Bohrstelle befinden.
-  **VORSICHT! VERLETZUNGSGEFAHR!** Stellen Sie sicher, dass alle Teile unbeschädigt und sachgerecht montiert sind. Bei unsachgemäßer Montage besteht Verletzungsgefahr. Bitte beachten Sie, dass Dichtungen Verschleißteile sind, welche von Zeit zu Zeit ausgetauscht werden müssen. Beschädigte Teile können die Sicherheit und Funktion beeinflussen.

- Lassen Sie die Montage nur durch fachkundige Personen durchführen.
- **VORSICHT! VERBRÜHUNGSGEFAHR!**
Achten Sie bei der Warmwassereinstellung darauf, dass die Temperatur des Wassers nicht zu heiß eingestellt ist.
- **VORSICHT! WASSERSCHADEN!** Stellen Sie vor der Montage die allgemeine Wasserzuführung ab.
- Achten Sie darauf, dass alle Dichtungen korrekt sitzen.
- Das Produkt ist nicht für die Verwendung an Niederdruckgeräten und offenen (drucklosen) Elektrokleinspeichern geeignet.
- Fehlerhaft montierte Brause-Sets können Wasserschäden verursachen!
- Undichtigkeiten oder Wasseraustritt können zu erheblichen Sachschäden an Gebäude oder Hausrat führen. Prüfen Sie daher alle Verbindungen sorgfältig auf Dichtigkeit.
- Machen Sie sich vor der Installation mit allen Gegebenheiten vor Ort vertraut, z. B. Wasseranschluss und Absperrvorrichtung.
- Auch bei einer sorgfältigen Produktion können scharfe Kanten entstehen. Gehen Sie daher bei der Montage mit Vorsicht vor.
- Informieren Sie sich vor der Wandmontage über das geeignete Montagematerial für Ihre Wand. Für die Wandmontage haben wir Montagematerial beigelegt, das für übliches, festes Mauerwerk geeignet ist.
- Verwenden Sie das Produkt nur in Räumen mit einer Temperatur über 0 °C. Unterbrechen Sie bei Frostgefahr die Wasserzufuhr und entleeren Sie das Produkt.

● Montage

- Machen Sie sich vor der Montage mit dem Produkt vertraut. Lesen Sie hierzu aufmerksam die nachfolgende Montageanleitung und die Sicherheitshinweise. Bei fehlerhafter Montage ist die Gewährleistung – insbesondere für Folgeschäden – ausgeschlossen.
- **VORSICHT!** Drehen Sie vor der Installation die Haupt-Wasserzufuhr ab. Ansonsten drohen

Verletzungsgefahr und/oder Sachbeschädigungen.

Hinweis: Sie benötigen eine elektrische Bohrmaschine.



- **STROMSCHLAGGEFAHR!** Vergewissern Sie sich vor dem Bohren, dass sich keine elektrischen Leitungen an der Bohrstelle befinden.



- **VORSICHT! VERLETZUNGSGEFAHR!** Lesen Sie die Bedienungsanleitung Ihrer Bohrmaschine durch.

Hinweis: Entfernen Sie vor der Montage sämtliches Verpackungsmaterial vom Produkt.

- Schieben Sie zunächst eine Wandhalterung **15** und anschließend die Handbrausehalterung **19** sowie die zweite Wandhalterung **15** von unten auf die Brausestange **1** (siehe Abb. A bis C).
- Lösen Sie das Verbindungsstück **14** mit dem Messinggewinde **13** vom Umsteller **9** (siehe Abb. D).
- Befestigen Sie das Messinggewinde **13** mit dem Verbindungsstück **14** unten an der Brausestange **1**, indem Sie es mithilfe des Werkzeugs **11** gegen den Uhrzeigersinn festdrehen (siehe Abb. E).

Achtung: Linksgewinde!

- Drehen Sie den Umsteller **9** im Uhrzeigersinn auf das Messinggewinde **13** und achten Sie dabei auf den korrekten Sitz der Dichtung **12** (siehe Abb. F).
- Richten Sie die Abstände der beiden Wandhalterungen **15** rechts und links von der Handbrausehalterung **19** an der Brausestange **1** aus und schrauben Sie die Schrauben mit einem Schlitzschraubendreher (nicht im Lieferumfang enthalten) an der Brausestange **1** fest, um die Wandhalterungen **15** zu befestigen (siehe Abb. G und H).
- Markieren Sie die Bohrlöcher mithilfe der in den Montageplatten **17** für die Befestigungsschrauben **16** vorgesehenen Löcher (ca. Ø 6 mm).
- Bohren Sie nun die Befestigungslöcher und führen Sie anschließend die Dübel **18** in die Bohrlöcher ein (siehe Abb. I).
- Befestigen Sie die beiden Montageplatten **17** mit den Befestigungsschrauben **16**.

- Führen Sie die Brausestange **1** mit den montierten Wandhalterungen **15** auf die Höhe der Montageplatten **17**. Stecken Sie die Abdeckrosetten der Wandhalterungen **15** auf die Montageplatten **17** und drehen Sie die Abdeckrosetten im Uhrzeigersinn fest (siehe Abb. J und K). Der Umsteller **9** muss dabei nach unten zeigen.
- Setzen Sie eine Schlauchdichtung **7** in das Gewinde des Anschluss Schlauchs **10** ein und befestigen Sie den Anschluss Schlauch **10** durch Drehen im Uhrzeigersinn am unteren Gewinde des Umstellers **9** (siehe Abb. L und M).
- Setzen Sie eine Schlauchdichtung **7** in das andere Ende des Anschluss Schlauchs **10** und schrauben Sie diesen anschließend handfest an Ihren Wasseranschluss.
- Setzen Sie eine Schlauchdichtung **7** in die Mutter des Brauseschlauchs **8** und befestigen Sie diese durch Drehen im Uhrzeigersinn an dem seitlichen Gewinde des Umstellers **9** (siehe Abb. N und O).
- Setzen Sie eine Schlauchdichtung **7** auf das andere Ende des Brauseschlauchs **8**. Drehen Sie anschließend die Handbrause **6** im Uhrzeigersinn handfest auf den Brauseschlauch **8** (siehe Abb. P).
- Entfernen Sie nun die Überwurfmutter **2** der Überkopfbrause **5**, indem Sie sie gegen den Uhrzeigersinn drehen (siehe Abb. Q).
- Setzen Sie die Dichtung **3** in das Gewinde des Kugelgelenks **4**.
- Stecken Sie das Kugelgelenk **4** von unten in die Überwurfmutter **2** (siehe Abb. R).
- Setzen Sie die Dichtung **3** in die Überkopfbrause **5** und schrauben Sie das Kugelgelenk **4** zusammen mit der Überwurfmutter **2** im Uhrzeigersinn auf die Überkopfbrause **5** (siehe Abb. S und T).
- Befestigen Sie die Überkopfbrause **5** durch Drehen im Uhrzeigersinn an der Brausestange **1** (siehe Abb. U).

● Bedienung

- Mit dem Umsteller **9** können Sie zwischen Überkopfbrause **5** und Handbrause **6** wählen.
- Der Neigungswinkel der Überkopfbrause **5** ist individuell einstellbar.
- Sie können zwischen 5 Strahlarten der Handbrause **6** wählen:
 - Normal
 - Normal-soft
 - Soft
 - Normal-Massage
 - Massage



Overhead Shower Kit with Anti-Drip System

● Introduction



This document is a shorter printed version of the complete instruction manual. By scanning the QR code, you will be taken straight to the Lidl service website (www.lidl-service.com) where you can view and download the complete instruction manual by entering the article number (IAN) 385269_2107.

WARNING! Observe the complete instruction manual and safety notes to prevent personal injury and property damage. The short guide forms an integral part of this product. Prior to using the product, familiarize yourself with all operation and safety notes. Keep the short manual well preserved and if you hand the product on to third parties, all documentation should be passed on as well.



● Parts description

- 1 Shower bar
- 2 Union nut
- 3 Seal (Overhead shower head)
- 4 Ball joint
- 5 Overhead shower head
- 6 Handheld shower head
- 7 Hose seal
- 8 Shower hose
- 9 Diverter
- 10 Connection hose
- 11 Tool

- 12 Seal (diverter)
- 13 Brass thread
- 14 Connector
- 15 Wall bracket with covering rosette
- 16 Fixing screw
- 17 Installation plate
- 18 Wall plug
- 19 Handheld shower head holder



Safety notes

-  **WARNING! DANGER TO LIFE AND RISK OF ACCIDENTS FOR INFANTS AND CHILDREN!**

Never leave children unsupervised with the packaging material. There is a danger of suffocation. Keep this product out of the reach of children. This product is not a toy.
- This product may be used by children aged 8 years and up, as well as by persons with reduced physical, sensory or mental capacities or lacking experience and knowledge, so long as they are supervised or instructed in the safe use of the product and understand the associated risks. Do not allow children to play with the product. Cleaning and user maintenance must not be performed by children without supervision.
-  **BEWARE OF ELECTRIC SHOCK!**

Before drilling, ensure that there are no electrical cables where you intend to drill.
-  **CAUTION! RISK OF INJURY!**

Make sure that all parts are undamaged and correctly assembled. Improper assembly may result in injury. Please note that the seals are wear parts and must be changed from time to time. Damaged parts could impact safety and function.
- Installation must only be performed by skilled persons.
- **CAUTION! DANGER OF SCALDING!**

When adjusting the temperature of hot water, be sure not to set the water temperature too high.

- **CAUTION! WATER DAMAGE!** Shut off the main water supply prior to installation.
- Ensure that all the seals are positioned correctly.
- This product is not suitable for use with low-pressure tanks and open (non-pressurised) electrical storage heaters.
- Incorrectly installed shower sets can cause water damage!
- Any leakage or sudden escape of water can cause considerable damage to buildings and property. Therefore check carefully that all connections are watertight.
- Familiarise yourself with all local conditions prior to installation, e.g. water connection and shut-off device.
- Sharp edges can arise even with careful production. Therefore proceed with caution during installation.
- Before attaching the product to the wall, check which mounting materials are suitable for your wall. We have supplied mounting materials suitable for an ordinary, solid masonry wall.
- Only use the product in rooms with temperatures above 0 °C. If there is a risk of frost, shut off the water supply and drain the product.

● Installation

- Please familiarise yourself with the product prior to installation. Carefully read the following installation instructions and safety advice. Incorrect installation will void the warranty, particularly with respect to consequential damages.
- **CAUTION!** Turn off the water supply at the mains before starting the installation. Otherwise there is a risk of injury and/or property damage.

Note: You will need an electric drill.



DANGER OF ELECTRIC SHOCK!

Before drilling, ensure that there are no electrical cables where you intend to drill.



CAUTION! RISK OF INJURY!

Read the operating instructions included with your drill.

Note: Before installation, remove all packaging material from the product.

- First push the wall bracket **15** and then the hand-held shower head holder **19** and the second wall bracket **15** over the shower bar **1** from below (see Figures A to C).
- Remove the connector **14** together with the brass thread **13** from the diverter **9** (see Fig. D).
- Attach the brass thread **13** with the connector **14** to the bottom of the shower bar **1** by tightening it counterclockwise using the tool **11** (see Fig. E).

Attention: Left-hand thread!

- Twist the diverter **9** clockwise onto the brass thread **13** and when doing so make sure that the seal **12** is correctly positioned (see Fig. F).
- Adjust the spacing on the left and right between the two wall brackets **15** and the handheld shower head holder **19** on the shower bar **1**, and use a slot-head screwdriver (not included) to tighten the screws on the shower bar **1** in order to attach the wall brackets **15** (see Figures G and H).
- Mark the drill holes using the holes in the installation plates **17** intended for the fixing screws **16** as a guide (approx. Ø 6 mm).
- Now drill the mounting holes and then guide the wall plugs **18** into the drilled holes (see Fig. I).
- Attach both installation plates **17** using the fixing screws **16**.
- Hold the shower bar **1** with the installed wall brackets **15** at the height of the installation plates **17**. Put the covering rosettes for the wall brackets **15** on the installation plates **17** and turn the covering rosettes clockwise to tighten (see Figures J and K). The diverter **9** must face downwards when you do this.
- Insert a hose seal **7** into the thread of the connection hose **10** and attach the connection hose **10** by twisting it clockwise onto the lower thread of the diverter **9** (see Figures L and M).
- Insert a hose seal **7** into the other end of the connection hose **10** and screw this tightly onto your water supply by hand.
- Insert a hose seal **7** into the nut of the shower hose **8** and attach this by twisting it clockwise onto the side thread of the diverter **9** (see Figures N and O).
- Attach a hose seal **7** to the other end of the shower hose **8**. Then connect the handheld

- shower head **6** to the shower hose **8** by tightening it by hand in a clockwise direction (see Fig. P).
- Now remove the union nut **2** on the overhead shower head **5** by twisting it counterclockwise (see Fig. Q).
 - Insert a seal **3** into the thread on the ball joint **4**.
 - Insert the ball joint **4** into the union nut **2** from below (see Fig. R).
 - Insert the seal **3** into the overhead shower head **5** and screw the ball joint **4** together with the union nut **2** clockwise onto the overhead shower head **5** (see Figures S and T).
 - Attach the overhead shower head **5** by twisting it clockwise onto the shower bar **1** (see Fig. U).

● **Use**

- You can use the diverter **9** to switch between the overhead shower head **5** and the handheld shower head **6**.
- The angle of the overhead shower head **5** can be adjusted by the user.
- You can choose between 5 jet settings for the handheld shower head **6**:
 - Normal
 - Normal-soft
 - Soft
 - Normal-Massage
 - Massage



Colonne de douche avec système anti-gouttes

● Introduction



Ce document est une version imprimée abrégée du mode d'emploi complet.

En scannant le code QR, vous accédez directement à la page de service de Lidl (www.lidl-service.com), et en saisissant le numéro d'article (IAN) 385269_2107, vous pouvez consulter et télécharger le mode d'emploi complet.

AVERTISSEMENT ! Respectez le mode d'emploi complet et les consignes de sécurité afin d'éviter tout dommage corporel et matériel. Le guide de démarrage rapide fait partie intégrante de ce produit. Avant d'utiliser le produit, familiarisez-vous avec toutes les instructions d'utilisation et de sécurité. Conservez le guide de démarrage rapide dans un endroit sûr et remettez tous les documents lorsque vous transmettez le produit à un tiers.





● Descriptif des pièces

- 1 Barre de douche
- 2 Écrou-raccord
- 3 Joint (douche fixe)
- 4 Articulation à rotule
- 5 Douche fixe
- 6 Douchette à main
- 7 Joint tubulaire
- 8 Flexible de douche
- 9 Inverseur
- 10 Flexible de raccordement

- 11 Outil
- 12 Joint (inverseur)
- 13 Filetage en laiton
- 14 Pièce d'assemblage
- 15 Support mural avec rosace de recouvrement
- 16 Vis de fixation
- 17 Plaque de montage
- 18 Cheville
- 19 Support pour douchette



Consignes de sécurité

-  **AVERTISSEMENT ! DANGER DE MORT ET D'ACCIDENT POUR LES BÉBÉS ET LES ENFANTS !** Ne laissez jamais les enfants manipuler sans surveillance les matériaux d'emballage. Risque d'asphyxie. Gardez le produit hors de portée des enfants. Le produit n'est pas un jouet.
- Le produit peut être utilisé par des enfants âgés de 8 ans et plus ainsi que par des personnes ayant des capacités physiques, sensorielles ou mentales réduites ou manquant d'expérience ou de connaissances, s'ils sont surveillés ou s'ils ont été informés de l'utilisation sûre du produit et comprennent les risques liés à son utilisation. Les enfants ne doivent pas jouer avec le produit. Le nettoyage et l'entretien ne doivent pas être effectués par des enfants laissés sans surveillance.
-  **PRENEZ GARDE AU RISQUE D'ÉLECTROCUTION !** Avant de percer, vérifiez qu'aucune ligne électrique n'est encastree dans la zone du perçage.
-  **ATTENTION ! RISQUE DE BLESSURES !** Vérifiez que tous les éléments sont en parfait état et correctement montés. Il existe un risque de blessures si le montage est incorrect. Tenez compte du fait que les joints sont des pièces d'usure devant être remplacées de temps en temps. Les éléments endommagés peuvent affecter la sécurité de l'utilisateur et le fonctionnement du produit.
- Confiez exclusivement le montage à des techniciens qualifiés.

■ ATTENTION ! RISQUE DE BRÛLURE À L'EAU BOUILLANTE !

Lors du réglage de l'eau chaude, veillez à ce que la température de l'eau ne soit pas trop élevée.

- **ATTENTION ! DÉGÂTS DES EAUX !** Avant le montage, coupez l'arrivée d'eau principale.
- Contrôlez le positionnement correct de tous les joints.
- Ce produit n'est pas adapté à une utilisation sur des réservoirs basse pression et des petits ballons électriques ouverts (hors pression).
- Des ensembles de douche incorrectement montés peuvent causer des dégâts des eaux !
- Les fuites ou ruptures de conduites d'eau peuvent occasionner d'importants dégâts matériels du bâtiment ou des équipements ménagers. Veuillez donc contrôler soigneusement l'étanchéité de tous les raccords.
- Avant l'installation, familiarisez-vous avec toutes les particularités sur place, par ex. les raccords d'eau et les dispositifs de fermeture.
- Même lorsque la fabrication a été effectuée avec soin, des arêtes coupantes peuvent se former. Procédez donc toujours avec prudence lors du montage.
- Avant d'effectuer le montage mural, renseignez-vous sur le matériel de montage adapté à votre mur. Le matériel de montage fourni est conçu pour une maçonnerie normale solide.
- Utilisez uniquement le produit dans des pièces dont la température ambiante est supérieure à 0°C. Coupez l'arrivée d'eau en cas de gel et vidangez le produit.

● Montage

- Familiarisez-vous avec le produit avant de procéder au montage. Pour cela, lisez attentivement la notice de montage et les consignes de sécurité qui suivent. La garantie ne couvre pas les dégâts causés par un montage incorrect – en particulier les dommages indirects.
- **ATTENTION !** Avant l'installation, coupez l'arrivée d'eau principale. Sinon, il existe un risque de blessure et/ou de dommages matériels.
Remarque : Il vous faut une perceuse électrique.

-  **RISQUE DE CHOC ÉLECTRIQUE !** Avant de percer, vérifiez qu'aucune ligne électrique n'est encastrée dans la zone du perçage.

-  **ATTENTION ! RISQUE DE BLESSURES !** Lisez les instructions d'utilisation de votre perceuse.

Remarque : Avant le montage, veuillez retirer du produit l'ensemble des matériaux composant l'emballage.

- Glissez tout d'abord un support mural [15] puis un support pour douchette [19] ainsi que le second support mural [15] par le bas sur la barre de douche [1] (voir Fig. A à C).
- Retirez de l'inverseur [9] la pièce d'assemblage [14] avec le filetage en laiton [13] (voir Fig. E).
- Fixez le filetage en laiton [13] avec la pièce d'assemblage [14] en bas sur la barre de douche [1] en le serrant fermement dans le sens anti horaire au moyen de l'outil [11] (voir Fig. E).

Attention : Filetage à gauche !

- Tournez l'inverseur [9] dans le sens horaire sur le filetage en laiton [13] et vérifiez le positionnement correct du joint [12] (voir Fig. F).
- Aligned les distances des deux supports muraux [15] à droite et à gauche du support pour douchette [19] sur la barre de douche [1] et vissez fermement les vis au moyen d'un tournevis plat (non fourni) sur la barre de douche [1] afin de fixer les fixations murales [15] (voir Fig. G et H).
- Marquez les trous de perçage à l'aide des trous prévus pour les vis de fixation [16] dans les plaques de montage [17] (env. Ø 6 mm).
- Percez maintenant les trous de fixation puis introduisez les chevilles [18] dans les trous de perçage (voir Fig. I).
- Fixez les deux plaques de montage [17] au moyen des vis de fixation [16].
- Passez la barre de douche [1] ainsi que les supports muraux [15] montés à la hauteur des plaques de montage [17]. Placez les rosaces de recouvrement des supports muraux [15] sur les plaques de montage [17] et tournez fermement les rosaces de recouvrement dans le sens horaire (voir Fig. J et K). L'inverseur [9] doit être orienté vers le bas.

- Placez un joint tubulaire [7] dans le filetage du flexible de raccordement [10] et fixez le flexible de raccordement [10] en le tournant dans le sens horaire sur le filetage inférieur de l'inverseur [9] (voir Fig. L et M).
- Placez un joint tubulaire [7] dans l'autre extrémité du flexible de raccordement [10] et vissez ce dernier ensuite fermement sur votre branchement d'eau.
- Placez un joint tubulaire [7] dans l'écrou du flexible de douche [8] et fixez-le en le tournant dans le sens horaire sur le filetage latéral de l'inverseur [9] (voir Fig. N et O).
- Placez un joint tubulaire [7] sur l'autre extrémité du flexible de douche [8]. Vissez ensuite à la main la douchette à main [6] sur le flexible de douche [8] en tournant dans le sens horaire (voir Fig. P).
- Retirez à présent l'écrou-raccord [2] de la douche fixe [5] en le tournant dans le sens anti horaire (voir Fig. Q).
- Placez le joint [3] dans le filetage de l'articulation à rotule [4].
- Enfichez l'articulation à rotule [4] par le bas dans l'écrou-raccord [2] (voir Fig. R).
- Placez maintenant le joint [3] dans la douche fixe [5] et vissez l'articulation à rotule [4] ainsi que l'écrou-raccord [2] dans le sens horaire sur la douche fixe [5] (voir Fig. S et T).
- Fixez la douche fixe [5] sur la barre de douche [1] en la tournant dans le sens horaire (voir Fig. U).

● Utilisation

- L'inverseur [9] vous permet d'alterner entre la douche fixe [5] et la douchette à main [6].
- L'angle d'inclinaison de la douche fixe [5] peut être réglé individuellement.
- Vous avez le choix entre 5 types de jets provenant de la douchette à main [6] :
 - Normal
 - Normal-doux
 - Doux
 - Normal-Massage
 - Massage



Hoofddoucheset met anti-drup systeem

● Inleiding



Bij dit document gaat het om een verkorte versie van de volledige gebruiksaanwijzing.

Door het scannen van de QR-code komt u direct op de Lidl-Service-pagina (www.lidl-service.com) en kunt u door het invoeren van het artikelnummer (IAN) 385269_2107 de volledige gebruiksaanwijzing bekijken en downloaden.

WAARSCHUWING! Neem de volledige gebruiksaanwijzing en de veiligheidsinstructies in acht om verwondingen en materiële schade te vermijden. De beknopte handleiding is een onderdeel van dit product. Maak u voor het gebruik van het product vertrouwd met alle bedienings- en veiligheidsinstructies. Bewaar de beknopte handleiding goed en overhandig ook alle documenten als u het product aan derden geeft.



● Beschrijving van de onderdelen

- 1 Douchestang
- 2 Wartelmoer
- 3 Afdichting (hoofddouche)
- 4 Kogelgewricht
- 5 Hoofddouche
- 6 Handdouche
- 7 Dichtring
- 8 Doucheslang
- 9 Omsteller

- 10 Aansluitslang
- 11 Werktuig
- 12 Afdichting (omsteller)
- 13 Messing-schroefdraad
- 14 Verbindingsstuk
- 15 Wandhouder met rozet
- 16 Bevestigingsschroef
- 17 Montageplaat
- 18 Plug
- 19 Handdouchehouder





Veiligheidsinstructies

-  **WAARSCHUWING! LEVENSGEVAAR EN KANS OP ONGEVALLEN VOOR KLEUTERS EN KINDEREN!** Laat kinderen nooit zonder toezicht bij het verpakkingsmateriaal. Er bestaat verstikkingsgevaar. Houd het product uit de buurt van kinderen. Het product is geen speelgoed.
- Dit product kan door kinderen vanaf 8 jaar en ouder alsmede door personen met verminderde fysieke, sensorische of mentale vaardigheden of een gebrek aan ervaring en kennis worden gebruikt, als zij onder toezicht staan of geïnstrueerd werden met betrekking tot het veilige gebruik van het product en zij de hieruit voortvloeiende gevaren begrijpen. Kinderen mogen niet met het product spelen. Reiniging en onderhoud mogen niet door kinderen zonder toezicht worden uitgevoerd.
-  **PAS OP VOOR ELEKTRISCHE SCHOKKEN!** Controleer vóór het boren of er zich geen elektrische leidingen op de plek van het te boren gat bevinden.
-  **PAS OP! LETSELGEVAAR!** Controleer of alle onderdelen onbeschadigd en correct gemonteerd zijn. Bij onjuiste montage is er kans op letsel. Denk er alstublieft aan dat alle afdichtingen aan slijtage onderhevig zijn en regelmatig moeten worden vervangen. Beschadigde onderdelen kunnen de veiligheid en functionaliteit beïnvloeden.
- Laat de montage uitsluitend door vakkundige personen uitvoeren.

- **PAS OP! KANS OP BRANDWONDEN!**
Let er bij het instellen van het warme water op dat de temperatuur van het water niet te hoog is.
- **PAS OP! WATERSCHADE!** Draai voor de montage de hoofdkraan van de watertoevoer dicht.
- Zorg ervoor dat alle afdichtingen correct gemonteerd zijn.
- Het product is niet geschikt voor het gebruik op lagedruk-apparatuur en (drukloze) elektrische boilers.
- Verkeerd gemonteerde douche-sets kunnen waterschade veroorzaken!
- Ondichtheden of waterlekkages kunnen aanzienlijke materiële schade aan gebouwen of de inboedel veroorzaken. Controleer daarom alle verbindingen zorgvuldig op dichtheid.
- Maak uzelf vóór de montage vertrouwd met alle omstandigheden ter plekke, bijv. wateraansluitingen en afsluitkranen.
- Ook bij een zorgvuldige productie kunnen er scherpe randen ontstaan. Ga daarom bij de montage voorzichtig te werk.
- Informeer voor de wandmontage naar het geschikte montagemateriaal voor uw wand. Voor de wandmontage hebben wij montage-materiaal bijgevoegd dat geschikt is voor normale, stevige muren.
- Gebruik het product alleen in ruimtes met een temperatuur boven 0 °C. Onderbreek de watertoevoer bij vorstgevaar en maak het product leeg.

● Montage

- Maak u voor de montage met het product vertrouwd. Lees hiervoor aandachtig de volgende montagehandleiding en de veiligheidsinstructies. Bij een onjuiste montage is garantieverlening - met name voor gevolgschade - uitgesloten.
- **PAS OP!** Draai voorafgaand aan de installatie de hoofdkraan dicht. Anders is er kans op letsel en/of materiële schade.
Opmerking: u hebt een elektrische boormachine nodig.

-  **GEVAAR VOOR ELEKTRISCHE SCHOKKEN!** Controleer vóór het boren of er zich geen elektrische leidingen op de plek van het te boren gat bevinden.
-  **PAS OP! LETSELGEVAAR!** Lees de gebruiksaanwijzing van uw boormachine.
Opmerking: verwijder voor de montage al het verpakkingsmateriaal van het product.
- Schuif eerst één wandhouder [15] en vervolgens de handdouchehouder [19] en de tweede wandhouder [15] van onderaf op de douchestang [1] (zie afb. A t/m C).
- Haal het verbindingstuk [14] met de messingschroefdraad [13] van de omsteller [9] af (zie afb. D).
- Bevestig de messingschroefdraad [13] met het verbindingstuk [14] onder aan de douchestang [1] door het met behulp van het werktuig [11] tegen de klok in vast te draaien (zie afb. E).
Let op: linkse schroefdraad!
- Draai de omsteller [9] met de klok mee op de messingschroefdraad [13] en zorg er daarbij voor dat de afdichting [12] correct gemonteerd is (zie afb. F).
- Stel de afstand tussen de beide wandhouders [15] rechts en links van de handdouchehouder [19] op de douchestang [1] af en draai de schroeven met een gewone schroevendraaier (niet meegeleverd) aan de douchestang [1] vast om de wandhouder [15] te bevestigen (zie afb. G en H).
- Markeer de boorgaten met behulp van de gaten in de montageplaten [17] die voor de bevestigingschroeven [16] zijn bestemd (ca. Ø 6 mm).
- Boor vervolgens de bevestigingsgaten en plaats daarna de pluggen [18] in de boorgaten (zie afb. I).
- Bevestig de beide montageplaten [17] met de bevestigingsschroeven [16].
- Houd de douchestang [1] met de gemonteerde wandhouders [15] op dezelfde hoogte als de montageplaten [17]. Plaats de rozetten van de wandhouders [15] op de montageplaten [17] en draai de rozetten met de klok mee vast (zie afb. J en K). De omsteller [9] moet daarbij naar beneden wijzen.
- Leg een dichtring [7] in de schroefdraad van de aansluitslang [10] en bevestig de

aansluitslang **10** door deze met de klok mee op de onderste schroefdraad van de omsteller **9**

te draaien (zie afb. L en M).

- Leg een dichtring **7** in het andere uiteinde van de aansluitslang **10** en schroef het vervolgens handvast aan uw wateraansluiting vast.
- Leg een dichtring **7** in de moer van de doucheslang **8** en bevestig deze door hem met de klok mee op de schroefdraad aan de zijkant van de omsteller **9** te draaien (zie afb. N en O).
- Leg een dichtring **7** op het andere uiteinde van de doucheslang **8**. Draai vervolgens de handdoucheslang **6** met de klok mee handvast op de doucheslang **8** (zie afb. P).
- Verwijder vervolgens de wartelmoer **2** van de hoofddouche **5** door deze tegen de klok in te draaien (zie afb. Q).
- Leg de afdichting **3** in de schroefdraad van het kogelgewricht **4**.
- Steek het kogelgewricht **4** van onderaf in de wartelmoer **2** (zie afb. R).
- Leg de afdichting **3** in de hoofddouche **5** en schroef het kogelgewricht **4** samen met de wartelmoer **2** met de klok mee op de hoofddouche **5** (zie afb. S en T).
- Bevestig de hoofddouche **5** door deze met de klok mee te draaien aan de douchestang **1** (zie afb. U).

● Bediening

- Met de omsteller **9** kunt u kiezen tussen de hoofddouche **5** en de handdoucheslang **6**.
- De hoek van de hoofddouche **5** is apart instelbaar.
- U kunt uit 5 soorten waterstralen kiezen voor de handdoucheslang **6**:
 - Normaal
 - Normaal-zacht
 - Zacht
 - Normaal-massage
 - Massage



Komplet natryskowy z deszczownicą z systemem zapobiegającym przed kapieniem

● Wstęp



Niniejszy dokument jest skróconą, wydrukowaną wersją kompletnej instrukcji obsługi. Zeskanowanie kodu QR przeniesie

Cię bezpośrednio na stronę serwisu Lidl (www.lidl-service.com) i po wpisaniu numeru artykułu (IAN) 385269_2107 będziesz mógł/a obejrzeć i pobrać pełną instrukcję obsługi.

OSTRZEŻENIE! Należy przestrzegać kompletnej instrukcji obsługi oraz wskazówek bezpieczeństwa, aby uniknąć obrażeń ciała i szkód materialnych. Skrócona instrukcja obsługi jest integralną częścią tego produktu. Przed użyciem produktu należy zapoznać się ze wszystkimi wskazówkami dotyczącymi obsługi i bezpieczeństwa. Zachować skróconą instrukcję a przy przekazaniu produktu osobom trzecim należy ją dotaczyć.





● Opis części

- 1 Drążek prysznicowy
- 2 Nakrętka złączkowa
- 3 Uszczelka (prysznic górny)
- 4 Przegub kulowy
- 5 Prysznic górny
- 6 Słuchawka prysznicowa
- 7 Uszczelka węża
- 8 Wąż prysznicowy
- 9 Przełącznik

- 10 Wąż przyłączeniowy
- 11 Narzędzie
- 12 Uszczelka (przełącznik)
- 13 Gwint mosiężny
- 14 Element połączeniowy
- 15 Uchwyt ścienny z rozetą osłonową
- 16 Śruba mocująca
- 17 Płyta montażowa
- 18 Kotek
- 19 Uchwyt słuchawki prysznicowej



Wskazówki bezpieczeństwa

-  **OSTRZEŻENIE! NIEBEZPIECZEŃSTWO UTRATY ŻYCIA I WYPADKU DLA DZIECI!** Nigdy nie pozostawiać dzieci bez nadzoru z materiałem opakowania. Istnieje niebezpieczeństwo uduszenia. Produkt należy trzymać poza zasięgiem dzieci. Produkt nie jest zabawką.
- Niniejszy produkt może być używany przez dzieci od lat 8 oraz przez osoby z obniżonymi zdolnościami fizycznymi, sensorycznymi lub mentalnymi lub brakiem doświadczenia lub wiedzy, jeśli są pod nadzorem lub zostały pouczone w kwestii bezpiecznego użycia produktu i rozumieją wynikające z niego zagrożenia. Dzieci nie mogą bawić się produktem. Czyszczenie i konserwacja nie mogą być wykonywane przez dzieci bez nadzoru.
-  **OSTROŻNIE! MOŻLIWOŚĆ PORAŻENIA PRADEM ELEKTRYCZNYM!** Przed wierceniem upewnić się, że w miejscu wiercenia nie znajdują się żadne przewody elektryczne.
-  **OSTROŻNIE! NIEBEZPIECZEŃSTWO OBRAŻEŃ CIAŁA!** Należy upewnić się, że wszystkie części zostały zamontowane w należyty sposób oraz że nie są uszkodzone. W przypadku wadliwego montażu istnieje niebezpieczeństwo obrażeń ciała. Należy mieć na uwadze, że wszystkie uszczelki są częściami zużywającymi się i należy od czasu do czasu dokonać ich wymiany. Uszkodzone elementy mogą mieć wpływ na bezpieczeństwo i pogarszać funkcjonowanie.

- Montaż należy zlecić wyłącznie osobie posiadającej odpowiednie kwalifikacje.
- **OSTROŻNIE! ZAGROŻENIE POPARZENIEM!** Podczas regulacji ciepłej wody należy zwrócić uwagę na to, aby temperatura wody nie została nastawiona na zbyt wysoką.
- **OSTROŻNIE! SZKODY SPOWODOWANE WODĄ!** Przed montażem odłączyć ogólny dopływ wody.
- Zwrócić uwagę na to, aby wszystkie uszczelki były prawidłowo osadzone.
- Produkt nie nadaje się do zastosowania przy zbiornikach niskiego ciśnienia i otwartych (bezcisnieniowych) podgrzewaczach elektrycznych.
- Niepoprawnie zamontowane zestawy prysznicowe mogą prowadzić do szkód spowodowanych przez wodę!
- Nieszczelności lub wylew wody mogą prowadzić do poważnych szkód rzeczowych w budynku lub sprzętach domowych. Dlatego należy dokładnie sprawdzić wszystkie połączenia pod kątem szczelności.
- Przed zainstalowaniem proszę zapoznać się ze wszystkimi warunkami panującymi w miejscu zainstalowania, np. przyłącza wody i urządzenie odcinające dopływ wody.
- Również przy starannej produkcji mogą powstawać ostre krawędzie. Dlatego podczas montażu należy postępować ostrożnie.
- Przed zamontowaniem do ściany zasięgnąć informacji na temat materiału montażowego odpowiedniego dla danej ściany. Do montażu na ścianę dołączyliśmy materiał montażowy przewidziany do zastosowania na zwykłej ścianie murowanej.
- Używać produktu wyłącznie w pomieszczeniach o temperaturze ponad 0 °C. W przypadku ryzyka wystąpienia mrozu należy odciąć dopływ wody i opróżnić produkt.

● Montaż

- Przed rozpoczęciem montażu należy zapoznać się z produktem. W tym celu należy uważnie przeczytać instrukcję montażu i wskazówki dotyczące bezpieczeństwa. W przypadku

nieprawidłowego montażu gwarancja ulega unieważnieniu. W szczególności dotyczy to odpowiedzialności za szkody pośrednie.

- **OSTROŻNIE!** Przed instalacją należy zakręcić główny zawór na dopływie wody. W przeciwnym wypadku występuje ryzyko odniesienia obrażeń i/lub powstania szkód materialnych.

Wskazówka: potrzebna jest wiertarka.



NIEBEZPIECENSTWO PORAZENIA PRĄDEM ELEKTRYCZNYM!

Przed wierceniem upewnić się, że w miejscu wiercenia nie znajdują się żadne przewody elektryczne.



OSTROŻNIE! NIEBEZPIECENSTWO OBRAŻEN CIAŁA!

Przeczytać instrukcję obsługi wiertarki.

Wskazówka: przed montażem należy całkowicie usunąć materiał opakowania z produktu.

- Najpierw wcisnąć jeden uchwyt naścienny [15], a następnie uchwyt słuchawki prysznicowej [19] i drugi uchwyt naścienny [15] od dołu na drążek prysznicowy [1] (patrz rys. A do C).
- Poluzować element połączeniowy [14] z gwintem mosiężnym [13] z przełącznika [9] (patrz rys. D).
- Zamocować gwint mosiężny [13] z elementem połączeniowym [14] u dołu drążka prysznicowego [1], dokręcając go w kierunku przeciwnym do ruchu wskazówek zegara za pomocą narzędzia [11] (patrz rys. E).
- **Uwaga:** lewy gwint!
- Przykręcić przełącznik [9] na gwint mosiężny [13] zgodnie z ruchem wskazówek zegara, upewniając się, że uszczelka [12] jest prawidłowo osadzona (patrz rys. F).
- Wyrównać odległości między dwoma uchwytemi naściennymi [15] po prawej i lewej stronie uchwytu słuchawki prysznicowej [19] na drążku prysznicowym [1] i przykręcić śruby do drążka prysznicowego [1] za pomocą śrubokręta płaskiego (nieodłączony) w celu zabezpieczenia uchwytów naściennych [15] (patrz rys. G i H).
- Zaznaczyć otwory do wiercenia za pomocą otworów w płycie montażowej [17] przewidzianych na śruby mocujące [16] (ok. Ø 6 mm).
- Teraz wywiercić otwory do zamocowania i następnie wprowadzić kołki [18] do wywierconych otworów (patrz rys. I).

- Zamocować obie płyty montażowe [17] przy użyciu śrub mocujących [16].
- Przeprowadź drążek prysznicy [1] z zamontowanymi uchwytyami ściennymi [15] na wysokość płyt montażowych [17]. Rozety osłonowe uchwytów ściennych [15] umieścić na płytach montażowych [17] i przykręcić rozety osłonowe w kierunku zgodnym z ruchem wskazówek zegara (patrz rys. J i K). Przelącznik [9] musi przy tym wskazywać do dołu.
- Włożyć uszczelkę węża [7] do gwintu węża przyłączeniowego [10] i zamocować wąż przyłączeniowy [10] obracając go zgodnie z ruchem wskazówek zegara na dolnym gwincie przelącznika [9] (patrz rys. L i M).
- Na drugim końcu węża przyłączeniowego [10] umieścić uszczelkę [7] a następnie ręcznie dokręcić ją do przyłącza wody.
- Uszczelkę węża [7] umieścić w nakrętce węża prysznicy [8] i zamocować ją, obracając ją zgodnie z ruchem wskazówek zegara na gwincie bocznym przelącznika [9] (patrz rys. N i O).
- Założyć uszczelkę węża [7] na drugi koniec węża prysznicy [8]. Następnie przykręcić ręcznie słuchawkę prysznicy [6] w kierunku ruchu wskazówek zegara do węża prysznicy [8] (patrz rys. P).
- Teraz zdjąć nakrętkę złączkową [2] górnego prysznicy [5], przekręcając ją w kierunku przeciwnym do ruchu wskazówek zegara (patrz rys. Q).
- Umieścić uszczelkę [3] w gwincie przegubu kulowego [4].
- Przegub kulowy [4] włożyć od dołu do nakrętki złączkowej [2] (patrz rys. R).
- Uszczelkę [3] umieścić w górnym prysznicy [5] i przykręcić przegub kulowy [4] wraz z nakrętką złączkową [2] na górnym prysznicy [5] zgodnie z ruchem wskazówek zegara (patrz rys. S i T).
- Przymocować górny prysznic [5] do drążka prysznicy [1], przekręcając go w kierunku zgodnym z ruchem wskazówek zegara (patrz rys. U).

● Obsługa

- Za pomocą przelącznika [9] można przelączzać między górnym prysznicem [5] a słuchawką prysznicy [6].
- Kąt nachylenia górnego prysznicy [5] można ustawić indywidualnie.
- Można wybrać między 5 rodzajami strumienia słuchawki prysznicy [6]:
 - normalny
 - normalny miękki
 - miękki
 - normalny masaż
 - masaż



Horní sprcha se systémem proti odkapávání

● Úvod



Tento dokument je zkrácenou tištěnou verzí kompletního návodu k obsluze. Naskenováním QR kódu se dostanete přímo na servisní stránku firmy Lidl (www.lidl-service.com) a můžete zadáním čísla artiklu (IAN) 385269_2107 zobrazit a stáhnout kompletní návod k obsluze.

VAROVÁNÍ! Dodržujte kompletní návod k obsluze a bezpečnostní pokyny, aby nedošlo ke zranění osob a věcným škodám. Krátký návod k obsluze je nedílnou součástí tohoto produktu. Před použitím výrobku se seznamte se všemi obslužnými a bezpečnostními pokyny. Krátký návod k obsluze si dobře uschovejte a při předávání výrobku třetím osobám předejte i všechny dokumenty.



● Popis dílů

- 1 Sprchová tyč
- 2 Převlečná matice
- 3 Těsnění (hlavová sprcha)
- 4 Kulový kloub
- 5 Hlavová sprcha
- 6 Ruční sprcha
- 7 Těsnění hadice
- 8 Sprchová hadice
- 9 Přestavovač
- 10 Připojovací hadice
- 11 Nástroj
- 12 Těsnění (přestavovač)

- 13 Mosazný závit
- 14 Spojovací kus
- 15 Nástěnný držák s krycí rozetou
- 16 Připevňovací šroub
- 17 Montážní deska
- 18 Hmoždinky
- 19 Držák ruční sprchy



Bezpečnostní upozornění

-  **VAROVÁNÍ! NEBEZPEČÍ OHROŽENÍ ŽIVOTA A NEHODY PRO MALÉ DĚTI A DĚTI!** Nenechávejte děti nikdy bez dohledu s obalovým materiálem. Hrozí nebezpečí udušení. Výrobek nepatří do dětských rukou. Výrobek není hračka.
- Tento výrobek mohou používat děti od 8 let, osoby se sníženými fyzickými, smyslovými nebo duševními schopnostmi nebo s nedostatečnými zkušenostmi a znalostmi, jestliže budou pod dohledem nebo byly poučeny o bezpečném používání výrobku a chápou nebezpečí, která z jeho užívání vyplývají. Děti si nesmí s výrobkem hrát. Děti nesmí bez dohledu provádět čištění ani uživatelskou údržbu výrobku.
-  **POZOR NA MOŽNÝ ZÁSAH ELEKTRICKÝM PROUDEM!** Před vrtáním se ujistěte, že nejsou v místech k vrtání žádná elektrická vedení.
-  **OPATRNĚ! NEBEZPEČÍ ZRANĚNÍ!** Zkontrolujte, zda jsou všechny díly nepoškozené a správně namontované. Při nesprávné montáži hrozí nebezpečí zranění. Dbejte na to, že těsnění podléhají rychlému opotřebení a musí se proto čas od času vyměnit. Poškozené díly mohou ovlivnit bezpečnost a funkci výrobku.
- Nechte montáž provést odborníka.
- **OPATRNĚ! NEBEZPEČÍ OPAŘENÍ!** Při nastavení teplé vody dbejte na to, aby nebyla teplota vody příliš vysoká.
- **OPATRNĚ! POŠKOZENÍ VODOU!** Před montáží odstavte místní přívod vody.
- Dbejte na správné usazení všech těsnění.

- Výrobek není vhodný k použití spolu s nízkotlakými a otevřenými malými elektrickými zásobníky (bez tlaku).
- Voda z chybně instalovaných sprchových souprav může způsobit poškození!
- Netěsnosti anebo výstup vody mohou způsobit značné věcné škody na budově nebo v domácnosti. Proto pečlivě kontrolujte těsnost všech spojů.
- Před instalací se seznamte se všemi podmínkami na místě, např. s vodními přípojkami a uzavíracím zařízením.
- I při pečlivé výrobě mohou vzniknout ostré hrany. Proto postupujte při montáži opatrně.
- Před montáží se nejdříve informujte o montážním materiálu, který je vhodný k připevnění na stěnu. Pro montáž na stěnu jsme přiložili materiál, který je vhodný pro běžné, pevné zdivo.
- Používejte výrobek jen v uzavřených místnostech, při teplotách nad 0 °C. Při mrazu přerušete přívod vody a výrobek vyprázdněte.

● Montáž

- Před montáží se s výrobkem seznámte. Přečtěte si k tomu pozorně následující návod k montáži a bezpečnostní upozornění. V případě chybné montáže je vyloučena záruka – zejména u následných škod.

- **OPATRNĚ!** Před instalací zavřete hlavní přívod vody. V opačném případě hrozí nebezpečí poranění a/nebo poškození věcí.

Poznámka: Potřebujete elektrickou vrtačku.

-  **NEBEZPEČÍ ZÁSAHU ELEKTRICKÝM PROUDEM!** Před vrtáním se ujistěte, že nejsou v místech k vrtání žádná elektrická vedení.

-  **OPATRNĚ! NEBEZPEČÍ ZRANĚNÍ!** Před vrtáním si nejdříve přečtěte návod k Vaší vrtačce.

Upozornění: Před montáží odstraňte veškerý obalový materiál.

- Nasuňte nejprve jeden nástěnný držák [15], potom držák ruční sprchy [19] a nakonec druhý nástěnný držák [15] zdola na sprchovou tyč [1] (viz obr. A až C).
- Odšroubujte spojovací kus [14] s mosazným závitěm [13] z přestavovače [9] (viz obr. D).

- Připevňte mosazný závit [13] se spojovacím kusem [14] dole na sprchovou tyč [1], pomocí nástroje [11] otáčením proti směru chodu hodinových ručiček (viz obr. E).

Pozor: Levý závit!

- Našroubujte přestavovač [9], otáčením ve směru chodu hodinových ručiček, na mosazný závit [13] a dbejte přitom na správné usazení těsnění [12] (viz obr. F).
- Seřídte odstup obou nástěnných držáků [15] vpravo a vlevo od držáku ruční sprchy [19] na sprchové tyči [1] a přišroubujte je plochým šroubovákem (není v obsahu dodávky) šrouby na sprchovou tyč [1] pro připevnění nástěnných držáků [15] (viz obr. G a H).
- Označte si pomocí montážních desek [17] místa k vrtání otvorů pro připevňovací šrouby [16] (Ø cca 6 mm).
- Nyní vyvrtejte otvory a nastrčte do nich hmoždinky [18] (viz obr. I).
- Přišroubujte obě montážní desky [17] připevňovacími šrouby [16].
- Nastavte sprchovou tyč [1] s namontovanými nástěnnými držáky [15] na výšku montážních desek [17]. Nasadte krycí rozety nástěnných držáků [15] na montážní desky [17] a našroubujte pevně krycí rozety otáčením ve směru chodu hodinových ručiček (viz obr. J a K). Přestavovač [9] musí přitom ukazovat dolů.
- Nasadte těsnění hadice [7] do závitů připojovací hadice [10] a našroubujte připojovací hadici [10], otáčením ve směru chodu hodinových ručiček na dolní závit přestavovače [9] (viz obr. L a M).
- Nasadte těsnění hadice [7] na druhý konec připojovací hadice [10] a našroubujte jí, pouze rukou, na Vaši přípojku vody.
- Nasadte těsnění hadice [7] do matky sprchové hadice [8] a přišroubujte jí, otáčením ve směru chodu hodinových ručiček, na postranní závit přestavovače [9] (viz obr. N a O).
- Nasadte těsnění hadice [7] na druhý konec sprchové hadice [8]. Potom našroubujte ruční sprchu [6], otáčením ve směru chodu hodinových ručiček a pouze rukou, na sprchovou hadici [8] (viz obr. P).

- Odšroubujte převlečnou matici [2] hlavové sprchy [5] otáčením proti směru chodu hodinových ručiček (viz obr. Q).
- Nasaďte těsnění [3] na závit kulového kloubu [4].
- Nastrčte kulový kloub [4] zdola do převlečné matice [2] (viz obr. R).
- Nasaďte těsnění [3] do hlavové sprchy [5] a našroubujte kulový kloub [4] spolu s převlečnou maticí [2], otáčením ve směru chodu hodinových ručiček, na hlavovou sprchu [5] (viz obr. S a T).
- Našroubujte hlavovou sprchu [5], otáčením ve směru chodu hodinových ručiček, na sprchovou tyč [1] (viz obr. U).

● **Obsluha**

- Přestavovačem [9] můžete volit mezi hlavovou sprchou [5] a ruční sprchou [6].
- Sklon hlavové sprchy [5] je individuálně nastavitelný.
- Můžete volit 5 druhů vodního paprsku ruční sprchy [6]:
 - normální
 - normální měkký
 - měkký
 - normální masážní
 - masážní



Horná sprcha s protiodkvapkávacím systémom

● Úvod



Tento dokument je skrátenou tlačenou verziou celého návodu na ovládanie.

Naskenovaním QR kódu sa dostanete priamo na stránku servisu Lidl (www.lidl-service.com) a zadáním čísla výrobku (IAN) 385269_2107 si môžete prezrieť a stiahnuť kompletný návod na ovládanie.

VAROVANIE! Dodržiavajte celý návod na ovládanie a bezpečnostné pokyny, aby nedošlo k poraneniu osôb a vecným škodám. Krátky návod je súčasťou tohto výrobku. Pred používaním výrobku sa oboznámte so všetkými ovládacími a bezpečnostnými pokynmi. Krátky návod si dobre uschovajte a pri predaní výrobku tretím osobám im vydajte i všetky podklady.





● Popis častí

- 1 Sprchová tyč
- 2 Prevlečná matica
- 3 Tesnenie (hlavová sprcha)
- 4 Guľový kľb
- 5 Hlavová sprcha
- 6 Ručná sprcha
- 7 Tesnenie hadice
- 8 Sprchová hadica
- 9 Prepínač
- 10 Prípojná hadica
- 11 Náradie
- 12 Tesnenie (prepínač)

- 13 Mosadzný závit
- 14 Spojovací element
- 15 Nástenný držiak s krycou ružicou
- 16 Upevňovacia skrutka
- 17 Montážna doska
- 18 Hmoždinka
- 19 Držiak ručnej sprchy



Bezpečnostné upozornenia

-  **VAROVANIE! NEBEZPEČENSTVO OHROZENIA ŽIVOTA A NEBEZPEČENSTVO NEHODY PRE MALÉ DETI A DETI!** Nikdy nenechávajte deti bez dozoru s obalovým materiálom. Hrozí nebezpečenstvo zadusenia. Výrobok držte v bezpečnej vzdialenosti od detí. Výrobok nie je určený na hranie.
- Tento výrobok môžu používať deti od 8 rokov, ako aj osoby so zníženými psychickými, senzorickými alebo duševnými schopnosťami alebo s nedostatkom skúseností a vedomostí, ak sú pod dozorom, alebo ak boli poučené ohľadom bezpečného používania výrobku, a ak porozumeli nebezpečenstvám spojeným s jeho používaním. Deti sa s výrobkom nesmú hrať. Čistenie a údržbu nesmú vykonávať deti bez dozoru.
-  **POZOR NA ZÁSAH ELEKTRICKÝM PRÚDOM!** Pred vŕtaním sa ubezpečte, že sa v oblasti vŕtania nenachádzajú žiadne elektrické vedenia.
-  **OPATRNE! NEBEZPEČENSTVO PORANENIA!** Zabezpečte, aby boli všetky diely nepoškodené a odborné namontované. Pri nesprávnej montáži vzniká nebezpečenstvo poranenia. Nezabúdajte prosím, že tesnenia sú diely podliehajúce opotrebovaniu, ktoré je z času na čas potrebné vymeniť. Poškodené diely môžu ovplyvniť bezpečnosť a funkčnosť.
- Vykonanie montáže prenechajte len odborníkom.
- **OPATRNE! NEBEZPEČENSTVO OBARENIA!** Pri nastavovaní teplej vody dbajte na to, aby teplota vody nebola nastavená príliš vysoko.
- **OPATRNE! ŠKODY ZAPRÍČINENÉ VO-DOU!** Pred montážou odpojte prívod vody.

- Dbajte na to, aby boli všetky tesnenia správne osadené.
- Výrobok nie je vhodný na používanie na nízkotlakových a otvorených (beztlakových) elektrických malých vodných nádržiach.
- Nesprávne nainštalované sprchové súpravy môžu spôsobiť vodné škody!
- Netesnosti alebo úniky vody môžu spôsobiť značné hmotné škody na budovách alebo na vybavení domácností. Preto dôkladne kontrolujte tesnenia všetkých spojov.
- Pred inštaláciou sa priamo na mieste oboznáňte so všetkými danosťami, napr. s prípojkami vody a uzáverom.
- Aj pri dôkladnej produkcii môžu vzniknúť ostré hrany. Preto pri montáži postupujte opatrne.
- Pred montážou na stenu sa informujte o vhodnom montážnom materiáli pre Vašu stenu. Pre montáž na stenu sme priložili montážny materiál, ktorý je vhodný na bežné pevné murivo.
- Výrobok používajte len v miestnostiach s teplotou nad 0 °C. V prípade nebezpečenstva mrazu prerušte prívod vody a vyprázdnite výrobok.

● Montáž

- Pred montážou sa oboznáňte s výrobkom. Prečítajte si k tomu pozorne nasledujúci montážny návod a bezpečnostné pokyny. Pri chybnéj montáži je záruka – predovšetkým za následné škody - vylúčená.

- **OPATRNE!** Pred inštaláciou uzatvorte hlavný prívod vody. Inak hrozí nebezpečenstvo poranenia a/alebo vecných poškodení.

Poznámka: Budete potrebovať elektrický vŕtačku.

-  **NEBEZPEČENSTVO ZÁSAHU ELEKTRICKÝM PRÚDOM!** Pred vŕtaním sa ubezpečte, že sa v oblasti vŕtania nenachádzajú žiadne elektrické vedenia.

-  **OPATRNE! NEBEZPEČENSTVO PORANENIA!** Prečítajte si návod na obsluhu Vašej vŕtačky.

Poznámka: Pred montážou odstráňte celý obalový materiál z produktu.

- Zasuňte najskôr jeden nástenný držiak [15] a následne držiak ručnej sprchy [19] ako aj druhý

nástenný držiak [15] zdola na sprchovú tyč [1] (pozri obr. A až C).

- Uvoľníte spojovací element [14] s mosadzným závitom [13] z prepínača [9] (pozri obr. D).
 - Upevníte mosadzný závit [13] so spojovacím elementom [14] dole na sprchovej tyči [1] tak, že ho pomocou náradia [11] pevne zatočíte proti smeru hodinových ručičiek (pozri obr. E).
- Pozor:** Ľavý závit!
- Zatočíte prepínač [9] v smere hodinových ručičiek na mosadzný závit [13] a dbajte pritom na správne priliehanie tesnenia [12] (pozri obr. F).
 - Nasmerujete odstupý oboch nástenných držiakov [15] napravo a naľavo od držiaka ručnej sprchy [19] na sprchovej tyči [1] a pevne prišrôbujete skrutky plochým skrutkovačom (nie je súčasťou dodávky) na sprchovej tyči [1], aby ste upevnili nástenné držiaky [15] (pozri obr. G a H).
 - Označíte otvory určené pre vŕtanie pomocou dier (cca. Ø 6 mm) v montážnych doskách [17] pre upevňovacie skrutky [16].
 - Teraz vyvŕtajte otvory pre upevnenie a následne zaveďte hmoždinky [18] do vyvŕtaných otvorov (pozri obr. I).
 - Upevníte obe montážne dosky [17] pomocou upevňovacích skrutiek [16].
 - Zaveďte sprchovú tyč [1] s namontovanými nástennými držiakmi [15] na výšku montážnych dosiek [17]. Nasadíte krycie ručice nástenných držiakov [15] na montážne dosky [17] a pevne zatočíte krycie ručice v smere hodinových ručičiek (pozri obr. J a K). Prepínač [9] musí pritom ukazovať nadol.
 - Nasadíte tesnenie hadice [7] do závitú prípojnej hadice [10] a upevníte prípojnú hadicu [10] otočením v smere hodinových ručičiek na dolnom závite prepínača [9] (pozri obr. L a M).
 - Nasadíte tesnenie hadice [7] do druhého konca prípojnej hadice [10] a následne ho rukou pevne prišrôbujete na Vašej prípojke vody.
 - Nasadíte tesnenie hadice [7] do matice sprchovej hadice [8] a upevníte ho otočením v smere hodinových ručičiek na bočnom závite prepínača [9] (pozri obr. N a O).
 - Nasadíte tesnenie hadice [7] na druhý koniec sprchovej hadice [8]. Následne rukou pevne zatočíte ručnú sprchu [6] v smere hodinových ručičiek na sprchovú hadicu [8] (pozri obr. P).

- Teraz odstráňte prevlečnú maticu [2] hlavovej sprchy [5] tak, že ju otáčate proti smeru hodinových ručičiek (pozri obr. Q).
- Nasadíte tesnenie [3] do závitú guľového kĺbu [4].
- Vložte guľový kĺb [4] zdola do prevlečnej hadice [2] (pozri obr. R).
- Nasadíte tesnenie [3] do hlavovej sprchy [5] a prišróbujte guľový kĺb [4] spolu s prevlečnou maticou [2] v smere hodinových ručičiek na hlavovú sprchu [5] (pozri obr. S a T).
- Teraz upevníte hlavovú sprchu [5] otáčaním v smere hodinových ručičiek na sprchovej tyči [1] (pozri obr. U).

● Obsluha

- Pomocou prepínača [9] môžete voliť medzi hlavovou sprchou [5] a ručnou sprchou [6].
- Uhol sklonu hlavovej sprchy [5] sa dá individuálne nastaviť.
- Môžete si vybrať z 5 druhov prúdu ručnej sprchy [6]:
 - Normálny
 - Normálny jemný
 - Jemný
 - Normálna masáž
 - Masáž



Set de cabezal de ducha con sistema antigoteo

● Introducción



Este documento se trata de una copia impresa acortada del manual de instrucciones completo. Escaneando el código QR accede directamente a la página del Servicio Lidl (www.lidl-service.com) donde, introduciendo el número de artículo (IAN) 385269_2107, puede consultar y descargar el manual de instrucciones completo.

¡ADVERTENCIA! Observe el manual de instrucciones completo y las indicaciones de seguridad para evitar daños personales y materiales. La guía rápida forma parte integrante del producto. Familiarícese con las indicaciones de uso y de seguridad antes de comenzar a utilizar el producto. Conserve esta guía rápida y asegúrese de proporcionar todos los documentos relacionados con el producto en caso de entregarlo a terceros.



● Descripción de los componentes

- 1 Barra de ducha
- 2 Tuerca de racor
- 3 Junta (rociador ducha)
- 4 Articulación esférica
- 5 Rociador de ducha
- 6 Teléfono de ducha
- 7 Junta de manguera
- 8 Manguera de ducha

- 9 Distribuidor
- 10 Manguera de conexión
- 11 Herramienta
- 12 Junta (distribuidor)
- 13 Rosca de latón
- 14 Pieza de conexión
- 15 Soporte de pared con embellecedor
- 16 Tornillo de fijación
- 17 Placa de montaje
- 18 Taco
- 19 Soporte para el teléfono de ducha



Indicaciones de seguridad



¡ADVERTENCIA! ¡PELIGRO MORTAL Y DE ACCIDENTES PARA BEBÉS Y NIÑOS!

- Nunca deje a los niños sin vigilancia con el material de embalaje. Existe riesgo de asfixia. Mantenga el producto fuera del alcance de los niños. El producto no es un juguete.
- Este producto puede ser utilizado por niños mayores de 8 años, así como por personas con capacidades físicas, sensoriales o mentales reducidas o que cuenten con poca experiencia y/o falta de conocimientos, siempre y cuando se les haya enseñado cómo utilizar el producto de forma segura y hayan comprendido los peligros que pueden resultar de un mal uso del mismo. No deje que los niños jueguen con el producto. Las labores de limpieza y mantenimiento no pueden ser efectuadas por niños sin la supervisión de un adulto.



¡PELIGRO DE DESCARGA ELÉCTRICA!

Asegúrese antes de perforar que no se encuentren cables eléctricos en la zona de perforación.



¡CUIDADO! ¡PELIGRO DE LESIONES!

Asegúrese de que todas las piezas estén montadas correctamente y sin daños. Si el montaje no se realiza tal y como se indica en las instrucciones, podrían producirse lesiones. Por favor, tenga presente que todas las juntas son piezas de desgaste y de tanto

en tanto deben ser reemplazadas. Las piezas dañadas pueden mermar la seguridad y el funcionamiento.

- El montaje deberá ser realizado solo por personas con conocimientos técnicos.
- **¡CUIDADO! ¡RIESGO DE QUEMADURAS!** Al ajustar la temperatura del agua caliente, asegúrese de que el agua no esté demasiado caliente.
- **¡CUIDADO! ¡DAÑOS OCASIONADOS POR EL AGUA!** Corte el suministro general de agua antes del montaje.
- Observe que todas las juntas estén correctamente situadas.
- Este producto no es adecuado para su uso en dispositivos de baja presión y acumuladores eléctricos pequeños abiertos (despresurizados).
- ¡Los juegos de ducha montados incorrectamente pueden provocar daños por agua!
- Las fugas o los escapes de agua pueden causar cuantiosos daños materiales en el edificio o en los enseres que estén en su interior. Por lo tanto, le recomendamos que compruebe que todas las conexiones estén selladas herméticamente.
- Antes de la instalación familiarícese con el lugar de montaje, observe por ejemplo las conexiones de agua y el dispositivo de cierre.
- Aunque el producto haya sido elaborado cuidadosamente, también puede presentar bordes afilados. Por ello, realice el montaje con cuidado.
- Antes de la instalación infórmese sobre el material de más apropiado para su pared. Para la instalación en la pared le hemos adjuntado en el paquete material de montaje apto para mampostería usual y fija.
- Utilice el producto únicamente en espacios con una temperatura por encima de 0 °C. Si existe peligro de congelación, interrumpa el suministro de agua y vacíe el producto.

● Montaje

- Familiarícese con el producto antes de efectuar el montaje. Para ello, lea detenidamente las siguientes instrucciones de montaje y las indicaciones de seguridad. En caso de montaje

incorrecto quedará anulada la garantía, especialmente en lo relativo a los daños resultantes.

- **¡CUIDADO!** Corte la alimentación principal de agua antes de comenzar con la instalación. De lo contrario existe peligro de lesiones y/o daños materiales.

Nota: Para el montaje necesitará un taladro eléctrico.

-  **¡PELIGRO DE DESCARGA ELÉCTRICA!** Asegúrese antes de perforar que no se encuentren cables eléctricos en la zona de perforación.

-  **¡CUIDADO! ¡PELIGRO DE LESIONES!** Consulte el manual de instrucciones de su taladro.

Nota: Antes del montaje, retire completamente el material de embalaje del producto.

- En primer lugar, introduzca un soporte de pared **15** y a continuación el soporte para el teléfono de ducha **19** además del segundo soporte de pared **15** en la barra de ducha **1** desde abajo (ver fig. A a C).
- Suelte la pieza de conexión **14** con la rosca de latón **13** del distribuidor **9** (ver fig. D).
- Fije la rosca de latón **13** con la pieza de conexión **14** abajo en la barra de ducha **1** girando en sentido contrario a las agujas del reloj con ayuda de la herramienta **11** (ver fig. E).

Atención: ¡Rosca a la izquierda!

- Gire el distribuidor **9** en el sentido de las agujas del reloj hacia la rosca de latón **13** y asegúrese de que la junta **12** se asienta correctamente (ver fig. F).
- Ajuste las distancias entre los dos soportes de pared **15** a derecha e izquierda del soporte para el teléfono de ducha **19** en la barra de ducha **1** y atornille los tornillos en la barra de ducha **1** con un destornillador de punta plana (no incluido en volumen de suministro) para asegurar los soportes de pared **15** (ver fig. G e H).
- Marque los orificios de perforación utilizando los orificios dispuestos en las placas de montaje **17** para los tornillos de fijación **16** (aprox. Ø 6 mm).
- A continuación, taladre los orificios de fijación e inserte los tacos **18** en los agujeros taladrados (ver fig. I).

- Fije ambas placas de montaje [17] con los tornillos de fijación [16].
- Pase la barra de ducha [1] con los soportes de pared montados [15] hasta la altura de las placas de montaje [17]. Introduzca los embellecedores de los soportes de pared [15] en las placas de montaje [17] y fije los embellecedores girándolos en el sentido de las agujas del reloj (ver fig. J y K). El distribuidor [9] deberá apuntar hacia abajo.
- Coloque una junta de manguera [7] en la rosca de la manguera de conexión [10] y fije la manguera de conexión [10] girando en el sentido de las agujas del reloj en la última rosca del distribuidor [9] (ver fig. L y M).
- Coloque una junta de manguera [7] en el otro extremo de la manguera de conexión [10] y a continuación enrósquela manualmente a la toma de agua.
- Coloque una junta de manguera [7] en la tuerca de la manguera de ducha [8] y fíjela girando en el sentido de las agujas del reloj en la rosca lateral del distribuidor [9] (ver fig. N y P O).
- Coloque una junta de manguera [7] en el otro extremo de la manguera de ducha [8]. A continuación, enrósque manualmente el teléfono de ducha [6] en el sentido de las agujas del reloj en la manguera de ducha [8] (ver fig. P).
- Después, retire la tuerca de racor [2] del rociador de ducha [5] girando en sentido contrario a las agujas del reloj (ver fig. Q).
- Coloque la junta [3] en la rosca de la articulación esférica [4].
- Introduzca la articulación esférica [4] desde abajo en la tuerca de racor [2] (ver fig. R).
- Coloque la junta [3] en el rociador de ducha [5] y enrósque la articulación esférica [4] junto con la tuerca de racor [2] en el rociador de ducha [5] girando en el sentido de las agujas del reloj (ver fig. S y T).
- Fije el rociador de ducha [5] a la barra de ducha [1] girando en el sentido de las agujas del reloj (ver fig. U).

● Manejo

- Con el distribuidor [9] puede elegir entre el rociador de ducha [5] y el teléfono de ducha [6].
- El ángulo de inclinación del rociador de ducha [5] puede ajustarse de forma individual.
- Puede elegir entre 5 tipos de chorro del teléfono de ducha [6]:
 - Normal
 - Normal/suave
 - Suave
 - Normal/masaje
 - Masaje



Hoved-/håndbrusersæt med anti-dryp system

● Indledning



Dette dokument er en forkortet, trykt udgave af den komplette betjeningsvejledning.

Ved at scanne QR-koden har du direkte adgang til Lidl-service-siden (www.lidl-service.com) og kan åbne den komplette betjeningsvejledning ved at indtaste varenummeret (IAN) 385269_2107 og downloade den.

ADVARSEL! Vær opmærksom på den komplette betjeningsvejledning og sikkerhedshenvisningerne, for at undgå personskader og materielle skader. Den korte vejledning er del af dette produkt. Gør dig før brug af produktet fortrolig med alle betjenings- og sikkerhedshenvisninger. Opbevar den korte vejledning forsvarligt og udlever alle bilag, hvis du giver produktet videre til tredjepart.



● Beskrivelse af de enkelte dele

- 1 Brusetang
- 2 Omløbermøtrik
- 3 Pakning (over-hoved-bruser)
- 4 Kugleled
- 5 Over-hoved-bruser
- 6 Håndbruser
- 7 Slangepakning
- 8 Bruselang
- 9 Omskifter
- 10 Tilslutningslange

- 11 Værktøj
- 12 Pakning (omskifter)
- 13 Messingevind
- 14 Forbindelsesstykke
- 15 Væggholder med afdækningsroset
- 16 Fastgørelsesskrue
- 17 Monteringsplade
- 18 Dyvel
- 19 Håndbruseholder



Sikkerhedshenvisninger

-  **ADVARSEL! LIVS- OG ULYKESFARE FOR SMÅ OG STORE OG BØRN!** Lad aldrig børn være uden opsyn med emballagen. Der er fare for kvælning. Produktet skal holdes uden for børns rækkevidde. Produktet er ikke noget legetøj.
- Dette produkt kan benyttes af børn fra 8-årsalderen og opad og af personer med nedsatte fysiske, sensoriske eller mentale evner eller manglende erfaring og viden, forudsat at de er under opsyn eller er blevet instrueret i sikker brug af produktet og forstår de deraf følgende farer. Børn må ikke lege med produktet. Rengøring og brugervedligeholdelse må ikke foretages af børn uden opsyn.
-  **FARE FOR ELEKTRISK STØD!** Sikr dig, inden du går i gang med at bore, at der ikke befinder sig nogen elektriske ledninger, hvor du skal bore.
-  **FORSIGTIG! FARE FOR TILSKADEKOMST!** Kontrollér at alle dele er ubeskadigede og monteret korrekt. Ved uhensigtsmæssig montering er der fare for personskader. Bemærk at alle pakninger er sliddele, som af og til skal udskiftes. Beskadigede dele kan påvirke sikkerheden og produktets funktion.
- Lad kun monteringen udføres af fagkyndige personer.
- **FORSIGTIG! RISIKO FOR SKOLDNING!** Sørg, når du indstiller det varme vand, for, at vandets temperatur ikke er indstillet for varm.

- **FORSIGTIG! VANDSKADE!** Sluk for den generelle vandtilførsel inden monteringen.
- Sørg for at alle pakninger sidder korrekt.
- Produktet er ikke egnet til anvendelse på lavtryksvandvarmere og åbne (tryklose) elektriske lagerenheder.
- Forkert installerede brusersæt kan forårsage vandskader!
- Utætheder eller vandlækager kan føre til betydelig materiel skade på bygninger eller husholdningsartikler. Kontrollér derfor omhyggeligt alle forbindelser for lækager.
- Gør dig inden installationen bekendt med alle forholdene på stedet, fx vandtilslutninger og lukkemekanismer.
- Også ved en omhyggelig produktion kan der forekomme skarpe kanter. Vær derfor forsigtig under monteringen.
- Undersøg inden vægmonteringen, hvilke monteringsmaterialer der passer til din væg. Vi har vedlagt monteringsmateriale til vægmontering, som er velegnet til almindeligt, fast murværk.
- Anvend kun produktet i rum med en temperatur over 0 °C. Luk for vandet ved risiko for frost og tøm produktet.

● Montering

- Gør dig inden monteringen fortrolig med produktet. Læs i den forbindelse den medfølgende monteringsvejledning og sikkerhedshenvisningerne grundigt igennem. Ved fejlagtig montering er garantien – specielt for følgeskader – udelukket.
- **FORSIGTIG!** Luk for hovedvandtilførslen før installationen. Ellers er der fare for personskader og/eller materielle skader.

Bemærk: Du skal bruge en elektrisk boremaskine.

-  **RISIKO FOR ELEKTRISK STØD!** Sikr dig, inden du går i gang med at bore, at der ikke befinder sig nogen elektriske ledninger, hvor du skal bore.

-  **FORSIGTIG! FARE FOR TILSKADEKOMST!** Læs brugsanvisningen til din boremaskine igennem.

Bemærk: Fjern inden monteringen alt emballagemateriale fra produktet.

- Skub først en vægholder [15] og derefter håndbruseholderen [19] og den anden vægholder [15] nederfra på bruserstangen [1] (se figur A til C).
- Løs forbindelsesstykket [14] med messinggevindet [13] fra omskifteren [9] (se figur D).
- Fastgør messinggevindet [13] med forbindelsesstykket [14] for neden på bruserstangen [1] ved at dreje det i retning mod uret ved hjælp af værktøjet [11] (se figur E).

Obs: Venstregevind!

- Drej omskifteren [9] i retning med uret på messinggevindet [13] og sørg for, at pakningen [12] sidder korrekt (se figur F).
- Ret vægholdernes [15] afstande til højre og venstre fra håndbruseholderen [19] på bruserstangen [1] ud og skru med en flad skruetrækker (ikke inkluderet i levering) skrueerne fast på bruserstangen [1] for at fastgøre vægholderne [15] (se figur G og H).
- Markér borehullerne ved hjælp af de til fastgørelsesskrue [16] beregnede huller (ca. Ø 6 mm), der findes i monteringspladerne [17].
- Bor nu fastgørelseshullerne og sæt derefter dyvlerne [18] i borehullerne (se figur I).
- Fastgør de to monteringsplader [17] med fastgørelsesskrue [16].
- Før bruserstangen [1] med de monterede vægholdere [15] til monteringspladernes [17] højde. Sæt vægholdernes [15] afdækningsrosetter på monteringspladerne [17] og drej afdækningsrosetterne fast i retning med uret (se figur J og K). Omskifteren [9] skal pege nedad.
- Indsæt en slangepakning [7] i tilslutningsslangens [10] gevind og fastgør tilslutningsslangen [10] til omskifterens [9] nederste gevind ved at dreje den i retning med uret (se figur L og M).
- Sæt en slangepakning [7] i den anden ende af tilslutningsslangen [10] og skru den derefter håndtæt til din vandtilslutning.
- Sæt en slangepakning [7] i bruserslangens [8] møtrik og fastgør den ved at dreje den i retning med uret på omskifterens [9] sidelige gevind (se figur N og O).
- Sæt en slangepakning [7] i bruserslangens [8] anden ende. Drej derefter håndbruseren [6] håndfast på bruserslangen [8] i retning med uret (se figur P).

- Fjern nu omløbermøtrikken [2] fra over-hoved-bruseren [5] ved at dreje den i retning mod uret (se figur Q).
- Sæt pakningen [3] i kugleledets [4] gevind.
- Sæt nedefra kugleledet [4] i omløbermøtrikken [2] (se figur R).
- Sæt pakningen [3] i over-hoved-bruseren [5] og skru kugleledet [4] sammen med omløbermøtrikken [2] i retning med uret på over-hoved-bruseren [5] (se figur S og T).
- Fastgør over-hoved-bruseren [5] til brusestangen [1] ved at dreje den i retning med uret (se figur U).

● Betjening

- Med omskifteren [9] kan du vælge mellem over-hoved-bruser [5] og håndbruser [6].
- Hældningsvinklen for over-hoved-bruseren [5] kan indstilles individuelt.
- Du kan vælge mellem 5 stråletyper på håndbruseren [6]:
 - normal
 - normal-soft
 - soft
 - normal-massage
 - massage



Set doccia con sistema antigocciolamento

● Introduzione



Questo documento è un'edizione abbreviata delle istruzioni per l'uso complete.

Facendo la scansione del codice QR puoi accedere direttamente alla pagina del servizio di assistenza Lidl (www.lidl-service.com) e inserendo il codice articolo (IAN) 385269_2107 puoi scaricare e visionare le istruzioni per l'uso complete.

AVVERTENZA! Fare riferimento alle istruzioni per l'uso complete e alle avvertenze per la sicurezza, al fine di evitare lesioni personali e danni materiali. La Guida rapida è parte integrante di questo prodotto. Prima dell'utilizzo del prodotto leggere tutte le istruzioni per l'uso e le avvertenze per la sicurezza. Conservare la guida rapida e in caso di cessione del prodotto a terzi, consegnare anche tutta la documentazione.





● Descrizione dei componenti

- 1 Asta per doccia
- 2 Dado a risvolto
- 3 Guarnizione (soffione doccia)
- 4 Giunto sferico
- 5 Soffione doccia
- 6 Doccetta
- 7 Guarnizione per tubo flessibile
- 8 Tubo flessibile doccia
- 9 Deviatore
- 10 Tubo flessibile di collegamento

- 11 Attrezzo
- 12 Guarnizione (deviatore)
- 13 Filettatura in ottone
- 14 Raccordo
- 15 Supporto a parete con rosetta di copertura
- 16 Vite di fissaggio
- 17 Piastra di montaggio
- 18 Tassello
- 19 Supporto per doccetta



Avvertenze di sicurezza

-  **AVVERTENZA! PERICOLO DI MORTE E DI INCIDENTE PER NEONATI E BAMBINI!** Non lasciare mai i bambini privi di sorveglianza con il materiale di imballaggio. Sussiste il rischio di soffocamento. Tenere il prodotto fuori dalla portata dei bambini. Il prodotto non è un giocattolo.
- Questo prodotto può essere usato da bambini a partire dagli 8 anni di età e da persone con capacità fisiche, sensoriali o mentali limitate, oppure senza esperienza e conoscenza in merito, se sorvegliati o istruiti circa un uso sicuro del prodotto e se hanno compreso i pericoli ad esso collegati. I bambini non devono giocare con il prodotto. La pulizia e la manutenzione eseguibili dall'utente non devono essere effettuate da bambini senza la supervisione di un adulto.
-  **ATTENZIONE PERICOLO DI FOLGORAZIONE!** Prima di trapanare, assicurarsi che non vi sia alcuna linea elettrica nel punto selezionato.
-  **CAUTELA! PERICOLO DI LESIONI!** Assicurarsi che tutti i componenti siano integri e montati correttamente. Un montaggio errato provoca il pericolo di lesioni. Tenere presente che le guarnizioni sono componenti soggetti a usura che periodicamente devono essere sostituite. Eventuali componenti danneggiati possono compromettere la sicurezza e il funzionamento.
- Far eseguire il montaggio soltanto da personale esperto.

- **CAUTELA! PERICOLO DI USTIONE!** Durante la regolazione dell'acqua calda, fare attenzione a non regolarla a una temperatura troppo elevata.
- **CAUTELA! DANNI PROVOCATI DALL'ACQUA!** Prima del montaggio chiudere l'alimentazione dell'acqua.
- Assicurarsi che tutte le guarnizioni siano correttamente installate.
- Il prodotto non è adatto all'utilizzo con dispositivi a bassa pressione e con serbatoi elettrici aperti (senza pressione).
- Un montaggio scorretto dei set doccia può comportare danni causati dall'acqua!
- Mancanza di tenuta oppure perdite d'acqua possono causare danni notevoli all'edificio oppure all'arredamento. Controllare accuratamente la tenuta di tutti i raccordi.
- Prima dell'installazione prendere visione di tutte le condizioni in loco, ad es. collegamento dell'acqua e chiusura dell'acqua.
- Nonostante una produzione accurata possono esserci degli spigoli vivi. Procedere quindi con cautela durante il montaggio.
- Prima del montaggio alla parete, informarsi sul materiale di montaggio adeguato per la propria parete. Per il montaggio a parete è in dotazione del materiale di montaggio adatto a una tradizionale muratura solida.
- Utilizzare il prodotto solo in ambienti con una temperatura superiore a 0 °C. In caso di pericolo di congelamento, chiudere l'alimentazione dell'acqua e svuotare il prodotto.

● **Montaggio**

- Familiarizzare con il prodotto prima di eseguire il montaggio e di utilizzarlo per la prima volta. Leggere attentamente le seguenti istruzioni di montaggio e le avvertenze in materia di sicurezza. La garanzia è esclusa in caso di montaggio errato e, in particolare, per i danni da questo derivanti.
- **CAUTELA!** Prima di eseguire l'installazione, chiudere l'alimentazione principale dell'acqua. In caso contrario, sussiste il rischio di lesioni o di danni materiali.

Nota: è necessario un trapano elettrico.



PERICOLO DI FOLGORAZIONE!

Prima di trapanare, assicurarsi che non vi sia alcuna linea elettrica nel punto selezionato.



CAUTELA! PERICOLO DI LESIONI!

Consultare le istruzioni per l'uso del trapano.

Nota: prima del montaggio rimuovere completamente il materiale di imballaggio.

- Applicare dapprima il supporto a parete [15] e poi il supporto per la doccetta [19] e il secondo supporto a parete [15] dal basso sopra l'asta della doccia [1] (vedi Fig. da A a C).
- Allentare il raccordo [14] con la filettatura in ottone [13] dal deviatore [9] (vedi Fig. D).
- Fissare la filettatura in ottone [13] con il raccordo [14] dal basso all'asta della doccia [1] ruotando con l'attrezzo [11] in senso antiorario (vedi Fig. E).

Attenzione: filettatura sinistrorsa!

- Ruotare il deviatore [9] in senso orario sulla filettatura in ottone [13] e accertarsi del corretto posizionamento della guarnizione [12] (vedi Fig. F).
- Allineare gli spazi di entrambi i supporti a parete [15] a destra e a sinistra del supporto per doccetta [19] all'asta della doccia [1] e serrare le viti con un cacciavite a intaglio (non incluso nella fornitura) nell'asta della doccia [1] per fissare i supporti a parete [15] (vedi Fig. G e H).
- Contrassegnare i fori da eseguire con l'aiuto dei fori presenti sulle piastre di montaggio [17] destinati alle viti di fissaggio [16] (ca. Ø 6 mm).
- Eseguire i fori per il fissaggio e introduttore i tasselli [18] nei fori (vedi Fig. I).
- Fissare entrambe le piastre di montaggio [17] con le viti di fissaggio [16].
- Posizionare l'asta della doccia [1] con i supporti a parete montati [15] all'altezza delle piastre di montaggio [17]. Applicare le rosette di copertura dei supporti a parete [15] sulle piastre di montaggio [17] e serrare le rosette di copertura ruotandole in senso orario (vedi Fig. J e K). Il deviatore [9] deve essere rivolto verso il basso.
- Posizionare una guarnizione per tubo flessibile [7] nella filettatura del tubo flessibile di collegamento [10] e fissare il tubo flessibile di

- collegamento **10** ruotando in senso orario la filettatura inferiore del deviatore **9** (vedi Fig. L ed M).
- Posizionare una guarnizione per tubo flessibile **7** sull'altra estremità del tubo flessibile di collegamento **10** e avvitarela manualmente all'attacco della propria rete idrica.
 - Posizionare una guarnizione per tubo flessibile **7** nel dado del tubo flessibile della doccia **8** e fissarla ruotando in senso orario la filettatura laterale del deviatore **9** (vedi Fig. N ed O).
 - Posizionare una guarnizione per tubo flessibile **7** sull'altra estremità del tubo flessibile della doccia **8**. Quindi ruotare la doccetta **6** in senso orario per fissarla al tubo flessibile della doccia **8** (vedi Fig. P).
 - Ruotare il dado a risvolto **2** del soffione doccia **5** in senso antiorario per rimuoverlo (vedi Fig. Q).
 - Posizionare la guarnizione **3** nella filettatura del giunto sferico **4**.
 - Inserire il giunto sferico **4** dall'alto nel dado a risvolto **2** (vedi Fig. R).
 - Posizionare la guarnizione **3** nel soffione della doccia **5** e avvitare in senso orario il giunto sferico **4** con il dado a risvolto **2** sul soffione della doccia **5** (vedi Fig. S e T).
 - Fissare il soffione della doccia **5** all'asta della doccia **1** ruotandolo in senso orario (vedi Fig. U).

● Utilizzo

- Con il deviatore **9** è possibile selezionare l'uso del soffione doccia **5** o della doccetta **6**.
- L'angolo di inclinazione del soffione doccia **5** è regolabile a piacere.
- È possibile selezionare tra 5 modalità di spruzzo della doccetta **6**:
 - Normale
 - Normale - leggero
 - Leggero
 - Normale - massaggio
 - Massaggio



Zuhanykészlet csepegésgátló rendszerrel

● Bevezető



Ez a dokumentum a teljes használati útmutató rövidített nyomtatott változata. A QR-kód beolvasásával Ön egyenesen a Lidl-Service oldalára látogathat (www.lidl-service.com) és a cikkszám megadásával (IAN) 385269_2107 megtekintheti és letöltheti a teljes használati útmutatót.

FIGYELMEZTETÉS! Tartsa be a teljes használati útmutatót és a biztonsági utasításokat a személyi és anyagi károk elkerülése érdekében. A rövid útmutató a termék része. A termék használata előtt ismerje meg az összes használati- és biztonsági utasítást. A termék harmadik félnek történő továbbadása esetére őrizze meg a rövid útmutatót.





● Alkatrészleírás

- 1 Zuhanyrúd
- 2 Hollandi anya
- 3 Tömítés (fejzuhany)
- 4 Gömbcsukló
- 5 Fejzuhany
- 6 Kézi zuhany
- 7 Cső tömítés
- 8 Zuhanycső
- 9 Átállító
- 10 Csatlakozó tömlő
- 11 Szerszám
- 12 Tömítés (átállító)

- 13 Sárgaréz menet
- 14 Összekötő darab
- 15 Fali tartó takarórózsával
- 16 Rögzítőcsavar
- 17 Szerelőlap
- 18 Tipli
- 19 Kézi zuhany tartó



Biztonsági tudnivalók

-  **FIGYELMEZTETÉS! KISGYERMEK ÉS GYERMEK SZÁMÁRA ÉLET- ÉS BALESETVESZÉLYES!** Soha ne hagyja a gyermekeket felügyelet nélkül a csomagolóanyagokkal. Fulladásveszély áll fenn. Tartsa távol a terméket a gyermekektől. A termék nem játékszer.
- A terméket 8 éves kor feletti gyermekek, valamint korlátozott fizikai, érzékszervi vagy szellemi képességgel élő vagy nem megfelelő tapasztalattal és tudással rendelkező személyek csak felügyelet mellett, illetve a termék biztonságos használatára vonatkozó felvilágosítás és a lehetséges veszélyek megértése után használhatják. Gyermekek nem játszhatnak a termékkel. A tisztítást és a karbantartást gyermekek nem végezhetik felügyelet nélkül.
-  **VIGYÁZAT! ELEKTROMOS ÁRAMÜTÉS VESZÉLYE!** A fúrás előtt bizonyosodjon meg róla, hogy a fúrás helyén nincsenek elektromos vezetékek.
-  **VIGYÁZAT! SÉRÜLÉSVESZÉLY!** Győződjön meg arról, hogy minden alkatrész séretlen és szakszerűen van felszerelve. Szakszerűtlen összeszerelés esetén sérülésveszély áll fenn. Vegye figyelembe, hogy a tömítőgyűrűk kopó alkatrészek, amelyeket időnként ki kell cserélni. A sérült alkatrészek befolyásolhatják a biztonságot és a működést.
- Az összeszerelést csak szakavatott személlyel végeztesse.
- **VIGYÁZAT! FORRÁZÁSVESZÉLY!** A melegvíz beállítása során ügyeljen arra, hogy a víz hőmérséklete ne legyen túl forró.

- **VIGYÁZATI! VÍZKÁROK!** Szerelés előtt zárja el az általános vízellátást.
- Ügyeljen arra, hogy minden tömítés helyesen illeszkedik.
- A termék nem alkalmas alacsony nyomású-, és nyílt (nyomás nélküli) elektromos kis bojlerrekhez.
- A hibásan felszerelt zuhanyezett vízkárokot okozhat!
- Tömítetlenségek, vagy vízkötőrések az épületen, vagy a háztartásban jelentős anyagi károkhöz vezethetnek. Ezért gondosan ellenőrizze a csatlakozások tömítettségét.
- A felszerelés előtt ismerje meg a helyi adottságokat, pl. a vízcsatlakozást és az elzáró szerkezeteket.
- Még a gondos gyártás során is keletkezhetnek éles élek. Ezért az összeszerelés alkalmával nagyon óvatosan járjon el.
- A falra szerelés előtt tájékozódjon a falhoz megfelelő szerelési anyagokról. A falra szereléshez olyan szerelési anyagokat mellékelünk, amelyek a szokásos szilárd téglafalhoz alkalmasak.
- A terméket kizárólag 0 °C feletti hőmérsékletű helyiségekben használja. Fogyszély esetén a vízellátást szüntesse meg és őrítse ki a terméket.

● Összeszerelés

- Szerelés előtt ismerkedjen meg a termékkel. Ehhez olvassa el figyelmesen a következő szerelési utasítást és a biztonsági előírásokat. Hibás szerelés esetén elvesz a garancia, különösen a következményes károkra vonatkozóan.
- **VIGYÁZATI!** Szerelés előtt zárja el a fő vízvezetékét. Ellenkező esetben sérülésveszély és/vagy anyagi károsodás veszélye fenyeget.

Tudnivaló: Elektromos fűrógépre lesz szüksége.



ÁRAMÜTÉS VESZÉLY! A fűrés előtt bizonyosodjon meg róla, hogy a fűrés helyén nincsenek elektromos vezetékek.



VIGYÁZATI! SÉRÜLÉSVESZÉLY! Olvassa el a fűrógép használati útmutatóját.

Tudnivaló: Távolítsa el az összes csomagolóanyagot a termékről az összeszerelés előtt.

- Majd tolja az egyik fali tartót [15] és végül a kézi zuhany tartót [19] valamint a második fali tartót [15] alulról a zuhanyrúdra [1] (lásd A–C. ábrák).
- Lazítsa meg az összekötő darabot [14] a sárgaréz menetével [13] az átállítóról [9] (lásd D. ábra).
- Rögzítse a sárgaréz menetet [13] az összekötő darabbal [14] a zuhanyrúd [1] alján, az óramutató járásával ellentétes irányba forgatva a szerszám [11] segítségével (lásd E. ábra).

Vigyázat: Balos menet!

- Fordítsa az átállítót [9] az óramutató járásával megegyező irányba a sárgaréz menetre [13], és ellenőrizze, hogy a tömítés [12] megfelelő illeszkedését (lásd F. ábra).
- Igazítsa a két fali tartó [15] közötti távolságot a zuhanyrúdon [1] lévő kézi zuhany tartó [19] jobb és bal oldalához, és egy lapos csavarhúzóval (nem tartozék) csavarja be a zuhanyrúd [1] csavarjait a fali tartók [15] rögzítéséhez (lásd G. és H. ábra).
- Jelölje meg a furatokat a rögzítőcsavarok [16] szerelőlapján [17] található lyukak segítségével (kb. Ø 6 mm).
- Fúrja ki a rögzítőlyukakat és végül tegye be a tipliket [18] a furatokba (lásd I. ábra).
- Rögzítse mindkét szerelőlapot [17] a rögzítő csavarokkal [16].
- Vigye a zuhanyrudat [1] a felszerelt fali tartókkal [15] a szerelőlap [17] magasságába. Helyezze a fali tartók [15] takarórózsáit a szerelőlapokra [17], és húzza meg a takarórózsákat az óramutató járásával megegyező irányba (lásd J. és K. ábra). Az átállító [9] eközben nézzen lefelé.
- Helyezzen egy cső tömítést [7] a csatlakozó tömlő [10] menetébe, és rögzítse a csatlakozó tömlőt [10] az átállító [9] alsó menetéhez az óramutató járásával megegyező irányba forgatva (lásd L. és M. ábra).
- Helyezzen egy cső tömítést [7] a csatlakozó tömlő [10] másik végébe és végül kézzel csavarja szorosra a vízcsatlakozáson.
- Helyezzen egy cső tömítést [7] a zuhanycső [8] anyájába, és rögzítse az óramutató járásával megegyező irányba fordítva az átállító [9] oldalán lévő menethez (lásd N. és O. ábra).
- Helyezzen egy cső tömítést [7] a zuhanycső [8] másik végére. Végül kézzel húzza szorosra a kézi

- zuhanyt [6] az óramutató járásával megegyezően a zuhanycsövön [8] (lásd P. ábra).
- Most az óramutató járásával ellentétes irányba forgatva távolítsa el a fejszuhany [5] Hollandi anyáját [2] (lásd Q. ábra).
 - Helyezze a tömítést [3] a gömbcsukló menetébe [4].
 - Illessze a gömbcsuklót [4] alulról a Hollandi anyába [2] (lásd R. ábra).
 - Helyezze a tömítést [3] a fejszuhanyba [5], és csavarja a gömbcsuklót [4] a Hollandi anyával [2] az óramutató járásával megegyező irányban a fejszuhanyra [5] (lásd S. és T. ábra).
 - Rögzítse a fejszuhanyt [5] a zuhanyrúdra [1] az óramutató járásával megegyező irányba forgatva (lásd U. ábra).

● Üzemeltetés

- Az átállítóval [9] választhat a fejszuhany [5] és a kézi zuhany [6] között.
- A fejszuhany [5] dőlési szöge szükség szerint beállítható.
- 5 vizsugár típus közül választhat kézi zuhany [6] esetén:
 - Normál
 - Normál-lágy eső
 - Lágy eső
 - Normál-masszázs
 - Masszázs



Nadglavni komplet za prho s sistemom proti kapljanju

● Uvod



Pri tem dokumentu gre za skrajšano tiskano različico celotnih navodil za uporabo. S skeniranjem kode QR

prispete neposredno na spletno mesto Lidl-Service (www.lidl-service.com) in lahko z vnosom številke izdelka (IAN) 385269_2107 vidite in prenesete celotna navodila za uporabo.

OPOZORILO! Upoštevajte celotna navodila za uporabo in varnostne napotke, da boste preprečili telesne poškodbe oseb in materialno škodo. Kratka navodila so sestavni del tega izdelka. Preden začnete izdelek uporabljati, se seznanite z vsemi navodili za uporabo in varnostnimi napotki. Skrbno shranite kratka navodila in ob predaji izdelka tretji osebi priložite tudi vso dokumentacijo.



● Opis delov

- 1 Konzola prhe
- 2 Prekrivna matica
- 3 Tesnilo (nadglavna prha)
- 4 Krogelni zglob
- 5 Nadglavna prha
- 6 Ročna prha
- 7 Tesnilo gibke cevi
- 8 Gibka cev prhe
- 9 Preklopnik
- 10 Priključna gibka cev

- 11 Orodje
- 12 Tesnilo (preklopnik)
- 13 Medeninasti navoj
- 14 Vezni del
- 15 Stensko držalo s pokrivno rozeto
- 16 Pritrdilni vijak
- 17 Montažna plošča
- 18 Zidni vložek
- 19 Držalo za ročno prho



Varnostni napotki



OPOZORILO! SMRTNA NEVARNOST IN NEVARNOST NESREČ ZA MALČKE IN OT-

ROKE! Otrok z embalažnim materialom nikoli ne puščajte brez nadzora. Obstaja nevarnost zadušitve. Izdelek hranite zunaj dosega otrok. Ta izdelek ni igračka.

- Izdelek lahko uporabljajo otroci od 8. leta naprej ter osebe z zmanjšanimi fizičnimi, čutilnimi ali duševnimi sposobnostmi ali osebe s pomanjkanjem izkušenj in/ali znanja, če so pod nadzorom ali če so bili poučeni o varni uporabi izdelka in razumejo nevarnosti, do katerih lahko pride med uporabo. Otroci se ne smejo igrati z izdelkom. Otroci ne smejo brez nadzora izvajati čiščenja in vzdrževanja.



PREVIDNOST PRED ELEKTRIČNIM UDAROM!

Pred vrtnjem se prepričajte, ali se na mestu vrtnja ne nahajajo električni vodi.



PREVIDNO! NEVARNOST TELESNIH POŠKODB!

Prepričajte se, ali so vsi deli nepoškodovani in



- pravilno nameščeni. Pri nepravilni montaži obstaja nevarnost telesnih poškodb. Upoštevajte, da so vsa tesnila potrošni material in jih je treba občasno zamenjati. Poškodovani deli lahko negativno vplivajo na varnost in delovanje.
- Montažo prepustite izključno strokovnemu osebju.
- **PREVIDNO! NEVARNOST OPARIN!** Pri nastavitvi vode pazite na to, da temperatura vode ni nastavljena prevroče.

■ **PREVIDNO! ŠKODA ZARADI VODE!**

Pred montažo zaprite glavni dovod vode.

- Poskrbite, da so vsa tesnila pravilno nameščena.
- Izdelek ni primeren za uporabo z nizkotlačnimi in odprtimi (breztlavnimi) električnimi grelniki vode.
- Napačno nameščeni kompleti za prho lahko povzročijo škodo zaradi vode!
- Zaradi prepuščanja ali preboja vode lahko nastanejo velike materialne poškodbe na zgradbi ali pohištvo. Zato natančno preverite vse spoje glede tesnjenja.
- Pred vgradnjo se seznanite z vsemi inštalacijami na tem mestu, na primer s priključki za vodo in pripravljenimi napravami za zapiranje.
- Tudi pri skrbni proizvodnji lahko nastanejo ostri robovi. Pri montaži ravnajte previdno.
- Pred montažo na steno se pozanimajte o primeren materialu za montažo na steno. Za montažo na steno smo priložili montažni material, ki je primeren za običajne, trdne zidove.
- Izdelek uporabljajte samo v prostorih s temperaturo nad 0°C. V primeru nevarnosti zmrzali prekinite dovod vode in izpraznite izdelek.

● **Montaža**

- Pred montažo se seznanite z izdelkom. V ta namen natančno preberite spodnje navodilo za montažo in varnostne napotke. V primeru napačne montaže je jamstvo izključeno, še posebej to velja za posledično škodo.
- **PREVIDNO!** Pred namestitvijo zaprite glavni dovod vode. Drugače vam grozi nevarnost telesnih poškodb in/ali materialne škode.
Napotek: Potrebujete električni vrtni stroj.
-  **NEVARNOST UDARA ELEKTRIČNEGA TOKA!** Pred vrtnanjem se prepričajte, ali se na mestu vrtnanja ne nahajajo električni vodi.
-  **PREVIDNO! NEVARNOST TELESNIH POŠKODB!** Preberite navodila za uporabo vrtnega stroja.
Napotek: Pred montažo z izdelka odstranite ves embalažni material.
- Najprej potisnite stensko držalo [15], nato pa držalo za ročno prho [19] in drugo stensko držalo [15]

od spodaj na konzolo prhe [1] (glejte slike od A do C).

- Odvijte vezni del [14] z medeninastim navojem [13] s preklopnika [9] (glejte sliko D).
- Pritrdite medeninasti navoj [13] z veznim delom [14] spodaj na konzoli za prho [1], tako da ga s pomočjo orodja [11] zavrtite v nasprotni smeri urnega kazalca (glejte sliko E).
Pozor: levi navoj!
- Zavrtite preklopnik [9] v smeri urnega kazalca na medeninasti navoj [13], pri tem pa pazite na pravilno prileganje tesnila [12] (glejte sliko F).
- Poravnajte razdalje med obema stenskima držaloma [15] desno in levo od držala za ročno prho [19] na konzoli za prho [1] in privijte vijake s križnim izvijačem (ni priložen) na konzolo za prho [1], da pritrdite stenski držali [15] (glejte slike G in H).
- Označite izvrtine s pomočjo lukenj v montažnih ploščah [17], predvidenih za pritrdilne vijake [16] (pribl. Ø 6 mm).
- Zdaj izvrtajte luknje za pritrdila in vstavite zidne vložke [18] v izvrtane luknje (glejte sliko I).
- Pritrdite montažni plošči [17] s pritrdilnimi vijaki [16].
- Premaknite konzolo za prho [1] z nameščenima stenskima držaloma [15] na višino montažnih plošč [17]. Vstavite pokrivni rozeti na stenski držali [15] na montažnih ploščah [17] in privijte pokrivni rozeti v smeri urnega kazalca (glejte slike J in K). Preklopnik [9] mora biti pri tem obrnjen navzdol.
- Namestite tesnilo gibke cevi [7] na navoj priključne gibke cevi [10] in pritrdite priključno gibko cev [10] z vrtenjem v smeri urnega kazalca na spodnji navoj preklopnika [9] (glejte slike L in M).
- Namestite tesnilo gibke cevi [7] v drugi konec priključne gibke cevi [10] in jo nato ročno privijte na priključek za vodo.
- Vstavite tesnilo gibke cevi [7] v matico gibke cevi prhe [8] in jo pritrdite z vrtenjem v smeri urnega kazalca na stranski navoj preklopnika [9] (glejte slike N in O).
- Namestite tesnilo gibke cevi [7] na drugi konec gibke cevi prhe [8]. Nato z roko privijte ročno prho [6] v smeri urnega kazalca na gibko cev prhe [8] (glejte sliko P).

- Zdaj odstranite prekrivno matico [2] nadglavne prhe [5], tako da jo zavrtite v nasprotni smeri urnega kazalca (glejte sliko Q).
- Vstavite tesnilo [3] v navoj krogelnega zgloba [4].
- Vstavite krogelni zglob [4] od spodaj v prekrivno matico [2] (glejte sliko R).
- Vstavite tesnilo [3] v nadglavno prho [5] in privijte krogelni zglob [4] skupaj s prekrivno matico [2] v smeri urnega kazalca na nadglavno prho [5] (glejte sliki S in T).
- Pritrdite nadglavno prho [5] z vrtenjem v smeri urnega kazalca na konzolo za prho [1] (glejte sliko U).

● Uporaba

- S preklopnikom [9] lahko izbirate med nadglavno prho [5] in ročno prho [6].
- Kot nagiba nadglavne prhe [5] je individualno nastavljiv.
- Izbirate lahko med 5 vrstami curka ročne prhe [6]:
 - običajni
 - običajni blagi
 - blagi
 - običajni-masaža
 - masaža

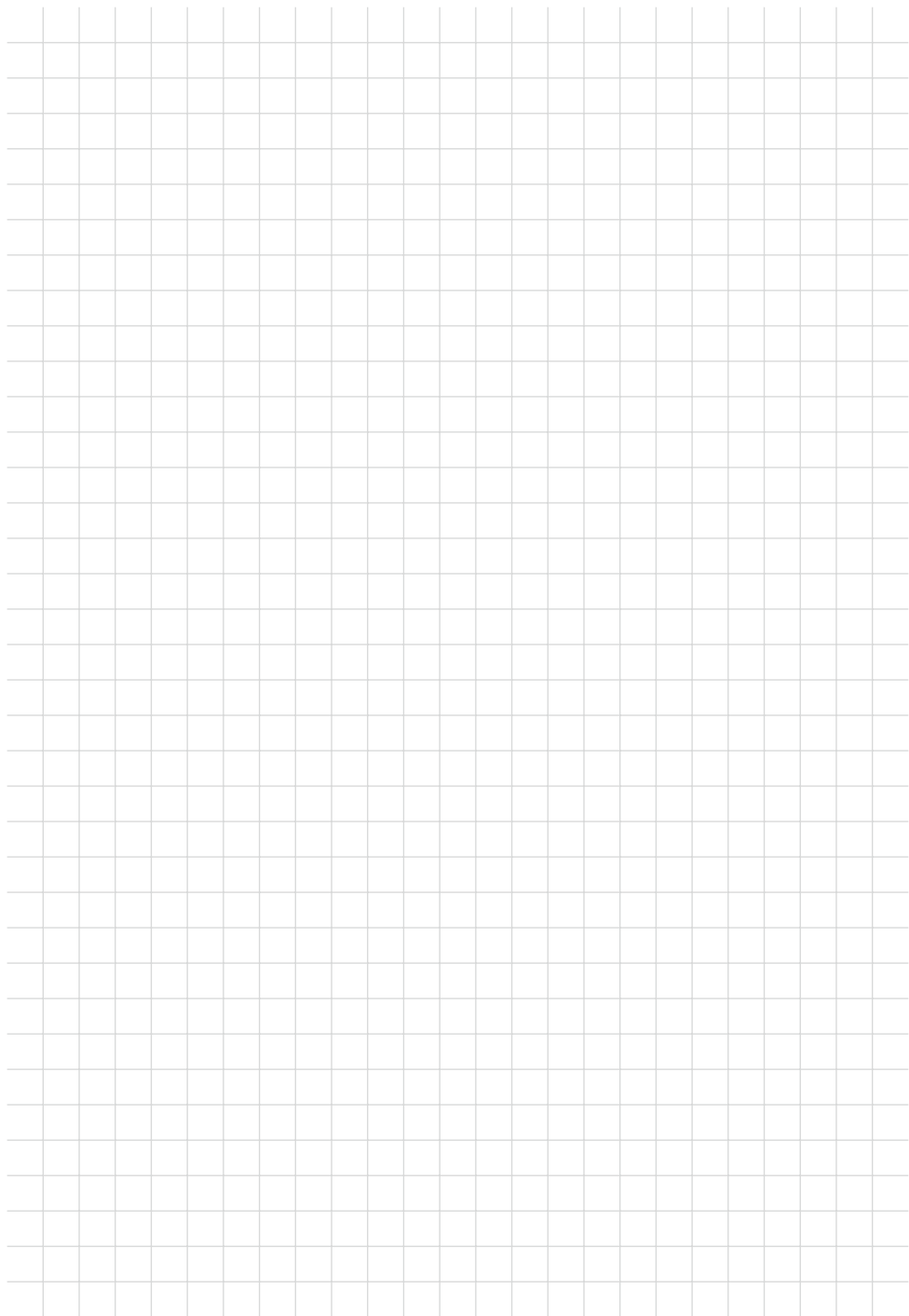

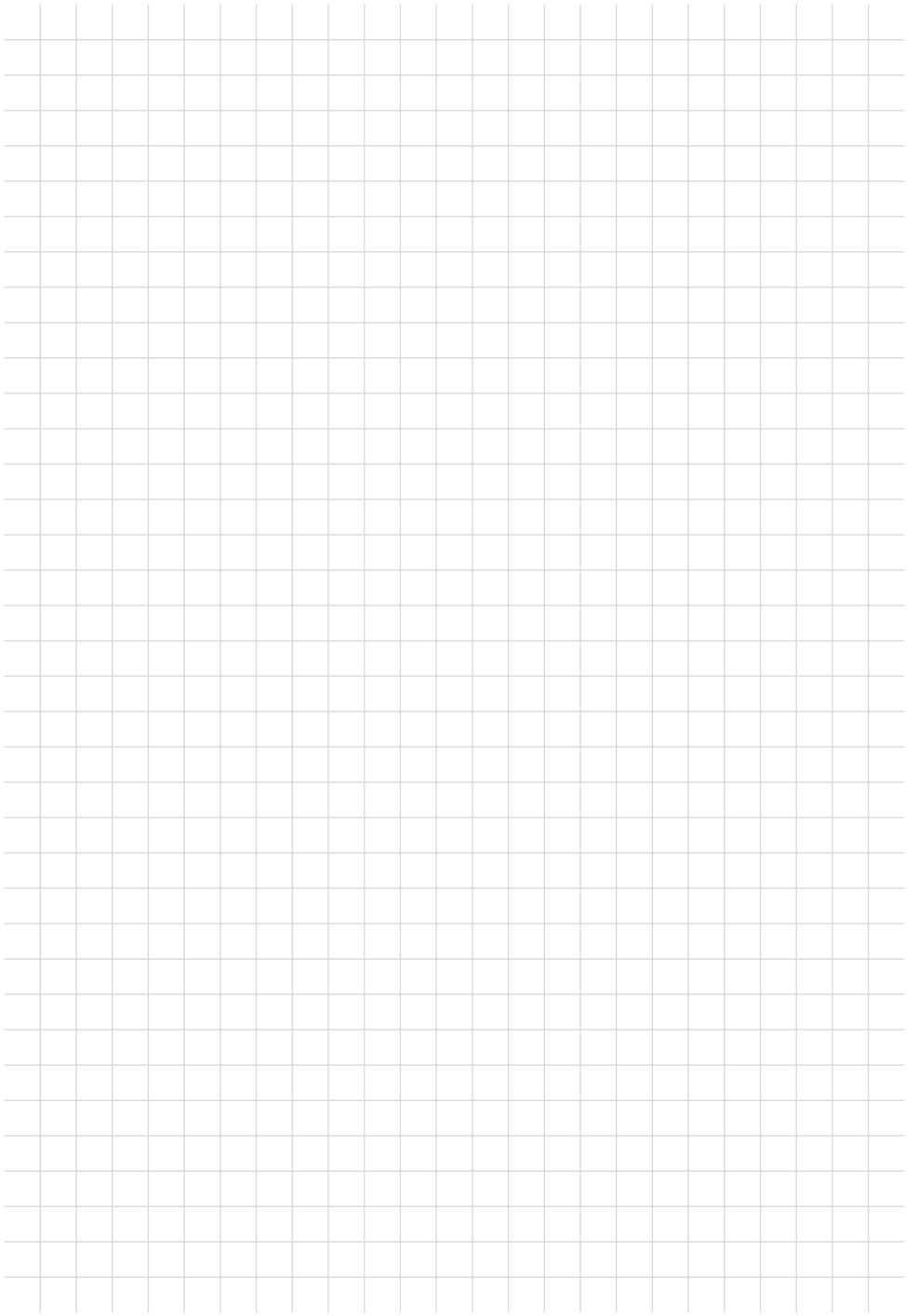

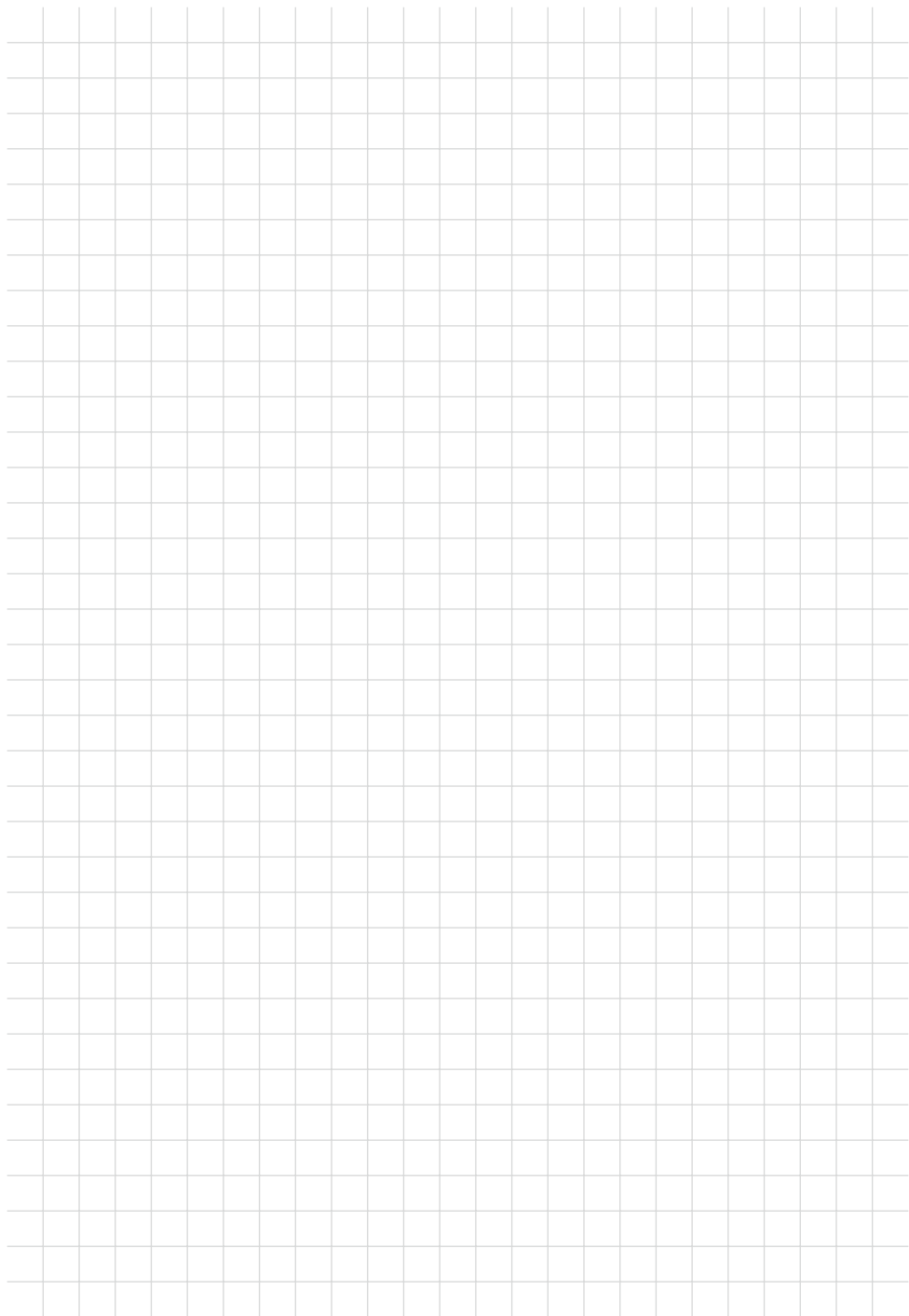

Conmetall Meister GmbH

Oberkamper Str. 39

42349 Wuppertal

GERMANY

Art.-No. WU6823511-8

Stand der Informationen · Last Information

Update · Version des informations · Stand

van de informatie · Stan informacii · Stav

informacii · Stav informacii · Estado de las

informaciones · Tilstand af information

Versione delle informazioni · Információk

állása · Stanje informacij: 12/2021

Ident.-No.: WU6823511-8122021-8

IAN 385269_2107

