

FR CH
SACOCHÉ DE VÉLO POUR SMARTPHONE
Instructions d'utilisation et consignes de sécurité

IT CH
SUPPORTO PER SMARTPHONE PER BICICLETTA
Indicazioni per l'uso e per la sicurezza

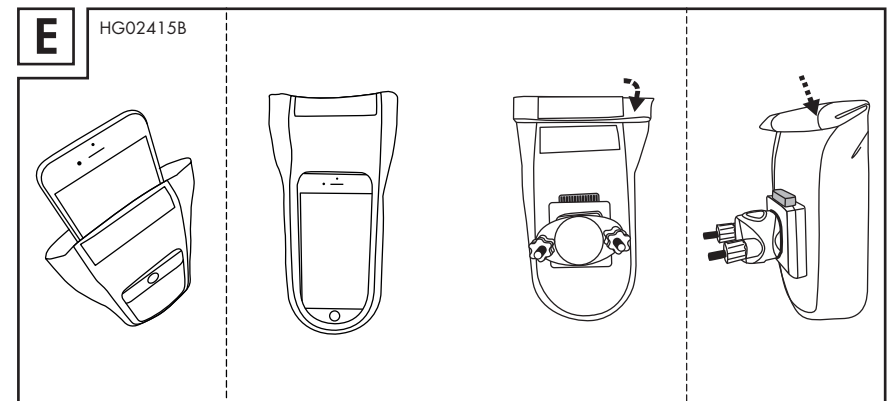
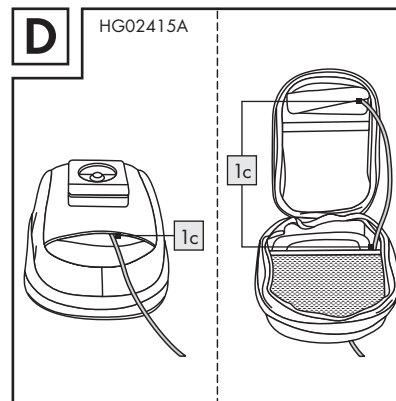
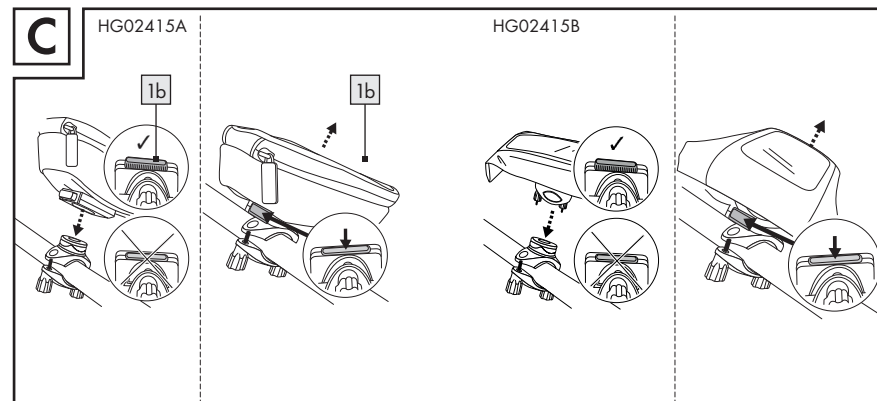
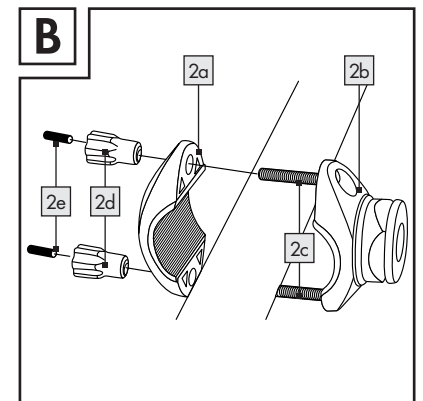
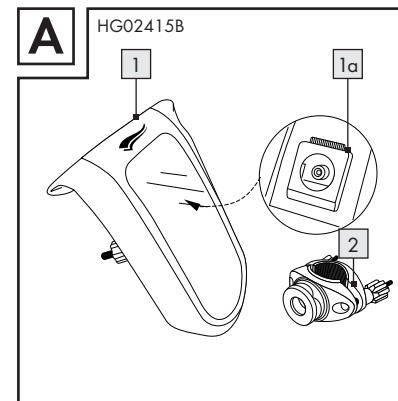
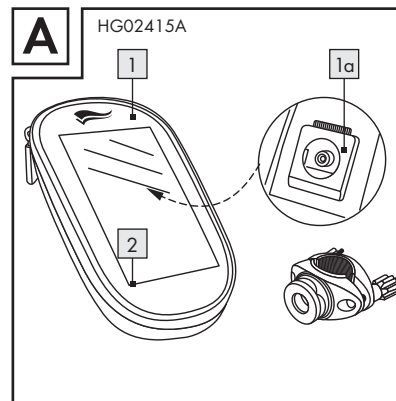

Fahrrad-Smartphonetasche

● **Einleitung**

Wir begrüßwünschen Sie zum Kauf Ihres neuen Produkts. Sie haben sich damit für ein hochwertiges Produkt entschieden. Machen Sie sich vor der ersten Inbetriebnahme mit dem Produkt vertraut. Lesen Sie hierzu aufmerksam die nachfolgende Bedienungsanleitung und die Sicherheitshinweise. Benutzen Sie das Produkt nur wie beschrieben und für die angegebenen Einsatzbereiche. Bewahren Sie diese Anleitung auf. Händigen Sie alle Unterlagen bei Weitergabe des Produkts an Dritte mit aus.

● **Bestimmungsgemäße Verwendung**

Das Produkt ist für die sichere Aufbewahrung eines Smartphones am Fahrrad vorgesehen. Das Produkt ist ausschließlich für den privaten Gebrauch bestimmt. Es ist nicht für die Montage an Motorrädern, Motorrollern oder ähnlichen Fahrzeugen geeignet.

■ Die Funktion des Fingerabdruck-Sensors ist nicht verfügbar.

● **Lieferumfang**

- 1 Fahrrad-Smartphonetasche
- 1 Taschenhalterung
- 1 Gebrauchsanleitung

● **Teilebeschreibung**

Smartphonetasche

- 1 Smartphonetasche
- 1a Adapter
- 1b Verriegelungstaste
- 1c Kabeldurchführung

Taschenhalterung

- 2a Lenkerhalterung
- 2b Lenkerhalterung mit Adapter
- 2c Befestigungsschrauben

- 2d Schraubkappen
- 2e Schutzkappen

● **Technische Daten**

Lenkerhalterung: Für Fahrradlenker mit Ø 16,5-35 mm
Maße Sichtfenster: ca. 130 x 65 mm
Geeignet für: z. B. iPhone 6/6s/7 und Samsung Galaxy S4/S5/S6/S7

! Sicherheitshinweise

VOR GEBRAUCH BITTE DIE BEDIENUNGSANLEITUNG LESEN!
BEDIENUNGSANLEITUNG SORGFÄLTIG AUFBEWAHREN!
HÄNDIGEN SIE ALLE UNTERLAGEN BEI WEITERGABE DES PRODUKTES AN DRITTE EBENFALLS MIT AUS.

- **! WARNUNG! LEBENS- UND UNFALLGEFAHR FÜR KLEINKINDER UND KINDER!**
Lassen Sie Kinder niemals unbeaufsichtigt mit dem Verpackungsmaterial. Es besteht Erstickungsgefahr. Das Produkt ist kein Spielzeug.
- **ACHTUNG!** Nicht für Kinder unter 36 Monaten geeignet! Erstickungsgefahr wegen verschluckbarer Kleinteile.
- Telefonieren Sie nicht beim Fahrradfahren. Es beeinträchtigt die Aufmerksamkeit und ist gesetzlich verboten. Fahren Sie an den Straßenrand und stellen Sie Ihr Fahrrad ab, bevor Sie einen Anruf tätigen oder annehmen.
- Verwenden Sie keine Kopfhörer beim Fahrradfahren. Es beeinträchtigt die Aufmerksamkeit und ist in einigen Ländern gesetzlich verboten.
- Der Hersteller haftet nicht für Schäden, die durch die Verwendung des Produkts entstanden sind.
- Entnehmen Sie bei Nichtverwendung das Produkt vom Lenker.

- Überprüfen Sie das Produkt vor jedem Gebrauch auf festen Sitz und auf Beschädigungen oder Abnutzung. Verwenden Sie das Produkt nicht, wenn Sie irgendwelche Beschädigungen feststellen.
- Die Verwendung des Produkts darf die Verkehrssicherheit des Fahrrads nicht beeinflussen:
Keine Leuchten oder Reflektoren verdecken, keine Bowdenzüge einklemmen oder verknicken.
- Montieren oder demontieren Sie das Produkt nicht, wenn sich ein Smartphone darin befindet. Es könnte beschädigt werden.
- **HG02415A:** Produkt nicht bei Regen verwenden, da Wasser durch den Reißverschluss und das Sichtfenster eindringen kann.
- **HG02415B:** Wasserdicht nur bei geschlossenem Klettverschluss.

DE/AT/CH

DE/AT/CH

DE/AT/CH

DE/AT/CH

DE/AT/CH

● **Halterung montieren**

- Entfernen Sie die Schutzkappen [2e] von den Schrauben [2c].
- Lösen Sie die Schraubkappen [2d] von den Schrauben [2c].
- Ziehen Sie beide Halterungshälften [2a], [2b] auseinander und legen Sie sie um die Lenkerstange (Abb. B).
- Setzen Sie die Schraubkappen [2d] auf die Schrauben [2c] und ziehen Sie die Schraubkappen [2d] fest.
- Setzen Sie die Schutzkappen [2e] wieder auf die Schrauben [2c], sollten sie aus den Schraubkappen [2d] herausragen.

● **Smartphonetasche befestigen / abnehmen**

- Stecken Sie die Smartphonetasche [1] mit der Verriegelungstaste [1b] nach oben zeigend auf den Adapter der Lenkerhalterung [2b] stecken, bis sie hörbar einrastet (Abb. C). Die

- Entriegelungstaste steht oben, wenn der Adapter eingerastet ist.
- Drücken Sie die Verriegelungstaste [1b] nach unten, um die Smartphonetasche [1] abzunehmen.
- Drehen Sie das Produkt nach rechts oder links, um Ihre Wunschposition einzustellen. In 90°-Schritten rastet die Position ein.

● **Kabeldurchführung (nur für HG02415A)**

- Setzen Sie Ihr Smartphone in die Smartphonetasche [1] ein.
- Schließen Sie Ihr Ohrhörer-/Ladekabel an das Smartphone an.
- Führen Sie die Kabel durch die Kabeldurchführung [1c] (Abb. D).

● **Reinigung und Pflege**

- Verwenden Sie keine aggressiven Reinigungsmittel.
- Reinigen Sie das Produkt mit einem trockenen Tuch.

● **Lagerung**

- Lagern Sie das Produkt immer trocken und sauber in einem temperierten Raum.

● **Entsorgung**

Die Verpackung besteht aus umweltfreundlichen Materialien, die Sie über die örtlichen Recyclingstellen entsorgen können.

Möglichkeiten zur Entsorgung des ausgedienten Produkts erfahren Sie bei Ihrer Gemeinde- oder Stadtverwaltung.

● **Garantie**

Das Produkt wurde nach strengen Qualitätsrichtlinien sorgfältig produziert und vor Anlieferung gewissenhaft geprüft. Im Falle von Mängeln dieses Produkts stehen Ihnen gegen den Verkäufer des Produkts gesetzliche Rechte zu. Diese gesetzlichen Rechte werden durch unsere im Folgenden dargestellte Garantie nicht eingeschränkt.
Sie erhalten auf dieses Produkt 3 Jahre Garantie ab Kaufdatum. Die Garantiefrist beginnt mit dem Kaufdatum. Bitte bewahren Sie den Original-Kassenbon gut auf. Diese Unterlage wird als Nachweis für den Kauf benötigt.
Tritt innerhalb von 3 Jahren ab dem Kaufdatum dieses Produkts ein Material- oder Fabrikationsfehler auf, wird das Produkt von uns - nach unserer Wahl - für Sie kostenlos repariert oder ersetzt. Diese Garantie verfällt, wenn das Produkt beschädigt, nicht sachgemäß benutzt oder gewartet wurde.

Die Garantieleistung gilt für Material- oder Fabrikationsfehler. Diese Garantie erstreckt sich nicht auf Produktteile, die normaler Abnutzung ausgesetzt sind (z. B. Batterien) und daher als Verschleißteile angesehen werden können oder für Beschädigungen an zerbrechlichen Teilen, z. B. Schalter, Akkus oder die aus Glas gefertigte sind.

DE/AT/CH

DE/AT/CH

DE/AT/CH

DE/AT/CH

DE/AT/CH

Sacochede vélo pour Smartphone

● Introduction

Nous vous félicitons pour l'achat de votre nouveau produit. Vous avez opté pour un produit de grande qualité. Avant la première mise en service, vous devez vous familiariser avec toutes les fonctions du produit. Veuillez lire attentivement le mode d'emploi ci-dessous et les consignes de sécurité. N'utilisez le produit que pour l'usage décrit et les domaines d'application cités. Conservez ces instructions. Si vous donnez le produit à des tiers, remettez-leur également la totalité des documents.

● Utilisation conforme

Le produit est conçu pour ranger en sécurité le smartphone sur le vélo. Le produit est destiné uniquement à un usage privé. Il n'est pas conçu pour être monté sur des motos, scooters ou véhicules similaires.





- La fonction du capteur à empreinte digitale n'est pas disponible.

● Contenu de la livraison



1 pochette de vélo pour smartphone
1 support de pochette
1 mode d'emploi

● Descriptif des pièces

Pochette pour smartphone

-  Pochette pour smartphone
-  Adaptateur
-  Bouton de verrouillage
-  Passage de câble

Support de pochette

-  Fixation du guidon
-  Support du guidon avec adaptateur
-  Vis de fixation

-  Bouchons de vis
-  Caches

● Caractéristiques techniques

Fixation du guidon : Pour les guidons de Ø 16,5-35 mm
Dimensions
Fenêtre d'observation : env. 130 x 65 mm
Compatible avec : par exemple iPhone 6/6s/7 et Samsung Galaxy S4/S5/S6/S7



Consignes de sécurité

VEUILLEZ LIRE LE MODE D'EMPLOI AVANT UTILISATION ! LE MODE D'EMPLOI EST À CONSERVER SOIGNEUSEMENT ! LORSQUE VOUS REMETTEZ LE PRODUIT À D'AUTRES UTILISATEURS, VEUILLEZ ÉGALEMENT LEUR TRANSMETTRE TOUS LES DOCUMENTS LIÉS À CELUI-CI.

- Nettoyez le produit avec un chiffon sec.

● Rangement

- Rangez toujours le produit sec et propre dans une pièce tempérée.

● Mise au rebut

L'emballage se compose de matières recyclables pouvant être mises au rebut dans les déchetteries locales.

Votre mairie ou votre municipalité vous renseigneront sur les possibilités de mise au rebut du produit usagé.

● Garantie

Le produit a été fabriqué selon des critères de qualité stricts et contrôlé consciencieusement avant sa livraison. En cas de défaillance, vous



AVERTISSEMENT! DANGER DE MORT ET RISQUE DE BLESSURE POUR LES ENFANTS ET LES ENFANTS EN BAS

- ÂGE !** Ne jamais laisser les enfants sans surveillance avec le matériel d'emballage. Risque d'asphyxie. Le produit n'est pas un jouet.
- ATTENTION !** Ne convient pas aux enfants de moins de 36 mois ! Risque d'asphyxie en raison des pièces de petite taille, susceptibles d'être avalées.
- Ne téléphonez pas en faisant du vélo. Cette attitude détourne votre attention, et est légalement interdite. Conduisez au bord de la route, et gardez votre vélo avant de passer ou de prendre un appel.
- Ne pas utiliser de casque lorsque vous faites du vélo. Cette attitude détourne votre attention, et est légalement interdite dans plusieurs Länder.
- Le fabricant n'est pas responsable des dommages survenus lors de l'utilisation du produit.

- En cas de non-utilisation du produit, le détacher du vélo.
- Vérifiez le bon maintien du produit avant chaque utilisation, et repérez toute trace de dommage ou d'usure. Ne pas utiliser ce produit si vous constatez le moindre endommagement.
- L'utilisation du produit ne doit pas influencer la sécurité routière du vélo :
 - Ne pas recouvrir de phare ou de réflecteur, ne pas coincer ou plier de câble Bowden.
 - Ne pas monter ou démonter le produit, lorsqu'un smartphone y est placé. Cela pourrait l'endommager.
- HG02415A** : Ne pas utiliser le produit par temps de pluie, car de l'eau risque de s'infiltrer dans la fermeture zippée et la fenêtre d'observation.
- HG02415B** : Produit uniquement étanche lorsque la fermeture auto-agrippante est fermée.

Supporto per smartphone per bicicletta

● Introduzione

Congratulazioni per l'acquisto del vostro nuovo prodotto. Con esso avete optato per un prodotto di qualità. Familiarizzare con il prodotto prima di metterlo in funzione per la prima volta. A tale scopo, leggere attentamente le seguenti istruzioni d'uso e le avvertenze di sicurezza. Utilizzare il prodotto solo come descritto e per i campi di applicazione indicati. Conservare le presenti istruzioni. Consegnare tutta la documentazione in caso di cessione del prodotto a terzi.

● Utilizzo secondo la destinazione d'uso

Il prodotto è concepito per una custodia sicura dello smartphone sulla bicicletta. Il prodotto è destinato esclusivamente all'uso

FR/CH













FR/CH

FR/CH



FR/CH

FR/CH



● Montage du support

- Retirez les caches  des vis .
- Desserrez les bouchons de vis  des vis .
- Séparez les deux moitiés de la fixation (, ), et les placer autour de la tige du guidon (ill. B).
- Placez les bouchons de vis  sur les vis  et serrez les bouchons de vis .
- Remplacez les caches  sur les vis ; ils doivent dépasser des bouchons de vis .



● Fixer/retirer la pochette pour smartphone

- Enfichez la pochette pour smartphone  sur l'adaptateur de la fixation de guidon , avec le bouton de verrouillage  orienté vers le haut, jusqu'à l'enclencher de façon audible

(ill. C). Le bouton de verrouillage est orienté vers le haut, lorsque l'adaptateur est enclenché.

- Appuyez sur le bouton de verrouillage  vers le bas, afin de retirer la pochette de smartphone .
- Faites pivoter le produit vers la droite ou vers la gauche, afin de régler la position souhaitée. La position s'enclenche par palier de 90°.

● Passage de câble (uniquement pour HG02415A)

- Placez votre smartphone dans la pochette .
- Branchez vos écouteurs/votre câble de charge au smartphone.
- Passez le câble dans le passage de câble  (ill. D).

● Nettoyage et entretien

- Ne pas utiliser de détergents agressifs.

FR/CH

FR/CH

FR/CH

FR/CH

IT/CH

privato. Non è adatto ad un montaggio su moto, motorini o altri veicoli simili.





- La funzione del sensore a impronta digitale non è disponibile.

● Contenuto della confezione

1 Tasca da bicicletta per smartphone
1 Supporto per tasca
1 Manuale di istruzioni





● Descrizione dei componenti

Tasca per smartphone

-  Tasca per smartphone
-  Adattatore
-  Tasto di bloccaggio
-  Passaggio per il cavo

Supporto per tasca

-  Supporto per manubrio

-  Supporto per manubrio con adattatore
-  Viti di fissaggio
-  Tappi a vite
-  Cappucci protettivi

● Dati tecnici

Supporto per manubrio: Per manubri con un Ø di 16,5-35 mm

Dimensioni

Finestra di visualizzazione: ca. 130 x 65 mm

Adatto a: ad es. iPhone 6/6s/7 e Samsung Galaxy S4/S5/S6/S7



Avvertenze per la sicurezza

SI PREGA DI LEGGERE LE ISTRUZIONI PRIMA DELL'USO! CONSERVARE CON CURA LE ISTRUZIONI PER L'USO!

CONSEGNARE TUTTA LA DOCUMENTAZIONE RELATIVA AL PRODOTTO IN CASO DI CESSIONE A TERZI.



ATTENZIONE! PERICOLO LETALE E DI INFORTUNIO PER BAMBINI E INFANTI!

- Non lasciare mai i bambini non sorvegliati in presenza del materiale di imballaggio. Possibile rischio di soffocamento. Il prodotto non è un giocattolo.
- ATTENZIONE!** Non adatto a bambini di età inferiore a 36 mesi! Pericolo di soffocamento per ingoio di piccoli componenti.
- Non effettuare telefonate durante la guida della bicicletta. Questo compromette l'attenzione ed è vietato secondo la legge. Guidare sul ciglio della strada e, prima di fare o ricevere una chiamata, fermarsi con la propria bicicletta.
- Non utilizzare cuffie durante la guida della bicicletta. Questo compromette l'attenzione ed è vietato secondo la legge locale di alcuni paesi.

- Il produttore non si ritiene responsabile di eventuali danni, che si costituiscono durante l'utilizzo del prodotto.
- Qualora non utilizzato, rimuovere il prodotto dal manubrio.
- Prima di ogni utilizzo, controllare che il prodotto sia saldamente in sede e che non siano presenti danneggiamenti o segni d'usura. Non utilizzare il prodotto qualora si rilevassero danneggiamenti.
- L'utilizzo del prodotto non deve influenzare la sicurezza stradale della bicicletta:
 - non coprire luci o riflettori, non piegare o schiacciare i cavi di Bowden.
- Non montare o smontare il prodotto se confinene uno smartphone. Esso potrebbe danneggiarsi.
- HG02415A**: non utilizzare il prodotto con la pioggia, poiché dell'acqua potrebbe penetrarvi tramite la cerniera o la finestra di visualizzazione.
- HG02415B**: è impermeabile solo se la chiusura a velcro è chiusa.

IT/CH



IT/CH

IT/CH



IT/CH

IT/CH

tasto di bloccaggio si trova in alto, quando l'adattatore è inserito.

- Premere il tasto di bloccaggio  verso il basso, per togliere la tasca per smartphone .
- Girare il prodotto verso destra o sinistra, per impostare la propria posizione desiderata. La posizione scatta in passi di 90°.

● Guida cavo (solo per HG02415A)

- Mettere il proprio smartphone nella tasca per smartphone .
- Connettere il proprio auricolare/ cavo di alimentazione allo smartphone.
- Guidare il cavo attraverso il passaggio per il cavo  (fig. D).

● Pulizia e cura

- Non utilizzare detersivi aggressivi.
- Pulire il prodotto solo con un panno asciutto.

● Conservazione

- Conservare sempre il prodotto in un luogo asciutto e pulito, in un ambiente temperato.

● Smaltimento

L'imballaggio è composto da materiali ecologici che possono essere smaltiti presso i siti di raccolta locali per il riciclo.

E' possibile informarsi circa le possibilità di smaltimento del prodotto usato presso l'amministrazione comunale o cittadina.

● Garanzia

Il prodotto è stato prodotto secondo severe direttive di qualità e controllato con premura prima della consegna. In caso di difetti del prodotto, l'acquirente può far valere i propri diritti legali nei confronti del venditore. Questi diritti legali non vengono limitati in alcun modo dalla garanzia di seguito riportata. Questo prodotto è garantito per 3 anni a partire dalla data di acquisto. Il termine di garanzia ha inizio a partire dalla data di acquisto. Conservare lo scontrino di acquisto originale in buone condizioni. Questo documento servirà a documentare l'avvenuto acquisto. Il prodotto da Lei acquistato dà diritto ad una garanzia di 3 anni a partire dalla data di acquisto. La presente garanzia decade nel caso di danneggiamento del prodotto, di utilizzo o di manutenzione inadeguati.

La prestazione di garanzia vale sia per difetti di materiale che per difetti di fabbricazione. La presente garanzia non si estende

a parti del prodotto soggette a normale usura e che possono essere identificate, pertanto, come parti soggette a usura (p. es., le batterie), né a danni su parti staccabili, come interruttore, batterie o simili, realizzate in vetro.

OWIM GmbH & Co. KG

Stiftsbergstraße 1
DE-74167 Neckarsulm
GERMANY

Model-No.: HG02415A/HG02415B
Version: 02/2017

Stand der Informationen · Version
des informations · Versione della
informazioni: 05/2017 · Ident.-No.:
HG02415A/B052017-1

IT/CH

IT/CH

IT/CH

IT/CH