



Werkstatt-Sauger PPWD 30 B2

DE AT CH

Werkstatt-Sauger
Originalbetriebsanleitung

IAN 465676_2404

DE AT

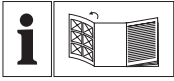

DE AT CH

Klappen Sie vor dem Lesen die Seite mit den Abbildungen aus und machen Sie sich anschließend mit allen Funktionen des Gerätes vertraut.

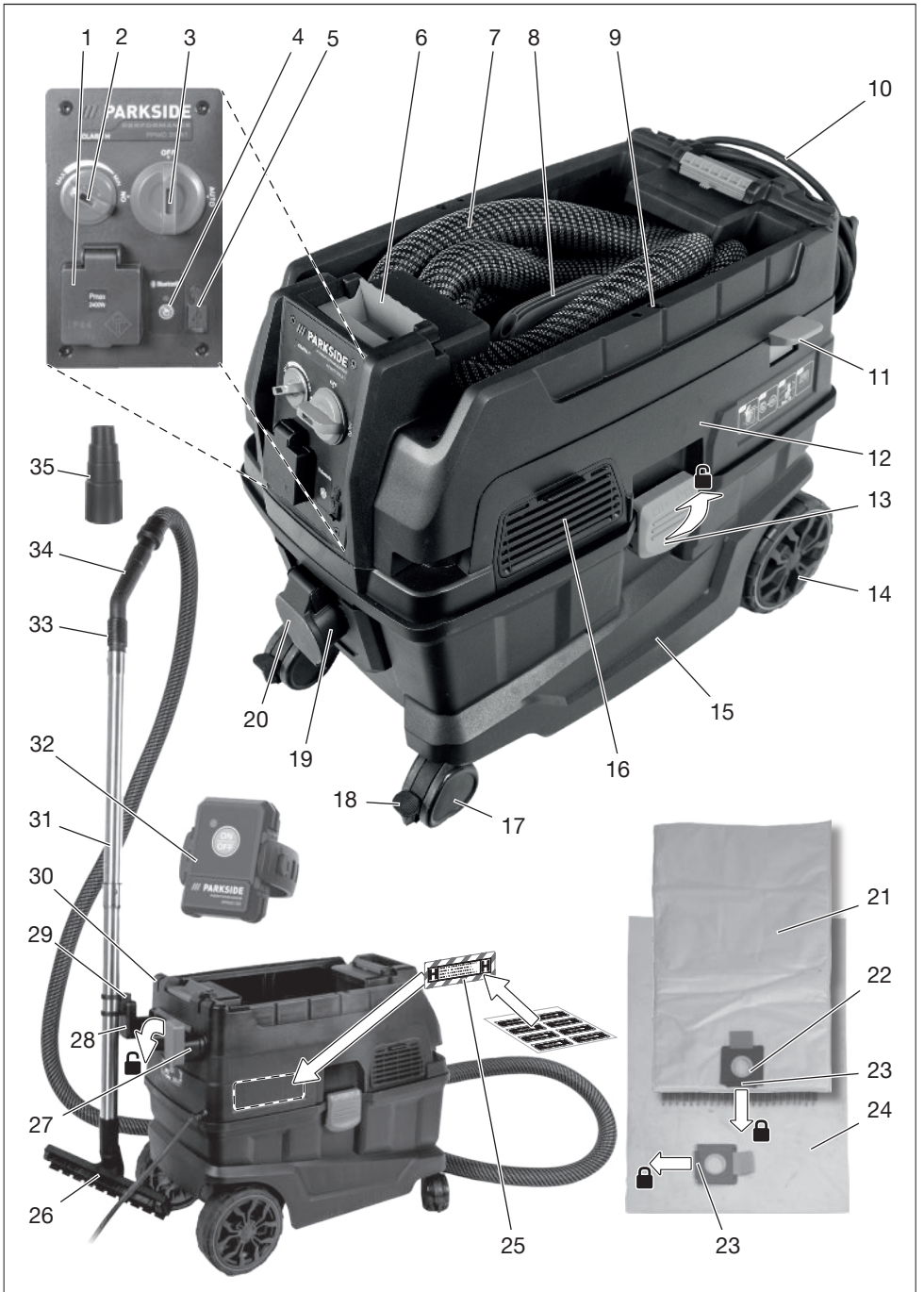

Inhaltsverzeichnis

Einleitung.....4
 Bestimmungsgemäße Verwendung..... 5
 Lieferumfang/Zubehör.....5
 Übersicht.....5
 Funktionsbeschreibung.....6
 Technische Daten.....6
Sicherheitshinweise..... 7
 Bedeutung der Sicherheitshinweise.....7
 Bildzeichen und Symbole.....7
 Sichere Inbetriebnahme des Werkstattsaugers..... 8
 Sicherheitshinweise für Batterien..... 12
Vorbereitung..... 13
 Bedienteile.....13
 Handsender.....13
 Motorkopf montieren und demontieren..... 13
 Montage.....13
 Beutel einsetzen und entnehmen..... 14
 Saugschlauch montieren und demontieren..... 15
 Bodendüse einrichten..... 16
 Saugzubehör montieren..... 16
 Parkside System Box montieren..... 16
Betrieb..... 16
 Vor dem Betrieb.....16
 Trockensaugen.....17
 Werkzeug absaugen.....17
 Nass-Saugen.....18
Transport..... 19
Reinigung, Wartung und Lagerung..... 19
 Reinigung..... 19
 Filterreinigungs-Taste.....20
 Flachfilter tauschen..... 20
 Auslass-Filter reinigen und tauschen.....20

Wartung.....20
 Lagerung..... 21
Parkside App.....21
 Gerät mit Parkside App verbinden und steuern..... 21
 Gerät aus der App entfernen.....22
 Datenschutzbestimmungen..... 22
Entsorgung/Umweltschutz..... 22
Fehlersuche.....23
Service..... 24
 Garantie..... 24
 Reparatur-Service..... 25
 Service-Center..... 26
 Importeur.....26
Ersatzteile und Zubehör.....26
Original-EU-Konformitätserklärung..... 27
Explosionszeichnung..... 29

Einleitung

Herzlichen Glückwunsch zum Kauf ihres neuen Werkstatt-Saugers (nachfolgend Gerät oder Elektrowerkzeug genannt).

Sie haben sich damit für ein hochwertiges Gerät entschieden. Dieses Gerät wurde während der Produktion auf Qualität geprüft und einer Endkontrolle unterzogen. Die Funktionsfähigkeit Ihres Gerätes ist somit sichergestellt.

Es ist nicht auszuschließen, dass sich in Einzelfällen am oder im Gerät bzw. in Schlauchleitungen Restmengen von Wasser befinden. Dies ist kein Mangel oder Defekt und kein Grund zur Besorgnis.



Die Betriebsanleitung ist Bestandteil dieses Geräts. Sie enthält wichtige Hinweise für Sicherheit, Gebrauch und Entsorgung. Lesen Sie die Betriebsanleitung sorgfältig. Machen Sie

sich mit den Bedienteilen und dem richtigen Gebrauch des Gerätes vertraut. Benutzen Sie das Gerät nur wie beschrieben und für die angegebenen Einsatzbereiche. Bewahren Sie die Betriebsanleitung gut auf und händigen Sie alle Unterlagen bei Weitergabe des Geräts an Dritte mit aus.

Bestimmungsgemäße Verwendung

Das Gerät ist ausschließlich für folgende Verwendungen bestimmt:

- Auf- und Absaugen von gesundheitsgefährdenden trockenen Stäuben entsprechend der Staubklasse **H** nach EN 60335-2-69, z. B. Stäube von Holz und Lack
- Absaugen eines Luft-Wasser-Gemischs
- Anschließen von netzbetriebenen Elektrowerkzeugen in trockener Umgebung

Das Aufsaugen von Asbest und brennbaren oder explosiven Stoffen ist verboten.

Der Sauger ist staubtechnisch geprüft und entspricht der Staubklasse **H** für trockene Stäube nach IEC/EN 60335-2-69. Es handelt sich um einen Werkstattsauger, der nicht für den Gebrauch im Haushalt geeignet ist.

Jede andere Verwendung, die in dieser Betriebsanleitung nicht ausdrücklich zugelassen wird, kann eine ernsthafte Gefahr für den Benutzer darstellen und zu Schäden am Gerät führen. Der Bediener oder Nutzer des Geräts ist für Unfälle oder Schäden an anderen Menschen oder deren Eigentum verantwortlich. Das Gerät ist für den Einsatz im Heimwerkerbereich bestimmt. Es wurde nicht für den gewerblichen Dauereinsatz konzipiert. Bei gewerblichem Einsatz erlischt die

Garantie. Der Hersteller haftet nicht für Schäden, die durch bestimmungswidrige Verwendung oder falsche Bedienung verursacht wurden.

Lieferumfang/Zubehör

Packen Sie das Gerät aus und überprüfen Sie den Lieferumfang. Entsorgen Sie das Verpackungsmaterial ordnungsgemäß.

- Motorkopf
- Schmutzbehälter
- 2 x Metallsaugrohr
- Handsender
 - Batterie (CR2032; Li-Mn)
- Flachfilter, Klasse H (vormontiert)
- Auslass-Filter (vormontiert)
- Originalbetriebsanleitung

Folgende Teile befinden sich bei Auslieferung im Schmutzbehälter. *Motorkopf montieren und demontieren, S. 13*

- Saugschlauch (Gewebe; 3,5 m)
- Vliesfilterbeutel
- Folienbeutel
- Bodendüse
 - 2x Bürste (vormontiert)
 - 2x Gummilippe
- Absaugadapter

Übersicht



Die Abbildungen des Geräts finden Sie auf der vorderen und hinteren Ausklappseite.

- 1 Gerätesteckdose
- 2 Volumenstrom-Regler
- 3 Ein-/Ausschalter
- 4 Bluetooth-Modul
- 5 USB-Typ-C Anschluss
- 6 Aufnahme (Parkside-System-Box)
- 7 Saugschlauch (Gewebe; 3,5 m)

- 8 Tragegriff
- 9 Aufnahmeloch
- 10 Netzanschlussleitung
- 11 Filterreinigungs-Taste
- 12 Motorkopf
- 13 2 × Schnappverschluss
- 14 Rad
- 15 Schmutzbehälter
- 16 Abluftauslass
- 17 Lenkrolle
- 18 Feststellbremse
- 19 Anschluss Saugen
- 20 Verschlussdeckel
- 21 Vliesfilterbeutel
- 22 Dichtungsring
- 23 Verschlusslasche
- 24 Folienbeutel
- 25 Warnschild
- 26 Bodendüse
- 27 Halter (Netzanschlussleitung)
- 28 Halter (Saugrohr)
- 29 Haltenase
- 30 2 × Zubehörhalter (Motorkopf)
- 31 Metallsaugrohr (zweiteilig)
- 32 Handsender
- 33 Luftregulierung
- 34 Handgriff
- 35 Absaugadapter
- Abb. B**
- 36 Steg
- Abb. C**
- 37 Verriegelung (Saugschlauch)
- Abb. D**
- 38 Rastnase
- 39 Bürste
- 40 Gummilippe

Abb. E

- 41 LED (Handsender)
- 42 Taste (Handsender)
- 43 Abdeckung (Batteriefach)
- 44 Batterie (CR2032)

Abb. F

- 45 Flachfilter
- 46 Halter (Flachfilter)
- 47 Hebel
- 48 Sicherheitsschraube

Abb. G

- 49 Auslass-Filter

Funktionsbeschreibung

Das Gerät ist mit einem staubdichten Schmutzbehälter ausgestattet. 2 Lenkrollen mit Bremse und 2 große, gummierte Räder sorgen für hohe Beweglichkeit und einen stabilen Stand. Beim Nass-Saugen unterbricht ein Sensor den Antrieb, wenn der Schmutzbehälter voll ist. Die Funktion der Bedienteile entnehmen Sie bitte den nachfolgenden Beschreibungen.

Technische Daten

Werkstatt-Sauger PPWD 30 B2

Bemessungsspannung <i>U</i>220–240 V~; 50/60 Hz
Bemessungsaufnahme <i>P</i> 1300 W
Leistung (Gerätesteckdose)	≤2150 W
Länge Netzanschlussleitung 7,5 m
Schutzklasse I
SchutzartIPX4
Gewicht (einschließlich Zubehör) 13,4 kg
Volumenstrom 137 m ³ /h (38 l/s)
Maximaler Unterdruck 200 hPa (20 kPa)
Behältervolumen30 l
– Flüssigkeit 13 l

Schalldruckpegel L_{pA} 73 dB(A); $K_{WA}=3$ dB
 Vibration a_h $\leq 2,50$ m/s²
 USB-Typ-C Anschluss 5 V; 2 A
 Frequenzband 2400–2483,5 MHz
 Sendeleistung ≤ 20 dBm
Handsender
 Bemessungsspannung U 3 V =
 Batterie CR2032 (Li-Mn)
 Reichweite (ohne Hindernisse) ... 10 m
 Frequenzband 2400–2483,5 MHz
 Sendeleistung 2 dBm

Sicherheitshinweise



ACHTUNG! Beim Gebrauch von Elektrogeräten sind zum Schutz gegen elektrischen Schlag, Verletzungs- und Brandgefahr folgende grundsätzliche Sicherheitsmaßnahmen zu beachten.

Bedeutung der Sicherheitshinweise

▲ GEFAHR! Wenn Sie diesen Sicherheitshinweis nicht befolgen, tritt ein Unfall ein. Die Folge ist schwere Körperverletzung oder Tod.

▲ WARNUNG! Wenn Sie diesen Sicherheitshinweis nicht befolgen, tritt möglicherweise ein Unfall ein. Die Folge ist möglicherweise schwere Körperverletzung oder Tod.

▲ VORSICHT! Wenn Sie diesen Sicherheitshinweis nicht befolgen, tritt ein Unfall ein. Die Folge ist möglicherweise leichte oder mittelschwere Körperverletzung.

HINWEIS! Wenn Sie diesen Sicherheitshinweis nicht befolgen, tritt ein Unfall ein. Die Folge ist möglicherweise ein Sachschaden.

Bildzeichen und Symbole

Bildzeichen auf dem Gerät



Lesen Sie die Betriebsanleitung sorgfältig. Machen Sie sich mit den Bedienteilen und dem richtigen Gebrauch des Gerätes vertraut.



Nur für kalte Asche*! Es besteht Brandgefahr, wenn das Sauggut eine Temperatur von 40 °C überschreitet!



Leistung (Gerätesteckdose): ≤ 2150 W



Gerätesteckdose

IP44

Schutzart (Gerätesteckdose): IP44

Geschützt gegen feste Fremdkörper mit Durchmesser $\geq 1,0$ mm; Schutz gegen allseitiges Spritzwasser



Bluetooth-Modul: Status-LED und Taste



Filterreinigungs-Taste, S. 20

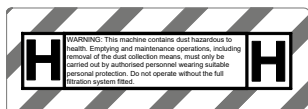

▲ WARNUNG! Dieses Gerät enthält gesundheitsschädlichen Staub. Leerungs- und Wartungsvorgänge, einschließlich der Beseitigung der Staubsammelbehälter, dürfen nur von Fachleuten durchgeführt werden, die entsprechende Schutzausrüstung tragen. Nicht ohne das vollständige Filtrationssystem betreiben.



Elektrogeräte gehören nicht in den Hausmüll.

* „Kalte Asche“ ist Asche, die ausreichend lange erkaltet ist und keine Glutnester mehr enthält. Dies kann festgestellt werden, indem die Asche mit einem metallenen Hilfsmittel durchkämmt wird, bevor das Gerät zum Einsatz kommt. Von der kalten Asche geht keine wahrnehmbare Wärmestrahlung mehr aus.

Sichere Inbetriebnahme des Werkstattsaugers

- **▲ WARNUNG!** Benutzen Sie den Sauger nur, wenn Sie ausreichende Informationen für den Gebrauch des Saugers, die zu saugenden Stoffe und für deren sichere Beseitigung erhalten haben. Eine sorgfältige Einweisung verringert Fehlbedienung und Verletzungen.
- **▲ WARNUNG!** Saugen Sie niemals asbesthaltige Stoffe. Asbest gilt als krebserregend.
- **▲ VORSICHT!** Dieses Gerät ist nur für den Gebrauch in Innenräumen bestimmt.
- **▲ WARNUNG!** Der Sauger enthält gesundheitsgefährdenden Staub. Lassen Sie Leerungs- und Wartungsvorgänge, einschließlich der Beseitigung der Staubsammelbehälter, nur von Fachleuten durchführen. Eine entsprechende Schutzausrüstung ist erforderlich. Betreiben Sie den Sauger nicht ohne das vollständige und sorgfältig eingesetzte Filtersystem. Sie gefährden sonst Ihre Gesundheit.
- **▲ WARNUNG!** Der Sauger ist geeignet zum Saugen von trockenen Stoffen und durch geeignete Maßnahmen auch zum Saugen von Flüssigkeiten. Das Eindringen von Flüssigkeiten erhöht das Risiko eines elektrischen Schlages.

- **▲ WARNUNG!** Verwenden Sie die Steckdose an der Maschine nur für die in den Anweisungen festgelegten Zwecke.
- **▲ WARNUNG!** Reinigen Sie die Wasserstandsbezugseinrichtung regelmäßig und untersuchen Sie diese auf Anzeichen von Beschädigung.

Allgemeine Hinweise

- Lesen Sie die Betriebsanleitung sorgfältig. Machen Sie sich mit den Bedienteilen und dem richtigen Gebrauch des Gerätes vertraut.
- Dieses Gerät darf nicht von Personen (einschließlich Kinder) mit verringerten physischen, sensorischen oder mentalen Fähigkeiten oder Mangel an Erfahrung und Wissen benutzt werden. Kinder sind zu beaufsichtigen, um sicherzustellen, dass sie nicht mit dem Gerät spielen.
- Es ist zu beachten, dass der Benutzer selbst für Unfälle oder Gefährdungen gegenüber anderen

Personen oder deren Besitz verantwortlich ist.

- Beachten Sie den Lärmschutz und örtliche Vorschriften.

Vorbereitung

- Prüfen Sie vor dem Gebrauch immer Anschluss- und Verlängerungsleitung auf Anzeichen von Beschädigung oder Alterung. Falls die Leitung während der Benutzung beschädigt wird, muss Sie sofort vom Versorgungsnetz getrennt werden, **BERÜHREN SIE DIE LEITUNG NICHT, BEVOR SIE VOM NETZ GETRENNT IST.** Benutzen Sie das Gerät nicht, wenn die Leitung beschädigt oder abgenutzt ist.
- Achten Sie darauf, dass die Netzspannung mit den Angaben des Typenschildes übereinstimmt.
- Schließen Sie das Gerät nur an eine Steckdose mit Fehlerstrom-Schutzeinrichtung (RCD) mit einem Bemessungsfehlerstrom von nicht mehr als 30 mA an.

- Schließen Sie das Gerät an eine Steckdose an, die mit mindestens 16 A abgesichert ist.
- Wenn die Netzanschlussleitung dieses Geräts beschädigt wird, muss sie durch den Hersteller, seinen Kundendienst oder eine ähnlich qualifizierte Person ersetzt werden, um Gefährdungen zu vermeiden. Wenden Sie sich an das Service-Center.
- Betreiben Sie das Gerät niemals, wenn Kinder oder Tiere in der Nähe sind. Personen in der Nähe müssen Schutzkleidung tragen.
- Menschen und Tiere dürfen mit dem Gerät nicht abgesaugt werden.
- Richten Sie Saugschlauch und Düsen während des Betriebs keinesfalls auf sich selbst oder andere Personen, insbesondere nicht auf Augen und Ohren. Es besteht Verletzungsgefahr.
- Düsen und Saugrohr dürfen beim Arbeiten nicht in Kopfhöhe kommen. Es besteht Verletzungsgefahr.
- Saugen Sie keine heißen, glühenden, brennbaren oder explosiven Stoffe auf. Dazu zählen unter anderem heiße Asche, Benzin, Lösungsmittel, Säuren oder Laugen. Es besteht Brand- und Verletzungsgefahr.

Betrieb

- Seien Sie aufmerksam, achten Sie darauf, was Sie tun, und gehen Sie mit Vernunft an die Arbeit mit dem Gerät. Benutzen Sie das Gerät nicht, wenn Sie müde sind oder unter Einfluss von Drogen, Alkohol oder Medikamenten stehen.
- Das Gerät darf nicht in Lagen höher als 2000 m verwendet werden.
- Schalten Sie das Gerät sofort ab, wenn Schaum oder Flüssigkeit austritt.
- Achten Sie darauf, dass die Netzanschlussleitung nicht durch Ziehen über scharfe Kanten, Einklemmen oder Ziehen am Kabel beschädigt wird.

- Benutzen Sie die Netzanschlussleitung nicht, um den Anschlussstecker aus der Steckdose zu ziehen oder um das Gerät zu ziehen. Schützen Sie die Netzanschlussleitung vor Hitze, Öl und scharfen Kanten.
- Transportieren Sie niemals das Gerät, während der Antrieb läuft.
- Schalten Sie das Gerät aus und ziehen Sie den Anschlussstecker aus der Steckdose. Vergewissern Sie sich, dass alle sich bewegenden Teile zum vollständigen Stillstand gekommen sind
 - wann immer Sie das Gerät verlassen,
 - bevor Sie Zubehör wechseln,
 - bevor Sie Blockierungen entfernen oder Verstopfungen beseitigen,
 - bevor Sie das Gerät überprüfen, reinigen oder Arbeiten an ihm durchführen.
- Falls das Gerät anfängt, ungewöhnlich stark zu vibrieren, ist eine sofortige Überprüfung erforderlich:
 - untersuchen Sie auf lose Teile und befestigen Sie diese,
 - suchen Sie nach Beschädigungen,
 - tauschen Sie beschädigtes Zubehör. Für Reparaturen wenden Sie sich an das Service-Center.

Reinigung, Wartung und Lagerung

- **▲ VORSICHT!** Dieses Gerät darf nur in Innenräumen aufbewahrt werden.
- Lassen Sie den Motor abkühlen, bevor Sie das Gerät für längere Zeit abstellen.
- Nehmen Sie den Akku vor einer längeren Lagerung aus dem Gerät.
- Ersetzen Sie aus Sicherheitsgründen abgenutzte oder beschädigte Teile. Verwenden Sie ausschließlich Original-Ersatzteile und -Zubehör. Der Einsatz von Fremdteilen führt zum sofortigen Verlust des Garantieanspruchs.

- Das Öffnen des Gerätes ist nur von einer autorisierten Elektrofachkraft auszuführen. Wenden Sie sich für Reparaturen immer an unser Service-Center.
- Schalten Sie den Antrieb ab, trennen Sie das Gerät von der Stromversorgung und lassen Sie das Gerät abkühlen, wenn das Gerät zur Reinigung, Einstellung, Lagerung oder zum Austausch eines Zubehörteils angehalten ist.
- Behandeln Sie das Gerät mit Sorgfalt und halten Sie es sauber.
- Bewahren Sie das Gerät unzugänglich für Kinder auf.
- Versuchen Sie niemals Einwegbatterien aufzuladen.
- Setzen Sie Batterien niemals einer Hitzequelle, Feuer oder direkter Sonneneinstrahlung aus.
- Schließen Sie Batterien niemals kurz.
- Mischen Sie niemals gebrauchte und neue Batterien in einem Gerät.
- Achten Sie auf richtige Polarität beim Einsetzen der Batterien.
- Nehmen Sie auslaufende Batterien sofort aus dem Batteriefach.

⚠ WARNUNG! Verätzungs- und Vergiftungsgefahr durch Batteriesäure! Falls **giftige** und **ätzende** Batterie-säure austritt:

- **Nach Augenkontakt:** Spülen Sie die Augen 30 Minuten lang gründlich unter reichlich fließendem Wasser aus. Rufen Sie sofort einen Arzt.
- **Nach Hautkontakt:** Ziehen Sie verschmutzte Bekleidung aus spülen Sie die Haut mindestens 15 Minuten lang mit reichlich fließendem Wasser. Rufen Sie einen Arzt, falls Reizungen, Verletzungen oder Schmerzen anhalten.
- **Nach Einatmen:** Gehen Sie an die frische Luft, falls Reizungen der Atemwege auftreten. Rufen Sie einen Arzt, falls Reizungen anhalten.
- **Nach Verschlucken:** Führen Sie kein Erbrechen herbei. Wenn der Betroffene bei Bewusstsein ist, sorgen Sie dafür, dass er Mund und umgebende Hautbereiche mindestens 15 Minuten lang mit Wasser ausspült. Sofort einen Arzt aufsuchen. Rufen Sie sofort einen Arzt.

Sicherheitshinweise für Batterien

Unter normalen Betriebsbedingungen geht von einer hermetisch versiegelten Batterie keine Gefahr aus. In folgenden Fällen kann von einer Batterie Gefahr ausgehen:

⚠ GEFAHR! Lebensgefahr durch Verschlucken! Halten Sie Kinder von Batterien fern.

⚠ VORSICHT! Explosionsgefahr und Verätzungsgefahr! Beachten Sie beim Umgang mit Batterien:

- Öffnen oder beschädigen Sie niemals Batterien.

Vorbereitung

▲ WARNUNG! Verletzungsgefahr durch ungewollt anlaufendes Gerät. Stecken Sie den Anschlussstecker erst dann in die Steckdose, wenn das Gerät vollständig für den Einsatz vorbereitet ist.

Bedienteile

Lernen Sie vor dem ersten Betrieb des Geräts die Bedienteile kennen.

Ein-/Ausschalter (3)

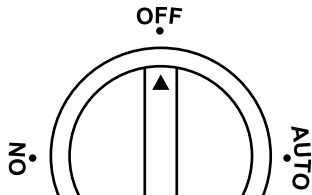

Das Gerät hat zwei Betriebsarten.

- **OFF:** Gerät ist ausgeschaltet.
- **ON:** Gerät ist eingeschaltet.
- **AUTO:** Gerät startet automatisch, wenn ein verbundenes Elektrowerkzeug eingeschaltet wird.

Volumenstrom-Regler (2)

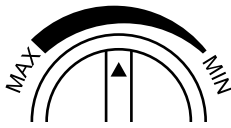

- **MIN:** Minimaler Volumenstrom
- **MAX:** Maximaler Volumenstrom

Handsender

Taste (42)

- Schaltet den Sauger ein und aus (Ein-/Ausschalter (3): AUTO).

LED (41)

- Leuchtet grün auf, wenn die Taste gedrückt ist.

Batterie tauschen

(Abb. E) Tauschen Sie die Batterie (CR2032), wenn die LED beim

Drücken der Taste nicht mehr leuchtet.

1. Drehen Sie die Abdeckung (43) des Batteriefachs mit einer geeigneten Münze ⌀.
2. Entfernen Sie die Abdeckung (43) des Batteriefachs.
3. Entfernen Sie die Batterie (44). Bringen Sie die Batterie zu einer Sammelstelle.
4. Legen Sie eine neue Batterie (44) ein. Der **+**-Pol zeigt nach oben.
5. Schließen Sie das Batteriefach mit der Abdeckung (43).

Motorkopf montieren und demontieren

Motorkopf demontieren

1. Entriegeln Sie die Schnappverschlüsse (13) am Schmutzbehälter (15).
2. Nehmen Sie den Motorkopf (12) ab.

Motorkopf montieren

1. Setzen Sie den Motorkopf (12) auf den Schmutzbehälter (15). Das Bedienfeld zeigt zum Anschluss Saugen (19).
2. Verriegeln Sie die Schnappverschlüsse (13) am Schmutzbehälter (15).

Montage

Warnschild aufkleben

Das Gerät muss mit einem Warnschild ausgestattet sein.

1. Ziehen Sie das Warnschild (25) in Ihrer Landessprache vom beiliegenden Aufkleberbogen ab und kleben Sie das Warnschild auf die eingezeichnete Fläche.

Lieferzustand

- Motorkopf (vormontiert)
- Flachfilter (vormontiert)

- Halter (Netzanschlussleitung) (nicht montiert).

Notwendige Werkzeuge

- Kreuzschlitz-Schraubendreher ⊕ PH2

Halter (Netzanschlussleitung) montieren

(Abb. A)

1. Stecken Sie den Halter (27) für die Netzanschlussleitung in die Aufnahme an der Rückseite des Motorkopf (12).
2. Befestigen Sie den Halter (27) für die Netzanschlussleitung mit den Schrauben. Die Schrauben sind in den Löchern des Halters vormontiert.

Beutel einsetzen und entnehmen

▲ WARNUNG! Dieses Gerät enthält gesundheitsschädlichen Staub. Leerungs- und Wartungsvorgänge, einschließlich der Beseitigung der Staubsammelbehälter, dürfen nur von Fachleuten durchgeführt werden, die entsprechende Schutzausrüstung tragen. Nicht ohne das vollständige Filtrationssystem betreiben.

Übersicht

Das Gerät hat folgende Beutel:

- **Vliesfilterbeutel (21)**
 - Trockensaugen
 - Saugen von gesundheitsschädlichen Stoffen zusammen mit dem Folienbeutel.
- **Folienbeutel (24)**
 - Trockensaugen
 - Saugen von gesundheitsschädlichen Stoffen zusammen mit dem Vliesfilterbeutel.
- Wenn Sie Stoffe der Staubklasse H saugen, verwenden Sie den Vliesfilterbeutel *und* den Folienbeutel.

Folienbeutel einsetzen

(Abb. B)

▲ WARNUNG! Dieser Beutel ist kein Spielzeug. Halten Sie diesen Beutel fern von Babys und Kleinkindern. Nicht in Wiegen, Kinderbetten oder Kinderwagen sowie in Kindernähe benutzen. Die dünne Folie könnte sich im Mund und an der Nase festsaugen und das Atmen behindern.

1. Demontieren Sie den Motorkopf (12).
2. Entnehmen Sie im Schmutzbehälter (15) vorhandene Beutel.
3. Legen Sie den Folienbeutel (24) mit der Öffnung nach vorne in den Schmutzbehälter (15).
4. Ziehen Sie die Öffnung des Folienbeutels (24) innerhalb des Schmutzbehälters (15) über den Anschluss Saugen (19). Der Dichtungsring (22) an der Öffnung des Folienbeutels muss zwischen den Stegen (36) am Anschluss Saugen anliegen.
5. Stellen Sie sicher, dass der Folienbeutel (24) komplett an den Innenwänden des Schmutzbehälters (15) anliegt.
6. Schlagen Sie den Rest Folienbeutels (24) über den Rand des Schmutzbehälters (15).
7. Führen Sie eine der folgenden Tätigkeiten aus:
 - *siehe Vliesfilterbeutel einsetzen*
 - *Motorkopf montieren, S. 13*

Vliesfilterbeutel einsetzen

(Abb. B)

1. Demontieren Sie den Motorkopf (12).
2. Führen Sie eine der folgenden Tätigkeiten aus:
 - Entnehmen Sie im Schmutzbehälter (15) vorhandene Beutel.

- Falls Sie gesundheitsschädliche Stoffe saugen wollen:
siehe Folienbeutel einsetzen
- 3. Legen Sie den Vliesfilterbeutel (21) mit der Öffnung nach vorne in den Schmutzbehälter (15).
- 4. Ziehen Sie die Öffnung des Vliesfilterbeutels (21) innerhalb des Schmutzbehälters (15) über den Anschluss Saugen (19). Der Dichtungsring (22) an der Öffnung des Vliesfilterbeutels muss den Steg (36) am Anschluss Saugen vollständig umschließen.
- 5. Achten Sie darauf, dass der Filterbeutel nicht eingeklemmt wird.
Motorkopf montieren, S. 13

Vliesfilterbeutel entnehmen

Falls zusätzlich der Folienbeutel eingesetzt ist: *siehe Folienbeutel entnehmen*

1. Demontieren Sie den Motorkopf (12).
2. Ziehen Sie die Öffnung des Vliesfilterbeutels (21) vom Anschluss Saugen (19).
3. Vliesfilterbeutel verschließen: Ziehen Sie an der Lasche.
4. Nehmen Sie den Vliesfilterbeutel (21) aus dem Schmutzbehälter (15).
Entsorgen Sie den Vliesfilterbeutel umweltgerecht.
5. Führen Sie eine der folgenden Tätigkeiten aus:
 - *Folienbeutel einsetzen, S. 14*
 - *Vliesfilterbeutel einsetzen, S. 14*
 - *Motorkopf montieren, S. 13*

Folienbeutel entnehmen

1. Demontieren Sie den Saugschlauch
Stellen Sie sicher, dass der Anschluss Saugen von der Verriegelungsdeckelung verschlossen ist.

2. Demontieren Sie den Motorkopf (12).
3. Schlagen Sie den Folienbeutel nach oben.
4. Verschließen Sie den Folienbeutel mit einem Kabelbinder.
5. Ziehen Sie die Öffnung des Folienbeutels (24) und evtl. des Vliesfilterbeutels (21) vom Anschluss Saugen (19).
6. Folienbeutel verschließen: Ziehen Sie an der Verschlusslasche (23).
7. Nehmen Sie den verschlossenen Folienbeutel vorsichtig, ohne ihn zu beschädigen, aus dem Schmutzbehälter (15).
8. Entsorgen Sie den gebrauchten Folienbeutel gemäß den gesetzlichen Bestimmungen.
9. Führen Sie eine der folgenden Tätigkeiten aus:
 - *Folienbeutel einsetzen, S. 14*
 - *Vliesfilterbeutel einsetzen, S. 14*
 - *Motorkopf montieren, S. 13*

Saugschlauch montieren und demontieren

Saugschlauch montieren (Abb. C)

1. Öffnen Sie den Verschlussdeckel (20).
2. Stecken Sie das dicke Ende des Saugschlauchs (7) mit der Verriegelung (37) in den Anschluss Saugen (19).
Die Verriegelung rastet hörbar ein.

Saugschlauch demontieren (Abb. C)

1. Drücken und halten Sie die Verriegelung (37) am Saugschlauch (7).
2. Ziehen Sie den Saugschlauch (7) aus dem Anschluss.
3. Stellen Sie sicher, dass der Verschlussdeckel (20) den Anschluss Saugen (19) sicher verschließt.

Bodendüse einrichten

Die Bodendüse kann für folgende Böden eingerichtet werden:

- **Nass-Saugen, Teppich:** Bodendüse mit Gummilippe
- **Trockensaugen (glatte Böden):** Bodendüse mit Bürsten

Hinweise

- Die Gummilippen werden mit der glatten Seite nach innen montiert.
- Beachten Sie, dass es von jedem Einsatz ein kurzes und ein langes Teil gibt. Montieren Sie das kurze Teil zwischen den Rädern.

Einsätze demontieren (Abb. D)

1. Drücken und halten Sie den Rand der Bodendüse (26) in der Nähe einer Rastnase (38) nach außen. Sie können einen Schlitzschraubendreher als Hilfsmittel nehmen.
2. Ziehen Sie die Gummilippe (40)/Bürste (39) über die Rastnase (38).
3. Ziehen Sie die Gummilippe (40)/Bürste (39) zur Seite aus der Bodendüse 26.

Einsätze Montieren (Abb. D)

1. Stecken Sie die Gummilippe (40)/Bürste (39) von der Seite hinter einer Rastnase (38) bis zum Anschlag in die Bodendüse (26).
2. Drücken Sie die Gummilippe (40)/Bürste (39) hinter die andere Rastnase (38)

Saugzubehör montieren

Folgendes Zubehör kann auf den Gewebe-Saugschlauch (7) bzw. aneinander gesteckt werden:

- Handgriff (34)
Falls die Luftgeschwindigkeit unter 20 m/s fällt kann mit der Luftregulierung (33) dem Luftstrom Nebenluft beigemischt werden.
- 2 x Metallsaugrohr (31)

Falls Sie beide Saugrohre verwenden, stecken Sie das Saugrohr mit Haltenase (29) als zweites auf. dadurch können Sie in kurzen Pausen das Saugrohr am Halter (28) einhängen.

- Bodendüse (26)

Parkside System Box montieren

Hinweise

- Befestigen Sie höchstens eine Parkside System Box auf dem Gerät.
- Das Gewicht der Parkside System Box mit Inhalt darf höchstens 15 kg betragen.

Betrieb

Vor dem Betrieb

- Der Sauger ist mit einer Volumenstromüberwachung ausgestattet. Die Volumenstromüberwachung ist auf einen Wert von 20 m/s fest eingestellt, unabhängig von der Stellung des Volumenstrom-Reglers (2). Wird dieser Wert unterschritten, z. B. durch angestauten Schmutz im Saugschlauch, einen vollen Sicherheitsfilterbeutel oder einen zugesetzten bzw. fehlenden Flachfaltenfilter, ertönt ein akustisches Warnsignal.

Abhilfe

- Volumenstrom mit dem Volumenstrom-Regler (2) erhöhen.
- Nebenluft mit der Luftregulierung (33) beimischen.
- Verstopfungen in Saugschlauch und Zubehör beseitigen.
- Achten Sie beim Betrieb des Saugers darauf, dass die am Sauger vorhandenen Lenkrollen (17) mit den Feststellbremsen (18) blockiert

sind. So schützen Sie den Sauger vor unbeabsichtigtem Wegrollen. Testen Sie die Rollen vor dem Betrieb mit dem jeweiligen Untergrund auf ihre Funktion.

- Informieren Sie sich über die gültigen Regelungen/Gesetze bezüglich des Umgangs mit gesundheitsgefährdenden Stäuben in Ihrem Land.
- Der Sauger darf für das Aufsaugen und Absaugen folgender Materialien eingesetzt werden: Stäube mit einem Expositions-Grenzwert $< 0,1 \text{ mg/m}^3$
- Der Sauger darf grundsätzlich nicht in explosionsgefährdeten Räumen eingesetzt werden.
- Verwenden Sie die Gerätesteckdose ausschließlich für folgenden Zweck: Anschließen von netzbetriebenen Elektrowerkzeuge in trockener Umgebung.

Trockensaugen

Hinweise

- Der Faltenfilter kann bei Aufsaugen größerer Mengen feinen Staubes zusetzen. In diesem Fall empfehlen wir Ihnen, einen Filterbeutel zu verwenden.

Einschalten

1. Stellen Sie mit dem Volumenstrom-Regler (2) einen Volumenstrom ein.
2. Stellen Sie den Ein-/Ausschalter auf **ON**.

Ausschalten

1. Stellen Sie den Ein-/Ausschalter auf **OFF**.
2. Dekontaminieren Sie das Gerät falls notwendig.

Werkzeug absaugen

Hinweise

- Verwenden Sie nach Möglichkeit den Handgriff (34). Dann können Sie bei Bedarf mit der Luftregulierung (33) Nebenluft beimischen
- Wenn die Abluft in den Raum zurückgeführt wird, muss eine ausreichende Luftwechselrate L im Raum vorhanden sein. Um die geforderten Grenzwerte einzuhalten, darf der zurückgeführte Volumenstrom maximal 50% des Frischluftvolumenstroms (Raumvolumen $V_R \times$ Luftwechselrate L_W) betragen. Beachten Sie außerdem die nationalen und regionalen Bestimmungen.
- Der Faltenfilter kann bei Aufsaugen größerer Mengen feinen Staubes zusetzen. In diesem Fall empfehlen wir Ihnen, einen Filterbeutel zu verwenden.

Vorbereitung

1. Verbinden Sie den Absaugadapter (35) mit dem Handgriff (34).
2. Verbinden Sie die Absaug-Öffnung des Elektrowerkzeugs mit dem Absaugadapter (35).
3. Verbinden Sie das Elektrowerkzeug mit dem Gerät. Beachten Sie einer der folgenden Beschreibungen:
 - Elektrowerkzeug mit Netzanschlussstecker: Stecken Sie den Netzanschlussstecker des Elektrowerkzeugs in die Gerätesteckdose (1).
 - Akkubetriebenes Elektrowerkzeug mit Smart-Akku: *Automatik mit Akkuwerkzeug einrichten*, S. 18
 - Handsender: Montieren Sie den Handsender (32) am Elektrowerkzeug oder am Saugschlauch (7).

Einschalten

1. Stellen Sie mit dem Volumenstrom-Regler (2) einen Volumenstrom ein.
2. Stellen Sie den Ein-/Ausschalter auf **AUTO**.
 - Netzanschluss, Smart-Akku: Der Sauger startet automatisch, wenn Sie das Elektrowerkzeug einschalten. Der Sauger stoppt, kurz nachdem Sie das Elektrowerkzeug ausschalten. Diese Zeit können Sie in der PARKSIDE App einstellen.
 - Handsender: Drücken Sie die Taste (32). Der Sauger schaltet ein bzw. aus.

Ausschalten

1. Stellen Sie den Ein-/Ausschalter auf **OFF**.
2. Entfernen Sie den Handgriff (34) und den Absaugadapter (35) vom Elektrowerkzeug.
3. Elektrowerkzeug mit Netzanschlussstecker: Entfernen Sie den Netzanschlussstecker des Elektrowerkzeugs aus der Gerätesteckdose (1).
Handsender: Entfernen Sie den Handsender (32).
4. Dekontaminieren Sie das Gerät falls notwendig.

Automatik mit Akkuwerkzeug einrichten

Hinweise

- Der Staubsauger schaltet nur dann automatisch ein, wenn die PARKSIDE App im Vordergrund läuft und der Bildschirm aktiviert ist.

Voraussetzungen

- Im Akku-Werkzeug ist ein Smart-Akku eingesetzt, der mit der PARKSIDE App verbunden ist.

- Das Gerät ist mit der PARKSIDE App verbunden.

Vorgehen

1. Stellen Sie den Ein-/Ausschalter (3) auf AUTO
 ☞ Modus: AUTO
2. Stellen Sie Folgendes ein:
Auto Turn On > Automatic
3. Testen Sie die Verbindung bevor Sie anfangen: Schalten Sie das Akku-Werkzeug ein.
Das Gerät schaltet sich mit kurzer Verzögerung ein.
4. Lassen Sie die PARKSIDE App im Vordergrund laufen und den Bildschirm des Smartphones an.

Nass-Saugen

▲ GEFAHR! Gefahr durch elektrischen Schlag. Stellen Sie sich nicht in das abzusaugende Wasser.

Hinweise

- Saugen Sie mit dem Sauger keine brennbaren oder explosiven Flüssigkeiten, zum Beispiel Benzin, Öl, Alkohol, Lösemittel. Saugen Sie keine heißen, brennenden oder explosiven Stäube. Betreiben Sie den Sauger nicht in explosionsgefährdeten Räumen. Die Stäube, Dämpfe oder Flüssigkeiten können sich entzünden oder explodieren.
- Schalten Sie das Gerät bei Schaum oder Flüssigkeitsaustritt sofort aus.
- Beim Nass-Saugen unterbricht ein Kontakt den Motor, wenn der Schmutzbehälter voll ist. Leeren Sie den Schmutzbehälter.
- Achten Sie darauf, dass die Saugdüse nicht vollständig im Wasser ist, damit immer etwas Luft angesaugt wird.
- Beachten Sie beim Nass-Saugen, dass der Sauger immer höher als

die abzusaugende Wasseroberfläche stehen muss. Andernfalls könnte ein Siphon Effekt entstehen.

Einschalten

1. Stellen Sie mit dem Volumenstrom-Regler (2) einen Volumenstrom ein.
2. Stellen Sie den Ein-/Ausschalter auf **ON**.

Ausschalten

1. Stellen Sie den Ein-/Ausschalter auf **OFF**.
2. Leeren Sie den Schmutzbehälter (15) sofort nach dem Absaugen, da er nicht zur Aufbewahrung von Flüssigkeiten konstruiert ist.
 - Demontieren Sie den Saugschlauch.
 - Leeren Sie den Schmutzbehälter durch den Anschluss Saugen.
 - Nach der Arbeit: Wischen Sie den Schmutzbehälter innen trocken.
3. Dekontaminieren Sie das Gerät falls notwendig.

Transport

Hinweise zum Transport des Geräts:

- Schalten Sie das Gerät aus und ziehen Sie den Anschlussstecker aus der Steckdose. Vergewissern Sie sich, dass alle sich bewegenden Teile zum vollständigen Stillstand gekommen sind.
- Reinigen sie das Gerät gründlich, bevor Sie es aus dem verunreinigten Bereich entfernen.
- Teile, die nicht vollständig gereinigt werden können, müssen für den Transport luftdicht in einem Kunststoffstoffsack verschlossen werden.

- Stellen Sie sicher, dass der Verschlussdeckel (20) den Anschluss Saugen (19) staubdicht verschließt.
- Tragen Sie das Gerät am Tragegriff (8).
- Wenn der Schmutzbehälter sauber ist und keine Beutel eingesetzt sind, können Sie das Saugrohr (31), den Handgriff (34) und die Bodendüse (26) darin verstauen.

Reinigung, Wartung und Lagerung

▲ WARNUNG! Elektrischer Schlag! Verletzungsgefahr durch ungewollt anlaufendes Gerät. Schützen Sie sich bei Wartungs- und Reinigungsarbeiten. Schalten Sie das Gerät aus und ziehen Sie den Anschlussstecker aus der Steckdose. Lassen Sie Instandsetzungsarbeiten und Wartungsarbeiten, die nicht in dieser Anleitung beschrieben sind, von unserem Service-Center durchführen. Verwenden Sie nur Original-Ersatzteile.

Reinigung

HINWEIS! Beschädigungsgefahr! Nicht sachgemäße Reinigung kann das Gerät beschädigen. Spritzen Sie das Gerät niemals mit Wasser ab. Verwenden Sie keine scharfen Reinigungs- bzw. Lösungsmittel.

Hinweise

- Bevor das Gerät aus einem gefährlichen Bereich genommen wird, sollte das Gehäuse des Geräts durch Staubabsaugverfahren dekontaminiert und sauber abgewischt oder mit Abdichtmitteln behandelt werden. Alle Geräteteile müssen als verunreinigt angesehen werden, wenn sie aus dem gefährlichen Bereich genommen werden, und geeignete Maßnahmen

müssen ergriffen werden, um eine Staubverteilung zu vermeiden.

Allgemeine Reinigung

1. Leeren Sie den Schmutzbehälter (15).
2. Reinigen Sie den Schmutzbehälter (15) mit einem feuchten Lappen.
3. Tauschen Sie einen vollen Beutel (Nachbestellung siehe).

Filterreinigungs-Taste

Bei nachlassender Saugleistung können Sie durch Betätigen der Filterreinigungs-Taste eine Verbesserung der Saugleistung erzielen.

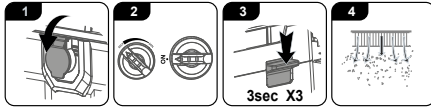

1. Verschließen Sie den Anschluss Saugen (19) mit dem Verschlussdeckel (20).
2. Stellen Sie den Volumenstrom-Regler (2) auf **MAX**. Schalten Sie das Gerät ein (**ON**).
3. Drücken Sie die Filter-Reinigungs-Taste (11) dreimal drei Sekunden lang.
4. Durch den Flachfallenfilter (45) wird Luft geblasen, um Rückstände und Schmutz zu entfernen.

Flachfallenfilter tauschen

Notwendige Werkzeuge

Das Gerät hat folgende Filter und Beutel:

- Schraubendreher T20H

Vorgehen (Abb. F)

1. Demontieren Sie den Motorkopf (12).
Legen Sie den Motorkopf (12) mit der Oberseite nach unten ab.
2. Lösen Sie die Sicherheitsschrauben (48).

3. Klappen Sie den Hebel (47) nach oben und ziehen Sie den Filterhalter (46) nach oben aus dem Motorkopf.
4. Drücken Sie den Flachfallenfilter (45) aus dem Filterhalter (46) nach unten in einen staubdichten Beutel.
5. Reinigen Sie den Filterhalter (46).
6. Setzen Sie einen neuen Flachfallenfilter (45) in den Filterhalter (46).
7. Setzen Sie den Filterhalter (46) in den Motorkopf (12) und klappen Sie den Hebel (47) nach unten.
8. Sichern Sie den Filterhalter (46) mit den Sicherheitsschrauben (48).
9. Montieren Sie den Motorkopf.

Auslass-Filter reinigen und tauschen

Hinweise

- Wenn der Flachfallenfilter intakt ist und keine gesundheitsschädlichen Stoffe aufgesaugt werden, sollte es nicht nötig sein, die Auslass-Filter zu reinigen oder zu tauschen.
- Das Gerät besitzt auf beiden Seiten je einen Auslass-Filter. Tauschen Sie einen Auslass-Filter nur mit einem identischen Auslass-Filter.

Auslass-Filter tauschen (Abb. G)

1. Drücken Sie die Nase am Abluftauslass (16) nach unten.
2. Nehmen Sie den Abluftauslass (16) heraus.
3. Tauschen Sie den Auslass-Filter (49).
4. Setzen Sie den Abluftauslass (16) mit Auslass-Filter ein.

Wartung

Hinweise

- Zur Wartung durch den Benutzer muss das Gerät auseinandergenommen, gereinigt und gewartet werden, soweit es durchführbar

ist, ohne dabei eine Gefahr für das Wartungspersonal und andere Personen hervorzurufen. Geeignete Vorsichtsmaßnahmen umfassen Dekontamination vor dem Auseinandernehmen, Vorsorge für örtliche gefilterte Zwangsentlüftung dort, wo die Maschine auseinandergenommen wird, Reinigung des Wartungsbereichs und geeignete persönliche Schutzausrüstung.

- Bei der Durchführung von Wartungs- oder Reparaturarbeiten müssen alle verunreinigten Gegenstände, die nicht zufriedenstellend gereinigt werden können, entsorgt werden. Solche Gegenstände müssen in undurchlässigen Beuteln in Übereinstimmung mit den gültigen Bestimmungen für die Beseitigung derartiger Abfalls entsorgt werden.

Jährliche Prüfungen

- Der Hersteller oder eine ausgebildete Person muss mindestens jährlich eine technische Überprüfung durchführen, die zum Beispiel aus der Überprüfung der Filter auf Beschädigung, der Luftdichtheit des Geräts und des richtigen Funktionierens der Kontrolleinrichtung besteht.
- Zusätzlich sollte die Filterwirksamkeit des Geräts mindestens jährlich gemäß EN 60335-2-69 22.AA.201.2 geprüft werden. Nationale Anforderungen können häufigere Prüfungen vorschreiben. Wird die Prüfung nicht bestanden, so ist sie mit einem neuen Hauptfilter zu wiederholen.

Lagerung

Lagern Sie Gerät und Zubehör stets:

- sauber
- trocken
- staubgeschützt

- außerhalb der Reichweite von Kindern

Hinweise

- Der Schmutzbehälter eignet sich nicht zur Aufbewahrung von Flüssigkeiten. Leeren Sie nach dem Nass-Saugen den Schmutzbehälter.
- Wenn der Schmutzbehälter sauber ist und keine Beutel eingesetzt sind, können Sie das Saugrohr (31), den Handgriff (34) und die Bodendüse (26) darin verstauen.

Gerät für die Lagerung vorbereiten (Abb. H)

1. Wickeln Sie die Netzanschlussleitung (10) am Halter (27) auf.
2. Saugrohr (31):
 - Hängen Sie den unteren Teil mit der Haltenase (29) an den Halter (28).
 - Stecken Sie den oberen Teil in einen Zubehöralter (30).
3. Verstauen Sie den Saugschlauch (7) im Staufach auf dem Motorkopf (12).
4. Stecken Sie das weitere Zubehör in die Zubehöralter (30) oder an ein Saugrohr (31).

PARKSIDE App

Gerät mit PARKSIDE App verbinden und steuern



Mit der PARKSIDE App können Sie das Gerät überwachen und bestimmte Funktionen steuern. Die Funktionen können sich mit Updates von App und Firmware ändern.

Voraussetzungen

Um das Gerät in der PARKSIDE App zu finden, müssen folgende Voraussetzungen erfüllt sein:



- Auf Ihrem Smartphone ist die PARKSIDE App installiert und Bluetooth® aktiviert.
- Das Smartphone ist mit einem 2,4-GHz-WLAN verbunden. Sie kennen die Zugangsdaten dieses WLAN.

Gerät mit der PARKSIDE App verbinden

1. Schalten Sie das Gerät ein. Die blaue LED blinkt.
2. Öffnen Sie die PARKSIDE App.
3.  **Deine Geräte.**
4. Drücken Sie die Taste  am Bluetooth-Modul (Bluetooth-Modul) bis die blaue LED schnell blinkt.
5. Fügen Sie das Gerät mit **+** hinzu.
6. Wählen Sie auf dem folgenden Bildschirm das Gerät aus.
7. Folgen Sie den Anweisungen auf dem Bildschirm.

Bei den nächsten Verbindungen wird das Gerät in der PARKSIDE App automatisch erkannt.

Gerät überwachen und steuern

1.  **Deine Geräte.**
2.  Wählen Sie das Gerät in der Liste aus. Die Übersichtsseite des Geräts wird angezeigt.
3.  Wählen Sie die gewünschte Einstellung auf der Übersichtsseite aus.

Gerät aus der App entfernen

Wenn ein Gerät aus der App entfernt wird, dann werden auch die zugehörigen Daten gelöscht.



1.  **Deine Geräte.**

2.  Streichen Sie die Karte des Geräts von rechts nach links.



3. Bestätigen Sie das Dialogfeld.

Datenschutzbestimmungen

siehe Seite  Mehr; Abschnitt Rechtliches,  Datenschutzbestimmungen

Entsorgung/ Umweltschutz

Führen Sie Gerät, Zubehör und Verpackung einer umweltgerechten Wiederverwertung zu.



Elektrogeräte gehören nicht in den Hausmüll.

Das Symbol der durchgestrichenen Mülltonne bedeutet, dass dieses Elektro- bzw. Elektronikgerät am Ende seiner Lebensdauer nicht im Hausmüll entsorgt werden darf, sondern vom Endnutzer einer getrennten Sammlung zugeführt werden muss.

Richtlinie 2012/19/EU über Elektro- und Elektronik-Altgeräte:

Verbraucher sind gesetzlich dazu verpflichtet, Elektro- und Elektronikgeräte am Ende ihrer Lebensdauer einer umweltgerechten Wiederverwertung zuzuführen. Auf diese Weise wird eine umwelt- und ressourcenschonende Verwertung sichergestellt. Je nach Umsetzung in nationales Recht können Sie folgende Möglichkeiten haben:

- an einer Verkaufsstelle zurückgeben,
- an einer offiziellen Sammelstelle abgeben,
- an den Hersteller/Inverkehrbringer zurücksenden.

Nicht betroffen sind den Altgeräten beigefügte Zubehörteile und Hilfsmittel ohne Elektrobestandteile.

Zusätzliche Entsorgungshinweise für Deutschland

Das Gerät ist bei eingerichteten Sammelstellen, Wertstoffhöfen oder Entsorgungsbetrieben abzugeben. Zudem sind Vertreiber von Elektro- und Elektronikgeräten sowie Vertreiber von Lebensmitteln zur Rücknahme verpflichtet. LIDL bietet Ihnen Rückgabemöglichkeiten direkt in den Filialen und Märkten an. Rückgabe und Entsorgung sind für Sie kostenfrei. Beim Kauf eines Neugerätes haben Sie das Recht, ein entsprechendes Altgerät unentgeltlich zurückzugeben.

Zusätzlich haben Sie die Möglichkeit, unabhängig vom Kauf eines Neugerätes, unentgeltlich (bis zu drei) Altgeräte abzugeben, die in keiner Abmessung größer als 25 cm sind.

Bitte entnehmen Sie vor der Rückgabe Batterien oder Akkumulatoren, sowie Lampen, die zerstörungsfrei entnommen werden können und führen diese einer separaten Sammlung zu.



Entsorgen Sie Batterien nach den lokalen Vorschriften. Geben Sie Batterien an einer Altbatteriesammelstelle ab, wo sie einer umweltgerechten Wiederverwertung zugeführt werden. Fragen Sie hierzu Ihren lokalen Abfallentsorger oder das Service-Center.

Fehlersuche

Die folgende Tabelle hilft Ihnen kleine Störungen zu beseitigen:

Problem	Mögliche Ursache	Fehlerbehebung
Gerät startet nicht	Ein-/Ausschalter (3) ausgeschaltet	Position des Ein-/Ausschalters überprüfen
	Netzspannung fehlt	Steckdose, Netzanschlussleitung, Anschlussstecker, Sicherung prüfen, ggf. Reparatur durch Elektrofachmann.
	Ein-/Ausschalter (3) defekt	Wenden Sie sich an das Service-Center.
	Motor defekt	

Problem	Mögliche Ursache	Fehlerbehebung
Geringe oder fehlende Saugleistung	Saugschlauch (7) oder Düsen verstopft	Verstopfungen und Blockierungen beseitigen
	Saugrohr (31) nicht korrekt zusammengesetzt	Saugrohr richtig zusammensetzen
	Schmutzbehälter (15) offen	<i>Motorkopf montieren und demontieren, S. 13</i>
	Schmutzbehälter (15) voll	Schmutzbehälter leeren
	Filter (45/49) voll oder zugesetzt	Filter leeren, reinigen oder ersetzen
Staub oder Schmutz wird aus dem Gerät geblasen	Filter (45/49) nicht oder nicht korrekt montiert	<ul style="list-style-type: none"> • <i>Flachfilter tauschen, S. 20</i> • <i>Auslass-Filter reinigen und tauschen, S. 20</i>

Service

Garantie

Sehr geehrte Kundin, sehr geehrter Kunde,
 Sie erhalten auf dieses Produkt 5 Jahre Garantie ab Kaufdatum. Im Falle von Mängeln dieses Produkts stehen Ihnen gegen den Verkäufer des Produkts gesetzliche Rechte zu. Diese gesetzlichen Rechte werden durch unsere im Folgenden dargestellte Garantie nicht eingeschränkt.

Garantiebedingungen

Die Garantiefrist beginnt mit dem Kaufdatum. Bitte bewahren Sie den Original-Kassenbon gut auf. Diese Unterlage wird als Nachweis für den Kauf benötigt. Tritt innerhalb von fünf Jahren ab dem Kaufdatum dieses Produkts ein Material- oder Fabrikationsfehler auf, wird das Produkt von uns – nach unserer Wahl – für Sie kostenlos repariert oder ersetzt. Diese Garantieleistung setzt voraus, dass innerhalb der Fünf-Jahres-Frist das defekte Produkt und der Kaufbeleg (Kassenbon) vorgelegt und schriftlich kurz beschrieben wird, worin der

Mangel besteht und wann er aufgetreten ist.

Wenn der Defekt von unserer Garantie gedeckt ist, erhalten Sie das reparierte oder ein neues Produkt zurück. Mit Reparatur oder Austausch des Produkts beginnt kein neuer Garantiezeitraum.

Garantiezeit und gesetzliche Mängelansprüche

Die Garantiezeit wird durch die Gewährleistung nicht verlängert. Dies gilt auch für ersetzte und reparierte Teile. Eventuell schon beim Kauf vorhandene Schäden und Mängel müssen sofort nach dem Auspacken gemeldet werden. Nach Ablauf der Garantiezeit anfallende Reparaturen sind kostenpflichtig.

Garantieumfang

Das Produkt wurde nach strengen Qualitätsrichtlinien sorgfältig produziert und vor Anlieferung gewissenhaft geprüft.

Die Garantieleistung gilt für Material- oder Fabrikationsfehler. Diese Garantie erstreckt sich nicht auf Produktteile, die normaler Abnutzung ausgesetzt sind und daher als Verschleiß-

teile angesehen werden können (z. B. Filter) oder für Beschädigungen an zerbrechlichen Teilen.

Diese Garantie verfällt, wenn das Produkt beschädigt, nicht sachgemäß benutzt oder nicht gewartet wurde. Für eine sachgemäße Benutzung des Produkts sind alle in der Betriebsanleitung aufgeführten Anweisungen genau einzuhalten. Verwendungszwecke und Handlungen, von denen in der Betriebsanleitung abgeraten oder vor denen gewarnt wird, sind unbedingt zu vermeiden.

Das Produkt ist lediglich für den privaten und nicht für den gewerblichen Gebrauch bestimmt. Bei missbräuchlicher und unsachgemäßer Behandlung, Gewaltanwendung und bei Eingriffen, die nicht von unserer autorisierten Service-Niederlassung vorgenommen wurden, erlischt die Garantie.

Abwicklung im Garantiefall

Um eine schnelle Bearbeitung Ihres Anliegens zu gewährleisten, folgen Sie bitte den folgenden Hinweisen:

- Bitte halten Sie für alle Anfragen den Kassenbon und die Artikelnummer (IAN 465676_2404) als Nachweis für den Kauf bereit.
- Die Artikelnummer entnehmen Sie bitte dem Typenschild am Produkt, einer Gravur am Produkt, dem Titelblatt der Bedienungsanleitung (unten links) oder dem Aufkleber auf der Rück- oder Unterseite des Produktes.
- Sollten Funktionsfehler oder sonstige Mängel auftreten, kontaktieren Sie zunächst das nachfolgend benannte Service-Center **telefonisch** oder nutzen Sie unser **Kontaktformular**, das Sie auf parkside-diy.com in der Kategorie **Service** finden.

- Ein als defekt erfasstes Produkt können Sie, nach Rücksprache mit unserem Service-Center unter Beifügung des Kaufbelegs (Kassenbons) und der Angabe, worin der Mangel besteht und wann er aufgetreten ist, für Sie portofrei an die Ihnen mitgeteilte Service-Anschrift übersenden. Um Annahmeprobleme und Zusatzkosten zu vermeiden, benutzen Sie unbedingt nur die Adresse, die Ihnen mitgeteilt wird. Stellen Sie sicher, dass der Versand nicht unfrei, per Sperrgut, Express oder sonstiger Sonderfracht erfolgt. Senden Sie das Produkt bitte inkl. aller beim Kauf mitgelieferten Zubehörteile ein und sorgen Sie für eine ausreichend sichere Transportverpackung.



Auf parkside-diy.com können Sie diese und viele weitere Handbücher einsehen und herunterladen. Mit diesem QR-Code gelangen Sie direkt auf parkside-diy.com. Wählen Sie Ihr Land aus, und suchen Sie über die Suchmaske nach den Bedienungsanleitungen. Durch Eingabe der Artikelnummer (IAN) 465676_2404 können Sie Ihre Bedienungsanleitung öffnen.

Reparatur-Service

Für Reparaturen, **die nicht der Garantie unterliegen**, wenden Sie sich

an das Service-Center. Dort erhalten Sie gerne einen Kostenvoranschlag.

- Wir können nur Geräte bearbeiten, die ausreichend verpackt und frankiert eingesandt wurden.

Hinweis: Bitte senden Sie Ihr Gerät gereinigt und mit Hinweis auf den Defekt an die vom Service-Center genannte Adresse.

- Nicht angenommen werden unfrei eingeschickte Geräte sowie Geräte, die per Sperrgut, Express oder mit sonstiger Sonderfracht versendet wurden.
- Wir entsorgen Ihre eingesendeten, defekten Geräte kostenlos.

Service-Center

DE Service Deutschland
Tel.: 0800 88 55 300
Kontaktformular auf
parkside-diy.com
IAN 465676_2404

AT Service Österreich
Tel.: 0800 447750
Kontaktformular auf
parkside-diy.com
IAN 465676_2404

Importeur

Bitte beachten Sie, dass die folgende Anschrift keine Serviceanschrift ist. Kontaktieren Sie zunächst das oben genannte Service-Center.

Grizzly Tools GmbH & Co. KG
Stockstädter Str. 20
63762 Großostheim
DEUTSCHLAND
www.grizzlytools.de

Ersatzteile und Zubehör

Ersatzteile und Zubehör erhalten Sie unter www.grizzlytools.shop. Sollten bei Ihrem Bestellvorgang Probleme auftreten, kontaktieren Sie uns über unseren Online-Shop. Bei weiteren Fragen wenden Sie sich an: *Service-Center, S. 26*

Pos.-Nr.	1	Bezeichnung	Best.-Nr.
7	39	Saugschlauch (Gewebe; 3,5 m)	91110483
12	57	Motorkopf	91110478
14, 17	47	Räderset (2 × Rad, 2 × Lenkrolle)	91110482
15	35	Schmutzbehälter	91110481
21	44	Vliesfilterbeutel	91110487
24	56	Folienbeutel	91110686
26, 39, 40	55	Bodendüse, 2× Bürste, 2× Gummilippe	91110685
31	48	2 × Metallsaugrohr	91110484
32	59	Handsender	91110688
34	43	Handgriff	91110486
35	58	Absaugadapter	91110687
45	23	Flachfaltenfilter	91110480
46	22	Halter (Flachfaltenfilter)	91110479

¹ Explosionszeichnung, S. 29

Original-EU-Konformitätserklärung

Produkt: **Werkstatt-Sauger**

Modell: **PPWD 30 B2**

Seriennummer: 000001-041800

Der oben beschriebene Gegenstand der Erklärung erfüllt die einschlägigen Harmonisierungsrechtsvorschriften der Union:

2006/42/EG • 2014/30/EU • 2011/65/EU & (EU) 2015/863 • 2014/53/EU

Der oben beschriebene Gegenstand der Erklärung erfüllt die Vorschriften der Richtlinie 2011/65/EU des Europäischen Parlaments und des Rates vom 8. Juni 2011 zur Beschränkung der Verwendung bestimmter gefährlicher Stoffe in Elektro- und Elektronikgeräten.

Um die Konformität zu gewährleisten, wurden folgende harmonisierte Normen sowie nationale Normen und Bestimmungen angewendet:

**EN 60335-1:2012/A15:2021 • EN 60335-2-69:2012
 EN 62233:2008 • EN IEC 55014-1:2021 • EN IEC 55014-2:2021
 EN IEC 61000-3-2:2019/A1:2021 • EN 61000-3-3:2013/A2:2021
 EN IEC 63000:2018 • EN 301 489-1 V2.2.3 (2019-11)
 EN 301 489-3 V2.3.2 (2023-01) • Draft EN 301 489-17 V3.2.6 (2023-06)
 EN 300 328 V2.2.2 (2019-07) • EN 300 440 V2.1.1 (2017-03)
 EN 300 440 V2.2.1 (2018-07)
 EN 50663:2017 • EN 62311:2008**

Die alleinige Verantwortung für die Ausstellung dieser Konformitätserklärung trägt der Hersteller:



Grizzly Tools GmbH & Co. KG
 Stockstädter Str. 20
 63762 Großostheim
 DEUTSCHLAND
 05.11.2023

Christian Frank
 Dokumentationsbevollmächtigter

Explosionszeichnung

PPWD 30 B2

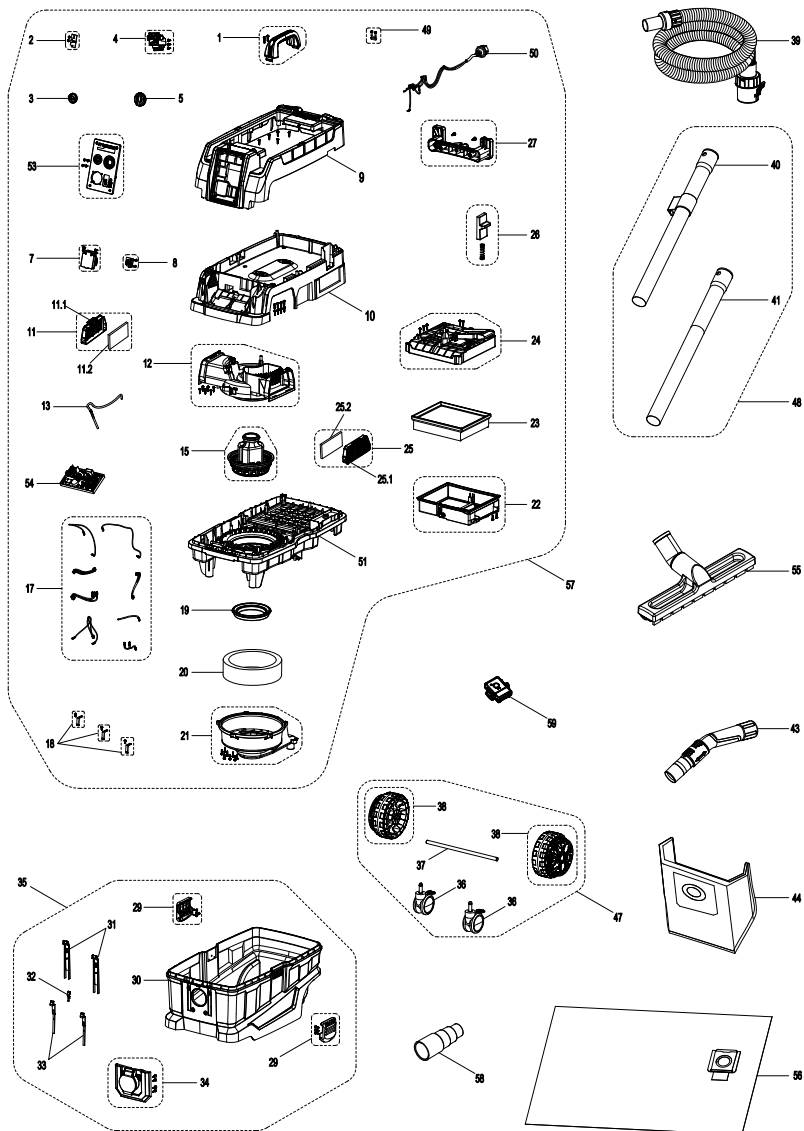

informativ

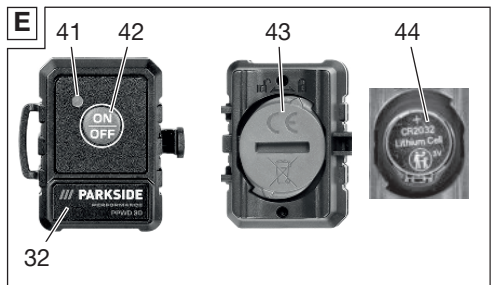
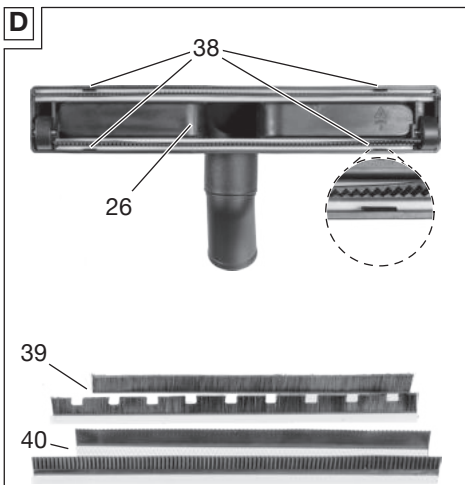
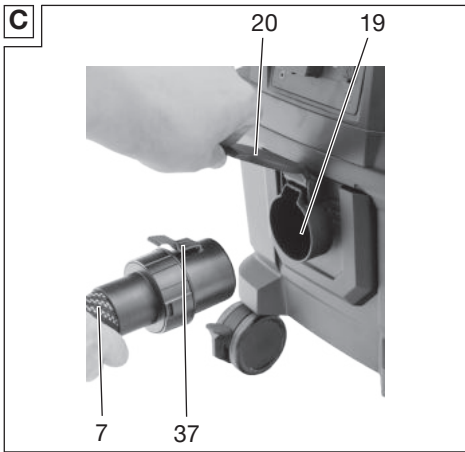
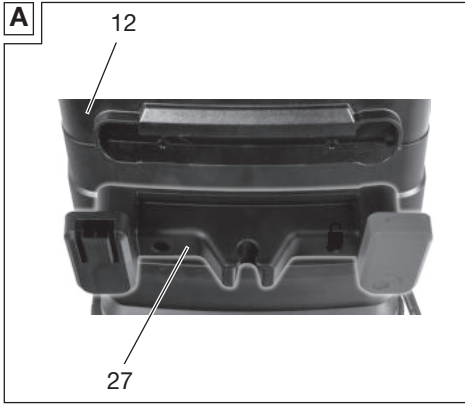

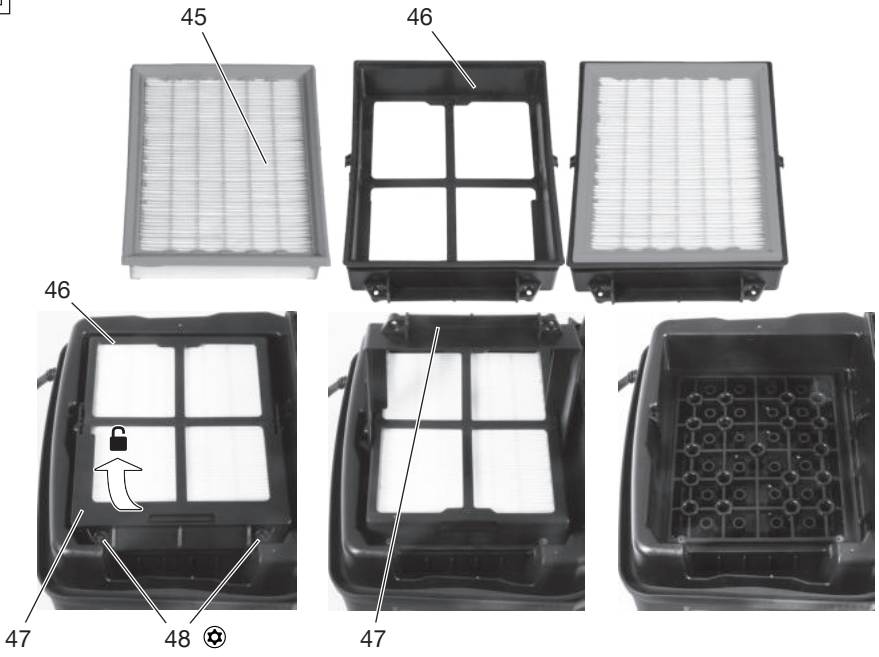
F**G****H**

GRIZZLY TOOLS GMBH & CO. KG

Stockstädter Straße 20

63762 Großostheim

GERMANY

Stand der Informationen: 09/2024

Ident.-No.: 72080055092024-DE/AT



IAN 465676_2404

