

lupilu®



KIDS' EASEL

(GB)

KIDS' EASEL

Instructions for use

(SE)

SKOLTAVLA

Bruksanvisning

(LT)

PASTATOMA LENTA

Naudojimo instrukcija

(LV)

TĀFELE AR STAĪVU

Lietošanas norādījumi

(FI)

LIITUTAULU

Käyttöohje

(PL)

TABLICA STOJĄCA

Instrukcja użytkowania

(EE)

PÜSTTAHVEL

Kasutusjuhend

(DE) (AT) (CH)

STANDTAFEL

Gebrauchsanweisung



IAN 486027_2501



A

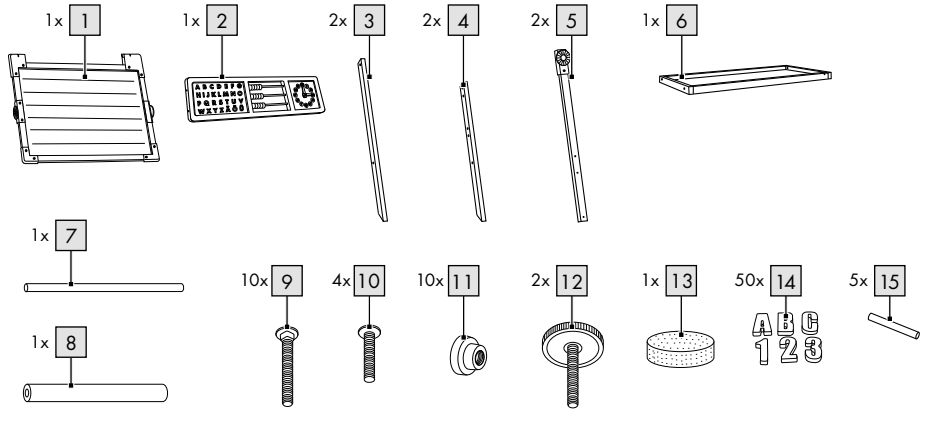

B

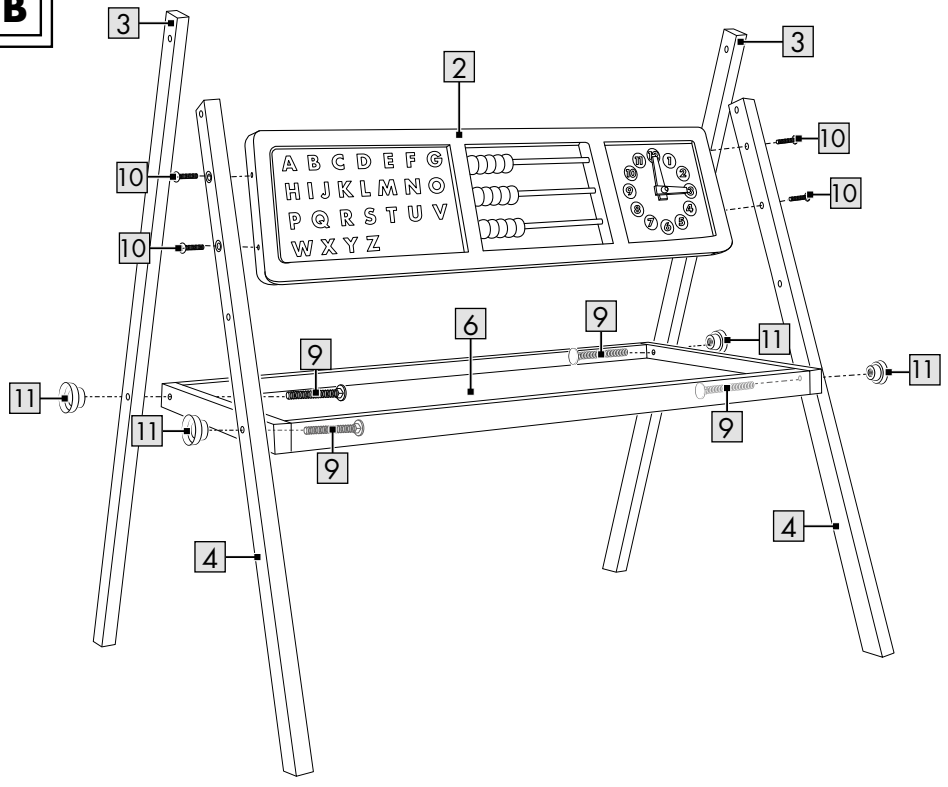

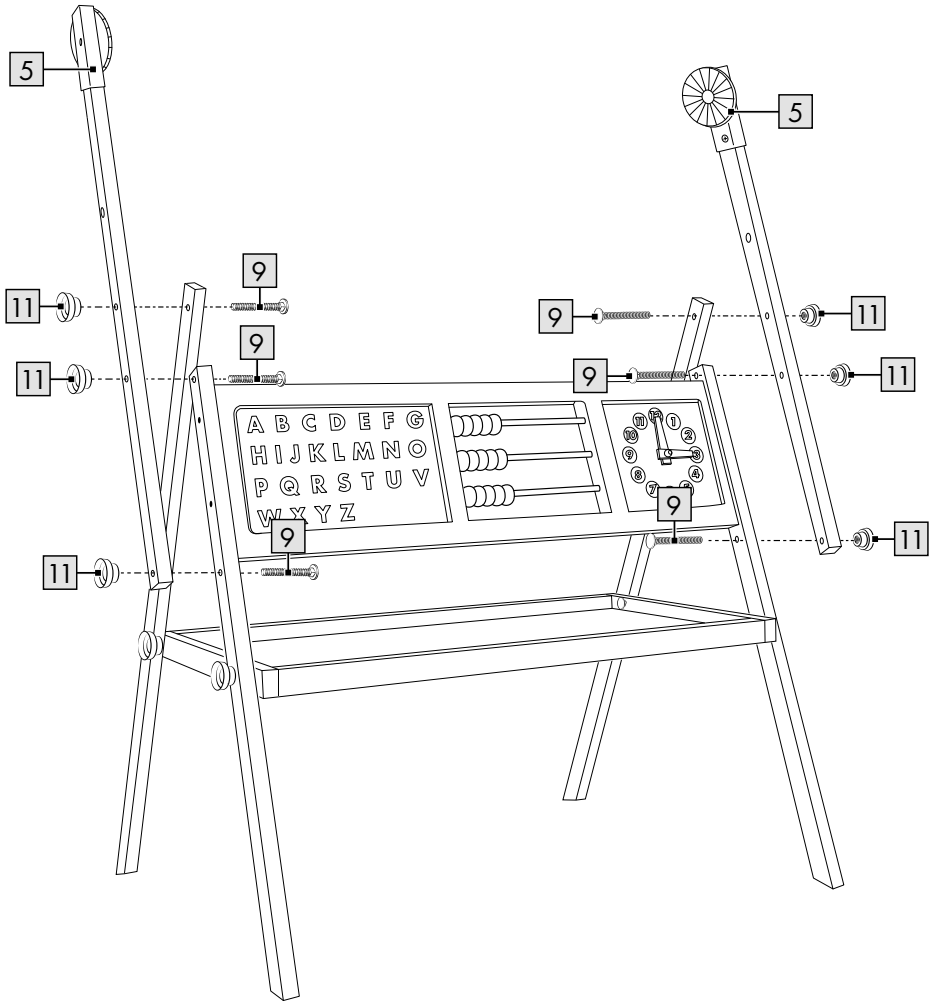
C

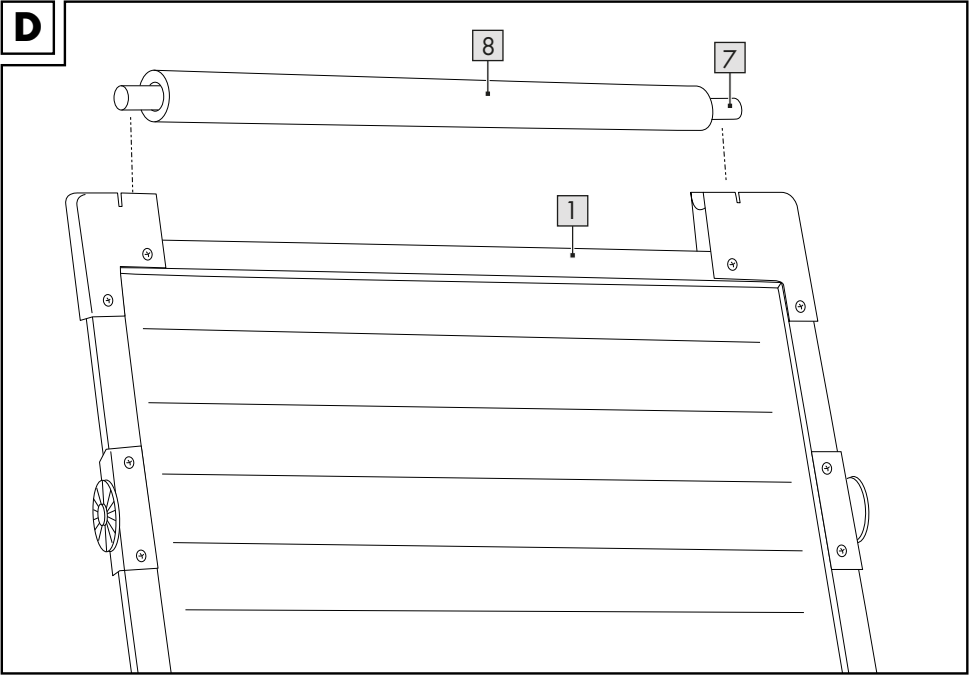
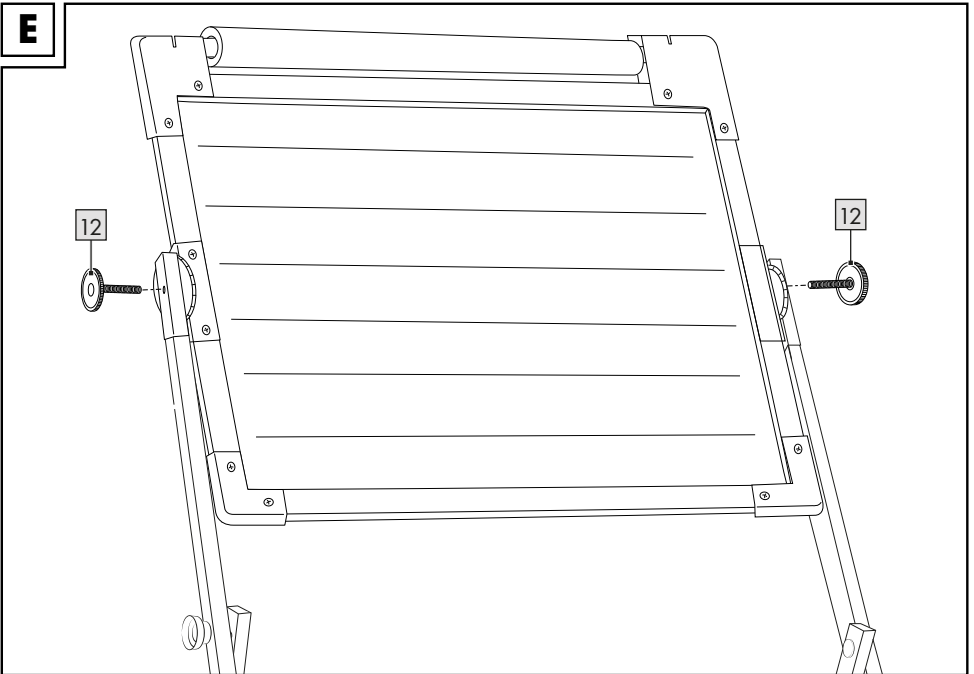
D**E**

Congratulations!

You have chosen to purchase a high-quality product. Familiarise yourself with the product before using it for the first time.

 **Read the following instructions for use carefully.**

Use the product only as described and only for the given areas of application. Store these instructions for use carefully. When passing the product on to third parties, please also hand over all accompanying documents.

Delivery contents (figure A)

- 1 x board (1)
- 1 x attachment with abacus, ABC template and learning clock (2)
- 4 x connecting rod (3), (4)
- 2 x connecting rod with adjustment wheel (5)
- 1 x storage tray (6)
- 1 x rod for paper roll (7)
- 1 x paper roll (8)
- 10 x screw (40mm) (9)
- 4 x screw (24mm) (10)
- 10 x screw cover (11)
- 2 x set screw (12)
- 1 x eraser (13)
- 50 x letters and numbers - magnetic (14)
- 5 x chalk (15)
- 1 x instructions for use

Technical data

Dimensions: approx. 68.5 x 119 x 44cm
(W x H x D)

 Date of manufacture (month/year):
06/2025

 Delta-Sport Handelskontor GmbH hereby declares that this product complies with the essential requirements and the other relevant provisions.

 UK Conformity Assessed
Delta-Sport Handelskontor GmbH hereby declares that this product complies with the essential requirements and the other relevant provisions.

Use according to guidelines

This product is a toy for private use and for children aged 4 years and above. The article includes a reversible board, a tray, an attachment with abacus, ABC letters, and a teaching clock.

Safety instructions

- Warning. Not suitable for children under 36 months. Choking hazard. Small parts.
- Warning. Neither the packaging/mounting materials nor the 'SUPER DRY' pouch (desiccant) are a constituent part of the toy and they must be removed before the product is given to children to play with.
- Warning. Desiccant contains calcium chloride (CAS 10043-52-4). Keep out of reach of children.
- Check the product for damage and wear before each use. The product may only be used in good order and condition!
- Adult assembly required. Ensure that the product and all components are not given to children until after assembly.
- Children may play with this product only under adult supervision.

Assembly

Caution! The assembly must be carried out by an adult. We recommend carrying out the assembly with two people.

Assemble the article as shown in figure B-E.

Note: Before using the magnetic side of the board as a whiteboard, you should try using a whiteboard marker on one small corner to see if it works. We are not liable for damage caused by using markers on the product.

Storage, cleaning

When not in use, always store the product clean and dry at room temperature.

Wipe clean with a dry cloth only.

IMPORTANT! Never clean the product with harsh cleaning agents.

Disposal



Dispose of the product and packaging materials in accordance with current local regulations. Store the packaging materials (foil bags, for example) out of the reach of children. For further information about disposal of the product no longer needed, contact your local council. Dispose of the product and the packaging in an environmentally friendly manner.



The Recycling Code distinguishes different materials to be returned for recycling. The Code consists of the recycling symbol for the recycling process and a number that identifies the material.

Notes on the guarantee and service handling

The product was produced with great care and under continuous quality control. DELTA-SPORT HANDELSKONTOR GmbH gives private end customers a three-year guarantee on this product from the date of purchase (guarantee period) in accordance with the following provisions. The guarantee is only valid for material and manufacturing defects. The guarantee does not cover parts that are subject to normal wear and tear and that are thus considered wear parts (e.g. batteries) and it does not cover fragile parts such as switches or parts that are made of glass.

Claims under this guarantee are excluded if the product has been used incorrectly, improperly, or contrary to the intended purpose, or if the provisions in the instructions for use were not observed, unless the end customer proves that a material or manufacturing defect exists that was not caused by one of the aforementioned circumstances.

Claims under the guarantee can only be made within the guarantee period by presenting the original sales receipt. Please therefore keep the original sales receipt. The guarantee period is not extended by any repairs carried out under the guarantee, under statutory guarantees, or as a gesture of goodwill. This also applies to replaced and repaired parts.

If you wish to make a claim please first contact the service hotline mentioned below or contact us by e-mail. If there is a guarantee case, then the product will be repaired or replaced free of charge to you or the purchase price will be refunded, depending on our choice. There are no further rights from the guarantee.

Your legal rights, in particular guarantee claims against the respective seller, are not limited by this guarantee.

IAN: 486027_2501



Service Great Britain

Tel.: 0800 404 7657

E-Mail: deltasport@lidl.co.uk

Onneksi olkoon!

Olet hankkinut korkealaatuisen tuotteen. Tutustu tuotteeseen ennen sen ensimmäistä käyttöönottoa.



Lue seuraavat käyttöohjeet huolellisesti.

Käytä tuotetta vain kuvatulla tavalla ja määritellyllä käyttöalueella. Säilytä hyvin nämä käyttöohjeet myöhempää tarvetta varten. Luovuttaessasi tuotteen kolmannelle osapuolelle, luovuta sen mukana myös kaikki siihen liittyvät asiakirjat.

Pakkaus sisältää (kuva A)

- 1 x taulu (1)
- 1 x osa, jossa helmitaulu, aakkoset ja opetuskello (2)
- 4 x liitostanko (3), (4)
- 2 x liitostanko ja säätöpyörä (5)
- 1 x säilytyslokero (6)
- 1 x tanko paperirullaa varten (7)
- 1 x paperirulla (8)
- 10 x ruuvi (40 mm) (9)
- 4 x ruuvi (24 mm) (10)
- 10 x ruuvin peitetulppa (11)
- 2 x kiinnitysruuvi (12)
- 1 x sieni (13)
- 50 x magneetikirjain ja -numero (14)
- 5 x liitu (15)
- 1 x käyttöohje

Tekniset tiedot

Mitat: n. 68,5 x 119 x 44 cm (L x K x S)



Valmistuspäivämäärä (kuukausi/vuosi):
06/2025



Delta-Sport Handelskontor GmbH vakuuttaa täten, että tämä tuote on olennaisten vaatimusten ja muiden

asiaa koskevien säännösten mukainen.

Määräystenmukainen käyttö

Tämä tuote on lelu, joka on tarkoitettu yli 4-vuotiaille lapsille yksityiskäyttöön.

Tuote sisältää kääntyvän taulun ja säilytyslokeroon sekä osan, jossa on helmitaulu, aakkoset ja opetuskello.



Turvallisuusohjeet

- Varoitus. Ei sovellu alle 36 kuukauden ikäisille lapsille. Tukeutumisaara. Pieniä osia.
- Varoitus. Mitkään pakkaus- tai kiinnitysmateriaalit ja SUPER DRY -pussi (kuivausaine) eivät kuulu leikkikaluun ja ne on turvallisuussyistä poistettava ennen kuin tuote annetaan lapsille leikkimistä varten.
- Varoitus. Kuivausaine sisältää calcium chloride (CAS 10043-52-4). Säilytä lasten ulottumattomissa.
- Tarkista aina ennen tuotteen käyttöä, ettei siinä ole havaittavissa vaurioita tai kulumista. Tuotetta saa käyttää vain moitteettomassa kunnossa!
- Aikuisen koottava. Huolehdi, että tuote ja sen kaikki osat annetaan lapselle vain koottuina.
- Lapset saavat leikkiä tämän tuotteen kanssa vain aikuisten valvonnassa.

Kokoaminen

Varoitus! Vain aikuinen saa koota tuotteen. Suosittelemme, että toinen henkilö auttaa kokoamisessa. Koko tuote kuvan B-E mukaisesti.

Ohje: Ennen kuin käytät taulun magneettista puolta valkotauluna, kokeile ensin huomaamattomaan kohtaan valkotaulutusilla, toimiiko se. Emme ole vastuussa vahingoista, jotka aiheutuvat kynien käyttämisestä tuotteesta.

Säilytys, puhdistus

Kun tuotetta ei käytetä, säilytä sitä aina kuivana ja puhtaana huoneenlämpötilassa. Puhdista vain kuivalla puhdistusliinalla. **TÄRKEÄÄ!** Älä koskaan puhdista voimakkailla puhdistusaineilla.

Hävittämistä koskevat ohjeet



Hävitä tuote ja pakkausmateriaalit voimassa olevien paikallisten määräysten mukaisesti. Säilytä pakkausmateriaalia (kuten muovipusseja) lasten ulottumattomissa. Lisätietoa käytöstä poistetun tuotteen hävittämisestä saat omasta kunnastasi. Hävitä tuote ja pakkaus ympäristöystävällisesti.



Kierrätyskoodilla merkitään erilaiset materiaalit uudelleenkäyttöä (kierrätystä) varten. Koodi koostuu uusiokäyttöä kuvaavasta kierrätysmerkistä ja materiaalia merkitsevästä numerosta.

Takuuta ja huoltoprosessia koskevat ohjeet

Tuote on valmistettu huolellisesti jatkuvassa valvonnassa. DELTA-SPORT HANDELSKONTOR GmbH myöntää yksityisille loppuasiakkaille tälle tuotteelle kolmen vuoden takuun ostopäivämäärästä lähtien (takuu aika) seuraavien ehtojen mukaisesti. Takuu koskee vain materiaali- ja valmistusvirheitä. Takuu ei koske kuluvi osiksi luettavia, normaalisti kuluvia osia (esim. paristot) eikä särkyviä osia, kuten kytkimiä tai lasista valmistettuja osia.

Tähän takuuseen liittyviä vaatimuksia ei voi esittää, jos tuotetta on käytetty epäasianmukaisesti tai väärin, määrättyjen ehtojen tai ilmoitetun käyttömäärän vastaisesti tai käyttöohjeissa annettuja ohjeita ei ole noudatettu, ellei loppuasiakas pysty todistamaan, että kyseessä on materiaali- tai valmistusvirhe, joka ei johdu edellä mainituista olosuhteista.

Takuuseen liittyvät vaatimukset voidaan täyttää vain takuuajana esittämällä alkuperäisen kassakuitin. Säilytä siksi alkuperäinen kassakuitti. Takuu aika ei pitene takuuseen, lainmukaiseen takuuseen tai harkintatakuuseen liittyvien korjausten myötä. Tämä koskee myös vaihdettuja ja korjattuja osia.

Mahdollisissa reklamaatioilanteissa soita alla olevaan palvelunumeroon tai ota yhteyttä sähköpostitse. Mikäli takuehdot täyttyvät, korjaamme tai vaihdamme tuotteen maksutta tai hyvitämme ostohinnan – oman valintamme mukaan. Muita takuuseen liittyviä oikeuksia ei ole.

Tämä takuu ei vaikuta lainmukaisiin oikeuksiisi, erityisesti lakiin perustuviin takuuoikeuksiisi kyseistä myyjää vastaan.

IAN: 486027_2501



Huolto Suomi

Tel.: 09 42453024

E-Mail: deltasport@lidl.fi

Grattis!

Du har köpt en högkvalitativ produkt. Bekanta dig med produkten innan du använder den för första gången.



Läs den medföljande bruksanvisningen.

Använd produkten endast enligt beskrivningen och för de angivna användningsområdena. Förvara bruksanvisningen på en säker plats. Lämna över alla dokument när du överlämnar produkten till tredje part.

Innehåll (bild A)

- 1 x tavla (1)
- 1 x insats med kulram, alfabetmall och klocka (2)
- 4 x stativstång (3), (4)
- 2 x stativstång med reglage (5)
- 1 x förvaringsbricka (6)
- 1 x hållare för pappersrulle (7)
- 1 x pappersrulle (8)
- 10 x skruv (40 mm) (9)
- 4 x skruv (24 mm) (10)
- 10 x skruvskydd (11)
- 2 x fästskruv (12)
- 1 x svamp (13)
- 50 x magnetiska bokstäver och siffror (14)
- 5 x krita (15)
- 1 x bruksanvisning

Tekniska data

Mått: ca 68,5 x 119 x 44 cm (b x h x d)



Tillverkningsdatum (månad/år):
06/2025



Delta-Sport Handelskontor GmbH försäkras härmed att denna artikel uppfyller de väsentliga kraven och

övriga relevanta bestämmelser.

Ändamålsenlig användning

Denna produkt är en leksak för barn från 4 år och är endast avsedd för privat bruk. Produkten innehåller en vridbar griffeltavla, en kritlåda och en underdel med räkneram, tryckt alfabet och pedagogisk klocka.



Säkerhetsanvisningar

- Varning. Inte lämplig för barn under 36 månader. Kvävningsrisk. Små delar.
- Varning. Förpacknings- och fästmaterial samt SUPER DRY-paketet (torkmedel) ingår inte i själva leksaken och ska av säkerhetsskäl avlägsnas innan barn får börja leka med den.
- Varning. Torkmedlet innehåller calcium klorid (CAS 10043-52-4). Förvaras oåtkomligt för barn.
- Kontrollera produkten innan första användning med avseende på skador och slitage. Produkten får endast användas i felfritt skick!
- Montering av en vuxen krävs. Se till att produkten och samtliga delar överlämnas till barnet i monterat tillstånd.
- Barn får endast leka med produkten under vuxens uppsikt.

Montering

Obs! Produkten ska monteras av en vuxen. Vi rekommenderar att du tar hjälp av en annan person när du monterar produkten. Montera produkten som på bild B-E.

Observera: innan du använder den magnetiska tavelsidan som whiteboard, kontrollera i ett hörn om pennan fungerar. Vi ansvarar inte för skador som beror på vilken penna som använts på produkten.

Förvaring, rengöring

Förvara produkten i rumstemperatur på en torr och ren plats när den inte används.

Rengör endast med en torr trasa.

VIKTIGT! Rengör aldrig med starka rengöringsmedel.

Anvisningar för avfallshantering



Avfallshandtera produkten och förpackningen enligt gällande föreskrifter.

Förvara förpackningsmaterial (som t.ex. plastpåsar) otillgängligt för barn.

Kontakta din kommun för mer information om avfallshantering av förbrukade produkter.

Avfallshandtera produkten och dess förpackning på ett miljövänligt sätt.



Återvinningskoden visar hur de olika materialen ska återvinnas. Koderna består av återvinningsymbolen, som står för ett

kretslopp, och ett nummer, som kännetecknar materialet.

Information om garanti och servicehantering

Produkten har tillverkats med största noggrannhet och under kontinuerliga kontroller. DELTA-SPORT HANDELSKONTOR GmbH ger privatkunder tre års garanti från inköpsdatum (garantifrist) på denna produkt enligt nedanstående villkor. Garantin gäller endast material- och tillverkningsfel. Garantin omfattar inte delar som utsätts för normalt slitage och därför anses vara slitdelar (t.ex. batterier), samt ömtåliga delar som brytare eller delar som är tillverkade i glas.

Anspråk på denna garanti kan inte göras om produkten använts på ett felaktigt sätt, missbrukats eller använts i strid med ändamålsenlig användning. Anspråk kan heller inte göras om tillverkarens anvisningar inte har beaktats eller om produkten uppvisar skador som tyder på felaktig användning, eller underlåtenhet att beakta tillverkarens anvisningar. Undantag är material- eller bearbetningsfel som inte beror på ovanstående orsaker och som kan bevisas av kunden.

Anspråk på garantin kan endast göras inom garantitiden och mot uppvisande av kvitto. Spara därför originalkvittot. Garantitiden kan inte förlängas på grund av eventuella reparationer, lagstadgad garanti eller ex gratia. Detta gäller även för utbytta och reparerade delar.

Vid ärenden kontakta oss via nedanstående servicetelefon eller via e-post. Om ett garantifall föreligger kommer vi – efter egen bedömning – att reparera, byta ut eller ersätta din produkt kostnadsfritt. Inga ytterligare rättigheter föreligger i samband med garantin.

Dina juridiska rättigheter, i synnerhet garantianspråk gentemot återförsäljaren, påverkas inte av denna garanti.

IAN: 486027_2501

SE Service Sverige

Tel.: 0770 930 739

E-Mail: deltasport@lidl.se

FI Service Suomi

Tel.: 09 42453024

E-Mail: deltasport@lidl.fi

Gratulujemy!

Decydując się na ten produkt, otrzymują Państwo towar wysokiej jakości. Należy zapoznać się z produktem przed jego pierwszym użyciem.



Należy uważnie przeczytać następującą instrukcję użytkowania.

Produkt ten należy użytkować wyłącznie w opisany sposób oraz zgodnie ze wskazanym przeznaczeniem. Niniejszą instrukcję użytkowania należy przechowywać w bezpiecznym miejscu. Przekazując produkt innej osobie, należy upewnić się, że otrzyma ona także całą dokumentację dotyczącą produktu.

Zakres dostawy (rys. A)

- 1 x tablica (1)
- 1 x nadstawka z liczydłem, abecadłem i zegarem do nauki (2)
- 4 x drążek łączący (3), (4)
- 2 x drążek łączący z pokrętelem regulacyjnym (5)
- 1 x półka (6)
- 1 x drążek na rolkę papierową (7)
- 1 x rolka papierowa (8)
- 10 x śruba (40 mm) (9)
- 4 x śruba (24 mm) (10)
- 10 x zaślepka śruby (11)
- 2 x śruba ustalająca (12)
- 1 x gąbka (13)
- 50 x magnetyczna literka i cyferka (14)
- 5 x kreda (15)
- 1 x instrukcja użytkowania

Dane techniczne

Wymiary: ok. 68,5 x 119 x 44 cm
(szer. x wys. x głęb.)



Data produkcji (miesiąc/rok):
06/2025



Delta-Sport Handelskontor GmbH niniejszym oświadcza, że niniejszy artykuł jest zgodny z zasadniczymi wymaganiami i innymi stosownymi przepisami.

Zastosowanie zgodne z przeznaczeniem

Ten produkt jest zabawką dla dzieci od 4. roku życia i jest przeznaczony do użytku prywatnego. Artykuł zawiera tablicę obrotową, półkę i nasadkę z liczydłem, abecadłem i zegarem do nauki odczytywania godzin.

⚠ Wskazówki bezpieczeństwa

- Ostrzeżenie. Nie nadaje się dla dzieci w wieku poniżej 36 miesięcy. Niebezpieczeństwo udławienia się. Małe części.
- Ostrzeżenie. Opakowanie/wszystkie materiały mocujące oraz woreczek „SUPER DRY” (pochłaniacz wilgoci) nie są częścią zabawki i ze względów bezpieczeństwa muszą być usunięte, zanim artykuł będzie przekazany dzieciom do zabawy.
- Ostrzeżenie. Pochłaniacz wilgoci zawiera calcium chloride (CAS 10043-52-4). Chronić przed dziećmi.
- Należy sprawdzić artykuł przed każdym użyciem pod względem uszkodzeń i zużycia. Artykuł może być używany tylko w nienaganym stanie!
- Wymagany montaż przez osobę dorosłą. Zadbać o to, aby artykuł i wszystkie części lub komponenty zostały przekazane dziecku dopiero po jego zmontowaniu.
- Dzieci mogą bawić się artykułem tylko pod nadzorem osób dorosłych.

Montaż

Uwaga! Montaż może być wykonany tylko przez osoby dorosłe. Zaleca się montaż przez dwie osoby.

Wykonaj montaż artykułu, jak pokazano na rysunku B-E.

Wskazówka: Przed wykorzystaniem magnetycznej strony tablicy jako tablicy do pisania, należy najpierw spróbować użyć długopisu na małym rogu, aby sprawdzić, czy zadziała. Nie ponosimy odpowiedzialności za szkody powstałe na skutek użycia długopisu na artykule.

Przechowywanie, czyszczenie

Podczas nieużywania należy zawsze przechowywać produkt w suchym i czystym miejscu, w temperaturze pokojowej.

Wycierać do czysta jedynie suchą ściereczką. **WAŻNE!** Nie czyścić przy użyciu ostrych środków czyszczących.

Uwagi odnośnie recyklingu



Artykuł i materiały opakowaniowe należy usunąć zgodnie z aktualnie obowiązującymi miejscowymi przepisami. Materiały opakowaniowe (np. worki foliowe) należy przechowywać w miejscu niedostępnym dla dzieci. Szczegółowe informacje na temat sposobów usuwania zużytego artykułu można uzyskać u władz gminnych i miejskich. Artykuł oraz opakowanie należy usunąć w sposób przyjazny dla środowiska.



Kod recyklingu służy do oznaczenia różnych materiałów nadających się do ponownego przetworzenia (recyklingu). Kod taki składa się z symbolu recyklingu odzwierciedlającego obieg materiałów do ponownego przetworzenia, a także z numeru, który jest oznaczeniem materiału.

Wskazówki dotyczące gwarancji i obsługi serwisowej

Artykuł został wyprodukowany z najwyższą starannością i pod stałą kontrolą. DELTA-SPORT HANDELSKONTOR GmbH przyznaje klientowi końcowemu na niniejszy artykuł trzy lata gwarancji od daty zakupu (okres gwarancyjny) z zastrzeżeniem poniższych postanowień. Gwarancja dotyczy wyłącznie wad materiałowych i wad wykonania. Gwarancja nie obejmuje części, które podlegają normalnemu zużyciu i z tego względu należy je traktować jako części zużywalne (np. baterie) i nie obejmuje części kruchych takich jak przetłaczalniki ani części wykonanych ze szkła.

Wyklucza się roszczenia z tytułu niniejszej gwarancji w przypadku użycia artykułu w sposób niewłaściwy lub sprzeczny z jego przeznaczeniem lub w sposób wykraczający poza przewidziane przeznaczenie lub poza przewidziany zakres użytkowania lub jeśli wytyczne zawarte w instrukcji obsługi nie były przestrzegane, chyba że klient końcowy udowodni istnienie wady materiałowej lub wady wykonania, która nie wynika z podanych wyżej przyczyn.

Roszczenia z tytułu gwarancji można zgłaszać wyłącznie w okresie gwarancyjnym za okazaniem oryginalnego dowodu zakupu. Prosimy zatem zachować oryginalny dowód zakupu! W przypadku jakichkolwiek reklamacji prosimy skontaktować się z nami najpierw za pośrednictwem podanej poniżej infolinii serwisowej lub drogą e-mailową. W przypadku objętym gwarancją artykuł zostanie – według naszego uznania – bezpłatnie naprawiony, wymieniony lub nastąpi zwrot ceny zakupu. Z gwarancji nie wynikają żadne inne prawa.

Niniejsza gwarancja nie ogranicza Państwa ustawowych praw, w szczególności roszczeń gwarancyjnych wobec danego sprzedawcy. W przypadku wymiany części lub całego artykułu okres gwarancji przedłuża się o trzy lata zgodnie z art. 581 § 1 kodeksu cywilnego. Po upływie czasu gwarancji powstałe naprawy są płatne.

IAN: 486027_2501

 Serwis Polska
Tel.: 22 397 4996
E-Mail: deltasport@idl.pl

Sveikiname!

Įsigijote aukštos kokybės gaminį. Prieš pirmą kartą naudodami, susipažinkite su gaminiu.



Atidžiai perskaitykite pateiktą naudojimo instrukciją.

Gaminį naudokite tik taip, kaip aprašyta, ir tik nurodytu tikslu. Išsaugokite šią naudojimo instrukciją. Perduodami gaminį, nepamirškite perduoti trečiajai šaliai ir visų su juo susijusių dokumentų.

Komplekto sudėtis (A pav.)

- 1 x lenta (1)
- 1 x priedas su skaitliukais, abėcėle ir mokomuoju laikrodžiu (2)
- 4 x jungiamasis strypelis (3), (4)
- 2 x jungiamasis strypelis su reguliavimo ratuku (5)
- 1 x lentyna (6)
- 1 x popieriaus rulono laikiklis (7)
- 1 x popieriaus rulonas (8)
- 10 x varžtas (40 mm) (9)
- 4 x varžtas (24 mm) (10)
- 10 x varžto gaubtelis (11)
- 2 x fiksavimo varžtas (12)
- 1 x kempinė (13)
- 50 x magnetinės raidės ir skaičiai (14)
- 5 x kreida (15)
- 1 x naudojimo instrukcija

Techniniai duomenys

Matmenys: maždaug 68,5 x 119 x 44 cm
(P x A x G)



Pagamavimo data (mėnuo/metai):
06/2025



“Delta-Sport Handelskontor GmbH”
pareiškia, kad šis gaminys atitinka
esminius reikalavimus ir kitas susijusias

nuostatas.

Tinkamas naudojimas

Šis gaminys yra žaismas, skirtas privačiai naudoti vaikams nuo 4 metų.

Šį gaminį sudaro sukama lenta, padėklas ir papildomas stovas su skaitliukais, abėcėle ir laikrodžiu.



Saugos nuorodos

- Įspėjimas. Netinka jaunesniems nei 36 mėnesių vaikams. Pavojus užspringti. Smulkios detalės.
- Įspėjimas. Visos pakuotės ir tvirtinimo medžiagos bei „SUPER DRY“ krepšelis (sausiklis) nėra šio žaislo dalis ir dėl saugos, prieš perduodant žaislą žaisti vaikams, turi būti pašalintos.
- Įspėjimas. Sausiklio sudėtyje yra calcium chloride (CAS 10043-52-4). Laikyti vaikams neprieinamoje vietoje.
- Kiekvieną kartą prieš naudodami gaminį, patikrinkite, ar jis nepažeistas ir nenusidėvėjęs. Naudokite tik nepriekaištingos būklės gaminį!
- Surinkti turi suaugusieji. Užtikrinkite, kad gaminys ir visi jo komponentai bei dalys vaikui būtų perduoti tik surinkti.
- Su gaminiu vaikai gali žaisti tik prižiūrimi suaugusiųjų.

Montavimas

Dėmesio! Gaminį surinkti gali tik suaugusieji.

Rekomenduojame gaminį surinkti dviese.

Surinkite gaminį taip, kaip parodytą B-E paveiksle.

Nurodymas. Prieš naudodami magnetinę lentos pusę kaip rašomąją lentą, pirmiausiai mažame kampelyje išbandykite rašomosios lentos rašikliu, kaip jis veikia. Neatsakome už pažeidimus, atsiradusius ant gaminio rašant rašikliais.

Laikymas, valymas

Kai gaminio nenaudojate, laikykite sausą ir švarų kambario temperatūroje.

Tik švariai nuvalykite sausa šluoste.

SVARBU! Niekada nevalykite šurkščiomis valymo priemonėmis.

Išmetimo nurodymai



Gaminio ir pakuotės atliekas tvarkykite laikydamiesi galiojančių vietos taisyklių.

Pakuotės medžiagas (pvz., plastikinius maišelius) laikykite vaikams nepasiekiamoje vietoje. Daugiau informacijos apie panaudotų gaminių atliekų tvarkymą teiraukitės savo savivaldybės arba miesto administracijos įstaigose. Gaminio ir pakuotės atliekas sutvarkykite tausodami aplinką.



Perdirbimo kodas skirtas įvairioms medžiagoms ženklinti ir grąžinti pakartotiniam naudojimui (perdirbimui).

Kodą sudaro perdirbimo simbolis, reiškiantis pakartotinį naudojimą, ir numeris, žymintis medžiagą.

Pastabos dėl garantijos ir aptarnavimo

Gaminys pagamintas kruopščiai, vykstant nuolatinę kontrolę. Privatiems galutiniams klientams „DELTA-SPORT HANDELSKONTOR GmbH“ šiam gaminiui suteikia trejų metų garantiją nuo pirkimo datos (garantinis laikotarpis) pagal toliau nurodytas sąlygas. Garantija taikoma tik medžiagoms ir apdirbimui. Garantija netaikoma toms dalims, kurios įprastai dėvėsi ir yra laikomos nusidėvinčiomis dalimis (pvz., baterijoms), taip pat dužioms dalimis, pvz., jungikliams ar iš stiklo pagamintoms dalims.

Teisė pasinaudoti šia garantija negalioja, jei gaminys buvo naudojamas netinkamai ar neteisingai, ne pagal numatytą paskirtį arba jei nesilaikoma naudojimo instrukcijos nurodymų, išskyrus tuos atvejus, kai galutinis klientas įrodo, kad buvo medžiagų arba apdirbimo klaida, kilusi ne dėl minėtų aplinkybių.

Teisė į garantiją galima pasinaudoti tik garantiniu laikotarpiu, pateikus originalų kasos kvitą. Todėl saugokite originalų kasos kvitą. Atlikus bet koki remontą, grindžiamą įmonės garantija, įstatymuose numatyta garantija ar gamintojo gera valia, garantinis laikotarpis nėra pratęsiamas. Ši nuostata taip pat taikoma pakeistoms ir suremontuotoms dalims.

Kilus nusiskundimų, pirmiausiai kreipkitės toliau nurodytu techninės pagalbos telefono numeriu arba susisiekite su mumis elektroniniu paštu. Jei taikoma garantija, mes Jums nemokamai gaminį pataisysime ar pakeisime arba grąžinsime pinigus, sumokėtus už gaminį (savo nuožiūra). Jokių kitų teisių garantija nesuteikia.

Ši garantija neriboja Jūsų teisių, numatytų įstatymuose, ypač garantinių teisių pardavėjo atžvilgiu.

IAN: 486027_2501

 Aptarnavimas Lietuvoje
Tel.: 0 800 33144
E-Mail: deltasport@lidl.lt

Soovime õnne!

Olete otsustanud kvaliteetse toote kasuks. Enne esmakordset kasutamist tutvuge tootega.

Selleks lugege tähelepanelikult järgmist kasutusjuhendit.

Kasutage toodet ainult toodud kirjelduste kohaselt ja ainult ettenähtud kasutusvaldkondades. Hoidke seda kasutusjuhendit kindlas kohas. Toote edasiandmisel andke üle ka kõik tootedokumendid.

Tarnekomplekt (joonis A)

- 1 x tahvel (1)
- 1 x alusraam arvelaua, ABC-laua ja õppimiskellaga (2)
- 4 x ühendusvarras (3), (4)
- 2 x ühendusvarras reguleerimisrattaga (5)
- 1 x hoiualus (6)
- 1 x paberirulli varras (7)
- 1 x paberirull (8)
- 10 x kruvi (40 mm) (9)
- 4 x kruvi (24 mm) (10)
- 10 x kruvikate (11)
- 2 x fikseerimiskruvi (12)
- 1 x svamm (13)
- 50 x magnetiga tähed ja numbrid (14)
- 5 x kriit (15)
- 1 x kasutusjuhend

Tehnilised andmed

Mõõdud: ca 68,5 x 119 x 44 cm (l x k x s)

 Valmistamiskuupäev (kuu/aasta):
06/2025

 Delta-Sport Handelskontor GmbH kinnitab käesolevaga, et käesolev toode vastab olulistele nõuetele ja muudele asjakohastele sätetele.

Sihtotstarbeline kasutamine

See toode on mänguasi 4-aastastele ja vanematele lastele isiklikuks kasutamiseks.

Toode sisaldab pööratavat tahvlit, hoiualust ja alusraami arvelaua, ABC-laua ja õppimiskellaga.

Ohutusjuhised

- Hoiatus. Ei ole sobiv alla 36 kuu vanustele lastele. Lämmatamisohut Väikesed osad.
- Hoiatus. Mitte ükski pakke-/kinnitusmaterjal ega ka „SUPER DRY“-kott (kuivatusaine) pole mänguasja koostisosad ja need tuleb ohutuse tagamiseks eemaldada, enne kui annate toote edasi lapsele mängimiseks.
- Hoiatus. Kuivatusaine sisaldab calcium chloride (CAS 10043-52-4). Hoida lastele kättesaamatus kohas.
- Kontrollige toodet enne iga kasutuskorda kahjustuste või kulumise suhtes. Toodet tohib kasutada ainult laitmatu seisukorras!
- Nõutav kokkupanek täiskasvanu poolt. Jälgige, et toode ja toote kõik koostisosad või komponendid antakse lapsele edasi täielikult kokkupandud vormis.
- Lapsed tohivad tootega mängida ainult täiskasvanu järelevalve all.

Montaaž

Hoiatus! Monteerimisega tohib tegeleda ainult täiskasvanu. Soovitame kaasata kokkupanekusse ka teine inimene.

Monteerida toode jooniste B-E järgi.

Juhis: Enne kui hakkate kasutama magnetitahvli valge tahvlina, peaksite proovima valge tahvli pliiaatsit ühes nurgas, veendumaks, et see töötab. Me ei vastuta kahjustuste eest, mis on tekitatud tootele pliiaatsitega.

Hoiustamine, puhastamine

Kui toodet ei kasutata, hoiustage seda alati kuiva ja puhtana toatemperatuuril.

Kasutage puhtakspühkimisel ainult kuiva puhastuslappi.

OLULINE! Ärge kunagi puhastage teravate puhastusvahenditega.

Jäätmekäitlusjuhised



Utiliseerige tooteartikkel ja pakkematerjalid vastavalt ajakohastele kohalikele eeskirjadele. Hoidke pakkematerjali (nt kilekotte) lastele kättesaamatus kohas.

Kasutuskõlbmatu tooteartikuli utiliseerimise kohta saate lisainformatsiooni oma valla- või linnavalitsusest. Utiliseerige tooteartikkel ja pakend keskkonnasäästlikult.



Taaskasutuskoodi kasutatakse ringlussevõtu tsükli olevate erinevate materjalide identifitseerimiseks (taaskasutamine).

Kood koosneb ringlussevõtu tsükli taaskasutussümbolist ja materjali identifitseerivast numbrist.

Juhised garantii ja teeninduskulu kohta

Toode on toodetud väga hoolikalt ja pideva kontrolli all. DELTA-SPORT HANDELSKONTOR GmbH annab eraisikutest lõpptarbijatele selle kauba ostmisel kolmeaastase garantii alates ostukuupäevast (garantiiperiood) vastavalt järgmistele sätetele. Garantii kehtib ainult materjali- ja töötlemisvigade korral. Garantii ei laiene osadele, mis on tavapäraselt kulunud, ja seetõttu tuleb neid käsitleda kulumisdetailidena (nt patareid), ega kergesti purunevatele osadele, nagu lülitiid või klaasist osad.

Garantiinõuded on välistatud, kui toodet on kasutatud mitte ettenähtud otstarbel, valesi või mitte ettenähtud nõuete raames või kasutusulatuses või kui kasutusjuhendis toodud andmeid ei ole järgitud, kui just lõppklient ei suuda tõestada, et esinevad materjali- või töötlemisvead, mis ei põhine eelnimetatud tingimustel.

Garantiinõudeid saab garantiiaja jooksul esitada alles pärast originaalkviitungi esitamist. Seetõttu palun hoidke originaalkviitung alles.

Garantiid ei pikendata garantii, seadusliku garantii või hea tahte põhjal tehtud remonditööde järgi. See kehtib ka asendatud ja parandatud osade kohta.

Kui teil on kaebusi, võtke ühendust allpool toodud infotelefoni või e-posti teel. Garantii-nõude korral parandame - omal valikul - toote teile tasuta, asendame selle või maksame tagasi ostuhinna. Muid õigusi garantiist ei tulene. See garantii ei piira teie seadusjärgseid õigusi, eriti garantiinõudeid vastava müüja vastu.

IAN: 486027_2501

 Teenindus Eesti

Tel.: 8000049109

E-post: deltasport@idl.ee

Apsveicam!

Jūs izvēlējāties iegādāties augstas kvalitātes precī. Pirms sākat lietot precī, apgūstiet to.



Šajā nolūkā rūpīgi izlasiet tālāk iekļauto lietošanas norādījumus.

Lietojiet precī tikai atbilstoši aprakstītajam lietojumam un tikai norādītajiem lietošanas mērķiem.

Saudzīgi glabājiet šo lietošanas norādījumus.

Nododot precī trešajām personām, pievienojiet tai visus dokumentus.

Piegādes komplekts (A att.)

- 1 x tāfele (1)
- 1 x uzliktnis ar skaitāmajiem kauliņiem, alfabēta burtiem un mācību pulksteni (2)
- 4 x savienojuma stieņi (3), (4)
- 2 x savienojuma stieņi ar regulēšanas ritenīti (5)
- 1 x plaukts (6)
- 1 x papīra rullīta turētājs (7)
- 1 x papīra rullis (8)
- 10 x skrūves (40 mm) (9)
- 4 x skrūves (24 mm) (10)
- 10 x skrūvju vāciņi (11)
- 2 x fiksācijas skrūves (12)
- 1 x sūklis (13)
- 50 x magnētiski burti un cipari (14)
- 5 x kritiņi (15)
- 1 x lietošanas norādījumi

Tehniskie dati

Izmērs: apm. 68,5 x 119 x 44 cm (P x A x Dz)



Izgatavošanas datums (mēnesis/gads):
06/2025



Delta-Sport Handelskontor GmbH ar šo paziņo, ka šis izstrādājums atbilst pamatprasībām un citiem attiecīgajiem noteikumiem.

Noteikumiem atbilstoša lietošana

Šis izstrādājums ir privātai lietošanai paredzēta rotaļlieta bērniem no 4 gada vecuma.

Šis izstrādājums sastāv no grozāmas tāfeles, plaukta un uzliktna ar skaitāmajiem kauliņiem, alfabēta burtiem un mācību pulksteni.



Drošības norādījumi

- Brīdinājums. Nav piemērots bērniem, kas jaunāki par 36 mēnešiem. Nosmakšanas risks. Sīkas detaļas.
- Brīdinājums. Iepakojuma un stiprinājuma materiāli un „SUPER DRY” maisījš (desikants) nav rotaļlietas sastāvdaļa, tādēļ drošības apsvērumu dēļ tie jānoņem, pirms izstrādājums tiek nodots bērniem rotaļām.
- Brīdinājums. Desikants satur calcium chloride (CAS 10043-52-4). Sargāt no bērniem.
- Ikreiz pirms lietošanas pārbaudiet, vai izstrādājumam nav bojājumu vai nolietojuma pazīmju. Izstrādājumu drīkst lietot tikai tad, ja tas ir nevainojamā stāvoklī!
- Jāsaliek pieaugušam cilvēkam. Sekojiet, lai izstrādājums un visas tā sastāvdaļas jeb komponenti bērnam tiktu nodoti tikai saliktā stāvoklī.
- Bērni drīkst rotaļāties ar precī tikai pieaugušo uzraudzībā.

Montāža

Brīdinājums! Montāžu drīkst veikt tikai pieaugušie. Mēs iesakām montāžu veikt divatā.

Samontējiet izstrādājumu, kā parādīts B-E attēlos.

Norādījums: Pirms magnētisko tāfeles pusi izmantot kā balto tāfeli, pamēģiniet parakstīt ar tāfeles flomāsteru pašā tāfeles stūrī, lai pārbaudītu, vai flomāsters raksta. Mēs neatbildam par bojājumiem, kas radušies, izmantojot uz izstrādājuma flomāsterus.

Uzglabāšana, tīrīšana

Ja izstrādājums netiek izmantots, uzglabājiet to sausā un tīrā vietā istabas temperatūrā. Noslaukiet tikai ar sausu lupatiņu. SVARĪGI! Nekad nefiriet ar asiem tīrīšanas līdzekļiem.

Norādes par likvidēšanu



Utilizējiet izstrādājumu un iepakojuma materiālus atbilstoši spēkā esošajiem, vietējiem noteikumiem. Iepakojuma materiālus (piem., plastikāta maisiņus) uzglabājiet bērniem nepieejamā vietā. Papildu informāciju par nokalpojušā izstrādājuma utilizāciju vaicājiet savā pašvaldībā. Utilizējiet izstrādājumu un iepakojumu videi draudzīgā veidā.



Otrreizējās pārstrādes kods paredzēts dažādu materiālu atgriešanai otrreizējās pārstrādes ciklā (reciklēšana). Kods sastāv no reciklēšanas simbola, kas apzīmē otrreizējās pārstrādes ciklu, un no numura, kas apzīmē materiālu.

Norādes par garantiju un servisa pakalpojumiem

Izstrādājums ir izgatavots ar lielu rūpību, veicot tā pastāvīgu kontroli. DELTA-SPORT HANDELS-KONTOR GmbH privātiem gala klientiem šim izstrādājumam dod trīs gadu garantiju kopš iegādes datuma (garantijas termiņš), ievērojot turpmākos noteikumus. Garantija attiecas tikai uz materiālu un apstrādes kļūdām. Garantija neattiecas uz detaļām, kas pakļautas normālam nolietojumam un tādēļ uzskatāmas par dilstošām detaļām (piem., baterijas), kā arī tā neattiecas uz plīstošām detaļām, piem., slēdžiem, vai no stikla izgatavotām detaļām.

Garantijas prasības ir izslēgtas, ja izstrādājums ir izmantots nepareizi, ļaunprātīgi vai neatbilstoši paredzētajiem noteikumiem vai paredzētajam pielietojumam vai nav ievērotas lietošanas instrukcijā dotās norādes, ja vien gala klients nepierāda, ka ir radusies materiāla vai apstrādes kļūda, kuras iemesls nav kāds no iepriekš minētajiem apstākļiem.

Garantijas prasības var izvirzīt tikai garantijas termiņā, uzrādot pirkuma čeka oriģinālu. Tādēļ saglabājiet pirkuma čeka oriģinālu. Jebkādi remontdarbi, kas veikti garantijas, likumdošanā paredzētās garantijas vai godīgas komercprakses ietvaros, nepagarina garantijas termiņu. Tas attiecas arī uz nomainītām un labotām detaļām. Iebildumu gadījumā vispirms, lūdzu, zvaniet uz zemāk norādīto servisa tālruni vai sazinieties ar mums pa e-pastu. Ja iestājas garantijas gadījums, mēs izstrādājumu – pēc saviem ieskatiem – bez maksas salabojam, nomainām vai atļūdinām pirkuma cenu. Citas garantijas tiesības nepastāv. Šī garantija neierobežo jūsu tiesības, kas paredzētas likumdošanā, it īpaši tiesības uz garantiju attiecībā pret attiecīgo pārdevēju.

IAN: 486027_2501

 Serviss Latvija
Tel.: 8000 5808
E-pasts: deltasport@idl.lv

Herzlichen Glückwunsch!

Mit Ihrem Kauf haben Sie sich für einen hochwertigen Artikel entschieden. Machen Sie sich vor der ersten Verwendung mit dem Artikel vertraut.



Lesen Sie hierzu aufmerksam die nachfolgende Gebrauchsanweisung.

Benutzen Sie den Artikel nur wie beschrieben und für die angegebenen Einsatzbereiche. Bewahren Sie diese Gebrauchsanweisung gut auf. Händigen Sie alle Unterlagen bei Weitergabe des Artikels an Dritte ebenfalls mit aus.

Lieferumfang (Abb. A)

- 1 x Tafel (1)
- 1 x Aufsatz mit Abakus, ABC-Vorlage und Lernuhr (2)
- 4 x Verbindungsstange (3), (4)
- 2 x Verbindungsstange mit Einstellrad (5)
- 1 x Ablagefach (6)
- 1 x Papierrollenstange (7)
- 1 x Papierrolle (8)
- 10 x Schraube (40 mm) (9)
- 4 x Schraube (24 mm) (10)
- 10 x Schraubenblende (11)
- 2 x Feststellschraube (12)
- 1 x Schwamm (13)
- 50 x Buchstaben und Zahlen, magnetisch (14)
- 5 x Kreide (15)
- 1 x Gebrauchsanweisung

Technische Daten

Maße: ca. 68,5 x 119 x 44 cm (B x H x T)

 Herstellungsdatum (Monat/Jahr):
06/2025

 Hiermit erklärt Delta-Sport Handelskontor GmbH, dass dieser Artikel mit den grundlegenden Anforderungen und den übrigen einschlägigen Bestimmungen übereinstimmt.

Bestimmungsgemäße Verwendung

Dieser Artikel ist ein Spielzeug für Kinder ab 4 Jahren für den privaten Gebrauch.

Der Artikel beinhaltet eine drehbare Tafel, ein Ablagefach und einen Aufsatz mit Abakus, ABC-Vorlage und Lernuhr.



Sicherheitshinweise

- Achtung. Nicht für Kinder unter 36 Monaten geeignet. Erstickungsgefahr. Kleine Teile.
- Achtung. Alle Verpackungs-/Befestigungsmaterialien und der „SUPER DRY“-Beutel (Trockenmittel) sind nicht Bestandteil des Spielzeugs und müssen aus Sicherheitsgründen entfernt werden, bevor der Artikel Kindern zum Spielen übergeben wird.
- Achtung. Trockenmittel enthält calcium chloride (CAS 10043-52-4). Darf nicht in die Hände von Kindern gelangen.
- Prüfen Sie den Artikel vor jedem Gebrauch auf Beschädigungen oder Abnutzungen. Der Artikel darf nur in einwandfreiem Zustand verwendet werden!
- Der Zusammenbau ist durch einen Erwachsenen vorzunehmen. Achten Sie darauf, dass der Artikel und sämtliche Bestandteile bzw. Komponenten nur im aufgebauten Zustand an das Kind übergeben werden.
- Kinder dürfen nur unter Aufsicht von Erwachsenen mit dem Artikel spielen.

Montage

Achtung! Die Montage darf nur von Erwachsenen erfolgen. Wir empfehlen, den Aufbau zu zweit durchzuführen.

Montieren Sie den Artikel wie in Abb. B-E gezeigt.

Hinweis: Bevor Sie die magnetische Tafelseite als Whiteboard nutzen, sollten Sie an einer kleinen Ecke mit einem Whiteboard-Stift ausprobieren, ob dies funktioniert. Es wird keine Haftung für Sachschäden übernommen, die durch Nutzung von Stiften auf dem Artikel entstehen.

Lagerung, Reinigung

Lagern Sie den Artikel bei Nichtbenutzung immer trocken und sauber bei Raumtemperatur. Nur mit einem trockenen Reinigungstuch sauber wischen.
WICHTIG! Nie mit scharfen Reinigungsmitteln reinigen.

Hinweise zur Entsorgung



Entsorgen Sie den Artikel und die Verpackungsmaterialien entsprechend den aktuellen örtlichen Vorschriften.

Bewahren Sie Verpackungsmaterialien (wie z. B. Folienbeutel) für Kinder unerschwinglich auf. Weitere Informationen zur Entsorgung des ausgedienten Artikels erhalten Sie bei Ihrer Gemeinde- oder Stadtverwaltung. Entsorgen Sie den Artikel und die Verpackung umweltschonend.



Der Recycling-Code dient der Kennzeichnung verschiedener Materialien zur Rückführung in den Wiederverwertungskreislauf (Recycling). Der Code besteht aus einem Recyclingsymbol für den Verwertungskreislauf und einer Nummer, die das Material kennzeichnet.

Hinweise zur Garantie und Serviceabwicklung

Der Artikel wurde mit großer Sorgfalt und unter ständiger Kontrolle produziert. DELTA-SPORT HANDELSKONTOR GmbH räumt privaten Endkunden auf diesen Artikel drei Jahre Garantie ab Kaufdatum (Garantiefrist) nach Maßgabe der folgenden Bestimmungen ein. Die Garantie gilt nur für Material- und Verarbeitungsfehler. Die Garantie erstreckt sich nicht auf Teile, die der normalen Abnutzung unterliegen und deshalb als Verschleißteile anzusehen sind (z. B. Batterien) sowie nicht auf zerbrechliche Teile wie Schalter oder Teile, die aus Glas gefertigt sind.

Ansprüche aus dieser Garantie sind ausgeschlossen, wenn der Artikel unsachgemäß oder missbräuchlich oder nicht im Rahmen der vorgesehenen Bestimmung oder des vorgesehenen Nutzungsumfangs verwendet wurde oder Vorgaben in der Anleitung/Anweisung nicht beachtet wurden, es sei denn, der Endkunde weist nach, dass ein Material- oder Verarbeitungsfehler vorliegt, der nicht auf einem der vorgenannten Umstände beruht.

Ansprüche aus der Garantie können nur innerhalb der Garantiefrist unter Vorlage des Originalkassenbelegs geltend gemacht werden. Bitte bewahren Sie deshalb den Originalkassenbeleg auf. Die Garantiefrist wird durch etwaige Reparaturen aufgrund der Garantie, gesetzlicher Gewährleistung oder Kulanz nicht verlängert. Dies gilt auch für ersetzte und reparierte Teile. Bitte wenden Sie sich bei Beanstandungen zunächst an die untenstehende Service-Hotline oder setzen Sie sich per E-Mail mit uns in Verbindung. Liegt ein Garantiefall vor, wird der Artikel von uns – nach unserer Wahl – für Sie kostenlos repariert, ersetzt oder der Kaufpreis erstattet. Weitere Rechte aus der Garantie bestehen nicht. Ihre gesetzlichen Rechte, insbesondere Gewährleistungsansprüche gegenüber dem jeweiligen Verkäufer, werden durch diese Garantie nicht eingeschränkt.

IAN: 486027_2501

- DE** Kundenservice Deutschland
Tel.: 0800 5435 111
E-Mail: deltasport@idl.de
- AT** Service Österreich
Tel.: 0800 447744
E-Mail: deltasport@idl.at
- CH** Service Schweiz
Tel.: 0800 56 44 33
E-Mail: deltasport@idl.ch

DELTA-SPORT HANDELSKONTOR GMBH

Wragekamp 6 • 22397 Hamburg
GERMANY



06/2025

Delta-Sport-Nr.: ST-16630

IAN 486027_2501