



GEMÜSEKÜCHE KIDS' POTTING BENCH TABLE DE REMPOTAGE

DE AT CH

GEMÜSEKÜCHE

Gebrauchsanweisung

FR BE

TABLE DE REMPOTAGE

Notice d'utilisation

PL

KUCHNIA WARZYWNA

Instrukcja użytkowania

SK

ZÁHRADNÁ KUCHYNKA NA ZELENINU

Návod na používanie

DK

GRØNTSAGSKØKKEN

Brugervejledning

HU

SÁRKONYHA

Használati útmutató

GB IE

KIDS' POTTING BENCH

Instructions for use

NL BE

GROENTEKEUKEN

Gebruiksaanwijzing

CZ

ZELENINOVÁ KUCHYŇĚ

Návod k použití

ES

MESA DE CULTIVO PARA NIÑOS

Instrucciones de uso

IT

CUCINA GIOCATTOLO

Istruzioni d'uso



IAN 439722_2304

DE AT CH GB IE FR BE NL
PL CZ SK ES DK IT HU

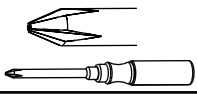

A

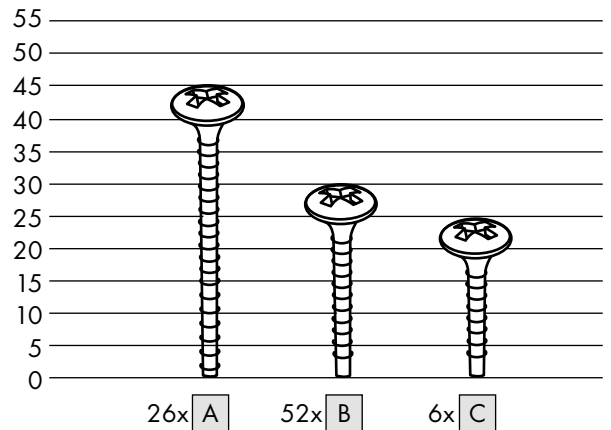
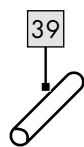
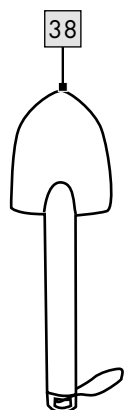
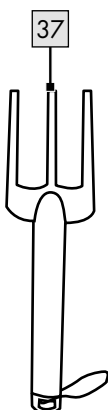
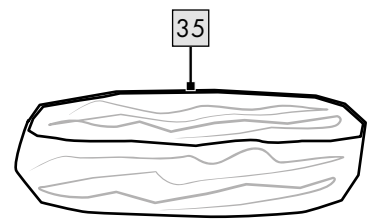
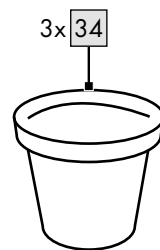
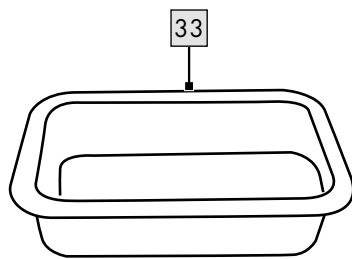
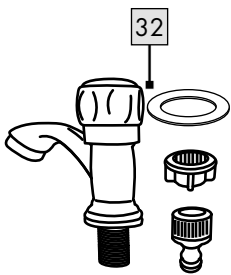
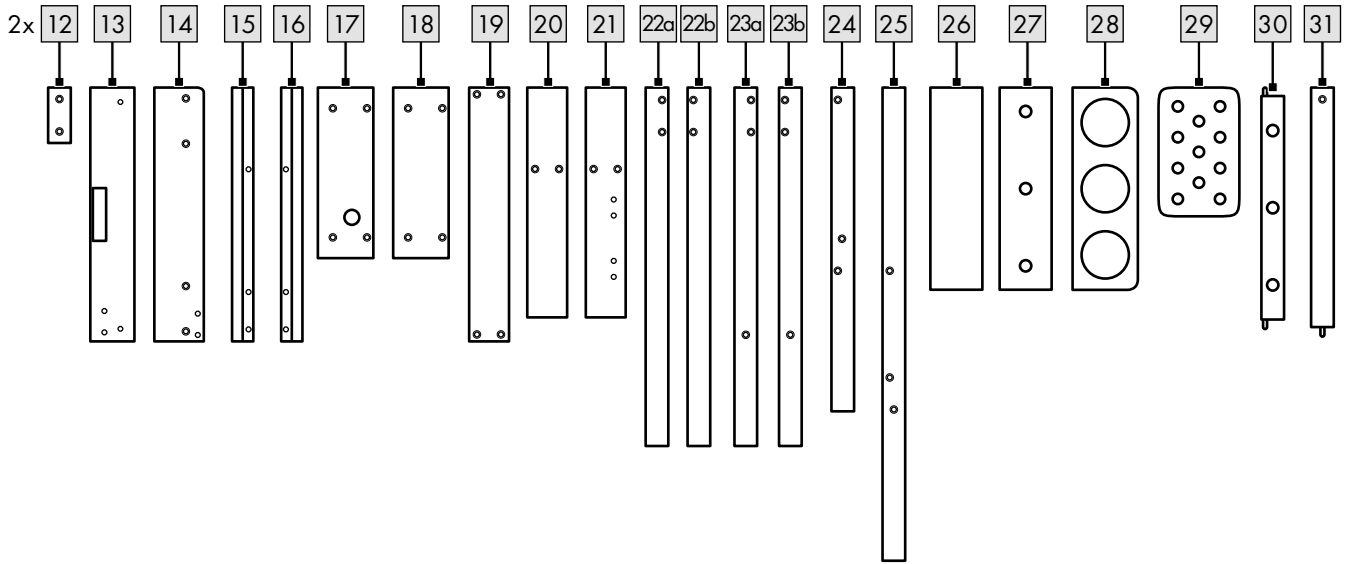
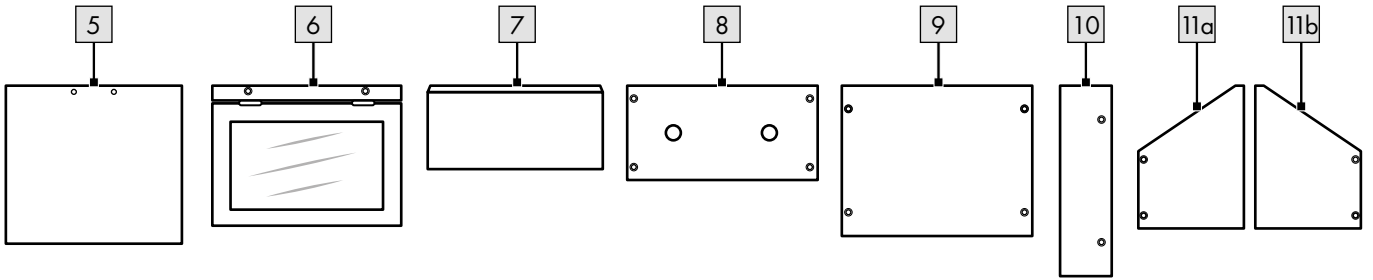
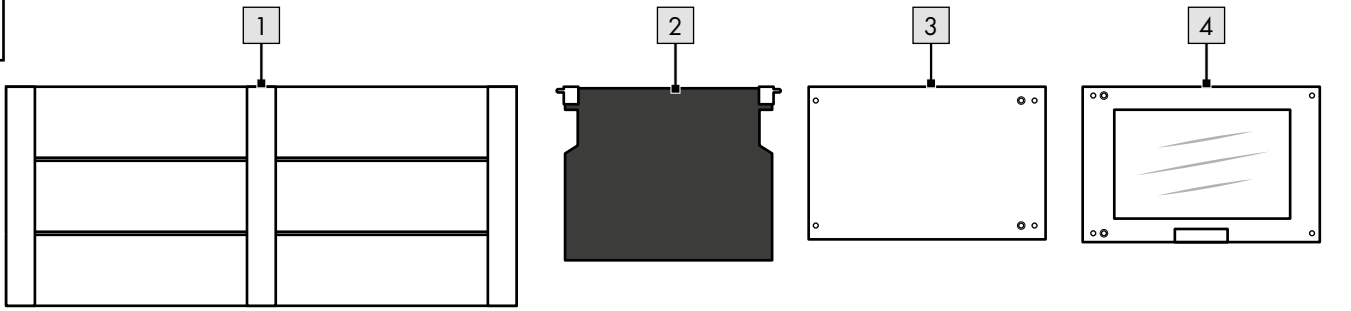

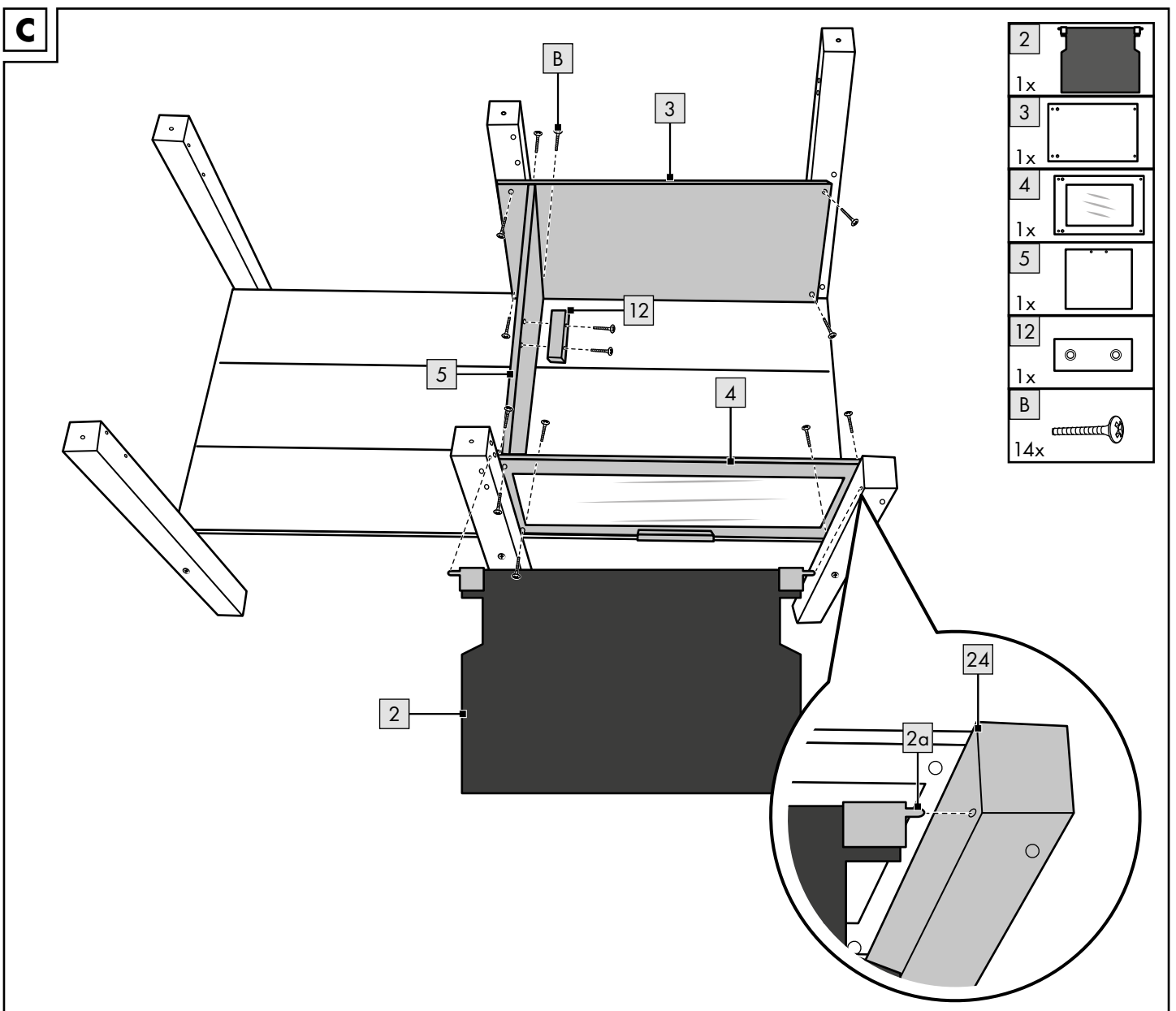
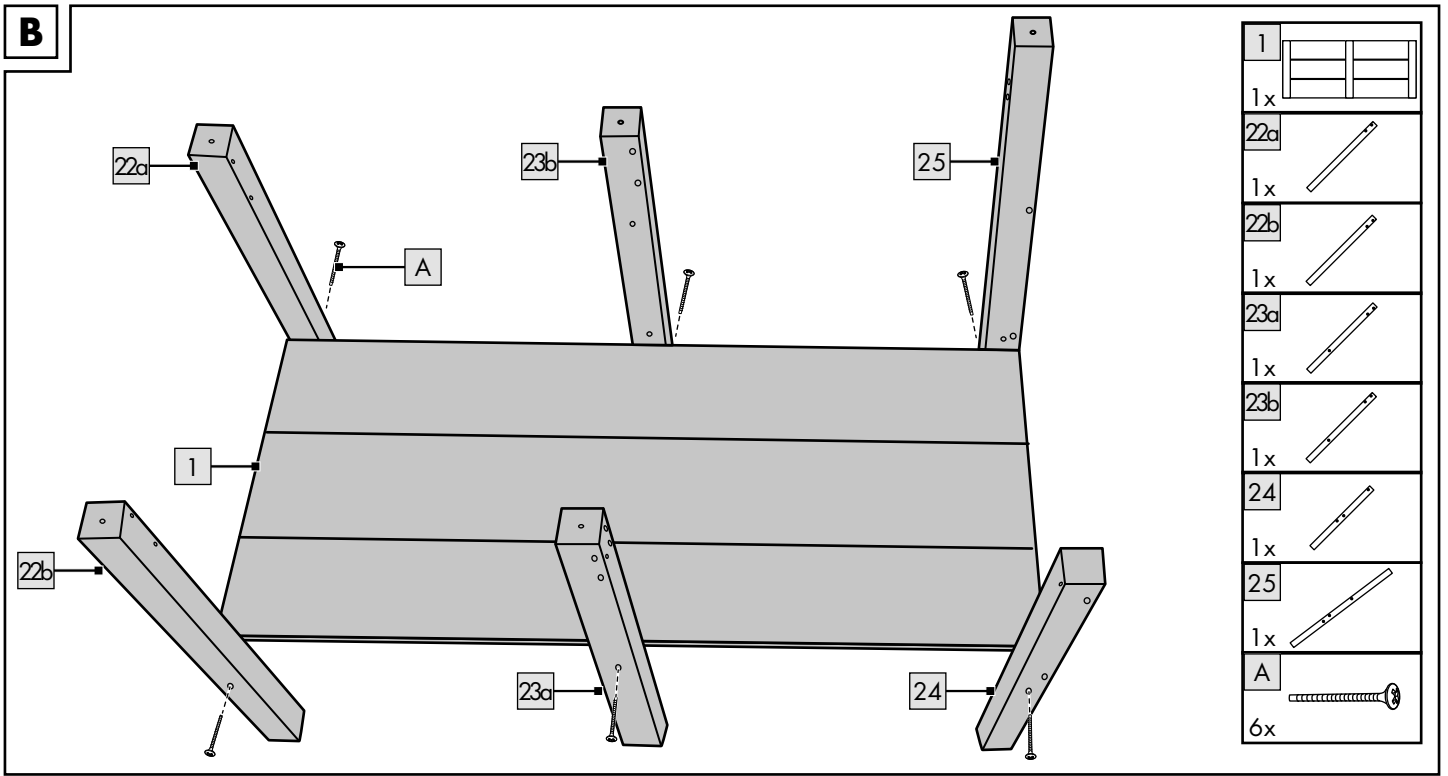

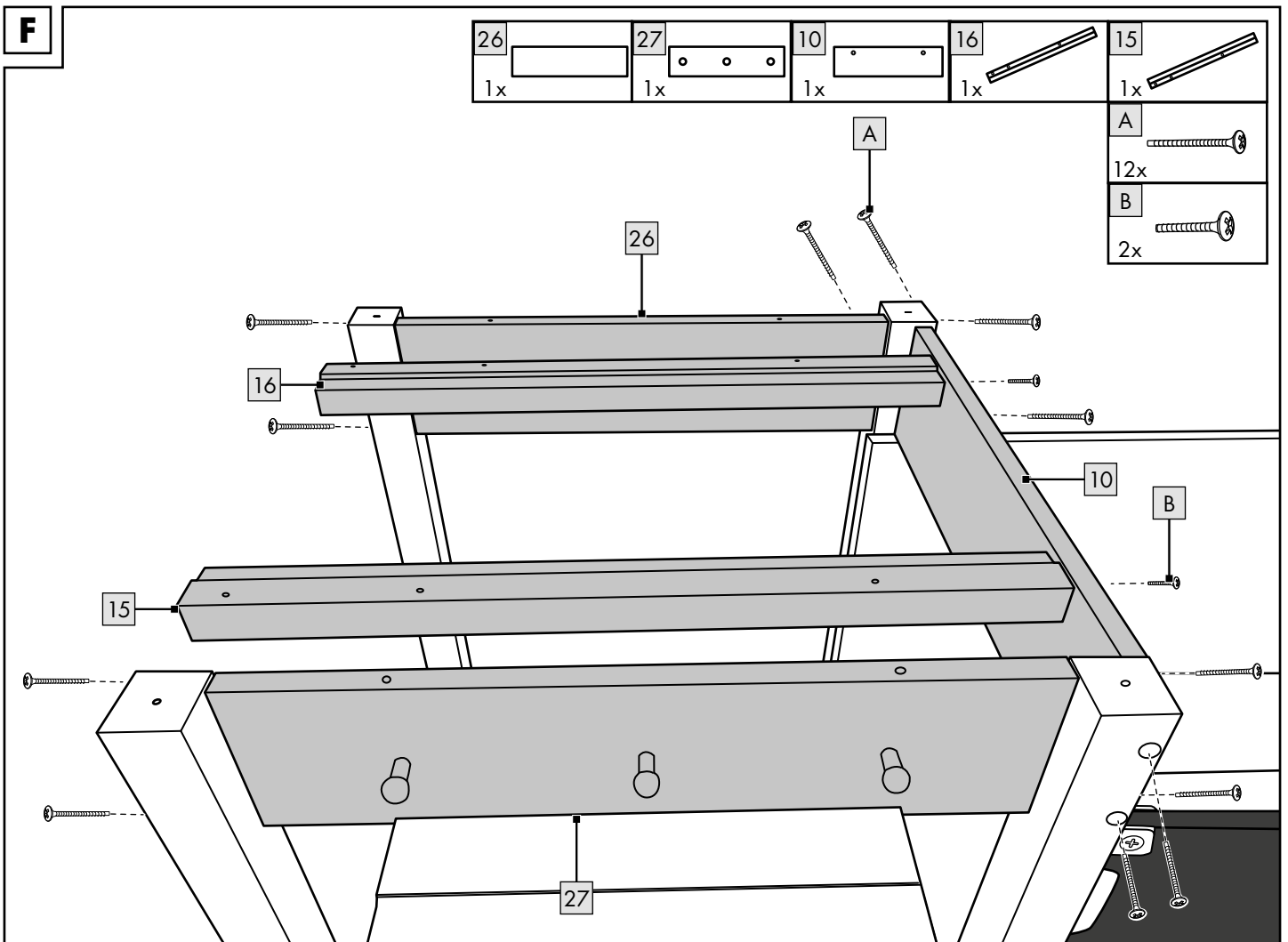
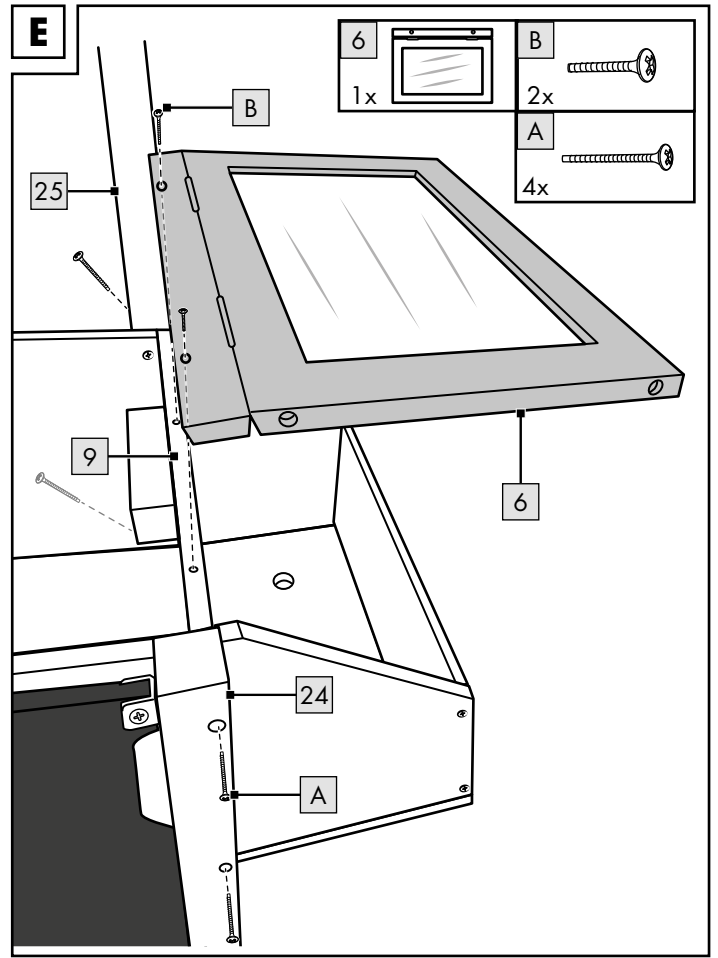
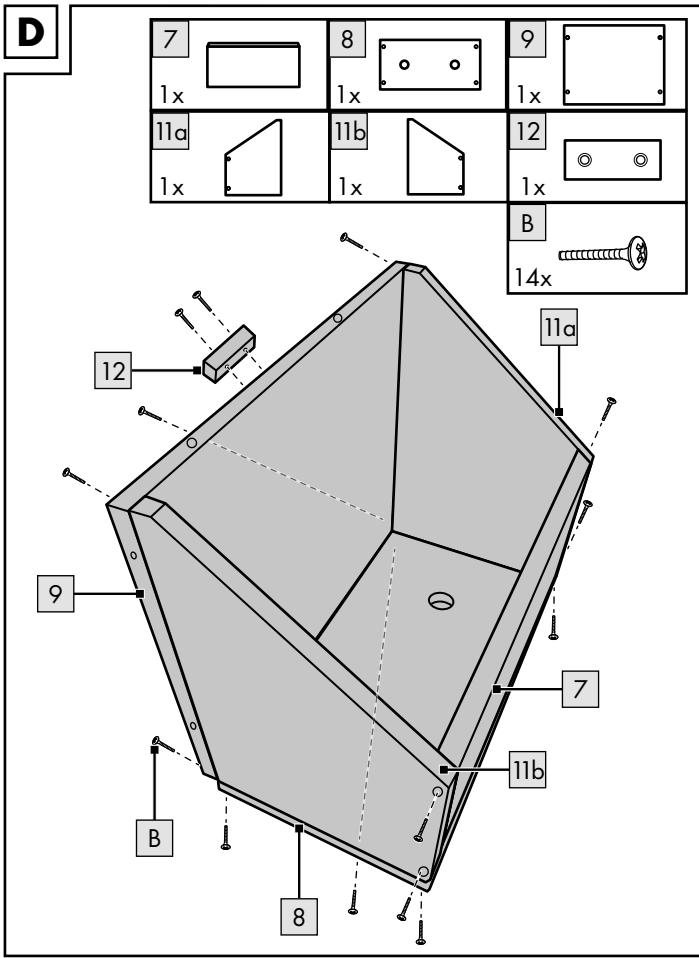

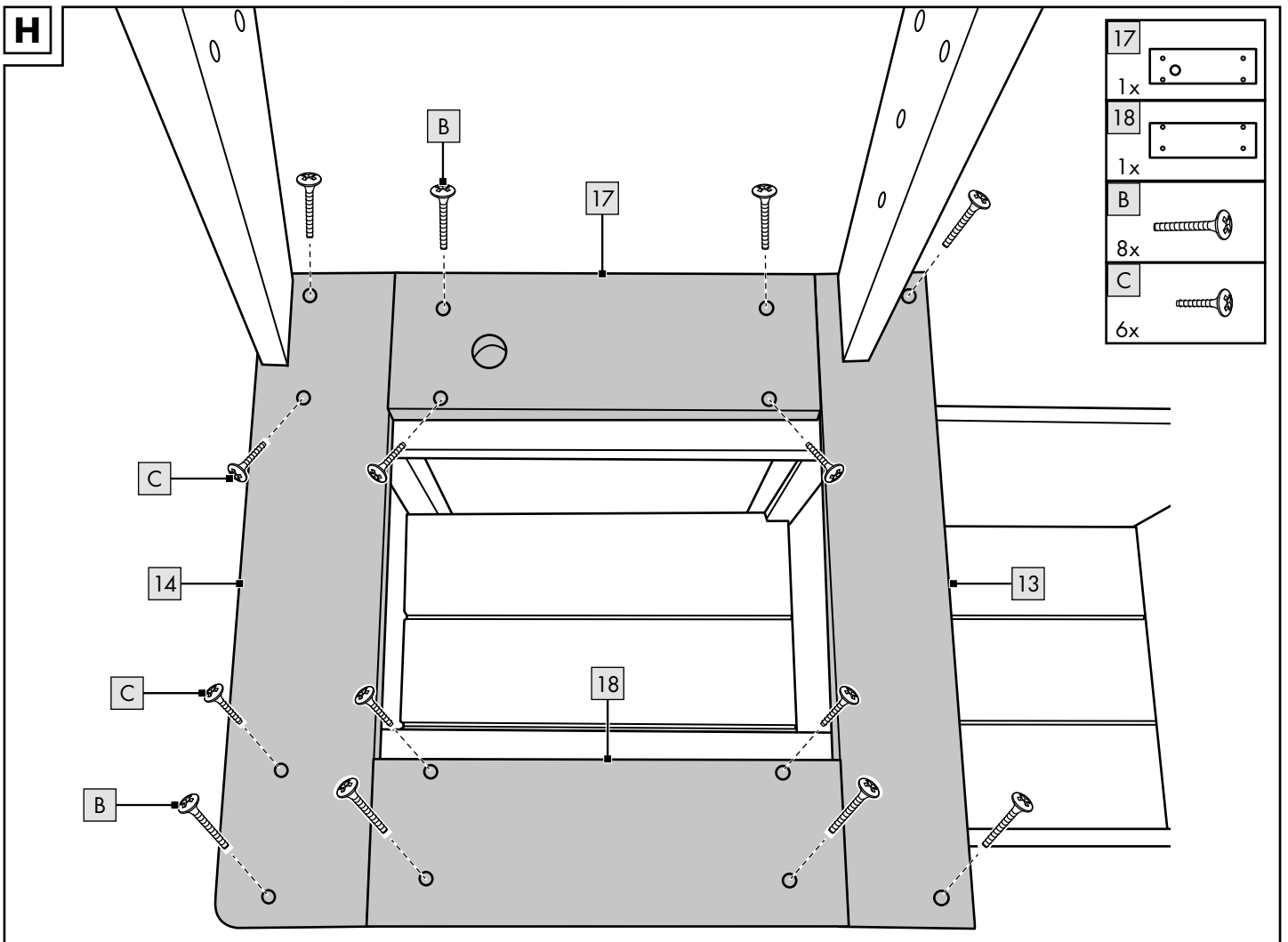
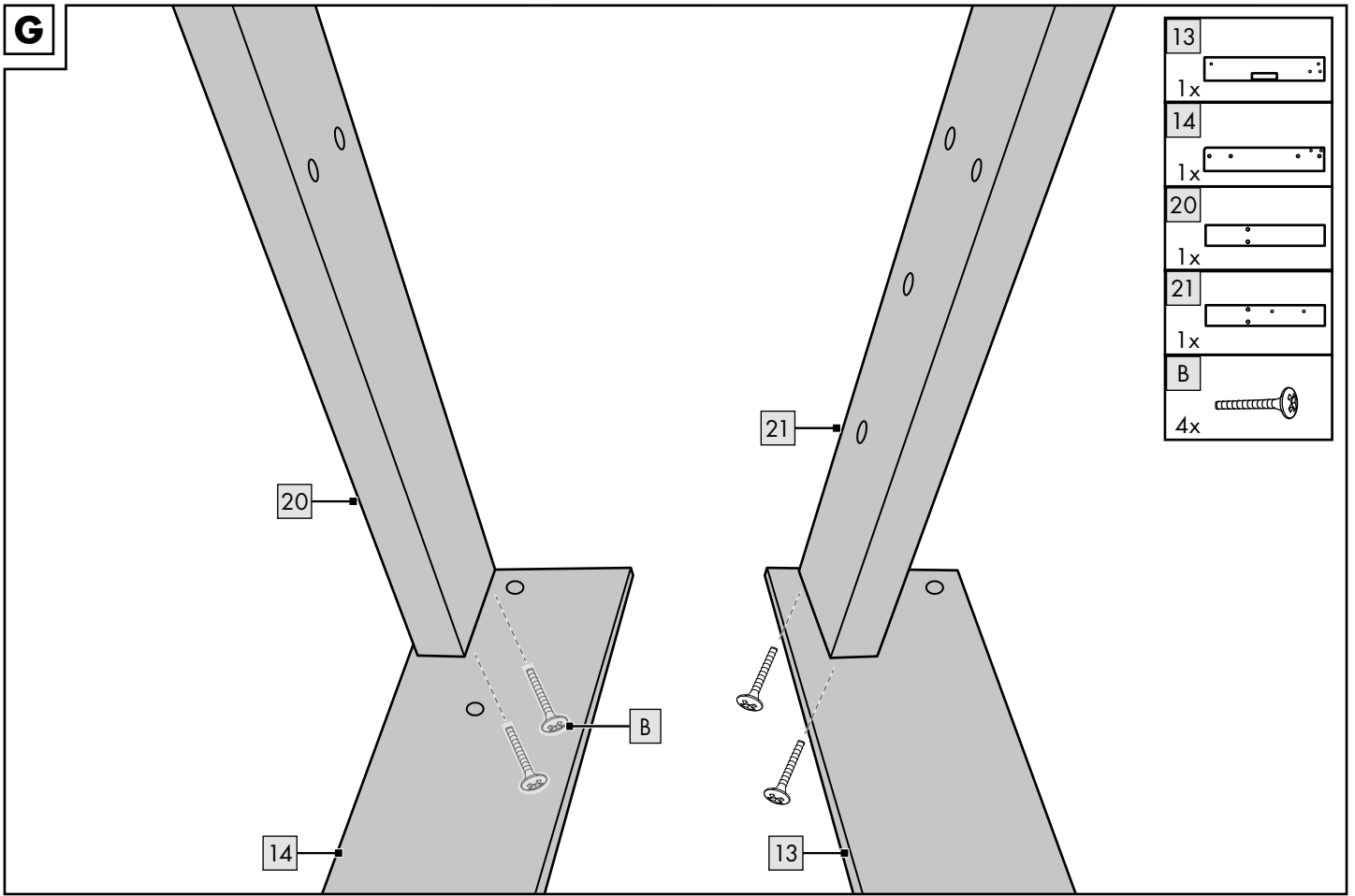

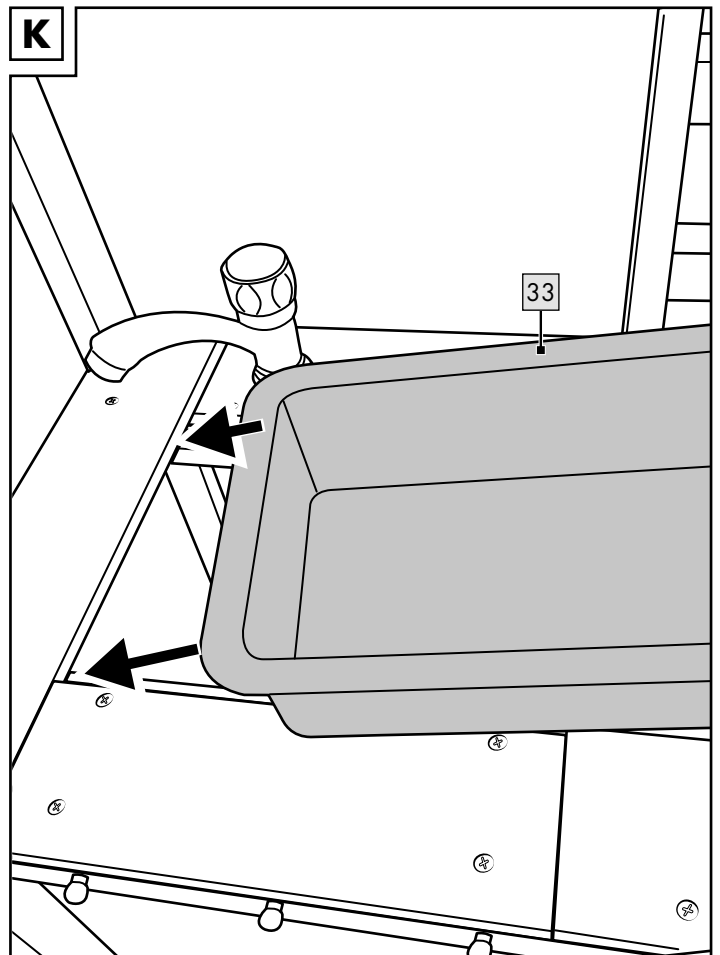
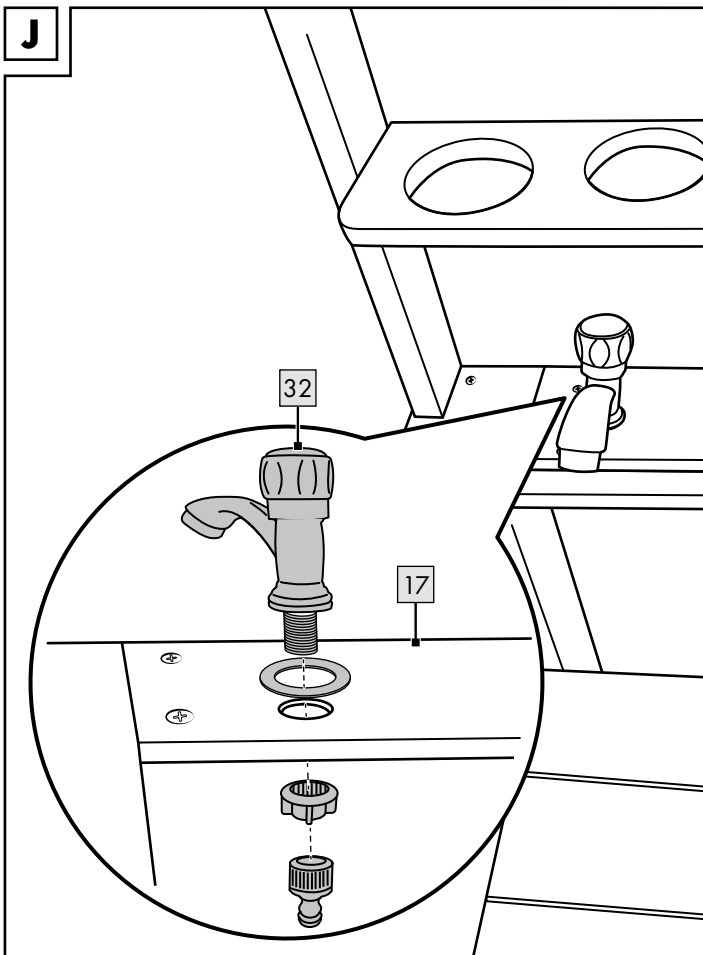
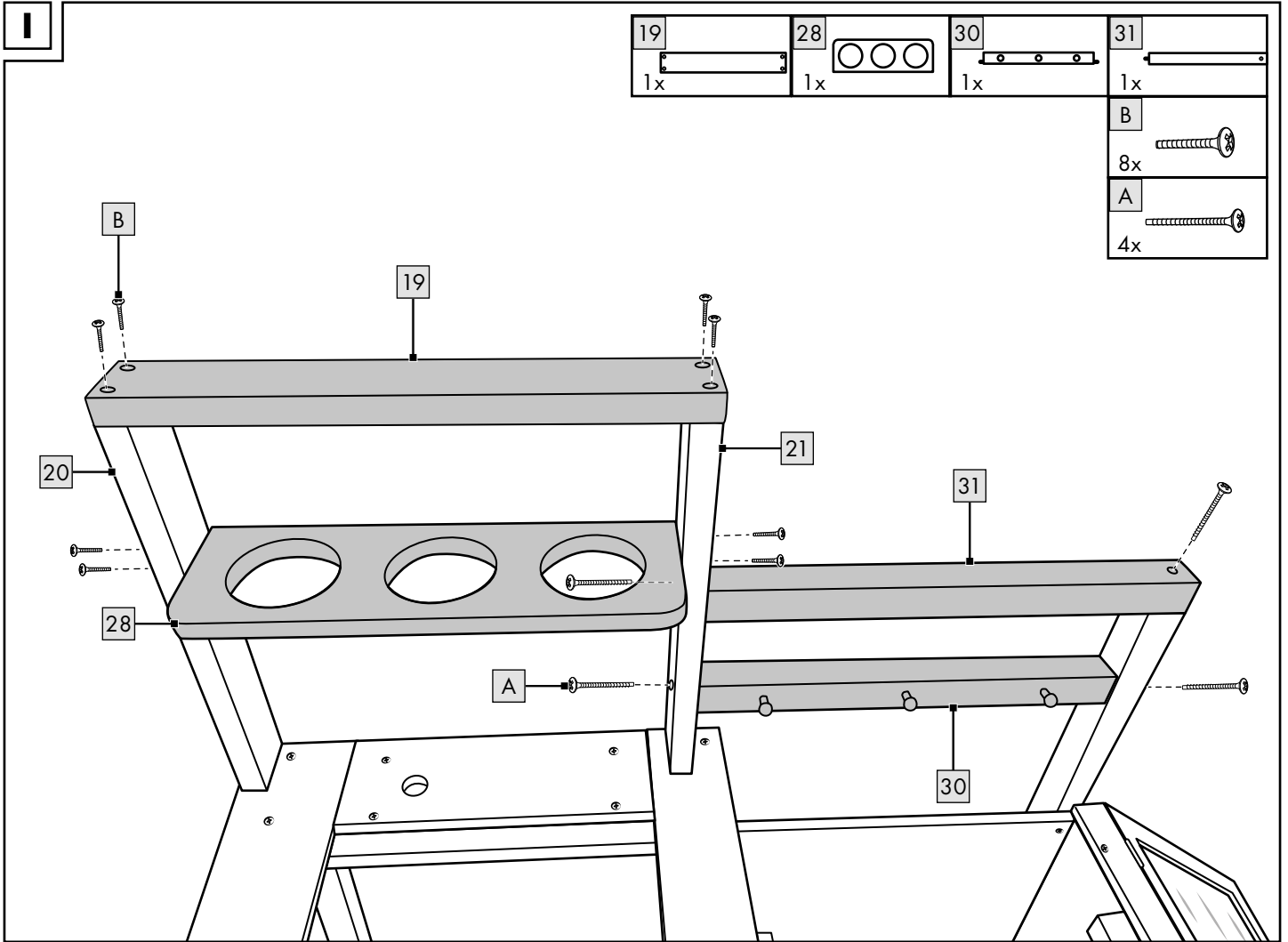

L

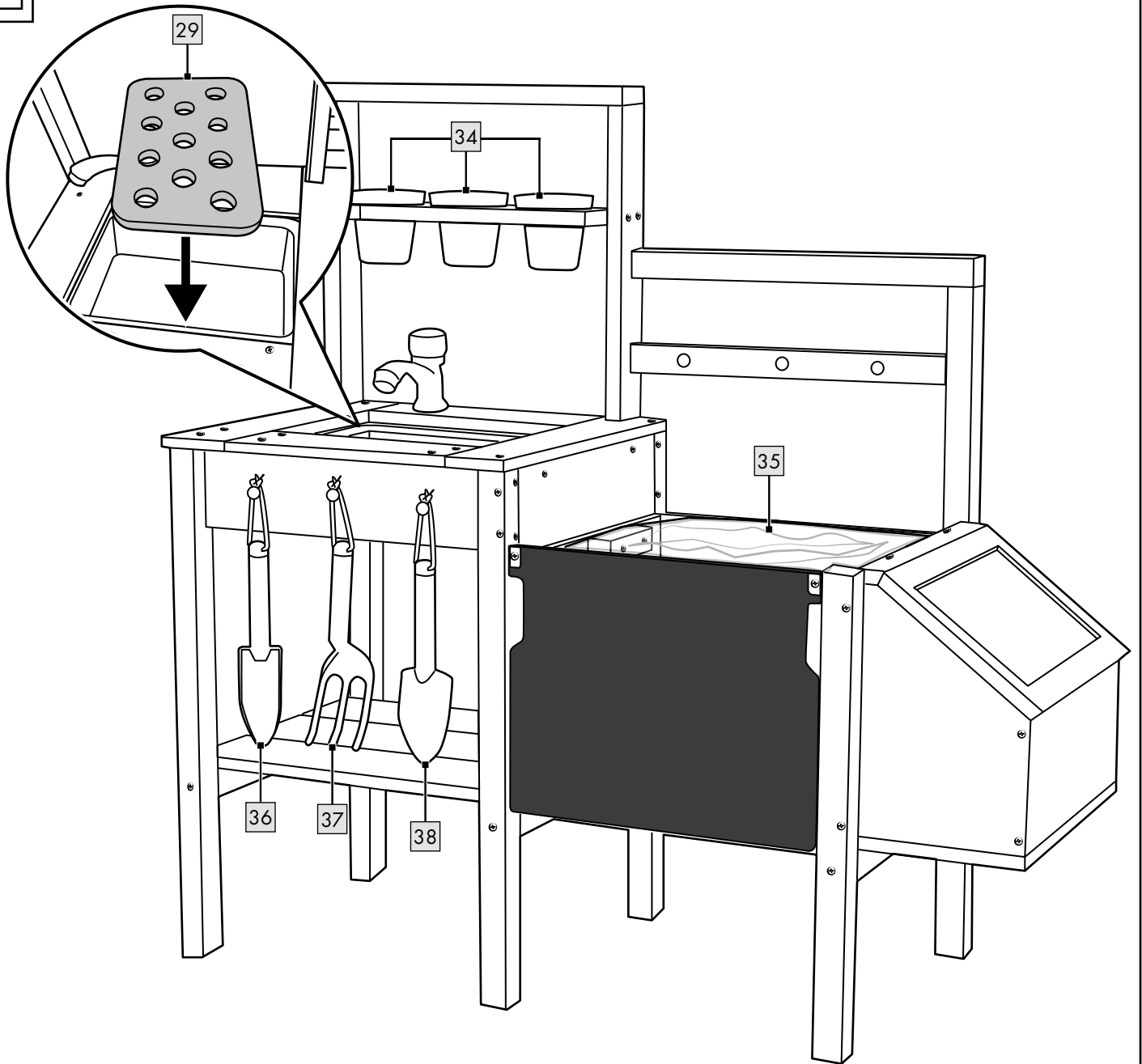

Herzlichen Glückwunsch!

Mit Ihrem Kauf haben Sie sich für einen hochwertigen Artikel entschieden. Machen Sie sich vor der ersten Verwendung mit dem Artikel vertraut.



Lesen Sie hierzu aufmerksam die nachfolgende Gebrauchsanweisung.

Benutzen Sie den Artikel nur wie beschrieben und für die angegebenen Einsatzbereiche. Bewahren Sie diese Gebrauchsanweisung gut auf. Händigen Sie alle Unterlagen bei Weitergabe des Artikels an Dritte ebenfalls mit aus.

Lieferumfang (Abb. A)

- 1 x Gemüseküche, zerlegt (1-33)
- 1 x Montagematerial (A-C)
- 1 x Zubehör (34-39)
- 1 x Gebrauchsanweisung

Technische Daten

Maße: ca. 37 x 93 x 90 cm (T x B x H).

Füllmenge:

Spülbecken: max. 1,2 l Leitungswasser

Hochbeet: max. 20 l Erde



Herstellungsdatum (Monat/Jahr):
11/2023



Hiermit erklärt Delta-Sport Handelskontor GmbH, dass dieser Artikel mit den folgenden grundlegenden Anforderungen und den übrigen

einschlägigen Bestimmungen übereinstimmt:

2009/48/EG – Spielzeug-Richtlinie

Bestimmungsgemäße Verwendung

Dieser Artikel ist ein Spielzeug für Kinder ab 3 Jahren für den privaten Gebrauch.



Sicherheitshinweise

- Achtung. Nicht für Kinder unter 36 Monaten geeignet. Erstickungsgefahr. Kleine Teile.
- Der Zusammenbau ist durch einen Erwachsenen vorzunehmen.
Achten Sie darauf, dass der Artikel und sämtliche Bestandteile bzw. Komponenten nur im aufgebauten Zustand an das Kind übergeben werden.
- Achtung. Alle Verpackungs- und Befestigungsmaterialien sind nicht Bestandteil des Spielzeugs und müssen aus Sicherheitsgründen stets entfernt werden, bevor der Artikel Kindern zum Spielen übergeben wird.
- Kinder dürfen nur unter Aufsicht von Erwachsenen mit dem Artikel spielen.
- Stellen Sie sicher, dass sich Personen, insbesondere Kinder, nicht auf den Artikel stellen oder daran hochziehen. Der Artikel kann umfallen. Klären Sie Kinder über dieses Risiko auf.
- Nur mit sauberem Leitungswasser benutzen. Verunreinigtes Wasser kann die Gesundheit der Benutzer gefährden.
- Prüfen Sie den Artikel vor jedem Gebrauch auf Beschädigungen oder Abnutzungen. Der Artikel darf nur in einwandfreiem Zustand verwendet werden!

Aufbau

Wichtig: Der Aufbau des Artikels sollte aufgrund der Größe von mindestens zwei Erwachsenen durchgeführt werden.

- Für den Aufbau des Artikels benötigen Sie einen geeigneten Schraubendreher (nicht im Lieferumfang enthalten).
- Beachten Sie für den Aufbau des Artikels die Einzelschritte, wie in Abb. B-K gezeigt.

Hinweis: Der Untergrund muss ebenerdig sein.

- Benutzen Sie das Verpackungsmaterial als Unterlage, um den Artikel aufzubauen.

Abbau

Gehen Sie für den Abbau in umgekehrter Reihenfolge vor.

Verwendung

Wasseranschluss (Abb. J)

Hinweis: Reinigen Sie den Wasserhahn (32) gründlich vor der ersten Verwendung.

- Befestigen Sie ein Ende Ihres Gartenschlauchs am Wasserhahn (32) und das andere Ende an der Wasserquelle.
- Sie können den Wasserfluss am Wasserhahn regulieren.

Spülbecken (Abb. K)

Hinweis: Befüllen Sie das Spülbecken mit max. 1,2 l Leitungswasser.

Kreidetafel

- Beschriften Sie die klappbare Kreidetafel (2) mit Kreide (39).
- Entfernen Sie Kreidereste mit Wasser und lassen Sie die Fläche trocknen, um sie neu zu beschriften.

Hochbeet

Legen Sie den Pflanzeinsatz (35) in das Hochbeet und füllen Sie max. 20 l Erde ein.

Gewächshaus

Stellen Sie die mit Erde und Pflanzen befüllten Töpfe (34) in das Gewächshaus, um die Pflanzen beim Wachsen zu beobachten.

Hinweis: Füllen Sie keine Erde in das Gewächshaus.

Lagerung, Reinigung

Entfernen Sie alle Erdreste aus dem Artikel. Lagern Sie den Artikel bei Nichtbenutzung immer trocken und sauber bei Raumtemperatur. Nur mit einem feuchten Reinigungstuch reinigen und anschließend trockenwischen. **WICHTIG!** Nie mit scharfen Reinigungsmitteln reinigen.

Hinweise zur Entsorgung



Entsorgen Sie den Artikel und die Verpackungsmaterialien entsprechend den aktuellen örtlichen Vorschriften. Bewahren Sie Verpackungsmaterialien (wie z. B. Folienbeutel) für Kinder unerreichbar auf. Weitere Informationen zur Entsorgung des ausgedienten Artikels erhalten Sie bei Ihrer Gemeinde- oder Stadtverwaltung. Entsorgen Sie den Artikel und die Verpackung umweltschonend.



Der Recycling-Code dient der Kennzeichnung verschiedener Materialien zur Rückführung in den Wiederverwertungskreislauf (Recycling). Der Code besteht aus einem Recyclingsymbol für den Verwertungskreislauf und einer Nummer, die das Material kennzeichnet.

Hinweise zur Garantie und Serviceabwicklung

Der Artikel wurde mit großer Sorgfalt und unter ständiger Kontrolle produziert. DELTA-SPORT HANDELSKONTOR GmbH räumt privaten Endkunden auf diesen Artikel drei Jahre Garantie ab Kaufdatum (Garantiefrist) nach Maßgabe der folgenden Bestimmungen ein. Die Garantie gilt nur für Material- und Verarbeitungsfehler. Die Garantie erstreckt sich nicht auf Teile, die der normalen Abnutzung unterliegen und deshalb als Verschleißteile anzusehen sind (z. B. Batterien) sowie nicht auf zerbrechliche Teile, z. B. Schalter, Akkus oder Teile, die aus Glas gefertigt sind.

Ansprüche aus dieser Garantie sind ausgeschlossen, wenn der Artikel unsachgemäß oder missbräuchlich oder nicht im Rahmen der vorgesehenen Bestimmung oder des vorgesehenen Nutzungsumfangs verwendet wurde oder Vorgaben in der Anleitung/Anweisung nicht beachtet wurden, es sei denn, der Endkunde weist nach, dass ein Material- oder Verarbeitungsfehler vorliegt, der nicht auf einem der vorgenannten Umstände beruht.

Ansprüche aus der Garantie können nur innerhalb der Garantiefrist unter Vorlage des Originalkassenbelegs geltend gemacht werden. Bitte bewahren Sie deshalb den Originalkassenbeleg auf. Die Garantiefrist wird durch etwaige Reparaturen aufgrund der Garantie, gesetzlicher Gewährleistung oder Kulanz nicht verlängert. Dies gilt auch für ersetzte und reparierte Teile. Bitte wenden Sie sich bei Beanstandungen zunächst an die untenstehende Service-Hotline oder setzen Sie sich per E-Mail mit uns in Verbindung. Liegt ein Garantiefall vor, wird der Artikel von uns – nach unserer Wahl – für Sie kostenlos repariert, ersetzt oder der Kaufpreis erstattet. Weitere Rechte aus der Garantie bestehen nicht. Ihre gesetzlichen Rechte, insbesondere Gewährleistungsansprüche gegenüber dem jeweiligen Verkäufer, werden durch diese Garantie nicht eingeschränkt.

IAN: 439722_2304

DE Kundenservice Deutschland
Tel.: 0800 5435 111
E-Mail: deltasport@lidl.de

AT Service Österreich
Tel.: 0800 447744
E-Mail: deltasport@lidl.at

CH Service Schweiz
Tel.: 0800 56 44 33
E-Mail: deltasport@lidl.ch

Congratulations!

You have chosen to purchase a high-quality product. Familiarise yourself with the product before using it for the first time.

 **Read the following instructions for use carefully.**

Use the product only as described and only for the given areas of application. Store these instructions for use carefully. When passing the product on to third parties, please also hand over all accompanying documents.

Scope of delivery (fig. A)

- 1 x veggie kitchen, unassembled (1-33)
- 1 x assembly materials (A-C)
- 1 x accessory (34-39)
- 1 x instructions for use

Technical data

Dimensions: approx. 37 x 93 x 90cm (d x w x h)

Filling capacity:

Kitchen sink: max. 1.2l of tap water

Raised bed: max. 20l of soil

 Date of manufacture (month/year): 11/2023

 Delta-Sport Handelskontor GmbH hereby declares that this product conforms to the following basic requirements and other applicable regulations:

2009/48/EC – Toy Safety Directive

 UK Conformity Assessed
Delta-Sport Handelskontor GmbH hereby declares that this product meets the following basic requirements, as well as other important regulations:

Toys (Safety) Regulations 2011

Intended use

This product is for private use as a toy for children over the age of 3.

Safety instructions

- Warning. Not suitable for children under 36 months. Suffocation hazard. Small parts.
- Adult assembly required.
Make sure that the product and all parts and components are only given to the child after assembly.
- Warning. None of the packaging and fastening materials are considered part of the toy and must always be removed for safety reasons before the product can be given to children to play with.
- Children may only play with the product under adult supervision.
- Make sure that people, particularly children, do not stand on the product or pull themselves up on it. The product may fall over. Explain this risk to children.
- Use only clean tap water. Contaminated water can endanger the health of users.
- Check the product for damage and wear before each use. The product may be used only when in good working order and condition!

Assembly

Important: Because of the size of the product, assembly should be performed by at least two adults.

- You need a suitable screwdriver (not included in delivery) to assemble the product.
- In order to assemble the product please follow the individual steps as shown in figs. B-K.

Note: The surface must be level.

- Use the packaging material as a support on which to assemble the product.

Disassembly

For disassembly proceed in reverse order.

Use

Water connection (fig. J)

Note: Clean the tap (32) thoroughly before the first use.

- Attach one end of your garden hose to the tap (32) and the other end to the water source.
- You can regulate the water flow at the tap.

Kitchen sink (fig. K)

Note: Fill the sink with max. 1.2l of tap water.

Chalkboard

- Write on the folding chalkboard (2) with chalk (39).
- Clean off chalk remnants with water and let the surface dry to be written on again.

Raised bed

Place the plant plug (35) in the raised bed and fill with soil to a maximum of 20l.

Greenhouse

After filling the pots (34) with soil and plants put them in the greenhouse to be able to observe the plants as they grow.

Note: Do not fill the greenhouse with any soil.

Storage, cleaning

Remove any remaining soil from the product. When not in use always store the product clean and dry at room temperature. Use only a moist cloth to clean and then wipe dry.
IMPORTANT! Never clean the product with harsh cleaning agents.

Disposal

 Dispose of the product and packaging materials in accordance with current local regulations. Store the packaging materials (foil bags, for example) out of the reach of children. For further information about disposal of the product no longer needed, contact your local council. Dispose of the product and the packaging in an environmentally friendly manner.



The Recycling Code distinguishes different materials to be returned for recycling. The Code consists of the recycling symbol for the recycling process and a number that identifies the material.

Notes on the guarantee and service handling

The product was produced with great care and under continuous quality control. DELTA-SPORT HANDELSKONTOR GmbH gives private end customers a three-year guarantee on this product from the date of purchase (guarantee period) in accordance with the following provisions.

The guarantee is only valid for material and manufacturing defects. The guarantee does not cover parts subject to normal wear and tear that are thus considered wear parts (e.g. batteries) or fragile parts such as switches, rechargeable batteries, or parts made of glass.

Claims under this guarantee are excluded if the product has been used incorrectly, improperly, or contrary to the intended purpose, or if the provisions in the instructions for use were not observed, unless the end customer proves that a material or manufacturing defect exists that was not caused by one of the aforementioned circumstances.

Claims under the guarantee can only be made within the guarantee period by presenting the original sales receipt. Please therefore keep the original sales receipt. The guarantee period is not extended by any repairs carried out under the guarantee, under statutory guarantees, or as a gesture of goodwill. This also applies to replaced and repaired parts.

If you wish to make a claim please first contact the service hotline mentioned below or contact us by e-mail. If there is a guarantee case, then the product will be repaired or replaced free of charge to you or the purchase price will be refunded, depending on our choice.

Your legal rights, in particular guarantee claims against the respective seller, are not limited by this guarantee.

IAN: 439722_2304

 Service Great Britain
Tel.: 0800 404 7657
E-Mail: deltasport@lidl.co.uk

 Service Ireland
Tel.: 1800 101010
E-Mail: deltasport@lidl.ie

Félicitations !

Vous venez d'acquérir un article de grande qualité. Avant la première utilisation, familiarisez-vous avec l'article.



Pour cela, veuillez lire attentivement la notice d'utilisation suivante.

Utilisez l'article uniquement comme indiqué et pour les domaines d'utilisation mentionnés. Conservez bien cette notice d'utilisation. Si vous cédez l'article à un tiers, veillez à lui remettre l'ensemble de la documentation.

Contenu de la livraison (fig. A)

- 1 cuisine à légumes, démontée (1-33)
- 1 matériel de montage (A-C)
- 1 accessoire (34-39)
- 1 notice d'utilisation

Données techniques

Dimensions : env. 37 x 93 x 90 cm (P x l x H)
Volume de remplissage :
Évier : max. 1,2 l d'eau du robinet
Bac surélevé : max. 20 l de terreau



Date de fabrication (mois/année) : 11/2023



Par la présente, Delta-Sport Handelskontor GmbH déclare que cet article est conforme aux exigences de base suivantes et aux autres réglementations

pertinentes en vigueur :

2009/48/CE - Directive relative à la sécurité des jouets

Utilisation conforme

Cet article, destiné à un usage privé, est un jouet pour enfants à partir de 3 ans.



Consignes de sécurité

- Attention. Ne convient pas aux enfants de moins de 36 mois. Danger d'étouffement. Petits éléments.
- Assemblage par un adulte requis. Veillez à ce que l'article et tous les éléments ou composants ne soient remis à l'enfant qu'une fois assemblés.
- Attention. Les matériaux d'emballage et de fixation ne font pas partie du jouet et doivent toujours être retirés pour des raisons de sécurité avant que les enfants ne puissent jouer avec.
- Les enfants ne sont autorisés à jouer avec l'article que sous surveillance d'un adulte.
- Assurez-vous que des personnes, en particulier des enfants, ne se mettent pas debout sur l'article ni ne s'y hissent. L'article peut basculer. Expliquez aux enfants les risques encourus.
- N'utiliser qu'avec de l'eau propre du robinet. Une eau impure peut nuire à la santé des utilisateurs.
- Avant chaque utilisation, vérifiez que l'article ne montre aucun signe de dégradation ou d'usure. L'article ne doit être utilisé qu'en parfait état !

Montage

Important : En raison de sa taille, l'article doit être monté par au moins deux adultes.

- Pour le montage de l'article, vous avez besoin d'un tournevis approprié (non fourni avec l'article).
- Pour le montage de l'article, suivez les étapes comme indiqué sur les fig. B à K.

Remarque : La surface sur laquelle vous montez l'article doit être plane et horizontale.

- Utilisez le matériel d'emballage comme support pour monter l'article.

Démontage

Procédez dans l'ordre inverse pour le démontage.

Utilisation

Raccordement à l'eau (fig. J)

Remarque : Avant la première utilisation, nettoyez le robinet (32) avec soin.

- Fixez l'une des extrémités de votre tuyau d'arrosage au robinet (32) et l'autre extrémité à la source d'eau.
- Vous pouvez régler le débit de l'eau avec le robinet.

Évier (fig. K)

Remarque : Remplissez l'évier avec 1,2 l d'eau du robinet au maximum.

Tableau à craies

- Écrivez sur le tableau à craies pliable (2) avec les craies (39).
- Effacez les traces de craie avec de l'eau et laissez sécher la surface avant d'y écrire à nouveau.

Bac surélevé

Placez le bac à plantes (35) dans le bac surélevé et remplissez-le 20 l de terreau au maximum.

Serre

Placez les pots (34) remplis de terre et de plantes dans la serre pour observer la croissance des plantes.

Remarque : Ne remplissez pas la serre avec du terreau.

Stockage, nettoyage

Retirez tous les restes de terreau de l'article. Lorsque vous n'utilisez pas l'article, rangez-le toujours sec et propre dans un endroit à une température ambiante. Nettoyez l'article uniquement avec un chiffon de nettoyage humide, puis l'essuyez.

IMPORTANT ! Ne jamais laver avec des produits de nettoyage agressifs.

Mise au rebut



Ce produit est recyclable. Il est soumis à la responsabilité élargie du fabricant et est collecté séparément.



Éliminez le produit et les matériaux d'emballage conformément aux réglementations locales actuelles en vigueur. Conservez les matériaux d'emballage (comme les sachets en plastique) hors de portée des enfants. Vous obtiendrez plus d'informations relatives à l'élimination du produit usagé auprès de votre commune ou de votre municipalité. Éliminez le produit et l'emballage dans le respect de l'environnement.



Le code de recyclage est utilisé pour identifier les différents matériaux à retourner dans le cycle de recyclage.

Ce code se compose du symbole de recyclage, représentant le cycle de recyclage ainsi que d'un numéro identifiant le matériau.

Indications concernant la garantie et le service après-vente

L'article a été produit avec grand soin et sous un contrôle constant. DELTA-SPORT HANDELSKONTOR GmbH accorde au client final privé une garantie de trois ans sur cet article à compter de la date d'achat (période de garantie) conformément aux dispositions suivantes. La garantie ne vaut que pour les défauts de matériaux et de fabrication. La garantie ne couvre pas les pièces soumises à une usure normale, lesquelles doivent donc être considérées comme des pièces d'usure (comme par ex. les piles), de même qu'elle ne couvre pas les pièces fragiles, telles que les interrupteurs, les batteries ou les pièces fabriquées en verre.

Les réclamations au titre de cette garantie sont exclues si l'article a été utilisé de manière abusive ou inappropriée, hors du cadre de son usage ou du champ d'application prévu ou si les instructions de la notice d'utilisation n'ont pas été respectées, à moins que le client final ne prouve que l'article présentait un défaut de matériau ou de fabrication n'étant pas dû à l'une des conditions mentionnées ci-dessus.

Les réclamations au titre de la garantie ne peuvent être adressées pendant la période de garantie qu'en présentant le ticket de caisse original. Veuillez pour cela conserver le ticket de caisse original. Ceci s'applique également aux pièces remplacées et réparées.

Si vous avez des plaintes à formuler, veuillez d'abord contacter le service d'assistance téléphonique ci-dessous ou nous contacter par courrier électronique. Si le cas est couvert par la garantie, nous nous engageons - à notre appréciation - à réparer ou à remplacer l'article gratuitement pour vous ou à vous rembourser le prix d'achat. Aucun autre droit ne découle de la garantie.

Vos droits légaux, en particulier les droits de garantie contre le vendeur concerné, ne sont pas limités par cette garantie.

*** Article L217-16 du Code de la consommation**

Lorsque l'acheteur demande au vendeur, pendant le cours de la garantie commerciale qui lui a été consentie lors de l'acquisition ou de la réparation d'un bien meuble, une remise en état couverte par la garantie, toute période d'immobilisation d'au moins sept jours vient s'ajouter à la durée de la garantie qui restait à courir. Cette période court à compter de la demande d'intervention de l'acheteur ou de la mise à disposition pour réparation du bien en cause, si cette mise à disposition est postérieure à la demande d'intervention.

Indépendamment de la garantie commerciale souscrite, le vendeur reste tenu des défauts de conformité du bien et des vices rédhibitoires dans les conditions prévues aux articles L217-4 à L217-13 du Code de la consommation et aux articles 1641 à 1648 et 2232 du Code Civil.

Article L217-4 du Code de la consommation

Le vendeur livre un bien conforme au contrat et répond des défauts de conformité existant lors de la délivrance.

Il répond également des défauts de conformité résultant de l'emballage, des instructions de montage ou de l'installation lorsque celle-ci a été mise à sa charge par le contrat ou a été réalisée sous sa responsabilité.

Article L217-5 du Code de la consommation

Le bien est conforme au contrat :

1° S'il est propre à l'usage habituellement attendu d'un bien semblable et, le cas échéant :

- s'il correspond à la description donnée par le vendeur et posséder les qualités que celui-ci a présentées à l'acheteur sous forme d'échantillon ou de modèle ;
- s'il présente les qualités qu'un acheteur peut légitimement attendre eu égard aux déclarations publiques faites par le vendeur, par le producteur ou par son représentant, notamment dans la publicité ou l'étiquetage ;

2° Ou s'il présente les caractéristiques définies d'un commun accord par les parties ou être propre à tout usage spécial recherché par l'acheteur, porté à la connaissance du vendeur et que ce dernier a accepté.

Article L217-12 du Code de la consommation

L'action résultant du défaut de conformité se prescrit par deux ans à compter de la délivrance du bien.

Article 1641 du Code civil

Le vendeur est tenu de la garantie à raison des défauts cachés de la chose vendue qui la rendent impropre à l'usage auquel on la destine, ou qui diminuent tellement cet usage que l'acheteur ne l'aurait pas acquise, ou n'en aurait donné qu'un moindre prix, s'il les avait connus.

Article 1648 1er alinéa du Code civil

L'action résultant des vices rédhibitoires doit être intentée par l'acquéreur dans un délai de deux ans à compter de la découverte du vice. Les pièces détachées indispensables à l'utilisation du produit sont disponibles pendant la durée de la garantie du produit.

IAN : 439722_2304

(FR) Service France
Tel. : 0800 919 270
E-Mail : deltasport@lidl.fr

(BE) Service Belgique
Tel. : 0800 12089
E-Mail : deltasport@lidl.be

* n'est valable que pour la France

Gefeliciteerd!

Met uw aankoop hebt u voor een hoogwaardig artikel gekozen. Zorg ervoor dat u voor het eerste gebruik met het artikel vertrouwd raakt.



Lees hiervoor de volgende gebruiksaanwijzing zorgvuldig door.

Gebruik het artikel alleen zoals omschreven en voor het aangegeven doel. Bewaar deze gebruiksaanwijzing goed. Geef alle documenten mee als u het artikel aan iemand anders geeft.

In het leveringspakket inbegrepen (afb. A)

- 1 x groentekeuken, gedemonteerd (1-33)
- 1 x montage materiaal (A-C)
- 1 x accessoire (34-39)
- 1 x gebruiksaanwijzing

Technische gegevens

Afmetingen: ca. 37 x 93 x 90 cm (d x b x h)

Vulhoeveelheid:

Spoelbak: max. 1,2 l leidingwater

Kweektafel: max. 20 l aarde



Productiedatum (maand/jaar):
11/2023



Hiermee verklaart de firma Delta-Sport Handelskontor GmbH dat dit artikel aan de volgende fundamentele eisen voldoet en met de overige ter zake

geldende bepalingen overeenstemt:

2009/48/EG - Speelgoedrichtlijn

Voorgeschreven gebruik

Bij dit artikel gaat het om speelgoed voor kinderen met een leeftijd vanaf 3 jaar voor privégebruik.



Veiligheidsinstructies

- Waarschuwing. Niet geschikt voor kinderen jonger dan 36 maanden. Verstikkingsgevaar. Kleine onderdelen.
- Te monteren door een volwassene. Let erop dat het artikel en al de bestanddelen resp. componenten alleen in de gemonteerde toestand aan het kind overhandigd worden.
- Waarschuwing. Alle verpakkings- en bevestigingsmaterialen zijn geen bestanddeel van het speelgoed en moeten omwille van de veiligheid steeds verwijderd worden voordat het artikel aan kinderen overhandigd wordt om ermee te spelen.
- Kinderen mogen alleen onder toezicht van volwassenen met het artikel spelen.
- Zorg ervoor dat personen, in het bijzonder kinderen, niet op het artikel gaan staan of er zich aan optrekken. Het artikel kan omvallen. Informeer kinderen over dit risico.
- Uitsluitend met zuiver leidingwater gebruiken. Verontreinigd water kan de gezondheid van de gebruikers in gevaar brengen.
- Controleer het artikel telkens vóór gebruik op beschadigingen of slijtageverschijnselen. Het artikel mag uitsluitend in een perfecte staat gebruikt worden!

Montage

Belangrijk: De opbouw van het artikel dient op grond van de grootte door minstens twee volwassenen uitgevoerd te worden.

- Voor de montage van het artikel hebt u een geschikte (niet in het leveringspakket inbegrepen) schroevendraaier nodig.
- Neem voor de montage van het artikel de afzonderlijke stappen in acht, zoals in afb. B - K getoond.

Opmerking: De ondergrond moet de begane grond zijn.

- Gebruik het verpakkingsmateriaal als onderlaag om het artikel te monteren.

Demontage

Ga voor de demontage in omgekeerde volgorde te werk.

Gebruik

Watersluiting (afb. J)

Opmerking: Reinig de waterkraan (32) grondig vóór het eerste gebruik.

- Bevestig één uiteinde van uw tuinslang aan de waterkraan (32) en het andere uiteinde aan de waterbron.
- U kunt de waterstroming aan de waterkraan regelen.

Spoelbak (afb. K)

Opmerking: Vul de spoelbak met max. 1,2 l leidingwater.

Krijtbord

- Beschrijf het klapbare krijtbord (2) met krijt (39).
- Verwijder de krijtresten met water en laat het oppervlak drogen om het opnieuw te beschrijven.

Kweektafel

Leg het inzetstuk voor planten (35) in de kweektafel en giet er max. 20 l aarde in.

Broeikas

Plaats de met aarde en planten gevulde potten (34) in de broeikas om de groei van de planten te observeren.

Opmerking: Giet geen aarde in de broeikas.

Opslag, reiniging

Verwijder alle aarderesten uit het artikel.

Bewaar het artikel wanneer u dit niet gebruikt altijd droog en schoon op kamertemperatuur.

Reinig het artikel alleen met een vochtige schoonmaakdoek en droog het vervolgens af. **BELANGRIJK!** Reinig nooit met agressieve reinigingsmiddelen.

Afvalverwerking



Voer het artikel en de verpakkingsmaterialen af in overeenstemming met de actuele lokale voorschriften. Berg verpakkingsmaterialen (zoals bv.

foliezakjes) op buiten het bereik van kinderen.

Bijkomende informatie over de afvoer van het onbruikbaar geworden artikel krijgt u bij uw gemeente- of stadsbestuur. Voer het artikel en de verpakking milieuvriendelijk af.



De recyclingcode dient om verschillende materialen voor recyclingdoeleinden te kenmerken. De code bestaat uit een recyclingsymbool voor de recyclingcyclus en een nummer dat het materiaal kenmerkt.

Opmerkingen over garantie en serviceafhandeling

Het artikel werd met de grootste zorgvuldigheid en onder permanent toezicht geproduceerd. De firma DELTA-SPORT HANDELSKONTOR GmbH verleent particuliere eindklanten op dit artikel drie jaar garantie, te rekenen vanaf de datum van aankoop (garantietermijn) en dit op grond van de volgende bepalingen. De garantie geldt alleen voor materiaal- en verwerkingsfouten.

De garantie is niet van toepassing op onderdelen die aan een normale slijtage onderhevig zijn en daarom als niet-slijtvaste onderdelen te beschouwen zijn (bv. batterijen) en evenmin op breekbare onderdelen, bv. schakelaars, accu's of onderdelen die van glas gemaakt zijn.

Uit de garantie voortvloeiende claims zijn uitgesloten als het artikel onvakkundig, verkeerd of niet in het kader van de voorziene bepaling of in het kader van het voorziene gebruiksdoeleinde gebruikt werd of indien richtlijnen in de gebruiksaanwijzing niet in acht genomen werden, tenzij de eindklant aantoont dat er sprake is van een materiaal- of verwerkingsfout die niet op één van de hoger vermelde omstandigheden gebaseerd is.

Uit de garantie voortvloeiende claims kunnen alleen tijdens de garantietermijn op vertoon van de originele kassabon ingediend worden. Gelieve daarom de originele kassabon te bewaren. De garantietermijn wordt door eventuele reparaties op grond van de garantie, wettelijke waarborg of coulonce niet verlengd. Dit geldt ook voor vervangen en gerepareerde onderdelen.

Gelieve u bij klachten in eerste instantie tot de hieronder vermelde servicehotline te richten of met ons per e-mail contact op te nemen. Is er sprake van een garantiegeval, dan wordt het artikel door ons - naar onze keuze - voor u gratis gerepareerd, wordt het vervangen of wordt de aankoopsom terugbetaald. Verdere rechten op grond van de garantie bestaan niet.

Uw wettelijke rechten, in het bijzonder rechten op garantie tegenover de betreffende verkoper, worden door deze garantie niet beperkt.

IAN: 439722_2304

(BE) Service België
Tel.: 0800 12089
E-Mail: deltasport@lidl.be

(NL) Service Nederland
Tel.: 0800 0249630
E-Mail: deltasport@lidl.nl

Gratulujemy!

Decydując się na ten produkt, otrzymują Państwo towar wysokiej jakości. Należy zapoznać się z produktem przed jego pierwszym użyciem.

 **Należy uważnie przeczytać następującą instrukcję użytkownika.**

Produkt ten należy użytkować wyłącznie w opisany sposób oraz zgodnie ze wskazanym przeznaczeniem. Niniejszą instrukcję użytkowania należy przechowywać w bezpiecznym miejscu. Przekazując produkt innej osobie, należy upewnić się, że otrzyma ona także całą dokumentację dotyczącą produktu.

Zakres dostawy (rys. A)

- 1 x kuchnia ogrodowa warzywna, w częściach (1-33)
- 1 x materiał montażowy (A-C)
- 1 x akcesoria (34-39)
- 1 x instrukcja użytkownika

Dane techniczne

Wymiary: ok. 37 x 93 x 90 cm
(gł. x szer. x wys.)

Ilość napełnienia:

Zlewozmywak: maks. 1,2 l wody z kranu

Podwyższona grządka: maks. 20 l ziemi

 Data produkcji (miesiąc/rok):
11/2023

 Delta-Sport Handelskontor GmbH oświadcza niniejszym, że ten artykuł jest zgodny z zasadniczymi wymogami i innymi stosownymi postanowieniami:

2009/48/WE – Dyrektywa w sprawie bezpieczeństwa zabawek

Zastosowanie zgodne z przeznaczeniem

Niniejszy artykuł jest zabawką dla dzieci w wieku powyżej 3 lat do użytku prywatnego.

Wskazówki bezpieczeństwa

- Ostrzeżenie. Nieodpowiednie dla dzieci w wieku poniżej 36 miesięcy. Niebezpieczeństwo udławienia się. Małe części.
- Wymagany montaż przez osobę dorosłą. Zadać o to, aby artykuł i wszystkie części lub komponenty zostały przekazane dziecku dopiero po zakończeniu montażu.
- Ostrzeżenie. Wszelkie materiały opakowaniowe i montażowe nie są częścią zabawki i ze względów bezpieczeństwa należy je zawsze usunąć przed przekazaniem artykułu dzieciom do zabawy.
- Dzieci mogą bawić się artykułem jedynie pod nadzorem dorosłych.
- Należy upewnić się, że żadne osoby, w szczególności dzieci, nie będą stawać na artykule ani się na nim podciągać. Artykuł może się przewrócić. Należy objaśnić dzieciom to ryzyko.
- Napełniać wyłącznie czystą wodą z kranu. Zanieczyszczona woda może zagrażać zdrowiu użytkowników.

- Przed każdym użyciem sprawdzić, czy artykuł nie posiada uszkodzeń bądź śladów zużycia. Z artykułu wolno korzystać tylko wtedy, gdy znajduje się w nienagannym stanie!

Montaż

Ważne: Ze względu na swój rozmiar, montaż artykułu powinien zostać wykonany przez co najmniej dwie dorosłe osoby.

- Do zmontowania artykułu potrzebny jest odpowiedni śrubokręt (nie wchodzi w zakres dostawy).
- W ramach montażu artykułu należy wykonywać po kolei poszczególne kroki przedstawione na rys. od B do K.

Wskazówka: Podłoże musi być równe z poziomem ziemi.

- Użyć materiału opakowaniowego jako podkładki na czas montażu.

Demontaż

Przy demontażu postępować w odwrotnej kolejności.

Sposób użytkowania

Przyłącze wody (rys. J)

Wskazówka: Przed pierwszym użyciem należy dokładnie umyć kran (32).

- Przymocować jeden koniec węża ogrodowego do kranu (32) a drugi koniec do źródła wody.
- Przepływ wody można regulować za pomocą kranu.

Zlewozmywak (rys. K)

Wskazówka: Nalać do zlewozmywaka maks. 1,2 wody z kranu.

Tablica kredowa

- Po składanej tablicy (2) pisać kredą (39).
- Usunąć pozostałości kredy wodą i pozostawić powierzchnię tablicy do wyschnięcia, aby potem móc ponownie po niej pisać.

Podwyższona grządka

Włożyć do grządki wkład na rośliny (35) i napełnić go 20 l ziemi.

Szklarnia

Umieścić napełnione ziemią i roślinami doniczki (34) w szklarni, aby móc obserwować, jak rośliny rosną.

Wskazówka: Do szklarni nie wsypywać ziemi.

Przechowywanie, czyszczenie

Usunąć z artykułu pozostałości ziemi.

Podczas nieużywania należy zawsze przechowywać produkt w suchym i czystym miejscu w temperaturze pokojowej. Czyścić wyłącznie przy użyciu wilgotnej ściereczki, następnie wytrzeć do sucha.

WAŻNE! Nie czyścić przy użyciu ostrych środków czyszczących.

Uwagi odnośnie recyklingu



Artykuł i materiały opakowaniowe należy usunąć zgodnie z aktualnie obowiązującymi miejscowymi przepisami. Materiały opakowaniowe (np. worki foliowe) należy przechowywać w miejscu niedostępnym dla dzieci. Szczegółowe informacje na temat sposobów usuwania zużytego artykułu można uzyskać u władz gminnych i miejskich. Artykuł oraz opakowanie należy usunąć w sposób przyjazny dla środowiska.



Kod recyklingu służy do oznaczenia różnych materiałów nadających się do ponownego przetworzenia (recyklingu).

Kod taki składa się z symbolu recyklingu odzwierciedlającego obieg materiałów do ponownego przetworzenia, a także z numeru, który jest oznaczeniem materiału.

Wskazówki dotyczące gwarancji i obsługi serwisowej

Artykuł został wyprodukowany z najwyższą starannością i pod stałą kontrolą. DELTA-SPORT HANDELSKONTOR GmbH przyznaje klientowi końcowemu na niniejszy artykuł trzy lata gwarancji od daty zakupu (okres gwarancyjny) z zastrzeżeniem poniższych postanowień. Gwarancja dotyczy wyłącznie wad materiałowych i wad wykonania. Gwarancja nie obejmuje części, które podlegają normalnemu zużyciu i z tego względu należy je traktować jako części zużywalne (np. baterie) i nie obejmuje części kruchych, np. przełączników, akumulatorów ani części wykonanych ze szkła.

Wyklucza się roszczenia z tytułu niniejszej gwarancji w przypadku użycia artykułu w sposób niewłaściwy lub sprzeczny z jego przeznaczeniem lub w sposób wykraczający poza przewidziane przeznaczenie lub poza przewidziany zakres użytkowania lub jeśli wytyczne zawarte w instrukcji obsługi nie były przestrzegane, chyba że klient końcowy udowodni istnienie wady materiałowej lub wady wykonania, która nie wynika z podanych wyżej przyczyn.

Roszczenia z tytułu gwarancji można zgłaszać wyłącznie w okresie gwarancyjnym za okazaniem oryginalnego dowodu zakupu. Prosimy zatem zachować oryginalny dowód zakupu! W przypadku jakichkolwiek reklamacji prosimy skontaktować się z nami najpierw za pośrednictwem podanej poniżej infolinii serwisowej lub drogą e-mailową. W przypadku objętym gwarancją artykuł zostanie – według naszego uznania – bezpłatnie naprawiony, wymieniony lub nastąpi zwrot ceny zakupu. Z gwarancji nie wynikają żadne inne prawa.

Niniejsza gwarancja nie ogranicza Państwa ustawowych praw, w szczególności roszczeń gwarancyjnych wobec danego sprzedawcy. W przypadku wymiany części lub całego artykułu okres gwarancji przedłuża się o trzy lata zgodnie z art. 581 § 1 kodeksu cywilnego. Po upływie czasu gwarancji powstałe naprawy są płatne.

IAN: 439722_2304

 Serwis Polska
Tel.: 22 397 4996
E-Mail: deltasport@lidl.pl

Srdečně blahopřejeme!

Svým nákupem jste se rozhodli pro kvalitní výrobek. Před prvním použitím se prosím seznámte s tímto výrobkem.



Pozorně si přečtete následující návod k použití.

Používejte tento výrobek pouze tak, jak je popsáno, a pro uvedené účely. Uchovejte si tento návod k použití pro budoucí použití. Pokud výrobek předáte třetí osobě, předejte jí i veškerou dokumentaci.

Rozsah dodávky (obr. A)

1 x venkovní kuchyňka na zeleninu,
rozložená (1-33)

1 x montážní materiál (A-C)

1 x příslušenství (34-39)

1 x návod k použití

Technická data

Rozměry: cca 37 x 93 x 90 cm (hl. x š x v)

Množství náplně:

Dřez: max. 1,2 l vodovodní vody

Zvýšený záhon: max. 20 l zeminy



Datum výroby (měsíc/rok):

11/2023



Delta-Sport Handelskontor GmbH tímto prohlašuje, že tento výrobek je ve shodě s následujícími základními požadavky a ostatními příslušnými

ustanoveními:

2009/48/ES – směrnice o bezpečnosti hraček

Použití ke stanovenému účelu

Tento výrobek je hračka pro děti od 3 let pro privátní použití.

Bezpečnostní pokyny

- Upozornění. Nevhodné pro děti mladší 36 měsíců. Nebezpečí udušení. Malé části.
- Nutné sestavení hračky dospělou osobou. Dbejte na to, aby výrobek a veškeré součásti, resp. komponenty, byly předávány dítěti pouze v sestaveném stavu.
- Upozornění. Všechny obalové a upevňovací materiály nejsou součástí hračky a musí být z bezpečnostních důvodů vždy odstraněny před tím, než výrobek předáte dětem na hraní.
- Děti si smí s výrobkem hrát pouze pod dohledem dospělých.
- Zajistěte, aby na výrobek nestoupaly nebo na něj nevyklézaly osoby, zejména děti. Výrobek se může převrátit. Vysvětlete dětem toto riziko.
- Používejte pouze čistou vodovodní vodu. Znečištěná voda může ohrozit zdraví uživatelů.
- Kontrolujte výrobek před každým použitím, zda není poškozen nebo opotřeben. Výrobek smí být používán pouze v bezvadném stavu!

Sestavení

Důležité upozornění: Sestavení výrobku musí vzhledem k velikosti provádět minimálně dva dospělí.

- Pro sestavení výrobku potřebujete vhodný šroubovák (není obsahem dodávky).
- K sestavení výrobku dodržte jednotlivé kroky znázorněné na obrázcích B - K.

Upozornění: Podklad musí být rovný.

- Obalový materiál použijte jako podložení při sestavování výrobku.

Složení

Při demontáži postupujte v opačném pořadí.

Používání

Přípoj vody (obr. J)

Upozornění: Před prvním použitím vodovodní kohoutek (32) důkladně vyčistěte.

- Připojte jeden konec zahradní hadice k vodovodnímu kohoutku (32) a druhý konec ke zdroji vody.
- Tok vody můžete regulovat vodovodním kohoutkem.

Dřez (obr. K)

Upozornění: Naplňte dřez max. 1,2 l vody z vodovodu.

Křídlová tabule

- Pište na skládací tabuli (2) křídou (39).
- Zbytky křídly odstraňte vodou a nechte povrch zaschnout, abyste na něj mohli znovu psát.

Zvýšený záhon

Vložte rostlinnou sadbu (35) na zvýšený záhon a naplňte ji max. 20 l zeminy.

Skleník

Umístěte květináče (34) naplněné zeminou a rostlinami do skleníku a sledujte, jak rostliny rostou.

Upozornění: Do skleníku nesypete žádnou zeminu.

Ukládání, čištění

Odstraňte z výrobku všechny zbytky zeminy. Pokud výrobek nepoužíváte, skladujte jej vždy suchý a čistý při pokojové teplotě. Čistěte pouze vlhkým hadříkem a následně otřete do sucha. **DŮLEŽITÉ!** K čištění nikdy nepoužívejte agresivní čisticí prostředky.

Pokyny k likvidaci



Výrobek a obalové materiály likvidujte podle aktuálních místních předpisů.

Uchovávejte obalové materiály (jako např. fóliové sáčky) nedostupné pro děti.

O možnostech likvidace vysloužilého výrobku se informujte u Vaší obecní nebo městské správy.

Výrobek a obaly likvidujte ekologicky.



Recyklační kód slouží ke značení různých materiálů pro proces opětovného zhodnocení (recyklace). Kód sestává ze symbolu recyklace, který má odrážet proces zhodnocení, a čísla, které označuje materiál.

Pokyny k záruce a průběhu služby

Výrobek byl vyroben s velkou péčí a za stálé kontroly. DELTA-SPORT HANDELSKONTOR GmbH poskytuje koncovým privátním zákazníkům na tento výrobek tři roky záruky od data nákupu (záruční lhůta) podle následující ustanovení. Záruka se týká pouze vad materiálu a závad ve zpracování. Záruka se nevztahuje na díly, které podléhají normálnímu opotřebením, a proto je nutné na ně pohlížet jako na rychle opotřebitelné díly (např. baterie), a na křehké díly, např. vypínače, akumulátory nebo díly vyrobené ze skla.

Nároky z této záruky jsou vyloučeny, pokud výrobek byl používán neodborně nebo nedovoleným způsobem nebo nikoli v rámci stanoveného účelu určeného nebo předpokládaného rozsahu používání nebo nebyla dodržena zadání v návodu k obsluze, ledaže by koncový zákazník prokázal, že existuje vada materiálu nebo došlo k chybě ve zpracování, které nevyplývají z některé výše uvedených okolností.

Nároky ze záruky lze uplatnit pouze v rámci záruční lhůty po předložení originálního pokladního dokladu. Proto si prosím uchovejte originál pokladního dokladu. Doba záruky se neprodlužuje případnými opravami na základě záruky, zákonné záruky nebo kulance. Totéž platí také pro vyměněné a opravené díly.

Při reklamaci se prosím obraťte na níže uvedenou horkou linku servisu nebo se s námi spojte e-mailem. Pokud se vyskytne případ reklamace, výrobek Vám – dle naší volby – bezplatně opravíme, vyměníme nebo Vám vrátíme kupní cenu. Další práva ze záruky nevznikají.

Vaše zákonná práva, zejména nároky na zajištění záruky vůči konkrétnímu prodejci, nejsou touto zárukou omezena.

IAN: 439722_2304

Servis Česko

Tel.: 800 143 873

E-Mail: deltasport@lidl.cz

Blahoželáme!

Svojím nákupom ste sa rozhodli pre kvalitný výrobok. Pred prvým použitím sa s výrobkom dôkladne oboznámte.

Pozorne si prečítajte tento návod na používanie.

Výrobok používajte len uvedeným spôsobom a na uvedený účel. Tento návod na používanie si dobre uschovajte. Pri odovzdávaní výrobku tretej osobe odovzdajte s výrobkom aj všetky podklady.

Obsah balenia (obr. A)

- 1 x kuchyňa na zeleninu, rozložená (1-33)
- 1 x montážny materiál (A - C)
- 1 x príslušenstvo (34-39)
- 1 x návod na používanie

Technické údaje

Rozmery: cca 37 x 93 x 90 cm (h x š x v)

Kapacita:

Drez: max. 1,2 l vody z vodovodu

Vyvýšený záhon: max. 20 l zeminy

 Dátum výroby (mesiac/rok):
11/2023

 Delta-Sport Handelskontor GmbH týmto prehlasuje, že sa tento výrobok zhoduje s nasledovnými základnými požiadavkami a ostatnými príslušnými ustanoveniami:

Smernica 2009/48/ES – o bezpečnosti hračiek

Používanie podľa určenia

Tento výrobok je hračka pre deti od 3 rokov pre súkromné používanie.

Bezpečnostné pokyny

- Upozornenie. Nevhodné pre deti vo veku do 36 mesiacov. Nebezpečenstvo udusenía. Malé časti.
- Vyžaduje sa dohľad dospelých. Dávajte pozor na to, aby bol výrobok a všetky jeho súčiastky príp. komponenty odovzdaný dieťaťu len v zloženom stave.
- Upozornenie. Všetky obalové a upevňovacie materiály nie sú súčasťou hračky a z bezpečnostných dôvodov ich vždy musíte odstrániť skôr ako výrobok odovzdáte deťom na hranie.
- Deti sa smú hrať s výrobkom len pod dohľadom dospelých.
- Zabezpečte, aby osoby, hlavne deti, nestúpali na výrobok alebo aby sa po ňom vyťahovali. Výrobok sa môže prevrátiť. Poučte deti o tomto riziku.
- Používajte len s čistou vodou z vodovodu. Znečistená voda môže ohroziť zdravie používateľov.
- Pred každým používaním výrobku skontrolujte, či nie je poškodený alebo opotrebovaný. Výrobok sa smie používať len v bezchybnom stave!

Montáž

Dôležité: Montáž výrobku by kvôli veľkosti mali vykonať minimálne dvaja dospelí.

- Na montáž výrobku potrebujete vhodný skrutkovač (nie je súčasťou rozsahu dodávky).
- Pri montáži výrobku postupujte podľa jednotlivých krokov, ako je zobrazené na obr. B - K.

Poznámka: Podložie musí byť rovné.

- Pre montáž výrobku používajte obalový materiál ako podložku.

Demontáž

Pri demontáži postupujte v opačnom poradí.

Používanie

Prípojka vody (obr. J)

Poznámka: Pred prvým používaním dôkladne vyčistite vodovodný kohútik (32).

- Prípojte jeden koniec vašej záhradnej hadice ku vodovodnému kohútiku (32) a druhý koniec k zdroju vody.
- Prúd vody môžete regulovať na vodovodnom kohútiku.

Drez (obr. K)

Poznámka: Drez naplňte maximálne 1,2 litrami vody z vodovodu.

Tabuľa

- Skladáciu tabuľu (2) popíšte kriedou (39).
- Zvyšky kriedy odstráňte vodou a nechajte povrch zaschnúť, aby ste ho mohli znova popísať.

Vyvýšený záhon

Do vyvýšeného záhonu umiestnite rastlinnú vložku (35) a naplňte maximálne 20 litrami zeminy.

Skleník

Umiestnite kvetináče (34) naplnené zeminou a rastlinami do skleníka, aby ste sledovali rast rastlín.

Poznámka: Skleník nenapĺňajte zeminou.

Skladovanie, čistenie

Z výrobku odstráňte všetky zvyšky nečistôt. Pri nepoužívaní skladujte výrobok vždy suchý a čistý pri izbovej teplote. Čistite len vlhkou čistiacou handričkou a nakoniec utrite dosucha. **DÔLEŽITÉ!** Výrobok nikdy nečistite ostrými čistiacimi prostriedkami.

Pokyny k likvidácii



Výrobok a obalový materiál zlikvidujte podľa aktuálnych miestnych predpisov. Obalový materiál (ako napr. fóliové vrecká) uschovajte mimo dosahu detí.

Ďalšie informácie o možnostiach likvidácie zastaraného výrobku dostanete na svojej obecnej alebo mestskej správe. Výrobok a obal zlikvidujte ekologicky.



Recyklačný kód slúži na označenie rôznych materiálov za účelom vrátenia do kolobehu opätovného používania (recyklácia). Kód pozostáva z recyklačného symbolu pre zobrazenie kolobehu opätovného používania a čísla, ktoré označuje materiál.

Pokyny k záruke a priebehu servisu

Výrobok bol vyrobený veľmi starostlivo a pod stálou kontrolou. Na tento výrobok poskytuje DELTA-SPORT HANDELSKONTOR GmbH súkromným koncovým užívateľom trojročnú záruku odo dňa kúpy (záručná lehota) po splnení nasledovných podmienok. Záruka platí len na chyby materiálu a spracovania. Záruka sa netýka dielov, ktoré podliehajú bežnému opotrebeniu a preto ich možno považovať za opotrebitelné diely (napr. batérie), ako aj krehkých dielov, napr. vypínače, akumulátory alebo diely, ktoré sú vyrobené zo skla.

Nároky z tejto záruky zanikajú, keď sa výrobok používal neodborne alebo nesprávne, mimo určenia na používanie alebo určeného rozsahu používania alebo neboli dodržané pokyny návodu na obsluhu, s výnimkou, že koncový užívateľ preukáže, že ide o chybu materiálu alebo spracovania, ktorá nebola spôsobená niektorou z hore uvedených okolností.

Záruku je možné uplatniť len počas záručnej lehoty po predložení originálu pokladničného dokladu. Originál pokladničného dokladu preto prosím uschovajte. Záručná doba sa kvôli prípadným záručným opravám, zákonnej záruke alebo ako obchodné gesto nepredlžuje. Platí to aj pre vymenené a opravené diely.

Pri reklamáciách sa prosím najskôr obráťte na dole uvedenú Service-Hotline alebo sa s nami spojte prostredníctvom e-mailu. Ak sa jedná o záručný prípad, výrobok – podľa našej voľby – bezplatne opravíme, vymeníme alebo vrátime kúpnu cenu. Ďalšie práva zo záruky nevyplývajú.

Vaše zákonné práva, hlavne nároky na záručné plnenie voči príslušnému predajcovi, nie sú touto zárukou obmedzené.

IAN: 439722_2304

 Servis Slovensko
Tel.: 0850 232001
E-Mail: deltasport@idl.sk

¡Enhorabuena!

Con su compra se ha decidido por un artículo de gran calidad. Familiarícese con el artículo antes de usarlo por primera vez.

 **Para ello, lea detenidamente las siguientes instrucciones de uso.**

Use el artículo solo de la forma descrita y para los campos de aplicación indicados. Conserve estas instrucciones de uso a buen recaudo. Entregue todos los documentos en caso de traspasar el artículo a terceros.

Contenido de suministro (fig. A)

- 1 cocina para verduras, desmontada (1-33)
- 1 material de montaje (A-C)
- 1 accesorio (34-39)
- 1 instrucciones de uso

Datos técnicos

Medidas: aprox. 37 x 93 x 90 cm (P x An x Al)

Capacidad:

Fregadero: máx. 1,2 l de agua del grifo

Arriate alto: máx. 20 l de tierra

 Fecha de fabricación (mes/año): 11/2023

 Por la presente, Delta-Sport Handelskontor GmbH declara que este artículo cumple con los requisitos básicos siguientes y las demás

disposiciones pertinentes:

2009/48/CE – Directiva sobre la seguridad de los juguetes

Uso conforme al fin previsto

Este artículo es un juguete de uso privado para niños a partir de 3 años.

Indicaciones de seguridad

- Advertencia. No conviene para niños menores de 36 meses. Peligro de asfixia. Partes pequeñas.
- Se requiere ensamblaje por un adulto. Tenga cuidado de entregar el artículo y todos sus componentes o piezas únicamente montados al niño.
- Advertencia. Los materiales de embalaje y fijación no forman parte del juguete y deben ser siempre retirados por motivos de seguridad antes de entregar el artículo a los niños para jugar.
- Los niños deberán jugar con el artículo únicamente bajo la vigilancia de personas adultas.
- Asegúrese de que ninguna persona, especialmente niños, se suba al artículo o tire de él. El artículo podría caerse. Explique a los niños la existencia de este riesgo.
- Usar siempre con agua limpia del grifo. El agua contaminada puede poner en peligro la salud de los usuarios.
- Compruebe si el artículo presenta daños o signos de desgaste antes de cada uso. ¡El artículo solo debe ser usado si se encuentra en perfecto estado!

Montaje

Importante: el montaje del artículo deberán realizarlo al menos dos personas adultas debido a su tamaño.

- Para montar el artículo necesitará un destornillador adecuado (no incluido en el contenido de suministro).
- Para montar el artículo proceda como se muestra en cada uno de los pasos de las fig. B-K.

Nota: la base debe estar a ras de suelo.

- Utilice el material de embalaje como base para montar el artículo.

Desmontaje

Para el desmontaje proceda en orden inverso.

Uso

Conexión del agua (fig. J)

Nota: limpie el grifo (32) cuidadosamente antes del primer uso.

- Fije un extremo de la manguera de riego al grifo (32) y el otro a la fuente de agua.
- El flujo de agua puede regularse con el grifo.

Fregadero (fig. K)

Nota: llene el fregadero con un máx. de 1,2 l de agua del grifo.

Pizarra de tiza

- Pinte en la pizarra de tiza plegable (2) con tiza (39).
- Elimine los restos de tiza con agua y deje secar la superficie para poder pintar sobre ella de nuevo.

Arriate alto

Coloque el tiesto (35) en el arriate alto y añada 20 l de tierra como máx.

Invernadero

Introduzca las macetas (34) llenas de tierra y plantas en el invernadero para observar cómo crecen las plantas.

Nota: no introduzca tierra en el invernadero.

Almacenamiento, limpieza

Elimine todos los restos de tierra del artículo. Si no va a utilizarlo, almacene siempre el artículo seco y limpio y a temperatura ambiente. Limpie solo con un paño de limpieza húmedo y después seque frotándolo. ¡IMPORTANTE! No lo limpie con productos de limpieza agresivos.

Indicaciones para la eliminación



Elimine el artículo y los materiales de embalaje conforme a la correspondiente normativa local vigente. Guarde el material de embalaje (como, p. ej., las bolsas de plástico) fuera del alcance de los niños. En su administración local o municipal podrá obtener más información sobre la eliminación del artículo usado. Elimine el artículo y el embalaje de forma respetuosa con el medio ambiente.



El código de reciclaje se emplea para señalar los diferentes materiales para su retorno al ciclo de reciclaje. El código se compone de un símbolo de reciclaje para el ciclo de aprovechamiento y un número que señala el material.

Indicaciones relativas a la garantía y la gestión de servicios

El artículo ha sido fabricado con gran esmero y sometido a controles constantes. Para el mismo, DELTA-SPORT HANDELSKONTOR GmbH ofrece a los clientes finales particulares una garantía de tres años a contar desde la fecha de compra (periodo de garantía) con arreglo a las condiciones que se exponen a continuación. La garantía tiene validez únicamente para fallos del material y fabricación. La garantía no cubre las piezas sometidas a un desgaste normal, las cuales se consideran piezas de desgaste (p. ej., pilas) así como tampoco piezas frágiles como, p. ej., interruptores, baterías o piezas fabricadas en vidrio o cristal.

Se excluyen derechos derivados de esta garantía, si se ha realizado un uso incorrecto o abusivo del artículo o que no se encuentre dentro del marco del uso o ámbito de uso previstos o si no se ha observado lo recogido en el manual de instrucciones, a no ser que el cliente final demuestre que existen fallos del material o fabricación no derivados de una de las circunstancias expuestas anteriormente.

Las demandas derivadas de la garantía sólo podrán presentarse dentro del periodo de garantía exhibiendo el comprobante de compra original. Le rogamos, por ello, que conserve el comprobante de compra original. El periodo de garantía no se verá prolongado por ningún tipo de reparación realizada con motivo de la garantía, la garantía legal o como gesto de buena voluntad. Esto se aplica también a las piezas sustituidas o reparadas.

Por favor, dirija sus quejas primero a la línea telefónica del servicio de atención al cliente que se indica a continuación o póngase en contacto con nosotros por correo electrónico. Si el caso está cubierto por la garantía, a nuestra elección, repararemos o cambiaremos gratuitamente el artículo o le restituiremos el precio de compra del mismo. De la garantía no se derivan otros derechos.

Esta garantía no limitará sus derechos legales, especialmente los derechos de garantía frente al vendedor correspondiente.

IAN: 439722_2304

 Servicio España
Tel.: 900 984 989
E-Mail: deltasport@lidl.es

Hjertelig tillykke!

Du har valgt at købe et kvalitetsprodukt. Lær produktet at kende, inden du bruger det første gang.



Det gør du ved at læse nedenstående brugervejledning omhyggeligt.

Brug kun produktet som beskrevet og til de angivne anvendelsesområder. Opbevar denne brugervejledning et sikkert sted. Udlever også alle dokumenter, hvis produktet videregives til en tredjepart.

Leveringsomfang (afb. A)

1 x grøntsagskøkken, adskilt (1-33)

1 x monteringsmateriale (A-C)

1 x tilbehør (34-39)

1 x brugervejledning

Tekniske data

Mål: ca. 37 x 93 x 90 cm (D x B x H)

Påfyldningsmængde:

Vask: maks. 1,2 l postevand

Højbed: maks. 20 l jord



Fremstillingsdato (måned/år):
11/2023



Hermed erklærer Delta-Sport Handelskontor GmbH, at denne artikel overholder følgende, grundlæggende krav og de øvrige relevante bestem-

mørelser:

2009/48/EF - legetøjsdirektivet

Tilsigtet brug

Denne artikel er legetøj til privat brug til børn fra 3-årsalderen.

⚠ Sikkerhedsoplysninger

- Advarsel. Ikke egnet for børn under 36 måneder. Kvælningsfare. Små dele.
- Samling skal foretages af en voksen. Sørg for, at artiklen og alle enkeltdele eller komponenter kun udleveres til barnet, når den er bygget sammen.
- Advarsel. Alle emballage- og monteringsmaterialer er ikke en del af legetøjet og skal altid fjernes af sikkerhedsmæssige grunde, inden artiklen udleveres til børn at lege med.
- Børn må kun lege med artiklen under opsyn af voksne.
- Sørg for, at personer, især børn, ikke står på eller trækker sig op i artiklen. Artiklen kan vælte. Forklar børn om denne risiko.
- Bruges kun med rent vand fra hanen. Foruren vand kan udgøre en fare for brugernes helbred.
- Kontrollér artiklen for skader eller slitage før hver brug. Artiklen må kun bruges i fejlfri tilstand!

Opstilling

Vigtigt: Opstillingen af artiklen bør på grund af størrelsen udføres af mindst to voksne.

- For at samle artiklen skal der bruges en egnet skruetrækker (ikke indeholdt i leveringsomfanget).
- Overhold de enkelte trin til opbygning af artiklen, som vist i afb. B - K.

Bemærk: Underlaget skal være plant med jordoverfladen.

- Brug emballagematerialet som underlag til at samle artiklen.

Nedtagning

Gå frem i omvendt rækkefølge ved nedtagning.

Anvendelse

Vandtilslutning (afb. J)

Bemærk: Rengør vandhanen (32) grundigt, inden den bruges første gang.

- Fastgør den ene ende af haveslangen til vandhanen (32) og den anden ende til vandkilden.
- Vandgennemstrømningen kan reguleres på vandhanen.

Vask (afb. K)

Bemærk: Fyld vasken med maks. 1,2 l postevand.

Kridttavle

- Skriv på den sammenklappelige tavle (2) med kridt (39).
- Fjern kridtresten med vand, og lad overfladen tørre for at kunne skrive på den igen.

Højbed

Læg planteindsatsen (35) i højbedet og fyld maks. 20 l jord i.

Drivhus

Stil potterne (34) fyldt med jord og planter i drivhuset for at iagttage planternes vækst.

Bemærk: Fyld ikke jord i drivhuset.

Opbevaring, rengøring

Fjern alle jordrester fra artiklen.

Opbevar altid artiklen tør og ren ved stuetemperatur, når den ikke er i brug. Rengør kun med en fugtig klud, og tør af bagefter.

VIGTIGT! Må aldrig rengøres med skræppe rengøringsmidler.

Henvisninger vedr. bortskaffelse



Bortskaf artiklen og emballagematerialerne i henhold til aktuelle, lokale forskrifter. Opbevar emballagematerialer (som f.eks. folieposer) utilgængeligt for børn. Yderligere informationer om bortskaffelse af den udtjente artikel kan indhentes hos kommunen. Bortskaf artiklen og emballagen på en miljøvenlig måde.



Genbrugskoden tjener til identifikation af forskellige materialer med hensyn til tilbageførsel til genanvendelseskredsløbet (recycling). Koden består af et genbrugssymbol, som afspejler genanvendelseskredsløbet, og et tal, der identificerer materialet.

Oplysninger om garanti og servicehåndtering

Varen er fremstillet med største omhu og under løbende kontrol. DELTA-SPORT HANDELSKONTOR GmbH yder private slutkunder tre års garanti på varen fra købsdato (Garantifrist) i henhold til følgende bestemmelser. Garantien gælder kun for materiale- og fremstillingsfejl. Garantien omfatter ikke dele, der er udsat for normal slid og derfor skal betragtes som sliddele (f.eks. batterier) og ikke skrøbelige dele, f.eks. kontakter, genopladelige batterier eller dele, der er fremstillet af glas.

Garantien kan ikke gøres gældende, hvis varen er blevet anvendt ukorrekt eller uagtsomt eller til andre formål end det tilsigtede eller i det tilsigtede omfang. Garantien bortfalder ligeledes ved manglende overholdelse af anvisningerne i betjeningsvejledningen. Kunden skal kunne påvise, at der er tale om materiale- eller fremstillingsfejl og ikke fejl som følge af ovenstående omstændigheder.

Garantien kan kun gøres gældende i garanti-perioden mod fremvisning af original kvittering. Gem derfor den originale kvittering. Garantiperioden forlænges ikke i tilfælde af reparation i henhold til garantien, den lovpligtige garanti eller pr. kulance. Dette gælder også for udskiftede og reparerede dele.

I tilfælde af klager er det muligt at kontakte nedenstående servicelinje eller kontakte os pr. e-mail. Ved garantisager vil vi efter eget skøn reparere varen uden beregning, ombytte varen eller refundere købsprisen. Der er ingen yderligere rettigheder under garantien.

Dine lovmæssige rettigheder, herunder navnlig garantikrav over for sælger, indskrænkes ikke som følge af denne garanti.

IAN: 439722_2304



Service Danmark

Tel.: 32 710005

E-Mail: deltasport@idl.dk

Congratulazioni!

Avete acquistato un articolo di alta qualità. Consigliamo di familiarizzare con l'articolo prima di cominciare ad utilizzarlo.

Leggere attentamente le seguenti istruzioni d'uso.

Utilizzare l'articolo solo nel modo descritto e per gli ambiti di applicazione indicati. Conservare accuratamente queste istruzioni d'uso. In caso di trasferimento dell'articolo a terzi, consegnare tutti i documenti insieme all'articolo.

Contenuto della confezione (imm. A)

- 1 x cucina per le verdure, smontata (1-33)
- 1 x materiale di montaggio (A-C)
- 1 x accessorio (34-39)
- 1 x istruzioni d'uso

Dati tecnici

Dimensioni: circa 37 x 93 x 90 cm
(prof. x largh. x alt.)

Capacità:

Lavello: max. 1,2 l acqua di rubinetto
Aiuala rialzata: max. 20 l terra

 Data di produzione (mese/anno):
11/2023

 Con la presente, Delta-Sport Handelskontor GmbH dichiara che questo articolo è conforme ai seguenti requisiti di base e alle altre disposizioni interessate:

2009/48/CE - Direttiva sulla sicurezza dei giocattoli

Utilizzo conforme

Questo articolo è un giocattolo per bambini a partire da 3 di età per l'utilizzo privato.

Indicazioni di sicurezza

- Avvertenza. Non adatto a bambini di età inferiore a 36 mesi. Rischio di soffocamento. Piccole parti.
- Richiesto assemblaggio da parte di un adulto. Assicurarsi che l'articolo, compresi tutti i pezzi o componenti, sia affidato al bambino solo se completamente montato.
- Avvertenza. Tutti i materiali della confezione e dei fissaggi non sono parte integrante del giocattolo e per motivi di sicurezza devono essere sempre tolti prima di affidare l'articolo ai bambini che ci giocheranno.
- I bambini possono giocare con l'articolo solo se sorvegliati da persone adulte.
- Assicurarsi che nessuno, in particolare i bambini, salga sull'articolo o lo utilizzi per sollevarsi. L'articolo può ribaltarsi. Istruire i bambini a riguardo a questo rischio.
- Utilizzare solo con acqua di rubinetto pulita. L'acqua contaminata può mettere in pericolo la salute degli utenti.
- Prima di ogni utilizzo verificare che l'articolo non presenti danni o segni di usura. L'articolo può essere utilizzato solo se in perfetto stato!

Montaggio

Importante: In considerazione delle dimensioni, il montaggio dell'articolo deve essere svolto da perlomeno due adulti.

- Per il montaggio dell'articolo è necessario un adeguato cacciavite (non compreso nella confezione).
- Per il montaggio dell'articolo osservare le singole fasi, come indicato nelle immagini B - K.

Indicazione: Posizionare su fondo in piano.

- Utilizzare il materiale di imballaggio come sostrato per montare l'articolo.

Smontaggio

Per lo smontaggio, procedere in sequenza inversa.

Utilizzo

Attacco dell'acqua (imm. J)

Indicazione: prima di utilizzarlo per la prima volta, pulire a fondo il rubinetto dell'acqua (32).

- Fissare un'estremità del tubo da giardino al rubinetto dell'acqua (32) e l'altra estremità all'alimentatore di acqua.
- È possibile regolare il flusso d'acqua sul rubinetto.

Lavello (imm. K)

Indicazione: Riempire il lavello con max. 1,2 l di acqua del rubinetto.

Lavagna

- Scrivere sulla lavagna pieghevole (2) con i gessi (39).
- Rimuovere i resti di gesso con l'acqua e lasciare asciugare la superficie prima di scrivere di nuovo.

Aiuala rialzata

Posizionare l'inserto per le piante (35) nell'aiuala rialzata e riempire con max. 20 l di terra.

Serra

Posizionare i vasi pieni di terra e piante (34) nella serra per tenerle in osservazione mentre crescono.

Indicazione: Non mettere la terra direttamente nella serra.

Conservazione, pulizia

Togliere tutti i residui di terra dall'articolo.

In caso di mancato utilizzo, riporre l'articolo a temperatura ambiente in un luogo asciutto e pulito. Pulire solo con un panno umido e quindi asciugare.

IMPORTANTE! Non utilizzare mai detergenti aggressivi.

Smaltimento



Smaltire l'articolo e i materiali della confezione nel rispetto delle attuali normative locali. Conservare i materiali della confezione (come ad es. i sacchetti) in modo che non siano raggiungibili per i bambini. Presso la propria amministrazione comunale o cittadina è possibile ottenere ulteriori informazioni sullo smaltimento dell'articolo alla fine del suo periodo di impiego. Smaltire l'articolo e la confezione nel rispetto dell'ambiente.



Il codice di riciclaggio serve per indicare i diversi materiali per il loro ritorno al ciclo di riutilizzo (recycling). Il codice è composto da un simbolo di riciclaggio per il ciclo di riutilizzo e da un numero che contraddistingue il materiale.

Avvertenze sulla garanzia e sulla gestione dei servizi di assistenza

L'articolo è stato prodotto con la massima cura e sotto un continuo controllo. DELTA-SPORT HANDELSKONTOR GmbH concede ai clienti finali privati, su questo articolo, tre anni di garanzia dalla data di acquisto (termine di garanzia) sulla base delle seguenti disposizioni. La garanzia vale per difetti del materiale o di fabbricazione. Questa garanzia non si estende a componenti del prodotto esposti a normale logorio, che possono pertanto essere considerati come componenti soggetti a usura (esempio capacità della batteria, calcificazione, lampade, pneumatici, filtri, spazzole...). La garanzia non si estende altresì a danni che si verificano su componenti delicati (esempio interruttori, batterie, parti realizzate in vetro, schermi, accessori vari) nonché a danni derivanti dal trasporto o altri incidenti.

Dalla presente garanzia sono escluse le richieste legate a casi di utilizzo non conforme oppure di abuso dell'articolo, oppure di utilizzo avvenuto non nell'ambito delle condizioni previste oppure del campo di impiego previsto, oppure in caso di non osservanza delle direttive riportate nelle istruzioni d'uso, a meno che il cliente non dimostri che sussista un vizio di materiale o di lavorazione che non sia riconducibile ad una delle circostanze riportate sopra.

Le richieste di garanzia possono essere avanzate solo entro il relativo termine, su presentazione dello scontrino originale di acquisto. Si prega quindi di conservare lo scontrino originale. Il termine di garanzia non sarà prolungato a seguito di eventuali riparazioni effettuate sulla base della garanzia, della garanzia obbligatoria prevista per legge oppure di accondiscendenza. Ciò vale anche per le parti sostituite oppure riparate.

In caso di contestazione rivolgersi dapprima alla hotline di assistenza sotto indicata oppure mettersi in contatto con noi via e-mail. Laddove sussista un caso coperto dalla garanzia, l'articolo sarà - a nostra discrezione - da noi riparato gratuitamente, sostituito oppure sarà rimborsato il prezzo di acquisto. Non sussistono ulteriori diritti derivanti dalla garanzia.

I vostri diritti giuridici, in particolare i diritti di garanzia obbligatoria prevista dalla legge nei confronti del relativo venditore, non sono limitati dalla presente garanzia.

IAN: 439722_2304

 Assistenza Italia
Tel.: 800781188
E-Mail: deltasport@lidl.it

Szívvel gratulálunk!

Vásárlásával kiváló minőségű terméket választott. Használatba vétele előtt ismerkedjen meg a termékkel.



Figyelmesen olvassa el az alábbi használati útmutatót.

A terméket kizárólag az itt ismertetett módon, a rendeltetésének megfelelően használja. Gondosan őrizze meg a használati útmutatót. A termék továbbadásakor adja át az összes kapcsolódó dokumentumot is.

A csomag tartalma (A ábra)

- 1 x zöldségkoryha, szétszedve (1-33)
- 1 x szereléstechikai anyagok (A-C)
- 1 x tartozék (34-39)
- 1 x használati útmutató

Műszaki adatok

Méretek: kb. 37 x 93 x 90 cm (mé x szé x ma)

Töltőtér fogat:

Mosogató: max. 1,2 l csapvíz

Magasággyás: max. 20 l föld



Gyártás dátuma (hónap/év):
11/2023



A Delta-Sport Handelsonkter GmbH ezennel kijelenti, hogy ez a termék megfelel a következő alapvető követelményeknek és az egyéb

vonatkozó rendelkezéseknek:

2009/48/EK - a játékok biztonságáról szóló irányelv

Rendeltetészerű használat

3 éven felüli gyermekeknek ajánlott játék személyes használatra.



Biztonsági utasítások

- Figyelmeztetés. Csak 36 hónaposnál idősebb gyermekek számára alkalmas. Légutak belső elzáródása miatti fulladásveszély. Kis alkatrészek.
- Felnőtt szerelje össze. Ügyeljen arra, hogy a gyermekek kizárólag összeszerelt állapotban férhessenek hozzá a termékhez, annak valamennyi alkotóeleméhez, illetve komponenséhez.
- Figyelmeztetés. A csomagolás és a rögzítés anyaga nem része a játéknak, és azt biztonsági okokból mindig el kell távolítani, mielőtt a terméket a gyermekek kezébe adjuk.
- Gyermekek csak felnőtt felügyelete mellett játszhatnak a termékkel.
- Gondoskodjon róla, hogy senki - különösen gyermek - ne húzza fel magát a termékbe kapaszkodva, illetve ne álljon rá a termékre. A termék felborulhat. Magyaránza el gyermekének ezt a veszélyt.
- Csak tiszta vezetékcs vízzel használja. A szennyezett víz veszélyeztetheti a használat egészségét.
- Használat előtt mindig ellenőrizze, hogy nem látható-e sérülés vagy kopás jelei a terméken. A terméket csak kifogástalan állapotban szabad használni!

Szerelés

Fontos: a termék összeszerelése a méret miatt legalább két felnőttel történjen.

- A termék összeszereléséhez szüksége lesz egy megfelelő csavarhúzóra (a csomag ezt nem tartalmazza).
- A termék összeszereléséhez végezze el a B-K ábrákon látható lépéseket.

Megjegyzés: az alapzatnak vízszintesnek kell lennie.

- A csomagolóanyagot használja alátétként a termék összeszerelésékor.

Szétszerelés

A szétszerelést az összeszerelés fordított sorrendjében végezze.

Használat

Vízcsatlakozó (J ábra)

Megjegyzés: Az első használat előtt gondosan tisztítsa meg a vízcsapot (32).

- Csatlakoztassa a kerti tömlő egyik végét a vízcsaphoz (32), a másik végét pedig a vízforráshoz.
- A vízáramlást a vízcsapnál szabályozhatja.

Mosogató (K ábra)

Megjegyzés: Töltse fel a mosogatót legfeljebb 1,2 liter csapvízzel.

Krétatábla

- A kihajtható krétatáblára (2) krétával (39) írjon.
- A krétamaradványokat vízzel távolítsa el a tábláról, és mielőtt újra írna rá, hagyja megszáradni a felületet.

Magasággyás

Helyezze a növénybetétet (35) a magasággyásba, és tölts meg max. 20 l földdel.

Üvegház

A növények növekedésének figyelemmel kíséréséhez helyezze a földdel és a növényekkel teli edényeket (34) az üvegházba.

Megjegyzés: ne töltsön földet a üvegházba.

Tárolás, tisztítás

Távolítsa el minden földmaradványt a termékből.

A terméket mindig száraz, tiszta és szobahőmérsékletű helyen tárolja, ha azt nem használja.

Csak nedves törölkendővel tisztítsa meg, utána törölje szárazra.

FONTOS! Ne használjon éles tisztítószeret a tisztításhoz.

Tudnivalók a hulladékkezelésről



A terméket és a csomagolóanyagokat a hatályos helyi előírásoknak megfelelően semmisítse meg. A csomagolóanyagokat (például fóliatasakokat) tartsa távol a gyermekektől. Az elhasználatott termék ártalmatlanításával kapcsolatos további információkat a települési vagy városi önkormányzattól tudhatja meg. A terméket és a csomagolást környezetkímélő módon kell ártalmatlanítani.



Az újrahasznosítási kód az újrafelhasználási ciklusba való visszavezetésre (újrahasznosítás) szánt különböző anyagok azonosítására szolgál. A kód az újrahasznosítási ciklus újrahasznosítási szimbólumából és az anyagot azonosító számból áll.

A garanciával és a szerviz lebonyolításával kapcsolatos útmutató

A termék nagy gondossággal és állandó ellenőrzés mellett készült. A DELTA-SPORT HANDELSKONTOR GmbH privát végső felhasználóknak a vásárlás dátumától számított három év (garancia időtartama) garanciát ad erre a termékre a következő rendelkezések szerint. A garancia csak anyaghibára és feldolgozási hibára érvényes. A garancia nem terjed ki a szokásos elhasználódásnak kitett, ezért kopó alkatrészek tekintendők alkatrészekre (pl. elemek), valamint a törékeny alkatrészekre sem, például a kapcsolókra, az akkumulátorokra vagy az üvegből készült alkatrészekre.

Kizárásra kerül a garanciaigény, ha a terméket szakszerűtlenül vagy helytelenül, nem rendeltetészerűen vagy nem az előírt módon használják, vagy figyelmen kívül hagyják a kezelési útmutató előírásait, kivéve, ha a végső felhasználó bizonyítja, hogy olyan anyag- vagy feldolgozási hiba áll fenn, amely nem a fent említett körülmények valamelyikéből ered.

A garanciaigény csak a garancia időtartamán belül, az eredeti pénztári bizonylat bemutatásával érvényesíthető. Ezért kérjük, őrizze meg az eredeti pénztári bizonylatot. A garancia, a törvényes garancia vagy a méltányosság alapján végzett esetleges javítások a garancia időtartamát nem hosszabbítják meg. Ez vonatkozik a kicserélt és javított alkatrészekre is.

Kérjük, hogy reklamáció esetén először az alábbi szervizvonalat hívja, vagy e-mailen keressen minket. Garanciális esetekben a terméket saját döntésünk alapján ingyenesen megjavítjuk, kicseréljük vagy megtérítjük a vételárat. A garanciából további jogok nem következnek.

A jelen garancia nem korlátozza az Ön törvényes jogait, különösen a mindenkori értékesítővel szembeni garanciaigényét.

IAN: 439722_2304

(HU) Szerviz Magyarország
Tel.: 06800 21225
E-Mail: deltasport@idl.hu



DELTA-SPORT HANDELSKONTOR GMBH

Wragekamp 6 • 22397 Hamburg
GERMANY

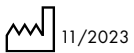

Delta-Sport-Nr.: GK-13421

IAN 439722_2304