



STECK-PUZZLE BAUERNHOF / STECK-PUZZLE ZIRKUS / STECK-PUZZLE VERKEHR

DE AT CH

STECK-PUZZLE BAUERNHOF / STECK-PUZZLE ZIRKUS / STECK-PUZZLE VERKEHR
Gebrauchsanweisung

FR CH

JEU « FERME » / JEU « CIRQUE » / JEU « CIRCULATION »
Mode d'emploi

IT CH

PUZZLE A INCASTRO - FATTORIA / PUZZLE A INCASTRO - CIRCO / PUZZLE A INCASTRO - TRAFFICO
Istruzioni per l'uso

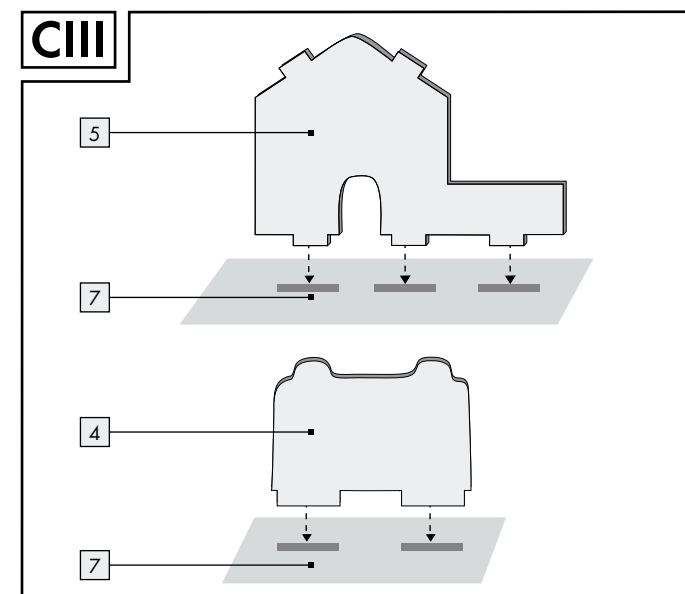
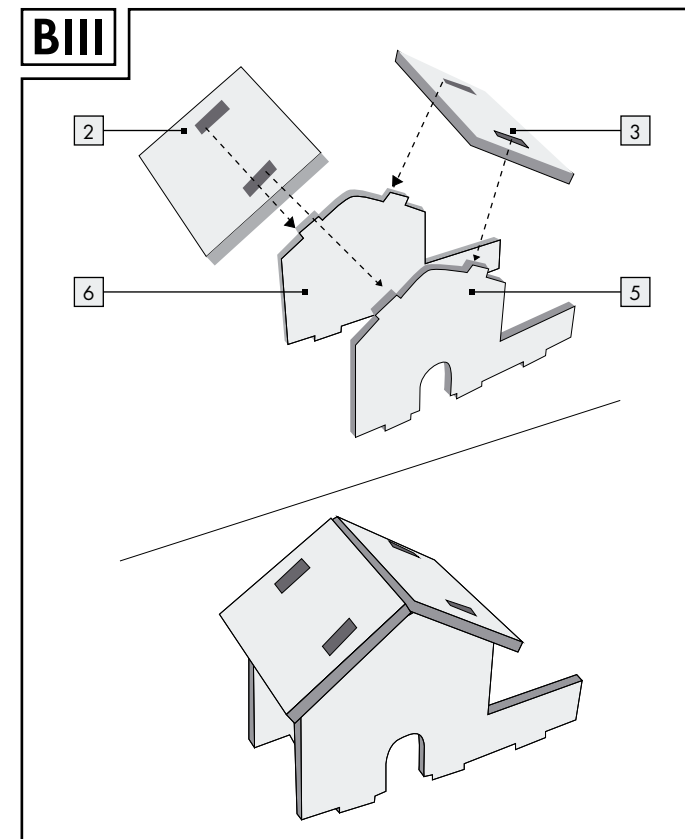
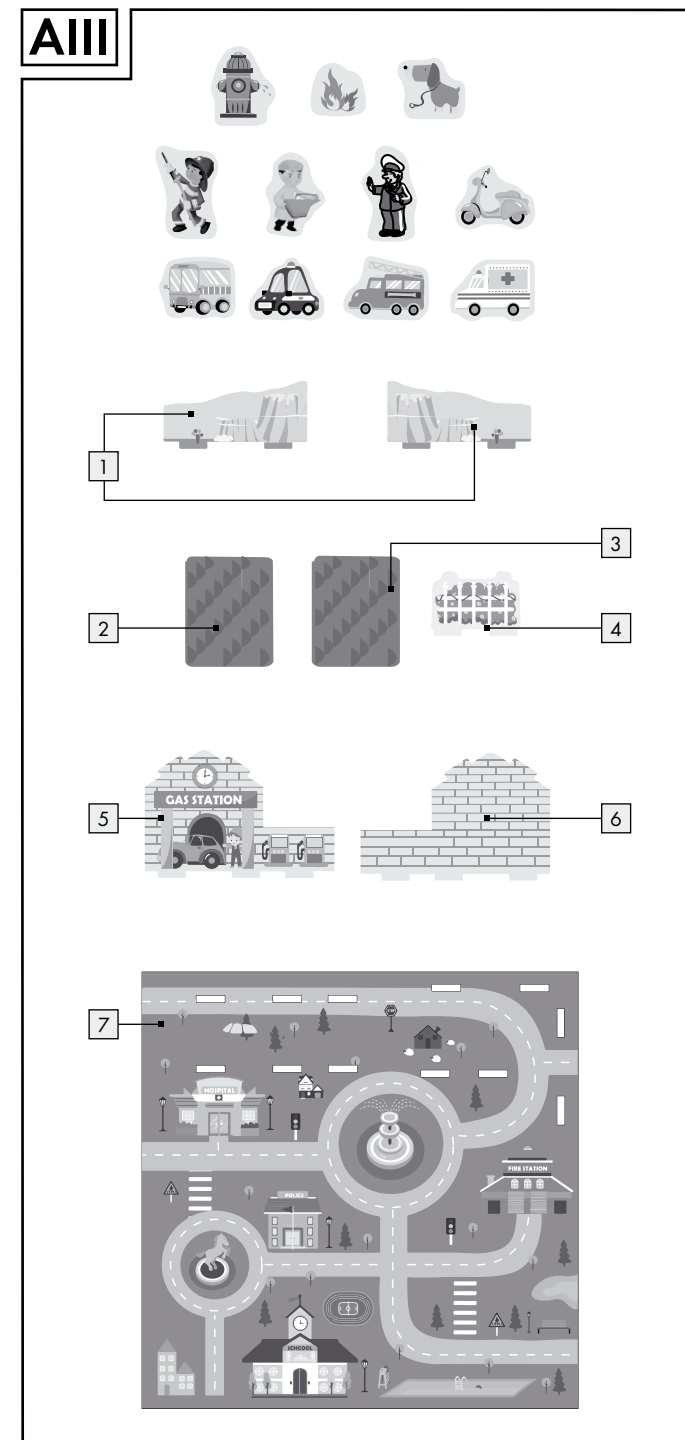
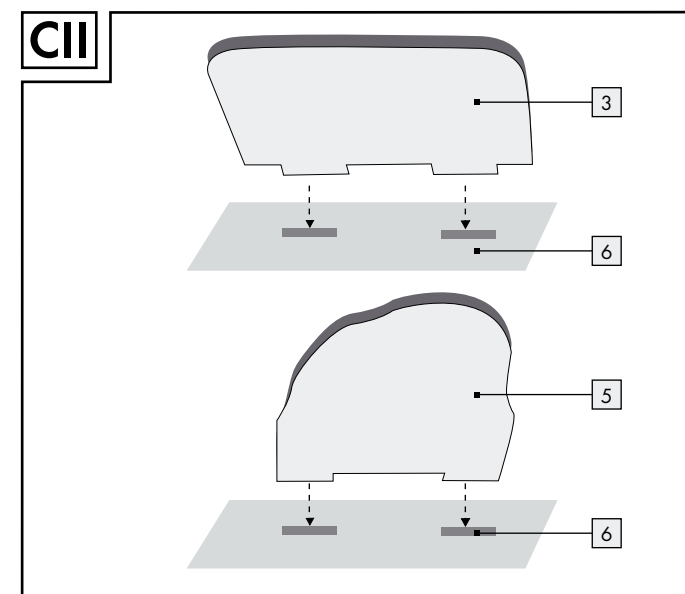
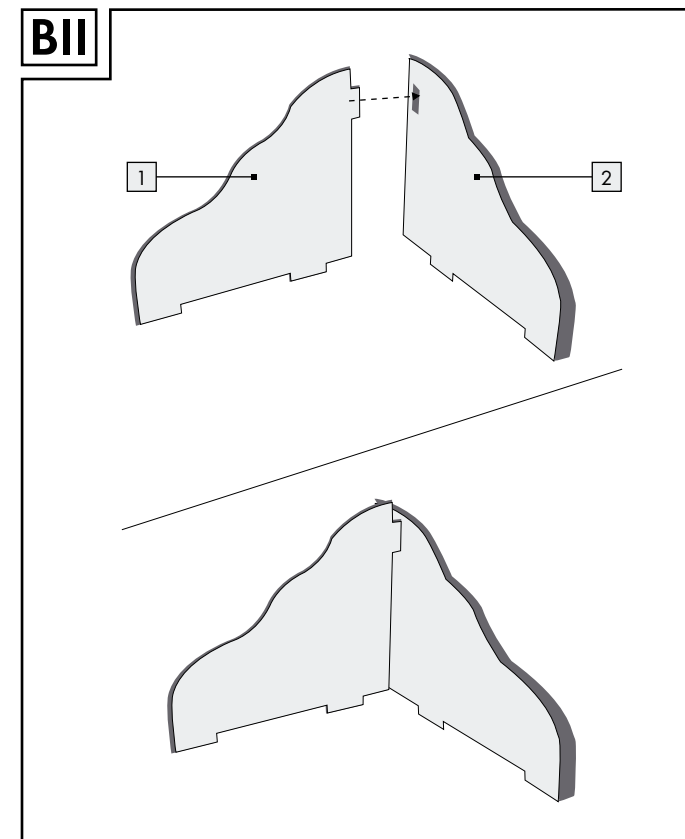
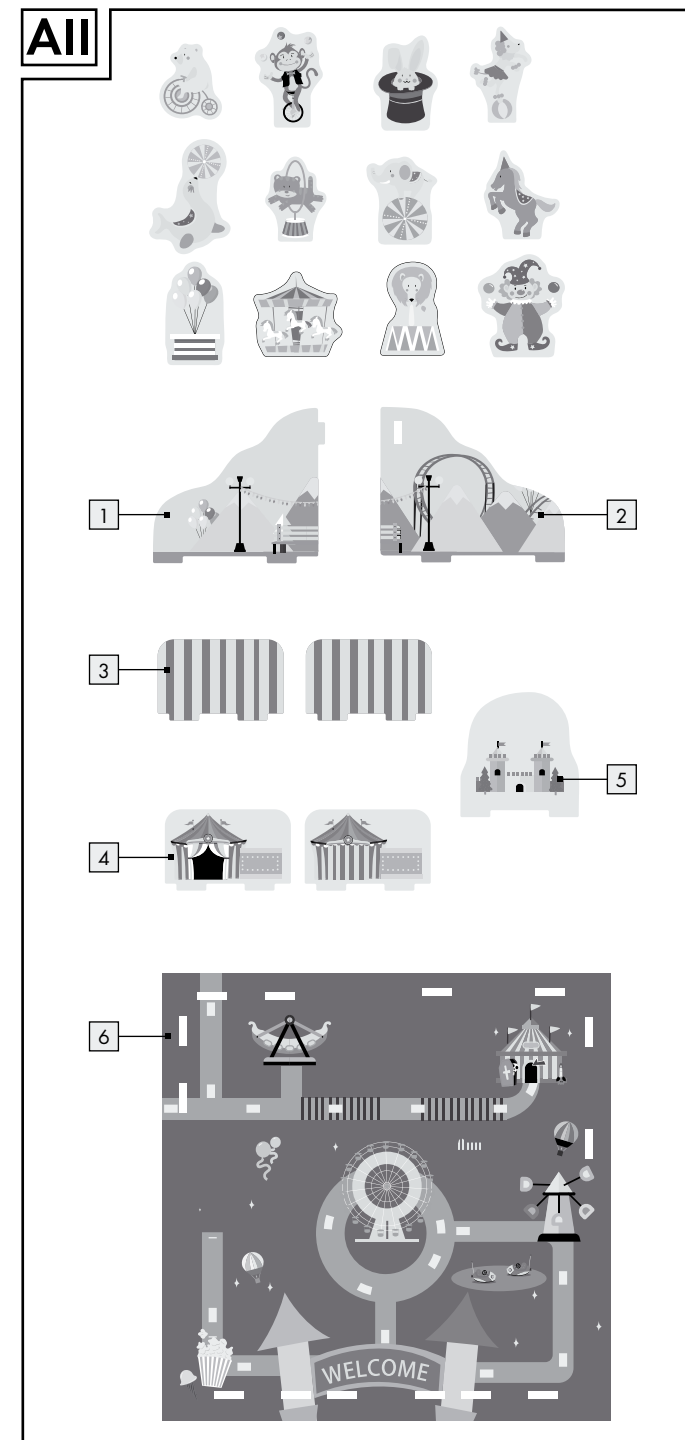
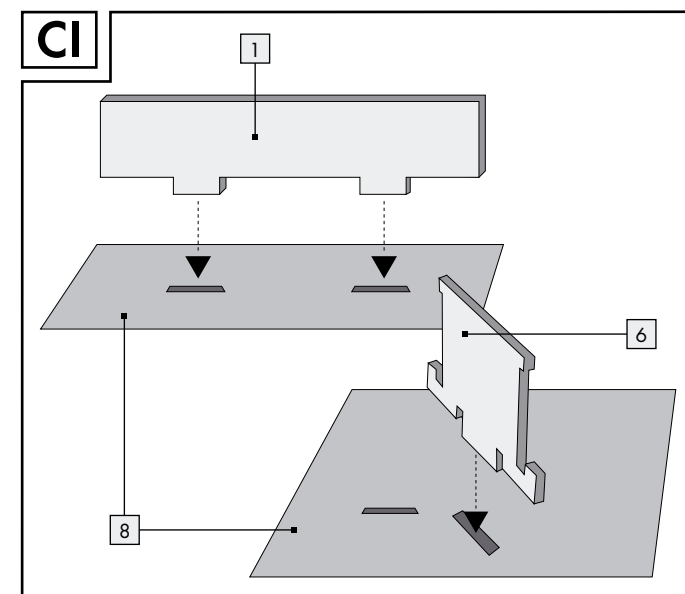
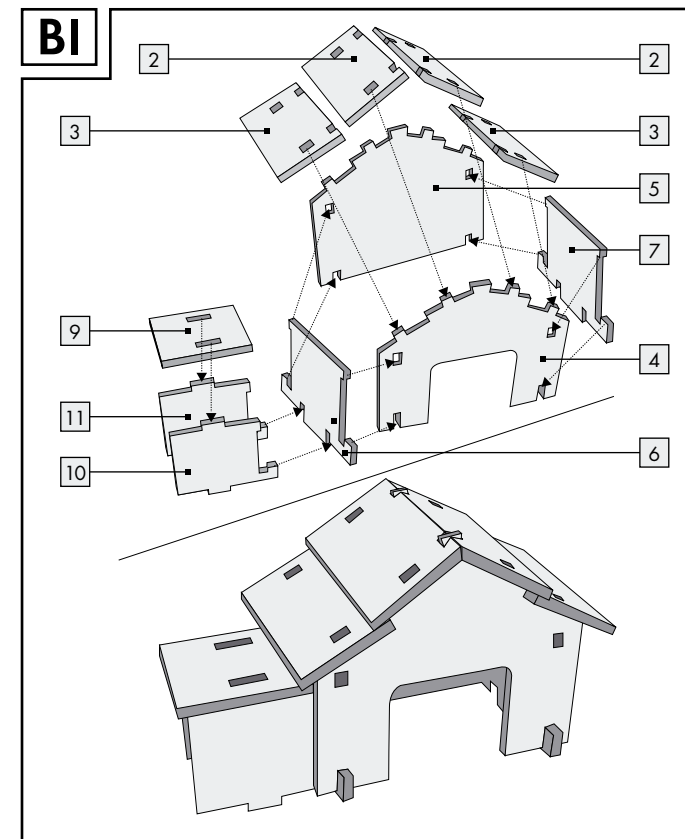
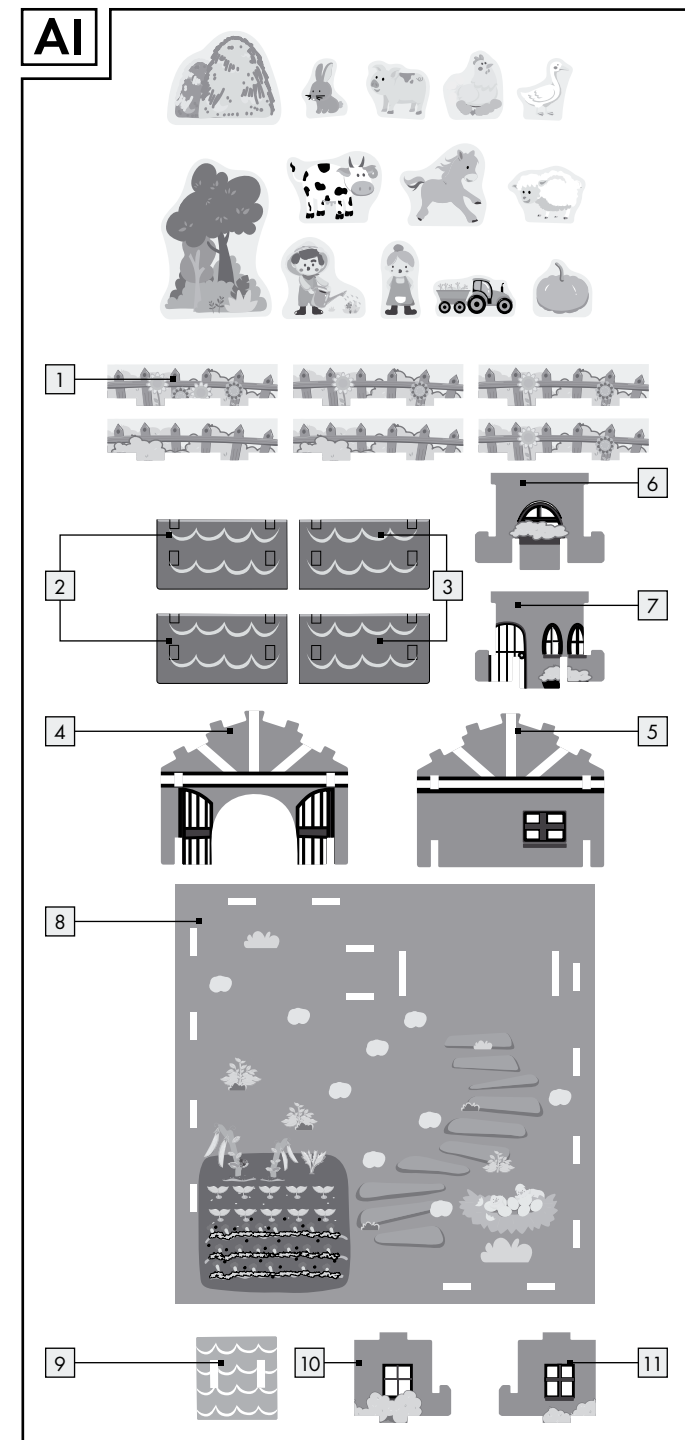

Steck-Puzzle Bauernhof / Steck-Puzzle Zirkus / Steck-Puzzle Verkehr

Einleitung

Wir beglückwünschen Sie zum Kauf Ihres neuen Produkts. Sie haben sich damit für ein hochwertiges Produkt entschieden. Machen Sie sich vor der ersten Inbetriebnahme mit dem Produkt vertraut. Lesen Sie hierzu aufmerksam die nachfolgende Bedienungsanleitung und die Sicherheitshinweise. Benutzen Sie das Produkt nur wie beschrieben und für die angegebenen Einsatzbereiche. Bewahren Sie diese Anleitung an einem sicheren Ort auf. Händigen Sie alle Unterlagen bei Weitergabe des Produktes an Dritte mit aus.

Lieferumfang

1 x Gebrauchsanleitung
für HG05111 Version I:
31 x Einzelteile (s. Abb. A1)
für HG05112 Version II:
20 x Einzelteile (s. Abb. AII)
für HG05113 Version III:
19 x Einzelteile (s. Abb. AIII)

Bestimmungsgemäße Verwendung

Dieser Artikel ist ein Spielzeug für Kinder von 2 bis 5 Jahren für den privaten Gebrauch.

Sicherheitshinweise

- Verpackung für Nachschlagewecke aufbewahren.
- ACHTUNG!** Sämtliche Verpackungs-/ Befestigungsmaterialien sind nicht Bestandteil des Spielzeugs. Entfernen Sie diese aus Sicherheitsgründen, bevor Sie das Produkt Kindern zum Spielen übergeben.
- ACHTUNG!** Benutzung unter unmittelbarer Aufsicht von Erwachsenen.

Zusammenbau

siehe Abb. B-C

● **Pflege und Lagerung**

Den Artikel immer trocken und sauber in einem temperierten Raum lagern. Nie mit scharfen Pflegemitteln reinigen, nur mit einem trockenen Reinigungstuch sauber wischen.

● **Entsorgung**

Die Verpackung besteht aus umweltfreundlichen Materialien, die Sie über die örtlichen Recyclingstellen entsorgen können.

Möglichkeiten zur Entsorgung des ausgedienten Produkts erfahren Sie bei Ihrer Gemeinde- oder Stadtverwaltung.

● **Garantie**

Das Produkt wurde nach strengen Qualitätsrichtlinien sorgfältig produziert und vor Anlieferung gewissenhaft geprüft. Im Falle von Mängeln dieses Produkts stehen Ihnen gegen den Verkäufer des Produkts gesetzliche Rechte zu. Diese gesetzlichen Rechte werden durch unsere im Folgenden dargestellte Garantie nicht eingeschränkt.

Sie erhalten auf dieses Produkt 3 Jahre Garantie ab Kaufdatum. Die Garantiefrist beginnt mit dem Kaufdatum. Bitte bewahren Sie den Original-Kassenbon gut auf. Diese Unterlage wird als Nachweis für den Kauf benötigt.

Tritt innerhalb von 3 Jahren ab dem Kaufdatum dieses Produkts ein Material- oder Fabrikationsfehler auf, wird das Produkt von uns – nach unserer Wahl – für Sie kostenlos repariert oder ersetzt. Diese Garantie verfällt, wenn das Produkt beschädigt, nicht sachgemäß benutzt oder gewartet wurde.

Die Garantieleistung gilt für Material- oder Fabrikationsfehler. Diese Garantie erstreckt sich nicht auf Produktteile, die normaler Abnutzung ausgesetzt sind (z. B. Batterien) und daher als Verschleißteile angesehen werden können oder Beschädigungen an zerbrechlichen Teilen, z. B. Schalter, Akkus oder die aus Glas gefertigt sind.

● **Abwicklung im Garantiefall**

Um eine schnelle Bearbeitung Ihres Anliegens zu gewährleisten, folgen Sie bitte den folgenden Hinweisen:

Bitte halten Sie für alle Anfragen den Kassenbon und die Artikelnummer (z. B. IAN 123456_7890) als Nachweis für den Kauf bereit.

Die Artikelnummer entnehmen Sie bitte dem Typenschild, einer Gravur, auf dem Titelblatt Ihrer Anleitung (unten links) oder als Aufkleber auf der Rück- oder Unterseite.

Sollten Funktionsfehler oder sonstige Mängel auftreten, kontaktieren Sie zunächst die nachfolgend benannte Serviceabteilung telefonisch oder per E-Mail.

Ein als defekt erfasstes Produkt können Sie dann unter Beifügung des Kaufbelegs (Kassenbon) und der Angabe, worin der Mangel besteht und wann er aufgetreten ist, für Sie portofrei an die Ihnen mitgeteilte Service-Anschrift übersenden.

● **Service**

DE **Service Deutschland**

Tel.: 0800 5435 111
(kostenfrei aus dem dt. Festnetz/ Mobilfunknetz)
E-Mail: owim@lidl.de

AT **Service Österreich**

Tel.: 0820 201 222 (0,15 EUR/Min.)
E-Mail: owim@lidl.at

CH **Service Schweiz**

Tel.: 0842 665566
(0,08 CHF/Min., Mobilfunk max. 0,40 CHF/Min.)
E-Mail: owim@lidl.ch



● **Jeu « Ferme » / Jeu « Cirque » / Jeu « Circulation »**

● **Introduction**



Nous vous félicitons pour l'achat de votre nouveau produit. Vous avez opté pour un produit de grande qualité. Avant la première mise en service, vous devez vous familiariser avec toutes les fonctions du produit. Veuillez lire attentivement le mode d'emploi ci-dessous et les consignes de sécurité. N'utilisez le produit que pour l'usage décrit et les domaines d'application cités. Conserver ces instructions dans un lieu sûr. Si vous donnez le produit à des tiers, remettez-leur également la totalité des documents.

● **Contenu de la livraison**

1 x mode d'emploi pour HG05111 Version I : 31 xpièces individuelles (v. Fig. A1) pour HG05112 Version II : 20 xpièces individuelles (v. Fig. A11) pour HG05113 Version III : 19 xpièces individuelles (v. Fig. A111)

● **Utilisation conforme**

Cet article est un jouet pour enfants de 2 à 5 ans et est exclusivement destiné à une utilisation privée.



Consignes de sécurité

- Conserver l'emballage pour toute référence ultérieure.
- **ATTENTION!** La totalité des matériaux d'emballage / de fixation ne fait pas partie du jouet. Éliminez-les pour des raisons de sécurité avant de remettre le produit aux enfants afin qu'ils puissent jouer avec.
- **ATTENTION!** À utiliser sous la surveillance d'un adulte.

● **Assemblage**

voir Fig. B - C

● **Entretien et stockage**

Rangez toujours l'article sec et propre dans une pièce tempérée. Ne jamais nettoyer le produit avec des produits nettoyants agressifs ; essuyer uniquement le produit en vous servant d'un chiffon de nettoyage sec.

● **Mise au rebut**

L'emballage se compose de matières recyclables pouvant être mises au rebut dans les déchetteries locales.

Votre mairie ou votre municipalité vous renseigneront sur les possibilités de mise au rebut des produits usagés.

● **Garantie**

Le produit a été fabriqué selon des critères de qualité stricts et contrôlé consciencieusement avant sa livraison. En cas de défaillance, vous êtes en droit de retourner ce produit au vendeur. La présente garantie ne constitue pas une restriction de vos droits légaux.

Ce produit bénéficie d'une garantie de 3 ans à compter de sa date d'achat. La durée de garantie débute à la date d'achat. Veuillez conserver le ticket de caisse original. Il fera office de preuve d'achat.

Si un problème matériel ou de fabrication devait survenir dans 3 ans suivant la date d'achat de ce produit, nous assurons à notre discrétion la réparation ou le remplacement du produit sans frais supplémentaires. La garantie prend fin si le produit est endommagé suite à une utilisation inappropriée ou à un entretien défaillant.

La garantie couvre les vices matériels et de fabrication. Cette garantie ne s'étend ni aux pièces du produit soumises à une usure normale (p. ex. des piles) et qui, par conséquent, peuvent être considérées comme des pièces d'usure, ni aux dommages sur des composants fragiles, comme des interrupteurs, des batteries ou des éléments fabriqués en verre.

● **Faire valoir sa garantie**

Pour garantir la rapidité d'exécution de la procédure de garantie, veuillez respecter les indications suivantes :

Veuillez conserver le ticket de caisse et la référence du produit (par ex. IAN 123456_7890) à titre de preuve d'achat pour toute demande.

Le numéro de référence de l'article est indiqué sur la plaque d'identification, gravé sur la page de titre de votre manuel (en bas à gauche) ou sur un autocollant apposé sur la face arrière ou inférieure du produit.

En cas de dysfonctionnement du produit, ou de tout autre défaut, contactez en premier lieu le service après-vente par téléphone ou par e-mail aux coordonnées indiquées ci-dessous.

Vous pouvez alors envoyer franco de port tout produit considéré comme défectueux au service clientèle indiqué, accompagné de la preuve d'achat (ticket de caisse) et d'une description écrite du défaut avec mention de sa date d'apparition.

● **Service après-vente**

FR **Service après-vente France**

Tél. : 0800 919270
E-Mail : owim@lidl.fr

CH **Service après-vente Suisse**

Tél. : 0842 665566
(0,08 CHF/Min., mobile max. 0,40 CHF/Min.)
E-Mail : owim@lidl.ch



● **Puzzle a incastro - fattoria / Puzzle a incastro - circo / Puzzle a incastro - traffico**

● **Introduzione**



Congratulazioni per l'acquisto del vostro nuovo prodotto. Con esso avete optato per un prodotto di qualità. Familiarizzare con il prodotto prima di metterlo in funzione per la prima volta. A tale scopo, leggere attentamente le seguenti istruzioni d'uso e le avvertenze di sicurezza. Utilizzare il prodotto solo come descritto e per i campi di applicazione indicati. Conservare queste istruzioni in un luogo sicuro. Consegnare tutta la documentazione in caso di cessione del prodotto a terzi.

● **Contenuto della confezione**

1 x manuale di istruzioni per l'uso per HG05111 versione I: 31 x pezzi (vedi fig. A1) per HG05112 versione II: 20 x pezzi (vedi fig. A11) per HG05113 versione III: 19 x pezzi (vedi fig. A111)

● **Utilizzo secondo la destinazione d'uso**

Questo articolo è un giocattolo per bambini dai 2 ai 5 anni ed è destinato esclusivamente all'uso privato.



Avvertenze in materia di sicurezza

- Conservare la confezione per consultazioni future.
- **AVVERTENZA!** Tutti i materiali utilizzati l'imballaggio/il fissaggio non sono componenti del giocattolo. Rimuoverli per motivi di sicurezza prima di consegnare il prodotto ai bambini per giocare.
- **AVVERTENZA!** Da usare sotto la diretta sorveglianza di un adulto.

● **Assemblaggio**

vedi fig. B - C

● **Cura e conservazione**

Conservare sempre l'articolo in un luogo asciutto e pulito e in un ambiente temperato. Non pulire mai con prodotti per la pulizia aggressivi; pulire solamente con un apposito panno asciutto e pulito.

● **Smaltimento**

L'imballaggio è composto da materiali ecologici che possono essere smaltiti presso i siti di raccolta locali per il riciclo.

E' possibile informarsi circa le possibilità di smaltimento del prodotto usato presso l'amministrazione comunale o cittadina.

● **Garanzia**

Il prodotto è stato prodotto secondo severe direttive di qualità e controllato con premura prima della consegna. In caso di difetti del prodotto, l'acquirente può far valere i propri diritti legali nei confronti del venditore. Questi diritti legali non vengono limitati in alcun modo dalla garanzia di seguito riportata.

Questo prodotto è garantito per 3 anni a partire dalla data di acquisto. Il termine di garanzia ha inizio a partire dalla data di acquisto. Conservare lo scontrino di acquisto originale in buone condizioni. Questo documento servirà a documentare l'avvenuto acquisto.

Il prodotto da Lei acquistato dà diritto ad una garanzia di 3 anni a partire dalla data di acquisto. La presente garanzia decade nel caso di danneggiamento del prodotto, di utilizzo o di manutenzione inadeguati.

La prestazione di garanzia vale sia per difetti di materiale che per difetti di fabbricazione. La presente garanzia non si estende a parti del prodotto soggette a normale usura e che possono essere identificate, pertanto, come parti soggette a usura (p. es., le batterie), né a danni su parti staccabili, come interruttore, batterie o simili, realizzate in vetro.

● **Gestione dei casi in garanzia**

Per garantire un rapido disbrigo delle proprie pratiche, seguire le istruzioni seguenti:

Per ogni richiesta si prega di conservare lo scontrino e il codice dell'articolo (ad es. IAN 123456_7890) come prova d'acquisto.

Il numero d'articolo può essere dedotto dalla targhetta, da un'incisione, dal frontespizio delle istruzioni (in basso a sinistra) oppure dall'adesivo applicato sul retro o sul lato inferiore.

In caso di disfunzioni o avarie, contattare innanzitutto i partner di assistenza elencati di seguito telefonicamente oppure via e-mail.

Si può inviare il prodotto ritenuto difettoso all'indirizzo del centro di assistenza indicato con spedizione esente da affrancatura, completo del documento di acquisto (scontrino) e della descrizione del difetto, specificando anche quando tale difetto si è verificato.

● **Assistenza**

IT **Assistenza Italia**

Tel.: 02 36003201
E-Mail: owim@lidl.it

CH **Assistenza Svizzera**

Tel.: 0842 665566
(0,08 CHF/Min., telefonia mobile max. 0,40 CHF/Min.)
E-Mail: owim@lidl.ch

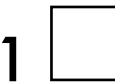

OWIM GmbH & Co. KG
Stiftsbergstraße 1
DE-74167 Neckarsulm
GERMANY

ModelNo.: HG05111 / HG05112 / HG05113
Version: 06 / 2019

Stand der Informationen · Version des informations
Versione delle informazioni: 05 / 2019
Ident.No.: HG05111 / HG05112 / HG05113052019-1



PDF ONLINE
www.lidl-service.com