

crivit®

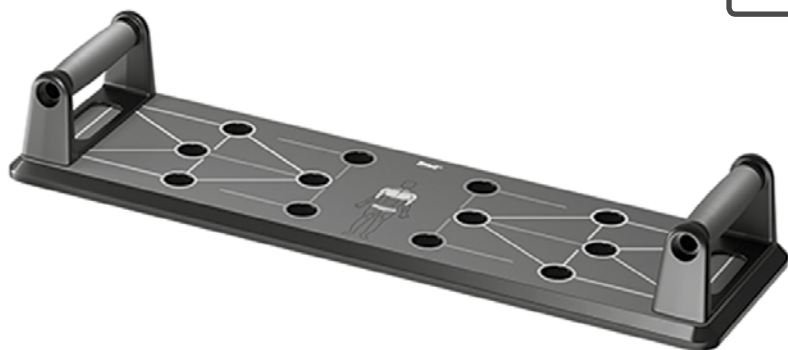

PUSH-UP-BOARD

(DE) (AT) (CH)

PUSH-UP-BOARD

Gebrauchsanweisung

(IT) (CH)

TAVOLA PER PUSH-UP

Istruzioni d'uso

(FR) (CH)

PLANCHE À POMPES

Notice d'utilisation

(GB)

PUSH-UP BOARD

Instructions for use

IAN 373941_2104

(DE) (AT) (CH)
(FR) (IT) (GB)

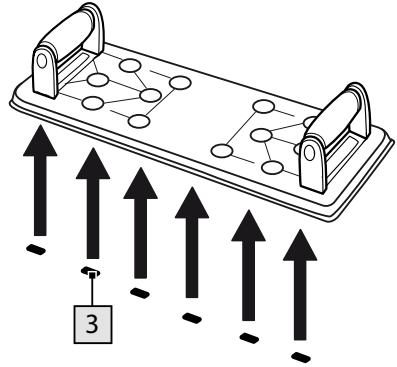
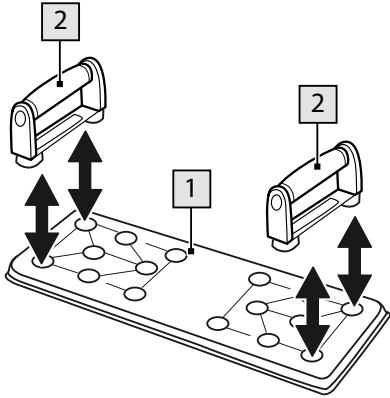
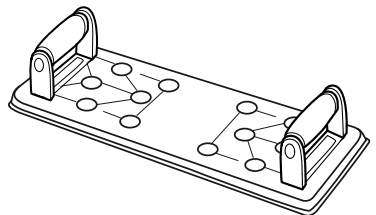
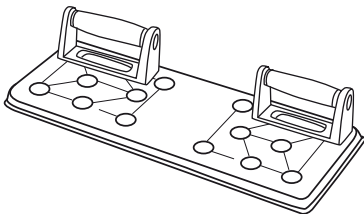
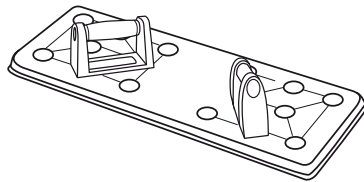
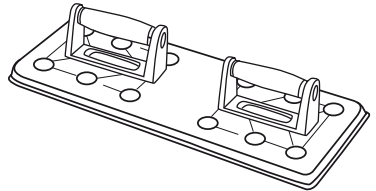
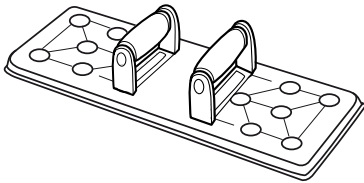
A**B**

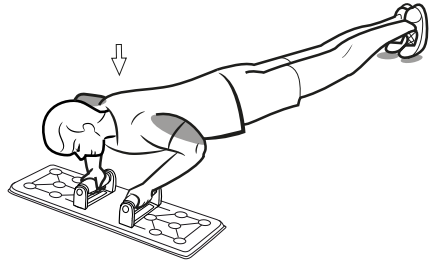
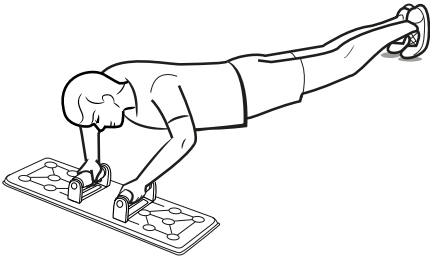
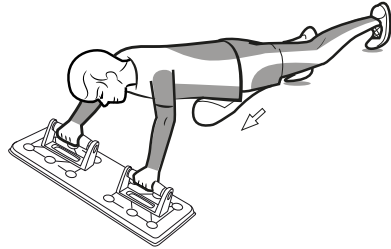
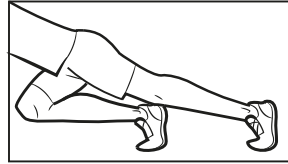
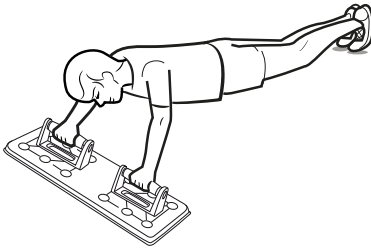
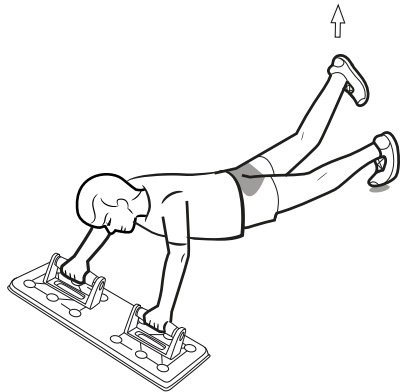
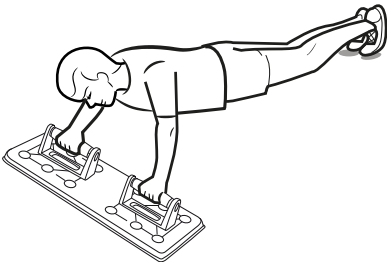
C**D****E**

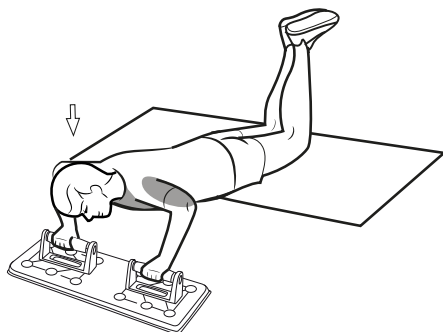
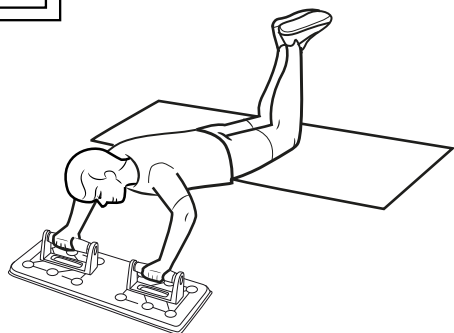
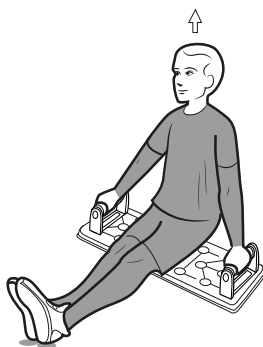
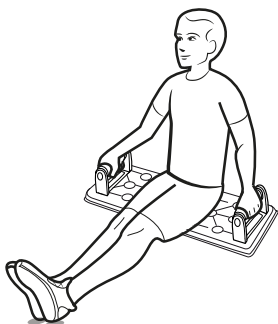
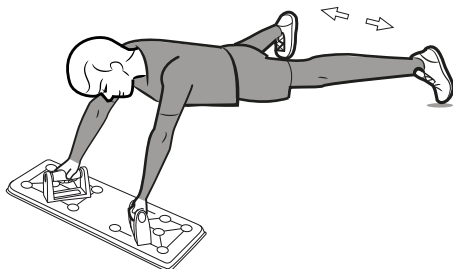
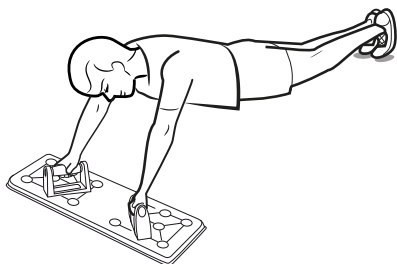
F**G****H**

I

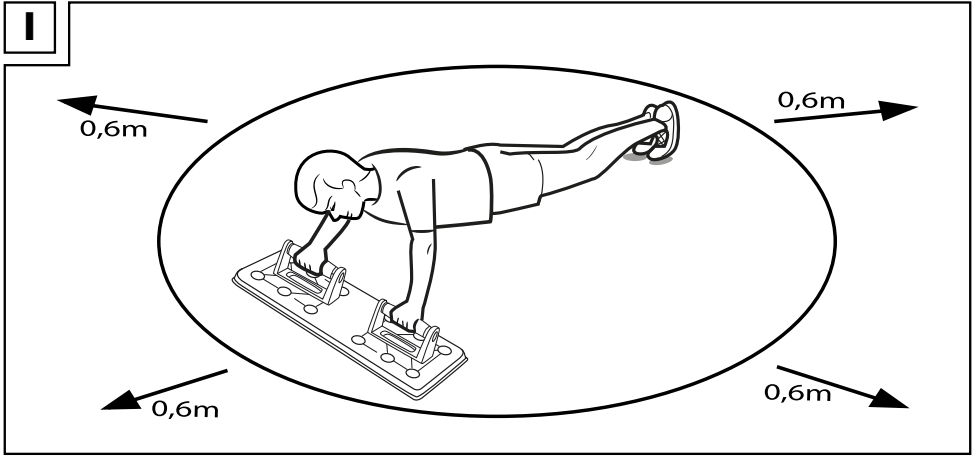

DE AT CH

Lieferumfang	7
Technische Daten	7
Bestimmungsgemäße Verwendung	7
Sicherheitshinweise	7 - 8
Besondere Vorsicht - Verletzungsgefahr für Kinder!	7
Gefahren durch Verschleiß	7 - 8
Montage und Demontage	8
Allgemeine Trainingshinweise	8
Allgemeine Trainingsplanung	8
Aufwärmen	8
Übungsvorschläge	8 - 10
Dehnen	10
Lagerung, Reinigung	10
Hinweise zur Entsorgung	10 - 11
Hinweise zur Garantie und Serviceabwicklung	11

IT MT

Contenuto della fornitura	18
Dati tecnici	18
Uso conforme alla destinazione	18
Indicazioni di sicurezza	18
Prestare particolare attenzione - pericolo di lesioni per i bambini!	18
Rischi dovuti all'usura	18
Montaggio e smontaggio	18 - 19
Istruzioni generali di allenamento	19
Programma generale di allenamento	19
Riscaldamento	19
Esempi di esercizi	19 - 21
Stretching	21
Conservazione, pulizia	21
Smaltimento	21
Avvertenze sulla garanzia e sulla gestione dei servizi di assistenza	21 - 22

FR BE

Étendue de la livraison	12
Caractéristiques techniques	12
Utilisation conforme à sa destination	12
Consignes de sécurité	12
Prudence particulière - Risque de blessure pour les enfants !	12
Dangers causés par l'usure	12
Montage et démontage	12 - 13
Conseils d'entraînement généraux	13
Plan d'entraînement général	13
Échauffement	13
Propositions d'exercices	13 - 15
Étirements	15
Stockage, nettoyage	15
Mise au rebut	15
Indications concernant la garantie et le service après-vente	15 - 17

GB IE

Package contents	23
Technical data	23
Intended use	23
Safety information	23
Extra caution - risk of injury to children!	23
Dangers due to wear and tear	23
Assembly and disassembly	23
General training instructions	24
General training plan	24
Warming up	24
Exercise suggestions	24 - 25
Stretching	26
Storage, cleaning	26
Disposal	26
Notes on the guarantee and service handling	26

Herzlichen Glückwunsch!

Mit Ihrem Kauf haben Sie sich für einen hochwertigen Artikel entschieden. Machen Sie sich vor der ersten Verwendung mit dem Artikel vertraut.



Lesen Sie hierzu aufmerksam die nachfolgende Gebrauchsanweisung.

Benutzen Sie den Artikel nur wie beschrieben und für die angegebenen Einsatzbereiche. Bewahren Sie diese Gebrauchsanweisung gut auf. Händigen Sie alle Unterlagen bei Weitergabe des Artikels an Dritte ebenfalls mit aus.

Lieferumfang

- 1 x Brett (1)
- 2 x Liegestützgriff (2)
- 12 x Bodenschoner (3)
- 1 x Gebrauchsanweisung

Technische Daten

Maße (ohne Griff):

ca. 65 x 1,75 x 20 cm (B x H x T)

Geprüft nach: DIN EN ISO 20957-1

Verwendungsklasse H



Max. Benutzergewicht: 100 kg



Herstellungsdatum (Monat/Jahr):
09/2021

Bestimmungsgemäße Verwendung

Dieser Artikel ermöglicht einen besseren und gelenkschonenderen Bewegungsablauf für Liegestütz-Übungen, aufgrund der ergonomischen Position der Handgelenke. Der Artikel ist für den Einsatz im privaten Bereich konzipiert und nicht für medizinische und gewerbliche Zwecke geeignet.



Sicherheitshinweise

- Der Artikel darf nur unter Aufsicht Erwachsener und nicht als Spielzeug verwendet werden.
- Achtung. Bei rutschigen Böden sind die mitgelieferten Bodenschoner zu verwenden, um die Standfestigkeit des Artikels zu erhöhen und eine mögliche Verletzungsgefahr zu vermeiden.
- Konsultieren Sie Ihren Arzt, bevor Sie mit dem Training beginnen. Stellen Sie sicher, dass Sie für das Training gesundheitlich geeignet sind.
- Denken Sie daran, sich vor dem Training immer aufzuwärmen und trainieren Sie Ihrer aktuellen Leistungsfähigkeit entsprechend. Bei zu hoher Anstrengung und Übertraining drohen schwere Verletzungen. Bei Beschwerden, Schwächegefühl oder Müdigkeit brechen Sie das Training sofort ab und kontaktieren Sie einen Arzt.
- Bewahren Sie die Gebrauchsanweisung mit den Übungsvorgaben stets griffbereit auf.
- Schwangere sollten das Training nur nach Absprache mit ihrem Arzt durchführen.
- Um den Trainingsbereich muss ein Freibereich von ca. 0,6 m vorhanden sein (Abb. I).
- Trainieren Sie nur auf einem flachen und festen Untergrund.
- Verwenden Sie den Artikel nicht in der Nähe von Treppen oder Absätzen.



Besondere Vorsicht – Verletzungsgefahr für Kinder!

- Lassen Sie Kinder diesen Artikel nicht unbeaufsichtigt nutzen. Weisen Sie sie auf die richtige Nutzung des Trainings-Instruments hin und behalten Sie die Aufsicht. Erlauben Sie die Benutzung nur, wenn die geistige und körperliche Entwicklung der Kinder dies zulässt. Als Spielzeug ist dieser Artikel nicht geeignet.



Gefahren durch Verschleiß

- Der Artikel darf nur in einwandfreiem Zustand verwendet werden. Prüfen Sie den Artikel vor jedem Gebrauch auf Beschädigungen oder Abnutzungen.

Die Sicherheit des Artikels kann nur gewährleistet werden, wenn er regelmäßig auf Beschädigungen und Verschleiß geprüft wird. Bei Beschädigungen dürfen Sie ihn nicht mehr verwenden.

- Kontrollieren Sie die Griffe vor jeder Verwendung auf Weissbruchstellen. Weist der Artikel solche auf, verwenden Sie den Artikel nicht weiter und entsorgen Sie ihn fachgerecht.

Montage und Demontage (Abb. A)

1. Stecken Sie die Griffe (2) in das Brett (1), bis sie hörbar einrasten.
2. Ziehen Sie die Griffe heraus, wenn Sie den Artikel verstauen möchten.
3. Um ein Verrutschen des Bretts zu verhindern, kleben Sie die Bodenschoner (3) unterhalb der Längsseiten an das Brett.

Allgemeine Trainingshinweise

Trainingsablauf

- Tragen Sie bequeme Sportbekleidung und Turnschuhe.
- Wärmen Sie sich vor jedem Training auf und lassen Sie das Training allmählich abklingen.
- Machen Sie zwischen den Übungen ausreichend lange Pausen und trinken Sie genug.
- Trainieren Sie als Anfänger nie mit einer zu hohen Belastung. Steigern Sie die Trainingsintensität langsam.
- Führen Sie alle Übungen gleichmäßig, nicht ruckartig und schnell durch.
- Achten Sie auf eine gleichmäßige Atmung. Bei Anstrengung ausatmen und bei Entlastung einatmen.
- Achten Sie auf eine korrekte Körperhaltung während der Übungsdurchführung.

Allgemeine Trainingsplanung

Erstellen Sie einen auf Ihre Bedürfnisse abgestimmten Trainingsplan mit Übungssätzen aus 6 - 8 Übungen.

Beachten Sie dabei folgende Grundsätze:

- Ein Übungssatz sollte aus ca. 15 Wiederholungen einer Übung bestehen.

- Jeder Übungssatz kann 3-mal wiederholt werden.
- Zwischen den Übungssätzen sollten Sie jeweils eine Pause von 30 Sekunden einhalten.
- Wärmen Sie Ihre Muskelgruppen vor jeder Trainingseinheit gut auf.
- Wir empfehlen außerdem ein Dehnen nach jeder Trainingseinheit.

Aufwärmen

Nehmen Sie sich vor jedem Training ausreichend Zeit zum Aufwärmen. Im Folgenden beschreiben wir Ihnen hierzu einige einfache Übungen. Sie sollten die jeweiligen Übungen jeweils 2 bis 3 Mal wiederholen.

Nackenkulatur

1. Drehen Sie Ihren Kopf langsam nach links und nach rechts. Wiederholen Sie diese Bewegung 4 - 5 Mal.
2. Kreisen Sie langsam den Kopf zunächst in die eine und dann in die andere Richtung.

Arme und Schultern

1. Verschränken Sie Ihre Hände hinter dem Rücken und ziehen Sie sie vorsichtig nach oben. Wenn Sie dabei den Oberkörper nach vorn beugen, werden alle Muskeln optimal aufgewärmt.
2. Kreisen Sie Ihre Schultern beide gleichzeitig nach vorn und wechseln Sie nach einer Minute die Richtung.
3. Ziehen Sie Ihre Schultern Richtung Ohren und lassen Sie die Schultern wieder fallen.
4. Kreisen Sie abwechselnd Ihren linken und rechten Arm vorwärts und nach einer Minute rückwärts.

Wichtig: Vergessen Sie dabei nicht, ruhig weiter zu atmen!

Übungsvorschläge (Abb. B)

Sie haben die Möglichkeit, verschiedene Muskelgruppen Ihres Körpers zu trainieren. Diese Muskelgruppen sind farblich in der Mitte des Artikels eingezeichnet. Die passenden Steckpositionen der Griffe stimmen farblich mit den eingezeichneten Muskelgruppen überein. Im Folgenden werden Ihnen einige von vielen Übungen dargestellt.

Enge Liegestütz (Abb. C)

Ausgangsposition

1. Gehen Sie in die Liegestützposition und platzieren Sie den Artikel auf Brusthöhe unter sich.
2. Stützen Sie sich mit beiden Händen auf den Artikel.
3. Der Körper wird durchgestreckt und bildet eine Linie. Spannen Sie die Bauchmuskulatur an.
4. Die Füße berühren den Boden nur mit den Zehenspitzen.

Endposition

5. Beugen Sie die Arme und senken Sie den Oberkörper in einer kontrollierten Bewegung, bis die Oberarme parallel zum Oberkörper sind. Achten Sie darauf, die Oberarme eng am Oberkörper zu halten.
6. Drücken Sie den Körper wieder nach oben und kehren Sie in die Ausgangsposition zurück, ohne die Arme komplett durchzustrecken.
7. Wiederholen Sie die Übung 10 bis 25 Mal in drei Übungsdurchgängen.

Wichtig: Achten Sie besonders darauf, die Körperspannung die ganze Zeit zu halten.

Knieheben (Abb. D)

Ausgangsposition

1. Platzieren Sie die Griffe etwa schulterbreit auseinander.
2. Stützen Sie sich mit beiden Händen auf die Griffe. Der Körper wird durchgestreckt und bildet eine Linie. Spannen Sie die Bauchmuskulatur an.
3. Strecken Sie ein Bein nach hinten aus und stellen Sie das andere Bein nach vorn angewinkelt ab.

Endposition

4. In einer Sprungbewegung winkeln Sie nun das gestreckte Bein an und ziehen dabei das Knie so weit wie möglich in Richtung Brust.
5. Gleichzeitig strecken Sie das andere Bein nach hinten aus und landen jeweils auf den Fußballen.
6. Nachdem die Füße die Position getauscht haben, setzen Sie zur nächsten Sprungbewegung an.

7. Führen Sie die Übung in drei Durchgängen so oft wie möglich für ca. 45 - 60 Sekunden durch.

Wichtig: Achten Sie besonders darauf, die Körperspannung die ganze Zeit zu halten.

Beinheben (Abb. E)

Ausgangsposition

1. Platzieren Sie die Griffe etwa schulterbreit auseinander.
2. Stützen Sie sich mit beiden Händen auf die Griffe. Der Körper wird durchgestreckt und bildet eine Linie. Spannen Sie die Bauchmuskulatur an.
3. Die Füße berühren den Boden nur mit den Zehenspitzen.
4. Vermeiden Sie ein Hohlkreuz und spannen Sie die Bauchmuskeln an.

Endposition

5. Heben Sie das rechte Bein so weit wie möglich nach oben. Das Bein bleibt dabei gestreckt. Achten Sie darauf, nicht ins Hohlkreuz zu gehen.
6. Halten Sie die Position für zwei Sekunden und senken Sie das Bein langsam wieder nach unten.
7. Wiederholen Sie die Übung mit dem linken Bein.

Wichtig: Achten Sie besonders darauf, die Körperspannung die ganze Zeit zu halten.

Liegestütz auf Knien (Abb. F)

Ausgangsposition

1. Platzieren Sie die Griffe etwa schulterbreit auseinander.
2. Stützen Sie sich mit beiden Händen auf die Griffe. Der Körper wird durchgestreckt und bildet eine Linie. Spannen Sie die Bauchmuskulatur an.
3. Gehen Sie auf die Knie und winkeln Sie die Beine nach oben an.
4. In der Ausgangsposition sind die Arme durchgestreckt und der Körper oben.

Endposition

5. Beugen Sie die Arme und senken Sie den Oberkörper in einer kontrollierten Bewegung, bis die Oberarme parallel zum Oberkörper sind. Die Ellenbogen zeigen nach außen.

- Drücken Sie den Körper wieder nach oben und kehren Sie in die Ausgangsposition zurück, ohne die Arme komplett durchzustrecken.
- Wiederholen Sie die Übung 10 bis 25 Mal in 3 Durchgängen.

Wichtig: Achten Sie besonders darauf, die Körperspannung die ganze Zeit zu halten.

Körper heben (Abb. G)

Ausgangsposition

- Platzieren Sie die Griffe etwa schulterbreit auseinander und setzen Sie sich zwischen die Griffe.
- Stützen Sie sich mit beiden Händen auf die Griffe. Die Beine liegen ausgestreckt nach vorn.

Endposition

- Spannen Sie die Bauchmuskulatur an und drücken Sie sich mit durchgestreckten Armen nach oben ab.
- Die Beine bleiben ausgestreckt und bilden zum Oberkörper einen 90 Grad Winkel.
- Bleiben Sie kurz in dieser Position.
- Beugen Sie die Arme und senken Sie den Körper wieder ab.
- Wiederholen Sie die Übung 10 bis 25 Mal in drei Durchgängen.

Wichtig: Achten Sie besonders darauf, die Körperspannung die ganze Zeit zu halten.

Liegestütz mit Positionswechsel (Abb. H)

Ausgangsposition

- Platzieren Sie die Griffe etwa schulterbreit auseinander.
- Stützen Sie sich mit beiden Händen auf die Griffe. Der Körper wird durchgestreckt und bildet eine Linie.
- Stellen Sie die Beine eng zusammen und spannen Sie die Bauchmuskulatur an. Die Füße berühren den Boden nur mit den Zehenspitzen.
- In der Ausgangsposition sind die Arme durchgestreckt, der Körper oben und die Beine zusammen.

Endposition

- Springen Sie mit den Füßen weit auseinander und wieder zusammen. Halten Sie die Arme gestreckt und den Kopf in Verlängerung der Wirbelsäule.

- Wiederholen Sie die Übung 10 bis 25 Mal in drei Übungsdurchgängen.

Wichtig: Achten Sie besonders darauf, die Körperspannung die ganze Zeit zu halten und vermeiden Sie ein Hohlkreuz.

Dehnen

Nehmen Sie sich nach jedem Training ausreichend Zeit zum Dehnen. Im Folgenden beschreiben wir Ihnen hierzu einige einfache Übungen. Sie sollten die jeweiligen Übungen jeweils 3-mal pro Seite à 15 - 30 Sekunden ausführen.

Nackelmuskulatur

- Stellen Sie sich entspannt hin. Ziehen Sie Ihren Kopf mit einer Hand sanft zuerst nach links, dann nach rechts. Durch diese Übung werden die Seiten Ihres Halses gedehnt.

Arme und Schultern

- Stellen Sie sich aufrecht hin, die Kniegelenke sind leicht gebeugt.
- Führen Sie den rechten Arm hinter den Kopf, bis die rechte Hand zwischen den Schulterblättern liegt.
- Greifen Sie mit der linken Hand den rechten Ellenbogen und ziehen Sie diesen nach hinten.
- Wechseln Sie die Seiten und wiederholen Sie die Übung.

Lagerung, Reinigung

Lagern Sie den Artikel bei Nichtbenutzung immer trocken und sauber bei Raumtemperatur. Nur mit Wasser reinigen und anschließend mit einem Reinigungstuch trockenwischen. **WICHTIG!** Nie mit scharfen Reinigungsmitteln reinigen.

Hinweise zur Entsorgung

Entsorgen Sie den Artikel und die Verpackungsmaterialien entsprechend aktueller örtlicher Vorschriften. Verpackungsmaterialien, wie z. B. Folienbeutel, gehören nicht in Kinderhände. Bewahren Sie das Verpackungsmaterial für Kinder unerschwinglich auf.



Entsorgen Sie den Artikel und die Verpackung umweltschonend.



Der Recycling-Code dient der Kennzeichnung verschiedener Materialien zur Rückführung in den Wiederverwertungskreislauf (Recycling). Der Code besteht aus dem Recyclingsymbol – das den Verwertungskreislauf widerspiegeln soll – und einer Nummer, die das Material kennzeichnet.

Hinweise zur Garantie und Serviceabwicklung

Der Artikel wurde mit großer Sorgfalt und unter ständiger Kontrolle produziert. DELTA-SPORT HANDELSKONTOR GmbH räumt privaten Endkunden auf diesen Artikel drei Jahre Garantie ab Kaufdatum (Garantiefrist) nach Maßgabe der folgenden Bestimmungen ein. Die Garantie gilt nur für Material- und Verarbeitungsfehler.

Die Garantie erstreckt sich nicht auf Teile, die der normalen Abnutzung unterliegen und deshalb als Verschleißteile anzusehen sind (z. B. Batterien) sowie nicht auf zerbrechliche Teile, z. B. Schalter, Akkus oder Teile, die aus Glas gefertigt sind. Ansprüche aus dieser Garantie sind ausgeschlossen, wenn der Artikel unsachgemäß oder missbräuchlich oder nicht im Rahmen der vorgesehenen Bestimmung oder des vorgesehenen Nutzungsumfangs verwendet wurde oder Vorgaben in der Anleitung/Anweisung nicht beachtet wurden, es sei denn, der Endkunde weist nach, dass ein Material- oder Verarbeitungsfehler vorliegt, der nicht auf einem der vorgenannten Umstände beruht.

Ansprüche aus der Garantie können nur innerhalb der Garantiefrist unter Vorlage des Originalkassenbelegs geltend gemacht werden. Bitte bewahren Sie deshalb den Originalkassenbeleg auf. Die Garantiefrist wird durch etwaige Reparaturen aufgrund der Garantie, gesetzlicher Gewährleistung oder Kulanz nicht verlängert. Dies gilt auch für ersetzte und reparierte Teile. Bitte wenden Sie sich bei Beanstandungen zunächst an die untenstehende Service-Hotline oder setzen Sie sich per E-Mail mit uns in Verbindung. Liegt ein Garantiefall vor, wird der Artikel von uns – nach unserer Wahl – für Sie kostenlos repariert, ersetzt oder der Kaufpreis erstattet.

Weitere Rechte aus der Garantie bestehen nicht. Ihre gesetzlichen Rechte, insbesondere Gewährleistungsansprüche gegenüber dem jeweiligen Verkäufer, werden durch diese Garantie nicht eingeschränkt.

IAN: 373941_2104

DE Service Deutschland

Tel.: 0800-5435111

E-Mail: deltasport@lidl.de

AT Service Österreich

Tel.: 0820 201 222

(0,15 EUR/Min.)

E-Mail: deltasport@lidl.at

CH Service Schweiz

Tel.: 0842 665566

(0,08 CHF/Min.,

Mobilfunk max. 0,40 CHF/Min.)

E-Mail: deltasport@lidl.ch

Félicitations ! Vous venez d'acquérir un article de grande qualité. Avant la première utilisation, familiarisez-vous avec l'article.

 **Pour cela, veuillez lire attentivement la notice d'utilisation suivante.**

Utilisez l'article uniquement comme indiqué et pour les domaines d'utilisation mentionnés. Conservez bien cette notice d'utilisation. Si vous cédez l'article à un tiers, veillez à lui remettre l'ensemble de la documentation.

Étendue de la livraison

- 1 planche (1)
- 2 poignées d'appui (2)
- 12 protections de sol (3)
- 1 notice d'utilisation

Caractéristiques techniques

Dimensions (sans poignées) :
env. 65 x 1,75 x 20 cm (L x h x p)

Homologué selon : les normes
DIN EN ISO 20957-1

Classe d'utilisation : utilisation H



Poids maximal de l'utilisateur : 100 kg



Date de fabrication (mois/année) :
09/2021

Utilisation conforme à sa destination

Cet article permet un meilleur enchaînement des mouvements, plus doux pour les articulations lors des exercices de pompes, grâce à la position ergonomique des poignets. L'article est conçu pour un usage privé et ne convient pas à des fins médicales ou commerciales.

Consignes de sécurité

- L'article ne doit être utilisé que sous la surveillance d'adultes et non pas comme un jouet.
- Attention. En cas de sol glissant, utilisez les protections de sol fournies pour augmenter la stabilité de l'article et éviter un éventuel risque de blessure.

- Consultez votre médecin avant de commencer l'entraînement. Assurez-vous que votre état de santé vous permet de vous entraîner.
- Pensez toujours à vous échauffer avant l'entraînement et entraînez-vous selon vos capacités actuelles. Risque de blessures graves en cas d'effort trop intense ou de surentraînement. Cessez immédiatement l'entraînement en cas de troubles, sensation de faiblesse ou fatigue et consultez un médecin.
- Conservez toujours la notice d'utilisation et les consignes d'exercice à portée de main.
- Les femmes enceintes ne peuvent s'entraîner qu'avec l'accord de leur médecin.
- Réservez un espace libre d'env. 0,6 m autour de l'espace d'entraînement (fig. 1).
- Entraînez-vous uniquement sur une surface plate et stable.
- N'utilisez pas l'article à proximité d'escaliers ou autres descentes.

Prudence particulière – Risque de blessure pour les enfants !

- Ne laissez pas les enfants utiliser cet article sans surveillance. Avisez-les de l'utilisation correcte de l'équipement d'entraînement et surveillez-les. Autorisez l'utilisation uniquement si le développement mental et physique des enfants le permet. Cet article n'est pas un jouet.

Dangers causés par l'usure

- L'article ne doit être utilisé qu'en parfait état. Avant chaque utilisation, vérifiez que l'article n'est pas endommagé ou usé. La sécurité de l'article ne peut être garantie que s'il fait l'objet d'un contrôle régulier des éventuels dommages et de son usure. Ne plus utiliser l'article s'il est endommagé.
- Avant chaque utilisation, vérifiez que les poignées n'ont pas blanchi. Si l'article présente de tels signes, cessez de l'utiliser et jetez-le conformément à la réglementation en vigueur.

Montage et démontage (fig. A)

1. Insérez les poignées (2) dans la planche (1) jusqu'à ce qu'elles s'enclenchent de manière audible.

2. Tirez les poignées avant de ranger l'article.
3. Pour éviter que la planche ne glisse, collez les protections de sol (3) sur la planche sous les côtés longs.

Conseils d'entraînement généraux

Déroulement de l'entraînement

- Portez des vêtements et des chaussures de sport confortables.
- Chauffez-vous avant chaque entraînement et terminez l'entraînement progressivement.
- Faites des pauses suffisamment longues entre les exercices et buvez suffisamment.
- Lorsque vous débutez, ne vous entraînez pas avec une charge trop élevée. Augmentez l'intensité d'entraînement progressivement.
- Effectuez tous les exercices de manière régulière, sans à-coups ni trop rapidement.
- Veillez à une respiration régulière. Expirez pendant l'effort et inspirez quand vous relâchez.
- Veillez à adopter une posture corporelle correcte pendant la réalisation des exercices.

Plan d'entraînement général

Créez un plan d'entraînement adapté à vos besoins avec des séances de 6 à 8 exercices. Respectez les principes suivants :

- Une série doit comprendre env. 15 répétitions d'un exercice.
- Chaque série peut être répétée 3 fois.
- Vous devez faire une pause de 30 secondes entre chaque série.
- Chauffez bien vos groupes musculaires avant chaque séance d'entraînement.
- Nous recommandons également des étirements après chaque séance d'entraînement.

Échauffement

Avant chaque entraînement, prenez suffisamment de temps pour vous échauffer. À cet effet, nous vous décrivons ci-dessous quelques exercices simples.

Vous devez répéter 2 à 3 fois chaque exercice.

Muscles du cou

1. Tournez lentement votre tête vers la gauche et vers la droite. Répétez ce mouvement 4 à 5 fois.
2. Effectuez lentement des cercles avec votre tête, d'abord dans un sens, puis dans l'autre.

Bras et épaules

1. Croisez vos mains derrière le dos et tirez-les doucement vers le haut. Si vous penchez le torse en avant en même temps, tous les muscles seront échauffés de manière idéale.
2. Effectuez des cercles vers l'avant avec les deux épaules en même temps et changez de sens au bout d'une minute.
3. Relevez vos épaules vers les oreilles et laissez-les retomber.
4. Effectuez des cercles vers l'avant en alternant bras gauche et bras droit, puis vers l'arrière au bout d'une minute.

Important : n'oubliez pas de continuer à respirer calmement !

Propositions d'exercices (fig. B)

Vous avez la possibilité d'entraîner différents groupes de muscles de votre corps. Ces groupes de muscles sont repérés par des couleurs au milieu de l'article. Les couleurs des positions d'insertion des poignées correspondent à celles des groupes de muscles repérés. Quelques exercices parmi tant d'autres vous sont présentés ci-dessous.

Pompes mains rapprochées (fig. C)

Position de départ

1. Mettez-vous en position de pompes et placez l'article sous votre poitrine.
2. Posez les deux mains sur l'article.
3. Le corps est étiré et forme une ligne. Contractez les muscles abdominaux.
4. Seule la pointe des orteils touche le sol.

Position finale

5. Pliez les bras et abaissez le haut du corps de manière contrôlée jusqu'à ce que le haut des bras soit parallèle au haut du corps. Veillez à garder le haut des bras près du haut du corps.

6. Poussez le corps à nouveau vers le haut et revenez à la position de départ sans étirer complètement les bras.
7. Répétez l'exercice 10 à 25 fois sur trois séries.

Important : soyez particulièrement attentif à maintenir en permanence la tension corporelle.

Genou monté (fig. D)

Position de départ

1. Placez les poignées à une distance approximative de la largeur des épaules.
2. Posez les deux mains sur les poignées. Le corps est étiré et forme une ligne. Contractez les muscles abdominaux.
3. Étendez une jambe vers l'arrière et placez l'autre jambe pliée vers l'avant.

Position finale

4. Dans un mouvement de saut, vous repliez maintenant la jambe tendue et ramenez le genou aussi loin que possible vers la poitrine.
5. Dans le même temps, étendez l'autre jambe vers l'arrière et appuyez-vous sur la pointe du pied.
6. Lorsque les pieds ont changé de position, effectuez un nouveau mouvement de saut.
7. Effectuez l'exercice en trois séries aussi vite que possible pendant env. 45 à 60 secondes.

Important : soyez particulièrement attentif à maintenir en permanence la tension corporelle.

Jambe levée (fig. E)

Position de départ

1. Placez les poignées à une distance approximative de la largeur des épaules.
2. Posez les deux mains sur les poignées. Le corps est étiré et forme une ligne. Contractez les muscles abdominaux.
3. Seule la pointe des orteils touche le sol.
4. Évitez de creuser le dos et contractez les muscles abdominaux.

Position finale

5. Soulevez la jambe droite aussi haut que possible. La jambe reste tendue. Veillez à ne pas vous cambrer.
6. Maintenez la position pendant deux secondes et redescendez lentement la jambe.
7. Répétez l'exercice avec la jambe gauche.

Important : soyez particulièrement attentif à maintenir en permanence la tension corporelle.

Pompes à genoux (fig. F)

Position de départ

1. Placez les poignées à une distance approximative de la largeur des épaules.
2. Posez les deux mains sur les poignées. Le corps est étiré et forme une ligne. Contractez les muscles abdominaux.
3. Mettez-vous à genoux et pliez les jambes vers le haut.
4. Dans la position de départ, les bras sont étirés et le corps est relevé.

Position finale

5. Pliez les bras et abaissez le haut du corps de manière contrôlée jusqu'à ce que le haut des bras soit parallèle au haut du corps. Les coudes pointent vers l'extérieur.
6. Poussez le corps à nouveau vers le haut et revenez à la position de départ sans étirer complètement les bras.
7. Répétez l'exercice 10 à 25 fois sur 3 séries.

Important : soyez particulièrement attentif à maintenir en permanence la tension corporelle.

Corps soulevé (fig. G)

Position de départ

1. Placez les poignées à une distance approximative de la largeur des épaules et asseyez-vous entre les poignées.
2. Posez les deux mains sur les poignées. Les jambes sont tendues vers l'avant.

Position finale

3. Contractez les muscles abdominaux et poussez-vous vers le haut avec les bras tendus.
4. Les jambes restent tendues et forment un angle de 90 degrés avec le haut du corps.
5. Restez brièvement dans cette position.
6. Pliez les bras et abaissez à nouveau le corps.
7. Répétez l'exercice 10 à 25 fois sur trois séries.

Important : soyez particulièrement attentif à maintenir en permanence la tension corporelle.

Pompes avec changement de position (fig. H)

Position de départ

1. Placez les poignées à une distance approximative de la largeur des épaules.
2. Posez les deux mains sur les poignées. Le corps est étiré et forme une ligne.
3. Serrez les jambes et contractez les muscles abdominaux. Seule la pointe des orteils touche le sol.
4. Dans la position de départ, les bras sont étirés, le corps est relevé et les jambes sont rapprochées.

Position finale

5. Sautez en écartant et resserrant les pieds. Maintenez les bras tendus et la tête dans le prolongement de la colonne vertébrale.
6. Répétez l'exercice 10 à 25 fois sur trois séries.

Important : soyez particulièrement attentif à maintenir en permanence la tension corporelle et évitez de creuser le dos.

Étirements

Après chaque entraînement, prenez suffisamment de temps pour vous étirer. À cet effet, nous vous décrivons ci-dessous quelques exercices simples. Vous devez faire chaque exercice 3 fois par côté pendant 15 à 30 secondes.

Muscles du cou

1. Tenez-vous dans une position détendue. À l'aide d'une main, tirez doucement votre tête, d'abord vers la gauche, puis vers la droite. Cet exercice permet d'étirer les côtés de votre cou.

Bras et épaules

1. Tenez-vous droit en position debout, genoux légèrement pliés.
2. Amenez votre bras droit derrière la tête jusqu'à ce que la main droite se situe entre les omoplates.
3. Attrapez le coude droit avec la main gauche et tirez-le vers l'arrière.
4. Changez de côté et répétez l'exercice.

Stockage, nettoyage

Lorsque vous n'utilisez pas l'article, rangez-le toujours dans un endroit sec et propre à une température ambiante.

Nettoyez uniquement avec de l'eau puis essuyez avec un chiffon de nettoyage.

IMPORTANT ! Ne jamais laver avec des produits de nettoyage agressifs.

Mise au rebut

Éliminez l'article et le matériel d'emballage conformément aux directives locales en vigueur. Le matériel d'emballage tel que les sachets en plastique par exemple ne doivent pas arriver dans les mains des enfants. Conservez le matériel d'emballage hors de portée des enfants.



Ce produit est recyclable. Il est soumis à la responsabilité élargie du fabricant et est collecté séparément.



Éliminez les produits et les emballages dans le respect de l'environnement.



Le code de recyclage est utilisé pour identifier les différents matériaux pour le retour dans le circuit de recyclage.

Le code se compose du symbole de recyclage, qui doit correspondre au circuit de recyclage, et d'un numéro identifiant le matériau.

Indications concernant la garantie et le service après-vente

L'article a été produit avec grand soin et sous un contrôle constant. DELTA-SPORT HANDELS-KONTOR GmbH accorde au client final privé une garantie de trois ans sur cet article à compter de la date d'achat (période de garantie) conformément aux dispositions suivantes. La garantie ne vaut que pour les défauts de matériaux et de fabrication. La garantie ne couvre pas les pièces soumises à une usure normale, lesquelles doivent donc être considérées comme des pièces d'usure (comme par ex. les piles), de même qu'elle ne couvre pas les pièces fragiles, telles que les interrupteurs, les batteries ou les pièces fabriquées en verre.

Les réclamations au titre de cette garantie sont exclues si l'article a été utilisé de manière abusive ou inappropriée, hors du cadre de son usage ou du champ d'application prévu ou si les instructions de la notice d'utilisation n'ont pas été respectées, à moins que le client final ne prouve que l'article présentait un défaut de matériau ou de fabrication n'étant pas dû à l'une des conditions mentionnées ci-dessus.

Les réclamations au titre de la garantie ne peuvent être adressées pendant la période de garantie qu'en présentant le ticket de caisse original. Veuillez pour cela conserver le ticket de caisse original. Ceci s'applique également aux pièces remplacées et réparées.

Si vous avez des plaintes à formuler, veuillez d'abord contacter le service d'assistance téléphonique ci-dessous ou nous contacter par courrier électronique. Si le cas est couvert par la garantie, nous nous engageons - à notre appréciation - à réparer ou à remplacer l'article gratuitement pour vous ou à vous rembourser le prix d'achat. Aucun autre droit ne découle de la garantie. Vos droits légaux, en particulier les droits de garantie contre le vendeur concerné, ne sont pas limités par cette garantie.

Article L217-16 du Code de la consommation

Lorsque l'acheteur demande au vendeur, pendant le cours de la garantie commerciale qui lui a été consentie lors de l'acquisition ou de la réparation d'un bien meuble, une remise en état couverte par la garantie, toute période d'immobilisation d'au moins sept jours vient s'ajouter à la durée de la garantie qui restait à courir.

Cette période court à compter de la demande d'intervention de l'acheteur ou de la mise à disposition pour réparation du bien en cause, si cette mise à disposition est postérieure à la demande d'intervention.

Indépendamment de la garantie commerciale souscrite, le vendeur reste tenu des défauts de conformité du bien et des vices rédhibitoires dans les conditions prévues aux articles L217-4 à L217-13 du Code de la consommation et aux articles 1641 à 1648 et 2232 du Code Civil.

Article L217-4 du Code de la consommation

Le vendeur livre un bien conforme au contrat et répond des défauts de conformité existant lors de la délivrance.

Il répond également des défauts de conformité résultant de l'emballage, des instructions de montage ou de l'installation lorsque celle-ci a été mise à sa charge par le contrat ou a été réalisée sous sa responsabilité.

Article L217-5 du Code de la consommation

Le bien est conforme au contrat :

- 1° S'il est propre à l'usage habituellement attendu d'un bien semblable et, le cas échéant :
 - s'il correspond à la description donnée par le vendeur et possède les qualités que celui-ci a présentées à l'acheteur sous forme d'échantillon ou de modèle ;
 - s'il présente les qualités qu'un acheteur peut légitimement attendre eu égard aux déclarations publiques faites par le vendeur, par le producteur ou par son représentant, notamment dans la publicité ou l'étiquetage ;
- 2° Ou s'il présente les caractéristiques définies d'un commun accord par les parties ou être propre à tout usage spécial recherché par l'acheteur, porté à la connaissance du vendeur et que ce dernier a accepté.

Article L217-12 du Code de la consommation

L'action résultant du défaut de conformité se prescrit par deux ans à compter de la délivrance du bien.

Article 1641 du Code civil

Le vendeur est tenu de la garantie à raison des défauts cachés de la chose vendue qui la rendent impropre à l'usage auquel on la destine, ou qui diminuent tellement cet usage que l'acheteur ne l'aurait pas acquise, ou n'en aurait donné qu'un moindre prix, s'il les avait connus.

Article 1648 1er alinéa du Code civil

L'action résultant des vices rédhibitoires doit être intentée par l'acquéreur dans un délai de deux ans à compter de la découverte du vice.

Les pièces détachées indispensables à l'utilisation du produit sont disponibles pendant la durée de la garantie du produit.

IAN : 373941_2104

 Service Suisse

Tel. : 0842 665566
(0,08 CHF/Min.,
mobile max. 0,40 CHF/Min.)

E-Mail : deltasport@lidl.ch

Congratulazioni!

Avete acquistato un articolo di alta qualità. Consigliamo di familiarizzare con l'articolo prima di cominciare ad utilizzarlo.

Leggere attentamente le seguenti istruzioni d'uso.

Utilizzare l'articolo solo nel modo descritto e per gli ambiti di applicazione indicati. Conservare accuratamente queste istruzioni d'uso. In caso di trasferimento dell'articolo a terzi, consegnare tutti i documenti insieme all'articolo.

Contenuto della fornitura

- 1 x tavola (1)
- 2 x maniglia per flessioni (2)
- 12 x protezione per pavimento (3)
- 1 x istruzioni d'uso

Dati tecnici

Misure (senza maniglia):

ca. 65 x 1,75 x 20 cm (L x A x P)

Testato secondo: DIN EN ISO 20957-1

Classe di utilizzazione H



Peso massimo dell'utente: 100 kg



Data di produzione (mese/anno):
09/2021

Uso conforme alla destinazione

Grazie alla posizione ergonomica dei polsi, questo articolo permette movimenti migliori e più dolci per le articolazioni per esercizi di push-up. L'articolo è ideato per l'impiego in ambito privato e non è adatto a scopo medico né commerciale.

Indicazioni di sicurezza

- L'articolo deve essere usato solo sotto la supervisione degli adulti e non come giocattolo.
- Avvertenza. Se il pavimento è scivoloso, utilizzare le apposite protezioni in dotazione per aumentare la stabilità dell'articolo e per evitare un possibile pericolo di lesioni.
- Prima di iniziare ad allenarsi consultare il proprio medico. Accertarsi di essere idonei in termini di salute all'allenamento.

- Prima dell'allenamento riscaldarsi sempre e allenarsi in base alle proprie attuali capacità. In caso di sforzo elevato e di sovrallenamento, si rischiano lesioni. In caso di dolori, sensazione di debolezza o stanchezza, interrompere immediatamente l'allenamento e contattare un medico.
- Conservare le istruzioni d'uso con le proposte di esercizio sempre a portata di mano.
- Le donne in gravidanza dovrebbero svolgere l'allenamento solo dopo aver consultato il proprio medico.
- Intorno all'area di allenamento deve essere disponibile uno spazio di ca. 0,6 m (fig. 1).
- Allenarsi solo su una superficie piatta, orizzontale e antiscivolo.
- Non utilizzare l'articolo vicino a scale o pianerottoli.

Prestare particolare attenzione – pericolo di lesioni per i bambini!

- Non consentire ai bambini di utilizzare questo articolo senza supervisione. Fornire adeguate istruzioni sull'utilizzo dell'attrezzo per l'allenamento e sorvegliare l'attività. Consentire l'utilizzo di questo attrezzo solo se il bambino presenta un adeguato sviluppo fisico e intellettuale. Questo articolo non è adatto come giocattolo.

Rischi dovuti all'usura

- Utilizzare l'articolo solo se in perfette condizioni. Prima di ogni uso, controllare se l'articolo presenta danni o segni d'usura. La sicurezza dell'articolo può essere garantita solo grazie al controllo periodico di eventuali danni o segni di usura. In caso di danneggiamenti non utilizzare più l'articolo.
- Controllare le maniglie prima di ogni uso per verificare l'eventuale presenza di punti di rottura bianchi. Qualora siano presenti, non utilizzare l'articolo e provvedere a smaltirlo in modo appropriato.

Montaggio e smontaggio (fig. A)

1. Inserire le maniglie (2) nella tavola (1) fino a quando non scattano in posizione.
2. Se si desidera riporre l'articolo, staccare le maniglie.

3. Per evitare che la tavola scivoli, incollare le protezioni per il pavimento (3) sui lati longitudinali della tavola.

Istruzioni generali di allenamento

Svolgimento dell'allenamento

- Indossare scarpe e abbigliamento sportivo comodi.
- Riscaldarsi prima di ogni allenamento e defaticare gradualmente.
- Tra gli esercizi fare pause di durata adeguata e bere a sufficienza.
- I principianti non dovrebbero allenarsi con un carico troppo pesante. Incrementare l'intensità di allenamento lentamente.
- Eseguire gli esercizi in modo uniforme, non in modo rapido e brusco.
- Accertarsi che la respirazione sia regolare. Durante lo sforzo espirare e inspirare durante la fase di scarico.
- Accertarsi che la posizione del corpo sia corretta durante l'esercizio.

Programma generale di allenamento

Creare il proprio programma di allenamento in base alle necessità personali con serie di 6-8 esercizi.

Prestare attenzione ai seguenti principi di base:

- Una serie dovrebbe consistere di ca. 15 ripetizioni di uno stesso esercizio.
- Ogni serie può essere ripetuta 3 volte.
- Tra ogni serie fare una pausa di 30 secondi.
- Prima di ogni sessione di allenamento scaldare per bene la muscolatura.
- Consigliamo di fare stretching dopo ogni sessione di allenamento.

Riscaldamento

Prima dell'allenamento, prendersi del tempo sufficiente per riscaldarsi. Di seguito sono descritti alcuni esercizi semplici adatti a tale scopo. Gli esercizi dovrebbero essere ripetuti rispettivamente da 2 a 3 volte.

Muscolatura del collo

1. Ruotare la testa lentamente a sinistra e a destra. Ripetere questo movimento 4 o 5 volte.

2. Ruotare lentamente la testa prima in una direzione, poi nell'altra.

Braccia e spalle

1. Incrociare le mani dietro alla schiena e tirarle con cautela verso l'alto. Inclinando il busto in avanti, tutti i muscoli si riscaldano in modo ottimale.
2. Ruotare entrambe le spalle in avanti e dopo un minuto cambiare la direzione.
3. Sollevare le spalle verso le orecchie e quindi rilasciarle.
4. Ruotare alternativamente il braccio sinistro e il braccio destro in avanti e, dopo un minuto, all'indietro.

Importante: non dimenticare di continuare a respirare in modo normale!

Esempi di esercizi (fig. B)

È possibile allenare vari gruppi di muscoli del corpo. Questi gruppi di muscoli sono contrassegnati con dei colori al centro dell'articolo. Le posizioni adeguate di innesto delle maniglie hanno lo stesso colore dei gruppi di muscoli. Di seguito vengono illustrati alcuni di molti esercizi.

Push-up stretti (fig. C)

Posizione di partenza

1. Porsi in posizione di push-up e posizionare l'articolo sotto di sé all'altezza del petto.
2. Sostenersi con entrambe le mani sull'articolo.
3. Il corpo rimane disteso e forma una linea retta. Tendere i muscoli addominali.
4. I piedi appoggiano a terra solo con le punte.

Posizione finale

5. Piegare le braccia e abbassare il busto con un movimento controllato fino a quando le braccia sono in parallelo al busto. Assicurarsi di tenere la parte superiore delle braccia vicino al busto.
6. Spingere il corpo verso l'alto e tornare alla posizione di partenza senza allungare completamente le braccia.
7. Ripetere questo esercizio da 10 a 25 volte per tre serie.

Importante: prestare la massima attenzione e mantenere sempre il corpo disteso.

Sollevamento del ginocchio (fig. D)

Posizione di partenza

1. Posizionare le maniglie sulla larghezza delle spalle.
2. Sostenersi con entrambe le mani sulle maniglie. Il corpo rimane disteso e forma una linea retta. Tendere i muscoli addominali.
3. Allungare una gamba all'indietro e posizionare l'altra gamba piegata in avanti.

Posizione finale

4. Con un salto inclinare ora la gamba tesa e si tira il ginocchio il più possibile verso il petto.
5. Allo stesso tempo, stendere l'altra gamba all'indietro e atterrare sulla parte anteriore del piede.
6. Dopo che i piedi hanno cambiato posizione, iniziare il salto successivo.
7. Eseguire l'esercizio per tre serie il più spesso possibile per ca. 45-60 secondi.

Importante: prestare la massima attenzione e mantenere sempre il corpo disteso.

Sollevamento gamba (fig. E)

Posizione di partenza

1. Posizionare le maniglie sulla larghezza delle spalle.
2. Sostenersi con entrambe le mani sulle maniglie. Il corpo rimane disteso e forma una linea retta. Tendere i muscoli addominali.
3. I piedi appoggiano a terra solo con le punte.
4. Evitare di incurvare la schiena e tendere i muscoli addominali.

Posizione finale

5. Sollevare il più possibile la gamba destra. La gamba resta distesa. Fare attenzione a non incurvare la schiena.
6. Tenere la posizione per due secondi e poi abbassare di nuovo la gamba lentamente.
7. Ripetere l'esercizio con la gamba sinistra.

Importante: prestare la massima attenzione e mantenere sempre il corpo disteso.

Push-up sulle ginocchia (fig. F)

Posizione di partenza

1. Posizionare le maniglie sulla larghezza delle spalle.
2. Sostenersi con entrambe le mani sulle maniglie. Il corpo rimane disteso e forma una linea retta. Tendere i muscoli addominali.

3. Mettersi in ginocchio e piegare le gambe verso l'alto.
4. Nella posizione di partenza le braccia sono distese e il corpo è sollevato.

Posizione finale

5. Piegare le braccia e abbassare il busto con un movimento controllato fino a quando le braccia sono in parallelo al busto. I gomiti guardano verso l'esterno.
6. Spingere il corpo verso l'alto e tornare alla posizione di partenza senza allungare completamente le braccia.
7. Ripetere questo esercizio da 10 a 25 volte per tre serie.

Importante: prestare la massima attenzione e mantenere sempre il corpo disteso.

Sollevamento del corpo (fig. G)

Posizione di partenza

1. Posizionare le maniglie sulla larghezza delle spalle e posizionarsi tra queste.
2. Sostenersi con entrambe le mani sulle maniglie. Le gambe devono rimanere distese in avanti.

Posizione finale

3. Tendere i muscoli addominali e spingersi verso l'alto con le braccia distese.
4. Le gambe rimangono distese e formano un angolo di 90 gradi rispetto al busto.
5. Rimanere brevemente in questa posizione.
6. Piegare le braccia e abbassare nuovamente il busto.
7. Ripetere l'esercizio da 10 a 25 volte per tre serie.

Importante: prestare la massima attenzione e mantenere sempre il corpo disteso.

Push-up con cambio di posizione (fig. H)

Posizione di partenza

1. Posizionare le maniglie sulla larghezza delle spalle.
2. Sostenersi con entrambe le mani sulle maniglie. Il corpo rimane disteso e forma una linea retta.
3. Unire strette le gambe e tendere i muscoli addominali. I piedi appoggiano a terra solo con le punte.
4. Nella posizione di partenza le braccia sono distese, il corpo è sollevato e le gambe unite.

Posizione finale

5. Saltare allargando i piedi lontani e riunirli.
Mantenere le braccia tese e la testa in linea con la colonna vertebrale.
6. Ripetere questo esercizio da 10 a 25 volte per tre serie.

Importante: prestare la massima attenzione a mantenere sempre il corpo disteso ed evitare di incurvare la schiena.

Stretching

Dopo l'allenamento, prendersi del tempo sufficiente per fare un po' di stretching. Di seguito sono descritti alcuni esercizi semplici adatti a tale scopo. Gli esercizi dovrebbero essere ripetuti rispettivamente tre volte per ogni lato per 15-30 secondi.

Muscolatura del collo

1. Rilassarsi. Tirare la testa con una mano delicatamente prima verso sinistra, poi verso destra. Con questo esercizio si allungano i lati del collo.

Braccia e spalle

1. Mettersi dritti, con le ginocchia leggermente piegate.
2. Portare il braccio destro dietro la testa fino a quando la mano destra si trova tra le scapole.
3. Afferrare il gomito destro con la mano sinistra e tirarlo indietro.
4. Cambiare lato e ripetere l'esercizio.

Conservazione, pulizia

In caso di mancato utilizzo, riporre l'articolo a temperatura ambiente in un luogo asciutto e pulito.

Pulire solo con acqua, quindi asciugare con un panno.

IMPORTANTE! Non utilizzare mai detergenti aggressivi.

Smaltimento

Smaltire l'articolo e i materiali dell'imballaggio in conformità con le direttive locali in vigore. I materiali di imballaggio, come ad esempio le pellicole, non devono essere alla portata dei bambini. Conservare i materiali di imballaggio in un luogo non raggiungibile per i bambini.



Smaltire i prodotti e gli imballaggi in modo ecologico.



Il codice di riciclaggio ha lo scopo di contrassegnare i diversi materiali al fine di introdurli nel ciclo di riutilizzo (recycling). Il codice è composto dal simbolo del riciclo, che dovrebbe rappresentare il ciclo del riutilizzo, e un numero che indica di che materiale si tratta.

Avvertenze sulla garanzia e sulla gestione dei servizi di assistenza

L'articolo è stato prodotto con la massima cura e sotto un continuo controllo. DELTA-SPORT HANDELSKONTOR GmbH concede ai clienti finali privati, su questo articolo, tre anni di garanzia dalla data di acquisto (termine di garanzia) sulla base delle seguenti disposizioni. La garanzia vale solo per i vizi di materiale e di lavorazione. La garanzia non si estende alle parti soggette ad un normale degradamento e che siano quindi da considerarsi come pezzi soggetti ad usura (ad es. le batterie) né ai pezzi fragili come ad es. interruttori, batterie ricaricabili oppure pezzi in vetro.

Dalla presente garanzia sono escluse le richieste legate a casi di utilizzo non conforme oppure di abuso dell'articolo, oppure di utilizzo avvenuto non nell'ambito delle condizioni previste oppure del campo di impiego previsto, oppure in caso di non osservanza delle direttive riportate nelle istruzioni d'uso, a meno che il cliente non dimostri che sussista un vizio di materiale o di lavorazione che non sia riconducibile ad una delle circostanze riportate sopra.

Le richieste di garanzia possono essere avanzate solo entro il relativo termine, su presentazione dello scontrino originale di acquisto. Si prega quindi di conservare lo scontrino originale. Il termine di garanzia non sarà prolungato a seguito di eventuali riparazioni effettuate sulla base della garanzia, della garanzia obbligatoria prevista per legge oppure di accondiscendenza. Ciò vale anche per le parti sostituite oppure riparate.

In caso di contestazione rivolgersi dapprima alla hotline di assistenza sotto indicata oppure mettersi in contatto con noi via e-mail. Laddove sussista un caso coperto dalla garanzia, l'articolo sarà - a nostra discrezione - da noi riparato gratuitamente, sostituito oppure sarà rimborsato il prezzo di acquisto. Non sussistono ulteriori diritti derivanti dalla garanzia.

I vostri diritti giuridici, in particolare i diritti di garanzia obbligatoria prevista dalla legge nei confronti del relativo venditore, non sono limitati dalla presente garanzia.

IAN: 373941_2104

 Assistenza Svizzera

Tel.: 0842 665566
(0,08 CHF/Min.,
telefonia mobile max.
0,40 CHF/Min.)

E-Mail: deltasport@lidl.ch

Congratulations!

You have chosen to purchase a high-quality product. Familiarise yourself with the product before using it for the first time.

 **Read the following instructions for use carefully.**

Use the product only as described and only for the given areas of application. Store these instructions for use carefully. When passing the product on to third parties, please also hand over all accompanying documents.

Package contents

- 1 x board (1)
- 2 x push-up grip (2)
- 12 x floor protector (3)
- 1 x instructions for use

Technical data

Dimensions (not including grip):

approx. 65 x 1.75 x 20cm (W x H x D)

Tested according to: DIN EN ISO 20957-1

Usage class H



Max. user weight: 100kg



Date of manufacture (month/year):
09/2021

Intended use

This product enables a superior movement sequence during push-up exercises which is gentler on your joints due to the ergonomic position of the wrists. The product is designed for private use and is not suitable for medical or commercial purposes.

Safety information

- The product may only be used under adult supervision and must not be used as a toy.
- Warning. If the floors are slippery, the floor protectors supplied should be used to increase the stability of the product and to avoid the possible risk of injury.

- Consult your doctor before you start training. Make sure you are healthy enough to train.
- Always remember to warm up before training and train according to your current performance ability. High exertion and overtraining can lead to serious injuries. Stop exercising immediately and contact a doctor if you experience pain, weakness or fatigue.
- Always keep the instructions for use with the exercise instructions readily available.
- Pregnant women should only train after consulting with their doctor.
- There must be an area of approx. 0.6m of space around the training area (Fig. 1).
- Train on a flat, firm surface only.
- Do not use the product near steps or landings.

Extra caution – risk of injury to children!

- Do not allow children to use this product unsupervised. Show them the correct use of the training equipment and supervise them. Only allow the use of the product if the child's mental and physical development allows it. This product is not a toy.

Dangers due to wear and tear

- The product may only be used if it is in perfect condition. Check the product for damage or wear before each use. The safety of the product can only be guaranteed if it is regularly inspected for damage and wear and tear. If damaged, it must not be used anymore.
- Check the grips for stress whitening points before each use. If the product exhibits these, stop using the product and dispose of it properly.

Assembly and disassembly (Fig. A)

1. Insert the grips (2) into the board (1) until you hear them click into place.
2. Remove the grips if you wish to put the product in storage.
3. To prevent the board from slipping, stick the floor protectors (3) to the board under the long sides.

General training instructions

Training procedure

- Wear comfortable sports clothing and athletic shoes.
- Warm up before each training session and end the session gradually.
- Take sufficient breaks between the exercises and keep yourself sufficiently hydrated.
- If you are a beginner, never train with too much intensity. Increase the intensity of the training sessions slowly.
- Perform all exercises smoothly, not jerkily or fast.
- Be sure to breathe steadily. Exhale during exertion and inhale upon release.
- Maintain correct body posture while exercising.

General training plan

Create a training plan that suits your needs with sets of 6–8 exercises.

Pay attention to the following fundamentals:

- A set should consist of approx. 15 repetitions of one exercise.
- Each set can be repeated 3 times.
- You should take a 30-second break between each set.
- Warm up your muscle groups well before each training session.
- We also recommend stretching after each training session.

Warming up

Take sufficient time before each training session to warm up. Some simple exercises to do this are shown below.

You should repeat each exercise 2 to 3 times.

Neck muscles

1. Turn your head slowly to the left and to the right. Repeat this movement 4 to 5 times.
2. Rotate your head slowly, first in one direction, and then in the other.

Arms and shoulders

1. Clasp your hands behind your back and pull them carefully upwards. If you bend your upper body forwards at the same time, all your muscles will be maximally warmed up.

2. Rotate both your shoulders forwards at the same time and then change direction after one minute.
3. Pull your shoulders up to your ears and then let them drop again.
4. Circle your right and left arms alternately forwards and then, after one minute, backwards.

Important: don't forget to keep breathing steadily!

Exercise suggestions (Fig. B)

You have the option of training various muscle groups in your body. These muscle groups are shown in colour in the middle of the product. The appropriate positions of the grips match the colours of the muscle groups shown. Below are some of the many possible exercises.

Narrow push-up (Fig. C)

Starting position

1. Get into the push-up position and place the product under you at chest height.
2. Support yourself with both hands on the product.
3. Your body is straight and forms a line. Tighten your abdominal muscles.
4. Only the tips of your toes are touching the floor.

End position

5. Bend your arms and lower your torso in a controlled movement until your upper arms are parallel with your torso. Make sure you keep your upper arms close to your torso.
6. Push your body upwards again and return to the starting position without straightening your arms completely.
7. Repeat the exercise 10 to 25 times in three sets.

Important: be very careful to maintain your body tension the whole time.

Knee lift (Fig. D)

Starting position

1. Position the grips about shoulder-width apart.
2. Support yourself with both hands on the grips. Your body is straight and forms a line. Tighten your abdominal muscles.
3. Stretch one leg backwards and bend your other leg in front.

End position

4. In a jumping movement, bend the straight leg and pull your knee as far as possible towards your chest.
5. At the same time, stretch your other leg back, landing on the ball of your foot.
6. After your feet have swapped positions, begin your next jumping movement.
7. Perform the exercise in sets of three, as many times as possible for approx. 45 to 60 seconds.

Important: be very careful to maintain your body tension the whole time.

Leg lift (Fig. E)

Starting position

1. Position the grips about shoulder-width apart.
2. Support yourself with both hands on the grips. Your body is straight and forms a line. Tighten your abdominal muscles.
3. Only the tips of your toes are touching the floor.
4. Tighten your abdominal muscles and do not arch your back.

End position

5. Lift your right leg up as far as possible. Keep your leg straight. Make sure that you do not arch your back.
6. Hold this position for two seconds and then slowly lower your leg again.
7. Repeat this exercise with your left leg.

Important: be very careful to maintain your body tension the whole time.

Push-up on knees (Fig. F)

Starting position

1. Position the grips about shoulder-width apart.
2. Support yourself with both hands on the grips. Your body is straight and forms a line. Tighten your abdominal muscles.
3. Lower yourself onto your knees and bend your lower legs upward.
4. In the starting position, your arms are straight and your body is raised.

End position

5. Bend your arms and lower your torso in a controlled movement until your upper arms are parallel with your torso. Your elbows are pointing outwards.

6. Push your body upwards again and return to the starting position without straightening your arms completely.

7. Repeat the exercise 10 to 25 times in 3 sets.

Important: be very careful to maintain your body tension the whole time.

Body lift (Fig. G)

Starting position

1. Position the grips about shoulder-width apart and sit between the grips.
2. Support yourself with both hands on the grips. Your legs are stretched out in front.

End position

3. Tighten your abdominal muscles and push yourself up with your arms straight.
4. Your legs remain straight and form a 90 degree angle to your torso.
5. Briefly hold this position.
6. Bend your arms and lower your body back down.
7. Repeat the exercise 10 to 25 times in three sets.

Important: be very careful to maintain your body tension the whole time.

Push-ups with a position change (Fig. H)

Starting position

1. Position the grips about shoulder-width apart.
2. Support yourself with both hands on the grips. Your body is straight and forms a line.
3. Bring your legs close together and tighten your abdominal muscles. Only the tips of your toes are touching the floor.
4. In the starting position, your arms are straight, your body is raised and your legs are together.

End position

5. Jump your feet wide apart and then back together again. Keep your arms straight and your head as an extension of your spine.
6. Repeat the exercise 10 to 25 times in three sets.

Important: be very careful to maintain your body tension the whole time and avoid arching your back.

Stretching

Take sufficient time to stretch after each training session. Some simple exercises to do this are shown below. You should perform each exercise 3 times per side for 15–30 seconds.

Neck muscles

1. Stand in a relaxed posture. Pull your head gently to one side with one hand, first to the left and then to the right. This exercise stretches the sides of your neck.

Arms and shoulders

1. Stand up straight with your knees slightly bent.
2. Bend your right arm behind your head until your right hand is between your shoulder blades.
3. Grip your right elbow with your left hand and pull it backwards.
4. Change sides and repeat the exercise.

Storage, cleaning

When not in use, always store the product clean and dry at room temperature.

Clean only with water and wipe dry afterwards with a cloth.

IMPORTANT! Never clean the product with harsh cleaning agents.

Disposal

Dispose of the article and the packaging materials in accordance with current local regulations. Packaging materials such as foil bags are not suitable to be given to children. Keep the packaging materials out of the reach of children.



Dispose of the products and the packaging in an environmentally friendly manner.



The recycling code is used to identify various materials for recycling. The code consists of the recycling symbol – which is meant to reflect the recycling cycle – and a number which identifies the material.

Notes on the guarantee and service handling

The product was produced with great care and under continuous quality control. DELTA-SPORT HANDELSKONTOR GmbH gives private end customers a three-year guarantee on this product from the date of purchase (guarantee period) in accordance with the following provisions. The guarantee is only valid for material and manufacturing defects. The guarantee does not cover parts subject to normal wear and tear that are thus considered wear parts (e.g. batteries) or fragile parts such as switches, rechargeable batteries, or parts made of glass. Claims under this guarantee are excluded if the product has been used incorrectly, improperly, or contrary to the intended purpose, or if the provisions in the instructions for use were not observed, unless the end customer proves that a material or manufacturing defect exists that was not caused by one of the aforementioned circumstances.

Claims under the guarantee can only be made within the guarantee period by presenting the original sales receipt. Please therefore keep the original sales receipt. The guarantee period is not extended by any repairs carried out under the guarantee, under statutory guarantees, or as a gesture of goodwill. This also applies to replaced and repaired parts.

If you wish to make a claim please first contact the service hotline mentioned below or contact us by e-mail. If there is a guarantee case, then the product will be repaired or replaced free of charge to you or the purchase price will be refunded, depending on our choice.

Your legal rights, in particular guarantee claims against the respective seller, are not limited by this guarantee.

IAN: 373941_2104



Service Great Britain

Tel.: 0800 404 7657

E-Mail: deltasport@lidl.co.uk

DELTA-SPORT HANDELSKONTOR GMBH

Wragekamp 6 • DE-22397 Hamburg
GERMANY



09/2021

Delta-Sport-Nr.: PB-9684

08.04.2021 / PM 3:48

IAN 373941_2104

