



Petrol Lawnmower PPBRM 46 B2

(HU)

Benzines fűnyíró

Eredeti használati utasítás fordítása

(CZ)

Benzínová sekačka na trávu

Překlad původního návodu k používání

(HR)

Benzinska kosilica

Prijevod originalnih uputa

(RO)

Mașină de tuns gazonul, pe benzină

Traducere a instrucțiunilor originale

(GR)

Χλοοκοπτικό βενζινοκίνητο

Μετάφραση του πρωτοτύπου των οδηγιών χρήσης

(SI)

Bencinska kosilnica

Prevod izvirnih navodil

(SK)

Benzínová kosačka na trávu

Překlad pôvodného návodu na použitie

(RS)

Benzinska kosilica za travu

Prevod originalnog uputstva

(BG)

Бензинова косачка за трева

Превод на оригиналната инструкция

(DE)

Benzin-Rasenmäher

Originalbetriebsanleitung

IAN 495966_2504

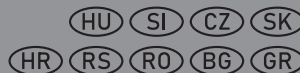



HU
Olvasás előtt kattintson az ábrát tartalmazó oldalra és végezetül ismerje meg a készülék mindegyik funkcióját.

SI
Pred branjem odprite stran s slikami in se nato seznanite z vsemi funkcijami naprave.

CZ
Před čtením si otevřete stranu s obrázky a potom se seznamte se všemi funkcemi přístroje.

SK
Pred čítaním si odklopte stranu s obrázkami a potom sa oboznáňte so všetkými funkciami prístroja.

HR
Prije nego što pročitate tekst, otvorite stranicu sa slikama i upoznajite se na osnovu toga sa svim funkcijama uređaja.

RS
Pre čitanja rasklopite stranu sa uređajima i u sledećem koraku upoznajite se sa svim funkcijama uređaja.

RO
Înainte de a citi instrucțiunile, priviți imaginile și familiarizați-vă cu toate funcțiile aparatului.

BG
Преди да прочетете отворете страницата с фигурите и след това се запознайте с всички функции на уреда.

GR
Πριν ξεκινήσετε την ανάγνωση, ανοίξτε τη σελίδα με τις εικόνες και εξοικειωθείτε με όλες τις λειτουργίες της συσκευής.

DE
Klappen Sie vor dem Lesen die Seite mit den Abbildungen aus und machen Sie sich anschließend mit allen Funktionen des Gerätes vertraut.

HU	Eredeti használati utasítás fordítása	Oldal	4
SI	Prevod izvirnih navodil	Stran	27
CZ	Překlad původního návodu k používání	Strana	49
SK	Preklad pôvodného návodu na použitie	Strana	71
HR	Prijevod originalnih uputa	Stranica	93
RS	Prevod originalnog uputstva	Stranica	114
RO	Traducere a instrucțiunilor originale	Pagina	137
BG	Превод на оригиналната инструкция	Страница	159
GR	Μετάφραση του πρωτοτύπου των οδηγιών χρήσης	Σελίδα	185
DE	Originalbetriebsanleitung	Seite	210

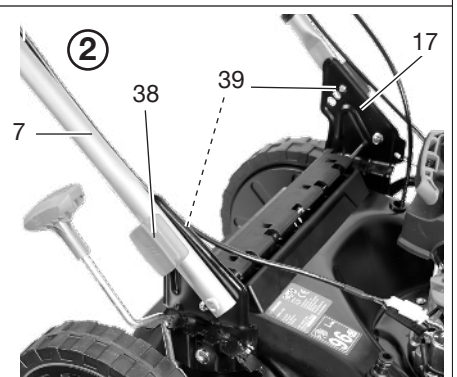
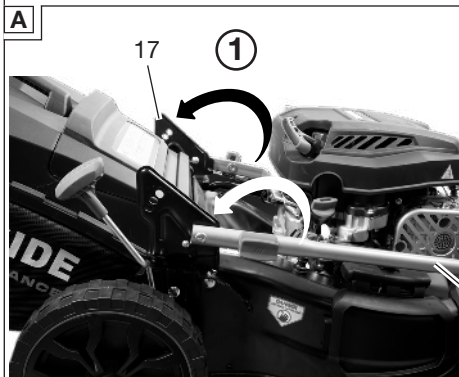
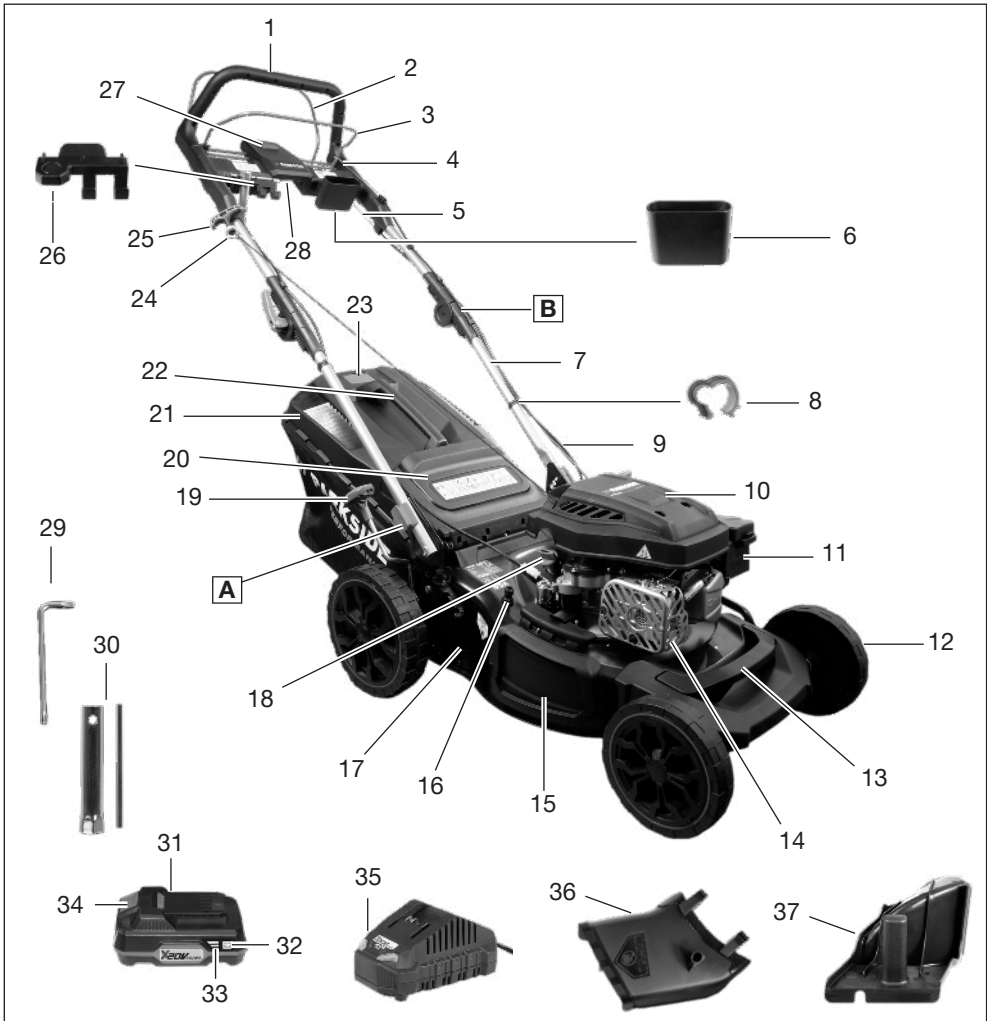

Tartalomjegyzék

Bevezető.....	4
Rendeltetésszerű használat.....	4
A csomag tartalma / Tartozékok.....	5
Áttekintés.....	5
Működés leírása.....	6
Műszaki adatok.....	6
Biztonsági utasítások.....	7
A biztonsági utasítások jelentése.....	7
Piktogramok és szimbólumok.....	7
Fűnyíróra vonatkozó biztonsági utasítások.....	8
Maradvány-kockázatok.....	11
Előkészítés.....	11
Biztonsági berendezések.....	11
Kezelőelemek.....	12
Szár felszerelése.....	12
Indítófogantyú felszerelése.....	12
Tartók felszerelése.....	12
Markolat felszerelése.....	12
Fűgyűjtő berendezés felszerelése.....	13
Fűgyűjtő berendezés leszerelése.....	13
Fűgyűjtő berendezés kiürítése.....	13
mulcsozó készlet.....	13
Vágásmagasság beállítása.....	13
Oldalsó kidobó-csatorna felszerelése.....	14
Oldalsó kidobó-csatorna leszerelése.....	14
Benzin betöltése.....	14
Motorolaj betöltése.....	15
Olajszint ellenőrzése.....	15
Akkumulátor töltöttségi szintjének ellenőrzése.....	15
Akkumulátor feltöltése.....	15
Üzemeltetés.....	15
Működtetés előtt.....	15
Munkavégzéssel kapcsolatos utasítások.....	16
Akkumulátor behelyezése és kivétele.....	16
Be- és kikapcsolás.....	16
Szállítás.....	17
Tisztítás, karbantartás és tárolás.....	17
Tisztítás.....	18
Karbantartás.....	18
Tárolás.....	20
Hibakeresés.....	21
Ártalmatlanítás/Környezetvédelem.....	22

Zöldhulladék ártalmatlanítására vonatkozó utasítás..... 23

Pótalkatrészek és tartozékok.....	23
Az eredeti EU -megfelelőségi nyilatkozat fordítása.....	24
JÓTÁLLÁSI TÁJÉKOZTATÓ.....	25
Robbantott ábra.....	235

Bevezető

Gratulálunk az új benzines fűnyíró megvásárlásához (a továbbiakban termék vagy készülék).

Vásárlásával kiváló minőségű termék mellett döntött. Ezt a készüléket a gyártás során minőségi vizsgálatnak és végső ellenőrzésnek vetették alá. Ezáltal biztosított a készülék működőképessége.



A használati útmutató a készülék része. Fontos tudnivalókat tartalmaz a biztonságra, használatra és ártalmatlanításra vonatkozóan. Olvassa el figyelmesen a használati útmutatót. Ismerje meg a kezelőrészeket és a készülék helyes használatát. A készüléket csak a leírtak szerint és a megadott alkalmazási területen használja. Őrizze meg a használati útmutatót és a készülék harmadik személynek történő továbbadása esetén adja át a készülékhez tartozó valamennyi leírást is.

Rendeltetésszerű használat

A készülék kizárólag a következő használatra készült:

- Ház körüli gye- és fűfelületek nyírása.

Tilos a készüléket esőben vagy párás környezetben használni.

A készüléket felnőttek használhatják. 16 év-en felüli fiatalok csak felügyelet mellett használhatják a készüléket.

A készülék minden más, a jelen használati útmutatóban nem kifejezetten engedélyezett használata komoly veszélyt jelenthet a felhasználó számára és kárt okozhat a készülékben. A készüléket kezelő vagy használó személy felel más személyeknek okozott balesetekért vagy tulajdonukon okozott károkért. A készülék a barkács szektorban történő használatra készült. Nem folyamatos ipari használatra tervezték. Ipari használat esetén a garancia érvényét veszti. A gyártó nem vállal felelősséget a nem rendeltetés-

szertű használatból vagy helytelen kezelésből eredő károkért.

A készülék a **X 20 V TEAM** sorozat része és a **X 20 V TEAM** sorozat akkumulátoraival üzemeltethető. A **X 20 V TEAM** sorozat akkumulátorait csak a **X 20 V TEAM** sorozat töltőivel szabad tölteni.

A csomag tartalma / Tartozékok

Csomagolja ki a készüléket és ellenőrizze a csomag tartalmát.

Ártalmatlanítsa megfelelően a csomagolóanyagot.

- Benzines fűnyíró
 - felső szár
 - 2x alsó szár
 - 2x gyorszorító kar
 - 2x csavar (felső szár)
 - 3x kábeltartó
 - gyertyakulcs
 - belső hatlapfejű kulcs
 - oldalsó kidobó-csatorna
 - Mulcsozó készlet
 - fűgyűjtő berendezés
 - markolat
 - 2x csavar (markolat)
- tartó (okostelefon)
- tartó (gyertyakulcs)
- Eredeti használati utasítás fordítása
- akkumulátor és töltő használati útmutatóval

Áttekintés

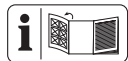

A készülék ábrái az elülső és hátsó kihajtható oldalon találhatóak.

- 1 felső szár
- 2 hajtáskengyel
- 3 indítókengyel
- 4 tokos huzal (Indítás)
- 5 tokos huzal (hajítás)
- 6 tartó (okostelefon)
- 7 alsó szár
- 8 kábeltartó
- 9 készülékkábel
- 10 motorfedél szellőzőnyílásokkal (ujjvédelem)
- 11 légszűrőház
- 12 kerék
- 13 hordozó fogantyú

- 14 kipufogóvédő
- 15 oldalsó fűkidobó fedél
- 16 vízcsatlakozó
- 17 készülékház
- 18 mérőpálca
- 19 vágásmagasság-beállító kar
- 20 ütközésvédelem
- 21 fűgyűjtő berendezés
- 22 markolat
- 23 szintjelző
- 24 berántókötél-vezető
- 25 indítófogantyú indítókötéllel
- 26 tartó (gyertyakulcs)
- 27 E-indító
- 28 akkumulátortartó
- 29 belső hatlapfejű kulcs
- 30 gyertyakulcs
- 31 akkumulátor
- 32 gomb (töltésszint-kijelző)
- 33 töltésszint-kijelző
- 34 akkumulátor-kireteszelő
- 35 töltő
- 36 oldalsó kidobó-csatorna
- 37 Mulcsozó készlet

(A ábra)

- 38 retesz
- 39 reteszelő-csap szegek

(B ábra)

- 40 kábeltartó
- 41 csavar (felső szár)
- 42 gyorszorító kar

(C ábra)

- 43 Pótmarkolat
- 44 csavar (fűgyűjtő berendezés)

(E ábra)

- 45 Retesz (Mulcsozó készlet)

(G ábra)

- 46 Retesz (oldalsó fűkidobó fedél)

(H ábra)

- 47 benzintartály
- 48 betöltő csonk
- 49 tanksapka

(K ábra)

- 50 gyújtógyertya
- 51 gyertyapipa

(L ábra)

- 52 légszűrő-burkolat
- 53 légszűrő finom
- 54 légszűrő durva

(M ábra)

- 55 kés
- 56 rögzítőalátét
- 57 késcsavar
- 58 motororsó

Működés leírása

A készülék egy benzinmotorral felszerelt műanyag házzal, valamint egy fűgyűjtő berendezéssel rendelkezik. A vágószerszám a 7-fokozatú vágószerszámokkal párhuzamosan forog. A kezelőelemek funkciója az alábbi leírásban található.

Műszaki adatok

Benzines fűnyíróPPBRM 46 B2

Motor-hengerűrtartalom 144,3 cm³ (cc)

Teljesítmény 2,5 kW / 3,4 PS

Max. Motordrehzahl n_{max} 3600 min⁻¹

Üresjáratí fordulatszám n_0 2800 min⁻¹

Kapacitás Benzintartály 0,8 l (800 ml)

Kapacitás Motorolajtartály 0,5 l (500 ml)

Vágásszélesség \varnothing 46,0 cm

Vágásmagasság 25 - 75 mm

sebesség 3,6 km/h (1 m/s)

Kapacitás fűgyűjtő berendezés 60 l

Súly (beleértve a fűgyűjtő berendezést, üres tartállyal) 29,0 kg

Hangnyomásszint (L_{pA}) ... 82,6 dB; K_{pA} =3 dB

Hangerőszint (L_{WA})

– garantált 96 dB

– mért 94,3 dB; K_{WA} =1,88 dB

Rezgés (a_0) a felső száron

..... 4,6 m/s²; K = 2,3 m/s²

EU-típusjóváhagyási eljárás keretében meghatározott szén-dioxid kibocsátási érték (CO₂) erre a készülékre vonatkozóan: 984,17 g/kWh

▲ VIGYÁZAT! Halláskárosodás! Viseljen hallásvédőt.

akkumulátor Li-Ion

Hőmérséklet ≤50 °C

– Töltés 4–40 °C

– Üzemeltetés 4–50 °C

– Tárolás 15–25 °C

PARKSIDE Performance Smart akkumulátor Smart PAPS 204 A1/Smart PAPS 208 A1/Smart PAPS 2012 A1

– frekvenciasáv 2400-2483,5 MHz

– átviteli erő ≤20 dBm

A zaj- és rezgésszint értékek a megfelelőségi nyilatkozatban megnevezett szabványoknak és előírásoknak megfelelően kerültek meghatározásra.

A megadott rezgés-összérték és a megadott zajkibocsátási érték szabványosított mérési eljárással lett meghatározva és felhasználható a készülék egy másik készülékkel történő összehasonlítására. A megadott rezgés-összérték és a megadott zajkibocsátási érték a terhelés előzetes megbecsüléséhez is felhasználható.

▲ FIGYELMEZTETÉS! A rezgés- és zajkibocsátási értékek a készülék tényleges használata során eltérhetnek a megadott értéktől a készülék használatától függően. A kezelő védelme érdekében biztonsági intézkedéseket kell hozni, amelyek a tényleges felhasználási körülmények során történő rezgésterhelés becsülésén alapulnak (ugyanakkor a működési ciklus minden részét, például azokat az időszakokat is figyelembe kell venni, amikor a készülék ki van kapcsolva, és amikor bár be van kapcsolva, de terhelés nélkül fut).
Korlátozza a zajképződést és a rezgést a minimálisra!

- Csak kifogástalan állapotban lévő készüléket használjon.
- Rendszeresen végezzen karbantartást a készüléken és rendszeresen tisztítsa meg.
- Igazítsa munkavégzését a készülékhez.
- Ne terhelje túl a készüléket.
- Adott esetben ellenőriztesse a készüléket.
- Kapcsolja ki a készüléket, ha nem használja.
- Viseljen kesztyűt.

▲ FIGYELMEZTETÉS! Hosszabb ideig történő használat esetén a vibráció keringési zavarokat okozhat a kezelő személy kezében (fehér ujj szindróma). A fehér ujj szindróma egy érrendszeri betegség, amely esetében a kéz- és lábujjak kis véreirei hirtelen be-

görcsölnek. Megszűnik az érintett területek megfelelő vérellátása, ezáltal rendkívül sápadtnak tűnnek. Rezgő termékek gyakori használata idegkárosodást okozhat keringési zavarban szenvedő személyek esetében (pl. dohányosok, cukorbetegék). Ha bármilyen szokatlan hatást észlel, azonnal hagyja abba a munkát és forduljon orvoshoz.

A veszélyek csökkentése érdekében vegye figyelembe az alábbi utasításokat:

- Hideg időben tartsa melegen a testét és különösen a kezét.
- Tartson rendszeres szüneteket és közben mozgassa a kezét, hogy elősegítse a vérkeringést.
- Rendszeres karbantartással és a készüléken megfelelően rögzített alkatrészekkel gondoskodjon arról, hogy a lehető legkisebb legyen a készülék rezgése.
- Adott esetben tartsa be a pihenőidőket és korlátozza a munkavégzés időtartamát a minimumra.

X 20 V TEAM

A készülék a **X 20 V TEAM** sorozat része és a **X 20 V TEAM** sorozat akkumulátoraival üzemeltethető. A **X 20 V TEAM** sorozat akkumulátorait csak a **X 20 V TEAM** sorozat töltővel szabad tölteni.

Javasoljuk, hogy ezt a készüléket kizárólag az alábbi akkumulátorokkal üzemeltesse: PAP 20 A1, PAP 20 A2, PAP 20 A3, PAP 20 B1, PAP 20 B3, Smart PAPS 204 A1, Smart PAPS 208 A1, Smart PAPS 2012 A1, Javasoljuk, hogy ezeket az akkumulátorokat az alábbi töltőkkel töltsse: PLG 20 A1, PLG 20 A2, PLG 20 A3, PLG 20 A4, PLG 20 C1, PLG 20 C3, PDSLK 20 A1, Smart PLGS 2012 A1

Akkumulátor és töltő műszaki adatai: Lásd a külön útmutatót.

Biztonsági utasítások

Ez a fejezet a készülék használatával kapcsolatos alapvető biztonsági utasításokat tartalmazza.

▲ FIGYELMEZTETÉS! Személyi sérülés és anyagi kár az akkumulátor nem megfelelő használata révén. Vegye figyelembe a(z) **X 20 V TEAM** termékcsaládba tartozó akkumulátor és töltő használati útmutatójában lévő töltésre és helyes használatra vonatkozó biztonsági utasításokat és tudnivalókat. A töltés részletes leírása és további információ-

ók ebben a külön használati útmutatóban találhatóak.

A biztonsági utasítások jelentése

▲ VESZÉLY! Baleset történik, ha nem tartja be ezt a biztonsági utasítást. Súlyos testi sérülés vagy halál a következménye.

▲ FIGYELMEZTETÉS! Baleset történhet, ha nem tartja be ezt a biztonsági utasítást. Súlyos testi sérülés vagy halál lehet a következménye.

▲ VIGYÁZAT! Baleset történik, ha nem tartja be ezt a biztonsági utasítást. Enyhe vagy közepes fokú testi sérülés lehet a következménye.

MEGJEGYZÉS! Baleset történik, ha nem tartja be ezt a biztonsági utasítást. Anyagi kár lehet a következménye.

Piktogramok és szimbólumok

Szimbólumok a készüléken



Figyelem! Olvassa el a használati útmutatót



Garantált hangteljesítményszint L_{WA} dB(A)



Kirepülő alkatrészek okozta sérülésveszély!



Tartsa távol a közelben tartózkodó személyeket a készüléktől



Éles vágóberendezés! Tartsa távol a lábait és a kezét.



Karbantartási munkák előtt kapcsolja ki a motort és húzza ki a gyertyapipt.



Vigyázat - Forró felületek! Égési sérülés veszélye



Tartsa távol a közelben tartózkodó személyeket a készüléktől



Vigyázat – Mérgező gőzök!
Ne működtesse a készüléket zárt helyiségekben.



Vigyázat - A benzin gyúlékony!
Ne töltsön be üzemanyagot járó motor esetén.



Tilos a készüléket esőben vagy párás környezetben használni.



Figyelem! A vágóberendezés tovább mozog



Állítsa le a motort, ha felügyelet nélkül hagyja a készüléket.



Tartsa távol a közelben tartózkodó személyeket és gyerekeket a készüléktől.



Tilos a nyílt láng, tűz, nyílt gyújtóforrás és dohányzás.



Veszély! Tartsa távol a kezét és a lábát



Vágási kör



ROZ 95

ROZ 98

használandó üzemanyag

Szimbólumok a felső száron

I ON



Készülék bekapcsolása (ON):
Húzza maga felé az indítókengyelt

0 OFF



Készülék kikapcsolása (OFF):
Engedje el az indítókengyelt



Kerékhajtás be:
Húzza ki a hajtáskengyelt

STOP



Kerékhajtás ki:
Engedje el a hajtáskengyelt

Szimbólumok a tanksapkán



max. 10% etanol

Szintjelző a fűgyújtó berendezésen



Szintjelző nyitva: Fűgyújtó berendezés üres



Szintjelző zárva: Fűgyújtó berendezés tele van

Szimbólumok az akasztócímkén



Készülék bekapcsolása (ON):
Húzza maga felé az indítókengyelt



Húzza meg a berántókötelet vagy működtesse az E-indítót

Szimbólumok a használati útmutatóban



Nagyon gyúlékony



Mérgező



Környezetre veszélyes



Használjon védőkesztyűt

Fűnyíróra vonatkozó biztonsági utasítások

▲ FIGYELMEZTETÉS! Sérülésveszély. A biztonsági utasítások és előírások figyelmen kívül hagyása tüzet és/vagy súlyos sérüléseket okozhat. Olvassa el az összes biztonsági utasítást és előírást.

Tudnivalók

1. Olvassa el figyelmesen a használati útmutatót. Ismerje meg a beállítási lehetőségeket és a készülék helyes használatát.
2. Ha bizonytalan a készülék használatával és a nem engedélyezett műveletek-

kel kapcsolatban, vegyen részt megfelelő képzésben.

3. Legyen figyelmes, ügyeljen arra, amit csinál és megfontoltan kezdjen munkához. Ne használja a készüléket, ha fáradt vagy beteg, vagy ha kábítószert, alkohol vagy gyógyszer hatása alatt áll. A készülék használatakor már egy pillanatnyi figyelmetlenség is komoly sérüléseket okozhat.
4. Ezt a készüléket csökkent fizikai, érzékszervi vagy mentális képességű személyek, valamint olyan személyek, akiknek nincs tapasztalata a készülék használatára vonatkozóan vagy nem ismerik a készüléket, csak felügyelet mellett használhatják a készüléket, vagy ha felvilágosították őket a készülék biztonságos használatáról.
5. Mindig ügyelni kell a gyerekekre, hogy ne játsszanak a készülékkel.
6. Soha ne engedje, hogy gyermekek vagy olyan személyek használják a készüléket, akik nem ismerik a használati útmutatót. Helyi előírások korlátozhatják a felhasználó életkorát.
7. Soha ne nyírjon fűvet, ha személyek, különösen gyermekek vagy állatok tartózkodnak a közelben. Ha elterelik a figyelmét, elveszítheti uralmát a készülék felett.
8. Ne feledje, hogy a felhasználó felel a más személyeket ért balesetekért, illetve tulajdonukban keletkezett károkért.
9. Ügyeljen a zajvédelemre és a helyi előírásokra.

Előkészítés

1. Fűnyírás közben mindig csúszásmentes lábbelit és hosszú nadrágot kell viselni. Ne nyírja a fűvet meztláb vagy szandálban. A laza ruházat, az ékszer vagy a hosszú haj beleakadhat a mozgó részekbe. A megfelelő ruházat viselése csökkenti a sérülések kockázatát.
2. Ellenőrizze a terepet, ahol a készüléket használja, és távolítson el minden tárgyat (pl. köveket, fadarabokat, drótokat, játékokat), amelyeket a készülék felkaphat és kidobhat.
3. Figyelem. A benzin rendkívül gyúlékony. Súlyos égési sérüléseket okozhat, ha felgyullad vagy felrobban:
 - tárolja a benzint kizárólag erre a célra szolgáló tartályokban;

- csak a szabadban töltsön be üzemanyagot és ne dohányozzon az üzemanyagbetöltés közben;
 - a benzint a motor beindítása előtt kell betölteni. Nem szabad kinyitni a tank-sapkát vagy benzint betölteni, ha működik a motor vagy forró a készülék;
 - nem szabad megkísérelni a motor beindítását, ha véletlenül túlfolyt a benzin. Ilyenkor meg kell tisztítani a készülék benzinnel szennyezett felületeit. A benzingőzők teljes elpárolgásáig kerülni kell a készülék beindítását;
 - biztonsági okokból ki kell cserélni a sérült benzintartály- vagy más tank-sapkát.
4. Cserélje ki a meghibásodott hangtompítót.
 5. Használat előtt mindig ellenőrizni kell szemrevételezéssel a vágószerszámokat, a rögzítő csapszegeket és az egész vágóberendezést, hogy nem kopott-e vagy nincs-e megsérülve. A kiegyensúlyozatlanság megelőzése érdekében a kopott vagy sérült szerszámokat és csapszegeket csak készletben szabad kicserélni.
 6. Legyen óvatos az olyan készülékekkel, amelyek több vágószerszámmal rendelkeznek, mivel az egyik kés mozgása forgásba hozhatja a többi kést.
 7. Kizárólag a gyártó által mellékelte és ajánlott alkatrészeket és tartozékokat használja. Más alkatrészek használata sérüléseket okozhat és a garanciális igények azonnali elvesztéséhez vezet.

Üzemeltetés

1. A belsőégésű motort nem szabad olyan zárt helyiségben működtetni, ahol veszélyes szénmonoxid halmozódhat fel.
2. Csak nappali fény vagy jó mesterséges világítás mellett nyírjon fűvet. A rosszul megvilágított munkaterület balesetet okozhat.
3. Ne dolgozzon a készülékkel villámcsapás veszélye esetén. Áramütés veszélye.
4. Figyelem! A fűnyíró kipufogógáza mérgező anyagokat tartalmaz.
5. Kerülje a gép üzemeltetését rossz időjárási viszonyok, különösen villámlás veszélye esetén.
6. Ha lehetséges, kerülje a készülék használatát nedves fű esetén.
7. Ügyeljen arra, hogy stabilan álljon, különösen lejtőkön, szemétdombokon, ár-

- kokban vagy töltésen. Ezáltal váratlan helyzetekben is jobban úrrá tud lenni a készüléken.
- Mindig a lejtőhöz képest keresztirányba dolgozzon, soha ne felfelé vagy lefelé.
 - Legyen különösen óvatos, ha menetirányt változtat a lejtőn.
 - Ne nyírjon fűvet túl meredek lejtőkön (max. 10-15°).
8. Csak lépésben haladjon a készülékkel.
 9. Legyen különösen óvatos, ha a készüléket megfordítja vagy maga felé húzza.
 10. Állítsa le a vágószerzámot, ha a készüléket meg kell billenteni, mert nem fűves felület felett kívánja szállítani és a készüléket egyik területről a másikra mozgatja fűnyírás céljából.
 11. Soha ne használja a készüléket sérült védőberendezésekkel vagy védőrácsokkal vagy felszerelt védőberendezések, pl. ütőkészvédelem és/vagy fűgyújtó berendezés nélkül. Ezzel biztosítható a készülék biztonságos működése.
 12. Ne módosítsa a motor szabályozó beállítását vagy ne forgassa túl azt. Ez kárt tehet a készülékben.
 13. A motor beindítása előtt kapcsolja le az összes kést és hajtást. Óvatosan indítsa be a készüléket, a gyártó utasításainak megfelelően. Ügyeljen arra, hogy lábai megfelelő távolságban legyenek a vágószerzámától. Sérülésveszély áll fenn.
 14. A motor indításakor vagy beindításakor nem szabad megdönteni a készüléket, kivéve, ha a készüléket fel kell emelni a folyamat során. Ebben az esetben csak annyira billentse meg a készüléket, amennyire feltétlenül szükséges, és csak a felhasználótól távol eső oldalát emelje fel.
 15. Ne indítsa be a motort, ha Ön a kidobó-nyílás előtt áll.
 16. Kapcsolja be a motort az útmutató szerint, de csak akkor, ha lábai már biztonságos távolságban vannak a vágószerzámoktól.
 17. Soha ne nyúljon kezével vagy lábával forgó részekhez vagy forgó részek alá. Mindig tartózkodjon távol a kidobó-nyílástól. A készülék használata során már egy pillanatnyi figyelmetlenség is súlyos sérülésekhez vezethet.
 18. Soha ne emelje fel vagy vigye a készüléket járó motorral.
 19. Állítsa le a motort, húzza le a gyertyapipát. Ellenőrizze, hogy az összes mozgó rész teljesen leállt és húzza ki a gyújtáskulcsot, ha van:
 - beszorult tárgyak eltávolítása vagy a kidobó-nyílás eltömődésének megszüntetése előtt;
 - a készülék ellenőrzése, tisztítása, illetve a készüléken történő munkavégzés előtt;
 - ha egy idegen tárgyba ütközött. A készülék újraindítása és a munkavégzés folytatása előtt nézze át a készüléket, hogy nincs-e rajta sérülés, és végezze el a szükséges javításokat;
 - ha a készülék elkezd szokatlanul erősen rezegni, azonnal át kell nézni a készüléket.
 - ha felügyelet nélkül hagyja a készüléket;
 - üzemanyag-feltöltés előtt.
 20. Soha ne hagyja a készüléket felügyelet nélkül a munkavégzés helyén.
 21. Ne dolgozzon sérült, hiányos vagy a gyártó engedélye nélkül átalakított készülékkel. A készülék nem rendeltetésszerű használata veszélyes helyzeteket teremthet.
 22. A motor leállása után zárja el a fojtószelepet. Ha a motoron van egy benzinelzáró csap, akkor azt a fűnyírás után el kell zárni.

Tisztítás, karbantartás és tárolás

1. Gondoskodjon arról, hogy minden anya, csapszeg és csavar erősen meg legyen húzva, és a készülék biztonságos munkavégzésre alkalmas állapotban legyen. Sok balesetet a rosszul karbantartott készülékek okoznak.
2. Soha ne tárolja a készüléket, amelynek benzintartályában benzin van, olyan épületen belül, ahol a benzingőz nyílt lánggal vagy szikrával érintkezhet vagy meggyuladhat.
3. Hagyja lehűlni a motort, mielőtt a készüléket zárt helyiségben leállítja. Tűzveszély áll fenn.
4. A tűzveszély megelőzése érdekében tisztítsa meg a motort, a kipufogót, az akkumulátorházat és az üzemanyagtartály körüli területet fűtől, levelektől vagy szivárgó kenőanyagtól (motorolajtól).

- Rendszeresen ellenőrizze a fűgyújtó berendezés esetleges kopását vagy működképességét.
- Biztonsági okokból cserélje ki a kopott vagy sérült alkatrészeket. Cserélje ki a meghibásodott hangtompítót.
- Ha a benzintartályt ki kell üríteni, akkor azt a szabadban kell megtenni.
- Kezelje gondosan a készüléket. Tartsa élesen és tisztán a szerszámokat a jobb és biztonságosabb munkavégzés érdekében. Tartsa be a karbantartásra vonatkozó előírásokat.
- Ne próbálja saját kezűleg megjavítani a készüléket, ha nincs megfelelő szakképzettsége. A használati útmutatóban nem szereplő munkákat kizárólag általunk felhatalmazott ügyfélszolgálatok végezhetik el.
- Tárolja a készüléket száraz helyen és gyermekektől elzárva. A készülékek veszélyesek, ha tapasztalatlan személyek használják azokat.
- Nem szabad módosítani vagy kikapcsolni a fűnyíró biztonsági rendszereit vagy berendezéseit. Azt javasoljuk, hogy a felhasználó ne változtassa meg vagy módosítsa a motor-fordulatszám szabályozó lezárt beállításait.

További biztonsági utasítások

- Csak a PARKSIDE által javasolt kiegészítőket használja.** A nem megfelelő kiegészítők áramütést vagy tüzet okozhatnak.
- Csak jó látási viszonyok mellett nyírón fűvet. Más személyeket távol kell tartani.
- Rendszeresen ellenőrizze a készüléket és minden használat előtt győződjön meg arról, hogy minden indítózárral és nyomógomb megfelelően működik.
- Legyen óvatos, amikor beállításokat vég-ez a terméken, és ügyeljen arra, hogy az ujjai ne szoruljanak be a mozgó kés és a készülék rögzített része közé.
- ▲ VIGYÁZAT!** A fűnyírót nem szabad úgy működtetni, hogy nincs felhelyezve a teljes fűgyújtó berendezés vagy az önzáródó elválasztó védőberendezés a kido-bó-nyíláshoz.
- A fűnyírót jó üzemi állapotban kell tartani.

Maradvány-kockázatok

Akkor is mindig maradnak maradvány-kockázatok, ha a készüléket az előirtaknak meg-

felelően használja. A következő veszélyek léphetnek fel a jelen készülék felépítéséből és kivitelezéséből adódóan:

- Szemkárosodás, ha nem visel megfelelő védőszemüveget.
- Halláskárosodás, ha nem visel megfelelő hallásvédőt.
- A kéz és kar rezgéséből adódó egészségkárosodás, amennyiben a készüléket hosszabb ideig vagy nem megfelelően használja vagy a készülék nincs megfelelően karbantartva.
- Vágási sérülések
- Mozgó alkatrészek vagy forró felületek okozta sérülések.

▲ FIGYELMEZTETÉS! A készülék működése közben keletkező elektromágneses mező által okozott veszély. A mező adott esetben hátrányosan befolyásolhatja az aktív és passzív orvostechikai implantátumokat. A súlyos vagy halálos sérülések kockázatának csökkentése érdekében azt javasoljuk az orvostechikai implantátummal élő személyeknek, hogy a készülék használata előtt kérjék orvosuk vagy az orvosi implantátum gyártójának tanácsát.

Előkészítés

▲ FIGYELMEZTETÉS! Sérülésveszély véletlenül beinduló készülék révén. Csak akkor végezzen munkát a készüléken, ha a kés le van kapcsolva és teljesen leállt. Csak akkor indítsa el a motort, ha a készülék teljesen elő van készítve a használatra.

Csak olyan munkákat végezzen, amelyeket biztosan el tud végezni saját maga. Ha bizonytalan, kérjük, forduljon szakemberhez vagy közvetlenül szervizünkhöz.

Biztonsági berendezések

A felhasználó és a készülék védelme érdekében a következő biztonsági berendezések vannak felszerelve:

indítókengyel (3)

Ha elengedi az indítókengyelt, a készülék leáll.

kipufogóvédő (14)

Megakadályozza, hogy kéz vagy éghető anyag a forró kipufogóhoz érjen.

ütközésvédelem (20)

Védi a kezelő személyt a kirepülő részekről és attól, hogy véletlenül hozzáérjen a késhez,

ha fűgyújtó kosár (21) nélkül történik a fűnyírás.

Kezelőelemek

A készülék első használata előtt ismerje meg a kezelőelemeket.

Késleállító szerkezet

Tudnivalók

- Rendszeresen ellenőrizze a késleállító szerkezetet.
- A késnek 7 másodpercen belül le kell állnia.

Eljárás

1. Engedje el az indítókengyelt (3). A motor kikapcsol és a kés lefékeződik.

szintjelző

A fűgyújtó berendezés (21) fölött egy szintjelző (23) van elhelyezve.



Szintjelző nyitva: Fűgyújtó berendezés üres



Szintjelző zárva: Fűgyújtó berendezés tele van

Szár felszerelése

Tudnivalók

- Ügyeljen arra, hogy a szár felszerelése során ne szoruljon be a tokos huzal (4/5).

Alsó szár felszerelése

(A ábra)

Eljárás

1. Hajtsa hátra az alsó szárat (7) a készülékhátról (17) úgy, hogy azok munkapozícióba kerüljenek.
2. Húzza a reteszt (38) az alsó szárral (7) ellentétes irányba. A reteszelő-csapszeg (39) visszahúzódik.
3. Állítsa be a szár (7) kívánt magasságát, ill. dőlésszögét. Ehhez válassza ki a készülékházon (17) lévő furatok egyikét. Három különböző pozíció áll rendelkezésre.
4. Engedje el a reteszt (38), ha az alsó szár a kívánt pozícióban van.
A reteszelő-csapszeg (39) bekattan a furatba.
5. Ismétlje meg az eljárást a másik oldalon. Ügyeljen arra, hogy mindkét szár ugyanazon a pozíción legyen.
6. Ellenőrizze a két szár (7) szoros illeszkedését.

Felső szár felszerelése

(B ábra)

1. Helyezze a felső szárat (1) az alsó szárra (7).
2. Dugjon át mindkét oldalon egy csavart (41) a szárkereten lévő furatokon úgy, hogy a csavar kifelé álljon.
3. Helyezze fel a gyorsszorítókarokat (42) a csavarokra (41).
4. Csavarja kissé a gyorsszorítókarokat (42) ⤴ a csavarokra (41).
5. Reteszelve a gyorsszorító karokat (42) úgy, hogy azt a felső szár (1) irányába nyomja. Ezeknek úgy kell a felső szárhoz (1) illeszkedniük, hogy a rögzítés közepes erővel lehetséges legyen. Ellenkező esetben a gyorsszorítókart (42) el kell forgatni ⤴, ha meg akarja húzni, illetve ⤵, ha ki akarja lazítani.
6. Ellenőrizze, hogy a készülékkábel (9) a felső száron (1) és az alsó száron (7) lévő kábeltartókban (40) van.
7. Ezen kívül használja a mellékelt kábeltartókat (8) a készülékkábel (9) felső (1) és alsó száron (7) történő rögzítéséhez.

Indítófogantyú felszerelése

Eljárás

1. Húzza lassan a berántókötéllel ellátott indítófogantyút (25) a felső szár (1) felé.
2. Akassza be a berántókötéllel ellátott indítófogantyút (25) a berántókötél-vezetőbe (24).

Tartók felszerelése

A fűnyíróhoz mellékelve van egy okostelefon-tartó (6) és egy szerszámtartó (26) a gyertyakulcshoz (30).

Eljárás

1. Állítsa be a tartót (6/26) úgy, hogy a tartó vezetősínje egybe essen a felső száron (1) lévő megfelelő vezetősínnel.
2. Helyezze be a tartót (6/26) a sínbe, majd tolja a tartót (6/26) lefelé, hogy hallhatóan bekattanjon.
3. Ellenőrizze a tartó (6/26) stabil illeszkedését óvatos meghúzással.

Markolat felszerelése

Tudnivalók

Szerelje fel a markolatot a fűgyújtó berendezés beakasztása előtt.

Szükséges szerszámok (nincs mellékelve)

- belső hatlapfejú kulcs (29)

Eljárás (C ábra)

1. Távolítsa el a markolatban (22) lévő csavarokat (44).
2. Helyezze a markolatot (22) a fűgyújtó berendezésre (21).
3. Fordítsa meg a fűgyújtó berendezést (21) úgy, hogy a markolat (22) a talajon legyen.
4. Dugja át a csavarokat (44) a fűgyújtó berendezésben (21) lévő furatokon a markolatba (22) és csavarja be azokat egy belső hatlapfejú kulccsal (29). Emelje fel a fűgyújtó berendezés (21) hálóját, hogy jobban hozzáférjen.

Fűgyújtó berendezés felszerelése

▲ FIGYELMEZTETÉS! Sérülésveszély. A készülékkel nem szabad ütközésvédelem vagy fűgyújtó berendezés nélkül dolgozni.

Eljárás (D ábra)

1. Emelje meg az ütközésvédelmet (20).
2. Tartsa a fűgyújtó berendezést (21) a markolatnál (22) fogva.
3. Akassza be a fűgyújtó berendezést (21) a készülékházon (17) lévő akasztóba.
4. Hajtsa az ütközésvédelmet (20) a fűgyújtó berendezésre (21). Ez a fűgyújtó berendezést (21) a megfelelő helyen tartja.

Fűgyújtó berendezés leszerelése

(D ábra)

1. Emelje meg az ütközésvédelmet (20).
2. Tartsa a fűgyújtó berendezést (21) a markolatnál (22) fogva.
3. Akassza ki a fűgyújtó berendezést (21).
4. Hajtsa vissza az ütközésvédelmet (20) a készülékházra (17).

Fűgyújtó berendezés kiürítése

(D ábra)

1. Lásd *Fűgyújtó berendezés leszerelése*, L. 13.
2. A jobb fogás érdekében fogja a fűgyújtó berendezést (21) a markolatban (22) és a pótmarkolatban (43).
3. Öntse a levágott fűvet egy megfelelő tárolóedénybe.
4. Lásd *Fűgyújtó berendezés felszerelése*, L. 13.

Mulcsozó készlet

Fűnyírás és mulcsozás közötti különbség

A mulcsozó készlet (37) használata esetén a készülék a levágott fűvet nem gyűjti össze egy fűgyújtó berendezésben, hanem felaprítja és eloszlatja a gyepen. A levágott fűben lévő tápanyagokat a talaj organizmusai lebontják és tápanyagkörforgást képeznek. A mulcsozott gyepet ezért sokkal ritkábban kell trágyázni. Alapvetően a gyepet viszonylag gyakran le kell nyírni, hogy csak kis mennyiségű mulcs maradjon a gyepen. Ezért a legjobb, ha a gyepet legalább hetente egyszer mulcsozza, és a fűnyírót úgy állítja be, hogy a gyep teljes magasságának csak kb. 40%-a legyen levágva mulcsként. Ha a mulcs láthatóan a gyepen marad (pl. az első fűnyírás alkalmával az évben vagy gyors növekedés esetén), akkor a fűgyújtó berendezéssel (21) ajánlott dolgozni.

Mulcsozó készlet behelyezése

Eljárás (E ábra)

1. Távolítsa el a fűgyújtó berendezést (21), ha be van helyezve.
2. Emelje meg az ütközésvédelmet (20).
3. Tolja be a mulcsozó készletet (37). A reteszt (45) a mulcsozó készleten (37) bekatantan.
4. Hajtsa vissza az ütközésvédelmet (20) a mulcsozó készletre (37).

Mulcsozó készlet levétele

(E ábra)

1. Emelje meg az ütközésvédelmet (20).
2. Nyomja össze a reteszt (45) a mulcsozó készleten (37).
3. Vegye le a mulcsozó készletet (37).
4. Hajtsa az ütközésvédelmet (20) a készülékházra (17).

Vágásmagasság beállítása

Gyepgondozás

A rendszeres fűnyírás serkenti a gyepnövényzet levélnövekedését, ugyanakkor a gyomnövények elpusztulnak. Ezért a gyep minden fűnyírás után sűrűbb lesz és egy egyenletesen terhelhető gyep jön létre. Az első vágás április környékén történik, amikor a növekedési magasság 70-80 mm. A fő növekedési időben a fűvet hetente legalább egyszer le kell vágni.

Megfelelő vágásmagasság kiválasztása

Az első vágáshoz a szezonban magas vágásmagasságot kell választani. A megfelelő vágásmagasság díszpázsit esetén kb. 25-40 mm, sportgyep esetén pedig kb. 40-60 mm.

A készülék 7 vágásmagassággal rendelkezik:

- 25/34 mm – alacsony vágásmagasság
- 40/50/57 mm – közepes vágásmagasság
- 67/75 mm – nagy vágásmagasság

Eljárás (F ábra)

1. Fogja meg a vágásmagasság-beállító kart (19) és nyomja a készülékházzal (17) ellentétes irányba.
2. Vezesse a vágásmagasság-beállító kart (19) a beosztás mentén a kívánt vágásmagasságra.
3. A bekattintáshoz nyomja a vágásmagasság-beállító kart (19) a készülékház (17) felé.

Oldalsó kidobó-csatorna felszerelése

Tudnivalók

- Az oldalsó kidobó-csatorna használatá esetén a levágott fű oldal irányba hullik a gyepre.

Eljárás (G ábra)

1. Szerelje le a fűgyűjtő berendezést (21) (lásd *Fűgyűjtő berendezés leszerelése, L. 13*).
2. Helyezze be a mulcsozó készletet (37) (lásd *Mulcsozó készlet behelyezése, L. 13*).
Ezzel megakadályozza a nyesedék felhalmozódását a kidobó-csatornában.
3. Működtesse a reteszt (46) és emelje meg az oldalsó fűkidobó fedelet (15).
4. Akassza be az oldalsó kidobó-csatornát (36).
5. Helyezze az oldalsó fűkidobó fedelet (15) az oldalsó kidobó-csatornára (36). Az oldalsó fűkidobó fedél (15) a helyén tartja az oldalsó kidobó-csatornát (36).

Oldalsó kidobó-csatorna leszerelése

(G ábra)

1. Emelje meg az oldalsó fűkidobó fedelet (15).
2. Akassza ki az oldalsó kidobó-csatornát (36).

3. Helyezze az oldalsó fűkidobó fedelet (15) a készülékházra (17).
A retesz (46) hallhatóan bekattan.

Benzin betöltése



Nagyon gyúlékony



Mérgező



Környezetre veszélyes

▲ FIGYELMEZTETÉS! Sérülésveszély. A benzin gyúlékony, káros az egészségre és a környezetre.

Tudnivalók

- A benzint kizárólag erre a célra szolgáló tartályokban tárolja.
- Csak a szabadban töltsön be üzemanyagot és soha ne járjon forró motor mellett.
- Óvatosan nyissa ki a tanksapkát, hogy a túlnyomás le tudjon csökkenni.
- Ne dohányozzon üzemanyag töltése közben.
- Ügyeljen arra, hogy ne kerüljön a bőrére és ne lélegezze be a gőzöket.
- Távolítsa el a kiömlött benzint.
- Tartsa távol a benzint szikrától, nyílt lángtól és más gyújtóforrásoktól.
- Ártalmatlanítsa a megmaradt benzint környezetbarát módon (lásd *Ártalmatlanítás/ Környezetvédelem, L. 22*).
- Ne használjon benzint/olaj keveréket.
- Használjon ólommentes normál vagy prémium benzint. Bioüzemanyag használatá esetén legfeljebb 10% etanolt szabad hozzákeverni.
- Csak tiszta, friss benzint használjon.
- Ne tároljon benzint egy hónapnál hosszabb ideig, mivel romlik a minősége.

Eljárás (H ábra)

1. Csavarja le a tanksapkát (49).
2. Töltsön be benzint a betöltő csonc (48) alsó pereméig. Ne töltsön teljesen tele a benzintartályt (47), hogy a benzintágulni tudjon.
3. Törölje le a tanksapka (49) körüli benzinaradékokat.
4. Zárja vissza a tanksapkát (49).

Motorolaj betöltése

Tudnivaló

- Állítsa a készüléket egy egyenes talajra.
- Olajat az olajtartályba legkönnyebben olajskannával vagy tölcserrel lehet tölteni.

Eljárás (I ábra)

1. Csavarja le a mérőpálcával ellátott olajtartály-sapkát (18).
2. Töltsön motorolajat az olajtartályba. Az olajtartály kapacitása 0,5 l (500 ml) motorolaj. Használjon márkás minőségű motorolajat SAE 30.
3. Zárja vissza a mérőpálcával ellátott olajtartály-sapkát (18).

Olajsint ellenőrzése

Tudnivaló

A készülék minden használata előtt ellenőrizze az olajsintet és az alsó jelzőpont elérése előtt töltsön bele motorolajat.

Eljárás (I ábra)

1. Csavarja le a mérőpálcával ellátott olajtartály-sapkát (18).
2. Törölje le a mérőpálcával ellátott olajtartály-sapkát (18) egy tiszta törölkendővel.
3. Csavarja vissza teljesen a mérőpálcával ellátott olajtartály-sapkát (18).
4. Csavarja le a mérőpálcával ellátott olajtartály-sapkát (18) és a mérőpálca kihúzása után olvassa le róla az olajsintet.

Az olajsintnek a megjelölt mezőben kell lennie (legfeljebb: 0,5 l (500 ml) motorolaj az olajtartályban).



5. Törölje le az esetleg kiömlött motorolajat.
6. Zárja vissza a mérőpálcával ellátott olajtartály-sapkát (18).

Akkumulátor töltöttségi szintjének ellenőrzése

LED-ek	Jelentés
piros, narancssárga, zöld	akkumulátor feltöltve
piros, narancssárga	akkumulátor részben fel van töltve
piros	az akkumulátor töltése szükséges

1. Nyomja meg a gombot (32) a töltésszint-kijelző (33) mellett az akkumulátoron (31).

A töltésszint-kijelző LED-jei jelzik az akkumulátor töltöttségi szintjét.

2. Tölts fel az akkumulátort (31), ha a töltésszint-kijelzőnek (33) már csak a piros LED-je világít.

Akkumulátor feltöltése

Lásd a töltőkészülék használati útmutatóját is.

Tudnivalók

- Töltés előtt hagyja lehűlni a felmelegedett akkumulátort.
- Ne hagyja az akkumulátort hosszú ideig a tűző napon vagy $\leq 50^\circ\text{C}$ hőmérsékleten. Különösen ne tegye fűtőtestre és ne tárolja napon parkoló gépjárműben.

Eljárás

1. Adott esetben vegye ki az akkumulátort (31) a készülékből.
2. Csúsztassa az akkumulátort a töltőkészülék (35) töltőnyílásába.
3. Csatlakoztassa a töltőkészüléket egy csatlakozóaljzathoz.
4. Feltöltést követően válassza le a töltőkészüléket a hálózatról.
5. Húzza ki az akkumulátort a töltőnyílásból.

Kontrolne LED diode na uređaju za punjenje (35)

zöld	piros	jelentés
világít	—	<ul style="list-style-type: none"> • Az akkumulátor teljesen fel van töltve • készen áll (nincs akkumulátor behelyezve)
—	világít	Akkumulátor töltődik
—	villog	Az akkumulátor túlmelegedett
villog	villog	Az akkumulátor meghibásodott

Üzemeltetés

Működtetés előtt

A készülék minden működtetése előtt végezze el a következő lépéseket:

- Szállítási rögzítőelem eltávolítása
- Szár felszerelése, L. 12
- Indítófogantyú felszerelése, L. 12
- Markolat felszerelése, L. 12

- *Fűgyújtó berendezés felszerelése, L. 13*
- *Vágásmagasság beállítása, L. 13*
- *Benzin betöltése, L. 14*
- *Motorolaj betöltése, L. 15*

Munkavégzéssel kapcsolatos utasítások

▲ FIGYELMEZTETÉS! Sérülésveszély. A készülék kikapcsolása után a kés néhány másodpercig még tovább forog. Ne érjen hozzá a mozgó késhez.

▲ FIGYELMEZTETÉS! Sérülésveszély. A készülékkel nem szabad ütközésvédelem vagy fűgyújtó berendezés nélkül dolgozni.

Tudnivalók

- A készülék használata előtt mindig ellenőrizze, hogy minden csavar, anya, csapcszeg és egyéb rögzítés megfelelően rögzítve van-e, valamint a védőberendezések és védőburkolatok a helyükön vannak-e. A kopott vagy sérült címkéket ki kell cserélni.
- Ügyeljen a zajvédelemre és a helyi előírásokra.
- Haladjon a készülékkel lépéstempóban, lehetőleg egyenes pályákon. A tökéletes fűnyíráshoz a pályáknak néhány centiméterrel fedniük kell egymást.
- Lejtőkön mindig a lejtőhöz képest keresztirányba dolgozzon.
- Ne haladjon a készülékkel hátrafelé.
- Azonnal állítsa le a motort, ha a kések idegen tárgyhoz érnek. Várja meg, amíg teljesen leáll a kés, és ellenőrizze, hogy nem sérült-e meg a készülék. Csak akkor folytassa a munkát, ha a készülék nem sérült meg.
- Lehetőleg száraz fűvet nyírjon, hogy kímélje az összefüggő fűfelületet.
- Úgy állítsa be a vágásmagasságot, hogy a készülék ne legyen túlterhelve. Ellenkező esetben kár keletkezhet a motorban.
- Kapcsolja ki a készüléket hosszabb munkaszünetekben, illetve ha vinni akarja a készüléket és várja meg, amíg teljesen leáll a kés.
- Minden használat után tisztítsa meg a készüléket (*Tisztítás, karbantartás és tárolás, L. 17*).

Akkumulátor behelyezése és kivétele

▲ FIGYELMEZTETÉS! Sérülésveszély véletlenül beinduló készülék révén. Csak akkor helyezze be az akkumulátort a készülékbe, ha a készülék teljesen elő van készítve a használatra.

MEGJEGYZÉS! Anyagi kár veszélye! A helytelen akkumulátor kárt tehet a készülékben és az akkumulátorban.

Akkumulátor behelyezése (J ábra)

1. Csúsztassa be az akkumulátort (31) a vezetősín mentén az akkumulátor-tartóba (28).

Az akkumulátor hallhatóan rögzül.

Akkumulátort kivétele (J ábra)

1. Nyomja meg és tartsa lenyomva az akkumulátor-kireteszelőt (34) az akkumulátoron (31).
2. Húzza ki az akkumulátort az akkumulátor-tartóból (28).

Be- és kikapcsolás

A készüléket akkumulátor nélkül is lehet működtetni, ha a készüléket a berántókötéllel indítja.

▲ FIGYELMEZTETÉS! Sérülésveszély. A benzin gyúlékony. A motort az üzemanyag-betöltés helyétől legalább 3 méter távolságban indítsa be. Tűzveszély áll fenn.

▲ VIGYÁZAT! Sérülésveszély. A készülék indításakor álljon a készülék mögött.

Utasítások

- A készüléket stabil, egyenes talajon, lehetőleg ne magas fűben indítsa el. Győződjön meg arról, hogy a vágószerszám nem ér tárgyakhoz vagy a talajhoz.
- Saját biztonsága érdekében álljon a készülék mögött a készülék beindításakor.
- Rendszeresen ellenőrizze a benzint és az olajsínt (lásd *Olajsínt ellenőrzése, L. 15*) és időben töltsön utána.

Indítás

Indítás a berántókötéllel

Eljárás

1. Húzza az indítókengyelt (3) a felső szar (1) felé és tartsa.
2. Húzza meg többször a berántókötéllel ellátott indítófogantyút (25).

- Ha a motor beindul, hagyja, hogy az indítófogantyú (25) lassan visszacsússzon a berántókötél-vezetőbe (24).

Indítás az E-indítóval

Eljárás

- Csúszta be a feltöltött akkumulátort (31) a vezetősín mentén a készülék akkumulátor-tartójába (28). Az akkumulátor (31) hallhatóan bekattan.
- Húzza az indítókengyelt (3) a felső szár (1) felé és tartsa.
- Nyomja meg és tartsa lenyomva az E-indítót (27), amíg be nem indul a motor.
- Ha a motor beindul, engedje el az E-indítót (27).

Motor leállítása

Eljárás

- Engedje el az indítókengyelt (3). A motor kikapcsol és a kés (55) lefékeződik.

hátsó kerék hajtás

Tudnivalók

Csak akkor használja a hajtáskengyelt (2), ha

- már beindította a készüléket;
- a fűnyírónak magától kell haladnia és Ön csak irányítani szeretné azt.

Eljárás

- Kapcsolja be a készüléket (lásd).
- Hátsó kerék hajtás be:** Húzza a hajtáskengyelt (2) a felső szár (1) felé. A készülék elindul.
- Hátsó kerék hajtás ki:** Engedje el a hajtáskengyelt (2). A készülék megáll.

Fűnyírás

Eljárás

- Indítsa be a motort (lásd *Be- és kikapcsolás, L. 16*).
- Tartsa erősen két kézzel a felső szárat (1) és az indítókengyelt (3) fűnyírás közben.

Szállítás

Tudnivalók

- Kapcsolja ki a motort, húzza ki a gyertyapipát és várja meg, amíg a kés teljesen leáll.
- Az üzemanyag kiszívargásának megakadályozása érdekében, ne szállítsa a készüléket fejjel lefelé és ne billentse meg a készüléket.
- A készülék szállítása során tartson biztonságos távolságot másoktól.

- Rögzítse a készüléket járművekben történő szállítás során felborulás és elcsúszás ellen, hogy megelőzze az üzemanyag kifolyását, károkat vagy sérüléseket.
- Ügyeljen a készülék súlyára és ne erőltesse meg magát.
- Két használati hely közötti szállítás előtt ürítse ki a benzintartályt egy benzinszivattyúval. Ne végezze az üzemanyagtartály kiürítését zárt helyiségekben, tűz közelében vagy dohányzás közben. A gázok gőzei robbanást vagy tüzet okozhatnak.
- Szállítás közben viseljen kesztyűt és ügyeljen arra, hogy ne érjen veszélyes alkatrészekhez (pl. forró motor, kés).
- Ügyeljen arra, hogy a készülék szállítás közben ne ütközzön akadályoknak, illetve azok ne essenek a készülékre. Ne helyezzen semmilyen tárgyat a készülékre, és ne támasszon semmit a készülékhez.

Tisztítás, karbantartás és tárolás

▲ FIGYELMEZTETÉS! Áramütés! Sérülésveszély véletlenül beinduló készülék révén. A karbantartási és tisztítási munkák előtt mindig ki kell kapcsolni a motort és ki kell húzni a gyertyapipát (51).

A jelen használati útmutatóban nem szereplő javítási és karbantartási munkákat szervizközpontunkkal végeztesse el. Csak eredeti cserealkatrészeket használjon.

▲ FIGYELMEZTETÉS! Égési sérülés veszélye. Minden karbantartási és tisztítási munka előtt hagyja lehűlni a készüléket. A motor részei forrók.

Általános információk



Használjon védőkesztyűt

- Helyezzen egy alátétet a készülék alá.
- Gondoskodjon arról, hogy egy másik személy tartsa a készüléket, mert fennáll annak a veszélye, hogy visszabilen a készülék.
- Soha ne döntse az oldalára vagy előre a készüléket feltöltött benzin- vagy olajtartállyal! Ezáltal kár keletkezhet a motorban és a garancia érvényét veszti.

Tisztítási és karbantartási munkák a készülék alján

Eljárás

1. Hajtsa be a felső szarát (1).
2. Billentse hátra a készüléket úgy, hogy a gyűjtőgyertya (50) felfelé nyúljon.

Tisztítás

▲ FIGYELMEZTETÉS! Áramütés! Soha ne fröcskölje le a készüléket vízzel.

Tudnivaló

Anyagi kár veszélye. Vegyi anyagok kárt tehetnek a készülék műanyag részeiben. Ne használjon tisztító-, ill. oldószereket.

Üzemeltetés utáni tisztítás

- Ne használjon vizet a motor tisztításához, mert beszennyezheti az üzemanyagberendezést.
- Tartsa tisztán a készülék szellőzőnyílásait, motorházát és markolatait. Ehhez használjon nedves törülköndőt vagy kefét.
- Feltétlenül tisztítsa meg a szellőzőnyílásokkal rendelkező motorfedelelet (ujjvédelem) (10).
- A tűzveszély megelőzése érdekében tisztítsa meg a motort és a kipufogót a növénymaradványoktól vagy szivárgó kenőanyagtól.
- Ne használjon kemény vagy hegyes tárgyakat a tisztításhoz. Ezek kárt tehetnek a készülékben.
- A fűnyírómű tisztításához egy tömlőt lehet csatlakoztatni a vízcsatlakozóhoz (16). Ehhez a legalacsonyabb vágásmagasságot kell beállítani (*Vágásmagasság beállítása, L. 13*).
- Távolítsa el a készülékre tapadt növényi maradványokat egy fa- vagy műanyag darabbal a kerekekről, a szellőzőnyílásokról, a kidobó nyílásról és a kés területéről.

Tisztítás vízcsatlakozóval

Eljárás

1. Adott esetben távolítsa el a mulcsozó készletet (37), illetve a fűgyűjtő berendezést (21).
2. Csatlakoztasson egy kerti tömlőt a készüléken lévő vízcsatlakozóra (16).
3. Nyissa meg a vizet és indítsa el a készüléket (*Be- és kikapcsolás, L. 16*). A forgó kés (55) gondoskodik a víz elosztásáról.

4. Néhány perc múlva a készülék megtisztult a rátapadt szennyeződéstől és fűmaradványoktól.
5. Ezután hagyja a fűnyírót még egy rövid ideig víz nélkül működni. A kés (55) által keringetett levegő eltávolítja a nedvesség nagy részét.

Karbantartás

▲ FIGYELMEZTETÉS! Sérülésveszély. A nem megfelelő karbantartás súlyos sérüléseket okozhat.

Tudnivalók

- Minden használat előtt ellenőrizze a készülék nyilvánvaló hibáit, például meglazult, kopott vagy sérült alkatrészeket. Ellenőrizze az összes anya, csapszeg és csavar szoros illeszkedését.
- Ellenőrizze a burkolatok és védőberendezések esetleges sérüléseit és megfelelő illeszkedését. Adott esetben cserélje ki ezeket.

Nem vállalunk felelősséget a készülékeink által okozott károkért, amennyiben azok nem szakszerű javítás vagy nem eredeti alkatrészek használata, ill. nem rendeltetésszerű használat miatt keletkeztek.

Motorolaj csere

Tudnivalók

- Végezze a motorolaj-cserét üres benzintartály és meleg motor esetén.
- Az első motorolaj-cserét kb. 5 üzemóra után, majd 50 üzemóránként vagy évente kell elvégezni.
- Ártalmatlanítsa a használt olajat környezetbarát módon (lásd *Ártalmatlanítás/ Környezetvédelem, L. 22*).

Eljárás (I ábra)

1. Húzza le a gyertyapipát (51) (lásd *Gyűjtőgyertya karbantartása, L. 18*).
2. Nyissa ki a mérőpálcával ellátott olajtartály-sapkát (18).
3. Szivattyúzza le a motorolajat egy olajszivattyúval (nem része a csomagagnak).
4. Töltsön be motorolajat (lásd *Motorolaj betöltése, L. 15*).

Gyűjtőgyertya karbantartása

Tudnivaló

A kopott gyűjtőgyertya vagy a túl nagy gyertyahézag csökkenti a motor teljesítményét.

Szükséges szerszámok és segédeszközök (nincs mellékelve)

- drótkéfe
- hézagmérő (szaküzletekben kapható)

Szükséges tartozékok

- gyertyakulcs (30)

Eljárás (K ábra)

1. Távolítsa el a gyertyapipát (51) a gyújtógyertya (50) egyidejű húzásával és elforgatásával.
2. Csavarja ki \cup a gyújtógyertyát (50) a gyertyakulccsal (30).
3. Ellenőrizze a gyertyahézagot hézagmérő segítségével. A gyertyahézagnak 0,7-0,8 mm-nek kell lennie.
4. Adott esetben állítsa be a távolságot úgy, hogy óvatosan meghajlítsa a gyújtógyertya földelő elektródáját.
5. Tisztítsa meg a gyújtógyertyát (50) egy puha drótkéfével.
6. Csavarja vissza \cup a megtisztított és beállított gyújtógyertyát (ajánlott meghúzási nyomaték 20 Nm).
7. Cserélje ki a sérült gyújtógyertyát egy cseregyújtógyertyára.

Légszűrő tisztítása

Tudnivaló

A kétrészes légszűrő részei

- légszűrő finom (53)
- légszűrő durva (54)

Soha ne működtesse a készüléket légszűrő nélkül. Ellenkező esetben por és szennyeződés kerül a motorba és kár keletkezik.

Légszűrő kivétele (L ábra)

1. Nyissa ki a légszűrőházat (11); ehhez tartsa lenyomva a reteszt és nyissa fel a légszűrő-fedelet (52).
2. Vegye ki mindkét légszűrőt (53/54).

Légszűrő tisztítása/cseréje

1. Tisztítsa meg mindkét légszűrőt (53/54) szappanos oldatban.
2. Hagyja megszáradni a légszűrőket (53/54). Tegyen néhány csepp friss motorolajat a légszűrőbe (53/54).
3. A meghibásodott légszűrőt (53/54) cserélje ki egy új kétrészes légszűrőre.

Légszűrő behelyezése (L ábra)

1. Helyezze be a légszűrőt (53/54) a légszűrőházba (11).

2. Zárja vissza a légszűrőházat (11); ehhez csukja le a légszűrő-fedelet (52). Ez hallhatóan bekattan.

Kés csere

A tompa kés szakszervizben élesíthető meg. A sérült vagy nem egyenletesen mozgó kést ki kell cserélni.

▲ FIGYELMEZTETÉS! Kések okozta sérülésveszély. Viseljen kesztyűt a kés kezelése során.

Tudnivalók

- Ki kell üríteni az olaj- és benzintartályt.
- Ha kilazul a kés csavar (57), ki kell cserélni a rögzítőalátétet (56).
- Meghúzási nyomaték (kés): 45 Nm

Szükséges szerszámok (nincs mellékelve)

- Csavarkulcs

Engedélyezett kések

- RATO 73101-G08

Eljárás (M ábra)

1. Húzza le a gyertyapipát (51).
2. Billentse hátra a készüléket úgy, hogy a gyújtógyertya (50) felfelé nyúljon.
3. Fordítsa az oldalára a készüléket. **MEGJEGYZÉS!** A készüléket csak akkor szabad az oldalára fordítani, ha ki van ürítve a benzin- és az olajtartály!
4. Használjon ellenálló kesztyűt és tartsa erősen a kést (55).
5. Csavarozza le a kés csavart (57) az óramutató járásával ellentétes irányba \cup egy csavarkulcs segítségével a motororsórol (58).
6. Szerelje be az új kést (55) fordított sorrendben. Ügyeljen arra, hogy a kés (55) helyesen legyen behelyezve és egy vonalban legyen a motororsóval (58). A kés csavar (57) és a kés (55) közé kell tenni a rögzítőalátétet (56).
7. Húzza meg a kést (45 Nm).

Porlasztó beállítása

A porlasztó gyárilag be van állítva optimális teljesítményre. Amennyiben utólag beállítások szükségesek, akkor szakszervizben végeztesse a beállításokat.

Karbantartási időközök

Rendszeresen végezze el az alábbi táblázatban felsorolt karbantartási munkákat. A készülék rendszeres karbantartása meghosszabbítja a készülék élettartamát. Ezen-

kívül optimális vágási eredmény érhető el és megelőzheti a baleseteket.

Karbantartási munkák	Minden használat előtt	Minden használat után	5 üzemóra után	8 üzemóra után	50 üzemóra után	Évente
Csavarok, anyák, csapszegek ellenőrzése, meghúzása	✓					
Olajsztint ellenőrzése, L. 15	✓			✓		
A hangtompító körüli kezelőelemek/terület megtisztítása		✓		✓		
Motorolaj csere, L. 18			✓		✓	✓
Légszűrő tisztítása, L. 19*						✓
Gyújtógyertya karbantartása, L. 18				✓		✓
Kés tisztítása/ellenőrzése, élesítése						✓
Légűtő-rendszer tisztítása*						✓

*Fokozott porképződés és erősebb szennyeződés esetén gyakrabban kell kicserélni

Tárolás

▲ FIGYELMEZTETÉS! Tűzveszély. Ne tárolja a készüléket úgy, hogy tele van a fűgyűjtő berendezés. Meleg időben a fű a hó hatására el kezd erjedni.

Utasítások

- Tárolás előtt tisztítsa meg a készüléket és végezzen karbantartást.
- Tárolja a készüléket mindig tisztán, szárazon és gyermekektől elzárva.
- Hagyja lehűlni a motort, mielőtt a készüléket zárt helyiségben leállítja.
- Soha ne tárolja a készüléket, amelynek tartályában benzin van, olyan épületen belül, ahol a berendezés nyílt lánggal, illetve szikrával érintkezhet vagy meggyulladhat.
- Az üzemanyag tárolásához használjon megfelelő és engedélyezett tartályokat.
- Ne takarja le a készüléket nejlonszakkokkal, ellenkező esetben nedvesség és penész képződhet.

- Az akkumulátor és a készülék optimális tárolási hőmérséklete 0 °C és 45 °C között van. A tárolás során kerülje a túlzott hideget vagy meleget, hogy az akkumulátor ne veszítsen a teljesítményéből.
- Hosszabb tárolás (pl. téli tárolás) előtt vegye ki az akkumulátort a készülékből (vegye figyelembe az akkumulátor és a töltő külön használati útmutatóját)

Készülék összehajtása

A készülék helytakarékos tárolásával kapcsolatban, kérjük vegye figyelembe a következőket:

Eljárás (N ábra)

1. Akassa ki a berántókötéllal ellátott indítófogantyút (25).
2. Húzza a reteszt (38) mindkét oldalon a készülékházzal (17) ellentétes irányba, majd hajtsa előre a szárakat (7).
3. Lazítsa meg a gyorszorító karokat (42), amelyek a felső szárát (1) az alsó szárhoz (7) rögzítik.
4. Hajtsa hátra a felső szárát (1). Ügyeljen arra, hogy ne szorítsa be a tokos huzalt (5/4).

Tárolás télen

Tudnivalók

- A tárolási utasítások figyelmen kívül hagyása esetén a porlasztóban maradt üzemanyag indítási problémákat vagy maradó kárt okozhat.
- A benzintartályt nem kell kiüríteni, ha üzemanyag-adalékanyagot ad a benzinhöz.
- Mindig a szabadban ürítse ki az üzemanyagtartályt.

Eljárás

1. Indítsa be a motort és járassa addig, amíg benzinhiány miatt leáll.
2. Végezzen olajcserét (lásd *Motorolaj cseréje, L. 18*).

3. Ártalmatlanítsa a használt olajat és a megmaradt benzint környezetbarát módon (lásd *Ártalmatlanítás/ Környezetvédelem, L. 22*).

Motor megóvása

1. Csavarja ki a gyújtógyertyát (50) (lásd *Gyújtógyertya karbantartása, L. 18*).
2. Töltsön egy evőkanál motorolajat a gyújtógyertya-nyíláson keresztül a motortérbe.
3. Húzza meg többször lassan a berántókötéllel ellátott indítófogantyút (25) behúzott indítókengyellel (3) az olaj eloszlathoz a motor belsejében.
4. Csavarja vissza szorosan a gyújtógyertyát (50).

Hibakeresés

A következő táblázat segít Önnek a hibaelhárításban:

Probléma	Lehetséges ok	Hibaelhárítás
A készülék nem indul	Túl kevés benzin van a benzintartályban	Benzin betöltése
	Helytelen indítási sorrend	Vegye figyelembe a motor indítására vonatkozó utasításokat (lásd <i>Üzemeltetés, L. 15</i>)
	A gyertyapipa (51) nem megfelelően van felhelyezve	Gyújtógyertya felhelyezése (lásd <i>Gyújtógyertya karbantartása, L. 18</i>)
	Elkormozódott gyújtógyertya (50)	Gyújtógyertya megtisztítása, beállítása vagy cseréje (lásd <i>Gyújtógyertya karbantartása, L. 18</i>)
	Szennyezett porlasztó, fűvőkák, helytelenül beállított porlasztókeverék	Javítsa meg a hibát egy szakszervizben
	Az E-indító (23) meghibásodott	Forduljon a szervizközponthoz.
A motor beindul, e a készülék nem működik teljes teljesítményel	A motor meghibásodott	Forduljon a szervizközponthoz.
	Szennyezett légszűrő (53/54)	Cserélje ki a légszűrőt (53/54) (lásd <i>Légszűrő tisztítása, L. 19</i>)
A motor kihagy	Szennyezett porlasztó, fűvőkák, helytelenül beállított porlasztókeverék	Javítsa meg a hibát egy szakszervizben
	Elkormozódott gyújtógyertya (50)	Gyújtógyertya megtisztítása, beállítása vagy cseréje (lásd <i>Gyújtógyertya karbantartása, L. 18</i>)

Probléma	Lehetséges ok	Hibaelhárítás
A motor túlmelegszik	A motorburkolat szellőzőnyílásai (10) eltömődtek	Tisztítsa meg a motorburkolat szellőzőnyílásait (10)
	Helytelen gyújtógyertya (50)	Gyújtógyertya (50) cseréje (lásd <i>Gyújtógyertya karbantartása, L. 18</i>)
	Túl kevés motorolaj van a motorban	Motorolaj betöltése (lásd <i>Motorolaj betöltése, L. 15</i>)
A motor füstöl	Szennyezett légszűrő (53/54)	Cserélje ki a légszűrőt (53/54) (lásd <i>Légszűrő tisztítása, L. 19</i>)
	Túl kevés motorolaj van a motorban	Motorolaj betöltése (lásd <i>Motorolaj betöltése, L. 15</i>)
A munka eredménye nem elegendő vagy a motor nehezen működik	A vágásmagasság túl alacsony	Állítson be nagyobb vágásmagasságot
	A kés (55) tompa	Éleztesse meg vagy cserélje ki a kést (55)
	A kés területe eltömődött	Tisztítsa meg a készüléket
A kés (55) nem forog	Fű blokkolja a kést (55)	Távolítsa el a fűvet
	A kés (55) helytelenül van felszerelve	Szerelje be a kést (55) helyesen
Szokatlan zajok, kattogás vagy rezgés	A kés (55) helytelenül van felszerelve	Szerelje be a kést (55) helyesen
	A kés (55) sérült	Cserélje ki a kést (55)

Ártalmatlanítás/Környezetvédelem

Vegye ki az akkumulátort a készülékből és juttassa el a készüléket, az akkumulátort, a tartozékokat és a csomagolást környezetbarát újrahasznosításra.



Elektromos készülékek nem tartoznak a háztartási hulladékba.

Az áthúzott kerekese szimbóluma azt jelenti, hogy ezt a terméket élettartama végén nem szabad szelektálatlan települési hulladékként ártalmatlanítani.

Az elektromos és elektronikus berendezések hulladékairól szóló 2012/19/EU irányelv:

A fogyasztókat jogszabály kötelezi arra, hogy az elektromos és elektronikus berendezéseket élettartamuk végén eljuttassák környezetbarát újrahasznosításra. Ilyen módon környezetbarát és erőforrás-kímélő újrahasznosítás biztosítható.

A nemzeti jogba való átültetéstől függően a következő lehetőségek állnak rendelkezésre:

- visszaadás egy értékesítő helyen,
- leadás egy hivatalos gyűjtőhelyen,
- visszaküldés a gyártónak/forgalmazónak.

Ez nem érinti a hulladékká vált készülékek tartozékait és elektromos alkatrészek nélküli segédeszközeit.

Ártalmatlanítsa a készüléket a helyi előírásoknak megfelelően. További információért, kérjük forduljon az illetékes önkormányzathoz.

- Ne öntsön használt olajat és üzemanyag-maradékot a csatornába vagy a lefolyóba. A használt olajat és az üzemanyag-maradékot környezetbarát módon kell ártalmatlanítani – adja le egy hulladékkezelő központban.
- Gondoskodjon a készülék, a tartozékok és a csomagolás környezetbarát újrahasznosításáról.
- Gépek nem tartoznak a háztartási hulladékba.
- Gondosan ürítse ki az olaj- és üzemanyagtartályt és a készüléket adja le egy újrahasznosító központban.

- Ártalmatlanítsa az üres olaj- és üzemanyagtartályokat környezetbarát módon.
- A felhasznált műanyag és fém alkatrészek külön válogathatók és így eljuttathatók újrahasznosításra.
- További kérdések esetén forduljon a Szervizközpontoz.

Zöldhulladék ártalmatlanítására vonatkozó utasítás

Ne dobja a levágott fűvet szemétyűjtőbe, hanem juttassa el komposztálásra vagy mulcstréteggként szórja cserjék és fák alá.

Pótalkatrészek és tartozékok

Pótalkatrészek és tartozékok az alábbi oldalon állnak rendelkezésre

www.grizzlytools.shop. Ha probléma merül fel a rendelés során, vegye fel velünk a kapcsolatot internetes áruházunkon keresztül. További kérdések esetén forduljon az alábbi helyre: *JÓTÁLLÁSI TÁJÉKOZTATÓ, L. 25*

Helyzet	Név	Rendelési sz.
1	felső szár	91120876
21	fűgyűjtő berendezés	91120867
37	Mulcsozó készlet	91120865
50	gyűjtőgyertya	91095878
55/56/57/58	készlet	91120860

Az eredeti EU -megfelelőségi nyilatkozat fordítása

Termék: **Benzines fűnyíró**

Modell: **PPBRM 46 B2**

Sorozatszám: 000001–026200

A fent ismertetett nyilatkozat tárgya megfelel a vonatkozó uniós harmonizációs jogszabályoknak:

**2006/42/EC • 2014/30/EU • 2000/14/EC & 2005/88/EC • 2011/65/EU & (EU) 2015/863
Termék akkumulátorral Smart PAPS 204 A1/Smart PAPS 208 A1/
Smart PAPS 2012 A1: 2014/53/EU (a következő helyett: 2014/30/EU)**

E nyilatkozat fent leírt tárgya összhangban van az egyes veszélyes anyagok elektromos és elektronikus berendezésekben való alkalmazásának korlátozásáról szóló, 2011. június 8-i 2011/65/EU európai parlamenti és tanácsi irányelvvel.

A megfeleléség biztosítása érdekében a következő harmonizált szabványokat és nemzeti szabványokat és előírásokat alkalmazták:

**EN ISO 5395-1:2013/A1:2018 • EN ISO 5395-2:2013/A2:2017
EN ISO 14982:2009 • EN IEC 63000:2018**

**Termék akkumulátorral Smart PAPS 204 A1/Smart PAPS 208 A1/Smart PAPS 2012 A1:
EN 301 489-1 V2.2.3:2019 • Draft EN 301 489-17 V3.2.6:2023
EN 300 328 V2.2.2:2019 • EN 50663:2017**

A 2000/14/EC zajkibocsátási irányelvvel összhangban a következőket erősítik meg:
Hangerőszint (L_{WA})

– mért: 94,3 dB;
– garantált: 96 dB

A 2000/14/EC, VI. melléklet szerinti megfeleléséértékelési eljárást követte.

Bejelentett szerv: TÜV SÜD Industrie Service GmbH • NB: 0036 • Westendstrasse 199
• 80686 München • Deutschland

E megfeleléségi nyilatkozat a gyártó kizárólagos felelősségére kerül kibocsátásra:



Grizzly Tools GmbH & Co. KG
Stockstädter Str. 20
63762 Grobostheim
NÉMETORSZÁG
15.12.2025

Christian Frank
Meghatalmazott képviselő a dokumentációhoz

JÓTÁLLÁSI TÁJÉKOZTATÓ

A termék megnevezése:	Benzines fűnyíró
A termék típusa:	PPBRM 46 B2
Gyártási szám:	495966_2504

A gyártó cégneve, címe, e-mail címe: Grizzly Tools GmbH & Co. KG Stockstädter Straße 20 63762 Großostheim NÉMETORSZÁG E-Mail: service@grizzlytools.de	Szerviz neve, címe, telefonszáma: Magyarország szerviz Tel.: 06800 21647 Kapcsolatfelvételi űrlap: www.parkside-diy.com W+T Környezetvédelmi és Szolgáltató Kft. Dunapart also 138; 2318 Szigetszentmárton Tel.: 0624 456 672
Az importáló/ forgalmazó neve és címe: Lidl Magyarország Kereskedelmi Bt., H-1037 Budapest, Rádl árok 6.	

1. A jótállási idő a Magyarország területén, Lidl Magyarország Kereskedelmi Bt. üzle-tében történt vásárlás napjától számított 5 év, amely jogvesztő. A jótál-lási idő a fogyasztó részére történő átadással, vagy ha az üzembe helyezést a forgalmazó, vagy annak megbízottja végzi, az üzembe helyezés napjával kezdődik.
2. A jótállási igény a jótállási jeggyel és/vagy a vásárlást igazoló blokkal érvé-nyesíthető. A jótállási jegy szabálytalan kiállítása, vagy átadásának elmaradá-sa nem érinti a jótállási kötelezettség-vállalás érvényességét. Kérjük, hogy a vásárlás tényének és időpontjának bizonyítására őrizze meg a pénztári fize-tésnél kapott jótállási jegyetés a vásárlást igazoló blokkot.
3. A vásárlástól számított három munkanapon belül érvényesített csereigény esetén a forgalmazó köteles a terméket kicserélni, feltéve ha a hiba a rendel-tetésszerű hasz-nálatot akadályozza. A jótállási jogokat a termék tulajdono-saként a fogyasztó érvé-nyesítheti az áruházakban, valamint a jótállási tájé-koztatóban feltüntetett szervizekben. (A magyar Polgári Törvénykönyv alapján fogyasztónak minősül a szakmája, önálló foglalkozása vagy üzleti tevékeny-sége körén kívül eljáró természetes személy.)
A jótállás ideje alatt a fogyasztó hibás teljesítés esetén kérheti a termék kija-vítását, kicserélését, vagy ha a termék nem javítható vagy cserélhető, vagy az a forgalma-zónak aránytalan többletköltséggel járna, illetve a fogyasztó kijavítá-shoz, kicseré-léshez fűződő érdeke alapos ok miatt megszűnt, árszállítást kérhet, vagy elállhat a szerződéstől és visszakérheti a vételárat. A kijavítás során a termékbe csak új alkatrész kerülhet beépítésre.



4. A fogyasztó a hiba felfedezése után a lehető legrövidebb időn belül köteles a hibát bejelenteni és a terméket a jótállási jogok érvényesítése céljából átadni. A hiba fel-fedezésétől számított két hónapon belül bejelentett jótállási igényt időben közölni kell tekinteni. A közlés elmaradásából eredő kárért a fogyasztó felelős. A jótállási igény érvényesíthetőségének határideje a termék, vagy fődarabjának kicserélése esetén a csere napján újraindul.
5. A rögzített bekötésű, illetve a 10 kg-nál súlyosabb, vagy tömegközlekedési eszközön nem szállítható terméket az üzemeltetés helyén kell megjavítani. Abban az esetben, ha a javítás a helyszínen nem végezhető el, a termék ki- és visszaszereléséről, valamint szállításáról a forgalmazónak kell gondoskodnia.
6. A jótállás nem áll fenn, ha a hiba a nem rendeltetésszerű használatból, átalakítás-ból, helytelen tárolásból, vagy a használati utasítástól eltérő kezelésből, vagy bármely a vásárlást követő behatásból fakad, vagy elemi kár okozta, és azt a for-galmazó, vagy a szerviz bizonyítja. A jótállás nem vonatkozik a mozgó kopó alkat-részek (világítótestek, gumibroncsok stb.) rendeltetéssze-rű elhasználódására. A szerviz és a forgalmazó a kijavítás során nem felel a terméken a fogyasztó vagy harmadik személyek által tárolt adatokért vagy beállításokért.
7. Fogyasztói jogvita esetén a fogyasztó a megyei (fővárosi) kereskedelmi és iparkamarák mellett működő békéltető testület eljárását is kezdeményezheti. A jótállás a fogyasztó törvényből eredő szavatossági jogait és azok érvénye-síthetőségét nem érinti.

Kijavítást ellenőrző szelvény:

A jótállási igény bejelentésének idő-pontja:	A hiba oka:
Javításra átvétel időpontja:	A hiba javításának módja:
A fogyasztó részére történő visszaadás időpontja:	
A szerviz bélyegzője, kelt és aláírás:	

Kicserélést ellenőrző szelvény:

A jótállási igény bejelentésének időpontja:
Kicserélés időpontja:
A cserélő bolt bélyegzője, kelt és aláírás:

Kazalo

Uvod	27
Predvidena uporaba.....	27
Obseg dobave/pribor.....	28
Pregled.....	28
Opis delovanja.....	29
Tehnični podatki.....	29
Varnostna navodila	30
Pomen varnostnih napotkov.....	30
Slikovni znaki in simboli.....	30
Varnostna navodila za kosilnice.....	31
Preostala tveganja.....	34
Priloga	34
Varnostne priprave.....	34
Upravljalni elementi.....	34
Namestitve prečke.....	34
Namestitev ročice zaganjalnika.....	35
Namestitev držal.....	35
Namestitev ročaja.....	35
Namestitev lovilne priprave za travo.....	35
Odstranitev lovilne priprave za travo.....	35
Praznjenje lovilne priprave za travo.....	35
Pribor za mulčenje.....	36
Nastavitev višine reza.....	36
Namestitev stranskega nastavka za izmet.....	36
Odstranitev stranskega nastavka za izmet.....	36
Dolivanje bencina.....	37
Dolivanje motornega olja.....	37
Preverjanje nivoja olja.....	37
Preverjanje napoljenosti akumulatorja.....	37
Polnjenje akumulatorja.....	38
Uporaba	38
Pred uporabo.....	38
Navodila za delo.....	38
Vstavljanje in odstranjevanje akumulatorja.....	38
Vklon in izklon.....	39
Transport	39
Čiščenje, vzdrževanje in shranjevanje	40
Čiščenje.....	40
Vzdrževanje.....	40
Shranjevanje.....	42
Iskanje napak	43
Odstranjevanje med odpadke/varstvo okolja	44
Napotki za odstranjevanje zelenja.....	45
Nadomestni deli in pribor	45
Prevod izvirnika izjave EU o skladnosti	46
Garancijo	47
Eksplोजijski pogled	235

Uvod

Iskrene čestitke ob nakupu vaše nove bencinske kosilnice. (v nadaljevanju izdelek ali naprava).

Odločili ste se za kakovostno napravo. Ta naprava je bila preverjena glede kakovosti med in po koncu proizvodnje. S tem je zagotovljena sposobnost vaše naprave za delovanje.



Navodila za uporabo so sestavni del te naprave. Vsebujejo pomembna navodila glede varnosti, uporabe in odstranjevanja odpadke. Skrbno preberite navodila za uporabo. Seznanite se z elementi upravljanja in pravilno uporabo naprave. Napravo uporabljajte samo v skladu z opisom in za navedena področja uporabe. Navodila za uporabo skrbno shranite in vso dokumentacijo predajte tretji osebi skupaj z napravo.

Predvidena uporaba

Naprava je predvidena izključno za naslednjo uporabo:

- Košnja trate in travnatih površin na domačem področju.

Uporaba naprave v dežju ali vlažnem okolju je prepovedana.

Napravo smejo uporabljati samo odrasle osebe. Mladostniki, starejši od 16 let, smejo napravo uporabljati samo pod nadzorom.

Vsaka druga uporaba, ki ni izrecno dovoljena v teh navodilih za uporabo, lahko predstavlja resno nevarnost za uporabnika in povzroči škodo na napravi. Upravljevec ali uporabnik izdelka je odgovoren za nesreče ali poškodbe drugih oseb ali njihove lastnine. Naprava je predvidena za uporabo v zasebnem gospodinjstvu. Ni bila zasnovana za trajno poslovno uporabo. Pri poslovni uporabi garancija preneha veljati. Proizvajalec ne jamči za škodo, povzročeno zaradi nepredvidene uporabe ali napačnega upravljanja.

Naprava je del serije **X 20 V TEAM** in se lahko uporablja z akumulatorji serije **X 20 V TEAM**. Akumulatorje serije

X 20 V TEAM je dovoljeno polniti samo s polnilniki serije **X 20 V TEAM**.

Obseg dobave/pribor

Vzemite izdelek iz embalaže in preverite obseg dobave.

Odstranite embalažni material na pravilen način.

- Bencinska kosilnica
 - Zgornja prečka
 - 2x spodnja prečka
 - 2x Hitri napenjalni vzvod
 - 2x Vijak (Zgornja prečka)
 - 3x Držalo kabla
 - Ključ za vžigalno svečko
 - Notranji šestrogeljniki
 - Stranski nastavek za izmet
 - Pribor za mulčenje
 - Lovilna priprava za travo
 - ročaj
 - 2x Vijak (ročaj)
- Držalo (Pametni telefon)
- Držalo (Ključ za vžigalno svečko)
- Prevod izvornih navodil
- Baterija in polnilnik z navodili za uporabo

Pregled

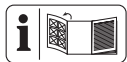

Slike naprave najdete na sprednji in zadnji zloženi strani.

- 1 Zgornja prečka
- 2 Pogonski lok
- 3 Zagonski lok
- 4 Bowdenovo potezalo (Zagon)
- 5 Bowdenovo potezalo (Pogon)
- 6 Držalo (Pametni telefon)
- 7 spodnja prečka
- 8 Držalo kabla
- 9 Kabel naprave
- 10 Pokrov motorja s prezračevalnimi odprtinami (zaščita prstov)
- 11 Ohišje zračnega filtra
- 12 Kolo
- 13 nosilni ročaj
- 14 zaščita izpuha
- 15 Loputa stranskega izmeta
- 16 Priključek za vodo
- 17 ohišje naprave

- 18 Merilna palica za olje
- 19 Ročaj za nastavitev višine reza
- 20 udarna zaščita
- 21 Lovilna priprava za travo
- 22 ročaj
- 23 Prikaz napoljenosti
- 24 vodilo vrvi zaganjalnika
- 25 Ročica zaganjalnika z vrvjo
- 26 Držalo (Ključ za vžigalno svečko)
- 27 E-zaganjalnik
- 28 držalo akumulatorja
- 29 Notranji šestrogeljniki
- 30 Ključ za vžigalno svečko
- 31 akumulator
- 32 tipka (prikaz napoljenosti)
- 33 prikaz napoljenosti
- 34 tipka za sprostitev akumulatorja
- 35 polnilnik
- 36 Stranski nastavek za izmet
- 37 Pribor za mulčenje

(slika A)

- 38 Pritrdilni nastavek
- 39 Aretirni sorniki

(slika B)

- 40 Držalo kabla
- 41 Vijak (Zgornja prečka)
- 42 Hitri napenjalni vzvod

(slika C)

- 43 dodatni ročaj
- 44 Vijak (Lovilna priprava za travo)

(slika E)

- 45 Zapora (Pribor za mulčenje)

(slika G)

- 46 Zapora (Loputa stranskega izmeta)

(slika H)

- 47 Rezervoar za bencin
- 48 polnilni nastavek
- 49 Pokrov rezervoarja

(slika K)

- 50 Vžigalna svečka
- 51 Vtič vžigalne svečke

(slika L)

- 52 Pokrov zračnega filtra
- 53 Zračni filter fini
- 54 Zračni filter grobi
- (slika M)**
- 55 Noži
- 56 Vpenjalna plošča
- 57 Vijak noža
- 58 Vreteno motorja

Opis delovanja

Naprava ima plastično ohišje z bencinskim motorjem in lovilno pripravo za travo. Rezalno orodje se vrti vzporedno s 7-stopenjsko ravnijo reza.

Funkcije posameznih delov so opisane v nadaljevanju.

Tehnični podatki

Bencinska kosilnica PPBRM 46 B2

Prostornina motorja 144,3 cm³ (cc)

Moč 2,5 kW / 3,4 PS

Max. Motordrehzahl n_{max} 3600 min⁻¹

Hitrost v prostem teku n_0 2800 min⁻¹

Prostornina Rezervoar za bencin 0,8 l (800 ml)

Prostornina Rezervoar za motorno olje 0,5 l (500 ml)

Širina reza Ø 46,0 cm

Višina reza 25 - 75 mm

Hitrost 3,6 km/h (1 m/s)

Prostornina Lovilna priprava za travo 60 l

Teža, vključno z lovilno pripravo za travo, praznim rezervoarjem) 29,0 kg

Raven zvočnega tlaka (L_{pA}) 82,6 dB; $K_{pA}=3$ dB

Raven zvočne moči (L_{WA})

- zagotovljena 96 dB

- izmerjena 94,3 dB; $K_{WA}=1,88$ dB

Vibracije (a_H) na zgornjem nosilcu 4,6 m/s²; $K=2,3$ m/s²

Vrednost emisij ogljikovega dioksida (CO₂), ugotovljena v okviru postopka homologacije, pri tej napravi znaša: 984,17 g/kWh

▲ POZOR! Poškodbe sluha! Nosite zaščitno sluha.

akumulator Li-Ion

Temperatura ≤50 °C

- Postopek polnjenja 4-40 °C

- Delovanje 4-50 °C

- Shranjevanje 15-25 °C

PARKSIDE Performance pametni akumulator Smart PAPS 204 A1/Smart PAPS 208 A1/Smart PAPS 2012 A1

- frekvenčni pas 2400-2483,5 MHz

- oddajna moč ≤20 dBm

Vrednosti hrupa in vibracij so bile ugotovljene v skladu s standardi in določbami v izjavi o skladnosti.

Navedena skupna vrednost vibracij in navedena vrednost emisij hrupa sta bili izmerjeni po standardiziranem preizkusnem postopku in ju je mogoče uporabiti za primerjavo naprave z drugo napravo. Navedena skupna vrednost vibracij in navedena vrednost emisij hrupa se lahko uporabita tudi za predčasno oceno obremenitve.

▲ OPOZORILO! Vrednosti vibracij in emisij hrupa lahko med dejansko uporabo naprave odstopajo od navedene vrednosti, odvisno od načina, na katerega se naprava uporablja. Treba je določiti varnostne ukrepe za zaščito uporabnika, ki temeljijo na oceni obremenitve z vibracijami med dejanskimi pogoji uporabe (pri tem je treba upoštevati vse dele delovnega cikla, na primer čase, v katerih je naprava izklopljena, in tiste, v katerih je sicer vklopljena, vendar deluje brez obremenitve). Omejite nastajanje hrupa in vibracij na najmanjšo možno mero!

- Uporabljajte samo brezhibne naprave.
- Napravo redno vzdržujte in čistite.
- Prilagodite svoj način dela napravi.
- Naprave ne preobremenite.
- Napravo po potrebi dajte preveriti.
- Napravo izklopite, kadar je ne uporabljate.
- Nosite rokavice.

▲ OPOZORILO! Pri daljšem delu se lahko zaradi vibracij pri dlaneh uporabnika pojavijo motnje prekrvavitve (sindrom belih prstov). Sindrom belih prstov je žilno obolenje, pri katerem se majhne krvne žile v prstih na rokah in nogah sunkovito skrčijo. Prizadeta območja niso več dovolj prekrvavljena in so zaradi tega videti zelo bleda. Pogosta uporaba vibrirajočih izdelkov lahko povzroči poškodbe živčevja pri ljudeh z moteno prekrvavitvijo (npr. kadilci, diabetiki). Če opazite kakršne koli nenavadne težave, takoj prenehajte z delom in poiščite zdravniško pomoč.

Upoštevajte spodnja navodila, da zmanjšate nevarnosti:

- V hladnem vremenu poskrbite, da bo vaše telo in zlasti roke tople.
- Delajte redne premore in pri tem premikajte roke, da pospešite prekrvavitev.
- Zagotovite najnižje možne vibracije naprave z rednim vzdrževanjem in trdno pritrjenimi deli na napravi.
- Upoštevajte potrebne čase mirovanja in obdobje dela omejite na nujno potrebno.

X 20 V TEAM

Naprava je del serije **X 20 V TEAM** in se lahko uporablja z akumulatorji serije **X 20 V TEAM**. Akumulatorje serije **X 20 V TEAM** je dovoljeno polniti samo s polnilniki serije **X 20 V TEAM**.

Priporočamo vam, da to napravo uporabljate izključno z naslednjimi akumulatorji: PAP 20 A1, PAP 20 A2, PAP 20 A3, PAP 20 B1, PAP 20 B3, Smart PAPS 204 A1, Smart PAPS 208 A1, Smart PAPS 2012 A1, Priporočamo vam, da te akumulatorje polnite z naslednjimi polnilniki: PLG 20 A1, PLG 20 A2, PLG 20 A3, PLG 20 A4, PLG 20 C1, PLG 20 C3, PDSLJ 20 A1, Smart PLGS 2012 A1

Tehnični podatki za baterijo in polnilnik: Glejte ločena navodila.

Varnostna navodila

V tem razdelku so obravnavana osnovna varnostna navodila pri uporabi izdelka.

⚠ OPOZORILO! Osebna in materialna škoda zaradi neustreznega ravnanja z akumulatorjem. Upoštevajte varnostna navodila in navodila za polnjenje ter pravilno uporabo v navodilih za uporabo za akumulator in polnilnik serije **X 20 V TEAM**. Podroben opis postopka polnjenja in več informacij najdete v teh ločenih navodilih za uporabo.

Pomen varnostnih napotkov

⚠ NEVARNOST! Če tega varnostnega navodila ne upoštevate, pride do nesreče. Posledica je huda telesna poškodba ali smrt.

⚠ OPOZORILO! Če teh varnostnih navodil ne upoštevate, morda pride do nesreče. Posledica je morebitna huda telesna poškodba ali smrt.

⚠ POZOR! Če tega varnostnega navodila ne upoštevate, pride do nesreče. Posledica je morebitna lažja ali zmerna telesna poškodba. **OBVESTILO!** Če tega varnostnega navodila ne upoštevate, pride do nesreče. Posledica je morebitna materialna škoda.

Slikovni znaki in simboli

Slikovne oznake na napravi



Pozor! Preberite navodila za uporabo



Zagotovljena raven zvočne moči L_{WA} v dB(A)



Nevarnost telesnih poškodb zaradi letočih predmetov!



Osebam v okolici ne dovolite približevanja napravi



Ostra rezalna naprava! Ne približujte ji stopal in dlani.



Pred vzdrževalnimi deli izklopite motor in izvlecite vtič vžigalne svečke.



Pozor – vroče površine! Nevarnost opeklin



Osebam v okolici ne dovolite približevanja napravi



Previdno – strupeni hlapi!



Naprave ne uporabljajte v zaprtih prostorih.



Pozor – bencin je gorljiv!



Ne dolivajte goriva pri delujočem motorju.



Uporaba naprave v dežju ali vlažnem okolje je prepovedana.



Pozor! Naknadni tek rezalne naprave



Kadar napravo zapustite na njenem mestu, izklopite motor.



Osebam in otrokom v okolici ne dovolite približevanja napravi.



Odpri plameni, ogenj, odpri vir vžiga in kajenje so prepovedani.



Nevarnost! Napravi ne približujte rok in nog



Krog rezanja



ROZ 95



ROZ 98

Gorivo za uporabo

Slikovne oznake na zgornjem nosilcu



Vklop naprave (ON):
povlecite pogonski lok k sebi



Izklop naprave (OFF):
spustite zaganjski lok



Vklop pogona koles:
povlecite pogonski lok k sebi



Izklop pogona koles:
pogonski lok spustite

Slikovne oznake na pokrovu rezervoarja



najv. 10 % etanola

Prikaz napoljenosti na lovilni pripravi za travo



Prikaz napoljenosti je odprt: lovilna priprava za travo je prazna



Prikaz napoljenosti je zaprt: lovilna priprava za travo je napolnjena

Slikovne oznake na viseči etiketi



Vklop naprave (ON):
povlecite pogonski lok k sebi



Povlecite vrv zaganjalnika ali sprožite e-zaganjalnik

Slikovne oznake v navodilih za uporabo



Zelo lahko vnetljivo



Strupeno



Nevarno za okolje



Uporabljajte zaščitne rokavice

Varnostna navodila za kosilnice

▲ OPOZORILO! Nevarnost telesnih poškodb. Neupoštevanje varnostnih navodil in napotkov lahko povzroči požar in/ali hude telesne poškodbe. Preberite vsa varnostna navodila in napotke.

Navodila

1. Skrbno preberite navodila za uporabo. Seznanite se z možnostmi nastavitve in pravilno uporabo naprave.
2. Če niste gotovi glede uporabe naprave in prepovedanih načinov uporabe, si poiščite ustrezno usposabljanje.
3. Bodite pozorni in pazite, kaj počnete, ter se dela lotite razumno. Naprave ne uporabljajte, če ste utrujeni, bolni ali pod vplivom drog, alkohola ali zdravil. Trenutek nepozornosti pri uporabi naprave lahko privede do resnih telesnih poškodb.
4. Ta naprava ni predvidena za to, da bi jo uporabljale osebe z omejenimi telesnimi, zaznavnimi ali duševnimi sposobnostmi; ravno tako naprave ne smejo uporabljati osebe brez izkušenj z uporabo te naprave ali s pomanjkljivim znanjem o napravi, razen če jih pri tem nadzoruje oseba, pri-

stojna za njihovo varnost, ali pa so od take osebe dobile navodila, kako se naprava uporablja.

5. Otroke je treba nadzorovati, da je zagotovljeno, da se z napravo ne igrajo.
6. Nikoli ne dovolite, da napravo uporabljajo otroci ali druge osebe, ki niso seznanjene z navodili za uporabo. Najnižja starost uporabnika je lahko določena z lokalnimi predpisi.
7. Nikoli ne kosite, če so v bližini osebe, zlasti otroci ali živali. Zaradi odvratanje pozornosti lahko izgubite nadzor nad napravo.
8. Ne pozabite, da je uporabnik odgovoren za nesreče, ki se zgodijo drugim osebam ali njihovi lastnini.
9. Upoštevajte navodila za zaščito pred hrupom in lokalne predpise.

Priprava

1. Med košnjo je vedno treba nositi nedrsečo obutev in dolge hlače. Ne kosite bosih ali z lahkimi sandali. Premikajoči se deli bi lahko zajeli ohlapna oblačila, nakit ali dolge lase. Nošenje primernih oblačil zmanjša tveganje telesnih poškodb.
2. Temeljito preverite zemljišče, na katerem boste uporabili napravo, in odstranite vse predmete (npr. kamne, palice, žice, igrače), ki bi jih lahko zadeli in zalučali vstran.
3. Opozorilo. Bencin je izredno vnetljiv. Ogenj ali eksplozije lahko privedejo do resnih opeklin:
 - bencin shranjujte samo v za to predvideni posodi;
 - gorivo dolivajte samo na prostem in med postopkom polnjenja ne kadite;
 - Bencin je treba doliti pred zagonom motorja. Medtem ko motor teče ali je naprava vroča, pokrova rezervoarja ni dovoljeno odpirati in tudi ne dolivati bencina;
 - če je bencin iztekel, ni dovoljeno poskušati zagnati motorja. Namesto tega napravo odstranite s površine, onesnažene z bencinom. Poskusi vžiga nikakor niso dovoljeni, dokler hlapi bencina niso izginili;
 - iz varnostnih razlogov je treba pokrov rezervoarja bencina in drugih rezervoarjev v primeru poškodbe zamenjati.
4. Zamenjajte okvarjene dušilnike zvoka.
5. Pred uporabo je vedno treba vizualno preveriti, ali so rezalna orodja, pritrdilni

sorniki in celotna rezalna naprava obrabljena ali poškodovani. Za preprečevanje neuravnoteženosti je obrabljeno ali poškodovano orodje in sornike dovoljeno zamenjavati samo po sklopih.

6. Bodite previdni pri napravah z več rezalnimi orodji, ker lahko premikanje enega noža povzroči vrtenje drugih nožev.
7. Uporabljajte samo nadomestne dele in dele pribora, ki jih dobavi in priporoča proizvajalec. Če uporabljate dele drugih proizvajalcev, lahko pride do telesnih poškodb in pravica do uveljavljanja garancije takoj preneha veljati.

Delovanje

1. Motorja z notranjim zgorevanjem ne pustite teči v zaprtih prostorih, v katerih se lahko nabira nevaren ogljikov monoksid.
2. Kosite samo pri dnevni svetlobi ali dobri umetni osvetlitvi. Neosvetljena delovna območja lahko privedejo do nesreč.
3. Z napravo ne delajte v primeru nevarnosti strele. Nevarnost zaradi električnega udara.
4. Pozor! Izpušni plini kosilnice vsebujejo strupene snovi.
5. Izogibajte se uporabi stroja pri slabih vremenskih pogojih, zlasti pri nevarnosti strele.
6. Uporabi naprave na mokri travi se čim bolj izogibajte, če je to mogoče.
7. Pri delu vedno pazite na varno stojišče, še posebej na pobočjih, v bližini odlagališč odpadkov, jarkov ali nasipov. Na ta način lahko napravo v nepričakovanih situacijah bolje nadzorujete.
 - Vedno kosite prečno na pobočje, nikoli pa navzgor ali navzdol po pobočju.
 - Bodite posebej previdni, ko spreminjate smer vožnje na pobočju.
 - Ne kosite na preveč strmih pobočjih (najv. 10–15°).
8. Napravo premikajte samo s hitrostjo hoje.
9. Bodite posebej previdni, ko napravo obračate ali jo vlečete k sebi.
10. Zaustavite rezalno orodje, ko morate napravo nagniti, za transport čez druge površine kot travo in ko napravo premikate vstran od ali k površini za košnjo.
11. Naprave nikoli ne uporabljajte s poškodovanimi zaščitnimi napravami ali zaščitnimi rešetkami ali brez priključenih zaščitnih naprav, npr. udarne zaščitne in/ali lovilnih

- priprav za travo. Tako zagotovite, da se ohrani varnost naprave.
12. Ne spreminjajte nastavitve regulatorja motorja in ga ne zavrtite predaleč. Tako bi lahko napravo poškodovali.
 13. Pred zagonom motorja izklopite vse nože in pogone. Napravo zaženite previdno v skladu z navodili proizvajalca. Pazite na zadosten odmik stopal od rezalnega orodja. Obstaja nevarnost telesnih poškodb.
 14. Pri zagonu motorja naprava ne sme biti nagnjena, razen kadar je treba napravo pri tem privzdigniti. V tem primeru napravo nagnite samo toliko, kot je to res potrebno, in jo dvignite samo na strani, ki ni ob uporabniku.
 15. Ne zaženite motorja, ko stojite pred odprtino za izmet.
 16. Motor vklopite v skladu z navodili in samo, če so vaša stopala na varni razdalji od rezalnih orodij.
 17. Nikoli ne približajte dlani ali stopal vrtečim se delom ali jih položite pod nje. Vedno ohranjajte razdaljo do odprtine za izmet. En sam trenutek nepazljivosti pri uporabi naprave lahko povzroči hude telesne poškodbe.
 18. Naprave nikoli ne dvignite ali prenašajte, kadar motor deluje.
 19. Izklopite motor in izvlecite vtič vžigalne svečke. Prepričajte se, da so se vsi premični deli popolnoma zaustavili in izvlecite ključ za vžig, če obstaja:
 - pred odstranjevanjem blokad ali zamašitev v odprtini za izmet;
 - pred preverjanjem naprave, čiščenjem ali izvajanjem del na napravi;
 - če ste zadeli ob tujek. Napravo preglejte glede poškodb in izvedite potrebna popravila, preden napravo znova zaženete in delate z njo;
 - če naprava začne nenavadno močno vibrirati, jo je treba takoj preveriti.
 - vedno ko napravo zapustite;
 - preden začnete dolivati gorivo.
 20. Naprave na delovnem mestu nikoli ne puščajte brez nadzora.
 21. Ne delajte s poškodovano in nepopolno napravo ali z napravo, predelano brez odobritve proizvajalca. Uporaba naprav za namene, za katere niso predvidene, lahko privede do nevarnih situacij.

22. Pri umirjanju motorja je treba zapreti dušilno loputo. Če ima motor zaporno pipo za bencin, je to treba po koncu košnje zapreti.

Čiščenje, vzdrževanje in shranjevanje

1. Poskrbite za to, da so vse matice, sorniki in vijaki trdno zategnjeni in je naprava v varnem delovnem stanju. Slabo vzdrževane naprave pogosto povzročijo nesreče.
2. Naprave z bencinom v rezervoarju za bencin nikoli ne shranjujte v zgradbi, kjer lahko bencinski hlapi pridejo v stik z odprtim ognjem ali iskrami ali se vnamejo.
3. Pustite, da se motor ohladi, preden napravo odložite v zaprtih prostorih. Obstaja nevarnost požara.
4. Da preprečite nevarnost požara, na motorju, izpuhu, glušniku, ohišju akumulatorja in območju okrog rezervoarja za bencin ne sme biti nobene trave, listov ali uhajajočega maziva (motornega olja).
5. Redno preverjajte lovilno pripravo za travo glede obrabe ali neprimernosti za delovanje.
6. Iz varnostnih razlogov zamenjajte obrabljene ali poškodovane dele. Zamenjajte okvarjene dušilnike zvoka.
7. Če je rezervoar za bencin treba izprazniti, je to treba izvesti na prostem.
8. S svojo napravo ravnajte skrbno. Orodja ohranjajte ostra in čista, da boste delali bolje in varneje. Upoštevajte navodila za vzdrževanje.
9. Naprave ne poskušajte popravljati sami, razen če ste za to ustrezno usposobljeni. Vsa dela, ki niso navedena v teh navodilih za uporabo, smejo izvajati samo službe za stranke, ki smo jih za to pooblastili.
10. Napravo hranite na suhem mestu zunaj dosega otrok. Naprave so nevarne, če jih uporabljajo neizkušene osebe.
11. Varnostnih sistemov ali priprav kosilnice ni dovoljeno manipulirati ali deaktivirati. Uporabnik ne sme spreminjati ali manipulirati nobenih zapečatenih nastavitev za regulacijo števila vrtljajev motorja.

Dodatna varnostna navodila

- **Uporabljajte samo dodatke, ki jih priporoča PARKSIDE.** Neprimerni dodatki lahko povzročijo električni udar ali požar.
- Kosite samo pri dobri vidljivosti. Drugim osebam nikoli ne dovolite približevanja.

- Napravo redno preverjajte in pred vsako uporabo zagotovite, da vse zapore zagona in stikala s tipkami pravilno delujejo.
- Bodite previdni pri nastavitvah izdelka in preprečite zatikanje prstov med premika-jočimi se noži in nepomičnim delom naprave.
- **▲ POZOR!** Kosilnice ni dovoljeno spro-žiti, ne da bi bila nameščena celotna lovilna priprava za travo ali pa ločilna zaščitna naprava za odprtino za izmet s samodejnim zapiranjem.
- Kosilnico je treba ohranjati v dobrem delovnem stanju.

Preostala tveganja

Tudi če to napravo uporabljate v skladu s predpisi, še vedno obstajajo preostala tveganja. V povezavi z zasnovo in izvedbo te naprave se lahko pojavijo naslednje nevarnosti:

- Okvara vida, če ne nosite primerne zaščitne očali.
- Okvare sluha, če ne nosite primerne zaščitne sluha.
- Zdravstvene težave, ki izhajajo iz prenosa tresljajev na dlan in roko, če napravo uporabljate dlje časa ali jo nepravilno vodite in vzdržujete.
- Ureznine.
- Telesne poškodbe zaradi premičnih delov ali vročih površin.

▲ OPOZORILO! Nevarnost zaradi elektromagnetnega polja, nastalega med delovanjem naprave. To polje lahko v določenih okoliščinah vpliva na aktivne ali pasivne medicinske vsadke. Da bi zmanjšali nevarnost resnih ali smrtnih telesnih poškodb, se morajo uporabniki z medicinskimi vsadki posvetovati s svojim zdravnikom in proizvajalcem medicinskega vsadka, preden začnejo uporabljati napravo.

Priprava

▲ OPOZORILO! Nevarnost telesnih poškodb zaradi nezaželenega zagona naprave. Dela na napravi je dovoljeno izvajati samo pri izklopljenem nožu, ko ta miruje. Motor zaženite šele, ko je naprava dokončno pripravljena za uporabo.

Izvajajte samo dela, ki jih sami zmorete. Če ste negotovi, se obrnite na strokovnjaka ali neposredno na naš servis.

Varnostne priprave

Za zaščito uporabnika in naprave so na voljo naslednje varnostne priprave:

Zagonski lok (3)

Pri spustitvi varnostnega loka se naprava zaustavi.

zaščita izpuha (14)

Preprečuje, da bi roke ali vnetljivi materiali prišli v stik z vročim izpuhom.

udarna zaščita (20)

Zaščiti uporabnike pred izvženimi deli in ne-namernim dotikanjem rezila pri košnji brez lovilne priprave za travo (21).

Upravljalni elementi

Pred prvo uporabo naprave se seznanite z nastavitvenimi elementi.

Priprava za zaustavitev noža

Navodila

- Redno preverjajte pripravo za zaustavitev noža.
- Nož se mora zaustaviti v roku 7 sekund.

Kako ravnati

1. Spustite zagonski lok (3). Motor se izklopi, nož se umiri.

Prikaz napolnjenosti

Nad lovilno pripravo za travo (21) je nameščen prikaz napolnjenosti (23).



Prikaz napolnjenosti je odprt: lovilna priprava za travo je prazna



Prikaz napolnjenosti je zaprt: lovilna priprava za travo je napolnjena

Namestitev prečke

Navodila

- Pazite, da pri namestitvi prečk ne stisnete bowdenovega potezala (4/5).

Namestitev spodnje prečke

(slika A)

Kako ravnati

1. Poklopite spodnje prečke (7) ohišja naprave (17) nazaj tako, da se pomaknejo v njihov delovni položaj.
2. Povlecite pritrdilni nastavek (38) stran od spodnje prečke (7). Pritrdilni nastavek (39) se pomakne nazaj.
3. Nastavite želeno višino oz. nagib prečke (7), tako da izberete eno od odpr-

tin na ohišju naprave (17). Na voljo so trije različni položaji.

- Spustite pritrdilni nastavek (38), ko je spodnja prečka v zelenem položaju. Aretirni sornik (39) se zaskoči v odprtini.
- Postopek ponovite na drugi strani naprave. Pazite, da sta obe prečki na enakem položaju.
- Preverite, ali sta prečki (7) trdno pritrjeni.

Namestitev zgornje prečke

(slika B)

- Namestite zgornjo prečko (1) na spodnje prečke (7).
- Na obeh straneh potisnite vijak (41) skozi vrtini v palicah prečk, tako da štrli ven.
- Namestite hitra vpenjalna vzvoda (42) na vijake (41).
- Hitra vpenjalna vzvoda (42) \cup na rahlo privijte na vijake (41).
- Zapahnite vpenjalna vzvoda (42), tako da ju potisnete v smeri zgornje prečke (1). Nalegati se morata na zgornjo prečko (1), da se lahko izvede vpenjanje s srednjo silo. Drugače je treba hitri vpenjalni vzvod (42) za vpenjanje zavrteti \cup ali za-vrteti \cup , da se razrahlja.
- Preverite, ali je kabel naprave (9) nameščen v držalih kabla (40) na zgornji (1) in spodnji prečki (7).
- Uporabite priložena držala kabla (8), da pričvrstite kabel naprave (9) na zgornji (1) in spodnji prečki (7).

Namestitev ročice zaganjalnika

Kako ravnati

- Ročico zaganjalnika z vrvjo (25) počasi povlecite v smeri zgornje prečke (1).
- Pripnite ročico zaganjalnika z vrvjo (25) v vodilo vrvi zaganjalnika (24).

Namestitev držal

Kosilnici sta priloženi držalo za pametni telefon (6) in držalo za orodje (26) za ključ za vžigalno svečko (30).

Kako ravnati

- Držalo (6/26) poravnajte tako, da se vodilo držala ujema z ustreznim vodilom na zgornji prečki (1).
- Vstavite držalo (6/26) v vodila in potiskajte držalo (6/26) navzdol, dokler se občutno ne zaskoči.
- Preverite trdno pritrditev držala (6/26), tako da ga rahlo povlečete.

Namestitev ročaja

Opomba

Ročaj namestite, preden na napravo obesite lovilno pripravo za travo.

Potrebno orodje (ni priloženo)

- Notranji šestrogeljniki (29)

Kako ravnati (slika C)

- Odstranite vijaka (44), vtaknjena v ročaju (22).
- Natakните ročaj (22) na lovilno pripravo za travo (21).
- Zavrtite lovilno pripravo za travo (21), tako da ročaj (22) leži na tleh.
- Vtakните vijaka (44) skozi vrtini v lovilni pripravi za travo (21) v ročaj (22) in ju zategnite z notranjim šestrogeljnikom (29). Za boljši dostop dvignite mrežo lovilne priprave za travo (21).

Namestitev lovilne priprave za travo

▲ OPOZORILO! Nevarnost telesnih poškodb. Z napravo ni dovoljeno delati brez udarne zaščite ali lovilne priprave za travo.

Kako ravnati (slika D)

- Dvignite udarno zaščito (20).
- Držite lovilno pripravo za travo (21) za ročaj (22).
- Obesite lovilno pripravo za travo (21) v obešalo na ohišju naprave (17).
- Preklopите udarno zaščito (20) na lovilno pripravo za travo (21). Ta obdrži lovilno pripravo za travo (21) na pravilnem položaju.

Odstranitev lovilne priprave za travo

(slika D)

- Dvignite udarno zaščito (20).
- Držite lovilno pripravo za travo (21) za ročaj (22).
- Odpnite lovilno pripravo za travo (21).
- Preklopите udarno zaščito (20) nazaj na ohišje naprave (17).

Praznjenje lovilne priprave za travo

(slika D)

- Glejte *Odstranitev lovilne priprave za travo*, str. 35.

2. Primate lovilno pripravo za travo (21) za ročaj (22) in za dodatni ročaj (43) za boljši oprijem.
3. Stresite pokošeno travo v primerni zbiralnik.
4. Glejte *Namestitev lovilne priprave za travo, str. 35*.

Pribor za mulčenje

Razlika med košnjo in mulčenjem trate

Pri uporabi pribora za mulčenje (37) se odrezana trava ne shrani v lovilni pripravi, temveč se seseklja in porazdeli po trati. Na ta način talni organizmi razgradijo hranilne snovi, ki so v odrezani travi, tako pa hranilne snovi krožijo. Zato je treba trato pri mulčenju bistveno redkeje gnojiti. Načeloma velja, da je treba trato relativno pogosto pokositi, tako da mulčena trava na trati ostane le v manjših količinah. Zato je najbolje trato mulčiti najmanj enkrat na teden in kosilnico nastaviti tako, da se mulči samo 40 % celotne višine trate. Če mulčena trava vidno obleži na površini trate (na primer pri prvi košnji v letu ali pri močnejši rasti), je treba uporabiti lovilno pripravo za travo (21).

Vstavljanje pribora za mulčenje

Kako ravnati (slika E)

1. Odstranite lovilno pripravo za travo (21), če je nameščena.
2. Dvignite udarno zaščito (20).
3. Vstavite pribor za mulčenje (37). Zapora (45) na priboru za mulčenje (37) se zaskoči.
4. Preklopite udarno zaščito (20) nazaj na pribor za mulčenje (37).

Odstranitev pribora za mulčenje

(slika E)

1. Dvignite udarno zaščito (20).
2. Pritisnite zaporo (45) na priboru za mulčenje (37).
3. Odstranite pribor za mulčenje (37).
4. Preklopite udarno zaščito (20) na ohišje naprave (17).

Nastavitev višine reza

Nega trate

Redna košnja spodbuja rast listov pri travi, istočasno pa pripomore k uničenju plevela. Na ta način trata po vsaki košnji postane bolj gosta in enakomerno obremenljiva. Prvi rez je treba izvesti na začetku aprila pri višini dodatne rasti 70–80 mm. V glavnem obdobju

vegetacije je treba trato pokositi najmanj enkrat na teden.

Izbira pravilne višine rezanja

Za prvi rez v letu je treba izbrati visoko višino reza. Pravilna višina reza pri okrasni trati znaša približno 25–40 mm, pri uporabni trati pa približno 40–60 mm.

Naprava ima 7 višin rezanja:

- 25/34 mm – nizka višina rezanja
- 40/50/57 mm – srednja višina rezanja
- 67/75 mm – visoka višina rezanja

Kako ravnati (slika F)

1. Primate ročico za nastavitev višine reza (19) in jo potisnite stran od ohišja naprave (17).
2. Premaknite ročico za nastavitev višine reza (19) mimo zaskočke do zelene nastavitve višine reza.
3. Potisnite ročico za nastavitev višine reza (19), da se zaskoči ohišje naprave (17).

Namestitev stranskega nastavka za izmet

Navodila

- Pri uporabi stranskega nastavka za izmet odrezana trava ob strani pade na trato.

Kako ravnati (slika G)

1. Odstranite lovilno pripravo za travo (21) (glejte *Odstranitev lovilne priprave za travo, str. 35*).
2. Vstavite pribor za mulčenje (37) (glejte *Vstavljanje pribora za mulčenje, str. 36*).
Tako preprečite kopičenje pokošene trave v nastavku za izmet.
3. Sprožite zaporo (46) in dvignite loputo stranskega izmeta (15).
4. Stranski nastavek za izmet (36) vpnite.
5. Odložite loputo stranskega izmeta (15) na stranski nastavek za izmet (36). Loputa stranskega izmeta (15) stranski nastavek za izmet (36) ohranja na njegovem položaju.

Odstranitev stranskega nastavka za izmet

(slika G)

1. Dvignite loputo stranskega izmeta (15).
2. Stranski nastavek za izmet (36) odpnite.
3. Položite loputo stranskega izmeta (15) na ohišje naprave (17).
Zapora (46) se slišno zaskoči.

Dolivanje bencina



Zelo lahko vnetljivo



Strupeno



Nevarno za okolje

⚠ OPOZORILO! Nevarnost telesnih poškodb. Bencin je vnetljiv, škodljiv za zdravje in okolje.

Navodila

- Bencin shranjujte samo v za to predvideni posodi.
- Dolivajte ga samo na prostem in nikoli pri delujočem ali vročem motorju.
- Pokrov rezervoarja odpirajte previdno, da lahko nadtlak upade.
- Pri dolivanju bencina ne kadite.
- Preprečite stik s kožo in vdihavanje hlavov.
- Razliti bencin odstranite.
- Bencina ne približujte iskram, odprtih plamenom in drugim virom vžiga.
- Ostanke bencina odstranite na okolju ustrezen način (glejte *Odstranjevanje med odpadke/varstvo okolja, str. 44*).
- Ne uporabljajte mešanice bencina/olja.
- Uporabljajte neosvinčen normalni ali super bencin. Pri uporabi biološkega goriva ne sme biti primešano več kot 10 % etanola.
- Uporabljajte samo čist, svež bencin.
- Bencina ne hranite dlje kot en mesec, ker se njegova kakovost poslabša.

Kako ravnati (slika H)

1. Odvijte pokrov rezervoarja (49).
2. Dolijte bencin do spodnjega roba polnilnega nastavka (48). Rezervoarja za bencin (47) ne napolnite do konca, da ima bencin dovolj prostora za raztezanje.
3. Pobrišite ostanke bencina okrog pokrova rezervoarja (49).
4. Znova zaprite pokrov rezervoarja (49).

Dolivanje motornega olja

Opomba

- Postavite napravo na ravna tla.
- Najboljši način za polnjenje olja v rezervoar za olje je z oljno posodo ali lijakom.

Kako ravnati (slika I)

1. Odvijte pokrovček rezervoarja za olje z merilno palico (18).
2. Dolijte motorno olje v rezervoar za olje. V rezervoarju za olje je prostora za 0,5 l (500 ml) motornega olja. Uporabljajte motorno olje SAE 30 priznane blagovne znamke.
3. Znova privijte pokrovček rezervoarja za olje z merilno palico (18).

Preverjanje nivoja olja

Opomba

Pred vsako uporabo naprave preverite nivo olja in motorno olje dolijte, preden je dosežena spodnja oznaka.

Kako ravnati (slika J)

1. Odvijte pokrovček rezervoarja za olje z merilno palico (18).
2. Obrišite pokrovček rezervoarja za olje z merilno palico (18) s čisto krpo.
3. Znova do konca privijte pokrovček rezervoarja za olje z merilno palico (18).
4. Odvijte pokrovček rezervoarja za olje z merilno palico (18), merilno palico za olje izvlecite in na izvlečeni palici odčitajte nivo olja.

Nivo olja mora biti v označenem polju (največja količina: 0,5 l (500 ml) motornega olja v rezervoarju za olje).



5. Morebiti razlito motorno olje pobrišite.
6. Znova zaprite pokrovček rezervoarja za olje z merilno palico (18).

Preverjanje napoljenosti akumulatorja

Lučke LED	Pomen
rdeč, oranžen, zelen	akumulator je napolnjen
rdeč, oranžen	akumulator je delno napolnjen
rdeč	akumulator je treba napolniti
1. Pritisnite tipko (32) poleg prikaza napoljenosti (33) na akumulatorju (31). Lučke LED prikaza napoljenosti prikazujejo napolnjenost akumulatorja.	
2. Akumulator (31) napolnite, kadar sveti samo še rdeča lučka LED prikaza napoljenosti (33).	

Polnjenje akumulatorja

Glejte tudi navodila za uporabo polnilnika.

Navodila

- Pred polnjenjem počakajte, da se segreti akumulator ohladi.
- Akumulatorja ne izpostavljajte dalj časa neposredni sončni svetlobi in ali temperaturam ≤ 50 °C. Zlasti se izogibajte odlaganju na radiatorje ali shranjevanju v vozilih, parkirana neposredno na soncu.

Kako ravnati

1. Po potrebi akumulator (31) vzemite iz naprave.
2. Potisnite akumulator v polnilno odprtino polnilnika (35).
3. Polnilnik priključite na električno vtičnico.
4. Po izvedenem postopku polnjenja polnilnik ločite od omrežja.
5. Vzemite akumulator iz polnilne odprtine.

Kontrolne diode LED na polnilniku (35)

zelen	rdeč	Pomen
sveti	—	<ul style="list-style-type: none"> • akumulator je dokončno napolnjen • pripravljen (akumulator ni vstavljen)
—	sveti	akumulator se polni
—	utripa	Akumulator je pregret
utripa	utripa	Akumulator je okvarjen

Uporaba

Pred uporabo

Pred uporabo naprave izvedite naslednje postopke:

- Odstranjevanje transportnih varoval
- *Namestitev prečke, str. 34*
- *Namestitev ročice zaganjalnika, str. 35*
- *Namestitev ročaja, str. 35*
- *Namestitev lovilne priprave za travo, str. 35*
- *Nastavitev višine reza, str. 36*
- *Dolivanje bencina, str. 37*
- *Dolivanje motornega olja, str. 37*

Navodila za delo

▲ OPOZORILO! Nevarnost telesnih poškodb. Po izklopu naprave se nož še nekaj

sekund vrti. Noža se med vrtenjem ne dotikajte.

▲ OPOZORILO! Nevarnost telesnih poškodb. Z napravo ni dovoljeno delati brez udarne zaščite ali lovilne priprave za travo.

Navodila

- Pred uporabo naprave vedno preverite, ali so vsi vijaki, matice, sorniki in druga pritrilna sredstva dobro zavarovani, in ali so vse varnostne priprave ter vsi zaščitni pokrovi na svojem mestu. Obrabljene ali poškodovane nalepke je treba zamenjati.
- Upoštevajte navodila za zaščito pred hrupom in lokalne predpise.
- Napravo premikajte s hitrostjo hoje in po možnosti v ravnih pasovih. Za brezhibno košnjo se morajo pasovi vedno prekrivati za nekaj centimetrov.
- Na pobočjih delo vedno izvajajte prečno na pobočje.
- Z napravo se ne premikajte vzvratno.
- Če bi noži prišli v stik s tujkom, motor takoj izklopite. Počakajte, da se nož popolnoma ustavi, in napravo preverite glede poškodb. Z delom znova začnite samo, če je naprava nepoškodovana.
- Po možnosti kosite suho trato, da obvarujete rušo.
- Višino reza nastavite tako, da se naprava ne preobremeni. Drugače se motor lahko poškoduje.
- Pred daljšimi delovnimi premori in za prenašanje napravo izklopite in počakajte, da se nož popolnoma ustavi.
- Napravo temeljito očistite po vsaki uporabi (*Čiščenje, vzdrževanje in shranjevanje, str. 40*).

Vstavljanje in odstranjevanje akumulatorja

▲ OPOZORILO! Nevarnost telesnih poškodb zaradi nezaželenega zagona naprave. Akumulator vstavite v napravo šele, ko je naprava dokončno pripravljena za uporabo.

OBVESTILO! Nevarnost poškodb! Napačni akumulator lahko poškoduje napravo in akumulator.

Vstavljanje akumulatorja (slika J)

1. Potisnite akumulator (31) vzdolž vodila v držalo akumulatorja (28). Akumulator se slišno zaskoči.

Odstranjevanje akumulatorja (slika J)

1. Pritisnite in pridržite gumb za sprostitvev akumulatorja (34) na akumulatorju (31).
2. Vzemite akumulator iz držala akumulatorja (28).

Vklop in izklop

Delovanje naprave je mogoče tudi brez akumulatorja, če napravo zaženete z vrvico zaganjalnika.

▲ OPOZORILO! Nevarnost telesnih poškodb. Bencin je vnetljiv. Motor zaženite najmanj na razdalji 3 metrov od mesta polnjenja. Obstaja nevarnost požara.

▲ POZOR! Nevarnost telesnih poškodb. Pri zagonu stojte za napravo.

Navodila

- Napravo zaženite na trdnih, ravnih tleh, po možnosti ne v visoki travi. Prepričajte se, da se rezalno orodje ne dotika predmetov ali tal.
- Za svojo lastno varnost pri zaganjanju naprave stojte zadaj za njo.
- Redno preverjajte bencin in nivo olja (glejte *Preverjanje nivoja olja*, str. 37) in ju pravočasno dolijte.

Postopek zagona

Zagon z vrvico zaganjalnika

Kako ravnati

1. Povlecite zagonski lok (3) v smeri zgornje prečke (1) in ga držite.
2. Večkrat povlecite ročico zaganjalnika z vrvjo (25).
3. Ko se motor zažene, ročico zaganjalnika (25) počasi pustite zdrsni nazaj v vodilo vrvi zaganjalnika (24).

Zagon z e-zagonom

Kako ravnati

1. Potisnite napolnjen akumulator (31) vzdolž vodila v držalo akumulatorja (28) naprave. Akumulator (31) se slišno zaskoči.
2. Povlecite zagonski lok (3) v smeri zgornje prečke (1) in ga držite.
3. Pritisnite e-zaganjalnik (27) in ga držite pritisnjenega, dokler se motor ne zažene.
4. Ko se motor zažene, spustite e-zaganjalnik (27).

Ustavitev motorja

Kako ravnati

1. Spustite zagonski lok (3). Motor se izklopi in nož (55) se umiri.

Pogon zadnjih koles

Navodila

Pogonski lok (2) uporabite šele, ko

- ste napravo že zagnali;
- naj se kosilnica premika samostojno in jo samo želite voditi.

Kako ravnati

1. Vklpite napravo (glejte).
2. **Vklop pogona zadnjih koles:** Povlecite pogonski lok (2) v smeri zgornje prečke (1). Naprava se zažene.
3. **Izklop pogona zadnjih koles:** Spustite pogonski lok (2). Naprava se zaustavi.

Košnja

Kako ravnati

1. Zaženite motor (glejte *Vklop in izklop*, str. 39).
2. Trdno držite zgornjo prečko (1) in zagonski lok (3) pri košnji z obema rokama.

Transport

Navodila

- Izklpite motor, izvlecite vtič vžigalne svečke iz električne vtičnice in počakajte, da se nož popolnoma ustavi.
- Naprave ne prenašajte nad glavo in naprave ne nagibajte, da ne bi prišlo do iztekanja goriva.
- Pri transportu ohranajte varnostno razdaljo do tretjih oseb.
- Za preprečevanje izgube goriva, poškodb ali telesnih poškodb je napravo treba za transport v vozilih zavarovati pred prevračanjem in drsenjem.
- Upoštevajte težo naprave in si ne naložite pretežkega dela.
- Pred transportom med dvema mestoma uporabe izpraznite rezervoar za bencin s črpalko za odsesavanje bencina. Rezervoarja bencina ne praznite v zaprtih prostorih, v bližini ognja ali med kajenjem. Plinski hlapi lahko povzročijo eksplozijo ali ogenj.
- Pri transportu uporabljajte rokavice in se izogibajte dotikanju nevarnih delov (npr. vročega motorja, nožev).

- Poskrbite za to, da naprava pri transportu ne zadene ob ovire in te ne morejo pasti na napravo. Na napravo ne odlagajte predmetov in na napravo ničesar na naslajajte.

Čiščenje, vzdrževanje in shranjevanje

⚠ OPOZORILO! Električni udar! Nevarnost telesnih poškodb zaradi nezaželenega zaganja naprave. Vzdrževalna in čistilna dela izvajajte samo pri izklopljenem motorju in izvlečenem vtiču vžigalne svečke (51).

Servisna in vzdrževalna dela, ki niso opisana v teh navodilih, prepustite naši servisni službi. Uporabljajte samo originalne nadomestne dele.

⚠ OPOZORILO! Nevarnost opeklin. Pred vsemi vzdrževalnimi in čistilnimi deli počakajte, da se naprava ohladi. Deli motorja so vroči.

Splošna navodila



Uporabljajte zaščitne rokavice

- Pod napravo položite podlogo.
- Poskrbite za to, da napravo drži še druga oseba, ker obstaja nevarnost prevračanja nazaj.
- Naprave z napolnjenim rezervoarjem za bencin ali olje nikoli ne nagnite na stran ali naprej! Motor se tako poškoduje, garancija pa preneha veljati.

Čistilna in vzdrževalna dela na spodnji strani naprave

Kako ravnati

1. Zložite zgornjo prečko (1).
2. Nagnite napravo nazaj, tako da vžigalna svečka (50) sega navzgor.

Čiščenje

⚠ OPOZORILO! Električni udar! Naprave nikoli ne pobrizgajte z vodo.

Opomba

Nevarnost poškodb. Kemične snovi lahko poškodujejo plastične dele naprave. Ne uporabljajte čistil oz. topil.

Čiščenje po uporabi

- Za čiščenje motorja ne uporabljajte vode, ker bi lahko onesnažila napravo za gorivo.

- Ohranjajte prezračevalne reže, ohišje motorja in ročaje naprave čiste. V ta namen uporabite vlažno krpo ali krtačo.
- Še posebej pa očistite pokrov motorja s prezračevalnimi odprtini (zaščita prstov) (10).
- Da preprečite nevarnost požara, na motorju, izpuhu in območju okrog rezervoarja za bencin ne sme biti nobenih ostankov rastlin ali uhajajočega maziva.
- Za čiščenje ne uporabljajte trdih ali koničastih predmetov. Tako bi lahko napravo poškodovali.
- Za čiščenje kosilnega mehanizma lahko na priključek za vodo (16) priključite gibko cev. V ta namen nastavite najnižjo višino reza (*Nastavitev višine reza, str. 36*).
- Odstranite prilepljene ostanke rastlin s kosom lesa ali plastike s koles, prezračevalnih odprtini, odprtine za izmet in območja nožev.

Čiščenje s priključkom za vodo

Kako ravnati

1. Po potrebi odstranite pribor za mulčenje (37) ali lovilno pripravo za travo (21).
2. Priključite vrtno cev na priključek za vodo (16) na napravi.
3. Odprite vodo in zaženite napravo (*Vklop in izklop, str. 39*). Vrtljivi nož (55) zagotavlja porazdelitev vode.
4. Po nekaj minutah je naprava očiščena prilepljenih ostankov umazanije in trave.
5. Nato pustite, da kosilnica teče za kratek čas brez vode. Krožeči zrak noža (55) odstrani večino vlage.

Vzdrževanje

⚠ OPOZORILO! Nevarnost telesnih poškodb. Nestrokovno vzdrževanje lahko privede do hudih telesnih poškodb.

Navodila

- Napravo pred vsako uporabo preverite glede očitnih pomanjkljivosti, kot so razrahljani, obrabljeni ali poškodovani deli. Preverite, ali so vse matice, sorniki in vijaki dobro pritrjeni.
- Preverite pokrove in zaščitne naprave glede poškodb in pravilnega prileganja. Po potrebi jih zamenjajte.

Ne prevzemamo odgovornosti za škodo, ki bi jo povzročile naše naprave, če je bila ta

povzročena zaradi nepravilnega popravila ali uporabe neoriginalnih delov oz. zaradi ne-predvidene uporabe.

Menjava motornega olja

Navodila

- Motorno olje menjavajte pri praznem rezervoarju za bencin in toplim motorju.
- Prvo menjavo motornega olja izvedite po približno 5 delovnih urah, potem pa vsakih 50 delovnih ur ali letno.
- Staro olje odstranite na okoljsko primeren način (glejte *Odstranjevanje med odpadke/varstvo okolja*, str. 44).

Kako ravnati (slika I)

1. Izvlecite vtič vžigalne svečke (51) (glejte *Vzdrževanje vžigalne svečke*, str. 41).
2. Odprite pokrovček rezervoarja za olje z merilno palico (18).
3. Izčrpajte motorno olje s črpalko za olje (ni v obsegu dobave).
4. Dolijte motorno olje (glejte *Dolivanje motornega olja*, str. 37).

Vzdrževanje vžigalne svečke

Opomba

Obrabljene vžigalne svečke ali preveliki presledki med vžigi privedejo do zmanjšane zmogljivosti motorja.



Potrebno orodje in pripomočki (ni priloženo)

- Žičnata krtača
- Listnato merilo (na voljo v specializirani trgovini)

Potreben pribor

- Ključ za vžigalno svečko (30)

Kako ravnati (slika K)

1. Odstranite vtič vžigalne svečke (51) z istočasnim vlečenjem in vrtenjem vžigalne svečke (50).
2. Odvijte  vžigalno svečko (50) s ključem za vžigalno svečko (30).
3. Preverite presledek med vžigi s pomočjo listnatega merila. Presledek med vžigi mora znašati 0,7–0,8 mm.
4. Po potrebi razmik nastavite tako, da masno elektrodo vžigalne svečke previdno upognete.
5. Očistite vžigalno svečko (50) z mehko žičnato krtačo.
6. Znova privijte  očiščeno in nastavljeno vžigalno svečko (priporočeni pritezni navor je 20 Nm).

7. Poškodovano vžigalno svečko zamenjajte za nadomestno vžigalno svečko.

Čiščenje zračnega filtra

Opomba

Dvodelni zračni filter obsega

- Zračni filter fini (53)
- Zračni filter grobi (54)

Naprave nikoli ne uporabljajte brez zračnega filtra. Drugače bi v motor prodrla prah in umazanija ter privedla do škode.

Odstranitev zračnih filtrov (slika L)

1. Odprite ohišje zračnih filtrov (11), tako da držite pritisnjeno tipko za sprostitev in odprete pokrov zračnega filtra (52).
2. Odstranite zračna filtra (53/54).

Čiščenje/zamenjava zračnih filtrov

1. Odstranite zračna filtra (53/54) v milni raztopini.
2. Zračna filtra (53/54) pustite posušiti. V zračna filtra (53/54) vtrite nekaj kapljic svežega motornega olja.
3. Okvarjena zračna filtra (53/54) zamenjajte za nov dvodelni zračni filter.

Vstavitvev zračnih filtrov (slika L)

1. Vstavite zračna filtra (53/54) v ohišje zračnih filtrov (11).
2. Zaprite ohišje zračnih filtrov (11), tako da zaprete pokrov zračnih filtrov (52). Ta se slišno zaskoči.

Nože zamenjajte

Ko je nož top, ga je mogoče dati pobrusiti v strokovni delavnici. Če je nož poškodovan ali vidno neuravnotežen, ga je treba zamenjati.

▲ OPOZORILO! Nevarnost telesnih poškodb zaradi nožev. Pri ravnanju z noži nosite rokavice.

Navodila

- Rezervoarja za olje in za bencin morata biti izpraznjena.
- Kakor hitro ste sprostili vijak rezila (57), morate zamenjati vpenjalno ploščo (56).
- Pritezni navor (noža): 45 Nm

Potrebno orodje (ni priloženo)

- Vijačni ključ

Dovoljeni noži

- RATO 73101-G08

Kako ravnati (slika M)

1. Izvlecite vtič vžigalne svečke (51).
2. Nagnite napravo nazaj, tako da vžigalna svečka (50) sega navzgor.

- Napravo obrnite na stran.
OBVESTILO! Napravo je dovoljeno obrniti na stran samo pri izpraznjenem rezervoarju za bencin in olje!
- Nadenite si trdne rokavice in trdno primite nož (55).
- Odvijte vijak noža (57) v nasprotni smeri urnega kazalca \cup s pomočjo vijčnega ključa z vretena motorja (58).
- Novi nož (55) znova vgradite v obratnem vrstnem redu. Pazite, da je nož (55) pravilno nameščen in poravnan z vretenom motorja (58) ter se prilega. Med vijakom

noža (57) in nožem (55) mora biti nameščena vpenjalna plošča (56).

- Nož zategnite (45 Nm).

Nastavitev uplinjača

Uplinjač je bil tovarniško že nastavljen na optimalno zmogljivost. Če bi bile potrebne naknadne nastavitve, naj nastavitve izvede strokovna delavnica.

Intervali vzdrževanja

Redno izvajajte vzdrževalna dela, navedena v spodnji tabeli. Z rednim vzdrževanjem svoje naprave podaljšate življenjsko dobo svoje naprave. Poleg tega dosežete optimalno zmoglost rezanja in preprečite nesreče.

Vzdrževalna dela	Pred vsako uporabo	Po vsaki uporabi	Po 5 urah dela	Po 8 urah dela	Po 50 urah dela	Letno
Preverite in zategnite vijake, matice in sornike	✓					
Preverjanje nivoja olja, str. 37	✓			✓		
Očistite upravljalne elemente/območje okrog dušilnika zvoka		✓		✓		
Menjava motornega olja, str. 41			✓		✓	✓
Čiščenje zračnega filtra, str. 41*						✓
Vzdrževanje vžigalne svečke, str. 41				✓		✓
Očistite/preverite/nabrusite rezilo						✓
Očistite zračni hladilni sistem*						✓

*V primeru močnejšega prisotnega praha ali umazanije jih zamenjajte pogosteje

Shranjevanje

⚠ OPOZORILO! Nevarnost požara. Naprave ne shranjujte s polno lovilno pripravo za travo. Pri vročem vremenu trava začne zaradi toplote fermentirati.

Navodila

- Pred shranjevanjem napravo očistite in vzdržujte.
- Napravo vedno hranite na čistem, suhem mestu zunaj doseg otrok.

- Pustite, da se motor ohladi, preden napravo odložite v zaprtih prostorih.
- Naprave z bencinom v rezervoarju nikoli ne shranjujte v zgradbi, kjer lahko bencinski hlapi pridejo v stik z odprtim ognjem ali iskrami ali se vnamejo.
- Za shranjevanje goriva uporabljajte primerno in zanesljivo posodo.
- Naprave ne ovijajte v najlonske vreče, ker bi lahko začela nastajati vlaga in plesen.
- Optimalna temperatura shranjevanja za akumulator in napravo znaša med 0 °C in 45 °C. Med shranjevanjem preprečite izre-

den mraz ali vročino, da akumulator ne izgubi moči.

- Pred daljšim shranjevanjem (npr. čez zimo) akumulator vzemite iz naprave (upoštevajte ločena navodila za uporabo akumulatorja in polnilnika).

Zlaganje naprave

Za prostorsko varčno shranjevanje naprave upoštevajte naslednje:

Kako ravnati (slika N)

1. Odpnite ročico zaganjalnika z vrvjo (25).
2. Potegnite zaporo (38) na obeh straneh ohišja naprave (17) in odklopite nosilce (7) naprej.
3. Popustite vsakokrat ustrezne hitre vpenjalne vzvode (42), ki povezujejo zgornjo prečko (1) s spodnjimi prečkami (7).
4. Zgornji nosnik (1) odklopite nazaj. Pazite, da se bowdenovo potezalo (5/4) pri tem ne zatakne.

Shranjevanje med zimskim počitkom

Navodila

- Neupoštevanje navodil za shranjevanje lahko zaradi ostankov goriva v uplinjaču

privede do težav pri zagonu ali trajnih poškodb.

- Rezervoarja za bencin ni treba izprazniti, če bencinu dodate aditiv za gorivo.
- Rezervoar vedno praznite na prostem.

Kako ravnati

1. Zaženite motor in ga pustite teči tako dolgo, dokler mu ne zmanjka bencina in ugasne.
2. Izvedite zamenjavo olja (glejte *Menjava motornega olja*, str. 41).
3. Odstranite staro olje in ostanke bencina na okoljsko primeren način (glejte *Odstranjevanje med odpadke/varstvo okolja*, str. 44).

Konzerviranje motorja

1. Odvijte vžigalno svečko (50) (glejte *Vzdrževanje vžigalne svečke*, str. 41).
2. Skozi odprtino za vžigalno svečko v prostor motorja dolijte za eno jedilno žlico motornega olja.
3. Večkrat počasi povlecite ročico zaganjalnika z vrvjo (25) pri izvlečenem zagonskem loku (3), da se olje v notranjosti motorja porazdeli.
4. Svečko za vžig (50) znova trdno privijte.

Iskanje napak

Naslednja tabela vam pomaga pri odpravi majhnih motenj:

Težava	Morebiten vzrok	Odpravljanje napak
Naprava se ne zažene.	Premalo bencina v rezervoarju za bencin	Dolijte bencin
	Napačno zaporedje pri zaganjanju	Upoštevajte navodila za zagon motorja (glejte pod <i>Uporaba</i> , str. 38)
	Vtič vžigalne svečke (51) ni pravilno nameščen	Nataknite vžigalno svečko (glejte <i>Vzdrževanje vžigalne svečke</i> , str. 41)
	Vžigalna svečka je sajasta (50)	Vžigalno svečko očistite, nastavite ali zamenjajte (glejte <i>Vzdrževanje vžigalne svečke</i> , str. 41)
	Uplinjač, šobe so umazane, napačno nastavljena mešanica uplinjača	Napako naj odpravi strokovna delavnica
	E-zaganjalnik (23) je okvarjen.	Obrnite se na servisno službo.
Motor je okvarjen	Obrnite se na servisno službo.	

Težava	Morebiten vzrok	Odpravljanje napak
Motor se zažene, vendar naprava ne deluje s polno močjo	Umazan zračni filter (53/54)	Zračni filter (53/54) zamenjajte (glejte Čiščenje zračnega filtra, str. 41)
	Uplinjač, šobe so umazane, napačno nastavljena mešanica uplinjača	Napako naj odpravi strokovna delavnica
Motor se ustavlja	Uplinjač, šobe so umazane, napačno nastavljena mešanica uplinjača	Napako naj odpravi strokovna delavnica
	Vžigalna svečka je sajasta (50)	Vžigalno svečko očistite, nastavite ali zamenjajte (glejte Vzdrževanje vžigalne svečke, str. 41)
Motor se pregreje	Prezračevalne odprtine pokrova motorja (10) so zamašene	Očistite prezračevalne odprtine pokrova motorja (10)
	Napačna vžigalna svečka (50)	Zamenjajte vžigalno svečko (50) (glejte Vzdrževanje vžigalne svečke, str. 41)
	Premalo motornega olja v motorju	Dolijte motorno olje (glejte Dolivanje motornega olja, str. 37)
Iz motorja se kadi	Umazan zračni filter (53/54)	Zračni filter (53/54) zamenjajte (glejte Čiščenje zračnega filtra, str. 41)
	Premalo motornega olja v motorju	Dolijte motorno olje (glejte Dolivanje motornega olja, str. 37)
Rezultati dela niso zadovoljivi ali pa motor deluje s težavo.	Višina reza je prenizka	Nastavitev večje višine reza
	Rezilo (55) je topo.	Brušenje ali zamenjava nožev (55)
	Območje nožev je zamašeno.	Čiščenje naprave
Nož (55) se ne vrti.	Nož (55) blokira trava.	Odstranjevanje trave
	Noži (55) so napačno nameščeni.	Nože (55) vgradite pravilno.
Neobičajen hrup, ropotanje ali vibracije	Noži (55) so napačno nameščeni.	Nože (55) vgradite pravilno.
	Rezilo (55) je poškodovano.	Zamenjava nožev (55)

Odstranjevanje med odpadke/varstvo okolja

Odstranite akumulator iz naprave in oddajte napravo, akumulator, pribor in embalažo za predelavo na okolju prijazen način.



Električne naprave ne spadajo med gospodinske odpadke.

Simbol prečrtanega zabojnika na kolesih pomeni, da tega izdelka po koncu njegove ži-

vljenjske dobe ne smete odlagati kot nesortirane komunalne odpadke.

Direktiva 2012/19/EU o odpadni električni in elektronski opremi:

potrošniki so po zakonu dolžni reciklirati električno in elektronsko opremo na okolju prijazen način ob koncu njene življenjske dobe. Na ta način je zagotovljeno okolju prijazno in z viri varčno recikliranje.

Odvisno od prenosa Direktive v nacionalno pravo so vam na voljo naslednje možnosti:

- odsluženo napravo lahko oddate na prodajnem mestu,

- ali na uradnem zbirališču,
- ali jo pošljete nazaj proizvajalcu/osebi, ki jo je dala na trg.

To ne velja za pribor in pripomočke za odpadno opremo, če nimajo električnih sestavnih delov.

Napravo odstranite v skladu z lokalnimi predpisi. Za dodatne informacije se obrnite na proizvajalca.

- Starega olja in ostankov bencina ne izlijte v kanalizacijo ali odtok. Rabljeno olje in ostanke bencina odstranite na okoljsko primeren način – oddajte jih na mestu za odstranjevanje.
- Napravo, pribor in embalažo oddajte za obdelavo na okolju prijazen način.
- Stroji ne spadajo med gospodinjske odpadke.

- Rezervoarja za olje in bencin skrbno izpraznite in napravo oddajte podjetju, ki se ukvarja z recikliranjem.
- Prazno posodo za olje in gorivo odstranite med odpadke na okolju primeren način.
- Uporabljene dele iz umetne mase in kovinske dele je mogoče ločiti po vrstah materialov in jih tako oddati za recikliranje.
- Pri dodatnih vprašanjih se obrnite na servisno službo.

Napotki za odstranjevanje zelenja

Pokošene trave ne odvrzite v smetnjak, temveč jo uporabite za kompostiranje ali pa jo porazdelite kot mulčeno zastirko pod grmičevjem in drevesi.

Nadomestni deli in pribor

Nadomestne dele in dodatke lahko naročite na www.grizzlytools.shop. Če bi pri postopku naročanja prišlo do težav, se obrnite na nas v naši spletni trgovini. Pri dodatnih vprašanjih se obrnite na *Garancijo*, str. 47

Položaj	Ime	Št. naročila
1	Zgornja prečka	91120876
21	Lovilna priprava za travo	91120867
37	Pribor za mulčenje	91120865
50	Vžigalna svečka	91095878
55/56/57/58	Komplet rezil	91120860

Prevod izvirnika izjave EU o skladnosti

Proizvod: **Bencinska kosilnica**

Model: **PPBRM 46 B2**

Serijska številka: 000001-026200

Predmet navedene izjave je v skladu z ustreznimi zakonodajo Unije o harmonizaciji:

2006/42/EC • 2014/30/EU • 2000/14/EC & 2005/88/EC • 2011/65/EU & (EU) 2015/863
Proizvod z baterijo Smart PAPS 204 A1/Smart PAPS 208 A1/
Smart PAPS 2012 A1: 2014/53/EU (namesto 2014/30/EU)

Predmet navedene izjave je v skladu z Direktivo 2011/65/EU Evropskega parlamenta in Sveta z dne 8. junija 2011 o omejevanju uporabe nekaterih nevarnih snovi v električni in elektronski opremi.

Za zagotovitev skladnosti so bili uporabljeni naslednji usklajeni standardi ter nacionalni standardi in predpisi:

EN ISO 5395-1:2013/A1:2018 • EN ISO 5395-2:2013/A2:2017
EN ISO 14982:2009 • EN IEC 63000:2018
Proizvod z baterijo Smart PAPS 204 A1/Smart PAPS 208 A1/Smart PAPS 2012 A1:
EN 301 489-1 V2.2.3:2019 • Draft EN 301 489-17 V3.2.6:2023
EN 300 328 V2.2.2:2019 • EN 50663:2017

V skladu z Direktivo 2000/14/EC v zvezi z emisijami hrupa je potrjeno naslednje:

Raven zvočne moči (L_{WA})

- izmerjena: 94,3 dB;
- zagotovljena: 96 dB

Uporabljen postopek ocenjevanja skladnosti v skladu s Prilogo VI k Direktivi 2000/14/EC .

Priglašeni organ: TÜV SÜD Industrie Service GmbH • NB: 0036 • Westendstrasse 199 • 80686 München • Deutschland

Ta izjava o skladnosti se izda na lastno odgovornost proizvajalca:



Grizzly Tools GmbH & Co. KG
 Stockstädter Str. 20
 63762 Großostheim
 NEMČIJA
 15.12.2025

Christian Frank

Pooblaščen zastopnik za dokumentacijo

Garancija

Grizzly Tools GmbH & Co. KG

Stockstädter Str. 20, 63762 Großbostheim, NEMČIJA

Servis v Sloveniji

Tel.: 0800 81400

Kontaktni obrazec na

parkside-diy.com

(Birotehnika, Hodošček Renata s.p., Lenda-
vska ULICA 23, 9000 Murska Sobota)

Garancijski list

1. S tem garancijskim listom *Grizzly Tools GmbH & Co. KG, Stockstädter Str. 20, 63762 Großbostheim, Nemčija* jamcimo, da bo izdelek v garancijskem roku ob normalni in pravilni uporabi brezhibno deloval in se zavezuje, da bomo ob izpolnjenih spodaj navedenih pogojih odpravili morebitne pomanjkljivosti in okvare zaradi napak v materialu ali izdelavi oziroma po svoji presoji izdelek zamenjali ali vrnili kupnino.
2. Garancija je veljavna na ozemlju Republike Slovenije.
3. Garancijski rok za proizvod je 60 mesecev od datuma izročitve blaga. Datum izročitve blaga je razviden iz racuna.
4. Če izdelek ne izpolnjuje specifikacij ali nima lastnosti, navedenih v garancijskem listu ali oglaševalskem sporocilu, lahko potrošnik najprej zahteva odpravo napak. O napaki mora potrošnik obvestiti proizvajalca ali pooblaščen servis (kontaktna številka in elektronski naslov navedena zgoraj) in zahtevati odpravo napak. Kupec je dolžan ob uveljavljanju zahtevka predložiti garancijski list in racun, kot potrdilo in dokazilo o nakupu ter dnevu izročitve blaga. Svetujemo vam, da pred tem natančno preberete navodila o sestavi in uporabi izdelka.
5. Rok za odpravo napake je 30 dni od dneva, ko je proizvajalec ali pooblaščen servis prejel zahtevo za odpravo napake. Če napake v tem roku niso odpravljene, mora proizvajalec potrošniku brezplačno zamenjati blago z enakim, novim in brezhibnim blagom. Rok se lahko zaradi narave in kompleksnosti blaga, narave in resnosti neskladnosti ter napora, ki je potreben za dokončanje popravila ali zamenjave podaljša za najkrajši čas, ki je potreben za dokončanje popravila, vendar največ za 15 dni. O številu dni podaljšane roka in

razlogih za podaljšanje mora biti potrošnik obveščen pred potekom 30 dnevnega roka za odpravo napak.

6. Če v roku 30 dni oz. v primeru podaljšanja v roku 45 dni blago ni popravljeno ali blago ni zamenjano z novim, lahko potrošnik od proizvajalca zahteva vracilo celotne kupnine ali zahteva sorazmerno znižanje kupnine. Sorazmerno znižanje kupnine je sorazmerno zmanjšanju vrednosti blaga, ki ga je potrošnik prejel, v primerjavi z vrednostjo, ki bi jo imelo blago, ce bi bilo skladno.
7. Če se neskladnost pojavi v manj kot 30 dneh od dobave blaga, lahko potrošnik ob predložitvi blaga od proizvajalca takoj zahteva vracilo plačanega zneska.
8. Proizvajalec oziroma pooblaščen servis lahko potrošniku za cas popravila blaga, za katero je bila izdana obvezna garancija, zagotovi brezplačno uporabo podobnega blaga. Če proizvajalec potrošniku ne zagotovi nadomestnega blaga v zacasno uporabo, ima potrošnik pravico uveljavljati škodo, ki jo je utrpel, ker blaga ni mogel uporabljati od trenutka, ko je zahteval popravilo ali zamenjavo, do njune izvršitve.
9. Stroške za material, nadomestne dele, delo, prenos in prevoz izdelkov, ki nastanejo pri odpravljanju okvar oziroma nadomestitvi blaga z novim, krije proizvajalec.
10. V primeru zamenjave blaga ali zamenjave bistvenega dela blaga z novim se potrošniku izda nov garancijski list.
11. V primeru, da proizvod popravlja nepooblaščen servis ali nepooblaščen oseba, kupec ne more uveljavljati zahtevkov iz te garancije.
12. Vzroki za okvaro oziroma nedelovanje izdelka morajo biti lastnosti stvari same in ne vzroki, ki so zunaj proizvajalceve oziroma prodajalceve sfere. Kupec ne more uveljavljati zahtevkov iz te garancije, ce se ni držal priloženih navodil za sestavo in uporabo izdelka ali ce je izdelek kakorkoli spremenjen ali nepravilno vzdrževan.
13. Proizvajalec zagotavlja proti placilu popravilo, vzdrževanje blaga, nadomestne



dele in priklopne aparate vsaj tri leta po poteku garancijskega roka,

14. Obrabni deli oz. potrošni material so izvzeti iz garancije.
15. Vsi potrebni podatki za uveljavljanje garancije se nahajajo na dveh locenih dokumentih (garancijski list, racun).

Prodajalec:

Lidl Slovenija d.o.o. k.d., Pod lipami 1, SI-1218 Komenda

16. Ta garancija proizvajalca ne izključuje zakonske pravice potrošnika, da zoper prodajalca v primeru neskladnosti blaga brezplačno uveljavlja jamcevalne zahteve. Ta garancija prav tako ne izključuje pravic potrošnika, ki izhajajo iz obveznega jamstva za skladnost blaga.

Obsah

Úvod.....	49
Použití dle určení.....	49
Rozsah dodávky/příslušenství.....	50
Přehled.....	50
Popis funkce.....	51
Technické údaje.....	51
Bezpečnostní pokyny.....	52
Význam bezpečnostních pokynů.....	52
Piktogramy a symboly.....	52
Bezpečnostní pokyny pro sekačky na trávu.....	53
Zbytková nebezpečí.....	56
Příprava.....	56
Bezpečnostní zařízení.....	56
Ovládací části.....	56
Montáž držadla.....	56
Montáž rukojeti startéru.....	57
Montáž držáků.....	57
Montáž rukojeti.....	57
Montáž zachytávacího zařízení na trávu.....	57
Demontáž zachytávacího zařízení na trávu.....	58
Vyprázdnění zachytávacího zařízení na trávu.....	58
Mulčovací sada.....	58
Nastavení výšky sečení.....	58
Montáž bočního vyhazovacího kanálu.....	58
Demontáž bočního vyhazovacího kanálu.....	59
Doplnění benzínu.....	59
Doplnění motorového oleje.....	59
Kontrola stavu oleje.....	59
Kontrola stavu nabití akumulátoru.....	60
Nabití akumulátoru.....	60
Provoz.....	60
Před provozem.....	60
Pokyny k práci.....	60
Vložení a vyjmutí akumulátoru.....	61
Zapnutí a vypnutí.....	61
Přeprava.....	61
Čištění, údržba a skladování.....	62
Čištění.....	62
Údržba.....	62
Skladování.....	64
Hledání chyb.....	66
Likvidace/ochrana životního prostředí.....	67

Upozornění k likvidaci zeleného odpadu.....67

Servis.....	67
Záruka.....	67
Opravná služba.....	68
Service-Center.....	69
Dovozce.....	69

Náhradní díly a příslušenství..... 69

Překlad původního EU prohlášení o shodě.....70

Rozložený pohled.....235

Úvod

Blahopřejeme vám k zakoupení vaší nové benzínové sekačky na trávu (následně uvedena jako výrobek nebo přístroj).

Vybrali jste si vysoce kvalitní přístroj. Tento přístroj byl odzkoušen během výroby na kvalitu a podroben výstupní kontrole. Funkčnost Vašeho přístroje je tím zajištěna.



Návod k obsluze je součástí tohoto přístroje. Obsahuje důležité pokyny pro bezpečnost, použití a likvidaci. Přečtěte si pečlivě návod k obsluze. Seznamte se s ovládacími prvky a správným používáním přístroje. Používejte přístroj pouze tak, jak je popsáno a pro určené oblasti použití. Návod k obsluze dobře uschovejte a v případě předání přístroje třetím osobám předějte veškerou dokumentaci.

Použití dle určení

Přístroj je určen výhradně pro následující použití:

- Sečení trávníků a travnatých ploch v domácím prostředí.

Přístroj je zakázáno používat za deště nebo vlhkém prostředí.

Přístroj je určen pro použití dospělými. Mládež ve věku nad 16 let smí přístroj používat pouze pod dohledem.

Jakékoliv jiné použití, které není v tomto návodu k obsluze výslovně povoleno, může vést k poškození přístroje a pro uživatele představovat vážné nebezpečí. Obsluha nebo uživatel zařízení nese zodpovědnost za nehody či škody na jiných osobách nebo jejich majetku. Přístroj je určen pro použití domácím kutily. Není určen pro trvalé komerční využívání. V případě komerčního použití záruka zaniká. Výrobce neručí za škody způsobené

bené nesprávným použitím nebo nesprávnou obsluhou.

Přístroj je součástí série **X 20 V TEAM**

a lze jej provozovat s akumulátory série **X 20 V TEAM**. Akumulátory série

X 20 V TEAM se smí nabíjet pouze nabíječkami série **X 20 V TEAM**.

Rozsah dodávky/příslušenství

Vybalte přístroj a zkontrolujte rozsah dodávky.

Obalový materiál zlikvidujte správně dle předpisů.

- Benzinová sekačka na trávu
 - Horní držadlo
 - 2x spodní držadlo
 - 2x rychloupínací páka
 - 2x šroub (Horní držadlo)
 - 3x držák kabelu
 - klíč na zapalovací svíčky
 - Klíč s vnitřním šestihranem
 - Boční vyhazovací kanál
 - mulčovací sada
 - zachytávací zařízení na trávu
 - rukojeť
 - 2x šroub (rukojeť)
- Držák (Chytrý telefon)
- Držák (klíč na zapalovací svíčky)
- Překlad původního návodu k používání
- akumulátor a nabíječka s návodem k obsluze

Přehled

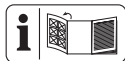

Obrázky přístroje naleznete na přední a zadní výklopné stránce.

- 1 Horní držadlo
- 2 Třmen pohonu
- 3 startovací držadlo
- 4 bovden (Start)
- 5 bovden (Pohon)
- 6 Držák (Chytrý telefon)
- 7 spodní držadlo
- 8 držák kabelu
- 9 kabel přístroje
- 10 kryt motoru s větracími otvory (ochrana prstů)
- 11 Skříň vzduchového filtru
- 12 kolo
- 13 rukojeť

- 14 ochrana výfuku
- 15 Klapka postranního výhozu
- 16 Připojovací spojka vody
- 17 kryt přístroje
- 18 Měrka oleje
- 19 páka pro nastavení výšky sečení
- 20 ochrana proti nárazu
- 21 zachytávací zařízení na trávu
- 22 rukojeť
- 23 ukazatel stavu naplnění
- 24 vedení startovacího lanka
- 25 rukojeť startéru se startovacím lankem
- 26 Držák (klíč na zapalovací svíčky)
- 27 Elektrický startér
- 28 držák akumulátoru
- 29 Klíč s vnitřním šestihranem
- 30 klíč na zapalovací svíčky
- 31 akumulátor
- 32 tlačítko (ukazatel stavu nabití)
- 33 ukazatel stavu nabití
- 34 odblokování akumulátoru
- 35 nabíječka
- 36 Boční vyhazovací kanál
- 37 mulčovací sada

(Obr. A)

- 38 Aretace
- 39 Aretační kolík

(Obr. B)

- 40 držák kabelu
- 41 šroub (Horní držadlo)
- 42 rychloupínací páka

(Obr. C)

- 43 přidavné držadlo
- 44 šroub (zachytávací zařízení na trávu)

(Obr. E)

- 45 Blokování (mulčovací sada)

(Obr. G)

- 46 Blokování (Klapka postranního výhozu)

(Obr. H)

- 47 Benzinová nádrž
- 48 plnicí hrdlo
- 49 víko nádrže

(Obr. K)

- 50 zapalovací svíčka
51 konektor zapalovací svíčky

(Obr. L)

- 52 Kryt vzduchového filtru
53 vzduchový filtr jemné
54 vzduchový filtr hrubé

(Obr. M)

- 55 nůž
56 pružná podložka
57 šroub nože
58 motorové vřeteno

Popis funkce

Přístroj je vybaven plastovým krytem s benzinovým motorem a zachytávacím zařízením na trávu. Řezný nástroj se otáčí rovnoběžně s 7stupňovou řeznou rovinou.

Funkce ovládacích prvků naleznete v následujících popisích.

Technické údaje**Benzinová sekačka na trávu**

..... **PPBRM 46 B2**

Zdvihový objem motoru 144,3 cm³ (cc)

Výkon 2,5 kW / 3,4 PS

Max. Motordrehzahl n_{\max} 3600 min⁻¹

Přístroji otáčky n_0 2800 min⁻¹

Objem Benzinová nádrž 0,8 l (800 ml)

Objem Nádrž na motorový olej .. 0,5 l (500 ml)

Šířka sečení Ø 46,0 cm

Výška sečení 25 - 75 mm

Rychlost 3,6 km/h (1 m/s)

Objem zachytávacího zařízení na trávu 60 l

Hmotnost (vč. zachytávacího zařízení na trávu, prázdná nádrž) 29,0 kg

Hladina akustického tlaku (L_{pA})
..... 82,6 dB; $K_{pA}=3$ dB

Hladina akustického výkonu (L_{WA})

- zaručená 96 dB

- změřená 94,3 dB; $K_{WA}=1,88$ dB

Vibrace (a_h) na horním držadle

..... 4,6 m/s²; $K=2,3$ m/s²

Hodnota emisí oxidu uhličitého (CO₂) stanovená postupem schválení typu v EU pro tento přístroj: 984,17 g/kWh

⚠ UPOZORNĚNÍ! Poškození sluchu! Noste ochranu sluchu.

akumulátor Li-Ion

Teplota ≤50 °C

- Nabíjení 4–40 °C

- Provoz 4–50 °C

- Skladování 15–25 °C

Chytrá baterie PARKSIDE Performance
Smart PAPS 204 A1/Smart PAPS 208 A1/
Smart PAPS 2012 A1

- kmitočtové pásmo 2400-2483,5 MHz

- vysílací výkon ≤20 dBm

Hladina hluku a vibrační byla stanovena dle norem a předpisů uvedených v prohlášení o shodě.

Uvedená hodnota vibrací a uvedená hodnota emisí hluku byly změřeny pomocí standardizované zkušební metody a lze je použít k porovnání určitého přístroje s jiným nástrojem. Uvedená hodnota vibrací a uvedená hodnota emisí hluku mohou být použity také k předběžnému odhadu zatížení.

⚠ VAROVÁNÍ! Emise vibrací a emise hluku se mohou během skutečného používání elektrického nástroje lišit od udané hodnoty v závislosti na způsobu, jakým je přístroj používán, a zejména pak podle typu zpracovávaného obrobku. Je nezbytné stanovit bezpečnostní opatření na ochranu obsluhující osoby na základě odhadu vibračního zatížení během skutečných podmínek používání (s přihlédnutím ke všem částem provozního cyklu, jako jsou například doby, kdy je přístroj vypnutý, a takové, ve kterých je zapnutý, je ale bez zatížení).

Hluk a vibrace omezte na minimum!

- Používejte pouze bezvadné přístroje.
- Přístroj pravidelně udržujte a čistěte.
- Způsob práce přizpůsobte přístroji.
- Přístroj nepřetěžujte.
- Nechte přístroj příp. zkontrolovat.
- Vypněte přístroj, pokud se nepoužívá.
- Noste rukavice.

⚠ VAROVÁNÍ! Při dlouhodobé práci mohou vibrace v rukou obsluhy vést k poruchám krevního oběhu (syndrom bílých prstů). Syndrom bílých prstů je vaskulární onemocnění, při kterém dochází ke křečím malých krevních cév na ruku a nohou. Postižená místa již nejsou dostatečně prokrvena a v důsledku toho vypadají extrémně bledá. Časté používání vibrujících výrobků může způsobit poškození nervů u osob, které mají narušený

krevní oběh (např. kuřáci, diabetici). Pokud zaznamenáte neobvyklé poruchy, okamžitě přestaňte pracovat a kontaktujte lékaře.

Ke snížení ohrožení dodržujte následující pokyny:

- Při chladném počasí udržujte své tělo a především ruce v teple.
- Dělejte pravidelné přestávky a pohybujte rukama, abyste podpořili prokrvení.
- Pravidelnou údržbou a pevnými díly na přístroji zajistěte, aby přístroj vibroval co nejméně.
- Dodržujte příp. doby klidu a omezte dobu trvání práce na minimum.

X 20 V TEAM

Přístroj je součástí série **X 20 V TEAM** a lze jej provozovat s akumulátory série **X 20 V TEAM**. Akumulátory série **X 20 V TEAM** se smí nabíjet pouze nabíječkami série **X 20 V TEAM**.

Doporučujeme Vám, provozovat tento přístroj pouze s následujícími akumulátory: PAP 20 A1, PAP 20 A2, PAP 20 A3, PAP 20 B1, PAP 20 B3, Smart PAPS 204 A1, Smart PAPS 208 A1, Smart PAPS 2012 A1, Doporučujeme Vám, nabíjet tyto akumulátory pomocí následujících nabíječek: PLG 20 A1, PLG 20 A2, PLG 20 A3, PLG 20 A4, PLG 20 C1, PLG 20 C3, PDSL G 20 A1, Smart PLGS 2012 A1

Technické údaje akumulátoru a nabíječky:
Viz samostatný návod.

Bezpečnostní pokyny

V této části jsou popsána základní bezpečnostní opatření při používání přístroje.

VAROVÁNÍ! Zranění osob a hmotné škody v důsledku neodborné manipulace s akumulátorem. Dodržujte bezpečnostní pokyny a pokyny k nabíjení a správnému použití, uvedené v návodu k obsluze Vašeho akumulátoru a Vaši nabíječky série **X 20 V TEAM**. Podrobný popis nabíjení a další informace naleznete v tomto samostatném návodu k obsluze.

Význam bezpečnostních pokynů

NEBEZPEČÍ! Pokud tento bezpečnostní pokyn nedodržíte, dojde k nehodě. Důsledkem je vážné zranění nebo smrt.

VAROVÁNÍ! Pokud tento bezpečnostní pokyn nedodržíte, dojde případně k nehodě.

Mohlo by to mít za následek vážné zranění nebo smrt.

UPOZORNĚNÍ! Pokud tento bezpečnostní pokyn nedodržíte, dojde k nehodě. V důsledku může dojít k drobnému nebo středně těžkému ublížení na zdraví.

OZNÁMENÍ! Pokud tento bezpečnostní pokyn nedodržíte, dojde k nehodě. V důsledku může dojít k věcnému poškození.

Piktogramy a symboly

Piktogram na přístroji



Pozor! Přečtěte si návod k obsluze



Garantovaná hladina akustického výkonu L_{WA} v dB(A)



Nebezpečí zranění v důsledku odmrštěných dílů!



Kolem stojící osoby se musí zdržovat v bezpečné vzdálenosti od přístroje



Ostré řezací zařízení! Mějte ruce a nohy v bezpečné vzdálenosti.



Před prováděním údržby vypněte motor a vytáhněte konektor zapalovací svíčky.



Pozor – horké povrchy! Nebezpečí popálení



Kolem stojící osoby se musí zdržovat v bezpečné vzdálenosti od přístroje



Pozor – toxické výpary!



Neprovozujte přístroj v uzavřených prostorách.



Pozor – benzín je hořlavý!



Nedoplňujte palivo při běžícím motoru.



Přístroj je zakázáno používat za deště nebo vlhkém prostředí.



Pozor! Doběh řezacího zařízení



Ponecháte-li přístroj bez dozoru, vypněte motor.



Okolostojící osoby a děti udržujte v dostatečné vzdálenosti od přístroje.



Žádný otevřený plamen; zákaz ohně, otevřených zdrojů zapalování a kouření.



Nebezpečí! Ruce a nohy udržujte v bezpečné vzdálenosti.



Záběr žací struny



ROZ 95

ROZ 98

palivo, které se smí použít

Piktogram na horním držadle



Zapnutí přístroje (ON):
Startovací držadlo přitáhněte k sobě



Vypnutí přístroje (OFF):
Uvolněte startovací držadlo



Pohon kol zap:
Třmen pohonu přitáhnout k sobě



Pohon kol vyp:
Třmen pohonu uvolnit

Piktogram na víku nádrže



max. 10% ethanol

Ukazatel stavu naplnění na zachytávacím zařízení



Ukazatel stavu naplnění otevřen: Zachytávací zařízení na trávu je prázdné



Ukazatel stavu naplnění zavřen: Zachytávací zařízení na trávu je plné

Piktogram na závěsce



Zapnutí přístroje (ON):
Startovací držadlo přitáhněte k sobě

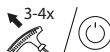

Tahejte za startovací lanko nebo aktivujte elektrický startér

Piktogramy v návodu k obsluze



Vysoce vznětlivé



Jedovatý



Nebezpečný pro životní prostředí



Používejte ochranné rukavice

Bezpečnostní pokyny pro sekačky na trávu

▲ VAROVÁNÍ! Nebezpečí zranění. Při nedodržení bezpečnostních upozornění a pokynů může dojít k požáru a/nebo těžkým zraněním. Přečtěte si bezpečnostní upozornění a pokyny.

Upozornění

1. Přečtěte si pečlivě návod k obsluze. Seznamte se s možnostmi nastavení a správným používáním přístroje.
2. V případě nejistot při používání přístroje a o nedovoleném ovládnutí se nechte zaskolit.
3. Buďte pozorní, dbejte na vykonávanou práci a řiďte se zdravým rozumem. Přístroj nepoužívejte, pokud jste unavení, nemocní nebo pod vlivem drog, alkoholu nebo léků. Okamžik nepozornosti při používání přístroje může vést k vážným zraněním.
4. Tento přístroj není určen k použití osobami s omezenými fyzickými, smyslovými nebo mentálními schopnostmi; stejně tak by neměly tento přístroj používat osoby,

kteří nemají zkušenosti s manipulací s tímto přístrojem nebo nemají dostatečné znalosti o tomto přístroji, ledaže pracují pod dohledem osoby odpovědné za jejich bezpečnost nebo byly poučeny o používání přístroje.

5. Děti musí být pod dohledem, aby se zajistilo, že si s přístrojem nebudou hrát.
6. Nikdy nedovolte, aby přístroj používaly děti nebo jiné osoby, které se neobeznámily s návodem k obsluze. Místní ustanovení mohou stanovit minimální věk uživatelů.
7. Nikdy nesečte trávu, když se v blízkosti nachází osoby, zejména děti, nebo zvířata. Při rozptýlení můžete ztratit kontrolu nad přístrojem.
8. Myslete na to, že uživatel je odpovědný za nehody a úrazy s účastí dalších lidí a jejich majetku.
9. Dodržujte ochranu proti hluku a místní předpisy.

Příprava

1. Při sečení je nutné vždy nosit neklouzaovou obuv a dlouhé kalhoty. Nesečte naboso nebo v lehkých sandálech. Volný oděv, šperky nebo dlouhé vlasy mohou být zachyceny pohyblivými díly. Nošením vhodného oděvu se snižuje riziko zranění.
2. Zkontrolujte oblast, na které se přístroj použije, a odstraňte všechny předměty (např. kameny, tyče, dráty, hračky), které by mohly být zachyceny, a odhodte je.
3. Výstraha. Benzín je vysoce vznětlivý. Požár nebo výbuchy mohou způsobit vážné popáleniny:
 - benzín skladujte pouze ve vhodných nádobách;
 - tankujte palivo pouze venku a při plnění paliva nekuřte;
 - Před nastartováním motoru doplňte benzín. Během chodu motoru, nebo pokud je přístroj horký, nesmí se otevírat víko palivové nádrže ani doplňovat benzín;
 - pokud benzín přetekl, nepokoušejte se nastartovat motor. Místo toho se přístroj musí odstranit z benzínem kontaminovaného prostoru. Je třeba se vyhnout jakémukoli pokusu zapálení, dočká se nevypaří benzinové výpary;

- z bezpečnostních důvodů je nutné v případě poškození vyměnit víko benzinové nádrže a jiných nádrží.
4. Vyměňte vadné tlumiče.
 5. Před použitím je nutné vizuálně zkontrolovat, zda řezné nástroje, upevňovací čepy a celé řezací zařízení nejsou opotřebené nebo poškozeny. K zabránění nerovnováhy lze opotřebené nebo poškozené nástroje a čepy vyměňovat pouze v sadách.
 6. Buďte opatrní u přístrojů s více řeznými nástroji, protože pohyb jednoho nože může způsobit otáčení zbývajících nožů.
 7. Používejte pouze náhradní díly a díly příslušenství, které dodává a doporučuje výrobce. Použití cizích dílů může vést ke zraněním a okamžité ztrátě záruky.

Provoz

1. Nenechávejte běžet spalovací motor v uzavřených prostorech, v nichž může dojít k nahromadění nebezpečného oxidu uhelnatého.
2. Sečte jen za denního světla nebo při dostatečném umělém osvětlení. V neosvětleném pracovním prostoru může dojít k nehodám.
3. Při nebezpečí úderu blesku s přístrojem nepracujte. Nebezpečí úrazu elektrickým proudem.
4. Pozor! Výfukové plyny ze sekačky na trávu obsahují toxické látky.
5. Zamezte provozování stroje při špatných povětrnostních podmínkách, obzvláště při riziku blesků.
6. Pokud je to možné, nepoužívejte přístroj na vlhkou trávu.
7. Dbejte vždy na bezpečnou stabilitu, zejména na svazích, blízkých skládkách, příkopech nebo nábrežích. To vám umožní přístroj lépe kontrolovat v neočekávaných situacích.
 - Na svazích pracujte vždy příčně po úbočí, nikdy ne nahoru nebo dolů.
 - Buďte zvláště opatrní při změně směru jízdy na svahu.
 - Nesečte na příliš strmých svazích (max. 10–15°).
8. Vedte přístroj pouze rychlostí chůze.
9. Buďte zvláště opatrní, když přístroj obračíte nebo jej táhnete směrem k sobě.
10. Zastavte řezný nástroj, když je třeba přístroj naklonit, pro přenesení přes neza-

- travněné oblasti a pohybu přístroje ze sečené plochy nebo k ní.
11. Nikdy nepoužívejte přístroj s poškozenými ochrannými zařízeními nebo ochrannými mřížkami ani bez připevněných ochranných zařízení, např. odrazových plechů a/nebo sběrných zařízení na trávu. Tím je zajištěno, že přístroj bude i nadále bezpečný.
 12. Neměňte nastavení regulátoru motoru ani jim přespříliš neotáčejte. Přístroj by se mohl poškodit.
 13. Před spuštěním motoru odpojte všechny nože a pohony. Spusťte přístroj opatrně podle pokynů výrobce. Dbejte na dostatečnou vzdálenost mezi nohama a řezným nástrojem. Hrozí nebezpečí zranění.
 14. Při spuštění nebo nastartování motoru nesmí být přístroj naklopen, ledaže musí být při tomto postupu zdvižen. V takovém případě nakloňte přístroj jen tak, jak je to naprosto nezbytné, a nadzvedněte ho jen na straně odvrácené od uživatele.
 15. Motor nespouštějte, stojíte-li před vyhazovacím otvorem.
 16. Zapněte motor podle pokynů a teprve tehdy, když máte chodidla v bezpečné vzdálenosti od řezných nástrojů.
 17. Nikdy nedávejte ruce ani nohy na rotující části ani pod ně. Vždy se zdržujte v bezpečné vzdálenosti od vyhazovacího otvoru. Okamžik nepozornosti při používání přístroje může vést k vážným zraněním.
 18. Nikdy nezvedejte ani nepřenášejte přístroj s běžícím motorem.
 19. Vypněte motor, vytáhněte konektor zapalovací svíčky. Ujistěte se, že jsou všechny pohyblivé části zcela zastaveny, a vyjměte klíček ze zapalování, je-li přítomen:
 - před uvolněním zablokování nebo odstraněním ucpání ve vyhazovacím otvoru;
 - před kontrolou, čištěním nebo prací na přístroji;
 - pokud bylo zasaženo cizí těleso. Zkontrolujte vizuálně škody na přístroji a proveďte nezbytné opravy ještě před opětovným použitím přístroje;
 - pokud přístroj začne neobvykle silně vibrovat, je nutná jeho okamžitá kontrola.
 - při opuštění přístroje;
 - před dotankováním.

20. Přístroj nenechávejte nikdy bez dozoru na pracovišti.
21. Nepracujte s poškozeným či neúplným přístrojem ani s přístrojem, který byl upraven bez souhlasu výrobce. Použití tohoto přístroje pro jiné než určené použití může vést k nebezpečným situacím.
22. Po zastavení motoru se musí uzavřít škrticí klapka. Pokud má motor uzavírací kohout benzínu, tak se tento po sečení musí uzavřít.

Čištění, údržba a skladování

1. Dbejte na to, aby všechny matice a šrouby byly pevně utažené a přístroj byl v bezpečném provozním stavu. Mnoho nehod je způsobeno v důsledku nedostatečně uprůzvaného přístroje.
2. Přístroj nikdy neskladujte s benzinem v nádrži uvnitř budovy, ve které by benzinové výpary mohly přijít do styku s otevřeným plamenem nebo jiskrami.
3. Před uskladněním přístroje v uzavřených prostorech nechte motor vychladnout. Hrozí nebezpečí požáru.
4. K zabránění nebezpečí požáru udržujte motor, výfuk, tlumič hluku, skříň akumulátoru a oblast kolem benzinové nádrže mimo dosah trávy, listí nebo uniklého tukového maziva (motorový olej).
5. Pravidelně kontrolujte, zda není sběrné zařízení na trávu opotřebeno nebo zda neztratilo svou funkci.
6. Vyměňte opotřebené nebo poškozené díly. Vyměňte vadné tlumiče.
7. Pokud je třeba vyprázdnit benzinovou nádrž, mělo by se toto provádět venku.
8. S přístrojem zacházejte pečlivě. Pro lepší a bezpečnější práci udržujte nástroje ostře a čisté. Postupujte podle předpisů pro údržbu.
9. Nepokoušejte se přístroj opravit sami, ledaže máte k tomuto účelu potřebnou kvalifikaci. Veškeré práce neuvedené v tomto návodu k obsluze smí provádět námi autorizovaný servis pro služby zákazníkům.
10. Přístroj skladujte na suchém místě a mimo dosah dětí. Přístroje jsou nebezpečné, pokud je používají nezkušené osoby.
11. S bezpečnostními systémy nebo zařízeními sekačky na trávu se nesmí manipulovat ani se nesmí deaktivovat. Uživatel by neměl měnit ani upravit jakákoli zape-

četná nastavení regulace otáček motoru.

Další bezpečnostní informace

- **Používejte pouze příslušenství doporučené společností PARKSIDE.** Kvůli nevhodnému příslušenství může dojít k úraze elektrickým proudem nebo požáru.
- Sekejte pouze za dobré viditelnosti. Je nutné udržovat třetí osoby v dostatečné vzdálenosti.
- Před každým použitím přístroj pravidelně kontrolujte a ujistěte se, že všechny aretace startu a tlačítka správně fungují.
- Při seřizování výrobku buďte opatrní a vyvarujte se skřípnutí prstů mezi pohybující se nůž a pevnou část přístroje.
- **⚠ UPOZORNĚNÍ!** Sekačka nesmí být provozována bez nasazeného kompletního sběrného zařízení na trávu nebo samouzavíracího ochranného krytu výhazového otvoru.
- Je nutné udržovat sekačku na trávu v dobrém provozním stavu.

Zbytková nebezpečí

I když tento přístroj používáte správně, existují vždy zbytková rizika. V souvislosti s konstrukčním návrhem a provedením tohoto přístroje mohou vzniknout níže uvedená nebezpečí:

- zranění očí, nebude-li nošena žádná vhodná ochrana očí.
- poškození sluchu, pokud není použita žádná vhodná ochrana sluchu.
- ohrožení zdraví vyplývající z vibrací rukou a paží, pokud se přístroj používá delší dobu nebo není řádně veden a udržován.
- pořezání
- zranění v důsledku pohyblivých dílů nebo horkých povrchů.

⚠ VAROVÁNÍ! Nebezpečí z elektromagnetických polí, která jsou generována během provozu přístroje. Pole může za určitých okolností ovlivňovat aktivní nebo pasivní lékařské implantáty. K omezení nebezpečí vážných nebo smrtelných zranění, doporučujeme osobám s lékařskými implantáty konzultovat svého lékaře a výrobce lékařského implantátu, než budou zařízení obsluhovat.

Příprava

⚠ VAROVÁNÍ! Nebezpečí zranění v důsledku neúmyslného spuštění přístroje. Práce na přístroji provádějte pouze při vypnutém noži a v klidovém stavu. Motor zapněte až tehdy, když je přístroj zcela připraven k použití. Provádějte pouze takové práce, při nichž si sami důvěřujete. V případě nejistoty se obraťte na odborníka nebo přímo na náš servis.

Bezpečnostní zařízení

K ochraně uživatele a přístroje jsou k dispozici následující bezpečnostní zařízení:

startovací držadlo (3)

Po uvolnění startovacího držadla se přístroj zastaví.

ochrana výfuku (14)

Zabraňuje kontaktu rukou nebo hořlavých materiálů s horkým výfukem.

ochrana proti nárazu (20)

Chrání obsluhu před odletujícími částmi a před neúmyslným kontaktem s nožem při sečení bez sběrného zařízení na trávu (21).

Ovládací části

Před prvním uvedením přístroje do provozu se seznamte s ovládacími částmi.

Zařízení pro zastavení nožů

Upozornění

- Pravidelně kontrolujte zařízení pro zastavení nožů.
- Nůž se musí zastavit do 7 sekund.

Postup

1. Pusťte startovací držadlo (3). Motor se vypne a nůž se zabrzdí.

ukazatel stavu naplnění

Nad sběrným zařízením na trávu (21) je namontován ukazatel stavu naplnění (23).



Ukazatel stavu naplnění otevřen: Zachytávací zařízení na trávu je prázdné



Ukazatel stavu naplnění zavřen: Zachytávací zařízení na trávu je plné

Montáž držadla

Upozornění

- Při montáži držadla dávejte pozor, abyste nepřiskřípli bovden (4/5).

Montáž spodního držadla

(Obr. A)

Postup

1. Sklopte spodní držadla (7) krytu přístroje (17) dozadu, aby se dostala do své pracovní polohy.
2. Tahějte aretaci (38) od spodního držadla (7). Aretační kolík (39) se zasune zpět.
3. Nastavte požadovanou výšku, resp. sklon držadla (7) výběrem jednoho z otvorů na krytu přístroje (17). K dispozici jsou tři různé polohy.
4. Uvolněte aretaci (38), jakmile je spodní držadlo v požadované poloze. Aretační kolík (39) zaskočí do otvoru.
5. Zopakujte postup na druhé straně. Dbejte na to, aby byla obě držadla ve stejné poloze.
6. Zkontrolujte pevné usazení obou držadel (7).

Montáž horního držadla

(Obr. B)

1. Nasadte horní držadlo (1) na spodní držadlo (7).
2. Šrouby (41) na obou stranách protáhněte otvory v tyčích držadel, aby vyčnívaly směrem ven.
3. Nasadte rychloupínací páky (42) na šrouby (41).
4. Rychloupínací páku (42) ⊂ lehce našroubujte na šrouby (41).
5. Zaaretujte rychloupínací páky (42) jejich stlačením ve směru horního držadla (1). Tyto musí přiléhat k hornímu držadlu (1) tak, aby bylo možné provést upnutí střední silou. V opačném případě je nutné otočit rychloupínací páku (42) pro upnutí ⊂ nebo ⊃ pro uvolnění.
6. Zkontrolujte, zda kabel přístroje (9) sedí v držácích kabelů (40) na horním (1) a spodním držadle (7).
7. Použijte navíc přiložené držáky kabelů (8) k upevnění kabelu přístroje (9) na horním (1) a spodním držadle (7).

Montáž rukojeti startéru

Postup

1. Pomalu táhněte rukojeť startéru se startovacím lankem (25) směrem k hornímu držadlu (1).
2. Zahákněte rukojeť startéru se startovacím lankem (25) do vedení startovacího lanka (24).

Montáž držáků

Součástí dodávky sekačky na trávu je držák na chytrý telefon (6) a držák na nástroj (26) pro klíč na zapalovací svíčku (30).

Postup

1. Vyrovnějte držák (6/26) tak, aby vodicí lišta držáku souhlasila s odpovídající vodicí lištou na horním držadle (1).
2. Vložte držák (6/26) do lišt a posuňte držák (6/26) dolů, až citelně zaskočí.
3. Zkontrolujte pevné usazení držáku (6/26) lehkým zatáhnutím.

Montáž rukojeti

Upozornění

Před zavěšením sběrného zařízení na trávu namontujte rukojeť.

Potřebné nástroje (nejsou dodány)

- Klíč s vnitřním šestihranem (29)

Postup (Obr. C)

1. Vyšroubujte šrouby (44) vložené do rukojeti (22).
2. Nasuňte rukojeť (22) na sběrné zařízení na trávu (21).
3. Otočte sběrné zařízení na trávu (21) tak, aby rukojeť (22) ležela na zemi.
4. Prostrčte šrouby (44) otvory v zachytávacím zařízení na trávu (21) v rukojeti (22) a utáhněte je klíčem s vnitřním šestihranem (29). Pro lepší přístup zvedněte síť sběrného zařízení na trávu (21).

Montáž zachytávacího zařízení na trávu

⚠ VAROVÁNÍ! Nebezpečí zranění. S přístrojem se nesmí pracovat bez ochrany proti nárazu nebo bez zachytávacího zařízení na trávu.

Postup (Obr. D)

1. Zdvihněte ochranu proti nárazu (20).
2. Držte sběrné zařízení na trávu (21) za rukojeť (22).
3. Zavěste sběrné zařízení na trávu (21) do zavěšení na krytu přístroje (17).
4. Zaklapněte ochranu proti nárazu (20) na sběrné zařízení na trávu (21). Ochrana přidržuje sběrné zařízení na trávu (21) ve správné poloze.

Demontáž zachytávacího zařízení na trávu

(Obr. D)

1. Zdvihněte ochranu proti nárazu (20).
2. Držte zachytávací zařízení na trávu (21) za rukojeť (22).
3. Vyvěste zachytávací zařízení na trávu (21).
4. Ochranu proti nárazu (20) nechte sklouznout zpět na kryt přístroje (17).

Vyprázdnění zachytávacího zařízení na trávu

(Obr. D)

1. Viz *Demontáž zachytávacího zařízení na trávu*, str. 58.
2. Uchopte sběrné zařízení na trávu (21) za rukojeť (22) a předávné držadlo (43) a bude se lépe držet.
3. Vysypte posečenou trávu do k tomu vhodných nádob.
4. Viz *Montáž zachytávacího zařízení na trávu*, str. 57.

Mulčovací sada

Rozdíl mezi sekáním trávníku a mulčování trávníku

Při použití mulčovací sady (37) se posečená tráva nezachytává v zachytávacím zařízení na trávu, ale rozdrťí se a rozprostře na trávníku. Živiny obsažené v posečené trávě jsou tak půdními organismy rozloženy a tvoří koloběh živin. Mulčovaný trávník se proto musí hnojit podstatně méně často. V zásadě platí, že trávník se musí sekat relativně často, aby na něm zůstalo jen malé množství mulče. Nejlepší je proto trávník mulčovat alespoň jednou týdně a sekačku nastavit tak, aby bylo mulčováno pouze asi 40 % celkové výšky trávníku. Pokud mulč zůstane viditelně ležet na trávníku (například při prvním sečení trávníku nebo při silném růstu), mělo by se pracovat se zachytávacím zařízením na trávu (21).

Nasazení mulčovací sady

Postup (Obr. E)

1. Je-li vloženo sběrné zařízení na trávu (21), odstraňte je.
2. Zdvihněte ochranu proti nárazu (20).
3. Nasuňte mulčovací sadu (37). Zablokování (45) na mulčovací sadě (37) zaskočí.
4. Zaklapněte ochranu proti nárazu (20) opět na mulčovací sadu (37).

Sejmutí mulčovací sady

(Obr. E)

1. Zdvihněte ochranu proti nárazu (20).
2. Stiskněte blokování (45) na mulčovací sadě (37).
3. Sejměte mulčovací sadu (37).
4. Zaklapněte ochranu proti nárazu (20) na kryt přístroje (17).

Nastavení výšky sečení

Péče o trávník

Při pravidelném sečení trávy je rostlina povzbuzována k zesílenému růstu listů. Navíc je potlačován růst plevelů. Proto se trávník po každém sečení zahušťuje a vyrůstá rovnoměrně zatížitelný trávník. První sečení probíhá přibližně od dubna při výšce porostu 70–80 mm. Během hlavní vegetační sezóny je trávník sečen nejméně jednou týdně.

Výběr správné výšky sečení

Pro první sečení v sezóně by se měla zvolit vysoká výška sečení. Správná výška sečení pro dekorativní trávník je asi 25–40 mm, u užitkového trávníku pak asi 40–60 mm.

Přístroj má 7 výšky sečení:

- 25/34 mm – nízká výška sečení
- 40/50/57 mm – střední výška sečení
- 67/75 mm – vysoká výška sečení

Postup (Obr. F)

1. Uchopte páku k nastavení výšky sečení (19) a odtačte ji od krytu přístroje (17).
2. Přesuňte páku k nastavení výšky sečení (19) přes drážky do požadované výšky sečení.
3. Stlačte páku k nastavení výšky sečení (19) pro zaskočení ke krytu přístroje (17).

Montáž bočního vyhazovacího kanálu

Upozornění

- Při použití bočního vyhazovacího kanálu padá posečená tráva bokem na trávník.

Postup (Obr. G)

1. Odmontujte sběrné zařízení na trávu (21) (viz *Demontáž zachytávacího zařízení na trávu*, str. 58).
2. Nasadte mulčovací sadu (37) (viz *Nasazení mulčovací sady*, str. 58). Tím zabráníte nahromadění odřezků ve vyhazovacím kanálu.
3. Aktivujte blokování (46) a zvedněte klapku postranního výhozu (15).

4. Zavěste boční vyhadzovací kanál (36).
5. Odložte klapku postranního výhozu (15) na boční vyhadzovací kanál (36). Klapka postranního výhozu (15) drží boční vyhadzovací kanál (36) v poloze.

Demontáž bočního vyhadzovacího kanálu

(Obr. G)

1. Zvedněte klapku postranního výhozu (15).
2. Vyvěste boční vyhadzovací kanál (36).
3. Položte klapku postranního výhozu (15) na kryt přístroje (17).
Zablokování (46) slyšitelně zaklapne.

Doplnění benzínu



Vysoce vznětlivý



Jedovatý



Nebezpečný pro životní prostředí

▲ VAROVÁNÍ! Nebezpečí zranění. Benzín je hořlavý, škodlivý pro zdraví a životní prostředí.

Upozornění

- Benzín skladujte pouze v určených nádobách.
- Tankujte pouze venku a nikdy se spuštěným nebo horkým motorem.
- Opatrně otevřete uzávěr palivové nádrže, abyste uvolnili přetlak.
- Při tankování nekuřte.
- Zabraňte kontaktu s pokožkou a vdechnutí výparů.
- Odstraňte rozlitý benzín.
- Benzín uchovávejte mimo dosah jisker, otevřeného ohně a jiných zdrojů vznícení.
- Zlikvidujte zbytky benzínu ekologicky nezávadně (viz *Likvidace/ochrana životního prostředí*, str. 67).
- Nepoužívejte směs benzínu a oleje.
- Jako palivo používejte bezolovnatý běžný benzín nebo benzín super. V případě použití biopaliva se nesmí přimísit více než 10 % ethanolu.
- Používejte pouze čistý čerstvý benzín.
- Benzín neskladujte déle než měsíc, protože jeho kvalita se zhoršuje.

Postup (Obr. H)

1. Odšroubujte víko nádrže (49).
2. Benzín doplňte až ke spodní hraně plnicího hrdla (48). Benzinovou nádrž (47) nepřplňte až úplně k okraji, aby měl benzín dostatek prostoru pro expanzi.
3. Očtete zbytky benzínu kolem uzávěru paliva (49).
4. Znovu uzavřete víko nádrže (49).

Doplnění motorového oleje

Upozornění

- Postavte přístroj na rovný terén.
- Nalévání oleje do nádržky na olej je nejlépe proveditelné pomocí olejničky nebo trychtýře.

Postup (Obr. I)

1. Odšroubujte víko nádržky na olej s olejou měrkou (18).
2. Nalijte motorový olej do nádržky na olej. Nádržka na olej pojme 0,5 l (500 ml) motorového oleje. Použijte motorový olej SAE 30 značkové kvality.
3. Víko nádržky na olej s olejou měrkou (18) opět uzavřete.

Kontrola stavu oleje

Upozornění

Před každým použitím přístroje zkontrolujte hladinu oleje a doplňte motorový olej před dosažením spodní značky.

Postup (Obr. I)

1. Odšroubujte víko olejové nádrže s olejou měrkou (18).
2. Očtete víko olejové nádrže s olejou měrkou (18) čistým hadříkem.
3. Opět zcela našroubujte víko olejové nádrže s olejou měrkou (18).
4. Odšroubujte víko olejové nádrže s olejou měrkou (18) a po vytažení odečtete hladinu oleje na měrce.

Hladina oleje musí být v označeném poli (maximum: 0,5 l (500 ml) motorového oleje v olejové nádrži).



5. Očtete veškerý rozlitý motorový olej.
6. Znovu uzavřete víko olejové nádrže s olejou měrkou (18).

Kontrola stavu nabití akumulátoru

LED	Význam
-----	--------

červený, oranžový, zelený	akumulátor je nabitý
červený, oranžový	akumulátor je částečně nabitý
červený	akumulátor je nutně dobít

1. Stiskněte tlačítko (32) vedle ukazatele stavu nabití (33) na akumulátoru (31). LED ukazatele stavu nabití indikují stav nabití akumulátoru.
2. Nabijte akumulátor (31), když svítí pouze červená LED ukazatele stavu nabití (33).

Nabití akumulátoru

Viz také návod k obsluze nabíječky.

Upozornění

- Nechte zahřátý akumulátor před nabíjením vychladnout.
- Akumulátor nevystavujte po delší dobu přímému slunečnímu záření ani teplotám ≤ 50 °C. Zabraňte zejména odložení na topná tělesa nebo skladování ve vozidlech, která jsou zaparkována na slunci.

Postup

1. Popřípadě vyjměte akumulátor (31) z přístroje.
2. Zasuňte akumulátor do nabíjecí prohloubeniny v nabíječce (35).
3. Nabíječku zapojte do zásuvky.
4. Po úspěšném dokončení nabíjení odpojte nabíječku od sítě.
5. Vytáhněte akumulátor z nabíjecí prohloubeniny.

Kontrolky LED na nabíječce (35)

zelený	červený	Význam
svítí	—	<ul style="list-style-type: none"> • Akumulátor je zcela nabitý • připravena (akumulátor není vložen)
—	svítí	Akumulátor se nabíjí
—	blikají	Akumulátor přehřátý
blikají	blikají	Akumulátor je vadný

Provoz

Před provozem

Před uvedením přístroje do provozu proveďte následující kroky:

- Odstranění přepravních pojistek
- *Montáž držadla, str. 56*
- *Montáž rukojeti startéru, str. 57*
- *Montáž rukojeti, str. 57*
- *Montáž zachytávacího zařízení na trávu, str. 57*
- *Nastavení výšky sečení, str. 58*
- *Doplnění benzínu, str. 59*
- *Doplnění motorového oleje, str. 59*

Pokyny k práci

▲ VAROVÁNÍ! Nebezpečí zranění. Po vypnutí přístroje se nůž ještě několik sekund otáčí. Nedotýkejte se běžícího nože.

▲ VAROVÁNÍ! Nebezpečí zranění. S přístrojem se nesmí pracovat bez ochrany proti nárazu nebo bez zachytávacího zařízení na trávu.

Upozornění

- Před použitím přístroje vždy zkontrolujte, zda jsou všechny šrouby, matice, svorníky a další upevnění dobře zajištěny a zda jsou na svém místě ochranná zařízení a ochranné kryty. Opatřované nebo poškozené nálepky se musí vyměnit.
- Dodržujte ochranu proti hluku a místní předpisy.
- Jezděte přístrojem pomalým tempem, dle možnosti v přímých pružích. K zajištění souvislého sečení by se pruhy vždy měly překrývat o několik centimetrů.
- Na svazích pracujte vždy příčně po úbočí.
- Nepohybujte se přístrojem dozadu.
- Pokud se nože dostanou do kontaktu s cizím předmětem, okamžitě zastavte motor. Počkejte, až se nůž zastaví, a zkontrolujte, zda přístroj není poškozen. Pokračujte v práci pouze s nepoškozeným přístrojem.
- Pokud je to možné, sekejte suchou travu, abyste ochránili travní drny.
- Nastavte výšku sečení tak, aby nedošlo k přetížení přístroje. V opačném případě může dojít k poškození motoru.
- Během delších přestávek a pro přepravu přístroj vypněte a vyčkejte úplného zastavení nože.

- Přístroj vyčistěte po každém použití (Čištění, údržba a skladování, str. 62).

Vložení a vyjmutí akumulátoru

⚠ VAROVÁNÍ! Nebezpečí zranění v důsledku neúmyslného spuštění přístroje. Akumulátor vložte do přístroje až tehdy, když je přístroj zcela připraven k použití.

OZNÁMENÍ! Nebezpečí poškození! Nesprávný akumulátor může poškodit přístroj a akumulátor.

Vložení akumulátoru (Obr. J)

1. Zasuňte akumulátor (31) podél vodící lišty do držáku akumulátoru (28). Akumulátor se slyšitelně zablokuje.

Vyjmutí akumulátoru (Obr. J)

1. Stiskněte a podržte odblokování akumulátoru (34) na akumulátoru (31).
2. Vytáhněte akumulátor z držáku akumulátoru (28).

Zapnutí a vypnutí

Provoz přístroje je možný i bez akumulátoru, pokud přístroj nastartujete startovacím lankem.

⚠ VAROVÁNÍ! Nebezpečí zranění. Benzín je hořlavý. Nastartujte motor ve vzdálenosti nejméně 3m od místa plnění. Hrozí nebezpečí požáru.

⚠ UPOZORNĚNÍ! Nebezpečí zranění. Při spouštění se postavte za přístroj.

Upozornění

- Nastartuje přístroj na pevném a vodorovném povrchu, pokud možno ne ve vysoké trávě. Ujistěte se, že rezný nástroj se nedotýká předmětů ani země.
- Při spuštění přístroje se v zájmu vlastní bezpečnosti postavte za něj.
- Pravidelně kontrolujte hladinu benzínu a oleje (viz *Kontrola stavu oleje*, str. 59) a včas je doplňte.

Nastartování

Startování startovacím lankem

Postup

1. Zatáhněte za startovací držadlo (3) směrem k hornímu držadlu (1) a přidržte je.
2. Několikrát zatáhněte za rukojeť startéru se startovacím lankem (25).
3. Po nastartování motoru pomalu nechte rukojeť startéru (25) sklouznout zpět do vedení lanka startéru (24).

Startování elektrickým startem

Postup

1. Zasuňte nabitý akumulátor (31) podél vodící lišty do držáku akumulátoru (28) přístroje. Akumulátor (31) slyšitelně zaklapne.
2. Zatáhněte za startovací držadlo (3) směrem k hornímu držadlu (1) a přidržte je.
3. Stiskněte elektrický startér (27) a držte jej stisknutý, dokud motor nenastartuje.
4. Jakmile motor nastartuje, uvolněte elektrický startér (27).

Zastavení motoru

Postup

1. Pusťte startovací držadlo (3). Motor se vypne a nůž (55) se zabrzdí.

Pohon zadních kol

Upozornění

Trmen pohonu (2) používejte, až když

- jste přístroj nastartovali;
- sekačka má běžet samostatně a vy ji chcete pouze vést.

Postup

1. Zapněte přístroj (viz).
2. **Pohon zadních kol zap:** Zatáhněte za trmen pohonu (2) směrem k hornímu držadlu (1). Přístroj se rozběhne.
3. **Pohon zadních kol vyp:** Pusťte trmen pohonu (2). Přístroj se zastaví.

Sečení

Postup

1. Nastartuje motor (viz *Zapnutí a vypnutí*, str. 61).
2. Držte horní držadlo (1) a startovací držadlo (3) při sečení oběma rukama.

Přeprava

Upozornění

- Vypněte motor, vytáhněte konektor zapalovací svíčky a počekejte, až se nůž zastaví.
- K zabránění vytečení paliva nepřenášejte přístroj dnem vzhůru ani jej nenaklánějte.
- Při přenášení dodržujte bezpečný odstup od ostatních osob.
- Aby nedošlo ke ztrátě paliva, poškození nebo zranění, musí být přístroj během přepravy ve vozidlech zajištěn proti převrácení a sklouznutí.

- Mějte na zřeteli hmotnost přístroje a nepřetěžujte se.
- Před přepravou mezi dvěma místy použití vyprázdněte benzínovou nádrž odsávacím čerpadlem benzínu. Nevyprazdňujte benzínovou nádrž v uzavřených prostorech, v blízkosti ohně nebo při kouření. Výpary plynů mohou způsobit výbuch nebo požár.
- Při přenášení noste rukavice a zabraňte kontaktu s nebezpečnými díly (např. horký motor, nůž).
- Dbejte na to, aby přístroj při přepravě nenarazil do žádné překážky ani na něj nemohla spadnout. Na přístroj nepokládejte žádné předměty a nic o něj neopírejte.

Čištění, údržba a skladování

▲ VAROVÁNÍ! Nebezpečí úrazu elektrickým proudem! Nebezpečí zranění v důsledku neúmyslného spuštění přístroje. Údržbové a čisticí práce provádějte zásadně na vypnutém motoru a vytaženém konektoru zapalovací svíčky (51).

Opravné a údržbové práce, které nejsou popsány v tomto návodu k obsluze, přenechte našemu servisnímu centru. Používejte pouze originální náhradní díly.

▲ VAROVÁNÍ! Nebezpečí popálení. Před jakoukoliv údržbou nebo čištěním nechte přístroj vychladnout. Součásti motoru jsou horké.

Všeobecné pokyny



Používejte ochranné rukavice

- Pod přístroj položte podložku.
- Při těchto činnostech spolupracujte s další osobou, aby tak nedošlo k překlopení přístroje dozadu.
- Přístroj nikdy nenaklápejte do strany nebo dopředu s naplněnou benzínovou nebo olejovou nádrží! Motor se tím poškodí a záruka zanikne.

Čisticí a obecné údržbové práce na spodní straně přístroje

Postup

1. Sklopte horní držadlo (1).
2. Nakloňte přístroj dozadu tak, aby zapalovací svíčka (50) vyčnívala nahoru.

Čištění

▲ VAROVÁNÍ! Nebezpečí úrazu elektrickým proudem! Nikdy přístroj neostříkujte vodou.

Upozornění

Nebezpečí poškození. Chemické látky mohou poškodit plastové části přístroje. Nepoužívejte čisticí prostředky ani rozpouštědla.

Po provozu vyčistěte

- K čištění motoru nepoužívejte vodu, mohlo by dojít ke kontaminaci palivového systému.
- Udržujte větrací otvory, kryt motoru a rukojeti zařízení v čistotě. Použijte za tím účelem vlhký hadřík nebo kartáč.
- Vyčistěte zejména kryt motoru s větracími otvory (ochrana prstů) (10).
- K zabránění nebezpečí požáru udržujte motor a výfuk bez zbytků trávy nebo unikajícího maziva.
- K čištění nepoužívejte tvrdé nebo špičaté předměty. Přístroj by se mohl poškodit.
- K připojovací spojce vody (16) lze připojit hadici a sekačku vyčistit. Za tímto účelem nastavte nejnižší výšku sečení (*Nastavení výšky sečení, str. 58*).
- Odstraňte všechny přilnuté rostlinné zbytky kusem dřeva nebo plastu z koleček, větracích otvorů, vyhazovacího otvoru a oblasti nože.

Čištění pomocí připojovací spojky vody

Postup

1. V případě potřeby vyjměte mulčovací sadu (37) nebo zachytávací zařízení na trávu (21).
2. Připojte zahradní hadici k připojovací spojce vody (16) na přístroji.
3. Otevřete přívod vody a spusťte přístroj (*Zapnutí a vypnutí, str. 61*). Rotující nůž (55) zajišťuje rozptyl vody.
4. Po několika minutách je přístroj zbaven přilnutých nečistot a zbytků trávy.
5. Poté nechte sekačku na trávu ještě krátkou dobu běžet bez vody. Cirkulující vzduch nože (55) odstraní většinu vlhkosti.

Údržba

▲ VAROVÁNÍ! Nebezpečí zranění. Nesprávná údržba může způsobit vážné zranění.

Upozornění

- Před každým použitím přístroje zkontrolujte případné zjevné vady, např. uvolně-

né, opotřebené nebo poškozené součásti. Zkontrolujte upevnění všech matic, čepů a šroubů.

- Zkontrolujte kryty a ochranná zařízení, zda nejsou poškozena a zda jsou správně nasazena. Podle potřeby je vyměňte.

Neručíme za škody způsobené našimi přístroji, pokud byly způsobeny kvůli neodborné opravě nebo v důsledku používání neoriginálních dílů nebo při používání v rozporu s určením.

Výměna motorového oleje

Upozornění

- Výměnu motorového oleje proveďte pouze při prázdné benzinové nádrži a teplém motoru.
- První výměnu motorového oleje proveďte přibližně po 5 provozních hodinách, poté každých 50 provozních hodin nebo ročně.
- Starý olej zlikvidujte ekologicky (viz *Likvidace/ochrana životního prostředí*, str. 67).

Postup (Obr. I)

1. Vytáhněte konektor zapalovací svíčky (51) (viz *Údržba zapalovací svíčky*, str. 63).
2. Otevřete víko olejové nádrže s olejovou měrkou (18).
3. Odsajte motorový olej pomocí olejového čerpadla (není součástí dodávky).
4. Doplněte motorový olej (viz *Doplnění motorového oleje*, str. 59).

Údržba zapalovací svíčky

Upozornění

Opotřebená zapalovací svíčky nebo příliš velký odstup zápalu vedou ke snížení výkonu motoru.

Potřebné nástroje a pomocné prostředky (nejsou dodány)

- Drátěný kartáč
- Spárová měrka (k dispozici v odborných prodejnách)

Potřebné příslušenství

- klíč na zapalovací svíčky (30)

Postup (Obr. K)

1. Vytáhněte konektor zapalovací svíčky (51) současným zatažením a otočením zapalovací svíčky (50).
2. Odšroubujte U zapalovací svíčku (50) klíčem na zapalovací svíčky (30).

3. Spárovou měrkou zkontrolujte odstup zápalu. Odstup zápalu musí být 0,7–0,8 mm.
4. Podle potřeby nastavte opatrně odstup ohnutím zemnicí elektrody zapalovací svíčky.
5. Zapalovací svíčku (50) očistěte měkkým drátěným kartáčem.
6. Našroubujte U zpět vyčištěnou a nastavenou zapalovací svíčku (doporučený uťahovací moment 20 Nm).
7. Poškozenou zapalovací svíčku nahradte náhradní zapalovací svíčkou.

Čištění vzduchového filtru

Upozornění

Dvoudílný vzduchový filtr sestává z

- vzduchový filtr jemné (53)
- vzduchový filtr hrubé (54)

Přístroj nikdy neprovozujte bez vzduchového filtru. Prach a nečistoty se jinak dostanou do motoru a zapříčiní poškození.

Vyjmutí vzduchového filtru (Obr. L)

1. Otevřete skříň vzduchového filtru (11) podržením stisknutého odblokování a vyklepte skříň vzduchového filtru (52).
2. Vyjměte oba vzduchové filtry (53/54).

Čištění/výměna vzduchového filtru

1. Oba vzduchové filtry (53/54) vyčistěte v mýdlovém roztoku.
2. Nechte vzduchový filtr (53/54) vysušit. Do vzduchového filtru (53/54) vetřete několik kapek čerstvého motorového oleje.
3. Vadné vzduchové filtry (53/54) nahradte novým dvoudílným vzduchovým filtrem.

Vložení vzduchového filtru (Obr. L)

1. Oba vzduchové filtry (53/54) vložte do skříň vzduchového filtru (11).
2. Opět zavřete skříň vzduchového filtru (11) přiklopením krytu vzduchového filtru (52). Tento slyšitelně zaskočí.

Výměna nožů

Je-li nůž tupý, lze jej v odborné dílně nechat nabrousit. Je-li nůž poškozen nebo vykazuje-li nerovnováhu, musí se vyměnit.

⚠ VAROVÁNÍ! Nebezpečí zranění nožem. Při manipulaci s nožem noste rukavice.

Upozornění

- Olejová a benzinová nádrž musejí být prázdné.
- Jakkmile uvolníte šroub nože (57), je nutné vyměnit pružnou podložku (56).

- Utahovací moment (nůž): 45 Nm

Potřebné nástroje (nejsou dodány)

- Klíč na šrouby

Povolené nože

- RATO 73101-G08

Postup (Obr. M)

1. Vytáhněte konektor zapalovací svíčky (51).
2. Nakloňte přístroj dozadu tak, aby zapalovací svíčka (50) vyčnívala nahoru.
3. Otočte přístroj na bok.
OZNÁMENÍ! Přístroj smí být otočen na bok pouze tehdy, když jsou benzínová a olejová nádrž prázdné!
4. Nasadte si pevné rukavice a pevně přidrže nůž (55).
5. Vyšroubujte šroub nože (57) proti směru hodinových ručiček a pomocí klíče na šrouby z vřetena motoru (58).

6. Nový nůž (55) namontujte v opačném pořadí. Ujistěte se, že je nůž (55) správně umístěn a dobře přiléhá k vřetenu motoru (58). Mezi šroubem nože (57) a nožem (55) musí být vložena upínací podložka (56).

7. Utáhněte nůž (45 Nm).

Nastavení karburátoru

Karburátor byl z výroby nastaven pro optimální výkon. Pokud je potřebné provést další donastavení, nechte nastavení provést v odborné dílně.

Intervaly údržby

Provádějte pravidelně údržbářské práce uvedené v následující tabulce. Pravidelnou údržbou vašeho zařízení se prodlouží jeho životnost. Kromě toho dosáhnete také optimálního režného výkonu a přejdete neškodám.

Údržbové práce	Před každým použitím	Po každém použití	Po 5 provozních hodinách	Po 8 provozních hodinách	Po 50 provozních hodinách	Každoročně
Kontrola a utahení šroubů, matic a čepů	✓					
Kontrola stavu oleje, str. 59	✓			✓		
Čištění ovládacích prvků / prostoru kolem tlumiče hluku		✓		✓		
Výměna motorového oleje, str. 63			✓		✓	✓
Čištění vzduchového filtru, str. 63*						✓
Údržba zapalovací svíčky, str. 63				✓		✓
Čištění/kontrola nožů, naostření						✓
Čištění chladicího vzduchového systému*						✓

*Vyměňujte častěji, pokud se tvoří hodně prachu nebo silná kontaminace

Skladování

▲ VAROVÁNÍ! Nebezpečí požáru. Neskladujte přístroj s naplněným sběrným zařízením

na trávu. Za horkého počasí začne tráva kvásit a vyvíjí teplo.

Upozornění

- Před uskladněním přístroj vyčistěte a proveďte na něm údržbu.
- Skladujte přístroj vždy v čistém, suchém stavu a mimo dosah dětí.

- Před uskladněním přístroje v uzavřených prostorách nechte motor vychladnout.
- Nikdy neskladujte přístroj s benzinem v nádrži uvnitř budovy, ve které by benzínové výpary mohly přijít do styku s otevřeným plamenem nebo jiskrami nebo se vznítit.
- Pro skladování paliva používejte vhodné a schválené nádoby.
- Nezakrývejte přístroj nylonovými vaky, protože by se mohla tvořit vlhkost a plísně.
- Optimální skladovací teplota akumulátoru a přístroje je mezi 0 °C až 45 °C. Během skladování zabraňte extrémnímu chladu nebo teplu, aby akumulátor neztratil výkon.
- Před delším uskladněním (např. zazimování) vyjměte akumulátor z přístroje (dodržujte samostatný návod k obsluze pro akumulátor a nabíječku).

Sklopení přístroje

Aby skladování přístroje bylo prostorově úsporné, dodržujte následující:

Postup (Obr. N)

1. Vyvěste rukojeť startéru se startovacím lankem (25).
2. Stáhněte aretaci (38) na obou stranách z krytu přístroje (17) a vyklopte držadla (7) dopředu.
3. Povolte rychloupínací páky (42), které spojují horní držadlo (1) se spodními držadly (7).

4. Horní držadlo (1) sklopte dozadu. Dbejte na to, aby se bovden (5/4) nepřiskřípl.

Skladování během zimního období

Upozornění

- Při nedodržení skladovacích pokynů může dojít k problémům při startování nebo trvalému poškození v důsledku zbytkového paliva v karburátoru.
- Pokud do benzínu přidáte palivové aditivum, není nutné benzínovou nádrž vyprázdnit.
- Nádrž vždy vyprazdňujte venku.

Postup

1. Nastartujte motor a nechte jej běžet, dokud nedojde palivo.
2. Proveďte výměnu oleje (viz *Výměna motorového oleje*, str. 63).
3. Starý olej a zbytky benzínu ekologicky zlikvidujte (viz *Likvidace/ochrana životního prostředí*, str. 67).

Konzervace motoru

1. Odšroubujte zapalovací svíčku (50) (viz *Údržba zapalovací svíčky*, str. 63).
2. Nalijte lžičku motorového oleje otvorem zapalovací svíčky do motorového prostoru.
3. Několikrát pomalu zatáhněte za rukojeť startéru se startovacím lankem (25) při zataženém startovacím držadle (3) k rozdělení oleje uvnitř motoru.
4. Znovu utáhněte zapalovací svíčku (50).

Hledání chyb

Následující tabulka Vám pomůže odstranit malé poruchy:

Problém	Možná příčina	Odstranění chyb
Přístroj se nespustí	V benzinové nádrži je příliš málo benzínu	Doplnění benzínu
	Nesprávné pořadí nastartování	Dodržujte pokyny pro nastartování motoru (viz <i>Provoz</i> , str. 60)
	Není správně nasazen konektor zapalovací svíčky (51)	Nasazení zapalovací svíčky (viz <i>Údržba zapalovací svíčky</i> , str. 63)
	Znečištěná zapalovací svíčka (50)	Čištění, nastavení nebo výměna zapalovací svíčky (viz <i>Údržba zapalovací svíčky</i> , str. 63)
	Karburátor, trysky karburátoru znečištěné, nesprávně nastavená směs karburátoru	Chybu nechat odstranit v odborné dílně
	Vadný elektrický startér (23)	Obraťte se na servisní středisko.
	Vadný motor	Obraťte se na servisní středisko.
Motor startuje, přístroj běží, avšak nikoliv na plný výkon	Znečištěný vzduchový filtr (53/54)	Vyměňte vzduchový filtr (53/54) (viz <i>Čištění vzduchového filtru</i> , str. 63)
	Karburátor, trysky karburátoru znečištěné, nesprávně nastavená směs karburátoru	Chybu nechat odstranit v odborné dílně
Motor se zastaví	Karburátor, trysky karburátoru znečištěné, nesprávně nastavená směs karburátoru	Chybu nechat odstranit v odborné dílně
	Znečištěná zapalovací svíčka (50)	Čištění, nastavení nebo výměna zapalovací svíčky (viz <i>Údržba zapalovací svíčky</i> , str. 63)
Motor se přehřívá.	Větrací otvory krytu motoru (10) ucpané	Vyčistěte větrací otvory krytu motoru (10)
	Nesprávná zapalovací svíčka (50)	Výměna zapalovací svíčky (50) (viz <i>Údržba zapalovací svíčky</i> , str. 63)
	Příliš málo motorového oleje v motoru.	Doplnění motorového oleje (viz <i>Doplnění motorového oleje</i> , str. 59)
Z motoru se kouří	Znečištěný vzduchový filtr (53/54)	Vyměňte vzduchový filtr (53/54) (viz <i>Čištění vzduchového filtru</i> , str. 63)
	Příliš málo motorového oleje v motoru.	Doplnění motorového oleje (viz <i>Doplnění motorového oleje</i> , str. 59)

Problém	Možná příčina	Odstranění chyb
Výsledky práce nejsou uspokojivé nebo motor pracuje jen ztěžka	Výška sečení je příliš nízká	Nastavte větší výšku sečení
	Nůž (55) je tupý	Nechte nůž (55) nabrousit nebo jej vyměňte
	Prostor pro nůž je ucpaný	Vyčistěte přístroj
Nůž (55) se netočí	Nůž (55) je zablokovaný trávou	Odstraňte trávu
	Nůž (55) je namontován nesprávně	Namontujte nůž (55) správně
Abnormální zvuky, klapání nebo vibrace	Nůž (55) je namontován nesprávně	Namontujte nůž (55) správně
	Nůž (55) je poškozen	Vyměňte nůž (55)

Likvidace/ochrana životního prostředí

Vyjměte akumulátor z přístroje a přístroj, akumulátor, příslušenství a obal odevzdejte u ekologické recyklaci.



Elektrická zařízení nepatří do domácího odpadu.

Symbol přeškrtnuté popelnice na kolečkách znamená, že tento výrobek nesmí být po skončení své životnosti likvidován jako netříděný komunální odpad.

Směrnice 2012/19/EU o odpadních elektrických a elektronických zařízeních (OEEZ):

Spotřebitelé jsou ze zákona povinni recyklovat elektrická a elektronická zařízení na konci jejich životnosti způsobem šetrným k životnímu prostředí. Tímto způsobem je zajištěna recyklace šetrná k životnímu prostředí a šetřící zdroje.

V závislosti na tom, jak je vše implementováno ve vnitrostátním právu, máte následující možnosti:

- vrátit v prodejně,
- odevzdat na oficiálním sběrném místě,
- zaslat zpět výrobci/distributorovi.

Tento stav se netýká příslušenství starých přístrojů a pomocných prostředků bez elektrických součástí.

Přístroj zlikvidujte podle místních předpisů. Další informace vám podá příslušná správa.

- Zbytky použitého oleje a benzínu nevlévejte do kanalizace nebo odtoku. Starý olej a zbytky benzínu ekologicky zlikvidujte – odevzdejte je do sběrného místa.

- Přístroj, příslušenství a balení zlikvidujte ekologickou recyklací.
- Přístroje nepatří do domácího odpadu.
- Vyprázdněte pečlivě benzínovou nádrž a odevzdejte přístroj v místě recyklace.
- Prázdné nádoby od oleje a paliva ekologicky zlikvidujte.
- Použitě plastové a kovové části lze oddělit a vytrdit pro recyklaci.
- V případě dalších dotazů se obraťte na servisní středisko.

Upozornění k likvidaci zeleného odpadu

Nevyhazujte posečenou trávu do popelnice na odpadky, ale odevzdejte ji pro kompostování nebo ji rozdělte jako mulčovací vrstvu pod křoviny a stromy.

Servis

Záruka

Vážení zákazníci,

na tento výrobek získáváte záruku 5 let od data zakoupení. V případě závad na tomto výrobku máte nárok na zákonná práva vůči prodejci tohoto výrobku. Tato zákonná práva nejsou omezena níže uvedenou zárukou.

Záruční podmínky

Záruční doba začíná datem nákupu. Dobře uschovejte originální pokladní doklad. Tento doklad je potřebný jako doklad o koupi. Dojde-li k vadě materiálu nebo výrobní vadě během pěti let od data nákupu tohoto výrobku, opravíme nebo vyměníme Vám výrobek podle našeho uvážení zdarma. Toto záruční plnění vyžaduje, aby vadný výrobek a doklad o koupi (pokladní doklad) byly předloženy během pětileté lhůty a bylo stručně pi-

semně popsáno, o jakou závadu se jedná a kdy k ní došlo.

Pokud je vada kryta naší zárukou, obdržíte zpět opravený nebo nový výrobek. S opravou nebo výměnou výrobku nezačne plynout nová záruční doba.

Záruční doba a zákonné nároky z vad

Záruční doba se záručním plnění neprodoují. To platí také pro vyměněné a opravené díly. Jakákoli poškození nebo vady, které se již v době nákupu vyskytly, je nutné nahlásit ihned po vybalení. Opravy provedené po uplynutí záruční doby jsou za poplatek.

Rozsah záruky

Výrobek byl pečlivě vyroben podle přísných směrnic pro jakost a před dodáním pečlivě zkontrolován.

Záruční plnění platí pro vady materiálu nebo výrobní vady. Tato záruka se nevztahuje na díly výrobku, které jsou vystaveny běžnému opotřebením, a lze je proto považovat za opotřebitelné součásti (např. nůž) nebo za poškození křehkých částí.

Tato záruka zaniká, pokud je výrobek poškozen, nesprávně používán nebo není udržován. Pro správné používání výrobku se musí přesně dodržovat všechny pokyny uvedené v návodu k obsluze. Je nutné se bezpodmínečně vyvarovat použití a jednání, které nejsou v tomto návodu k obsluze doporučovány nebo před nimiž se varuje.

Výrobek je určen pouze pro soukromé použití a není určen ke komerčnímu používání. Záruka zaniká v případě hrubého a nesprávného zacházení, použití násilí a zásahů, které nebyly provedeny naší autorizovanou servisní pobočkou.

Vyřízení v záručním případě

V zájmu rychlého zpracování Vašeho požadavku postupujte podle následujících pokynů:

- Pro všechny dotazy si připravte doklad o koupi a číslo položky (např. IAN 495966_2504) jako doklad o nákupu.
- Číslo položky naleznete na typovém štítku na výrobku, na rytině na výrobku, na titulní straně návodu k obsluze (vlevo dole) nebo na nálepce na zadní nebo spodní straně výrobku.
- Pokud se vyskytnou funkční chyby nebo jiné závady, nejprve kontaktujte níže uvedené servisní středisko **telefonicky** nebo použijte náš **kontaktní formulář**, který

najdete na stránkách *parkside-diy.com* v kategorii **Servis**.

- Po konzultaci s naším servisním střediskem můžete bezplatně zaslat vadný výrobek na adresu služby, kterou jste obdrželi, s příloženým dokladem o koupi (účtenkou), s uvedením povahy vady a kdy k ní došlo. K zamezení problémů s přijetím a dalším nákladům je bezpodmínečně nutné používat pouze adresu, která Vám byla oznámena. Ujistěte se, že zásilka není zaslaná nevyplaceně, není objemným zbožím, expresem nebo jiným speciálním nákladem. Zašlete výrobek včetně veškerého příslušenství dodaného při nákupu a zajistěte, aby přepravní obal byl dostatečně bezpečný.



Na stránkách *parkside-diy.com* můžete nahlížet do těchto a mnoha dalších příruček a stahovat je. S tímto QR kódem se dostanete přímo na *parkside-diy.com*. Vyberte svou zemi a vyhledejte pomocí vyhledávací masky návody k obsluze. Zadáním čísla položky (IAN) 495966_2504 můžete otevřít svůj návod k obsluze.

Oprávérenská služba

Pro opravy, **které nepodléhají záruce**, se obraťte na servisní středisko. Tam Vám rádi poskytneme odhad nákladů.

- Můžeme přijímat pouze přístroje, které byly při zásilce dostatečně zabaleny a ofrankovány.
- **Upozornění:** Zašlete Váš přístroj vyčištěný a s odkazem na závadu na adresu uvedenou v servisním středisku.
- Nepřijmou se přístroje zaslané neopraveně, přístroje zaslané jako objemné zboží nebo expres zaslané přístroje nebo přístroje odeslané jinou speciální dopravou.

- Vaše odeslané vadné přístroje zlikvidujeme bezplatně.

Service-Center



Servis Česko
Tel.: 8000 23611
Kontaktní formulář na
parksides-diy.com
IAN 495966_2504

Dovozce

Upozorňujeme, že následující adresa není servisní adresou. Nejprve kontaktujte výše uvedené servisní středisko.

Grizzly Tools GmbH & Co. KG
Stockstädter Str. 20
63762 Großostheim
NĚMECKO
www.grizzlytools.de

Náhradní díly a příslušenství

Náhradní díly a příslušenství jsou k dostání na webových stránkách

www.grizzlytools.shop. Pokud máte problémy při objednání, kontaktujte nás prostřednictvím našeho online obchodu. V případě dalších dotazů se obraťte na: *Service-Center, str. 69*

Pozice	Název	Obj. č.
1	Horní držadlo	91120876
21	zachytávací zařízení na trávu	91120867
37	mulčovací sada	91120865
50	zapalovací svíčka	91095878
55/56/57/58	Sada nožů	91120860

Překlad původního EU prohlášení o shodě

Výrobek: **Benzínová sekačka na trávu**

Model: **PPBRM 46 B2**

Sériové číslo: 000001-026200

Výše popsaný předmět prohlášení je ve shodě s příslušnými harmonizačními právními předpisy Unie:

**2006/42/EC • 2014/30/EU • 2000/14/EC & 2005/88/EC • 2011/65/EU & (EU) 2015/863
Výrobek s baterií Smart PAPS 204 A1/Smart PAPS 208 A1/
Smart PAPS 2012 A1: 2014/53/EU (namísto 2014/30/EU)**

Výše popsaný předmět prohlášení je ve shodě se směrnicí Evropského parlamentu a Rady 2011/65/EU ze dne 8. června 2011 o omezení používání některých nebezpečných látek v elektrických a elektronických zařízeních.

Pro zajištění shody byly použity následující harmonizované normy a národní normy a předpisy:

**EN ISO 5395-1:2013/A1:2018 • EN ISO 5395-2:2013/A2:2017
EN ISO 14982:2009 • EN IEC 63000:2018
Výrobek s baterií Smart PAPS 204 A1/Smart PAPS 208 A1/Smart PAPS 2012 A1:
EN 301 489-1 V2.2.3:2019 • Draft EN 301 489-17 V3.2.6:2023
EN 300 328 V2.2.2:2019 • EN 50663:2017**

V souladu se směrnicí 2000/14/EC týkající se emisí hluku se potvrzuje následující:

Hladina akustického výkonu (L_{WA})

- změřená: 94,3 dB;

- zaručená: 96 dB

Použitý postup posuzování shody podle 2000/14/EC, příloha VI.

Oznámený subjekt: TÜV SÜD Industrie Service GmbH • NB: 0036 • Westendstrasse 199
• 80686 München • Deutschland

Toto prohlášení o shodě vydal na vlastní odpovědnost výrobce:



Grizzly Tools GmbH & Co. KG
Stockstädter Str. 20
63762 Großostheim
NĚMECKO
15.12.2025

Christian Frank
Zplnomocněný zástupce dokumentace

Obsah

Úvod	71
Používanie na určený účel.....	71
Rozsah dodávky/Príslušenstvo.....	72
Prehľad.....	72
Opis funkcie.....	73
Technické údaje.....	73
Bezpečnostné pokyny	74
Význam bezpečnostných pokynov.....	74
Piktogramy a symboly.....	74
Bezpečnostné pokyny pre kosačku na trávu.....	75
Zostatkové riziká.....	78
Príprava	78
Bezpečnostné zariadenia.....	78
Ovládacie prvky.....	79
Montáž držiadiel.....	79
Montáž štartovacej rukoväte.....	79
Montáž držiakov.....	79
Montáž rukoväte.....	79
Montáž zariadenia na zber trávy.....	80
Demontáž zariadenia na zber trávy.....	80
Vyprázdnenie zariadenia na zber trávy.....	80
Mulčovač.....	80
Nastavenie výšky kosenia.....	80
Montáž bočného odhadzovacieho kanála.....	81
Demontáž bočného odhadzovacieho kanála.....	81
Doplnenie benzínu.....	81
Doplnenie motorového oleja.....	81
Kontrola stavu oleja.....	82
Kontrola stavu nabitia akumulátora.....	82
Nabíjanie akumulátora.....	82
Prevádzka	82
Pred prevádzkou.....	82
Pracovné pokyny.....	82
Vloženie a vybratie akumulátora.....	83
Zapnutie a vypnutie.....	83
Preprava	84
Čistenie, údržba a skladovanie	84
Čistenie.....	84
Údržba.....	85
Skladovanie.....	87
Vyhľadávanie chýb	88
Likvidácia/ochrana životného prostredia	89
Pokyny na likvidáciu zeleného odpadu.....	90

Servis	90
Garancia.....	90
Opravný servis.....	91
Service-Center.....	91
Importér.....	91
Náhradné diely a príslušenstvo	91
Preklad originálneho vyhlásenia o zhode EÚ	92
Rozložený pohľad	235

Úvod

Srdečne vám blahoželáme ku kúpe vašej novej benzínovej kosačky na trávu (ďalej len výrobok alebo prístroj).

Rozhodli ste sa tým pre vysoko kvalitný prístroj. Tento prístroj bol počas výroby skontrolovaný vzhľadom na kvalitu a podrobný výrobný kontrolu. Tým je zabezpečená funkčná schopnosť prístroja.



Návod na obsluhu je súčasťou tohto prístroja. Obsahuje dôležité pokyny pre bezpečnosť, používanie a likvidáciu. Starostlivo si prečítajte návod na obsluhu. Oboznámte sa s ovládacími dielmi a správnym používaním prístroja. Prístroj používajte iba ako je opísané a na uvedené oblasti použitia. Návod na obsluhu si dobre uschovajte a pri odovzdávaní prístroja tretej osobe dodajte tiež všetky podklady.

Používanie na určený účel

Prístroj je určený výlučne na nasledujúce používanie:

- Kosenie trávnikov a zatravnovaných plôch pre domácnosti.

Je zakázané používať prístroj v daždi alebo vlhkom prostredí.

Prístroj je určený na používanie dospelými osobami. Mladiství starší ako 16 rokov môžu prístroj používať len pod dohľadom.

Každé iné používanie, ktoré nie je v tomto návode na obsluhu výslovne povolené, môže predstavovať vážne nebezpečenstvo pre používateľa a viesť k škodám na prístroji. Obsluhujúca osoba alebo používateľ je zodpovedný za zranenia iných ľudí alebo poškodenia ich majetku. Prístroj je určený na použitie pre domácich majstrov. Nie je koncipovaný na trvalé komerčné nasadenie. Pri komerčnom používaní záruka zaniká. Výrobca neručí

za škody, ktoré vzniknú v dôsledku používania v rozpore s určením alebo nesprávnej obsluhy.

Prístroj je súčasťou série **X 20 V TEAM** a môže sa prevádzkovať s akumulátorom série **X 20 V TEAM**. Akumulátory série **X 20 V TEAM** sa smú nabíjať iba s nabíjačkami série **X 20 V TEAM**.

Rozsah dodávky/Príslušenstvo

Vybalte prístroj a skontrolujte rozsah dodávky.

Obalový materiál riadne zlikvidujte.

- Benzínová kosačka na trávu
 - Horné držadlo
 - 2x Spodné držadlo
 - 2x Rýchloupínacia páka
 - 2x Skrutka (Horné držadlo)
 - 3x Držiak kábla
 - Kľúč na sviečky
 - Kľúč s vnútorným šesťhranom
 - Bočný odhadzovací kanál
 - Mulčovač
 - Zariadenie na zber trávy
 - držadlo
 - 2x Skrutka (držadlo)
- Držiak (Smartfón)
- Držiak (Kľúč na sviečky)
- Preklad pôvodného návodu na použitie
- Akumulátor a nabíjačka s návodom na obsluhu

Prehľad

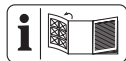

Obrázky prístroja nájdete na prednej a zadnej vyklápacej strane.

- 1 Horné držadlo
- 2 Rameno pohonu
- 3 Štartovací oblúk
- 4 Lankové tiahlo (Štart)
- 5 Lankové tiahlo (Pohon)
- 6 Držiak (Smartfón)
- 7 Spodné držadlo
- 8 Držiak kábla
- 9 Kábel
- 10 Kryt motora s vetracími otvormi (ochrana prstov)
- 11 Teleso vzduchového filtra
- 12 Koleso
- 13 Rukoväť na prenášanie

- 14 Ochrana výfuku
- 15 Klapka bočného vyhadzovača
- 16 Spojka na pripojenie vody
- 17 Kryt prístroja
- 18 Tyčka na meranie oleja
- 19 Páka na nastavenie výšky kosenia
- 20 Ochrana proti odrazeným predmetom
- 21 Zariadenie na zber trávy
- 22 držadlo
- 23 Ukazovateľ naplnenia
- 24 Vedenie spúšťacieho lanka
- 25 Štartovacia rukoväť s lankom spúšťača
- 26 Držiak (Kľúč na sviečky)
- 27 E-štartér
- 28 držiak akumulátora
- 29 Kľúč s vnútorným šesťhranom
- 30 Kľúč na sviečky
- 31 akumulátor
- 32 tlačidlo (indikácia stavu nabitia)
- 33 indikácia stavu nabitia
- 34 odblokovanie akumulátora
- 35 nabíjačka
- 36 Bočný odhadzovací kanál
- 37 Mulčovač

(Obr A)

- 38 Aretácia
- 39 Aretačný čap

(Obr B)

- 40 Držiak kábla
- 41 Skrutka (Horné držadlo)
- 42 Rýchloupínacia páka

(Obr C)

- 43 prídavné držadlo
- 44 Skrutka (Zariadenie na zber trávy)

(Obr E)

- 45 Blokovanie (Mulčovač)

(Obr G)

- 46 Blokovanie (Klapka bočného vyhadzovača)

(Obr H)

- 47 Benzínová nádrž
- 48 Plniace hrdlo

49 Uzáver nádrže

(Obr K)

50 Zapaľovacia sviečka

51 Konektor zapaľovacej sviečky

(Obr L)

52 Kryt vzduchového filtra

53 Vzduchový filter jemné

54 Vzduchový filter hrubé

(Obr M)

55 Nôž

56 Upínacia podložka

57 Skrutka noža

58 Vreteno motora

Opis funkcie

Prístroj má plastový kryt s benzínovým motorom, ako aj zariadenie na zber trávy. Rezací nástroj sa otáča rovnobežne s 7-stupňovou rovinou rezu.

Funkcia prvkov obsluhy je uvedená v nasledujúcich opisoch.

Technické údaje

Benzínová kosačka na trávu

..... **PPBRM 46 B2**

Zdvihový objem motora 144,3 cm³ (cc)

Výkon 2,5 kW / 3,4 PS

Max. Motordrehzahl n_{max} 3600 min⁻¹

Voľnoběžné otáčky n_0 2800 min⁻¹

Objem Benzínová nádrž 0,8 l (800 ml)

Objem Nádrž motorového oleja .0,5 l (500 ml)

Šírka kosenia Ø 46,0 cm

Výška kosenia 25 - 75 mm

Rýchlosť 3,6 km/h (1 m/s)

Objem Zariadenie na zber trávy 60 l

Hmotnosť (vrát. zariadenie na zber trávy, prázdna nádrž) 29,0 kg

Hladina akustického tlaku (L_{pA}) 82,6 dB; $K_{pA}=3$ dB

Hladina akustického výkonu (L_{WA})

– zaručená 96 dB

– odmeraná 94,3 dB; $K_{WA}=1,88$ dB

Vibrácie (a_h) na hornom držadle

..... 4,6 m/s²; $K=2,3$ m/s²

Emisná hodnota oxidu uhličitého (CO₂), zistená prostredníctvom postupu typového schválenia EÚ, pre tento prístroj činí: 984,17 g/kWh

⚠ OPATRNE! Poškodenie sluchu! Noste chrániče sluchu.

akumulátor Li-Ion

Teplota ≤50 °C

– Nabíjanie 4–40 °C

– Prevádzka 4–50 °C

– Skladovanie 15–25 °C

PARKSIDE Performance Smart akumulátor

Smart PAPS 204 A1/Smart PAPS 208 A1/

Smart PAPS 2012 A1

– frekvenčné pásmo 2400-2483,5 MHz

– odovzdaná sila ≤20 dBm

Hodnoty hluku a vibrácií boli stanovené v súlade s normami a predpismi uvedenými vo vyhlásení o zhode.

Uvedené celkové hodnoty vibrácií a uvedené hodnoty emisií hluku boli namerané podľa normovaného skúšobného postupu a môžu sa použiť na porovnanie jedného prístroja s druhým. Uvedené celkové hodnoty vibrácií a uvedené hodnoty emisií hluku sa môžu použiť tiež na predbežný odhad zaťaženia.

⚠ VAROVANIE! Emisie vibrácií a hluku sa môžu počas skutočného používania prístroja odlišovať od uvedených hodnôt, v závislosti od druhu a spôsobu, akým sa prístroj používa. Je nutné stanoviť bezpečnostné opatrenia na ochranu obsluhy, ktoré sú založené na odhade zaťaženia vibráciami počas skutočných podmienok používania (prítom sa zohľadnia všetky podiely cyklu prevádzky, napríklad časy, keď je prístroj vypnutý a keď je síce zapnutý, ale pracuje bez zaťaženia). Snažte sa udržať hluk a vibrácie na minime!

- Používajte iba bezchybné prístroje.
- Prístroj pravidelne čistite a vykonávajte na ňom údržbu.
- Prispôbte svoj spôsob práce prístroju.
- Prístroj nepreťažujte.
- Prístroj nechajte v prípade potreby skontrolovať.
- Keď prístroj nepoužívate, vypnite ho.
- Noste rukavice.

⚠ VAROVANIE! Pri dlhšej práci môže dôjsť vplyvom vibrácií k poruchám prekrvenia rúk obsluhujúcej osoby (Raynaudov syndróm). Raynaudov syndróm je ochorenie ciev, pri ktorom sa krčovitě sťahujú malé cievy na prstoch na rukách a nohách. Príslušné oblasti nie sú dostatočne zásobované krvou, a preto sa javia ako extrémne bledé. Časté používanie vibrujúcich výrobkov môže u osôb, ktorých prekrvenie je obmedzené (napr. faj-

čiari, diabetici), vyvolať nervové poškodenia. Keď spozorujete neobvyčajné účinky, ihneď ukončíte prácu a vyhľadajte lekára.

Dodržiavajte nasledujúce pokyny, aby ste zredukovali nebezpečenstvá:

- Vaše telo a zvlášť ruky udržiavajte pri studenom počasi v teple.
- Robte si pravidelne prestávky a pohybujte počas nich rukami, aby ste podporili prekrvenie.
- Podľa možnosti udržiavajte vibrácie prístroja na minime tak, že budete pravidelne vykonávať údržbu a na prístroji budú upevnené pevné diely.
- Nepracujte v čase pracovného pokoja a pracujte len najnevyhnutnejší čas.

X 20 V TEAM

Prístroj je súčasťou série **X 20 V TEAM** a môže sa prevádzkovať s akumulátormi série **X 20 V TEAM**. Akumulátory série **X 20 V TEAM** sa smú nabíjať iba s nabíjačkami série **X 20 V TEAM**.

Odporúčame vám prevádzkovať tento prístroj výlučne s nasledujúcimi akumulátormi: PAP 20 A1, PAP 20 A2, PAP 20 A3, PAP 20 B1, PAP 20 B3, Smart PAPS 204 A1, Smart PAPS 208 A1, Smart PAPS 2012 A1, Odporúčame vám nabíjať tieto akumulátory výlučne s nasledujúcimi nabíjačkami: PLG 20 A1, PLG 20 A2, PLG 20 A3, PLG 20 A4, PLG 20 C1, PLG 20 C3, PDSL 20 A1, Smart PLGS 2012 A1

Technické údaje akumulátora a nabíjačky: Pozri samostatný návod.

Bezpečnostné pokyny

Tento odsek sa zaoberá základnými bezpečnostnými pokynmi pri používaní prístroja.

VAROVANIE! Poškodenia zdravia osôb a vecné škody v dôsledku neodbornej manipulácie s akumulátorom. Dodržiavajte bezpečnostné pokyny a pokyny k nabíjaniu a správnejmu používaniu v návode na obsluhu vášho akumulátora a nabíjačky série **X 20 V TEAM**. Podrobnejší opis k nabíjaniu a ďalšie informácie nájdete v samostatnom návode na obsluhu.

Význam bezpečnostných pokynov

NEBEZPEČENSTVO! Keď tento bezpečnostný pokyn nebudete dodržiavať, nastane

úraz. Následkom je ťažké telesné poranenie alebo smrť.

VAROVANIE! Keď tento bezpečnostný pokyn nebudete dodržiavať, môže nastať úraz. Následkom je možné telesné poranenie alebo smrť.

OPATRNE! Keď tento bezpečnostný pokyn nebudete dodržiavať, nastane úraz. Následkom je možné ľahké alebo stredne ťažké telesné poranenie.

UPOZORNENIE! Keď tento bezpečnostný pokyn nebudete dodržiavať, nastane úraz. Následkom sú možné vecné škody.

Piktogramy a symboly

Piktogramy na prístroji



Pozor! Prečítajte si návod na obsluhu



Garantovaná hladina akustického výkonu L_{WA} v dB(A)



Nebezpečenstvo poranenia v dôsledku vymrštených dielov!



Okolo stojace osoby držte mimo prístroja



Ostrý rezací nástroj! Nohy a ruky držte mimo dosahu.



Pred údržbárskymi prácami vypnite motor a vytiahnite konektor zapalovacej sviečky.



Opatrne – horúce povrchy! Nebezpečenstvo popálenia



Okolo stojace osoby držte mimo prístroja



Opatrne – toxické výpary!
Zariadenie nepoužívajte v uzavretých priestoroch.



Opatrne – benzín je horľavý!
Netankujte pri bežiacom motore.



Je zakázané používať prístroj v daždi alebo vlhkom prostredí.



Pozor! Dobeh rezacieho nástroja



Predtým, ako od prístroja odídete, vypnite motor.



Okolostojace osoby a deti sa musia zdržiavať mimo dosahu prístroja.



Žiadny otvorený plameň; oheň, otvorený zápalný zdroj a fajčenie sú zakázané.



Nebezpečenstvo! Ruky a nohy majte mimo dosahu



Okruh kosenia



ROZ 95

ROZ 98

Používané palivo

Piktogram na hornom držadle



Zapnutie prístroja (ON):
Zdvihnúť mostík riadičiel



Vypnutie prístroja (OFF):
Pustíte štartovací oblúk



Zapnutie pohonu kolies:
Pritiahnuť rameno pohonu



Vypnutie pohonu kolies:
Pustiť rameno pohonu

Piktogramy na uzávere nádrže



max. 10 % etanolu

Ukazovateľ naplnenia na zariadení na zber tráv



Ukazovateľ naplnenia otvorený: Zariadenie na zber tráv je prázdne



Ukazovateľ naplnenia zatvorený: Zariadenie na zber tráv je naplnené

Piktogramy na visiacom štítku



Zapnutie prístroja (ON):
Zdvihnúť mostík riadičiel



Potiahnuť štartovacie lanko alebo aktivovať e-štartér

Piktogramy v návode na obsluhu



Vysoko zápalné



Jedovaté



Ohrozujúce životné prostredie



Používajte ochranné rukavice

Bezpečnostné pokyny pre kosačku na tráv

VAROVANIE! Nebezpečenstvo poranenia. Pre zanedbania pri dodržiavaní bezpečnostných pokynov a návodov môže dôjsť k požiaru a/alebo ťažkým poraneniam. Prečítajte si všetky bezpečnostné upozornenia a návody.

Upozornenia

1. Pozorne si prečítajte návod na obsluhu. Oboznámte sa s možnosťami nastavenia a správnym používaním prístroja.

2. V prípade nejasností o používaní prístroja a o zakázaných činnostiach sa nechajte primerane zaškoliť.
3. Pracujte opatrne, dávajte pozor na to, čo robíte, a pri práci postupujte s rozvahou. Nepoužívajte prístroj v prípade únavy alebo choroby, pod vplyvom drog, alkoholu alebo liekov. Chvilka nepozornosti pri používaní prístroja môže spôsobiť vážne poranenia.
4. Tento prístroj nie je určený na to, aby ho používali osoby s obmedzenými fyzickými, zmyslovými alebo duševnými schopnosťami. Ani osoby bez skúseností s manipuláciou s týmto prístrojom alebo s nedostatočnými vedomosťami o tomto prístroji nesmú tento prístroj používať. Môžu ho používať iba vtedy, ak na ich bezpečnosť dohliada kompetentná osoba alebo ňou boli poučené o používaní prístroja.
5. Deti musia byť pod dohľadom, aby sa zabezpečilo, že sa nebudú s prístrojom hrať.
6. Nikdy nedovoľte deťom alebo iným osobám, ktoré nie sú oboznámené s návodom na používanie, aby prístroj používali. Miestne predpisy môžu stanoviť minimálny vek používateľa.
7. Nikdy nekoste, keď sa v blízkosti nachádzajú iné osoby, hlavne deti alebo zvieratá. Pri odvrátení pozornosti môžete stratiť kontrolu nad prístrojom.
8. Myslite na to, že za ublíženie iným osobám alebo poškodenie ich majetku je zodpovedný používateľ.
9. Dodržiavajte predpisy na ochranu proti huku a iné miestne predpisy.

Príprava

1. Pri kosení noste vždy nešmyklávu obuv a dlhé nohavice. Nekoste naboso alebo v ľahkých sandáloch. Voľný odev, ozdoby alebo dlhé vlasy môžu byť zachytené pohybujúcimi sa časťami. Nosenie vhodného odevu znižuje riziko poranenia.
 2. Skontrolujte terén, na ktorom sa bude prístroj používať, a odstráňte všetky predmety (napr. kamene, tyče, drôty, hračky), ktoré môžu byť zachytené a vymrštené.
 3. Výstraha. Benzín je vysoko horľavý. Požiar alebo explózie môžu spôsobiť ťažké popáleniny:
 - Benzín uschovajte iba v zásobníkoch určených na tento účel.
 - Tankujte iba na voľnom priestranstve a počas tankovania nefajčite.
 - Benzín treba doplniť pred naštartovaním motora. Keď motor beží alebo keď je prístroj horúci, uzáver nádrže sa nesmie otvárať ani sa nesmie dopĺňať benzín.
 - V prípade, že benzín pretečie, nesmiete sa pokúsiť znovu naštartovať motor. Namiesto toho odnesite prístroj z plochy znečistenej benzínom. Je nutné zabrániť každému pokusu o zapálenie, kým benzínové výpary nevyprchajú.
 - Z bezpečnostných dôvodov je nutné vymeniť poškodený uzáver benzínovej nádrže a iných nádrží.
4. Chybné tlmíče hluku vymeňte.
 5. Pred použitím sa má vždy vykonať vizuálna kontrola, či rezacie nástroje, upevňovacie čapy a celá rezacia jednotka nie sú opotrebované alebo poškodené. Na zabránenie nevyváženosti sa smú opotrebované alebo poškodené nástroje a čapy vymieňať iba po súpravách.
 6. Pri prístrojoch s viacerými rezacími nástrojmi si dávajte pozor, pretože pohyb jedného noža môže viesť k rotácii ostatných nožov.
 7. Používajte len tie náhradné diely a časti príslušenstva, ktoré dodáva a odporúča výrobca. Pri použití iných dielov môže dôjsť k poraneniam a okamžite zaniká nárok na záručné plnenie.

Prevádzka

1. Spaľovací motor nenechajte bežať v uzatvorených miestnostiach, v ktorých sa môže hromadiť nebezpečný oxid uhoľnatý.
2. Koste len pri dennom svetle alebo pri dobrom umelom osvetlení. Neosvetlená pracovná oblasť môže prispieť k úrazom.
3. So zariadením nepracujte v prípade nebezpečenstva zásahu bleskom. Nebezpečenstvo úrazu elektrickým prúdom.
4. Pozor! Výfukové plyny kosačky na trávu obsahujú jedovaté látky.
5. Neprevádzkujte stroj pri zlých poveternostných podmienkach, zvlášť pri nebezpečenstve zásahu bleskom.
6. Ak je to možné, zabráňte použitiu prístroja na mokrej tráve.
7. Vždy dbajte na bezpečnú polohu, najmä na svahoch, v blízkosti hromád odpadu, pri priekopách alebo násypoch. Tak mô-

žete prístroj lepšie kontrolovať v neočakávaných situáciách.

- Pracujte vždy priečne k svahu, nikdy nie nahor alebo nadol.
 - Dávajte si zvlášť pozor, keď meníte smer jazdy na svahu.
 - Nekoste na nadmerne strmých svahoch (max. 10 – 15°).
8. Prístroj vedte iba rýchlosťou kroku.
 9. Pracujte mimoriadne opatrne, keď prístroj otáčate alebo ho priťahujete k sebe.
 10. Zastavte rezací nástroj, keď sa prístroj musí nakloniť na presun cez iné plochy ako tráva a keď sa prístroj presúva od kosenej plochy ku kosenej ploche.
 11. Nikdy nepoužívajte prístroj s poškodenými ochrannými zariadeniami alebo ochrannými mrežami, prípadne bez namontovaných ochranných zariadení, ako je ochrana proti odrazeným predmetom a/alebo ochranný zariadenia na zber trávy. Tým sa zabezpečí, že zostane zachovaná bezpečnosť prístroja.
 12. Nemeňte nastavenie regulátora motora ani ho nepretáčajte. Mohli by ste prístroj poškodiť.
 13. Skôr ako spustíte motor, odpojte všetky nože a pohony. Prístroj spúšťajte opatrne, podľa pokynov výrobcu. Dbajte na dostatočnú vzdialenosť nôh od rezacieho nástroja. Existuje nebezpečenstvo poranenia.
 14. Pri štartovaní alebo spúšťaní motora sa nesmie prístroj nakloniť. Výnimkou je prípad, ak sa musí prístroj nadvihnúť. V tomto prípade nakloňte prístroj iba natoľko, ako je to bezpodmienečne potrebné, a zdvihnite nahor stranu odvrátenú od používateľa.
 15. Motor nespúšťajte, keď stojíte pred vyhadzovacím otvorom.
 16. Zapnite motor podľa návodu a iba vtedy, keď sú vaše nohy v bezpečnej vzdialenosti od rezacích nástrojov.
 17. Nikdy nepribližujte ruky a nohy k otáčajúcim sa dielom alebo pod ne. Držte sa vždy v bezpečnej vzdialenosti od vyhadzovacieho otvoru. Chvilka nepozornosti pri používaní prístroja môže spôsobiť vážne poranenia.
 18. Prístroj nikdy nezdvíhajte ani nenoste, keď beží motor.
 19. Odstavte motor, vyťahnite konektor zapalovacej sviečky. Uistite sa, či sa úplne

zastavili všetky pohyblivé diely, a ak je k dispozícii kľúč zapalovania, vyťahnite ho. Platí to v týchto prípadoch:

- Pred odstránením príčiny blokovania alebo upchatia vo vyhadzovacom otvore.
 - Predtým než prístroj skontrolujete, vyčistíte alebo na ňom budete pracovať.
 - Keď sa narazilo na cudzie teleso. Skontrolujte, či prístroj nie je poškodený, a v prípade potreby vykonajte potrebné opravy, predtým než prístroj znova spustíte a začnete s ním pracovať.
 - Ak prístroj začal neobvyčajne silne vibrovať, má sa vykonať okamžitá kontrola.
 - Keď od prístroja odídete.
 - Predtým ako budete tankovať.
20. Prístroj nikdy nenechávajte na pracovisku bez dohľadu.
 21. Nikdy nepracujte s poškodeným alebo neúplným prístrojom ani s prístrojom, ktorý bol upravený bez súhlasu výrobcu. Používanie prístrojov na iné ako určené použitie môže viesť k nebezpečným situáciám.
 22. Pri vytekaní z motora treba zatvoriť škrtiacu klapku. Ak má motor uzatvárací kohút benzínu, treba ho po kosení zatvoriť.

Čistenie, údržba a skladovanie

1. Postarajte sa, aby všetky matice, čapy a skrutky boli pevne dotiahnuté a aby bol prístroj v bezpečnom stave na prácu. Mnoho úrazov zapríčinili nesprávne udržiavané prístroje.
2. Nikdy neukladajte prístroj s benzínom v benzínovej nádrži v budove, v ktorej sa môžu dostať benzínové výpary do kontaktu s otvoreným ohňom a iskrami.
3. Skôr, než prístroj odložíte v uzatvorených priestoroch, nechajte motor vychladnúť. Hrozí nebezpečenstvo požiaru.
4. Aby sa zabránilo nebezpečenstvu požiaru, zabezpečte, aby bol motor, výfuk, tlmiče hluku, akumulátor a oblasť okolo benzínovej nádrže bez trávy, listov alebo unikajúceho tuku (motorový olej).
5. Zariadenie na zber trávy pravidelne kontrolujte, či nie je opotrebované a či dobre funguje.
6. Z bezpečnostných dôvodov vymeňte všetky opotrebované alebo poškodené diely. Chybné tlmiče hluku vymeňte.

7. V prípade, že treba vyprázdniť benzínovú nádrž, musí sa to uskutočniť na voľnom priestranstve.
8. Prístroj starostlivo ošetrte. Nástroje udržiavajte ostré a čisté, aby sa nimi dalo ľahšie a bezpečnejšie pracovať. Dodržiavajte predpisy pre údržbu.
9. Nepokúšajte sa opravovať prístroj sami, ak na to nemáte vzdelanie. Všetky ostatné práce, ktoré nie sú uvedené v tomto návode na obsluhu, smú byť vykonávané len v strediskách zákazníckeho servisu, ktoré sme na to splnomocnili.
10. Prístroj uchovávajte na suchom mieste a mimo dosahu detí. Prístroje sú nebezpečné, keď ich používajú neskúsené osoby.
11. S bezpečnostnými systémami alebo zariadeniami kosačky na trávu sa nesmie manipulovať ani sa nesmú deaktivovať. Používateľ by nemal meniť žiadne zapечатené nastavenia na regulácii otáčok motora ani by nimi nemal manipulovať.

Ďalšie bezpečnostné pokyny

- **Používajte len príslušenstvo, ktoré odporúča spoločnosť PARKSIDE.** Nevhodné príslušenstvo môže spôsobiť úraz elektrickým prúdom alebo požiar.
- Koste len pri dobrej viditeľnosti. Je dôležité byť v dostatočnej vzdialenosti od iných osôb.
- Prístroj pravidelne kontrolujte a pred každým použitím sa uistite, že všetky štartovacie poistky a tlačidlá fungujú správne.
- Pri nastavovaní výrobku postupujte opatrne a dbajte na to, aby sa vám nezakliesnili prsty medzi pohybujúce sa nože a pevné diely prístroja.
- **⚠ OPATRNE!** Kosačka na trávu sa nesmie používať, keď k nej nie je pripojené kompletné zariadenie na zber trávy alebo ak k nej nie je pripojené samočinne uzatváracie ochranné zariadenie pre vyhadzovací otvor.
- Kosačku na trávu je potrebné udržiavať v dobrom prevádzkovom stave.

Zostatkové riziká

Aj keď tento prístroj obsluhujete podľa predpisov, vždy zostávajú zvyškové riziká. V súvislosti s konštrukciou a vyhotovením tohto

prístroja môžu vzniknúť nasledujúce nebezpečenstvá:

- Poškodenia očí, ak sa nenosí vhodná ochrana očí.
- Poškodenia sluchu, ak sa nenosí vhodná ochrana sluchu.
- Poškodenia zdravia, ktoré sú spôsobené vibráciami na rameno-ruku, ak sa prístroj používa dlhší čas alebo sa riadne nepoužíva a nevykonáva sa na ňom riadna údržba.
- Rezné poranenia
- Poranenia v dôsledku pohyblivých častí alebo horúcich plôch.

⚠ VAROVANIE! V dôsledku elektromagnetického poľa sa vytvorí nebezpečenstvo, zatiaľ čo je prístroj v prevádzke. Toto pole môže za určitých okolností ovplyvniť aktívne alebo pasívne lekárske implantáty. Aby sa znížilo nebezpečenstvo ťažkých alebo smrteľných zranení, odporúčame osobám s lekáskymi implantátmi, aby sa skôr než začnú prístroj obsluhovať, poradili so svojim lekárom a výrobcom lekárskeho implantátu.

Príprava

⚠ VAROVANIE! Nebezpečenstvo poranenia v dôsledku neúmyselného spustenia prístroja. Práce na prístroji sa môžu vykonávať len pri vypnutom a stojacom noži. Motor zapnite až vtedy, keď je prístroj úplne pripravený na použitie.

Vykonávajte len tie práce, na ktoré si dostatočne dôverujete. V prípade neistoty sa obráťte na odborníka alebo priamo na náš servis.

Bezpečnostné zariadenia

Na ochranu používateľa a prístroja sú k dispozícii nasledujúce bezpečnostné zariadenia:

Štartovací oblúk (3)

Pri pustení štartovacieho oblúka sa prístroj zastaví.

Ochrana výfuku (14)

Zabraňuje tomu, aby sa ruky alebo horľavé materiály dostali do kontaktu s horúcim výfukom.

Ochrana proti odrazeným predmetom (20)

Chráni obsluhujúcu osobu pred vymrštenými dielmi a pred neúmyselným kontaktom s nožom, keď sa kosí bez zariadenia na zber trávy (21).

Ovládacie prvky

Pred prvou prevádzkou prístroja spoznajte ovládače.

Zariadenie na zastavenie noža

Upozornenia

- Zariadenie na zastavenie noža pravidelne kontrolujte.
- Nôž sa musí zastaviť do 7 sekúnd.

Postup

1. Pustíte štartovací oblúk (3). Motor sa vypne a nôž sa zabrzdí.

Ukazovateľ naplnenia

Na zariadení na zber trávy (21) sa nachádza ukazovateľ naplnenia (23).



Ukazovateľ naplnenia otvorený:
Zariadenie na zber trávy je prázdne



Ukazovateľ naplnenia zatvorený:
Zariadenie na zber trávy je naplnené

Montáž drždíel

Upozornenia

- Dávajte pozor, aby sa pri montáži drždíela nezovrelo lankové tiahlo (4/5).

Montáž spodného drždíela

(Obr A)

Postup

1. Spodné drždíela (7) vyklopte od krytu prístroja (17) smerom dozadu tak, aby sa dostali do pracovnej polohy.
2. Vytiahnite aretáciu (38) zo spodného drždíela (7). Aretačný čap (39) sa zasunie.
3. Nastavte požadovanú výšku, resp. sklon drždíela (7) tak, že vyberiete jeden otvor na kryte prístroja (17). K dispozícii sú tri rôzne polohy.
4. Keď sa spodné drždíelo nachádza v požadovanej polohe, pustíte aretáciu (38). Aretačný čap (39) zaaretuje v otvore.
5. Postup zopakujte na druhej strane. Pamätajte na to, že sa obe drždíela musia nachádzať v rovnakej polohe.
6. Skontrolujte, či obe drždíela (7) pevne dosadajú.

Montáž horného drždíela

(Obr B)

1. Nasadte horné drždíelo (1) na spodné drždíela (7).

2. Na oboch stranách zasuňte do otvorov na drždíelach skrutky (41) tak, aby vyčnievali smerom von.
3. Nasadte na skrutky (41) rýchchloupinacie páky (42).
4. Rýchchloupinacie páky (42) jemne naskrutkujte U na skrutky (41).
5. Rýchchloupinacie páky (42) zablokujte tak, že ich zatlačíte v smere horného drždíela (1). Musia na hornom drždíele (1) dosadať tak, aby na napínanie stačila stredne veľká sila. V opačnom prípade sa musí rýchchloupinacia páka (42) otočiť na napnutie U alebo na uvoľnenie U.
6. Skontrolujte, či je kábel prístroja (9) umiestnený v držiakoch kábla (40) na hornom (1) a spodnom drždíele (7).
7. Priložený držiak kábla (8) použite na to, aby ste kábel prístroja (9) zaistili na hornom (1) a spodnom drždíele (7).

Montáž štartovacej rukoväte

Postup

1. Pomaly potahujte štartovaciu rukoväť so štartovacím lankom (25) v smere horného drždíela (1).
2. Zavesíte štartovaciu rukoväť so štartovacím lankom (25) do vodidla štartovacieho lanka (24).

Montáž držiakov

Ku kosačke na trávu bol dodaný držiak smartfónu (6) a držiak nástroja (26) pre kľúč na sviečky (30).

Postup

1. Držiak (6/26) nasmerujte tak, aby vodiaca kolajnička držiaka lícovala s príslušnou vodiacou kolajničkou na hornom drždíele (1).
2. Nasadte držiak (6/26) do kolajničiek a posuňte držiak (6/26) nadol, kým citelne nezapadne.
3. Jemným potiahnutím skontrolujte, či držiak (6/26) dobre dosadá.

Montáž rukoväte

Upozornenie

Predtým, ako zavesíte zariadenie na zber trávy, namontujte rukoväť.

Potrebné náradie (nie je súčasťou dodávky)

- Kľúč s vnútorným šesťhranom (29)

Postup (Obr C)

1. Vyťahnite skrutky (44) zasunuté do rukoväte (22).
2. Nasuňte rukoväť (22) do zariadenia na zber trávy (21).
3. Zariadenie na zber trávy (21) otočte, aby rukoväť (22) ležala na zemi.
4. Nasuňte skrutky (44) cez otvory v zariadení na zber trávy (21) do rukoväte (22) a dobre ich zaskrutkujte kľúčom s vnútorným šesťhranom (29). Pre lepší prístup zdvihnite sieť zariadenia na zber trávy (21).

Montáž zariadenia na zber trávy

! VAROVANIE! Nebezpečenstvo poranenia. S prístrojom sa nesmie pracovať bez ochrany proti odrazeným predmetom ani bez zariadenia na zber trávy.

Postup (Obr D)

1. Nadvihnite ochranu proti odrazeným predmetom (20).
2. Zariadenie na zber trávy (21) držte za rukoväť (22).
3. Zaveste zariadenie na zber trávy (21) na záves na kryté prístroja (17).
4. Sklopte ochranu proti odrazeným predmetom (20) na zariadenie na zber trávy (21). Táto ochrana drží zariadenie na zber trávy (21) v správnej polohe.

Demontáž zariadenia na zber trávy**(Obr D)**

1. Nadvihnite ochranu proti odrazeným predmetom (20).
2. Zariadenie na zber trávy (21) držte za rukoväť (22).
3. Zveste zariadenie na zber trávy (21).
4. Ochrany proti odrazeným predmetom (20) vyklopte späť na kryt prístroja (17).

Vyprázdenie zariadenia na zber trávy**(Obr D)**

1. Pozri *Demontáž zariadenia na zber trávy*, S. 80.
2. Pre lepšie držanie chyťte zariadenie na zber trávy (21) za rukoväť (22) a prídavné držadlo (43).
3. Pokosenú trávu vysypte do vhodnej nádoby.

4. Pozri *Montáž zariadenia na zber trávy*, S. 80.

Mulčovač**Rozdiel medzi kosením a mulčovaním trávy**

Pri používaní mulčovača (37) sa pokosená tráva nezachytáva do zariadenia na zber trávy, ale sa rozdrobuje a rozdeľuje na trávnik. Výživné látky, ktoré sú obsiahnuté v pokosenej tráve, tak využijú pôdne organizmy a dochádza k obehu živín. Mulčovaný trávnik sa preto musí podstatne menej hnojiť. V zásade platí, že trávnik sa musí kosiť relatívne často, aby na ňom zostávala mulčovaná tráva iba v malých množstvách. Preto je najlepšie, keď sa trávnik mulčuje raz za týždeň a kosačka sa nastaví tak, aby mulčovaná tráva siahala iba do cca 40 % celkovej výšky trávniku. V prípade, že mulčovaná tráva zostane ležať viditeľne na ploche trávniku (napríklad pri prvom kosení trávy v roku alebo pri silnom raste), malo by sa pracovať so zariadením na zber trávy (21).

Nasadenie mulčovača**Postup (Obr E)**

1. Odoberte nasadené zariadenie na zber trávy (21).
2. Nadvihnite ochranu proti odrazeným predmetom (20).
3. Zasuňte mulčovač (37). Blokovaním (45) na mulčovači (37) zaskočí.
4. Ochrany proti odrazeným predmetom (20) sklopte znovu na mulčovač (37).

Odobratie mulčovača**(Obr E)**

1. Nadvihnite ochranu proti odrazeným predmetom (20).
2. Stlačte blokovaním (45) na mulčovači (37).
3. Vyberte mulčovač (37).
4. Ochrany proti odrazeným predmetom (20) sklopte na kryt prístroja (17).

Nastavenie výšky kosenia**Starostlivosť o trávnik**

Pravidelné kosenie podnecuje rast silnejšieho trávniku, súčasne však prispieva k ničeniu buriny. Trávnik je preto po každom kosení hustejší a vzniká rovnomerne zaťažiteľná trávnatá plocha. Prvé kosenie sa robí približne v apríli pri výške porastu 70 – 80 mm. V hlavnej vegetačnej sezóne sa tráva kosí minimálne raz za týždeň.

Zvolenie správnej výšky kosenia

Pre prvé kosenie v sezóne by sa mala zvoliť veľká výška kosenia. Správna výška kosenia je pri okrasnom trávniku približne 25 – 40 mm, pri úžitkovom trávniku približne 40–60mm.

Prístroj umožňuje 7 výšky kosenia:

- 25/34 mm – nízka výška kosenia
- 40/50/57 mm – stredná výška kosenia
- 67/75 mm – veľká výška kosenia

Postup (Obr F)

1. Uchopte páku na nastavenie výšky kosenia (19) a zatlačte ju smerom od krytu prístroja (17).
2. Páku na nastavenie výšky kosenia (19) posúvajte po stupnici na požadovanú výšku kosenia.
3. Zatlačte páku na nastavenie výšky kosenia (19) smerom ku krytu prístroja (17) tak, aby zapadla.

Montáž bočného odhadzovacieho kanála

Upozornenia

- Pri použití bočného vyhadzovacieho kanála padá pokosená tráva na trávnik zbohu.

Postup (Obr G)

1. Demontujte zariadenie na zber trávy (21) (pozri *Demontáž zariadenia na zber trávy*, S. 80).
2. Nasadte mulčovač (37) (pozri *Nasadenie mulčovača*, S. 80).
Tým zabránite nahromadeniu pokosenej trávy vo vyhadzovacom kanáli.
3. Aktivujte blokovanie (46) a nadvihnite klapku bočného vyhadzovača (15).
4. Zaveďte bočný vyhadzovací kanál (36).
5. Odložte klapku bočného vyhadzovača (15) na bočnom vyhadzovacom kanáli (36). Klapka bočného vyhadzovača (15) drží bočný vyhadzovací kanál (36) na mieste.

Demontáž bočného odhadzovacieho kanála

(Obr G)

1. Nadvihnite klapku bočného vyhadzovača (15).
2. Zveďte bočný vyhadzovací kanál (36).
3. Položte klapku bočného vyhadzovača (15) na kryt prístroja (17).
Blokovanie (46) počutielne zapadne.

Doplnenie benzínu



Vysoko zápalné



Jedovaté



Ohrozujúce životné prostredie

VAROVANIE! Nebezpečenstvo poranenia. Benzín je horľavý a škodlivý pre zdravie a životné prostredie.

Upozornenia

- Benzín skladujte v určených nádobách.
- Tankujte len vonku a nikdy nie pri bežiacom alebo horúcom motore.
- Uzáver nádrže opatrne otvorte, aby sa mohol uvoľniť pretlak.
- Pri tankovaní nefajčite.
- Zabráňte kontaktu s pokožkou a vdýchnutiu výparov.
- Odstráňte rozliaty benzín.
- Benzín udržiavajte mimo dosahu iskier, otvoreného ohňa a iných zápalných zdrojov.
- Zvyšky benzínu zlikvidujte ekologicky (pozri *Likvidácia/ochrana životného prostredia*, S. 89).
- Nepoužívajte zmes benzínu/oleja.
- Používajte bezolovnatý normálny benzín alebo benzín super. Pri použití biopaliva nesmie byť prmiešaných viac ako 10 % etanolu.
- Používajte iba čistý, čerstvý benzín.
- Neskladujte benzín dlhšie ako jeden mesiac, pretože sa jeho kvalita zhoršuje.

Postup (Obr H)

1. Uzáver nádrže (49) odskrutkujte.
2. Doplníte benzín až po spodný okraj plniaceho hrdla (48). Benzinovú nádrž (47) neaplníte úplne, aby mal benzín miesto na rozpínanie.
3. Uzáver nádrže (49) utrite od zvyškov benzínu.
4. Uzáver nádrže (49) znova zatvorte.

Doplnenie motorového oleja

Upozornenie

- Prístroj postavte na rovinný podklad.
- Olej sa do olejovej nádrže najlepšie nalieva pomocou olejničky alebo lievika.

Postup (Obr I)

1. Odtočte uzáver olejovej nádrže s tyčkou na meranie oleja (18).
2. Motorový olej nalejte do olejovej nádrže. Nádrž na motorový olej má objem 0,5 l (500 ml). Používajte značkový motorový olej SAE 30.
3. Znovu zatvorte uzáver olejovej nádrže s tyčkou na meranie oleja (18).

Kontrola stavu oleja

Upozornenie

Pred každým použitím prístroja skontrolujte stav oleja a pred dosiahnutím spodnej značky doplňte motorový olej.

Postup (Obr I)

1. Odtočte uzáver olejovej nádrže s tyčkou na meranie oleja (18).
2. Uzáver olejovej nádrže s tyčkou na meranie oleja (18) utrite čistou handrou.
3. Uzáver olejovej nádrže s tyčkou na meranie oleja (18) znova kompletno zatočte.
4. Odtočte uzáver olejovej nádrže s tyčkou na meranie oleja (18) a po vytiahnutí odčítajte na tyčke na meranie oleja stav oleja.

Stav oleja musí byť v označenom poli (maximum: 0,5 l (500 ml) motorového oleja v olejovej nádrži).



5. Ak sa motorový olej rozleje, utrite ho.
6. Znovu zatvorte uzáver olejovej nádrže s tyčkou na meranie oleja (18).

Kontrola stavu nabitia akumulátora

LED diódy	Význam
-----------	--------

červený, oranžový, zelený	Akumulátor je nabitý
červený, oranžový	Akumulátor je čiastočne nabitý
červený	Akumulátor sa musí nabiť

1. Stlačte tlačidlo (32) vedľa indikácie stavu nabitia (33) na akumulátore (31). LED diódy indikácie stavu nabitia ukazujú stav nabitia akumulátora.
2. Nabite akumulátor (31), keď svieti už iba červená LED indikácie stavu nabitia (33).

Nabíjanie akumulátora

Pozri tiež návod na obsluhu nabíjačky.

Upozornenia

- Zohriaty akumulátor nechajte pred nabíjaním vychladnúť.
- Akumulátor nikdy nevystavujte dlhší čas priamemu slnečnému žiareniu alebo teplotám ≤ 50 °C. Nekladte ho najmä na radiátory ani ho neskladujte vo vozidlách, ktoré sú zaparkované na slnku.

Postup

1. V prípade potreby vyberte z prístroja akumulátor (31).
2. Zasuňte akumulátor do nabíjacieho priestoru nabíjačky (35).
3. Pripojte nabíjačku do zásuvky.
4. Po nabití odpojte nabíjačku od siete.
5. Vytiahnite akumulátor z nabíjacieho priestoru.

Kontrolné LED diódy na nabíjačke (35)

zelený	červený	Význam
svieti	—	<ul style="list-style-type: none"> • Akumulátor je plne nabitý • pripravený (nie je vložený žiadny akumulátor)
—	svieti	Akumulátor sa nabíja
—	bliká	Prehriaty akumulátor
bliká	bliká	Chybný akumulátor

Prevádzka

Pred prevádzkou

Pred prevádzkou prístroja vykonajte nasledujúce kroky:

- Odobratie prepravných poistiek
- *Montáž držiadiel, S. 79*
- *Montáž štartovacej rukoväte, S. 79*
- *Montáž rukoväte, S. 79*
- *Montáž zariadenia na zber trávy, S. 80*
- *Nastavenie výšky kosenia, S. 80*
- *Doplnenie benzínu, S. 81*
- *Doplnenie motorového oleja, S. 81*

Pracovné pokyny

⚠ VAROVANIE! Nebezpečenstvo poranenia. Po vypnutí prístroja sa nôž otáča ešte niekoľko sekúnd. Nedotýkajte sa otáčajúceho sa noža.

⚠ VAROVANIE! Nebezpečenstvo poranenia. S prístrojom sa nesmie pracovať bez ochrany proti odrazeným predmetom ani bez zariadenia na zber trávy.

Upozornenia

- Pred použitím prístroja vždy skontrolujte, či sú všetky skrutky, matice, čapy a ostatné upevnenia dobre zaistené a či sú ochranné zariadenia a ochranné kryty na mieste. Opotrebované alebo poškodené nálepky sa musia vymeniť.
- Dodržiavajte opatrenia na ochranu proti hluku a miestne predpisy.
- Prístroj vedte rýchlosťou kroku po čo najrovnejších dráhach. Pre dokonalé kosenie by sa mali dráhy niekoľko centimetrov prekrývať.
- Na svahoch pracujte vždy priečne k svahu.
- Nepohybujte prístrojom smerom dozadu.
- Ak by sa nože dostali do kontaktu s cudzím telesom, motor ihneď vypnite. Počkajte, kým sa nôž nezastaví, a skontrolujte, či sa prístroj nepoškodil. Začnite s prístrojom znova pracovať iba vtedy, ak sa nepoškodil.
- Koste podľa možnosti suchú trávu, aby sa chránila mačina.
- Výšku kosenia nastavte tak, aby sa prístroj nepreťažil. V opačnom prípade sa môže motor poškodiť.
- Pri dlhších prestávkach v práci a na prepravu prístroj vypnite a počkajte na zastavenie noža.
- Prístroj po každom použití vyčistite (*Čistenie, údržba a skladovanie, S. 84*).

Vloženie a vybratie akumulátora

▲ VAROVANIE! Nebezpečenstvo poranenia v dôsledku neúmyselne spusteného prístroja. Akumulátor vložte do prístroja až vtedy, keď je prístroj úplne pripravený na použitie.

UPOZORNENIE! Nebezpečenstvo poškodenia! Nesprávny akumulátor môže prístroj a akumulátor poškodiť.

Vloženie akumulátora (Obr J)

1. Akumulátor (31) zasuňte pozdĺž vodiacej lišty do držiaka akumulátora (28). Akumulátor počutelne zapadne.

Vybratie akumulátora (Obr J)

1. Stlačte a podržte stlačené odblokovanie akumulátora (34) na akumulátore (31).
2. Vytiahnite akumulátor z držiaka akumulátora (28).

Zapnutie a vypnutie

Prístroj je možné prevádzkovať aj bez akumulátora, ak ho spustíte pomocou štartovacieho lanka.

▲ VAROVANIE! Nebezpečenstvo poranenia. Benzín je horľavý. Naštartujte motor vo vzdialenosti minimálne 3m od miesta plnenia. Hrozí nebezpečenstvo požiaru.

▲ OPATRNE! Nebezpečenstvo poranenia. Keď prístroj spúšťate, stojte za ním.

Upozornenia

- Prístroj štartujte na pevnej, rovnej zemi, podľa možnosti nie vo vysokej tráve. Uistite sa, že sa rezací nástroj nedotýka žiadnych predmetov ani zeme.
- Keď prístroj spúšťate, z bezpečnostných dôvodov stojte za ním.
- Pravidelne kontrolujte benzín a stav oleja (*pozri Kontrola stavu oleja, S. 82*) a včas ho doplňte.

Proces štartu

Štartovanie s lankom štartéra

Postup

1. Potiahnite štartovací oblúk (3) v smere horného držadla (1) a podržte ho.
2. Viackrát potiahnite štartovaciu rukoväť so spúšťacím lankom (25).
3. Keď sa motor spustí, nechajte štartovaciu rukoväť (25) pomaly sa vrátiť vo vedení spúšťacieho lanka (24).

Štartovanie so systémom E-štart

Postup

1. Nabitý akumulátor (31) zasuňte pozdĺž vodiacej kolajničky do držiaka akumulátora (28) prístroja. Akumulátor (31) počutelne zapadne.
2. Potiahnite štartovací oblúk (3) v smere horného držadla (1) a podržte ho.
3. Stlačte E-štartér (27) a podržte ho stlačený, kým motor nenaštartuje.
4. Keď motor naštartuje, E-štartér (27) pusťte.

Zastavenie motora

Postup

1. Pusťte štartovací oblúk (3). Motor sa vypne a nôž (55) sa zabrzdí.

Pohon zadných kolies

Upozornenia

- Použite rameno pohonu (2), keď
- ste prístroj spustili,

- kosačka na trávu sa bude pohybovať samostatne a vy ju chcete iba viesť.

Postup

1. Zapnite prístroj (pozri).
2. **Zapnutie pohonu zadných kolies:** Pootiahnite rameno pohonu (2) smerom k hornému držadlu (1). Prístroj sa spustí.
3. **Vypnutie pohonu zadných kolies:** Pustite rameno pohonu (2). Prístroj zostane stáť.

Kosenie

Postup

1. Naštartujte motor (pozri *Zapnutie a vypnutie*, S. 83).
2. Pri kosení držte horné držadlo (1) a štartovací oblúk (3) pevne oboma rukami.

Preprava

Upozornenia

- Vypnite motor, vyťahnite konektor zapalovacej sviečky a počkajte, kým sa nôž nezastaví.
- Prístroj neprepravujte hore nohami a nenakláňajte ho, aby nedošlo k vytečeniu paliva.
- Pri preprave dodržiavajte bezpečnú vzdialenosť od ďalších osôb.
- Prístroj treba pri preprave vo vozidlách zaistiť proti prevráteniu a pádu, aby sa predišlo úniku paliva, poškodeniam a poraneniam.
- Zohľadnite hmotnosť prístroja a nepreceňujte svoje sily.
- Pred prepravou medzi dvoma miestami použitia vyprázdňte benzínovú nádrž čerpadlom na benzín. Benzínovú nádrž nevyprázdňujte v uzatvorených miestnostiach, v blízkosti ohňa, alebo ak niekto fajčí. V dôsledku výparov môže dôjsť k výbuchom alebo požiaru.
- Pri preprave noste rukavice a zabráňte kontaktu s nebezpečnými dielmi (napr. horúci motor, nôž).
- Pri preprave dbajte na to, aby prístroj narazil na prekážky alebo aby naň niečo nemohlo spadnúť. Na prístroj nedávajte žiadne predmety ani on nič neopierajte.

Čistenie, údržba a skladovanie

⚠ VAROVANIE! Zásah elektrickým prúdom! Nebezpečenstvo poranenia v dôsledku neúmyselne spusteného prístroja. Údržbové a čistiace práce vykonávajte zásadne pri vypnutom motore a vyťahnutom konektore zapalovacej sviečky (51).

Opravy a údržbu, ktoré nie sú opísané v tomto návode, nechajte vykonať v našom servisnom centre. Používajte len originálne náhradné diely.

⚠ VAROVANIE! Nebezpečenstvo popálenia. Pred všetkými údržbárskymi a čistiacimi prácami nechajte prístroj vychladnúť. Prvky motora sú horúce.

Všeobecné upozornenia



Používajte ochranné rukavice

- Položte pod prístroj podložku.
- Zabezpečte, aby niekto druhý držal prístroj, pretože hrozí nebezpečenstvo naklonenia dozadu.
- Prístroj s naplnenou nádržou na benzín alebo na olej nikdy nenakláňajte na stranu alebo smerom dopredu! Motor sa tým poškodí a zanikne záruka.

Čistiace a údržbárske práce na spodnej strane prístroja

Postup

1. Horné držadlo (1) zložte.
2. Preklopte prístroj smerom dozadu tak, aby zapalovacia sviečka (50) vyčnievala nahor.

Čistenie

⚠ VAROVANIE! Zásah elektrickým prúdom! Prístroj nikdy nestriekajte vodou.

Upozornenie

Nebezpečenstvo poškodenia. Chemické látky môžu pôsobiť na plastové diely prístroja. Nepoužívajte žiadne čistiace prostriedky, resp. rozpúšťadlá.

Čistenie po použití

- Na čistenie motora nepoužívajte vodu, palivová sústava by sa mohla znečistiť.
- Vetraciú štrbinu, kryt motora a držadlá prístroja udržiavajte čisté. Na tento účel použite vlhkú utierku alebo kefu.

- Zvlášť vyčistite kryt motora s vetracími otvormi (ochrana prstov) (10).
- Aby sa zabránilo nebezpečenstvu požiaru, dbajte na to, aby sa do motora a výfuku nedostali zvyšky rastlín alebo unikajúceho maziva.
- Na čistenie nepoužívajte tvrdé ani špicaté predmety. Mohli by prístroj poškodiť.
- Na spojku na pripojenie vody (16) sa môže pripojiť hadica, aby sa mohla kosačka vyčistiť. Nastavte najnižšiu výšku kosenia (*Nastavenie výšky kosenia*, S. 80).
- Po kosení odstráňte kusom dreva alebo plastu prichytené zvyšky rastlín z kolies, vetracích otvorov, vyhadzovacieho otvoru a oblasti noža.

Čistenie pomocou spojky na pripojenie vody

Postup

1. Odoberte mulčovač (37) alebo zariadenie na zber trávy (21).
2. K spojke na pripojenie vody (16) na prístroji pripojte záhradnú hadicu.
3. Zapnite vodu a spustite prístroj (*Zapnutie a vypnutie*, S. 83). Otáčajúci sa nôž (55) zabezpečí rozdeľenie vody.
4. O niekoľko minút sa prístroj očistí od prilepených zvyškov špiny a trávy.
5. Potom nechajte kosačku na trávu ešte krátko bežať bez vody. Cirkulujúci vzduch noža (55) odstráni väčšinu vlhkosti.

Údržba

▲ VAROVANIE! Nebezpečenstvo poranenia. Neodborná údržba môže viesť k ťažkým poraneniam.

Upozornenia

- Pred každým použitím skontrolujte, či prístroj nemá zjavné nedostatky ako uvoľnené, opotrebované alebo poškodené diely. Skontrolujte pevné osadenie všetkých matic, čapov a skrutiek.
 - Skontrolujte kryty a ochranné zariadenia vzhľadom na poškodenia a správne osadenie. V prípade potreby ich vymeňte.
- Neručíme za škody spôsobené našimi prístrojmi, ak boli spôsobené neodbornou opravou alebo použitím iných než originálnych dielov, resp. používaním v rozpore s určeným účelom.

Výmena motorového oleja

Upozornenia

- Motorový olej vymieňajte, keď je benzínová nádrž prázdna a motor teplý.
- Prvú výmenu vykonajte približne po 5 prevádzkových hodinách, potom po každých 50 prevádzkových hodinách alebo raz ročne.
- Starý olej zlikvidujte ekologicky (pozri *Likvidácia/ochrana životného prostredia*, S. 89).

Postup (Obr I)

1. Vytiahnite konektor zapaľovacej sviečky (51) (pozri *Údržba zapaľovacej sviečky*, S. 85).
2. Otvorte uzáver olejovej nádrčky s tyčkou na meranie oleja (18).
3. Odčerpajte motorový olej olejovým čerpadlom (nie je súčasťou balenia).
4. Doplnite motorový olej (pozri *Doplnenie motorového oleja*, S. 81).

Údržba zapaľovacej sviečky

Upozornenie

Opotrebované zapaľovacie sviečky alebo príliš veľké intervaly zapaľovania vedú k zníženiu výkonu motora.



Potrebné náradie a pomocné prostriedky (nie je súčasťou dodávky)

- Drôtená kefa
- Škáromer (dostupné v špecializovanom obchode)

Potrebné príslušenstvo

- Kľúč na sviečky (30)

Postup (Obr K)

1. Odoberte konektor zapaľovacej sviečky (51) súčasným ťahaním a otáčaním zapaľovacej sviečky (50).
2. Odkrúťte  zapaľovaciu sviečku (50) pomocou kľúča na sviečky (30).
3. Skontrolujte vzdialenosť zapaľovania pomocou škáromera. Vzdialenosť zapaľovania musí byť 0,7 – 0,8 mm.
4. Prípadne nastavte vzdialenosť tak, že opatrne ohnete uzemňovaciu elektródu zapaľovacej sviečky.
5. Zapaľovaciu sviečku (50) vyčistite jemnou drôtenou kefou.
6. Znovu nakrúťte  vyčistenú a nastavenú zapaľovaciu (odporúčaný ťahovací moment 20 Nm).

- Vymeňte poškodenú zapaľovaciu sviečku za náhradnú.

Čistenie vzduchového filtra

Upozornenie

Dvojdielny vzduchový filter pozostáva z

- Vzduchový filter jemné (53)
- Vzduchový filter hrubé (54)

Prístroj nikdy neprevádzkujte bez vzduchového filtra. Inak sa do motora dostane prach a špina a môže spôsobiť škody.

Vybratie vzduchového filtra (Obr L)

- Otvorte teleso vzduchového filtra (11) podržaním a stlačením uvoľňovacieho mechanizmu a vyklepte kryt vzduchového filtra (52).
- Oba vzduchové filtre (53/54) vyberte.

Čistenie/výmena vzduchového filtra

- Vyčistite obidva vzduchové filtre (53/54) v mydlovom roztoku.
- Nechajte vzduchové filtre (53/54) uschnúť. Do vzduchových filtrov (53/54) naneste niekoľko kvapiek čerstvého motorového oleja.
- Chybné vzduchové filtre (53/54) nahradte novým dvojdielnym vzduchovým filtrom.

Vloženie vzduchového filtra (Obr L)

- Vložte oba vzduchové filtre (53/54) do telesa vzduchového filtra (11).
- Znovu zatvorte teleso vzduchového filtra (11) krytom vzduchového filtra (52). Počutelne zaskočí.

Výmena noža

Ak je nôž tupý, môže sa dobrúsiť v odbornej dielni. Ak je nôž poškodený alebo nevyvážený, musí sa vymeniť.

VAROVANIE! Nebezpečenstvo poranenia nožom. Pri manipulácii s nožom noste rukavice.

Upozornenia

- Nádrž na olej a benzín sa musí vyprázdniť.

- Keď raz uvoľníte skrutku noža (57), musíte vymeniť upínaciu podložku (56).
- Uťahovací moment (nôž): 45 Nm

Potrebné náradie (nie je súčasťou dodávky)

- Kľúč

Povolené nože

- RATO 73101-G08

Postup (Obr M)

- Vyťahnite konektor zapaľovacej sviečky (51).
- Preklopte prístroj smerom dozadu tak, aby zapaľovacia sviečka (50) vyčnievala nahor.
- Prístroj otočte nabok.
UPOZORNENIE! Prístroj sa môže otočiť nabok iba vtedy, keď je benzínová a olejová nádrž prázdna!
- Použite pevné rukavice a pevne uchopte nôž (55).
- Pomocou kľúča vyskrutkujte proti smeru hodinových ručičiek \cup skrutku noža (57) z vretena motora (58).
- Namontujte nový nôž (55) v opačnom poradí. Dávajte pozor na to, aby bol nôž (55) umiestnený správne a dosadal lícujúco na vretene motora (58). Medzi skrutkou noža (57) a nožom (55) musí byť umiestnená upínacia podložka (56).
- Nôž (45 Nm) dotiahnite.

Nastavenie karburátora

Karburátor bol z výroby prednastavený na optimálny výkon. Ak by mali byť potrebné dodatočné nastavenia, nechajte vykonať nastavenia prostredníctvom odbornej dielne.

Intervaly údržby

Uvedené údržbové práce vykonávajte pravidelne podľa nasledujúcej tabuľky. Pravidelnou údržbou prístroja sa predĺži jeho životnosť. Navyše dosiahnete optimálne rezné výkony a zabránite úrazom.

Údržbárske práce	Pred každým použitím	Po každom použití	Po 5 prevádzkových hodinách	Po 8 prevádzkových hodinách	Po 50 prevádzkových hodinách	Ročne
Kontrola a dotiahnutie skrutiek, matíc, svorníkov	✓					
Kontrola stavu oleja, S. 82	✓			✓		
Čistenie ovládacích prvkov/oblasti okolo tlmiča hluku		✓		✓		
Výmena motorového oleja, S. 85			✓		✓	✓
Čistenie vzduchového filtra, S. 86*						✓
Údržba zapalovacej sviečky, S. 85				✓		✓
Čistenie, kontrola, naostrenie nožov						✓
Čistenie systému chladiaceho vzduchu*						✓

* Pri vysokom výskyte prachu alebo silnom znečistení vymieňať častejšie.

Skladovanie

▲ VAROVANIE! Nebezpečenstvo požiaru. Prístroj neskladujte s naplneným zariadením na zber trávy. Pri horúcom počasí začne tráva vplyvom tepla kvasiť.

Upozornenia

- Pred skladovaním prístroj vyčistite a vykonajte na ňom údržbu.
- Prístroj vždy uschovávajte na čistom a suchom mieste mimo dosahu detí.
- Skôr, než prístroj odložíte v uzatvorených priestoroch, nechajte motor vychladnúť.
- Nikdy neukladajte prístroj s benzínom v nádrži v budove, v ktorej sa môžu dostať benzínové výpary do kontaktu s otvoreným ohňom či iskrami alebo sa zapáliť.
- Na uloženie paliva použite vhodné a dovolené zásobníky.
- Prístroj neovíjajte nylonovými vrecami, pretože by sa mohla tvoriť vlhkosť a pleseň.
- Optimálna teplota skladovania akumulátora a prístroja je medzi 0 °C a 45 °C. Počas skladovania zabráňte extrémnemu

chladu alebo teplu, aby akumulátor nestratil výkon.

- Pred dlhším skladovaním (napr. cez zimu) vyberte akumulátor z prístroja (zohľadnite samostatný návod na obsluhu pre akumulátor a nabíjačku).

Zloženie prístroja

Na priestorovo úsporné uskladnenie prístroja postupujte nasledujúcim spôsobom:

Postup (Obr N)

1. Zveste štartovaciu rukoväť so štartovacím lankom (25).
2. Na oboch stranách odoberte aretáciu (38) z krytu prístroja (17) a sklopte držadlá (7) dopredu.
3. Povoľte rýchlopínacie páky (42), ktoré spájajú horné držadlo (1) so spodnými držadlami (7).
4. Sklopte horné držadlo (1) dozadu. Dávajte pozor na to, aby pri tom nedošlo k zakliesneniu lankového tiahla (5/4).

Skladovanie počas zimnej prestávky

Upozornenia

- Nedodržovanie pokynov na skladovanie môže v dôsledku zvyškov paliva v karburátore viesť k problémom so štartovaním alebo k permanentným škodám.

- Benzínová nádrž sa nemusí vyprázdniť, keď do benzínu pridáte palivovú prísadu.
- Nádrž vždy vyprázdňte v exteriéri.

Postup

1. Naštartujte motor a nechajte ho bežať tak dlho, kým sa nevypne v dôsledku nedostatku benzínu.
2. Vymeňte olej (pozri *Výmena motorového oleja*, S. 85).
3. Starý olej a zvyšky benzínu zlikvidujte ekologicky (pozri *Likvidácia/ochrana životného prostredia*, S. 89).

Konzervovanie motora

1. Vykrúťte zapalovaciu sviečku (50) (pozri *Udržba zapalovacej sviečky*, S. 85).
2. Čez otvor zapalovacej sviečky nalejte do priestoru motora jednu polievkovú lyžicu motorového oleja.
3. Pri zatahnutom štartovacím oblúku (3) viackrát pomaly potiahnite štartovaciu rukoväť so spúšťacím lankom (25) na rozdelenie oleja vo vnútri motora.
4. Zapalovaciu sviečku (50) znova priskrutkujte.

Vyhľadávanie chýb

Nasledujúca tabuľka vám pomôže odstrániť malé poruchy:

Problém	Možná príčina	Odstránenie poruchy
Prístroj sa nezapol	Príliš málo benzínu v benzínovej nádrži	Doplnenie benzínu
	Nesprávne poradie štartovania	Zohľadniť pokyny na štartovanie motora (pozri <i>Prevádzka</i> , S. 82)
	Konektor zapalovacej sviečky (51) nie je správne nasadený	Nasadenie zapalovacej sviečky (pozri <i>Udržba zapalovacej sviečky</i> , S. 85)
	Zanesená zapalovacia sviečka (50)	Vyčistiť, nastaviť alebo vymeniť zapalovaciu sviečku (pozri <i>Udržba zapalovacej sviečky</i> , S. 85)
	Karburátor, dýzy karburátora znečistené, nesprávne nastavená zmes v karburátore	Chybu nechajte odstrániť prostredníctvom odbornej dielne
	E-štartér (23) je chybný	Obráťte sa na servisné centrum.
Motor naštartuje, prístroj beží, ale nie s plným výkonom	Porucha motora	Obráťte sa na servisné centrum.
	Znečistený vzduchový filter (53/54)	Výmena vzduchového filtra (53/54) (pozri <i>Čistenie vzduchového filtra</i> , S. 86)
	Karburátor, dýzy karburátora znečistené, nesprávne nastavená zmes v karburátore	Chybu nechajte odstrániť prostredníctvom odbornej dielne
Motor vynecháva	Karburátor, dýzy karburátora znečistené, nesprávne nastavená zmes v karburátore	Chybu nechajte odstrániť prostredníctvom odbornej dielne
	Zanesená zapalovacia sviečka (50)	Vyčistiť, nastaviť alebo vymeniť zapalovaciu sviečku (pozri <i>Udržba zapalovacej sviečky</i> , S. 85)

Problém	Možná príčina	Odstránenie poruchy
Motor sa prehrieva	Vetracie otvory krytu motora (10) sú zablokované	Čistenie vetracích otvorov krytu motora (10)
	Nesprávna zapalovacia sviečka (50)	Výmena zapalovacej sviečky (50) (pozri <i>Udržba zapalovacej sviečky</i> , S. 85)
	Príliš málo motorového oleja v motore	Doplňte motorový olej (pozri <i>Doplnenie motorového oleja</i> , S. 81)
Motor dymí	Znečistený vzduchový filter (53/54)	Výmena vzduchového filtra (53/54) (pozri <i>Čistenie vzduchového filtra</i> , S. 86)
	Príliš málo motorového oleja v motore	Doplňte motorový olej (pozri <i>Doplnenie motorového oleja</i> , S. 81)
Výsledok práce nie je uspokojivý alebo motor pracuje ťažko	Výška kosenia príliš nízka	Nastavte väčšiu výšku kosenia
	Nôž (55) je tupý	Nechajte nôž (55) nabrúsiť alebo ho vymeňte
	Priestor nožov je zablokovaný	Prístroj vyčistite
Nôž (55) sa neatáča	Nôž (55) je blokovaný trávou	Odstráňte trávú
	Nôž (55) je nesprávne namontovaný	Nôž (55) namontujte správne
Abnormálny hluk, klepotanie alebo vibrácie	Nôž (55) je nesprávne namontovaný	Nôž (55) namontujte správne
	Nôž (55) je poškodený	Vymeňte nôž (55)

Likvidácia/ochrana životného prostredia

Z prístroja vyberte akumulátor a prístroj, akumulátor, príslušenstvo a balenie prineste na ekologické zhodnotenie.



Elektrické prístroje nepatria do domového odpadu.

Symbol preškrtnutého kontajnera na kolieskach znamená, že tento výrobok sa po skončení jeho životnosti nesmie likvidovať ako netriedený komunálny odpad.

Smernica 2012/19/EÚ o odpade z elektrických a elektronických zariadení:

Spotrebiteľia sú zo zákona povinní elektrické a elektronické zariadenia na konci ich životnosti odovzdať na ekologickú recykláciu. Týmto spôsobom je zabezpečené zhodnotenie šetrné k životnému prostrediu a zdrojom. V závislosti od národných zákonov, máte tieto možnosti:

- vrátenie na predajnom mieste,

- odovzdanie na oficiálnom zbernom mieste,

- zaslanie späť výrobcovi/distribútorovi.

Netýka sa to dielov príslušenstva a pomocných prostriedkov bez elektrických komponentov, pripojených k starým prístrojom.

Prístroj zlikvidujte podľa miestnych predpisov. Pre ďalšie informácie sa obráťte na príslušný úrad.

- Starý olej a zvyšky benzínu nevyliavajte do kanalizácie ani do odtoku. Starý olej a zvyšky benzínu zlikvidujte ekologicky – odovzdajte ich na mieste na likvidáciu odpadu.
- Prístroj, príslušenstvo a obal odovzdajte na ekologické opätovné zhodnotenie.
- Stroje nepatria do domového odpadu.
- Olejovú a benzínovú nádrž starostlivo vyprázdňte a odovzdajte prístroj na zbernom mieste na ďalšie zhodnotenie.
- Prázdne nádoby od oleja a benzínu zlikvidujte ekologicky.
- Použité plastové a kovové diely sa môžu roztriediť a odovzdať na ekologické zhodnotenie.

- V prípade ďalších otázok sa obráťte na servisné centrum.

Pokyny na likvidáciu zeleného odpadu

Pokosenú trávu nevyhadzujte do kontajnera na odpadky, ale dajte ju na kompost alebo rozdeľte ako mulčovacíu vrstvu pod kríky a stromy.

Servis

Garancija

Vážená zákaznička, vážený zákazník, Na tento výrobok dostávate záruku 5 rokov od dátumu kúpy. V prípade nedostatkov tohto výrobku vám voči predajcovi výrobku prináležia zákonné práva. Tieto zákonné práva nie sú obmedzené našou zárukou opísanou v nasledujúcej časti.

Záručné podmienky

Záručná doba začína s dátumom kúpy. Originálny pokladničný doklad dobre uschovajte. Tento podklad bude potrebný ako doklad o kúpe. Ak sa v rámci päť rokov od dátumu kúpy tohto výrobku vyskytne chyba materiálu alebo výroby, výrobok – podľa našej voľby – pre vás bezplatne opravíme alebo vymeníme. Toto poskytnutie záruky predpokladá, že v rámci päťročnej lehoty sa predloží chybný výrobok a doklad o kúpe (pokladničný doklad) a krátko sa písomne opíše, v čom existuje nedostatok a kedy sa vyskytol.

Ak je chyba pokrytá našou zárukou, dostanete späť opravený alebo nový výrobok. S opravou alebo výmenou výrobku nezačína žiadne nové záručné obdobie.

Záručná doba a zákonné nároky na odstránenie nedostatkov

Záručná doba sa poskytnutím záruky nepredlžuje. To platí aj pre vymenené a opravené diely. Škody a nedostatky existujúce prípadne už pri kúpe sa musia ihneď pri vybalení ohlásiť. Opravy pripadajúce po uplynutí záručnej doby sú s povinnosťou úhrady.

Rozsah záruky

Výrobok bol starostlivo vyrobený podľa prírodných kvalitatívnych smerníc a pred dodávkou bol svedomito skontrolovaný.

Poskytnutie záruky platí výlučne na chyby materiálu alebo výroby. Táto záruka sa nevzťahuje na časti výrobku, ktoré sú vystavené normálnemu opotrebeniu a preto je možné na ne prihliadať (napr. Nôž) ako na rýchlo

opotrebitelné diely alebo na poškodenia na rozbitných dieloch.

Táto záruka prepadá, keď je výrobok poškodený, neodborne používaný alebo nebola na ňom vykonávaná údržba. Pre odborné používanie výrobku je nutné presne dodržiavať všetky pokyny uvedené v návode na obsluhu. Účelom použitia a manipuláciám, od ktorých sa v návode na obsluhu odrádza alebo pred ktorými sa varuje, je možné bezpodmienečne zabrániť.

Výrobok je určený iba na súkromné a nekomerčné použitie. Pri nesprávnej alebo neodbornej manipulácii, aplikácii násilia a pri zásahoch, ktoré neboli uskutočnené našou autorizovanou servisnou pobočkou, záruka zaniká.

Vybavenie v záručnom prípade

Aby bolo možné zaručiť rýchle vybavenie vašej žiadosti, postupujte podľa nasledujúcich pokynov:

- V prípade akýchkoľvek otázok si pripravte pokladničný doklad a číslo výrobku (IAN 495966_2504) ako doklad o nákupe.
- Číslo výrobku nájdete na typovom štítku na výrobku, gravúre na výrobku, na titulnej stránke návodu na obsluhu (vľavo dole) alebo na nálepke na zadnej alebo spodnej strane výrobku.
- Ak by sa mali vyskytnúť funkčné chyby alebo iné nedostatky, kontaktujte najprv **telefonicky** alebo použite náš **kontaktný formulár**, ktorý nájdete na *parkside-diy.com* v kategórii **Servis** nasledovne uvedené servisné centrum.
- Výrobok zaznamenaný ako chybný môžete po konzultácii s našim servisným centrom zaslať pre vás s oslobodením od poštovného na vám oznámenú servisnú adresu za pripojenia dokladu o kúpe (pokladničný doklad) a informácie, v čom spočíva nedostatok a kedy sa vyskytol. Aby bolo možné zabrániť problémom s prevzatím a prídavným nákladom, použite bezpodmienečne iba adresu, ktorá sa vám oznámi. Zabezpečte, aby sa odoslanie uskutočnilo bez vyplatenia, ako neskladný tovar, expresne alebo ako iná zvláštna zásielka. Výrobok pošlite, prosím, vráť. všetkých súčasne dodaných dielov príslušenstva a postarajte sa o dostatočne bezpečné prepravné balenie.



Na *parkside-diy.com* si môžete pozrieť a stiahnuť túto a mnohé ďalšie príručky. Týmto QR kódom sa dostanete priamo na stránku *parkside-diy.com*. Vyberte svoju krajinu a cez vyhľadávanie si nájdite návody na obsluhu. Po zadaní čísla výrobku (IAN) 495966_2504 si budete môcť otvoriť návod na obsluhu.

Opravný servis

Ohľadom opráv, ktoré **nepodliehajú záruke**, sa obráťte na Servisné centrum. Tam dostanete s ochotou predbežný návrh nákladov.

- Môžeme spracovať iba prístroje, ktoré boli zaslané dostatočne zabalené a ofrankované.

Náhradné diely a príslušenstvo

Náhradné diely a príslušenstvo dostanete na www.grizzlytools.shop. Ak by sa pri objednávaní vyskytli problémy, kontaktujte nás cez náš internetový obchod. V prípade ďalších otázok sa obráťte na: *Service-Center*, S. 91

Pozícia	Název	Obj. č.
1	Horné držadlo	91120876
21	Zariadenie na zber trávy	91120867
37	Mulčovač	91120865
50	Zapaľovacia sviečka	91095878
55/56/57/58	Súprava nožov	91120860

Upozornenie: Váš prístroj pošlite, prosím, vyčistený a s upozornením na chybu na adresu uvedenú Servisným centrom.

- Prístroje zaslané bez úhrady prepravného, ako aj prístroje, ktoré boli zaslané ako veľkorozmerný náklad, expresom alebo s iným špeciálnym prepravným nebudú prevzaté.
- Vaše zaslané chybné prístroje zlikvidujeme bezplatne.

Service-Center

SK **Servis Slovensko**
Tel.: 0800 003409
Kontaktný formulár na
parkside-diy.com
IAN 495966_2504

Importér

Zohľadnite, prosím, že nasledujúca adresa nie je servisná adresa. Najprv kontaktujte ho-re uvedené servisné centrum.

Grizzly Tools GmbH & Co. KG
Stockstädter Str. 20
63762 Großostheim
NEMECKO
www.grizzlytools.de

Preklad originálneho vyhlásenia o zhode EÚ

Výrobok: **Benzínová kosačka na tráv**

Model: **PPBRM 46 B2**

Sériové číslo: 000001–026200

Uvedený predmet vyhlásenia je v zhode s príslušnými harmonizačnými právnymi predpismi Únie:

2006/42/EC • 2014/30/EU • 2000/14/EC & 2005/88/EC • 2011/65/EU & (EU) 2015/863
Výrobok s batériou Smart PAPS 204 A1/Smart PAPS 208 A1/
Smart PAPS 2012 A1: 2014/53/EU (namiesto 2014/30/EU)

Vyššie opísaný predmet vyhlásenia je v zhode so smernicou Európskeho parlamentu a Rady 2011/65/EU z 8. júna 2011 o obmedzení používania určitých nebezpečných látok v elektrických a elektronických zariadeniach.

Na zabezpečenie zhody sa použili tieto harmonizované normy a vnútroštátne normy a predpisy:

EN ISO 5395-1:2013/A1:2018 • EN ISO 5395-2:2013/A2:2017
EN ISO 14982:2009 • EN IEC 63000:2018
Výrobok s batériou Smart PAPS 204 A1/Smart PAPS 208 A1/Smart PAPS 2012 A1:
EN 301 489-1 V2.2.3:2019 • Draft EN 301 489-17 V3.2.6:2023
EN 300 328 V2.2.2:2019 • EN 50663:2017

Súlad so smernicou 2000/14/EC, pokiaľ ide o emisie hluku, je potvrdený:

Hladina akustického výkonu (L_{WA})

– odmeraná: 94,3 dB;

– zaručená: 96 dB

Použitý postup posudzovania zhody podľa 2000/14/EC, príloha VI.

Notifikovaná osoba: TÜV SÜD Industrie Service GmbH • NB: 0036 • Westendstrasse 199
 • 80686 München • Deutschland

Toto vyhlásenie o zhode sa vydáva na výhradnú zodpovednosť výrobcu:



Grizzly Tools GmbH & Co. KG
 Stockstädter Str. 20
 63762 Grobostheim
 NEMECKO
 15.12.2025

Christian Frank
 Splnomocnený zástupca dokumentácie

Sadržaj

Uvod.....	93
Namjenska uporaba.....	93
Opseg isporuke/pribor.....	94
Pregled.....	94
Opis funkcija.....	95
Tehnički podaci.....	95
Sigurnosne napomene.....	96
Značenje sigurnosnih napomena.....	96
Slikovne oznake i simboli.....	96
Sigurnosne napomene za kosilice za travu.....	97
Preostali rizici.....	100
Priprema.....	100
Sigurnosni uređaji.....	100
Upravljački dijelovi.....	100
Montiranje cijevi.....	101
Montiranje ručke za pokretanje.....	101
Montiranje držača.....	101
Montiranje ručke.....	101
Montiranje uređaja za prihvat trave.....	101
Demontiranje uređaja za prihvat trave.....	102
Pražnjenje uređaja za prihvat trave.....	102
Komplet za malčiranje.....	102
Podešavanje visine reza.....	102
Montiranje bočnog kanala za izbacivanje.....	102
Demontiranje bočnog kanala za izbacivanje.....	103
Punjenje benzina.....	103
Punjenje ulja.....	103
Provjera razine ulja.....	103
Provjera stanja napunjenosti baterije.....	104
Napunite bateriju.....	104
Pogon.....	104
Prije rada.....	104
Napomene za rad.....	104
Umetanje i vađenje baterije.....	105
Uključivanje i isključivanje.....	105
Transport.....	105
Čišćenje, održavanje i skladištenje.....	106
Čišćenje.....	106
Održavanje.....	106
Skladištenje.....	108
Traženje greške.....	109
Zbrinjavanje / zaštita okoliša.....	110
Upute za odlaganje zelenog otpada.....	111
Servis.....	111

Garancija.....	111
Servis popravka.....	112
Service-Center.....	112
Uvoznik.....	112

Rezervni dijelovi i pribor..... 112

Prijevod originalne EU izjave o sukladnosti..... 113

Eksplozirani pogled..... 235

Uvod

Srdačno čestitamo na kupnji vaše nove benzinske kosilice (u nastavku proizvod ili uređaj).

Time ste se odlučili za vrlo kvalitetan proizvod. Ovaj uređaj je tijekom proizvodnje provjeren u pogledu kvalitete i podvrgnut krajnjoj kontroli. Funkcionalnost Vašeg uređaja time je zajamčena.



Upute za uporabu predstavljaju sastavni dio ovog uređaja. One sadrže važne napomene za sigurnost, rukovanje i zbrinjavanje. Pažljivo pročitajte upute za uporabu. Upoznajte se s upravljačkim dijelovima i ispravnim načinom uporabe uređaja. Uređaj koristite samo na opisani način i za navedena područja primjene. Dobro sačuvajte upute za uporabu i u slučaju predaje uređaja trećim osobama, predajte i svu dokumentaciju. Izjava o sukladnosti za ovaj proizvod dostupna je na internet stranici www.lidl.hr.

Namjenska uporaba

Uređaj je namijenjen isključivo za sljedeću namjenu:

- Košenje travnjaka i travnatih površina u području domaćinstva.

Uporaba uređaja na kiši ili u vlažnom okruženju je zabranjena.

Uređaj je namijenjen za uporabu od strane odraslih osoba. Mlade osobe starije od 16 godina uređaj smiju koristiti uz nadzor.

Svaka druga uporaba, koja u ovim uputama za uporabu nije izričito dopuštena, može predstavljati ozbiljnu opasnost za korisnika i dovesti do oštećenja uređaja. Operater ili korisnik uređaja odgovorni su za nesreće, štete i ozljede drugih ljudi i njihovog vlasništva. Uređaj je namijenjen za uporabu u uradi-sam okruženjima. Nije koncipiran za trajni pogon u gospodarskim okruženjima. U slučaju komercijalne uporabe jamstvo prestaje važi-

ti. Proizvođač ne jamči za štete uzrokovane protunamjenskom ili pogrešnom uporabom. Uređaj je dio serije **X 20 V TEAM** i može biti pogonjen baterijama **X 20 V TEAM** serije. Baterije serije **X 20 V TEAM** smijete puniti samo s punjačima serije **X 20 V TEAM**.

Opseg isporuke/pribor

Raspakirajte uređaj i provjerite opseg isporuke.

Materijal ambalaže zbrinite na odgovarajući način.

- Benzinska kosilica
 - Gornja cijev
 - 2x Donja cijev
 - 2x Brzozatezna poluga
 - 2x Vijak (Gornja cijev)
 - 3x Držak kabla
 - Ključ za svjećicu
 - Unutrašnji okrugli šesterokutni ključ
 - Bočni kanal za izbacivanje
 - Komplet za malčiranje
 - Uređaj za prihvat trave
 - Ručka
 - 2x Vijak (Ručka)
- Držak (Pametni telefon)
- Držak (Ključ za svjećicu)
- Prijevod originalnih uputa
- Baterija i punjač s uputama za uporabu

Pregled

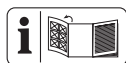

Ilustracije uređaja nalaze se na prednjoj i stražnjoj preklopnj strani.

- 1 Gornja cijev
- 2 Pogonski luk
- 3 Luk za pokretanje
- 4 Bowden vučno uže (Start)
- 5 Bowden vučno uže (Pogon)
- 6 Držak (Pametni telefon)
- 7 Donja cijev
- 8 Držak kabla
- 9 Kabel uređaja
- 10 Poklopac motora s ventilacijskim otvorima (zaštita za prste)
- 11 Kucište filtra za zrak
- 12 Kotač
- 13 Ručka za prenošenje
- 14 Zaštita ispuha

- 15 Zaklopka bočnog otvora za izbacivanje
- 16 Priključak za vođu
- 17 Kucište uređaja
- 18 Mjerna šipka za ulje
- 19 Poluga za podešavanje visine rezanja
- 20 Štitnik od udara
- 21 Uređaj za prihvat trave
- 22 Ručka
- 23 Pokazivač razine punjenja
- 24 Vodilica užeta za pokretanje
- 25 Ručka za pokretanje s užetom za pokretanje
- 26 Držak (Ključ za svjećicu)
- 27 E-pokretač
- 28 Držak baterije
- 29 Unutrašnji okrugli šesterokutni ključ
- 30 Ključ za svjećicu
- 31 Baterija
- 32 Tipka (Indikator stanja napunjenosti)
- 33 Indikator stanja napunjenosti
- 34 Deblokada baterije
- 35 Punjač
- 36 Bočni kanal za izbacivanje
- 37 Komplet za malčiranje

(slika A)

- 38 Blokada
- 39 Klin za zaključavanje

(slika B)

- 40 Držak kabla
- 41 Vijak (Gornja cijev)
- 42 Brzozatezna poluga

(slika C)

- 43 Dodatna ručka
- 44 Vijak (Uređaj za prihvat trave)

(slika E)

- 45 Blokada (Komplet za malčiranje)

(slika G)

- 46 Blokada (Zaklopka bočnog otvora za izbacivanje)

(slika H)

- 47 Spremnik za gorivo
- 48 Nastavak za punjenje

49 Poklopac spremnika

(slika K)

50 Svječića

51 Utičnica za svječiću

(slika L)

52 Poklopac filtra za zrak

53 Filtar za zrak fino

54 Filtar za zrak grubo

(slika M)

55 Nož

56 Zatezna ploča

57 Vijak noža

58 Vreteno motora

Opis funkcija

Uređaj raspolaže plastičnim kućištem s benzinskim motorom i uređajem za prihvatanje trave. Rezni alat se okreće paralelno sa 7-stupanj-skom ravninom rezanja.

Rad upravljačkih elemenata opisan je u nastavku.

Tehnički podaci

Benzinska kosilicaPPBRM 46 B2

Radna zapremina motora144,3 cm³ (cc)

Snaga2,5 kW / 3,4 PS

Max. Motordrehzahl n_{max} 3600 min⁻¹

Broj okretaja u praznom hodu n_0 .2800 min⁻¹

Zapremina Spremnik za gorivo ..0,8 l (800 ml)

Zapremina Spremnik za ulje motora0,5 l (500 ml)

Širina rezaØ 46,0 cm

Visina reza25 - 75 mm

Brzina3,6 km/h (1 m/s)

Zapremina Uređaj za prihvatanje trave60 l

Težina (uklj. uređaj za prihvatanje trave, prazan tank)29,0 kg

Razina zvučnog tlaka (L_{pA})82,6 dB; $K_{pA}=3$ dB

Razina zvučnog učinka (L_{WA})

– zajamčeno96 dB

– izmjereno94,3 dB; $K_{WA}=1,88$ dB

Vibracije (a_h) na gornjoj cijevi

.....4,6 m/s²; $K=2,3$ m/s²

Vrijednost emisije ugljen dioksida (CO₂) ustanovljena EU-tipskim postupkom odobrenja za ovaj uređaj iznosi: 984,17 g/kWh

⚠ OPREZ! Oštećenje sluha! Nosite zaštitu za sluh.

BaterijaLi-Ion

Temperatura≤50 °C

– Postupak punjenja4–40 °C

– Pogon4–50 °C

– Skladištenje15–25 °C

PARKSIDE Performance Smart baterija

Smart PAPS 204 A1/Smart PAPS 208 A1/

Smart PAPS 2012 A1

– frekvencijski pojas2400-2483,5 MHz

– prijenosna snaga≤20 dBm

Vrijednosti buke i vibracija izmjerene su prema normama i odredbama navedenima u izjavi o sukladnosti.

Navedena ukupna vrijednost vibracija i navedena vrijednost emisije buke izmjerene su prema standardiziranoj proceduri ispitivanja i mogu se koristiti za usporedbu jednog uređaja s drugim. Navedene ukupne vrijednosti vibracija i navedene vrijednosti emisije buke također se mogu koristiti za uvodnu procjenu izloženosti.

⚠ UPOZORENJE! Emisije vibracija i buke mogu se razlikovati od navedenih tijekom stvarne uporabe uređaja, ovisno o načinu na koji se uređaj koristi. Potrebno je uspostaviti sigurnosne mjere za zaštitu korisnika na temelju procjene izloženosti vibracijama tijekom stvarnih uvjeta uporabe (uzimajući u obzir sve dijelove radnog ciklusa, na primjer vrijeme kada je uređaj isključen i vrijeme kada je uključen ali radi bez opterećenja). Svedite buku i vibracije na minimum!

- Koristite samo uređaje koji su u savršenom stanju.
- Redovito održavajte i čistite uređaj.
- Prilagodite način rada uređaju.
- Ne preopterećujte uređaj.
- Ako je potrebno, dajte uređaj na provjeru.
- Isključite uređaj kada ga ne koristite.
- Nosite rukavice.

⚠ UPOZORENJE! Tijekom dugotrajnog rada, vibracije u rukama rukovatelja mogu dovesti do problema s cirkulacijom (sindrom bijelih prstiju). Sindrom bijelih prstiju je vaskularna bolest kod koje dolazi do grčenja malih krvnih žila u prstima ruku i nogu. Zahvaćena područja više nisu dovoljno opskrbljena krvlju i zbog toga izgledaju izrazito blijeda. Česta uporaba vibrirajućih proizvoda može uzrokovati oštećenje živaca kod osoba čija je cirkulacija poremećena (npr. pušači, dijabetičari).

ri). Ako primijetite neuobičajena oštećenja, odmah prekinite s radom i obratite se liječniku.

Pridržavajte se sljedećih savjeta kako biste smanjili opasnosti:

- Držite tijelo, a posebno ruke toplim po hladnom vremenu.
- Pravite redovite pauze i pomičite ruke kako biste potaknuli cirkulaciju krvi.
- Redovitim održavanjem i fiksnim dijelovima na uređaju osigurajte da uređaj vibrira što je manje moguće.
- Pridržavajte se eventualno određenih vremena tišine, i ograničite trajanje radova na najnužnije.

X 20 V TEAM

Uređaj je dio serije **X 20 V TEAM** i može biti pogonjen baterijama **X 20 V TEAM** serije. Baterije serije **X 20 V TEAM** smijete puniti samo s punjačima serije **X 20 V TEAM**.

Preporučujemo da ovaj uređaj isključivo pogonite sa sljedećim baterijama: PAP 20 A1, PAP 20 A2, PAP 20 A3, PAP 20 B1, PAP 20 B3, Smart PAPS 204 A1, Smart PAPS 208 A1, Smart PAPS 2012 A1, Preporučujemo, da ove baterije puniti sljedećim punjačima: PLG 20 A1, PLG 20 A2, PLG 20 A3, PLG 20 A4, PLG 20 C1, PLG 20 C3, PDSLJG 20 A1, Smart PLGS 2012 A1

Tehnički podaci o bateriji i punjaču: Vidi posebne upute.

Sigurnosne napomene

Ovaj odjeljak obrađuje osnovne sigurnosne napomene prilikom uporabe uređaja.

⚠ UPOZORENJE! Ozljede i oštećenja uslijed nepravilnog rukovanja baterijom. Obratite pozornost na sigurnosne napomene i napomene za punjenje i ispravnu uporabu u uputama za uporabu Vaše baterije i Vašeg punjača serije **X 20 V TEAM**. Detaljan opis postupka punjenja i dodatne informacije možete pronaći u ovim zasebnim uputama za uporabu.



OPREZ

UPOZORENJE: Mogućnost strujnog udara! Ne otvarati kućište proizvoda!

Značenje sigurnosnih napomena

⚠ OPASNOST! Ako ne poštujete ovu sigurnosnu napomenu, doći će do nesreće. Posljedica je teška tjelesna ozljeda ili smrt.

⚠ UPOZORENJE! Ako ne poštujete ovu sigurnosnu napomenu, doći će možda do nesreće. Posljedica može biti tjelesna ozljeda ili smrt.

⚠ OPREZ! Ako ne poštujete ovu sigurnosnu napomenu, doći će do nesreće. Posljedica može biti lakša ili srednje teška ozljeda tijela. **NAPOMENA!** Ako ne poštujete ovu sigurnosnu napomenu, doći će do nesreće. Posljedica može biti predmetna šteta.

Slikovne oznake i simboli

Slikovne oznake na uređaju



Pozor! Pročitajte upute za uporabu



Zajamčena razina zvučnog učinka
L_{WA} u dB(A)



Opasnost od ozljeda uslijed izbačenih dijelova!



Držite promatrače podalje od uređaja



Oštar uređaj za rezanje! Noge i ruke držite podalje.



Prije izvođenja radova održavanja isključite motor i izvucite utikač svjećice.



Oprez - vruće površine! Opasnost od opekline



Držite promatrače podalje od uređaja



Oprez - otrovne pare!
Uređaj nemojte koristiti u zatvorenim prostorijama.



Oprez - benzin je zapaljiv!
Ne punite gorivo dok motor radi.



Uporaba uređaja na kiši ili u vlažnom okruženju je zabranjena.



Pozor! Naknadni rad rezne jedinice



Isključite motor, kada napuštate uređaj.



Držite druge osobe i djecu podalje od uređaja.



Bez otvorenog plamena; vatra, otvoreni izvor plamena i pušenje su zabranjeni.



Opasnost! Držite ruke i noge podalje



Krug rezanja



ROZ 95

ROZ 98

korišteno gorivo

Slikovne oznake na gornjoj cijevi



Uključite uređaj (ON):
Privucite luk za pokretanje



Isključite uređaj (OFF):
Otpustite luk za pokretanje



Uključivanje pogona kotača:
Privucite pogonski luk



Isključivanje pogona kotača:
Pustite pogonski luk

Slikovne oznake na poklopcu spremnika



maks. 10 % etanola

Pokazivač razine napunjenosti na uređaju za prihvat trave



Pokazivač razine napunjenosti otvoren: Uređaj za prihvat trave je prazan



Pokazivač razine napunjenosti zatvoren: Uređaj za prihvat trave je pun

Simboli na ovješenoj oznaci



Uključite uređaj (ON):
Privucite luk za pokretanje



Povucite užu za pokretanje ili pritisnite E-pokretač

Simboli u uputama za uporabu



Jako zapaljivo



Otrovno



Opasno po okoliš



Koristite zaštitne rukavice

Sigurnosne napomene za kosilice za travu

⚠ UPOZORENJE! Opasnost od ozljeda. Nepoštivanje ovih sigurnosnih napomena i uputa može uzrokovati požar i/ili teške ozljede. Pročitajte sve sigurnosne napomene i upute.

Napomene

1. Pažljivo pročitajte upute za uporabu. Upoznajte se s mogućnostima podešavanja i ispravnim načinom uporabe uređaja.
2. Ako niste sigurni o korištenju uređaja i o zabranjenim radnjama, prođite odgovarajuću obuku.

3. Budite pažljivi, pazite što radite i poslu pristupite razumno. Ne koristite uređaj ako ste umorni, bolesni ili pod utjecajem droga, alkohola ili lijekova. Trenutak nepažnje tijekom korištenja uređaja može rezultirati ozbiljnom ozljedom.
4. Ovaj uređaj nije namijenjen za korištenje od strane osoba sa smanjenim fizičkim, osjetilnim ili mentalnim sposobnostima; Isto tako, osobe bez iskustva u korištenju ovog uređaja ili nedostatka znanja o ovom uređaju ne smiju koristiti ovaj uređaj; Osim ako ih ne nadzire osoba odgovorna za njihovu sigurnost ili im daje upute o korištenju uređaja.
5. Djecu treba nadzirati kako bi se osiguralo da se ne igraju uređajem.
6. Nikada ne dopustite djeci ili drugim osobama koje ne poznaju upute za uporabu da koriste uređaj. Lokalni propisi mogu odrediti minimalnu dob korisnika.
7. Nikada ne kosite travu ako se u blizini nalaze druge osobe, posebice djeca ili životinje. Uslijed odvlačenja pažnje možete izgubiti kontrolu nad uređajem.
8. Imajte na umu da je korisnik odgovoran u slučaju nesreća s drugim osobama ili štetu na njihovoj imovini.
9. Pridržavajte se propisa o zaštiti od buke i mjesnih propisa.

Priprema

1. Tijekom košenja uvijek nosite duge hlače i obuću koja se ne skliže. Ne kosite bosim nogama u lakim sandalima. Široka odjeća, nakit i duga kosa mogu biti zahvaćeni dijelovima u pokretu. Nošenje odgovarajuće odjeće smanjuje rizik od ozljeda.
2. Provjerite područje na kojem namjeravate koristiti uređaj i uklonite sve predmete (npr. kamenje, kolce, žicu, igračke) koje bi uređaj mogao zahvatiti i izbaciti.
3. Upozorenje. Benzin je vrlo zapaljiv. Požar ili eksplozija mogu izazvati ozbiljne opekline:
 - Benzin čuvajte samo u spremnicima predviđenim za tu svrhu;
 - tankirajte samo vani i ne pušite za vrijeme postupka punjenja;
 - Benzin napunite prije pokretanja motora. Nemojte otvarati poklopac spremnika niti dolijevati benzin dok motor radi ili dok je uređaj vruć;
 - ako je došlo do prelijevanja benzina, ne smijete pokušati pokrenuti motor.

Umjesto toga uređaj trebate skloniti sa površine onečišćene benzinom. Izbjegavajte svaki pokušaj paljenja, sve dok benzinske pare nisu isparile;

- iz sigurnosnih razloga trebate u slučaju oštećenja zamijeniti poklopac spremnika za benzin i druge poklopcne spremnika.
4. Zamijenite neispravne prigušivače.
 5. Prije uporabe uvijek vizualno provjerite jesu li alati za rezanje, vijci za pričvršćivanje i cijeli uređaj za rezanje istrošeni ili oštećeni. Kako bi se izbjegla neravnoteža, istrošeni ili oštećeni alati i vijci smiju se mijenjati samo u setovima.
 6. Budite oprezni s uređajima s više alata za rezanje jer pomicanje jedne oštrice može uzrokovati okretanje ostalih oštrica.
 7. Koristite samo rezervne dijelove i pribor koje isporučuje i preporučuje proizvođač. Korištenje dijelova trećih strana može dovesti do ozljeda i rezultirati trenutnim gubitkom prava na jamstvo.

Pogon

1. Motor na sagorijevanje ne ostavite da radi u zatvorenim prostorijama, u kojima može doći do skupljanja opasnog ugljemonoksida.
2. Kosite samo na dnevnoj svjetlosti ili pod dobrim umjetnim osvjetljenjem. Neosvijetljeno radno područje može dovesti do nezgoda.
3. Uređaj ne koristite ukoliko postoji opasnost od udara munje. Opasnost od strujnog udara.
4. Pozor! Ispušni plinovi kosilice sadrže otrovne tvari.
5. Izbjegavajte rad strojem u lošim vremenskim uvjetima, posebno kada postoji opasnost od udara munje.
6. Ako je moguće, izbjegavajte uporabu uređaja kod mokre trave.
7. Uvijek pazite na siguran i čvrst položaj tijela, osobito na kosinama, oko nakupljenog smeća u blizini, grabama i nasipima. To vam omogućuje bolju kontrolu uređaja u neočekivanim situacijama.
 - Uvijek radite poprečno na padini, nikada prema gore ili dolje.
 - Budite posebno oprezni kada mijenjate smjer na padinama.
 - Ne kosite na prekomjerno strmim kosinama (maks. 10-15 °).

8. Upravlajte uređajem samo brzinom hodanja.
9. Budite posebno oprezni, kada uređaj okrećete ili ga privlačite sebi.
10. Zaustavite rezni mehanizam, kada uređaj morate nagnuti, zbog transporta preko drugih površina osim travnatih, te ako uređaj krećete od površine za košenje ili na tu površinu.
11. Nikada nemojte koristiti uređaj s oštećenim zaštitnim uređajima ili zaštitnim rešetkama ili bez ugrađenih zaštitnih uređaja, npr. bez štitnika od udaraca i/ili uređaja za sakupljanje trave. Time se osigurava održavanje sigurnosti uređaja.
12. Ne mijenjajte podešenje regulatora motora i ne preopterite ga. Mogli biste oštetiti uređaj.
13. Prije pokretanja motora odvojite sve noževe i sve pogone. Uređaj oprezno pokrenite, sukladno naputcima proizvođača. Pripazite na dostatnu udaljenost stopala u odnosu na rezni alat. Postoji opasnost od ozljeda.
14. Prilikom pokretanja motora, uređaj se ne smije naginjati osim ako se uređaj mora podići tijekom postupka. U tom slučaju nagnite uređaj samo onoliko koliko je prijeko potrebno i podignite samo stranu od korisnika.
15. Ne pokrećite motor, kada stojite ispred otvora za izbacivanje.
16. Motor uključite prema naputcima, i to samo onda, kada su Vaše noge na sigurnoj udaljenosti od reznih alata.
17. Nikada ne stavljajte ruke ili noge na ili ispod rotirajućih dijelova. Uvijek se držite podalje otvora za izbacivanje. Trenutak nepažnje tijekom korištenja uređaja može rezultirati ozbiljnom ozljedom.
18. Nikada ne podižite i ne nosite uređaj dok motor radi.
19. Zaustavite motor i izvucite utikač svjećice. Provjerite jesu li svi pokretni dijelovi potpuno nepomični i izvadite kontakti ključ ako postoji:
 - prije uklanjanja blokada ili začepljenja u otvoru za pražnjenje;
 - prije provjere, čišćenja ili rada na uređaju;
 - ako naletite na strano tijelo. Provjerite ima li oštećenja na uređaju i obavite potrebne popravke prije ponovnog pokretanja i rada uređaja;
- kada uređaj počinje neobično jako vibrirati, potrebna je trenutna provjera.
- kada napuštate uređaj;
- prije punjenja goriva.
20. Nikada ne ostavljajte uređaj bez nadzora na radnom mjestu.
21. Ne radite s uređajem koji je oštećen, nepotpun ili modificiran bez pristanka proizvođača. Korištenje uređaja za namjene za koje nisu predviđeni može dovesti do opasnih situacija.
22. Prilikom zaustavljanja motora prigušnu zaklopku morate zatvoriti. Ako motor ima slavinu za benzin, nju nakon košenja morate zatvoriti.

Čišćenje, održavanje i skladištenje

1. Osigurajte da sve matice, svi klinovi i svi vijci budu čvrsto zavrnuti i da uređaj bude u sigurnom pogonskom stanju. Mnoge nesreće uzrokuje loše održavana oprema.
2. Uređaj nikada ne čuvajte s benzinom u spremniku u zgradi, u kojoj postoji mogućnost da benzinske pare dođu u dodir s otvorenim plamenom ili iskrama.
3. Ostavite motor da se ohladi prije pohranjivanja uređaja u zatvorenom prostoru. Postoji opasnost od požara.
4. Kako biste izbjegli opasnost od požara, oslobodite motor, ispušnu cijev, prigušnik, kutiju s baterijom i područje oko spremnika za benzin od trave, lišća i masnoće (motorno ulje).
5. Prihvatni uređaj redovno provjeravajte i ustanovite, da li je došlo do trošenja ili gubitka funkcionalnosti.
6. Iz sigurnosnih razloga zamijenite istrošene ili oštećene dijelove. Zamijenite neispravne prigušivače.
7. Ako je potrebno isprazniti spremnik za benzin, to treba učiniti na otvorenom.
8. Pažljivo rukujte uređajem. Održavajte alate oštima i čistima kako biste radili bolje i sigurnije. Slijedite upute za održavanje.
9. Ne pokušavajte sami popraviti uređaj osim ako niste za to obučeni. Sve radove koji nisu navedeni u ovim uputama za uporabu smiju obavljati samo ovlašteni servisni centri.
10. Čuvajte uređaj na suhom mjestu i izvan dohvata djece. Uređaji su opasni kada ih koriste neiskusni ljudi.
11. Sigurnosni sustavi ili uređaji kosilice za travu ne smiju biti manipulirani ili deaktivirani. Korisnik ne smije promijeniti ili ma-

nipulirati bilo koje zaključane postavke u vezi reguliranja broja okretaja motora.

Dodatne sigurnosne napomene

- **Koristite samo dijelove pribora koje je preporučio PARKSIDE.** Neprikladni dijelovi pribora mogu dovesti do strujnog udara ili požara.
- Kosite samo kada je vidljivost dobra. Treće osobe potrebno je držati podalje.
- Redovito provjeravajte uređaj i provjerite rade li sve blokade pokretanja i gumbi ispravno prije svake uporabe.
- Budite oprezni pri podešavanju proizvođača i pazite da vam se prsti ne zaglave između pokretne oštrice i čvrstog dijela uređaja.
- **⚠ OPREZ!** Kosilica za travu ne smije raditi bez potpunog uređaja za prihvatanje trave ili samozatvarajućeg, odvajajućeg štitnika za otvor za izbacivanje.
- Potrebno je održavati kosilicu u dobrom radnom stanju.

Preostali rizici

Čak i ako ispravno rukujete ovim uređajem, i dalje postoje preostali rizici. Sljedeće opasnosti mogu se pojaviti u vezi s dizajnom i konstrukcijom ovog uređaja:

- Oštećenja očiju ako se ne nosi odgovarajuća zaštita za oči.
- Oštećenje sluha ako se ne nosi prikladna zaštita za sluh.
- Štete po zdravlje koje proizlaze iz vibracija šake i ruke, ako uređaj koristite duže vrijeme ili ga ne navodite i ne održavate na odgovarajući način.
- Posjekotine
- Ozljeđe uslijed pokretnih dijelova ili vrućih površina.

⚠ UPOZORENJE! Opasnost uslijed elektromagnetnog polja koje se stvara dok je uređaj u pogonu. Ovo polje može pod određenim okolnostima ometati aktivne ili pasivne medicinske implantate. Kako bi se smanjio rizik od ozbiljnih ili smrtonosnih ozljeda, preporučujemo osobama s medicinskim implantatima da se prije rukovanja uređajem posavjetuju sa svojim liječnikom ili proizvođačem implantata.

Priprema

⚠ UPOZORENJE! Opasnost od ozljeda zbog nenamjernog pokretanja uređaja. Radove na uređaju izvodite samo kada je nož isključen i nepomičan. Ne palite motor dok uređaj nije potpuno spreman za uporabu. Obavljajte samo radove za koje ste uvjereni da ste ih sposobni obaviti. Ako niste sigurni, obratite se stručnjaku ili izravno našem servisu.

Sigurnosni uređaji

Za zaštitu korisnika i uređaja postoje sljedeći sigurnosni uređaji:

Luk za pokretanje (3)

Kada se luk za pokretanje pusti, uređaj se zaustavlja.

Zaštita ispuha (14)

Sprječava da ruke ili zapaljivi materijali dođu u kontakt s vrućim ispuhom.

Štitnik od udaraca (20)

Štiti poslužitelja od odbačenih dijelova i od nehotičnog dodira noževa, kada se trava kosi bez uređaja za prihvatanje trave (21).

Upravljački dijelovi

Prije prvog pogona uređaja upoznajte njegove upravljačke dijelove.

Mehanizam za zaustavljanje noža

Napomene

- Redovito provjeravajte mehanizam za zaustavljanje noža.
- Nož se mora zaustaviti unutar 7 sekundi.

Postupak

1. Pustite luk za pokretanje (3). Motor se zaustavlja i dolazi do kočenja noža.

Pokazivač razine punjenja

Iznad uređaja za prihvatanje trave (21) postavljen je indikator razine napunjenosti (23).



Pokazivač razine napunjenosti otvoren: Uređaj za prihvatanje trave je prazan



Pokazivač razine napunjenosti zatvoren: Uređaj za prihvatanje trave je pun

Montiranje cijevi

Napomene

- Pazite da se prilikom montaže cijevi ne prigniječi Bowden vučno uže (4/5).

Montiranje donje cijevi



(slika A)

Postupak

1. Preklopote donje cijevi (7) kućišta uređaja (17) unatrag dok ne dosegnu radni položaj.
2. Skinite blokadu (38) s donje cijevi (7). Klin za zaključavanje (39) se povlači natrag.
3. Podesite željenu visinu ili nagib cijevi (7) odabirom jedne od rupa na kućištu uređaja (17). Na raspolaganju su Vam tri različita položaja.
4. Otpustite blokadu (38) kada je donja cijev u željenom položaju.
Klin za zaključavanje (39) uliježe u otvor.
5. Ponovite postupak s druge strane. Imajte na umu da obje cijevi moraju biti u istom položaju.
6. Provjerite da obje cijevi čvrsto sjede (7).

Montiranje gornje cijevi

(slika B)

1. Postavite gornju cijev (1) na donje cijevi (7).
2. Provcute vijak (41) kroz probušene rupe na cijevima tako da strši prema van.
3. Postavite brzozateznu polugu (42) na vijke (41).
4. Brzozateznu polugu (42) lagano navrnite na vijke (41).
5. Blokirajte brzozateznu polugu (42) tako, što ćete ih u pravcu gornje cijevi (1) potisnuti. Moraju nalijegati na gornju cijev (1) tako da se može zategnuti srednjom snagom. Inače, brzozateznu polugu (42) treba okretati  za zatezanje ili  za otpuštanje.
6. Provjerite sjedi li kabel uređaja (9) u držačima kabala (40) na gornjoj (1) i donjoj cijevi (7).
7. Dodatno upotrijebite priložene držače kabala (8), kako biste kabel uređaja (9) pričvrstili za gornju (1) i donju cijev (7).

Montiranje ručke za pokretanje

Postupak

1. Polako povucite ručku za pokretanje s užetom za pokretanje (25) u smjeru gornje cijev (1).

2. Objesite ručku za pokretanje s užetom za pokretanje (25) u vodilicu užeta za pokretanje (24).

Montiranje držača

Uz kosilicu su proložen držač za pametni telefon (6) i držač za alat (26) za ključ za svjećicu (30).

Postupak

1. Poravnajte držač (6/26) tako da se vodilica nosača poravna s odgovarajućom vodilicom na gornjoj cijevi (1).
2. Umetnite držač (6/26) u vodilice i pomaknite držač (6/26) prema dolje dok ne osjetite da je kliknuo na mjesto.
3. Provjerite čvrsto nasjedanje držača (6/26) laganim povlačenjem.

Montiranje ručke

Napomena

Montirajte ručku prije nego što objesite uređaj za prihvat trave.

Potreban alat (nije uključeno)

- Unutrašnji okrugli šesterokutni ključ (29)

Postupak (slika C)

1. Uklonite vijke (44) umetnute u ručku (22).
2. Pričvrstite ručku (22) na uređaj za prihvat trave (21).
3. Okrenite uređaj za prihvat trave (21) tako da ručka (22) bude na tlu.
4. Umetnite vijke (44) kroz probušene rupe u uređaju za prihvat trave (21) u ručci (22) i čvrsto ih zategnite unutrašnjim okruglim šesterokutnim ključem (29). Za bolji pristup podignite mrežu uređaja za prihvat trave (21).

Montiranje uređaja za prihvat trave

⚠ UPOZORENJE! Opasnost od ozljeda. Uređajem se ne smije raditi bez štitnika od udaraca i uređaja za prihvat trave.

Postupak (slika D)

1. Nadignite štitnik od udaraca (20).
2. Uređaj za prihvat trave (21) držite za ručku (22).
3. Objesite uređaj za prihvat trave (21) u držač na kućištu uređaja (17).
4. Preklopote štitnik od udaraca (20) na uređaj za prihvat trave (21). Drži uređaj za prihvat trave (21) u ispravnom položaju.

Demontiranje uređaja za prihvat trave

(slika D)

1. Nadignite štitić od udaraca (20).
2. Uređaj za prihvat trave (21) držite za ručku (22).
3. Izvadite uređaj za prihvat trave (21).
4. Preklopite štitić od udaraca (20) natrag na kućište uređaja (17).

Pražnjenje uređaja za prihvat trave

(slika D)

1. Vidi *Demontiranje uređaja za prihvat trave*, S. 102.
2. Uređaj za prihvat trave (21) držite za ručku (22) i dodatnu ručku (43) radi boljeg držanja.
3. Istresite pokošenu travu u prikladan spremnik.
4. Vidi *Montiranje uređaja za prihvat trave*, S. 101.

Komplet za malčiranje

Razlika između košnje i malčiranja travnjaka

Prilikom korištenja kompleta za malč (37) pokošena se trava ne skuplja u uređaj za prihvat trave već se usitnjena raspoređuje po travnjaku. Hranjive tvari u pokošenoj travi stoga prerađuju organizmi u tlu, te isti tako ostaju u kružnom toku hranjivih tvari. Malčirani travnjak stoga treba rjeđe gnojiti. U načelu vrijedi da travnjak treba relativno često kositi, tako da tek mala količina malča ostaje na travnjaku. Stoga je najbolje travnjak malčirati najmanje jednom tjedno, i kosilicu podesiti tako da se u malč pretvara samo oko 40 % ukupne visine trave. Ako malč ostaje vidljiv na površini travnjaka (primjerice prilikom prve košnje u sezoni ili zbog jakog rasta) potrebno je raditi sa uređajem za prihvat trave (21).

Umetanje kompleta za malč

Postupak (slika E)

1. Uklonite uređaj za prihvat trave (21), ako je umetnut.
2. Nadignite štitić od udaraca (20).
3. Ugurajte komplet za malčiranje (37). Blokada (45) na kompletu za malčiranje (37) sjeda na mjesto.
4. Ponovno preklopite zaštitu od udaraca (20) na komplet za malčiranje (37).

Skidanje kompleta za malčiranje

(slika E)

1. Nadignite štitić od udaraca (20).
2. Pritisnite blokadu (45) na kompletu za malčiranje (37).
3. Izvadite komplet za malčiranje (37).
4. Preklopite štitić od udaraca (20) na kućište uređaja (17).

Podešavanje visine reza

Njega travnjaka

Redovna košnja potiče travnate biljke na pojačano stvaranje listova, ali istovremeno pogoduje odumiranju korova. Zbog toga svaki travnjak nakon svakog postupka košnje postaje gušći i nastaje ravnomjerno opteretivi travnjak. Prva košnja obavlja se otprilike od travnja pri visini rasta od 70 - 80 mm. U glavnom vegetacijskom razdoblju travnjak se kosi najmanje jednom tjedno.

Odabir ispravne visine reza

Za prvu košnju u sezoni potrebno je odabrati visoku visinu reza. Ispravna rezna visina za ukrasne travnjake iznosi oko 25 - 40 mm, a za uporabne travnjake oko 40- 60mm.

Uređaj ima 7 visine reza:

- 25/34 mm - niska visina reza
- 40/50/57 mm - srednja visina reza
- 67/75 mm - visoka visina reza

Postupak (slika F)

1. Uхватite polugu za podešavanje visine rezanja (19) i gurnite je od kućišta uređaja (17).
2. Pomaknite polugu za podešavanje visine rezanja (19) na rešetki na željenu visinu reza.
3. Gurnite polugu za podešavanje visine rezanja (19) prema kućištu uređaja (17) kako biste je zaključali na mjestu.

Montiranje bočnog kanala za izbacivanje

Napomene

- Kada koristite bočni kanal za izbacivanje, pokošena trava pada travnjak sa strane.

Postupak (slika G)

1. Rastavite uređaj za prihvat trave (21) (vidi *Demontiranje uređaja za prihvat trave*, S. 102).
2. Umetnite komplet za malčiranje (37) (vidi *Umetanje kompleta za malč*, S. 102).

Time ćete spriječiti gomilanje rezane trave u kanalu za izbacivanje.

3. Pritisnite blokadu (46) i podignite zaklopku bočnog otvora za izbacivanje (15).
4. Pričvrstite bočni kanal za izbacivanje (36).
5. Postavite zaklopku bočnog otvora za izbacivanje (15) na bočni kanal za izbacivanje (36). Zaklopka bočnog otvora za izbacivanje (15) drži bočni kanal za izbacivanje (36) na mjestu.

Demontiranje bočnog kanala za izbacivanje

(slika G)

1. Podignite zaklopku bočnog otvora za izbacivanje (15).
2. Otkvačite bočni kanal za izbacivanje (36).
3. Postavite zaklopku bočnog otvora za izbacivanje (15) na kućište uređaja (17). Blokada (46) će čujno uleći.

Punjenje benzina



Jako zapaljivo



Otrovno



Opasno po okoliš

▲ UPOZORENJE! Opasnost od ozljeda. Benzin je zapaljiv i štetan za zdravlje i okoliš.

Napomene

- Čuvajte benzin samo u za to predviđenim spremnicima.
- Gorivo točite samo na otvorenom i nikada s upaljenim ili vrućim motorom.
- Pažljivo otvorite poklopac spremnika kako biste smanjili prekomjerni tlak.
- Ne pušite tijekom točenja goriva.
- Izbjegavajte kontakt s kožom i udisanje para.
- Očistite proliveni benzin.
- Držite benzin podalje od iskri, otvorenog plamena i drugih izvora paljenja.
- Zbrinite ostatke benzina na ekološki prihvatljiv način (vidi *Zbrinjavanje / zaštita okoliša*, S. 110).
- Ne koristite mješavinu benzina i ulja.
- Koristite obični ili super bezolovni benzin. Pri korištenju biogoriva ne smije se dodati više od 10 % etanola.

- Koristite samo čisti, svježi benzin.
- Nemojte skladištiti benzin dulje od mjesec dana jer njegova kvaliteta slabi.

Postupak (slika H)

1. Odvijte poklopac spremnika (49).
2. Napunite benzinom do donjeg ruba nas-tavka za punjenje (48). Ne punite spremnik za gorivo (47) do kraja kako bi benzin imao mjesta za širenje.
3. Obrišite sve ostatke benzina oko poklopca spremnika (49).
4. Ponovno zatvorite poklopac spremnika (49).

Punjenje ulja

Napomena

- Postavite uređaj na ravnu podlogu.
- Najbolji način za punjenje spremnika za ulje je pomoću kanistera za ulje ili lijevka.

Postupak (slika I)

1. Odvijte poklopac spremnika za ulje s mjernom šipkom (18).
2. Napunite motorno ulje u spremnik ulja. Spremnik za ulje sadrži 0,5 l (500 ml) motornog ulja. Koristite kvalitetno motorno ulje SAE 30 poznate marke.
3. Ponovno zatvorite poklopac spremnika za ulje s mjernom šipkom za ulje (18).

Provjera razine ulja

Napomena

Prije svake uporabe uređaja provjerite razinu ulja i nadopunite motorno ulje prije nego što dođete do donje oznake.

Postupak (slika I)

1. Odvijte poklopac spremnika za ulje s mjernom šipkom (18).
2. Obrišite poklopac spremnika za ulje s mjernom šipkom (18) čistom krpom.
3. Ponovno zavrните poklopac spremnika za ulje s mjernom šipkom (18) natrag do kraja.
4. Odvijte poklopac spremnika ulja s mjernom šipkom (18) i nakon izvlačenja očitajte razinu ulja na mjernoj šipki.

Razina ulja mora biti u označenom polju (maksimalno: 0,5 l (500 ml) motornog ulja u spremniku ulja).



5. Obrišite eventualno proliveno motorno ulje.

6. Ponovno zatvorite poklopac spremnika za ulje s mjernom šipkom (18).

Provjera stanja napunjenosti baterije

LED indikatori	Značenje
crven, narančast, zelen	Baterija napunjena
crven, narančast	Baterija je djelomično napunjena
crven	Baterija treba biti napunjena

1. Pritisnite tipku (32) pored indikatora stanja napunjenosti (33) na bateriji (31). LED indikatori na indikatoru stanja napunjenosti pokazuju stanje napunjenosti baterije.
2. Napunite bateriju (31) kada svijetli samo još crveni LED indikator stanja napunjenosti (33).

Napunite bateriju

Vidi i upute za uporabu punjača.

Napomene

- Zagrijanu bateriju prije punjenja ostavite da se ohladi.
- Bateriju na duže vrijeme ne izlažite izravnoj sunčevoj svjetlosti ili temperaturama ≤ 50 °C. Posebno izbjegavajte stavljanje na radijatore ili skladištenje u vozilima parkiranim na suncu.

Postupak

1. Ako je potrebno, izvadite bateriju (31) iz uređaja.
2. Gurnite bateriju u otvor za punjenje na punjaču (35).
3. Priključite punjač na zidnu utičnicu.
4. Nakon uspješnog punjenja odvojite punjač s mreže.
5. Izvucite bateriju iz otvora za punjenje.

svijetli (35)

zelen	crven	Značenje
svijetli	—	<ul style="list-style-type: none"> • Baterija se potpuno napunjena • spreman (nije umetnuta baterija)
—	svijetli	Baterija se puni
—	treperi	Baterija se pregrijala
treperi	treperi	Baterija neispravna

Pogon

Prije rada

Prije rada s uređajem obavite sljedeće korake:

- Uklonite transportni osigurač
- *Montiranje cijevi, S. 101*
- *Montiranje ručke za pokretanje, S. 101*
- *Montiranje ručke, S. 101*
- *Montiranje uređaja za prihvat trave, S. 101*
- *Podešavanje visine reza, S. 102*
- *Punjenje benzina, S. 103*
- *Punjenje ulja, S. 103*

Napomene za rad

▲ UPOZORENJE! Opasnost od ozljeda. Nakon isključivanja uređaja nož se još neko vrijeme okreće. Ne dotaknite nož u pokretu.

▲ UPOZORENJE! Opasnost od ozljeda. Uređajem se ne smije raditi bez štitnika od udaraca i uređaja za prihvat trave.

Napomene

- Prije uporabe uređaja uvijek provjerite je li su svi vijci, matice, klinovi i drugi dijelovi za pričvršćivanje dobro osigurani, i jesu li svi zaštitni uređaji i zaštitni poklopci postavljeni na odgovarajućim mjestima. Istrošene ili oštećene naljepnice moraju biti zamijenjene.
- Pridržavajte se propisa o zaštiti od buke i mjesnih propisa.
- Uređajem brzinom koraka prolazite po mogućnosti u ravnim stazama. Za košnju bez izostavljanja površina staze se trebaju preklapati uvijek za nekoliko centimetara.
- Na nagibima uvijek radite poprečno u odnosu na nagibe.
- Nemojte se pomicati unatrag s uređajem.
- Ukoliko noževi dođu u dodir sa stranim tijelom, motor odmah isključite. Pričekajte mirovanje noža i provjerite, je li uređaj oštećen. Posao nastavite samo ako je uređaj neoštećen.
- Po mogućnosti kosite suhu travu, kako biste očuvali vegetaciju trave.
- Reznu visinu podesite tako, da ne dođe do preopterećenja uređaja. U protivnom može se oštetiti motor.
- U dužim pauzama rada i u svrhu transporta isključite uređaj i pričekajte da se noževi potpuno zaustave.

- Očistite uređaj nakon svake uporabe (*Čišćenje, održavanje i skladištenje, S. 106*).

Umetanje i vađenje baterije

▲ UPOZORENJE! Opasnost od ozljeda zbog neželjenog pokretanja uređaja. Bateriju umetnite u uređaj tek kada je uređaj potpuno spreman za rad.

NAPOMENA! Opasnost od oštećenja! Pogrešna baterija može oštetiti uređaj i bateriju.

Umetanje baterije (slika J)

1. Gurnite bateriju (31) duž šine vodilice u držač baterije (28)..
Baterija se čujno zaključava.

Vađenje baterije (slika J)

1. Pritisnite i držite deblokadu baterije (34) na bateriji (31).
2. Izvucite bateriju iz držača baterije (28).

Uključivanje i isključivanje

Uređaj može raditi i bez baterije ako uređaj pokrenete užem za pokretanje.

▲ UPOZORENJE! Opasnost od ozljeda. Benzin je zapaljiv. Pokrenite motor najmanje 3 m od mjesta punjenja. Postoji opasnost od požara.

▲ OPREZ! Opasnost od ozljeda. Prilikom pokretanja stanite iza uređaja.

Napomene

- Pokrenite uređaj na čvrstoj ravnoj podlozi, po mogućnosti ne u visokoj travi. Provjerite da rezni alat niti predmeti ne dodiruju tlo.
- Zbog Vaše sigurnosti stojte iza uređaja prilikom njegovog pokretanja.
- Redovito provjeravajte razinu benzina i ulja (vidi *Provjera razine ulja, S. 103*) i dopunite na vrijeme.

Postupak pokretanja

Pokretanje pomoću užeta za pokretanje

Postupak

1. Povucite luk za pokretanje (3) u smjeru gornje cijevi (1) i držite ga.
2. Više puta povucite ručku za pokretanje s užetom za pokretanje (25).
3. Kada se motor pokrene, pustite da se ručka za pokretanje (25) polako vrati i klizne u vodilicu užeta za pokretanje (24).

Pokretanje pomoću E-pokretača

Postupak

1. Gurnite napunjenu bateriju (31) duž šine vodilice u držač baterije (28) uređaja. Baterija (31) će čujno uleći.
2. Povucite luk za pokretanje (3) u smjeru gornje cijevi (1) i držite ga.
3. Pritisnite E-pokretač (27) i držite ga dok se motor ne pokrene.
4. Kada se motor pokrene, pustite E-pokretač (27).

Zaustavljanje motora

Postupak

1. Pustite luk za pokretanje (3). Motor se zaustavlja i nož (55) se koči.

Pogon stražnjih kotača

Napomene

Koristite pogonski luk (2) samo kada

- ste već pokrenuli uređaj;
- kosilica treba sama voziti, i vi je samo želite gurati.

Postupak

1. Uključite uređaj (vidi).
2. **Uključivanje pogona stražnjih kotača:** Privucite pogonski luk (2) prema gornjoj cijevi (1). Uređaj se pokreće.
3. **Isključivanje pogona stražnjih kotača:** Otpustite pogonski luk (2). Uređaj se zaustavlja.

Košnja

Postupak

1. Pokrenite motor (vidi *Uključivanje i isključivanje, S. 105*).
2. Držite gornju cijev (1) i luk za pokretanje (3) s obje ruke dok kosite.

Transport

Napomene

- Isključite motor, izvucite utikač svjeće i pričekajte da se nož zaustavi.
- Ne transportirajte uređaj naglavce i ne prevrnite uređaj, kako biste spriječili curenje goriva.
- Prilikom transporta održavajte sigurnosni razmak u odnosu na treće osobe.
- Kako bi se izbjegli gubitak goriva, šteta ili ozljede, uređaj se mora osigurati od prevrtanja i klizanja prilikom transporta u vozilima.

- Prilikom transporta obratite pozornost na težinu uređaja i ne prenapregnite se.
- Prije transporta između dva mjesta rada ispraznite spremnik goriva pumpom za usisavanje benzina. Ne praznite spremnik za gorivo u zatvorenim prostorijama, u blizini plamena ili dok pušite. Plinske pare mogu uzrokovati eksplozije ili požare.
- Nosite rukavice tijekom transporta i izbjegavajte doticaj s opasnim dijelovima (npr. vrući motor, noževi).
- Prilikom transporta uređaja pazite da ne udari u prepreke ili da iste ne mogu pasti na uređaj. Ne stavljajte nikakve predmete na uređaj i ne naslanjajte ništa na uređaj.

Čišćenje, održavanje i skladištenje

⚠ UPOZORENJE! Strujni udar! Opasnost od ozljeda zbog neželjenog pokretanja uređaja. Radove održavanja i čišćenja uvijek izvodite s isključenim motorom i uklonjenim utikačem svjećice (51).

Radove na održavanju i popravke koji nisu opisani u ovim uputama za uporabu mora obaviti naš servisni centar. Koristite samo originalne rezervne dijelove.

⚠ UPOZORENJE! Opasnost od opekline. Ostavite uređaj da se ohladi prije obavljanja bilo kakvih radova održavanja ili čišćenja. Dijelovi motora su vrući.

Opće napomene



Koristite zaštitne rukavice

- Stavite podlogu ispod uređaja.
- Pobrinite se da druga osoba drži uređaj, jer postoji opasnost od prevrtanja prema nazad.
- Nikada nemojte naginjati uređaj u stranu ili prema naprijed kada je spremnik benzina ili ulja pun! Motor se time oštećuje i jamstvo prestaje važiti.

Radovi čišćenja i održavanja na donjoj strani uređaja

Postupak

1. Sklopite gornju cijev (1).
2. Nagnite uređaj unatrag tako da svjećica (50) strši prema gore.

Čišćenje

⚠ UPOZORENJE! Strujni udar! Nikada ne prskajte uređaj vodom.

Napomena

Opasnost od oštećenja. Kemijske tvari mogu oštetiti plastične dijelove uređaja. Ne koristite sredstava za čišćenje niti otapala.

Očistite nakon rada

- Nemojte koristiti vodu za čišćenje motora jer bi mogla onečistiti sustav goriva.
- Otvore za ventilaciju, kućište motora i ručke držite čistima. Za čišćenje koristite vlažnu krpu ili četku.
- Posebno očistite poklopac motora s ventilacijskim otvorima (štitnici za prste) (10).
- Kako biste izbjegli rizik od požara, motor i ispušni sustav održavajte bez biljnih ostataka ili isteklog maziva.
- Ne koristite tvrde niti šiljate predmete. Mogli biste oštetiti uređaj.
- Za čišćenje kosilice, na priključak za vodu (16) se može spojiti crijevo. Pritom postavite najnižu visinu reza (*Podešavanje visine reza*, S. 102).
- Odstranite naslage biljnih ostataka koje su zalijepljene, pomoću komada drveta ili plastike s kotača, ventilacijskih otvora, otvora za izbacivanje i područja noža.

Čišćenje pomoću priključka za vodu

Postupak

1. Po potrebi skinite komplet za malčiranje (37) ili uređaj za prihvatanje trave (21).
2. Spojite vrtno crijevo na priključak za vodu (16) na uređaju.
3. Otvorite vodu i pokrenite uređaj (*Uključivanje i isključivanje*, S. 105). Rotirajući nož (55) raspršuje vodu.
4. Nakon nekoliko minuta, uređaj će se očistiti od prljavštine i ostataka trave.
5. Zatim pustite kosilicu da kratko vrijeme radi bez vode. Cirkulirajući zrak noža (55) uklanja većinu vlage.

Održavanje

⚠ UPOZORENJE! Opasnost od ozljeda. Nepravilno održavanje može dovesti do ozbiljnih ozljeda.

Napomene

- Prije svake uporabe provjerite ima li na uređaju očitih nedostataka kao što su labavi, istrošeni ili oštećeni dijelovi. Provje-

rite zategnutost svih matice, vijaka i svornjaka.

- Provjerite jesu li poklopci i zaštitni uređaji oštećeni i ispravno postavljeni. Zamijenite ih ako je potrebno.

Mi ne odgovaramo za štete prouzrokovane našim uređajima, ukoliko su iste uzrokovane nestručnim popravkom ili uporabom neoriginalnih dijelova, odn. nenamjenskom uporabom uređaja.

Promjena ulja

Napomene

- Obavite promjenu motornog ulja kada je spremnik za benzin prazan i s toplim motorom.
- Prvu promjenu motornog ulja obavite nakon otprilike 5 sati rada, zatim svakih 50 sati rada ili jednom godišnje.
- Staro ulje zbrinite na ekološki prihvatljiv način (vidi *Zbrinjavanje / zaštita okoliša, S. 110*).

Postupak (slika I)

1. Skinite utikač svjeće (51) (vidi *Održavanje svjeće, S. 107*).
2. Otvorite poklopac spremnika za ulje s mjernom šipkom (18).
3. Ispumpajte motorno ulje pumpom za ulje (nije u opsegu isporuke).
4. Napunite motornim uljem (vidi *Punjenje ulja, S. 103*).

Održavanje svjeće

Napomena

Istrošene svjeće ili prevelik razmak elektroda uzrokuju smanjenje snage motora.

Potreban alat i pomagala (nije uključeno)

- Žičana četka
- Mjerni listić (dostupno u specijaliziranim prodavaonicama)

Potreban pribor

- Ključ za svjeću (30)

Postupak (slika K)

1. Skinite utikač svjeće (51) sa svjeće (50) istovremenim povlačenjem i okretanjem.
2. Odvijte ⚙ svjeću (50) pomoću ključa za svjeće (30).
3. Provjerite razmak elektroda pomoću mjernog listića. Razmak elektroda mora iznositi 0,7-0,8mm.
4. Po potrebi prilagodite razmak pažljivim savijanjem elektrode mase svjeće.

5. Očistite svjeću (50) mekanom žičanom četkom.
6. Zavrnite ⚙ očišćenu i podešenu svjeću (preporučeni moment pritezanja 20 Nm).
7. Zamijenite oštećenu svjeću rezervnom.

Čišćenje filtra za zrak

Napomena

Dvodijelni filter za zrak sastoji se od

- Filter za zrak fino (53)
- Filter za zrak grubo (54)

Uređaj ne smije raditi bez filtra za zrak. Inače će prašina i prljavština ući u motor i uzrokovati štetu.

Izvadite filter za zrak (slika L)

1. Otvorite kućište filtra za zrak (11) pritiskom i držanjem deblokade i otvaranjem poklopca filtra za zrak (52).
2. Izvadite oba filtra za zrak (53/54).

Čišćenje / zamjena filtra za zrak

1. Očistite oba filtra za zrak (53/54) u otopini sapuna.
2. Ostavite filtre za zrak (53/54) da se osuše. Nakapajte nekoliko kapi svježeg motornog ulja u filtre za zrak (53/54).
3. Zamijenite neispravne filtre za zrak (53/54) novim dvodijelnim filtrom za zrak.

Umetnite filter za zrak (slika L)

1. Stavite oba filtra za zrak (53/54) u kućište filtra za zrak (11).
2. Ponovno zatvorite kućište filtra za zrak (11) zatvaranjem poklopca filtra za zrak (52). Čujno će uleći.

Zamjena noževa

Ako je nož tup, stručna radionica ga može naknadno brušenjem naoštiti. Ako je nož oštećen ili neuravnotežen, potrebno ga je zamijeniti.

⚠ UPOZORENJE! Opasnost od ozljeda noževima. Prilikom rukovanja noževima nosite rukavice.

Napomene

- Spremnici za ulje i benzin moraju se isprazniti.
- Čim ste vijak noža (57) jednom otpustili, morate zamijeniti zateznu ploču (56).
- Okretni moment pritezanja (noža): 45 Nm

Potreban alat (nije uključeno)

- Ključ za vijke

Dopušteni noževi

- RATO 73101-G08

Postupak (slika M)

- Izvucite utikač za svjećicu (51).
- Nagnite uređaj unatrag tako da svjećica (50) strši prema gore.
- Okrenite uređaj na bok.
NAPOMENA! Uređaj se smije okrenuti na bok samo kada su spremnici za benzin i ulje prazni!
- Koristite čvrste rukavice i čvrsto držite nož (55).
- Okrenite vijak noža (57) u smjeru suprotnom od kazaljke na satu \cup od osovine motora (58) pomoću ključa.
- Montirajte novi nož (55) obrnutim redoslijedom. Pripazite da je nož (55) ispravno postavljen i da ravno naliježe na osovini

motora (58). Između vijka noža (57) i noža (55) mora biti postavljena zatezna ploča (56).

- Zategnite nož (45 Nm).

Podešavanje rasplinjača

Rasplinjač je tvornički podešen za optimalne performanse. Ukoliko je potrebno dodatno podešavanje, to treba obaviti stručna radionica.

Intervali održavanja

Redovito provodite radove održavanja navedene u donjoj tablici. Redovito održavanje Vašeg uređaja produljit će životni vijek uređaja. Također postićete optimalnu učinkovitost rezanja i izbjegavate nezgode.

Radovi održavanja	Prije svake upotrebe	Nakon svake upotrebe	Nakon 5 sati rada	Nakon 8 sati rada	Nakon 50 sati rada	Godišnje
Provjerite i zategnite vijke, matice, svornjake	✓					
Provjera razine ulja, S. 103	✓			✓		
Očistite upravljačke elemente / područje oko prigušivača		✓		✓		
Promjena ulja, S. 107			✓		✓	✓
Čišćenje filtra za zrak, S. 107*						✓
Održavanje svjećice, S. 107				✓		✓
Očistite / provjerite / naoštrite nož						✓
Očistite sustav hlađenja zrakom*						✓

*Zamijenite češće ako ima puno prašine ili ako je jako prljav

Skladištenje

▲ UPOZORENJE! Opasnost od požara. Nemojte spremati uređaj s napunjenim uređajem za prihvatanje trave. Za vrućeg vremena, trava počinje fermentirati, proizvodeći toplinu.

Napomene

- Očistite i održavajte uređaj prije čuvanja.
- Uređaj uvijek držite čistim, suhim i izvan dohvata djece.

- Ostavite motor da se ohladi prije nego uređaj odložite u zatvorenim prostorijama.
- Nikada nemojte skladištiti uređaj s benzinom u spremniku unutar zgrade gdje benzinske pare mogu doći u kontakt s otvorenim plamenom ili iskrama ili se zapaliti.
- Za čuvanje goriva koristite prikladne i dopuštene spremnike.
- Ne pokrivajte uređaj najlonskim vrećicama jer bi se mogla stvoriti vlaga i plijesan.
- Optimalna temperatura za skladištenje baterije i uređaja je između 0 °C i 45 °C. Izbjegavajte ekstremnu hladnoću ili vrućicu.

nu tijekom skladištenja kako baterija ne bi izgubila učinkovitost.

- Prije duljeg skladištenja (npr. tijekom zime) bateriju izvadite iz uređaja (obratite pozornost na zasebne upute za uporabu baterije i punjača).

Sklapanje uređaja

Kako biste uštedjeli prostor prilikom pohranjivanja uređaja, imajte na umu sljedeće:

Postupak (slika N)

1. Otkvačite ručku za pokretanje s užetom za pokretanje (25).
2. Povucite blokadu (38) na obje strane od kućišta uređaja (17) i preklopite cijevi (7) prema naprijed.
3. Otpustite brzozatezne poluge (42) koje spajaju gornju cijev (1) s donjim cijevima (7).
4. Preklopite gornju cijev (1) unazad. Pritom pazite da ne prignječite Bowden vučno uže (5/4).

Skladištenje tijekom zimske pauze

Napomene

- Nepoštivanje uputa o skladištenju može dovesti do problema s paljenjem ili traj-

nog oštećenja zbog ostataka goriva u rasplinjaču.

- Spremnik za benzin ne treba isprazniti ako u benzin dodate aditiv za gorivo.
- Spremnik uvijek praznite na otvorenom.

Postupak

1. Pokrenite motor i pustite ga da radi dok ne ostane bez goriva.
2. Promijenite ulje (vidi *Promjena ulja*, S. 107).
3. Zbrinite staro ulje i ostatke benzina na ekološki prihvatljiv način (vidi *Zbrinjavanje / zaštita okoliša*, S. 110).

Konzerviranje motora

1. Odvijte svječicu (50) (vidi *Održavanje svječice*, S. 107).
2. Uljite žlicu motornog ulja u prostor motora kroz otvor svječice.
3. Lagano povlačite ručicu s užetom za pokretanje (25) s povučenim lukom za pokretanje (3) kako biste rasporedili ulje unutar motora.
4. Ponovno čvrsto zavrnite svječicu (50).

Traženje greške

Tablica u nastavku pomoći će Vam ukloniti smetnje:

Problem	Mogući uzrok	Otklanjanje
Uređaj se ne pokreće	Premalo benzina u spremniku	Punjenje benzina
	Pogrešan redoslijed pokretanja	Slijedite upute za pokretanje motora (vidi <i>Pogon</i> , S. 104)
	Utikač svječice (51) nije ispravno stavljen	Nataknite svječicu (vidi <i>Održavanje svječice</i> , S. 107)
	Čađava svječica (50)	Očistite, podesite ili zamijenite svječicu (vidi <i>Održavanje svječice</i> , S. 107)
	Zaprljani rasplinjač i mlaznice, nepravilno podešena smjesa rasplinjača	Grešku mora popraviti stručna radionica
	Neispravan e-pokretač (23) Neispravan motor	Obratite se servisnom centru. Obratite se servisnom centru.
Motor se pokreće, ali uređaj ne radi punom snagom	Prijav filter za zrak (53/54)	Očistite ili zamijenite filter za zrak (53/54) (vidi <i>Čišćenje filtra za zrak</i> , S. 107)
	Zaprljani rasplinjač i mlaznice, nepravilno podešena smjesa rasplinjača	Grešku mora popraviti stručna radionica

Problem	Mogući uzrok	Otklanjanje
Motor prestaje raditi	Zaprjani rasplinjač i mlaznice, nepravilno podešena smjesa rasplinjača	Grešku mora popraviti stručna radionica
	Čađava svjećica (50)	Očistite, podesite ili zamijenite svjećicu (vidi <i>Održavanje svjećice</i> , S. 107)
Motor se pregrijava	Ventilacijski otvori poklopca motora (10) su začepljeni	Očistite ventilacijske otvore na poklopcu motora (10)
	Pogrešna svjećica (50)	Zamijenite svjećicu (50) (vidi <i>Održavanje svjećice</i> , S. 107)
	Premalo motornog ulja u motoru	Dopunite motorno ulje (vidi <i>Punjenje ulja</i> , S. 103)
Motor dimi	Prljav filter za zrak (53/54)	Očistite ili zamijenite filter za zrak (53/54) (vidi <i>Čišćenje filtra za zrak</i> , S. 107)
	Premalo motornog ulja u motoru	Dopunite motorno ulje (vidi <i>Punjenje ulja</i> , S. 103)
Rezultat rada nije zadovoljavajući ili motor teško radi	Visina rezanja preniska	Podesite veću visinu rezanja
	Nož (55) je tup	Nabrusite ili zamijenite nož (55)
	Područje noža začepljeno	Očistite uređaj
Nož (55) se ne okreće	Trava blokira nož (55)	Otklonite travu
	Nož (55) je pogrešno montiran	Ispravno ugradite nož (55)
Nenormalni zvukovi, lupanje ili vibracije	Nož (55) je pogrešno montiran	Ispravno ugradite nož (55)
	Nož (55) je oštećen	Zamijenite nož (55)

Zbrinjavanje / zaštita okoliša

Izvadite baterije iz uređaja i uređaj, bateriju, pribor i ambalažu reciklirajte na ekološki prihvatljiv način.



Električni uređaji ne spadaju u kućni otpad.

Simbol prekrížene kante za smeće na kotačićima znači da se ovaj proizvod ne smije odlagati kao nerazvrstani komunalni otpad na kraju njegovog vijeka trajanja.

Smjernica 2012/19/EU o električnim i elektronskim starim uređajima:

Potrošači imaju zakonsku obvezu električne i elektronske uređaje na kraju njihovog radnog vijeka zbrinuti kroz ekološki ispravnu reciklažu. Na taj način se osigurava iskorištavanje neškodljivo za okoliš i resurse.

Ovisno o tome koje se nacionalno pravo primjenjuje možete imati sljedeće mogućnosti:

- vratiti na prodajno mjesto,

- predati na službenom sabirnom mjestu,
- poslati natrag proizvođaču/distributeru.

To se ne odnosi na dijelove pribora priložene starim uređajima, niti na pomoćne dijelove bez elektronskih sastavnih dijelova.

Uređaj zbrinite prema lokalnim propisima. Za daljnje informacije obratite se lokalnoj upravi.

- Staro ulje i ostatke benzina ne ispuštajte u kanalizaciju ili odvode. Staro ulje i ostatke benzina zbrinite na ekološki prihvatljiv način – predajte ih na mjestima za prikupljanje.
- Uređaj, pribor i ambalažu reciklirajte na ekološki prihvatljiv način.
- Strojevi ne spadaju u kućni otpad.
- Pažljivo ispraznite spremnike ulja i goriva i uređaj predajte na mjestu za prikupljanje.
- Prazne spremnike ulja i goriva zbrinite na ekološki prihvatljiv način.
- Korišteni plastični i metalni dijelovi mogu se odvojiti i na taj način zasebno reciklirati.
- U slučaju dodatnih pitanja se obratite servisnom centru.

Upute za odlaganje zelenog otpada

Rezanu travu ne bacajte u kontejner za smeće, nego je kompostirajte ili rasporedite kao sloj hranjive tvari ispod grmlja i drveća.

Servis

Garancija

Dragi kupci,

Na ovaj proizvod dobivate jamstvo u trajanju od 5 godina od datuma kupnje. U slučaju nedostataka ovog proizvoda u odnosu na prodavača proizvoda imate zakonska prava. Ta zakonska prava se ne ograničavaju preko našeg u nastavku navedenog jamstva.

Uvjeti jamstva

Jamstveni rok započinje danom kupnje. Molimo dobro sačuvajte originalni blagajnički račun. Ovaj dokument je potreban radi dokaza kupnje. Ako unutar pet godina od datuma kupnje ovog proizvoda dođe do pogreške u materijalu ili u izradi, mi ćemo proizvod - po našem izboru - besplatno popraviti ili zamijeniti. Ovo jamstvo pretpostavlja, da unutar petogodišnjeg roka neispravan uređaj i dokaz o kupnji (blagajnički račun) predočite i pismeno ukratko opišete u čemu se sastoji greška i kada se pojavila.

Ako je kvar pokriven našim jamstvom, primiti ćete popravljene ili novi proizvod. Popravkom ili zamjenom proizvoda ne započinje novi vremenski rok jamstva.

Jamstveni rok i zakonska prava za nedostatke

Jamstveni rok zbog jamstva neće biti produžen. To vrijedi i za zamijenjene i popravljene dijelove. Eventualno već za vrijeme kupnje prisutne štete i nedostaci moraju biti javljene odmah nakon raspakiranja. Popravci nakon isteka jamstvenog roka se moraju platiti.

Opseg jamstva

Proizvod je proizveden sukladno strogim smjernicama za kvalitetu i prije isporuke je brižljivo kontroliran.

Jamstvo vrijedi za greške u materijalu ili u izradi. Ovo jamstvo se ne odnosi na dijelove proizvoda, koji su izloženi normalnom trošenju i stoga se mogu smatrati potrošnim dijelovima (npr. Nož) niti na oštećenje lomljivih dijelova.

Ovo jamstvo propada, kada dođe do oštećenja ili nenamjenske uporabe proizvoda ili

kada se ne vrši održavanje proizvoda. Za namjensku uporabu proizvoda morate točno poštivati sve naputke navedene u uputama za uporabu. Namjenske uporabe i radnje, koje se u uputama za uporabu izričito ne preporučuju ili na koje se upozorava, obavezno trebate izbjegavati.

Proizvod je namijenjen samo za privatnu, a ne za komercijalnu uporabu. Jamstvo prestaje vrijediti u slučaju zlouporabe i nestručnog rukovanja, upotrebe sile i intervencija koje nije izvršio naš ovlašteni servis.

Obrada u slučaju jamstvenog zahtjeva

Da bi bila osigurana brza obrada Vašeg problema, molimo slijedite ove napomene:

- Molimo da za sve upite blagajnički račun i broj artikla (npr. IAN 495966_2504) držite pripremljene kao dokaz o kupnji.
- Broj artikla možete pronaći na tipskoj ploči proizvoda, na gravuri na proizvodu, na naslovnoj stranici uputa za uporabu (dolje lijevo) ili na naljepnici na stražnjoj ili donjoj strani proizvoda.
- Ako dođe do funkcionalnih grešaka ili drugih nedostataka, molimo prvo **telefonski** ili koristite naš **obrazac za kontakt**, koji možete pronaći na parkside-diy.com u kategoriji **Usluga** kontaktirajte servisni centar naveden u nastavku.
- Nakon konzultacije s našim servisnim centrom, proizvod koji je evidentiran kao neispravan, uz prilaganje računa o kupnji (račun) s naznakom o kakvom se kvaru radi i kada je nastao, možete besplatno poslati na adresu servisa koju ste dobili. U svrhu izbjegavanja problema prijema i dodatnih troškova obavezno koristite samo adresu koju ćemo Vam priopćiti. Uvjerite se da pošiljka nije skupna, glomazna, ekspresna ili neka druga posebna roba. Molimo Vas da proizvod pošaljete zajedno sa svim prilikom kupnje priloženim dijelovima pribora i da se pobrinete za dovoljno sigurnu transportnu ambalažu.



Ove i mnoge druge priručnike možete pogledati i preuzeti na *parkside-diy.com*. Ovaj QR kôd vodi vas izravno na *parkside-diy.com*. Odaberite svoju državu i potražite upute za uporabu pomoću obrasca za pretraživanje. Unosom broja artikla (IAN) 495966_2504 možete otvoriti svoje upute za uporabu.

Servis popravka

Za popravke **koji nisu obuhvaćeni jams-tvom**, obratite se servisnom centru. Tamo će Vam rado izraditi predračun troškova.

- Možemo obraditi samo uređaje, koji su dovoljno pakirani i koji su poslani uz plaćanje poštarine.

Rezervni dijelovi i pribor

Rezervne dijelove i pribor dostupni su na www.grizzlytools.shop. Ukoliko u postupku vaše narudžbe dođe do problema, molimo kontaktirajte nas preko naše online trgovine. U slučaju dodatnih pitanja obratite se: *Service-Center*, S. 112

Pozicija	Ime	Narudžba br
1	Gornja cijev	91120876
21	Uređaj za prihvat trave	91120867
37	Komplet za malčiranje	91120865
50	Svjećica	91095878
55/56/57/58	Komplet noževa	91120860

Napomena: Molimo pošaljite nam Vaš uređaj očišćen uz opis nedostatka na adresu navedenu od strane servisnog centra.

- Neće biti primljeni uređaji koji se šalju uz obavezu plaćanja - ekspresno ili drugim oblicima slanja.
- Mi zbrinjavamo vaše poslane defektne uređaje besplatno.

Service-Center



Servis Hrvatska
Tel.: 0800 805933
Kontakt obrazac na
parkside-diy.com
IAN 495966_2504

Uvoznik

Molimo obratite pozornost na to, da sljedeća adresa nije servisna adresa. Prvo kontaktirajte gore navedeni servisni centar.

Grizzly Tools GmbH & Co. KG
Stockstädter Str. 20
63762 Großostheim
NJEMAČKA
www.grizzlytools.de

Prijevod originalne EU izjave o sukladnosti

Proizvod: **Benzinska kosilica**

Model: **PPBRM 46 B2**

Serijski broj: 000001-026200

Predmet navedene izjave u skladu je s mjerodavnim zakonodavstvom Unije o usklađivanju:

2006/42/EC • 2014/30/EU • 2000/14/EC & 2005/88/EC • 2011/65/EU & (EU) 2015/863
Proizvod s baterijom Smart PAPS 204 A1/Smart PAPS 208 A1/
Smart PAPS 2012 A1: 2014/53/EU (umjesto 2014/30/EU)

Gore opisan predmet izjave u skladu je s Direktivom 2011/65/EU Europskog parlamenta i Vijeća od 8. lipnja 2011. O ograničavanju uporabe određenih opasnih tvari u električnoj i elektro-ničkoj opremi.

Kako bi se osigurala sukladnost, primijenjeni su sljedeći usklađeni standardi, kao i nacionalni standardi i propisi:

EN ISO 5395-1:2013/A1:2018 • EN ISO 5395-2:2013/A2:2017
EN ISO 14982:2009 • EN IEC 63000:2018
Proizvod s baterijom Smart PAPS 204 A1/Smart PAPS 208 A1/Smart PAPS 2012 A1:
EN 301 489-1 V2.2.3:2019 • Draft EN 301 489-17 V3.2.6:2023
EN 300 328 V2.2.2:2019 • EN 50663:2017

U skladu s Direktivom o emisiji buke 2000/14/EC, potvrđuje se sljedeće:

Razina zvučnog učinka (L_{WA})

– izmjereno: 94,3 dB;

– zajamčeno: 96 dB

Prema postupku ocjenjivanja sukladnosti 2000/14/EC, Prilog VI.

Prijavljeno tijelo: TÜV SÜD Industrie Service GmbH • NB: 0036 • Westendstrasse 199 • 80686 München • Deutschland

Ova izjava sukladnosti izdaje se na isključivu odgovornost proizvođača:



Grizzly Tools GmbH & Co. KG
 Stockstädter Str. 20
 63762 Großostheim
 NJEMAČKA
 15.12.2025

Christian Frank

Ovlašteni predstavnik za dokumentaciju

Pregled sadržaja

Uvod	114
Namenska upotreba.....	114
Obim isporuke/pribor.....	115
Pregled.....	115
Opis funkcija.....	116
Tehnički podaci.....	116
Bezbednosne napomene	117
Značenje bezbednosnih napomena.....	117
Slikovne oznake i simboli.....	117
Bezbednosne napomene kosilice.....	118
Preostali rizici.....	121
Priprema	121
Sigurnosna oprema.....	121
Upravljački elementi.....	122
Montaža drške.....	122
Postavite ručku za pokretanje.....	122
Montiranje nosača.....	122
Montaža ručke.....	123
Montaža jedinice za sakupljanje trave.....	123
Demontaža jedinice za sakupljanje trave.....	123
Pražnjenje jedinice za sakupljanje trave.....	123
Komplet za malč.....	123
Podešavanje visine reza.....	123
Montaža bočnog kanala za pražnjenje.....	124
Demontaža bočnog kanala za pražnjenje.....	124
Sipanje benzina.....	124
Sipanje motornog ulja.....	125
Kontrola nivoa ulja.....	125
Provera stanja napunjenosti akumulatora.....	125
Punjenje akumulatora.....	125
Rad	125
Pre rada.....	125
Napomene za rad.....	126
Umetanje i vađenje akumulatora.....	126
Uključivanje i isključivanje.....	126
Transport	127
Čišćenje, održavanje i skladištenje	127
Čišćenje.....	127
Održavanje.....	128
Skladištenje.....	130
Pronalaženje greške	131
Odlaganje/zaštita životne sredine	132

Uputstvo za odlaganje zelenog
otpada..... 133

Kako izjaviti reklamaciju?..... 133

Rezervni delovi i pribor..... 133

**Prevod originalne EU deklaracije o
usklađenosti**..... 134

Garancija / Garantni list..... 135

Eksplodirani pogled..... 235

Uvod

Čestitamo na kupovini Vaše nove benzinske kosilice za travu (u nastavku se naziva proizvod ili uređaj).

Time ste se odlučili za kvalitetan uređaj. Kvalitet ovog uređaja je kontrolisan tokom proizvodnje i sprovedena je završna kontrola. Na taj način je obezbeđena funkcionalnost Vašeg uređaja.



Uputstvo za upotrebu je sastavni deo ovog uređaja. Ono sadrži važne napomene za bezbednost, upotrebu i odlaganje. Pažljivo pročitajte uputstvo za upotrebu. Upoznajte se sa elementima za rukovanje i ispravnom upotrebom uređaja. Koristite uređaj samo na opisani način i u navedene svrhe. Dobro čuvajte uputstvo za upotrebu i uručite svu dokumentaciju sa proizvodom ako ga prosledite trećim licima.

Namenska upotreba

Uređaj je predviđen isključivo za sledeću upotrebu:

- Košenje travnjaka i površina sa travom u kućnoj upotrebi.

Upotreba uređaja je zabranjena kada pada kiša ili u vlažnom okruženju.

Uređaj je namenjen za upotrebu od strane odraslih osoba. Mlade osobe preko 16 godina smeju da koriste uređaj samo pod nadzorom.

Svaka druga upotreba, koja nije izričito dozvoljena u ovom uputstvu za upotrebu, može da predstavlja ozbiljnu opasnost za korisnika i da dovede do oštećenja uređaja. Rukovalac ili korisnik uređaja snosi odgovornost za nezgode ili telesne povrede ili štete na imovini drugih ljudi. Uređaj je namenjen za primenu u oblasti „Uradi sam“. Uređaj nije koncipiran za trajnu komercijalnu primenu. Kod komercijalne upotrebe

garancija prestaje da važi. Proizvođač ne snosi odgovornost za oštećenja, koja su posledica nenamenske upotrebe ili pogrešnog rukovanja.

Uređaj je deo serije **X 20 V TEAM** i može da se pogoni samo akumulatorima serije **X 20 V TEAM**. Akumulatori serije **X 20 V TEAM** smeju da se pune samo punjačima serije **X 20 V TEAM**.

Obim isporuke/pribor

Izvadite uređaj iz ambalaže i proverite obim isporuke.

Propisno odložite ambalažni materijal.

- Benzinska kosilica za travu
 - Gornja drška
 - 2x Donja drška
 - 2x Brzostezna poluga
 - 2x Vijak (Gornja drška)
 - 3x Držač kabla
 - Ključ za svećice
 - Ključ oblika unutrašnjeg šestostranog upusta
 - Bočni kanal za pražnjenje
 - Komplet za malč
 - Jedinica za sakupljanje trave
 - Ručka
 - 2x Vijak (Ručka)
- Držač (Pametni telefon)
- Držač (Ključ za svećice)
- Prevod originalnog uputstva
- Akumulator i punjač sa uputstvom za upotrebu

Pregled

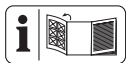

Ilustracije uređaja naći ćete na prednjoj i zadnjoj preklapnoj strani.

- 1 Gornja drška
- 2 Nosač pogona
- 3 Poluga za pokretanje
- 4 Boudenov potezač (Start)
- 5 Boudenov potezač (Pogon)
- 6 Držač (Pametni telefon)
- 7 Donja drška
- 8 Držač kabla
- 9 Kabl uređaja
- 10 Poklopac motora sa ventilacionim otvorima (zaštita za prste)
- 11 Kućište filtera vazduha

- 12 Točak
- 13 Ručka za nošenje
- 14 Zaštita izduva
- 15 Bočni poklopac za pražnjenje
- 16 Sopojnica za priključak vode
- 17 Kućište uređaja
- 18 Merni štap za nivo ulja
- 19 Poluga za podešavanje visine reza
- 20 Odbojnik
- 21 Jedinica za sakupljanje trave
- 22 Ručka
- 23 Indikator stanja napunjenosti
- 24 Vođica sajle za pokretanje
- 25 Ručka za pokretanje sa sajlom za pokretanje
- 26 Držač (Ključ za svećice)
- 27 E-pokretač
- 28 Držač akumulatora
- 29 Ključ oblika unutrašnjeg šestostranog upusta
- 30 Ključ za svećice
- 31 Akumulator
- 32 Taster (Indikator stanja napunjenosti)
- 33 Indikator stanja napunjenosti
- 34 Deblokada akumulatora
- 35 Punjač
- 36 Bočni kanal za pražnjenje
- 37 Komplet za malč

(sl. A)

- 38 Blokada
- 39 Vijak za zaključavanje

(sl. B)

- 40 Držač kabla
- 41 Vijak (Gornja drška)
- 42 Brzostezna poluga

(sl. C)

- 43 Dodatna ručka
- 44 Vijak (Jedinica za sakupljanje trave)

(sl. E)

- 45 Blokada (Komplet za malč)

(sl. G)

- 46 Blokada (Bočni poklopac za pražnjenje)

(sl. H)

- 47 Rezervoar za benzin
- 48 Nastavak za punjenje
- 49 Poklopac rezervoara

(sl. K)

- 50 Svečica
- 51 Utikač za svečicu

(sl. L)

- 52 Poklopac filtera vazduha
- 53 Filter vazduha fina
- 54 Filter vazduha gruba

(sl. M)

- 55 Sečivo
- 56 Stezna ploča
- 57 Vijak sečiva
- 58 Vreteno motora

Opis funkcija

Uređaj sadrži plastično kućište sa benzinskim motorom i korpu za travu. Rezni alat se okreće paralelno sa 7-stepenim nivoom reza.

Funkcija upravljačkih elemenata je navedena u sledećim opisima.

Tehnički podaci

Benzinska kosilica za travu . PPBRM 46 B2	
Zapremina motora	144,3 cm ³ (cc)
Snaga	2,5 kW / 3,4 PS
Max. Motordrehzahl n_{max}	3600 min ⁻¹
Broj obrtaja u praznom hodu n_0 ...	2800 min ⁻¹
Zapremina Rezervoar za benzin	0,8 l (800 ml)
Zapremina Rezervoar za motorno ulje	0,5 l (500 ml)
Širina reza	∅ 46,0 cm
Visina reza	25 - 75 mm
Brzina	3,6 km/h (1 m/s)
Zapremina Jedinica za sakupljanje trave . 60 l	
Težina (sa jedinicom za sakupljanje trave i praznim rezervoarom)	29,0 kg
Nivo zvučnog pritiska (L_{pA})	82,6 dB; $K_{pA}=3$ dB
Nivo zvučne snage (L_{WA})	
– garantovano	96 dB
– izmereno	94,3 dB; $K_{WA}=1,88$ dB
Vibracija (a_h) na gornjoj dršci	4,6 m/s ² ; $K= 2,3$ m/s ²

Vrednost emisije ugljen-dioksida (CO₂) određena postupkom EU odobrenja tipa za ovaj uređaj iznosi: 984,17 g/kWh

▲ OPREZ! Oštećenja sluha! Nosite štitičke za sluh.

Akumulator	Li-Ion
Temperatura	≤50 °C
– Postupak punjenja	4–40 °C
– Rad	4–50 °C
– Skladištenje	15–25 °C
PARKSIDE Performance Smart baterija	
Smart PAPS 204 A1/Smart PAPS 208 A1/	
Smart PAPS 2012 A1	
– frekvencijski opseg	2400-2483,5 MHz
– prenosi snagu	≤20 dBm

Vrednosti buke i vibracija su određene prema standardima i odredbama navedenim u Izjavi o usklađenosti.

Navedena vrednost emisije vibracija i navedena vrednost emisije buke su izmerene normiranim postupkom ispitivanja i mogu da se koriste za poređenje jednog uređaja sa drugim uređajem. Navedena vrednost emisije vibracija i navedena vrednost emisije buke mogu da se koriste i za privremenu procenu opterećenja.

▲ UPOZORENJE! Vrednosti emisije vibracija i vrednosti emisije buke mogu da odstupaju od navedenih vrednosti tokom stvarne upotrebe uređaja, u zavisnosti od načina upotrebe uređaja. Potrebno je da se odrede bezbednosne mere za zaštitu rukovaoca, koje su zasnovane na proceni opterećenja oscilacija tokom stvarnih uslova upotrebe (pritom treba uzeti u obzir sve delove radnog ciklusa, na primer periode u kojima je uređaj isključen i periode u kojima je uključen, ali radi bez opterećenja). Svedete buku i vibraciju na minimum!

- Koristite samo uređaje koji su u savršenom radnom stanju.
- Redovno održavajte i čistite uređaj.
- Prilagodite svoj stil rada uređaju.
- Ne preopterećujte uređaj.
- Po potrebi proverite uređaj.
- Isključite uređaj kad ga ne koristite.
- Nosite zaštitne rukavice.

▲ UPOZORENJE! Pri dužem radu, zbog vibracija može doći do poremećaja cirkulacije u rukama rukovaoca (sindrom belih prstiju) Sindrom belih prstiju je vaskularna bolest u kojoj se grče mali krvni

sudovi u prstima ruku i nogu. Zahvaćena područja više ne dobijaju adekvatan dotok krvi i stoga izgledaju izuzetno bleđa. Česta upotreba vibrirajućih proizvoda može izazvati oštećenje nerava kod ljudi čija je cirkulacija krvi oštećena (npr. pušači, dijabetičari). Ako primetite bilo kakvo neuobičajeno oštećenje, odmah prekinite sa radom i obratite se lekaru.

Obratite pažnju na sledeće napomene, da biste smanjili opasnosti:

- Održavajte svoje telo, posebno ruke, toplim po hladnom vremenu.
- Pravite redovne pauze i pomerajte ruke da biste poboljšali cirkulaciju krvi.
- Pobrinite se da redovno održavate uređaj i fiksne delove uređaja i da time smanjite vibracije na minimum.
- Po potrebi, pridržavajte se vremena za odmor i ograničite trajanje radova na neophodno vreme.

X 20 V TEAM

Uređaj je deo serije **X 20 V TEAM** i može da se pogoni samo akumulatorima serije **X 20 V TEAM**. Akumulatori serije **X 20 V TEAM** smeju da se pune samo punjačima serije **X 20 V TEAM**.

Preporučujemo Vam da ovaj uređaj pogonite isključivo sledećim akumulatorima: PAP 20 A1, PAP 20 A2, PAP 20 A3, PAP 20 B1, PAP 20 B3, Smart PAPS 204 A1, Smart PAPS 208 A1, Smart PAPS 2012 A1, Preporučujemo vam da ovaj uređaj punite sledećim punjačima: PLG 20 A1, PLG 20 A2, PLG 20 A3, PLG 20 A4, PLG 20 C1, PLG 20 C3, PDSLJG 20 A1, Smart PLGS 2012 A1

Tehnički podaci akumulatora i punjača: Vidi zasebna uputstva.

Bezbednosne napomene

Ovaj odeljak se odnosi na osnovne bezbednosne napomene kod upotrebe uređaja.

▲ UPOZORENJE! Telesne povrede i materijalne štete zbog nepravilnog rukovanja akumulatorom. Obratite pažnju na bezbednosne napomene i napomene za punjenje i ispravnu upotrebu, koje se nalaze u uputstvu za upotrebu Vašeg akumulatora i punjača serije **X 20 V TEAM**. Detaljan opis postupka punjenja i dodatne informacije

se nalaze u ovom zasebnom uputstvu za upotrebu.

Značenje bezbednosnih napomena

▲ OPASNOST! Kada ne poštujete ovu bezbednosnu napomenu, nastupiće nezgoda. Posledica je teška telesna povreda ili smrt.

▲ UPOZORENJE! Kada ne poštujete ovu bezbednosnu napomenu, eventualno će da nastupi nezgoda. Posledica je eventualna teška telesna povreda ili smrt.

▲ OPREZ! Kada ne poštujete ovu bezbednosnu napomenu, nastupiće nezgoda. Posledica je eventualna lakša ili srednje teška telesna povreda.

NAPOMENA! Kada ne poštujete ovu bezbednosnu napomenu, nastupiće nezgoda. Posledica je eventualna materijalna šteta.

Slikovne oznake i simboli

Slikovne oznake na uređaju



Pažnja! Pročitajte uputstvo za upotrebu



Garantirani nivo zvučne snage L_{WA} u dB(A)



Opasnost od povreda od bačenih delova!



Držite osobe podalje od uređaja



Oštra jedinica za rezanje! Držite noge i ruke podalje.



Pre radova na održavanju isključite motor i izvucite utikač svećice.



Oprez - Vruće površine! Opasnost od opekotina



Držite osobe podalje od uređaja



Oprez - Otrovnna isparenja!

Ne koristite uređaj u zatvorenim prostorijama.



Oprez - Benzin je zapaljiv!

Ne točite gorivo dok motor radi.



Upotreba uređaja je zabranjena kada pada kiša ili u vlažnom okruženju.

Pažnja! Produženo kretanje jedinice za rezanje



Isključite motor, kada napuštate uređaj.



Držite osobe koje stoje uokolo i decu podalje od uređaja.



Bez otvorenog plamena; zabranjeni su vatra, otvoreni izvori paljenja i pušenje.



Opasnost! Držite šake i stopala podalje



Krug rezanja



ROZ 95

ROZ 98

gorivo koje treba da se koristi

Slikovne oznake na gornjoj dršci



Uključivanje uređaja (ON):
Povucite polugu za pokretanje



Isključivanje uređaja (OFF):
Pustite polugu za pokretanje



Pogon na točkove uključen:
povucite nosač pogona prema sebi



Isključivanje pogona na točkove:
otпустите nosač pogona

Slikovne oznake na poklopcu rezervoara



maks. 10% etanola

Indikator stanja napunjenosti na jedinici za sakupljanje trave



Indikator stanja napunjenosti je otvoren: Jedinica za sakupljanje trave je prazna



Indikator stanja napunjenosti je zatvoren: Jedinica za sakupljanje trave je napunjena

Slikovne oznake na visećoj etiketi



Uključivanje uređaja (ON):
Povucite polugu za pokretanje

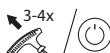

Povlačenje sajle za pokretanje ili E-pokretača

Slikovne oznake u uputstvu za upotrebu



Visokozapaljivo



Otrovno



Štetno po životnu sredinu



Koristite zaštitne rukavice

Bezbednosne napomene kosilice

⚠ UPOZORENJE! Opasnost od povreda.
Zanemarivanje bezbednosnih napomena i

uputstava može da dovede do požara i/ili teških povreda. Pročitajte sve bezbednosne napomene i uputstva.

Napomene

1. Pažljivo pročitajte uputstvo za upotrebu. Upoznajte se sa mogućnostima podešavanja i ispravnom upotrebom uređaja.
2. Obučite se na odgovarajući način u vezi sa nedoumicama prilikom upotrebe uređaja i u vezi sa pogrešnim rukovanjem.
3. Budite oprezni, pazite što radite i razumno pristupite poslu. Ne koristite uređaj kada ste umorni ili bolesni ili kada ste pod uticajem droga, alkohola ili lekova. Jedan trenutak nepažnje prilikom upotrebe uređaja može da dovede do ozbiljnih povreda.
4. Ovaj uređaj nije namenjen da njime rukuju osobe sa smanjenim fizičkim, senzornim ili mentalnim sposobnostima. Ovaj uređaj takođe ne smeju da koriste osobe bez iskustva u rukovanju ovim uređajem ili sa nedostatkom znanja o ovom uređaju, osim ako su pod nadzorom osobe koja je nadležna za njihovu bezbednost ili su im data uputstva kako da koriste uređaj.
5. Deca moraju da budu pod nadzorom da bi se osiguralo da se ne igraju uređajem.
6. Nikada ne dozvolite deci ili drugim osobama, koje nisu upoznate sa uputstvom za upotrebu, da koriste uređaj. Lokalne odredbe mogu da definišu minimalno starosno doba korisnika.
7. Nikada ne kosite kada se osobe, pogotovo deca, ili životinje nalaze u blizini. U slučaju odvlačenja pažnje možete da izgubite kontrolu nad uređajem.
8. Imajte na umu da korisnik snosi odgovornost za nezgode sa drugim osobama i njihovom imovinom.
9. Poštujte zaštitu od buke i lokalne propise.

Priprema

1. Kada kosite, uvek nosite protivkliznu obuću i dugačke pantalone. Ne kosite bosih ili u laganim sandalima. Delovi u pokretu mogu da zahvate labavu odeću, nakić i dugu kosu. Nošenje odgovarajuće odeće smanjuje opasnost od povreda.

2. Prekontrolišite teren na kojem ćete koristiti uređaj i uklonite sve predmete (npr. kamenje, granje, žice, igračke) koji mogu da budu zahvaćeni i odbačeni.
3. Upozorenje. Benzin je visokozapaljiv. Požar i eksplozije mogu da dovedu do teških opekotina:
 - čuvajte benzin u posudama, koje su za to predviđene;
 - točite gorivo samo na otvorenom i ne pušite tokom postupka punjenja;
 - benzin mora da se sipa pre pokretanja motora. Kada motor radi ili kada je uređaj vruć, ne smete da otvorite poklopac rezervoara niti da dosipate benzin;
 - u slučaju preliivanja benzina, ne smete da pokušate da pokrenete motor. Umesto toga, uklonite uređaj sa površine koja je zaprljana benzinom. Izbegavajte svaki pokušaj paljenja dok isparenja benzina ne ispare;
 - iz bezbednosnih razloga, zamenite oštećeni poklopac rezervoara za benzin i ostale oštećene poklopce rezervoara.
4. Zamenite oštećene prigušivače.
5. Pre upotrebe, uvek proverite vizuelnom kontrolom da li su rezni alati, klinovi za pričvršćivanje i cela jedinica za rezanje pohabani ili oštećeni. Da bi se izbegla neuravnoteženost, pohabani ili oštećeni alati i klinovi smeju da se zamene samo u kompletu.
6. Budite oprezni kod uređaja sa više reznih alata, jer kretanje jednog sečiva može da izazove okretanje ostalih sečiva.
7. Koristite samo originalne rezervne delove i delove pribora, koje isporučuje i preporučuje proizvođač. Primena delova drugih proizvođača može da dovede do povreda i dovodi do trenutnog gubitka prava na garanciju.

Rad

1. Ne ostavljajte motor sa unutrašnjim sagorevanjem da radi u zatvorenim prostorijama, u kojima može da se nakupi opasan ugljen-monoksid.
2. Kosite samo na dnevnom svetlu ili pri dobrom veštačkom osvetljenju. Neosvetljeno radno područje može da dovede do nezgoda.

3. Ne koristite uređaj kada postoji opasnost od udara munje. Opasnost od električnog udara.
4. Pažnja! Izduvi kosilice za travu sadrže otrovne supstance.
5. Izbegavajte mašinu po lošim vremenskim uslovima, pogotovo kada postoji opasnost od grmljavine.
6. Ukoliko je moguće, izbegavajte primenu uređaja na mokroj travi.
7. Uvek vodite računa o stabilnom položaju na kosinama, naročito na kosinama, u blizini deponija otpada, rovova ili nasipa. Na taj način možete bolje da kontrolišete uređaj u neočekivanim situacijama.
 - Uvek radite poprečno prema kosini, nikada uzbrdo ili nizbrdo.
 - Budite posebno oprezni kada menjate smer kretanja na kosini.
 - Nemojte kositi na preterano strmim kosinama (maks. 10-15°).
8. Vodite uređaj samo tempom hodanja.
9. Budite posebno oprezni kada okrećete uređaj ili kada ga vučete ka sebi.
10. Zaustavite rezni alat kada morate da nagnete uređaj radi transporta preko površina koje nisu trava i kada pomerate uređaj od i do površine koju treba da kosite.
11. Nikada ne koristite uređaj sa oštećenim sigurnosnim uređajima ili zaštitnim rešetkama ili bez ugrađenih sigurnosnih uređaja, kao npr. bez odbojnika i/ili jedinice za sakupljanje trave. Time se obezbeđuje da bezbednost uređaja ostane sačuvana.
12. Ne menjajte podešenost regulatora motora i ne obrćite motor prekomerno. Mogli biste da oštetite uređaj.
13. Pre pokretanja motora odvojite sve noževe i pogone. Pokrenite uređaj oprezno, u skladu sa uputstvima proizvođača. Vodite računa o dovoljnom rastojanju između stopala i reznog alata. Postoji opasnost od povreda.
14. Prilikom startovanja ili paljenja motora, uređaj ne smete da nagnete, osim ako morate da ga malo podignete prilikom postupka. U tom slučaju, nagnite uređaj samo onoliko koliko je potrebno i podignite samo stranu koja je okrenuta dalje od korisnika.
15. Ne pokrećite motor kada stojite ispred otvora za izbacivanje.
16. Uključite motor prema uputstvu i samo kada se Vaše noge nalaze na bezbednom rastojanju od reznih alata.
17. Nikada ne stavljajte šake ili stopala na rotirajuće delove ili ispod njih. Budite uvek udaljeni od otvora za izbacivanje. Trenutak nepažnje prilikom korišćenja uređaja može da dovede do teških povreda.
18. Nikada ne podižite i ne nosite uređaj kada motor radi.
19. Isključite motor, izvucite utikač za svećicu. Uverite se da su se svi pokretni delovi potpuno zaustavili i izvucite ključ za paljenje ako ga ima:
 - pre nego što otpustite blokade ili uklonite začepljenja iz otvora za izbacivanje;
 - pre nego što proverite uređaj, pre nego što ga očistite ili na njemu radite;
 - kada uređaj prilikom rada naiđe na strano telo. Pregledajte uređaj na oštećenja i izvršite potrebne popravke, pre nego što ga ponovo pokrenete i radite njime;
 - ako uređaj počne neobično jako da vibrira, neophodno je da odmah izvršite proveru.
 - kada napustite uređaj;
 - pre nego što dosipate gorivo.
20. Nikada ne ostavljajte uređaj na radnom mestu bez nadzora.
21. Ne radite sa oštećenim ili nepotpunim uređajem ili uređajem koji je modifikovan bez saglasnosti proizvođača. Upotreba uređaja za druge namene, osim predviđenih, može da dovede do opasnih situacija.
22. U slučaju da motor otkáže, zatvorite prigušnu zaklopku. Ukoliko motor ima zaustavnu slavinu za benzin, zatvorite je nakon košenja.

Čišćenje, održavanje i skladištenje

1. Vodite računa da su sve navrtke, klinovi i vijci čvrsto zategnuti i da je uređaj u bezbednom radnom stanju. Mnoge nezgode su prouzrokovane loše održanim uređajima.
2. Nikada ne čuvajte uređaj sa benzinom u rezervoaru za benzin u zgradi, u kojoj isparenja benzina mogu eventualno da dođu u dodir sa otvorenom vatrom ili varnicama.

3. Pustite da se motor ohladi pre nego što smestite uređaj u zatvorene prostorije. Postoji opasnost od požara.
4. Da bi se izbegla opasnost od požara, držite motor, izduvnu cev, prigušivač, kutiju akumulatora i područje oko rezervoara za gorivo čistim od trave, lišća ili iscurile masti (motornog ulja).
5. Redovno proveravajte opremu za sakupljanje trave na znakove habanja ili nepravilno funkcionisanje.
6. Zamenite pohabane ili oštećene delove iz bezbednosnih razloga. Zamenite oštećene prigušivače.
7. Ako je potrebno, ispraznite rezervoar za benzin na otvorenom.
8. Pažljivo rukujte uređajem. Održavajte alate oštre i čiste da biste mogli bolje i bezbednije da radite. Sledite propise za održavanje.
9. Ne pokušavajte da sami popravljate uređaj, osim ako ste za to stručni. Sve radove, koji nisu navedeni u ovom uputstvu za upotrebu, smeju da obavljaju samo korisnički servisi koje smo mi ovlastili.
10. Čuvajte uređaj na suvom mestu i van domašaja dece. Uređaji su opasni kada ih koriste neiskusne osobe.
11. Ne smete da manipulišete niti da deaktivirate sigurnosne sisteme ili uređaje kosilice za travu. Korisnik ne bi trebalo da menja niti da manipuliše nijednom plombiranom postavkom za regulisanje broja obrtaja motora.

Dotatne bezbednosne napomene

- **Koristite isključivo pribor koji preporučuje PARKSIDE.** Neprikladan pribor može da prouzrokuje električni udar ili požar.
- Koristite samo kad je dobra vidljivost. Druge osobe držite na bezbednoj udaljenosti.
- Redovno proveravajte uređaj i pre svake upotrebe se uverite da sve brave za pokretanje i dugmad ispravno rade.
- Budite oprezni prilikom podešavanja proizvoda i nemojte da zaglavite prste između pokretne oštrice i fiksnog dela uređaja.
- **▲ OPREZ!** Kosilica se ne sme koristiti bez kompletnog sakupljača trave ili samozatvarajućeg zaštitnog uređaja za otvor za izbacivanje.

- Neophodno je održavati kosilicu za travu u dobrom radnom stanju.

Preostali rizici

Čak i ako propisno rukujete ovim uređajem, postoje preostali rizici. Sledeće opasnosti mogu da nastupe u vezi sa konstrukcijom i izvedbom ovog uređaja:

- Oštećenja oka, ako ne nosite pogodnu zaštitu za oči.
- Oštećenja sluha, ako ne nosite odgovarajuće štitičke za sluh.
- Narušavanje zdravlja, koje je posledica vibracija šake i ruke ako koristite uređaj duže vremena ili ako ga nepropisno vodite i održavate.
- Posekotine
- Povrede usled pokretnih delova ili vrućih površina.

▲ UPOZORENJE! Opasnost od elektromagnetnog polja, koje se stvara kada je uređaj u radu. Polje može pod određenim okolnostima da negativno utiče na aktivne ili pasivne medicinske implantate. U cilju smanjenja opasnosti od ozbiljnih ili smrtonosnih povreda, osobama sa medicinskim implantatima preporučujemo da se pre rukovanja uređajem konsultuju sa svojim lekarom i proizvođačem medicinskog implantata.

Priprema

▲ UPOZORENJE! Opasnost od povreda usled nenamernog pokretanja uređaja. Obavljajte radove na uređaju samo kada je sečivo isključeno i kada miruje. Podesite motor tek kada uređaj bude u potpunosti pripremljen za rad.

Vršite samo radove za koje mislite da možete da ih odradite. U slučaju nedoumica, obratite se stručnjaku ili direktno našem servisu.

Sigurnosna oprema

Sledeća sigurnosna oprema postoji radi zaštite korisnika i uređaja:

Poluga za pokretanje (3)

Kada pustite polugu za pokretanje, uređaj se zaustavlja.

Zaštita izduva (14)

Time se sprečava kontakt šaka ili zapaljivih materijala sa vrućim izduvom.

Odbojnik (20)

Štiti rukovaoaca od delova, koji su se razleteli i od nenamernog dodirivanja sečiva kada kosi bez sakupljača trave (21).

Upravljački elementi

Upoznajte se sa upravljačkim elementima pre puštanja uređaja u rad prvi put.

Mehanizam za zaustavljanje sečiva

Napomene

- Redovno proveravajte mehanizam za zaustavljanje sečiva.
- Sečivo mora da se zaustavi u roku od 7 sekundi.

Postupak

1. Otpustite polugu za pokretanje (3). Motor se isključuje i sečivo će se zakočiti.

Indikator stanja napunjenosti

Iznad jedinice za sakupljanje trave (21) se nalazi indikator stanja napunjenosti (23).



Indikator stanja napunjenosti je otvoren: Jedinica za sakupljanje trave je prazna



Indikator stanja napunjenosti je zatvoren: Jedinica za sakupljanje trave je napunjena

Montaža drške

Napomene

- Pazite da Boudenov potežać (4/5) nije zgnječen prilikom sastavljanja upravljača.

Montaža donje drške

(sl. A)

Postupak

1. Rasklopite donje drške (7) kućišta uređaja (17) unazad, dok ne dođu u radni položaj.
2. Povucite uređaj za zaključavanje (38) od donje šipke (7). Vijak za zaključavanje (39) je uvučen.
3. Podesite željenu visinu odnosno nagib drške (7) odabirom jedne od rupa na kućištu uređaja (17). Dostupna su tri različita položaja.
4. Otpustite bravu (38) kada donja šipka bude u željenom položaju. Vijak za zaključavanje (39) ulazi u prorez.
5. Ponovite postupak na drugoj strani. Vodite računa da obe šipke moraju biti u istom položaju.

6. Proverite jesu li obe šipke sigurno pričvršćene (7).

Montaža gornje drške

(sl. B)

1. Stavite gornju dršku (1) na donju dršku (7).
2. Gurnite vijak (41) kroz izbušene rupe sa obe strane na poluzju drške, tako da bude isturen prema van.
3. Postavite poluge za brzo otpuštanje (42) na vijke (41).
4. Lagano zavrnite poluge za brzo otpuštanje (42) U na vijke (41).
5. Zaključajte poluge za brzo otpuštanje (42) tako što ćete ih gurnuti prema gornjoj drški (1). Moraju da nalegnu na gornju dršku (1) tako da zatezanje može da se izvrši osrednjom snagom. U protivnom, polugu za brzo otpuštanje (42) morate da okrenete U na zatezajne ili U na otpuštanje.
6. Proverite da li je kabl uređaja (9) pravilno smešten u držače kabla (40) na gornjoj (1) i donjoj dršci (7).
7. Osim toga, koristite priložene držače za kablove (8), da biste pričvrstili kabl uređaja (9) na gornju (1) i donju dršku (7).

Postavite ručku za pokretanje

Postupak

1. Polako povucite ručku za pokretanje sa sajlom za pokretanje (25) prema gornjem delu drške (1).
2. Zakačite ručku za pokretanje sa sajlom za pokretanje (25) u vodilicu sajle za pokretanje (24).

Montiranje nosača

Kosilica za travu dolazi sa nosačem za pametni telefon (6) i nosačem za alat (26) za ključ za svećice (30).

Postupak

1. Poravnajte nosač (6/26) tako da se vodilica nosača poravna s odgovarajućom vodilicom na gornjoj dršci (1).
2. Umetnite nosač (6/26) u vodilice i pomaknite nosač (6/26) prema dole dok ne osetite da je kliknuo na svoje mesto.
3. Prekontrolišite da li je nosač (6/26) sigurno nalegao na mestu tako što ćete ga lagano povući.

Montaža ručke

Napomena

Montirajte ručku pre pričvršćivanja korpe za travu.

Neophodni alati (nije isporučeno)

- Ključ oblika unutrašnjeg šestostranog upusta (29)

Postupak (sl. C)

1. Uklonite vijke (22) sa ručke (44).
2. Postavite ručku (22) na korpu za travu (21).
3. Okrenite korpu za travu (21), tako da ručka (22) bude na tlu.
4. Umetnite vijke (44) kroz rupe na korpi za travu (21) u ručku (22) i zategnite ih imbus ključem (29). Za bolji pristup, podignite mrežicu korpe za travu (21).

Montaža jedinice za sakupljanje trave

▲ UPOZORENJE! Opasnost od povreda. Kosilicom za travu ne smete da radite bez odbojnika ili jedinice za sakupljanje trave.

Postupak (sl. D)

1. Podignite (20) odbojnik.
2. Držite jedinicu za sakupljanje trave (21) za ručku (22).
3. Objesite korpu za travu (21) u nosač na kućištu uređaja (17).
4. Preklopite odbojnik (20) na jedinicu za sakupljanje trave (21). On drži jedinicu za sakupljanje trave (21) u ispravnom položaju.

Demontaža jedinice za sakupljanje trave

(sl. D)

1. Podignite (20) odbojnik.
2. Držite jedinicu za sakupljanje trave (21) za ručku (22).
3. Otkaçite jedinicu za sakupljanje trave (21).
4. Preklopite odbojnik (20) nazad na kućište uređaja (17).

Pražnjenje jedinice za sakupljanje trave

(sl. D)

1. Pogledajte *Demontaža jedinice za sakupljanje trave, P. 123.*

2. Da bi se bolje držala, pričvrstite korpu za travu (21) za ručku (22) i dodatnu ručku (43).
3. Sipajte odrezanu travu u odgovarajuću posudu.
4. Pogledajte *Montaža jedinice za sakupljanje trave, P. 123.*

Komplet za malč

Razlika između košenja trave i malčiranja trave

Kada koristite komplet za malč (37), pokošena trava se ne sakuplja u korpu za travu, već se usitnjena raspoređuje na travnjak. Tako se hranljivi sastojci, koji se nalaze u odrezanoj travi, razgrađuju organizmima tla i stvaraju ciklus hranljivih sastojaka. Zbog toga, malčirana trava treba znatno ređe da se dubri. U načelu, travnjak mora relativno često da se kosi, tako da na travi ostanu samo male količine malča. Zbog toga je najbolje da travu malčirate najmanje jednom nedeljno i da kosilicu podesite tako da samo oko 40% ukupne visine trave bude malčirano. Ukoliko malč ostane vidljiv na travnjaku (npr. kod prve odrezane trave u godini ili kod jakog rastinja), trebalo bi da koristite sa korpom za travu (21).

Umetanje kompleta za malč

Postupak (sl. E)

1. Uklonite korpu za travu (21), ako je postavljena.
2. Podignite (20) odbojnik.
3. Umetnite komplet za malčiranje (37). Blokada (45) na kompletu za malčiranje (37) će kliknuti na svoje mjesto.
4. Preklopite zaštitu od udara (20) nazad na komplet za malčiranje (37).

Uklanjanje kompleta za malč

(sl. E)

1. Podignite (20) odbojnik.
2. Pritisnite blokadu (45) na kompletu za malčiranje (37).
3. Uklonite komplet za malč (37).
4. Preklopite odbojnik (20) na kućište uređaja (17).

Podešavanje visine reza

Nega travnjaka

Redovno košenje podstiče travu na pojačano stvaranje lista, a istovremeno omogućava odumiranje korova. Tako travnjak postaje gušći svakim postupkom košenja i može

ravnomerno da se optereti. Prvo košenje se vrši otprilike u aprilu kada je visina trave 70 - 80 mm. Za vreme glavne vegetacije, košenje trave se vrši najmanje jednom nedeljno.

Izbor ispravne visine reza

Za prvo košenje u sezoni trebalo bi izabrati višu visinu reza. Ispravna visina reza kod ukrasnog travnjaka iznosi oko 25 - 40 mm, a kod travnjaka koji se koristi oko 40- 60 mm.

Uređaj ima 7 visine reza:

- 25/34 mm - mala visina reza
- 40/50/57 mm - srednja visina reza
- 67/75 mm - velika visina reza

Postupak (sl. F)

1. Uхватite polugu za podešavanje visine reza (19) i pritisnite je dalje od kućišta uređaja (17).
2. Pomerite polugu za podešavanje visine reza (19) iza zapora u željeni položaj podešavanja visine reza.
3. Pritisnite polugu za podešavanje visine reza (19) da bi usela ka kućištu uređaja (17).

Montaža bočnog kanala za pražnjenje

Napomene

- Prilikom korištenja bočnog izbacivača, pokošena trava pada bočno na travnjak.

Postupak (sl. G)

1. Uklonite korpu za travu (21) (vidite *Demontaža jedinice za sakupljanje trave*, P. 123).
2. Instalirajte komplet za malčiranje (37) (vidite *Umetanje kompleta za malč*, P. 123).
Ovo sprečava nakupljanje pokošene trave u otvoru za izbacivanje.
3. Aktivirajte blokadu (46) podignite bočni poklopac za izbacivanje (15).
4. Pričvrstite bočni kanal za pražnjenje (36).
5. Postavite bočni poklopac za izbacivanje (15) na bočni kanal za pražnjenje (36). Bočni poklopac za izbacivanje (15) drži bočni kanal za pražnjenje (36) na svom mestu.

Demontaža bočnog kanala za pražnjenje

(sl. G)

1. Podignite bočni poklopac za izbacivanje (15).
2. Otkaćite bočni kanal za pražnjenje (36).

3. Postavite bočni poklopac za izbacivanje (15) na kućište uređaja (17).
Blokada (46) će čujno usednuti.

Sipanje benzina



Visokozapaljivo



Otrovno



Štetno po životnu sredinu

▲ UPOZORENJE! Opasnost od povreda. Benzin je zapaljiv i štetan po zdravlje i životnu sredinu.

Napomene

- Čuvajte benzin samo u za to predviđenim posudama.
- Točite gorivo samo na otvorenom i nikada kada motor radi ili kada je vruć.
- Pažljivo otvorite poklopac rezervoara, da bi mogao da se smanji natpritisak.
- Ne pušite prilikom točenja goriva.
- Izbegavajte kontakt sa kožom i udisanje isparenja.
- Uklonite proliveni benzin.
- Držite benzin podalje od otvorenog plamena i drugih izvora paljenja.
- Uklonite ostatke benzina na ekološki prihvatljiv način (pogledajte *Odlaganje/ zaštita životne sredine*, P. 132).
- Ne koristite smešu benzina/ulja.
- Koristite bezolovni benzin ili super benzin. Kod upotrebe biogoriva ne sme da bude dodato više od 10% etanola.
- Koristite samo čist, svež benzin.
- Ne skladištite benzin duže od jednog meseca, jer će se njegov kvalitet pogoršati.

Postupak (sl. H)

1. Odvrnite poklopac rezervoara (49).
2. Sipajte benzin do donje ivice priključka za punjenje (48). Ne punite rezervoar za benzin (47) do vrha, da bi benzin imao dovoljno mesta za širenje.
3. Obrisite ostatke benzina oko poklopca rezervoara (49).
4. Ponovo zatvorite poklopac rezervoara (49).

Sipanje motornog ulja

Napomena

- Stavite uređaj na ravno tlo.
- Najbolji način za sipanje ulja u rezervoar za ulje je pomoću kante za ulje ili levka.

Postupak (sl. I)

1. Otvrnite čep rezervoara za ulje sa mernim štapom za nivo ulja (18).
2. Sipajte motorno ulje u rezervoar za ulje. U rezervoar za ulje može da stane 0,5 l (500 ml) motornog ulja. Sipajte kvalitetno brendirano motorno ulje SAE 30.
3. Ponovo zatvorite čep rezervoara za ulje sa mernim štapom za nivo ulja (18).

Kontrola nivoa ulja

Napomena

Pre svake upotrebe uređaja, proverite nivo ulja i dosipajte motorno ulje pre nego što se nivo spusti ispod donje tačke oznake.

Postupak (sl. I)

1. Otvrnite čep rezervoara za ulje sa mernim štapom za nivo ulja (18).
2. Obrišite čep rezervoara za ulje sa mernim štapom za nivo ulja (18) čistom krpom.
3. Ponovo potpuno zavrnite čep rezervoara za ulje sa mernim štapom za nivo ulja (18).
4. Otvrnite čep rezervoara za ulje sa mernim štapom za nivo ulja (18) i očitajte nivo ulja kada izvadite merni štap za nivo ulja.

Nivo ulja mora da se nalazi u označenom polju (maksimum: 0,5 l (500 ml) motornog ulja u rezervoaru za ulje).



5. Obrišite eventualno proliveno motorno ulje.
6. Ponovo zatvorite čep rezervoara za ulje sa mernim štapom za nivo ulja (18).

Provera stanja napunjenosti akumulatora

LED indikatori	Značenje
crven, narandžast, zelen	Akumulator je napunjen
crven, narandžast	Akumulator je delimično napunjen
crven	Akumulator mora da se napuni

1. Pritisnite taster (32) pored indikatora stanja napunjenosti (33) na akumulatoru (31).
LED lampice indikatora stanja napunjenosti pokazuju napunjenost akumulatora.
2. Punite akumulator (31) kada svetli samo još crvena LED lampica indikatora stanja napunjenosti (33).

Punjenje akumulatora

Pogledajte takođe uputstvo za upotrebu punjača.

Napomene

- Pustite da se zagrejani akumulator ohladi pre punjenja.
- Ne izlažite akumulator direktnoj sunčevoj svetlosti ili visoke temperature $\leq 50^{\circ}\text{C}$ duže vremena. Posebno izbegavajte ostavljanje na grejače ili skladištenje u vozilima koja su parkirana na suncu.

Postupak

1. Ako je potrebno, izvadite akumulator (31) iz uređaja.
2. Gurnite akumulator u otvor za punjenje na punjaču (35).
3. Priključite punjač na utičnicu.
4. Nakon uspešnog postupka punjenja, odvojite punjač od mreže.
5. Izvucite akumulator iz otvora za punjenje.

Kontrolne LED diode na punjaču (35)

zelen	crven	Značenje
svetli	—	<ul style="list-style-type: none"> • akumulator je potpuno napunjen • spremno (akumulator nije umetnut)
—	svetli	akumulator se puni
—	treperi	Baterija je pregrejana
treperi	treperi	A bateria está defeituosa

Rad

Pre rada

Pre rada sa uređajem, izvršite sledeće korake:

- Uklonite transportne brave
- *Montaža drške, P. 122*
- *Postavite ručku za pokretanje, P. 122*
- *Montaža ručke, P. 123*

- *Montaža jedinice za sakupljanje trave, P. 123*
- *Podešavanje visine reza, P. 123*
- *Sipanje benzina, P. 124*
- *Sipanje motornog ulja, P. 125*

Napomene za rad

▲ UPOZORENJE! Opasnost od povreda. Sečivo će se okretati još nekoliko sekundi nakon isključivanja uređaja. Ne dirajte sečivo kada se kreće.

▲ UPOZORENJE! Opasnost od povreda. Kosilicom za travu ne smete da radite bez odbojnika ili jedinice za sakupljanje trave.

Napomene

- Pre upotrebe uređaja, uvek proverite da li su svi vijci, navrtke, klinovi i ostali elementi za pričvršćivanje dobro pričvršćeni i da li se zaštitni uređaji i zaštitni poklopci nalaze na svom mestu. Pohabane ili oštećene nalepnice moraju da budu zamenjene.
- Poštujte zaštitu od buke i lokalne propise.
- Vodite uređaj tempom hodanja, po mogućnosti pravim putanjama. Za košenje bez razmaka, putanje bi trebalo uvek da se preklape nekoliko centimetara.
- Uvek kosite poprečno prema kosini.
- Ne krećite se sa uređajem unazad.
- Ukoliko sečiva dođu u dodir sa stranim telom, odmah isključite motor. Sačekajte da se sečivo zaustavi i proverite uređaj na znakove oštećenja. Nastavite da radite samo ako je uređaj neoštećen.
- Po mogućnosti, kosite suv travnjak, radi održavanja busena.
- Podesite visinu reza tako da se uređaj ne optereti. U suprotnom može da se ošteti motor.
- Kod dužih pauza u radu ili radi transporta, isključite uređaj i sačekajte da se sečivo zaustavi.
- Očistite uređaj nakon svake primene (*Čišćenje, održavanje i skladištenje, P. 127*).

Umetanje i vađenje akumulatora

▲ UPOZORENJE! Opasnost od povreda usled nenamernog pokretanja uređaja. Umetnite akumulator u uređaj tek kada uređaj bude u potpunosti pripremljen za rad.

NAPOMENA! Opasnost od oštećenja! Pogrešan akumulator može da ošteti uređaj i akumulator.

Umetanje akumulatora (sl. J)

1. Gurnite akumulator (31) duž vodilice u držač akumulatora (28). Akumulator će čujno usednuti.

Vađenje akumulatora (sl. J)

1. Pritisnite deblokadu akumulatora (34) na akumulatoru (31) i držite ga pritisnutim.
2. Izvucite akumulator iz držača akumulatora (28).

Uključivanje i isključivanje

Uređaj može da radi i bez baterije ako uređaj pokrenete pomoću užeta za pokretanje.

▲ UPOZORENJE! Opasnost od povreda. Benzin je zapaljiv. Startujte motor najmanje 3m od mesta punjenja. Postoji opasnost od požara.

▲ OPREZ! Opasnost od povreda. Stojite iza uređaja kada ga pokrećete.

Napomene

- Pokrenite uređaj na čvrstom, ravnom tlu i po mogućnosti ne u visokoj travi. Uverite se da rezni alat ne dodiruje polužje niti tlo.
- Radi vaše sigurnosti, stanite iza uređaja prilikom njegovog pokretanja.
- Redovno kontrolišite benzin i nivo ulja (pogledajte odeljak *Kontrola nivoa ulja, P. 125*) i pravovremeno dosipajte.

Proces pokretanja

Pokretanje sa užetom za pokretanje

Postupak

1. Povucite ručku za pokretanje (3) prema gornjoj dršci (1) i držite je.
2. Povucite nekoliko puta ručku za pokretanje sa sajlom za pokretanje (25).
3. Kada se motor pokrene, pustite da se ručka za pokretanje (25) polako vrati u vodiču sajle za pokretanje (24).

Pokretanje sa E-pokretačem

Postupak

1. Umetnite napunjenu bateriju (31) duž vodilice u držač baterije (28) uređaja. Akumulator (31) će se čujno uklopiti na svoje mesto.
2. Povucite ručku za pokretanje (3) prema gornjoj dršci (1) i držite je.
3. Pritisnite električni starter (27) i držite ga pritisnutim dok se motor ne pokrene.

4. Kada se motor pokrene, otpustite električni starter (27).

Zaustavljanje motora

Postupak

1. Otpustite polugu za pokretanje (3). Motor se isključuje i sečivo (55) će se zakočiti.

Pogon na zadnje točkove

Napomene

Koristite ručku pogona (2) tek nakon

- što ste već pokrenuli mašinu;
- kosilica bi se trebala kretati samostalno, a vi je želite samo voditi.

Postupak

1. Uključite uređaj (pogledajte).
2. **Uključen pogon na zadnje točkove:** Povucite ručku pogona (2) prema gornjoj dršci (1). Uređaj počinje da se kreće.
3. **Isključen pogon na zadnje točkove:** Otpustite ručku pogona (2). Uređaj se zaustavlja.

Košenje

Postupak

1. Pokrenite motor (vidite *Uključivanje i isključivanje*, P. 126).
2. Dok kosite, čvrsto držite gornju dršku (1) i polugu za pokretanje (3) sa obe šake.

Transport

Napomene

- Isključite motor, povucite utikač svećice i sačekajte da se sečivo zaustavi.
- Ne transportujte uređaj naopako i ne naginjite uređaj, da bi se sprečilo izlivanje goriva.
- Prilikom transporta, držite bezbedno rastojanje od drugih osoba.
- Da biste izbegli gubitak goriva, oštećenja ili povrede, sigurno držite uređaj u toku transporta u vozilima od prevrtanja i proklizavanja.
- Vodite računa o težini uređaja i ne preценjujte se.
- Pre transporta između dva mesta primene, ispraznite rezervoar za benzin pumpom za isisavanje benzina. Ne praznite rezervoar za benzin u zatvorenim prostorijama, u blizini vatre ili kada pušite. Isparenja gasa mogu da prouzrokuju eksplozije ili požar.

- Nosite rukavice prilikom transporta i izbegavajte da dođete u dodir sa opasnim delovima (npr. sa vrućim motorom, sečivom).
- Vodite računa da se uređaj ne sudari sa preprekama ili da prepreke ne padnu na uređaj prilikom transporta. Ne stavljajte predmete na uređaj i ne oslanjajte se na njega.

Čišćenje, održavanje i skladištenje

⚠ UPOZORENJE! Električni udar! Opasnost od povreda usled nenamernog pokretanja uređaja. U načelu, vršite radove na održavanju i čišćenju kada je motor isključen i utikač za svećicu (51) izvučen.

Radove na popravljanju i održavanju, koji nisu opisani u ovom uputstvu, treba da obavlja naš servisni centar. Koristite samo originalne rezervne delove.

⚠ UPOZORENJE! Opasnost od opekotina. Ostavite uređaj da se ohladi pre bilo kakvog održavanja ili čišćenja. Elementi motora su vrući.

Opšte napomene



Koristite zaštitne rukavice

- Stavite podmetač ispod uređaja.
- Obezbedite da druga osoba drži uređaj, zato što postoji opasnost od naginjanja uređaja unazad.
- Nikada ne naginjite kosilicu unapred sa napunjenim rezervoarom za benzin ili sa napunjenim rezervoarom za ulje! Na taj način nastaje oštećenje motora i garancija prestaje da važi.

Čišćenje i radovi na održavanju na donjoj strani uređaja

Postupak

1. Preklopote gornju dršku (1).
2. Nagnite uređaj unazad tako da svećica (50) bude usmerena prema gore.

Čišćenje

⚠ UPOZORENJE! Električni udar! Nikada ne prskajte uređaj vodom.

Napomena

Opasnost od oštećenja. Hemijske supstance mogu da nagrizu plastične delove uređaja.

Ne koristite sredstva za čišćenje, odn. rastvarače.

Čišćenje nakon rada

- Ne čistite motor vodom, jer bi sistem za gorivo mogao da se zaprlja.
- Održavajte proreze za ventilaciju, kućiste motora i ručke uređaja uvek čisto. U tu svrhu, koristite vlažnu krpu ili četku.
- Naročito očistite poklopac motora sa ventilacionim otvorima (zaštitom za prste) (10).
- Da bi se izbegla opasnost od požara, oslobodite motor i izduv od ostataka biljaka i isurelog maziva.
- Ne koristite tvrde ili šiljate predmete za čišćenje. Mogli biste da oštetite uređaj.
- Za čišćenje kosilice, crevo se može spojiti na spojnicu za vodu (16). Da biste to učinili, podesite visinu košnje na najnižu postavku (*Podešavanje visine reza*, P. 123).
- Uklonite prilepljene ostatke biljaka sa točkova, ventilacionih otvora, otvora za izbacivanje i područja sečiva pomoću drvenog ili plastičnog predmeta.

Čišćenje pomoću spojnice za vodu

Postupak

1. Ako je potrebno, uklonite komplet za malčiranje (37) ili korpu za travu (21).
2. Spojite vrtno crevo na spojnicu za vodu (16) na uređaju.
3. Uključite vodu i pokrenite uređaj (*Uključivanje i isključivanje*, P. 126). Rotirajući nož (55) raspoređuje vodu.
4. Nakon nekoliko minuta, uređaj će biti bez prljavštine i ostataka trave.
5. Pustite kosilicu da radi kratko vreme bez zalevanja. Cirkulirajući zrak iz noža (55) uklonit će većinu vlage.

Održavanje

⚠ UPOZORENJE! Opasnost od povreda. Nepravilno održavanje može dovesti do ozbiljnih povreda.

Napomene

- Pre svake upotrebe, prekontrolišite uređaj na očigledne nedostatke, kao što su labavi, istrošeni ili oštećeni delovi. Prekontrolišite čvrsto naleganje svih navrtki, klinova i vijaka.
- Proverite poklopce i zaštitne uređaje na oštećenja i na ispravno naleganje. Po potrebi, zamenite te delove.

Mi ne snosimo odgovornost za oštećenja izazvana našim uređajima, ako su prouzrokovana nepropisnom popravkom ili upotrebom neoriginalnih delova, odnosno nenamanskom upotrebom.

Zamena motornog ulja

Napomene

- Zamenite motorno ulje kada je rezervoar za benzin prazan i kada je motor topao.
- Zamenite motorno ulje prvi put nakon otprilike 5 radnih sati i onda nakon svakih 50 radnih sati ili godišnje.
- Odložite otpadno ulje na ekološki prihvatljiv način (pogledajte *Odlaganje/ zaštita životne sredine*, P. 132).

Postupak (sl. I)

1. Izvucite utikač za svećicu (51) (pogledajte *Održavanje svećice*, P. 128).
2. Otvorite čep rezervoara za ulje pomoću merne šipke za ulje (18).
3. Ispumpajte motorno ulje pumpom za ulje (nije uključena u obimu isporuke).
4. Dolijte motorno ulje (vidite *Sipanje motornog ulja*, P. 125).

Održavanje svećice

Napomene

Istrošene svećice ili prevelik razmak paljenja dovodi do smanjenja snage motora.

Neophodni alati i pomoćna sredstva (nije isporučeno)

- Žičana četka
- Merni listić (može se nabaviti u specijalizovanoj prodavnici)

Potreban pribor

- Ključ za svećice (30)

Postupak (sl. K)

1. Uklonite utikač svećice (51) sa svećice (50) istovremenim povlačenjem i okretanjem.
2. Izvadite U svećicu (50), tako što ćete je odvrtnuti ključem za svećicu (30).
3. Proverite razmak paljenja mernim listićem. Razmak paljenja mora da iznosi 0,7-0,8 mm.
4. Po potrebi, podesite razmak, tako što ćete pažljivo saviti elektrodu za uzemljenje svećice.
5. Očistite svećicu (50) mekom žičanom četkom.

- Ponovo \cup umetnite i zavrnite očiščenu i podešenu svečicu (preporučeni obrtni moment pritezanja 20 Nm).
- Zamenite oštećenu svečicu rezervnom svećicom.

Čišćenje filtera vazduha

Napomena

Drugi filter vazduha se sastoji od

- Filter vazduha fina (53)
- Filter vazduha gruba (54)

Nikada ne koristite uređaj bez filtera vazduha. U suprotnom će prljavština ući u motor, što dovodi do oštećenja.

Vađenje filtera vazduha (sl. L)

- Otvorite kućište filtera za zrak (11), tako što ćete pritisnuti dugme za otpuštanje i podići poklopac filtera za zrak (52).
- Izvadite oba filtera vazduha (53/54).

Čišćenje/ zamena filtera vazduha

- Očistite filter vazduha (53/54) u rastvoru sapuna.
- Ostavite da se filter vazduha (53/54) osuši. Utrljajte nekoliko kapi motornog ulja u filter vazduha (53/54).
- Zamenite neispravn filter vazduha (53/54) sa novim dvodelnim filterom vazduha.

Umetanje filtera vazduha (sl. L)

- Umetnite oba filtera za zrak (53/54) u kućište filtera za zrak (11).
- Ponovo zatvorite kućište filtera za zrak (11) tako što ćete zatvoriti poklopac filtera za zrak (52). Akumulatori će čujno ulegnuti na mesto.

Zamena sečiva

Stručna radionica može naknadno da naoštiri tupo sečivo. Oštećeno sečivo ili sečivo koje pokazuje neuravnoteženost mora da bude zamenjeno.

▲ UPOZORENJE! Opasnost od povreda usled sečiva. Nosite zaštitne rukavice prilikom rukovanja sečivom.

Napomene

- Rezervoar za ulje i rezervoar za benzin moraju biti ispražnjeni.
- Čim jednom odvijete vijak noža (57) morate da zamenite steznu ploču (56).
- Moment pritezanja (sečiva): 45 Nm

Neophodni alati (nije isporučeno)

- Ključ za vijke

Dozvoljeni noževi

- RATO 73101-G08

Postupak (sl. M)

- Izvucite utikač za svečicu (51).
- Nagnite uređaj unazad tako da svećica (50) bude usmerena prema gore.
- Okrenite uređaj na bok.
NAPOMENA! Uređaj se sme okretati na bok samo kada su spremnici za benzin i ulje prazni!
- Nosite čvrste rukavice i držite sečivo (55).
- Odvrnite vijak sečiva (57) sa vretena motora u smeru suprotno od kretanja kazaljki na satu \cup pomoću ključa za vijke (58).
- Vratite novi nož (55) obrnutim redosledom. Vodite računa da sečivo (55) bude ispravno pozicionirano i da ravno nalegne na vreteno motora (58). Stezni disk (57) mora biti (55) postavljen između vijka i oštrice (56) noža.
- Zategnite nož (45 Nm).

Podešavanje karburatora

Karburator je fabrički unapred podešen na optimalnu snagu. Ukoliko su potrebna naknadna podešavanja, pustite da podešavanja izvrši stručna radionica.

Intervali održavanja

Vršite redovne radove na održavanju, koji su navedeni u tabeli u nastavku. Vek trajanja uređaja se produžava redovnim održavanjem uređaja. Uz to se ostvaruju optimalni učinci sečenja i nezgode se izbegavaju.

Radovi na održavanju	Pre svake upotrebe	Nakon svake upotrebe	Nakon 5 radnih sati	Nakon 8 radnih sati	Nakon 50 radnih sati	Jednom godišnje
Proveriti i pritegnuti vijke, navrtke i klinove	✓					
Kontrola nivoa ulja, P. 125	✓			✓		
Očistiti upravljačke elemente/područja oko prigušivača		✓		✓		
Zamena motornog ulja, P. 128			✓		✓	✓
Čišćenje filtera vazduha, P. 129*						✓
Održavanje svećice, P. 128				✓		✓
Čišćenje/provera, oštrenje sečiva						✓
Očistiti sistem za vazdušno hlađenje*						✓

*Vršite češću zamenu u slučaju nakupljanja prašine ili jakog zaprljanja

Skladištenje

▲ UPOZORENJE! Opasnost od požara. Ne skladištite uređaj sa napunjenom korpom za sakupljanje trave. Pod dejstvom toplote, trava počinje da fermentira na vrućem vremenu.

Napomene

- Očistite uređaj i izvršite održavanje pre skladištenja.
- Čuvajte uređaj uvek na čistom i suvom mestu, i izvan domašaja dece.
- Pustite da se motor ohladi pre nego što smestite uređaj u zatvorene prostorije.
- Nikada ne čuvajte uređaj sa benzinom u rezervoaru, u zgradi, u kojoj isparenja benzina mogu eventualno da dođu u dodir sa otvorenom vatrom ili varnicama ili mogu da se zapale.
- Čuvajte gorivo u odgovarajućim i dozvoljenim posudama.
- Ne obmotavajte uređaj najlonskim vrećama, jer bi mogla da se stvori vlaga i plesan.
- Optimalna temperatura skladištenja za akumulator i uređaj iznosi između 0 °C i 45 °C. Izbegavajte ekstremno niske ili

visoke temperature tokom skladištenja, da akumulator ne bi izgubio snagu.

- Izvadite akumulator iz uređaja pre dužeg skladištenja (npr. preko zime) (poštujte zasebno uputstvo za upotrebu akumulatora i punjača)

Sklapanje uređaja

Da bi se uštedeo prostor za čuvanje uređaja, obratite pažnju na sledeće:

Postupak (sl. N)

1. Otkaçite ručku za pokretanje sa sajlom za pokretanje (25).
2. Uklonite blokade (38) sa obe strane kućišta uređaja (17), tako što ćete ih povući, i sklopite drške (7) unapred.
3. Otpustite poluge za brzo otpuštanje (42), koje spajaju gornju dršku (1) sa donjim drškama (7).
4. Preklonite gornju dršku (1) unazad. Vodite računa da se Boudenov potezač (5/4) ne zaglavi.

Skladištenje u zimskom periodu

Napomene

- Zanimarivanje napomena o skladištenju može da dovede do problema pri startovanju usled ostataka goriva u karburatoru ili do trajnih oštećenja.

- Rezervoar za benzin ne mora da se isprazni, ako dodate aditiv za gorivo u benzin.
- Uvek ispraznite rezervoar na otvorenom.

Postupak

1. Startujte motor i ostavite ga da radi sve dok se ne isključi zbog nedostatka benzina.
2. Zamenite ulje (pogledajte *Zamena motornog ulja*, P. 128).
3. Odložite otpadno ulje i ostatke benzina na ekološki prihvatljiv način (pogledajte *Odlaganje/zaštita životne sredine*, P. 132).

Zaštita motora

1. Izvucite svećicu (50) odvrtanjem (pogledajte *Održavanje svećice*, P. 128).
2. Sipajte jednu supenu kašiku motornog ulja kroz otvor svećice u prostor motora.
3. Kada je poluga za pokretanje povučena (25), polako povlačite ručku za pokretanje sa kanapom za pokretanje (3) više puta, da bi se ulje rasporedilo u unutrašnjosti motora.
4. Ponovo čvrsto zavrните svećicu (50).

Pronalaženje greške

Sledeća tabela Vam pomaže kod uklanjanja manjih smetnji:

Problem	Mogući uzrok	Otklanjanje greške
Uređaj se ne pokreće	Nema dovoljno benzina u rezervoaru za benzin	Sipajte benzin
	Pogrešan redosled startovanja	Poštujte uputstva za startovanje motora (pogledajte <i>Rad</i> , P. 125)
	Utikač svećice (51) nije ispravno postavljen	Utaknite utikač za svećicu (pogledajte <i>Održavanje svećice</i> , P. 128)
	Svećica (50) je čađava	Očistite, podesite ili zamenite svećice (pogledajte <i>Održavanje svećice</i> , P. 128)
	Karburator i mlaznice su prljave, smeša karburatora je pogrešno podešena	Pustite stručnu radionicu da otkloni grešku
	E-pokretač (23) neispravan Motor je u kvaru	Obratite se servisnom centru. Obratite se servisnom centru.
Motor startuje, ali uređaj ne radi punom snagom	Filter za vazduh je zaprljan (53/54)	Zamenite filter vazduha (53/54) (vidite <i>Čišćenje filtera vazduha</i> , P. 129)
	Karburator i mlaznice su prljave, smeša karburatora je pogrešno podešena	Pustite stručnu radionicu da otkloni grešku
Motor otkazuje	Karburator i mlaznice su prljave, smeša karburatora je pogrešno podešena	Pustite stručnu radionicu da otkloni grešku
	Svećica (50) je čađava	Očistite, podesite ili zamenite svećice (pogledajte <i>Održavanje svećice</i> , P. 128)

Problem	Mogući uzrok	Otklanjanje greške
Motor se pregrejava	Ventilacioni otvori poklopca motora (10) su začepljeni	Ventilacioni otvori poklopca motora (10) su očišćeni
	Pogrešna svećica (50)	Zamenite svećicu (50) (pogledajte <i>Održavanje svećice</i> , P. 128)
	Nema dovoljno motornog ulja u motoru	Dosipajte motorno ulje (pogledajte <i>Sipanje motornog ulja</i> , P. 125)
Motor dimi	Filter za vazduh je zaprljan (53/54)	Zamenite filter vazduha (53/54) (vidite <i>Čišćenje filtera vazduha</i> , P. 129)
	Nema dovoljno motornog ulja u motoru	Dosipajte motorno ulje (pogledajte <i>Sipanje motornog ulja</i> , P. 125)
Rezultat posla nije zadovoljavajući ili motor otežano radi	Visina reza je preniska	Podesite visinu reza
	Sečivo (55) je tupo	Dajte sečivo (55) na oštrenje ili zamenu
	Područje sečiva je začepljeno	Očistite uređaj
Sečivo (55) se ne okreće	Sečivo (55) je blokirano travom	Uklonite travu
	Sečivo (55) je pogrešno montirano	Ispravno ugradite sečivo (55)
Neuobičajeni šumovi, zveckanje ili vibracije	Sečivo (55) je pogrešno montirano	Ispravno ugradite sečivo (55)
	Sečivo (55) je oštećeno	Zamena sečiva (55)

Odlaganje/zaštita životne sredine

Izvadite akumulator iz aparata i odložite aparat, pribor i ambalažu na ekološki prihvatljiv način.



Ne bacajte električne uređaje u kućni otpad.

Simbol precrtane kante za otpatke na točkovima znači da se ovaj proizvod na kraju svog životnog veka ne sme odlagati kao nesortirani komunalni otpad.

Direktiva 2012/19/EU o starim električnim i elektronskim uređajima:

Potrošači su zakonski obavezni da recikliraju električne i elektronske uređaje na ekološki prihvatljiv način na kraju njihovog radnog veka. Na ovaj način se obezbeđuju ekološki prihvatljiva reciklaža i ušteda resursa. U zavisnosti od toga kako se primenjuje u nacionalnom zakonu, imate sledeće opcije:

- vratiti ga prodajnom mestu,
- predati ga na službeno sabirno mesto,

- vratiti ga proizvođaču/distributeru.
- Ovo se ne odnosi na delove pribora i pomoćna sredstva bez električnih sastavnih delova, koji su priloženi uz stare uređaje. Odložite aparat u skladu sa lokalnim propisima. Za dodatne informacije se raspitajte kod Vaše nadležne uprave.
- Ne sipajte staro ulje i ostatke benzina u kanalizaciju ili odvod. Odložite staro ulje i ostatke goriva na ekološki prihvatljiv način - predajte ih na sabirno mesto za odlaganje.
 - Odložite uređaj, pribor i ambalažu na ekološki prihvatljiv način.
 - Ne bacajte mašine u kućni otpad.
 - Pažljivo ispraznite rezervoare za ulje i benzin i predajte uređaj na sabirnom mestu za reciklažu.
 - Odložite prazne posude za ulje i gorivo na ekološki prihvatljiv način.
 - Upotrebljeni plastični i metalni delovi mogu da se razvrstaju i na taj način da se recikliraju radi ponovne upotrebe.
 - Za dodatna pitanja se obratite servisnom centru.

Uputstvo za odlaganje zelenog otpada

Ne bacajte pokošenu travu u kantu za otpad, već je predajte na kompostiranje ili je rasporedite kao sloj malče ispod grmlja i drveća.

Kako izjaviti reklamaciju?

Molimo Vas:

- da pozovete korisnički servis: 0800 801 807
- pošaljete e-mail na: grizzly@lidl.rs
- posetite najbližu Lidl prodavnicu.

Da bismo osigurali najbržu asistenciju, molimo da sačuvate fiskalni račun i date ga na uvid prilikom izjavljivanja reklamacije.

Rezervni delovi i pribor

Rezervni delovi i pribor stoje na raspolaganju na stranici www.grizzlytools.shop. Ukoliko imate problema sa postupkom poručivanja, obratite nam se preko naše onlajn-prodavnice. Za dodatna pitanja se obratite: *Garancija / Garantni list, P. 135*

Pozicija	Ime	Naredba br.
1	Gornja drška	91120876
21	Jedinica za sakupljanje trave	91120867
37	Komplet za malč	91120865
50	Svećica	91095878
55/56/57/58	Komplet sečiva	91120860

Lidl i proizvođač nisu u mogućnosti da garantuju obezbeđivanje servisiranja i dostupnost rezervnih delova nakon isteka garantnog perioda/ perioda saobraznosti. Ukoliko za tim bude potrebe, putem naše Službe za potrošače možete proveriti dostupnost rezervnih delova i opcije za popravku. Hvala na razumevanju.

Prevod originalne EU deklaracije o usklađenosti

Uređaj: **Benzinska kosilica za travu**

Model: **PPBRM 46 B2**

Serijski broj: 000001–026200

Gore opisani predmet Izjave ispunjava relevantne harmonizovane propise Unije:

2006/42/EC • 2014/30/EU • 2000/14/EC & 2005/88/EC • 2011/65/EU & (EU) 2015/863
Uređaj sa baterijom Smart PAPS 204 A1/Smart PAPS 208 A1/
Smart PAPS 2012 A1: 2014/53/EU (umesto 2014/30/EU)

Gore naveden predmet Izjave ispunjava propise smernice 2011/65/EU Evropskog parlamenta i veća od 8. juna 2011. godine za ograničenje upotrebe određenih opasnih materija u električnim i elektronskim uređajima.

Da bi se obezbedila usklađenost, primenjeni su sledeći usaglašeni standardi, kao i nacionalni standardi i propisi:

EN ISO 5395-1:2013/A1:2018 • EN ISO 5395-2:2013/A2:2017
EN ISO 14982:2009 • EN IEC 63000:2018
Uređaj sa baterijom Smart PAPS 204 A1/Smart PAPS 208 A1/Smart PAPS 2012 A1:
EN 301 489-1 V2.2.3:2019 • Draft EN 301 489-17 V3.2.6:2023
EN 300 328 V2.2.2:2019 • EN 50663:2017

U skladu sa Direktivom 2000/14/EC o emisiji buke, potvrđeno je sledeće:

Nivo zvučne snage (L_{WA})

- izmereno: 94,3 dB;
- garantovano: 96 dB

Korišćen postupak ocenjivanja usaglašenosti prema 2000/14/EC, Aneks VI.

Obavestio organ: TÜV SÜD Industrie Service GmbH • NB: 0036 • Westendstrasse 199
 • 80686 München • Deutschland

Isključivu odgovornost za izdavanje ove Izjave o usklađenosti snosi proizvođač:



Grizzly Tools GmbH & Co. KG
 Stockstädter Str. 20
 63762 Großostheim
 NEMAČKA
 15.12.2025

Christian Frank
 Ovlašćeni predstavnik za dokumentaciju

Garancija / Garantni list

Poštovani kupci,
Ovim putem Vas upoznajemo sa Vašim pravima i obavezama koje proističu iz Zakona o zaštiti potrošača, a u pogledu ostvarivanja prava iz garancije.

Ova garancija ni na koji način ne utiče, niti isključuje prava koja kupac ima u skladu sa važećim Zakonom o zaštiti potrošača po osnovu zakonske odgovornosti prodavca za nesaobraznost robe ugovoru koja traje 2 godine od dana kada je roba predata kupcu. Davalac garancije ovom izjavom preuzima obavezu da kupcima svojih aparata, a pod uslovima i redosledom definisanim u ovoj izjavi, obezbedi:

- besplatno otklanjanje kvarova u garantnom roku, koji bi nastali kod uobičajene upotrebe ili zbog grešaka u proizvodnji i materijalu, ili
- zamenu aparata kada opravka shodno odredbi prethodne tačke nije moguća, ili
- povrat novca kada ni zamena aparata shodno odredbi prethodne tačke nije moguća.

Ukupan rok garancije je 5 godine.

Garantni rok počinje da važi od datuma kupovine proizvoda, odnosno od prijema istog od strane kupca, a što se dokazuje fiskalnim računom.

Garancija važi na teritoriji Republike Srbije. Kupac može da izjavi reklamaciju usmeno u nekom od prodajnih objekata Lidl Srbija KD, odnosno telefonom, pisanim putem ili elektronskim putem na kontakte kompanije Lidl Srbija KD, uz dostavu računa na uvid. U cilju ispravnog funkcionisanja uređaj se koristi u skladu sa njegovom namenom i Uputstvom za upotrebu.

Na osnovani zahtev kupca, koji je izjavljen u garantnom roku i u skladu sa uslovima iz ove Izjave, prodavac će izvršiti otklanjanje kvarova i nedostataka na proizvodu ili druge radnje u skladu sa ovom Izjavom, a u roku predviđenom Zakonom.

Garantni uslovi:

Pre obraćanja prodavcu za tehničku pomoć, potrebno je proveriti ispravnost instalacije i ostalih potrebnih uslova naznačenih u Uputstvu za upotrebu.

Kupac je dužan da prodavcu preda sve pripadajuće delove uređaja koje je preuzeo u trenutku kupovine.

Popravke u roku garancije:

Garancija važi počev od dana kada je proizvod predat kupcu, a koja se utvrđuje na osnovu fiskalnog računa. U garantnom periodu davalac garancije, odnosno prodavac je u obavezi da otkloni tehničke kvarove koji bi nastali kod uobičajene upotrebe ili zbog grešaka u proizvodnji i materijalu, bez naknade i u zakonskom roku. Ukoliko opravka nije moguća, davalac garancije, odnosno prodavac je ovlašćen i dužan da sprovede druge radnje u skladu sa ovom Izjavom.

Lidl i proizvođač nisu u mogućnosti da garantuju obezbeđivanje servisiranja i dostupnost rezervnih ili zamenskih delova van postupka ostvarivanja prava iz garancije/ zakonske odgovornosti za saobraznost. Ukoliko za tim bude potrebe, putem naše Službe za potrošače možete proveriti dostupnost rezervnih delova i opcije za popravku. Hvala na razumevanju.

Garancija ne važi u sledecim slučajevima:

1. Ukoliko prodavcu uz uređaj nije priložen fiskalni račun ili drugi dokaz o kupovini koji sadrži datum prodaje.
2. Ukoliko je kvar prouzrokovan udarom groma, strujnim udarom ili sličnim delovanjem spoljne sile na sam uređaj (požar, poplava, naponski udar..).
3. Ukoliko su nastali kvarovi i oštećenja na uređaju posledica delovanja spoljnih uticaja, kao što su: velika vlaga, previsoka i suviše niska temperatura (pucanje cevi usled smrzavanja, oštećenja gumenih delova, rđanje, itd.)
4. Ukoliko uređaj nije korišćen u skladu sa Uputstvom za upotrebu.
5. Ukoliko je uređaj pokušalo da popravi treće neovlašćeno lice.
6. Ukoliko uređaj nije korišćen u skladu sa namenom.
7. Ukoliko je čišćenje i održavanje uređaja urađeno protivno Uputstvu za upotrebu.
8. Ukoliko je uređaj korišćen u profesionalne svrhe.

9. Ukoliko uz proizvod nisu predati svi pripadajući delovi proizvoda koje je kupac preuzeo u trenutku kupovine.

Naziv proizvoda:	Benzinska kosilica za travu
Model:	PPBRM 46 B2
IAN/Serijski broj:	495966_2504/000001-026200
Proizvođač:	Grizzly Tools GmbH & Co. KG ; Stockstädter Str. 20; 63762 GroBostheim; NEMAČKA; www.grizzlytools.de
Ovlašćeni serviser:	ICOM Communications doo, Novosadski put 68, 21203 Veternik, tel. 021 3000 151, mob. 060 480 0476
Datum predaje robe potrošaču:	datum sa fiskalnog računa
Uvozi i stavlja u promet:	Lidl Srbija KD, Prva južna radna 3, 22330 Nova Pazova, Republika Srbija, tel. 0800 801 807, Kontakt obrazac na parksidediy.com

Cuprins

Introducere.....	137	Depistarea defecțiunilor.....	154
Utilizarea prevăzută.....	137	Eliminarea/protecția mediului.....	155
Furnitura livrată/accesorii.....	138	Instrucțiuni de eliminare pentru deșeuri vegetale.....	156
Prezentare generală.....	138	Service.....	156
Descrierea funcționării.....	139	Garanție.....	156
Date tehnice.....	139	Reparație-service.....	157
Indicații de siguranță.....	140	Service-Center.....	157
Semnificația indicațiilor de siguranță...	140	Importator.....	157
Pictograme și simboluri.....	140	Piese de schimb și accesorii.....	158
Instrucțiuni de siguranță pentru mașini de tuns iarbă.....	141	Traducerea originalului declarației de conformitate UE.....	158
Riscuri reziduale.....	144	Reprezentare explodată.....	235
Pregătirea.....	144		
Dispozitive de siguranță.....	145		
Elemente de comandă.....	145		
Montarea barei.....	145		
Montarea mânerului de pornire.....	145		
Montarea suporturilor.....	145		
Montarea mânerului.....	146		
Montarea dispozitivului de colectare a ierbii.....	146		
Demontarea dispozitivului de colectare a ierbii.....	146		
Golirea dispozitivului de colectare a ierbii.....	146		
Set de mulcire.....	146		
Reglarea înălțimii de tăiere.....	147		
Montarea canalului de evacuare lateral.....	147		
Demontarea canalului de evacuare lateral.....	147		
Alimentare cu benzină.....	147		
Umplerea cu ulei de motor.....	148		
Controlarea nivelului de ulei.....	148		
Verificarea stării de încărcare a acumulatorului.....	148		
Încărcarea acumulatorului.....	148		
Funcționarea.....	149		
Înainte de funcționare.....	149		
Instrucțiuni de lucru.....	149		
Introducerea și scoaterea acumulatorului.....	149		
Pornirea și oprirea.....	149		
Transport.....	150		
Curățarea, întreținerea și depozitarea.....	150		
Curățarea.....	151		
Întreținere.....	151		
Depozitarea.....	153		

Introducere

Felicitări pentru achiziționarea noii dvs. mașini de tuns iarbă pe benzină (denumit în continuare produs sau aparat).

V-ați decis astfel pentru un aparat de calitate ridicată. Acest aparat a fost verificat în timpul producției cu privire la calitate și a fost supus unui control final. Capacitatea de funcționare a aparatului dumneavoastră este așadar asigurată.



Instrucțiunile de utilizare sunt parte componentă a acestui aparat. Acestea conțin indicații importante referitoare la siguranța, utilizarea și eliminarea produsului. Citiți cu atenție instrucțiunile de utilizare. Familiarizați-vă cu elementele de operare și utilizarea corectă a aparatului. Aparatul trebuie utilizat numai conform descrierii și pentru domeniile de utilizare indicate. Păstrați cu grijă aceste instrucțiuni de utilizare și predați aparatul către terți însoțit de toate documentele.

Utilizarea prevăzută

Aparatul este destinat exclusiv pentru utilizarea următoare:

- Tunderea suprafețelor de gazon și iarbă în sectorul casnic.

Este interzisă folosirea aparatului în condiții de ploaie și umiditate ambientală.

Aparatul este destinat utilizării de către adulți. Tinerii cu vârsta peste 16 ani pot folosi aparatul numai sub supraveghere.

Orice altă utilizare nespecificată în mod explicit în aceste instrucțiuni de utilizare poate reprezenta un pericol serios pentru utilizat-

or și poate conduce la deteriorarea aparatului. Operatorul sau utilizatorul aparatului este răspunzător accidentele sau daunele produse altor persoane sau proprietății acestora. Aparatul este destinat utilizării în domeniul casnic. Acesta nu a fost conceput pentru utilizarea permanentă industrială. Folosirea aparatului în scop industrial are ca rezultat pierderea garanției. Producătorul nu este responsabil pentru daunele produse ca urmare a utilizării neconforme cu destinația sau a operării greșite.

Aparatul face parte din seria **X 20 V TEAM** și poate fi exploatat cu acumuloarele din seria **X 20 V TEAM**. Încărcarea acumuloarelor din seria **X 20 V TEAM** este permisă numai cu încărcătoare care fac parte din seria **X 20 V TEAM**.

Furnitura livrată/accesorii

Dezambalați aparatul și verificați furnitura livrată.

Eliminați ambalajul în mod regulamentar.

- Mașină de tuns gazonul, pe benzină
 - Bară superioară
 - 2x Bară inferioară
 - 2x Pârghie de tensionare rapidă
 - 2x Șurub (Bară superioară)
 - 3x Suport pentru cablu
 - Cheie de bujii
 - Cheie Torx interioară
 - Canal lateral de evacuare
 - Set de mulcire
 - Dispozitiv de colectare a ierbii
 - Mâner
 - 2x Șurub (Mâner)
- Suport (Smartphone)
- Suport (Cheie de bujii)
- Traducere a instrucțiunilor originale
- Acumulator și încărcător cu instrucțiuni de utilizare

Prezentare generală

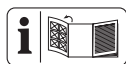

Veți găsi imaginile aparatului pe pagina pliată din față și din spate.

- 1 Bară superioară
- 2 Manetă de antrenare
- 3 Manetă de pornire
- 4 Tracțiune Bowden (Start)
- 5 Tracțiune Bowden (Acțiune)
- 6 Suport (Smartphone)

- 7 Bară inferioară
- 8 Suport pentru cablu
- 9 Cablu aparat
- 10 Capac motor cu orificii de aerisire (dispozitiv de protecție pentru deget)
- 11 Carcasa filtrului de aer
- 12 Roată
- 13 Mâner de susținere
- 14 Protecție evacuare
- 15 Clapetă de evacuare laterală
- 16 Cuplaj racord pentru apă
- 17 Carcasa aparatului
- 18 Jojă de ulei
- 19 Manetă pentru reglarea înălțimii de tăiere
- 20 Protecție împotriva coliziunii
- 21 Dispozitiv de colectare a ierbii
- 22 Mâner
- 23 Indicator nivel de umplere
- 24 Ghidare-cablu starter
- 25 Mâner de pornire cu cablu starter
- 26 Suport (Cheie de bujii)
- 27 Demaror electric
- 28 Suport de acumulator
- 29 Cheie Torx interioară
- 30 Cheie de bujii
- 31 Acumulator
- 32 Tastă (Indicator stare încărcare)
- 33 Indicator stare încărcare
- 34 Deblocare-acumulator
- 35 Încărcător
- 36 Canal lateral de evacuare
- 37 Set de mulcire

(Fig. A)

- 38 Blocare
- 39 Bolt de fixare

(Fig. B)

- 40 Suport pentru cablu
- 41 Șurub (Bară superioară)
- 42 Pârghie de tensionare rapidă

(Fig. C)

- 43 Mâner suplimentar

44 Șurub (Dispozitiv de colectare a ierbii)

(Fig. E)

45 Blocare (Set de mulcire)

(Fig. G)

46 Blocare (Clapetă de evacuare laterală)

(Fig. H)

47 Rezervor benzină

48 Ștuț de umplere

49 Capac rezervor

(Fig. K)

50 Bujie

51 Fișă de bujie

(Fig. L)

52 Capac filtru de aer

53 Filtru de aer fin

54 Filtru de aer grosier

(Fig. M)

55 Cuțit

56 Șaibă de tensionare

57 Șurub cuțit

58 Ax motor

Descrierea funcționării

Aparatul are o carcasă din material plastic, un motor pe benzină și un dispozitiv de colectare a ierbii. Scula de tăiere se rotește paralel cu 7planul de tăiere în trepte. Informații despre funcția elementelor de comandă găsiți în descrierile următoare.

Date tehnice

Mașină de tuns gazonul, pe benzină
..... **PPBRM 46 B2**

Capacitate cilindrică a motorului
..... 144,3 cm³ (cc)
Putere2,5 kW / 3,4 PS
Max. Motordrehzahl n_{max} 3600 min⁻¹
Turație la mersul în gol n_0 2800 min⁻¹
Volum Rezervor benzină0,8 l (800 ml)
Volum Rezervor ulei motor 0,5 l (500 ml)
Lățime de tăiere Ø 46,0 cm
Înălțime de tăiere25 - 75 mm
Viteză 3,6 km/h (1 m/s)
Volum Dispozitiv de colectare a ierbii 60 l
Greutate (inclusiv dispozitivul de colectare a ierbii, rezervor gol)29,0 kg

Nivel de presiune acustică (L_{pA})
..... 82,6 dB; $K_{pA}=3$ dB

Nivel de putere acustică (L_{WA})
– garantat 96 dB
– măsurat94,3 dB; $K_{WA}=1,88$ dB

Vibrație (a_H) la bara superioară
..... 4,6 m/s²; $K= 2,3$ m/s²

Valoarea emisiilor de dioxid de carbon (CO₂) determinată printr-o procedură de omologare de tip UE pentru acest aparat este: 984,17 g/kWh

▲ PRECAUȚIE! Afectarea auzului! Purtați antifoane.

Acumulator Li-Ion
Temperatură ≤50 °C
– Proces de încărcare 4–40 °C
– Funcționarea 4–50 °C
– Depozitarea 15–25 °C

Acumulator PARKSIDE Performance Smart Smart PAPS 204 A1/Smart PAPS 208 A1/ Smart PAPS 2012 A1
– bandă de frecvență 2400-2483,5 MHz
– transmite putere ≤20 dBm

Valorile zgomotului și ale vibrațiilor au fost determinate conform normelor și dispozițiilor numite în declarația de conformitate.

Valoarea totală specificată a vibrației și valoarea specificată a emisiei de zgomot au fost măsurate în conformitate cu o procedură de verificare standardizată și pot fi utilizate pentru compararea unui aparat cu altul. Valoarea totală specificată a vibrației și valoarea specificată a emisiei de zgomot poate fi utilizată și pentru estimarea preliminară a încălzăturii.

▲ AVERTIZARE! Emisiile de vibrații și zgomote pot să difere de valoarea indicată în timpul utilizării efective a aparatului, în funcție de modul în care este utilizat aparatul. Este necesară stabilirea măsurilor de siguranță pentru protecția operatorului, care se bazează pe o evaluare a expunerii la vibrații în timpul condițiilor propriu-zise de utilizare (în acest context trebuie luate în considerare toate părțile ciclului de exploatare, de exemplu, momentele în care aparatul este oprit și cele în care, deși este pornit, funcționează fără sarcină).

Reduceți la minimum zgomotul și vibrațiile!

- Utilizați numai aparate care sunt în stare perfectă de funcționare.
- Întrețineți și curățați aparatul în mod regulat.

- Adaptați modul dvs. de lucru la aparat.
- Nu suprasolicitați aparatul.
- Dacă este necesar, verificați aparatul.
- Opriiți aparatul atunci când acesta nu este utilizat.
- Purtați mănuși.

⚠ AVERTIZARE! În timpul lucrului prelungit, vibrațiile din mâinile operatorului pot duce la tulburări circulatorii (sindromul degetelor albe). Sindromul degetului alb este o tulburare vasculară în care vasele mici de sânge de la nivelul degetelor de la mâini și de la picioare au spasme. Zonele afectate nu mai sunt alimentate cu suficient sânge și, prin urmare, apar extrem de palide. Utilizarea frecventă a produselor care vibrează poate provoca leziuni neuroase la persoanele a căror circulație sanguină este afectată (de exemplu, fumători, diabetici). Dacă observați orice deficiențe neobișnuite, întrerupeți imediat lucrul și consultați un medic.

Respectați următoarele instrucțiuni pentru a reduce pericolele:

- Păstrați-vă corpul și mai ales mâinile calde pe vreme rece.
- Faceți pauze regulate și mișcați-vă mâinile în timp ce faceți acest lucru pentru a stimula circulația sângelui.
- Asigurați-vă că aparatul vibrează cât mai puțin posibil prin întreținerea regulată și prin piese fixe pe aparat.
- Respectați orele de odihnă, dacă este cazul, și limitați durata lucrului la minim necesar.

X 20 V TEAM

Aparatul face parte din seria **X 20 V TEAM** și poate fi exploatat cu acumuloarele din seria **X 20 V TEAM**. Încărcarea acumuloarelor din seria **X 20 V TEAM** este permisă numai cu încărcătoare care fac parte din seria **X 20 V TEAM**.

Vă recomandăm să exploatați acest aparat exclusiv cu următoarele acumuloare: PAP 20 A1, PAP 20 A2, PAP 20 A3, PAP 20 B1, PAP 20 B3, Smart PAPS 204 A1, Smart PAPS 208 A1, Smart PAPS 2012 A1,

Vă recomandăm să încărcați acest aparat exclusiv cu următoarele încărcătoare: PLG 20 A1, PLG 20 A2, PLG 20 A3, PLG 20 A4, PLG 20 C1, PLG 20 C3, PDSLGL 20 A1, Smart PLGS 2012 A1

Date tehnice ale acumulatorului și încărcătorului: Vezi instrucțiunea separată.

Indicații de siguranță

Această secțiune tratează indicațiile de siguranță de bază la utilizarea aparatului.

⚠ AVERTIZARE! Daune asupra persoanelor și bunurilor datorită lucrului necorespunzător cu acumulatorul. Respectați instrucțiunile de siguranță și indicațiile privind încărcarea și utilizarea corectă din instrucțiunile de utilizare ale acumulatorului și încărcătorului dumneavoastră din seria **X 20 V TEAM**. O descriere detaliată privind procesul de încărcare și alte informații puteți găsi în instrucțiunile de utilizare separate.

Semnificația indicațiilor de siguranță

⚠ PERICOL! Dacă nu urmați această indicație de siguranță, apare un accident. Urmarea este vătămare corporală gravă sau deces.

⚠ AVERTIZARE! Dacă nu urmați această indicație de siguranță, este probabil să apară un accident. Urmarea este probabil vătămare corporală gravă sau deces.

⚠ PRECAUȚIE! Dacă nu urmați această indicație de siguranță, apare un accident. Urmarea este probabil vătămare corporală ușoară sau moderată.

OBSERVAȚIE! Dacă nu urmați această indicație de siguranță, apare un accident. Urmarea este probabil o pagubă materială.

Pictograme și simboluri

Pictograme pe aparat



Atenție! Citiți instrucțiunile de utilizare



Nivelul de putere acustică garantat L_{WA} în dB(A)



Pericol de rănire din cauza pieselor proiectate în aer!



Țineți persoanele din jur la distanță de aparat



Dispozitiv de tăiere ascuțit! Țineți la distanță picioarele și mâinile.



Înainte de lucrările de întreținere, opriți motorul și scoateți fișa de bujie.



Atenție - suprafețe fierbinți! Pericol de arsuri



Țineți persoanele din jur la distanță de aparat



Atenție - vapori toxici!



Nu utilizați aparatul în spații închise.



Atenție - benzina e inflamabilă!
Nu alimentați cu motorul pornit.



Este interzisă folosirea aparatului în condiții de ploaie și umiditate ambientală.



Atenție! Funcționare inerțială a dispozitivului de tăiere



Opriti motorul dacă vă îndepărtați de aparat.



Țineți persoanele din jur și copiii departe de aparat.



Fără flacără deschisă; focul, sursele de aprindere și fumatul sunt interzise.



Pericol! Feriți mâinile și picioarele



Aria de tăiere



ROZ 95

ROZ 98

carburantul care trebuie utilizat

Pictograme pe bara superioară



Porniți aparatul (ON):
Tragerea manetei de pornire



Opriti aparatul (OFF):
Eliberarea manetei de pornire



Antrenare roți pornită:
Trageți maneta de antrenare



Antrenare roți oprită:
Eliberați maneta de antrenare

Pictograme pe capacul rezervorului



max. 10 % etanol

Indicator nivel de umplere pe dispozitivul de colectare a ierbii



Indicator nivel de umplere deschis:
Dispozitiv de colectare iarbă gol



Indicator nivel de umplere închis:
Dispozitiv de colectare iarbă plin

Pictograme pe etichetă



START

Porniți aparatul (ON):
Tragerea manetei de pornire



3-4x



Trageți cablul de pornire sau acționați E-Start

Pictograme din instrucțiunile de utilizare



Foarte inflamabil



Toxic



Periculos pentru mediul înconjurător



Se vor utiliza mănuși de protecție

Instrucțiuni de siguranță pentru mașini de tuns iarbă

⚠️ AVERTIZARE! Pericol de accidentare. Omisiunile în respectarea indicațiilor de siguranță și instrucțiunilor pot cauza incendiu și/

sau vătămări grave. Citiți toate indicațiile de siguranță și instrucțiunile.

Indicații

1. Citiți cu atenție instrucțiunile de utilizare. Familiarizați-vă cu posibilitățile de reglare și utilizarea corectă a aparatului.
2. Instruiți-vă adecvat în caz de nesiguranță privind utilizarea aparatului și în privința acționărilor interzise.
3. Fiți precauți, fiți atenți la ceea ce faceți și acționați în mod rațional în timpul lucrului. Nu utilizați aparatul dacă sunteți obosit sau bolnav sau dacă vă aflați sub influența drogurilor, alcoolului sau a medicamentelor. Un moment de neatenție la utilizarea aparatului poate duce la răni grave.
4. Acest aparat nu este conceput pentru utilizarea de către persoane cu abilități fizice, senzoriale sau mintale limitate; De asemenea acest aparat nu trebuie utilizat de persoane fără experiență în lucrul cu acest aparat sau cu cunoștințe deficitare despre acest aparat; mai puțin atunci când acestea sunt supravegheate de către o persoană responsabilă pentru siguranța lor sau primesc instrucțiuni de la aceasta referitor la modul de utilizare a aparatului.
5. Copiii trebuie supravegheați, pentru a împiedica utilizarea aparatului ca jucărie.
6. Nu permiteți niciodată copiilor sau altor persoane, care nu cunosc manualul de utilizare, să utilizeze aparatul. Dispozițiile locale pot stabili vârsta minimă a utilizatorului.
7. Nu tundeți niciodată atunci când în apropiere se află persoane, în special copii sau animale. Dacă sunteți distrași, puteți pierde controlul asupra aparatului.
8. Gândiți-vă la faptul că pentru accidentele produse cu alte persoane sau proprietatea acestora este responsabil utilizatorul.
9. Respectați protecția contra zgomotului și reglementările locale.

Pregătirea

1. În timpul tunderii trebuie purtată întotdeauna încălțăminte antiderapantă și pantaloni lungi. Nu tundeți când sunteți desculț sau purtați sandale ușoare. Îmbrăcămintea desfăcută, bijuteriile sau părul lung pot fi prinse de piesele mobile. Purtarea vestimentației corespunzătoare reduce riscul de rănire.

2. Controlați terenul pe care va fi utilizat aparatul și îndepărtați toate obiectele (de ex. pietre, bețe, sârme, jucării) care pot fi prinse și aruncate la distanță.
3. Avertizare. Benzina este foarte inflamabilă. Focul sau exploziile pot să ducă la arsuri grave:
 - păstrați benzina doar în recipiente prevăzute pentru aceasta;
 - alimentați doar în aer liber și nu fumați în timpul procesului de alimentare;
 - se va alimenta cu benzină înaintea pornirii motorului. În timp ce motorul funcționează sau în cazul în care aparatul este fierbinte, capacul recipientului nu trebuie să fie deschis și nici să se adauge benzină;
 - în cazul în care benzina se revarsă, nu trebuie să se încerce pornirea motorului. În schimb, îndepărtați aparatul de suprafața murdară de benzină. Orice încercare de aprindere trebuie să fie evitată, până când vaporii de benzină s-au evaporat;
 - din motive de siguranță, trebuie să se schimbe rezervorul de benzină și alte capace ale rezervorului, în caz de deteriorare.
4. Înlocuiți amortizoarele de zgomot defecte.
5. Înaintea utilizării trebuie să se verifice întotdeauna prin control vizual, dacă sculele de tăiere, bolțurile de fixare și întregul dispozitiv de tăiere sunt uzate sau deteriorate. Pentru a evita un dezechilibru, sculele și bolțurile uzate sau deteriorate pot fi schimbate numai în seturi.
6. Fiți atenți la aparate cu mai multe scule de tăiere, deoarece mișcarea unei scule de tăiere poate conduce la rotații ale restului cuțitelor.
7. Utilizați numai piese de schimb și accesorii care sunt furnizate și recomandate de către producător. Utilizarea pieselor străine poate duce la răni și conduce la pierderea imediată a garanției.

Funcționarea

1. Nu permiteți ca motorul de combustie să ruleze în încăperi închise, în care se poate aduna monoxid de carbon periculos.
2. Tundeți numai la lumina zilei sau în bune condiții de iluminare artificială. Zona de lucru neiluminată poate conduce la accidente.

3. Nu lucrați cu aparatul în caz de pericol de trăsnet. Pericol de electrocutare.
4. Atenție! Gazele de eșapament ale mașinii de tuns iarba conțin substanțe toxice.
5. Evitați exploatarea aparatului în condiții nefavorabile de vreme, îndeosebi în caz de fulgere.
6. Dacă este posibil, se va evita utilizarea aparatului în cazul ierbii umede.
7. Asigurați-vă întotdeauna că aveți o poziție sigură, în special pe pante, în apropierea gropilor de gunoi, a șanțurilor sau a digurilor. Astfel puteți controla mai bine aparatul în situații neașteptate.
 - Lucrați întotdeauna transversal pe pante, niciodată în sus sau în jos.
 - Fiți deosebit de atenți, atunci când schimbați direcția de deplasare pe o pantă.
 - Nu tundeți pe pante excesiv de abrupte (max. 10-15°).
8. Deplasați aparatul numai în pas normal.
9. Fiți deosebit de atenți atunci când întoarceți sau trageți aparatul către dvs.
10. Opriti scula de tăiere dacă aparatul trebuie să fie rabatat în vederea transportului peste alte suprafețe decât iarbă și dacă aparatul este deplasat de la și către suprafața de tuns.
11. Nu utilizați niciodată aparatul cu dispozitive de protecție sau grilaje de protecție deteriorate sau fără dispozitive de protecție montate, de ex. fără protecție împotriva coliziunii și/sau dispozitive de captare a ierbii. Astfel se garantează menținerea siguranței de folosire a aparatului.
12. Nu modificați setarea regulatorului motorului sau nu-l răsturnați. Ați putea deteriora aparatul.
13. Înaintea pornirii motorului, decuplați toate cutițele și acționările. Porniți aparatul cu atenție conform instrucțiunilor producătorului. Fiți atenți la distanța suficientă a picioarelor față de scula de tăiere. Există pericol de vătămare.
14. La pornirea motorului aparatul nu trebuie să fie rabatat, decât dacă aparatul trebuie să fie ridicat în timpul procesului. În acest caz rabatați aparatul numai atât cât este neapărat necesar și ridicați numai partea operată de utilizator.
15. Nu porniți motorul dacă vă aflați în fața orificiului de evacuare.
16. Porniți motorul conform instrucțiunii și numai atunci când picioarele dumneavoastră sunt la distanță sigură de sculele de tăiere.
17. Nu introduceți niciodată mâinile sau picioarele sub părți rotative. Întotdeauna stați departe de orificiul de evacuare. Un moment de neatenție la utilizarea aparatului poate cauza răni grave.
18. Nu ridicați și nu transportați niciodată aparatul cu motorul pornit.
19. Opriti motorul și scoateți fișa de bujie. Asigurați-vă că toate piesele mobile sunt complet oprite și scoateți cheia de contact, dacă există:
 - înainte de a slăbi blocajele sau de a îndepărta blocajele din orificiul de evacuare;
 - înainte de a verifica, curăța sau de a lucra la aparat;
 - dacă a fost întâlnit un corp străin. Căutați deteriorările de la aparat și efectuați reparațiile necesare, înainte de a porni din nou și de a lucra cu mașina de tuns iarbă;
 - în caz că aparatul începe să vibreze neobișnuit de puternic, este necesară o verificare imediată.
 - când părăsiți aparatul;
 - înainte de a alimenta.
20. Nu lăsați niciodată aparatul nesupravegheat la locul de muncă.
21. Nu folosiți aparatul dacă este deteriorat, incomplet sau dacă i-au fost aduse modificări neaprobate de fabricant. Utilizarea aparatelor pentru alte aplicații decât cele prevăzute poate conduce la situații periculoase.
22. Atunci când motorul se oprește, clapeta de accelerație trebuie să fie închisă. Dacă motorul are un robinet de închidere pentru benzină, acesta trebuie închis după tuns.

Curățarea, întreținerea și depozitarea

1. Asigurați-vă că toate piulițele, bolțurile și șuruburile sunt strânse și aparatul este în stare de funcționare sigură. Multe accidente au drept cauză întreținerea greșită a aparatelor.
2. Nu depozitați niciodată aparatul cu benzină în rezervorul de benzină în interiorul unei clădiri în care pot intra în contact vapori de benzină cu foc deschis sau scântei.

3. Lăsați motorul să se răcească înainte de a depozita aparatul în spații închise. Există pericol de incendiu.
4. Pentru a evita pericolul de incendiu, mențineți motorul, evacuarea, amortizorul de zgomot, carcasa bateriei și zona din jurul rezervorului de benzină fără iarbă, frunze sau grăsime scursă (ulei de motor).
5. Verificați regulat dispozitivul de colectare a ierbii cu privire la uzură sau pierderea capacității de funcționare.
6. Din motive de siguranță înlocuiți piesele uzate sau deteriorate. Înlocuiți amortizoarele de zgomot defecte.
7. Dacă rezervorul de benzină trebuie să fie golit, acest lucru trebuie să aibă loc în aer liber.
8. Manevrați cu grijă aparatul. Mențineți sculele ascuțite și curate, pentru a putea lucra mai bine și mai sigur. Urmați instrucțiunile de întreținere.
9. Nu încercați să reparați personal aparatul, dacă nu dispuneți de formarea corespunzătoare în acest sens. Toate operațiile nespecificate în prezentele instrucțiuni de utilizare pot fi executate numai de centrele de asistență tehnică pentru clienți, autorizate de noi.
10. Păstrați aparatul într-un loc uscat, ferit de accesul copiilor. Aparatele sunt periculoase, dacă sunt utilizate de persoane neexperimentate.
11. Sistemele de siguranță sau dispozitivele mașinii de tuns iarbă nu trebuie să fie manipulate sau dezactivate. Utilizatorul nu trebuie să modifice sau să manipuleze nicio setare sigilată pentru reglarea turației motorului.

Indicații de siguranță suplimentare

- **Utilizați numai accesoriile recomandate de PARKSIDE.** Accesoriile nepotrivite pot provoca șocuri electrice sau incendii.
- Tundeți numai atunci când vizibilitatea este bună. Este necesar să se țină la distanță terții.
- Verificați aparatul în mod regulat și asigurați-vă că toate blocajele de pornire și butoanele de apăsare funcționează corect înainte de fiecare utilizare.
- Aveți grijă atunci când efectuați lucrări de setare la produs și evitați prinderea degetelor între cuțitul mobil și partea fixă a aparatului.

- **⚠ PRECAUȚIE!** Mașina de tuns iarba nu trebuie să fie utilizată fără a fi montat fie dispozitivul complet de colectare a ierbii, fie dispozitivul de protecție cu închidere automată pentru orificiul de evacuare.
- Este necesar să păstrați mașina de tuns iarba în stare bună de funcționare.

Riscuri reziduale

Și dacă operați acest aparat conform prevederilor, există întotdeauna riscuri reziduale. Următoarele pericole pot apărea raportat la modul constructiv și varianta de execuție a acestui aparat:

- Se pot produce vătămări oculare dacă nu se poartă ochelari de protecție adecvați.
- Afecțiuni auditive, dacă nu se poartă anti-foane adecvate.
- Probleme de sănătate care rezultă din vibrațiile mână-braț, în cazul în care aparatul este utilizat pe o perioadă mai lungă de timp sau dacă nu este ghidat și întreținut în mod corespunzător.
- Răniri prin tăiere
- Vătămări cauzate de piesele mobile sau suprafețe fierbinți.

⚠ AVERTIZARE! Pericol din cauza câmpului electromagnetic generat în timpul funcționării aparatului. Câmpul poate influența în anumite condiții implanturile medicale active sau pasive. Pentru a diminua pericolul vătămărilor serioase sau mortale, recomandăm persoanelor cu implanturi medicale să se consulte cu medicul lor și cu producătorul implantului medical, înainte de a utiliza scula electrică.

Pregătirea

⚠ AVERTIZARE! Pericol de vătămare datorită pornirii accidentale a aparatului. Efectuați lucrări la aparat numai cu cuțitul oprit și decuplat. Porniți motorul, numai atunci când aparatul este complet pregătit pentru utilizare.

Executați numai lucrări pe care aveți încredere că le puteți efectua. În caz de nesiguranță adresați-vă unui specialist sau direct către service-ul nostru.

Dispozitive de siguranță

Următoarele dispozitive de siguranță sunt prevăzute pentru a proteja utilizatorul și aparatul:

Manetă de pornire (3)

La eliberarea manetei de pornire, aparatul se oprește.

Protecție evacuare (14)

Acesta împiedică ca mâinile sau materiale inflamabile să vină în contact cu o evacuare fierbinte.

Protecție împotriva coliziunii (20)

Protejează operatorul de piesele centrifugate în exterior și de atingerea accidentală a cuțitului, când se tunde iarbă fără coș colector de iarbă (21).

Elemente de comandă

Înainte de prima funcționare a aparatului cunoașteți elementele de comandă.

Dispozitivul de oprire a cuțitelor

Indicații

- Verificați regulat dispozitivul de oprire a cuțitului.
- Cuțitul trebuie să se oprească în 7 secunde.

Procedură

1. Eliberați maneta de pornire (3). Motorul se deconectează și cuțitul este frânat.

Indicator nivel de umplere

Pe dispozitivul de colectare a ierbii (21) este aplicat un indicator de nivel de umplere (23).



Indicator nivel de umplere deschis: Dispozitiv de colectare iarbă gol



Indicator nivel de umplere închis: Dispozitiv de colectare iarbă plin

Montarea barei

Indicații

- Asigurați-vă că tracțiunea Bowden (4/5) nu este strivită la montarea ghidonului.

Montarea barei inferioare

(Fig. A)

Procedură

1. Rabatați barele inferioare (7) ale carcasei aparatului (17) către spate, până când acestea ajung în poziția de lucru.

2. Trageți dispozitivul de blocare (38) departe de bara inferioară (7). Bolțul de blocare (39) este retras.
3. Reglați înălțimea sau înclinarea dorită a barei (7) alegând una dintre găurile de pe carcasa aparatului (17). Sunt disponibile trei poziții diferite.
4. Eliberați dispozitivul de blocare (38) atunci când bara inferioară se află în poziția dorită.
Bolțul de fixare (39) se fixează în gaură.
5. Repetați procedura pe cealaltă parte.
Rețineți că ambele bare trebuie să se afle în aceeași poziție.
6. Verificați fixarea fermă a ambelor bare (7).

Montarea barei superioare

(Fig. B)

1. Așezați bara superioară (1) pe barele inferioare (7).
2. Introduceți de ambele părți un șurub (41) prin orificiile de la barele longitudinale, astfel încât acesta să iasă în exterior.
3. Montați pârghiile de tensionare (42) pe șuruburile (41).
4. Înșurubați ușor maneta de prindere rapidă (42) ♪ pe șuruburile (41).
5. Blocați pârghiile de tensionare (42), prin apăsarea acestora în direcția barei superioare (1). Acestea trebuie să se sprijine pe bara superioară (1) în așa fel încât să poată fi tensionate cu o forță medie. În caz contrar, pârghia de tensionare (42) trebuie rotită pentru a fixa ♪ sau ♫ rotită pentru a fi slăbită.
6. Verificați dacă cablul aparatului (9) este fixat în suporturile de cablu (40) de pe bara superioară (1) și cea inferioară (7).
7. Folosiți suplimentar clemele de cablu atașate (8) pentru a fixa cablul aparatului (9) pe bara superioară (1) și inferioară (7).

Montarea mânerului de pornire

Procedură

1. Trageți încet mânerul de pornire cu cablul de pornire (25) în direcția barei superioare (1).
2. Prindeți mânerul de pornire cu cablul de pornire (25) în ghidajul cablului de pornire (24).

Montarea suporturilor

Mașina de tuns iarbă este livrată cu un suport pentru smartphone (6) și un suport pentru unealtă (26) pentru cheia de bujie (30).

Procedură

1. Aliniați suportul (6/26) astfel încât șina de ghidare a suportului să corespundă cu șina de ghidare corespunzătoare de pe bara superioară (1).
2. Introduceți suportul (6/26) în șine și împingeți suportul (6/26) în jos până când acesta se fixează vizibil.
3. Verificați fixarea suportului (6/26) printr-o ușoară tragere.

Montarea mânerului**Indicație**

Montați mânerul înainte de a atașa dispozitivul de colectare a ierbii.

Sculă necesară (neinclus în livrare)

- Cheie Torx interioară (29)

Procedură (Fig. C)

1. Scoateți șuruburile (44) introduse în mânerul (22).
2. Atașați mânerul (22) la dispozitivul de colectare a ierbii (21).
3. Rotiți dispozitivul de colectare a ierbii (21) astfel încât mânerul (22) să fie pe sol.
4. Introduceți șuruburile (44) prin găurile de fixare din dispozitivul de colectare a ierbii (21) în mânerul (22) și strângeți-le cu cheia Torx (29). Pentru un acces mai bun, ridicați plasa dispozitivului de colectare a ierbii (21).

Montarea dispozitivului de colectare a ierbii**⚠ AVERTIZARE! Pericol de accidentare.**

Nu este permis să se lucreze cu aparatul fără protecție împotriva coliziunii sau sac colector pentru iarbă.

Procedură (Fig. D)

1. Ridicați protecția împotriva coliziunii (20).
2. Țineți dispozitivul de colectare a ierbii (21) de mânerul (22).
3. Atașați dispozitivul de colectare a ierbii (21) în suportul de suspendare de pe carcasa aparatului (17).
4. Rabatați protecția împotriva coliziunii (20) pe dispozitivul de colectare a ierbii (21). Aceasta menține dispozitivul de colectare a ierbii (21) pe poziția corectă.

Demontarea dispozitivului de colectare a ierbii**(Fig. D)**

1. Ridicați protecția împotriva coliziunii (20).

2. Țineți dispozitivul de colectare a ierbii (21) de mânerul (22).
3. Detașați dispozitivul de colectare a ierbii (21).
4. Rabatați protecția împotriva coliziunii (20) înapoi pe carcasa aparatului (17).

Golirea dispozitivului de colectare a ierbii**(Fig. D)**

1. *Vezi Demontarea dispozitivului de colectare a ierbii, Pag. 146.*
2. Prindeți dispozitivul de colectare a ierbii (21) de mânerul (22) și de mânerul suplimentar (43), pentru o prindere mai bună.
3. Evacuați iarba tăiată într-un recipient adecvat în acest scop.
4. *Vezi Montarea dispozitivului de colectare a ierbii, Pag. 146.*

Set de mulcire**Diferența dintre tunderea gazonului și mulcirea gazonului**

La utilizarea setului de mulcire (37) iarba tăiată nu este colectată într-un dispozitiv de colectare, ci este mărunțită și distribuită pe gazon. Substanțele nutritive conținute în gazonul tăiat sunt astfel degradate de organismele din sol și formează un circuit nutritiv. Prin urmare, gazonul mulcit trebuie să fie fertilizat mult mai rar. Practic, gazonul trebuie tuns relativ des, astfel încât numai cantități mici de mulci să rămână pe gazon. Prin urmare, cel mai bine este să ajustați gazonul cel puțin o dată pe săptămână pentru mulcire și tundere, astfel încât numai aproximativ 40 % din înălțimea totală a gazonului să rezulte ca mulci. Dacă mulciul rămâne vizibil pe gazon (de exemplu, la prima tăiere a gazonului din an sau în cazul unei creșteri intense), trebuie să lucrați cu dispozitivul de colectare pentru iarbă (21).

Montarea setului de mulcire**Procedură (Fig. E)**

1. Îndepărtați dispozitivul de colectare a ierbii (21), în caz că este montat.
2. Ridicați protecția împotriva coliziunii (20).
3. Împingeți setul de mulcire în interior (37). Blocarea (45) de pe kitul de mulcire (37) se înclinchează.
4. Rabatați protecția împotriva coliziunii (20) din nou pe setul de mulcire (37).

Scoaterea setului de mulcire

(Fig. E)

1. Ridicați protecția împotriva coliziunii (20).
2. Apăsați blocarea (45) de pe kitul de mulcire (37).
3. Scoateți setul de mulcire (37).
4. Rabatați protecția împotriva coliziunii (20) pe carcasa aparatului (17).

Reglarea înălțimii de tăiere

Îngrijirea gazonului

Tunderea regulată stimulează planta de gazon privind o formare intensificată a frunzei, însă poate distruge în același timp buruienile. De aceea iarba devine mai deasă după fiecare proces de tuns și rezultă o iarbă densă uniformă. Prima tăiere are loc aproximativ începând din aprilie la o înălțime de creștere de 70 - 80 mm. În perioada de vegetație principală, iarba este tunsă cel puțin o dată pe săptămână.

Selectarea înălțimii corecte de tăiere

Pentru prima tăiere din sezon trebuie să fie aleasă o înălțime de tăiere mare. Înălțimea corectă de tăiere însumează la un gazon ornamental circa 25 - 40 mm, la un gazon utilitar circa 40 - 60mm.

Aparatul deține 7 înălțimi de tăiere:

- 25/34 mm - înălțime de tăiere redusă
- 40/50/57 mm - înălțime de tăiere medie
- 67/75 mm - înălțime de tăiere mare

Procedură (Fig. F)

1. Prindeți maneta de reglare a înălțimii de tăiere (19) și îndepărtați-o de carcasa aparatului (17).
2. Ghidați pârghia de reglare a înălțimii de tăiere (19) pe blocajul la reglarea dorită a înălțimii de tăiere.
3. Apăsați maneta pentru reglarea înălțimii de tăiere (19) spre carcasa (17) pentru înclichetare.

Montarea canalului de evacuare lateral

Indicații

- Atunci când folosiți canalul de evacuare laterală, iarba tăiată cade lateral pe gazon.

Procedură (Fig. G)

1. Demontați dispozitivul de colectare a ierbii (21) (consultați *Demontarea dispozitivului de colectare a ierbii*, Pag. 146).

2. Introduceți setul de mulcire (37) (consultați *Montarea setului de mulcire*, Pag. 146).
Acest lucru împiedică acumularea materialului de tăiere în fanta de evacuare.
3. Activați dispozitivul de blocare (46) și ridicați clapeta laterală de evacuare (15).
4. Atașați canalul de evacuare laterală (36).
5. Scoateți clapeta laterală de evacuare (15) de pe canalul de evacuare laterală (36). Clapeta laterală de evacuare (15) menține în poziție canalul de evacuare laterală (36).

Demontarea canalului de evacuare lateral

(Fig. G)

1. Ridicați clapeta laterală de evacuare (15).
2. Detașați canalul de evacuare laterală (36).
3. Așezați clapeta de evacuare laterală (15) pe carcasa aparatului (17).
Dispozitivul de blocare (46) se înclichează cu zgomot.

Alimentare cu benzină



Foarte inflamabil



Toxic



Periculos pentru mediu înconjurător

▲ AVERTIZARE! Pericol de accidentare. Benzina este inflamabilă, dăunătoare pentru sănătate și mediu.

Indicații

- Depozitați benzina numai în recipientele prevăzute în acest scop.
- Alimentați doar în aer liber și niciodată când motorul este în funcțiune sau fierbinte.
- Deschideți cu grijă capacul rezervorului, pentru ca presiunea în exces să se poată reduce.
- Nu fumați în timpul alimentării.
- Evitați contactul direct cu pielea și inspirația de vapori.
- Îndepărtați benzina vărsată.
- Țineți benzina la distanță de scânteii, flăcări deschise și alte surse de aprindere.

- Eliminați resturile de benzină într-un mod ecologic (a se vedea *Eliminarea/protecția mediului*, Pag. 155).
- Nu utilizați un amestec de benzină/ulei.
- Utilizați benzină normală sau premium fără plumb. Atunci când se utilizează carburant bio, nu se poate adăuga mai mult de 10 % etanol.
- Utilizați numai benzină curată, proaspătă.
- Nu depozitați benzina mai mult de o lună, deoarece calitatea sa se înrăutățește.

Procedură (Fig. H)

1. Deșurubați capacul rezervorului (49).
2. Umpleți benzina până la marginea inferioară a ștutului de umplere (48). Nu umpleți complet rezervorul de benzină (47), astfel încât să aibă spațiu de dilatare.
3. Ștergeți orice rest de benzină din jurul capacului rezervorului de carburant (49).
4. Închideți din nou capacul rezervorului de carburant (49).

Umplerea cu ulei de motor

Indicație

- Așezați aparatul pe o podea plană.
- Umplerea rezervorului de ulei se face cel mai bine cu o cană de ulei sau cu o pâlnie.

Procedură (Fig. I)

1. Deșurubați capacul rezervorului de ulei cu joja de ulei (18).
2. Adăugați ulei de motor în rezervorul de ulei. Rezervorul de ulei conține 0,5 l (500 ml) ulei de motor. Folosiți ulei de motor SAE 30 de calitate superioară, de marcă.
3. Închideți din nou capacul rezervorului de ulei cu joja de ulei (18).

Controlarea nivelului de ulei

Indicație

Verificați nivelul uleiului înainte de fiecare utilizare a aparatului și completați uleiul de motor înainte de a ajunge la marcajul inferior.

Procedură (Fig. I)

1. Deșurubați capacul rezervorului de ulei cu joja de ulei (18).
2. Ștergeți capacul rezervorului de ulei cu joja de ulei (18) cu o lavetă curată.
3. Înșurubați din nou complet capacul rezervorului de ulei cu joja de ulei (18).
4. Deșurubați capacul rezervorului de ulei cu joja de ulei (18) și citiți nivelul uleiului

pe joja de ulei după îndepărtarea acestuia.

Nivelul uleiului trebuie să se afle în câmpul marcat (maximum: 0,5 l (500 ml) ulei de motor în rezervorul de ulei).



5. Ștergeți eventualul ulei de motor vărsat.
6. Închideți din nou capacul rezervorului de ulei cu joja de ulei (18).

Verificarea stării de încărcare a acumulatorului

LED-uri	Semnificație
roșu, oranj, verde	Acumulator încărcat
roșu, oranj	Acumulator parțial încărcat
roșu	Acumulatorul trebuie încărcat

1. Apăsați butonul (32) aflat lângă indicatorul stării de încărcare (33) pe acumulatorul (31).
LED-urile indicatorului stării de încărcare indică starea de încărcare a acumulatorului.
2. Încărcați acumulatorul (31) dacă mai este aprins numai LED-ul roșu al indicatorului stării de încărcare (33).

Încărcarea acumulatorului

A se vedea instrucțiunile de utilizare ale încărcătorului.

Indicații

- Lăsați un acumulator încălzit să se răcească înaintea încărcării.
- Nu expuneți acumulatorul la radiația solară directă sau temperaturi ≤ 50 °C un timp mai îndelungat. Evitați în special așezarea pe radiatoare sau depozitarea în vehicule care sunt parcate în soare.

Procedură

1. Scoateți, dacă este necesar, acumulatorul (31) din aparat.
2. Glisați acumulatorul în fanta de încărcare a încărcătorului (35).
3. Conectați încărcătorul la o priză.
4. După încheierea procesului de încărcare deconectați încărcătorul de la rețea.
5. Scoateți acumulatorul din fanta de încărcare.

LED-urile de control de pe încărcător (35)

verde	roșu	Semnificația
luminează	—	<ul style="list-style-type: none"> Acumulatorul este complet încărcat pregătit (niciun acumulator introdus)
—	luminează	Acumulatorul se încărcă
—	clipește	Acumulator supraîncălzit
clipește	clipește	Acumulator defect

Funcționarea

Înainte de funcționare

Efectuați următorii pași înainte de a utiliza aparatul:

- Îndepărtarea siguranței de transport
- *Montarea barei, Pag. 145*
- *Montarea mânerului de pornire, Pag. 145*
- *Montarea mânerului, Pag. 146*
- *Montarea dispozitivului de colectare a ierbii, Pag. 146*
- *Reglarea înălțimii de tăiere, Pag. 147*
- *Alimentare cu benzină, Pag. 147*
- *Umplerea cu ulei de motor, Pag. 148*

Instrucțiuni de lucru

⚠ AVERTIZARE! Pericol de accidentare. După oprirea aparatului, cuțitul se mai învârtă câteva secunde. Nu atingeți cuțitul aflat în funcțiune.

⚠ AVERTIZARE! Pericol de accidentare. Nu este permis să se lucreze cu aparatul fără protecție împotriva coliziunii sau sac colector pentru iarbă.

Indicații

- Înainte de a utiliza aparatul, verificați întotdeauna dacă toate șuruburile, piulițele, bolțurile și alte elemente de fixare sunt bine fixate și dacă dispozitivele și capacele de protecție sunt la locul lor. Etichetele autocolante uzate sau deteriorate trebuie să fie înlocuite.
- Respectați protecția contra zgomotului și reglementările locale.
- Ghidați aparatul în piste cât mai drepte în pas normal. Pentru o tundere fără goluri benzile trebuie să se suprapună întotdeauna cu câțiva centimetri.

- Lucrați întotdeauna transversal pe pante.
- Nu vă deplasați înapoi cu aparatul.
- Dacă cuțitele intră în contact cu un corp străin, opriți imediat motorul. Așteptați oprirea cuțitului și verificați aparatul cu privire la deteriorări. Reluați lucrul numai cu un aparat nedeteriorat.
- Tundeți iarbă cât mai uscată posibil pentru a proteja gazonul.
- Reglați înălțimea de tăiere, astfel încât aparatul să nu fie suprasolicitat. În caz contrar motorul poate fi deteriorat.
- În timpul pauzelor mai lungi de lucru și pentru transport opriți aparatul și așteptați oprirea cuțitului.
- Curățați aparatul după fiecare utilizare (*Curățarea, întreținerea și depozitarea, Pag. 150*).

Introducerea și scoaterea acumulatorului

⚠ AVERTIZARE! Pericol de vătămare datorită pornirii accidentale a aparatului. Nu introduceți acumulatorul în aparat până când acesta nu este complet pregătit pentru utilizare.

OBSERVAȚIE! Pericol de deteriorare! Un acumulator greșit poate deteriora aparatul și acumulatorul.

Introducerea acumulatorului (Fig. J)

1. Împingeți acumulatorul (31) de-a lungul șinei de ghidare în suportul acestuia (28). Acumulatorul se blochează cu zgomot.

Îndepărtarea acumulatorului (Fig. J)

1. Apăsăți și mențineți apăsat dispozitivul de deblocare a acumulatorului (34) pe acesta (31).
2. Scoateți acumulatorul din suportul acestuia (28).

Pornirea și oprirea

Aparatul poate funcționa și fără acumulator, dacă porniți aparatul cu cablul de pornire.

⚠ AVERTIZARE! Pericol de accidentare. Benzina este inflamabilă. Porniți motorul la cel puțin 3metri distanță de locul de alimentare. Există pericol de incendiu.

⚠ PRECAUȚIE! Pericol de accidentare. Stați în spatele aparatului atunci când îl porniți.

Indicații

- Porniți aparatul pe teren stabil, neted, pe cât posibil nu în iarbă înaltă. Asigurați-

vă că unealta de tăiere nu atinge nici alte obiecte, nici solul.

- Pentru siguranța dumneavoastră, stați în spatele aparatului atunci când îl porniți.
- Verificați periodic nivelul benzinei și al uleiului (a se vedea *Controlarea nivelului de ulei*, Pag. 148) și completați la timp.

Proces de pornire

Pornirea cu cablul demaror

Procedură

1. Trageți bara de pornire (3) în direcția barei superioare (1) și țineți-o.
2. Trageți mânerul de pornire cu cablul de pornire (25) de mai multe ori.
3. Când motorul pornește, lăsați încet mânerul de pornire (25) să alunece înapoi în ghidajul cablului de pornire (24).

Pornirea cu ajutorul pornirii electrice

Procedură

1. Împingeți acumulatorul încărcat (31) de-a lungul șinei de ghidare în suportul acestuia (28) din mâner. Acumulatorul (31) se fixează cu un clic audibil.
2. Trageți bara de pornire (3) în direcția barei superioare (1) și țineți-o.
3. Apăsăți demarorul electric (27) și țineți-l apăsat până pornește motorul.
4. Când motorul pornește, eliberați demarorul electric (27).

Oprirea motorului

Procedură

1. Eliberați maneta de pornire (3). Motorul se deconectează și cuțitul (55) este frânat.

Antrenare roți spate

Indicații

Utilizați maneta de acționare (2), numai atunci când

- ați pornit deja aparatul;
- mașina de tuns iarba trebuie să se deplaseze independent, iar dvs. doriți doar să o ghidați.

Procedură

1. Porniți aparatul (vezi).
2. **Antrenare roți spate pornită:** Trageți maneta de antrenare (2) în direcția barei superioare (1). Aparatul pornește.
3. **Antrenare roți spate oprită:** Eliberați maneta de antrenare (2). Aparatul se oprește.

Tunderea

Procedură

1. Porniți motorul (a se vedea *Pornirea și oprirea*, Pag. 149).
2. Țineți bara superioară (1) și maneta de pornire (3) cu ambele mâini atunci în timpul tunderii.

Transport

Indicații

- Opriți motorul, scoateți conectorul bujiei și așteptați cuțitul să se oprească.
- Nu transportați aparatul deasupra capului și nu-l rabatați, pentru a evita scurgerea carburantului.
- Păstrați o distanță de siguranță față de terți în timpul transportului.
- Pentru a preveni pierderea de combustibil, deteriorarea sau rănirea, aparatul trebuie să fie asigurat împotriva răsturnării și alunecării în timpul transportului în vehicule.
- Aveți în vedere greutatea aparatului și nu exagerați.
- Înaintea unui transport între două locuri de utilizare golii rezervorul de benzină cu o pompă de aspirație a benzinei. Nu golii rezervorul de benzină în spații închise, în apropierea focului sau în timpul fumatului. Vaporii de gaz pot cauza explozii sau foc.
- În timpul transportului, purtați mănuși și evitați să atingeți părțile periculoase (de ex. motor fierbinte, cuțit).
- Asigurați-vă că aparatul nu lovește niciun obstacol în timpul transportului sau că acestea nu pot cădea pe aparat. Nu așezați niciun obiect pe aparat și nu sprijiniți nimic de aparat.

Curățarea, întreținerea și depozitarea

⚠ AVERTIZARE! Șoc electric! Pericol de vătămare datorită pornirii accidentale a aparatului. Desfășurați lucrările de întreținere și curățare în principiu cu motorul oprit și cu fișa de bujie scoasă (51).

Lucrările de întreținere și mentenanță care nu sunt descrise în aceste instrucțiuni de utilizare trebuie efectuate de către centrul nostru de service. Utilizați numai piese de schimb originale.

⚠️ AVERTIZARE! Pericol de arsuri. Lăsați aparatul să se răcească înainte de a efectua orice lucrări de întreținere sau curățare. Elementele motorului sun fierbinți.

Indicații generale



Se vor utiliza mănuși de protecție

- Așezați un suport sub aparat.
- Asigurați-vă că o a doua persoană susține aparatul, căci există riscul de răsturnare înapoi.
- Nu rabatați aparatul niciodată cu rezervorul de benzină sau de ulei plin în lateral sau spre înainte! Motorul este astfel deteriorat și se anulează garanția.

Lucrări de curățare și întreținere la partea inferioară a aparatului

Procedură

1. Rabatați în interior bara superioară (1).
2. Rabatați aparatul spre spate, astfel încât bujia (50) să iasă în afară în sus.

Curățarea

⚠️ AVERTIZARE! Șoc electric! Nu stropiți niciodată aparatul cu apă.

Indicație

Pericol de deteriorare. Substanțele chimice pot ataca piesele din plastic ale aparatului. Nu folosiți agenți de curățare resp. solvenți.

Curățarea după funcționare

- Pentru curățarea motorului, nu utilizați apă, aceasta poate contamina sistemul de alimentare cu carburant.
- Păstrați curate fantele de aerisire, carcasa motorului și mânerul aparatului. Pentru aceasta, folosiți o cârpă umedă sau o perie.
- Curățați îndeosebi capacul motorului cu orificii de aerisire (protecția degetelor) (10).
- Pentru a evita pericolul de incendiu, mențineți motorul și evacuarea fără iarbă, frunze sau unsoare scursă.
- Nu folosiți obiecte dure sau ascuțite pentru curățare. Ați putea deteriora aparatul.
- Un furtun poate fi conectat la cuplajul racordului de apă (16) pentru a curăța mașina de tuns iarba. Pentru a face acest lucru, setați cea mai mică înălțime de tăiere (*Reglarea înălțimii de tăiere, Pag. 147*).

- După tăiere îndepărtați resturile de plante aderențe cu o bucată de lemn sau plastic de pe roți, din orificiile de ventilație, din orificiul de evacuare și din zona cuțitului.

Curățare cu ajutorul cuplajului de racordare la apă

Procedură

1. Scoateți, dacă este cazul, setul de mulcire (37) sau dispozitivul de colectare a ierbii (21).
2. Conectați un furtun de grădină la cuplajul de racordare la apă (16) de pe aparat.
3. Deschideți apa și porniți aparatul (*Pornirea și oprirea, Pag. 149*). Cuțitul rotativ (55) asigură distribuția apei.
4. După câteva minute, aparatul este curățat de murdăria și resturile de iarbă aderențe.
5. Lăsați mașina de tuns iarba să funcționeze încă puțin timp fără apă. Aerul circulant al cuțitului (55) îndepărtează o mare parte din umiditate.

Întreținere

⚠️ AVERTIZARE! Pericol de accidentare. Întreținerea necorespunzătoare poate duce la răniiri grave.

Indicații

- Înainte de fiecare utilizare controlați aparatul pentru a detecta deficiențe evidente cum ar fi piese desprinse, uzate sau deteriorate. Verificați poziția fixă a tuturor piulițelor, bolțurilor și șuruburilor.
- Verificați dacă capacele și dispozitivele de siguranță sunt fixe în poziție și dacă nu sunt deteriorate. Dacă este cazul, înlocuiți-le.

Nu suntem răspunzători pentru daunele provocate de aparatele noastre, în măsura în care acestea au fost cauzate de reparații necorespunzătoare sau de utilizarea unor piese care nu sunt originale sau de utilizarea neconformă cu destinația.

Schimbarea uleiului de motor

Indicații

- Schimbați uleiul de motor atunci când rezervorul de benzină este gol și motorul este cald.
- Efectuați primul schimb de ulei de motor după aproximativ 5 ore de funcționare, apoi la fiecare 50 de ore de funcționare sau anual.

- Aruncați uleiul uzat într-un mod ecologic (a se vedea *Eliminarea/protecția mediului*, Pag. 155).

Procedură (Fig. I)

1. Scoateți fișa de bujie (51) (a se vedea *Întreținerea bujiei*, Pag. 152).
2. Deschideți capacul rezervorului de ulei cu joja de ulei (18).
3. Pompați uleiul de motor cu o pompă de ulei (nu este inclusă în volumul ofertei).
4. Completați uleiul de motor (a se vedea *Umplerea cu ulei de motor*, Pag. 148).

Întreținerea bujiei

Indicație

Bujiile uzate sau o distanță de aprindere prea mare duc la o reducere a performanțelor motorului.

Sculă necesară și mijloace auxiliare (neinclus în livrare)

- Perie de sârmă
- Leră cu palpator (disponibilă la distribuitorii specializați)

Accesorii necesare

- Cheie de bujii (30)

Procedură (Fig. K)

1. Îndepărtați conectorul bujiei (51) de la bujie (50) trăgându-l și rotindu-l în același timp.
2. Deșurubați \cup bujia (50) cu ajutorul cheii pentru bujii (30).
3. Verificați distanța de aprindere cu ajutorul unei lere cu palpator. Distanța de aprindere trebuie să însumeze 0,7-0,8 mm.
4. Reglați distanța la nevoie îndoind cu atenție electrodul-masă al bujiei.
5. Curățați bujia (50) cu o perie de sârmă moale.
6. Înșurubați \cup bujia curățată și reglată la loc (cuplu de strângere recomandat 20 Nm).
7. Înlocuiți o bujie deteriorată cu o bujie de rezervă.

Curățarea filtrului de aer

Indicație

Filtrul de aer din două piese este format din

- Filtru de aer fin (53)
- Filtru de aer grosier (54)

Nu utilizați niciodată aparatul fără filtru de aer. Altfel ajunge praf și murdărie în motor și conduce la daune.

Scoaterea filtrului de aer (Fig. L)

1. Deschideți carcasa filtrului de aer (11) prin apăsarea și menținerea deblocării și prin deschiderea capacului filtrului de aer (52).
2. Scoateți ambele filtre de aer (53/54).

Curățarea/inlocuirea filtrului de aer

1. Curățați ambele filtre de aer (53/54) într-o soluție de săpun.
2. Lăsați filtrele de aer (53/54) să se usuce. Introduceți câteva picături de ulei de motor proaspăt în filtrele de aer (53/54).
3. Înlocuiți filtrul de aer defect (53/54) cu un filtru de aer nou din două piese.

Montarea filtrului de aer (Fig. L)

1. Așezați ambele filtre de aer (53/54) în carcasa filtrului de aer (11).
2. Închideți din nou carcasa filtrului de aer (11) prin închiderea capacului filtrului de aer (52). Acesta se blochează cu zgomot.

Înlocuirea cuțitului

Dacă cuțitul este tocit, atunci acesta poate fi reascuțit de un atelier specializat. Dacă cuțitul este deteriorat sau prezintă un dezechilibru, atunci acesta trebuie să fie înlocuit.

⚠ AVERTIZARE! Pericol de rănire cauzat de cuțite. La manipularea cuțitului purtați mănuși.

Indicații

- Rezervoarele de ulei și benzină trebuie să fie golite.
- După ce ați slăbit o dată șurubul cuțitului (57) trebuie să înlocuiți șaiba de tensionare (56).
- Cuplu torsiune (cuțit): 45 Nm

Sculă necesară (neinclus în livrare)

- Cheie pentru șuruburi

Cuțite permise

- RATO 73101-G08

Procedură (Fig. M)

1. Scoateți fișa de bujie (51).
2. Rabatați aparatul spre spate, astfel încât bujia (50) să iasă în afară în sus.
3. Întoarceți aparatul pe o parte. **OBSERVAȚIE!** Aparatul poate fi întors pe o parte numai atunci când rezervoarele de benzină și ulei sunt goale!
4. Utilizați mănuși rezistente și țineți strâns cuțitul (55).

5. Rotiți șurubul cuțitului (57) în sens anti-orar \curvearrowright cu ajutorul unei chei de pe axul motorului (58).
6. Montați noul cuțit (55) din nou în succesiune inversă. Fiți atenți ca cuțitul (55) să fie poziționat corect și să fie coliniar pe axul motorului (58). Între șurubul cuțitului (57) și cuțit (55) trebuie să fie poziționată șabla de tensionare (56).
7. Strângeți cuțitul (45 Nm).

Reglarea carburatorului

Carburatorul a fost prereglat din fabrică pentru a oferi o performanță optimă. Dacă mai sunt necesare reglaje ulterioare lăsați un atelier de specialitate să facă aceste reglaje.

Intervale de întreținere

Efectuați cu regularitate lucrările de întreținere menționate în tabelul următor. Printr-o întreținere regulată se prelungește durata de viață a aparatului. Veți obține astfel o performanță de tăiere optimă și evitați accidentele.

Lucrări de întreținere	Înainte de utilizare	După fiecare utilizare	După 5 ore de funcționare	După 8 ore de funcționare	După 50 ore de funcționare	Anual
Verificarea și strângerea șuruburilor, piulițelor, bolțurilor	✓					
Controlarea nivelului de ulei, Pag. 148	✓			✓		
Curățarea elementelor de comandă/zonei din jurul amortizoarelor de zgomot		✓		✓		
Schimbarea uleiului de motor, Pag. 151			✓		✓	✓
Curățarea filtrului de aer, Pag. 152*						✓
Întreținerea bujiei, Pag. 152				✓		✓
Curățarea/verificarea/ascuțirea cuțitelor						✓
Curățarea sistemului de răcire a aerului						✓

*Înlocuirea mai des în cazul prafului ridicat sau a murdăriei intense

Depozitarea

▲ AVERTIZARE! Pericol de incendiu. Nu depozitați aparatul cu dispozitivul de colectare a ierbii umplut. În timpul vremii calde iarba începe să fermenteze sub acțiunea căldurii.

Indicații

- Curățați și întrețineți aparatul înainte de depozitare.
- Păstrați aparatul într-un loc uscat și departe de accesul copiilor.

- Lăsați motorul să se răcească înainte de a depozita aparatul în spații închise.
- Nu depozitați niciodată aparatul cu benzină în rezervorul de benzină din interiorul unei clădiri în care pot intra în contact vapori de benzină cu foc deschis sau scântei și se pot aprinde.
- Utilizați rezervoare adecvate și permise pentru a depozita combustibilul.
- Nu înveliți aparatul în saci de plastic întrucât se poate umezi și mucegați.
- Temperatura optimă de depozitare pentru acumulator și aparat este între 0 °C și 45 °C. Pe perioada depozitării evitați tem-

peraturile extreme, pentru ca acumulatorul să nu își piardă randamentul.

- Înainte de o depozitare pe timp îndelungat (de ex. peste iarnă), scoateți acumulatorul din aparat (respectați manualul separat de operare pentru acumulator și încărcător)

Rabaterea aparatului

Vă rugăm să țineți cont de următoarele indicații pentru depozitarea cu economie de spațiu a aparatului:

Procedură (Fig. N)

1. Suspendedți mânerul de pornire cu cablul de pornire (25).
2. Trageți dispozitivul de blocare (38) de pe ambele părți ale carcasei mașinii (17) în afară și rabatați brațele (7) spre înainte.
3. Slăbiți câte o pârghie de tensionare (42), care leagă bara superioară (1) de barele inferioare (7).
4. Rabatați bara superioară (1) spre spate. Asigurați-vă că cablul Bowden (5/4) nu este prins în interior.

Depozitarea în timpul pauzei de iarnă

Indicații

- Nerespectarea instrucțiunilor de depozitare poate duce la probleme de pornire

sau la deteriorări permanente din cauza resturilor de carburant din carburator.

- Rezervorul de benzină nu trebuie golit dacă adăugați un aditiv de carburant.
- Goliți întotdeauna rezervorul în aer liber.

Procedură

1. Porniți motorul și lăsați-l să funcționeze până când rămâne fără benzină.
2. Efectuați un schimb de ulei (a se vedea *Schimbarea uleiului de motor*, Pag. 151).
3. Eliminați uleiul uzat și resturile de benzină într-un mod ecologic (a se vedea *Eliminarea/protecția mediului*, Pag. 155).

Conservarea motorului

1. Deșurubați bujia (50) (a se vedea *Întreținerea bujiei*, Pag. 152).
2. Umpleți o lingură de ulei de motor prin orificiul bujiei în compartimentul motorului.
3. Trageți mânerul de pornire cu cablul de pornire (25) încet de mai multe ori cu bara de pornire (3) trasă pentru a distribui uleiul în interiorul motorului.
4. Înșurubați din nou bujia (50).

Depistarea defecțiunilor

Tabelul următor vă ajută să înlăturați mici defecțiuni:

Problema	Cauza posibilă	Remediarea defecțiunilor
Aparatul nu pornește	Prea puțină benzină în rezervorul de benzină	Alimentare cu benzină
	Ordine greșită de pornire	Țineți cont de instrucțiunile pentru pornirea motorului (a se vedea <i>Funcționarea</i> , Pag. 149)
	Conectorul bujiei (51) nu este montat corect	Introducerea bujiei (a se vedea <i>Întreținerea bujiei</i> , Pag. 152)
	Bujii uzate (50)	Curățarea, reglarea sau înlocuirea bujiilor (a se vedea <i>Întreținerea bujiei</i> , Pag. 152)
	Carburator, jiclor de carburator murdare, amestec de carburator reglat greșit	Duceți aparatul la un atelier de specialitate pentru îndepărtarea erorii
	Demaror electric (23) defect	Adresați-vă centrului de service.
	Motorul este defect	Adresați-vă centrului de service.

Problema	Cauza posibilă	Remedierea defecțiunilor
Motorul pornește, aparatul funcționează, dar nu la capacitate maximă	Filtru de aer murdar (53/54)	Înlocuirea filtrului de aer (53/54) (a se vedea <i>Curățarea filtrului de aer, Pag. 152</i>)
	Carburator, jiclor de carburator murdare, amestec de carburator reglat greșit	Duceți aparatul la un atelier de specialitate pentru îndepărtarea erorii
Motorul se oprește	Carburator, jiclor de carburator murdare, amestec de carburator reglat greșit	Duceți aparatul la un atelier de specialitate pentru îndepărtarea erorii
	Bujii uzate (50)	Curățarea, reglarea sau înlocuirea bujiilor (a se vedea <i>Întreținerea bujiei, Pag. 152</i>)
Motorul se supraîncălzește	Orificiile de aerisire ale capacului motorului (10) înfundate	Curățarea orificiilor de aerisire ale capacului motorului (10)
	Bujie greșită (50)	Schimbarea bujiei (50) (a se vedea <i>Întreținerea bujiei, Pag. 152</i>)
	Prea puțin ulei de motor în motor	Completarea uleiului de motor (a se vedea <i>Umplerea cu ulei de motor, Pag. 148</i>)
Motorul scoate fum	Filtru de aer murdar (53/54)	Înlocuirea filtrului de aer (53/54) (a se vedea <i>Curățarea filtrului de aer, Pag. 152</i>)
	Prea puțin ulei de motor în motor	Completarea uleiului de motor (a se vedea <i>Umplerea cu ulei de motor, Pag. 148</i>)
Rezultatul lucrului nu este satisfăcător sau motorul lucrează greu	Înălțime de tăiere prea joasă	Reglați înălțime de tăiere mai mare
	Cuțit (55) tocit	Lăsați cuțitul (55) la ascuțit sau schimbați-l
	Zona cuțitului înfundată	Curățați aparatul
Cuțitul (55) nu se rotește	Cuțit (55) blocat de iarbă	Îndepărtați iarba
	Cuțit (55) montat incorect	Montați cuțitul (55) corect
Zgomote, pârâituri sau vibrații anormale	Cuțit (55) montat incorect	Montați cuțitul (55) corect
	Cuțit (55) deteriorat	Înlocuiți cuțitul (55)

Eliminarea/protecția mediului

Scoateți acumulatorul din aparat și predați aparatul, acumulatorul, accesoriile și ambalajul la un centru de reciclare ecologică.



Aparatele electrice nu trebuie eliminate în gunoiul menajer.

Simbolul pubelei cu roți barate cu o cruce înseamnă că acest produs nu trebuie eliminat

ca deșeu municipal nesortat la sfârșitul duratei sale de viață utilă.

Directiva 2012/19/EU privind deșeurile de echipamente electrice și electronice:

Consumatorii sunt obligați prin lege să recycleze echipamentele electrice și electronice într-un mod ecologic la sfârșitul duratei de funcționare a acestora. În acest fel, se asigură o reciclare ecologică și cu economie de resurse.

În funcție de transpunerea în legislația națională, este posibil să aveți următoarele opțiuni:

- returnarea la un punct de vânzare,
- predarea la un punct oficial de colectare,

- returnarea producătorului/distribuitoarelor. Nu intră în această categorie accesoriile atașate aparatelor vechi și mijloacele auxiliare fără componente electrice.

Eliminați aparatul în conformitate cu prevederile locale. Pentru informații suplimentare, vă rugăm să contactați departamentul dumneavoastră administrativ responsabil.

- Nu aruncați uleiul uzat și resturile de benzină în canalizare sau în scurgere. Eliminați uleiul uzat și resturile de benzină în mod ecologic - predați-le unui centru de eliminare.
- Eliminați aparatul, accesoriile și ambalajul la un centru de reciclare ecologică.
- Mașinile nu trebuie aruncate în gunoier menajer.
- Goliți rezervoarele de ulei și benzină cu atenție și predați aparatul unui centru de reciclare.
- Eliminați recipientele goale de ulei și carburant în mod ecologic.
- Piese din plastic și metal pot fi sortate separat și predate astfel spre revalorificare.
- Dacă aveți întrebări suplimentare, adresați-vă centrului de service.

Instrucțiuni de eliminare pentru deșeurile vegetale

Nu aruncați iarba tăiată în gunoier menajer, ci furnizați-o pentru compostare sau distribuiți-o ca strat de mulcire sub arbuști și copaci.

Service

Garanție

Stimată clientă, stimat client, Pentru acest produs, primiți 5 ani garanție de la data cumpărării. În caz de deficiențe ale acestui produs, conform legii aveți drepturi față de vânzătorul produsului. Aceste drepturi legale nu sunt limitate de garanția noastră prezentată în cele ce urmează.

Condiții de garanție

Perioada de garanție începe la data cumpărării. Vă rugăm să păstrați bine bonul de casă original. Acest document este necesar ca dovadă pentru cumpărare. Dacă în interval de cinci ani de la data cumpărării acestui produs apare un defect de material sau de fabricație, produsul este reparat sau înlocuit - la alegerea noastră - gratuit de către noi. Această garanție presupune ca produsul de-

fect și chitanța de cumpărare (bonul de casă) să fie prezentate în termenul de cinci ani și să se descrie pe scurt în scris, în ce constă defectul și momentul apariției acestuia.

În cazul în care defectul este acoperit de garanția noastră, veți primi înapoi produsul reparat sau un produs nou. Odată cu repararea sau schimbarea produsului nu începe o nouă perioadă de garanție.

Perioada de garanție și cererile de garanție legală

Timpul de nefuncționare din cauza lipsei de conformitate apărute în cadrul termenului de garanție prelungeste termenul de garanție legală de conformitate și cel al garanției comerciale și curge, după caz, din momentul la care a fost adusă la cunoștința vânzătorului lipsa de conformitate a produsului sau din momentul prezentării produsului la vânzător/unitatea service până la aducerea produsului în stare de utilizare normală și, respectiv, al notificării în scris în vederea ridicării produsului sau predării efective a produsului către consumator.

Produsele de folosință îndelungată care înlocuiesc produsele defecte în cadrul termenului de garanție vor beneficia de un nou termen de garanție care curge de la data preschimbării produsului.

Domeniul de aplicare a garanției

Produsul a fost produs cu atenție în conformitate cu orientări stricte de calitate și a fost testat cu atenție înainte de livrare.

Garanția se aplică în cazul defectelor de material sau de fabricație. Această garanție nu se referă la piesele produsului, care sunt supuse uzurii normale și de aceea pot fi considerate ca fiind consumabile (de ex. Cuțit) sau pentru deteriorări la piese fragile.

Această garanție își pierde valabilitatea dacă produsul este deteriorat, a fost utilizat necorespunzător sau nu a fost întreținut. Pentru a vă asigura că produsul este utilizat corect, toate indicațiile prezentate în instrucțiunile de utilizare trebuie respectate cu strictețe. Utilizările și acțiunile nerecomandate sau asupra cărora se avertizează în instrucțiunile de utilizare trebuie evitate cu orice preț.

Produsul este destinat exclusiv uzului privat și nu pentru uz comercial. Manipularea abuzivă și necorespunzătoare, utilizarea forței și intervențiile care nu au fost efectuate de către sucursala noastră de service autorizată vor anula garanția.

Procedura în cazul unei cereri de garanție

Pentru a vă asigura că cererea dumneavoastră este procesată rapid, vă rugăm să urmați instrucțiunile de mai jos:

- Pentru toate solicitările, vă rugăm să aveți la îndemână bonul de casă și numărul articolului (IAN 495966_2504) ca dovadă a achiziției.
- Vă rugăm să consultați plăcuța de identificare de pe produs, o gravură de pe produs, pagina de titlu a instrucțiunilor de operare (în stânga jos) sau autocolantul de pe partea din spate sau de jos a produsului pentru numărul de articol.
- În cazul în care apar erori de funcționare sau alte defecte, contactați mai întâi **telefonic** centrul de service menționat mai jos sau utilizați **formularul de contact**, care se află la parkside-diy.com în categoria **Service**.
- În cazul în care un produs este înregistrat ca fiind defect, îl puteți trimite, cu taxele poștale plătite, la adresa de service care v-a fost furnizată după consultarea Centrului nostru de service, anexând dovida de cumpărare (bonul de casă) și precizând care este defectul și când a apărut. Pentru a evita problemele de acceptare și costurile suplimentare, vă rugăm să folosiți numai adresa care vă este furnizată. Asigurați-vă că nu este vorba de o expediție fără costul de transport achitat, de mărfuri voluminoase, de transport expres sau de alte tipuri de transport special. Vă rugăm să expediați produsul, inclusiv toate accesoriile furnizate odată cu achiziția și să vă asigurați că ambalajul este suficient de sigur pentru transport.



Puteți vizualiza și descărca aceste manuale și multe alte manuale la [\[diy.com\]\(http://diy.com\). Acest cod QR vă va duce direct la \[parkside-diy.com\]\(http://parkside-diy.com\). Selectați țara dumneavoastră și căutați instrucțiunile de utilizare prin intermediul măștii de căutare. Puteți deschide instrucțiunile de utilizare introducând numărul articolului \(IAN\) 495966_2504.](http://parkside-</p>
</div>
<div data-bbox=)

Reparație-service

Pentru reparații, **care nu fac obiectul garanției**, adresați-vă centrului de service. Acolo veți primi o estimare privind costurile.

- Putem procesa numai aparate, care sunt suficient ambalate și expediate cu transportul plătit. **Indicație:** Vă rugăm să trimiteți aparatul dvs. curățat și cu indicarea defectului către adresa menționată a centrului nostru de service.
- Nu sunt acceptate aparatele expediate în mod necorespunzător, aparate trimise prin mărfuri voluminoase, Express sau cu alte transporturi speciale.
- Noi eliminăm gratuit aparatele defecte, care ne sunt trimise.

Service-Center



Service România

Tel.: 0800 890 605

Formular de contact pe

parkside-diy.com

IAN 495966_2504

Importator

Vă rugăm să aveți în vedere că adresa următoare nu este o adresă de service. Mai întâi contactați centrul de service menționat mai sus.

Grizzly Tools GmbH & Co. KG

Stockstädter Str. 20

63762 Großostheim

GERMANIA

www.grizzlytools.de

Piese de schimb și accesorii

Puteți obține piese de schimb și accesorii de la www.grizzlytools.shop. Dacă apar probleme în timpul procesului dvs. de comandă, contactați-ne prin magazinul nostru online. Pentru întrebări suplimentare adresați-vă către: *Service-Center, Pag. 157*

Poziție	Denumire	Nr. de comandă
1	Bară superioară	91120876
21	Dispozitiv de colectare a ierbii	91120867
37	Set de mulcire	91120865
50	Bujie	91095878
55/56/57/58	Set de cuțițe	91120860

Traducerea originalului declarației de conformitate UE

Produs: **Mașină de tuns gazonul, pe benzină**

Model: **PPBRM 46 B2**

Numărul de serie: 000001-026200

Obiectul declarației descris mai sus este în conformitate cu legislația relevantă de armonizare a Uniunii:

2006/42/EC • 2014/30/EU • 2000/14/EC & 2005/88/EC • 2011/65/EU & (EU) 2015/863
Produs cu baterie Smart PAPS 204 A1/Smart PAPS 208 A1/
Smart PAPS 2012 A1: 2014/53/EU (în loc de 2014/30/EU)

Obiectul declarației descris mai sus este conform Directivei 2011/65/EU a Parlamentului European și a Consiliului din 8 iunie 2011 privind restricțiile de utilizare a anumitor substanțe periculoase în echipamentele electrice și electronice.

Pentru a asigura conformitatea, au fost aplicate următoarele standarde armonizate și standarde și reglementări naționale:

EN ISO 5395-1:2013/A1:2018 • EN ISO 5395-2:2013/A2:2017
EN ISO 14982:2009 • EN IEC 63000:2018
Produs cu baterie Smart PAPS 204 A1/Smart PAPS 208 A1/Smart PAPS 2012 A1:
EN 301 489-1 V2.2.3:2019 • Draft EN 301 489-17 V3.2.6:2023
EN 300 328 V2.2.2:2019 • EN 50663:2017

În conformitate cu Directiva 2000/14/EC referitoare la zgomotul emis, se confirmă următoarele:
 Nivel de putere acustică (L_{WA})

- măsurat: 94,3 dB;
- garantat: 96 dB

Procedura de evaluare a conformității aplicată în conformitate cu anexa VI la Directiva 2000/14/EC.

Organism notificat: TÜV SÜD Industrie Service GmbH • NB: 0036 • Westendstrasse 199
 • 80686 München • Deutschland

Declarație de conformitate este emisă pe răspunderea exclusivă a producătorului:



Grizzly Tools GmbH & Co. KG
 Stockstädter Str. 20
 63762 Großostheim
 GERMANIA
 15.12.2025

Christian Frank
 Reprezentant autorizat al documentației

Съдържание

Въведение.....	159
Употреба по предназначение.....	159
Окомплектовка на доставката/принадлежности.....	160
Преглед.....	160
Описание на функциите.....	161
Технически данни.....	161
Указания за безопасност.....	162
Значение на указанията за безопасност.....	162
Пиктограми и символи.....	163
Указания за безопасност на косачки за трева.....	164
Остатъчни рискове.....	167
Подготовка.....	167
Предпазни устройства.....	167
Контролни елементи.....	167
Монтаж на дръжката.....	168
Монтиране на дръжката на стартера.....	168
Монтиране на държачите.....	168
Монтиране на ръкохватката.....	168
Монтиране на коша за събиране на трева.....	169
Демонтиране на коша за събиране на трева.....	169
Изпраждане на коша за събиране на трева.....	169
Комплект за мулчиране.....	169
Настройка на височината на косене.....	169
Монтаж на страничен изход.....	170
Демонтаж на страничен изход.....	170
Налейте бензин.....	170
Наливане на моторно масло.....	171
Проверка на нивото на маслото.....	171
Проверка на стелента на зареждане на батерия.....	171
Зареждане на акумулатора.....	171
Експлоатация.....	172
Преди експлоатация.....	172
Указания за работа.....	172
Поставяне и сваляне на акумулатора.....	172
Включване и изключване.....	173
Транспорт.....	173
Почистване, техническа поддръжка и съхранение.....	174
Почистване.....	174
Поддръжка.....	175

Съхранение.....	177
Търсене на грешки.....	178
Предаване за отпадъци/Опазване на околната среда.....	180
Инструкции за изхвърляне на зелени отпадъци.....	180
Сервизно обслужване.....	180
Гаранция.....	180
Гаранция.....	181
Ремонтен сервиз / извънгаранционно обслужване.....	183
Сервизен център.....	183
Вносител.....	183
Резервни части и принадлежности.....	183
Превод на оригиналната съответствие на ЕС.....	184
Разглобен вид.....	235

Въведение

Поздравления за покупката на Вашата нова бензинова косачка (наричан по-долу продукт или уред).

Вие сте избрали един висококачествен уред. Този уред е бил проверяван относно качеството по време на производството и е бил подложен на крайна проверка. По този начин функционалността на Вашия уред е гарантирана.



Ръководството за експлоатация е неразделна част от този уред. То съдържа важни указания за безопасността, употребата и изхвърлянето на уреда. Прочетете внимателно ръководството за експлоатация. Запознайте се с частите за управление и правилната употреба на уреда. Използвайте уреда само както е описано и за посочените области на приложение. Пазете добре ръководството за експлоатация и предайте всички документи заедно с уреда при препредаването му на трети лица.

Употреба по предназначение

Уредът е предназначен единствено за следната употреба:

- Косенето на морави и тревни площи в домашни условия.

Употребата на уреда при дъжд и влажна среда е забранена.

Уредът е предназначен за употреба от пълнолетни лица. Младежи над 16 години

трябва да използват уреда само под надзор.

Всяка друга употреба, която не е допусната изрично в това ръководство за експлоатация, може да представлява сериозна опасност за потребителя и доведе до щети по уреда. Операторът или потребителят на уреда е отговорен за злополуки или щети за други лица или тяхната собственост. Уредът е предназначен за дейности тип „домашен майстор“. Той не е конструиран за промишлена употреба. При комерсиална употреба, гаранцията е невалидна. Производителят не носи отговорност за щети в резултат на употреба не по предназначение или неправилно обслужване.

Уредът е част от серията **X 20 V TEAM** и може да се използва с батерии от серията **X 20 V TEAM**. Акумулаторните батерии от серията **X 20 V TEAM** трябва да се зареждат само със зарядни устройства от серията **X 20 V TEAM**.

Окомплектовка на доставката/ принадлежности

Разопакувайте уреда и проверете окомплектовката на доставката.

Изхвърлете опаковъчния материал по подходящ начин.

- Бензинова косачка за трева
 - Горна дръжка
 - 2x Долна дръжка
 - 2x Лост за бързо затягане
 - 2x Винт (Горна дръжка)
 - 3x Държач на кабел
 - Ключ за запалителна свещ
 - Ключ еврейска звезда
 - Страничен изходящ канал
 - Комплект за мулчиране
 - Кош за събиране на трева
 - Ръкохватка
 - 2x Винт (Ръкохватка)
- Държач (Смартфон)
- Държач (Ключ за запалителна свещ)
- Превод на оригиналната инструкция
- Акумулаторна батерия и зарядно устройство с ръководство за експлоатация

Преглед

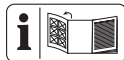

Изображенията на уреда ще намерите върху предната и задната разгъващи се страници.

- 1 Горна дръжка
- 2 Задвижваща ръчка
- 3 Стартова ръчка
- 4 Жило (Начало)
- 5 Жило (Задвижване)
- 6 Държач (Смартфон)
- 7 Долна дръжка
- 8 Държач на кабел
- 9 Кабел на уреда
- 10 Капак на мотора с вентилационни отвори (предпазител за пръстите)
- 11 Корпус на въздушния филтър
- 12 Колело
- 13 Дръжка за носене
- 14 Предпазител на ауспуха
- 15 Клапа за странично изпускане
- 16 Съединител за водна връзка
- 17 Корпус на уреда
- 18 Щека за измерване на маслото
- 19 Лост за настройка на височината на косене
- 20 Протектор срещу удари
- 21 Кош за събиране на трева
- 22 Ръкохватка
- 23 Показание за нивото на пълнене
- 24 Водач на стартерното въже
- 25 Дръжка на стартера със стартерно въже
- 26 Държач (Ключ за запалителна свещ)
- 27 Електрически стартер
- 28 Държач за акумулатор
- 29 Ключ еврейска звезда
- 30 Ключ за запалителна свещ
- 31 Акумулатор
- 32 Бутон (Индикатор за състоянието на зареждане)
- 33 Индикатор за състоянието на зареждане
- 34 Бутон за деблокиране на акумулатора

- 35 Зарядно устройство
- 36 Страничен изходящ канал
- 37 Комплект за мулчиране
- (Фиг. А)**
- 38 Фиксиращ механизъм
- 39 Фиксиращ болт
- (Фиг. В)**
- 40 Държач на кабел
- 41 Винт (Горна дръжка)
- 42 Лост за бързо затягане
- (Фиг. С)**
- 43 Допълнителна ръкохватка
- 44 Винт (Кош за събиране на трева)
- (Фиг. Е)**
- 45 Блокировка (Комплект за мулчиране)
- (Фиг. G)**
- 46 Блокировка (Клапа за странично изпускане)
- (Фиг. H)**
- 47 Резервоар за бензин
- 48 Гърловина за пълнене
- 49 Капачка на резервоара
- (Фиг. K)**
- 50 Запалителна свещ
- 51 Щекер на запалителната свещ
- (Фиг. L)**
- 52 Капак на въздушния филтър
- 53 Въздушен филтър добре
- 54 Въздушен филтър груби
- (Фиг. M)**
- 55 Нож
- 56 Стягаща шайба
- 57 Винт на ножа
- 58 Шпиндел на двигателя

Описание на функциите

Уредът има пластмасов корпус с бензинов двигател и кош за събиране на трева. Режещият инструмент се върти успоредно на 7-степенната равнина на рязане. Функцията на контролните елементи ще откриете в следващите описания.

Технически данни

Бензинова косачка за трева

..... PPBRM 46 B2

Обем на мотора 144,3 cm³ (cc)

Мощност 2,5 kW / 3,4 PS

Max. Motordrehzahl n_{max} 3600 min⁻¹

Уредабороти на празен ход n₀ 2800 min⁻¹

Обем Резервоар за бензин 0,8 l (800 ml)

Обем Резервоар за моторно масло

..... 0,5 l (500 ml)

Ширина на рязане Ø 46,0 cm

Височина на косене 25 - 75 mm

Скорост 3,6 km/h (1 m/s)

Обем Кош за събиране на трева 60 l

Тегло (вкл. кош за трева, празен резервоар) 29,0 kg

Ниво на звуково налягане L_{рА}

..... 82,6 dB; K_{рА}=3 dB

Ниво на звукова мощност L_{WA}

- гарантирано 96 dB

- измерено 94,3 dB; K_{WA}=1,88 dB

Вибрация (a_h) при горната дръжка

..... 4,6 m/s²; K= 2,3 m/s²

Определената чрез процедурата за типово одобрение на ЕС емисионна стойност на въглероден диоксид (CO₂) за този уред възлиза на: 984,17 g/kWh

▲ ПОВИШЕНО ВНИМАНИЕ! Увреждане на слуха! Носете защита за слуха.

Акумулатор Li-Ion

Температура ≤50 °C

- Процес на зареждане 4-40 °C

- Експлоатация 4-50 °C

- Съхранение 15-25 °C

PARKSIDE Performance Smart батерия

Smart PAPS 204 A1/Smart PAPS 208 A1/

Smart PAPS 2012 A1

- честотна лента 2400-2483,5 MHz

- предавана мощност ≤20 dBm

Стойностите на шума и вибрациите са определени според нормите и предписанията в декларацията за съответствие.

Посочената обща стойност на вибрациите и посочената стойност на шумовите емисии са измерени по стандартизиран метод на изпитване и могат да бъдат използвани за сравнение на един уред с друг. Посочената обща стойност на вибрациите и посочената стойност на шумовите емисии

може също да се използва за предварителна оценка на натоварването.

▲ ПРЕДУПРЕЖДЕНИЕ! Емисиите на вибрациите и шума могат по време на действителната употреба на уреда да се различават от посочената стойност в зависимост от начина, по който се използва уредът. Необходимо е да се определят предохранителни мерки за защита на обслужващото лице въз основа на преценката за натоварването с вибрации в условията на действителната употреба (тук следва да се вземат под внимание всички етапи на работния цикъл, напр. време, в което уредът е изключен, и време, когато е включен, но работи без натоварване). Сведете до минимум шума и вибрациите!

- Използвайте само уреди, които са в перфектно състояние.
- Поддържайте и почиствайте уреда редовно.
- Адаптирайте начина си на работа към уреда.
- Не претоварвайте уреда.
- Нека уредът бъде проверен.
- Изключете уреда, когато той не се използва.
- Носете ръкавици.

▲ ПРЕДУПРЕЖДЕНИЕ! При продължителна работа вибрациите в ръцете на оператора могат да доведат до проблеми с кръвообращението (синдром на белите пръсти). Синдромът на белите пръсти е съдово заболяване, при което малките кръвоносни съдове в пръстите на ръцете и краката имат спазъм. Засегнатите области вече не получават достатъчно кръвоснабдяване и следователно изглеждат изключително бледи. Честата употреба на вибриращи продукти може да причини увреждане на нервите при хора, чието кръвообращение е нарушено (напр. пушачи, диабетици). Ако забележите необичайни увреждания, незабавно прекратете работата и се консултирайте с лекар.

Спазвайте следните съвети, за да намалите опасностите:

- Дръжте тялото си и особено ръцете си топли в студено време.
- Правете редовни почивки и движете ръцете си, за да насърчите притока на кръв.
- Поддържайте вибрациите на уреда възможно най-ниски чрез редовна

поддръжка и неподвижни части на уреда.

- Съблюдавайте евентуалното време за почивка и сведете продължителността на работа до най-необходимото.

X 20 V TEAM

Уредът е част от серията **X 20 V TEAM** и може да се използва с батерии от серията **X 20 V TEAM**. Акумулаторните батерии от серията **X 20 V TEAM** трябва да се зареждат само със зарядни устройства от серията **X 20 V TEAM**.

Препоръчваме Ви да използвате този уред само със следните акумулаторни батерии: PAP 20 A1, PAP 20 A2, PAP 20 A3, PAP 20 B1, PAP 20 B3, Smart PAPS 204 A1, Smart PAPS 208 A1, Smart PAPS 2012 A1, Препоръчваме Ви да зареждате тези акумулаторни батерии със следните зарядни устройства: PLG 20 A1, PLG 20 A2, PLG 20 A3, PLG 20 A4, PLG 20 C1, PLG 20 C3, PDSLГ 20 A1, Smart PLGS 2012 A1

Технически характеристики на батерията и зарядното устройство: Вижте отделното ръководство.

Указания за безопасност

Този раздел описва основните указания за безопасност при използването на уреда.

▲ ПРЕДУПРЕЖДЕНИЕ! Наранявания на хора и материални щети поради неправилно боравене с акумулаторната батерия. Спазвайте указанията за безопасност и указанията за зареждане и правилна употреба, посочени в ръководството за експлоатация на акумулаторната батерия и зарядното устройство от серия **X 20 V TEAM**. Подробно описание на процеса на зареждане и допълнителна информация ще намерите в настоящото отделно ръководство за потребителя.

Значение на указанията за безопасност

▲ ОПАСНОСТ! Ако не спазвате това указание за безопасност, ще се случи злополука. Последствието е тежко телесно нараняване или смърт.

▲ ПРЕДУПРЕЖДЕНИЕ! Ако не спазвате това указание за безопасност, е възможно да се случи злополука. Последствието

е вероятно тежко телесно нараняване или смърт.

▲ ПОВИШЕНО ВНИМАНИЕ! Ако не спазвате това указание за безопасност, ще се случи злополука. Последствието е вероятно леко или средно тежко телесно нараняване.

УКАЗАНИЕ! Ако не спазвате това указание за безопасност, ще се случи злополука. Последствието е вероятна материална щета.

Пиктограми и символи

Символи върху уреда



Внимание! Прочетете ръководството за експлоатация



Гарантирано ниво на звука
мощност L_{WA} в dB(A)



Опасност от нараняване от извърлени части!



Дръжте далеч околните лица от уреда



Остро режещо приспособление!
Дръжте далеч ръцете и краката си.



Изключете мотора и извадете запалителната свещ преди да извършвате дейности по поддръжката.



Внимание - горещи повърхности!
Опасност от изгаряне



Дръжте далеч околните лица от уреда



Внимание - Отровни изпарения!
Не използвайте уреда в затворени помещения.



Внимание - бензинът е запалим!



Никога не зареждайте гориво при работещ двигател.



Употребата на уреда при дъжд и влажна среда е забранена.



Внимание! Движение по инерция на режещото приспособление



Изключете мотора, когато оставяте уреда.



Пазете уреда далеч от околните хора и деца.



Без открит пламък; огънят, откритите източници на запалване и пушенето са забранени.



Опасност! Пазете ръцете и краката си



Диаметър на рязане



ROZ 95

ROZ 98

гориво, което да се използва

Пиктограми върху горната греда



Включване на уреда (ON):
Издърпайте лоста за стартиране



Изключване на уреда (OFF):
Освободете лоста за стартиране



Включено задвижване на колелата:
Издърпайте задвижващата ръчка



Изключено задвижване на колелата:
Освободете задвижващата скоба

Символи върху капака на резервоара



макс. 10% етанол

Индикатор за нивото на запълване на коша за трева



Отворено показание за нивото на пълнене: Празен кош за събиране на трева



Затворено показание за нивото на пълнене: Пълнен кош за събиране на трева

Символи върху етикета



Включване на уреда (ON): Издърпайте лоста за стартиране

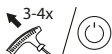

Издърпайте въжето на стартера или задействайте електрическия стартер

Символи в ръководството за експлоатация



Силно запалимо



Отровни



Опасно за околната среда



Използвайте предпазни ръкавици

Указания за безопасност на косачки за трева

▲ ПРЕДУПРЕЖДЕНИЕ! Опасност от нараняване. Неспазването на указанията за безопасност и инструкциите може да доведе до пожар и/или тежки наранявания. Прочетете всички указания за безопасност и инструкции.

Указания

1. Прочетете внимателно ръководството за експлоатация. Запознайте се с възможностите за настройка и правилната употреба на уреда.
2. При колебание относно употребата на уреда и забранени дейности преминете обучение.
3. Бъдете концентрирани, следете внимателно действията си и постъпвайте разумно при работа. Не използвайте уреда, ако сте уморени, болни или под влиянието на опиати, алкохол или медикаменти. Един момент на невнима-

ние при работата с уреда може да доведе до сериозни наранявания.

4. Този уред не е предназначен за употреба от лица с ограничени физически, сензорни или умствени способности, освен това уредът не може да се ползва от лица без опит в работата с този уред или с недостатъчно добро познаване на уреда, освен ако те не са под наблюдение на лице, отговарящо за тяхната сигурност, или не са получили от него напътствия за боравене с уреда.
5. Децата трябва да бъдат наблюдавани, за да е сигурно, че не играят с уреда.
6. Никога не позволявайте на деца или други лица, които не са запознати с ръководството за експлоатация, да използват уреда. Местните разпоредби могат да регламентират минималната възраст на потребителя.
7. Никога не косете, докато наблизо има хора (особено деца) или животни. При разсейване може да загубите контрол над уреда.
8. Помнете, че потребителят носи отговорност при злополуки с други лица или тяхна собственост.
9. Спазвайте разпоредбите за шума и местните разпоредби.

Подготовка

1. По време на косене винаги трябва да се носят непързалици се обувки и дълги панталони. Не косете на бос крак или с леки сандали. Свободно облекло, бижута или дълга коса могат да бъдат захванати от движещи се части. Носенето на подходящо облекло намалява риска от наранявания.
2. Проверете зоната, където ще се използва уредът, и отстранете всички предмети (напр. камъни, пръчки, жици, играчки), които могат да бъдат захванати и изхвърлени.
3. Предупреждение. Бензинът е силно запалим. Огънят или експлозиите могат да доведат до тежки изгаряния:
 - съхранявайте бензин само в предвидените за целта съдове;
 - зареждайте гориво само на открито и не пушете при пълнене;
 - бензинът следва да се пълни преди да стартирате мотора. Докато моторът работи или уредът е топъл, не

- трябва да отваряте капачката за гориво или да доливате бензин;
- ако има изтекъл бензин, в никакъв случай не опитвайте да стартирате мотора. Вместо това трябва да отстраните уреда от замърсената с бензин повърхност. Трябва да се избягват всякакви опити за запалване, докато бензиновите изпарения не изчезнат;
 - от съображения за безопасност капачките на резервоара за бензин и другите капачки трябва да се сменят при повреда.
4. Сменяйте дефектните шумозаглушителни.
 5. Преди употреба трябва винаги чрез визуален контрол да се провери, дали режещите инструменти, закрепващите болтове и целият режещ механизъм не са износени или повредени. За предотвратяване на дисбаланс, износените или повредени инструменти и болтове трябва да бъдат подменяни само на комплекти.
 6. Бъдете предпазливи при уреди с няколко режещи инструмента, защото движението на един нож може да доведе до завъртане на останалите ножове.
 7. Използвайте само резервни части и включени принадлежности, които са доставени и препоръчани от производителя. Употребата на части от друг производител може да доведе до наранявания и води до незабавно отпадане на гаранцията.
- Експлоатация**
1. Не оставяйте двигателя с вътрешно горене да работи в затворени помещения, в които може да се натрупа опасен въглероден оксид.
 2. Косете само при дневна светлина или добро изкуствено осветление. Лошо осветените работни места могат да доведат до злополуки.
 3. Не работете с уреда при опасност от светкавици. Опасност от токов удар.
 4. Внимание! Отработените газове от косачката съдържат отровни вещества.
 5. Избягвайте работа с машината при лоши метеорологични условия, особено при опасност от светкавици.
 6. Ако е възможно, избягвайте използването на уреда, когато тревата е мокра.
 7. Винаги стойте стабилно, особено на склонове, близки сметища, канавки или диги. Така ще можете да контролирате по-добре уреда в неочаквани ситуации.
 - Работете винаги напречно на наклона, никога нагоре или надолу по наклона.
 - Бъдете особено внимателни, когато променяте посоката на движение по наклон.
 - Не косете на прекалено стръмни склонове (макс. 10-15°).
 8. Движете уреда само със скорост на нормален ход.
 9. Бъдете особено внимателни, когато обръщате посоката на движение на уреда или го притегляте към себе си.
 10. Спрете режещия инструмент, когато уредът трябва да бъде наклонен, за да се движи върху повърхности, различни от трева, и когато машината е преместена до и от повърхността, на която ще се работи.
 11. Никога не използвайте уреда с повредени защитни устройства или защитни решетки или без инсталирани защитни устройства, напр. без защита срещу удар и/или кошове за събиране на трева. По този начин се гарантира запазване на безопасността на уреда.
 12. Не променяйте настройката на регулатора на мотора или не го превъртайте. По този начин бихте могли да повредите уреда.
 13. Преди да стартирате двигателя, освободете всички ножове и задвижвания. Стартирайте уреда внимателно съгласно инструкциите на производителя. Внимавайте за достатъчно разстояние между краката и режещия инструмент. Съществува опасност от нараняване.
 14. При стартиране или пускане на мотора уредът не бива да бъде накланян, освен ако за целта не бъде повдигнат. В този случай наклонете уреда само дотолкова, доколкото е необходимо и повдигнете само страната, обратна на страната на потребителя.
 15. Не стартирайте мотора, когато стоите пред отвора за изхвърляне.
 16. Включвайте двигателя съгласно инструкциите и само тогава, когато Вашите

крака се намират на сигурно разстояние от режещите инструменти.

17. Никога не поставяйте ръцете или краката си върху или под въртящи се части. Винаги стойте далеч от отвора за изхвърляне. Един момент невнимание при употребата на уреда може да доведе до сериозни наранявания.
18. Никога не повдигайте и не носете уреда при работещ двигател.
19. Спрете двигателя, изключете конектора на свещта. Уверете се, че всички движещи се части са напълно неподвижни и извадете ключа за запалване, ако има такъв:
 - преди да освободите блокиране или да отстраните запушванията в отвора за изхвърляне;
 - преди да проверявате, почиствате или работите по уреда;
 - когато е било засегнато чуждо тяло. Потърсете повреди по уреда и извършете необходимите ремонти, преди да стартирате отново или да работите с уреда;
 - в случай че уредът започне да вибрира необичайно силно, е необходима незабавна проверка.
 - когато оставяте уреда без надзор;
 - преди да долеете гориво.
20. Никога не оставяйте уреда без надзор на работното място.
21. Не работете с повреден, непълен уред или уред, преработен без съгласието на производителя. Използването на уреди за различни от предвидените приложения може да доведе до опасни ситуации.
22. При изтичане от двигателя трябва да се затвори дроселната клапа. Ако двигателят има кран за спиране на горивото, той трябва да бъде затворен след приключване на косенето.

Почистване, техническа поддръжка и съхранение

1. Погрижете се за това всички гайки, болтове и винтове да са здраво затегнати и уредът да е в безупречно експлоатационно състояние. Лошата поддръжка на уредите е причина за много злополуки.
2. Никога не съхранявайте уреда в сграда, когато има гориво в резервоара, при което евентуални бензинови изпа-

рения биха могли да влязат в контакт с открит огън или искри.

3. Оставете двигателя да се охлади, преди да оставяте уреда в затворени помещения. Съществува опасност от пожар.
4. За да избегнете опасността от пожар, поддържайте двигателя, ауспуха и зоната около резервоара за гориво свободни от трева, листа или изтичаща смазка (моторно масло).
5. Редовно проверявайте коша за събиране на трева за износване или загуба на функционалност.
6. От съображения за безопасност сменяйте износените или повредените части. Сменяйте дефектните шумозаглушители.
7. Ако резервоарът за гориво трябва да бъде източен, това трябва да стане навън.
8. Работете внимателно с Вашия уред. Поддържайте инструментите остри и чисти, за да можете да работите по-добре и по-безопасно. Следвайте предписанията за техническа поддръжка.
9. Не се опитвайте да ремонтирате уреда, освен ако нямате необходимото за целта образование. Всички работи, които не са посочени в това ръководство за експлоатация, трябва да бъдат изпълнявани само от центрове за сервизно обслужване, които са упълномощени от нас.
10. Съхранявайте уреда на сухо място и далеч от обсега на деца. Уредите са опасни, когато се използват от неопитни хора.
11. Системите или устройствата за безопасност на косачката не трябва да се манипулират или дезактивират. Потребителят не бива нито да променя, нито да манипулира каквито и да било plombирани настройки на регулатора за оборотите на мотора.

Други указания за безопасност

- **Използвайте само аксесоари, препоръчани от PARKSIDE.** Неподходящите аксесоари могат да причинят токов удар или пожар.
- Косете само когато видимостта е добра. Необходимо е да не допускате трети лица.

- Проверявайте редовно уреда и се уверете, че всички ключалки и бутони за стартиране работят правилно преди всяка употреба.
- Бъдете внимателни, когато извършвате настройки на продукта, и избягвайте притискане на пръсти между движещото се острие и неподвижната част на уреда.
- **▲ ПОВИШЕНО ВНИМАНИЕ!** Косачката не трябва да работи без монтиран пълен кош за събиране на трева или самозатварящ се разделителен предпазител.
- Необходимо е да поддържате косачката в добро работно състояние.

Остатъчни рискове

Дори и при употреба съгласно указанията на този уред, винаги остават остатъчни рискове. Следните опасности могат да настъпят във връзка с изпълнението и изработването на този уред:

- Увреждания на очите, ако не се носи подходяща защита за очите.
- Увреждане на слуха, ако не се носи подходящо оборудване за предпазване на слуха.
- Увреждане на здравето, произтичащо от вибрации ръка-рамо, ако уредът се използва за по-дълъг период от време или не се използва и поддържа правилно.
- Нараняване чрез порязване
- Наранявания чрез подвижни части или горещи повърхности.

▲ ПРЕДУПРЕЖДЕНИЕ! Опасност от електромагнитното поле, което се генерира докато уредът е в експлоатация. При определени обстоятелства това поле може да повлияе отрицателно на активни или пасивни медицински импланти. За да се намали опасността от сериозни или смъртоносни наранявания, ние препоръчваме на лицата с медицински импланти да се консултират със своя лекар или производител на медицинския имплант, преди да използват уреда.

Подготовка

▲ ПРЕДУПРЕЖДЕНИЕ! Опасност от нараняване в резултат на неволно включване на уреда. Извършвайте дейности по

уредата само при изключен мотор и неподвижен нож. Включете мотора едва, когато уредът е напълно готов за употреба.

Извършвайте само работи, за които сте уверени в себе си. При колебания се обърнете към специалист или директно към нашия сервиз.

Предпазни устройства

За защита на потребителя и на уреда има следните предпазни устройства:

Стартова ръчка (3)

Когато стартовата скоба бъде освободена, устройството спира.

Предпазител на ауспуха (14)

Предотвратява ръцете или запалимите материали да влязат в контакт с горещ ауспух.

Протектор срещу удари (20)

Той предпазва оператора от изхвърлени части и от случаен контакт с острието при косене без кош за трева (21).

Контролни елементи

Запознайте се с контролните елементи преди да пуснете уреда в експлоатация за първи път.

Механизъм за спиране на ножа

Указания

- Проверявайте редовно механизма за спиране на ножа.
- Ножът трябва да спре в рамките на 7 секунди.

Процедура

1. Пуснете стартерната щанга (3). Двигателят изключва и ножът спира.

Показание за нивото на пълнене

Индикаторът за нивото на запълване (21) е прикрепен към горната част на коша за трева (23).



Отворено показание за нивото на пълнене: Празен кош за събиране на трева



Затворено показание за нивото на пълнене: Пълнен кош за събиране на трева

Монтаж на дръжката

Указания

- Уверете се, че жилото Bowden не е смачкано (4/5) при монтажа на напречната греда.

Монтаж на долната дръжка

(Фиг. А)

Процедура

1. Разгънете долните дръжки (7) назад от корпуса на уреда (17), докато те достигнат работното си положение.
2. Издърпайте фиксиращия механизъм (38) от долната дръжка (7). Фиксиращият болт (39) се оттегля.
3. Настройте желаната височина, респ. наклон на дръжката (7), като изберете един от отворите на корпуса на отвора (17). На разположение са три различни позиции.
4. Отпуснете фиксиращия механизъм (38), когато долната дръжка се намира в желаната позиция. Фиксиращият болт (39) щраква в отвора.
5. Повторете процедурата от другата страна. Уверете се, че двете дръжки се намират на една и съща позиция.
6. Проверете дали двете дръжки (7) са здраво закрепени.

Монтаж на горната дръжка

(Фиг. В)

1. Поставете горната дръжка (1) върху долните дръжки (7).
2. Вкарайте от двете страни по един винт (41) през пробитите отвори на напречните греди, така че да стърчи навън.
3. Поставете лостовете за бързо затягане (42) върху винтовете (41).
4. Завийте лостовете за бързо затягане (42) ⤴ леко върху винтовете (41).
5. Блокирайте лостовете за бързо затягане (42), като ги натиснете в посоката на горната дръжка (1). Те трябва да се опират на горната дръжка (1) по такъв начин, че затягането да може да се извърши със средна сила. В противен случай лостът за бързо затягане (42) трябва да се завие за затягане ⤴ затягане или да се завие ⤴, за да се разхлаби.
6. Проверете дали кабелът на уреда (9) е разположен в дръжачите на кабели

(40) на горната (1) и долната дръжка (7).

7. Използвайте допълнително приложените дръжачи на кабел (8), за да фиксирате кабела на уреда (9) към горната (1) и долната дръжка (7).

Монтиране на дръжката на стартера

Процедура

1. Бавно дръпнете дръжката на стартера със стартерното въже (25) към горната дръжка (1).
2. Закачете дръжката на стартера със стартерното въже (25) във водача на стартерното въже (24).

Монтиране на дръжачите

Към косачката са приложени дръжач за смартфон (6) и дръжач за инструмент (26) за ключа за запалителната свещ (30).

Процедура

1. Ориентирайте дръжача (6/26) така, че водещата шина на дръжача да съвпадне със съответната водеща шина на горната дръжка (1).
2. Поставете дръжача (6/26) в релсите и вкарайте дръжача (6/26) надолу, докато щракне.
3. Проверете стабилността на дръжача (6/26) с леко дърпане.

Монтиране на ръкохватката

Указание

Монтирайте дръжката, преди да прикрепите коша за събиране на трева.

Необходими инструменти (не се предоставя)

- Ключ еврейска звезда (29)

Процедура (Фиг. С)

1. Извадете винтовете (44), вкарани в дръжката (22).
2. Поставете дръжката (22) на коша за събиране на трева (21).
3. Завъртете коша за събиране на трева (21), така че дръжката (22) да лежи на пода.
4. Поставете винтовете (44) през пробитите отвори в коша за събиране на трева (21) в дръжката (22) и ги затегнете с ключа еврейска звезда (29). За по-добър достъп повдигнете мрежата на коша за събиране на трева (21).

Монтиране на коша за събиране на трева

▲ ПРЕДУПРЕЖДЕНИЕ! Опасност от нараняване. Уредът не трябва да се използва без защита срещу удар или без кош за трева.

Процедура (Фиг. D)

1. Повдигнете протектора срещу удари (20).
2. Дръжте коша за събиране на трева (21) за дръжката (22).
3. Закачете коша за събиране на трева (21) в окачването на корпуса на уреда (17).
4. Сгънете протектора срещу удари (20) върху коша за събиране на трева (21). Той държи коша за събиране на трева (21) в правилна позиция.

Демонтиране на коша за събиране на трева

(Фиг. D)

1. Повдигнете протектора срещу удари (20).
2. Дръжте коша за събиране на трева (21) за дръжката (22).
3. Откачете коша за събиране на трева (21).
4. Сгънете обратно протектора срещу удари (20) върху корпуса на уреда (17).

Изпразване на коша за събиране на трева

(Фиг. D)

1. Вж. *Демонтиране на коша за събиране на трева*, Стр. 169.
2. Хванете коша за събиране на трева (21) за дръжката (22) и за допълнителната ръкохватка (43) за по-добър захват.
3. Изсипете окосената трева в подходящ за целта контейнер.
4. Вж. *Монтиране на коша за събиране на трева*, Стр. 169.

Комплект за мулчиране

Разлика между косене на тревата и мулчиране на тревата

Когато се използва комплект за мулчиране (37), окосената трева не се събира в кош за събиране на трева, а се раздробява и разпределя върху тревната площ. Хранителните вещества, съдържащи се в

окосената трева, се разграждат от почвените организми и образуват хранителен цикъл. Следователно мулчираната тревна площ трябва да се тори много по-рядко. По принцип тревата трябва да се коси относително често, така че върху тревната площ остават само малки количества мулч. Поради това е най-добре тревата да се мулчира поне веднъж седмично и косачката да се регулира така, че само около 40 % от общата височина на тревата да се мулчира. Ако мулчът остане видим на тревната площ (напр. при косене на тревата за първи път през годината или при бърз растеж), трябва да се работи с торбата за събиране на трева (21).

Употреба на комплекта за мулчиране

Процедура (Фиг. E)

1. Свалете коша за събиране на трева (21), ако е поставен.
2. Повдигнете протектора срещу удари (20).
3. Поставете комплекта за мулчиране (37). Блокировката (45) на комплекта за мулчиране (37) щраква на място.
4. Сгънете протектора срещу удари (20) обратно върху комплекта за мулчиране (37).

Изваждане на комплекта за мулчиране

(Фиг. E)

1. Повдигнете протектора срещу удари (20).
2. Натиснете блокировката (45) върху комплекта за мулчиране (37).
3. Свалете комплекта за мулчиране (37).
4. Сгънете протектора срещу удари (20) върху корпуса на уреда (17).

Настройка на височината на косене

Грижа за тревата

Редовното косене стимулира засиления растеж на листата при тревната растителност, като в същото време спомага за унищожаването на плевелите. Поради това след всяко косене моравата става по-гъста и се получава равномерно затревена морав. Първото косене се извършва към средата на април при височина на растителността от 70 - 80 mm. През основния вегетационен период моравата трябва да се коси поне веднъж седмично.

Избор на правилна височина на косене

За първото косене през сезона трябва да се изберете голяма височина на рязане. Правилната височина на рязане при декоративна тревна площ е около 25 - 40 mm, а при ползваща се тревна площ е около 40- 60mm.

Уредът има следните 7 височини за косене:

- 25/34 mm - малка височина на косене
- 40/50/57 mm - средна височина на косене
- 67/75 mm - голяма височина на косене

Процедура (Фиг. F)

1. Хванете лоста за регулиране на височината на косене (19) и го избухтайте обратно на корпуса на уреда (17).
2. Преместете лоста за регулиране на височината на косене (19) покрай измервателната скала до желаната настройка на височината на косене.
3. Натиснете лоста за регулиране на височината на косене (19) към корпуса на уреда (17), за да се фиксира.

Монтаж на страничен изход

Указания

- При използването на страничния изходящ канал окосената трева пада отстрани върху тревната площ.

Процедура (Фиг. G)

1. Демонтирайте коша за събиране на трева (21) (виж *Демонтиране на коша за събиране на трева*, Стр. 169).
2. Поставете комплекта за мулчиране (37) (виж *Употреба на комплекта за мулчиране*, Стр. 169).
Така предотвратяване събирането на нарязания материал в изходящия канал.
3. Натиснете блокировката (46) и повдигнете страничната изпускателна врата (15).
4. Окачете страничния изходящ канал (36).
5. Поставете страничната клапа за изпускане (15) на страничния изпускателен канал (36) далеч. Страничната изпускателна врата (15) държи страничния изпускателен канал (36) в позиция.

Демонтаж на страничен изход

(Фиг. G)

1. Повдигнете страничната изпускателна клапа (15).
2. Откачете страничния изходящ канал (36).
3. Поставете клапата за странично изпускане (15) на корпуса на уреда (17). Блокировката (46) се фиксира с отчетливо щракване.

Налейте бензин



Силно запалимо



Отровни



Опасно за околната среда

▲ ПРЕДУПРЕЖДЕНИЕ! Опасност от нараняване. Бензинът е силно запалим, опасен за здравето и околната среда.

Указания

- Съхранявайте бензина само в предназначени за това контейнери.
- Зареждайте гориво само навън и никога при работещ или горещ мотор.
- Внимателно отваряйте капачката на отвора, за да може да изпуснете свръхналягането.
- Не пушете докато зареждате.
- Избягвайте директния контакт с кожата и вдишването на изпарения.
- Почиствайте разлятия бензин.
- Дръжте бензина далеч от искри, открит огън и други източници на огън.
- Изхвърлете остатъците от бензин по екологичен начин (вижте *Предаване за отпадъци/Опазване на околната среда*, Стр. 180).
- Не използвайте смес от бензин/масло.
- Използвайте обикновен или висококачествен безоловен бензин. При използване на биогориво може да се добавят не повече от 10 % етанол.
- Използвайте само чист, пресен бензин.
- Не съхранявайте бензина за повече от един месец, защото качеството му спада.

Процедура (Фиг. Н)

1. Развийте капачката на резервоара (49).
2. Напълнете бензин до долния ръб на гърловината за пълнене (48). Не запълвайте горивния резервоар (47) докрай, за да има място бензина да се разширява.
3. Избършете останалия бензин около капачката на резервоара (49).
4. Затворете капачката на резервоара (49) отново.

Наливане на моторно масло

Указание

- Поставете уреда върху равна основа.
- Най-добрият начин за наливане на масло в резервоара за масло е с маслен контейнер или фуния.

Процедура (Фиг. I)

1. Завъртете капачката на масления резервоар с измервателната пръчка (18) далеч.
2. Налейте масло в резервоара за масло. Резервоарът за масло побира 0,5 l (500 ml) двигателно масло. Използвайте качествено моторно масло SAE 30.
3. Затворете капачката на резервоара за масло с измервателна пръчка (18) отново.

Проверка на нивото на маслото

Указание

Преди да използвате уреда, проверете нивото на маслото и долейте масло на двигателя, преди да достигнете долната точка на маркировка.

Процедура (Фиг. I)

1. Развийте капачката на резервоара за масло с масломерната пръчка (18).
2. Избършете капачката на резервоара за масло с масломерната пръчка (18) с чиста кърпа.
3. Отново завийте капачката на резервоара за масло с масломерната пръчка (18).
4. Развийте капачката на резервоара за масло с масломерната пръчка (18) и отчетете нивото на маслото на пръчката, след като я издърпате.

Нивото на маслото трябва да е в маркираното поле (максимум: 0,5 l (500 ml) двигателно масло в масления резервоар).



5. Избършете евентуално изтеклото масло.
6. Затворете отново капачката на резервоара за масло с масломерната пръчка (18).

Проверка на степента на зареждане на батерия

Светодиоди	Значение
червен, оранжев, зелен	Акумулаторът е зареден
червен, оранжев	Акумулаторът е зареден частично
червен	Акумулаторът трябва да бъде зареден

1. Натиснете бутона (32) до индикатора за състоянието на зареждане (33) на акумулатора (31). Светодиодите на индикатора за състоянието на зареждане показват степента на зареждане на акумулатора.
2. Заредете акумулатора (31), когато остане да свети само червеният светодиод на индикатора за състоянието на зареждане (33).

Зареждане на акумулатора

Вижте също инструкциите за употреба на зарядното устройство.

Указания

- Оставете загрелия акумулатор да се охлади преди зареждане.
- Не излагайте акумулатора на пряка слънчева светлина или температури за продължителни периоди ≤ 50 °C. Поспециално, избягвайте поставянето му върху радиатори или съхранението му в превозни средства, паркирани на слънце.

Процедура

1. Ако е нужно, извадете акумулатора (31) от уреда.
2. Вкарайте акумулатора в отвора за зареждане на зарядното устройство (35).
3. Включете зарядното устройство в контакта.
4. След процеса на зареждане изключете зарядното устройство от мрежата.

- 5. Извадете акумулатора от отвора за зареждане.

Контролни светодиоди на зарядното устройство (35)

зелен	червен	Значение
свети	—	<ul style="list-style-type: none"> Акумулаторът е напълно зареден готов (няма поставен акумулатор)
—	свети	Акумулаторът се зарежда
—	мига	Батерията е прегрята
мига	мига	Батерията е повредена

Експлоатация

Преди експлоатация

Преди да работите с уреда, изпълнете следните стъпки:

- Свалете транспортните блокировки
- *Монтаж на дръжката, Стр. 168*
- *Монтиране на дръжката на стартера, Стр. 168*
- *Монтиране на ръкохватката, Стр. 168*
- *Монтиране на коша за събиране на трева, Стр. 169*
- *Настройка на височината на косене, Стр. 169*
- *Налейте бензин, Стр. 170*
- *Наливане на моторно масло, Стр. 171*

Указания за работа

▲ ПРЕДУПРЕЖДЕНИЕ! Опасност от нараняване. След изключване на уреда ножът се върти още няколко секунди. Не докосвайте движещия се нож.

▲ ПРЕДУПРЕЖДЕНИЕ! Опасност от нараняване. Уредът не трябва да се използва без защита срещу удар или без кош за трева.

Указания

- Преди да използвате уреда, проверявайте винаги дали всички винтове, гайки, болтове и други закрепващи елементи са добре закрепени и дали предпазителите и защитните капаци са на мястото си. Износените или повредени стикери трябва да бъдат сменени.

- Спазвайте разпоредбите за шума и местните разпоредби.
- Движете уреда със скорост на нормален ход по възможност в прави работни повърхности. За косене без пропуски, работните повърхности трябва винаги да се припокриват няколко сантиметра.
- При наклони работете винаги напречно на наклона.
- Не се движете назад с уреда.
- Ако ножът се опре в чуждо тяло, незабавно изключете двигателя. Изчакайте до пълно спиране на ножа и проверете уреда за щети. Продължете работа, само ако уредът няма повреди.
- По възможност косете, когато тревата е суха, за да предпазвате тревната площ.
- Настройте височината на косене така, че уредът да не се претоварва. В противен случай двигателят може да се повреди.
- За продължителни прекъсвания и транспорт изключете уреда и изчакайте пълното спиране на ножа.
- Почиствайте уреда след всяка употреба (*Почистване, техническа поддръжка и съхранение, Стр. 174*).

Поставяне и сваляне на акумулатора

▲ ПРЕДУПРЕЖДЕНИЕ! Опасност от нараняване в резултат на неволно включване на уреда. Поставете акумулаторната батерия в уреда едва тогава, когато уредът е напълно готов за употреба.
УКАЗАНИЕ! Опасност от повреда! Грешен акумулатор може да повреди уреда и акумулатора.

Поставяне на акумулатора (Фиг. J)

1. Глъзнете акумулатора (31) по водещата шина в дръжача за акумулатора (28).
Акумулаторът се фиксира с отчетливо щракване.

Изваждане на акумулатора (Фиг. J)

1. Натиснете и задържете блокировката на акумулатора (34) върху акумулатора (31).
2. Извадете акумулатора от дръжача на акумулатора (28).

Включване и изключване

Уредът може да работи и без акумулатор, ако го стартирате със стартовия кабел.

▲ ПРЕДУПРЕЖДЕНИЕ! Опасност от нараняване. Бензинът е силно запалим. Стартирайте мотора на минимум 3 метра от мястото на пълнене. Съществува опасност от пожар.

▲ ПОВИШЕНО ВНИМАНИЕ! Опасност от нараняване. Застанете зад уреда, когато го стартирате.

Указания

- Стартирайте уреда върху стабилна, равна повърхност, по възможност не във високата трева. Уверете се, че режещият инструмент не докосва нито предмети, нито земята.
- За Ваша безопасност застанете зад уреда, когато го стартирате.
- Проверявайте редовно нивото на бензина и маслото (вижте *Проверка на нивото на маслото*, Стр. 171) и долейте навреме.

Процедура за стартиране

Стартиране със стартерното въже

Процедура

1. Издърпайте стартовата ръчка (3) към горния лост (1) и я задръжте.
2. Издърпайте няколко пъти стартерната дръжка със стартерното въже (25).
3. Когато двигателят стартира, бавно плъзнете стартерната дръжка (25) обратно във водача на стартерното въже (24).

Стартиране с електрическия стартер

Процедура

1. Плъзнете заредения акумулатор (31) по водещата шина в държача за акумулатора (28) на уреда. Акумулаторът (31) се застопорява с отчетливо щракване.
2. Издърпайте стартовата ръчка (3) към горния лост (1) и я задръжте.
3. Натиснете електрическия стартер (27) и го задръжте натиснат, докато двигателят стартира.
4. Когато двигателят стартира, отпуснете електрическия стартер (27).

Спиране на двигателя

Процедура

1. Отпуснете стартовата ръчка (3). Двигателят се изключва и ножът (55) се спира.

Задвижване на задните колела

Указания

Използвайте задвижващата скоба (2) само когато

- вече сте стартирали уреда;
- косачката трябва да се движи сама, а вие просто да я насочвате.

Процедура

1. Включете уреда (вж.).
2. **Задвижване на задните колела вкл.:** Издърпайте задвижващата ръчка (2) към горната дръжка (1). Уредът стартира.
3. **Изключване задвижване на задните колела:** Пуснете задвижващата ръчка (2). Уредът спира.

Косене

Процедура

1. Стартирайте двигателя (вижте *Включване и изключване*, Стр. 173).
2. Дръжте здраво с две ръце горната дръжка (1) и стартовата ръчка (3), когато косите.

Транспорт

Указания

- Изключете двигателя, извадете конектора на запалителната свещ и изчакайте ножа да спре.
- Не транспортирайте уреда в обърнато положение и не го накланяйте, за да избегнете изтичане на гориво.
- При транспорт поддържайте предпазно разстояние до трети лица.
- За да се предотврати загуба на гориво, повреда или нараняване, устройството трябва да бъде обезопасено срещу преобръщане и подхлъзване по време на транспортиране в превозни средства.
- Обърнете внимание на теглото на уреда и не се надценявайте.
- Преди транспорт между две места на употреба, изпразнете бензиновия резервоар с бензинова смукателна помпа. Не изпразвайте резервоара за го-

риво на закрито, близо до огън или докато пушите. Газовите пари могат да причинят експлозия или пожар.

- Носете ръкавици по време на транспортиране и избягвайте контакт с опасни части (напр. горещ двигател, ножове).
- Когато транспортирате уреда, уверете се, че то не удря никакви препятствия или те могат да паднат върху уреда. Не поставяйте никакви предмети върху уреда и не подпирайте нищо на уреда.

Почистване, техническа поддръжка и съхранение

▲ ПРЕДУПРЕЖДЕНИЕ! Токов удар!

Опасност от нараняване в резултат на неволно включване на уреда. Извършвайте работите по поддръжката и почистването единствено при изключен мотор и изваден щекер на запалителната свещ (51). Нека ремонтни дейности и дейности по поддръжката, които не са описани в това ръководство, бъдат извършвани от нашия сервизен център за поддръжка. Използвайте само оригинални резервни части.

▲ ПРЕДУПРЕЖДЕНИЕ! Опасност от изгаряне. Оставете уреда да се охлади, преди да извършите каквато и да е работа по поддръжка или почистване. Компонентите на мотора са горещи.

Общи указания



Използвайте предпазни ръкавици

- Поставете подложка под уреда.
- Погрижете се второ лице да придържа уреда, тъй като има опасност той да падне назад.
- Никога не накланяйте уреда с пълен резервоар за бензин или масло настрани или напред! По този начин ще бъде увреден двигателят и гаранцията ще отпадне.

Дейности при почистване и техническа поддръжка в долната част на уреда

Процедура

1. Сгънете горната дръжка (1).
2. Наклонете уреда назад, така че запалителната свещ (50) да стърчи нагоре.

Почистване

▲ ПРЕДУПРЕЖДЕНИЕ! Токов удар! Никога не пръскайте уреда с вода.

Указание

Опасност от повреда. Химическите субстанции могат да повредят пластмасовите части на уреда. Не използвайте почистващи препарати или разтворители.

Почистване след работа

- Не използвайте вода за почистване на мотора - може да замърси горивната система.
- Поддържайте вентилационните отвори, корпуса на мотора и ръкохватките на уреда чисти. За целта използвайте влажна кърпа или четка.
- Почистете най-вече капака на двигателя с отворите за проветряване (предпазител за пръстите), отвора за изхвърляне и зоната на ножа (10).
- За да избегнете опасността от пожар, поддържайте двигателя и ауспуха чисти от трева, листа или изтичаща смазка.
- Не използвайте твърди или остри предмети за почистване. По този начин бихте могли да повредите уреда.
- За да почистите косачката, можете да използвате съединителя за свързване на водата (16) трябва да бъде свързан маркуч. За да направите това, задайте най-ниската височина на косене (*Настройка на височината на косене, Стр. 169*).
- Отстранете залепналите остатъци от растения с парче дърво или пластмаса от колелата, вентилационните отвори, отвора за изхвърляне и областта на ножовете.

Почистване чрез съединителя за водна връзка

Процедура

1. Ако е необходимо, свалете комплекта за мулчиране (37) или коша за събиране на трева (21).
2. Свържете градински маркуч към съединителя за водна връзка (16) на уреда.
3. Включете водата и стартирайте уреда (*Включване и изключване, Стр. 173*). Въртящият се нож (55) осигурява разпределяне на водата.

- След няколко минути уредът е почистен от задържащите се остатъци от мръсотия и трева.
- След това оставете косачката да работи без вода за кратко време. Циркулиращият въздух на ножа (55) отстранява голяма част от влагата.

Поддръжка

▲ ПРЕДУПРЕЖДЕНИЕ! Опасност от нараняване. Неправилната поддръжка може да доведе до сериозни наранявания.

Указания

- Проверете уреда преди всяка употреба за очевидни дефекти, като разхлабени, износени или повредени части. Проверете затягането на всички гайки, болтове и винтове.
- Проверявайте капачите и защитните устройства за повреди и дали са на правилните места. При необходимост ги сменете.

Не поемаме отговорност за предизвикани от нашите уреди щети, ако същите са предизвикани от неправилен ремонт или употребата на неоригинални резервни части или от употреба, която не е по предназначение.

Смяна на моторното масло

Указания

- Извършете смяната на моторното масло, когато резервоарът за бензин е празен и двигателят е горещ.
- Извършвайте първата смяна на моторното масло след около 5 часа работа, след това на всеки 50 часа работа или ежегодно.
- Изхвърлете използваното масло по екологичен начин (вижте *Предаване за отпадъци/Опазване на околната среда*, Стр. 180).

Процедура (Фиг. I)

- Разкачете щекера на запалителната свещ (51) (вижте *Поддръжка на запалителната свещ*, Стр. 175).
- Отворете капачката на резервоара за масло с помощта на измервателната пръчка (18).
- Изпомпайте моторното масло с маслена помпа (не е включена в обхвата на доставката).

- Долейте моторно масло (вижте *Наливане на моторно масло*, Стр. 171).

Поддръжка на запалителната свещ

Указание

Захабените запалителни свещи или по-голямото разстояние на запалване водят до редуциране мощността на мотора.

Необходими инструменти и помощни средства (не се предоставя)

- Телена четка
- Луфтомер (предлага се от специализирани търговци на дребно)

Необходими включени принадлежности

- Ключ за запалителна свещ (30)

Процедура (Фиг. К)

- Свалете капачката на запалителната свещ (51) чрез едновременно издърпване и завъртане на свещта (50).
- Завъртете U свещта (50) с ключа за свещи (30) вън от тук.
- Проверете разстоянието на запалване с помощта на луфтомер. Разстоянието на запалване трябва да бъде 0,7-0,8 mm.
- При нужда коригирайте разстоянието, като внимателно огънете електрода с масата на запалителната свещ.
- Почистете запалителната свещ (50) с мека телена четка.
- Завъртете U отново почистената и регулирана свещ (препоръчителен момент на затягане 20 Nm).
- Заменете повредената свещ с резервна запалителна свещ.

Почистяване на въздушния филтър

Указание

Въздушният филтър от две части се състои от

- Въздушен филтър добре (53)
- Въздушен филтър груби (54)

Никога не използвайте уреда без въздушен филтър. В противен случай прах и замърсявания попадат в мотора и водят до повреди.

Изваждане на въздушния филтър (Фиг. L)

- Отворете корпуса на въздушния филтър (11) чрез натискане и задържане на бутона за освобождаване и отва-

ряне на капака на въздушния филтър (52).

1. Извадете двата въздушни филтъра (53/54).

Почистете/сменете въздушния филтър

1. Почистете двата въздушни филтъра (53/54) в сапунен разтвор.
2. Оставете въздушните филтри (53/54) да изсъхнат. Разбъркайте няколко капки прясно двигателно масло във въздушния филтър (53/54).
3. Сменете дефектните въздушни филтри (53/54) с нов въздушен филтър от две части.

Поставяне на въздушния филтър

(Фиг. L)

1. Поставете двата въздушни филтъра (53/54) в корпуса на въздушния филтър (11).
2. Затворете корпуса на въздушния филтър (11) отново, като затворите капака на въздушния филтър (52). Той щраква на място със звук.

Смяна на ножа

Ако ножът е тъп, той може да бъде заточен от специализиран сервиз. Ако ножът е повреден или показва дисбаланс, той трябва да бъде сменен.

▲ ПРЕДУПРЕЖДЕНИЕ! Риск от нараняване с ножовете. Носете ръкавици при работата с ножа.

Указания

- Резервоарите за масло и бензин трябва да са празни.
- Веднага след като освободите винта на ножа (57) след като се разхлаби, трябва да смените уплътнителната шайба (56).
- Момент на завъртане (ножа): 45 Nm

Необходими инструменти (не се предоставя)

- Гаечен ключ

Допустими ножове

- RATO 73101-G08

Процедура (Фиг. M)

1. Извадете щекера на запалителната свещ (51).
2. Наклонете уреда назад, така че запалителната свещ (50) да стърчи нагоре.
3. Завъртете уреда на една страна. **УКАЗАНИЕ!** Уредът може да се обръща настрани само когато резервоарите за бензин и масло са празни!
4. Използвайте здрави ръкавици и дръжте ножа (55) здраво.
5. Развийте винта на ножа (57) срещу часовниковата стрелка с помощта на гаечен ключ от шпиндела на двигателя (58).
6. Поставете отново новия нож (55) в обратна последователност. Внимавайте за това ножът (55) да е позициониран правилно и да е плътно прилепнал към шпиндела на мотора (58). Между винта на ножовете (57) и ножа (55) трябва да има уплътнителна шайба (56).
7. Затегнете ножа (45 Nm).

Настройка на карбуратора

Карбураторът е предварително настроен фабрично на оптимална мощност. Ако са необходими допълнителни настройки, поверете извършването им на специализиран сервиз.

Интервали за поддръжка

Извършвайте редовно посочените в следващата таблица работи по поддръжката. Чрез редовната поддръжка на Вашия уред се удължава неговия ползнен живот. Освен това постигате оптимални мощности на рязане и предотвратявате инциденти.

Работи по поддръжката	Преди всяка употреба	След всяка употреба	След 5 работни часа	След 8 работни часа	След 50 работни часа	Ежегодно
Проверяване и затягане на винтовете, гайки, болтовете	✓					
Проверка на нивото на маслото, Стр. 171	✓			✓		
Почистване на контролните елементи/зоната около шумозаглушителя		✓		✓		
Смяна на моторното масло, Стр. 175			✓		✓	✓
Почистване на въздушния филтър, Стр. 175*						✓
Поддръжка на запалителната свещ, Стр. 175				✓		✓
Почистване/проверка/заточване на ножа						✓
Почистване на системата за въздушно охлаждане*						✓

*Сменяйте по-често, ако има много прах или силно замърсяване

Съхранение

▲ ПРЕДУПРЕЖДЕНИЕ! Опасност от пожар. Никога не съхранявайте уреда с пълен кош за събиране на трева. В горещините тревата започва да гние от образувачата се топлина.

Указания

- Почистете и извършете техническа поддръжка на уреда преди съхранение.
- Винаги съхранявайте уреда чист, сух и на място, недостъпно за деца.
- Оставете двигателя да се охлади, преди да оставяте уреда в затворени помещения.
- Никога не съхранявайте уреда с бензин в резервоара в сграда, където бен-

зиновите пари могат да влязат в контакт с открит пламък или искри и да се възпламенят.

- Използвайте подходящи и допустими съдове за съхранение на горивото.
- Не опаковайте уреда с найлонови пликове, тъй като може да се образуват влага и мухъл.
- Оптималната температура на съхранение за акумулатора и уреда е между 0 °C и 45 °C. По време на съхранение избягвайте екстремен студ или горещина, за да не загуби акумулаторът своя капацитет.
- Преди по-продължително съхранение (напр. презимуване) извадете акумулатора от уреда (спазвайте отделните инструкции за експлоатация на акумулатора и зарядното устройство)

Сгъване на уреда

За да спестите място при съхранение на уреда, имайте предвид следното:

Процедура (Фиг. N)

1. Откачете дръжката на стартера със стартерното въже (25).
2. Издърпайте блокировката (38) от двете страни на корпуса на уреда (17) и сгънете дръжките (7) напред.
3. Разхлабете лостовете за бързо затягане (42), които свързват горната дръжка (1) с долните дръжки (7).
4. Сгънете горната дръжка (1) назад. Внимавайте да не смачкате жилото (5/4).

Съхранение по време на зимния сезон

Указания

- Неспазването на инструкциите за съхранение може да доведе до проблеми със стартирането или трайна повреда поради остатъци от гориво в карбуратора.
- Резервоарът за бензин не е необходимо да се източва, ако добавите добавка към бензина.

- Винаги изпразвайте резервоара на открито.

Процедура

1. Стартирайте мотора и го оставете докато не му свърши бензина.
2. Извършете смяна на маслото (вижте *Смяна на моторното масло*, Стр. 175).
3. Изхвърлете използваното масло и остатъците от бензин по екологичен начин (вижте *Предаване за отпадъци/Опазване на околната среда*, Стр. 180).

Консервирайте двигателя

1. Завъртете свещта (50) навън (вж *Поддръжка на запалителната свещ*, Стр. 175).
2. Изсипете една супена лъжица моторно масло в моторното отделение през отвора на свещта.
3. Издърпайте стартерната дръжка със стартерното въже (25) няколко пъти с изтеглена стартерна шанга (3), за да се разпредели маслото в двигателя.
4. Завийте запалителната свещ (50) коригирани отново.

Търсене на грешки

Таблицата по-долу ще ви помогне да отстраните малки неизправности:

Проблем	Възможна причина	Отстраняване на проблема
Уредът не стартира	Твърде малко бензин в резервоара	Налейте бензин
	Грешна последователност на стартиране	Следвайте инструкциите за стартиране на двигателя (вижте <i>Експлоатация</i> , Стр. 172)
	Запалителната свещ (51) не е поставена правилно	Поставете свещта (вижте <i>Поддръжка на запалителната свещ</i> , Стр. 175)
	Замърсена запалителна свещ (50)	Почистете, регулирайте или сменете запалителната свещ (вижте <i>Поддръжка на запалителната свещ</i> , Стр. 175)
	Замърсен(и) карбуратор, дюзи, грешно настроена смес в карбуратора	Поверете отстраняването на проблема на специализиран сервиз
	Дефектен електрически стартер (23)	Обърнете се към сервизния център.
Повреден двигател	Обърнете се към сервизния център.	

Проблем	Възможна причина	Отстраняване на проблема
Моторът стартира, уредът работи, но няма пълна мощност	Замърсен въздушен филтър (53/54)	Сменете въздушния филтър (53/54) (вж. <i>Почистване на въздушния филтър</i> , Стр. 175)
	Замърсен(и) карбуратор, дюзи, грешно настроена смес в карбуратора	Поверете отстраняването на проблема на специализиран сервис
Двигателят блокира	Замърсен(и) карбуратор, дюзи, грешно настроена смес в карбуратора	Поверете отстраняването на проблема на специализиран сервис
	Замърсена запалителна свещ (50)	Почистете, регулирайте или сменете запалителната свещ (вижте <i>Поддръжка на запалителната свещ</i> , Стр. 175)
Моторът прегрява	Запушени вентилационни отвори на капака на двигателя (10)	Почистване на вентилационни отвори на капака на двигателя (10)
	Грешна свещ (50)	Смяна на запалителна свещ (50) (вж <i>Поддръжка на запалителната свещ</i> , Стр. 175)
	Твърде малко масло в мотора	Допълнете двигателно масло (вижте <i>Наливане на моторно масло</i> , Стр. 171)
Моторът пуши	Замърсен въздушен филтър (53/54)	Сменете въздушния филтър (53/54) (вж. <i>Почистване на въздушния филтър</i> , Стр. 175)
	Твърде малко масло в мотора	Допълнете двигателно масло (вижте <i>Наливане на моторно масло</i> , Стр. 171)
Резултатът от работата не е задоволителен или двигателят работи трудно	Прекалено ниска височина на косене	Настройте по-голяма височина на косене
	Затъпен нож (55)	Наточете или сменете ножа (55)
	Областта на ножа е блокирана	Почистете уреда
Ножът не се върти (55)	Ножът е блокиран от трева (55)	Отстранете тревата
	Грешно монтиран нож (55)	Монтирайте ножа правилно (55)
Необичайни шумове, трекане или вибрации	Грешно монтиран нож (55)	Монтирайте ножа правилно (55)
	Ножът е повреден (55)	Смяна на ножа (55)

Предаване за отпадъци/ Опазване на околната среда

Извадете акумулаторната батерия от уреда и предайте уреда, акумулаторната батерия, принадлежностите и опаковката за екологосъобразно рециклиране.



Електроуредите не се изхвърлят с битовите отпадъци.

Символът на зачеркнатия контейнер с колелца означава, че този продукт не трябва да се изхвърля като несортирани битови отпадъци в края на полезния му живот.

Директива 2012/19/ЕС относно отпадъците от електрическо и електронно оборудване:

Потребителите за законово задължени да предават електронните уреди в края на техния полезен живот за екологосъобразно рециклиране. По този начин се гарантира екологосъобразно и щадящо ресурси предаване за отпадъци. В зависимост от прилагането в националното законодателство, имате следните опции:

- връщане на място на продажба,
- предаване в официален събирателен пункт,
- изпращане обратно към производителя/дистрибутора.

От това изискване не са засегнати прирепените към старите уреди принадлежности и помощни средства без електрически съставни части.

Изхвърлете уреда съгласно местните предписания. За допълнителна информация се осведомете от вашата администрация.

- Не изливайте отработеното масло и остатъците бензин в канализацията или в отводнителната тръба. Изхвърлете отработеното масло и остатъците бензин екологосъобразно - предайте ги на пункт за предаване на отпадъци.
- Предайте уреда, принадлежностите и опаковката за екологосъобразно рециклиране.
- Машините не се изхвърлят с битовите отпадъци.

- Изпразнете резервоара за масло и резервоара за бензин внимателно и предайте Вашия уред в пункт за вторични суровини.
- Изхвърляйте празните резервоари за масло и бензин съгласно екологичните норми.
- Използваните пластмасови и метални части могат да бъдат разделени по видове и така да бъдат предадени за втора употреба.
- При допълнителни въпроси се обърнете към сервизния център.

Инструкции за изхвърляне на зелени отпадъци

Не хвърляйте окосена трева в контейнера за отпадъци, а я предайте за компостиране или я разпределете като мулчиращ слой под храсти или дървета.

Сервизно обслужване

Гаранция

Уважаема г-жо Клиент, уважаеми г-н Клиент,

За този продукт получавате 5 години гаранция от датата на покупката. В случай на дефекти в този продукт, имате законни права спрямо продавача на продукта. Тези законови права не са ограничени от нашата гаранция, както е посочено по-долу.

Гаранционни условия

Гаранционният период започва да тече от датата на покупката. Моля, пазете оригиналния касов бон на сигурно място. Този документ се изисква като доказателство за покупка. Ако в рамките на пет години от датата на закупуване на този продукт възникне дефект в материала или изработката, продуктът – по наш избор – ще бъде ремонтиран или сменен безплатно за Вас. Тази гаранционна услуга предполага в рамките на петгодишния срок трябва да ни бъдат представени повреденият уред и доказателство за закупуването (касов бон), както и кратко писмено описание, в какво се състои повредата и кога е възникнала.

Ако повредата се покрива от нашата гаранция, ще получите ремонтирания или нов продукт обратно. С ремонта или смя-

ната на продукта не започва нов гаранционен период.

Гаранционен срок и законови рекламации за дефекти

Гаранцията не удължава гаранционния срок. Това важи и за сменени или ремонтирани части. Възникнали евентуално още при покупката повреди или дефекти трябва да бъдат съобщени веднага след разпаковане. Извършените след изтичане на гаранционния срок ремонти се заплащат.

Обхват на гаранцията

Продуктът е внимателно произведен в съответствие със строги указания за качество и внимателно проверен преди доставката.

Гаранционната услуга важи за материални дефекти и производствени грешки. Тази гаранция не покрива части от продукта, които са предмет на нормално износване и следователно може да се считат за износващи се части (напр. Нож) или повреди на чупливи части.

Тази гаранция отпада, ако продуктът е бил повреден, бил е използван неправилно или не е бил поддържан. За правилното използване на продукта всички посочени в ръководството за експлоатация инструкции трябва да се спазват точно. Предназначения и действия, които не са препоръчани в ръководството за експлоатация или за които е предупредено изрично, задължително трябва да се избягват.

Продуктът е предназначен само за лична, а не за търговска употреба. Гаранцията отпада в случай на злоупотреба и неправилно боравене, използване на сила и интервенции, които не са били извършени от нашия оторизиран сервиз.

Обработка при гаранционен случай

За да се гарантира бърза обработка на вашата заявка, моля, следвайте указанията по-долу:

- За всички запитвания, моля, подгответе касовия бон и каталожния номер (IAN495966_2504) като доказателство за покупката.
- Каталожният номер ще намерите върху типова табелка на продукта, гравирани върху продукта, на заглавната страница на ръководство за работа (долу вляво) или на стикера на гърба или отдолу на продукта.

- При възникнали функционални грешки или други повреди, моля, свържете се първо с посочения по-долу сервизен център **по телефона** или използвайте нашата **форма за контакт**, която можете да намерите на parksidediy.com в категория **Обслужване**.
- След консултация с нашия сервизен център, вие можете да изпратите дефектен продукт на посочения ви сервизен адрес безплатно, като приложите касовата бележка (касова бележка) и опишете подробности за естеството на дефекта и кога е възникнал. За да избегнете проблеми с приемането и допълнителни разходи, е наложително да използвате само адреса, който ви е даден. Уверете се, че пратката не е изпратена до поискване, като обемна, експресна или друг вид специална пратка. Моля, изпратете продукта с всички включени към него принадлежности при покупката и се погрижете за достатъчно сигурна транспортна опаковка.

Гаранция

Уважаема г-жо Клиент,
Уважаеми г-н Клиент,
за този продукт получавате 5 години гаранция от датата на покупката. В случай на несъответствие на продукта с договора за продажба Вие имате законно право да предявите рекламация пред продавача на продукта при условията и в сроковете, определени в глава трета, раздел II и III и глава четвърта от Закона за предоставяне на цифрово съдържание и цифрови услуги и за продажба на стоки (ЗПЦС-ЦУПС)*.

Вашите права, произтичащи от посочените разпоредби, не се ограничават от нашата по-долу представена търговска гаранция, не са свързани с разходи за потребителите и независимо от нея продавачът на продукта отговаря за липсата на съответствие на потребителската стока с договора за продажба съгласно ЗПЦС-ЦУПС.

Гаранционни условия

Гаранционният срок е 5 години от датата на получаване на стоката. Пазете добре оригиналната касова бележка. Този документ е необходим като доказателство за покупката. Ако в рамките на пет години

от датата на закупуване на този продукт се появи дефект на материала или производствен дефект, продуктът ще бъде безплатно ремонтиран или заменен. Гаранцията предполага в рамките на петгодишния гаранционен срок да се представят дефектният уред, касовата бележка (касовият бон), както и всички други документи, установяващи наличието на дефект и писмено да се обясни в какво се състои дефектът и кога е възникнал. Ако дефектът е покрит от нашата гаранция, Вие ще получите обратно ремонтирания или нов продукт. В случай на замяна на дефектна стока първоначалните гаранционен срок и гаранционни условия се запазват. В случай на ремонт на дефектна стока, срокът на ремонта се прибавя към гаранционния срок. За евентуално наличните и установени повреди и дефекти още при покупката трябва да се съобщи веднага след разопаковането. Евентуалните ремонти след изтичане на гаранционния срок са срещу заплащане.

Ремонтът или замяната на продукта не поражда нова гаранция.

Обхват на гаранцията

Уредът е произведен грижливо според строгите изисквания за качество и добросъвестно изпитан преди доставка. Гаранцията важи за дефекти на материала или производствени дефекти. Гаранцията не обхваща консумативите, както и частите на продукта, които подлежат на нормално износване, поради което могат да бъдат разглеждани като бързо износващи се части (напр. Нож) или повредите на чупливи части. Гаранцията отпада, ако уредът е повреден поради неправилно използване или в резултат на неосъществяване на техническа поддръжка. За правилната употреба на продукта трябва точно да се спазват всички указания в упътването за експлоатация. Предназначение и действия, които не се препоръчват от упътването за експлоатация или за които то предупреждава, трябва задължително да се избягват. Продуктът е предназначен само за частна, а не за професионална употреба. При злоупотреба и неправилно третиране, употреба на сила и при интервенции, които не са извършени от клона на нашия оторизиран сервиз, гаранцията отпада.

Процедура при гаранционен случай

За да се гарантира бърза обработка на Вашия случай, следвайте следните указания:

- За всички запитвания, моля, подгответе касовия бон и каталожния номер (IAN 495966_2504) като доказателство за покупката.
- Вземете артикулния номер от фабричната табелка.
- При възникване на функционални или други дефекти първо се свържете по телефона или чрез имейл с долупосочения сервизен отдел. След това ще получите допълнителна информация за уреждането на Вашата reklamация.
- След съгласуване с нашия сервиз можете да изпратите дефектния продукт на посочения Ви адрес на сервиза безплатно за Вас, като приложите касовата бележка (касовия бон) и посочите писмено в какво се състои дефектът и кога е възникнал. За да се избегнат проблеми с приемането и допълнителни разходи, задължително използвайте само адреса, който Ви е посочен. Осигурете изпращането да не е като експресен товар или като друг специален товар. Изпратете уреда заедно с всички принадлежности, доставени при покупката, и осигурете достатъчно сигурна транспортна опаковка.

* Като физическо лице – потребител, независимо от настоящата търговска гаранция, Вие се ползвате от правата на законната гаранция, предоставена от Закона за предоставяне на цифрово съдържание и цифрови услуги и за продажбата на стоки /ЗПЦСЦУПС/. По-специално Вие имате право при несъответствие на стоката да бъде извършен ремонт или замяна по Ваш избор, освен ако това е невъзможно или е свързано с непропорционално големи разходи за продавача. Вие имате право на пропорционално намаляване на цената или на разваляне на договора при наличие на условията на чл. 33, ал. 3 от ЗПЦСЦУПС. Условията и сроковете на законната гаранция са регламентирани в глава трета, раздел II и III и в глава четвърта на ЗПЦСЦУПС



На parkside-diy.com можете да видите и изтеглите тези и много други ръководства. Този QR код Ви отвежда директно до parkside-diy.com. Изберете Вашата държава и потърсете ръководства за експлоатация, като използвате формата за търсене. Чрез въвеждане на артикулния номер (IAN) 495966_2504 можете да отворите Вашата инструкция за експлоатация.

Ремонтен сервис / извънгаранционно обслужване

Ремонти извън гаранцията можете да възложите на клона на нашия сервис срещу заплащане. Той с удоволствие ще Ви направи предварителна калкулация.

- Можем да обработваме само уреди, които са достатъчно опаковани и изп-

ратени с платени транспортни разходи.

Внимание: Изпратете Вашия уред на клона на нашия сервис почистен и с указание за дефекта.

- Уредите, предмет на извънгаранционно обслужване, изпратени с неплатени транспортни разходи – с наложен платеж, като експресен или друг специален товар – не се приемат.
- Ние ще изхвърлим изпратените от Вас дефектни уреди безплатно.

Сервизен център

BG Сервизно обслужване България
Тел.: 00800 118 4980
Формуляр за контакт на parkside-diy.com
IAN 495966_2504

Вносител

Моля, имайте предвид, че следващия адрес не е адрес на сервиса. Първо се свържете с посочения по-горе сервизен център.

Grizzly Tools GmbH & Co. KG
Stockstädter Str. 20
63762 Grobostheim
ГЕРМАНИЯ
www.grizzlytools.de

Резервни части и принадлежности

Резервни части и принадлежности можете да намерите на www.grizzlytools.shop.

Ако в процеса на поръчка възникнат проблеми, свържете се с нас през нашия онлайн магазин. Ако имате други въпроси, обърнете се към: *Сервизен център, Стр. 183*

Място	Наименование	Поръчков №
1	Горна дръжка	91120876
21	Кош за събиране на трева	91120867
37	Комплект за мулчиране	91120865
50	Запалителна свещ	91095878
55/56/57/58	Комплект ножове	91120860

Превод на оригиналната съответствие на ЕС

Продукт: **Бензинова косачка за трева**

Модел: **PPBRM 46 B2**

Сериен номер: 000001-026200

Предметът на декларацията, описан по-горе, отговаря на съответното законодателство на Съюза за хармонизация:

2006/42/EC • 2014/30/EU • 2000/14/EC & 2005/88/EC • 2011/65/EU & (EU) 2015/863
Продукт с батерия Smart PAPS 204 A1/Smart PAPS 208 A1/
Smart PAPS 2012 A1: 2014/53/EU (вместо 2014/30/EU)

Обектът на декларацията, който е описан по-горе, е в съответствие с Директива 2011/65/EU на Европейския парламент и на Съвета от 8 юни 2011 г. относно ограничението на употребата на определени опасни вещества в електрическото и електронното оборудване.

За да се осигури съответствие, са приложени следните хармонизирани стандарти и национални стандарти и разпоредби:

EN ISO 5395-1:2013/A1:2018 • EN ISO 5395-2:2013/A2:2017
EN ISO 14982:2009 • EN IEC 63000:2018
Продукт с батерия Smart PAPS 204 A1/Smart PAPS 208 A1/Smart PAPS 2012 A1:
EN 301 489-1 V2.2.3:2019 • Draft EN 301 489-17 V3.2.6:2023
EN 300 328 V2.2.2:2019 • EN 50663:2017

В съответствие с Директивата за шумовите емисии 2000/14/EC се потвърждава следното: Ниво на звукова мощност L_{WA}

– измерено: 94,3 dB;

– гарантирано: 96 dB

Използвана процедура за оценка на съответствието съгласно 2000/14/EC, приложение VI.

Нотифициран орган: TÜV SÜD Industrie Service GmbH • NB: 0036 • Westendstrasse 199
 • 80686 München • Deutschland

За настоящата декларация за съответствие отговорност носи единствено производителят:



Grizzly Tools GmbH & Co. KG
 Stockstädter Str. 20
 63762 Großostheim
 ГЕРМАНИЯ
 15.12.2025

Christian Frank

Упълномощен представител за документация

Πίνακας περιεχομένων

Εισαγωγή.....	185
Προβλεπόμενη χρήση.....	185
Περιεχόμενο παράδοσης/Παραδοτέος εξοπλισμός.....	186
Επισκόπηση.....	186
Περιγραφή λειτουργίας.....	187
Τεχνικά χαρακτηριστικά.....	187
Υποδείξεις ασφάλειας.....	188
Σημασία των υποδείξεων ασφαλείας... 188	
Εικονοσύμβολα και σύμβολα.....	189
Υποδείξεις ασφαλείας για χλοοκοπτικές μηχανές.....	190
Υπολειπόμενοι κίνδυνοι.....	193
Προετοιμασία.....	193
Διατάξεις ασφαλείας.....	193
Εξαρτήματα χειρισμού.....	193
Τοποθέτηση μπάρας.....	194
Συναρμολόγηση λαβής εκκινήτη.....	194
Συναρμολόγηση στηριγμάτων.....	194
Συναρμολόγηση χειρολαβής.....	194
Συναρμολόγηση συλλογέα γρασιδιού.....	195
Αποσυναρμολόγηση του συλλογέα γρασιδιού.....	195
Άδειασμα συλλογέα γρασιδιού.....	195
Κιτ χορτολίπανσης.....	195
Ρύθμιση ύψους κοπής.....	196
Συναρμολόγηση καναλιού πλευρικής εξαγωγής.....	196
Αποσυναρμολόγηση καναλιού πλευρικής εξαγωγής.....	196
Συμπλήρωση βενζίνης.....	196
Συμπλήρωση λαδιού κινητήρα.....	197
Έλεγχος της στάθμης λαδιού.....	197
Έλεγχος κατάστασης φόρτισης του συσσωρευτή.....	197
Φόρτιση συσσωρευτή.....	197
Λειτουργία.....	198
Πριν από τη λειτουργία.....	198
Υποδείξεις λειτουργίας.....	198
Τοποθέτηση και αφαίρεση συσσωρευτή.....	198
Ενεργοποίηση και Απενεργοποίηση....	199
Μεταφορά.....	199
Καθαρισμός, συντήρηση και αποθήκευση.....	200
Καθαρισμός.....	200
Συντήρηση.....	201
Αποθήκευση.....	203

Αναζήτηση σφαλμάτων.....	204
Απόρριψη/Προστασία του περιβάλλοντος.....	205
Υπόδειξη απόρριψης για την κομμένη πρασιναδά.....	206
Σέρβις.....	206
Εγγύηση.....	206
Σέρβις επισκευών.....	207
Κέντρο Σέρβις.....	207
Εισαγωγέας.....	208
Ανταλλακτικά και αξεσουάρ.....	208
Μετάφραση του πρωτοτύπου των δήλωση συμμόρφωσης ΕΕ.....	209
Διευρυμένη εικόνα.....	235

Εισαγωγή

Συγχαρητήρια για την αγορά της νέας βενζινοκίνητης χλοοκοπτικής μηχανής σας (στο εξής αναφέρεται ως προϊόν ή συσκευή). Αποφασίσατε έτσι για την απόκτηση μιας συσκευής υψηλής ποιότητας. Η παρούσα συσκευή ελέγχθηκε κατά τη διαδικασία παραγωγής αναφορικά με την ποιότητα και υποβλήθηκε σε τελικό έλεγχο. Με τον τρόπο αυτό έχει εξασφαλιστεί η ικανότητα λειτουργίας της συσκευής σας.



Οι οδηγίες λειτουργίας είναι τμήμα αυτής της συσκευής. Περιέχουν σημαντικές υποδείξεις για την ασφάλεια, τη χρήση και την απόρριψη. Διαβάστε προσεκτικά τις οδηγίες λειτουργίας. Εξοικειωθείτε με τα στοιχεία χειρισμού και τη σωστή χρήση της συσκευής. Χρησιμοποιείτε τη συσκευή μόνο όπως περιγράφεται και για τους αναφερόμενους τομείς χρήσης. Φυλάτε καλά τις οδηγίες λειτουργίας και παραδώστε όλα τα έγγραφα σε περίπτωση παράδοσης της συσκευής σε τρίτους.

Προβλεπόμενη χρήση

Η συσκευή προβλέπεται αποκλειστικά για την εξής χρήση:

- Κούρεμα σε επιφάνειες χλόης και γρασιδιού για οικιακή χρήση.

Η χρήση της συσκευής σε βροχή ή υγρό περιβάλλον απαγορεύεται.

Η συσκευή προορίζεται για χρήση από ενήλικες. Ανήλικοι κάτω των 16 ετών επιτρέπεται να χρησιμοποιούν τη συσκευή μόνο με επίβλεψη.

Κάθε περαιτέρω χρήση που δεν επιτρέπεται ρητά στις παρούσες οδηγίες λειτουργίας μπορεί να θέσει σε κίνδυνο τον χρήστη και να προκαλέσει ζημιές στη συσκευή. Ο χειριστής ή ο χρήστης της συσκευής είναι υπεύθυνος για ατυχήματα ή βλάβες σε άλλους ανθρώπους ή στην ιδιοκτησία τους. Η συσκευή προορίζεται για οικιακή χρήση. Δεν έχει σχεδιαστεί για συνεχή, επαγγελματική χρήση. Στην περίπτωση επαγγελματικής χρήσης ακυρώνεται η εγγύηση. Ο κατασκευαστής δεν αναλαμβάνει καμία ευθύνη για φθορές που οφείλονται σε μη ορθή ή λανθασμένη χρήση. Ο συσκευή είναι τμήμα της σειράς **X 20 V TEAM** και λειτουργεί με συσσωρευτές της σειράς **X 20 V TEAM**. Οι συσσωρευτές της σειράς **X 20 V TEAM** επιτρέπεται να φορτίζονται μόνο με συσκευές φόρτισης της σειράς **X 20 V TEAM**.

Περιεχόμενο παράδοσης/ Παραδοτέος εξοπλισμός

Αποσυσκευάστε τη συσκευή και ελέγξτε το περιεχόμενο παράδοσης.

Απορρίψτε τα υλικά συσκευασίας με σωστό τρόπο.

- Χλοοκοπτικό βενζινοκίνητο
 - Πάνω μπάρα
 - 2x Κάτω μπάρα
 - 2x Μοχλός γρήγορης απελευθέρωσης
 - 2x Βίδα (Πάνω μπάρα)
 - 3x Κλιπ συγκράτησης καλωδίου
 - Κλειδί μπουζί
 - Εξάγωνο κλειδί Torx
 - Πλευρικό κανάλι εξαγωγής
 - Κιτ κοπής χορτολιπάσματος
 - Συλλογέας γρασιδιού
 - Χειρολαβή
 - 2x Βίδα (Χειρολαβή)
- Στήριγμα (Smartphone)
- Στήριγμα (Κλειδί μπουζί)
- Μετάφραση του πρωτοτύπου των οδηγιών χρήσης
- Συσσωρευτής και συσκευή φόρτισης με οδηγίες λειτουργίας

Επισκόπηση

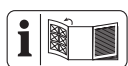

Για τις εικόνες της συσκευής, ανατρέξτε στην μπροστινή και στην πίσω ανοιγόμενη σελίδα.

- 1 Πάνω μπάρα
- 2 Τόξο μετάδοσης κίνησης
- 3 Τόξο εκκίνησης

- 4 Περιβλήμα τύπου Bowden (Εκκίνηση)
 - 5 Περιβλήμα τύπου Bowden (Μηχανισμός κίνησης)
 - 6 Στήριγμα (Smartphone)
 - 7 Κάτω μπάρα
 - 8 Κλιπ συγκράτησης καλωδίου
 - 9 Καλώδιο συσκευής
 - 10 Κάλυμμα κινητήρα με στόμια αερισμού (προστατευτικό δαχτύλων)
 - 11 Περιβλήμα φίλτρου αέρα
 - 12 Τροχός
 - 13 Λαβή μεταφοράς
 - 14 Προστατευτικό εξάτμισης
 - 15 Πλευρικό κλαπέτο εξαγωγής
 - 16 Ζεύξη σύνδεσης νερού
 - 17 Περιβλήμα συσκευής
 - 18 Ράβδος μέτρησης στάθμης λαδιού
 - 19 Μοχλός για ρύθμιση του ύψους κοπής
 - 20 Προστατευτικό κάλυμμα
 - 21 Συλλογέας γρασιδιού
 - 22 Χειρολαβή
 - 23 Ένδειξη στάθμης πλήρωσης
 - 24 Οδηγός σχοινιού εκκίνησης
 - 25 Λαβή εκκινήτη με σχοινί εκκίνησης
 - 26 Στήριγμα (Κλειδί μπουζί)
 - 27 Ηλεκτρική μίζα
 - 28 Βάση μπαταρίας
 - 29 Εξάγωνο κλειδί Torx
 - 30 Κλειδί μπουζί
 - 31 Μπαταρία
 - 32 Πλήκτρο (Ένδειξη κατάστασης φόρτισης)
 - 33 Ένδειξη κατάστασης φόρτισης
 - 34 Απασφάλιση μπαταρίας
 - 35 Φορτιστής
 - 36 Πλευρικό κανάλι εξαγωγής
 - 37 Κιτ κοπής χορτολιπάσματος
- (Εικ. Α)**
- 38 Μηχανισμός ασφάλισης
 - 39 Μπουλόνι ασφάλισης
- (Εικ. Β)**
- 40 Κλιπ συγκράτησης καλωδίου
 - 41 Βίδα (Πάνω μπάρα)

42 Μοχλός γρήγορης απελευθέρωσης

(Εικ. C)

43 Πρόσθετη λαβή

44 Βίδα (Συλλογέας γρασιδιού)

(Εικ. E)

45 Μηχανισμός ασφάλισης (Κιτ κοπής χορτολιπάσματος)

(Εικ. G)

46 Μηχανισμός ασφάλισης (Πλευρικό κλαπέτο εξαγωγής)

(Εικ. H)

47 Δοχείο βενζίνης

48 Στόμιο πλήρωσης

49 Καπάκι δοχείου καυσίμου

(Εικ. K)

50 Μπουζί

51 Βύσμα μπουζί

(Εικ. L)

52 Κάλυμμα φίλτρου αέρα

53 Φίλτρο αέρα λεπτό

54 Φίλτρο αέρα χονδρό

(Εικ. M)

55 Μαχαίρι

56 Δίσκος σύσφιξης

57 Βίδα στερέωσης μαχαιριού

58 Άτρακτος κινητήρα

Περιγραφή λειτουργίας

Η συσκευή διαθέτει ένα πλαστικό περιβλήμα με έναν βενζινοκινητήρα καθώς και έναν χορτοσυλλέκτη. Το κοπτικό εργαλείο περιστρέφεται παράλληλα με το επίπεδο κοπής 7 επιπέδων.

Μπορείτε να βρείτε τη λειτουργία των εξαρτημάτων χειρισμού στις κατωτέρω περιγραφές.

Τεχνικά χαρακτηριστικά

Χλοκοπτικό βενζινοκίνητο PPBRM 46 B2

Κυβισμός κινητήρα 144,3 cm³ (cc)

Απόδοση 2,5 kW / 3,4 PS

Max. Motordrehzahl n_{max} 3600 min⁻¹

Αριθμός στροφών εν κενώ n_0 2800 min⁻¹

Όγκος Δοχείο βενζίνης 0,8 l (800 ml)

Όγκος Δοχείο λαδιού κινητήρα . 0,5 l (500 ml)

Φάρδος κοπής ∅ 46,0 cm

Ύψος κοπής 25 - 75 mm

Ταχύτητα 3,6 km/h (1 m/s)

Όγκος Συλλογέας γρασιδιού 60 l

Βάρος (συμπ. συλλογέα γρασιδιού, άδειο δοχείο) 29,0 kg

Στάθμη ηχητικής πίεσης (L_{pA}) 82,6 dB; $K_{pA}=3$ dB

Στάθμη ηχητικής ισχύος (L_{WA})

– εγγυημένη 96 dB

– μετρημένη 94,3 dB; $K_{WA}=1,88$ dB

Δονήσεις (a_{rh}) στην πάνω μπάρα

..... 4,6 m/s²; $K=2,3$ m/s²

Η τιμή εκπομπής διοξειδίου του άνθρακα (CO₂) που καθορίζεται από μια διαδικασία έγκρισης τύπου της ΕΕ για αυτήν τη συσκευή ανέρχεται σε: 984,17 g/kWh

▲ ΠΡΟΣΟΧΗ! Κίνδυνος βλαβών στην ακοή! Φοράτε προστασία για την ακοή.

Μπαταρία Li-Ion

Θερμοκρασία ≤50 °C

– Διαδικασία φόρτισης 4–40 °C

– Λειτουργία 4–50 °C

– Αποθήκευση 15–25 °C

Μπαταρία PARKSIDE Performance Smart Smart PAPS 204 A1/Smart PAPS 208 A1/Smart PAPS 2012 A1

– ζώνη συχνοτήτων 2400-2483,5 MHz

– ισχύς εκπομπής ≤20 dBm

Οι τιμές θορύβου και δονήσεων προσδιορίστηκαν σύμφωνα με τα πρότυπα και τους κανονισμούς που αναφέρονται στη δήλωση συμμόρφωσης.

Η αναγραφόμενη συνολική τιμή δονήσεων και η αναγραφόμενη τιμή εκπομπής θορύβου μετρήθηκαν σύμφωνα με μια τυποποιημένη διαδικασία ελέγχου και μπορούν να χρησιμοποιηθούν για τη σύγκριση μιας συσκευής με μια άλλη. Η αναγραφόμενη συνολική τιμή δονήσεων και η αναγραφόμενη τιμή εκπομπής θορύβου μπορούν να χρησιμοποιηθούν επίσης για την προσωρινή εκτίμηση του φορτίου.

▲ ΠΡΟΕΙΔΟΠΟΙΗΣΗ! Οι τιμές δονήσεων και εκπομπής θορύβου ενδέχεται να διαφέρουν από την καθορισμένη τιμή κατά τη χρήση της συσκευής, ανάλογα με τον τρόπο χρήσης της συσκευής. Υπάρχει η ανάγκη καθορισμού μέτρων ασφάλειας για τον χειριστή, τα οποία βασίζονται σε μια εκτίμηση της επιβάρυνσης λόγω δονήσεων κατά την πραγματική χρήση (πρέπει να ληφθούν υπό

ψη όλα τα στάδια του κύκλου λειτουργίας, π.χ. ο χρόνος κατά τον οποίο η συσκευή είναι απενεργοποιημένη και ο χρόνος κατά τον οποίο η συσκευή είναι μεν ενεργοποιημένη, αλλά λειτουργεί χωρίς επιβάρυνση). Περιορίζετε τον θόρυβο και τους κραδασμούς στο ελάχιστο!

- Χρησιμοποιείτε μόνο συσκευές σε άψογη κατάσταση.
- Συντηρείτε και καθαρίζετε τη συσκευή τακτικά.
- Προσαρμόζετε τον τρόπο εργασίας σας στη συσκευή.
- Μην υπερφορτώνετε τη συσκευή.
- Η συσκευή ενδέχεται να πρέπει να ελεγχθεί.
- Απενεργοποιείτε τη συσκευή όταν δεν χρησιμοποιείται.
- Φοράτε γάντια.

▲ ΠΡΟΕΙΔΟΠΟΙΗΣΗ! Κατά τη διάρκεια παρατεταμένης εργασίας, η δόνηση στα χέρια του χειριστή μπορεί να οδηγήσει σε κυκλοφορικά προβλήματα (σύνδρομο λευκού δακτύλου). Το σύνδρομο λευκού δακτύλου είναι μια ασθένεια των αγγείων κατά την οποία τα μικρά αιμοφόρα αγγεία στα δάχτυλα των χεριών και των ποδιών συσπώνται. Οι επηρεαζόμενες περιοχές δεν τροφοδοτούνται πλέον επαρκώς με αίμα και έτσι έχουν εξαιρετικά χλωμή όψη. Η συχνή χρήση δονούμενων προϊόντων μπορεί να ενεργοποιήσει κακώσεις του νευρικού συστήματος σε άτομα, των οποίων επηρεάζεται η αιμάτωση (π.χ. καπνιστές, διαβητικοί). Εάν παρατηρήσετε ανήθιστες επιδράσεις, τερματίστε αμέσως την εργασία και απευθυνθείτε σε έναν γιατρό.

Λάβετε υπόψη τις ακόλουθες υποδείξεις ώστε να μειωθούν οι κίνδυνοι:

- Σε κρύες καιρικές συνθήκες διατηρείτε το σώμα και τα χέρια σας ζεστά.
- Κάνετε συχνά διαλείμματα και κινείτε τα χέρια ώστε να βελτιώσετε την αιμάτωση.
- Φροντίζετε για όσο το δυνατόν λιγότερους κραδασμούς της συσκευής μέσω τακτικής συντήρησης και σταθερών εξαρτημάτων στη συσκευή.
- Τηρείτε, ενδεχομένως, τις ώρες κοινής ησυχίας και περιορίζετε τη διάρκεια εργασίας στο απαραίτητο.

X 20 V TEAM

Ο συσκευή είναι τμήμα της σειράς **X 20 V TEAM** και λειτουργεί με συσσωρευτές της σειράς **X 20 V TEAM**. Οι συσσωρευ-

τές της σειράς **X 20 V TEAM** επιτρέπεται να φορτίζονται μόνο με συσκευές φόρτισης της σειράς **X 20 V TEAM**.

Σας συστήνουμε να θέσετε σε λειτουργία την παρούσα συσκευή αποκλειστικά με τους εξής συσσωρευτές: PAP 20 A1, PAP 20 A2, PAP 20 A3, PAP 20 B1, PAP 20 B3, Smart PAPS 204 A1, Smart PAPS 208 A1, Smart PAPS 2012 A1,

Σας συστήνουμε να φορτίζετε αυτούς τους συσσωρευτές με τις εξής συσκευές φόρτισης: PLG 20 A1, PLG 20 A2, PLG 20 A3, PLG 20 A4, PLG 20 C1, PLG 20 C3, PDSLГ 20 A1, Smart PLGS 2012 A1

Τεχνικά χαρακτηριστικά συσσωρευτή και συσκευής φόρτισης: Δείτε τις ξεχωριστές οδηγίες.

Υποδείξεις ασφάλειας

Αυτή η ενότητα περιέχει τις βασικές υποδείξεις ασφάλειας κατά τη χρήση της συσκευής.

▲ ΠΡΟΕΙΔΟΠΟΙΗΣΗ! Βλάβες σε άτομα και υλικές ζημιές λόγω ακατάλληλης μεταχείρισης του συσσωρευτή. Λαμβάνετε υπόψη τις υποδείξεις ασφάλειας και τις οδηγίες σχετικά με τη φόρτιση και τη σωστή χρήση που αναφέρονται στις οδηγίες λειτουργίας του συσσωρευτή και του φορτιστή της σειράς **X 20 V TEAM**. Θα βρείτε μια λεπτομερή περιγραφή για τη διαδικασία φόρτισης και περισσότερες πληροφορίες στις ξεχωριστές οδηγίες χειρισμού.

Σημασία των υποδείξεων ασφαλείας

▲ ΚΙΝΔΥΝΟΣ! Αν δεν τηρείτε αυτή την υπόδειξη ασφαλείας, θα προκύψει ατύχημα. Η συνέπεια είναι σοβαρός σωματικός τραυματισμός ή θάνατος.

▲ ΠΡΟΕΙΔΟΠΟΙΗΣΗ! Αν δεν τηρείτε αυτή την υπόδειξη ασφαλείας, ενδέχεται να προκύψει ατύχημα. Η συνέπεια μπορεί να είναι σοβαρός σωματικός τραυματισμός ή θάνατος.

▲ ΠΡΟΣΟΧΗ! Αν δεν τηρείτε αυτή την υπόδειξη ασφαλείας, θα προκύψει ατύχημα. Η συνέπεια μπορεί να είναι ελαφρύς ή μέτριας σοβαρότητας σωματικός τραυματισμός ή θάνατος.

ΥΠΟΔΕΙΞΗ! Αν δεν τηρείτε αυτή την υπόδειξη ασφαλείας, θα προκύψει ατύχημα. Η συνέπεια μπορεί να είναι υλική ζημιά.

Εικονοσύμβολα και σύμβολα

Εικονοσύμβολα επάνω στη συσκευή



Προσοχή! Διαβάστε τις οδηγίες λειτουργίας



Εγγυημένη στάθμη ηχητικής ισχύος LWA σε dB(A)



Κίνδυνος τραυματισμού από κομμάτια που εκσφενδονίζονται!



Διατηρείτε τα παρακείμενα άτομα μακριά από τη συσκευή



Αιχμηρή διάταξη κοπής! Διατηρείτε τα πόδια και τα χέρια μακριά.



Πριν από τις εργασίες συντήρησης, απενεργοποιείτε τον κινητήρα και αφαιρείτε το βύσμα μπουζί.



Προσοχή - Καυτές επιφάνειες! Κίνδυνος εγκαύματος



Διατηρείτε τα παρακείμενα άτομα μακριά από τη συσκευή



Προσοχή - Δηλητηριώδεις ατμοί! Μη λειτουργείτε τη συσκευή σε κλειστούς χώρους.



Προσοχή - Η βενζίνη είναι εύφλεκτη! Μην ανεφοδιάζετε, ενώ ο κινητήρας είναι σε λειτουργία.



Η χρήση της συσκευής σε βροχή ή υγρό περιβάλλον απαγορεύεται. Προσοχή! Συνέχιση κίνησης της διάταξης κοπής



Σβήνετε τον κινητήρα, όταν αφήνετε ανεπιτήρητη τη συσκευή.



Κρατάτε τους παρευρισκόμενους και τα παιδιά μακριά από τη συσκευή.



Καμία ανοιχτή φλόγα. Απαγορεύεται η φωτιά, οι ανοιχτές πηγές ανάφλεξης και το κάπνισμα.



Κίνδυνος! Κρατάτε μακριά τα χέρια και τα πόδια



Πλάτος κοπής



ROZ 95

ROZ 98

Καύσιμο προς χρήση

Εικονοσύμβολα επάνω στην πάνω μπάρα



Ενεργοποίηση συσκευής (ON): Τραβήξτε προς το μέρος σας το τόξο εκκίνησης



Απενεργοποίηση συσκευής (OFF): Αφήστε το τόξο εκκίνησης



Ενεργοποίηση μηχανισμού κίνησης τροχών: Τραβήξτε το τόξο μετάδοσης κίνησης



Απενεργοποίηση μηχανισμού κίνησης τροχών: Αφήστε το τόξο μετάδοσης κίνησης

Εικονοσύμβολα επάνω στο καπάκι ρεζερβουάρ λαδιού



μέγ. 10% αιθανόλη

Ένδειξη στάθμης πλήρωσης στον συλλογέα γρασιδιού



Ένδειξη στάθμης πλήρωσης ανοιχτή:
Συλλογέας γρασιδιού άδειος



Ένδειξη στάθμης πλήρωσης κλειστή:
Συλλογέας γρασιδιού γεμάτος

Εικονοσύμβολα στην ετικέτα



Ενεργοποίηση συσκευής
(ON):
Τραβήξτε προς το μέρος σας
το τόξο εκκίνησης

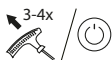

Ενεργοποίηση σχοινού εκκίνησης ή ηλεκτρικής μίζας

Εικονοσύμβολα στις οδηγίες λειτουργίας



Εξαιρετικά εύφλεκτο



Δηλητηριώδες



Επικίνδυνο για το περιβάλλον



Χρησιμοποιείτε γάντια ασφαλείας

Υποδείξεις ασφαλείας για χλοοκοπτικές μηχανές

▲ ΠΡΟΕΙΔΟΠΟΙΗΣΗ! Κίνδυνος τραυματισμού. Παραλείψετε κατά την τήρηση των υποδείξεων ασφαλείας και των οδηγιών μπορούν να προκαλέσουν πυρκαγιά ή/και σοβαρούς τραυματισμούς. Διαβάστε όλες τις υποδείξεις ασφαλείας και τις οδηγίες.

Υποδείξεις

1. Διαβάστε προσεκτικά τις οδηγίες λειτουργίας. Εξοικειωθείτε με τις δυνατότητες ρύθμισης και τη σωστή χρήση της συσκευής.
2. Εάν αισθάνεστε αβειαιότητα κατά τη χρήση της συσκευής και σχετικά με τις απαγορευμένες ενέργειες, πρέπει να εκπαιδευτείτε κατάλληλα.
3. Να είστε προσεκτικοί, προσέχετε τις ενέργειές σας και να εργάζεστε με τη λογική. Μην χρησιμοποιείτε τη συσκευή εάν είστε κουρασμένοι ή άρρωστοι ή υπό την επήρεια ναρκωτικών, αλκοόλ ή φαρμάκων. Μια στιγμή απροσεξίας κατά τη χρήση της συσκευής μπορεί να οδηγήσει σε σοβαρούς τραυματισμούς.

4. Η συσκευή αυτή δεν προορίζεται για χρήση από άτομα με περιορισμένες φυσικές, αισθητηριακές ή διανοητικές δυνατότητες. Επίσης, απαγορεύεται χρήση της συσκευής από άτομα με έλλειψη εμπειρίας ή γνώσεων, εκτός εάν επιτηρούνται από ένα υπεύθυνο για την ασφάλεια τους άτομο ή λαμβάνουν από αυτό το άτομο οδηγίες σχετικά με τη χρήση της συσκευής.
5. Τα παιδιά πρέπει να επιτηρούνται ώστε να διασφαλίζεται ότι δεν παίζουν με τη συσκευή.
6. Ποτέ μην επιτρέπετε στα παιδιά ή σε άλλα άτομα, που δεν γνωρίζουν τις οδηγίες λειτουργίας, να χρησιμοποιούν τη συσκευή. Τοπικοί κανονισμοί μπορεί να καθορίζουν την ελάχιστη ηλικία του χρήστη.
7. Ποτέ μην εκτελείτε εργασίες κοπής όσο βρίσκονται κοντά άλλα άτομα, ιδιαίτερα παιδιά ή ζώα. Σε περίπτωση απόσπασης της προσοχής, μπορεί να χάσετε τον έλεγχο της συσκευής.
8. Να θυμάστε ότι ο χειριστής είναι υπεύθυνος για ατυχήματα με άλλα άτομα ή την ιδιοκτησία τους.
9. Τηρείτε την οδηγία περί θορύβου και τις τοπικές διατάξεις.

Προετοιμασία

1. Κατά τη διάρκεια της κοπής, πρέπει πάντα να φοράτε αντιολισθητικά υποδήματα και μακριά παντελόνια. Μην εκτελείτε εργασίες κοπής ξυπόλητοι ή με σανδάλια. Ο χαλαρός ρουχισμός, τα κοσμήματα ή τα μακριά μαλλιά μπορεί να πιαστούν από κινούμενα εξαρτήματα. Η χρήση κατάρτηλου ρουχισμού μειώνει τον κίνδυνο τραυματισμών.
2. Ελέγχετε την περιοχή στην οποία θα χρησιμοποιηθεί η συσκευή και απομακρύνετε όλα τα αντικείμενα (π.χ. πέτρες, ρίζες, σύρματα, παιχνίδια) που μπορεί να μαγκώσουν και να εκτοξευτούν μακριά.
3. Προειδοποίηση. Η βενζίνη είναι εξαιρετικά εύφλεκτη. Η φωτιά ή οι εκρήξεις μπορούν να προκαλέσουν σοβαρά εγκαύματα:
 - Φυλάτε τη βενζίνη μόνο στα προβλεπόμενα δοχεία.
 - Συμπληρώνετε βενζίνη μόνο σε εξωτερικούς χώρους και μην καπνίζετε κατά τη διάρκεια του ανεφοδιασμού.
 - Πρέπει να συμπληρώνετε βενζίνη πριν από την εκκίνηση του κινητήρα. Κατά

τη λειτουργία του κινητήρα ή όταν η συσκευή είναι ζεστή, μην ανοίγετε το καπάκι του δοχείου καυσίμου και μη συμπληρώνετε βενζίνη.

- Σε περίπτωση υπερχειλίσης ποσότητας βενζίνης, μην προσπαθήσετε να εκκινήσετε τον κινητήρα. Αντιθέτως, η συσκευή θα πρέπει να απομακρυνθεί από το σημείο που έχει ρυπανθεί με βενζίνη. Πρέπει να αποφεύγεται κάθε προσπάθεια ανάφλεξης, έως ότου εξατμιστούν οι ατμοί βενζίνης.
 - Για λόγους ασφαλείας, τα καπάκια του δοχείου βενζίνης και άλλων δοχείων πρέπει να αντικαθίστανται σε περίπτωση βλάβης.
4. Αντικαθιστάτε τους ελαττωματικούς αποσβεστήρες.
 5. Πριν από τη χρήση, διεξάγετε πάντα οπτικό έλεγχο, ώστε να διαπιστώσετε εάν τα εργαλεία κοπής, τα μπουλόνια στερέωσης και ολόκληρη η μονάδα κοπής έχουν φθαρεί ή υποστεί βλάβη. Τα φθαρμένα ή κατεστραμμένα εργαλεία και μπουλόνια πρέπει να αντικαθίστανται ανά σετ, για την αποφυγή σφαλμάτων ζυγοστάθμισης.
 6. Σε συσκευές με περισσότερα εργαλεία κοπής απαιτείται ιδιαίτερη προσοχή, καθώς η κίνηση μιας λεπίδας μπορεί να φέρει τις υπόλοιπες λεπίδες σε περιστροφή.
 7. Χρησιμοποιείτε μόνο ανταλλακτικά και εξαρτήματα αξεσουάρ, τα οποία παραδίδονται και συστήνονται από τον κατασκευαστή. Η χρήση εξαρτημάτων τρίτων μπορεί να οδηγήσει σε τραυματισμούς και άμεση απώλεια της εγγύησης.

Λειτουργία

1. Μην αφήνετε τον κινητήρα εσωτερικής καύσης να λειτουργεί σε κλειστούς χώρους όπου μπορεί να συσσωρευτεί επικίνδυνο μονοξείδιο του άνθρακα.
2. Να εργάζεστε μόνο στο φως της ημέρας ή με καλό τεχνητό φωτισμό. Ένας μη φωτισμένος χώρος εργασίας μπορεί να οδηγήσει σε ατυχήματα.
3. Μην εργάζεστε με τη συσκευή σε περίπτωση κινδύνου αστραπών. Κίνδυνος λόγω ηλεκτροπληξίας.
4. Προσοχή! Τα καυσάεiria του χλοοκοπτικού περιέχουν δηλητηριώδεις ουσίες.
5. Αποφεύγετε να θέτετε σε λειτουργία τη μηχανή σε άοχημες καιρικές συνθήκες,

ιδιαίτερα όταν υπάρχει κίνδυνος κεραυνών.

6. Εάν είναι δυνατόν, πρέπει να αποφεύγεται χρήση της συσκευής σε βρεγμένο γρασίδι.
7. Φροντίζετε πάντα για μια ασφαλή στάση, ειδικά σε πλαγιές, κοντινά σημεία απόθεσης απορριμμάτων, χαντάκια ή αναχώματα. Έτσι, μπορείτε να ελέγχετε καλύτερα τη συσκευή σε μη αναμενόμενες καταστάσεις.
 - Εργάζεστε πάντα κάθετα σε πλαγιές και ποτέ ανηφορικά ή κατηφορικά.
 - Δίνετε ιδιαίτερη προσοχή όταν αλλάζετε κατεύθυνση στην πλαγιά.
 - Μην κόβετε σε υπερβολικά απότομες πλαγιές (μέγ. 10-15°).
8. Οδηγείτε τη συσκευή μόνο με ταχύτητα βηματισμού.
9. Να είστε ιδιαίτερα προσεκτικοί όταν γυρίζετε τη συσκευή ή την τραβάτε προς το μέρος σας.
10. Σταματάτε το εργαλείο κοπής, όταν η συσκευή πρέπει να γείρει, για τη μεταφορά σε άλλες επιφάνειες από γρασίδι και όταν η συσκευή μετακινείται από και προς την επιφάνεια που πρόκειται να κοπεί.
11. Ποτέ μη χρησιμοποιείτε τη συσκευή με χαλασμένες διατάξεις προστασίας ή προστατευτικά πλέγματα ή χωρίς τοποθετημένες διατάξεις προστασίας, π.χ. χωρίς προστατευτικό κρούσεων ή/και χορτοσυλλέκτες. Κατά αυτόν τον τρόπο, διασφαλίζεται πάντα η ασφάλεια της συσκευής.
12. Μην αλλάζετε τη ρύθμιση ελέγχου του κινητήρα. Επίσης, να μη γίνεται υπερβολική περιστροφή του. Ενδέχεται να προκαλέσετε ζημιά στη συσκευή.
13. Πριν από την εκκίνηση του κινητήρα, απεμπλέξτε όλες τις λεπίδες και τα συστήματα μετάδοσης κίνησης. Εκκινείτε τη συσκευή με προσοχή, σύμφωνα με τις οδηγίες του κατασκευαστή. Φροντίζετε για επαρκή απόσταση των ποδιών από το εργαλείο κοπής. Υπάρχει κίνδυνος τραυματισμού.
14. Κατά την εκκίνηση του κινητήρα, δεν επιτρέπεται να γέρνετε τη συσκευή, εκτός και εάν η συσκευή πρέπει να ανυψωθεί κατά τη διάρκεια της διαδικασίας. Σε αυτήν την περίπτωση, μη γέρνετε τη συσκευή περισσότερο από όσο χρειάζεται

και ανυψώνετε μόνο την απομακρυσμένη από τον χρήστη πλευρά.

15. Μην εκκινείτε τον κινητήρα, όταν στέκεστε μπροστά από το στόμιο εξαγωγής.
16. Ενεργοποιήστε τον κινητήρα σύμφωνα με τις υποδείξεις και μόνο όταν τα πόδια σας βρίσκονται σε απόσταση ασφαλείας από τα εργαλεία κοπής.
17. Μην τοποθετείτε ποτέ τα χέρια ή τα πόδια πάνω ή κάτω από περιστρεφόμενα εξαρτήματα. Κρατάτε πάντα απόσταση από το στόμιο εξαγωγής. Μια στιγμή απροσεξίας κατά τη χρήση της συσκευής, μπορεί να οδηγήσει σε σοβαρούς τραυματισμούς.
18. Ποτέ μη σηκώνετε ή μεταφέρετε τη συσκευή με τον κινητήρα αναμμένο.
19. Σβήστε τον κινητήρα και αφαιρέστε το βύσμα μπουζί. Βεβαιωθείτε ότι όλα τα κινούμενα μέρη έχουν ακινητοποιηθεί πλήρως και τραβήξτε το κλειδί ανάφλεξης, εάν υπάρχει:
 - Προτού αποκαταστήσετε σημεία εμφραξης ή απομακρύνετε εμφράξεις στο στόμιο εξαγωγής.
 - Πριν από τον έλεγχο, τον καθαρισμό ή την εργασία στη συσκευή.
 - Σε περίπτωση επαφής με ένα ξένο σώμα. Αναζητήστε ζημίες στη συσκευή και πραγματοποιήστε τις απαιτούμενες επισκευές, προτού κάνετε επανεκκίνηση και εργαστείτε με τη συσκευή.
 - Σε περίπτωση που η συσκευή ξεκινά να δονείται υπερβολικά έντονα, απαιτείται άμεσος έλεγχος.
 - Όταν αφήνετε ανεπιτήρητη τη συσκευή.
 - Πριν από τον ανεφοδιασμό.
20. Μην αφήνετε τη συσκευή ποτέ ανεπιτήρητη στον χώρο εργασίας.
21. Μην εργάζεστε με τη συσκευή εάν έχει υποστεί ζημιά, εάν δεν είναι πλήρης ή εάν έχει τροποποιηθεί χωρίς την έγκριση του κατασκευαστή. Η χρήση συσκευών για διαφορετικές από τις προβλεπόμενες εφαρμογές μπορεί να οδηγήσει σε επικίνδυνες καταστάσεις.
22. Σε περίπτωση διαρροής στον κινητήρα, η στραγγαλιστή βαλβίδα πρέπει να κλείνει. Εάν ο κινητήρας διαθέτει στρόφιγγα βενζίνης, αυτή πρέπει να κλείνει μετά τη κοπή.

Καθαρισμός, συντήρηση και αποθήκευση

1. Φροντίζετε ώστε να έχουν συσφιχθεί όλα τα παξιμάδια, τα μπουλόνια και οι βίδες και η συσκευή να βρίσκεται σε ασφαλή κατάσταση εργασίας. Πολλά ατυχήματα οφείλονται σε κακοσυντηρημένες συσκευές.
2. Ποτέ μην αποθηκεύετε τη συσκευή με βενζίνη στο δοχείο βενζίνης μέσα σε ένα κτίριο όπου οι ατμοί βενζίνης μπορεί να έρθουν σε επαφή με ακάλυπτη φωτιά ή σπίθες.
3. Αφήστε τον κινητήρα να κρυώσει πριν τοποθετήσετε τη συσκευή σε κλειστούς χώρους. Παρατηρείται κίνδυνος πυρκαγιάς.
4. Για να αποφευχθεί ο κίνδυνος πυρκαγιάς, κρατάτε τον κινητήρα, την εξάτμιση, τον αποσβεστήρα, το κουτί μπαταριών και την περιοχή γύρω από το δοχείο βενζίνης απαλλαγμένα από χόρτο, φύλλα ή γράσο διαρροής (λάδι κινητήρα).
5. Ελέγχετε τακτικά τον χορτοσυλλέκτη για φθορά ή έλλειψη λειτουργικότητας.
6. Για λόγους ασφαλείας, αντικαθιστάτε τα φθαρμένα εξαρτήματα ή τα εξαρτήματα που έχουν υποστεί βλάβη. Αντικαθιστάτε τους ελαττωματικούς αποσβεστήρες.
7. Εάν το δοχείο βενζίνης πρέπει να αδειάσει, αυτή η διαδικασία θα πρέπει να γίνει σε εξωτερικό χώρο.
8. Χειρίζεστε τη συσκευή με προσοχή. Διατηρείτε τα εργαλεία αιχμηρά και καθαρά, για να μπορείτε να εργάζεστε καλύτερα και με περισσότερη ασφάλεια. Τηρείτε τις προδιαγραφές συντήρησης.
9. Μην επιχειρείτε να επισκευάσετε οι ίδιοι τη συσκευή, εκτός εάν έχετε εκπαιδευτεί σχετικά. Όλες οι εργασίες που δεν αναγράφονται στις παρούσες οδηγίες λειτουργίας επιτρέπεται να διεξάγονται μόνο από εξουσιοδοτημένες από εμάς υπηρεσίες εξυπηρέτησης πελατών.
10. Φυλάσσετε τη συσκευή σε στεγνούς χώρους, στους οποίους δεν έχουν πρόσβαση παιδιά. Οι συσκευές είναι επικίνδυνες όταν χρησιμοποιούνται από άπειρα άτομα.
11. Τα συστήματα ή οι διατάξεις ασφαλείας του χλοοκοπτικού δεν επιτρέπεται να χρησιμοποιούνται εσφαλμένα ούτε να απενεργοποιούνται. Ο χρήστης δεν πρέπει να αλλάζει ούτε να χρησιμοποιεί εσφαλμένα τις κλειστές ρυθμίσεις ελέγχου στροφών του κινητήρα.

Περαιτέρω υποδείξεις ασφάλειας

- **Χρησιμοποιείτε αποκλειστικά εξαρτήματα που προτείνονται από την PARKSIDE.** Τα ακατάλληλα εξαρτήματα μπορεί να προκαλέσουν ηλεκτροπληξία ή πυρκαγιά.
- Εκτελείτε τις εργασίες κοπής μόνο με καλή ορατότητα. Είναι απαραίτητο να κρατάτε μακριά τρίτους.
- Ελέγχετε τακτικά τη συσκευή και βεβαιωθείτε ότι όλες οι κλειδαριές εκκίνησης και τα κουμπιά λειτουργούν σωστά πριν από κάθε χρήση.
- Να είστε προσεκτικοί όταν κάνετε ρυθμίσεις στο προϊόν και αποφεύγετε να πιεστούν τα δάχτυλά σας ανάμεσα στην κινούμενη λεπίδα και στο άκαμπτο μέρος της συσκευής.
- **▲ ΠΡΟΣΟΧΗ!** Το χλοοκοπτικό δεν επιτρέπεται να λειτουργεί χωρίς να έχει τοποθετηθεί ολόκληρος ο χορτοσυλλέκτης και η αυτοκλειόμενη, διαχωριστική προστατευτική διάταξη για το στόμιο εξαγωγής.
- Πρέπει οπωσδήποτε να διατηρείτε το χλοοκοπτικό σε καλή κατάσταση λειτουργίας.

Υπολειπόμενοι κίνδυνοι

Ακόμα και όταν χειρίζεστε αυτή τη συσκευή σύμφωνα με τις προδιαγραφές, υπάρχουν πάντα υπολειπόμενοι κίνδυνοι. Οι ακόλουθοι κίνδυνοι μπορεί να παρατηρηθούν σε συνάρτηση με την κατασκευή και την παραλλαγή της συσκευής:

- Βλάβες στα μάτια, στην περίπτωση που δεν χρησιμοποιείται κατάλληλη προστασία για τα μάτια.
- Βλάβες στην ακοή, στην περίπτωση που δεν χρησιμοποιείται κατάλληλη προστασία για την ακοή.
- Προβλήματα υγείας από τους κραδασμούς του χεριού, εάν η μονάδα χρησιμοποιείται για μεγάλο χρονικό διάστημα ή δεν χρησιμοποιείται και δεν συντηρείται σωστά.
- Τραυματισμοί από κοπή
- τραυματισμών μέσω κινούμενων εξαρτημάτων ή καυτών επιφανειών.

▲ ΠΡΟΕΙΔΟΠΟΙΗΣΗ! Κίνδυνος από ηλεκτρομαγνητικό πεδίο που δημιουργείται κατά τη διάρκεια της λειτουργίας της συσκευής. Το πεδίο μπορεί υπό συγκεκριμένες συνθήκες να επηρεάσει ενεργά ή παθητικά ιατρι-

κά εμφυτεύματα. Για τη μείωση του κινδύνου σοβαρών ή θανατηφόρων τραυματισμών, συνιστούμε στα άτομα με ιατρικά εμφυτεύματα να συμβουλευτούν τον γιατρό τους και τον κατασκευαστή του ιατρικού εμφυτεύματος πριν τη χρήση της συσκευής.

Προετοιμασία

▲ ΠΡΟΕΙΔΟΠΟΙΗΣΗ! Κίνδυνος τραυματισμού από ακούσια εκκίνηση της συσκευής. Εκτελείτε εργασίες στη συσκευή μόνο όταν η λεπίδα είναι απενεργοποιημένη και ακινητοποιημένη. Τοποθετήστε τον κινητήρα μόνο αφού η συσκευή είναι εντελώς έτοιμη για χρήση.

Πραγματοποιείτε μόνο εργασίες με τις οποίες είστε εξοικειωμένοι. Σε περίπτωση αβεβαιότητας, απευθυνθείτε σε έναν ειδικό ή απευθείας στο τμήμα σέρβις της εταιρείας μας.

Διατάξεις ασφάλειας

Για την προστασία του χρήστη και της συσκευής, υπάρχουν οι εξής διατάξεις ασφάλειας:

Τόξο εκκίνησης (3)

Όταν αφήνετε το τόξο εκκίνησης, η συσκευή σταματάει.

Προστατευτικό εξάτμισης (14)

Εμποδίζει την επαφή των χεριών ή εύφλεκτων υλικών με την καυτή εξάτμιση.

Προστατευτικό κάλυμμα (20)

Προστατεύει τον χειριστή από εκτοξευόμενα εξαρτήματα και κατά λάθος επαφή με τη λεπίδα, όταν το κούρεμα γίνεται χωρίς χορτοσυλλέκτη (21).

Εξαρτήματα χειρισμού

Γνωρίστε πριν από την πρώτη λειτουργία της συσκευής τα στοιχεία χειρισμού της.

Διάταξη διακοπής λεπίδας

Υποδείξεις

- Ελέγχετε τακτικά τη διάταξη διακοπής λεπίδας.
- Η λεπίδα πρέπει να σταματάει εντός 7 δευτερολέπτων.

Διαδικασία

1. Αφήστε ελεύθερο το τόξο εκκίνησης (3). Ο κινητήρας απενεργοποιείται και η λεπίδα φρενάρει.

Ένδειξη στάθμης πλήρωσης

Στο επάνω μέρος του χορτοσυλλέκτη (21) βρίσκεται μια ένδειξη στάθμης πλήρωσης (23).



Ένδειξη στάθμης πλήρωσης ανοιχτή: Συλλογέας γρασιδιού άδειος



Ένδειξη στάθμης πλήρωσης κλειστή: Συλλογέας γρασιδιού γεμάτος

Τοποθέτηση μπάρας

Υποδείξεις

- Κατά τη συναρμολόγηση της μπάρας, προσέχετε ώστε να μην προκληθεί σύνθλιψη του περιβλήματος τύπου Bowden (4/5).

Τοποθέτηση της κάτω μπάρας

(Εικ. Α)

Διαδικασία

- Γυρίστε τις κάτω μπάρες (7) του περιβλήματος συσκευής (17) προς τα πίσω μέχρι αυτές να προσεγγίσουν τη θέση εργασίας τους.
- Βγάλτε την ασφάλιση (38) από την κάτω μπάρα (7). Το μπουλόνι ασφάλισης (39) τραβιέται πίσω.
- Ρυθμίστε το επιθυμητό ύψος ή/και την κλίση της μπάρας (7) επιλέγοντας μια από τις οπές στο περίβλημα συσκευής (17). Διατίθενται τρεις διαφορετικές θέσεις.
- Απελευθερώστε την ασφάλιση (38) όταν η κάτω μπάρα βρίσκεται στην επιθυμητή θέση.
Το μπουλόνι ασφάλισης (39) ασφαλίσει στην οπή.
- Επαναλάβετε τη διαδικασία στην άλλη πλευρά. Προσέξτε ότι και οι δύο μπάρες πρέπει να βρίσκονται στην ίδια θέση.
- Ελέγχετε τη σταθερή έδραση και των δύο μπαρών (7).

Τοποθέτηση πάνω μπάρας

(Εικ. Β)

- Τοποθετήστε την επάνω μπάρα (1) επάνω στις κάτω μπάρες (7).
- Σπρώξτε μια βίδα (41) και στις δύο πλευρές μέσα από τις οπές στις μπάρες, ώστε να προεξέχουν προς τα έξω.
- Τοποθετήστε τον μοχλό ταχυσύσφιξης (42) επάνω στις βίδες (41).

- Περιστρέψτε τον μοχλό ταχυσύσφιξης (42) ☺ ελαφρά επάνω στις βίδες (41).
- Ασφαλίστε τους μοχλούς ταχυσύσφιξης (42), πιέζοντάς τους προς την κατεύθυνση της επάνω μπάρας (1). Πρέπει να εδράζονται έτσι στην επάνω μπάρα (1) ώστε να μπορεί να πραγματοποιηθεί μια σύσφιξη με μεσαία ισχύ. Αλλιώς πρέπει να περιστραφεί ο μοχλός ταχυσύσφιξης (42) για την σύσφιξη ☹ ή να ☺ περιστραφεί ώστε να λασκάρει.
- Ελέγξτε εάν το καλώδιο συσκευής (9) εδράζεται στα ατηρίγματα καλωδίων (40) στην επάνω (1) και στην κάτω μπάρα (7).
- Χρησιμοποιήστε επιπλέον την εσώκλειστη συγκράτηση καλωδίου (8) για να στερεώσετε το καλώδιο συσκευής (9) στην επάνω (1) και στην κάτω μπάρα (7).

Συναρμολόγηση λαβής εκκινητή

Διαδικασία

- Τραβήξτε αργά τη λαβή εκκινητή με το σχοινί εκκίνησης (25) προς την επάνω μπάρα (1).
- Κρεμάστε τη λαβή εκκινητή με το σχοινί εκκίνησης (25) στον οδηγό σχοινού εκκίνησης (24).

Συναρμολόγηση στηριγμάτων

Η χλοοκοπτική μηχανή συνοδεύεται από ένα στήριγμα για Smartphone (6) και ένα στήριγμα εργαλείου (26) για το κλειδί μπουζί (30).

Διαδικασία

- Ευθυγραμμίστε έτσι το στήριγμα (6/26) ώστε η ράγα οδήγησης του στηρίγματος να συμφωνεί με την αντίστοιχη ράγα οδήγησης στην επάνω μπάρα (1).
- Τοποθετήστε το στήριγμα (6/26) στις ράγες και ωθήστε το στήριγμα (6/26) προς τα κάτω μέχρι να ασφαλίσει αισθητά.
- Ελέγξτε την σταθερή έδραση του στηρίγματος (6/26) μέσω ελαφριάς έλξης.

Συναρμολόγηση χειρολαβής

Υπόδειξη

Συναρμολογήστε τη χειρολαβή πριν αναρτήσετε τον χορτοσυλλέκτη.

Αναγκαία εργαλεία (δεν αποστέλλεται μαζί)

- Εξάγωνο κλειδί Torx (29)

Διαδικασία (Εικ. C)

- Αφαιρέστε τις βίδες (44) που είναι τοποθετημένες στην χειρολαβή (22).

2. Τοποθετήστε την χειρολαβή (22) στον χορτοσυλλέκτη (21).
3. Περιστρέψτε τον χορτοσυλλέκτη (21) έτσι ώστε η χειρολαβή (22) να ακουμπάει στο έδαφος.
4. Τοποθετήστε τις βίδες (44) μέσα από τις οπές διάτρησης στον χορτοσυλλέκτη (21) στην χειρολαβή (22) και σφίξτε τις με το εξάγωνο κλειδί Torx (29). Για καλύτερη πρόσβαση σηκώστε το δίχτυ του χορτοσυλλέκτη (21).

Συναρμολόγηση συλλογέα γρασιδιού

▲ ΠΡΟΕΙΔΟΠΟΙΗΣΗ! Κίνδυνος τραυματισμού. Δεν επιτρέπεται η εργασία με το μηχανήμα χωρίς προστατευτικό κάλυμμα ή συλλογέα γρασιδιού.

Διαδικασία (Εικ. D)

1. Ανυψώστε το προστατευτικό κρούσεων (20).
2. Κρατήστε τον χορτοσυλλέκτη (21) από τη λαβή (22).
3. Αγκιστρώστε τον χορτοσυλλέκτη (21) στην ανάρτηση στο περίβλημα συσκευής (17).
4. Διπλώστε το προστατευτικό κρούσεων (20) στον χορτοσυλλέκτη (21). Συγκρατεί τον χορτοσυλλέκτη (21) στη σωστή θέση.

Αποσυναρμολόγηση του συλλογέα γρασιδιού

(Εικ. D)

1. Ανυψώστε το προστατευτικό κάλυμμα (20).
2. Κρατήστε τον συλλογέα γρασιδιού (21) από τη λαβή (22).
3. Απαγκιστρώστε τον συλλογέα γρασιδιού (21) από την υποδοχή.
4. Επαναφέρετε το προστατευτικό κάλυμμα (20) στο περίβλημα (17) του μηχανήματος.

Άδειασμα συλλογέα γρασιδιού

(Εικ. D)

1. Βλ. *Αποσυναρμολόγηση του συλλογέα γρασιδιού*, σ. 195.
2. Κρατήστε τον χορτοσυλλέκτη (21) από τη χειρολαβή (22) και την πρόσθετη λαβή (43) για πιο σταθερό κράτημα.
3. Αδειάστε το κομμένο γρασίδι σε ένα κατάλληλο δοχείο.

4. Βλ. *Συναρμολόγηση συλλογέα γρασιδιού*, σ. 195.

Κιτ χορτολίπανσης

Διαφορά μεταξύ κοπής γρασιδιού και εδαφοκάλυψης

Κατά τη χρήση του κιτ χορτολίπανσης (37), η κοπή χόρτου δεν συλλέγεται σε διάταξη συλλογής, αλλά τεμαχίζεται και κατανέμεται στο γρασίδι. Έτσι, τα θρεπτικά συστατικά που περιέχονται στο γρασίδι διασπώνται από τους οργανισμούς του εδάφους και σχηματίζουν ένα κύκλωμα θρεπτικών ουσιών. Συνεπώς, απαιτείται πιο αραιή λίπανση αυτού του γρασιδιού. Βασικά, το γρασίδι πρέπει να κουρεύεται σχετικά συχνά, έτσι ώστε να παραμένουν σε αυτό μόνο μικρές ποσότητες υλικού εδαφοκάλυψης. Συνεπώς, προτείνεται χορτολίπανση του γρασιδιού τουλάχιστον μία φορά την εβδομάδα και ρύθμιση του χλοοκοπτικού μηχανήματος κατά τέτοιον τρόπο, ώστε μόνο περ. 40% του συνολικού ύψους του γρασιδιού να μετατρέπεται σε υλικό εδαφοκάλυψης. Εάν το υλικό εδαφοκάλυψης παραμείνει στην επιφάνεια του γρασιδιού (για παράδειγμα, κατά την πρώτη κοπή γρασιδιού του έτους ή σε περίπτωση έντονης ανάπτυξης), χρησιμοποιείτε τον χορτοσυλλέκτη (21).

Τοποθέτηση κιτ χορτολίπανσης

Διαδικασία (Εικ. E)

1. Απομακρύνετε τον χορτοσυλλέκτη (21) σε περίπτωση που έχει τοποθετηθεί.
2. Ανυψώστε το προστατευτικό κρούσεων (20).
3. Σύρετε το κιτ χορτολίπανσης (37). Η ασφάλιση (45) στο κιτ χορτολίπανσης (37) ασφαλίσει.
4. Διπλώστε ξανά το προστατευτικό κρούσεων (20) στο κιτ χορτολίπανσης (37).

Αφαίρεση κιτ χορτολίπανσης

(Εικ. E)

1. Ανυψώστε το προστατευτικό κρούσεων (20).
2. Πιέστε την ασφάλιση (45) στο κιτ χορτολίπανσης (37).
3. Αφαιρέστε το κιτ χορτολίπανσης (37).
4. Διπλώστε το προστατευτικό κρούσεων (20) στο περίβλημα συσκευής (17).

Ρύθμιση ύψους κοπής

Φροντίδα γρασιδιού

Το τακτικό κούρεμα συμβάλλει στον σχηματισμό νέων φύλλων, ενώ καταστρέφει τα ζιζάνια. Για τον λόγο αυτό η χλόη γίνεται μετὰ από κάθε κούρεμα πιο πυκνή και προκύπτει ομοιόμορφα ανθεκτικό γρασίδι. Το πρώτο κούρεμα πραγματοποιείται περίπου τον Απρίλιο σε ύψος ανάπτυξης 70 - 80 mm. Κατά την κύρια περίοδο βλάστησης η χλόη κουρεύεται τουλάχιστον μια φορά την εβδομάδα.

Επιλογή του σωστού ύψους κοπής

Για το πρώτο κούρεμα της περιόδου, επιλέγετε μεγάλο ύψος κοπής. Το σωστό ύψος κοπής για τη διακοσμητική χλόη είναι περίπου 25 - 40 mm, για τη χλόη γενικής χρήσης περίπου 40 - 60 mm.

Η συσκευή διαθέτει 7 ρυθμίσεις ύψους κοπής:

- 25/34 mm - μικρό ύψος κοπής
- 40/50/57 mm - μεσαίο ύψος κοπής
- 67/75 mm - μεγάλο ύψος κοπής

Διαδικασία (Εικ. F)

1. Πιάστε το μοχλό για την ρύθμιση ύψους κοπής (19) και πιέστε τον μακριά από το περίβλημα συσκευής (17).
2. Οδηγήστε το μοχλό για τη ρύθμιση ύψους κοπής (19) μπροστά από το πλέγμα στο επιθυμητό ύψος κοπής.
3. Πιέστε το μοχλό ρύθμισης ύψους κοπής (19) για την ασφάλιση προς το περίβλημα συσκευής (17).

Συναρμολόγηση καναλιού πλευρικής εξαγωγής

Υποδείξεις

- Σε περίπτωση χρήσης του πλευρικού καναλιού εξαγωγής, το κομμένο χόρτο καταλήγει πλευρικά στο γρασίδι.

Διαδικασία (Εικ. G)

1. Αποσυναρμολογήστε τον χορτοσυλλέκτη (21) (βλ. *Αποσυναρμολόγηση του συλλογέα γρασιδιού*, σ. 195).
2. Τοποθετήστε το κιτ χορτολίπανσης (37) (βλ. *Τοποθέτηση κιτ χορτολίπανσης*, σ. 195).

Κατά αυτόν τον τρόπο, αποτρέπεται η συσσώρευση των υπολειμμάτων κοπής στο κανάλι εξαγωγής.

3. Πατήστε την ασφάλιση (46) και σηκώστε το πλευρικό κλαπέτο εξαγωγής (15).

4. Αναρτήστε το πλευρικό κανάλι εξαγωγής (36).
5. Αποθεστείτε το πλευρικό κλαπέτο εξαγωγής (15) επάνω στο πλευρικό κανάλι εξαγωγής (36). Το πλευρικό κλαπέτο εξαγωγής (15) συγκρατεί το πλευρικό κανάλι εξαγωγής (36) στη θέση του.

Απουαρμολόγηση καναλιού πλευρικής εξαγωγής

(Εικ. G)

1. Σηκώστε το πλευρικό κλαπέτο εξαγωγής (15).
2. Ξεκρεμάστε το πλευρικό κανάλι εξαγωγής (36).
3. Τοποθετήστε το πλευρικό κλαπέτο εξαγωγής (15) στο περίβλημα συσκευής (17). Η ασφάλιση (46) ασφαλίσει με τον χαρακτηριστικό ήχο.

Συμπλήρωση βενζίνης



Εξαιρετικά εύφλεκτο



Δηλητηριώδες



Επικίνδυνο για το περιβάλλον

⚠ ΠΡΟΕΙΔΟΠΟΙΗΣΗ! Κίνδυνος τραυματισμού. Η βενζίνη είναι εύφλεκτη και βλαβερή για την υγεία και το περιβάλλον.

Υποδείξεις

- Φυλάσσετε τη βενζίνη αποκλειστικά σε προβλεπόμενα δοχεία.
- Ανεφοδιάζετε αποκλειστικά σε εξωτερικούς χώρους και ποτέ όταν ο κινητήρας βρίσκεται σε λειτουργία ή εάν είναι ζεστός.
- Ανοίγετε προσεκτικά το καπάκι του δοχείου με προσοχή, ώστε να εκτονωθεί η υπερπίεση.
- Μην καπνίζετε κατά τον ανεφοδιασμό.
- Αποφεύγετε την επαφή με το δέρμα και την εισπνοή ατμών.
- Απομακρύνετε τη βενζίνη που έχει χυθεί.
- Κρατάτε τη βενζίνη μακριά από σπινθήρες, ακάλυπτες φλόγες και άλλες πηγές ανάφλεξης.
- Απορρίπτετε τα υπολείμματα βενζίνης με περιβαλλοντικά ορθό τρόπο (βλ. *Απόρριψη/Προστασία του περιβάλλοντος*, σ. 205).

- Μην χρησιμοποιείτε μείγμα βενζίνης/λαδιού.
- Χρησιμοποιείτε αμόλυβδη κανονική ή σουπερ βενζίνη. Εάν χρησιμοποιείται βιοκαύσιμο, δεν επιτρέπεται να προστίθεται περισσότερο από 10 % αιθανόλης.
- Μην χρησιμοποιείτε ακάθαρτη και παλιά βενζίνη.
- Μην αποθηκεύετε τη βενζίνη για περισσότερο από έναν μήνα, καθώς επηρεάζεται αρνητικά η ποιότητά της.

Διαδικασία (Εικ. Η)

1. Ξεβιδώστε το καπάκι του δοχείου καυσίμου (49).
2. Συμπληρώστε βενζίνη έως το κάτω άκρο του στομίου πλήρωσης (48). Μην γερμίζετε πλήρως το δοχείο βενζίνης (47), ώστε να μπορεί να διαστέλλεται η βενζίνη.
3. Σκουπίστε τα υπολείμματα βενζίνης γύρω από το καπάκι του δοχείου (49).
4. Κλείστε ξανά το καπάκι του δοχείου (49).

Συμπλήρωση λαδιού κινητήρα

Υπόδειξη

- Τοποθετήστε τη συσκευή σε μια επίπεδη επιφάνεια.
- Η συμπλήρωση λαδιού στο δοχείο λαδιού προτείνεται να εκτελείται με ένα κάνιστρο λαδιού ή με ένα χωνί.

Διαδικασία (Εικ. Ι)

1. Ξεβιδώστε το πώμα του δοχείου λαδιού με τη ράβδο μέτρησης στάθμης λαδιού (18).
2. Συμπληρώστε λάδι κινητήρα στο δοχείο λαδιού. Η χωρητικότητα του δοχείου λαδιού ανέρχεται σε 0,5 l (500 ml). Χρησιμοποιείτε επώνυμα λάδια κινητήρα SAE 30.
3. Κλείστε ξανά το πώμα του δοχείου λαδιού με τη ράβδο μέτρησης στάθμης λαδιού (18).

Έλεγχος της στάθμης λαδιού

Υπόδειξη

Πριν από κάθε χρήση της συσκευής, ελέγχετε τη στάθμη λαδιού και συμπληρώνετε λάδι, προτού η στάθμη πέσει στο κάτω σημείο σήμανσης.

Διαδικασία (Εικ. Ι)

1. Ξεβιδώστε το πώμα του δοχείου λαδιού με τη ράβδο μέτρησης στάθμης λαδιού (18).

2. Σκουπίστε το πώμα του δοχείου λαδιού με τη ράβδο μέτρησης λαδιού (18) με ένα καθαρό πανί.
3. Βιδώστε ξανά καλά το πώμα του δοχείου λαδιού με τη ράβδο μέτρησης στάθμης λαδιού (18).
4. Ξεβιδώστε το πώμα του δοχείου λαδιού με τη ράβδο μέτρησης στάθμης λαδιού (18) και διαβάστε τη στάθμη λαδιού στη ράβδο μέτρησης λαδιού.

Η στάθμη λαδιού πρέπει να βρίσκεται στο επισημασμένο πεδίο (μέγιστο: 0,5 l (500 ml) λάδι κινητήρα στο δοχείο λαδιού).



5. Σκουπίστε το λάδι κινητήρα που έχει ενδεχομένως χυθεί.
6. Κλείστε ξανά το πώμα του δοχείου λαδιού με τη ράβδο μέτρησης στάθμης λαδιού (18).

Έλεγχος κατάστασης φόρτισης του συσσωρευτή

LED	Σημασία
κόκκινος, κόκκινος, πράσινος	Συσσωρευτής φορτισμένος
κόκκινος, κόκκινος	Συσσωρευτής μερικώς φορτισμένος
κόκκινος	Ο συσσωρευτής χρειάζεται φόρτιση

1. Πατήστε το πλήκτρο (32) δίπλα στην ένδειξη κατάστασης φόρτισης (33) στο συσσωρευτή (31). Οι λυχνίες LED της ένδειξης κατάστασης φόρτισης δείχνουν την κατάσταση φόρτισης του συσσωρευτή.
2. Φορτίζετε τον συσσωρευτή (31), όταν ανάβει μόνο η κόκκινη λυχνία LED της ένδειξης κατάστασης φόρτισης (33).

Φόρτιση συσσωρευτή

Ανατρέξτε και στις οδηγίες λειτουργίας του φορτιστή.

Υποδείξεις

- Πριν από τη φόρτιση, αφήνετε τον ζεστό συσσωρευτή να κρυώσει.
- Μην αφήνετε τον συσσωρευτή εκτεθειμένο για μεγάλο χρονικό διάστημα σε απευθείας ηλιακή ακτινοβολία ή σε θερμοκρασίες ≤ 50 °C. Αποφεύγετε ιδίως την τοποθέτηση σε θερμαντικά σώματα ή την αποθήκευση σε οχήματα, τα οποία είναι σταθευμένα στον ήλιο.

Διαδικασία

1. Εφόσον απαιτείται, αφαιρείτε τον συσσωρευτή (31) από τη συσκευή.
2. Εισαγάγετε τον συσσωρευτή στην υποδοχή φόρτισης του φορτιστή (35).
3. Συνδέστε τον φορτιστή σε μια πρίζα.
4. Μετά την ολοκλήρωση της διαδικασίας φόρτισης, αποσυνδέστε τον φορτιστή από το δίκτυο.
5. Αφαιρέστε τον συσσωρευτή από την υποδοχή φόρτισης.

Λυχνίες ελέγχου στο φορτιστή (35)

πράσινος		κόκκινος		Σημασία
ανάβει	—			<ul style="list-style-type: none"> • Ο συσσωρευτής έχει φορτιστεί πλήρως • σε ετοιμότητα (δεν έχει τοποθετηθεί συσσωρευτής)
—	ανάβει			Ο συσσωρευτής φορτίζεται
—	αναβοσβήνει			Η συσσωρευτής έχει υπερθερμανθεί
αναβοσβήνει	αναβοσβήνει			Η συσσωρευτής είναι ελαττωματική

Λειτουργία

Πριν από τη λειτουργία

Πριν από τη λειτουργία της συσκευής, εκτελείτε τα ακόλουθα βήματα:

- Απομάκρυνση των ασφαλειών μεταφοράς
- Τοποθέτηση μπάρας, σ. 194
- Συναρμολόγηση λαβής εκκινήτη, σ. 194
- Συναρμολόγηση χειρολαβής, σ. 194
- Συναρμολόγηση συλλογέα γρασιδιού, σ. 195
- Ρύθμιση ύψους κοπής, σ. 196
- Συμπλήρωση βενζίνης, σ. 196
- Συμπλήρωση λαδιού κινητήρα, σ. 197

Υποδείξεις λειτουργίας

⚠ ΠΡΟΕΙΔΟΠΟΙΗΣΗ! Κίνδυνος τραυματισμού. Μετά την απενεργοποίηση της συσκευής το μαχαίρι συνεχίζει να περιστρέφεται για μερικά δευτερόλεπτα. Μην αγγίζετε το μαχαίρι που περιστρέφεται.

⚠ ΠΡΟΕΙΔΟΠΟΙΗΣΗ! Κίνδυνος τραυματισμού. Δεν επιτρέπεται η εργασία με το μηχάνημα χωρίς προστατευτικό κάλυμμα ή συλλογέα γρασιδιού.

Υποδείξεις

- Πριν τη χρήση του μηχανήματος, ελέγχετε πάντα ότι όλες οι βίδες, τα παξιμάδια, τα μπουλόνια και τα άλλα εξαρτήματα στερέωσης είναι σωστά ασφαλισμένα και ότι τα προστατευτικά και τα προστατευτικά καλύμματα είναι στη θέση τους. Φθαρμένες ή χαλασμένες αυτοκόλλητες ετικέτες πρέπει να αντικαθίστανται.
- Προσέχετε την οδηγία περί θορύβου και τις τοπικές διατάξεις.
- Κινήστε το μηχάνημα με ταχύτητα βηματισμού σε όσο το δυνατόν πιο ευθείες λωρίδες. Για ένα τέλειο κούρεμα, θα πρέπει οι λωρίδες να επικαλύπτονται πάντα κατά μερικά εκατοστά.
- Όταν εργάζεστε σε επικλινείς επιφάνειες, να εργάζεστε πάντα εγκάρσια.
- Μην κινείτε το μηχάνημα προς τα πίσω.
- Αν τα μαχαίρια έρθουν σε επαφή με ξένο σώμα, σβήστε αμέσως τον κινητήρα. Περιμένετε να ακινητοποιηθεί το μαχαίρι και ελέγξτε τη συσκευή για ζημιές. Συνεχίστε την εργασία μόνο εάν το μηχάνημα δεν έχει υποστεί ζημιά.
- Κόβετε όσο το δυνατόν στεγνά χόρτα, για να περιποιηθείτε τον χλοοτάπητα.
- Ρυθμίζετε το ύψος κοπής κατά τέτοιον τρόπο, ώστε να μην επιβαρύνεται σε υπέρμετρο βαθμό το μηχάνημα. Διαφορετικά, μπορεί να υποστεί ζημιά ο κινητήρας.
- Όταν κάνετε παρατεταμένα διαλείμματα κατά την εργασία και κατά τη μεταφορά του μηχανήματος να το απενεργοποιείτε και να περιμένετε να ακινητοποιηθεί το μαχαίρι.
- Καθαρίζετε τη συσκευή μετά από κάθε χρήση (*Καθαρισμός, συντήρηση και αποθήκευση, σ. 200*).

Τοποθέτηση και αφαίρεση συσσωρευτή

⚠ ΠΡΟΕΙΔΟΠΟΙΗΣΗ! Κίνδυνος τραυματισμού από ακούσια εκκίνηση της συσκευής. Τοποθετήστε τον συσσωρευτή στη συσκευή μόνο, εάν η συσκευή είναι εντελώς έτοιμη για τη χρήση.

ΥΠΟΔΕΙΞΗ! Κίνδυνος ζημιάς! Λάθος συσσωρευτής μπορεί να προκαλέσει ζημιά στη συσκευή και τον συσσωρευτή.

Τοποθέτηση συσσωρευτή (Εικ. J)

1. Ωθήστε το συσσωρευτή (31) κατά μήκος της ράγας οδήγησης μέσα στη συγκράτηση συσσωρευτή (28).
Ο συσσωρευτής ασφαλίζει με χαρακτηριστικό ήχο.

Αφαίρεση συσσωρευτή (Εικ. J)

1. Πατήστε και κρατήστε πατημένη την απασφάλιση συσσωρευτή (34) στον συσσωρευτή (31).
2. Απομακρύνετε το συσσωρευτή από τη συγκράτηση συσσωρευτή (28).

Ενεργοποίηση και Απενεργοποίηση

Η λειτουργία της συσκευής είναι δυνατή επίσης χωρίς συσσωρευτή όταν εκκινείτε τη συσκευή με το σχοινί εκκίνησης.

▲ ΠΡΟΕΙΔΟΠΟΙΗΣΗ! Κίνδυνος τραυματισμού. Η βενζίνη είναι εύφλεκτη. Εκκινήστε τον κινητήρα σε απόσταση τουλάχιστον 3 μέτρων από το σημείο πλήρωσης. Υπάρχει κίνδυνος πυρκαγιάς.

▲ ΠΡΟΣΟΧΗ! Κίνδυνος τραυματισμού. Κατά την εκκίνηση να στέκεστε πίσω από τη συσκευή.

Υποδείξεις

- Εκκινείτε τη συσκευή επάνω σε μια σταθερή και επίπεδη επιφάνεια, εάν είναι εφικτό όχι σε σημείο με ψηλό χόρτο. Βεβαιωθείτε ότι το εργαλείο κοπής δεν αγγίζει αντικείμενα ή το έδαφος.
- Για την ασφάλειά σας, να στέκεστε πίσω από τη συσκευή, όταν την εκκινείτε.
- Ελέγχετε τακτικά τη στάθμη βενζίνης και λαδιού (βλ. Έλεγχος της στάθμης λαδιού, σ. 197) και συμπληρώνετε εγκαίρως.

Διαδικασία εκκίνησης

Εκκίνηση με το σχοινί εκκίνησης

Διαδικασία

1. Τραβήξτε το τόξο εκκίνησης (3) προς την επάνω μπάρα (1) και κρατήστε το.
2. Τραβήξτε πολλές φορές τη λαβή εκκίνησης με το σχοινί εκκίνησης (25).
3. Μόλις ο κινητήρας εκκινήσει, αφήστε τη λαβή εκκίνησης (25) να γλιστρήσει αργά πίσω στον οδηγό του σχοινοβίου εκκίνησης (24).

Εκκίνηση με την ηλεκτρική μίζα

Διαδικασία

1. Εισαγάγετε τον φορτισμένο συσσωρευτή (31) κατά μήκος της ράγας οδήγησης στο

στήριγμα συσσωρευτή (28) της συσκευής. Ο συσσωρευτής (31) ασφαλίζει με τον χαρακτηριστικό ήχο.

2. Τραβήξτε το τόξο εκκίνησης (3) προς την επάνω μπάρα (1) και κρατήστε το.
3. Πατήστε και κρατήστε πατημένη την ηλεκτρική μίζα (27) μέχρι να εκκινήσει ο κινητήρας.
4. Μόλις ο κινητήρας εκκινήσει, αφήστε την ηλεκτρική μίζα (27).

Σταμάτημα κινητήρα

Διαδικασία

1. Αφήστε ελεύθερο το τόξο εκκίνησης (3). Ο κινητήρας απενεργοποιείται και το μαχαίρι (55) φρενάρει.

Μηχανισμός κίνησης πίσω τροχών

Υποδείξεις

Χρησιμοποιείτε το τόξο μετάδοσης κίνησης (2) μόνο εφόσον

- έχετε ήδη εκκινήσει τη συσκευή,
- η χλοοκοπτική μηχανή πρέπει να κινηθεί αυτόνομα και εσείς θέλετε μόνο να την οδηγήσετε.

Διαδικασία

1. Ενεργοποιήστε τη συσκευή (δείτε).
2. **Ενεργοποίηση μηχανισμού κίνησης πίσω τροχών:** Τραβήξτε το τόξο μετάδοσης κίνησης (2) προς την κατεύθυνση της επάνω μπάρας (1). Η συσκευή τίθεται σε κίνηση.
3. **Απενεργοποίηση μηχανισμού κίνησης πίσω τροχών:** Αφήστε το τόξο μετάδοσης κίνησης (2). Η συσκευή ακινητοποιείται.

Κοπή

Διαδικασία

1. Εκκινήστε τον κινητήρα (βλ. *Ενεργοποίηση και Απενεργοποίηση*, σ. 199).
2. Κατά την κοπή, κρατάτε την επάνω μπάρα (1) και το τόξο εκκίνησης (3) σταθερά με τα δύο χέρια.

Μεταφορά

Υποδείξεις

- Σβήστε τον κινητήρα, τραβήξτε το βύσμα μπουζί και περιμένετε να ακινητοποιηθεί η λεπίδα.
- Μη μεταφέρετε τη συσκευή ανάποδα και μην την γέρνετε για να αποφύγετε τη διαρροή καυσίμου.

- Κατά τη μεταφορά, διατηρείτε μια ασφαλή απόσταση από τρίτους.
- Για την αποφυγή απώλειας καυσίμου, ζημιών ή τραυματισμών, η συσκευή πρέπει να ασφαλιζεται έναντι ανατροπής και ολίσθησης κατά τη μεταφορά σε οχήματα.
- Λάβετε υπόψη σας το βάρος της συσκευής και μην το παρακάνετε.
- Πριν από τη μεταφορά μεταξύ δύο τοποθεσιών, αδειάζετε το δοχείο βενζίνης με μια αντλία αναρρόφησης βενζίνης. Μην αδειάζετε το δοχείο βενζίνης σε κλειστούς χώρους, κοντά σε φωτιά ή όταν καπνίζετε. Οι ατμοί αερίου μπορούν να προκαλέσουν έκρηξη ή πυρκαγιά.
- Φοράτε γάντια κατά τη μεταφορά και αποφεύγετε την επαφή με επικίνδυνα εξαρτήματα (π.χ. ζεστός κινητήρας, λεπίδα).
- Κατά τη μεταφορά της συσκευής, βεβαιωθείτε ότι δεν προσκρούει σε κανένα εμπόδιο και ότι δεν υπάρχει περίπτωση εμπόδια να πέσουν επάνω στη συσκευή. Μην τοποθετείτε αντικείμενα επάνω στη συσκευή και μην ακουμπάτε τίποτα επάνω στη συσκευή.

Καθαρισμός, συντήρηση και αποθήκευση

▲ ΠΡΟΕΙΔΟΠΟΙΗΣΗ! Ηλεκτροπληξία! Κίνδυνος τραυματισμού από ακούσια εκκίνηση της συσκευής. Εκτελείτε τις εργασίες συντήρησης και καθαρισμού κατά βάση με απενεργοποιημένο τον κινητήρα και τραβηγμένο το βύσμα μπουζί (51).

Οι εργασίες επισκευής και συντήρησης που δεν περιγράφονται στις παρούσες οδηγίες πρέπει να διεξάγονται από το κέντρο σέρβις της εταιρείας μας. Χρησιμοποιείτε μόνο γνήσια ανταλλακτικά.

▲ ΠΡΟΕΙΔΟΠΟΙΗΣΗ! Κίνδυνος εγκαύματος. Πριν από οποιαδήποτε εργασία συντήρησης και καθαρισμού, αφήνετε τη συσκευή να κρυώσει. Τα μέρη του κινητήρα είναι ζεστά.

Γενικές υποδείξεις



Χρησιμοποιείτε γάντια ασφαλείας

- Τοποθετήστε μια βάση κάτω από τη συσκευή.

- Φροντίζετε ώστε ένα δεύτερο άτομο να κρατάει τη συσκευή, καθώς υφίσταται κίνδυνος ανατροπής της προς τα πίσω.
- Μη γέρνετε ποτέ τη συσκευή με γεμισμένο το δοχείο βενζίνης ή λαδιού προς το πλάι ή προς τα εμπρός! Σε αντίθετη περίπτωση, ο κινητήρας θα υποστεί ζημιά και η εγγύηση παύει να ισχύει.

Εργασίες καθαρισμού και συντήρησης στην κάτω πλευρά της συσκευής

Διαδικασία

1. Διπλώστε την επάνω μπάρα (1).
2. Γείρετε τη συσκευή προς τα πίσω, ώστε το μπουζί (50) να εξέχει προς τα επάνω.

Καθαρισμός

▲ ΠΡΟΕΙΔΟΠΟΙΗΣΗ! Ηλεκτροπληξία! Ποτέ μην ψεκάσετε τη συσκευή με νερό.

Υπόδειξη

Κίνδυνος ζημιάς. Οι χημικές ουσίες μπορεί να φθείρουν τα πλαστικά μέρη του μηχανήματος. Μη χρησιμοποιείτε καθαριστικά ή διαλύτες.

Καθαρισμός μετά τη λειτουργία

- Για τον καθαρισμό του κινητήρα, μη χρησιμοποιείτε νερό, καθώς το σύστημα καυσίμου μπορεί να βρομίσει.
- Διατηρείτε τις εγκοπές αερισμού, το περίβλημα κινητήρα και τις λαβές της συσκευής καθαρά. Για τον σκοπό αυτό, χρησιμοποιείτε ένα νωπό πανί ή μια βούρτσα.
- Καθαρίζετε ειδικά το κάλυμμα κινητήρα με τα στόμια αερισμού (προστατευτικό δαχτύλων) (10).
- Για την αποφυγή του κινδύνου πυρκαγιάς, διατηρείτε τον κινητήρα και την εξάτμιση απαλλαγμένα από υπολείμματα φυτών ή διαρρέον λιπαντικό.
- Μην χρησιμοποιείτε σκληρά ή αιχμηρά αντικείμενα για τον καθαρισμό. Ενδέχεται να προκαλέσετε ζημιά στο μηχανήμα.
- Για τον καθαρισμό της διάταξης κοπής είναι δυνατή σύνδεση ενός εύκαμπτου σωλήνα στην ζεύξη σύνδεσης νερού (16). Για το σκοπό αυτό ρυθμίστε το χαμηλότερο ύψος κοπής (*Ρύθμιση ύψους κοπής, σ. 196*).
- Χρησιμοποιήστε ένα κομμάτι ξύλο ή πλαστικό για να απομακρύνετε τυχόν προσκολλημένα υπολείμματα φυτών από τους τροχούς, τα ανοίγματα εξαερισμού, το άνοιγμα απόρριψης και την περιοχή του μαχαριού.

Καθαρισμός μέσω της ζεύξης σύνδεσης νερού

Διαδικασία

1. Αφαιρέστε εάν απαιτείται το κιτ χορτολίπανσης (37) ή τον χορτοσυλλέκτη (21).
2. Συνδέστε ένα λάστιχο κήπου στο ζεύξη σύνδεσης νερού (16) στη συσκευή.
3. Ανοίξτε το νερό και εκκινήστε τη συσκευή (*Ενεργοποίηση και Απενεργοποίηση*, σ. 199).
Το περιστρεφόμενο μαχαίρι (55) φροντίζει για την κατανομή του νερού.
4. Μετά από λίγα λεπτά η συσκευή έχει απελευθερωθεί από προσκολλημένα υπολείμματα ρύπων και γρασιδιού.
5. Επιτρέψτε να λειτουργήσει το χλοοκοπτικό στη συνέχεια για λίγο ακόμα χωρίς νερό. Ο αέρας του μαχαιριού που κυκλοφορεί (55) απομακρύνει μεγάλο μέρος της υγρασίας.

Συντήρηση

▲ ΠΡΟΕΙΔΟΠΟΙΗΣΗ! Κίνδυνος τραυματισμού. Η μη ορθή συντήρηση μπορεί να οδηγήσει σε σοβαρούς τραυματισμούς.

Υποδείξεις

- Πριν από κάθε χρήση, ελέγχετε τη συσκευή για προφανείς ελλείψεις ή φθορές όπως χαλαρωμένα, φθαρμένα ή ελαττωματικά μέρη. Ελέγχετε τη σταθερότητα όλων των παξιμαδιών, των μπουλονιών και των βιδών.
- Ελέγχετε τα καλύμματα και τις διατάξεις προστασίας για τυχόν ζημιές και ως προς τη σωστή θέση τους. Αντικαταστήστε τα όπου απαιτείται.

Δεν φέρουμε ευθύνη για ζημιές που προκαλούνται από τα μηχανήματα της εταιρείας μας, εφόσον προκαλούνται από ακατάλληλη επισκευή ή χρήση μη γνήσιων εξαρτημάτων ή ακατάλληλη χρήση.

Αλλαγή λαδιού κινητήρα

Υποδείξεις

- Εκτελείτε την αλλαγή του λαδιού κινητήρα με άδειο δοχείο βενζίνης και ζεστό κινητήρα.
- Εκτελείτε την πρώτη αλλαγή λαδιού μετά από περίπου 5 ώρες λειτουργίας και στη συνέχεια κάθε 50 ώρες λειτουργίας ή κάθε χρόνο.
- Η απόρριψη του χρησιμοποιημένου λαδιού θα πρέπει να γίνεται με τρόπο φιλι-

κό προς το περιβάλλον (βλ. *Απόρριψη/ Προστασία του περιβάλλοντος*, σ. 205).

Διαδικασία (Εικ. Ι)

1. Αφαιρέστε το βύσμα μπουζί (51) (βλ. *Συντήρηση μπουζί*, σ. 201).
2. Ανοίξτε το πώμα του δοχείου λαδιού με τη ράβδο μέτρησης στάθμης λαδιού (18).
3. Αντλήστε το λάδι κινητήρα με μια αντλία λαδιού (δεν περιλαμβάνεται στη συσκευασία παράδοσης).
4. Συμπληρώστε το λάδι κινητήρα (βλ. *Συμπλήρωση λαδιού κινητήρα*, σ. 197).

Συντήρηση μπουζί

Υπόδειξη

Τα φθαρμένα μπουζί ή ένα πολύ μεγάλο διάστημα ανάφλεξης οδηγούν σε μείωση της απόδοσης του κινητήρα.

Αναγκαία εργαλεία και βοηθήματα (δεν αποστέλλεται μαζί)

- Συρματόβουρτσα
- Διακενόμετρο (διατίθεται σε εξειδικευμένα καταστήματα)

Απαιτούμενα πρόσθετα εξαρτήματα

- Κλειδί μπουζί (30)

Διαδικασία (Εικ. Κ)

1. Αφαιρέστε το βύσμα μπουζί (51) τραβώντας και περιστρέφοντας παράλληλα το μπουζί (50).
2. Ξεβιδώστε \cup το μπουζί (50) με το μπουζόκλειδο (30).
3. Ελέγξτε το διάστημα ανάφλεξης με τη βοήθεια ενός διακενόμετρου. Το διάστημα ανάφλεξης πρέπει να ανέρχεται σε 0,7-0,8mm.
4. Εάν είναι απαραίτητο, ρυθμίστε την απόσταση κάμπτοντας προσεκτικά το ηλεκτρόδιο γείωσης του μπουζί.
5. Καθαρίστε το μπουζί (50) με μια μαλακιά συρματόβουρτσα.
6. Βιδώστε \cup ξανά το καθαρισμένο και ρυθμισμένο μπουζί (συνιστώμενη ροπή σύσφιξης 20 Nm).
7. Αντικαταστήστε ένα φθαρμένο μπουζί με ένα ανταλλακτικό μπουζί.

Καθαρισμός φίλτρου αέρα

Υπόδειξη

Το φίλτρο αέρα δύο μερών αποτελείται από

- Φίλτρο αέρα λεπτό (53)
- Φίλτρο αέρα χονδρό (54)

Ποτέ μη χρησιμοποιείτε τη συσκευή χωρίς φίλτρο αέρα. Διαφορετικά, σκόνη και ακα-

θαρσίες θα εισέλθουν στον κινητήρα προκαλώντας ζημιές.

Αφαίρεση του φίλτρου αέρα (Εικ. L)

1. Ανοίξτε το περίβλημα του φίλτρου αέρα (11) πατώντας και κρατώντας πατημένο το κουμπί απασφάλισης και ξεδιπλώνοντας το κάλυμμα του φίλτρου αέρα (52).
2. Αφαιρέστε και τα δύο φίλτρα αέρα (53/54).

Καθαρισμός/αντικατάσταση φίλτρου αέρα

1. Καθαρίστε και τα δύο φίλτρα αέρα (53/54) σε διάλυμα σαπουνιού.
2. Αφήστε τα φίλτρα αέρα (53/54) να στεγνώσουν. Ρίξτε μερικές σταγόνες φρέσκου λαδιού κινητήρα μέσα στα φίλτρα αέρα (53/54).
3. Αντικαταστήστε τα ελαττωματικά φίλτρα αέρα (53/54) με ένα νέο φίλτρο αέρα δύο μερών.

Τοποθέτηση φίλτρου αέρα (Εικ. L)

1. Τοποθετήστε και τα δύο φίλτρα αέρα (53/54) στο περίβλημα φίλτρου αέρα (11).
2. Κλείστε ξανά το περίβλημα του φίλτρου αέρα (11) κλείνοντας το κάλυμμα του φίλτρου αέρα (52). Θα ασφαλίσει με τον χαρακτηριστικό ήχο.

Αντικατάσταση μαχαιριού

Σε περίπτωση στόμωσης του μαχαιριού, μπορεί να ακονιστεί σε ένα εξειδικευμένο συνεργείο. Σε περίπτωση που το μαχαίρι έχει υποστεί ζημιά ή παρουσιάζει ανισορροπία, απαιτείται αντικατάστασή του.

⚠ ΠΡΟΕΙΔΟΠΟΙΗΣΗ! Κίνδυνος τραυματισμού από τη λεπίδα. Φοράτε γάντια κατά τη χρήση της λεπίδας.

Υποδείξεις

- Τα δοχεία λαδιού και βενζίνης πρέπει να είναι άδεια.
- Μόλις η βίδα της λεπίδας (57) ξεβιδωθεί, πρέπει να αντικατασταθεί ο δίσκος σύσφιξης (56).

- Ροπή σύσφιξης (λεπίδα): 45 Nm

Αναγκαία εργαλεία (δεν αποστέλλεται μαζί)

- Κλειδί σύσφιξης

Επιτρεπόμενες λεπίδες

- RATO 73101-G08

Διαδικασία (Εικ. M)

1. Αφαιρέστε το βύσμα μπουζί (51).
2. Γείρετε τη συσκευή προς τα πίσω, ώστε το μπουζί (50) να εξέχει προς τα επάνω.
3. Τοποθετήστε τη συσκευή στο πλάι.
ΥΠΟΔΕΙΞΗ! Η συσκευή επιτρέπεται να περιστρέφεται στο πλάι μόνο όταν τα δοχεία βενζίνης και λαδιού είναι άδεια!
4. Χρησιμοποιείτε σκληρά γάντια και κρατάτε σταθερά τη λεπίδα (55).
5. Γυρίστε τη βίδα λεπίδας (57) με ένα κλειδί σύσφιξης αριστερόστροφα \cup από την άτρακτο του κινητήρα (58).
6. Τοποθετήστε τη νέα λεπίδα (55) με την αντίστροφη σειρά. Η λεπίδα (55) πρέπει να τοποθετηθεί σωστά και να εφαρμόζει επίπεδα στην άτρακτο κινητήρα (58). Ανάμεσα στη βίδα λεπίδας (57) και τη λεπίδα (55) πρέπει να τοποθετηθεί ο δίσκος σύσφιξης (56).
7. Σφίξτε τη λεπίδα (45 Nm).

Ρύθμιση εξερωτήρα

Ο εξερωτήρας έχει προρυθμιστεί από το εργοστάσιο για βέλτιστη απόδοση. Εάν απαιτούνται αναπροσαρμογές, αναθέστε την εκτέλεση των ρυθμίσεων σε εξειδικευμένο συνεργείο.

Διαστήματα συντήρησης

Εκτελείτε τακτικά τις εργασίες συντήρησης που αναφέρονται στον παρακάτω πίνακα. Μέσω τακτικής συντήρησης της συσκευής σας, παρατείνεται η διάρκεια ζωής της συσκευής. Επίσης, επιτυγχάνετε βέλτιστες αποδόσεις κοπής και αποφεύγετε ατυχήματα.

Εργασίες συντήρησης	Πριν από κάθε χρήση	Μετά από κάθε χρήση	Μετά από 5 ώρες λειτουργίας	Μετά από 8 ώρες λειτουργίας	Μετά από 50 ώρες λειτουργίας	Κάθε χρόνο
Έλεγχος και σύσφιξη βιδών, παξιμαδιών, μπουλονιών	✓					
Έλεγχος της στάθμης λαδιού, σ. 197	✓			✓		
Καθαρισμός στοιχείων χειρισμού/περιοχής γύρω από τον αποσβεστήρα		✓		✓		
Αλλαγή λαδιού κινητήρα, σ. 201			✓		✓	✓
Καθαρισμός φίλτρου αέρα, σ. 201*						✓
Συντήρηση μπουζί, σ. 201				✓		✓
Καθαρισμός/έλεγχος/τρόχιμα λεπίδας						✓
Καθαρισμός συστήματος ψύξης αέρα*						✓

*Σε περίπτωση έντονου σχηματισμού σκόνης ή ρύπανσης, η αντικατάσταση θα πρέπει να είναι συχνότερη

Αποθήκευση

▲ ΠΡΟΕΙΔΟΠΟΙΗΣΗ! Κίνδυνος πυρκαγιάς. Μην αποθηκεύετε τη συσκευή με γεμάτο τον χορτοσυλλέκτη. Όταν ο καιρός είναι ζεστός, το γρασίδι αρχίζει να φουσκώνει κατά τον σχηματισμό θερμότητας.

Υποδείξεις

- Καθαρίζετε και συντηρείτε τη συσκευή πριν από την αποθήκευση.
- Φυλάτε πάντα τη συσκευή καθαρή, στεγνή και μακριά από τα παιδιά.
- Αφήστε τον κινητήρα να κρυώσει πριν τοποθετήσετε τη συσκευή σε κλειστούς χώρους.
- Ποτέ μην αποθηκεύετε τη συσκευή με βενζίνη στο δοχείο μέσα σε ένα κτίριο όπου οι ατμοί βενζίνης μπορεί να έρθουν σε επαφή με ακάλυπτη φωτιά ή σπίθες ή να αναφλεχθούν.
- Για τη φύλαξη του καυσίμου, χρησιμοποιείτε κατάλληλα και εγκεκριμένα δοχεία.

- Μη σκεπάζετε τη συσκευή με σάκουσ νάιλον, καθώς μπορεί να σχηματιστεί υγρασία και μούχλα.
- Η βέλτιστη θερμοκρασία αποθήκευσης για τον συσσωρευτή και τη συσκευή κυμαίνεται μεταξύ 0°C και 45°C. Κατά τη διάρκεια της αποθήκευσης, αποφεύγετε ακραίο ψύχος ή θερμότητα, ώστε ο συσσωρευτής να μην χάνει την απόδοση του.
- Σε περίπτωση παρατεταμένης αποθήκευσης (π.χ. χειμερινή περίοδος), αφαιρείτε τον συσσωρευτή από τη συσκευή (λάβετε υπόψη τις ξεχωριστές οδηγίες λειτουργίας για τον συσσωρευτή και τον φορτιστή).

Κλείσιμο της συσκευής

Λάβετε υπόψη τα ακόλουθα για την εξοικονόμηση χώρου κατά την αποθήκευση της συσκευής:

Διαδικασία (Εικ. N)

1. Ξεκρεμάστε τη λαβή εκκινητή με το σχοινί εκκίνησης (25).
2. Απομακρύνετε την ασφάλιση (38) και στις δύο πλευρές του περιβλήματος συσκευής (17) και διπλώστε τις μπάρες (7) προς τα εμπρός.

- Χαλαρώστε κάθε μοχλό ταχυσύφιεξης (42) που συνδέει την επάνω μπάρα (1) με την κάτω μπάρα (7).
- Διπλώστε την επάνω μπάρα (1) προς τα πίσω. Βεβαιωθείτε ότι το περίβλημα τύπου Bowden (5/4) δεν έχει παγιδευτεί.

Αποθήκευση κατά τη διάρκεια του χειμώνα

Υποδείξεις

- Η μη τήρηση των υποδείξεων αποθήκευσης μπορεί να οδηγήσει σε προβλήματα εκκίνησης ή μόνιμη ζημιά λόγω υπολειμμάτων καυσίμου στον εξαερωτήρα.
- Το δοχείο βενζίνης δεν πρέπει να αδειάζει, όταν προσθέτετε στη βενζίνη ένα πρόσθετο καυσίμου.
- Αδειάζετε το δοχείο πάντα σε εξωτερικό χώρο.

Διαδικασία

- Εκκινήστε τον κινητήρα και αφήστε τον σε λειτουργία, έως ότου ξεμείνει από βενζίνη.

- Αλλάξτε το λάδι (βλ. *Αλλαγή λαδιού κινητήρα*, σ. 201).
- Η απόρριψη του χρησιμοποιημένου λαδιού και των υπολειμμάτων βενζίνης θα πρέπει να γίνεται με τρόπο φιλικό προς το περιβάλλον (βλ. *Απόρριψη/Προστασία του περιβάλλοντος*, σ. 205).

Συντήρηση κινητήρα

- Γυρίστε έξω το μπουζί (50) (βλ. *Συντήρηση μπουζί*, σ. 201).
- Βάλτε μια κουταλιά της σούπας λάδι κινητήρα στον χώρο κινητήρα μέσω του στομίου μπουζί.
- Τραβήξτε πολλές φορές και αργά τη λαβή εκκίνησης με το σχοινί εκκίνησης (25) με τραβηγμένο το τόξο εκκίνησης (3) για την κατανομή του λαδιού στο εσωτερικό του κινητήρα.
- Βιδώστε ξανά καλά το μπουζί (50).

Αναζήτηση σφαλμάτων

Ο παρακάτω πίνακας θα σας βοηθήσει κατά την αντιμετώπιση μικρών βλαβών:

Πρόβλημα	Πιθανή αιτία	Αντιμετώπιση σφάλματος
Δεν είναι δυνατή η εκκίνηση του μηχανήματος	Πολύ λίγη βενζίνη στο δοχείο βενζίνης	Συμπλήρωση βενζίνης
	Λανθασμένη σειρά εκκίνησης	Προσοχή στις οδηγίες για την εκκίνηση του κινητήρα (βλ. <i>Λειτουργία</i> , σ. 198)
	Το βύσμα μπουζί (51) δεν έχει τοποθετηθεί σωστά	Τοποθετήστε το μπουζί (βλ. <i>Συντήρηση μπουζί</i> , σ. 201)
	Μαυρισμένο μπουζί (50)	Καθαρίστε, ρυθμίστε ή αντικαταστήστε το μπουζί (βλ. <i>Συντήρηση μπουζί</i> , σ. 201)
	Εξαερωτήρας, ακροφύσια εξαερωτήρα ακάθαρτα, λανθασμένα ρυθμισμένο μείγμα εξαερωτήρα	Αναθέστε την αποκατάσταση του σφάλματος σε εξειδικευμένο συνεργείο
	Η ηλεκτρική μίζα (23) είναι ελαττωματική	Απευθυνθείτε στο Κέντρο σέρβις.
Ο κινητήρας εκκινεί, αλλά η συσκευή δεν λειτουργεί με πλήρη ισχύ	Κινητήρας ελαττωματικός	Απευθυνθείτε στο Κέντρο σέρβις.
	Ακάθαρτο φίλτρο αέρα (53/54)	Αντικαταστήστε το φίλτρο αέρα (53/54) (βλ. <i>Καθαρισμός φίλτρου αέρα</i> , σ. 201)
	Εξαερωτήρας, ακροφύσια εξαερωτήρα ακάθαρτα, λανθασμένα ρυθμισμένο μείγμα εξαερωτήρα	Αναθέστε την αποκατάσταση του σφάλματος σε εξειδικευμένο συνεργείο

Πρόβλημα	Πιθανή αιτία	Αντιμετώπιση σφάλματος
Ο κινητήρας λειτουργεί με διακοπές	Εξαερωτήρας, ακροφύσια εξαερωτήρα ακάθαρτα, λανθασμένα ρυθμισμένο μείγμα εξαερωτήρα	Αναθέστε την αποκατάσταση του σφάλματος σε εξειδικευμένο συνεργείο
	Μαυρισμένο μπουζί (50)	Καθαρίστε, ρυθμίστε ή αντικαταστήστε το μπουζί (βλ. <i>Συντήρηση μπουζί, σ. 201</i>)
Ο κινητήρας υπερθερμαίνεται	Ανοίγματα αερισμού του καλύμματος κινητήρα (10) φραγμένα	Καθαρίστε τα ανοίγματα αερισμού του καλύμματος κινητήρα (10)
	Λανθασμένο μπουζί (50)	Αλλάξτε το μπουζί (50) (βλ. <i>Συντήρηση μπουζί, σ. 201</i>)
Ο κινητήρας «καπνίζει»	Πολύ λίγο λάδι στον κινητήρα	Συμπληρώστε λάδι κινητήρα (βλ. <i>Συμπλήρωση λαδιού κινητήρα, σ. 197</i>)
	Ακάθαρτο φίλτρο αέρα (53/54)	Αντικαταστήστε το φίλτρο αέρα (53/54) (βλ. <i>Καθαρισμός φίλτρου αέρα, σ. 201</i>)
Ο κινητήρας «καπνίζει»	Πολύ λίγο λάδι στον κινητήρα	Συμπληρώστε λάδι κινητήρα (βλ. <i>Συμπλήρωση λαδιού κινητήρα, σ. 197</i>)
	Το ύψος κοπής είναι πολύ χαμηλό	Ρυθμίστε μεγαλύτερο ύψος κοπής
Το αποτέλεσμα εργασίας δεν είναι ικανοποιητικό ή ο κινητήρας λειτουργεί με δυσκολία	Το μαχαίρι (55) έχει στομώσει	Τρόχισμα ή αντικατάσταση του μαχαριού (55)
	Η περιοχή του μαχαριού είναι φραγμένη	Καθαρισμός του μηχανήματος
Το μαχαίρι (55) δεν περιστρέφεται	Το μαχαίρι (55) έχει φράξει από γρασιδί	Απομάκρυνση του γρασιδιού
	Λανθασμένη συναρμολόγηση του μαχαριού (55)	Σωστή τοποθέτηση των μαχαριών (55)
Μη φυσιολογικοί θόρυβοι ή δονήσεις	Λανθασμένη συναρμολόγηση του μαχαριού (55)	Σωστή τοποθέτηση των μαχαριών (55)
	Ζημιά στο μαχαίρι (55)	Αντικατάσταση του μαχαριού (55)

Απόρριψη/Προστασία του περιβάλλοντος

Αφαιρέστε τον συσσωρευτή από τη συσκευή και βεβαιωθείτε ότι η συσκευή, ο συσσωρευτής, τα εξαρτήματα και η συσκευασία ανακυκλώνονται με φιλικό προς το περιβάλλον τρόπο.



Μην απορρίπτετε τις ηλεκτρικές συσκευές στα οικιακά απορρίμματα.

Το σύμβολο του διαγραμμένου τροχήλατου κάδου σημαίνει ότι το προϊόν αυτό δεν πρέ-

πει να απορρίπτεται ως μη διαλεγμένο αστικό απόβλητο στο τέλος της ωφέλιμης ζωής του.

Οδηγία 2012/19/ΕΕ σχετικά με τα απόβλητα ηλεκτρικού και ηλεκτρονικού εξοπλισμού:

Οι καταναλωτές είναι νομικά υπεύθυνοι να οδηγούν τις ηλεκτρικές και ηλεκτρονικές συσκευές, στο τέλος της διάρκειας ζωής τους, σε μια φιλική προς το περιβάλλον ανακύκλωση. Με τον τρόπο αυτό εξασφαλίζεται μια φιλική προς το περιβάλλον και τους πόρους επαναχρησιμοποίηση.

Ανάλογα με την εφαρμογή στο εθνικό δίκαιο, έχετε τις εξής δυνατότητες:

- επιστροφή σε ένα σημείο πώλησης,

- παράδοση σε ένα επίσημο σημείο συλλογής,
- επιστροφή στον κατασκευαστή/υπεύθυνο διάθεσης στην αγορά.

Δεν ισχύει για παρελκόμενα και βοηθητικές διατάξεις χωρίς ηλεκτρικά εξαρτήματα που περιλαμβάνονται στις παλιές συσκευές.

Απορρίψτε τη συσκευή σύμφωνα με τις τοπικές προδιαγραφές. Για περισσότερες πληροφορίες, απευθυνθείτε στο αρμόδιο τμήμα διαχείρισης.

- Μη ρίχνετε το χρησιμοποιημένο λάδι και τα υπολείμματα βενζίνης στο δίκτυο υπονόμων ή τους σωλήνες αποχέτευσης. Η απόρριψη του χρησιμοποιημένου λαδιού και των υπολειμμάτων βενζίνης θα πρέπει να γίνεται με τρόπο φιλικό προς το περιβάλλον - παραδώστε τα σε μια υπηρεσία διάθεσης απορριμμάτων.
- Ανακλώστε τη συσκευή, τα εξαρτήματα και τη συσκευασία με φιλικό προς το περιβάλλον τρόπο.
- Τα μηχανήματα δεν ανήκουν στα οικιακά απορρίμματα.
- Αδειάστε το δοχείο λαδιού και βενζίνης προσεκτικά και παραδώστε τη συσκευή σας σε μια υπηρεσία ανακύκλωσης.
- Απορρίψτε τα άδεια δοχεία λαδιού και κορμίσμου με τρόπο φιλικό προς το περιβάλλον.
- Τα χρησιμοποιημένα πλαστικά και μεταλλικά εξαρτήματα διαχωρίζονται κατά είδος και οδηγούνται με τον τρόπο αυτό στην ανακύκλωση.
- Εάν έχετε περισσότερες ερωτήσεις, μπορείτε να απευθυνθείτε στο κέντρο σέρβις.

Υπόδειξη απόρριψης για την κομμένη πρασινάδα

Μην απορρίπτετε το κομμένο γρασίδι στον κάδο απορριμμάτων, αλλά κομποστοποιήστε το ή απλώστε το ως στρώμα εδαφοκάλυψης κάτω από θάμνους και δέντρα.

Σέρβις

Εγγύηση

Αξιότιμε πελάτη,

Το παρόν προϊόν διαθέτει 5 χρόνια εγγύηση από την ημερομηνία αγοράς. Σε περίπτωση ελλείψεων σε αυτό το προϊόν έχετε νομικά δικαιώματα έναντι του πωλητή του προϊόντος. Αυτά τα νομικά δικαιώματα δεν πε-

ριορίζονται από την κατωτέρω αναφερόμενη εγγύησή μας.

Όροι εγγύησης

Η περίοδος εγγύησης ξεκινάει κατά την ημερομηνία αγοράς. Φυλάσσετε σε ασφαλές σημείο τη γνήσια απόδειξη αγοράς. Αυτό το έγγραφο απαιτείται ως απόδειξη για την αγορά. Εάν εντός πέντε ετών από την ημερομηνία αγοράς αυτού του προϊόντος προκύψει σφάλμα υλικού ή κατασκευής, κατόπιν επιλογής μας, θα το επισκευάσουμε για εσάς δωρεάν ή θα το αντικαταστήσουμε. Η παρούσα εγγύηση προϋποθέτει ότι εντός της περιόδου των πέντε ετών θα προσκομίσετε το ελαττωματικό προϊόν και την απόδειξη αγοράς (απόδειξη ταμείου) και θα περιγράψετε εν συντομία γραπτώς πού βρίσκεται η έλλειψη και πότε προέκυψε.

Εάν το ελάττωμα καλύπτεται από την εγγύησή μας, λαμβάνετε το επισκευασμένο προϊόν ή ένα νέο. Με την επισκευή ή την αντικατάσταση του προϊόντος δεν ξεκινάει νέα χρονική περίοδος εγγύησης.

Περίοδος εγγύησης και νομικές απαιτήσεις λόγω ελλείψεων

Ο χρόνος εγγύησης δεν παρατείνεται μέσω της παροχής εγγύησης. Αυτό ισχύει και για εξαρτήματα, τα οποία έχουν αντικατασταθεί και επισκευαστεί. Ενδεχόμενες ήδη υπάρχουσες ζημιές και ελλείψεις κατά την αγορά πρέπει να γνωστοποιηθούν αμέσως μετά το άνοιγμα της συσκευασίας. Μετά τη λήξη του χρόνου εγγύησης, τυχόν εμφανιζόμενες επισκευές χρεώνονται.

Αν κατά τη διάρκεια ισχύος της εμπορικής εγγύησης, η οποία παρέχει επισκευή καταναλωτικού αγαθού, το αγαθό εμφανίσει κάποιο ελάττωμα και ο απαιτούμενος χρόνος επισκευής του υπερβαίνει τις δεκαπέντε (15) εργάσιμες ημέρες, ο καταναλωτής δικαιούται να ζητήσει την προσωρινή αντικατάστασή του για όσο χρόνο διαρκεί η επισκευή.

Εγγύηση

Το προϊόν κατασκευάστηκε σύμφωνα με αυστηρές οδηγίες ποιότητας και ελέγχθηκε προσεκτικά πριν από την αποστολή.

Η εγγύηση ισχύει για σφάλματα υλικού ή κατασκευής. Η παρούσα εγγύηση δεν αφορά εξαρτήματα του προϊόντος τα οποία υπόκεινται σε φυσιολογική φθορά και επομένως θεωρούνται φθειρόμενα εξαρτήματα (π.χ. Μαχαίρι) ή ζημιές σε εύθραυστα εξαρτήματα.

Η παρούσα εγγύηση λήγει όταν προκληθεί ζημιά στο προϊόν, όταν γίνει λάθος χειρισμός

του ή εάν δεν έχει συντηρηθεί. Για μια κατάλληλη χρήση του προϊόντος πρέπει να τηρούνται επακριβώς οι αναφερόμενες υποδείξεις στις οδηγίες λειτουργίας. Πρέπει οπωσδήποτε να αποφεύγονται σκοποί χρήσης και χειρισμοί που δεν συνιστώνται στις οδηγίες λειτουργίας ή για τους οποίους υπάρχει προειδοποίηση.

Το προϊόν προορίζεται μόνο για ιδιωτική και όχι για επαγγελματική χρήση. Σε περίπτωση κακής μεταχείρισης και ακατάλληλης χρήσης, χρήσης βίας και παρεμβάσεων, οι οποίες δεν διεξήχθησαν από το εξουσιοδοτημένο μας τμήμα σέρβις, η εγγύηση παύει να ισχύει.

Διαδικασία σε περίπτωση εγγύησης

Για να εξασφαλίσει η γρήγορη επεξεργασία της υπόθεσής σας, τηρείτε τις εξής υποδείξεις:

- Για όλα τα αιτήματα να έχετε πρόχειρη την απόδειξη ταμείου και τον αριθμό προϊόντος (IAN 495966_2504) ως απόδειξη της αγοράς.
- Μπορείτε να βρείτε τον αριθμό προϊόντος στην πινακίδα τύπου στο προϊόν, σε χάραξη στο προϊόν, στη σελίδα τίτλου των οδηγιών χειρισμού (κάτω αριστερά) ή στο αυτοκόλλητο στην πίσω ή κάτω πλευρά του προϊόντος.
- Εάν προκύψουν σφάλματα λειτουργίας ή λοιπές ελλείψεις, επικοινωνήστε πρώτα με το κατωτέρω αναφερόμενο Κέντρο σέρβις **τηλεφωνικά** ή χρησιμοποιήστε το **έντυπο επικοινωνίας**, το οποίο θα βρείτε στον *parkside-diy.com* στην κατηγορία **Εξυπηρέτηση**.
- Ένα προϊόν που θεωρείται ελαττωματικό μπορείτε, κατόπιν επικοινωνίας με το Κέντρο σέρβις μας, να το αποστείλετε χωρίς έξοδα αποστολής στη γνωστοποιημένη διεύθυνση σέρβις, επισυνάπτοντας την απόδειξη αγοράς (απόδειξη ταμείου) και αναφέροντας πού βρίσκεται η έλλειψη και πότε προέκυψε. Προς αποφυγή προβλημάτων στην παραλαβή και επιπρόσθετων εξόδων να χρησιμοποιείτε αποκλειστικά τη διεύθυνση που σας έχει δοθεί. Εξασφαλίζετε ότι η αποστολή δεν μπορεί να γίνει με χρέωση του πελάτη, ως ογκώδη, εξπρές ή με άλλου τύπου ειδική αποστολή. Αποστέλλετε το προϊόν μαζί με όλα τα συνοδευτικά αξεσουάρ κατά την αγορά και φροντίστε για επαρκώς ασφαλή συσκευασία μεταφοράς.



Στον ιστότοπο *parkside-diy.com* μπορείτε να δείτε και να κατεβάσετε αυτό το χειρίδιο και πολλά άλλα. Με αυτό τον κωδικό QR μεταβαίνετε απευθείας στο ιστότοπο *parkside-diy.com*. Επιλέξετε τη χώρα σας και μέσω της μάσκας αναζήτησης αναζητήστε τις οδηγίες χειρισμού. Μέσω καταχώρισης του αριθμού προϊόντος (IAN) 495966_2504 μπορείτε να ανοίξετε τις οδηγίες χειρισμού.

Σέρβις επισκευών

Για επισκευές που δεν εμπόδισαν στην εργασία, απευθυνθείτε στο Κέντρο σέρβις. Ευχαριστώ να σας δώσουμε μια εκτίμηση της δαπάνης.

- Μπορούμε να επεξεργαστούμε μόνο συσκευές που έχουν αποσταλεί επαρκώς συσκευασμένες και με πληρωμένα τέλη. **Υπόδειξη:** Παρακαλούμε να αποστείλετε τη συσκευή σας καθαρή και με αναφορά του ελαττώματος στην αντίστοιχη διεύθυνση του κέντρου σέρβις.
- Δεν παραλαμβάνονται συσκευές που έχουν αποσταλεί πληρωτές στον προορισμό καθώς και συσκευές που έχουν αποσταλεί ως ογκώδη ή εξπρές ή με άλλου τύπου ειδική αποστολή.
- Πραγματοποιούμε την απόρριψη των απεσταλμένων σας ελαττωματικών συσκευών δωρεάν.

Κέντρο Σέρβις

GR Σέρβις Ελλάδα
Tel.: 00800 491824928
Φόρμα επικοινωνίας στο
parkside-diy.com
IAN 495966_2504

Εισαγωγέας

Λάβετε υπόψη ότι η ακόλουθη διεύθυνση δεν είναι διεύθυνση σέρβις. Επικοινωνήστε πρώτα με το ανωτέρω αναφερόμενο κέντρο σέρβις.

Grizzly Tools GmbH & Co. KG
Stockstädter Str. 20
63762 Grobostheim
ΓΕΡΜΑΝΙΑ
www.grizzlytools.de

Ανταλλακτικά και αξεσουάρ

Μπορείτε να λάβετε ανταλλακτικά και αξεσουάρ μέσω του ιστοτόπου www.grizzlytools.shop. Εάν προκύψουν προβλήματα κατά τη διαδικασία παραγγελίας, επικοινωνήστε μαζί μας μέσω του διαδικτυακού μας καταστήματος. Εάν έχετε περισσότερες ερωτήσεις μπορείτε να απευθυνθείτε στο: *Κέντρο Σέρβις, σ. 207*

Θέση	Ονομασία	Αρ. παραγγελίας
1	Πάνω μπάρα	91120876
21	Συλλογέας γρασιδιού	91120867
37	Κιτ κοπής χορτολιπάσματος	91120865
50	Μπουζί	91095878
55/56/57/58	Σετ μαχαιριών	91120860

Μετάφραση του πρωτοτύπου των δήλωση συμμόρφωσης ΕΕ

Προϊόν: **Χλοοκοπτικό βενζινοκίνητο**

Μοντέλο: **PPBRM 46 B2**

Αριθμός σειράς: 000001-026200

Ο στόχος της δήλωσης που περιγράφεται παραπάνω είναι σύμφωνος με τη σχετική ενωσιακή νομοθεσία εναρμόνισης:

2006/42/EC • 2014/30/EU • 2000/14/EC & 2005/88/EC • 2011/65/EU & (EU) 2015/863
Προϊόν με μπαταρία Smart PAPS 204 A1/Smart PAPS 208 A1/
Smart PAPS 2012 A1: 2014/53/EU (αντί 2014/30/EU)

Το ανωτέρω περιγραφόμενο αντικείμενο της δήλωσης είναι σύμφωνο με την οδηγία 2011/65/EU του Ευρωπαϊκού Κοινοβουλίου και του Συμβουλίου, της 8ης Ιουνίου 2011, σχετικά με τον περιορισμό της χρήσης ορισμένων επικίνδυνων ουσιών σε ηλεκτρικό και ηλεκτρονικό εξοπλισμό.

Για να εξασφαλιστεί η συμμόρφωση, έχουν εφαρμοστεί τα ακόλουθα εναρμονισμένα πρότυπα και εθνικά πρότυπα και κανονισμοί:

EN ISO 5395-1:2013/A1:2018 • EN ISO 5395-2:2013/A2:2017
EN ISO 14982:2009 • EN IEC 63000:2018

Προϊόν με μπαταρία Smart PAPS 204 A1/Smart PAPS 208 A1/Smart PAPS 2012 A1:
EN 301 489-1 V2.2.3:2019 • Draft EN 301 489-17 V3.2.6:2023
EN 300 328 V2.2.2:2019 • EN 50663:2017

Σύμφωνα με την οδηγία 2000/14/EC για τις εκπομπές θορύβου, επιβεβαιώνονται τα ακόλουθα: Στάθμη ηχητικής ισχύος (L_{WA})

- μετρημένη: 94,3 dB;
- εγγυημένη: 96 dB

Ακολούθησε τη διαδικασία αξιολόγησης της συμμόρφωσης σύμφωνα με την 2000/14/EC, παράρτημα VI.

Κοινοποιημένος οργανισμός: TÜV SÜD Industrie Service GmbH • NB: 0036 • Westendstrasse 199 • 80686 München • Deutschland

Η παρούσα δήλωση συμμόρφωσης εκδίδεται με αποκλειστική ευθύνη του κατασκευαστή:



Grizzly Tools GmbH & Co. KG
 Stockstädter Str. 20
 63762 Grobostheim
 GERMANY
 15.12.2025

Christian Frank
 Εξουσιοδοτημένος αντιπρόσωπος για την
 τεκμηρίωση

Inhaltsverzeichnis

Einleitung	210
Bestimmungsgemäße Verwendung.....	210
Lieferumfang/Zubehör.....	211
Übersicht.....	211
Funktionsbeschreibung.....	212
Technische Daten.....	212
Sicherheitshinweise	213
Bedeutung der Sicherheitshinweise....	213
Bildzeichen und Symbole.....	213
Sicherheitshinweise für Rasenmäher.....	214
Restrisiken.....	217
Vorbereitung	218
Sicherheitseinrichtungen.....	218
Bedienteile.....	218
Holm montieren.....	218
Startergriff montieren.....	219
Halterungen montieren.....	219
Handgriff montieren.....	219
Grasfangeinrichtung montieren.....	219
Grasfangeinrichtung demontieren.....	219
Grasfangeinrichtung entleeren.....	219
Mulchkit.....	219
Schnitthöhe einstellen.....	220
Seitenauswurfkanal montieren.....	220
Seitenauswurfkanal demontieren.....	220
Benzin einfüllen.....	220
Motoröl einfüllen.....	221
Ölstand kontrollieren.....	221
Ladezustand des Akkus prüfen.....	221
Akku aufladen.....	221
Betrieb	222
Vor dem Betrieb.....	222
Arbeitshinweise.....	222
Akku einsetzen und entnehmen.....	222
Ein- und Ausschalten.....	223
Transport	223
Reinigung, Wartung und Lagerung	224
Reinigung.....	224
Wartung.....	224
Lagerung.....	227
Fehlersuche	228
Entsorgung/Umweltschutz	229
Zusätzliche Entsorgungshinweise für Deutschland.....	229
Entsorgungshinweis für Grünschnitt....	229
Service	229
Garantie.....	229

Reparatur-Service.....	231
Service-Center.....	231
Importeur.....	231

Ersatzteile und Zubehör	231
Original-EU-Konformitätserklärung	232
Explosionszeichnung	235

Einleitung

Herzlichen Glückwunsch zum Kauf Ihres neuen Benzin-Rasenmähers (nachfolgend Produkt oder Gerät genannt).

Sie haben sich damit für ein hochwertiges Gerät entschieden. Dieses Gerät wurde während der Produktion auf Qualität geprüft und einer Endkontrolle unterzogen. Die Funktionsfähigkeit Ihres Gerätes ist somit sichergestellt.



Die Betriebsanleitung ist Bestandteil dieses Geräts. Sie enthält wichtige Hinweise für Sicherheit, Gebrauch und Entsorgung. Lesen Sie die Betriebsanleitung sorgfältig. Machen Sie sich mit den Bedienteilen und dem richtigen Gebrauch des Gerätes vertraut. Benutzen Sie das Gerät nur wie beschrieben und für die angegebenen Einsatzbereiche. Bewahren Sie die Betriebsanleitung gut auf und händigen Sie alle Unterlagen bei Weitergabe des Geräts an Dritte mit aus.

Bestimmungsgemäße Verwendung

Das Gerät ist ausschließlich für folgende Verwendung bestimmt:

- Das Mähen von Rasen- und Grasflächen im häuslichen Bereich.

Die Benutzung des Gerätes bei Regen oder feuchter Umgebung ist verboten.

Das Gerät ist zum Gebrauch durch Erwachsene bestimmt. Jugendliche über 16 Jahre dürfen das Gerät nur unter Aufsicht benutzen.

Jede andere Verwendung, die in dieser Betriebsanleitung nicht ausdrücklich zugelassen wird, kann eine ernsthafte Gefahr für den Benutzer darstellen und zu Schäden am Gerät führen. Der Bediener oder Nutzer des Geräts ist für Unfälle oder Schäden an anderen Menschen oder deren Eigentum verantwortlich. Das Gerät ist für den Einsatz im Heimwerkerbereich bestimmt. Es wurde nicht für

den gewerblichen Dauereinsatz konzipiert. Bei gewerblichem Einsatz erlischt die Garantie. Der Hersteller haftet nicht für Schäden, die durch bestimmungswidrige Verwendung oder falsche Bedienung verursacht wurden.

Das Gerät ist Teil der Serie **X 20 V TEAM** und kann mit Akku der **X 20 V TEAM** Serie betrieben werden. Akkus der Serie **X 20 V TEAM** dürfen nur mit Ladegeräten der Serie **X 20 V TEAM** geladen werden.

Lieferumfang/Zubehör

Packen Sie das Gerät aus und überprüfen Sie den Lieferumfang.

Entsorgen Sie das Verpackungsmaterial ordnungsgemäß.

- Benzin-Rasenmäher
 - Oberer Holm
 - 2x Unterer Holm
 - 2x Schnellspannhebel
 - 2x Schraube (Oberer Holm)
 - 3x Kabelhalter
 - Zündkerzenschlüssel
 - Innensechsrundschlüssel
 - Seitenauswurfkanal
 - Mulchkit
 - Grasfangeinrichtung
 - Handgriff
 - 2x Schraube (Handgriff)
- Halterung (Smartphone)
- Halterung (Zündkerzenschlüssel)
- Originalbetriebsanleitung
- Akku und Ladegerät mit Betriebsanleitung

Übersicht

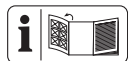

Die Abbildungen des Geräts finden Sie auf der vorderen und hinteren Ausklappseite.

- 1 Oberer Holm
- 2 Antriebsbügel
- 3 Startbügel
- 4 Bowdenzug (Start)
- 5 Bowdenzug (Antrieb)
- 6 Halterung (Smartphone)
- 7 Unterer Holm
- 8 Kabelhalter
- 9 Gerätekabel
- 10 Motorabdeckung mit Lüftungsöffnungen (Fingerschutz)
- 11 Luftfiltergehäuse
- 12 Rad
- 13 Tragegriff
- 14 Auspuffschutz
- 15 Seitenauswurfklappe
- 16 Wasseranschlusskupplung
- 17 Gerätegehäuse
- 18 Ölmesstab
- 19 Hebel zur Schnitthöhenverstellung
- 20 Prallschutz
- 21 Grasfangeinrichtung
- 22 Handgriff
- 23 Füllstandsanzeige
- 24 Starterseil-Führung
- 25 Startergriff mit Starterseil
- 26 Halterung (Zündkerzenschlüssel)
- 27 E-Starter
- 28 Akku-Halter
- 29 Innensechsrundschlüssel
- 30 Zündkerzenschlüssel
- 31 Akku
- 32 Taste (Ladezustandsanzeige)
- 33 Ladezustandsanzeige
- 34 Akku-Entriegelung
- 35 Ladegerät
- 36 Seitenauswurfkanal
- 37 Mulchkit

(Abb. A)

- 38 Arretierung
- 39 Arretierbolzen

(Abb. B)

- 40 Kabelhalter
- 41 Schraube (Oberer Holm)
- 42 Schnellspannhebel

(Abb. C)

- 43 Zusatzhandgriff
- 44 Schraube (Grasfangeinrichtung)

(Abb. E)

- 45 Verriegelung (Mulchkit)

(Abb. G)

- 46 Verriegelung (Seitenauswurfklappe)

(Abb. H)

- 47 Benzintank

- 48 Einfüllstutzen
- 49 Tankdeckel
- (Abb. K)**
- 50 Zündkerze
- 51 Zündkerzenstecker

(Abb. L)

- 52 Luftfilterabdeckung
- 53 Luftfilter fein
- 54 Luftfilter grob

(Abb. M)

- 55 Messer
- 56 Spannscheibe
- 57 Messerschraube
- 58 Motorspindel

Funktionsbeschreibung

Das Gerät besitzt ein Kunststoffgehäuse mit einem Benzinmotor sowie einer Grasfangeinrichtung. Das Schneidwerkzeug dreht sich parallel zur 7-stufigen Schnittebene. Die Funktion der Bedienteile entnehmen Sie bitte den nachfolgenden Beschreibungen.

Technische Daten

Benzin-RasenmäherPPBRM 46 B2
 Motorhubraum 144,3 cm³ (cc)
 Leistung 2,5 kW / 3,4 PS
 Max. Motordrehzahl n_{max} 3600 min⁻¹
 Leerlaufdrehzahl n_0 2800 min⁻¹
 Volumen Benzintank 0,8 l (800 ml)
 Volumen Motoröltank 0,5 l (500 ml)
 Schnittbreite \varnothing 46,0 cm
 Schnitthöhe 25 - 75 mm
 Geschwindigkeit 3,6 km/h (1 m/s)
 Volumen Grasfangeinrichtung 60 l
 Gewicht (inkl. Grasfangeinrichtung, leerer Tank) 29,0 kg
 Schalldruckpegel L_{pA} 82,6 dB; $K_{pA}=3$ dB
 Schalleistungspegel L_{WA}
 – garantiert 96 dB
 – gemessen 94,3 dB; $K_{WA}=1,88$ dB
 Vibration (a_H) am oberen Holm
 4,6 m/s²; $K=2,3$ m/s²
 Der durch ein EU-Typgenehmigungsverfahren ermittelte Kohlendioxid-Emissionswert (CO₂) beträgt für dieses Gerät: 984,17 g/kWh

⚠ VORSICHT! Gehörschäden! Tragen Sie Gehörschutz.
 Akku Li-Ion
 Temperatur ≤ 50 °C
 – Ladevorgang 4–40 °C
 – Betrieb 4–50 °C
 – Lagerung 15–25 °C
 PARKSIDE Performance Smart Akku
 Smart PAPS 204 A1/Smart PAPS 208 A1/
 Smart PAPS 2012 A1
 – Frequenzband 2400-2483,5 MHz
 – Sendeleistung ≤ 20 dBm

Lärm- und Vibrationswerte wurden entsprechend den in der Konformitätserklärung genannten Normen und Bestimmungen ermittelt.

Der angegebene Schwingungsgesamtwert und der angegebene Geräuschemissionswert sind nach einem genormten Prüfverfahren gemessen worden und können zum Vergleich eines Gerätes mit einem anderen verwendet werden. Der angegebene Schwingungsgesamtwert und der angegebene Geräuschemissionswert können auch zu einer vorläufigen Einschätzung der Belastung verwendet werden.

⚠ WARNUNG! Die Schwingungs- und Geräuschemissionen können während der tatsächlichen Benutzung des Gerätes von dem Angabewert abweichen, abhängig von der Art und Weise, in der das Gerät verwendet wird. Es ist notwendig, Sicherheitsmaßnahmen zum Schutz des Bedieners festzulegen, die auf einer Abschätzung der Schwingungsbelastung während der tatsächlichen Benutzungsbedingungen beruhen (hierbei sind alle Anteile des Betriebszyklus zu berücksichtigen, beispielsweise Zeiten, in denen das Gerät abgeschaltet ist, und solche, in denen es zwar eingeschaltet ist, aber ohne Belastung läuft). Beschränken Sie die Geräuscentwicklung und Vibration auf ein Minimum!

- Verwenden Sie nur einwandfreie Geräte.
- Warten und reinigen Sie das Gerät regelmäßig.
- Passen Sie Ihre Arbeitsweise dem Gerät an.
- Überlasten Sie das Gerät nicht.
- Lassen Sie das Gerät ggf. überprüfen.
- Schalten Sie das Gerät aus, wenn es nicht benutzt wird.
- Tragen Sie Handschuhe.

⚠️ WARNUNG! Bei längeren Arbeiten kann es aufgrund von Vibration in den Händen der Bedienperson zu Durchblutungsstörungen (Weißfingersyndrom) kommen. Das Weißfingersyndrom ist eine Gefäßkrankung, bei der die kleinen Blutgefäße an den Finger und Zehen anfallartig verkrampfen. Die betroffenen Areale werden nicht mehr ausreichend mit Blut versorgt und erscheinen dadurch extrem blass. Der häufige Gebrauch von vibrierenden Produkten kann bei Personen, deren Durchblutung beeinträchtigt ist (z. B. Raucher, Diabetiker) Nervenschädigungen auslösen. Wenn Sie ungewöhnliche Beeinträchtigungen bemerken, beenden Sie sofort die Arbeit und suchen Sie einen Arzt auf.

Beachten Sie die folgenden Hinweise, um die Gefahren zu reduzieren:

- Halten Sie Ihren Körper und besonders die Hände bei kaltem Wetter warm.
- Machen Sie regelmäßig Pausen und bewegen Sie dabei die Hände, um die Durchblutung zu fördern.
- Sorgen Sie für eine möglichst geringe Vibration des Geräts durch regelmäßige Wartung und feste Teile am Gerät.
- Halten Sie sich ggf. an Ruhezeiten und beschränken Sie die Arbeitsdauer auf das Notwendigste.

X 20 V TEAM

Das Gerät ist Teil der Serie **X 20 V TEAM** und kann mit Akkus der **X 20 V TEAM** Serie betrieben werden. Akkus der Serie **X 20 V TEAM** dürfen nur mit Ladegeräten der Serie **X 20 V TEAM** geladen werden. Wir empfehlen Ihnen, dieses Gerät ausschließlich mit folgenden Akkus zu betreiben: PAP 20 A1, PAP 20 A2, PAP 20 A3, PAP 20 B1, PAP 20 B3, Smart PAPS 204 A1, Smart PAPS 208 A1, Smart PAPS 2012 A1, Wir empfehlen Ihnen, diese Akkus mit folgenden Ladegeräten zu laden: PLG 20 A1, PLG 20 A2, PLG 20 A3, PLG 20 A4, PLG 20 C1, PLG 20 C3, PDSL G 20 A1, Smart PLGS 2012 A1

Technische Daten von Akku und Ladegerät: Siehe separate Anleitung.

Sicherheitshinweise

Dieser Abschnitt behandelt die grundlegenden Sicherheitshinweise beim Gebrauch des Geräts.

⚠️ WARNUNG! Personen- und Sachschäden durch unsachgemäßen Umgang mit dem Akku. Beachten Sie die Sicherheitshinweise und Hinweise zum Aufladen und der korrekten Verwendung in der Betriebsanleitung Ihres Akkus und Ladegeräts der Serie **X 20 V TEAM**. Eine detaillierte Beschreibung zum Ladevorgang und weitere Informationen finden Sie in dieser separaten Bedienungsanleitung.

Bedeutung der Sicherheitshinweise

⚠️ GEFAHR! Wenn Sie diesen Sicherheitshinweis nicht befolgen, tritt ein Unfall ein. Die Folge ist schwere Körperverletzung oder Tod.

⚠️ WARNUNG! Wenn Sie diesen Sicherheitshinweis nicht befolgen, tritt möglicherweise ein Unfall ein. Die Folge ist möglicherweise schwere Körperverletzung oder Tod.

⚠️ VORSICHT! Wenn Sie diesen Sicherheitshinweis nicht befolgen, tritt ein Unfall ein. Die Folge ist möglicherweise leichte oder mittelschwere Körperverletzung.

HINWEIS! Wenn Sie diesen Sicherheitshinweis nicht befolgen, tritt ein Unfall ein. Die Folge ist möglicherweise ein Sachschaden.

Bildzeichen und Symbole

Bildzeichen auf dem Gerät



Achtung! Betriebsanleitung lesen



Garantierter Schallleistungspegel L_{WA} in dB(A)



Verletzungsgefahr durch weggeschleuderte Teile!



Umstehende Personen vom Gerät fernhalten



Scharfe Schneideinrichtung! Füße und Hände fernhalten.
Vor Wartungsarbeiten Motor ausschalten und Zündkerzenstecker ziehen.



Vorsicht - Heiße Flächen! Verbrennungsgefahr



Umstehende Personen vom Gerät fernhalten



Vorsicht - Giftige Dämpfe!

Gerät nicht in geschlossenen Räumen betreiben.



Vorsicht - Benzin ist brennbar!

Nicht bei laufendem Motor tanken.



Die Benutzung des Gerätes bei Regen oder feuchter Umgebung ist verboten.



Achtung! Nachlauf der Schneideinrichtung



Stellen Sie den Motor ab, wenn Sie das Gerät verlassen.



Umstehende Personen und Kinder von Gerät fernhalten.



Keine offene Flamme; Feuer, offene Zündquelle und Rauchen verboten.



Gefahr! Hände und Füße fernhalten



Schnittkreis



ROZ 95

ROZ 98

zu verwendender Kraftstoff

Bildzeichen auf dem oberen Holm



Gerät einschalten (ON): Startbügel heranziehen



Gerät ausschalten (OFF): Startbügel loslassen



Radantrieb ein: Antriebsbügel heranziehen



Radantrieb aus: Antriebsbügel loslassen

Bildzeichen auf dem Tankdeckel



max. 10 % Ethanol

Füllstandsanzeige an der Grasfangeinrichtung



Füllstandsanzeige geöffnet: Grasfangeinrichtung leer



Füllstandsanzeige geschlossen: Grasfangeinrichtung gefüllt

Bildzeichen auf dem Hangtag



Gerät einschalten (ON): Startbügel heranziehen



Starterseil ziehen oder E-Starter betätigen

Bildzeichen in der Betriebsanleitung



Hochentzündlich



Giftig



Umweltgefährdend



Schutzhandschuhe benutzen

Sicherheitshinweise für Rasenmäher

⚠️ WARNUNG! Verletzungsgefahr. Versäumnisse bei der Einhaltung der Sicherheitshinweise und Anweisungen können Brand und/

oder schwere Verletzungen verursachen. Lesen Sie alle Sicherheitshinweise und Anweisungen.

Hinweise

1. Lesen Sie die Betriebsanleitung sorgfältig. Machen Sie sich mit den Einstellmöglichkeiten und dem richtigen Gebrauch des Gerätes vertraut.
2. Lassen Sie sich bei Unsicherheiten im Gebrauch des Gerätes und über verbotene Betätigungen angemessen schulen.
3. Seien Sie aufmerksam, achten Sie darauf, was Sie tun und gehen Sie mit Vernunft an die Arbeit. Benutzen Sie das Gerät nicht, wenn Sie müde oder krank sind oder unter dem Einfluss von Drogen, Alkohol oder Medikamenten stehen. Ein Moment der Unachtsamkeit beim Gebrauch des Gerätes kann zu ernsthaften Verletzungen führen.
4. Dieses Gerät ist nicht dafür bestimmt, durch Personen mit eingeschränkten physischen, sensorischen oder geistigen Fähigkeiten benutzt zu werden; Ebenso dürfen Personen ohne Erfahrung im Umgang mit diesem Gerät oder mangelndem Wissen über dieses Gerät, dieses Gerät nicht benutzen; Es sei denn, sie werden durch eine für ihre Sicherheit zuständige Person beaufsichtigt oder erhalten von ihr Anweisungen, wie das Gerät zu benutzen ist.
5. Kinder müssen beaufsichtigt werden, um sicherzustellen, dass sie nicht mit dem Gerät spielen.
6. Erlauben Sie niemals Kindern oder anderen Personen, die die Betriebsanleitung nicht kennen, das Gerät zu benutzen. Örtliche Bestimmungen können das Mindestalter des Benutzers festlegen.
7. Mähen Sie niemals, während Personen, besonders Kinder oder Tiere in der Nähe sind. Bei Ablenkung können Sie die Kontrolle über das Gerät verlieren.
8. Denken Sie daran, dass der Benutzer für Unfälle mit anderen Personen oder deren Eigentum verantwortlich ist.
9. Beachten Sie den Lärmschutz und örtliche Vorschriften.

Vorbereitung

1. Während des Mähens sind immer rutschfestes Schuhwerk und lange Hosen zu tragen. Mähen Sie nicht barfußig oder in leichten Sandalen. Lockere Kleidung,

Schmuck oder lange Haare können von sich bewegenden Teilen erfasst werden. Das Tragen geeigneter Kleidung verringert das Risiko von Verletzungen.

2. Überprüfen Sie das Gelände, auf dem das Gerät eingesetzt wird und entfernen Sie alle Gegenstände (z. B. Steine, Stöcke, Drähte, Spielzeug), die erfasst und weggeschleudert werden können.
3. Warnung. Benzin ist hochgradig entflammbar. Feuer oder Explosionen können zu schweren Verbrennungen führen:
 - bewahren Sie Benzin nur in den dafür vorgesehenen Behältern auf;
 - tanken Sie nur im Freien und rauchen Sie nicht während des Einfüllvorgangs;
 - Benzin ist vor dem Starten des Motors einzufüllen. Während der Motor läuft oder bei heißem Gerät darf der Tankdeckel nicht geöffnet oder Benzin nachgefüllt werden;
 - falls Benzin übergelaufen ist, darf kein Versuch unternommen werden, den Motor zu starten. Stattdessen ist das Gerät von der benzinverschmutzten Fläche zu entfernen. Jeglicher Zündversuch ist zu vermeiden, bis sich die Benzindämpfe verflüchtigt haben;
 - aus Sicherheitsgründen sind Benzintank- und andere Tankdeckel bei Beschädigung auszutauschen.
4. Ersetzen Sie defekte Schalldämpfer.
5. Vor dem Gebrauch ist immer durch Sichtkontrolle zu prüfen, ob die Schneidwerkzeuge, Befestigungsbolzen und die gesamte Schneideinrichtung abgenutzt oder beschädigt sind. Zur Vermeidung einer Unwucht dürfen abgenutzte oder beschädigte Werkzeuge und Bolzen nur satzweise ausgetauscht werden.
6. Seien Sie vorsichtig bei Geräten mit mehreren Schneidwerkzeugen, da die Bewegung eines Messers zur Rotation der übrigen Messer führen kann.
7. Benutzen Sie nur Ersatz- und Zubehörteile, die vom Hersteller geliefert und empfohlen werden. Der Einsatz von Fremdteilen kann zu Verletzungen führen und führt zum sofortigen Verlust des Garantieanspruches.

Betrieb

1. Lassen Sie den Verbrennungsmotor nicht in geschlossenen Räumen laufen, in de-

- nen sich gefährliches Kohlenmonoxid sammeln kann.
2. Mähen Sie nur bei Tageslicht oder bei guter künstlicher Beleuchtung. Ein unbeleuchteter Arbeitsbereich kann zu Unfällen führen.
 3. Arbeiten Sie nicht mit dem Gerät bei Blitzschlaggefahr. Gefahr durch elektrischen Schlag.
 4. Achtung! Die Abgase des Rasenmähers enthalten giftige Substanzen.
 5. Vermeiden Sie es die Maschine bei schlechten Wetterbedingungen zu betreiben, besonders bei Blitzgefahr.
 6. Vermeiden Sie, wenn möglich, den Einsatz des Gerätes bei nassem Gras.
 7. Achten Sie immer auf einen sicheren Stand, besonders an Hängen, nahegelegenen Müllhalden, Gräben oder Deichen. Dadurch können Sie das Gerät in unerwarteten Situationen besser kontrollieren.
 - Arbeiten Sie immer quer zum Hang, niemals auf- oder abwärts.
 - Seien Sie besonders vorsichtig, wenn Sie die Fahrtrichtung am Hang ändern.
 - Mähen Sie nicht an übermäßig steilen Hängen (max. 10-15°).
 8. Führen Sie das Gerät nur im Schrittempo.
 9. Seien Sie besonders vorsichtig, wenn Sie das Gerät umkehren oder es zu sich heranziehen.
 10. Halten Sie das Schneidwerkzeug an, wenn das Gerät gekippt werden muss, zum Transport über andere Flächen als Gras und wenn das Gerät von und zu der zu mähenden Fläche bewegt wird.
 11. Benutzen Sie niemals das Gerät mit beschädigten Schutzeinrichtungen oder Schutzgittern oder ohne angebaute Schutzeinrichtungen, z. B. ohne Prallschutz und/oder Grasfangeinrichtungen. Damit wird sichergestellt, dass die Sicherheit des Gerätes erhalten bleibt.
 12. Ändern Sie nicht die Reglereinstellung des Motors oder überdrehen Sie ihn nicht. Sie könnten das Gerät beschädigen.
 13. Bevor Sie den Motor starten, kuppeln Sie alle Messer und Antriebe aus. Starten Sie das Gerät mit Vorsicht, entsprechend den Herstelleranweisungen. Achten Sie auf ausreichenden Abstand der Füße zu dem Schneidwerkzeug. Es besteht Verletzungsgefahr.
 14. Beim Starten oder Anlassen des Motors darf das Gerät nicht gekippt werden, es sei denn, das Gerät muss bei dem Vorgang angehoben werden. In diesem Fall kippen Sie das Gerät nur so weit, wie es unbedingt erforderlich ist und heben Sie nur die vom Benutzer abgewandte Seite hoch.
 15. Starten Sie den Motor nicht, wenn Sie vor der Auswurföffnung stehen.
 16. Schalten Sie den Motor nach Anweisung ein und nur dann, wenn Ihre Füße in sicherem Abstand von den Schneidwerkzeugen sind.
 17. Führen Sie niemals Hände oder Füße an oder unter sich drehende Teile. Halten Sie sich immer entfernt von der Auswurföffnung. Ein Moment der Unachtsamkeit bei Benutzung des Gerätes kann zu schweren Verletzungen führen.
 18. Heben oder tragen Sie niemals das Gerät mit laufendem Motor.
 19. Stellen Sie den Motor ab, ziehen Sie den Zündkerzenstecker ab. Vergewissern Sie sich, dass alle sich bewegenden Teile vollkommen still stehen und ziehen Sie den Zündschlüssel, wenn vorhanden:
 - bevor Sie Blockierungen lösen oder Verstopfungen in der Auswurföffnung beseitigen;
 - bevor Sie das Gerät überprüfen, reinigen oder daran arbeiten;
 - wenn ein Fremdkörper getroffen wurde. Suchen Sie nach Beschädigungen am Gerät und führen Sie die erforderlichen Reparaturen durch, bevor Sie erneut starten und mit dem Gerät arbeiten;
 - falls das Gerät anfängt, ungewöhnlich stark zu vibrieren, ist eine sofortige Überprüfung erforderlich.
 - wenn Sie das Gerät verlassen;
 - bevor Sie nachtanken.
 20. Hinterlassen Sie das Gerät nie unbeaufsichtigt am Arbeitsplatz.
 21. Arbeiten Sie nicht mit einem beschädigten, unvollständigen oder ohne die Zustimmung des Herstellers umgebauten Gerät. Der Gebrauch von Geräten für andere als die vorgesehenen Anwendungen kann zu gefährlichen Situationen führen.

22. Beim Auslaufen des Motors ist die Drosselklappe zu schließen. Falls der Motor einen Benzinabsperrrhahn besitzt, ist dieser nach dem Mähen zu schließen.

Reinigung, Wartung und Lagerung

1. Sorgen Sie dafür, dass alle Muttern, Bolzen und Schrauben fest angezogen sind und das Gerät in einem sicheren Arbeitszustand ist. Viele Unfälle haben ihre Ursache in schlecht gewarteten Geräten.
2. Bewahren Sie niemals das Gerät mit Benzin im Benzintank innerhalb eines Gebäudes auf, in dem möglicherweise Benzindämpfe mit offenem Feuer oder Funken in Berührung kommen können.
3. Lassen Sie den Motor abkühlen, bevor Sie das Gerät in geschlossenen Räumen abstellen. Es besteht Brandgefahr.
4. Um Brandgefahr zu vermeiden, halten Sie Motor, Auspuff, Schalldämpfer, Batteriekasten und den Bereich um den Benzintank frei von Gras, Blättern oder austretendem Fett (Motoröl).
5. Prüfen Sie regelmäßig die Grasfangeinrichtung auf Verschleiß oder Verlust der Funktionsfähigkeit.
6. Ersetzen Sie aus Sicherheitsgründen abgenutzte oder beschädigte Teile. Ersetzen Sie defekte Schalldämpfer.
7. Falls der Benzintank zu entleeren ist, sollte dies im Freien erfolgen.
8. Behandeln Sie Ihr Gerät mit Sorgfalt. Halten Sie die Werkzeuge scharf und sauber, um besser und sicherer arbeiten zu können. Befolgen Sie die Wartungsvorschriften.
9. Versuchen Sie nicht, das Gerät selbst zu reparieren, es sei denn, Sie besitzen hierfür eine Ausbildung. Sämtliche Arbeiten, die nicht in dieser Betriebsanleitung angegeben werden, dürfen nur von Kundendienststellen ausgeführt werden, die von uns ermächtigt sind.
10. Bewahren Sie das Gerät an einem trockenen Ort und außerhalb der Reichweite von Kindern auf. Geräte sind gefährlich, wenn sie von unerfahrenen Personen benutzt werden.
11. Die Sicherheitssysteme oder Einrichtungen des Rasenmähers dürfen nicht manipuliert oder deaktiviert werden. Der Benutzer sollte jegliche versiegelten Einstellungen zur Motordrehzahlregelung weder ändern noch manipulieren.

Weiterführende Sicherheitshinweise

- **Verwenden Sie ausschließlich Zubehör, welches von PARKSIDE empfohlen wurde.** Ungeeignetes Zubehör kann zu elektrischem Schlag oder Feuer führen.
- Mähen Sie nur bei guter Sicht. Es ist notwendig Dritte fernzuhalten.
- Überprüfen Sie das Gerät regelmäßig und stellen vor jedem Einsatz sicher, dass alle Startarretierungen und Tastschalter ordnungsgemäß funktionieren.
- Seien Sie vorsichtig bei Einstellarbeiten an dem Produkt und vermeiden Sie ein Einklemmen von Fingern zwischen dem sich bewegenden Messer und starren Geräteteil.
- **⚠ VORSICHT!** Der Rasenmäher darf nicht betätigt werden, ohne dass entweder die vollständige Grasfangeinrichtung oder die selbstschließende trennende Schutzeinrichtung für die Auswurföffnung angebracht ist.
- Es ist notwendig, den Rasenmäher in einem guten Betriebszustand zu halten.

Restrisiken

Auch wenn Sie dieses Gerät vorschriftsmäßig bedienen, bleiben immer Restrisiken bestehen. Folgende Gefahren können im Zusammenhang mit der Bauweise und Ausführung dieses Gerätes auftreten:

- Augenschäden, falls kein geeigneter Augenschutz getragen wird.
- Gehörschäden, falls kein geeigneter Gehörschutz getragen wird.
- Gesundheitsschäden, die aus Hand-Arm-Schwingungen resultieren, falls das Gerät über einen längeren Zeitraum verwendet wird oder nicht ordnungsgemäß geführt und gewartet wird.
- Schnittverletzungen
- Verletzungen durch bewegliche Teile oder heiße Oberflächen.

⚠ WARNUNG! Gefahr durch elektromagnetisches Feld, das, während das Gerät im Betrieb ist, erzeugt wird. Das Feld kann unter bestimmten Umständen aktive oder passive medizinische Implantate beeinträchtigen. Um die Gefahr von ernsthaften oder tödlichen Verletzungen zu verringern, empfehlen wir Personen mit medizinischen Implantaten ihren Arzt und den Hersteller des medizinischen Implantats zu konsultieren, bevor das Gerät bedient wird.

Vorbereitung

▲ WARNUNG! Verletzungsgefahr durch ungewollt anlaufendes Gerät. Nehmen Sie Arbeiten am Gerät nur bei abgeschaltetem und stillstehendem Messer vor. Stellen Sie den Motor erst dann an, wenn das Gerät vollständig für den Einsatz vorbereitet ist.

Führen Sie nur Arbeiten aus, die Sie sich selbst zutrauen. Bei Unsicherheiten wenden Sie sich an einen Fachmann oder direkt an unseren Service.

Sicherheitseinrichtungen

Zum Schutz des Benutzers und des Geräts gibt es folgende Sicherheitseinrichtungen:

Startbügel (3)

Bei Loslassen des Startbügels stoppt das Gerät.

Auspuffschutz (14)

Es verhindert, dass Hände oder brennbare Materialien mit einem heißen Auspuff in Kontakt kommen.

Prallschutz (20)

Es schützt die Bedienperson vor weggeschleuderten Teilen und vor unabsichtlicher Messerberührung, wenn ohne Grasfangeinrichtung (21) gemäht wird.

Bedienteile

Lernen Sie vor dem ersten Betrieb des Geräts die Bedienteile kennen.

Messerstoppvorrichtung

Hinweise

- Überprüfen Sie regelmäßig die Messerstoppvorrichtung.
- Das Messer muss innerhalb von 7 Sekunden stoppen.

Vorgehen

1. Lassen Sie den Startbügel (3) los. Der Motor schaltet ab und das Messer wird abgebremst.

Füllstandsanzeige

Oberhalb an der Grasfangeinrichtung (21) ist eine Füllstandsanzeige (23) angebracht.



Füllstandsanzeige geöffnet: Grasfangeinrichtung leer



Füllstandsanzeige geschlossen: Grasfangeinrichtung gefüllt

Holm montieren

Hinweise

- Achten Sie darauf, dass bei der Holm-Montage der Bowdenzug (4/5) nicht gequetscht wird.

Unteren Holm montieren

(Abb. A)

Vorgehen

1. Klappen Sie die unteren Holme (7) vom Gerätegehäuse (17) nach hinten, bis diese in ihre Arbeitsposition gelangen.
2. Ziehen Sie die Arretierung (38) vom unteren Holm (7) weg. Der Arretierbolzen (39) wird zurückgezogen.
3. Stellen Sie die gewünschte Höhe bzw. Neigung des Holmes (7) ein, indem Sie eine der Bohrungen am Gerätegehäuse (17) wählen. Es stehen drei verschiedene Positionen zur Verfügung.
4. Lassen Sie die Arretierung (38) los, wenn sich der untere Holm in der gewünschten Position befindet.
Der Arretierbolzen (39) rastet in der Bohrung ein.
5. Wiederholen Sie das Vorgehen auf der anderen Seite. Beachten Sie, dass sich beide Holme auf der gleichen Position befinden müssen.
6. Prüfen Sie den festen Sitz beider Holme (7).

Oberen Holm montieren

(Abb. B)

1. Setzen Sie den oberen Holm (1) auf die unteren Holme (7).
2. Schieben Sie beidseitig eine Schraube (41) durch die Bohrlöcher an den Holmstangen, sodass diese nach außen ragen.
3. Setzen Sie die Schnellspannhebel (42) auf die Schrauben (41) auf.
4. Drehen Sie die Schnellspannhabel (42) U leicht auf die Schrauben (41) auf.
5. Verriegeln Sie die Schnellspannhebel (42), indem Sie diese in Richtung oberen Holm (1) drücken. Sie müssen so am oberen Holm (1) anliegen, dass ein Spannen mit mittlerer Kraft erfolgen kann. Ansonsten muss der Schnellspannhebel (42) zum Spannen U gedreht werden oder U gedreht werden, um gelockert zu werden.

- Kontrollieren Sie, ob das Gerätekabel (9) in den Kabelhaltern (40) am oberen (1) und unteren Holm (7) sitzt.
- Verwenden Sie zusätzlich die beiliegenden Kabelhalter (8), um das Gerätekabel (9) am oberen (1) und unteren Holm (7) zu fixieren.

Startergriff montieren

Vorgehen

- Ziehen Sie langsam den Startergriff mit Starterseil (25) in Richtung oberen Holm (1).
- Hängen Sie den Startergriff mit Starterseil (25) in die Starterseil-Führung (24) ein.

Halterungen montieren

Dem Rasenmäher liegen eine Smartphonehalterung (6) und eine Werkzeughalterung (26) für den Zündkerzenschlüssel (30) bei.

Vorgehen

- Richten Sie die Halterung (6/26) so aus, dass die Führungsschiene der Halterung mit der entsprechenden Führungsschiene am oberen Holm (1) übereinstimmt.
- Setzen Sie die Halterung (6/26) in die Schienen ein und schieben Sie die Halterung (6/26) nach unten schieben, bis diese spürbar einrastet.
- Kontrollieren Sie den festen Sitz der Halterung (6/26) durch leichtes Ziehen.

Handgriff montieren

Hinweis

Montieren Sie den Handgriff bevor Sie die Grasfangeinrichtung einhängen.

Notwendige Werkzeuge

- Innensechsrundschlüssel (29)

Vorgehen (Abb. C)

- Nehmen Sie die im Handgriff (22) gesteckten Schrauben (44) ab.
- Stecken Sie den Handgriff (22) auf die Grasfangeinrichtung (21).
- Drehen Sie die Grasfangeinrichtung (21), sodass der Handgriff (22) auf dem Boden liegt.
- Stecken Sie die Schrauben (44) durch die Bohrlöcher in der Grasfangeinrichtung (21) in den Handgriff (22) und drehen Sie sie mit dem Innensechsrundschlüssel (29) fest. Für einen besseren Zugang heben Sie das Netz der Grasfangeinrichtung (21) an.

Grasfangeinrichtung montieren

⚠️ WARNUNG! Verletzungsgefahr. Mit dem Gerät darf nicht ohne Prallschutz oder Grasfangeinrichtung gearbeitet werden.

Vorgehen (Abb. D)

- Heben Sie den Prallschutz (20) an.
- Halten Sie die Grasfangeinrichtung (21) am Handgriff (22).
- Hängen Sie die Grasfangeinrichtung (21) in die Aufhängung am Gerätegehäuse (17) ein.
- Klappen Sie den Prallschutz (20) auf die Grasfangeinrichtung (21). Er hält die Grasfangeinrichtung (21) an richtiger Position.

Grasfangeinrichtung demontieren

(Abb. D)

- Heben Sie den Prallschutz (20) an.
- Halten Sie die Grasfangeinrichtung (21) am Handgriff (22).
- Hängen Sie die Grasfangeinrichtung (21) aus.
- Klappen Sie den Prallschutz (20) an das Gerätegehäuse (17) zurück.

Grasfangeinrichtung entleeren

(Abb. D)

- Siehe *Grasfangeinrichtung demontieren*, S. 219.
- Fassen Sie die Grasfangeinrichtung (21) am Handgriff (22) und am Zusatzhandgriff (43) an, für einen besseren Halt.
- Schütten Sie das geschnittene Gras in ein dafür geeignetes Behältnis.
- Siehe *Grasfangeinrichtung montieren*, S. 219.

Mulchkit

Unterschied Rasenmähen und Rasenmulchen

Bei der Verwendung des Mulchkits (37) wird der Grasschnitt nicht in einer Fangeinrichtung aufgefangen, sondern zerkleinert und auf dem Rasen verteilt. Die Nährstoffe, die im Rasenschnitt enthalten sind, werden somit durch Bodenorganismen abgebaut und bilden einen Nährstoffkreislauf. Gemulchter Rasen muss daher wesentlich seltener gedüngt werden. Grundsätzlich gilt, dass der Rasen relativ oft gemäht werden muss, sodass nur in geringen Mengen Mulch auf dem Rasen verbleibt. Am besten ist es daher,

den Rasen mindestens einmal in der Woche zu Mulchen und den Mäher so einzustellen, dass nur ca. 40 % der Gesamthöhe des Rasens als Mulch anfallen. Falls der Mulch sichtbar auf der Rasenfläche liegen bleibt (zum Beispiel beim ersten Rasenschnitt des Jahres oder bei starkem Wachstum), sollte mit der Grasfangeinrichtung (21) gearbeitet werden.

Mulchkit einsetzen

Vorgehen (Abb. E)

1. Entfernen Sie die Grasfangeinrichtung (21), falls eingesetzt.
2. Heben Sie den Prallschutz (20) an.
3. Schieben Sie das Mulchkit (37) ein. Die Verriegelung (45) am Mulchkit (37) rastet ein.
4. Klappen Sie den Prallschutz (20) wieder auf das Mulchkit (37).

Mulchkit entnehmen

(Abb. E)

1. Heben Sie den Prallschutz (20) an.
2. Drücken Sie die Verriegelung (45) am Mulchkit (37).
3. Entnehmen Sie das Mulchkit (37).
4. Klappen Sie den Prallschutz (20) auf das Gerätegehäuse (17).

Schnitthöhe einstellen

Rasenpflege

Regelmäßiges Mähen regt die Graspflanze zu einer verstärkten Blattbildung an, lässt aber gleichzeitig Unkrautpflanzen absterben. Daher wird der Rasen nach jedem Mähvorgang dichter und es entsteht ein gleichmäßig belastbarer Rasen. Der erste Schnitt erfolgt ab etwa April bei einer Aufwuchshöhe von 70-80 mm. In der Hauptvegetationszeit wird der Rasen mindestens einmal pro Woche gemäht.

Richtige Schnitthöhe wählen

Für den ersten Schnitt in der Saison sollte eine große Schnitthöhe gewählt werden. Die richtige Schnitthöhe beträgt bei einem Zierrasen etwa 25-40 mm, bei einem Nutzrasen etwa 40-60 mm.

Das Gerät besitzt 7 Schnitthöhen:

- 25/34 mm - geringe Schnitthöhe
- 40/50/57 mm - mittlere Schnitthöhe
- 67/75 mm - große Schnitthöhe

Vorgehen (Abb. F)

1. Greifen Sie den Hebel zur Schnitthöhenverstellung (19) und drücken Sie ihn vom Gerätegehäuse (17) weg.
2. Führen Sie den Hebel zur Schnitthöhenverstellung (19) an der Rasterung vorbei auf die gewünschte Schnitthöhe.
3. Drücken Sie den Hebel zur Schnitthöhenverstellung (19) für das Einrasten zum Gerätegehäuse (17) hin.

Seitenauswurfkanal montieren

Hinweise

- Bei der Verwendung des Seitenauswurfkanal fällt das geschnittene Gras seitlich auf den Rasen.

Vorgehen (Abb. G)

1. Demontieren Sie die Grasfangeinrichtung (21) (siehe *Grasfangeinrichtung demontieren*, S. 219).
2. Setzen Sie das Mulchkit (37) ein (siehe *Mulchkit einsetzen*, S. 220).
Damit verhindern Sie die Ansammlung des Schnittgutes im Auswurfkanal.
3. Betätigen Sie die Verriegelung (46) und heben Sie die Seitenauswurfklappe (15) an.
4. Hängen Sie den Seitenauswurfkanal (36) ein.
5. Legen Sie die Seitenauswurfklappe (15) auf dem Seitenauswurfkanal (36) ab. Die Seitenauswurfklappe (15) hält den Seitenauswurfkanal (36) in Position.

Seitenauswurfkanal demontieren

(Abb. G)

1. Heben Sie die Seitenauswurfklappe (15) an.
2. Hängen Sie den Seitenauswurfkanal (36) aus.
3. Legen Sie die Seitenauswurfklappe (15) an das Gerätegehäuse (17).
Die Verriegelung (46) rastet hörbar ein.

Benzin einfüllen



Hochentzündlich



Giftig



Umweltgefährdend

⚠️ WARNUNG! Verletzungsgefahr. Benzin ist entflammbar, gesundheits- und umweltschädlich.

Hinweise

- Benzin nur in dafür vorgesehenen Behälter aufbewahren.
- Tanken nur im Freien und niemals bei laufendem oder heißem Motor.
- Tankdeckel vorsichtig öffnen, damit sich Überdruck abbauen kann.
- Beim Tanken nicht rauchen.
- Hautkontakt und das Einatmen der Dämpfe vermeiden.
- Verschüttetes Benzin entfernen.
- Benzin von Funken, offenen Flammen und anderen Zündquellen fernhalten.
- Benzinreste umweltgerecht entsorgen (siehe *Entsorgung/Umweltschutz*, S. 229).
- Verwenden Sie kein Benzin/ Öl-Gemisch.
- Verwenden Sie bleifreies Normal- oder Superbenzin. Beim Einsatz von Bio-Kraftstoff darf nicht mehr als 10 % Ethanol beigemischt sein.
- Verwenden Sie nur sauberes, frisches Benzin.
- Lagern Sie Benzin nicht länger als einen Monat, da sich seine Qualität verschlechtert.

Vorgehen (Abb. H)

1. Schrauben Sie den Tankdeckel (49) ab.
2. Füllen Sie Benzin bis zur Unterkante des Einfüllstutzens (48) ein. Füllen Sie den Benzintank (47) nicht ganz voll, damit das Benzin Platz zum Ausdehnen hat.
3. Wischen Sie um den Tankdeckel (49) Benzinreste ab.
4. Schließen Sie den Tankdeckel (49) wieder.

Motoröl einfüllen

Hinweis

- Stellen Sie das Gerät auf einen ebenen Boden.
- Das Einfüllen von Öl in den Öltank ist am besten mit einer Ölkanne oder einem Trichter möglich.

Vorgehen (Abb. I)

1. Drehen Sie die Öltankkappe mit Ölmesstab (18) ab.
2. Füllen Sie Motoröl in den Öltank. Der Öltank fasst 0,5 l (500 ml) Motoröl. Verwen-

den Sie Motoröl SAE 30 in Markenqualität.

3. Schließen Sie die Öltankkappe mit Ölmesstab (18) wieder.

Ölstand kontrollieren

Hinweis

Prüfen Sie vor jedem Benutzen des Gerätes den Ölstand und füllen Sie vor Erreichen des unteren Markierungspunktes Motoröl nach.

Vorgehen (Abb. I)

1. Drehen Sie die Öltankkappe mit Ölmesstab (18) ab.
2. Wischen Sie die Öltankkappe mit Ölmesstab (18) mit einem sauberen Lappen ab.
3. Drehen Sie die Öltankkappe mit Ölmesstab (18) wieder komplett ein.
4. Drehen Sie die Öltankkappe mit Ölmesstab (18) ab und lesen Sie nach dem Herausziehen den Ölstand am Ölmesstab ab.

Der Ölstand muss sich in dem markierten Feld (Maximum: 0,5 l (500 ml) Motoröl im Öltank) befinden.



5. Wischen Sie eventuell verschüttetes Motoröl ab.
6. Schließen Sie die Öltankkappe mit Ölmesstab (18) wieder.

Ladezustand des Akkus prüfen

LEDs	Bedeutung
rot, orange, grün	Akku geladen
rot, orange	Akku teilweise geladen
rot	Akku muss geladen werden

1. Drücken Sie die Taste (32) neben der Ladezustandsanzeige (33) am Akku (31). Die LEDs der Ladezustandsanzeige zeigen den Ladezustand des Akkus.
2. Laden Sie den Akku (31) auf, wenn nur noch die rote LED der Ladezustandsanzeige (33) leuchtet.

Akku aufladen

Siehe auch Betriebsanleitung des Ladegeräts.

Hinweise

- Lassen Sie einen erwärmten Akku vor dem Laden abkühlen.

- Setzen Sie den Akku nicht über längere Zeit direkter Sonneneinstrahlung oder Temperaturen ≤ 50 °C aus. Vermeiden Sie insbesondere das Ablegen auf Heizkörpern oder das Lagern in Fahrzeugen, die in der Sonne geparkt sind.

Vorgehen

1. Nehmen Sie gegebenenfalls den Akku (31) aus dem Gerät.
2. Schieben Sie den Akku in den Ladeschacht des Ladegeräts (35).
3. Schließen Sie das Ladegerät an eine Steckdose an.
4. Nach erfolgtem Ladevorgang trennen Sie das Ladegerät vom Netz.
5. Ziehen Sie den Akku aus dem Ladeschacht.

Kontroll-LEDs auf dem Ladegerät (35)

grün	rot	Bedeutung
leuchtet	—	<ul style="list-style-type: none"> • Akku ist vollständig aufgeladen • bereit (kein Akku eingelegt)
—	leuchtet	Akku wird aufgeladen
—	blinkt	Akku ist überhitzt
blinkt	blinkt	Akku ist defekt

Betrieb

Vor dem Betrieb

Führen Sie vor dem Betrieb des Gerätes folgende Schritte durch:

- Transportsicherungen entfernen
- *Holm montieren*, S. 218
- *Startergriff montieren*, S. 219
- *Handgriff montieren*, S. 219
- *Grasfangeinrichtung montieren*, S. 219
- *Schnitthöhe einstellen*, S. 220
- *Motoröl einfüllen*, S. 220
- *Motoröl einfüllen*, S. 221

Arbeitshinweise

⚠️ WARNUNG! Verletzungsgefahr. Nach dem Ausschalten des Gerätes dreht sich das Messer noch für einige Sekunden. Berühren Sie das laufende Messer nicht.

⚠️ WARNUNG! Verletzungsgefahr. Mit dem Gerät darf nicht ohne Prallschutz oder Grasfangeinrichtung gearbeitet werden.

Hinweise

- Prüfen Sie immer vor Gebrauch des Geräts, ob alle Schrauben, Muttern, Bolzen und anderen Befestigungen gut gesichert sind, und dass die Schutzeinrichtungen und Schutzabdeckungen an Ort und Stelle sind. Abgenutzte oder beschädigte Aufkleber müssen ersetzt werden.
- Beachten Sie den Lärmschutz und örtliche Vorschriften.
- Führen Sie das Gerät im Schrittempo in möglichst geraden Bahnen. Für ein lückenloses Mähen sollten sich die Bahnen immer um wenige Zentimeter überlappen.
- Arbeiten Sie an Hängen immer quer zum Hang.
- Bewegen Sie sich mit dem Gerät nicht rückwärts.
- Sollten die Messer mit einem Fremdkörper in Berührung kommen, stellen Sie den Motor sofort ab. Warten Sie den Stillstand des Messers ab und prüfen Sie das Gerät auf Beschädigungen. Nehmen Sie die Arbeit nur bei einem unbeschädigten Gerät wieder auf.
- Mähen Sie möglichst trockenen Rasen, um die Grasnarbe zu schonen.
- Stellen Sie die Schnitthöhe so ein, dass das Gerät nicht überlastet wird. Andernfalls kann der Motor beschädigt werden.
- Schalten Sie in längeren Arbeitspausen und zum Transport das Gerät aus und warten Sie den Stillstand des Messers ab.
- Reinigen Sie das Gerät nach jedem Einsatz (*Reinigung, Wartung und Lagerung*, S. 224).

Akku einsetzen und entnehmen

⚠️ WARNUNG! Verletzungsgefahr durch ungewollt anlaufendes Gerät. Setzen Sie den Akku erst dann in das Gerät ein, wenn das Gerät vollständig für den Einsatz vorbereitet ist.

HINWEIS! Beschädigungsgefahr! Falscher Akku kann Gerät und Akku beschädigen.

Akku einsetzen (Abb. J)

1. Schieben Sie den Akku (31) entlang der Führungsschiene in den Akku-Halter (28). Der Akku verriegelt hörbar.

Akku entnehmen (Abb. J)

1. Drücken und halten Sie die Akku-Entriegelung (34) am Akku (31).

- Ziehen Sie den Akku aus dem Akku-Halter (28).

Ein- und Ausschalten

Der Betrieb des Gerätes ist auch ohne Akku möglich, wenn sie das Gerät mit dem Starterseil starten.

⚠️ WARNUNG! Verletzungsgefahr. Benzin ist entflammbar. Starten Sie den Motor mindestens 3 m vom Befüllungsort entfernt. Es besteht Brandgefahr.

⚠️ VORSICHT! Verletzungsgefahr. Stehen Sie beim Starten hinter dem Gerät.

Hinweise

- Starten Sie das Gerät auf festem, ebenem Boden, möglichst nicht in hohem Gras. Vergewissern Sie sich, dass das Schneidwerkzeug weder Gegenstände noch den Boden berührt.
- Stehen Sie zu Ihrer Sicherheit hinter dem Gerät, wenn Sie es starten.
- Kontrollieren Sie regelmäßig Benzin und Ölstand (siehe *Ölstand kontrollieren*, S. 221) und füllen Sie rechtzeitig nach.

Startvorgang

Starten mit dem Starterseil

Vorgehen

- Ziehen Sie den Startbügel (3) in Richtung oberen Holm (1) und halten Sie ihn.
- Ziehen Sie mehrmals am Startergriff mit Starterseil (25).
- Wenn der Motor startet, lassen Sie den Startergriff (25) langsam in die Starterseil-Führung (24) zurückgleiten.

Starten mit dem E-Start

Vorgehen

- Schieben Sie den geladenen Akku (31) entlang der Führungsschiene in den Akku-Halter (28) des Geräts. Der Akku (31) rastet hörbar ein.
- Ziehen Sie den Startbügel (3) in Richtung oberen Holm (1) und halten Sie ihn.
- Drücken Sie den E-Starter (27) und halten Sie ihn gedrückt bis der Motor startet.
- Wenn der Motor startet, lassen Sie den E-Starter (27) los.

Motor stoppen

Vorgehen

- Lassen Sie den Startbügel (3) los. Der Motor schaltet ab und das Messer (55) wird abgebremst.

Hinterradantrieb

Hinweise

Verwenden Sie den Antriebsbügel (2) erst, wenn

- Sie das Gerät bereits gestartet haben;
- der Rasenmäher selbstständig fahren soll und Sie ihn nur führen möchten.

Vorgehen

- Schalten Sie das Gerät ein (siehe).
- Hinterradantrieb ein:** Ziehen Sie den Antriebsbügel (2) in Richtung oberer Holm (1). Das Gerät fährt an.
- Hinterradantrieb aus:** Lassen Sie den Antriebsbügel (2) los. Das Gerät bleibt stehen.

Mähen

Vorgehen

- Starten Sie den Motor (siehe *Ein- und Ausschalten*, S. 223).
- Halten Sie den oberen Holm (1) und den Startbügel (3) beim Mähen mit beiden Händen fest.

Transport

Hinweise

- Schalten Sie den Motor aus, ziehen Sie den Zündkerzenstecker und warten Sie den Stillstand des Messers ab.
- Transportieren Sie das Gerät nicht kopf-über und kippen Sie das Gerät nicht, um ein Auslaufen von Kraftstoff zu verhindern.
- Halten Sie beim Transport einen Sicherheitsabstand zu Dritten ein.
- Um Kraftstoffverlust, Schäden oder Verletzungen zu vermeiden, ist das Gerät beim Transport in Fahrzeugen gegen umkippen und verrutschen zu sichern.
- Beachten Sie das Gewicht des Gerätes und übernehmen Sie sich nicht.
- Vor einem Transport zwischen zwei Einsatzorten leeren Sie den Benzintank mit einer Benzinabsaugpumpe. Leeren Sie den Benzintank nicht in geschlossenen Räumen, in der Nähe von Feuer oder beim Rauchen. Gasdämpfe können Explosionen oder Feuer verursachen.
- Tragen Sie beim Transport Handschuhe und vermeiden Sie es in Berührung mit gefährlichen Teilen zu kommen (z. B. heißer Motor, Messer).

- Sorgen Sie dafür, dass das Gerät beim Transport nicht an Hindernisse stößt oder diese auf das Gerät fallen können. Legen Sie keine Gegenstände auf das Gerät und lehnen Sie nichts an das Gerät an.

Reinigung, Wartung und Lagerung

⚠ WARNUNG! Elektrischer Schlag! Verletzungsgefahr durch ungewollt anlaufendes Gerät. Führen Sie Wartungs- und Reinigungsarbeiten grundsätzlich bei ausgeschaltetem Motor und gezogenem Zündkerzenstecker (51) durch.

Lassen Sie Instandsetzungsarbeiten und Wartungsarbeiten, die nicht in dieser Anleitung beschrieben sind, von unserem Service-Center durchführen. Verwenden Sie nur Original-Ersatzteile.

⚠ WARNUNG! Verbrennungsgefahr. Lassen Sie das Gerät vor allen Wartungs- und Reinigungsarbeiten abkühlen. Elemente des Motors sind heiß.

Allgemeine Hinweise



Schutzhandschuhe benutzen

- Legen Sie eine Unterlage unter das Gerät.
- Sorgen Sie dafür, dass eine zweite Person das Gerät hält, da die Gefahr des Zurückklippens besteht.
- Kippen Sie das Gerät nie mit gefülltem Benzin- oder Öltank zur Seite oder nach vorne! Der Motor wird dadurch beschädigt und die Garantie erlischt.

Reinigungs- und Wartungsarbeiten an der Geräteunterseite

Vorgehen

1. Klappen Sie den oberen Holm (1) ein.
2. Kippen Sie das Gerät nach hinten, so dass die Zündkerze (50) nach oben ragt.

Reinigung

⚠ WARNUNG! Elektrischer Schlag! Spritzen Sie das Gerät niemals mit Wasser ab.

Hinweis

Beschädigungsgefahr. Chemische Substanzen können die Kunststoffteile des Gerätes angreifen. Verwenden Sie keine Reinigungs- bzw. Lösungsmittel.

Nach dem Betrieb reinigen

- Verwenden Sie zum Reinigen des Motors kein Wasser, es könnte die Kraftstoffanlage verunreinigen.
- Halten Sie Lüftungsschlitze, Motorgehäuse und Griffe des Gerätes sauber. Verwenden Sie dazu ein feuchtes Tuch oder eine Bürste.
- Reinigen Sie insbesondere die Motorabdeckung mit Lüftungsöffnungen (Fingerschutz) (10).
- Um Brandgefahr zu vermeiden, halten Sie Motor und Auspuff frei von Pflanzenresten oder austretendem Schmierstoff.
- Verwenden Sie zur Reinigung keine harten oder spitzen Gegenstände. Sie könnten das Gerät beschädigen.
- Zum Reinigen des Mähwerks kann an der Wasseranschlusskupplung (16) ein Schlauch angeschlossen werden. Stellen Sie hierfür die niedrigste Schnitthöhe ein (*Schnitthöhe einstellen*, S. 220).
- Entfernen Sie anhaftende Pflanzenreste mit einem Holz- oder Plastikstück von den Rädern, den Lüftungsöffnungen, der Auswurföffnung und dem Messerbereich.

Reinigung mittels Wasseranschlusskupplung

Vorgehen

1. Entnehmen Sie ggf. das Mulchkit (37) oder die Grasfangeinrichtung (21).
2. Schließen Sie einen Gartenschlauch an die Wasseranschlusskupplung (16) am Gerät an.
3. Drehen Sie das Wasser auf und starten Sie das Gerät (*Ein- und Ausschalten*, S. 223).
Das rotierende Messer (55) sorgt für die Verteilung des Wassers.
4. Nach wenigen Minuten ist das Gerät von anhaftenden Schmutz- und Grasresten befreit.
5. Lassen Sie den Rasenmäher anschließend noch eine kurze Zeit ohne Wasser nachlaufen. Die zirkulierende Luft des Messers (55) entfernt einen Großteil der Feuchtigkeit.

Wartung

⚠ WARNUNG! Verletzungsgefahr. Eine unsachgemäße Wartung kann zu schweren Verletzungen führen.

Hinweise

- Kontrollieren Sie das Gerät vor jedem Gebrauch auf offensichtliche Mängel wie lose, abgenutzte oder beschädigte Teile. Prüfen Sie den festen Sitz aller Muttern, Bolzen und Schrauben.
- Überprüfen Sie Abdeckungen und Schutzeinrichtungen auf Beschädigungen und korrekten Sitz. Tauschen Sie diese gegebenenfalls aus.

Wir haften nicht für durch unsere Geräte hervorgerufene Schäden, sofern diese durch unsachgemäße Reparatur oder den Einsatz von Nicht-Originalteilen bzw. durch nicht bestimmungsgemäßen Gebrauch verursacht werden.

Motoröl wechseln

Hinweise

- Führen Sie den Motorölwechsel bei leerem Benzintank und warmen Motor durch.
- Führen Sie den ersten Motorwechsel nach etwa 5 Betriebsstunden durch, danach alle 50 Betriebsstunden oder jährlich.
- Entsorgen Sie das Altöl umweltgerecht (siehe *Entsorgung/Umweltschutz*, S. 229).

Vorgehen (Abb. I)

1. Ziehen Sie den Zündkerzenstecker (51) ab (siehe *Zündkerze warten*, S. 225).
2. Öffnen Sie den Öltankkappe mit Ölmessstab (18).
3. Pumpen Sie das Motoröl mit einer Ölpumpe (nicht im Lieferumfang enthalten) ab.
4. Füllen Sie das Motoröl nach (siehe *Motoröl einfüllen*, S. 221).

Zündkerze warten

Hinweis

Verschlossene Zündkerzen oder ein zu großer Zündabstand führen zu einer Leistungsreduzierung des Motors.

Notwendige Werkzeuge und Hilfsmittel (nicht mitgeliefert)

- Drahtbürste
- Fühlerlehre (im Fachhandel erhältlich)

Benötigtes Zubehör

- Zündkerzenschlüssel (30)

Vorgehen (Abb. K)

1. Entfernen Sie den Zündkerzenstecker (51) durch gleichzeitiges Ziehen und Drehen von der Zündkerze (50).
2. Drehen \cup Sie die Zündkerze (50) mit dem Zündkerzenschlüssel (30) heraus.
3. Prüfen Sie den Zündabstand mit Hilfe einer Fühlerlehre. Der Zündabstand muss 0,7-0,8 mm betragen.
4. Stellen Sie den Abstand gegebenenfalls ein, indem Sie die Masse-Elektrode der Zündkerze vorsichtig biegen.
5. Reinigen Sie die Zündkerze (50) mit einer weichen Drahtbürste.
6. Drehen \cup Sie die gereinigte und eingestellte Zündkerze wieder ein (empfohlenes Anzugsdrehmoment 20 Nm).
7. Tauschen Sie eine beschädigte Zündkerze gegen eine Ersatzzündkerze aus.

Luftfilter reinigen

Hinweis

Der zweiteilige Luftfilter besteht aus

- Luftfilter fein (53)
- Luftfilter grob (54)

Betreiben Sie das Gerät nie ohne Luftfilter. Staub und Schmutz gelangen sonst in den Motor und führen zu Schäden.

Luftfilter herausnehmen (Abb. L)

1. Öffnen Sie das Luftfiltergehäuse (11), indem Sie die Entriegelung gedrückt halten und die Luftfilterabdeckung (52) aufklappen.
2. Nehmen Sie beide Luftfilter (53/54) heraus.

Luftfilter reinigen/austauschen

1. Reinigen Sie beide Luftfilter (53/54) in Seifenlösung.
2. Lassen Sie die Luftfilter (53/54) trocknen. Kneten Sie einige Tropfen frisches Motoröl in die Luftfilter (53/54) ein.
3. Tauschen Sie defekte Luftfilter (53/54) gegen einen neuen zweiteiligen Luftfilter aus.

Luftfilter einsetzen (Abb. L)

1. Setzen Sie beide Luftfilter (53/54) in das Luftfiltergehäuse (11) ein.
2. Verschließen Sie das Luftfiltergehäuse (11) wieder, indem Sie die Luftfilterabdeckung (52) zuklappen. Diese rastet hörbar ein.

Messer austauschen

Ist das Messer stumpf, so kann es von einer Fachwerkstätte nachgeschliffen werden. Ist das Messer beschädigt oder zeigt eine Unwucht, so muss es ausgewechselt werden.

⚠ WARNUNG! Verletzungsgefahr durch Messer. Tragen Sie beim Umgang mit dem Messer Handschuhe.

Hinweise

- Öl- und Benzintank müssen entleert sein.
- Sobald Sie die Messerschraube (57) einmal gelöst haben, müssen Sie die Spannscheibe (56) austauschen.
- Anzugsdrehmoment (Messer): 45 Nm

Notwendige Werkzeuge (nicht mitgeliefert)

- Schraubenschlüssel

Zulässige Messer

- RATO 73101-G08

Vorgehen (Abb. M)

1. Ziehen Sie den Zündkerzenstecker (51) ab.
2. Kippen Sie das Gerät nach hinten, so dass die Zündkerze (50) nach oben ragt.
3. Drehen Sie das Gerät auf die Seite.
HINWEIS! Das Gerät darf nur bei entleertem Benzin- und Öltank auf die Seite gedreht werden!

4. Benutzen Sie feste Handschuhe und halten Sie das Messer (55) fest.
5. Drehen Sie die Messerschraube (57) gegen den Uhrzeigersinn \curvearrowright mit Hilfe eines Schraubenschlüssels von der Motorspindel (58).
6. Bauen Sie das neue Messer (55) in umgekehrter Reihenfolge wieder ein. Achten Sie darauf, dass das Messer (55) richtig positioniert ist und bündig an der Motorspindel (58) anliegt. Zwischen Messerschraube (57) und Messer (55) muss die Spannscheibe (56) positioniert sein.
7. Ziehen Sie das Messer fest (45 Nm).

Vergaser einstellen

Der Vergaser wurde werkseitig auf optimale Leistung voreingestellt. Sollten Nacheinstellungen erforderlich sein, lassen Sie die Einstellungen durch eine Fachwerkstatt durchführen.

Wartungsintervalle

Führen Sie die in der nachfolgenden Tabelle aufgeführten Wartungsarbeiten regelmäßig durch. Durch regelmäßige Wartung Ihres Gerätes wird die Lebensdauer des Gerätes verlängert. Sie erreichen zudem optimale Schnittleistungen und vermeiden Unfälle.

Wartungsarbeiten	Vor jedem Gebrauch	Nach jedem Gebrauch	Nach 5 Betriebsstunden	Nach 8 Betriebsstunden	Nach 50 Betriebsstunden	Jährlich
Schrauben, Muttern, Bolzen prüfen und anziehen	✓					
Ölstand kontrollieren, S. 221	✓			✓		
Bedienungselemente/Bereich um Schalldämpfer reinigen		✓		✓		
Motoröl wechseln, S. 225			✓		✓	✓
Luftfilter reinigen, S. 225*						✓
Zündkerze warten, S. 225				✓		✓
Messer reinigen/prüfen schärfen						✓
Luftkühlungssystem reinigen*						✓

*Bei hohem Staubaufkommen oder starker Verschmutzung öfter austauschen

Lagerung

⚠️ WARNUNG! Brandgefahr. Lagern Sie das Gerät nicht mit gefüllter Grasfangeinrichtung. Bei heißem Wetter beginnt das Gras unter Wärmeentwicklung zu gären.

Hinweise

- Reinigen und warten Sie das Gerät vor der Lagerung.
- Bewahren Sie das Gerät stets sauber, trocken und außerhalb der Reichweite von Kindern auf.
- Lassen Sie den Motor abkühlen, bevor Sie das Gerät in geschlossenen Räumen abstellen.
- Bewahren Sie niemals das Gerät mit Benzin im Tank innerhalb eines Gebäudes auf, in dem möglicherweise Benzindämpfe mit offenem Feuer oder Funken in Berührung kommen oder sich entzünden können.
- Verwenden Sie zur Aufbewahrung des Kraftstoffs geeignete und zulässige Behälter.
- Umhüllen Sie das Gerät nicht mit Nytonsäcken, da sich Feuchtigkeit und Schimmel bilden könnte.
- Die optimale Lagertemperatur für den Akku und das Gerät beträgt zwischen 0 °C und 45 °C. Vermeiden Sie während der Lagerung extreme Kälte oder Hitze, damit der Akku nicht an Leistung verliert.
- Nehmen Sie den Akku vor einer längeren Lagerung (z. B. Überwinterung) aus dem Gerät (separate Bedienungsanleitung für Akku und Ladegerät beachten)

Gerät zusammenklappen

Für eine platzsparende Aufbewahrung des Gerätes beachten Sie bitte folgendes:

Vorgehen (Abb. N)

1. Hängen Sie den Startergriff mit Starterseil (25) aus.

2. Ziehen Sie die Arretierung (38) auf beiden Seiten vom Gerätegehäuse (17) weg und klappen Sie die Holme (7) nach vorne.
3. Lockern Sie die jeweils die Schnellspannhebel (42), die den oberen Holm (1) mit den unteren Holmen (7) verbinden.
4. Klappen Sie den oberen Holm (1) nach hinten. Achten Sie darauf, dass der Bowdenzug (5/4) dabei nicht eingeklemmt wird.

Lagerung während der Winterpause

Hinweise

- Ein Nichtbeachten der Lagerungshinweise kann durch Kraftstoffreste im Vergaser zu Startproblemen oder permanenten Schäden führen.
- Der Benzintank muss nicht entleert werden, wenn Sie dem Benzin einen Kraftstoffzusatz zusetzen.
- Leeren Sie den Tank immer im Freien.

Vorgehen

1. Starten Sie den Motor und lassen Sie ihn so lange laufen, bis er aus Mangel an Benzin ausgeht.
2. Führen Sie einen Ölwechsel durch (siehe *Motoröl wechseln*, S. 225).
3. Entsorgen Sie Altöl und Benzinreste umweltgerecht (siehe *Entsorgung/ Umweltschutz*, S. 229).

Motor konservieren

1. Drehen Sie die Zündkerze (50) heraus (siehe *Zündkerze warten*, S. 225).
2. Füllen Sie einen Esslöffel Motoröl durch die Zündkerzenöffnung in den Motorraum.
3. Ziehen Sie den Startergriff mit Starterseil (25) bei gezogenem Startbügel (3) mehrmals langsam zum Verteilen des Öls im Inneren des Motors.
4. Schrauben Sie die Zündkerze (50) wieder fest.

Fehlersuche

Die folgende Tabelle hilft Ihnen kleine Störungen zu beseitigen:

Problem	Mögliche Ursache	Fehlerbehebung
Gerät startet nicht	Zu wenig Benzin im Benzintank	Benzin einfüllen
	Falsche Startreihenfolge	Anweisungen zum Starten des Motors beachten (siehe <i>Betrieb</i> , S. 222)
	Zündkerzenstecker (51) nicht richtig aufgesetzt	Zündkerze aufstecken (siehe <i>Zündkerze warten</i> , S. 225)
	Verrußte Zündkerze (50)	Zündkerze reinigen, einstellen oder ersetzen (siehe <i>Zündkerze warten</i> , S. 225)
	Vergaser, -düsen verschmutzt, falsch eingestellte Vergasermischung	Fehler durch eine Fachwerkstatt beheben lassen
	E-Starter (23) defekt	Wenden Sie sich an das Service-Center.
	Motor defekt	Wenden Sie sich an das Service-Center.
Motor startet, Gerät läuft aber nicht mit voller Leistung	Verschmutzter Luftfilter (53/54)	Luftfilter (53/54) ersetzen (siehe <i>Luftfilter reinigen</i> , S. 225)
	Vergaser, -düsen verschmutzt, falsch eingestellte Vergasermischung	Fehler durch eine Fachwerkstatt beheben lassen
Motor setzt aus	Vergaser, -düsen verschmutzt, falsch eingestellte Vergasermischung	Fehler durch eine Fachwerkstatt beheben lassen
	Verrußte Zündkerze (50)	Zündkerze reinigen, einstellen oder ersetzen (siehe <i>Zündkerze warten</i> , S. 225)
Motor wird überhitzt	Lüftungsöffnungen der Motorabdeckung (10) verstopft	Lüftungsöffnungen der Motorabdeckung (10) reinigen
	Falsche Zündkerze (50)	Zündkerze (50) wechseln (siehe <i>Zündkerze warten</i> , S. 225)
	Zu wenig Motoröl im Motor	Motoröl nachfüllen (siehe <i>Motoröl einfüllen</i> , S. 221)
Motor qualmt	Verschmutzter Luftfilter (53/54)	Luftfilter (53/54) ersetzen (siehe <i>Luftfilter reinigen</i> , S. 225)
	Zu wenig Motoröl im Motor	Motoröl nachfüllen (siehe <i>Motoröl einfüllen</i> , S. 221)
Arbeitsergebnis nicht zufriedenstellend oder Motor arbeitet schwer	Schnitthöhe zu niedrig	Größere Schnitthöhe einstellen
	Messer (55) stumpf	Messer (55) schleifen lassen oder austauschen
	Messerbereich verstopft	Gerät reinigen
Messer (55) rotiert nicht	Messer (55) durch Gras blockiert	Gras entfernen
	Messer (55) falsch montiert	Messer (55) korrekt einbauen
Abnorme Geräusche, Klappern oder Vibrationen	Messer (55) falsch montiert	Messer (55) korrekt einbauen
	Messer (55) beschädigt	Messer (55) austauschen

Entsorgung/Umweltschutz

Nehmen Sie den Akku aus dem Gerät und führen Sie Gerät, Akku, Zubehör und Verpackung einer umweltgerechten Wiederverwertung zu.



Elektrogeräte gehören nicht in den Hausmüll.

Das Symbol der durchgestrichenen Mülltonne bedeutet, dass dieses Elektro- bzw. Elektronikgerät am Ende seiner Lebensdauer nicht im Hausmüll entsorgt werden darf, sondern vom Endnutzer einer getrennten Sammlung zugeführt werden muss.

Richtlinie 2012/19/EU über Elektro- und Elektronik-Altgeräte:

Verbraucher sind gesetzlich dazu verpflichtet, Elektro- und Elektronikgeräte am Ende ihrer Lebensdauer einer umweltgerechten Wiederverwertung zuzuführen. Auf diese Weise wird eine umwelt- und ressourcenschonende Verwertung sichergestellt. Je nach Umsetzung in nationales Recht können Sie folgende Möglichkeiten haben:

- an einer Verkaufsstelle zurückgeben,
- an einer offiziellen Sammelstelle abgeben,
- an den Hersteller/Inverkehrbringer zurücksenden.

Nicht betroffen sind den Altgeräten beigelegte Zubehörteile und Hilfsmittel ohne Elektrobestandteile.

Zusätzliche Entsorgungshinweise für Deutschland

Das Gerät ist bei eingerichteten Sammelstellen, Wertstoffhöfen oder Entsorgungsbetrieben abzugeben. Zudem sind Vertreiber von Elektro- und Elektronikgeräten sowie Vertreiber von Lebensmitteln zur Rücknahme verpflichtet. LIDL bietet Ihnen Rückgabemöglichkeiten direkt in den Filialen und Märkten an. Rückgabe und Entsorgung sind für Sie kostenfrei.

Beim Kauf eines Neugerätes haben Sie das Recht, ein entsprechendes Altgerät unentgeltlich zurückzugeben.

Zusätzlich haben Sie die Möglichkeit, unabhängig vom Kauf eines Neugerätes, unentgeltlich (bis zu drei) Altgeräte abzugeben, die in keiner Abmessung größer als 25 cm sind. Bitte entnehmen Sie vor der Rückgabe Batterien oder Akkumulatoren, sowie Lampen,

die zerstörungsfrei entnommen werden können und führen diese einer separaten Sammlung zu.

Entsorgen Sie das Gerät nach örtlichen Vorschriften. Für weitere Informationen erkundigen Sie sich bitte bei Ihrer zuständigen Verwaltung.

- Geben Sie Altöl und Benzinreste nicht in die Kanalisation oder in den Abfluss. Entsorgen Sie Altöl und Benzinreste umweltgerecht - geben Sie diese an einer Entsorgungsstelle ab.
- Führen Sie Gerät, Zubehör und Verpackung einer umweltgerechten Wiederverwertung zu.
- Maschinen gehören nicht in den Hausmüll.
- Entleeren Sie Öl- und Benzintanks sorgfältig und geben Sie Ihr Gerät an einer Verwertungsstelle ab.
- Entsorgen Sie leere Öl- und Kraftstoffbehälter umweltgerecht.
- Die verwendeten Kunststoff- und Metallteile können sortenrein getrennt werden und so einer Wiederverwendung zugeführt werden.
- Bei weiteren Fragen wenden Sie sich an das Service-Center.

Entsorgungshinweis für Grünschnitt

Werfen Sie geschnittenes Gras nicht in die Mülltonne, sondern führen Sie es der Kompostierung zu oder verteilen Sie es als Mulchschicht unter Sträuchern und Bäumen.

Service

Garantie

Sehr geehrte Kundin, sehr geehrter Kunde, Sie erhalten auf dieses Produkt 5 Jahre Garantie ab Kaufdatum. Im Falle von Mängeln dieses Produkts stehen Ihnen gegen den Verkäufer des Produkts gesetzliche Rechte zu. Diese gesetzlichen Rechte werden durch unsere im Folgenden dargestellte Garantie nicht eingeschränkt.

Garantiebedingungen

Die Garantiefrist beginnt mit dem Kaufdatum. Bitte bewahren Sie den Original-Kassenbon gut auf. Diese Unterlage wird als Nachweis für den Kauf benötigt. Tritt innerhalb von fünf Jahren ab dem Kaufdatum dieses Produkts ein Material- oder Fabrikations-

fehler auf, wird das Produkt von uns – nach unserer Wahl – für Sie kostenlos repariert oder ersetzt. Diese Garantieleistung setzt voraus, dass innerhalb der Fünf-Jahres-Frist das defekte Produkt und der Kaufbeleg (Kassenbon) vorgelegt und schriftlich kurz beschrieben wird, worin der Mangel besteht und wann er aufgetreten ist.

Wenn der Defekt von unserer Garantie gedeckt ist, erhalten Sie das reparierte oder ein neues Produkt zurück. Mit Reparatur oder Austausch des Produkts beginnt kein neuer Garantiezeitraum.

Garantiezeit und gesetzliche Mängelansprüche

Die Garantiezeit wird durch die Gewährleistung nicht verlängert. Dies gilt auch für ersetzte und reparierte Teile. Eventuell schon beim Kauf vorhandene Schäden und Mängel müssen sofort nach dem Auspacken gemeldet werden. Nach Ablauf der Garantiezeit anfallende Reparaturen sind kostenpflichtig.

Garantieumfang

Das Produkt wurde nach strengen Qualitätsrichtlinien sorgfältig produziert und vor Anlieferung gewissenhaft geprüft.

Die Garantieleistung gilt für Material- oder Fabrikationsfehler. Diese Garantie erstreckt sich nicht auf Produktteile, die normaler Abnutzung ausgesetzt sind und daher als Verschleißteile angesehen werden können (z. B. Messer) oder für Beschädigungen an zerbrechlichen Teilen.

Diese Garantie verfällt, wenn das Produkt beschädigt, nicht sachgemäß benutzt oder nicht gewartet wurde. Für eine sachgemäße Benutzung des Produkts sind alle in der Betriebsanleitung aufgeführten Anweisungen genau einzuhalten. Verwendungszwecke und Handlungen, von denen in der Betriebsanleitung abgeraten oder vor denen gewarnt wird, sind unbedingt zu vermeiden.

Das Produkt ist lediglich für den privaten und nicht für den gewerblichen Gebrauch bestimmt. Bei missbräuchlicher und unsachgemäßer Behandlung, Gewaltanwendung und bei Eingriffen, die nicht von unserer autorisierten Service-Niederlassung vorgenommen wurden, erlischt die Garantie.

Abwicklung im Garantiefall

Um eine schnelle Bearbeitung Ihres Anliegens zu gewährleisten, folgen Sie bitte den folgenden Hinweisen:

- Bitte halten Sie für alle Anfragen den Kassenbon und die Artikelnummer (IAN 495966_2504) als Nachweis für den Kauf bereit.
- Die Artikelnummer entnehmen Sie bitte dem Typenschild am Produkt, einer Gravur am Produkt, dem Titelblatt der Bedienungsanleitung (unten links) oder dem Aufkleber auf der Rück- oder Unterseite des Produktes.
- Sollten Funktionsfehler oder sonstige Mängel auftreten, kontaktieren Sie zunächst das nachfolgend benannte Service-Center **telefonisch** oder nutzen Sie unser **Kontaktformular**, das Sie auf parkside-diy.com in der Kategorie **Service** finden.
- Ein als defekt erfasstes Produkt können Sie, nach Rücksprache mit unserem Service-Center unter Beifügung des Kaufbelegs (Kassenbons) und der Angabe, worin der Mangel besteht und wann er aufgetreten ist, für Sie portofrei an die Ihnen mitgeteilte Service-Anschrift übersenden. Um Annahmeprobleme und Zusatzkosten zu vermeiden, benutzen Sie unbedingt nur die Adresse, die Ihnen mitgeteilt wird. Stellen Sie sicher, dass der Versand nicht unfrei, per Sperrgut, Express oder sonstiger Sonderfracht erfolgt. Senden Sie das Produkt bitte inkl. aller beim Kauf mitgelieferten Zubehörteile ein und sorgen Sie für eine ausreichend sichere Transportverpackung.



Auf parkside-diy.com können Sie diese und viele weitere Handbücher einsehen und herunterladen. Mit diesem QR-

Code gelangen Sie direkt auf *parkside-diy.com*. Wählen Sie Ihr Land aus, und suchen Sie über die Suchmaske nach den Bedienungsanleitungen. Durch Eingabe der Artikelnummer (IAN) 495966_2504 können Sie Ihre Bedienungsanleitung öffnen.

Reparatur-Service

Für Reparaturen, **die nicht der Garantie unterliegen**, wenden Sie sich an das Service-Center. Dort erhalten Sie gerne einen Kostenvoranschlag.

- Wir können nur Geräte bearbeiten, die ausreichend verpackt und frankiert eingesandt wurden.

Hinweis: Bitte senden Sie Ihr Gerät gereinigt und mit Hinweis auf den Defekt an die vom Service-Center genannte Adresse.

- Nicht angenommen werden unfrei eingeschickte Geräte sowie Geräte, die per

Sperrgut, Express oder mit sonstiger Sonderfracht versendet wurden.

- Wir entsorgen Ihre eingesendeten, defekten Geräte kostenlos.

Service-Center

DE Service Deutschland
Tel.: 0800 88 55 300
Kontaktformular auf
parkside-diy.com
IAN 495966_2504

Importeur

Bitte beachten Sie, dass die folgende Anschrift keine Serviceanschrift ist. Kontaktieren Sie zunächst das oben genannte Service-Center.

Grizzly Tools GmbH & Co. KG
Stockstädter Str. 20
63762 Großostheim
DEUTSCHLAND
www.grizzlytools.de

Ersatzteile und Zubehör

Ersatzteile und Zubehör erhalten Sie unter *www.grizzlytools.shop*. Sollten bei Ihrem Bestellvorgang Probleme auftreten, kontaktieren Sie uns über unseren Online-Shop. Bei weiteren Fragen wenden Sie sich an: *Service-Center*, S. 231

Position	Bezeichnung	Best.-Nr.
1	Oberer Holm	91120876
21	Grasfangeinrichtung	91120867
37	Mulchkit	91120865
50	Zündkerze	91095878
55/56/57/58	Messer-Set	91120860

Original-EU-Konformitätserklärung

Produkt: **Benzin-Rasenmäher**

Modell: **PPBRM 46 B2**

Seriennummer: 000001–026200

Der oben beschriebene Gegenstand der Erklärung erfüllt die einschlägigen Harmonisierungsrechtsvorschriften der Union:

**2006/42/EG • 2014/30/EU • 2000/14/EG & 2005/88/EG • 2011/65/EU & (EU) 2015/863
Produkt mit Akku Smart PAPS 204 A1/Smart PAPS 208 A1/
Smart PAPS 2012 A1: 2014/53/EU (statt 2014/30/EU)**

Der oben beschriebene Gegenstand der Erklärung erfüllt die Vorschriften der Richtlinie 2011/65/EU des Europäischen Parlaments und des Rates vom 8. Juni 2011 zur Beschränkung der Verwendung bestimmter gefährlicher Stoffe in Elektro- und Elektronikgeräten.

Um die Konformität zu gewährleisten, wurden folgende harmonisierte Normen sowie nationale Normen und Bestimmungen angewendet:

**EN ISO 5395-1:2013/A1:2018 • EN ISO 5395-2:2013/A2:2017
EN ISO 14982:2009 • EN IEC 63000:2018
Produkt mit Akku Smart PAPS 204 A1/Smart PAPS 208 A1/Smart PAPS 2012 A1:
EN 301 489-1 V2.2.3:2019 • Draft EN 301 489-17 V3.2.6:2023
EN 300 328 V2.2.2:2019 • EN 50663:2017**

In Übereinstimmung mit der Richtlinie 2000/14/EG über Geräuschemissionen wird Folgendes bestätigt: Schalleistungspegel L_{WA}

- gemessen: 94,3 dB;
- garantiert: 96 dB

Angewandtes Konformitätsbewertungsverfahren nach 2000/14/EG, Anhang VI.

Notifizierte Stelle: TÜV SÜD Industrie Service GmbH • NB: 0036 • Westendstrasse 199
• 80686 München • Deutschland

Die alleinige Verantwortung für die Ausstellung dieser Konformitätserklärung trägt der Hersteller:

CE Grizzly Tools GmbH & Co. KG
Stockstädter Str. 20
63762 Großostheim
DEUTSCHLAND
15.12.2025



Christian Frank
Dokumentationsbevollmächtigter

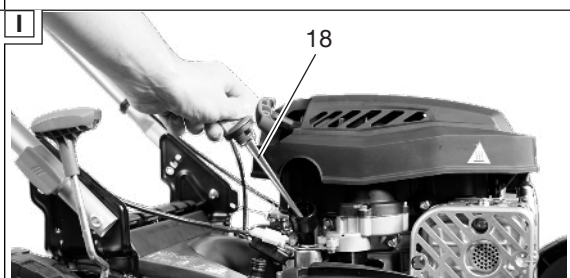
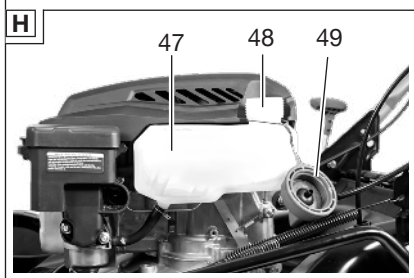
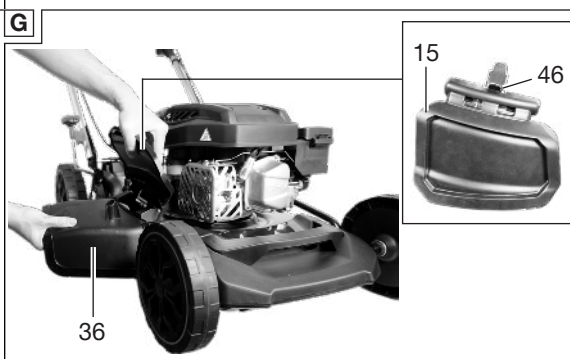
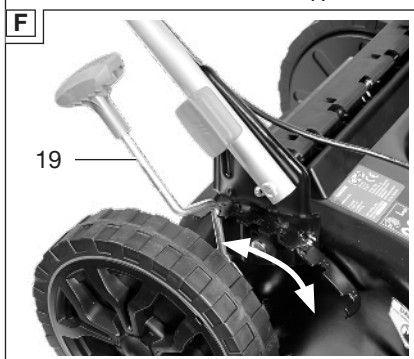
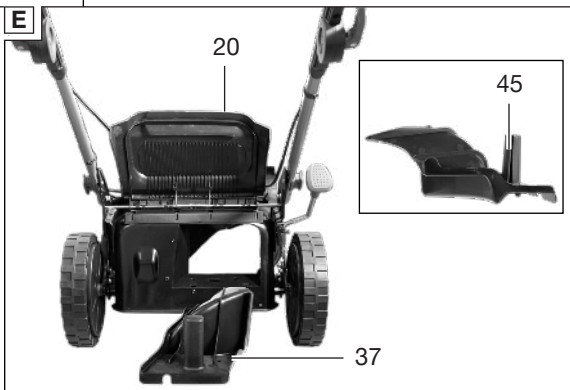
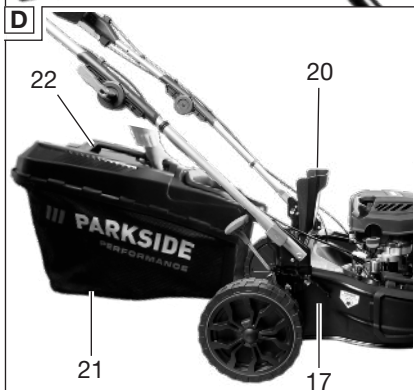
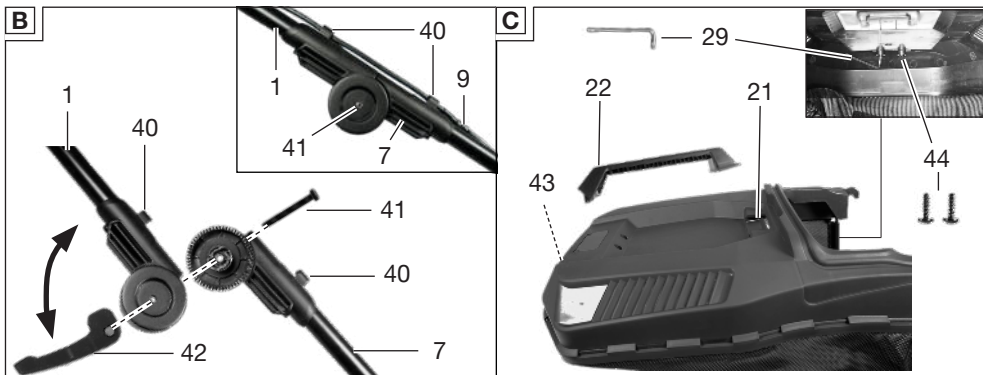

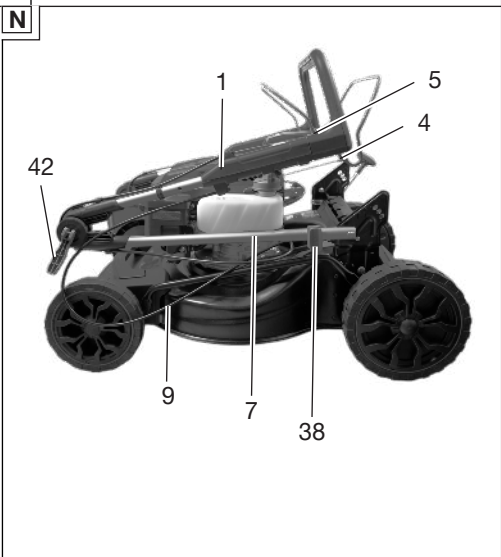
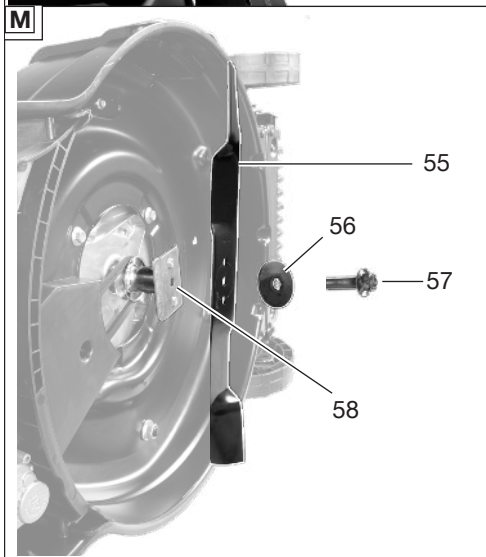
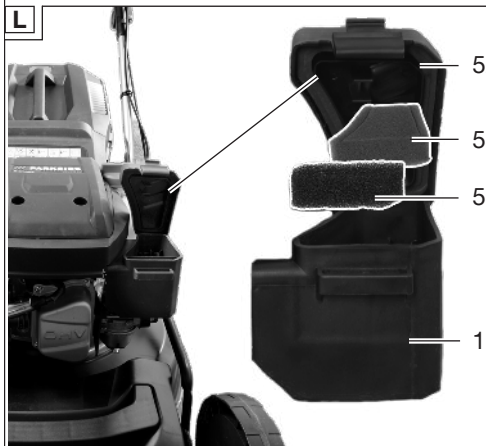
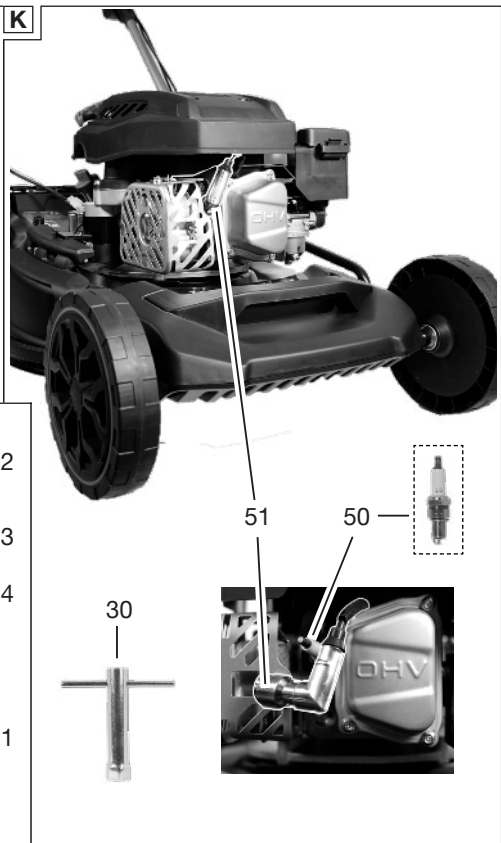
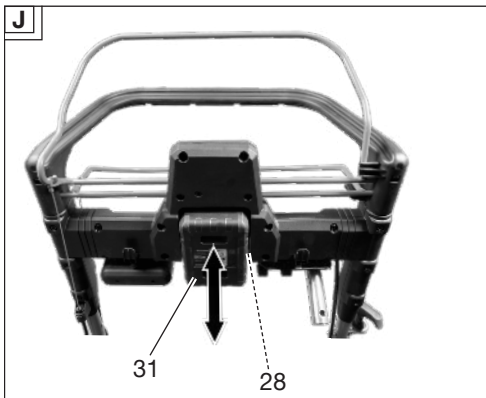

Grizzly Tools GmbH & Co. KG

Stockstädter Str. 20
63762 GroBostheim
GERMANY

Stand der Informationen • Versiunea informațiilor
• Információk állása • Stanje informacij • Stan-
je informacija • Stav informací • Stav informácií
• Έκδοση των πληροφοριών • Актуалност на
информацията: 09/2025

Ident.-No.: 89420404092025-HU/SI/CZ/SK/HR/
RS/RO/BG/GR



IAN 495966_2504

