



WANDSPIEL WALL TOY JEU MURAL



(DE) (AT) (CH)

WANDSPIEL

Gebrauchsanweisung

(FR) (BE)

JEU MURAL

Notice d'utilisation

(PL)

TABLICA ŚCIENNA

Instrukcja użytkowania

(SK)

NÁSTENNÉ

Návod na používanie

(DK)

VÆGSPIL

Brugervejledning

(HU)

FALI JÁTÉK

Használati útmutató

(HR)

ZIDNA IGRA

Upute za uporabu

(BG)

СТЕННА ИГРА

Ръководството за използване

(GB) (IE)

WALL TOY

Instructions for use

(NL) (BE)

WANDSPEL

Gebruiksaanwijzing

(CZ)

NÁSTĚNNÁ HRA

Návod k použití

(ES)

JUEGO DE PARED

Instrucciones de uso

(IT)

GIOCO A PARETE

Istruzioni d'uso

(SI)

STENSKA IGRA

Navodilo za uporabo

(RO)

JOC DE PERETE

Instrucțiuni de utilizare

(GR)

ΕΠΙΤΟΙΧΙΟ ΠΑΙΧΝΙΔΙ

Οδηγίες χρήσης



IAN 423839_2204

(DE) (AT) (CH) (GB) (IE) (FR) (BE) (NL)
(PL) (CZ) (SK) (ES) (DK) (IT) (HU) (SI)
(HR) (RO) (BG) (GR)

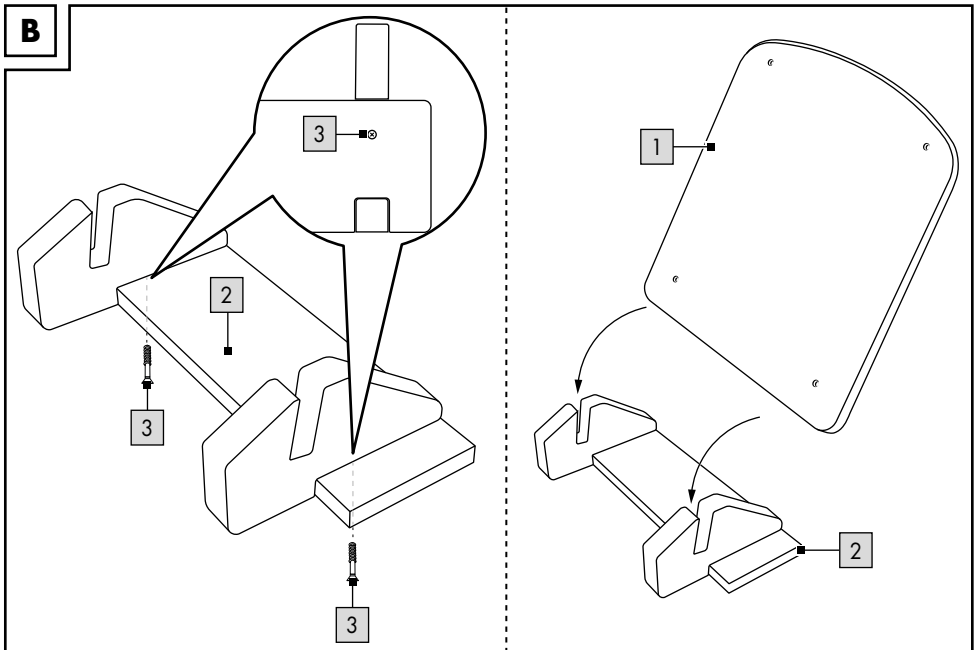
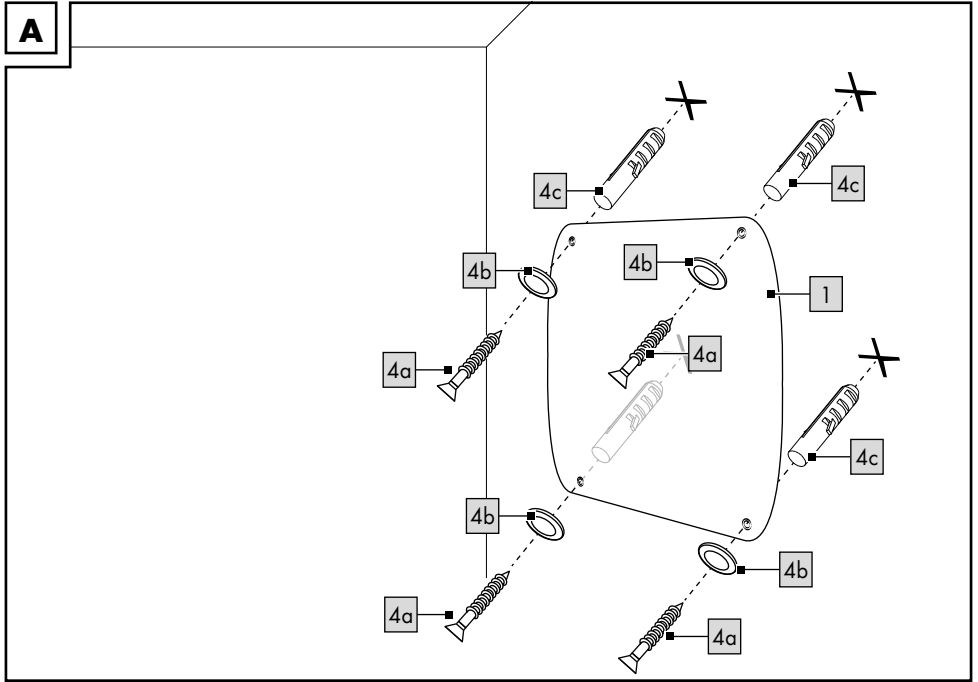

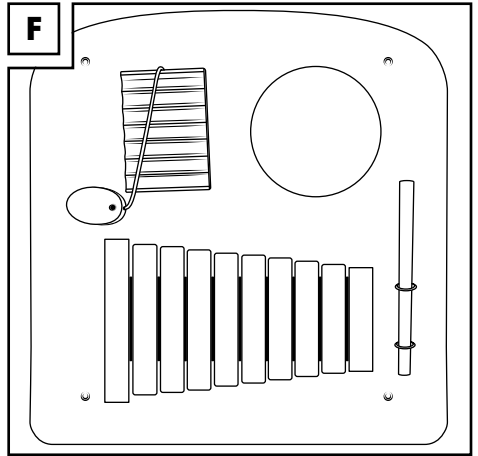
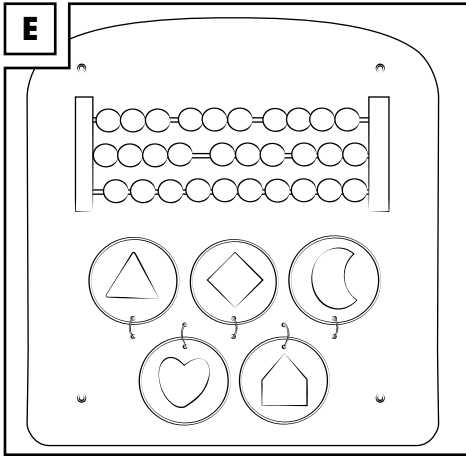
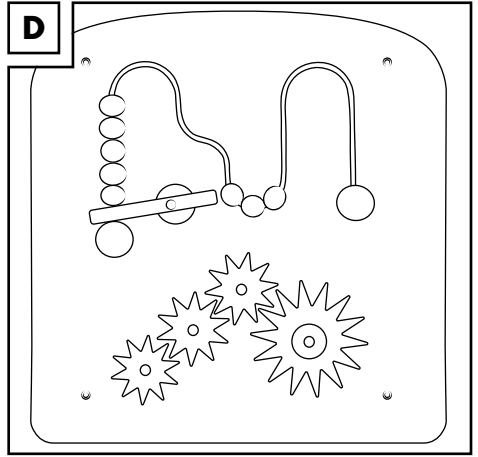
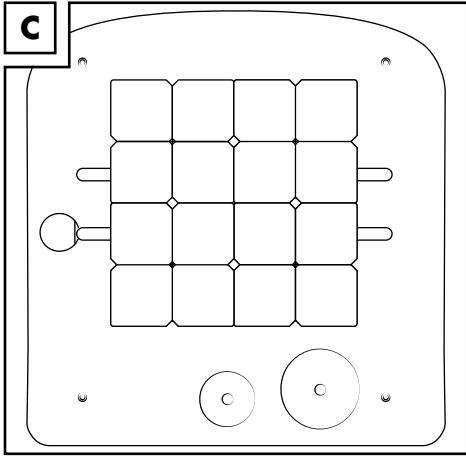

Herzlichen Glückwunsch!

Mit Ihrem Kauf haben Sie sich für einen hochwertigen Artikel entschieden. Machen Sie sich vor der ersten Verwendung mit dem Artikel vertraut.



Lesen Sie hierzu aufmerksam die nachfolgende Gebrauchsanweisung.

Benutzen Sie den Artikel nur wie beschrieben und für die angegebenen Einsatzbereiche. Bewahren Sie diese Gebrauchsanweisung gut auf. Händigen Sie alle Unterlagen bei Weitergabe des Artikels an Dritte ebenfalls mit aus.

Lieferumfang

- 1 x Wandspiel (1)
- 1 x Standfuß, 3-teilig (2)
- 2 x Schraube \varnothing 5 x 68 mm (3)
- 1 x Montagematerial (4)
 - 4 x Schraube \varnothing 5 x 53 mm (4a)
 - 4 x Unterlegscheibe (4b)
 - 4 x Dübel (4c)
- 1 x Gebrauchsanweisung

Technische Daten

Maße (ohne Standfuß):

MW-11790: ca. 37 x 36 x 3 cm (L x B x H)

MW-11791: ca. 37 x 36 x 5 cm (L x B x H)

MW-11792: ca. 37 x 36 x 4 cm (L x B x H)

MW-11793: ca. 37 x 36 x 4 cm (L x B x H)



Herstellungsdatum (Monat/Jahr):
09/2022



Hiermit erklärt Delta-Sport Handelskontor GmbH, dass dieser Artikel mit den folgenden grundlegenden

Anforderungen und den übrigen einschlägigen Bestimmungen übereinstimmt:

2009/48/EG - Spielzeug-Richtlinie

Bestimmungsgemäße Verwendung

Dieser Artikel ist ein Spielzeug für Kinder ab 1 Jahr für den privaten Gebrauch.

Sicherheitshinweise

- Nur **MW-11793**:
Achtung. Nicht in Ohrnähe anwenden. Missbrauch kann zu Gehörschäden führen.
- Kinder dürfen nur unter Aufsicht von Erwachsenen mit dem Artikel spielen.
- Achtung. Alle Verpackungs- und Befestigungsmaterialien sind nicht Bestandteil des Spielzeugs und müssen aus Sicherheitsgründen stets entfernt werden, bevor der Artikel Kindern zum Spielen übergeben wird.
- Überprüfen Sie, ob die Wand für eine Wandmontage des Artikels geeignet ist. Ungeeignete Wanduntergründe können zu Verletzungen führen.
- Die Wandmontage muss durch einen Erwachsenen erfolgen.
- Stellen Sie sicher, dass der Artikel sachgerecht und gemäß dieser Gebrauchsanweisung montiert wird. Eine nicht korrekt durchgeführte Montage kann zu Verletzungen führen sowie die Sicherheit und Funktion beeinträchtigen.
- Prüfen Sie den Artikel vor jedem Gebrauch auf Beschädigungen oder Abnutzungen. Der Artikel darf nur in einwandfreiem Zustand verwendet werden!

Montage

Für die Montage an der Wand (Abb. A) benötigen Sie folgende, nicht im Lieferumfang enthaltene, Werkzeuge: eine Bohrmaschine und einen Hammer.

1. Markieren Sie die Bohrungen des Artikels (1) mithilfe eines Bleistifts an der Wand.
2. Bohren Sie an den Markierungen jeweils ein Loch mit der Bohrmaschine.
3. Stecken Sie je einen Dübel (4c) in das Loch.

Hinweis: Sollten Sie den Dübel nicht mit dem Daumen im Loch versenken können, nutzen Sie einen Hammer.

4. Schrauben Sie den Artikel mithilfe der Schrauben (4a) und Unterlegscheiben (4b) fest.

Alternativ können Sie den Artikel in den beiliegenden Standfuß stellen (Abb. B).

1. Montieren Sie den Standfuß (2), wie in Abbildung B gezeigt.
2. Stellen Sie den Artikel (1) in die dafür vorgesehenen Öffnungen des Standfußes.

Verwendung

MW-11790 (Abb. C):

Lösen Sie durch Verschieben der Einzelteile das Puzzle, sodass vier Teile ein Bild ergeben. Drehen Sie die Elemente.

MW-11791 (Abb. D):

Tippen Sie auf die Wippe, um die Holzkugeln so weit wie möglich auf die andere Seite zu katapultieren. Drehen Sie die Zahnräder.

MW-11792 (Abb. E):

Verschieben Sie die Holzkugeln auf den Schienen und nutzen Sie sie als Abakus, um einfache Rechenaufgaben zu lösen. Sortieren Sie die Elemente und stecken Sie sie auf eine geeignete Form.

MW-11793 (Abb. F):

Auf dem Artikel befinden sich folgende Instrumente: Xylofon, Klangholz, Drehscheibe. Benutzen Sie den Schlägel, um das Xylofon zu bespielen.

Lagerung, Reinigung

Lagern Sie den Artikel bei Nichtbenutzung immer trocken und sauber bei Raumtemperatur. Nur mit einem trockenen Reinigungstuch sauber wischen.

WICHTIG! Nie mit scharfen Reinigungsmitteln reinigen.

Hinweise zur Entsorgung



Entsorgen Sie den Artikel und die Verpackungsmaterialien entsprechend den aktuellen örtlichen Vorschriften.

Bewahren Sie Verpackungsmaterialien (wie z. B. Folienbeutel) für Kinder unerschwinglich auf. Weitere Informationen zur Entsorgung des ausgedienten Artikels erhalten Sie bei Ihrer Gemeinde- oder Stadtverwaltung. Entsorgen Sie den Artikel und die Verpackung umweltschonend.



Der Recycling-Code dient der Kennzeichnung verschiedener Materialien zur Rückführung in den Wiederverwertungskreislauf (Recycling). Der Code besteht aus einem Recyclingsymbol für den Verwertungskreislauf und einer Nummer, die das Material kennzeichnet.

Hinweise zur Garantie und Serviceabwicklung

Der Artikel wurde mit großer Sorgfalt und unter ständiger Kontrolle produziert. DELTA-SPORT HANDELSKONTOR GmbH räumt privaten Endkunden auf diesen Artikel drei Jahre Garantie ab Kaufdatum (Garantiefrist) nach Maßgabe der folgenden Bestimmungen ein. Die Garantie gilt nur für Material- und Verarbeitungsfehler. Die Garantie erstreckt sich nicht auf Teile, die der normalen Abnutzung unterliegen und deshalb als Verschleißteile anzusehen sind (z. B. Batterien) sowie nicht auf zerbrechliche Teile, z. B. Schalter, Akkus oder Teile, die aus Glas gefertigt sind.

Ansprüche aus dieser Garantie sind ausgeschlossen, wenn der Artikel unsachgemäß oder missbräuchlich oder nicht im Rahmen der vorgesehenen Bestimmung oder des vorgesehenen Nutzungsumfangs verwendet wurde oder Vorgaben in der Anleitung/Anweisung nicht beachtet wurden, es sei denn, der Endkunde weist nach, dass ein Material- oder Verarbeitungsfehler vorliegt, der nicht auf einem der vorgenannten Umstände beruht.

Ansprüche aus der Garantie können nur innerhalb der Garantiefrist unter Vorlage des Originalkassenbelegs geltend gemacht werden. Bitte bewahren Sie deshalb den Originalkassenbeleg auf. Die Garantiefrist wird durch etwaige Reparaturen aufgrund der Garantie, gesetzlicher Gewährleistung oder Kulanz nicht verlängert. Dies gilt auch für ersetzte und reparierte Teile. Bitte wenden Sie sich bei Beanstandungen zunächst an die untenstehende Service-Hotline oder setzen Sie sich per E-Mail mit uns in Verbindung. Liegt ein Garantiefall vor, wird der Artikel von uns – nach unserer Wahl – für Sie kostenlos repariert, ersetzt oder der Kaufpreis erstattet.

Weitere Rechte aus der Garantie bestehen nicht.
Ihre gesetzlichen Rechte, insbesondere Gewährleistungsansprüche gegenüber dem jeweiligen Verkäufer, werden durch diese Garantie nicht eingeschränkt.

IAN: 423839_2204

DE Kundenservice Deutschland

Tel.: 0800 5435 111

E-Mail: deltasport@lidl.de

AT Service Österreich

Tel.: 0800 447744

E-Mail: deltasport@lidl.at

CH Service Schweiz

Tel.: 0800 56 44 33

E-Mail: deltasport@lidl.ch

Congratulations!

You have chosen to purchase a high-quality product. Familiarise yourself with the product before using it for the first time.

 **Read the following instructions for use carefully.**

Use the product only as described and only for the given areas of application. Store these instructions for use carefully. When passing the product on to third parties, please also hand over all accompanying documents.

Package contents

- 1 x wall game (1)
- 1 x base, 3-part (2)
- 2 x screw Ø 5 x 68mm (3)
- 1 x assembly materials (4)
 - 4 x screw Ø 5 x 53mm (4a)
 - 4 x washer (4b)
 - 4 x wall plug (4c)
- 1 x instructions for use

Technical data

Dimensions (not including base):

MW-11790: approx. 37 x 36 x 3cm (L x W x H)

MW-11791: approx. 37 x 36 x 5cm (L x W x H)

MW-11792: approx. 37 x 36 x 4cm (L x W x H)

MW-11793: approx. 37 x 36 x 4cm (L x W x H)

 Date of manufacture (month/year):
09/2022

 Delta-Sport Handelskontor GmbH hereby declares that this product meets the following basic requirements, as well as other important regulations:

2009/48/EC - Toy Safety Directive

 UK Conformity Assessed
Delta-Sport Handelskontor GmbH hereby declares that this product meets the following basic requirements, as well as other important regulations:
Toys (Safety) Regulations 2011

Intended use

This product is a toy for children one year of age and older, for private use.

Safety information

- **MW-11793** only:
 - Warning. Do not use close to the ear! Misuse may cause damage to hearing.
- Children may play with the product only under adult supervision.
- Warning. None of the packaging or fastening materials are part of the toy itself and must be removed for safety reasons before the product is given to children to play with.
- Check whether the wall is suitable for securing the product. Unsuitable wall surfaces can lead to injuries.
- The wall mounting must be done by an adult.
- Make sure that the product has been assembled properly and in accordance with these instructions for use. Improper assembly can lead to injuries and impair the product's safety and functionality.
- Check the product for damage or wear before each use. Use the product only if it is in perfect condition!

Assembly

For assembly on the wall (Fig. A) you need the following tools that are not included in the package contents: a drill and a hammer.

1. Mark the drill holes for the product (1) on the wall using a pencil.
2. Drill a hole with the drill at each mark.
3. Insert a wall plug (4c) into each hole.

Note: if the wall plugs cannot be pressed into the hole with your thumb, use a hammer.

4. Screw the product in place using the screws (4a) and washers (4b).

Alternatively you can place the product in the base supplied (Fig. B).

1. Assemble the base (2) as shown in Figure B.
2. Place the product (1) in the openings for this purpose in the base.

Use

MW-11790 (Fig. C):

Solve the puzzle by moving the individual parts so that four parts form a picture. Rotate the elements.

MW-11791 (Fig. D):

Tap on the lever to catapult the wooden beads as far as possible to the other side. Rotate the cogs.

MW-11792 (Fig. E):

Slide the wooden beads along the lines and use them as an abacus for solving simple arithmetic problems. Sort the elements and put them onto the appropriate shape.

MW-11793 (Fig. F):

The product contains the following instruments: xylophone, tonewood, turntable. Use the mallet to play the xylophone.

Storage, cleaning

When not in use, always store the product clean and dry at room temperature. Wipe clean with a dry cloth only.

IMPORTANT! Never clean the product with harsh cleaning agents.

Disposal



Dispose of the product and packaging materials in accordance with current local regulations. Store the packaging materials (foil bags, for example) out of the reach of children. For further information about disposal of the product no longer needed, contact your local council. Dispose of the product and the packaging in an environmentally friendly manner.



The Recycling Code distinguishes different materials to be returned for recycling. The Code consists of the recycling symbol for the recycling process and a number that identifies the material.

Notes on the guarantee and service handling

The product was produced with great care and under continuous quality control. DELTA-SPORT HANDELSKONTOR GmbH gives private end customers a three-year guarantee on this product from the date of purchase (guarantee period) in accordance with the following provisions.

The guarantee is only valid for material and manufacturing defects. The guarantee does not cover parts subject to normal wear and tear that are thus considered wear parts (e.g. batteries) or fragile parts such as switches, rechargeable batteries, or parts made of glass.

Claims under this guarantee are excluded if the product has been used incorrectly, improperly, or contrary to the intended purpose, or if the provisions in the instructions for use were not observed, unless the end customer proves that a material or manufacturing defect exists that was not caused by one of the aforementioned circumstances.

Claims under the guarantee can only be made within the guarantee period by presenting the original sales receipt. Please therefore keep the original sales receipt. The guarantee period is not extended by any repairs carried out under the guarantee, under statutory guarantees, or as a gesture of goodwill. This also applies to replaced and repaired parts.

If you wish to make a claim please first contact the service hotline mentioned below or contact us by e-mail. If there is a guarantee case, then the product will be repaired or replaced free of charge to you or the purchase price will be refunded, depending on our choice.

Your legal rights, in particular guarantee claims against the respective seller, are not limited by this guarantee.

IAN: 423839_2204



Service Great Britain

Tel.: 0800 404 7657

E-Mail: deltasport@lidl.co.uk



Service Ireland

Tel.: 1800 101010

E-Mail: deltasport@lidl.ie

Félicitations !

Vous venez d'acquérir un article de grande qualité. Avant la première utilisation, familiarisez-vous avec l'article.



Pour cela, veuillez lire attentivement la notice d'utilisation suivante.

Utilisez l'article uniquement comme indiqué et pour les domaines d'utilisation mentionnés. Conservez bien cette notice d'utilisation. Si vous cédez l'article à un tiers, veuillez à lui remettre l'ensemble de la documentation.

Étendue de la livraison

- 1 jeu mural (1)
- 1 pied, 3 pièces (2)
- 2 vis Ø 5 x 68 mm (3)
- 1 matériel de montage (4)
 - 4 vis Ø 5 x 53 mm (4a)
 - 4 rondelles (4b)
 - 4 chevilles (4c)
- 1 notice d'utilisation

Caractéristiques techniques

Dimensions (sans pied) :

MW-11790 : env. 37 x 36 x 3 cm (L x La x H)

MW-11791 : env. 37 x 36 x 5 cm (L x La x H)

MW-11792 : env. 37 x 36 x 4 cm (L x La x H)

MW-11793 : env. 37 x 36 x 4 cm (L x La x H)



Date de fabrication (mois/année) :
09/2022



Delta-Sport Handelskontor GmbH déclare par la présente que cet article répond aux exigences essentielles et aux autres dispositions en vigueur suivantes : 2009/48/CE – Directive relative à la sécurité des jouets

Utilisation conforme à sa destination

Cet article est un jouet pour enfants de plus d'un an destiné à une utilisation privée.



Consignes de sécurité

- Uniquement **MW-11793** :
Attention. Ne pas utiliser près des oreilles! Une mauvaise utilisation peut être à l'origine de problèmes auditifs.
- Les enfants ne peuvent jouer avec l'article que sous la surveillance d'adultes.
- Attention. Les matériaux d'emballage et de fixation ne font pas partie du jouet et doivent toujours être retirés pour des raisons de sécurité avant de donner l'article aux enfants pour jouer.
- Assurez-vous que le mur est adapté au montage mural de l'article. Des surfaces murales inappropriées peuvent causer des blessures.
- Le montage mural doit être effectué par un adulte.
- Assurez-vous que l'article est monté correctement et conformément à cette notice d'utilisation. Un montage incorrect peut entraîner des blessures et compromettre la sécurité et le fonctionnement.
- Avant chaque utilisation, vérifiez que l'article n'est pas endommagé ou usé. L'article ne doit être utilisé qu'en parfait état !

Montage

Pour le montage au mur (fig. A), vous avez besoin des outils suivants, non compris dans l'étendue de la livraison : une perceuse et un marteau.

1. Marquez les trous de l'article (1) sur le mur à l'aide d'un crayon.
2. Percez un trou à chacun des marquages à l'aide de la perceuse.
3. Insérez une cheville (4c) dans chaque trou.

Remarque : si vous ne parvenez pas à enfoncer la cheville dans le trou avec votre pouce, utilisez un marteau.

4. Vissez l'article à l'aide des vis (4a) et des rondelles (4b).

Vous pouvez également placer l'article sur le pied fourni (fig. B).

1. Montez le pied (2), comme indiqué sur la figure B.
2. Placez l'article (1) dans les encoches du pied prévues à cet effet.

Utilisation

MW-11790 (fig. C) :

Résolvez le puzzle en déplaçant les pièces de manière à ce que quatre pièces forment une image. Tournez les éléments.

MW-11791 (fig. D) :

Appuyez sur le levier pour catapulter les boules de bois aussi loin que possible de l'autre côté. Tournez les engrenages.

MW-11792 (fig. E) :

Déplacez les boules en bois sur les tringles et utilisez-les comme boulier pour résoudre des calculs simples. Triez les éléments et placez-les sur une forme appropriée.

MW-11793 (fig. F) :

L'article contient les instruments suivants : xylophone, bois sonore, disque tournant. Utilisez le maillet pour jouer au xylophone.

Stockage, nettoyage

Lorsque vous n'utilisez pas l'article, rangez-le toujours dans un endroit sec et propre à une température ambiante. Essuyez uniquement avec un chiffon de nettoyage à sec. IMPORTANT ! Ne jamais laver avec des produits de nettoyage agressifs.

Mise au rebut



Ce produit est recyclable. Il est soumis à la responsabilité élargie du fabricant et est collecté séparément.



Éliminez l'article et les matériaux d'emballage conformément aux réglementations locales actuelles en vigueur. Conservez les matériaux d'emballage (comme les sachets en plastique) hors de portée des enfants. Vous obtiendrez plus d'informations relatives à l'élimination de l'article usagé auprès de votre commune ou de votre municipalité. Éliminez l'article et l'emballage dans le respect de l'environnement.



Le code de recyclage est utilisé pour identifier les différents matériaux à retourner dans le cycle de recyclage. Ce code se compose du symbole de recyclage, représentant le cycle de recyclage ainsi que d'un numéro identifiant le matériau.

Indications concernant la garantie et le service après-vente

L'article a été produit avec grand soin et sous un contrôle constant. DELTA-SPORT HANDELS-KONTOR GmbH accorde au client final privé une garantie de trois ans sur cet article à compter de la date d'achat (période de garantie) conformément aux dispositions suivantes. La garantie ne vaut que pour les défauts de matériaux et de fabrication. La garantie ne couvre pas les pièces soumises à une usure normale, lesquelles doivent donc être considérées comme des pièces d'usure (comme par ex. les piles), de même qu'elle ne couvre pas les pièces fragiles, telles que les interrupteurs, les batteries ou les pièces fabriquées en verre.

Les réclamations au titre de cette garantie sont exclues si l'article a été utilisé de manière abusive ou inappropriée, hors du cadre de son usage ou du champ d'application prévu ou si les instructions de la notice d'utilisation n'ont pas été respectées, à moins que le client final ne prouve que l'article présentait un défaut de matériau ou de fabrication n'étant pas dû à l'une des conditions mentionnées ci-dessus.

Les réclamations au titre de la garantie ne peuvent être adressées pendant la période de garantie qu'en présentant le ticket de caisse original. Veuillez pour cela conserver le ticket de caisse original. Ceci s'applique également aux pièces remplacées et réparées.

Si vous avez des plaintes à formuler, veuillez d'abord contacter le service d'assistance téléphonique ci-dessous ou nous contacter par courrier électronique. Si le cas est couvert par la garantie, nous nous engageons - à notre appréciation - à réparer ou à remplacer l'article gratuitement pour vous ou à vous rembourser le prix d'achat. Aucun autre droit ne découle de la garantie.

Vos droits légaux, en particulier les droits de garantie contre le vendeur concerné, ne sont pas limités par cette garantie.

Article L217-16 du Code de la consommation

Lorsque l'acheteur demande au vendeur, pendant le cours de la garantie commerciale qui lui a été consentie lors de l'acquisition ou de la réparation d'un bien meuble, une remise en état couverte par la garantie, toute période d'immobilisation d'au moins sept jours vient s'ajouter à la durée de la garantie qui restait à courir. Cette période court à compter de la demande d'intervention de l'acheteur ou de la mise à disposition pour réparation du bien en cause, si cette mise à disposition est postérieure à la demande d'intervention.

Indépendamment de la garantie commerciale souscrite, le vendeur reste tenu des défauts de conformité du bien et des vices rédhibitoires dans les conditions prévues aux articles L217-4 à L217-13 du Code de la consommation et aux articles 1641 à 1648 et 2232 du Code Civil.

Article L217-4 du Code de la consommation

Le vendeur livre un bien conforme au contrat et répond des défauts de conformité existant lors de la délivrance.

Il répond également des défauts de conformité résultant de l'emballage, des instructions de montage ou de l'installation lorsque celle-ci a été mise à sa charge par le contrat ou a été réalisée sous sa responsabilité.

Article L217-5 du Code de la consommation

Le bien est conforme au contrat :

1° S'il est propre à l'usage habituellement attendu d'un bien semblable et, le cas échéant :

- s'il correspond à la description donnée par le vendeur et possède les qualités que celui-ci a présentées à l'acheteur sous forme d'échantillon ou de modèle ;
- s'il présente les qualités qu'un acheteur peut légitimement attendre eu égard aux déclarations publiques faites par le vendeur, par le producteur ou par son représentant, notamment dans la publicité ou l'étiquetage ;

2° Ou s'il présente les caractéristiques définies d'un commun accord par les parties ou être propre à tout usage spécial recherché par l'acheteur, porté à la connaissance du vendeur et que ce dernier a accepté.

Article L217-12 du Code de la consommation

L'action résultant du défaut de conformité se prescrit par deux ans à compter de la délivrance du bien.

Article 1641 du Code civil

Le vendeur est tenu de la garantie à raison des défauts cachés de la chose vendue qui la rendent impropre à l'usage auquel on la destine, ou qui diminuent tellement cet usage que l'acheteur ne l'aurait pas acquise, ou n'en aurait donné qu'un moindre prix, s'il les avait connus.

Article 1648 1er alinéa du Code civil

L'action résultant des vices rédhibitoires doit être intentée par l'acquéreur dans un délai de deux ans à compter de la découverte du vice.

Les pièces détachées indispensables à l'utilisation du produit sont disponibles pendant la durée de la garantie du produit.

IAN : 423839_2204

(FR) Service France
Tel. : 0800 919 270
E-Mail : deltasport@lidl.fr

(BE) Service Belgique
Tel. : 0800 12089
E-Mail : deltasport@lidl.be

Gefeliciteerd!

Met uw aankoop hebt u voor een hoogwaardig artikel gekozen. Zorg ervoor dat u voor het eerste gebruik met het artikel vertrouwd raakt.



Lees hiervoor de volgende gebruiksaanwijzing zorgvuldig door.

Gebruik het artikel alleen zoals omschreven en voor het aangegeven doel. Bewaar deze gebruiksaanwijzing goed. Geef alle documenten mee als u het artikel aan iemand anders geeft.

Leveringsomvang

- 1 x wandspel (1)
- 1 x standaard, 3-delig (2)
- 2 x schroef Ø 5 x 68 mm (3)
- 1 x montage materiaal (4)
 - 4 x schroef Ø 5 x 53 mm (4a)
 - 4 x sluitring (4b)
 - 4 x plug (4c)
- 1 x gebruiksaanwijzing

Technische gegevens

Afmetingen (zonder standaard):

MW-11790: ca. 37 x 36 x 3 cm (l x b x h)

MW-11791: ca. 37 x 36 x 5 cm (l x b x h)

MW-11792: ca. 37 x 36 x 4 cm (l x b x h)

MW-11793: ca. 37 x 36 x 4 cm (l x b x h)



Productiedatum (maand/jaar):
09/2022



Hierbij verklaart Delta-Sport Handelskontor GmbH dat dit artikel voldoet aan de volgende basiseisen en de

overige ter zake doende bepalingen:

2009/48/EG - Speelgoedrichtlijn

Beoogd gebruik

Dit artikel is speelgoed voor kinderen vanaf 1 jaar en bestemd voor particulier gebruik.

Veiligheidstips

- Alleen **MW-11793**:
 - Waarschuwing. Niet dicht bij het oor gebruiken. Verkeerd gebruik kan gehoorschade veroorzaken.
 - Kinderen mogen alleen onder toezicht van volwassenen met het artikel spelen.
 - Waarschuwing. De verpakings- en bevestigingsmaterialen maken geen onderdeel uit van het speelgoed en moeten uit veiligheidsoverwegingen altijd worden verwijderd voordat kinderen met het artikel gaan spelen.
 - Controleer of de wand geschikt is om het artikel aan te monteren. Een ongeschikte wandondergrond kan leiden tot letsel.
 - De montage aan de wand moet door een volwassene worden uitgevoerd.
 - Verzeker u ervan dat het artikel vakkundig en conform de gebruiksaanwijzing wordt gemonteerd. Een onjuist uitgevoerde montage kan leiden tot letsel en kan de veiligheid en werking beïnvloeden.
 - Controleer het artikel voor elk gebruik op beschadigingen of slijtage. Het artikel mag alleen in goede staat worden gebruikt!

Montage

Voor de montage aan de wand (afb. A) hebt u het volgende, niet meegeleverde gereedschap nodig: een boormachine en een hamer.

1. Markeer de boorgaten van het artikel (1) met een potlood op de wand.
2. Boor op de betreffende markeringen een gat met de boormachine.
3. Steek een plug (4c) in elk gat.

Aanwijzing: gebruik een hamer als u de plug met de duim niet helemaal in het gat kunt duwen.

4. Schroef het artikel met behulp van de schroeven (4a) en sluitringen (4b) vast.

In plaats daarvan kunt u het artikel ook in de meegeleverde standaard plaatsen (afb. B).

1. Monteer de standaard (2) zoals getoond in afbeelding B.
2. Plaats het artikel (1) in de hiervoor bestemde openingen van de standaard.

Gebruik

MW-11790 (afb. C):

Verschuif de onderdelen zodanig dat de puzzel wordt opgelost en telkens vier elementen een beeld vormen. Draai aan de elementen.

MW-11791 (afb. D):

Tik op de wip om de houten kralen zo ver mogelijk naar de andere kant te schieten. Draai aan de tandwielen.

MW-11792 (afb. E):

Verschuif de houten kralen op de staven en gebruik het artikel als telraam voor het oplossen van eenvoudige rekensommen. Sorteert de elementen en breng ze op de juiste vorm aan.

MW-11793 (afb. F):

Op het artikel bevinden zich de volgende instrumenten: xylofoon, wasbordje, draaischijf. Gebruik de slagstok om xylofoon te spelen.

Opslag, reiniging

Bewaar het artikel wanneer u dit niet gebruikt altijd droog en schoon op kamertemperatuur. Veeg alleen schoon met een droge schoonmaakdoek.

BELANGRIJK! Reinig nooit met agressieve reinigingsmiddelen.

Afvalverwerking



Voer het artikel en de verpakkingsmaterialen af in overeenstemming met de actuele lokale voorschriften. Berg verpakkingsmaterialen (zoals bv. foliezakjes) op buiten het bereik van kinderen. Bijkomende informatie over de afvoer van het onbruikbaar geworden artikel krijgt u bij uw gemeente- of stadsbestuur. Voer het artikel en de verpakking milieuvriendelijk af.



De recyclingcode dient om verschillende materialen voor recyclingdoeleinden te kenmerken. De code bestaat uit een recyclingsymbool voor de recyclingcyclus en een nummer dat het materiaal kenmerkt.

Opmerkingen over garantie en serviceafhandeling

Het artikel werd met de grootste zorgvuldigheid en onder permanent toezicht geproduceerd. De firma DELTA-SPORT HANDELSKONTOR GmbH verleent particuliere eindklanten op dit artikel drie jaar garantie, te rekenen vanaf de datum van aankoop (garantietermijn) en dit op grond van de volgende bepalingen. De garantie geldt alleen voor materiaal- en verwerkingsfouten.

De garantie is niet van toepassing op onderdelen die aan een normale slijtage onderhevig zijn en daarom als niet-slijtvaste onderdelen te beschouwen zijn (bv. batterijen) en evenmin op breekbare onderdelen, bv. schakelaars, accu's of onderdelen die van glas gemaakt zijn. Uit de garantie voortvloeiende claims zijn uitgesloten als het artikel onvakkundig, verkeerd of niet in het kader van de voorziene bepaling of in het kader van het voorziene gebruiksdoeleinde gebruikt werd of indien richtlijnen in de gebruiksaanwijzing niet in acht genomen werden, tenzij de eindklant aantoont dat er sprake is van een materiaal- of verwerkingsfout die niet op één van de hoger vermelde omstandigheden gebaseerd is.

Uit de garantie voortvloeiende claims kunnen alleen tijdens de garantieperiode op vertoon van de originele kassabon ingediend worden. Gelieve daarom de originele kassabon te bewaren. De garantieperiode wordt door eventuele reparaties op grond van de garantie, wettelijke waarborg of coulance niet verlengd. Dit geldt ook voor vervangen en gerepareerde onderdelen.

Gelieve u bij klachten in eerste instantie tot de hieronder vermelde servicehotline te richten of met ons per e-mail contact op te nemen. Is er sprake van een garantiegeval, dan wordt het artikel door ons – naar onze keuze – voor u gratis gerepareerd, wordt het vervangen of wordt de aankoopsom terugbetaald. Verdere rechten op grond van de garantie bestaan niet.

Uw wettelijke rechten, in het bijzonder rechten op garantie tegenover de betreffende verkoper, worden door deze garantie niet beperkt.

IAN: 423839_2204

BE Service België
Tel.: 0800 12089
E-Mail: deltasport@lidl.be

NL Service Nederland
Tel.: 0800 0249630
E-Mail: deltasport@lidl.nl

Gratulujemy!

Decydując się na ten produkt, otrzymują Państwo towar wysokiej jakości. Należy zapoznać się z produktem przed jego pierwszym użyciem.

 **Należy uważnie przeczytać następującą instrukcję użytkowania.**

Produkt ten należy użytkować wyłącznie w opisany sposób oraz zgodnie ze wskazanym przeznaczeniem. Niniejszą instrukcję użytkowania należy przechowywać w bezpiecznym miejscu. Przekazując produkt innej osobie, należy upewnić się, że otrzyma ona także całą dokumentację dotyczącą produktu.

Zakres dostawy

- 1 x gra ścienna (1)
- 1 x podstawa, 3-częściowa (2)
- 2 x śruba \varnothing 5 x 68 mm (3)
- 1 x materiał montażowy (4)
 - 4 x śruba \varnothing 5 x 53 mm (4a)
 - 4 x podkładka (4b)
 - 4 x drewniany kołek (4c)
- 1 x instrukcja użytkowania

Dane techniczne

Wymiary (bez podstawy):

MW-11790: ok. 37 x 36 x 3 cm (dł. x szer. x wys.)

MW-11791: ok. 37 x 36 x 5 cm (dł. x szer. x wys.)

MW-11792: ok. 37 x 36 x 4 cm (dł. x szer. x wys.)

MW-11793: ok. 37 x 36 x 4 cm (dł. x szer. x wys.)



Data produkcji (miesiąc/rok):
09/2022



Firma Delta-Sport Handelskontor GmbH oświadcza, że niniejszy produkt spełnia najważniejsze wymagania oraz jest zgodny z podanymi poniżej wytycznymi:

2009/48/WE – dyrektywa w sprawie bezpieczeństwa zabawek

Użytkowanie zgodne z przeznaczeniem

Ten produkt jest zabawką dla dzieci powyżej 1. roku życia oraz jest przeznaczony wyłącznie do użytku prywatnego.

Wskazówki bezpieczeństwa

- Tylko **MW-11793**:
 - Ostrzeżenie. Nie używaj w pobliżu uszu. Niewłaściwe użycie może powodować uszkodzenie słuchu.
 - Dzieci mogą bawić się tym produktem tylko pod opieką dorosłych.
 - Ostrzeżenie. Wszelkie materiały opakowaniowe lub służące do mocowania nie stanowią części tego produktu i przed przekazaniem go dzieciom do zabawy należy je usunąć ze względów bezpieczeństwa.
- Należy sprawdzić, czy ściana nadaje się do zamontowania produktu. Montaż na nieodpowiedniej ścianie może doprowadzić do odniesienia obrażeń.
- Montaż produktu powinna przeprowadzić osoba dorosła.
- Upewnić się, że produkt został zmontowany prawidłowo i zgodnie z niniejszą instrukcją użytkowania. Nieprawidłowy montaż może prowadzić do obrażeń ciała oraz pogorszenia bezpieczeństwa i funkcjonalności produktu.
- Przed każdym użyciem należy sprawdzić produkt pod kątem uszkodzeń lub zużycia. Produkt może być używany wyłącznie, jeśli jest w idealnym stanie!

Montaż

W celu zamocowania produktu na ścianie (rys. A) potrzebne są następujące narzędzia, które nie wchodzi w zakres dostawy: wiertarka i młotek.

1. Zaznaczyć na ścianie ołówkiem otwory potrzebne do montażu produktu (1).
2. Wywiercić wiertarką otwór w każdym zaznaczonym miejscu.

3. Włożyć po jednym drewnianym kołku (4c) do każdego otworu.

Wskazówka: jeśli nie można włożyć drewnianego kołka do otworu kciukiem, należy użyć młotka.

4. Przykręcić produkt za pomocą śrub (4a) i podkładek (4b).

Produkt można ewentualnie postawić na dotychczasowej podstawie (rys. B).

1. Zmontować podstawę (2) zgodnie z rysunkiem B.

2. Umieścić produkt (1) w przewidzianych do tego otworach w podstawie.

Użytkowanie

MW-11790 (rys. C):

Ułożyć puzzle, przesuwając poszczególne części tak, aby cztery elementy tworzyły obrazek. Obracać elementy.

MW-11791 (rys. D):

Naciskać element kotłuskowy, aby katapultować drewniane kulki na drugą stronę tak daleko, jak to możliwe. Obracać kółka zębate.

MW-11792 (rys. E):

Przesuwać drewniane kulki na szynach i używać ich jako liczydła w celu rozwiązywania prostych zadań arytmetycznych. Posortować elementy i umieścić je na odpowiednim kształtacie.

MW-11793 (rys. F):

W skład produktu wchodzi następujące instrumenty: ksylofon, drewno rezonansowe, gramofon. Używać pałeczki do grania na ksylofonie.

Przechowywanie, czyszczenie

Podczas nieużywania należy zawsze przechowywać produkt w suchym i czystym miejscu, w temperaturze pokojowej. Wycierać do czysta jedynie suchą ściereczką.

WAŻNE! Nie czyścić przy użyciu ostrych środków czyszczących.

Uwagi odnośnie recyklingu



Artykuł i materiały opakowaniowe należy usunąć zgodnie z aktualnie obowiązującymi miejscowymi przepisami. Materiały opakowaniowe (np. worki foliowe) należy przechowywać w miejscu niedostępnym dla dzieci. Szczegółowe informacje na temat sposobów usuwania zużytego artykułu można uzyskać u władz gminnych i miejskich. Artykuł oraz opakowanie należy usunąć w sposób przyjazny dla środowiska.



Kod recyklingu służy do oznaczenia różnych materiałów nadających się do ponownego przetworzenia (recyklingu). Kod taki składa się z symbolu recyklingu odzwierciedlającego obieg materiałów do ponownego przetworzenia, a także z numeru, który jest oznaczeniem materiału.

Wskazówki dotyczące gwarancji i obsługi serwisowej

Artykuł został wyprodukowany z najwyższą starannością i pod statą kontrolą. DELTA-SPORT HANDELSKONTOR GmbH przyznaje klientowi końcowemu na niniejszy artykuł trzy lata gwarancji od daty zakupu (okres gwarancyjny) z zastrzeżeniem poniższych postanowień. Gwarancja dotyczy wyłącznie wad materiałowych i wad wykonania. Gwarancja nie obejmuje części, które podlegają normalnemu zużyciu i z tego względu należy je traktować jako części zużywalne (np. baterie) i nie obejmuje części kruchych, np. przełączników, akumulatorów ani części wykonanych ze szkła.

Wyklucza się roszczenia z tytułu niniejszej gwarancji w przypadku użycia artykułu w sposób niewłaściwy lub sprzeczny z jego przeznaczeniem lub w sposób wykraczający poza przewidziane przeznaczenie lub poza przewidziany zakres użytkowania lub jeśli wytyczne zawarte w instrukcji obsługi nie były przestrzegane, chyba że klient końcowy udowodni istnienie wady materiałowej lub wady wykonania, która nie wynika z podanych wyżej przyczyn.

Roszczenia z tytułu gwarancji można zgłaszać wyłącznie w okresie gwarancyjnym za okazaniem oryginalnego dowodu zakupu. Prosimy zatem zachować oryginalny dowód zakupu! W przypadku jakichkolwiek reklamacji prosimy skontaktować się z nami najpierw za pośrednictwem podanej poniżej infolinii serwisowej lub drogą e-mailową. W przypadku objętym gwarancją artykuł zostanie – według naszego uznania – bezpłatnie naprawiony, wymieniony lub nastąpi zwrot ceny zakupu. Z gwarancji nie wynikają żadne inne prawa.

Niniejsza gwarancja nie ogranicza Państwa ustawowych praw, w szczególności roszczeń gwarancyjnych wobec danego sprzedawcy. W przypadku wymiany części lub całego artykułu okres gwarancji przedłuża się o trzy lata zgodnie z art. 581 § 1 kodeksu cywilnego. Po upływie czasu gwarancji powstałe naprawy są płatne.

IAN: 423839_2204

 Serwis Polska
Tel.: 22 397 4996
E-Mail: deltasport@lidl.pl

Srdečně blahopřejeme!

Svým nákupem jste se rozhodli pro kvalitní výrobek. Před prvním použitím se prosím seznámte s tímto výrobkem.

Pozorně si přečtete následující návod k použití.

Používejte tento výrobek pouze tak, jak je popsáno, a pro uvedené účely. Uchovejte si tento návod k použití pro budoucí použití. Pokud výrobek předáte třetí osobě, předejte jí i veškerou dokumentaci.

Obsah balení

- 1 x nástěnná hra (1)
- 1 x stojan, 3dílný (2)
- 2 x šroub Ø 5 x 68 mm (3)
- 1 x montážní materiál (4)
 - 4 x šroub Ø 5 x 53 mm (4a)
 - 4 x podložka (4b)
 - 4 x hmoždinka (4c)
- 1 x návod k použití

Technické údaje

Rozměry (bez stojanu):

MW-11790: cca 37 x 36 x 3 cm (d x š x v)

MW-11791: cca 37 x 36 x 5 cm (d x š x v)

MW-11792: cca 37 x 36 x 4 cm (d x š x v)

MW-11793: cca 37 x 36 x 4 cm (d x š x v)

 Datum výroby (měsíc/rok):
09/2022

 Společnost Delta-Sport Handelskontor GmbH tímto prohlašuje, že tento výrobek je v souladu s následujícími základními požadavky a ostatními příslušnými ustanoveními:
2009/48/ES – Směrnice o bezpečnosti hraček

Použití dle určení

Tento výrobek je hračka pro děti od 1 roku, je určen jen pro soukromé použití.

Bezpečnostní pokyny

- Pouze **MW-11793**:
 - Upozornění. Nepoužívejte těsně u ucha. Nesprávné použití může poškodit sluch.
- Děti si smí s výrobkem hrát pouze pod dohledem dospělé osoby.
- Upozornění. Veškeré balící a upevňovací materiály nejsou součástí hračky a musí být z bezpečnostních důvodů odstraněny předtím, než si děti s výrobkem začnou hrát.
- Zkontrolujte, zda je stěna pro nástěnnou montáž výrobku vhodná. Nevhodná základová vrstva stěny může vést k poraněním.
- Nástěnnou montáž musí provést dospělá osoba.
- Zajistěte, aby byl výrobek montován náležitým způsobem a podle návodu k použití. Nesprávně provedená montáž může vést k poraněním, a stejně tak může ovlivnit bezpečnost a funkčnost.
- Výrobek před každým použitím zkontrolujte, zda není poškozený nebo opotřebený. Tento výrobek se smí používat pouze v bezvadném stavu!

Montáž

Pro montáž na stěnu (obr. A) potřebujete následující nářadí, které není součástí obsahu balení: vrtačku a kladivo.

1. Tužkou si na stěnu označte otvory výrobku (1).
 2. Vrtačkou vyvrtejte otvory podle značek.
 3. Do každého otvoru zasuněte hmoždinku (4c).
- Upozornění:** Pokud se vám nepodaří zasunout hmoždinku do otvoru prstem, použijte kladivo.
4. Výrobek přišroubujte pomocí šroubů (4a) a podložek (4b).

Alternativně můžete výrobek postavit do příloženého stojanu (obr. B).

1. Sestavte stojan (2) podle obrázku B.
2. Umístěte výrobek (1) do určených otvorů stojanu.

Použití

MW-11790 (obr. C):

Posunováním jednotlivých dílů uvolníte puzzle tak, aby čtyři díly vytvořily obrázek. Otáčejte prvky.

MW-11791 (obr. D):

Stiskněte páčku, abyste vystřelili dřevěné kuličky co možná nejdál na druhou stranu. Otáčejte ozubená kolečka.

MW-11792 (obr. E):

Posouvejte dřevěné kuličky po tyčkách a využijte je jako počítadlo k řešení jednoduchých početních úloh. Rozříďte jednotlivé prvky a nasuňte je na vhodný tvar.

MW-11793 (obr. F):

Na výrobku se nacházejí následující nástroje: xylofon, ozvučná dřívka. Pro hru na xylofon použijte paličku.

Uskladnění, čištění

Pokud výrobek nepoužíváte, skladujte jej vždy suchý a čistý při pokojové teplotě. Utírejte pouze suchým hadříkem.

DŮLEŽITÉ! K čištění nikdy nepoužívejte agresivní čisticí prostředky.

Pokyny k likvidaci



Výrobek a obalové materiály likvidujte podle aktuálních místních předpisů. Uchovávejte obalové materiály (jako např. fóliové sáčky) nedostupné pro děti.

O možnostech likvidace vysloužilého výrobku se informujte u Vaší obecní nebo městské správy.

Výrobek a obaly likvidujte ekologicky.



Recyklační kód slouží ke značení různých materiálů pro proces opětovného zhodnocení (recyklace). Kód sestává ze symbolu recyklace, který má odrážet proces zhodnocení, a čísla, které označuje materiál.

Pokyny k záruce a průběhu služby

Výrobek byl vyroben s velkou péčí a za stálé kontroly. DELTA-SPORT HANDELSKONTOR GmbH poskytuje koncovým privátním zákazníkům na tento výrobek tři roky záruky od data nákupu (záruční lhůta) podle následující ustanovení. Záruka se týká pouze vad materiálu a závad ve zpracování. Záruka se nevztahuje na díly, které podléhají normálnímu opotřebením, a proto je nutné na ně pohlížet jako na rychle opotřebitelné díly (např. baterie), a na křehké díly, např. vypínače, akumulátory nebo díly vyrobené ze skla.

Nároky z této záruky jsou vyloučeny, pokud výrobek byl používán neodborně nebo nedovoleným způsobem nebo nikoli v rámci stanoveného účelu určení nebo předpokládaného rozsahu používání nebo nebyla dodržena zadání v návodu k obsluze, ledaže by koncový zákazník prokázal, že existuje vada materiálu nebo došlo k chybě ve zpracování, které nevyplývají z některé výše uvedených okolností.

Nároky ze záruky lze uplatnit pouze v rámci záruční lhůty po předložení originálního pokladního dokladu. Proto si prosím uschovejte originál pokladního dokladu. Doba záruky se neprodlužuje případnými opravami na základě záruky, zákonné záruky nebo kulance. Totéž platí také pro vyměněné a opravené díly.

Při reklamacích se prosím obračejte na níže uvedenou horkou linku servisu nebo se s námi spojte e-mailem. Pokud se vyskytne případ reklamacie, výrobek Vám – dle naší volby – bezplatně opravíme, vyměníme nebo Vám vrátíme kupní cenu. Další práva ze záruky nevznikají.

Vaše zákonná práva, zejména nároky na zajištění záruky vůči konkrétnímu prodejci, nejsou touto zárukou omezena.

IAN: 423839_2204

 Servis Česko

Tel.: 800 143 873

E-Mail: deltasport@idl.cz

Blahoželáme!

Svojím nákupom ste sa rozhodli pre kvalitný výrobok. Pred prvým použitím sa s výrobkom dôkladne oboznámte.

Pozorne si prečítajte tento návod na používanie.

Výrobok používajte len uvedeným spôsobom a na uvedený účel. Tento návod na používanie si dobre uschovajte. Pri odovzdávaní výrobku tretej osobe odovzdajte s výrobkom aj všetky podklady.

Rozsah dodávky

- 1 x nástenná hra (1)
- 1 x podstavec, 3-dielny (2)
- 2 x skrutka Ø 5 x 68 mm (3)
- 1 x montážny materiál (4)
 - 4 x skrutka Ø 5 x 53 mm (4a)
 - 4 x podložka (4b)
 - 4 x kolík (4c)
- 1 x návod na používanie

Technické údaje

Rožmery (bez podstavca):

MW-11790: cca 37 x 36 x 3 cm (d x š x v)

MW-11791: cca 37 x 36 x 5 cm (d x š x v)

MW-11792: cca 37 x 36 x 4 cm (d x š x v)

MW-11793: cca 37 x 36 x 4 cm (d x š x v)



Dátum výroby (mesiac/rok):
09/2022

 Spoločnosť Delta-Sport Handelskontor GmbH týmto vyhlasuje, že tento výrobok je v súlade s nasledujúcimi základnými požiadavkami a ostatnými príslušnými ustanoveniami:
2009/48/ES – Smernica o bezpečnosti hračiek

Určené použitie

Tento výrobok je hračka pre deti od 1 roka a je určený na súkromné použitie.

Bezpečnostné pokyny

• Iba **MW-11793**:

Upozornenie. Nepoužívať tesne pri uchu. Nesprávne používanie môže spôsobiť poškodenie sluchu.

- Deti sa s výrobkom smú hrať len pod dohľadom dospelých osôb.
- Upozornenie. Všetky obalové a upevňovacie materiály nie sú súčasťou hračky a je potrebné ich z bezpečnostných dôvodov odstrániť vždy predtým, než sa výrobok odovzdá deťom na hranie.
- Skontrolujte, či je stena vhodná na montáž výrobku k stene. Nevhodné povrchy stien môžu viesť k zraneniam.
- Montáž na stenu musí byť vykonaná dospelou osobou.
- Uistite sa, či je výrobok zmontovaný správne a v súlade s týmto návodom na používanie. Nesprávne vykonaná montáž môže viesť k zraneniam a ovplyvniť bezpečnosť a funkčnosť.
- Pred každým použitím skontrolujte, či výrobok nie je poškodený alebo opotrebovaný. Výrobok sa môže používať len v bezchybnom stave!

Montáž

Na montáž na stenu (obr. A) potrebujete nasledujúce náradie, ktoré nie je v rozsahu dodávky: vŕtačku a kladivo.

1. Pomocou ceruzky označte otvory výrobku (1) na stenu.
 2. Pomocou vŕtačky vyvŕtajte na označeniach otvor.
 3. Do každého otvoru zasunite kolík (4c).
- Upozornenie:** Ak kolík nemôžete do otvoru zapustiť palcom, použite kladivo.
4. Výrobok pevne priskrutkujte pomocou skrutiek (4a) a podložiek (4b).

Alternatívne môžete výrobok postaviť na priložený podstavec (obr. B).

1. Podstavec (2) namontujte podľa zobrazenia na obrázku B.
2. Výrobok (1) postavte do určených otvorov podstavca.

Použitie

MW-11790 (obr. C):

Presunutím jednotlivých častí vyriešite puzzle tak, aby štyri časti vytvorili obraz. Otočte prvky.

MW-11791 (obr. D):

Klepnite na páčku, aby ste drevené guľôčky kaptapultovali čo najďalej na druhú stranu. Otočte ozubené kolesá.

MW-11792 (obr. E):

Posuňte drevené guľôčky po koľajničkách a použite ich ako počítadlo na riešenie jednoduchých výpočtových úloh. Roztriedte prvky a vložte ich do vhodného tvaru.

MW-11793 (obr. F):

Na výrobku sa nachádzajú nasledujúce nástroje: xylofón, rezonančné drevo, otočný kotúč. Na hru na xylofóne použite paličku.

Skladovanie, čistenie

Pri nepoužívaní skladujte výrobok vždy suchý a čistý pri izbovej teplote. Čistite iba suchou handričkou.

DÔLEŽITÉ! Výrobok nikdy nečistite ostrými čistiacimi prostriedkami.

Pokyny k likvidácii



Výrobok a obalový materiál zlikvidujte podľa aktuálnych miestnych predpisov. Obalový materiál (ako napr. fóliové vrecká) uschovajte mimo dosahu detí.

Ďalšie informácie o možnostiach likvidácie zastaraného výrobku dostanete na svojej obecnej alebo mestskej správe. Výrobok a obal zlikvidujte ekologicky.



Recyklačný kód slúži na označenie rôznych materiálov za účelom vrátenia do kolobehu opätovného používania (recykliácia). Kód pozostáva z recyklačného symbolu pre zobrazenie kolobehu opätovného používania a čísla, ktoré označuje materiál.

Pokyny k záruke a priebehu servisu

Výrobok bol vyrobený veľmi starostlivo a pod stálou kontrolou. Na tento výrobok poskytuje DELTA-SPORT HANDELSKONTOR GmbH súkromným koncovým užívateľom trojročnú záruku odo dňa kúpy (záručná lehota) po splnení nasledovných podmienok. Záruka platí len na chyby materiálu a spracovania. Záruka sa netýka dielov, ktoré podliehajú bežnému opotrebeniu a preto ich možno považovať za opotrebitelné diely (napr. batérie), ako aj krehkých dielov, napr. vypínače, akumulátory alebo diely, ktoré sú vyrobené zo skla.

Nároky z tejto záruky zanikajú, keď sa výrobok používal neodborne alebo nesprávne, mimo určenia na používanie alebo určeného rozsahu používania alebo neboli dodržané pokyny návodu na obsluhu, s výnimkou, že koncový užívateľ preukáže, že ide o chybu materiálu alebo spracovania, ktorá nebola spôsobená niektorou z hore uvedených okolností.

Záruku je možné uplatniť len počas záručnej lehoty po predložení originálu pokladničného dokladu. Originál pokladničného dokladu preto prosím uschovajte. Záručná doba sa kvôli prípadným záručným opravám, zákonnej záruke alebo ako obchodné gesto nepredlžuje. Platí to aj pre vymenené a opravené diely.

Pri reklamáciách sa prosím najskôr obráťte na dole uvedenú Service-Hotline alebo sa s nami spojte prostredníctvom e-mailu. Ak sa jedná o záručný prípad, výrobok – podľa našej voľby – bezplatne opravíme, vymeníme alebo vrátime kúpnu cenu. Ďalšie práva zo záruky nevyplývajú. Vaše zákonné práva, hlavne nároky na záručné plnenie voči príslušnému predajcovi, nie sú touto zárukou obmedzené.

IAN: 423839_2204

 Servis Slovensko
Tel.: 0850 232001
E-Mail: deltasport@lidl.sk

¡Enhorabuena!

Con su compra se ha decidido por un artículo de gran calidad. Familiarícese con el artículo antes de usarlo por primera vez.



Para ello, lea detenidamente las siguientes instrucciones de uso.

Use el artículo solo de la forma descrita y para los campos de aplicación indicados. Conserve estas instrucciones de uso a buen recaudo. Entregue todos los documentos en caso de traspasar el artículo a terceros.

Alcance de suministro

- 1 juego de pared (1)
- 1 pie de apoyo, 3 piezas (2)
- 2 tornillos Ø 5 x 68 mm (3)
- 1 set de material de montaje (4)
 - 4 tornillos Ø 5 x 53 mm (4a)
 - 4 arandelas (4b)
 - 4 tacos (4c)
- 1 instrucciones de uso

Datos técnicos

Dimensiones (sin pata de apoyo):

MW-11790: aprox. 37 x 36 x 3 cm (L x An x Al)

MW-11791: aprox. 37 x 36 x 5 cm (L x An x Al)

MW-11792: aprox. 37 x 36 x 4 cm (L x An x Al)

MW-11793: aprox. 37 x 36 x 4 cm (L x An x Al)



Fecha de fabricación (mes/año):

09/2022



Por la presente, Delta-Sport Handelskontor GmbH declara que este artículo cumple con los siguientes requisitos

básicos y las disposiciones pertinentes:

2009/48/CE - Directiva sobre la seguridad de los juguetes

Uso previsto

Este artículo es un juguete para niños a partir de 1 año de edad para su uso privado.

Indicaciones de seguridad

• Solo **MW-11793**:

- Advertencia. No utilizar cerca del oído. Un mal uso puede causar problemas de audición.
- Los niños solamente deben jugar con el artículo bajo la supervisión de un adulto.
- Advertencia. Los materiales de embalaje y sujeción no forman parte del juguete y, por motivos de seguridad, se deben retirar antes de dar el artículo a los niños para que jueguen.
- Compruebe que la pared es apropiada para el montaje del artículo. Si las paredes no son apropiadas se pueden producir lesiones.
- El montaje en la pared solo debe realizarlo un adulto.
- Asegúrese de que el artículo se haya montado de forma correcta y siguiendo estas instrucciones de uso. Un montaje que no se haya efectuado correctamente puede ocasionar lesiones y limitar la seguridad y el funcionamiento.
- Compruebe que el artículo no presente daños ni desgaste antes de cada uso. Solo se debe usar el artículo si se encuentra en un estado óptimo.

Montaje

Para montar el artículo en la pared (Fig. A) se necesitan las siguientes herramientas no incluidas en el alcance de suministro: una taladradora y un martillo.

- Marque los taladros del artículo (1) en la pared con la ayuda de un lápiz.
 - Taladre en las marcas sendos agujeros con la ayuda de la taladradora.
 - Inserte un taco (4c) en cada agujero.
- Nota:** Si no consiguiera hundir el taco en el agujero con el pulgar, utilice un martillo.
- Atornille el artículo con la ayuda de los tornillos (4a) y las arandelas (4b).

Como alternativa, puede colocar el artículo en el pie de apoyo adjunto (Fig. B).

- Monte el pie de apoyo (2) como se muestra en la Figura B.

2. Coloque el artículo (1) en las aberturas previstas al efecto en el pie de apoyo.

Utilización

MW-11790 (Fig. C):

Solucione el rompecabezas desplazando las piezas, de manera que cuatro piezas formen una imagen. Gire los elementos.

MW-11791 (Fig. D):

Toque el balancín para catapultar las bolas de madera lo más lejos posible al otro lado. Gire las ruedas dentadas.

MW-11792 (Fig. E):

Desplace las bolas de madera en los rieles y utilícelas como ábaco para solucionar operaciones de cálculo sencillas. Clasifique los elementos y colóquelos en una forma correspondiente.

MW-11793 (Fig. F):

En el artículo se encuentran estos instrumentos: xilófono, madera ondulada, disco giratorio. Utilice la baqueta para tocar el xilófono.

Almacenamiento, limpieza

Si no va a utilizarlo, almacene siempre el artículo seco y limpio y a temperatura ambiente. Límpielo únicamente pasando un paño de limpieza seco.

¡IMPORTANTE! No lo limpie con productos de limpieza agresivos.

Indicaciones para la eliminación



Elimine el artículo y los materiales de embalaje conforme a la correspondiente normativa local vigente. Guarde el material de embalaje (como; p. ej.; las bolsas de plástico) fuera del alcance de los niños. En su administración local o municipal podrá obtener más información sobre la eliminación del artículo usado. Elimine el artículo y el embalaje de forma respetuosa con el medio ambiente.



El código de reciclaje se emplea para señalar los diferentes materiales para su retorno al ciclo de reciclaje. El código se compone de un símbolo de reciclaje para el ciclo de aprovechamiento y un número que señala el material.

Indicaciones relativas a la garantía y la gestión de servicios

El artículo ha sido fabricado con gran esmero y sometido a controles constantes. Para el mismo, DELTA-SPORT HANDELSKONTOR GmbH ofrece a los clientes finales particulares una garantía de tres años a contar desde la fecha de compra (periodo de garantía) con arreglo a las condiciones que se exponen a continuación. La garantía tiene validez únicamente para fallos del material y fabricación. La garantía no cubre las piezas sometidas a un desgaste normal, las cuales se consideran piezas de desgaste (p. ej., pilas) así como tampoco piezas frágiles como, p. ej., interruptores, baterías o piezas fabricadas en vidrio o cristal.

Se excluyen derechos derivados de esta garantía, si se ha realizado un uso incorrecto o abusivo del artículo o que no se encuentre dentro del marco del uso o ámbito de uso previstos o si no se ha observado lo recogido en el manual de instrucciones, a no ser que el cliente final demuestre que existen fallos del material o fabricación no derivados de una de las circunstancias expuestas anteriormente.

Las demandas derivadas de la garantía sólo podrán presentarse dentro del periodo de garantía exhibiendo el comprobante de compra original. Le rogamos, por ello, que conserve el comprobante de compra original. El periodo de garantía no se verá prolongado por ningún tipo de reparación realizada con motivo de la garantía, la garantía legal o como gesto de buena voluntad. Esto se aplica también a las piezas sustituidas o reparadas.

Por favor, dirija sus quejas primero a la línea telefónica del servicio de atención al cliente que se indica a continuación o póngase en contacto con nosotros por correo electrónico. Si el caso está cubierto por la garantía, a nuestra elección, repararemos o cambiaremos gratuitamente el artículo o le restituiremos el precio de compra del mismo. De la garantía no se derivan otros derechos.

Esta garantía no limitará sus derechos legales, especialmente los derechos de garantía frente al vendedor correspondiente.

IAN: 423839_2204

 Servicio España
Tel.: 900 984 989
E-Mail: deltasport@lidl.es

Hjertelig tillykke!

Du har valgt at købe et kvalitetsprodukt. Lær produktet at kende, inden du bruger det første gang.



Det gør du ved at læse nedenstående brugervejledning omhyggeligt.

Brug kun produktet som beskrevet og til de angivne anvendelsesområder. Opbevar denne brugervejledning et sikkert sted. Udlever også alle dokumenter, hvis produktet videregives til en tredjepart.

Leveringsomfang

- 1 x vægspil (1)
- 1 x fod, 3 dele (2)
- 2 x skrue Ø 5 x 68 mm (3)
- 1 x monteringsmateriale (4)
 - 4 x skrue Ø 5 x 53 mm (4a)
 - 4 x spændeskive (4b)
 - 4 x dyvel (4c)
- 1 x brugervejledning

Tekniske data

Mål (uden fod):

MW-11790: ca. 37 x 36 x 3 cm (l x b x h)

MW-11791: ca. 37 x 36 x 5 cm (l x b x h)

MW-11792: ca. 37 x 36 x 4 cm (l x b x h)

MW-11793: ca. 37 x 36 x 4 cm (l x b x h)



Fremstillingsdato (måned/år):
09/2022



Hermed erklærer Delta-Sport Handelskontor GmbH, at denne artikel er i overensstemmelse med følgende grundlæggende krav og de øvrige gældende bestemmelser:

2009/48/EF - legetøjsdirektiv

Bestemmelsesmæssig brug

Denne artikel er legetøj beregnet til børn fra 1 år til privat brug.



Sikkerhedsanvisninger

- Kun **MW-11793**:
Advarsel. Må ikke anvendes tæt ved øret!
Forkert brug kan give høreskader.
- Børn må kun lege med artiklen under opsyn af voksne.
- Advarsel. Alt emballage- og fastgøringsmateriale betragtes ikke som en del af legetøjet og skal af sikkerhedsmæssige årsager altid fjernes, før artiklen gives til børn til at lege med.
- Kontroller, om væggen egner sig til vægmontering af artiklen. Uegnede vægge kan medføre kvæstelser.
- Vægmonteringen skal foretages af en voksen.
- Sørg for, at artiklen monteres sagligt korrekt og iht. denne brugervejledning. En ikke korrekt udført montering kan medføre kvæstelser, samt påvirke sikkerheden og funktionen.
- Kontroller artiklen for skader og slitage inden hver brug. Artiklen må kun anvendes i fejlfri stand!

Montering

For at montere artiklen på væggen (fig. A) skal du bruge følgende værktøj, der ikke medfølger ved levering: en boremaskine og en skruetrækker.

1. Markér hullerne i artiklen (1) på væggen ved hjælp af en blyant.
2. Bor et hul ved hver af markeringerne med boremaskinen.
3. Stik en dyvel (4c) i hvert hul.

Bemærk: Brug en hammer, hvis du ikke kan trykke dyvlen ind i hullet med tommelfingeren.

4. Skru artiklen fast ved hjælp af skrueerne (4a) og spændeskiverne (4b).

Du kan også stille artiklen på den medfølgende fod (fig. B).

1. Monter foden (2) som vist i figur B.
2. Placer artiklen (1) i de dertil beregnede huller i foden.

Brug

MW-11790 (fig. C):

Løs puslespillet ved at flytte brikkerne, så fire brikker danner et billede. Drej elementerne.

MW-11791 (fig. D):

Tryk på vippen, for at slynge trækuglerne så langt som muligt over på den anden side. Drej tandhjulene.

MW-11792 (fig. E):

Flyt trækuglerne på skinnerne, og brug dem som kugleramme til at løse simple regnestykker. Sorter elementerne, og sæt dem på en passende form.

MW-11793 (fig. F):

Følgende instrumenter befinder sig på artiklen: xylofon, tonetræ, drejeskive. Brug køllen til at spille på xylofonen med.

Opbevaring, rengøring

Opbevar altid artiklen tør og ren ved stuetemperatur, når den ikke er i brug. Tør den kun af med en tør rengøringsklud.

VIGTIGT! Må aldrig rengøres med skrappe rengøringsmidler.

Henvisninger vedr. bortskaffelse



Bortskaf artiklen og emballagematerialerne i henhold til aktuelle, lokale forskrifter. Opbevar emballagematerialer (som f.eks. folieposer) utilgængeligt for børn. Yderligere informationer om bortskaffelse af den udtjente artikel kan indhentes hos kommunen. Bortskaf artiklen og emballagen på en miljøvenlig måde.



Genbrugskoden tjener til identifikation af forskellige materialer med hensyn til tilbageførsel til genanvendelseskredsløbet (recycling). Koden består af et genbrugssymbol, som afspejler genanvendelseskredsløbet, og et tal, der identificerer materialet.

Oplysninger om garanti og servicehåndtering

Varen er fremstillet med største omhu og under løbende kontrol. DELTA-SPORT HANDELSKONTOR GmbH yder private slutkunder tre års garanti på varen fra købsdato (Garantifrist) i henhold til følgende bestemmelser. Garantien gælder kun for materiale- og fremstillingsfejl.

Garantien omfatter ikke dele, der er udsat for normal slid og derfor skal betragtes som sliddele (f.eks. batterier) og ikke skrøbelige dele, f.eks. kontakter, genopladelige batterier eller dele, der er fremstillet af glas.

Garantien kan ikke gøres gældende, hvis varen er blevet anvendt ukorrekt eller uagtsomt eller til andre formål end det tilsigtede eller i det tilsigtede omfang. Garantien bortfalder ligeledes ved manglende overholdelse af anvisningerne i betjeningsvejledningen. Kunden skal kunne påvise, at der er tale om materiale- eller fremstillingsfejl og ikke fejl som følge af ovenstående omstændigheder.

Garantien kan kun gøres gældende i garanti-perioden mod fremvisning af original kvittering. Gem derfor den originale kvittering. Garantiperioden forlænges ikke i tilfælde af reparation i henhold til garantien, den lovpligtige garanti eller pr. kulance. Dette gælder også for udskiftede og reparerede dele.

I tilfælde af klager er det muligt at kontakte nedenstående servicelinje eller kontakte os pr. e-mail. Ved garantisager vil vi efter eget skøn reparere varen uden beregning, ombytte varen eller refundere købsprisen. Der er ingen yderligere rettigheder under garantien. Dine lovmæssige rettigheder, herunder navnlig garantikrav over for sælger, indskrænkes ikke som følge af denne garanti.

IAN: 423839_2204

 Service Danmark
Tel.: 32 710005
E-Mail: deltasport@lidl.dk

Congratulazioni!

Avete acquistato un articolo di alta qualità. Consigliamo di familiarizzare con l'articolo prima di cominciare ad utilizzarlo.



Leggere attentamente le seguenti istruzioni d'uso.

Utilizzare l'articolo solo nel modo descritto e per gli ambiti di applicazione indicati. Conservare accuratamente queste istruzioni d'uso. In caso di trasferimento dell'articolo a terzi, consegnare tutti i documenti insieme all'articolo.

Contenuto della fornitura

- 1 x gioco murale (1)
- 1 x piede di supporto, 3 pezzi (2)
- 2 x vite Ø 5 x 68 mm (3)
- 1 x materiale di montaggio (4)
 - 4 x vite Ø 5 x 53 mm (4a)
 - 4 x rondella (4b)
 - 4 x tassello (4c)
- 1 x istruzioni d'uso

Dati tecnici

- Misure (senza gamba di appoggio):
MW-11790: ca. 37 x 36 x 3 cm (L x l x A)
MW-11791: ca. 37 x 36 x 5 cm (L x l x A)
MW-11792: ca. 37 x 36 x 4 cm (L x l x A)
MW-11793: ca. 37 x 36 x 4 cm (L x l x A)



Data di produzione (mese/anno):
09/2022



Con la presente Delta-Sport Handelskontor GmbH dichiara che questo articolo è conforme ai seguenti requisiti di base e alle altre disposizioni vigenti: 2009/48/CE - Direttiva sulla sicurezza dei giocattoli

Uso conforme alla destinazione

Questo articolo è un giocattolo per l'uso privato per bambini a partire da 1 anno di età.



Indicazioni di sicurezza

- Solo **MW-11793**:
 - Avvertenza. Non usare vicino alle orecchie. Un uso scorretto può causare danni all'udito.
- I bambini possono giocare con l'articolo solo sotto la supervisione degli adulti.
- Avvertenza. Tutti i materiali di imballaggio e di fissaggio non sono parte integrante del giocattolo e vanno rimossi per ragioni di sicurezza prima che l'articolo sia dato ai bambini affinché ci giochino.
- Verificare che la parete sia adatta per il montaggio dell'articolo. Pareti non adatte possono causare lesioni.
- L'articolo deve essere sempre montato a muro da un adulto.
- Assicurarsi che l'articolo venga montato correttamente e seguendo le presenti istruzioni d'uso. Il montaggio non conforme può essere causa di lesioni e compromettere la sicurezza e la funzionalità dell'articolo.
- Prima di ogni uso, controllare se l'articolo presenta danni o segni d'usura. Utilizzare l'articolo solo se in perfette condizioni.

Montaggio

Per il montaggio dell'articolo a parete (fig. A) sono necessari i seguenti utensili, non inclusi nel contenuto della fornitura: un trapano e un martello.

1. Segnare i punti di foratura dell'articolo (1) sulla parete con una matita.
2. Con il trapano eseguire un foro in corrispondenza di ognuno dei punti segnati.
3. Inserire un tassello (4c) nel foro.

Nota: nel caso in cui non si riesca a inserire il tassello nel foro con il pollice, utilizzare un martello.

4. Fissare l'articolo con le viti (4a) le rondelle (4b).

In alternativa è possibile posizionare l'articolo sul piede di supporto fornito (fig. B).

1. Montare il piede di supporto (2) come illustrato nella figura B.
2. Posizionare l'articolo (1) nelle apposite aperture del piede di supporto.

Uso

MW-11790 (fig. C):

Risolvere il rompicapo spostando i singoli componenti in modo che quattro parti formino un'immagine. Ruotare gli elementi.

MW-11791 (fig. D):

Dare un colpo alla leva per spingere le biglie in legno più lontano possibile dall'altro lato. Far girare le ruote dentate.

MW-11792 (fig. E):

Spostare le sfere di legno sulle guide e utilizzare il pallottoliere per risolvere semplici operazioni di calcolo. Selezionare gli elementi e inserirli in una forma adatta.

MW-11793 (fig. F):

Sull'articolo si trovano i seguenti strumenti: xilofono, legnetti, disco. Utilizzare il martelletto per suonare lo xilofono.

Conservazione, pulizia

In caso di mancato utilizzo, riporre l'articolo a temperatura ambiente in un luogo asciutto e pulito. Pulire solo con un panno asciutto. **IMPORTANTE!** Non utilizzare mai detergenti aggressivi.

Smaltimento



Smaltire l'articolo e i materiali della confezione nel rispetto delle attuali normative locali. Conservare i materiali della confezione (come ad es. i sacchetti) in modo che non siano raggiungibili per i bambini. Presso la propria amministrazione comunale o cittadina è possibile ottenere ulteriori informazioni sullo smaltimento dell'articolo alla fine del suo periodo di impiego. Smaltire l'articolo e la confezione nel rispetto dell'ambiente.



Il codice di riciclaggio serve per indicare i diversi materiali per il loro ritorno al ciclo di riutilizzo (recycling). Il codice è composto da un simbolo di riciclaggio per il ciclo di riutilizzo e da un numero che contraddistingue il materiale.

Avvertenze sulla garanzia e sulla gestione dei servizi di assistenza

L'articolo è stato prodotto con la massima cura e sotto un continuo controllo. DELTA-SPORT HANDELSKONTOR GmbH concede ai clienti finali privati, su questo articolo, tre anni di garanzia dalla data di acquisto (termine di garanzia) sulla base delle seguenti disposizioni. La garanzia vale solo per i vizi di materiale e di lavorazione. La garanzia non si estende alle parti soggette ad un normale degradamento e che siano quindi da considerarsi come pezzi soggetti ad usura (ad es. le batterie) né ai pezzi fragili come ad es. interruttori, batterie ricaricabili oppure pezzi in vetro.

Dalla presente garanzia sono escluse le richieste legate a casi di utilizzo non conforme oppure di abuso dell'articolo, oppure di utilizzo avvenuto non nell'ambito delle condizioni previste oppure del campo di impiego previsto, oppure in caso di non osservanza delle direttive riportate nelle istruzioni d'uso, a meno che il cliente non dimostri che sussista un vizio di materiale o di lavorazione che non sia riconducibile ad una delle circostanze riportate sopra.

Le richieste di garanzia possono essere avanzate solo entro il relativo termine, su presentazione dello scontrino originale di acquisto. Si prega quindi di conservare lo scontrino originale. Il termine di garanzia non sarà prolungato a seguito di eventuali riparazioni effettuate sulla base della garanzia, della garanzia obbligatoria prevista per legge oppure di accondiscendenza. Ciò vale anche per le parti sostituite oppure riparate.

In caso di contestazione rivolgersi dapprima alla hotline di assistenza sotto indicata oppure mettersi in contatto con noi via e-mail. Laddove sussista un caso coperto dalla garanzia, l'articolo sarà - a nostra discrezione - da noi riparato gratuitamente, sostituito oppure sarà rimborsato il prezzo di acquisto. Non sussistono ulteriori diritti derivanti dalla garanzia.

I vostri diritti giuridici, in particolare i diritti di garanzia obbligatoria prevista dalla legge nei confronti del relativo venditore, non sono limitati dalla presente garanzia.

IAN: 423839_2204

 Assistenza Italia
Tel.: 800781188
E-Mail: deltasport@lidl.it

Szívvel gratulálunk!

Vásárlásával kiváló minőségű terméket választott. Használatba vétele előtt ismerkedjen meg a termékkel.



Figyelmesen olvassa el az alábbi használati útmutatót.

A terméket kizárólag az itt ismertetett módon, a rendeltetésének megfelelően használja. Gondosan őrizze meg a használati útmutatót. A termék továbbadásakor adja át az összes kapcsolódó dokumentumot is.

Csomag tartalma

- 1 x falí játék (1)
- 1 x tartóláb, 3 részes (2)
- 2 x csavar \varnothing 5 x 68 mm (3)
- 1 x szerelési anyag (4)
 - 4 x csavar \varnothing 5 x 53 mm (4a)
 - 4 x alátét (4b)
 - 4 x tipli (4c)
- 1 x használati útmutató

Műszaki adatok

Méret (tartóláb nélkül):

MW-11790: kb. 37 x 36 x 3 cm
(H x SZÉ x MA)

MW-11791: kb. 37 x 36 x 5 cm
(H x SZÉ x MA)

MW-11792: kb. 37 x 36 x 4 cm
(H x SZÉ x MA)

MW-11793: kb. 37 x 36 x 4 cm
(H x SZÉ x MA)



Gyártási dátum (hónap/év):
09/2022



A Delta-Sport Handelskontor GmbH kijelenti, hogy a termék megfelel az alábbi általános követelményeknek és az egyéb vonatkozó rendelkezéseknek:

2009/48/EK – Irányelv a játékok biztonságáról

Rendeltetésszerű használat

A termék játék, és gyermekek számára 1 éves kortól, magáncélú felhasználásra alkalmas.



Biztonsági utasítások

• Csak az MW-11793:

Figyelmeztetés. Ne használja fülközelben. A rendellenes használat halláskárosodást okozhat.

- Gyermekek csak felnőtt felügyelete mellett játszhatnak a termékkel.
- Figyelmeztetés. A csomagoló- és rögzítőanyagok nem részei a játéknak. Biztonsági okokból ezeket mindig el kell távolítani, mielőtt a gyerekek a terméket megkapnák.
- Ellenőrizze a falat, hogy ahhoz a termék biztonságosan rögzíthető-e. A nem megfelelő falazat balesetet okozhat.
- A falhoz rögzítést felnőtt végezze el.
- Gondoskodjon róla, hogy a terméket szakszerűen, ezen használati útmutató utasításainak megfelelően szereljék össze. A nem megfelelő felszerelés sérülést, balesetet okozhat, és a termék biztonságát és használhatóságát is hátrányosan befolyásolhatja.
- Minden használat előtt ellenőrizze a termék épességét, illetve elhasználódását. A terméket csak kifogástalan állapotban szabad használni!

Összeszerelés

A falra történő felszereléshez (A ábra) szüksége lesz az alábbi szerszámokra, amiket a csomag nem tartalmaz: fúrógép és kalapács.

1. Jelölje ki a falon a termék furatait (1) egy ceruza segítségével.
2. A jelöléseknél fúrjon egy-egy lyukat a fúrógéppel.
3. Helyezzen mindegyik lyukba egy tiplit (4c).

Megjegyzés: ha a hüvelykujjával nem sikerülne benyomni a tiplit a lyukba, használja a kalapácsot.

4. Csavarozza be a terméket a helyére a csavarok (4a) és az alátétek (4b) segítségével.

A másik lehetőség, hogy a terméket a mellékelt tartólábba helyezi (B ábra).

1. Szerelje össze a tartólábat (2) a B ábra szerint.
2. Állítsa a terméket (1) a tartóláb erre szolgáló nyílásaiba.

Használat

MW-11790 (C ábra):

Rakja ki a kirakót a darabok tologatásával úgy, hogy négy darab egy képet alkosson. Forgassa meg az elemeket.

MW-11791 (D ábra):

Lendítse meg a billenőkart, hogy a fagolyók minél messzebbre repüljenek a másik oldalon. Forgassa meg a fogaskerekeket.

MW-11792 (E ábra):

Tologassa a sínen a fagolyókat, használja azt számoló táblaként, és oldjon meg egyszerű számtani feladatokat vele. Rendezze az elemeket, és tüzze őket a megfelelő formára.

MW-11793 (F ábra):

A terméken a következő hangszerek találhatóak: xilofon, hangfa, forgatható korong. A xilofonhoz használja az ütőt.

Tárolás, tisztítás

A terméket mindig száraz, tiszta és szobahőmérsékletű helyen tárolja, ha azt nem használja. Csak törölje tisztára egy száraz törülközővel.

FONTOS! Ne használjon éles tisztítószerkeket a tisztításhoz.

Tudnivalók a hulladékkezelésről



A terméket és a csomagolóanyagokat a hatályos helyi előírásoknak megfelelően semmisítse meg. A csomagolóanyagokat (például fóliatasakokat) tartsa távol a gyermekektől. Az elhasznált termékek ártalmatlanításával kapcsolatos további információkat a települési vagy városi önkormányzattól tudhatja meg. A terméket és a csomagolást környezetkímélő módon kell ártalmatlanítani.



Az újrahasznosítási kód az újrafelhasználási ciklusba való visszavezetésre (újrahasznosítás) szánt különböző anyagok azonosítására szolgál. A kód az újrahasznosítási ciklus újrahasznosítási szimbólumból és az anyagot azonosító számból áll.

A garanciával és a szerviz lebonyolításával kapcsolatos útmutató

A termék nagy gondossággal és állandó ellenőrzés mellett készült. A DELTA-SPORT HANDELS-KONTOR GmbH privát végső felhasználóknak a vásárlás dátumától számított három év (garancia időtartama) garanciát ad erre a termékre a következő rendelkezések szerint. A garancia csak anyaghibára és feldolgozási hibára érvényes. A garancia nem terjed ki a szokásos elhasználódásnak kitett, ezért kopó alkatrésznek tekintendő alkatrészekre (pl. elemek), valamint a törékeny alkatrészekre sem, például a kapcsolókra, az akkumulátorokra vagy az üvegből készült alkatrészekre.

Kizárásra kerül a garanciaigény, ha a terméket szakszerűtlenül vagy helytelenül, nem rendeltetésszerűen vagy nem az előírt használati körben használták, vagy figyelmen kívül hagyták a kezelési útmutató előírásait, kivéve, ha a végső felhasználó bizonyítja, hogy olyan anyag- vagy feldolgozási hiba áll fenn, amely nem a fent említett körülmények valamelyikéből ered.

A garanciaigény csak a garancia időtartamán belül, az eredeti pénztári bizonylat bemutatásával érvényesíthető. Ezért kérjük, őrizze meg az eredeti pénztári bizonylatot. A garancia, a törvényes garancia vagy a méltányosság alapján végzett esetleges javítások a garancia időtartamát nem hosszabbítják meg. Ez vonatkozik a kicserélt és javított alkatrészekre is.

Kérjük, hogy reklamáció esetén először az alábbi szervizvonalat hívja, vagy e-mailen keressen minket. Garanciális esetekben a terméket saját döntésünk alapján ingyenesen megjavítjuk, kicseréljük vagy megtérítjük a vételárat. A garanciából további jogok nem következnek.

A jelen garancia nem korlátozza az Ön törvényes jogait, különösen a mindenkori értékesítővel szembeni garanciaigényét.

IAN: 423839_2204

 Szerviz Magyarország
Tel.: 06800 21225
E-Mail: deltasport@idl.hu

Čestitamo!

Z nakupom ste se odločili za visokokakovosten izdelek. Pred prvo uporabo se seznanite z izdelkom.



V ta namen natančno preberite naslednje navodilo za uporabo.

Izdelek uporabljajte, kot je opisano, in za navedena področja uporabe. To navodilo za uporabo skrbno hranite. Če boste izdelek predali tretjim osebam, zraven priložite vsa dokumentacijo.

Obseg dobave

- 1 x stenska igrača (1)
- 1 x stojalo, 3-delno (2)
- 2 x vijak Ø 5 x 68 mm (3)
- 1 x montažni material (4)
 - 4 x vijak Ø 5 x 53 mm (4a)
 - 4 x podložka (4b)
 - 4 x zidni vložek (4c)
- 1 x navodilo za uporabo

Tehnični podatki

Mere (brez stojala):

MW-11790: pribl. 37 x 36 x 3 cm (D x Š x V)

MW-11791: pribl. 37 x 36 x 5 cm (D x Š x V)

MW-11792: pribl. 37 x 36 x 4 cm (D x Š x V)

MW-11793: pribl. 37 x 36 x 4 cm (D x Š x V)



Datum izdelave (mesec/leto):
09/2022



Delta-Sport Handelskontor GmbH izjavlja, da je ta izdelek skladen z naslednjimi temeljnimi zahtevami in drugimi ustreznimi določbami:
2009/48/ES – Direktiva o varnosti igrač

Predvidena uporaba

Ta izdelek je igrača za otroke, starejše od 1 leta, in je namenjen za zasebno uporabo.



Varnostni napotki

- Samo **MW-11793**:
 - Opozorilo. Ne uporabljajte v bližini ušes. Nepravilna uporaba lahko povzroči okvaro sluha.
- Otroci se lahko z izdelkom igrajo samo pod nadzorom odraslih.
- Opozorilo. Noben embalažni in pritrdilni material ni sestavni del igrače in ga je treba iz varnostnih razlogov vedno odstraniti, preden izdelek izročite otrokom, da se igrajo z njim.
- Preverite, ali je stena primerna za montažo izdelka na steno. Neprimerne stene lahko privedejo do telesnih poškodb.
- Montažo naj izvaja odrasla oseba.
- Prepričajte se, da je izdelek montiran ustrezno in v skladu z navodilom za uporabo. Nepravilno izvedena montaža lahko privede do telesnih poškodb ter okrne varnost in funkcijo.
- Pred vsako uporabo preverite, ali je izdelek poškodovan oz. obrabljen. Izdelek lahko uporabljate samo, če je v brezhibnem stanju!

Sestavljanje

Za montažo izdelka na steno (slika A) potrebuje te naslednje orodje, ki ni v obsegu dobave: vrtalnik in kladivo.

1. Na steni s svinčnikom označite luknje izdelka (1).
2. Na oznakah z vrtalnikom izvrtajte luknjo.
3. V luknjo vtaknite zidni vložek (4c).

Napotek: Če zidnega vložka ne morete vstaviti v izvrtino s prsti, uporabite kladivo.

4. Izdelek privijte z vijaki (4a) in podložkami (4b).

Izdelek lahko položite tudi na priloženo stojalo (slika B).

1. Stojalo (2) montirajte tako, kot prikazuje slika B.
2. Izdelek (1) namestite v predvidene odprtine stojala.

Uporaba

MW-11790 (slika C):

Posamične dele sestavljanke premaknite tako, da štirje deli predstavljajo eno sliko. Zavrtite elemente.

MW-11791 (slika D):

Dotaknite se gugalnice tako močno, da lesene kroglice lahko skočijo čim dlje na drugo stran. Zavrtite zobnike.

MW-11792 (slika E):

Pomikajte lesene kroglice na vodilih in jih uporabljajte kot računalno za reševanje preprostih računskih nalog. Razvrstite elemente in jih nataknila na ustrezní model.

MW-11793 (slika F):

Na izdelku so naslednja glasbila: ksilofon, resonančni les, vrtljiva plošča. Za igranje ksilofona uporabite kladivce.

Shranjevanje, čiščenje

Če izdelka ne uporabljate, ga shranite na suho, čisto mesto pri sobni temperaturi. Izdelek čistite le tako, da ga obrišete s suho krpo za čiščenje. POMEMBNO! Nikoli ne čistite z ostrimi čistilnimi sredstvi.

Napotki za odlaganje v smeti



Izdelek in embalažni material zavrzite v sklado z veljavnimi lokalnimi predpisi. Embalažni material (kot so npr. vrečke iz folije) hranite izven dosega otrok. Druge informacije o odstranjevanju odsluženega izdelka med odpadke lahko dobite pri svoji občinski ali mestni upravi. Izdelek in embalažo zavrzite okolju prijazno.



Koda za recikliranje je namenjena označevanju različnih materialov za vrnitev v cikel recikliranja. Koda je sestavljena iz simbola recikliranja za cikel recikliranja in številke, ki označuje material.

Napotki za garancijo in izvajanje servisne storitve

Izdelek je bil izdelan z veliko skrbnostjo in pod stalno kontrolo. DELTA-SPORT HANDELSKONTOR GmbH zasebnim končnim kupcem od datuma nakupa (garancijskega obdobja) v sklado z naslednjimi določbami odobri triletno garancijo na to postavko. Garancija velja samo za napake v materialu in obdelavi. Garancija ne velja za dele, ki so podvrženi običajni obrabi in jih je zato treba šteti za obrabljive dele (npr. baterije), in za lomljive dele, kot so npr. stikala, akumulatorji ali deli iz stekla.

Zahtevki iz te garancije so izključeni, če je bil izdelek uporabljen nepravilno ali pretirano ali če ni bil uporabljen v okviru predvidenega namena ali predvidenega obsega uporabe ali če niso bile upoštevane specifikacije v navodilih za uporabo, razen če končni kupec lahko dokaže, da gre za napako v materialu ali izdelavi, ki ne temelji na eni od zgoraj navedenih okoliščin. Garancijski zahtevki se lahko uveljavljajo le v garancijskem roku ob predložitvi originalnega računa. Zato originalni račun shranite. Garancijski čas se zaradi morebitnih popravil na podlagi garancije, zakonskega jamstva ali kulance ne podaljša. To velja tudi za zamenjane in popravljene dele.

Pri morebitnih reklamacijah se najprej obrnite na spodaj navedeno servisno številko za nujne primere ali stopite z nami v stik po elektronski pošti. Če obstaja garancijski primer, vam bomo izdelek po naši izbiri brezplačno popravili, zamenjali ali pa vam bomo povrnili kupnino. Druge pravice iz garancije ne obstajajo. Ta garancija ne omejuje vaših zakonskih pravic, še posebej garancijskih zahtevkov do prodajalca.

IAN: 423839_2204

 Servis Slovenija

Tel.: 080 080917

E-Mail: deltasport@lidl.si

Garancijski list

1. S tem garancijskim listom DELTA-SPORT HANDELSKONTOR GMBH jamčimo, da bo izdelek v garancijskem roku ob normalni in pravilni uporabi brezhibno deloval in se zavezuje, da bomo ob izpolnjenih pogojih navedenih pogojih odpravili morebitne pomanjkljivosti in okvare zaradi napak v materialu ali izdelavi oziroma po svoji presoji izdelek zamenjali ali vrnili kupnino.
2. Garancija je veljavna na ozemlju Republike Slovenije.
3. Garancijski rok za proizvod je 3 leta od datuma izročitve blaga. Datum izročitve blaga je razviden iz računa.
4. Kupec je dolžan okvaro javiti pooblaščenemu servisu oziroma se informirati o nadaljnjih postopkih na zgoraj navedeni telefonski številki. Svetujemo vam, da pred tem natančno preberete navodila o sestavi in uporabi izdelka.
5. Kupec je dolžan pooblaščenemu servisu predložiti garancijski list in račun, kot potrdilo in dokazilo o nakupu ter dnevu izročitve blaga.
6. V primeru, da proizvod popravlja nepooblaščen servis ali oseba, kupec ne more uveljavljati zahtevkov iz te garancije.
7. Vzroki za okvaro oziroma nedelovanje izdelka morajo biti lastnosti stvari same in ne vzroki, ki so zunaj proizvodjalčeve oziroma prodajalčeve sfere. Kupec ne more uveljavljati zahtevkov iz te garancije, če se ni držal priloženih navodil za sestavo in uporabo izdelka ali če je izdelek kakorkoli spremenjen ali nepravilno vzdrževan.
8. Jamčimo servis in rezervne dele še 3 leta po preteku garancijskega roka.
9. Obrabni deli oz. potrošni material so izvzeti iz garancije.
10. Vsi potrebni podatki za uveljavljanje garancije se nahajajo na dveh ločenih dokumentih (garancijski list, račun).
11. Ta garancija proizvajalca ne izključuje pravic potrošnika, ki izhajajo iz odgovornosti prodajalca za napake na blagu.

Prodajalec: Lidl Slovenija d.o.o. k.d.,
Pod lipami 1, SI-1218 Komenda



Čestitamo!

Ovom kupnjom odlučili ste se za visokokvalitetan proizvod. Upoznajte se s proizvodom prije prve upotrebe.

Stoga pažljivo pročitajte sljedeće upute za uporabu.

Koristite se proizvodom samo na način kako je ovdje opisano i u navedene svrhe. Dobro čuvajte ovo upute za uporabu. Ako proizvod predajete drugim osobama, svakako im predajte i svu dokumentaciju.

Opseg isporuke

- 1 x igračka za zid (1)
- 1 x postolje, 3-dijelno (2)
- 2 x vijak Ø 5 x 68 mm (3)
- 1 x montažni materijal (4)
 - 4 x vijak Ø 5 x 53 mm (4a)
 - 4 x podložna pločica (4b)
 - 4 x tipla (4c)
- 1 x upute za uporabu

Tehnički podaci

Dimenzije (bez potporne noge):

MW-11790: cca 37 x 36 x 3 cm (D x Š x V)

MW-11791: cca 37 x 36 x 5 cm (D x Š x V)

MW-11792: cca 37 x 36 x 4 cm (D x Š x V)

MW-11793: cca 37 x 36 x 4 cm (D x Š x V)



Datum proizvodnje (mjesec/godina):
09/2022



Tvrtka Delta-Sport Handelskontor GmbH ovime izjavljuje da ovaj proizvod odgovara sljedećim osnovnim zahtjevima i ostalim primjenjivim odredbama:

2009/48/EZ - Direktiva o sigurnosti igračaka

Namjenska upotreba

Ovaj je proizvod igračka za djecu od navršene 1 godine i stariju, a namijenjen je za privatnu upotrebu.



Sigurnosne napomene

- Samo **MW-11793**:
 - Upozorenje. Ne upotrebljavati blizu uha. Nepravilna uporaba može oštetiti sluh.
- Djeca se smiju igrati proizvodom samo pod nadzorom odraslih.
- Upozorenje. Ambalažni materijali i materijali za učvršćivanje nisu dio igračke i uvijek se moraju ukloniti radi sigurnosti prije no što se proizvod da djeci za igru.
- Provjerite je li zid prikladan za zidnu montažu proizvoda. Neprikladne zidne podloge mogu prouzročiti ozljede.
- Odrasla osoba treba montirati proizvod na zid.
- Pobrinite se da je proizvod montiran propisno i u skladu s uputama za upotrebu. Neispravno provedena montaža može izazvati ozljede te ugroziti sigurnost i funkcionalnost.
- Prije svake upotrebe provjerite je li proizvod oštećen ili istrošen. Proizvod se smije upotrebljavati samo u besprijekornom stanju!

Montaža

Za montažu na zid (sl. A) trebate sljedeće alate koji se ne nalaze u opsegu isporuke: bušilicu i čekić.

1. Na zidu pomoću olovke označite provrte na proizvodu (1a).
2. Na označenim mjestima bušilicom izbušite rupe.
3. U svaku rupu umetnite po jednu tiplu (4c).

Napomena: ako tiplu ne možete umetnuti u rupu palcem, poslužite se čekićem.

4. Pričvrstite proizvod pomoću vijaka (4a) i podložne pločice (4b).

Druga je mogućnost da proizvod postavite u priloženo postolje (sl. B).

1. Sastavite postolje (2) kako je prikazano na slici B.
2. Postavite proizvod (1) u za to predviđene otvore na postolju.

Upotreba

MW-11790 (sl. C):

Pomicanjem pojedinačnih elemenata sastavite slagalicu tako da četiri dijela čine jednu sliku. Okrećite elemente.

MW-11791 (sl. D):

Dodirnite klackalicu kako biste drvenu kuglu odbacili što je moguće dalje na drugu stranu. Okrećite zupčanike.

MW-11792 (sl. E):

Pomicanjem drvenih kuglica na šipkama možete koristiti proizvod kao abak za jednostavno računanje. Razvrstajte elemente i postavite ih na odgovarajući oblik.

MW-11793 (sl. F):

Na proizvodu se nalaze sljedeća glazbala: ksilofon, tonsko drvo, kružna okretna ploča. Koristite palicu da biste svirali ksilofon.

Skladištenje, čišćenje

Kada ne koristite proizvod, čuvajte ga uvijek u suhom i čistom stanju na sobnoj temperaturi. Proizvod samo prebrišite suhom krpom za čišćenje.

VAŽNO! Proizvod nikad nemojte čistiti oštrim sredstvima za čišćenje.

Uputa za zbrinjavanje



Zbrinite proizvod i ambalažne materijale u skladu s važećim lokalnim propisima. Čuvajte ambalažni materijal (kao što su npr. folijske vrećice) izvan dohvata djece. Za više informacija o zbrinjavanju istrošenog proizvoda obratite se svojoj općinskoj ili gradskoj upravi. Zbrinite proizvod i ambalažu ekološki.



Kod za reciklažu služi za označavanje raznih materijala radi njihova vraćanja u kružni tok za ponovno korištenje (recikliranje). Kod se sastoji od simbola za kružni tok korištenja te broja koji označava materijal.

Napomene vezane za garanciju i usluge servisa

Proizvod je proizveden s velikom pažnjom i pod stalnom kontrolom. Tvrička DELTA-SPORT HANDELSKONTOR GmbH privatnim krajnjim kupcima na ovaj proizvod daje trogodišnju garanciju od datuma kupovine (garancijsko razdoblje) u skladu s sljedećim odredbama. Garancija se odnosi samo na greške u materijalu i obradi. Garancija se ne odnosi na dijelove koji su podložni uobičajenom habanju te se stoga moraju smatrati potrošenim dijelovima (npr. baterije), niti na lomljive dijelove, npr. sklopke, aku baterije ili dijelove koji su izrađeni od stakla.

Zahtjevi iz ove garancije su isključeni ako je proizvod korišten nepropisno ili nepravilno ili ako nije korišten u okviru predviđene namjene ili predviđenog opsega uporabe ili ako se nisu poštivale odredbe iz uputa za uporabu, osim ako krajnji kupac može dokazati da se radi o greški u materijalu ili obradi koji se ne temelji na nekoj od gore spomenutih okolnosti.

Zahtjevi iz garancije mogu se ostvariti samo unutar garancijskog roka uz predočenje izvornog računa. Čuvajte stoga izvorni račun. Garancijski rok se načelno ne produžuje uslijed eventualnih popravaka na temelju garancije, zakonskog jamstva ili kulancije. To se također odnosi i na zamijenjene i popravljene dijelove.

U slučaju bilo kakvih pritužbi, molimo kontaktirajte prvo niže navedeni servisni telefon ili nas kontaktirajte putem e-pošte. Ako se radi o garancijskom slučaju, mi ćemo proizvod - po našem izboru - besplatno popraviti ili zamijeniti ili ćemo vam vratiti kupoprodajnu cijenu. Druga prava na temelju garancije ne postoje.

Ovom garancijom nisu ograničena vaša zakonska prava, posebno jamstveni zahtjevi prema dotičnom prodavatelju.

(1) U slučaju manjeg popravka jamstveni rok se produžuje onoliko koliko je kupac bio lišen uporabe stvari.

(2) Međutim, kad je zbog neispravnosti stvari izvršena njezina zamjena ili njezin bitni popravak, jamstveni rok počinje teći ponovno od zamjene, odnosno od vraćanja popravljene stvari.

(3) Ako je zamijenjen ili bitno popravljn samo neki dio stvari, jamstveni rok počinje teći ponovno samo za taj dio.

IAN: 423839_2204

 Servis Hrvatska
Tel.: 0800 777 999
E-Mail: deltasport@lidl.hr

Felicitări!

Ați ales să achiziționați un produs de calitate superioară. Înainte de prima utilizare, trebuie să vă familiarizați cu produsul dumneavoastră.



Citiți cu atenție următoarele instrucțiuni de utilizare.

Utilizați produsul numai în modul descris și în scopurile de utilizare prevăzute. Păstrați aceste instrucțiuni de utilizare într-un loc sigur. În cazul predării produsului unei alte persoane, transmiteți toată documentația acestuia.

Pachet de livrare

- 1 x jucărie de montat pe perete (1)
- 1 x picior de susținere, 3 piese (2)
- 2 x șurub Ø 5 x 68 mm (3)
- 1 x material de montaj (4)
 - 4 x șurub Ø 5 x 53 mm (4a)
 - 4 x șaibă suport (4b)
 - 4 x diblu (4c)
- 1 x instrucțiuni de utilizare

Date tehnice

Dimensiuni (fără picior de susținere):

MW-11790: aprox. 37 x 36 x 3 cm
(L x l x Î)

MW-11791: aprox. 37 x 36 x 5 cm
(L x l x Î)

MW-11792: aprox. 37 x 36 x 4 cm
(L x l x Î)

MW-11793: aprox. 37 x 36 x 4 cm
(L x l x Î)



Data de fabricație (luna/anul):
09/2022



Prin prezentul, Delta-Sport Handelskontor GmbH declară că acest produs corespunde următoarelor cerințe de bază și altor dispoziții relevante: 2009/48/CE – Directiva privind jucăriile

Destinație de utilizare

Acest produs este o jucărie destinată copiilor începând cu vârsta de 1 an, pentru uz personal.



Indicații cu privire la siguranță

- Doar **MW-11793**:
Avertisment. A nu se utiliza aproape de urechi. O utilizare greșită poate genera probleme auditive.
- Copiii se pot juca cu produsul numai sub supravegherea unui adult.
- Avertisment. Materialele utilizate pentru ambalare și fixare nu reprezintă parte integrantă a jucăriei; din motive de siguranță, acestea trebuie îndepărtate întotdeauna înainte ca produsul să fie înmănat copiilor pentru a se juca.
- Verificați dacă peretele este corespunzător pentru montarea produsului. Suprafețele de perete necorespunzătoare pot duce la vătămări.
- Montarea pe perete trebuie realizată de către un adult.
- Asigurați-vă că produsul este montat corespunzător și conform prezentelor instrucțiuni de utilizare. Montarea incorrectă poate duce la vătămare și poate afecta siguranța și funcționarea.
- Înainte de fiecare utilizare, verificați dacă produsul este deteriorat sau uzat. Produsul trebuie utilizat numai în stare ireproșabilă!

Montarea

Pentru montarea pe perete (fig. A) sunt necesare următoarele unelte, care nu sunt incluse în pachetul de livrare: o bormașină și un ciocan.

1. Marcați orificiile produsului (1) cu ajutorul unui creion pe perete.
2. Realizați câte o gaură la nivelul fiecărui orificiu cu ajutorul bormașinii.
3. Introduceți câte un diblu (4c) în fiecare orificiu.

Indicație: dacă diblul nu poate fi introdus cu degetul în orificiu, utilizați un ciocan.

4. Fixați produsul cu ajutorul șuruburilor (4a) și șaibelor suport (4b).

Alternativ, puteți așeza produsul în piciorul de susținere anexat (fig. B).

1. Montați piciorul de susținere (2) conform reprezentării din figura B.
2. Așezați produsul (1) în orificiile prevăzute ale piciorului de susținere.

Utilizare

MW-11790 (fig. C):

Mutați piesele individuale ale puzzle-ului prin împingere, astfel încât patru piese să formeze o imagine. Rotiți elementele.

MW-11791 (fig. D):

Apăsați maneta pentru a catapulta bilele de lemn cât mai departe cu puțință, pe partea cealaltă. Rotiți roțile dințate.

MW-11792 (fig. E):

Împingeți bilele de lemn pe șine și utilizați produsul ca un abac, pentru rezolvarea cu ușurință a calculelor matematice. Sortați elementele și introduceți-le într-o formă corespunzătoare.

MW-11793 (fig. F):

Produsul include rezonatoarele instrumente: xilofon, lemn de rezonanță, disc rotativ. Folosiți ciocănelul pentru a cânta la xilofon.

Depozitare și curățare

În cazul în care nu îl folosiți, depozitați întotdeauna produsul în stare uscată și curată, la temperatura camerei. Curățați produsul numai prin ștergere cu o lavetă uscată.

IMPORTANT! Nu curățați niciodată produsul cu detergenți agresivi.

Instrucțiuni privind eliminarea



Eliminați produsul și materialele de ambalare în conformitate cu reglementările locale în vigoare. Nu lăsați materialele de ambalare (cum ar fi pungi din folie) la îndemâna copiilor. Puteți afla mai multe informații despre alte opțiuni de eliminare a articolului uzat de la municipalitatea sau administrația orașului. Eliminați articolul și ambalajul în mod ecologic.



Codul de reciclare este folosit pentru a identifica diferite materiale în vederea returnării acestora în ciclul de reciclare (Recycling). Codul este format din simbolul de reciclare destinat să reflecte ciclul de valorificare și un număr care identifică materialul.

Indicații referitoare la garanție și operațiuni de service

Articolul a fost fabricat cu mare atenție și supus unui control permanent. DELTA-SPORT HANDELSKONTOR GmbH acordă clienților finali privați o garanție de trei ani pentru acest articol de la data achiziției (perioada de garanție) în conformitate cu următoarele dispoziții. Garanția se aplică doar pentru defectele de material și de prelucrare. Garanția nu se extinde asupra părților supuse unei uzuri normale, fapt pentru care trebuie considerate piese consumabile (de ex. baterii), nici asupra pieselor fragile, de ex. butoane, acumulatori sau piese care sunt fabricate din sticlă. Se exclude orice drept legal în legătură cu această garanție dacă articolul a fost utilizat necorespunzător sau abuziv, fără respectarea prevederilor stabilite sau al scopului de utilizare prevăzut sau dacă specificațiile din instrucțiunile de utilizare nu au fost respectate, cu excepția cazului în care clientul final poate dovedi că există defecte de material sau de prelucrare care nu se datorează uneia dintre circumstanțele menționate anterior.

Drepturile din garanție pot fi revendicate doar cu respectarea termenului de garanție și prin prezentarea bonului de casă în original. Vă rugăm astfel să păstrați bonul de casă în original. Durata garanției nu se va prelungi prin eventuale reparații realizate în baza garanției, ca urmare a garanției legale sau prin service-ul acordat după expirarea garanției.

Acest lucru se aplică și în cazul pieselor înlocuite sau reparate. În cazul lipsei de conformitate survenite în perioada de garanție, termenul de garanție legală de conformitate și termenul garanției comerciale se prelungesc cu durata de nefuncționare a produsului.

Pentru produsele de folosință îndelungată, înlocuite în perioada de garanție, va curge un nou termen de la data înlocuirii acestora.

Pentru reclamații, vă rugăm să vă adresați întâi liniei telefonice de service indicată mai jos sau să luați legătura cu noi prin e-mail. Dacă este un caz de garanție, articolul va fi reparat, înlocuit gratuit sau vi se va restitui prețul de achiziție – la alegerea noastră. Nu se acordă alte drepturi prin prezenta garanție.

Drepturile dvs. legale, în special cererile de garanție față de vânzătorul respectiv, nu sunt restricționate de această garanție.

IAN: 423839_2204

🇷🇴 Service România
Tel.: 0800 896 637
E-Mail: deltasport@lidl.ro

Поздравления!

С Вашата покупка Вие избрахте продукт с високо качество. Запознайте се с него преди първото му използване.



За целта прочетете внимателно следващото ръководство за използване.

Използвайте продукта само в съответствие с описанието и за посочените области на приложение. Съхранявайте добре ръководството за използване. При предаването на продукта на трета страна предайте и всички документи.

Обхват на доставката

- 1 x игра за стена (1)
- 1 x опорен крак, от 3 части (2)
- 2 x винт \varnothing 5 x 68 mm (3)
- 1 x монтажен материал (4)
 - 4 x винт \varnothing 5 x 53 mm (4a)
 - 4 x подложна шайба (4b)
 - 4 x дюбел (4c)
- 1 x ръководството за използване

Технически данни

Размери (без крак):

MW-11790: ок. 37 x 36 x 3 cm (Д x Ш x В)

MW-11791: ок. 37 x 36 x 5 cm (Д x Ш x В)

MW-11792: ок. 37 x 36 x 4 cm (Д x Ш x В)

MW-11793: ок. 37 x 36 x 4 cm (Д x Ш x В)



Дата на производство
(месец/година):
09/2022

CE С настоящото Delta-Sport Handelskontor GmbH декларира, че този продукт съответства на следните основни изисквания и на останалите действащи разпоредби:
Директива 2009/48/ЕО относно безопасността на детските играчки

Използване по предназначение

Този продукт е играчка за деца над 1 година за лична употреба.



Указания за безопасност

- Само **MW-11793**:
Внимание. Да не се употребява близо до ушите. Неправилната употреба може да увреди слуха.
- Децата трябва да играят с продукта само под надзор на възрастни.
- Внимание. Всички материали за опаковане и закрепване не са част от играчката и трябва винаги да се отстраняват от съображения за безопасност, преди продуктът да бъде даден на деца за игра.
- Проверете дали стената е подходяща за стенен монтаж на продукта. Неподходящи стенни повърхности могат да причинят наранявания.
- Стенният монтаж трябва да се извършва от възрастен.
- Уверете се, че продуктът е монтиран правилно и в съответствие с това ръководство за използване. Неправилният монтаж може да доведе до наранявания, както и да наруши безопасността и функционалността.
- Проверявайте продукта преди всяка употреба за щети или износвания. Продуктът да се използва само в изрядно състояние!

Монтаж

За стенния монтаж (фиг. А) са Ви необходими следните инструменти, които не се съдържат в обхвата на доставката: бормашина и чук.

1. Маркирайте отворите на продукта (1) върху стената с помощта на молив.
2. С бормашината пробийте по един отвор във всяко от маркираните места.
3. Пъхнете дюбел (4c) в отвора.

Указание: ако не можете да поставите дюбела докрай в отвора с помощта на палеца си, използвайте чук.

4. Завинтете здраво продукта с помощта на винтовете (4a) и подложните шайби (4b).

Като алтернатива можете да поставите продукта в приложението опорен крак (фиг. В).

1. Монтирайте опорния крак (2), както е показано на фигура В.
2. Поставете продукта (1) в предвидените за тази цел отвори в опорния крак.

Употреба

MW-11790 (фиг. С):

Подредете пъзела чрез избутване на отделните части, така че четири части да образуват една картинка. Завъртете елементите.

MW-11791 (фиг. D):

Натиснете лоста, за да изстреляте дървените топчета възможно най-далеч към отстрещната страна. Завъртете зъбчатите колела.

MW-11792 (фиг. E):

Поставете дървените топчета върху сплиците и използвайте като сметало за решаване на лесни задачи за смятане. Сортирайте елементите и ги поставете в подходящата форма.

MW-11793 (фиг. F):

Върху продукта се намират следните инструменти: ксилофон, резонансно дърво, въртяща се шайба. Използвайте палката, за да свири на ксилофона.

Съхранение, почистване

Съхранявайте продукта винаги сух и чист, на стайна температура, когато не го използвате. Избърсвайте само със суха кърпа за почистване.

ВАЖНО! Никога не почиствайте с агресивни почистващи препарати.

Указания за отстраняване

като отпадък



Изхвърлете продукта и опаковъчните материали в съответствие с действащите местни разпоредби. Съхранявайте опаковъчните материали (като напр. найлонови пликове) на място, недостъпно за деца. Допълнителна информация относно изхвърлянето на излезлия от употреба продукт ще получите от Вашата общинска или градска управа. Изхвърлете продукта и опаковката с грижа за околната среда.



Кодът за рециклиране служи за обозначаване на различни материали за връщането им в цикъла за повторно използване (рециклиране). Кодът се състои от символ за рециклиране за цикъла за повторно използване и номер, обозначаващ материала.

Указания за гаранцията и процеса на сервизно обслужване

Продуктът е произведен с голямо старание и под постоянен контрол. DELTA-SPORT HANDELSKONTOR GmbH предоставя на частни крайни клиенти три години гаранция за този продукт от датата на закупуване (гаранционен срок) в съответствие със следните разпоредби. Гаранцията важи само за дефекти на материала и фабрични дефекти. Гаранцията не се разпростира върху части, които са подложени на нормално износване и затова трябва да бъдат разглеждани като лесно износващи се части (например батерии), както и върху чупливи части, като напр. превключватели, акумулаторни батерии или части изработени от стъкло.

Претенции по тази гаранция са изключени, ако продуктът е бил използван неправилно или непропорционално, и не в рамките на предвиденото предназначение или предвидения обхват на употреба или не са спазени указанията в ръководството за обслужване, освен ако крайният клиент да докаже, че са налице дефекти на материала или грешки при обработката, които не се основават на някое от гореспоменатите обстоятелства. Претенции по тази гаранция могат да бъдат предявени само в рамките на гаранционния срок след представяне на оригиналната касова бележка. Затова моля, запазете оригиналната касова бележка. Ако имате оплаквания, моля, обадете се на горещата линия за обслужване, посочена по-долу, или се свържете с нас по имейл. Вашите законови права, по-специално гаранционни искове срещу съответния продавач, не са ограничени от тази гаранция.

Гаранция

Уважаеми клиенти, за този уред получавате 3 години гаранция от датата на покупката. В случай на несъответствие на продукта с договора за продажба Вие имате законно право да предявите рекламация пред продавача на продукта при условията и в сроковете, определени в глава трета, раздел II и III и глава четвърта от Закона за предоставяне на цифрово съдържание и цифрови услуги и за продажба на стоки (ЗПЦСЦУПС)*.

Вашите права, произтичащи от посочените разпоредби, не се ограничават от нашата по-долу представена търговска гаранция, не са свързани с разходи за потребителите и независимо от нея продавачът на продукта отговаря за липсата на съответствие на потребителската стока с договора за продажба съгласно ЗПЦСЦУПС.

Гаранционни условия

Гаранционният срок е 3 години от датата на получаване на стоката. Пазете добре оригиналната касова бележка. Този документ е необходим като доказателство за покупката. Ако в рамките на три години от датата на закупуване на този продукт се появи дефект на материала или производствен дефект, продуктът ще бъде безплатно ремонтиран или заменен. Гаранцията предполага в рамките на тригодишния гаранционен срок да се представят дефектния уред, касовата бележка (касовият бон), както и всички други документи, установяващи наличието на дефект и писмено да се обясни в какво се състои дефектът и кога е възникнал. Ако дефектът е покрит от нашата гаранция, Вие ще получите обратно ремонтирания или нов продукт. В случай на замяна на дефектна стока първоначалните гаранционен срок и гаранционни условия се запазват. В случай на ремонт на дефектна стока, срокът на ремонта се прибавя към гаранционния срок. За евентуално наличните и установени повреди и дефекти още при покупката трябва да се съобщи веднага след разопаковането. Евентуалните ремонти след изтичане на гаранционния срок са срещу заплащане.

Ремонтът или замяната на продукта не поражда нова гаранция.

Обхват на гаранцията

Уредът е произведен грижливо според строгите изисквания за качество и добросъвестно изпитан преди доставка. Гаранцията важи за дефекти на материала или производствени дефекти. Гаранцията не обхваща консумативите, както и частите на продукта, които подлежат на нормално износване, поради което могат да бъдат разглеждани като бързо износващи се части (например филтри или приставки) или повредите на чупливи части (например прекъсвачи, батерии или такива произведени от стъкло). Гаранцията отпада, ако уредът е повреден поради неправилно използване или в резултат на неосъществяване на техническа поддръжка. За правилната употреба на продукта трябва точно да се спазват всички указания в упътването за експлоатация. Предназначение и действия, които не се препоръчват от упътването за експлоатация или за които то предупреждава, трябва задължително да се избягват. Продуктът е предназначен само за частна, а не за професионална употреба. При злоупотреба и неправилно третиране, употреба на сила и при интервенции, които не са извършени от клона на нашия оторизиран сервиз, гаранцията отпада.

Процедура при гаранционен случай

За да се гарантира бърза обработка на Вашия случай, следвайте следните указания:

- За всички запитвания подгответе касовата бележка и идентификационния номер (IAN 423839_2204) като доказателство за покупката.
- Вземете артикулния номер от фабричната табелка.
- При възникване на функционални или други дефекти първо се свържете по телефона или чрез имейл с долупосочения сервизен отдел. След това ще получите допълнителна информация за уреждането на Вашата рекламация.

• След съгласуване с нашия сервиз можете да изпратите дефектния продукт на посочения Ви адрес на сервиза безплатно за Вас, като приложите касовата бележка (касовия бон) и посочите писмено в какво се състои дефектът и кога е възникнал. За да се избегнат проблеми с приемането и допълнителни разходи, задължително използвайте само адреса, който Ви е посочен. Осигурете изпращането да не е като експресен товар или като друг специален товар. Изпратете уреда заедно с всички принадлежности, доставени при покупката, и осигурете достатъчно сигурна транспортна опаковка.

Ремонтен сервиз / извънгаранционно обслужване

Ремонти извън гаранцията можете да възложите на клона на нашия сервиз срещу заплащане. Той с удоволствие ще Ви направи предварителна калкулация. Можем да обработваме само уреди, които са достатъчно опаковани и изпратени с платени транспортни разходи.

Внимание: Изпратете Вашия уред на клона на нашия сервиз почистен и с указание за дефекта.

Уредите, предмет на извънгаранционно обслужване, изпратени с неплатени транспортни разходи – с наложен платеж, като експресен или друг специален товар – не се приемат. Ние ще извършим безплатно изхвърлянето на изпратените от Вас дефектни уреди.

Сервизно обслужване

България

Тел.: 00800 111 4920

Е-мейл: deltasport@lidl.bg

IAN 423839_2204

Вносител

Моля, обърнете внимание, че следващият адрес не е адрес на сервиза. Първо се свържете с горепосочения сервизен център.

ДЕЛТА-СПОРТ ХАНДЕЛСКОНТОР ГМБХ

Вратекамп 6

DE-22397 Хамбург

Германия

* Като физическо лице – потребител, независимо от настоящата търговска гаранция, Вие се ползвате от правата на законовата гаранция, предоставена от Закона за предоставяне на цифрово съдържание и цифрови услуги и за продажбата на стоки /ЗПЦСЦУПС/. По-специално Вие имате право при несъответствие на стоката да бъде извършен ремонт или замяна по Ваш избор, освен ако това е невъзможно или е свързано с непропорционално големи разходи за продавача. Вие имате право на пропорционално намаляване на цената или на разваляне на договора при наличие на условията на чл. 33, ал. 3 от ЗПЦСЦУПС. Условието и сроковете на законовата гаранция са регламентирани в глава трета, раздел II и III и в глава четвърта на ЗПЦСЦУПС.

IAN: 423839_2204

BG Сервизно обслужване България
Тел.: 00800 111 4920
Е-мейл: deltasport@lidl.bg

Συγχαρητήρια!

Με την αγορά σας επιλέξατε ένα προϊόν υψηλής ποιότητας. Εξοικειωθείτε με το προϊόν, πριν το χρησιμοποιήσετε για πρώτη φορά.

 **Διαβάστε προσεκτικά τις οδηγίες χρήσης που ακολουθούν.**

Χρησιμοποιείτε το προϊόν μόνο σύμφωνα με τον τρόπο περιγραφής και για τα πεδία εφαρμογής που αναφέρονται. Φυλάξτε τις παρούσες οδηγίες χρήσης. Παραδώστε όλα τα συνοδευτικά έγγραφα όταν παραχωρείτε το προϊόν σε τρίτους.

Παραδοτέος εξοπλισμός

- 1 x παιχνίδι τοίχου (1)
- 1 x πόδι στήριξης, 3 τεμάχια (2)
- 2 x βίδα Ø 5 x 68 mm (3)
- 1 x υλικά συναρμολόγησης (4)
 - 4 x βίδα Ø 5 x 53 mm (4a)
 - 4 x ροδέλα (4b)
 - 4 x ούπατ (4c)
- 1 x οδηγίες χρήσης

Τεχνικά χαρακτηριστικά

Διαστάσεις (χωρίς πόδι στήριξης):

MW-11790: περ. 37 x 36 x 3 cm (M x Π x Υ)

MW-11791: περ. 37 x 36 x 5 cm (M x Π x Υ)

MW-11792: περ. 37 x 36 x 4 cm (M x Π x Υ)

MW-11793: περ. 37 x 36 x 4 cm (M x Π x Υ)



Ημερομηνία κατασκευής
(μήνας/έτος):
09/2022



Με το παρόν η Delta-Sport Handelskontor GmbH δηλώνει ότι το συγκεκριμένο προϊόν συμμορφώνεται με τις εξής βασικές απαιτήσεις και τις λοιπές σχετικές διατάξεις:
2009/48/ΕΚ - Οδηγία για την Ασφάλεια των Παιχνιδιών

Προβλεπόμενη χρήση

Το συγκεκριμένο προϊόν είναι παιχνίδι για παιδιά 1 έτους και άνω και προορίζεται για ιδιωτική χρήση.

Προειδοποιήσεις ασφαλείας

- Μόνο για **MW-11793**:
Προειδοποίηση. Να μην χρησιμοποιείται κοντά στα αυτιά. Μη ορθή χρήση μπορεί να προκαλέσει βλάβη στην ακοή.
- Τα παιδιά επιτρέπεται να παίζουν με το προϊόν μόνο υπό την επίτηρηση ενηλίκων.
- Προειδοποίηση. Τα υλικά συσκευασίας και στερέωσης δεν αποτελούν μέρος του παιχνιδιού και θα πρέπει να απομακρύνονται πάντα για λόγους ασφαλείας, προτού το προϊόν δοθεί στα παιδιά για παιχνίδι.
- Βεβαιωθείτε ότι ο τοίχος είναι κατάλληλος για την τοποθέτηση του προϊόντος. Τοίχοι που δεν έχουν την κατάλληλη δομή ενδέχεται να οδηγήσουν σε τραυματισμούς.
- Η συναρμολόγηση στον τοίχο πρέπει να πραγματοποιείται από ενήλικα.
- Βεβαιωθείτε ότι το προϊόν έχει συναρμολογηθεί σωστά και σύμφωνα με τις παρούσες οδηγίες χρήσης. Η εσφαλμένη συναρμολόγηση μπορεί να προκαλέσει τραυματισμούς και να επηρεάσει την ασφάλεια και τη λειτουργία.
- Ελέγχετε το προϊόν πριν από κάθε χρήση για βλάβες ή φθορές. Το προϊόν επιτρέπεται να χρησιμοποιείται μόνο εφόσον βρίσκεται σε άριστη κατάσταση!

Συναρμολόγηση

Για τη συναρμολόγηση στον τοίχο (εικ. Α) θα χρειαστείτε τα παρακάτω εργαλεία που δεν περιλαμβάνονται στον παραδοτέο εξοπλισμό: τρυπάνι και σφυρί.

1. Σημειώστε στον τοίχο τις τρύπες του προϊόντος (1) με ένα μολύβι.
 2. Με το τρυπάνι, ανοίξτε μια τρύπα σε κάθε σημειωμένη θέση.
 3. Βάλτε από ένα ούπατ (4c) σε κάθε τρύπα.
- Υπόδειξη:** Εάν δεν μπορείτε να βιδώσετε το ούπατ μέσα στην τρύπα με τον αντίχειρά σας, χρησιμοποιήστε ένα σφυρί.
4. Βιδώστε το προϊόν με τις βίδες (4a) και τις ροδέλες (4b).

Εναλλακτικά, μπορείτε να στηρίζετε το προϊόν στο πόδι στήριξης του παραδοτέου εξοπλισμού (εικ. Β).

1. Συναρμολογήστε το πόδι στήριξης (2), όπως απεικονίζεται στην εικόνα Β.
2. Τοποθετήστε το προϊόν (1) στις τρύπες του ποδιού στήριξης που προβλέπονται για αυτόν τον σκοπό.

Χρήση

MW-11790 (εικ. C):

Μετακινώντας τα μεμονωμένα κομμάτια, λύστε το παζλ ώστε να προκύψει μια εικόνα από τέσσερα κομμάτια. Γυρίστε τα στοιχεία.

MW-11791 (εικ. D):

Πατήστε την τραμπάλα, για να εκσφενδονίσετε τις ξύλινες χάντρες όσο το δυνατόν πιο μακριά στην άλλη πλευρά. Γυρίστε τους τροχούς.

MW-11792 (εικ. E):

Σπρώξτε τις ξύλινες χάντρες στις ράγες και χρησιμοποιήστε τις ως αριθμητήριο, για να λύσετε εύκολες αριθμητικές ασκήσεις. Ταξινομήστε τα στοιχεία και τοποθετήστε τα σε μια κατάλληλη φόρμα.

MW-11793 (εικ. F):

Πάνω στο προϊόν υπάρχουν τα εξής μουσικά όργανα: ξυλόφωνο, ξύλο οργανοποιίας, πικάπ. Χρησιμοποιήστε την μπαγκέτα για να παίζετε το ξυλόφωνο.

Αποθήκευση, καθαρισμός

Εάν δεν το χρησιμοποιείτε, αποθηκεύετε το προϊόν πάντα στεγνό και καθαρό σε θερμοκρασία δωματίου. Σκουπίζετέ το μόνο με ένα στεγνό πανί καθαρισμού. ΣΗΜΑΝΤΙΚΟ! Μην καθαρίζετε ποτέ το προϊόν με ισχυρά καθαριστικά.

Υποδειξεις ως προς την απόρριψη



Απορρίψτε το προϊόν και τα υλικά συσκευασίας σύμφωνα με τις ισχύουσες τοπικές προδιαγραφές. Διατηρείτε τα υλικά συσκευασίας (όπως σακούλες μεμβράνης) μακριά από τα παιδιά. Για περαιτέρω πληροφορίες απόρριψης του χρησιμοποιημένου προϊόντος μπορείτε να ενημερώνεστε από την κοινότητα ή τη δημοτική διοίκηση. Απορρίψτε το προϊόν και τη συσκευασία με φιλικό προς το περιβάλλον τρόπο.



Ο κωδικός ανακύκλωσης χρησιμεύει στη σήμανση διαφόρων υλικών για την επαναχρησιμοποίηση στο κύκλωμα ανακύκλωσης. Ο κωδικός αποτελείται από ένα σύμβολο ανακύκλωσης για το κύκλωμα αξιοποίησης και έναν αριθμό, ο οποίος επισημαίνει το υλικό.

Υποδειξεις σχετικά με την εγγύηση και τη διαδικασία σέρβις

Το προϊόν έχει κατασκευαστεί με μεγάλη προσοχή και υπό συνεχή έλεγχο. Η DELTA-SPORT HANDELSKONTOR GmbH παρέχει σε ιδιώτες τελικούς πελάτες τρία χρόνια εγγύηση για αυτό το προϊόν από την ημερομηνία αγοράς (διάρκεια εγγυήσεως), σύμφωνα με τους ακόλουθους όρους. Η εγγύηση ισχύει μόνο για σφάλματα υλικών και επεξεργασίας. Η εγγύηση δεν περιλαμβάνει εξαρτήματα, τα οποία υπόκεινται σε φυσιολογική φθορά και, συνεπώς, θεωρούνται φθειρόμενα εξαρτήματα (π.χ. μπαταρίες), ούτε και εύθραυστα εξαρτήματα, π.χ. διακόπτες, συσσωρευτές ή εξαρτήματα κατασκευασμένα από γυαλί.

Αξιώσεις από αυτή την εγγύηση αποκλείονται, σε περίπτωση που το προϊόν χρησιμοποιήθηκε εσφαλμένα ή καταχρηστικά ή δεν χρησιμοποιήθηκε στα πλαίσια των προβλεπόμενων όρων ή του προβλεπόμενου εύρους χρήσης ή δεν έχουν τηρηθεί προδιαγραφές των οδηγιών χρήσης, εκτός και εάν ο τελικός πελάτης αποδειξει ότι υφίσταται σφάλμα υλικού ή επεξεργασίας, το οποίο δεν οφείλεται σε μια από τις ως άνω καταστάσεις.

Οι αξιώσεις εγγυήσεως ισχύουν μόνο εντός του χρόνου εγγυήσεως και με την υποβολή της γνήσιας απόδειξης αγοράς. Παρακαλείσθε, λοιπόν, όπως φυλάζετε τη γνήσια απόδειξη αγοράς.

Σε περίπτωση παραπόνων, απευθυνθείτε αρχικά στην κάτωθι ανοιχτή γραμμή τηλεφωνικής εξυπηρέτησης ή επικοινωνήστε μαζί μας μέσω email.

Εάν υφίσταται θέμα εγγυήσεως, θα επισκευάσουμε ή θα αντικαταστήσουμε δωρεάν το προϊόν ή θα επιστρέψουμε το ποσό αγοράς - σύμφωνα με την κρίση μας. Λοιπά δικαιώματα εκ της εγγυήσεως δεν υφίστανται.

Τα νόμιμα δικαιώματά σας, ειδικά οι αξιώσεις εγγυήσεως έναντι του εκάστοτε πωλητή, δεν περιορίζονται λόγω της παρούσας εγγύησης.

Με την αντικατάσταση της συσκευής, σύμφωνα με το ΝΟΜΟ 2251/1994, ξεκινάει εκ νέου η περίοδος της εγγύησης. Μετά την λήξη της εγγύησης προκύπτουσες επισκευές είναι με κόστος.

IAN: 423839_2204

 Σέρβις Ελλάδα

Tel.: 00800 490826606

E-Mail: deltasport@lidl.gr

DELTA-SPORT HANDELSKONTOR GMBH

Wragekamp 6 • DE-22397 Hamburg

GERMANY



09/2022

Delta-Sport-Nr.: MW-11790, MW-11791, MW-11792, MW-11793

08.23.2022 / PM 5:07

IAN 423839_2204

