

DAB+ KÜCHENRADIO/DAB+ KITCHEN RADIO/ RADIO DE CUISINE DAB+ SKR 3W D6

(DE) (AT) (CH)

DAB+ KÜCHENRADIO

Bedienungs- und Sicherheitshinweise

(GB) (IE)

DAB+ KITCHEN RADIO

Operation and safety notes

(FR) (BE)

RADIO DE CUISINE DAB+

Instructions d'utilisation et consignes de sécurité

(NL) (BE)

DAB+ KEUKENRADIO

Bedienings- en veiligheidsinstructies

(PL)

RADIO KUCHENNE DAB+

Wskazówki dotyczące obsługi i bezpieczeństwa

(CZ)

KUCHYŇSKÉ RÁDIO DAB+

Pokyny pro obsluhu a bezpečnostní pokyny

(SK)

KUCHYNSKÉ RÁDIO DAB+

Pokyny pre obsluhu a bezpečnostné pokyny

(ES)

RADIO DIGITAL DE COCINA DAB+

Instrucciones de utilización y de seguridad

(DK)

DAB+ KØKKENRADIO

Brugs- og sikkerhedsanvisninger

(IT)

RADIO DA CUCINA DAB+

Indicazioni per l'uso e per la sicurezza

(HU)

DAB+ KONYHAI RÁDIÓ

Kezelési és biztonsági utalások

(SI)

DAB+ KUHINJSKI RADIO

Navodila za upravljanje in varnostna opozorila

(HR)

KUHINJSKI RADIO DAB+

Upute za posluživanje i za Vašu sigurnost

(RO)

RADIO DE BUCĂȚĂRIE DAB+

Instrucțiuni de utilizare și de siguranță

(BG)

КУХИЕНСКО ЦИФРОВО РАДИО (DAB+)

Инструкции за обслужване и безопасност

(GR) (CY)

ΡΑΔΙΟΦΩΝΟ ΚΟΥΖΙΝΑΣ DAB+

Υποδείξεις χειρισμού και ασφαλείας

IAN 400111_2204

(DE) (AT) (BE) (CZ) (NL)
(FR) (SK) (DK) (HU)

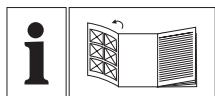

DE/AT/CH	Bedienungs- und Sicherheitshinweise	Seite	5
GB/IE	Operation and safety notes	Page	22
FR/BE	Instructions d'utilisation et consignes de sécurité	Page	37
NL/BE	Bedienings- en veiligheidsinstructies	Pagina	55
PL	Wskazówki dotyczące obsługi i bezpieczeństwa	Strona	71
CZ	Pokyny pro obsluhu a bezpečnostní pokyny	Strana	88
SK	Pokyny pre obsluhu a bezpečnostné pokyny	Strana	104
ES	Instrucciones de utilización y de seguridad	Página	120
DK	Brugs- og sikkerhedsanvisninger	Side	136
IT	Indicazioni per l'uso e per la sicurezza	Pagina	152
HU	Kezelési és biztonsági utalások	Oldal	168
SI	Navodila za upravljanje in varnostna opozorila	Stran	185
HR	Upute za posluživanje i za Vašu sigurnost	Stranica	202
RO	Instrucțiuni de utilizare și de siguranță	Pagina	218
BG	Инструкции за обслужване и безопасност	Страница	234
GR/CY	Υποδείξεις χειρισμού και ασφαλείας	Σελίδα	253

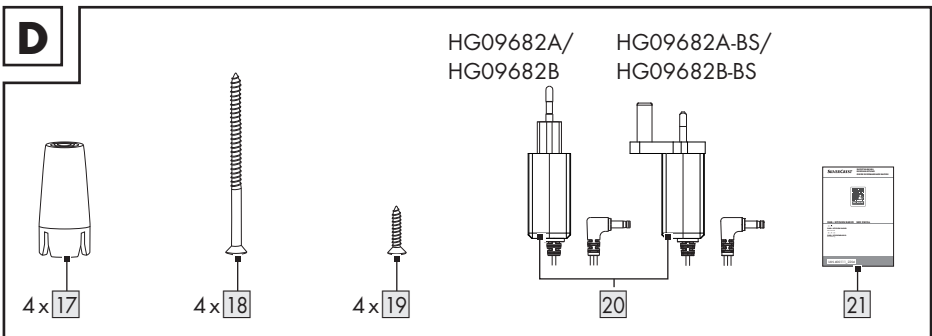
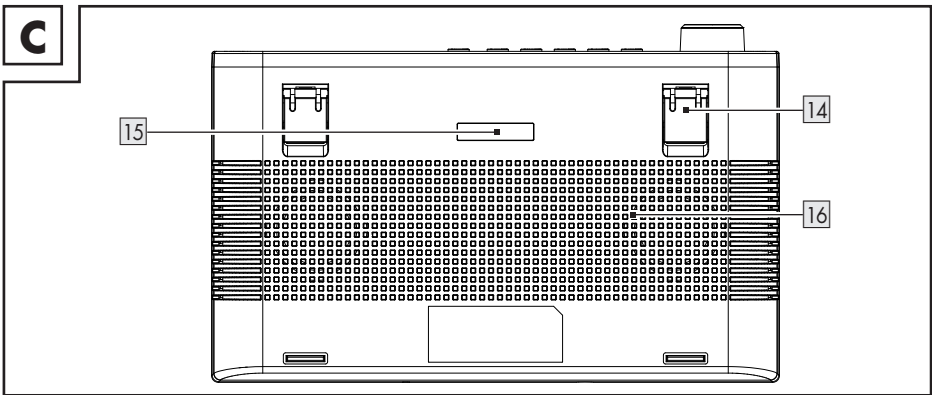
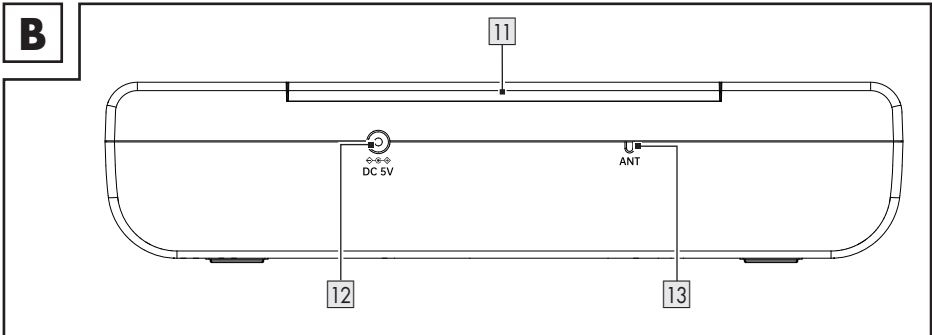
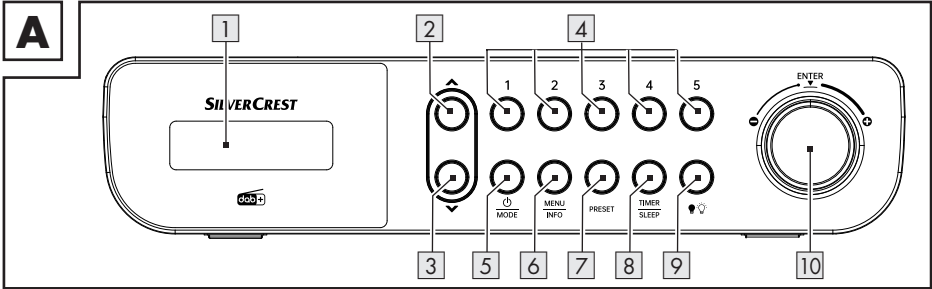

















Verwendete Warnhinweise und Symbole	Seite	7
Einleitung	Seite	8
Bestimmungsgemäßer Gebrauch	Seite	8
Lieferumfang	Seite	8
Markenhinweis	Seite	8
Teilebeschreibung	Seite	8
Technische Daten	Seite	9
Sicherheitshinweise	Seite	10
Inbetriebnahme	Seite	11
Anforderungen an den Aufstellort	Seite	11
Installation unter einem Hängeschrank	Seite	11
Demontage	Seite	12
Erstinbetriebnahme	Seite	12
Produkt ein-/ausschalten	Seite	12
LED-Beleuchtung ein-/ausschalten	Seite	12
Modus auswählen	Seite	13
Lautstärke regeln	Seite	13
Systemeinstellungen	Seite	13
UKW-Betrieb	Seite	14
Suchfunktionen	Seite	14
Audio-Einstellungen	Seite	15
UKW-Anzeigemodi	Seite	15
DAB-Betrieb	Seite	15
Vollständiger Suchlauf	Seite	15
Gespeicherten Sender aufrufen	Seite	15
Sender manuell einstellen	Seite	16
Nicht verfügbare Sender löschen	Seite	16
DAB-Anzeigemodi	Seite	16

Eingestellten Radiosender speichern	Seite	17
Gespeicherten Sender aufrufen	Seite	17
Sleep-Timer	Seite	17
Alarm einstellen	Seite	17
Schlummerfunktion	Seite	18
Sender den Kanalauswahltasten zuweisen	Seite	18
Timer-Funktion	Seite	18
Timer-Funktion einstellen und bedienen	Seite	18
Timer abbrechen	Seite	19
Reinigung und Pflege	Seite	19
Lagerung	Seite	19
Fehlerbehebung	Seite	19
Glossar	Seite	19
Vereinfachte EU-Konformitätserklärung	Seite	20
Entsorgung	Seite	20
Garantie	Seite	20
Abwicklung im Garantiefall	Seite	21
Service	Seite	21

Verwendete Warnhinweise und Symbole

Die dargestellten Symbole werden in der Bedienungsanleitung, in der Kurzanleitung, auf der Verpackung und auf dem Produkt verwendet.

	<p>GEFAHR! Dieses Symbol mit dem Signalwort „Gefahr“ bezeichnet eine Gefährdung mit einem hohen Risikograd, die, wenn sie nicht vermieden wird, eine schwere Verletzung oder den Tod zur Folge hat.</p>		<p>WARNUNG! Dieses Symbol mit dem Signalwort „Warnung“ bezeichnet eine Gefährdung mit einem mittleren Risikograd, die, wenn sie nicht vermieden wird, eine schwere Verletzung oder den Tod zur Folge haben kann.</p>
	<p>VORSICHT! Dieses Symbol mit dem Signalwort „Vorsicht“ bezeichnet eine Gefährdung mit einem niedrigen Risikograd, die, wenn sie nicht vermieden wird, eine geringe oder mäßige Verletzung zur Folge haben kann.</p>		<p>ACHTUNG! Dieses Symbol mit dem Signalwort „Achtung“ zeigt die Gefahr einer möglichen Sachbeschädigung an.</p>
	<p>HINWEIS: Dieses Symbol mit dem Signalwort „Hinweis“ bietet weitere nützliche Informationen.</p>		<p>Schutzklasse III Das Radio darf (mit Ausnahme des Steckernetzteils) nur unter Anwendung von Schutzkleinspannung (SELV) betrieben werden.</p>
	<p>Verwenden Sie das Produkt nur in trockenen Innenräumen.</p>		<p>Symbol für ein Produkt der Schutzklasse II</p>
	<p>WARNUNG! EXPLOSIONSGEFAHR! Eine Warnung, welche mit diesem Zeichen und den Worten „WARNUNG! EXPLOSIONSGEFAHR!“ versehen ist, weist auf eine mögliche Explosionsgefahr hin. Wird ein solcher Warnhinweis nicht befolgt, kann das ernsthafte Verletzungen nach sich ziehen oder tödlich enden und möglichen Sachschaden verursachen. Folgen Sie den Anweisungen in dieser Warnung, um schwere Verletzungen, Lebensgefahr oder die Gefahr von Sachschäden zu verhindern!</p>		<p>Dieses Gebotszeichen weist auf das Tragen geeigneter Schutzhandschuhe hin! Befolgen Sie die Anweisungen dieser Warnung, um Verletzungen der Hände durch Gegenstände oder den Kontakt mit heißen oder chemischen Stoffen zu vermeiden.</p>
			<p>Dieses Symbol bedeutet, dass vor der Verwendung des Produkts die Bedienungsanleitung zu beachten ist.</p>
	<p>Wechselstrom/-spannung</p>		<p>Gleichstrom/-spannung</p>
	<p>Dieses Symbol weist auf die besonderen Verhaltensregeln im Zusammenhang mit Kindern hin.</p>		<p>Polarität des Hohlsteckers</p>
	<p>Das CE-Zeichen bestätigt Konformität mit den für das Produkt zutreffenden EU-Richtlinien.</p>		

DAB+ KÜCHENRADIO

● Einleitung

Wir beglückwünschen Sie zum Kauf Ihres neuen Produkts. Sie haben sich damit für ein hochwertiges Produkt entschieden. Die Bedienungsanleitung ist Teil dieses Produkts. Sie enthält wichtige Hinweise für Sicherheit, Gebrauch und Entsorgung. Machen Sie sich vor der Benutzung des Produkts mit allen Bedien- und Sicherheitshinweisen vertraut. Benutzen Sie das Produkt nur wie beschrieben und für die angegebenen Einsatzbereiche. Händigen Sie alle Unterlagen bei Weitergabe des Produkts an Dritte mit aus.

● Bestimmungsgemäßer Gebrauch

Das DAB+ Küchenradio (nachfolgend „Produkt“ genannt) ist ein Gerät der Unterhaltungselektronik. Es dient dem Empfang und der Wiedergabe von analogen und digitalen Radioprogrammen. Dieses Produkt darf nur privat und nicht für industrielle oder gewerbliche Zwecke verwendet werden. Dieses Produkt darf nicht in tropischen Klimazonen verwendet werden. Jede andere Verwendung gilt als unsachgemäß. Ansprüche aufgrund unsachgemäßer Verwendung oder aufgrund unbefugter Modifizierungen am Produkt werden vom Garantiumfang nicht erfasst. Jegliche derartige Nutzung erfolgt auf eigenes Risiko.

● Lieferumfang

Überprüfen Sie nach dem Auspacken des Produktes, ob die Lieferung vollständig ist und alle Teile in ordnungsgemäßem Zustand sind. Entfernen Sie vor der Verwendung sämtliche Verpackungsmaterialien.

- 1x DAB+ Küchenradio
- 4x Distanzstück (zum Einbau unter dem Schrank)
- 4x Befestigungsschraube (lang)
- 4x Befestigungsschraube (kurz)
- 1x Steckernetzteil
- 1x Kurzanleitung



Falls Sie feststellen, dass das Produkt beschädigt ist oder Teile fehlen, kontaktieren Sie den Händler, bei dem Sie dieses Produkt erworben haben.

● Markenhinweis

- Die Marke und der Handelsname SilverCrest sind Eigentum der jeweiligen Inhaber.
- Alle anderen Namen und Produkte sind Marken oder eingetragene Marken ihrer jeweiligen Inhaber.



● Teilebeschreibung

Weitere Informationen finden Sie auf der Ausklappseite.



- 1 Display
- 2  Auswahlstaste (nach oben)
- 3  Auswahlstaste (nach unten)
- 4 **1/2/3/4/5** Speicherauswahlstasten
- 5  MODE
Standby-/Modustaste
- 6  MENU
INFO
Menü-/Infotaste
- 7 **PRESET** Preset-Taste
- 8  TIMER
SLEEP
Timer-/Sleep-Timer-Taste
- 9  Beleuchtungstaste
- 10  Lautstärkereglern
mit Tastenfunktion
- 11 Montageplatte
- 12  **DC 5V** Anschlussbuchse
Steckernetzteil
- 13 Drahtantenne für Radioempfang
- 14 Ausklappbarer Fuß
- 15 LED-Beleuchtung
- 16 Lautsprecher
- 17 Distanzstück (zum Einbau unter dem Schrank)
- 18 Befestigungsschraube (lang)
- 19 Befestigungsschraube (kurz)
- 20 Steckernetzteil
- 21 Kurzanleitung

● Technische Daten

Radio

Eingangsspannung/-strom:	5 V  /1,5 A
DAB-Empfangsbereich:	174 bis 240 MHz
UKW-Empfangsbereich:	87,5 bis 108 MHz
Senderspeicherplätze:	30 (DAB), 30 (UKW)
Audio-Ausgangsleistung:	2 x 1,5 W RMS
Betriebsbedingungen:	+10 bis +35 °C 40 bis 85 % (rel. Luftfeuchtigkeit)
Lagertemperatur:	-20 bis +60 °C
Abmessungen (B x H x T):	ca. 254 x 59 x 160 mm
Gewicht:	ca. 580 g (ohne Adapter)
Schutzklasse (Radio):	III/ 

Steckernetzteil

Beschreibung	Wert
	OWIM GmbH & Co. KG
Inverkehrbringer:	Amtsgericht Stuttgart: HRA 721742 Stiftsbergstraße 1 74167 Neckarsulm Deutschland
Name des Herstellers:	Xiamen Xdroid Technology Co., Ltd.
Modellkennung:	EU-Version: XZ0500-1500VG GB-Version: XZ0500-1500V
Eingangsspannung:	100–240 V~
Eingangswechselstromfrequenz:	50/60 Hz
Eingangsstrom:	0,4 A
Ausgangsspannung:	5,0 V 
Ausgangsstrom:	1,5 A
Ausgangsleistung:	7,5 W
Durchschnittliche Effizienz im Betrieb:	79,14 %
Effizienz bei niedriger Last (10 %):	72,49 %
Leistungsaufnahme bei Nulllast:	0,08 W
Polarität des Hohlsteckers am Ausgang:	
Schutzklasse:	II/ 



Sicherheitshinweise

- Im Falle von Schäden, die aus der Nichtbeachtung dieser Bedienungsanleitung entstehen, erlischt der Garantieanspruch!
- Für Folgeschäden wird keine Haftung übernommen! Im Falle von Sach- oder Personenschäden aufgrund unsachgemäßer Nutzung oder Nichteinhaltung der Sicherheitshinweise wird keine Haftung übernommen!
- Untersuchen Sie alle Produkte vor Gebrauch auf sichtbare Schäden. Verwenden Sie nie ein beschädigtes Produkt.
- Die im Kapitel „Technische Daten“ angegebenen Frequenzbereiche stellen die technischen Möglichkeiten des Produkts dar. Bitte beachten Sie, dass für frei verfügbare Frequenzen in verschiedenen Ländern möglicherweise unterschiedliche Regelungen gelten. Der Empfang von/oder die Nutzung von Informationen kann illegal und möglicherweise strafbar sein.



⚠️ GEFAHR! LEBENS- UND UNFALLRISIKO FÜR SÄUGLINGE UND KINDER!

- Verpackungsmaterialien sind kein Spielzeug. Lassen Sie Kinder niemals mit dem Verpackungsmaterial unbeaufsichtigt. Verpackungsmaterial stellt eine potenzielle Gefahrenquelle dar, z. B. Ersticken. Kinder unterschätzen häufig die Gefahren. Halten Sie Kinder stets von Verpackungsmaterialien fern.
- Dieses Produkt kann von Kindern ab 8 Jahren sowie von Personen mit eingeschränkten körperlichen, sensorischen oder geistigen Fähigkeiten oder Mangel an Erfahrung und Kenntnissen verwendet werden, wenn diese beaufsichtigt werden oder Anweisungen zur sicheren Verwendung des Produkts erhalten haben und die damit verbundenen Gefahren verstehen. Lassen Sie Kinder nicht unbeaufsichtigt Reinigungs- und Pflegearbeiten durchführen. Lassen Sie Kinder nicht mit dem Produkt spielen. Das Produkt ist kein Spielzeug.

Risiko eines Stromschlags!

- ⚠️ WARNUNG! Risiko eines Stromschlags!** Öffnen Sie niemals das Gehäuse des Produkts oder des Steckernetzteils. Im Fall einer Fehlfunktion dürfen Reparaturen ausschließlich von qualifiziertem Personal durchgeführt werden.
- ⚠️ WARNUNG!** Schützen Sie das Produkt und das Steckernetzteil vor Tropf- und Spritzwasser. Stellen Sie keine mit Flüssigkeiten gefüllten Behälter (z. B. Vasen oder Getränke) auf oder in der Nähe des Produkts oder des Steckernetzteils auf. Tauchen Sie keine Komponenten des Produkts in Flüssigkeiten. Halten Sie das Produkt nie unter fließendes Wasser.
- Stellen Sie keine brennenden Kerzen auf oder in die Nähe des Produkts, um Brände zu vermeiden.
- ⚠️ WARNUNG!** Berühren Sie das Steckernetzteil nicht mit nassen Händen.
- ⚠️ VORSICHT!** Verwenden Sie nie ein beschädigtes Produkt. Trennen Sie das Steckernetzteil sofort vom Stromnetz, wenn Sie irgendwelche Schäden feststellen. Wenden Sie sich an Ihren Händler, wenn das Produkt beschädigt ist.
- Schalten Sie das Produkt immer aus, bevor Sie es vom Steckernetzteil trennen.
- Verwenden Sie dieses Produkt nur mit dem mitgelieferten Steckernetzteil. Wenden Sie sich an Ihren Händler, wenn das Steckernetzteil beschädigt ist. Weitere Informationen finden Sie in den technischen Daten dieses Produkts.
- Verwenden Sie das mitgelieferte Steckernetzteil nur mit diesem Produkt.
- Stellen Sie keine Gegenstände auf die Anschlussleitung und lassen Sie sie nicht an scharfen Kanten scheuern, um zu vermeiden, dass sie beschädigt wird. Halten Sie sie auch von heißen Oberflächen und offenen Flammen fern.

- Verlegen Sie die Anschlussleitung so, dass niemand versehentlich daran ziehen oder darüber stolpern kann. Halten Sie das Steckernetzteil und die Anschlussleitung außerhalb der Reichweite von Kindern.
- Ziehen Sie nicht an der Anschlussleitung, sondern am Steckernetzteil, wenn Sie das Steckernetzteil aus der Steckdose ziehen.
- Wickeln Sie die Anschlussleitung nicht um das Produkt.
- Schließen Sie das Steckernetzteil stets an eine Steckdose an, die leicht erreichbar ist, sodass der Stecker im Notfall sofort herausgezogen werden kann.
- Ziehen Sie das Steckernetzteil aus der Netzsteckdose, damit das Produkt vollständig vom Netz getrennt ist.
- Das Steckernetzteil verbraucht auch ohne Betrieb des Radios weiterhin eine geringe Menge an Strom, solange das Steckernetzteil an das Stromnetz angeschlossen ist. Um das Steckernetzteil vollständig auszuschalten, muss es vom Stromnetz getrennt werden.
- Setzen Sie das Produkt keinen physischen Stößen oder starken Vibrationen aus.
- Wenn Rauch oder ungewöhnliche Geräusche beobachtet werden, ziehen Sie sofort den Stecker des Steckernetzteils aus der Netzsteckdose.
- Das Steckernetzteil darf nicht abgedeckt werden.
- Trennen Sie das Steckernetzteil von der Stromversorgung, wenn das Produkt nicht in Gebrauch ist und bevor Sie es reinigen.
- Lassen Sie das Produkt vollständig trocknen, bevor Sie es an das Stromnetz anschließen oder bevor Sie es einlagern. Lassen Sie das Produkt komplett abkühlen, bevor Sie es einlagern.

ⓘ HINWEIS: Zum Schutz empfindlicher Oberflächen ist dieses Produkt mit Gummifüßen ausgestattet. Es kann nicht ausgeschlossen werden, dass Möbelpflegemittel diese Gummifüße angreifen oder beschädigen.

● **Inbetriebnahme**

● **Anforderungen an den Aufstellort**

Um einen sicheren und störungsfreien Betrieb des Produkts zu gewährleisten, muss der Aufstellort folgende Anforderungen erfüllen:

- Platzieren Sie das Produkt beim Aufstellen auf einer festen, ebenen und horizontalen Fläche. Nutzen Sie den ausklappbaren Fuß **14**.
- Die Oberflächen einiger Möbelstücke könnten Komponenten enthalten, welche die Gummifüße des Produkts weich werden lassen können. Legen Sie nötigenfalls eine Matte unter die Gummifüße des Produkts.
- Stellen oder montieren Sie das Produkt so, dass die vorgesehenen Lüftungsöffnungen und der Lautsprecher **16** nicht verdeckt werden.
- Betreiben Sie das Produkt nicht in einer heißen, nassen oder extrem feuchten Umgebung oder in der Nähe brennbarer Materialien.
- Der Montageort muss so gewählt werden, dass das Produkt keinen Dämpfen ausgesetzt ist. Installieren Sie das Produkt nicht direkt über einer Heizplatte.

● **Installation unter einem Hängeschrank**

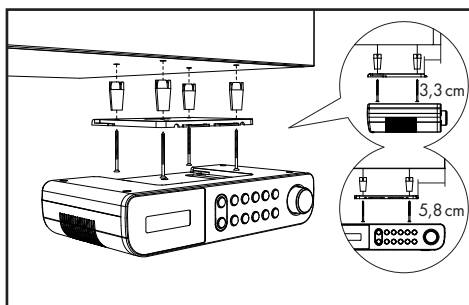

Mit der mitgelieferten Montageplatte **11** können Sie das Produkt z. B. unter einem Hängeschrank installieren. Gehen Sie zur Montage des Produkts wie folgt vor:

- Schieben Sie die Montageplatte **11** nach hinten und nehmen Sie sie vom Produkt ab.

- Suchen Sie einen geeigneten Ort zur Installation des Produkts (siehe „Anforderungen an den Aufstellort“).
- Halten Sie die Montageplatte **11** unter dem Montageort. Stellen Sie sicher, dass die Vorderkante der Montageplatte ca. 3,3 cm hinter der Vorderseite des Schrankes liegt, damit das Produkt nach dem Einbau bündig mit dem Schrank abschließt. Die Seitenkanten der Montageplatte **11** müssen zu benachbarten Schränken oder Wänden einen Abstand von ca. 5,8 cm einhalten.
- Markieren Sie die 4 Befestigungspunkte mit einem Bleistift.
- Nutzen Sie einen Stift oder einen Nagel, um an den entsprechenden Markierungspunkten eine kleine Vertiefung zu erzeugen. Nutzen Sie bei Hartholz einen Holzbohrer mit Ø 2,5 mm, um ein ca. 5 mm tiefes Loch in die Markierungen zu bohren. Achten Sie darauf, das Loch nicht vollständig durchzubohren.
- Platzieren Sie gegebenenfalls die mitgelieferten Distanzstücke **17** zwischen Schrank und Montageplatte. Wenn Sie die Distanzstücke **17** nutzen, benötigen Sie die langen Befestigungsschrauben **18**.
- Schrauben Sie die Montageplatte **11** mit den Befestigungsschrauben (**18** oder **19**) fest.
- Schieben Sie das Produkt mit der Oberseite gegen die Montageplatte **11** zurück, bis es einrastet.
- Stellen Sie sicher, dass das Produkt korrekt eingerastet ist und verlegen Sie sorgfältig die Anschlussleitung und die Drahtantenne.

● Demontage

- Ziehen Sie das Produkt nach vorn von der Montageplatte **11**.
- Lösen Sie die Schrauben (**18** oder **19**) an der Montageplatte und nehmen Sie die Montageplatte **11** vom Wandschrank ab.

● Erstinbetriebnahme

- Sie können das Produkt auch auf einer ebenen Fläche aufstellen. Sie müssen dann jedoch den ausklappbaren Fuß **14** des Produkts ausklappen, damit die Lüftungsschlitze und der Lautsprecher **16** an der Unterseite des Produkts nicht verdeckt werden.
- Verbinden Sie den Hohlstecker des Steckernetzteils **20** mit der Anschlussbuchse **12**. Schließen Sie das Steckernetzteil an eine ordnungsgemäß installierte Steckdose an. Das Produkt zeigt zuerst ein fiktives Datum und die Uhrzeit **00:00** an. Das Datum und die Uhrzeit werden automatisch eingestellt. Wenn Sie das Radio einschalten, beginnt das Produkt mit der Suche nach einem DAB-Sender. Anschließend wird ein DAB-Sender im Display **1** angezeigt und wiedergegeben.

● Produkt ein-/ausschalten



- Legen Sie die Drahtantenne **13** vollständig aus.

Produkt ein-/ausschalten

Einschalten  / **MODE** **5** drücken

Ausschalten  / **MODE** **5** erneut gedrückt halten (aus = Standby-Betrieb)

● LED-Beleuchtung ein-/ausschalten

- LED-Beleuchtung einschalten: Drücken Sie kurz die Taste  **9**.
- LED-Beleuchtung ausschalten: Drücken Sie erneut kurz die Taste  **9**.

❗ HINWEISE:

- Die LED-Beleuchtung **15** befindet sich an der Unterseite des Produkts.
- Wenn die LED-Beleuchtung **15** nicht manuell ausgeschaltet wird, schaltet sie sich nach 120 Minuten automatisch aus.

● Modus auswählen

- Drücken Sie im Betrieb kurz **⏻**/**MODE** **[5]**, um zwischen DAB- und UKW-Betrieb zu wechseln.

● Lautstärke regeln

Lautstärke	Lautstärkeregler [10]
Erhöhen	Nach rechts drehen (im Uhrzeigersinn)
Verringern	Nach links drehen (entgegen dem Uhrzeigersinn)

● Systemeinstellungen

- Halten Sie **MENU/INFO** **[6]** gedrückt, um das Menü anzuzeigen.
- Drehen Sie den Lautstärkeregler **[10]**, um **<SYSTEM>** auszuwählen.
Drücken Sie den Lautstärkeregler **[10]**, um die Einstellung zu bestätigen.
- Drehen Sie den Lautstärkeregler **[10]** zur Auswahl von:

Systemeinstellungen

1. Uhrzeit

- ↳ **Zeit/Datum einstellen**
 - ↳ **Zeit einstellen**
 - ↳ **00:00**
 - ↳ **Datum einstellen**
- ↳ **Autom. Update** (Automatische Zeitaktualisierung)
 - ↳ **Kein Update** (Keine automatische Zeitaktualisierung)
 - ↳ **Update von FM** (Automatische Zeitaktualisierung von UKW)
 - ↳ **Update von DAB** (Automatische Zeitaktualisierung von DAB)
 - ↳ **Update alle** (Automatische Zeitaktualisierung von UKW oder DAB)
- ↳ **12/24 Std. einstellen** (12- oder 24-Stunden-Anzeige)
 - ↳ **24 Std. einstellen** (24-Stunden-Anzeige)
 - ↳ **12 Std. einstellen** (12-Stunden-Anzeige)
- ↳ **Datumsformat einst.**
 - ↳ **TT-MM-JJJJ** („Tag-Monat-Jahr“)
 - ↳ **MM-TT-JJJJ** („Monat-Tag-Jahr“)

2. Wecker

- ↳ **Wecker 1 - Wecker 2** (Alarm 1 oder Alarm 2 zur Einstellung auswählen)
- ↳ **Wecker 1 Einrich**
 - ↳ **Wecker ein - Wecker aus**
 - ↳ **Wecker 1 Assiste** (Alarmzeit einstellen)
 - ↳ **00:00** (Alarmzeit einstellen)
 - ↳ **Dauer** 15-30-45-60-90 (Alarmdauer einstellen)
 - ↳ **Summer - DAB - FM** (Alarmquelle einstellen)
 - ↳ **Senderauswahl** (Nur verfügbar bei DAB oder UKW)
 - ↳ **Täglich - Einmal - Wochenende - Werktage** (Wiederholhäufigkeit einstellen)
 - ↳ **Lautstärke: L6 - L16**
- ↳ **Wecker aus - Wecker Ein**

Lautstärkeregler **[10]** drehen oder **▲** **[2]** bzw. **▼** **[3]** drücken = Werte ändern | Lautstärkeregler **[10]** drücken = Wert oder Auswahl bestätigen | **MENU/INFO** **[6]** = 1 Stufe zurück

Systemeinstellungen

3. Beleuchtung

↳ An-Einstellung

↳ Hoch - Mittel - Niedrig

(Helligkeit)

↳ Nachtdimmer

↳ NEIN - JA

Für **JA** (Dauer von 23:00 bis 04:59 Uhr): Die Beleuchtung ist ausgeschaltet. Durch Drücken einer beliebigen Taste wird die Beleuchtung für 10 Sekunden kurzzeitig eingeschaltet. Um 05:00 Uhr morgens wird die Beleuchtung wieder auf die bestehende Einstellung zurückgesetzt.

4. Sprache

↳ English, Deutsch, Italiano, Français, Nederlands, Español, Português, Svenska, Dansk, Norsk, Suomi, Polski

5. Werkseinstellung

(Zurücksetzen auf Werkseinstellungen)

↳ NEIN

(Nicht auf Werkseinstellungen zurücksetzen)

↳ JA

(Zurücksetzen auf Werkseinstellungen)

① **HINWEIS:** Nach dem Zurücksetzen auf die Werkseinstellungen gehen alle zuvor gespeicherten Sender verloren.

6. SW-Version

↳ Versionsnummer

Lautstärkereglern **10** drehen oder **▲** **2** bzw. **▼** **3** drücken = Werte ändern | Lautstärkereglern **10** drücken = Wert oder Auswahl bestätigen | **MENU/INFO** **6** = 1 Stufe zurück

● UKW-Betrieb

- Schalten Sie das Produkt ein.
- Drücken Sie kurz **⏻/MODE** **5**, um vom DAB-Modus in den UKW-Modus zu schalten.

● Suchfunktionen

Wählen Sie aus 3 Suchlauf-Funktionen, um einen Radiosender auszuwählen.

Funktion	Beschreibung
Automatischer Sendersuchlauf	Halten Sie den Lautstärkereglern 10 gedrückt, um den automatischen Suchlauf nach UKW-Sendern zu starten. Das Produkt speichert bis zu 30 Sender.
Halbautomatischer Sendersuchlauf	Halten Sie ▲ 2 oder ▼ 3 gedrückt, um den Suchlauf in der gewünschten Richtung zu starten. Die Suche wird gestoppt, sobald ein klares Radiosignal empfangen wird.
Manueller Sendersuchlauf	Drücken Sie kurz ▲ 2 oder ▼ 3 , um manuell nach UKW-Sendern zu suchen (die Frequenz wird in 0,05-MHz-Schritten verändert).

● Audio-Einstellungen

- Drücken Sie **MENU/INFO** [6], um das Menü anzuzeigen.
- Drehen Sie den Lautstärkereglern [10] oder drücken Sie **▲** [2] oder **▼** [3], um **<Audio-Einstellung>** auszuwählen. Drücken Sie den Lautstärkereglern [10], um zu bestätigen.
- Drehen Sie den Lautstärkereglern [10], um Folgendes einzustellen:

Menüpunkt	Funktion
Stereo möglich	Das Produkt sucht nach Mono- und Stereo-Sendern. Audioausgang: Kombiniertes Stereo oder Stereo.
Nur Mono	Das Produkt sucht nach Mono- und Stereo-Sendern. Audioausgang: Kombiniertes Stereo.
Suchlauf-Funktion	Das Produkt sucht nach allen Sendern mit klarem Radiosignal.

● UKW-Anzeigemodi

Drücken Sie kurz **MENU/INFO** [6], um Folgendes auszuwählen:

Anzeige	Funktion
Signalstärke	Zeigt einen Balken an, welcher die Signalstärke wiedergibt.
Programmtyp	Zeigt das Genre des gesendeten Programms an.
Audio-Einstellung	Zeigt an, ob der Sender im Mono- oder Stereo-Modus empfangen wird.
Uhrzeit	Zeigt die vom Sender automatisch zur Verfügung gestellte Uhrzeit an.

Anzeige	Funktion
Datum	Zeigt das vom Sender automatisch zur Verfügung gestellte Datum an.
Radiotext	Einstellen einer Laufschrift, die Informationen in Echtzeit liefert, z. B. Songtitel, Nachrichten, Schlagzeilen usw.

- Jedes Mal, wenn Sie **MENU/INFO** [6] drücken, wird der nächste Eintrag angezeigt.

● DAB-Betrieb

In den DAB-Modus umschalten: Drücken Sie kurz **⏻/MODE** [5].

● Vollständiger Suchlauf

Führen Sie eine vollständige Sendersuche im DAB-Modus durch:









- Halten Sie **MENU/INFO** [6] gedrückt.
- Drehen Sie den Lautstärkereglern [10], um **<Vollständiger Suchlauf>** auszuwählen.
- Drücken Sie den Lautstärkereglern [10], um die Einstellung zu bestätigen.
- Alle erkannten Sender werden automatisch in einer Senderliste gespeichert.

● Gespeicherten Sender aufrufen







- Sie können einen zuvor gespeicherten Sender aufrufen, indem Sie **PRESET** [7] drücken.
- Drehen Sie den Lautstärkereglern [10] oder drücken Sie **▲** [2] oder **▼** [3], um den gewünschten Speicherplatz auszuwählen.
- Drücken Sie den Lautstärkereglern [10], um die Einstellung zu bestätigen.

i HINWEIS: Um einen Sender aus der Senderliste aufzurufen, beziehen Sie sich auf das folgende Kapitel „Sender manuell einstellen“.

● Sender manuell einstellen

- Drücken und halten Sie **MENU/INFO** .
- Drehen Sie den Lautstärkereglern  oder drücken Sie  oder , um **<Sender manuell einstellen>** auszuwählen.
- Drücken Sie den Lautstärkereglern , um die Einstellung zu bestätigen.
- Drehen Sie den Lautstärkereglern , oder drücken Sie  oder , um einen Sender aus der Senderliste auszuwählen.
- Drücken Sie den Lautstärkereglern , um die Einstellung zu bestätigen. Die Signalstärke wird angezeigt. Bei der manuellen Einstellung gibt das Produkt keinen Ton ab.
- Den neu eingestellten Sender finden Sie in der Senderliste.

● Nicht verfügbare Sender löschen

- Halten Sie **MENU/INFO**  gedrückt.
- Drehen Sie den Lautstärkereglern  oder drücken Sie  oder , um **<Leeren>** auszuwählen.
- Drücken Sie den Lautstärkereglern , um die Einstellung zu bestätigen.
- Drehen Sie den Lautstärkereglern , um **<JA>** auszuwählen.
- Drücken Sie den Lautstärkereglern , um die Einstellung zu bestätigen.

i HINWEIS: Nicht verfügbare Sender können erst nach einer weiteren vollständigen Suche (z. B. an einem anderen Ort) erkannt werden. In diesem Fall wird dem betroffenen Sender ein Fragezeichen vorangestellt. Nach dem Ausführen der Funktion „Löschen“ stehen die entsprechend markierten Sender nicht mehr in der Senderliste zur Verfügung.

● DAB-Anzeigemodi

Drücken Sie kurz **MENU/INFO** , um Folgendes auszuwählen:

Einstellung	Funktion
Signalstärke	Zeigt einen Balken an, welcher die Signalstärke wiedergibt.
Programmtyp	Zeigt das Genre des gesendeten Programms an.
Frequenz	Zeigt die Frequenz und den Multiplex bzw. die Kanalnummer des aktuell eingestellten Senders an.
Ensemble	Zeigt den Namen des Multiplexes an, welches den Sender, den Sie hören, beinhaltet.
Signalfehler	Zeigt die Signalfehleranzahl an.
Bitrate und Codec	Zeigt den Radio-Modus und die empfangene Audio-Bitrate an.
Uhrzeit	Zeigt die vom Sender automatisch zur Verfügung gestellte Uhrzeit an.
Datum	Zeigt das vom Sender automatisch zur Verfügung gestellte Datum an.
Radiotext	Einstellen einer Laufschrift, die Informationen in Echtzeit liefert, z. B. Songtitel, Nachrichten, Schlagzeilen usw.

- Jedes Mal, wenn Sie **MENU/INFO**  drücken, wird der nächste Eintrag angezeigt.

● Eingestellten Radiosender speichern

Sie können bis zu 60 Sender (30 UKW und 30 DAB) speichern.

- Halten Sie **PRESET** [7] gedrückt.
- Im Display [1] wird **<Programm x gesp.: Leer>** angezeigt.
- Drehen Sie den Lautstärkeregler [10] oder drücken Sie **▲** [2] oder **▼** [3], um den gewünschten Speicherplatz auszuwählen.
- Drücken Sie den Lautstärkeregler [10], um die Einstellung zu bestätigen.
- Der Sender ist gespeichert. Im Display [1] wird **<Programm x gesp.>** angezeigt.

i HINWEIS: Speicherplätze, die bereits belegt sind, werden ohne weiteren Hinweis überschrieben.

● Gespeicherten Sender aufrufen

- Sie können einen zuvor gespeicherten Sender aufrufen, indem Sie **PRESET** [7] kurz drücken.
- Drehen Sie den Lautstärkeregler [10] oder drücken Sie **▲** [2] oder **▼** [3], um den gewünschten Speicherplatz auszuwählen.
- Drücken Sie den Lautstärkeregler [10], um die Einstellung zu bestätigen.

i HINWEIS: **<Progr. speichern <#: (Leer)>** wird angezeigt, wenn die Speicherplatz-Nummer nicht belegt ist.

● Sleep-Timer

Im Betriebsmodus:

- Halten Sie **TIMER/SLEEP** [8] ca. 2 Sekunden lang gedrückt, um in das Einstellungs Menü zu gelangen.
- Drücken Sie **TIMER/SLEEP** [8], um **15/30/45/60/90/120** Minuten einzustellen.
- Drücken Sie den Lautstärkeregler [10], um die Einstellung zu bestätigen.
- Nach Ablauf der ausgewählten Zeit wechselt das Produkt in den Standby-Betrieb.
- Verbleibende Bereitschaftszeit ermitteln: Der verbleibende Zeitraum wird im Display angezeigt.

- Sleep-Timer abbrechen: Halten Sie **TIMER/SLEEP** [8] ca. 2 Sekunden lang gedrückt. Drücken Sie wiederholt **TIMER/SLEEP**, um **<Aus>** auszuwählen.

● Alarm einstellen

- Halten Sie im Standby- oder Betriebsmodus **MENU/INFO** [6] 2 Sekunden gedrückt.

Alarmeinstellung einschalten

- Drehen Sie den Lautstärkeregler [10], um **<SYSTEM>** auszuwählen.
- Drücken Sie den Lautstärkeregler [10], um die Einstellung zu bestätigen.
- Drehen Sie den Lautstärkeregler [10], um **<Wecker>** auszuwählen.
- Drücken Sie den Lautstärkeregler [10], um Alarm 1 oder Alarm 2 auszuwählen.
- Drehen Sie den Lautstärkeregler [10], um **<Wecker ein>** oder **<Wecker aus>** auszuwählen.
- Drücken Sie den Lautstärkeregler [10], um die Einstellung zu bestätigen.

Alarmeinstellung festlegen

- Drücken Sie den Lautstärkeregler [10].
- Drehen Sie den Lautstärkeregler [10], um die Stunden einzustellen.
- Drücken Sie den Lautstärkeregler [10], um die Einstellung zu bestätigen.
- Drehen Sie den Lautstärkeregler [10], um die Minuten einzustellen.
- Drücken Sie den Lautstärkeregler [10], um die Einstellung zu bestätigen.
- Drehen Sie den Lautstärkeregler [10], um die Alarmdauer zu wählen (Optionen: **15/30/45/60/90** Minuten).
- Drücken Sie den Lautstärkeregler [10], um die Einstellung zu bestätigen.
- Drehen Sie den Lautstärkeregler [10], um den Alarmton einzustellen (Optionen: **<Summer>**, **<FM>**, **<DAB>**).
- Drücken Sie den Lautstärkeregler [10], um die Einstellung zu bestätigen.
- Drehen Sie den Lautstärkeregler [10], um die Wiederholung des Alarms einzustellen (Optionen: **<Einmal>**, **<Täglich>**, **<Wochenende>**, **<Werktage>**).

- Drücken Sie den Lautstärkeregler **10**, um die Einstellung zu bestätigen.
- Drehen Sie den Lautstärkeregler **10**, um die Alarmlautstärke einzustellen.
- Drücken Sie den Lautstärkeregler **10**, um die Einstellung zu bestätigen.
- Drehen Sie den Lautstärkeregler **10**, um **<Wecker aus>** oder **<Wecker Ein>** auszuwählen.
- Drücken Sie den Lautstärkeregler **10**, um die Einstellung zu bestätigen.
- Wenn der Alarm erfolgreich eingestellt wurde, wird im Display **1** **<Wecker Gespeichert>** angezeigt.

i HINWEISE:

- Wenn der Alarm ertönt, können Sie **⏻/MODE** **5** drücken, um den Alarm auszuschalten.
- Die Lautstärke nimmt allmählich zu.
- Nach Ablauf der Alarmdauer kehrt das Produkt automatisch in den Standby-Betrieb zurück.
- **<FM>** oder **<DAB>**-Alarm: Wenn der Alarm ertönt, erscheint der Radiosender im Display **1**.

● Schlummerfunktion

- Drücken Sie den Lautstärkeregler **10**, während der Alarm ertönt. Der Alarm wird nach 10 Minuten wieder aktiviert.

● Sender den Kanalauswahl-tasten zuweisen

- Nachdem die DAB-/UKW-Sendersuche abgeschlossen ist, wählen Sie einen Sender aus.
- Halten Sie eine der Speicherauswahl-tasten **4** gedrückt, um den entsprechenden Sender zu speichern. Wenn der Sender erfolgreich gespeichert wurde, wird im Display **1** **<Programm <Nummer> gesp.>** angezeigt.
- Drücken Sie kurz eine der Speicherauswahl-tasten **4**, um den entsprechenden gespeicherten Radiosender zu spielen.

- Falls Sie kurz eine der Speicherauswahl-tasten **4** drücken, der kein Sender zugewiesen ist, wird im Display **1** **<Prog. speichern <#: (Leer)>** angezeigt.

- i HINWEIS:** Die Speicherauswahl-tasten **4** entsprechen den Speicherplätzen **1 bis 5** der vom Benutzer gespeicherten Sender.

● Timer-Funktion

Das Produkt verfügt über eine praktische Timer-Funktion, mit der Sie z. B. Gar- und Backzeiten überwachen können. Sie können 2 unterschiedliche Timer einstellen.

● Timer-Funktion einstellen und bedienen

- Drücken Sie **TIMER/SLEEP** **8**, um zwischen Eieruhr 1 (T1) und Eieruhr 2 (T2) umzuschalten.
- Drehen Sie den Lautstärkeregler **10** oder drücken Sie **▲** **2** oder **▼** **3**, um die Countdown-Zeit auszuwählen.
- Drücken Sie den Lautstärkeregler **10**, um zu bestätigen. Im Display **1** leuchtet T1 oder T2. Der Countdown startet sofort.
- Drücken Sie **TIMER/SLEEP** **8**, um die Countdown-Zeit überprüfen.
- Jeweils 30, 15, 10 und 5 Sekunden vor Ablauf des Countdowns ertönt ein Warnsignal.
- Am Ende des Countdowns ertönt ein Alarmsignal mit maximaler Lautstärke. Drücken Sie eine beliebige Taste, um den Alarm auszuschalten. T1 oder T2 erlischt im Display **1**.

i HINWEISE:

- Der Timer 1 kann in 1-Minuten-Schritten von 1 Minute bis zu 3 Stunden 59 Minuten eingestellt werden. Wenn Sie den Countdown zwischen 1 und 4 Minuten einstellen, wird die Zeit im Format „mm:ss“ angezeigt. Wenn Sie den Countdown auf 5 Minuten oder mehr einstellen, wird die Zeit im Format „hh:mm:ss“ angezeigt.
- Der Timer 2 kann in 5-Minuten-Schritten von 5 Minuten bis zu 3 Stunden 55 Minuten eingestellt werden. Die Zeit wird im Format „hh:mm:ss“ angezeigt.

- Wenn Sie etwa 15 Sekunden lang keine Änderungen an den Einstellungen vornehmen, schaltet das Produkt wieder in den vorigen Betriebsmodus zurück, ohne die Einstellungen zu speichern.

● **Timer abbrechen**

- Drücken Sie kurz **TIMER/SLEEP** 8, um die Timer-Zeit auszuwählen, deren Funktion Sie abbrechen möchten (T1 oder T2).
- Halten Sie den Lautstärkereglern 10 2 Sekunden lang gedrückt, bis **<Aus>** im Display 8 erscheint.

● **Reinigung und Pflege**

- Vor dem Reinigen: Trennen Sie das Produkt von der Stromversorgung.

⚠ WARNUNG! Tauchen Sie weder das Produkt noch das Steckernetzteil zu Reinigungszwecken in Wasser oder andere Flüssigkeiten. Halten Sie niemals einen der Bestandteile des Produkts unter fließendes Wasser.

- Reinigen Sie das Produkt mit einem leicht angefeuchteten Tuch.
- Lassen Sie kein Wasser oder andere Flüssigkeiten in das Innere des Produkts eindringen.
- Verwenden Sie keine lösungsmittelhaltigen Reinigungsmittel, Scheuermittel, scharfe Reinigungslösungen oder harte Bürsten zum Reinigen.
- Lassen Sie danach alle Teile trocknen.

● **Lagerung**

- Lagern Sie das Produkt in seiner Originalverpackung.
- Bewahren Sie das Produkt an einem trockenen, sicheren Ort, außerhalb der Reichweite von Kindern auf.

● **Fehlerbehebung**

■ **Ursache**

- Behebung

■ **Das Produkt lässt sich nicht einschalten**

- Überprüfen Sie, ob das Steckernetzteil richtig mit der Steckdose und dem Produkt verbunden ist.

■ **Kein Ton**

- Passen Sie die Lautstärke an.

■ **Gestörter Radioempfang**

- Der Signalempfang ist zu gering. Richten Sie die Antenne aus oder bringen Sie das Produkt an einen Ort mit stärkerem Signal.

■ **UKW-Sender nicht gefunden**

- Schwaches Signal. Manuell suchen.

■ **DAB-Sender nicht gefunden**

- Keine DAB-Versorgung in Ihrem Gebiet oder schlechter Empfang. Stellen Sie die Position der Antenne ein.

● **Glossar**

- **Multiplex:** In DAB und DAB+ können auf jeder Frequenz mehrere Radioprogramme übertragen werden. Dabei werden diese Radioprogramme in einem sogenannten Multiplex zusammengefasst. In diesem Multiplex können auch Zusatzdienste wie Bilder und Textinformationen mitgesendet werden.
- **Signalfehler:** Je größer die Anzahl der Signalfehler, desto gestörter kommt das Audiosignal am Produkt an. Der eingebaute Fehlerschutz kann dies in einem gewissen Maße ausgleichen ohne das Audiosignal zu verschlechtern. Die Anzeige der Anzahl der Signalfehler kann hilfreich sein, um einen guten Aufstellplatz für das Produkt zu ermitteln.

● Vereinfachte EU-Konformitätserklärung

Die OWIM GmbH & Co. KG, Stiftsbergstraße 1, 74167 Neckarsulm, DEUTSCHLAND, erklärt hiermit, dass das Produkt (DAB+ Küchenradio HG09682A/HG09682B) den Richtlinien 2014/53/EU, 2011/65/EU und 2009/125/EG entspricht.

Den vollen Text der EU-Konformitätserklärung finden Sie unter folgender Internetadresse:

www.owim.com



● Entsorgung

Verpackung:

Die Verpackung besteht aus umweltfreundlichen Materialien, die Sie über die örtlichen Recyclingstellen entsorgen können.



Beachten Sie die Kennzeichnung der Verpackungsmaterialien bei der Abfalltrennung, diese sind gekennzeichnet mit Abkürzungen (a) und Nummern (b) mit folgender Bedeutung:
1-7: Kunststoffe/20-22: Papier und Pappe/80-98: Verbundstoffe.

Produkt:



Das Produkt inkl. Zubehör und die Verpackungsmaterialien sind recyclebar und unterliegen einer erweiterten Herstellerverantwortung.

Entsorgen Sie diese getrennt, den abgebildeten Info-tri (Sortierinformation) folgend, für eine bessere Abfallbehandlung.

Das Triman-Logo gilt nur für Frankreich.



Möglichkeiten zur Entsorgung des ausgedienten Produkts erfahren Sie bei Ihrer Gemeinde- oder Stadtverwaltung.



Gerät entsorgen

Das Symbol der durchgestrichenen Mülltonne bedeutet, dass dieses Gerät am Ende der Nutzungszeit nicht über den Haushaltsmüll entsorgt werden darf. Das Gerät ist bei eingerichteten Sammelstellen, Wertstoffhöfen oder Entsorgungsbetrieben abzugeben. Zudem sind Verreiber von Elektro- und Elektronikgeräten sowie Verreiber von Lebensmitteln zur Rücknahme verpflichtet. LIDL bietet Ihnen Rückgabemöglichkeiten direkt in den Filialen und Märkten an. Rückgabe und Entsorgung sind für Sie kostenfrei.

Beim Kauf eines Neugerätes haben Sie das Recht, ein entsprechendes Altgerät unentgeltlich zurückzugeben.

Zusätzlich haben Sie die Möglichkeit, unabhängig vom Kauf eines Neugerätes, unentgeltlich (bis zu drei) Altgeräte abzugeben, die in keiner Abmessung größer als 25 cm sind.

Bitte löschen Sie vor der Rückgabe alle personenbezogenen Daten.

Bitte entnehmen Sie vor der Rückgabe Batterien oder Akkumulatoren, die nicht vom Altgerät umschlossen sind, sowie Lampen, die zerstörungsfrei entnommen werden können und führen diese einer separaten Sammlung zu.

Diese Entsorgung ist für Sie kostenfrei.

Schonen Sie die Umwelt und entsorgen Sie fachgerecht.

● Garantie

Das Produkt wurde nach strengen Qualitätsrichtlinien sorgfältig produziert und vor Anlieferung gewissenhaft geprüft. Im Falle von Mängeln dieses Produkts stehen Ihnen gegen den Verkäufer des Produkts gesetzliche Rechte zu. Diese gesetzlichen Rechte werden durch unsere im Folgenden dargestellte Garantie nicht eingeschränkt.

Sie erhalten auf dieses Produkt 3 Jahre Garantie ab Kaufdatum. Die Garantiefrist beginnt mit dem Kaufdatum. Bitte bewahren Sie den Original-Kassenbon gut auf. Diese Unterlage wird als Nachweis für den Kauf benötigt.

Tritt innerhalb von 3 Jahren ab dem Kaufdatum dieses Produkts ein Material- oder Fabrikationsfehler auf, wird das Produkt von uns – nach unserer Wahl – für Sie kostenlos repariert oder ersetzt. Diese Garantie verfällt, wenn das Produkt beschädigt, nicht sachgemäß benutzt oder gewartet wurde.

Die Garantieleistung gilt für Material- oder Fabrikationsfehler. Diese Garantie erstreckt sich nicht auf Produktteile, die normaler Abnutzung ausgesetzt sind (z. B. Batterien) und daher als Verschleißteile angesehen werden können oder Beschädigungen an zerbrechlichen Teilen, z. B. Schalter, Akkus oder die aus Glas gefertigt sind.

● Abwicklung im Garantiefall

Um eine schnelle Bearbeitung Ihres Anliegens zu gewährleisten, folgen Sie bitte den folgenden Hinweisen:

Bitte halten Sie für alle Anfragen den Kassenbon und die Artikelnummer (IAN 400111_2204) als Nachweis für den Kauf bereit.

Die Artikelnummer entnehmen Sie bitte dem Typenschild, einer Gravur, auf dem Titelblatt Ihrer Bedienungsanleitung (unten links) oder als Aufkleber auf der Rück- oder Unterseite des Produkts.

Sollten Funktionsfehler oder sonstige Mängel auftreten, kontaktieren Sie zunächst die nachfolgend benannte Serviceabteilung telefonisch oder per E-Mail.

Ein als defekt erfasstes Produkt können Sie dann unter Beifügung des Kaufbelegs (Kassenbon) und der Angabe, worin der Mangel besteht und wann er aufgetreten ist, für Sie portofrei an die Ihnen mitgeteilte Service-Anschrift übersenden.

● Service

DE Service Deutschland

Tel.: 0800 5435 111

E-Mail: owim@lidl.de

AT Service Österreich

Tel.: 0800 292726

E-Mail: owim@lidl.at

CH Service Schweiz

Tel.: 0800 562153

















E-Mail: owim@lidl.ch

Warnings and symbols used	Page	24
Introduction	Page	25
Intended use	Page	25
Scope of delivery	Page	25
Trademark notice	Page	25
Description of parts	Page	25
Technical data	Page	26
Safety notes	Page	27
Start-up	Page	28
Requirements for the set-up location	Page	28
Installation under a wall cupboard	Page	28
Dismantling	Page	29
Initial start-up	Page	29
Switching the product on/off	Page	29
Switching the LED light on/off	Page	29
Mode selection	Page	29
Volume adjustment	Page	29
System settings	Page	29
FM operation	Page	31
Search functions	Page	31
Audio settings	Page	31
FM display modes	Page	31
DAB operation	Page	31
Full scan	Page	31
Recalling a preset station	Page	32
Manual tuning	Page	32
Deleting unavailable stations	Page	32
DAB display modes	Page	32

Presetting currently active station	Page	32
Recalling a preset station	Page	33
Sleep timer	Page	33
Alarm setting	Page	33
Snooze function	Page	34
Assigning stations to channel selection buttons	Page	34
Timer function	Page	34
Setting and operating the kitchen timer	Page	34
Cancelling the kitchen timer	Page	34
Cleaning and care	Page	34
Storage	Page	34
Troubleshooting	Page	35
Glossary	Page	35
Simplified EU declaration of conformity	Page	35
Disposal	Page	35
Warranty	Page	36
Warranty claim procedure	Page	36
Service	Page	36

Warnings and symbols used

The symbols shown are used in the operating instructions, in the short manual, on the packaging and on the product.

	DANGER! This symbol in combination with the signal word "Danger" marks a high-risk hazard that if not prevented could result in death or serious injury.		WARNING! This symbol in combination with the signal word "Warning" marks a medium-risk hazard that if not prevented could result in death or serious injury.
	CAUTION! This symbol in combination with the signal word "Caution" marks a low-risk hazard that if not prevented could result in minor or moderate injury.		ATTENTION! This symbol with the signal word "Attention" indicates a possible property damage.
	NOTE: This symbol in combination with "Note" provides additional useful information.		Protection class III The radio (excluding the power adaptor) is to be supplied from a safety extra-low voltage (SELV) power source.
	Use the product in dry indoor spaces only.		Symbol for a Protection Class II product
	WARNING! EXPLOSION HAZARD! A warning with this symbol and word "WARNING! EXPLOSION HAZARD" indicates the potential threat of explosion. Failure to observe this warning may result in serious or fatal injuries and potential property damage. Follow the instructions in this warning to prevent serious injuries, a danger to life or property damage!		This mandatory sign indicates to wear suitable protective gloves! Follow the instructions of this warning to avoid hand injuries caused by objects or contact with hot or chemical materials.
			This symbol means that the operating instructions must be observed before using the product.
	Alternating current/voltage		Direct current/voltage
	This symbol refers to the special rules of conduct associated with children.		Polarity of barrel connector
	CE mark indicates conformity with relevant EU directives applicable for this product.		

DAB+ KITCHEN RADIO

● Introduction

We congratulate you on the purchase of your new product. You have chosen a high quality product. The instructions for use are part of the product. They contain important information concerning safety, use and disposal. Before using the product, please familiarise yourself with all of the safety information and instructions for use. Only use the product as described and for the specified applications. If you pass the product on to anyone else, please ensure that you also pass on all the documentation with it.

● Intended use

The DAB+ Kitchen radio (hereinafter called "product") is a consumer electronics device. It is used for the reception and playback of analogue and digital radio programs. This product may only be used privately and not for industrial or commercial purposes. This product may not be used in tropical climates. Any other use is considered improper. Any claims resulting from improper use or due to unauthorised modification of the product will be considered un-warranted. Any such use is at your own risk.

● Scope of delivery

After unpacking the product, check if the delivery is complete and if all parts are in good condition. Remove all packing materials before use.

- 1x DAB+ Kitchen radio
- 4x Spacer (for under-cabinet installation)
- 4x Mounting screw (long)
- 4x Mounting screw (short)
- 1x Power adaptor
- 1x Short manual









If you notice any damage or missing parts, contact the dealer from which you have purchased this product.

● Trademark notice

- The SilverCrest trademark and trade name is the property of their respective owners.
- Any other names and products are trademarks or registered trademarks of their respective owners.



● Description of parts

Please refer to the fold out page.



- 1 Display
- 2  Selection button (up)
- 3  Selection button (down)
- 4 **1/2/3/4/5** Memory selection buttons
- 5  Standby/Mode button
- 6  Menu/Info button
- 7 **PRESET** Preset button
- 8  Timer/Sleep button
- 9  Light button
- 10  Volume control knob with push-button function
- 11 Mounting plate
- 12  **DC 5V** Power adaptor connection socket
- 13 Wire aerial for radio reception
- 14 Fold-out foot
- 15 LED light
- 16 Loudspeaker
- 17 Spacer (for under-cabinet installation)
- 18 Mounting screw (long)
- 19 Mounting screw (short)
- 20 Power adaptor
- 21 Short manual

● Technical data

Radio

Input voltage/current:	5 V  /1.5 A
DAB reception range:	174 to 240 MHz
FM reception range:	87.5 to 108 MHz
Station memory:	30 (DAB), 30 (FM)
Audio output power:	2 x 1.5 W RMS
Operating conditions:	+10 to +35 °C 40 to 85 % (rel. humidity)
Storage temperature:	-20 to +60 °C
Dimensions (W x H x D):	approx. 254 x 59 x 160 mm
Weight:	approx. 580 g (excluding adaptor)
Protection class (radio):	III/ 

Power adaptor

Description	Value
Distributor:	OWIM GmbH & Co. KG District court Stuttgart: HRA 721742 Stiftsbergstraße 1 74167 Neckarsulm Germany
Manufacturer's name:	Xiamen Xdroid Technology Co., Ltd.
Model identifier:	EU version: XZ0500-1500VG UK version: XZ0500-1500V
Input voltage:	100-240 V~
Input AC frequency:	50/60 Hz
Input current:	0.4 A
Output voltage:	5.0 V 
Output current:	1.5 A
Output power:	7.5 W
Average active efficiency:	79.14 %
Efficiency at low load (10 %):	72.49 %
No-load power consumption:	0.08 W
Polarity of barrel connector at output:	
Protection class:	II/ 



Safety notes

- In the case of damage resulting from non-compliance with these operating instructions the guarantee claim becomes invalid!
- No liability is accepted for consequential damage! In the case of material damage or personal injury caused by incorrect handling or non-compliance with the safety instructions, no liability is accepted!
- Inspect all products for visible damage before use. Never use a damaged product.
- The frequency ranges specified in the technical data chapter represent the technical possibilities of the product. Please note that different regulations may exist for freely available frequencies in different countries. Receiving and/or using of the information may be illegal and possibly punishable.



⚠ DANGER! RISK OF DEATH AND ACCIDENTS FOR TODDLERS AND CHILDREN!

- Packaging materials are not a toy. Never leave children unsupervised with the packaging material. The packaging material represents a danger of suffocation. Children frequently underestimate the dangers. Always keep children away from the packaging material.
- This product can be used by children aged from 8 years and above and persons with reduced physical, sensory or mental capabilities, or lack of experience and knowledge if they have been given supervision or instruction concerning use of the product in a safe way and understand the hazards involved. Cleaning and user maintenance shall not be made by children without supervision. Children shall not play with the product. The product is not a toy.

Risk of electric shock!

- ⚠ **WARNING! Risk of electric shock!** Never open the housing of the product or of the power adaptor. In case of malfunction, repairs are to be conducted by qualified personnel only.

- ⚠ **WARNING!** Protect the product and the power adaptor from dripping and splashing water. Do not place containers filled with liquids (such as vases or drinks) on or near the product or the power adaptor. Do not immerse any product components in liquids. Never hold the product under running water.

- To avoid fire, do not place burning candles on or near the product.

- ⚠ **WARNING!** Do not touch the power adaptor with wet hands.

- ⚠ **CAUTION!** Never use a damaged product. If you notice any damage, disconnect the power adaptor immediately from the mains network. Contact your retailer if the product is damaged.

- Always turn the product off before disconnecting it from the power supply.
- Only use this product with the supplied power adaptor. Contact your retailer if the power adaptor is damaged. Refer to the technical data of this product.
- Only use the supplied power adaptor with this product.
- To avoid damaging the cord, do not place any objects on it or chafe it on sharp edges. Keep it away from hot surfaces and open flames as well.
- Lay out the cord in such a way that no unintentional pulling or tripping over is possible. Keep the power adaptor and its cord out of reach of children.
- When disconnecting the power adaptor from the electrical outlet, do not pull by the connection cord but by the power adaptor.
- Do not wrap the connection cord around the product.
- Connect the power adaptor to an electrical outlet that is always easily reachable so that in case of an emergency the plug can be unplugged immediately.
- Pull the power adaptor out of the power supply to completely disconnect the product from the mains network.

- The power adaptor continues to draw a small amount of electricity, even without the radio being operated, as long as the power adaptor is connected to the power supply. To completely switch off the power adaptor, it must be disconnected from the mains network.
- Do not subject the product to physical shock or strong vibrations.
- If smoke or unusual sounds are observed, immediately unplug the power adaptor from the power supply.
- The power adaptor shall not be covered.
- Disconnect the power adaptor from the power supply when the product is not in use and before cleaning.
- Let the product dry completely before connecting it to the mains supply and before storage. Allow the product to cool down completely before storage.

NOTE: This product is equipped with rubber feet to protect delicate surfaces. It cannot be ruled out that furniture care agents will attack or damage the rubber feet.

● Start-up

● Requirements for the set-up location

For the safe and trouble-free operation of the product, the set-up location must fulfil the following requirements:

- When setting up the product, place it on a firm, flat and horizontal surface. Use the fold-out foot **14**.
- The surfaces of some items of furniture might contain components that can soften the rubber feet of the product. If necessary, place a mat under the product's rubber feet.
- Set up or mount the product in such a way that the provided ventilation openings and the loudspeaker **16** are not covered.
- Do not operate the product in a hot, wet or extremely damp environment or in the vicinity of flammable materials.
- The mounting location must be selected so that the product is not exposed to vapours. Do not install the product directly over a hotplate.

● Installation under a wall cupboard

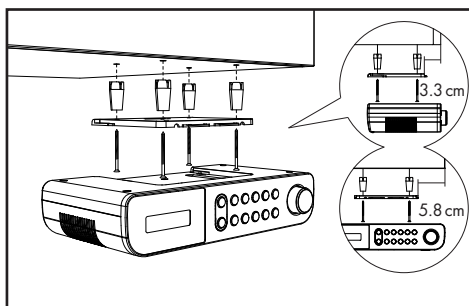

Using the supplied mounting plate **11**, you can install the product e.g. under a wall cupboard.

Proceed as follows to mount the product:

- Slide the mounting plate **11** to the rear and remove it from the product.
- Find a suitable installation location for the product (see "Requirements for the set-up location").
- Hold the mounting plate **11** under the installation location. Ensure that the front edge of the mounting plate is approx. 3.3 cm behind the front of the cupboard so that the product is flush with the cupboard after installation. The side edges of the mounting plate **11** must be spaced approx. 5.8 cm away from adjacent cabinets or walls.
- Mark the 4 mounting points with a pencil.
- Using a pin or nail, make a small depression at the respective marking points. In hardwoods, drill a hole with a depth of approx. 5 mm in the markings using a \varnothing 2.5 mm wood drill bit. Be careful not to drill the hole all the way through.
- If required, place the supplied spacers **17** between the cupboard and the mounting plate. If you are using the spacers **17**, you will need the long mounting screws **18**.
- Screw the mounting plate **11** tight using the mounting screws **18** or **19**.
- With the top of the product against the mounting plate **11**, push the product back until it clicks into place.

- Check to ensure that the product is properly locked in place and safely route the power cable and the wire aerial.

● Dismantling

- Pull the product forwards off the mounting plate **11**.
- Unscrew the screws (**18** or **19**) on the mounting plate and remove the mounting plate **11** from the wall cupboard.

● Initial start-up

- You can also set up the product on a level surface. So as not to cover the ventilation slots and loudspeaker **16** on the bottom of the product, you must fold out the fold-out foot **14** of the product.

- Connect the coaxial power connector of the power adaptor **20** to the power adaptor connection socket **12**.

Plug the power adaptor into a properly installed mains socket.

The product first displays a fictitious date and the time **00:00**.

The date and time are set automatically.

When you switch on the radio, the product starts searching for a DAB station.

A DAB station is then shown in the display **1** and played back.

● Switching the product on/off

- Fully lay out the wire aerial **13**.

Switching the product on/off

Switching on	Press ⏻ / MODE 5
Switching off	Press and hold ⏻ / MODE 5 again (off = standby mode)

System settings

1. Time

- ↳ **Set Time/Date**
 - ↳ **Set time**
 - ↳ **00:00**
 - ↳ **Set date**
- ↳ **Auto Update**
 - ↳ **No Update**

● Switching the LED light on/off

- Switching the LED light on: Briefly press **⏻** button **9**.
- Switching the LED light off: Briefly press **⏻** button **9** again.

ⓘ NOTES:

- The LED light **15** is located underneath the product.
- If the LED light **15** is not switched off manually, it will switch off automatically after 120 minutes.

● Mode selection

- During operation, press **⏻**/**MODE** **5** shortly to switch between FM and DAB operation.

● Volume adjustment

Volume	Volume control knob 10
Increase	Turn to the right (clockwise direction)
Decrease	Turn to the left (counter-clockwise direction)

● System settings

- Press and hold **MENU/INFO** **6** to display the menu.
- Turn the volume control knob **10** to select **<SYSTEM>**.
- Push the volume control knob **10** to confirm.
- Turn the volume control knob **10** to select from:

(Automatic time update)

(No automatic time update)

System settings

- ↳ **Update from FM** (Automatic time update from FM)
 - ↳ **Update from DAB** (Automatic time update from DAB)
 - ↳ **Update from Any** (Automatic time update from FM or DAB)
 - ↳ **Set 12/24 hour** (12 or 24 hour display)
 - ↳ **Set 24 hour** (24 hour display)
 - ↳ **Set 12 hour** (12 hour display)
 - ↳ **Set date format**
 - ↳ **DD-MM-YYYY** ("Day-Month-Year")
 - ↳ **MM-DD-YYYY** ("Month-Day-Year")
2. **Alarm**
- ↳ **Alarm 1 - Alarm 2** (Choose alarm 1 or alarm 2 to setup)
 - ↳ **Alarm 1 Setup**
 - ↳ **Alarm off - Alarm on**
 - ↳ **Alarm 1 Wizard** (To set the alarm time)
 - ↳ **00:00** (To set the alarm time)
 - ↳ **Duration** 15-30-45-60-90 (To set the alarm duration)
 - ↳ **Buzzer - DAB - FM** (To set the alarm source)
 - ↳ Channel select (Only available for DAB or FM)
 - ↳ **Daily - Once - Weekends - Weekdays** (To set repeat frequency)
 - ↳ **Volume: L6 - L16**
 - ↳ **Alarm off - Alarm on**
3. **Backlight**
- ↳ **On level**
 - ↳ **High - Medium - Low** (Light level)
 - ↳ **Night dimmer** For **YES** (duration from 23:00 to 04:59): The backlight is off. Push any button to switch the backlight temporarily on for 10 seconds. At 05:00, the backlight returns to the existing settings.
 - ↳ **NO - YES**
4. **Language**
- ↳ English, Deutsch, Italiano, Français, Nederlands, Español, Português, Svenska, Dansk, Norsk, Suomi, Polski
5. **Factory Reset** (Reset to factory settings)
- ↳ **NO** (No reset to factory settings)
 - ↳ **YES** (Reset to factory settings)
- ① **NOTE:** All the previously saved stations will be lost after factory reset.
6. **SW version**
- ↳ Version number

Turn the volume control knob **10** or press **▲ 2** or **▼ 3** = amend values |
Push the volume control knob **10** = confirm value or selection | **MENU/INFO 6** = 1 level back

● FM operation

- Switch on the product.
- To switch from DAB mode to FM mode, briefly press **⏻/MODE** **[5]**.

● Search functions

Choose from 3 scanning functions to select a radio station.

Function	Description
Auto scan	Press and hold the volume control knob [10] to start automatic scanning for FM stations. The product will save up to 30 stations.
Semi-auto scan	Press and hold ▲ [2] or ▼ [3] to start scanning in the desired direction. The search will stop when a clear radio station signal is received.
Manual scan	Briefly press ▲ [2] or ▼ [3] to search for FM stations manually (each press changes the frequency by 0.05 MHz).

● Audio settings

- Press **MENU/INFO** **[6]** to display the menu.
- Turn the volume control knob **[10]** or press **▲** **[2]** or **▼** **[3]** to select **<Audio setting>**. Push the volume control knob **[10]** to confirm.
- Turn the volume control knob **[10]** to set:

Menu item	Function
Stereo allowed	Product searches for Mono and Stereo stations. Audio out: Combine Stereo or Stereo.
Forced mono	Product searches for Mono and Stereo stations. Audio out: Combine Stereo.
Scanning function	Product searches for all stations with a clear radio station signal.

● FM display modes

Press **MENU/INFO** **[6]** briefly to choose from:

Display	Function
Signal strength	Shows a bar indicating the signal strength.
Program Type	Shows the genre of the programme that is being broadcasted.
Audio setting	Shows if the station being received is in mono or stereo mode.
Time	Displays the current time provided automatically by the broadcaster.
Date	Displays the current date provided automatically by the broadcaster.
Radio text	Sets a scrolling message giving real-time information, e.g song title, news, headlines, etc.

- Each time **MENU/INFO** **[6]** is pressed, the next item is displayed.

● DAB operation

Switching to DAB mode: Press **⏻/MODE** **[5]** briefly.

● Full scan

Perform a complete station search in the DAB mode:

- Press and hold **MENU/INFO** **[6]**.
- Turn the volume control knob **[10]** to select **<Full scan>**.
- Push the volume control knob **[10]** to confirm.
- All detected stations are stored automatically in a station list.

● Recalling a preset station

- You can recall a previously saved station by pressing **PRESET** [7].
 - Turn the volume control knob [10] or press ▲ [2] or ▼ [3] to select the desired station memory.
 - Push the volume control knob [10] to confirm.
- i NOTE:** To recall a station from the station list, refer to the following chapter “Manual tuning”.

● Manual tuning

- Press and hold **MENU/INFO** [6].
- Turn the volume control knob [10] or press [2] or [3] to select **<Manual tune>**
- Push the volume control knob [10] to confirm the selection.
- Turn the volume control knob [10] or press [2] or [3] to select a frequency from the frequency list.
- Push the volume control knob [10] to confirm the selection. The signal strength is displayed. No sound is emitted by the product while manually tuning.
- The newly tuned station can be found in the station list.

● Deleting unavailable stations

- Press and hold **MENU/INFO** [6].
- Turn the volume control knob [10] or press ▲ [2] or ▼ [3] to select **<Prune>**.
- Push the volume control knob [10] to confirm.
- Turn the volume control knob [10] to select **<YES>**.
- Push the volume control knob [10] to confirm.

- i NOTE:** Unavailable stations can only be detected after another complete search (e. g. at a different location). In this case, the affected station is preceded by a question mark. After the “Delete” function has been performed, the correspondingly marked stations are no longer available in the station list.

● DAB display modes

Press **MENU/INFO** [6] briefly to choose from:

Setting	Function
Signal strength	Shows a bar indicating the signal strength.
Program Type	Shows the genre of the programme that is being broadcasted.
Frequency	Displays the frequency and the multiplex or the channel number of the currently set station.
Ensemble	Displays the name of the multiplex containing the station you are listening to.
Signal error	Displays the signal error rate.
Bitrate and Codec	Displays the radio mode and the received audio bit rate.
Time	Displays the current time provided automatically by the broadcaster.
Date	Displays the current date provided automatically by the broadcaster.
Radio text	Sets a scrolling message giving real-time information, e.g song title, news, headlines, etc.

- Each time **MENU/INFO** [6] is pressed, the next item is displayed.

● Presetting currently active station

You can store up to 60 stations (30 FM and 30 DAB).

- Press and hold **PRESET** [7].
- **<Preset x stored: Empty>** appears on the display [1].

- Turn the volume control knob **10** or press **▲ 2** or **▼ 3** to select a desired station memory.
- Press the volume control knob **10** to confirm.
- The station is stored. **<Preset x stored>** appears on the display **1**.

i NOTE: Station memories that are already occupied will be overwritten without further notice.

● **Recalling a preset station**

- You can recall a previously saved station by briefly pressing **PRESET 7**.
- Turn the volume control knob **10** or press **▲ 2** or **▼ 3** to select a desired station memory.
- Push the volume control knob **10** to confirm.

i NOTE: **<Preset store<#:(Empty)>** is displayed if the preset number is unoccupied.

● **Sleep timer**

In operation mode:

- Press and hold **TIMER/SLEEP 8** for approx. 2 seconds to enter setting page.
- Press **TIMER/SLEEP 8** to set **15/30/45/60/90/120** minutes.
- Push the volume control knob **10** to confirm.
- After the selected time has elapsed the product switches into standby mode.
- Checking the remaining sleep time: The interval remaining is shown in the display.
- Cancelling the sleep timer: Press and hold **TIMER/SLEEP 8** for approx. 2 seconds. Press **TIMER/SLEEP** repeatedly to choose **<Sleep off>**.

● **Alarm setting**

- In standby or operation mode, press and hold **MENU/INFO 6** for 2 seconds.

Switch on alarm setting

- Turn the volume control knob **10** to select **<SYSTEM>**.
- Push the volume control knob **10** to confirm.
- Turn the volume control knob **10** to select **<Alarm>**.

- Push the volume control knob **10** to select Alarm 1 or Alarm 2.
- Turn the volume control knob **10** to select **<Alarm on>** or **<Alarm off>**.
- Push the volume control knob **10** to confirm.

Set alarm setting

- Push the volume control knob **10**.
- Turn the volume control knob **10** to set the hours.
- Push the volume control knob **10** to confirm.
- Turn the volume control knob **10** to set the minutes.
- Push the volume control knob **10** to confirm.
- Turn the volume control knob **10** to select the alarm duration (options: **15/30/45/60/90** minutes).
- Push the volume control knob **10** to confirm.
- Turn the volume control knob **10** to select the alarm sound (options: **<Buzzer>**, **<FM>**, **<DAB>**).
- Push the volume control knob **10** to confirm.
- Turn the volume control knob **10** to set the alarm repetition (options: **<Once>**, **<Daily>**, **<Weekdays>**, **<Weekends>**).
- Push the volume control knob **10** to confirm.
- Turn the volume control knob **10** to select the volume of the alarm.
- Push the volume control knob **10** to confirm.
- Turn the volume control knob **10** to select **<Alarm off>** or **<Alarm on>**.
- Push the volume control knob **10** to confirm.
- When the alarm is successfully set, **<Alarm Saved>** appears on the display **1**.

i NOTES:

- When the alarm sounds, press **⏻/MODE 5** to turn the alarm off.
- The volume gradually increases.
- After the alarm duration has elapsed, the product will return to standby mode automatically.
- **<FM>** or **<DAB>** alarm: When the alarm sounds, the radio station appears on the display **1**.

● Snooze function

- Press the volume control knob **10** while the alarm is ringing. The alarm reactivates after 10 minutes.

● Assigning stations to channel selection buttons

- After the DAB/FM search is complete, select a station.
- Press and hold one of the memory selection buttons **4** to store the corresponding station. When the station has been stored successfully, the display **1** shows **<Preset <Number> stored>**.
- Briefly press one of the memory selection buttons **4** to play the corresponding stored radio station.
- If you briefly press a memory selection button **4** to which no station is assigned, the display **1** shows **<Preset store<#>:(Empty)>**.

i NOTE: The memory selection keys **4** correspond to the memory locations **1** to **5** of the stations stored by the user.

● Timer function

The product has a practical kitchen timer with which you can monitor cooking and baking times, for example. You can set 2 kitchen timers.

● Setting and operating the kitchen timer

- Press **TIMER/SLEEP 8** to toggle between Timer 1 and Timer 2.
- Turn the volume control knob **10** or press **▲ 2** or **▼ 3** to select the countdown time.
- Push the volume control knob **10** to confirm. T1 or T2 appears on the display **1**. The countdown starts immediately.
- Press **TIMER/SLEEP 8** to check the countdown time.
- A warning signal sounds at 30, 15, 10 and 5 seconds before the countdown elapses.

- At the end of the countdown, an alarm signal sounds at maximum volume. Press any key to turn the alarm off. T1 or T2 disappears from the display **1**.

i NOTES:

- Timer 1 can be set from 1 minute up to 3 hours 59 minutes in increments of 1 minute. If you set the countdown between 1 and 4 minutes, the time will be shown in "mm:ss" format. If you set the countdown to 5 minutes or more, the time will be shown in "hh:mm:ss" format.
- Timer 2 can be set from 5 minutes up to 3 hours 55 minutes in increments of 5 minutes. The time will be shown in "hh:mm:ss" format.
- If you do not make any changes to the settings for about 15 seconds, the product will switch back to the previous operating mode without saving the settings.

● Cancelling the kitchen timer

- Briefly press **TIMER/SLEEP 8** to select the timer you wish to cancel (T1 or T2).
- Push and hold the volume control knob **10** for 2 seconds until **<Off>** appears in the display **1**.

● Cleaning and care

- Before cleaning: Unplug the product from the power supply.

- ⚠ WARNING!** Never immerse the product nor the power adaptor in water or other liquids for cleaning purposes. Never immerse any of the product's components under running water.
- Clean the product with a slightly moistened cloth.
- Do not allow any water or other liquids enter the product's interior.
- Do not use solvent-based cleaning agents, abrasives, harsh cleaning solutions or hard brushes for cleaning.
- Let all parts dry afterwards.

● Storage

- Store the product in its original packaging.
- Store the product in a dry, secure location away from children.

● **Troubleshooting**

■ **Cause**

- Solution

■ **The product will not turn on**

- Check if the power adaptor is properly connected with the socket and the product.

■ **No sound**

- Adjust the volume.

■ **Disturbed radio reception**

- Signal reception is too low. Adjust the aerial or move the unit to a stronger signal location.

■ **FM station not found**

- Weak signal. Search manually.

■ **DAB station not found**

- No DAB coverage in your area or poor reception. Adjust the position of the aerial.

● **Glossary**

- Multiplex: In DAB and DAB+ several radio programmes can be transmitted on each frequency. These radio stations are combined in a so-called multiplex. In this multiplex, additional services, such as pictures and text information, can also be transmitted.
- Signal error: The greater the number of signal errors, the more distorted the audio signal arrives at the product. The built-in error protection can compensate for this to a certain extent without deteriorating the audio quality. Displaying the number of signal errors can be helpful in finding a better location to place the product.

● **Simplified EU declaration of conformity**

Hereby, OWIM GmbH & Co. KG, Stiftsbergstraße 1, 74167 Neckarsulm, GERMANY declares that the product DAB+ kitchen radio HG09682A/HG09682B is in compliance with Directive 2014/53/EU, 2011/65/EU and 2009/125/EC.

The full text of the EU declaration of conformity is available at the following internet address:

www.owim.com



● **Disposal**

Packaging:

The packaging is made of environmentally friendly materials, which may be disposed of through your local recycling facilities.



Beachten Sie die Kennzeichnung der Verpackungsmaterialien bei der Abfalltrennung, diese sind gekennzeichnet mit Abkürzungen (a) und Nummern (b) mit folgender Bedeutung: 1-7: Kunststoffe/20-22: Papier und Pappe/80-98: Verbundstoffe.

Product:



The product incl. accessories and packaging materials are recyclable and are subject to extended producer responsibility. Dispose them separately, following the illustrated Info-tri (sorting information), for better waste treatment.

The Triman logo is valid in France only.



Möglichkeiten zur Entsorgung des ausgedienten Produkts erfahren Sie bei Ihrer Gemeinde- oder Stadtverwaltung.



The adjacent symbol of a crossed out dustbin on wheels indicates this product is subject to directive 2012/19/EU. This directive states at the end of the life this product must not be disposed of through regular household refuse but must be returned to special collection sites, recycling depots or waste management companies.

This disposal is free of charge to you.

Protect the environment and dispose of properly.

● **Warranty**

The product has been manufactured to strict quality guidelines and meticulously examined before delivery. In the event of product defects you have legal rights against the retailer of this product. Your legal rights are not limited in any way by our warranty detailed below.

The warranty for this product is 3 years from the date of purchase. The warranty period begins on the date of purchase. Please keep the original sales receipt in a safe location. This document is required as your proof of purchase.

Should this product show any fault in materials or manufacture within 3 years from the date of purchase, we will repair or replace it – at our choice – free of charge to you. This warranty becomes void if the product has been damaged, or used or maintained improperly.

The warranty applies to defects in material or manufacture. This warranty does not cover product parts subject to normal wear, thus possibly considered consumables (e.g. batteries) or for damage to fragile parts, e.g. switches, rechargeable batteries or glass parts.

● **Warranty claim procedure**

To ensure quick processing of your case, please observe the following instructions:

Please have the till receipt and the item number (IAN 400111_2204) available as proof of purchase.

You will find the item number on the rating plate, an engraving, on the front page of the instructions for use (bottom left), or as a sticker on the rear or bottom of the product.

If functional or other defects occur, please contact the service department listed either by telephone or by e-mail.

You can return a defective product to us free of charge to the service address that will be provided to you. Ensure that you enclose the proof of purchase (till receipt) and information about what the defect is and when it occurred.

● **Service**

Ⓜ **Service Great Britain**

Tel.: 0800 0569216

E-Mail: owim@lidl.co.uk

Ⓜ **Service Ireland**

Tel.: 1800 200736

















E-Mail: owim@lidl.ie

Avertissements et symboles utilisés	Page	39
Introduction	Page	40
Utilisation conforme aux prescriptions	Page	40
Contenu de l'emballage	Page	40
Information sur les marques	Page	40
Description des pièces	Page	40
Données techniques	Page	41
Consignes de sécurité	Page	42
Mise en service	Page	43
Exigences au lieu d'installation	Page	43
Installation sous une armoire suspendue	Page	43
Démontage	Page	44
Première mise en service	Page	44
Allumer/éteindre le produit	Page	44
Allumer/éteindre l'éclairage à LED	Page	44
Sélection du mode	Page	45
Réglage du volume	Page	45
Configuration du système	Page	45
Fonctionnement FM	Page	46
Fonctions de recherche	Page	46
Réglage audio	Page	47
Modes d'affichage FM	Page	47
Fonctionnement DAB	Page	47
Recherche totale	Page	47
Appeler une station mémorisée	Page	48
Réglage une station manuellement	Page	48
Effacer des stations non disponibles	Page	48
Modes d'affichage DAB	Page	48

Mémoriser la station radio réglée	Page	49
Appeler une station mémorisée	Page	49
Minuteur pour mise en veille	Page	49
Réglage de l'alarme	Page	49
Fonction de répétition	Page	50
Affecter les stations aux touches de sélection de canaux	Page	50
Fonction minuterie	Page	50
Réglage et utilisation de la fonction minuterie	Page	50
Arrêter la minuterie	Page	51
Nettoyage et entretien	Page	51
Rangement	Page	51
Dépannage	Page	51
Glossaire	Page	51
Déclaration de conformité CE simplifiée	Page	52
Mise au rebut	Page	52
Garantie	Page	52
Faire valoir sa garantie	Page	54
Service après-vente	Page	54

Avertissements et symboles utilisés

Les symboles représentés sont utilisés dans le mode d'emploi, dans le guide de démarrage rapide, sur l'emballage et sur le produit.

	DANGER ! Ce symbole avec ce signal important de « Danger » indique un danger avec un risque élevé de blessures graves ou de mort si la situation dangereuse n'est pas évitée.		AVERTISSEMENT ! Ce symbole avec ce signal important d'« Avertissement » indique un danger avec un risque moyen de blessures graves ou de mort si la situation dangereuse n'est pas évitée.
	PRUDENCE ! Ce symbole avec ce signal important de « Prudence » indique un danger avec un risque faible de blessures légères à importantes si la situation dangereuse n'est pas évitée.		ATTENTION ! Ce symbole avec la mention « Attention » indique un possible risque de dégâts matériels.
	REMARQUE : Ce symbole avec ce signal important de « Remarque » propose plus d'informations utiles.		Classe de protection III La radio (à l'exception du bloc d'alimentation secteur) doit uniquement fonctionner sous une très basse tension de sécurité (SELV).
	Utilisez le produit seulement à l'intérieur de locaux secs.		Symbole pour un produit de la classe de protection II
	AVERTISSEMENT ! RISQUE D'EXPLOSION ! Un avertissement qui présente ce signe et les mots « AVERTISSEMENT ! RISQUE D'EXPLOSION ! » signale un possible risque d'explosion. Si un tel avertissement n'est pas suivi, cela peut entraîner des blessures graves ou causer un danger mortel et provoquer d'éventuels dégâts matériels. Suivez les instructions de cet avertissement afin soit d'éviter des blessures graves ou mortelles soit de prévenir le risque de dégâts matériels !		Ce symbole indique le port obligatoire de gants protecteurs appropriés ! Suivez les consignes de cet avertissement, pour éviter des blessures aux mains provoquées par des objets ou le contact avec des matériaux chauds ou chimiques.
			Ce symbole signifie que les instructions du mode d'emploi doivent être respectées lors de l'utilisation du produit.
	Courant alternatif/tension alternative		Courant continu/tension continue
	Ce symbole indique les règles importantes de comportement avec des enfants.		Polarité de la fiche creuse
	Le marquage CE confirme la conformité aux directives de l'UE applicables au produit.		

RADIO DE CUISINE DAB+

● Introduction

Nous vous félicitons pour l'achat de votre nouveau produit. Vous avez opté pour un produit de grande qualité. Le mode d'emploi fait partie intégrante de ce produit. Il contient des indications importantes pour la sécurité, l'utilisation et la mise au rebut. Veuillez lire consciencieusement toutes les indications d'utilisation et de sécurité du produit. Ce produit doit uniquement être utilisé conformément aux instructions et dans les domaines d'application spécifiés. Lors d'une cession à tiers, veuillez également remettre tous les documents.

● Utilisation conforme aux prescriptions

La radio de cuisine DAB+ (ci-après désignée « produit ») est un appareil du domaine des produits électroniques grand public. Elle sert à la réception et à la retransmission de programmes radio analogiques et numériques. Ce produit doit être utilisé seulement dans le domaine privé et n'est pas conçu à des fins commerciales ou professionnelles. Ce produit ne doit pas être utilisé dans des zones climatiques tropicales. Toute autre utilisation est considérée comme inadéquate. Des recours à la garantie en raison d'une utilisation non appropriée ou de modifications non autorisées sur le produit sont exclus de la garantie. Toute utilisation de ce style est à vos propres risques.

● Contenu de l'emballage

Après l'ouverture du produit, vérifiez l'exhaustivité de la livraison et si toutes les pièces sont en parfait état. Retirez tous les matériaux d'emballage avant l'utilisation.

- 1x Radio de cuisine DAB+
- 4x Entretoise (pour le montage sous un placard)
- 4x Vis de fixation (longues)
- 4x Vis de fixation (courtes)
- 1x Bloc d'alimentation secteur
- 1x Guide de démarrage rapide









Si vous constatez que le produit est endommagé ou qu'il manque des pièces, contactez le commerçant auprès duquel vous avez acheté ce produit.

● Information sur les marques

- La marque et le nom commercial SilverCrest constituent la propriété de leurs propriétaires respectifs.
- Tous les autres noms ou produits sont des marques ou des marques déposées par leurs propriétaires respectifs.

● Description des pièces

Vous trouvez des informations supplémentaires sur la page rabattable.

- 1 Écran
- 2  Touche de sélection (vers le haut)
- 3  Touche de sélection (vers le bas)
- 4 **1/2/3/4/5** Touches de sélection mémoire
- 5  Touche Veille/mode
- 6  Touche Menu/Info
- 7 **PRESET** Touche Preset
- 8  Touche Timer/Sleep-Timer
- 9  Touche d'éclairage
- 10  Bouton de réglage du volume avec fonction touche
- 11 Plaque de montage
- 12  **DC 5V** Prise de raccordement bloc d'alimentation secteur
- 13 Antenne filaire pour réception radio
- 14 Pied dépliable
- 15 Éclairage à LED
- 16 Haut-parleur
- 17 Entretoise (pour le montage sous un placard)
- 18 Vis de fixation (longue)
- 19 Vis de fixation (courte)
- 20 Bloc d'alimentation secteur
- 21 Guide de démarrage rapide

● Données techniques

Radio

Tension/courant d'entrée :	5 V $\overline{=}$ / 1,5 A
Plage de réception DAB :	de 174 à 240 MHz
Plage de réception FM :	de 87,5 à 108 MHz
Emplacements mémoire pour les stations :	30 (DAB), 30 (FM)
Puissance de sortie audio :	2 x 1,5 W RMS
Conditions de fonctionnement :	de +10 à +35 °C de 40 à 85 % (humidité rel. de l'air)
Température de rangement :	de -20 à +60 °C
Dimensions (l x H x P) :	env. 254 x 59 x 160 mm
Poids :	env. 580 g (sans adaptateur)
Classe de protection (radio) :	III/

Bloc d'alimentation secteur

Description	Désignation
	OWIM GmbH & Co. KG
Responsable de la mise sur le marché :	Tribunal de grande instance de Stuttgart : HRA 721742 Stiftsbergstraße 1 74167 Neckarsulm Allemagne
Nom du fabricant :	Xiamen Xdroid Technology Co., Ltd.
Référence du modèle :	Version UE : XZ0500-1500VG Version UK : XZ0500-1500V
Tension d'entrée :	100–240 V~
Fréquence du CA d'entrée :	50/60 Hz
Courant d'entrée :	0,4 A
Tension de sortie :	5,0 V $\overline{=}$
Courant de sortie :	1,5 A
Puissance de sortie :	7,5 W
Rendement moyen en mode actif :	79,14 %
Rendement à basse charge (10 %) :	72,49 %
Consommation électrique hors charge :	0,08 W
Polarité de la fiche creuse à la sortie :	
Classe de protection :	II/



Consignes de sécurité

- Dans le cas de dommages causés par le non-respect des instructions du mode d'emploi, le recours à la garantie est annulé !
- Toute responsabilité est déclinée pour des dommages consécutifs ! Aucune responsabilité n'est assumée dans le cas de dommages aux biens et aux personnes résultant d'une utilisation inappropriée ou du non-respect des consignes de sécurité !
- Contrôlez tous les produits avant leur utilisation pour déceler des dommages visibles. N'utilisez jamais un produit endommagé.
- Les plages de fréquence indiquées au chapitre « Données techniques » illustrent les possibilités techniques du produit. Veuillez noter que des différences dans les réglementations de certains pays peuvent s'appliquer aux fréquences librement disponibles. La réception et/ou l'utilisation d'informations peuvent constituer un acte illégal et éventuellement être punissable(s).



⚠ DANGER ! RISQUE MORTEL ET D'ACCIDENT POUR NOURRISSONS ET ENFANTS !

- Des matériaux d'emballage ne sont pas des jouets. Ne laissez jamais des enfants sans surveillance avec des matériaux d'emballage. Les matériaux d'emballage constituent une source de danger potentielle, par ex. risque d'asphyxie. Les enfants sous-estiment souvent les dangers. Maintenez toujours les enfants hors de la portée des matériaux d'emballage.
- Ce produit peut être utilisé par des enfants âgés de 8 ans et plus ainsi que par des personnes ayant des capacités physiques, sensorielles ou mentales restreintes ou manquant d'expérience et/ou de connaissances, à condition qu'ils soient surveillés ou aient reçu des instructions relatives à l'utilisation du produit en toute sécurité et qu'ils soient ainsi conscients des dangers liés à l'utilisation. Ne laissez pas d'enfants effectuer des travaux de nettoyage et d'entretien sans surveillance. Ne laissez pas les enfants jouer avec le produit. Ce produit n'est pas un jouet.

Risque d'électrocution !

- ⚠ AVERTISSEMENT ! Risque d'électrocution !** N'ouvrez jamais les boîtiers du produit ou du bloc d'alimentation secteur. En cas de dysfonctionnement, les réparations doivent être effectuées par de la main d'œuvre qualifiée.
- ⚠ AVERTISSEMENT !** Protégez le produit et le bloc d'alimentation secteur contre des égouttements et projections d'eau. Ne placez pas des récipients remplis de liquides (comme par ex. des vases ou des boissons) sur ou à proximité du produit ou du bloc d'alimentation secteur. N'immergez aucun des composants du produit dans des liquides. Ne maintenez jamais le produit sous l'eau courante.
- Ne placez pas de bougies allumées sur ou à proximité du produit, afin d'éviter des incendies.
- ⚠ AVERTISSEMENT !** Ne touchez pas le bloc d'alimentation secteur avec les mains mouillées.
- ⚠ PRUDENCE !** N'utilisez jamais un produit endommagé. Débranchez immédiatement le bloc d'alimentation secteur du réseau électrique si vous constatez quelque dégât que ce soit. Adressez-vous à votre commerçant si le produit est endommagé.
- Éteignez toujours le produit avant de le débrancher du bloc d'alimentation secteur.
- N'utilisez ce produit qu'avec le bloc d'alimentation secteur fourni. Adressez-vous à votre commerçant si le bloc d'alimentation secteur est endommagé. Vous trouvez des informations supplémentaires dans les données techniques de ce produit.
- Utilisez uniquement le bloc d'alimentation secteur fourni avec ce produit.
- Ne posez pas d'objets sur le cordon d'alimentation et ne le laissez pas frotter contre des arêtes vives, afin d'éviter son endommagement. Maintenez-le aussi à l'écart des surfaces chaudes et des flammes.

- Positionnez le cordon d'alimentation de telle sorte que personne ne puisse le tirer par inadvertance ou trébucher dessus. Conservez le bloc d'alimentation secteur et le cordon d'alimentation hors de la portée des enfants.
- Ne tirez pas sur le cordon d'alimentation, mais sur le bloc d'alimentation secteur lorsque vous débranchez ce dernier de la prise de courant.
- N'enroulez pas le cordon d'alimentation autour du produit.
- Raccordez toujours le bloc d'alimentation secteur à une prise de courant facilement accessible afin que la fiche puisse être en cas d'urgence débranchée immédiatement.
- Pour que le produit soit complètement débranché du réseau électrique, retirez complètement le bloc d'alimentation secteur de la prise de courant.
- Même si la radio n'est pas en fonctionnement, le bloc d'alimentation secteur continue de consommer une faible quantité de courant aussi longtemps que ce dernier est branché sur le réseau électrique. Afin de complètement couper le bloc d'alimentation secteur, ce dernier doit être débranché du réseau électrique.
- N'exposez pas le produit à des chocs physiques ou à de fortes vibrations.
- En cas d'observation de fumée ou de bruits inhabituels, débranchez immédiatement la fiche du bloc d'alimentation secteur de la prise de courant.
- Le bloc d'alimentation secteur ne doit pas être couvert.
- Débranchez le bloc d'alimentation secteur de l'alimentation électrique lorsque vous n'utilisez pas le produit et avant de le nettoyer.
- Laissez complètement sécher le produit avant de le brancher au réseau électrique ou avant de le ranger. Laissez le produit complètement refroidir avant de le ranger.

i REMARQUE : Pour la protection de surfaces fragiles, ce produit est équipé de pieds en caoutchouc. Il ne peut pas être exclu que des produits d'entretien pour meubles attaquent ou endommagent ces pieds en caoutchouc.

● **Mise en service**

● **Exigences au lieu d'installation**

Afin d'assurer un fonctionnement sûr et sans perturbations du produit, le lieu d'installation doit satisfaire aux exigences suivantes :

- Lors de l'installation, placez le produit sur une surface stable, plane et horizontale. Servez-vous du pied dépliable **14**.
- Les surfaces de certains meubles peuvent contenir des composants pouvant ramollir les pieds en caoutchouc du produit. En cas de besoin, posez un tapis sous les pieds en caoutchouc du produit.
- Positionnez ou montez le produit de façon à ce que les fentes d'aération et le haut-parleur **16** ne soient pas couverts.
- Ne faites pas fonctionner le produit dans un environnement chaud, mouillé ou extrêmement humide ou à proximité de matières inflammables.
- Le lieu de montage doit être sélectionné de façon à ce que le produit ne soit pas exposé à des vapeurs. N'installez pas le produit directement au-dessus d'une plaque chauffante.

● **Installation sous une armoire suspendue**

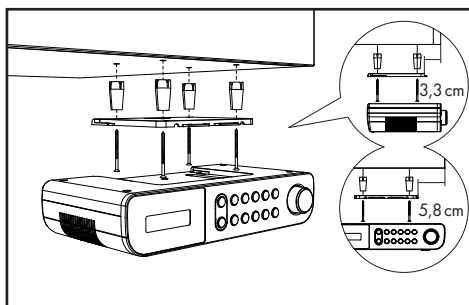

À l'aide de la plaque de montage **11** jointe, vous pouvez, par ex. monter le produit sous une armoire suspendue. Pour le montage du produit, procédez de la façon suivante :

- Poussez la plaque de montage **11** vers l'arrière et retirez-la du produit.

- Déterminez un endroit approprié pour l'installation du produit (voir « Exigences au lieu d'installation »).
- Maintenez la plaque de montage [11] sous le lieu de montage. Assurez-vous que le bord avant de la plaque de montage se situe environ 3,3 cm derrière le bord avant de l'armoire, afin que le produit soit délimitée de façon affleurée avec l'armoire après le montage. Les bords latéraux de la plaque de montage [11] doivent maintenir un écart d'env. 5,8 cm par rapport aux armoires ou parois avoisinantes.
- Marquez les 4 points de fixation avec un crayon.
- Utilisez un stylo ou un clou pour créer un petit renforcement aux points de marquage correspondants. Pour le bois dur, utilisez une perceuse spécial bois de Ø 2,5 mm pour percer un trou d'environ 5 mm de profondeur aux points de repère. Veillez à ne pas percer le trou complètement.
- Le cas échéant, placez les entretoises [17] jointes entre l'armoire et la plaque de montage. Si vous utilisez les entretoises [17], vous avez besoin des vis de fixation longues [18].
- Vissez la plaque de montage [11] à l'aide des vis de fixation ([18] ou [19]).
- Poussez le produit avec le côté supérieur en arrière contre la plaque de montage [11], jusqu'à ce qu'il s'enclenche.
- Assurez-vous que le produit est correctement enclenché et posez soigneusement le cordon d'alimentation et l'antenne filaire.

● Démontage

- Tirez le produit vers l'avant en l'éloignant de la plaque de montage [11].
- Desserrez les vis ([18] ou [19]) de la plaque de montage et retirez la plaque de montage [11] de l'armoire murale.



● Première mise en service

- Vous pouvez également poser le produit sur une surface plane. Vous devez alors toutefois déplier le pied dépliable [14] du produit, afin que les fentes d'aération et le haut-parleur [16] sur le côté inférieur du produit ne soient pas couverts.
- Reliez la fiche creuse du bloc d'alimentation secteur [20] à la prise de raccordement [12]. Branchez le bloc d'alimentation secteur sur une prise de courant correctement installée. Le produit affiche d'abord une date fictive et comme heure **00:00**. La date et l'heure sont réglées automatiquement. Lorsque vous allumez la radio, le produit commence à rechercher une station DAB. Une station DAB s'affiche alors à l'écran [1] et est reproduite.



● Allumer/éteindre le produit

- Déployez complètement l'antenne filaire [13].

Allumer/éteindre le produit

Allumer	Appuyer sur  /MODE [5]
Éteindre	Maintenir à nouveau  /MODE [5] appuyé (arrêt = mode veille)

● Allumer/éteindre l'éclairage à LED

- Allumer l'éclairage à LED : Appuyez brièvement sur la touche  [9].
- Éteindre l'éclairage à LED : Réappuyez brièvement sur la touche  [9].

❗ REMARQUES :

- L'éclairage à LED [15] se trouve au-dessous du produit.
- Si l'éclairage à LED [15] n'est pas éteint manuellement, il s'éteindra automatiquement après 120 minutes.

● Sélection du mode

- Pendant le fonctionnement, appuyez brièvement sur **MODE** [5], pour basculer vers le fonctionnement DAB ou FM.

● Réglage du volume

Volume	Bouton de réglage du volume [10]
Augmenter	Tourner vers la droite (dans le sens des aiguilles d'une montre)
Diminuer	Tourner vers la gauche (dans le sens inverse des aiguilles d'une montre)

- Tournez le bouton de réglage du volume [10] pour la sélection de :

Configuration du système

1. Heure

↳ Régl. heure/date

↳ Réglage heure

↳ 00:00

↳ Réglage date

↳ MAJ Automatique

↳ Pas de MAJ

↳ MAJ via FM

↳ MAJ via DAB

↳ Toute MAJ

↳ Régl. 12h/24h

↳ Régl. 24 h

↳ Régl. 12 h

↳ Régl.format date

↳ JJ-MM-AAAA

(Mise à jour automatique de l'heure)

(Pas de mise à jour automatique de l'heure)

(Mise à jour automatique de l'heure via FM)

(Mise à jour automatique de l'heure via DAB)

(Mise à jour automatique de l'heure via FM ou DAB)

(Affichage de l'heure au format 12 h ou 24 h)

(Affichage de l'heure au format 24 h)

(Affichage de l'heure au format 12 h)

↳ MM-JJ-AAAA

(« Jour-Mois-Année »)

(« Mois-Jour-Année »)

2. Réveils

↳ Réveils 1 - Réveils 2

(Sélectionner l'alarme 1 ou l'alarme 2 aux fins de réglage)

↳ Réveils 1 Config

↳ Réveils Marche - Réveil Arrêt

↳ Réveils 1 Assist

(Régler l'heure de l'alarme)

↳ 00:00

(Régler l'heure de l'alarme)

↳ Durée 15-30-45-60-90

(Régler la durée de l'alarme)

Tournez le bouton de réglage du volume [10] ou ▲ [2] ou appuyez sur ▼ [3] = modifier les valeurs |

Appuyer sur le bouton de réglage du volume [10] = confirmer la valeur ou la sélection |

MENU/INFO [6] = 1 niveau en arrière

● Configuration du système

- Maintenez **MENU/INFO** [6] appuyé pour afficher le menu.
- Tournez le bouton de réglage du volume [10], pour sélectionner **<SYSTÈME>**. Appuyez sur le bouton de réglage du volume [10] pour confirmer le réglage.

Configuration du système

- ↳ **Buzzer - DAB - FM** (Réglage de la source de l'alarme)
 - ↳ Sélection de station (Uniquement disponible avec DAB ou FM)
 - ↳ **Tous les jours - Une fois - Week end - Semaine** (Réglage de la fréquence de répétition)
 - ↳ **Volume : L6 - L16**
 - ↳ **Réveil Arrêt - Réveils Marche**
3. **Éclairage**
- ↳ **Niveau marche** (Luminosité)
 - ↳ **Élevé - Moyen - Bas**
 - ↳ **Variateur nocturne** Pour **OUI** (Durée de 23:00 à 04:59 heures) : L'éclairage est éteint. En appuyant sur une touche quelconque, l'éclairage s'allume brièvement pendant 10 secondes. À 05:00 heures du matin l'éclairage est réinitialisé au réglage existant.
 - ↳ **NON - OUI**
4. **Langue**
- ↳ English, Deutsch, Italiano, Français, Nederlands, Español, Português, Svenska, Dansk, Norsk, Suomi, Polski
5. **Régl. en usine** (Réinitialiser au régl. en usine)
- ↳ **NON** (Ne pas réinitialiser au régl. en usine)
 - ↳ **OUI** (Réinitialiser au régl. en usine)
- ① **REMARQUE** : Après la réinitialisation au régl. en usine, toutes les chaînes préalablement mémorisées sont effacées.
6. **Version logiciel**
- ↳ Numéro de version

Tournez le bouton de réglage du volume **10** ou **▲ 2** ou appuyez sur **▼ 3** = modifier les valeurs | Appuyer sur le bouton de réglage du volume **10** = confirmer la valeur ou la sélection | **MENU/INFO 6** = 1 niveau en arrière

● **Fonctionnement FM**

- Allumez le produit.
- Appuyez brièvement sur **⏻/MODE 5**, pour passer du mode DAB au mode FM.

● **Fonctions de recherche**

Choisissez entre 3 fonctions de recherche, afin de sélectionner une station de radio.

Fonction	Description
Recherche automatique de station	Maintenez le bouton de réglage du volume 10 appuyé pour démarrer la recherche automatique de stations FM. Le produit mémorise jusqu'à 30 stations.

Fonction	Description
Recherche de stations semi-automatique	Maintenez ▲ [2] ou ▼ [3] appuyée pour démarrer la recherche dans la direction souhaitée. La recherche est stoppée dès qu'un signal de radio clair est reçu.
Recherche manuelle de stations	Appuyez lentement sur ▲ [2] ou ▼ [3] pour effectuer une recherche manuelle de stations FM (la fréquence est modifiée par pas de 0,05 MHz).

● Réglage audio

- Maintenez **MENU/INFO** [6] appuyé pour afficher le menu.
- Tournez le bouton de réglage du volume [10] ou appuyez sur **▲** [2] ou **▼** [3], pour sélectionner **<Réglage audio>**. Appuyez sur bouton de réglage du volume [10] pour confirmer.
- Tournez le bouton de réglage du volume [10] pour sélectionner les points suivants :

Rubrique du menu	Fonction
Stéréo admis	Le produit recherche des chaînes Mono et Stéréo. Sortie audio : Stéréo combinée ou Stéréo.
Stations mono	Le produit recherche des chaînes Mono et Stéréo. Sortie audio : Stéréo combinée.
Fonction recherche	Le produit cherche toutes les stations avec un signal radio clair.

● Modes d'affichage FM

Appuyez brièvement sur **MENU/INFO** [6] pour sélectionner les points suivants :

Témoin	Fonction
Intensité du signal	Affiche une barre illustrant l'intensité du signal.
Type de programme	Affiche le type du programme retransmis.
Réglage audio	Affiche si la station est reçue en mode Mono ou Stéréo.
Heure	Affiche l'heure automatiquement mise à disposition par la station.
Jours	Affiche le jour automatiquement mis à disposition par la station.
Texte de radio	Réglage d'un bandeau de texte défilant fournissant des informations en temps réel, comme par ex. le titre de la chanson, les grands titres de l'actualité etc.

- Chaque fois que vous appuyez sur **MENU/INFO** [6], la prochaine entrée s'affiche.

● Fonctionnement DAB

Passer au mode DAB : Appuyez brièvement sur **⏻/MODE** [5].

● Recherche totale

Effectuez une recherche complète des stations dans le mode DAB :

- Maintenez **MENU/INFO** [6] appuyé.
- Tournez le bouton de réglage du volume [10] pour sélectionner **<Recherche totale>**.
- Appuyez sur le bouton de réglage du volume [10] pour confirmer le réglage.

- Toutes les stations détectées sont automatiquement mémorisées dans une liste de stations.

● Appeler une station mémorisée

- Vous pouvez appeler une station préalablement mémorisée en appuyant sur **PRESET** [7].
- Tournez le bouton de réglage du volume [10] ou appuyez sur ▲ [2] ou ▼ [3], pour sélectionner l'emplacement mémoire souhaité.
- Appuyez sur le bouton de réglage du volume [10] pour confirmer le réglage.

❗ **REMARQUE :** Pour appeler une station de la liste des stations, référez-vous au chapitre suivant « Régler une station manuellement ».

● Régler une station manuellement

- Appuyez et maintenez **MENU/INFO** [6] appuyé.
- Tournez le bouton de réglage du volume [10] ou appuyez sur [2] ou [3], pour sélectionner **<Réglage manuel>**.
- Appuyez sur le bouton de réglage du volume [10] pour confirmer le réglage.
- Tournez le bouton de réglage du volume [10], ou appuyez sur [2] ou [3] pour sélectionner une station dans la liste des stations.
- Appuyez sur le bouton de réglage du volume [10] pour confirmer le réglage. L'intensité du signal est affichée. Lors du réglage manuel, le produit n'émet aucun bip.
- Vous trouvez les nouvelles stations réglées dans la liste des stations.

● Effacer des stations non disponibles

- Maintenez **MENU/INFO** [6] appuyé.
- Tournez le bouton de réglage du volume [10] ou appuyez sur ▲ [2] ou ▼ [3], pour sélectionner **<Ecrêter>**.
- Appuyez sur le bouton de réglage du volume [10] pour confirmer le réglage.

- Tournez le bouton de réglage du volume [10], pour sélectionner **<OUI>**.
- Appuyez sur le bouton de réglage du volume [10] pour confirmer le réglage.

❗ **REMARQUE :** Des stations non disponibles peuvent uniquement être détectées après une recherche totale supplémentaire (par ex. à un autre endroit). Dans ce cas de figure, la station concernée est précédée d'un point d'interrogation. Après l'exécution de la fonction « Effacer », les stations marquées de manière correspondante ne sont plus disponibles dans la liste des stations.

● Modes d'affichage DAB

Appuyez brièvement sur **MENU/INFO** [6] pour sélectionner les points suivants :

Réglage	Fonction
Intensité du signal	Affiche une barre illustrant l'intensité du signal.
Type de programme	Affiche le type du programme retransmis.
Fréquence	Affiche la fréquence et le multiplex ou le numéro de canal de la station actuellement réglée.
Ensemble	Affiche le nom du multiplex contenant la chaîne que vous écoutez.
Erreur signal	Affichage le nombre d'erreurs signal.
Débit binaire et Codec	Affiche le mode radio et le débit binaire audio réceptionné.
Heure	Affiche l'heure automatiquement mise à disposition par la station.

Réglage	Fonction
Jours	Affiche le jour automatiquement mis à disposition par la station.
Texte de radio	Réglage d'un bandeau de texte défilant fournissant des informations en temps réel, comme par ex. le titre de la chanson, les grands titres de l'actualité etc.

- Chaque fois que vous appuyez sur **MENU/INFO** [6], la prochaine entrée s'affiche.

● Mémoriser la station radio réglée

Vous pouvez enregistrer jusqu'à 60 stations (30 FM et 30 DAB).

- Maintenez **PRESET** [7] appuyé.
- À l'écran [1], **<Programm x Mem.sé : Vide>** s'affiche.
- Tournez le bouton de réglage du volume [10] ou appuyez sur **▲** [2] ou **▼** [3], pour sélectionner l'emplacement mémoire souhaité.
- Appuyez sur le bouton de réglage du volume [10] pour confirmer le réglage.
- La station est enregistrée. À l'écran [1], **<Programm x Mem.sé>** s'affiche.

i **REMARQUE :** Les emplacements mémoire déjà occupés seront écrasés sans notification.

● Appeler une station mémorisée

- Vous pouvez appeler une station préalablement mémorisée en appuyant brièvement sur **PRESET** [7].
- Tournez le bouton de réglage du volume [10] ou appuyez sur **▲** [2] ou **▼** [3], pour sélectionner l'emplacement mémoire souhaité.
- Appuyez sur le bouton de réglage du volume [10] pour confirmer le réglage.

i **REMARQUE :** **<Mémor. préregl. <#: (Vide)>** s'affiche, quand le numéro de l'emplacement mémoire n'est pas occupé.

● Minuteur pour mise en veille

En mode de fonctionnement :

- Maintenez appuyé **TIMER/SLEEP** [8] env. 2 secondes.
- Appuyez sur **TIMER/SLEEP** [8], pour régler **15/30/45/60/90/120** minutes.
- Appuyez sur le bouton de réglage du volume [10] pour confirmer le réglage.
- Après expiration de la durée sélectionnée, le produit passe en mode veille.
- Déterminer le temps de disponibilité restant : La durée restante s'affiche à l'écran.
- Annuler le minuteur pour mise en veille : Maintenez appuyé **TIMER/SLEEP** [8] env. 2 secondes. Appuyez plusieurs fois sur **TIMER/SLEEP**, pour sélectionner **<Arr. mode sommeil>**.

● Réglage de l'alarme

- En veille ou durant le fonctionnement, maintenez **MENU/INFO** [6] appuyé pendant 2 secondes.

Activer le réglage de l'alarme

- Tournez le bouton de réglage du volume [10], pour sélectionner **<SYSTÈME>**.
- Appuyez sur le bouton de réglage du volume [10] pour confirmer le réglage.
- Tournez le bouton de réglage du volume [10], pour sélectionner **<Réveils>**.
- Appuyez sur le bouton de réglage du volume [10] pour sélectionner Alarme 1 ou Alarme 2.
- Tournez le bouton de réglage du volume [10], afin de sélectionner **<Réveils Marche>** ou **<Réveil Arrêt>**.
- Appuyez sur le bouton de réglage du volume [10] pour confirmer le réglage.

Déterminer le réglage de l'alarme

- Appuyez le bouton de réglage du volume [10].
- Tournez le bouton de réglage du volume [10], pour régler les heures.

- Appuyez sur le bouton de réglage du volume **10** pour confirmer le réglage.
- Tournez le bouton de réglage du volume **10**, pour régler les minutes.
- Appuyez sur le bouton de réglage du volume **10** pour confirmer le réglage.
- Tournez le bouton de réglage du volume **10** pour sélectionner la durée de l'alarme (options : **15/30/45/60/90** minutes).
- Appuyez sur le bouton de réglage du volume **10** pour confirmer le réglage.
- Tournez le bouton de réglage du volume **10** pour régler la tonalité de l'alarme (options : **<Buzzer>**, **<FM>**, **<DAB>**).
- Appuyez sur le bouton de réglage du volume **10** pour confirmer le réglage.
- Tournez le bouton de réglage du volume **10** pour régler la répétition de l'alarme (options : **<Une fois>**, **<Tous les jours>**, **<Week end>**, **<Semaine>**).
- Appuyez sur le bouton de réglage du volume **10** pour confirmer le réglage.
- Tournez le bouton de réglage du volume **10**, pour régler le volume de l'alarme.
- Appuyez sur le bouton de réglage du volume **10** pour confirmer le réglage.
- Tournez le bouton de réglage du volume **10** pour sélectionner **<Réveil Arrêt>** ou **<Réveils Marche>**.
- Appuyez sur le bouton de réglage du volume **10** pour confirmer le réglage.
- Si l'alarme a été réglée avec succès, alors **<Réveils Enregistré>** s'affiche à l'écran **1**.

i REMARQUES :

- Une fois que l'alarme retentit, vous pouvez appuyer sur **⏻/MODE** **5** pour désactiver l'alarme.
- Le volume augmente progressivement.
- Après l'expiration de la durée d'alarme, le produit retourne automatiquement en mode veille.
- Alarme **<FM>** ou **<DAB>** : Lorsque l'alarme retentit, la station radio apparaît à l'écran **1**.

● Fonction de répétition

- Appuyez sur le bouton de réglage du volume **10** pendant que l'alarme retentit. L'alarme est réactivée après 10 minutes.

● Affecter les stations aux touches de sélection de canaux

- Une fois la recherche de stations DAB/FM terminée, sélectionnez une station.
- Maintenez l'une des touches de sélection mémoire **4** appuyée pour mémoriser la station correspondante. Une fois la station mémorisée, l'écran **1** indique **<Programm Numéro mém.sé.>**.
- Appuyez brièvement sur l'une des touches de sélection mémoire **4** pour lire la station radio correspondante mémorisée.
- Si vous appuyez sur une touche de sélection mémoire **4** à laquelle aucune station n'est attribuée, l'écran **1** indique **<Mémor. préregl. #>** (**Vide**) est affiché.

- i** **REMARQUE** : Les touches de sélection mémoire **4** correspondent aux emplacements mémoire **1** à **5** des stations mémorisées par l'utilisateur.

● Fonction minuterie

Le produit dispose d'une minuterie pratique qui vous permet, par ex. de surveiller les durées de cuisson. Vous pouvez régler 2 minuteries différentes.

● Réglage et utilisation de la fonction minuterie

- Pour basculer entre la minuterie 1 (T1) et la minuterie 2 (T2), appuyez sur **TIMER/SLEEP** **8**.
- Tournez le bouton de réglage du volume **10** ou appuyez sur **▲** **2** ou **▼** **3**, pour sélectionner la durée du compte à rebours.
- Appuyez sur bouton de réglage du volume **10** pour confirmer. T1 ou T2 s'allume à l'écran **1**. Le compte à rebours démarre immédiatement.
- Pour vérifier la durée du compte à rebours, appuyez sur **TIMER/SLEEP** **8**.

- Un signal d'avertissement retentit respectivement 30, 15, 10 et 5 secondes avant l'expiration du compte à rebours.
- Un signal d'alarme à volume maximal retentit à la fin du compte à rebours. Appuyez sur n'importe quelle touche pour désactiver l'alarme. T1 ou T2 s'éteint à l'écran **1**.

i REMARQUES :

- La minuterie 1 peut être réglée par étapes de 1 minute, de 1 minute jusqu'à 3 heures 59 minutes. Si vous réglez le compte à rebours entre 1 et 4 minutes, le temps est affiché en format « mm:ss ». Si vous réglez le compte à rebours à 5 minutes et plus, le temps est affiché en format « hh:mm:ss ».
- La minuterie 2 peut être réglée par étapes de 5 minutes, de 5 minutes jusqu'à 3 heures 55 minutes. L'heure est affichée au format « hh:mm:ss ».
- Si vous n'effectuez pas de modifications du réglage pendant environ 15 secondes, alors le produit se remet dans le mode de fonctionnement précédent sans enregistrer les réglages.

● Arrêter la minuterie

- Appuyez brièvement sur **TIMER/SLEEP** **8** pour sélectionner la durée de minuterie dont vous souhaitez annuler le fonctionnement (T1 ou T2).
- Maintenez le bouton de réglage du volume **10** appuyé pendant 2 secondes jusqu'à ce que **<Arrêt>** apparaisse à l'écran **1**.

● Nettoyage et entretien

- Avant le nettoyage : Débranchez le produit de l'alimentation électrique.

- ▲ **AVERTISSEMENT !** N'immergez ni le produit ni le bloc d'alimentation secteur dans de l'eau ou dans d'autres liquides aux fins de nettoyage. Ne tenez jamais aucun des composants du produit sous l'eau coulante.
- Nettoyez le produit à l'aide d'un torchon légèrement humide.
- Ne laissez jamais de l'eau ou d'autres liquides pénétrer à l'intérieur du produit.

- N'utilisez pas de produits de nettoyage contenant des solvants, des abrasifs, des solutions de nettoyage agressives ou des brosses dures pour le nettoyage.
- Laissez ensuite sécher toutes les pièces.

● Rangement

- Rangez le produit dans son emballage d'origine.
- Conservez le produit dans un endroit sec et sûr, hors de la portée des enfants.

● Dépannage

- **Cause**
- Solution
- **Impossible d'allumer le produit**
- Vérifiez que le bloc d'alimentation secteur est correctement branché sur la prise de courant et sur le produit.
- **Pas de son**
- Ajustez le volume.
- **Réception radio perturbée**
- La réception du signal est trop faible. Orientez l'antenne ou amenez le produit à un lieu avec un signal plus intense.
- **Station FM non trouvée**
- Faible signal. Recherche manuelle.
- **Station DAB pas trouvée**
- Pas d'alimentation DAB dans votre région ou mauvaise réception. Réglez la position de l'antenne.

● Glossaire

- **Multiplex** : Dans DAB et DAB+, plusieurs programmes radio peuvent être transmis sur chaque fréquence. Dans ce contexte, ces programmes radio sont résumés dans un soi-disant Multiplex. Dans ce Multiplex, des services supplémentaires, comme des images et des informations sous forme de textes, peuvent également être transmis.

- Erreur signal : Plus le nombre d'erreurs de signaux est élevé, plus la perturbation du signal audio sera importante pour le produit. La protection contre les erreurs intégrée est en mesure de compenser cela jusqu'à un certain degré sans pour autant détériorer le signal audio. L'affichage du nombre d'erreurs des signaux peut s'avérer utile pour déterminer un bon endroit d'installation pour le produit.

● Déclaration de conformité CE simplifiée

Nous, OWIM GmbH & Co. KG, Stiftsbergstraße 1, 74167 Neckarsulm, ALLEMAGNE, déclare par la présente que le produit (Radio de cuisine DAB+ HG09682A/HG09682B) correspond aux directives 2014/53/UE, 2011/65/UE et 2009/125/CE.

Le texte complet de la déclaration de conformité CE est disponible à l'adresse Internet suivante : www.owim.com



● Mise au rebut

Emballage :

L'emballage se compose de matières recyclables pouvant être mises au rebut dans les déchetteries locales.



Veillez respecter l'identification des matériaux d'emballage pour le tri sélectif, ils sont identifiés avec des abréviations (a) et des chiffres (b) ayant la signification suivante : 1-7 : plastiques/20-22 : papiers et cartons/80-98 : matériaux composite.

Produit :



Le produit ainsi que les accessoires et les matériaux d'emballage sont recyclables et relèvent de la responsabilité élargie du producteur. Éliminez-les séparément, en suivant l'Info-tri illustrée, dans l'intérêt d'un meilleur traitement des déchets.

Le logo Triman n'est valable qu'en France.



Votre mairie ou votre municipalité vous renseigneront sur les possibilités de mise au rebut des produits usagés.



Le symbole de la poubelle à roulettes barrée ci-contre indique que ce produit est soumis aux dispositions de la directive 2012/19/UE. Cette directive stipule que vous ne devez pas jeter ce produit avec les ordures ménagères mais dans des centres de collecte désignés, des centres de recyclage ou des services d'élimination des déchets.

La mise au rebut est gratuite.

Éliminez correctement pour protéger l'environnement.

● Garantie

Article L217-16 du Code de la consommation

Lorsque l'acheteur demande au vendeur, pendant le cours de la garantie commerciale qui lui a été consentie lors de l'acquisition ou de la réparation d'un bien meuble, une remise en état couverte par la garantie, toute période d'immobilisation d'au moins sept jours vient s'ajouter à la durée de la garantie qui restait à courir. Cette période court à compter de la demande d'intervention de l'acheteur ou de la mise à disposition pour réparation du bien en cause, si cette mise à disposition est postérieure à la demande d'intervention.

Indépendamment de la garantie commerciale souscrite, le vendeur reste tenu des défauts de conformité du bien et des vices rédhibitoires dans les conditions prévues aux articles L217-4 à L217-13 du Code de la consommation et aux articles 1641 à 1648 et 2232 du Code Civil.

Article L217-4 du Code de la consommation

Le vendeur livre un bien conforme au contrat et répond des défauts de conformité existant lors de la délivrance.

Il répond également des défauts de conformité résultant de l'emballage, des instructions de montage ou de l'installation lorsque celle-ci a été mise à sa charge par le contrat ou a été réalisée sous sa responsabilité.

Article L217-5 du Code de la consommation

Le bien est conforme au contrat :

- 1° S'il est propre à l'usage habituellement attendu d'un bien semblable et, le cas échéant :
 - s'il correspond à la description donnée par le vendeur et posséder les qualités que celui-ci a présentées à l'acheteur sous forme d'échantillon ou de modèle ;
 - s'il présente les qualités qu'un acheteur peut légitimement attendre eu égard aux déclarations publiques faites par le vendeur, par le producteur ou par son représentant, notamment dans la publicité ou l'étiquetage ;
- 2° Ou s'il présente les caractéristiques définies d'un commun accord par les parties ou être propre à tout usage spécial recherché par l'acheteur, porté à la connaissance du vendeur et que ce dernier a accepté.

Article L217-12 du Code de la consommation

L'action résultant du défaut de conformité se prescrit par deux ans à compter de la délivrance du bien.

Article 1641 du Code civil

Le vendeur est tenu de la garantie à raison des défauts cachés de la chose vendue qui la rendent impropre à l'usage auquel on la destine, ou qui diminuent tellement cet usage que l'acheteur ne l'aurait pas acquise, ou n'en aurait donné qu'un moindre prix, s'il les avait connus.

Article 1648 1er alinéa du Code civil

L'action résultant des vices rédhibitoires doit être intentée par l'acquéreur dans un délai de deux ans à compter de la découverte du vice.

Les pièces détachées indispensables à l'utilisation du produit sont disponibles pendant la durée de la garantie du produit.

Le produit a été fabriqué selon des critères de qualité stricts et contrôlé consciencieusement avant sa livraison. En cas de défaillance, vous êtes en droit de retourner ce produit au vendeur. La présente garantie ne constitue pas une restriction de vos droits légaux.

Ce produit bénéficie d'une garantie de 3 ans à compter de sa date d'achat. La durée de garantie débute à la date d'achat. Veuillez conserver le ticket de caisse original. Il fera office de preuve d'achat.

Si un problème matériel ou de fabrication devait survenir dans 3 ans suivant la date d'achat de ce produit, nous assurons à notre discrétion la réparation ou le remplacement du produit sans frais supplémentaires. La garantie prend fin si le produit est endommagé suite à une utilisation inappropriée ou à un entretien défaillant.

La garantie couvre les vices matériels et de fabrication. Cette garantie ne s'étend ni aux pièces du produit soumises à une usure normale (p. ex. des piles) et qui, par conséquent, peuvent être considérées comme des pièces d'usure, ni aux dommages sur des composants fragiles, comme des interrupteurs, des batteries ou des éléments fabriqués en verre.

● Faire valoir sa garantie

Pour garantir la rapidité d'exécution de la procédure de garantie, veuillez respecter les indications suivantes :

Veuillez conserver le ticket de caisse et la référence du produit (IAN 400111_2204) à titre de preuve d'achat pour toute demande.

Le numéro de référence de l'article est indiqué sur la plaque d'identification, gravé sur la page de titre de votre manuel (en bas à gauche) ou sur un autocollant apposé sur la face arrière ou inférieure du produit.

En cas de dysfonctionnement du produit, ou de tout autre défaut, contactez en premier lieu le service après-vente par téléphone ou par e-mail aux coordonnées indiquées ci-dessous.

Vous pouvez alors envoyer franco de port tout produit considéré comme défectueux au service clientèle indiqué, accompagné de la preuve d'achat (ticket de caisse) et d'une description écrite du défaut avec mention de sa date d'apparition.

● Service après-vente

FR Service après-vente France

Tél.: 0800904879

E-Mail: owim@lidl.fr

BE Service après-vente Belgique

Tél.: 080071011

Tél.: 80023970 (Luxembourg)

















E-Mail: owim@lidl.be

Gebruikte waarschuwingen en symbolen	Pagina	57
Inleiding	Pagina	58
Beoogd gebruik	Pagina	58
Leveringsomvang	Pagina	58
Handelsmerken	Pagina	58
Onderdelenbeschrijving	Pagina	58
Technische gegevens	Pagina	59
Veiligheidstips	Pagina	60
Ingebruikname	Pagina	61
Eisen waaraan de opstelplaats moet voldoen	Pagina	61
Installatie onder een hangkast	Pagina	61
Demonteren	Pagina	62
Eerste ingebruikname	Pagina	62
Product in-/uitschakelen	Pagina	62
LED-verlichting in-/uitschakelen	Pagina	62
Modus kiezen	Pagina	62
Geluidssterkte regelen	Pagina	62
Systeeminstellingen	Pagina	62
FM gebruiken	Pagina	64
Zoekfuncties	Pagina	64
Audio-instellingen	Pagina	64
FM-aanduidingsmodi	Pagina	65
DAB gebruiken	Pagina	65
Volledige scan	Pagina	65
Opgeslagen zenders oproepen	Pagina	65
Radiozender handmatig instellen	Pagina	65
Niet beschikbare radiozenders wissen	Pagina	65
DAB-aanduidingsmodi	Pagina	66

Ingestelde radiozender in geheugen opslaan	Pagina	66
Opgeslagen zenders oproepen	Pagina	66
Slaaptimer	Pagina	66
Alarm instellen	Pagina	67
Sluimerfunctie	Pagina	67
Zender toewijzen aan kanaalkeuzetoetsen	Pagina	67
Timer-functie	Pagina	68
Timer-functie instellen en bedienen	Pagina	68
Timer afbreken	Pagina	68
Schoonmaken en onderhoud	Pagina	68
Opbergen	Pagina	69
Probleemoplossing	Pagina	69
Begrippenlijst	Pagina	69
Vereenvoudigde EG-verklaring van overeenstemming	Pagina	69
Afvoer	Pagina	69
Garantie	Pagina	70
Afwikkeling in geval van garantie	Pagina	70
Service	Pagina	70

Gebruikte waarschuwingen en symbolen

De getoonde symbolen worden in de gebruiksaanwijzing, in de beknopte handleiding, op de verpakking en op het product gebruikt.

	GEVAAR! Dit symbool met de aanduiding "Gevaar" duidt op een groot risico op gevaar dat, indien niet vermeden, zware verwondingen of de dood tot gevolg kan hebben.		WAARSCHUWING! Dit symbool met de aanduiding "Waarschuwing" betekent een middelmatig risico op gevaar dat, indien niet vermeden, zware verwondingen of de dood tot gevolg kan hebben.
	VOORZICHTIG! Dit symbool met de aanduiding "Voorzichtig" duidt op een klein risico op gevaar dat, indien niet vermeden, kan leiden tot kleine of middelgrote verwondingen.		OPGELET! Dit symbool met de aanduiding "Opgelet" geeft aan dat er mogelijk gevaar bestaat op materiële schade.
	TIP: Dit symbool met de aanduiding "Tip" duidt op verdere nuttige informatie.		Beschermingsklasse III De radio mag (met uitzondering van de stekkeroplader) uitsluitend met gebruik van veilige extra-lage spanning (VELS) worden gebruikt.
	Gebruik het product alleen in droge binnenruimtes.		Symbool voor een product uit de beschermingsklasse II
	WAARSCHUWING! EXPLOSIEGEVAAR! Een waarschuwing die is voorzien van dit teken en de woorden "WAARSCHUWING! EXPLOSIEGEVAAR!" wijst op een kans op explosies. Het niet opvolgen van een dergelijke waarschuwing kan leiden tot zware verwondingen of een dodelijk ongeval en mogelijk tot materiële schade. Volg de aanwijzingen in deze waarschuwing op om ernstig letsel, levensgevaar of het gevaar van materiële schade te vermijden!		Dit gebodsteken geeft aan dat er geschikte veiligheidshandschoenen gedragen moeten worden! Volg de aanwijzingen van de waarschuwing op om letsel aan de handen door voorwerpen of contact met hete of chemische stoffen te vermijden.
			Dit symbool betekent dat bij gebruik van het product de hand moet worden gehouden aan de gebruiksaanwijzing.
	Wisselstroom/-spanning		Gelijkstroom/-spanning
	Dit symbool verwijst naar de bijzondere gedragsregels in verband met kinderen.		Polariteit van de holle stekker
	Het CE-teken bevestigt dat het product voldoet aan de betreffende EU-richtlijnen.		

DAB+ KEUKENRADIO

● **Inleiding**

Hartelijk gefeliciteerd met de aankoop van uw nieuwe product. U heeft voor een hoogwaardig product gekozen. De gebruiksaanwijzing is een deel van het product. Deze bevat belangrijke aanwijzingen voor veiligheid, gebruik en verwijdering. Maakt U zich voor de ingebruikname van het product met alle bedienings- en veiligheidsvoorschriften vertrouwd. Gebruik het product alleen zoals beschreven en voor de aangegeven toepassingsgebieden. Overhandig alle documenten bij doorgifte van het product aan derden.

● **Beoogd gebruik**

De DAB+ keukenradio (hierna "product" genoemd) is een apparaat behorend tot de consumentenelektronica. De radio is bestemd voor de ontvangst en weergave van analoge en digitale radioprogramma's. Dit product mag alleen voor privégebruik en niet voor industriële of commerciële doeleinden gebruikt worden. Dit product mag niet in tropische gebieden worden gebruikt. Elk ander gebruik wordt als niet volgens de voorschriften aangemerkt. Aanspraken op grond van onjuist gebruik of onbevoegde wijzigingen aan het product worden niet door de garantie gedekt. Ieder dergelijk gebruik vindt plaats op eigen risico.

● **Leveringsomvang**

Controleer na het uitpakken van het product of de levering volledig is en of alle onderdelen in goede staat verkeren. Verwijder vóór gebruik al het verpakkingsmateriaal.

- 1x DAB+ Keukenradio
- 4x Afstandsstuk (voor inbouw onder de kast)
- 4x Bevestigingsschroef (lang)
- 4x Bevestigingsschroef (kort)
- 1x Stekkeroplader
- 1x Beknopte handleiding

Indien u constateert dat het product beschadigd is of dat er delen ontbreken, neem dan contact op met de verkoper bij wie u dit product hebt gekocht.

● **Handelsmerken**

- Het merk en de handelsnaam SilverCrest zijn eigendom van de betreffende eigenaars.
- Alle anderen namen en producten zijn merken of geregistreerde merken van de betreffende eigenaars.

● **Onderdelenbeschrijving**

U treft verdere informatie aan op de uitklapbare pagina.

- 1  Beeldscherm
- 2  Selectietoets (naar boven)
- 3  Selectietoets (naar beneden)
- 4 **1/2/3/4/5** Geheugenkeuzeoetsen
- 5  Stand-by-/modustoets
- 6  Menu-/info-toets
- 7 **PRESET** Insteltoets
- 8  Timer/Slaaptimer-toets
- 9  Verlichtingstoets
- 10  Volumeregelaar met toetsfunctie
- 11 Montageplaat
- 12  **DC 5V** Aansluitbus stekkeroplader
- 13 Draadantenne voor radio-ontvangst
- 14 Uitklapbare voet
- 15 LED-verlichting
- 16 Luidspreker
- 17 Afstandsstuk (voor inbouw onder de kast)
- 18 Bevestigingsschroef (lang)
- 19 Bevestigingsschroef (kort)
- 20 Stekkeroplader
- 21 Beknopte handleiding

● Technische gegevens

Radio

Voedingsspanning/-stroom:	5 V $\overline{=}$ /1,5 A
DAB-ontvangstbereik:	174 tot 240 MHz
FM-ontvangstbereik:	87,5 tot 108 MHz
Geheugenplaatsen radiozenders:	30 (DAB), 30 (FM)
Audio-uitgangsvermogen:	2 x 1,5 W RMS
Gebruiksomstandigheden:	+10 tot +35 °C 40 tot 85 % (rel. luchtvochtigheid)
Opbergtemperatuur:	-20 tot +60 °C
Afmetingen (B x H x D):	ca. 254 x 59 x 160 mm
Gewicht:	ca. 580 g (zonder adapter)
Beschermingsklasse (radio):	III/⚡

Stekkeroplader

Beschrijving	Waarde
Distributeur:	OWIM GmbH & Co. KG Kantongerecht Stuttgart: HRA 721742 Stiftsbergstraße 1 74167 Neckarsulm Duitsland
Naam van de fabrikant:	Xiamen Xdroid Technology Co., Ltd.
Typeaanduiding:	EU-versie: XZ0500-1500VG VK-versie: XZ0500-1500V
Voedingsspanning:	100–240 V~
Voedingsfrequentie:	50/60 Hz
Voedingsstroomsterkte:	0,4 A
Uitgangsspanning:	5,0 V $\overline{=}$
Uitgangsstroom:	1,5 A
Uitgangsvermogen:	7,5 W
Gemiddelde actieve efficiëntie:	79,14 %
Efficiëntie bij lage belasting (10 %):	72,49 %
Energieverbruik in niet-belaste toestand:	0,08 W
Polariteit van de coaxiale connector aan de uitgang:	⚡⊕⊖⚡
Beschermingsklasse:	II/□



Veiligheidstips

- In geval van schade, die ontstaat als gevolg van het niet in acht nemen van de gebruiksaanwijzing, vervalt de aanspraak op garantie!
- Wij aanvaarden geen aansprakelijkheid voor gevolgschade! In geval van materiële schade of persoonlijk letsel als gevolg van onjuist gebruik of het niet opvolgen van de veiligheidstips, wordt geen aansprakelijkheid aanvaard!
- Onderzoek alle producten voor het gebruik op zichtbare schade. Gebruik een beschadigd product nooit.
- De in het hoofdstuk "Technische gegevens" aangegeven frequentiebereiken geven de technische mogelijkheden van het product weer. Houd er rekening mee dat voor vrij beschikbare frequenties in verschillende landen mogelijk verschillende bepalingen gelden. De ontvangst en/of het gebruik van informatie kan illegaal en mogelijk strafbaar zijn.



⚠ GEVAAR! LEVENSGEVAAR EN RISICO OP ONGEVALLEN VOOR ZUIGELINGEN EN KINDEREN!

- Verpakkingsmateriaal is geen speelgoed. Laat kinderen nooit zonder toezicht achter met het verpakkingsmateriaal. Verpakkingsmateriaal vormt een potentiële bron voor gevaar, bijv. verstikking. Kinderen onderschatten gevaren vaak. Houd kinderen altijd uit de buurt van verpakkingsmateriaal.
- Dit product kan door kinderen vanaf 8 jaar alsmede door personen met beperkte lichamelijke, sensorische of verstandelijke bekwaamheden of gebrek aan kennis en ervaring worden gebruikt, als deze onder toezicht staan of aanwijzingen over een veilig gebruik van het product hebben ontvangen en de hiermee verbonden gevaren begrijpen. Laat kinderen nooit schoonmaak- en onderhoudswerkzaamheden verrichten tenzij ze onder toezicht staan. Laat kinderen niet met het product spelen. Dit product is geen speelgoed.

Kans op elektrische schokken!

⚠ WAARSCHUWING! Kans op elektrische schokken! Open de behuizing van het product of van de stekkeroplader nooit. In geval van een storing mogen reparaties alleen door gekwalificeerde vaklieden worden uitgevoerd.

⚠ WAARSCHUWING! Bescherm het product en de stekkeroplader tegen druipe- en spatwater. Zet geen met vloeistoffen gevulde houders (bijv. vazen of dranken) op of in de nabijheid van het product of van de stekkeroplader. Dompel geen componenten van het product onder in vloeistoffen. Houd het product nooit onder stromend water.

- Zet geen brandende kaarsen op of in de nabijheid van het product om brand te voorkomen.

⚠ WAARSCHUWING! Raak de stekkeroplader niet aan met natte handen.

⚠ VOORZICHTIG! Gebruik een beschadigd product nooit. Koppel de stekkeroplader onmiddellijk los van het elektriciteitsnet, als u enige schade vaststelt. Neem contact op met uw handelaar als het product beschadigd is.

- Schakel het product altijd uit voordat u het ontkoppelt van de stekkeroplader.
- Gebruik dit product uitsluitend met de meegeleverde stekkeroplader. Neem contact op met uw handelaar als de stekkeroplader is beschadigd. U treft verdere informatie aan in de technische gegevens van dit product.
- Gebruik dit product alleen met de meegeleverde stekkeroplader.
- Zet geen voorwerpen op het aansluitsnoer en laat het niet tegen scherpe kanten schuren om te vermijden dat het wordt beschadigd. Houd het ook uit de buurt van hete oppervlakken en open vuur.
- Leg het aansluitsnoer zo neer dat niemand er per ongeluk aan kan trekken of erover kan struikelen. Houd de stekkeroplader en het aansluitsnoer buiten het bereik van kinderen.
- Trek niet aan het aansluitsnoer maar aan de stekkeroplader als u de deze uit het stopcontact trekt.

- Wikkel het aansluitsnoer niet om het product.
- Sluit de stekkeroplader altijd aan op een stopcontact dat gemakkelijk bereikbaar is, zodat het product in noodgevallen onmiddellijk kan worden losgekoppeld.
- Trek de stekkeroplader uit het stopcontact zodat het product volledig van het lichtnet is losgekoppeld.
- Zolang de stekkeroplader is aangesloten op het elektriciteitsnet, verbruikt deze een kleine hoeveelheid stroom, ook als de radio niet in bedrijf is. Om de stekkeroplader volledig uit te schakelen, moet deze van het elektriciteitsnet worden losgekoppeld.
- Stel het product niet bloot aan fysieke stoten of sterke trillingen.
- Als er rook of ongewone geluiden worden waargenomen, trek dan onmiddellijk de stekkeroplader uit het stopcontact.
- De stekkeroplader mag niet worden afgedekt.
- Ontkoppel de stekkeroplader van de stroomvoorziening als het product niet in gebruik is en voordat u het schoonmaakt.
- Laat het product volledig drogen, voordat u het op het elektriciteitsnet aansluit of voordat u het opbergt. Laat het product volledig afkoelen, voordat u het opbergt.

i TIP: Dit product is ter bescherming van kwetsbare oppervlakken voorzien van rubber voetjes. Het is mogelijk dat meubelonderhoudsmiddelen deze rubberen voetjes aantasten of beschadigen.

● **Ingebruikname**

● **Eisen waaraan de opstelplaats moet voldoen**

De plaats waar het product wordt neergezet, moet voldoen aan de volgende eisen om een veilig en storingsvrij gebruik van het product te garanderen:

- Zet het product neer op een stevige, vlakke en horizontale ondergrond. Gebruik de uitklapbare voet **14**.

- De oppervlakken van meubelstukken kunnen componenten bevatten waardoor de rubbervoetjes van het product zacht kunnen worden. Plaats indien nodig een mat onder de rubbervoetjes van het product.
- Plaats of monteer het product zodanig, dat de aanwezige ventilatieopeningen en de luidspreker **16** niet worden afgedekt.
- Gebruik het product niet in een hete, natte of extreem vochtige omgeving of in de nabijheid van brandbare materialen.
- De montageplaats moet zo worden gekozen, dat het product niet aan dampen wordt blootgesteld. Installeer het product niet direct boven een kookplaat.

● **Installatie onder een hangkast**

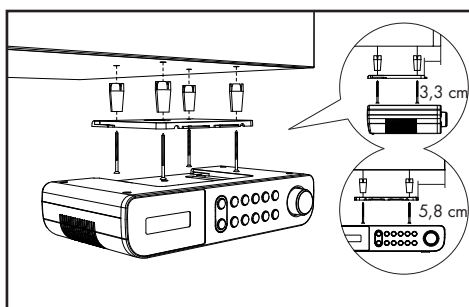

U kunt het product met de meegeleverde montageplaat **11** bijv. onder een hangkast installeren. Ga bij de montage van het product als volgt te werk:

- Schuif de montageplaat **11** naar achteren en verwijder hem van het product.
- Zoek een geschikte plaats voor de installatie van het product (zie "Eisen waaraan de opstelplaats moet voldoen").
- Houd de montageplaat **11** onder de montageplaats. Zorg ervoor dat de voorkant van de montageplaat ca. 3,3 cm achter de voorkant van de kast is aangebracht, zodat het product na het inbouwen precies aansluit op de kast. De zijkanten van de montageplaat **11** moeten op een afstand van ca. 5,8 cm van de kasten of wanden ernaast zijn aangebracht.
- Markeer de 4 bevestigingspunten met een potlood.

- Gebruik een kraspen of spijker om een putje te maken op de plaats van de overeenkomstige markeerpunten. Gebruik bij hardhout een houtboor met een Ø van 2,5 mm om een ca. 5 mm diep gat op de plaats van de markeringen te boren. Let er daarbij op dat u het gat niet volledig doorboort.
- Plaats eventueel de meegeleverde afstandsstukken [17] tussen de kast en de montageplaat. Als u de afstandsstukken [17] gebruikt, hebt u de lange bevestigingsschroeven [18] nodig.
- Schroef die montageplaat [11] met de bevestigingsschroeven ([18] of [19]) vast.
- Schuif het product met de bovenkant tegen de montageplaat [11] totdat het vastklikt.
- Zorg ervoor dat het product correct vastzit en zorg ervoor dat het aansluitnoer en de draadantenne zorgvuldig gelegd worden.

● Demonteren

- Trek het product naar voren los van de montageplaat [11].
- Draai de schroeven ([18] of [19]) in de montageplaat los en verwijder de montageplaat [11] van de wandkast.

● Eerste gebruiknaam

- U kunt het product ook op een vlakke ondergrond neerzetten. U moet dan echter de uitklapbare voet [14] van het product uitklappen, zodat de ventilatiesleuven en de luidspreker [16] aan de onderkant van het product niet worden afgedekt.
- Steek de holle stekker van de stekkeroplader [20] in de aansluitbus [12]. Steek de stekkeroplader in een correct geïnstalleerd stopcontact. Het product toont eerst een fictieve datum en de tijd **00:00**. Datum en tijd worden automatisch ingesteld. Als u de radio aanzet, begint het product met het zoeken naar een VHF-zender. Vervolgens wordt een DAB-zender in het beeldscherm [1] weergegeven.



● Product in-/uitschakelen

- Trek de draadantenne [13] helemaal uit.

Product in-/uitschakelen

Inschakelen	Op  /MODE [5] drukken
Uitschakelen	Nogmaals  /MODE [5] ingedrukt houden (uit = Stand-by-bedrijf)

● LED-verlichting in-/uitschakelen

- LED-verlichting inschakelen: Druk even op toets  [9].
- LED-verlichting uitschakelen: Druk opnieuw even op toets  [9].

❗ TIPS:

- De LED-verlichting [15] bevindt zich aan de onderkant van het product.
- Als de LED-verlichting [15] niet handmatig uitgeschakeld wordt, schakelt de verlichting zichzelf na 120 minuten automatisch uit.

● Modus kiezen

- Druk, als het product is ingeschakeld, kort op /MODE [5] om tussen de DAB- en de FM-modus te wisselen.

● Geluidsterkte regelen

GeluidsterkteVolumeregelaar [10]

Verhogen	Naar rechts draaien (met de wijzers van de klok mee)
----------	--

Verlagen	Naar links draaien (tegen de wijzers van de klok in)
----------	--

● Systeminstellingen

- Houd **MENU/INFO** [6] ingedrukt om het menu weer te geven.
- Draai aan de volumeregelaar [10] om **<SYSTEEM>** te selecteren. Druk op de volumeregelaar [10] om de instelling te bevestigen.

- Draai aan de volumeregelaar **10** voor het kiezen van:

Systeminstellingen

1. Tijd

- ↳ **Tijd/datum instellen**
 - ↳ **Tijd instellen**
 - ↳ **00:00**
 - ↳ **Datum instellen**
- ↳ **Autom. bijwerken** (Automatische tijdsactualisering)
 - ↳ **Geen update** (Geen automatische tijdsactualisering)
 - ↳ **Update van FM** (Automatische tijdsactualisering van FM)
 - ↳ **Update van DAB** (Automatische tijdsactualisering van DAB)
 - ↳ **Update alles** (Automatische tijdsactualisering van FM of DAB)
- ↳ **12/24 uur instellen** (12- of 24-uursaanduiding)
 - ↳ **24 uur instellen** (24-uursaanduiding)
 - ↳ **12 uur instellen** (12-uursaanduiding)
- ↳ **Datumnotatie instellen**
 - ↳ **DD-MM-JJJJ** ("Dag-Maand-Jaar")
 - ↳ **MM-DD-JJJJ** ("Maand-Dag-Jaar")

2. Wekkers

- ↳ **Wekkers 1 - Wekkers 2** (Alarm 1 of alarm 2 kiezen om in te stellen)
- ↳ **Wekker 1 instel.**
 - ↳ **Wekker Aan - Wekker uit**
 - ↳ **Wekker 1 Wizard** (Alarmtijd instellen)
 - ↳ **00:00** (Alarmtijd instellen)
 - ↳ **Duur 15-30-45-60-90** (Alarmduur instellen)
 - ↳ **Zoemer - DAB - FM** (Alarbron instellen)
 - ↳ Zenderkeuze (Alleen beschikbaar bij DAB of FM)
 - ↳ **Dagelijks - Eenmalig - Weekends - Weekdagen** (Herhalingsfrequentie instellen)
 - ↳ **Volume: L6 - L16**
- ↳ **Wekker uit - Wekker Aan**

3. Verlichting

- ↳ **Niveau voor 'aan'** (Lichtsterkte)
 - ↳ **Hoog - Medium - Laag**
- ↳ **Nachtdimmer** Voor **JA** (duur van 23:00 tot 04:59 uur): De verlichting is uitgeschakeld. Door op een willekeurige toets te drukken, wordt de verlichting gedurende 10 seconden even ingeschakeld. Om 05:00 's morgens wordt de Backlight weer teruggezet naar de bestaande instelling.
 - ↳ **NEE - JA**

4. Taal

- ↳ English, Deutsch, Italiano, Français, Nederlands, Español, Português, Svenska, Dansk, Norsk, Suomi, Polski

5. Fabrieksreset (Fabrieksreset)

Volumeregelaar **10** draaien of op **▲** **2** of **▼** **3** drukken = waarden veranderen |
Op volumeregelaar **10** drukken = waarde of keuze bevestigen | **MENU/INFO** **6** = 1 stap terug

Systeminstellingen

- ↳ **NEE** (Geen fabrieksreset)
- ↳ **JA** (Fabrieksreset)

① **TIP:** Nadat een fabrieksreset, gaan alle eerder in het geheugen opgeslagen radiozenders verloren.

6. SW-versie

- ↳ Versienummer

Volumeregelaar **10** draaien of op **▲ 2** of **▼ 3** drukken = waarden veranderen |
Op volumeregelaar **10** drukken = waarde of keuze bevestigen | **MENU/INFO 6** = 1 stap terug

● FM gebruiken

- Schakel het product in.
- Druk kort op **⏻/MODE 5** om van de DAB-naar de FM-modus over te schakelen.

● Zoekfuncties

Kies uit 3 scanfuncties om een radiozender te kiezen.

Funcie	Beschrijving
Automatische radiozenderscan	Houd de volumeregelaar 10 ingedrukt om het automatisch scannen naar FM-zenders te starten. Het product kan maximaal 30 zenders opslaan.
Halfautomatische zenderscan	Houd ▲ 2 of ▼ 3 ingedrukt om de scan in de gewenste richting te starten. Het zoeken stopt zodra een duidelijk radiosignaal wordt ontvangen.
Handmatige radiozenderscan	Druk kort op ▲ 2 of op ▼ 3 om handmatig naar FM-radiozenders te zoeken (iedere keer indrukken wijzigt de frequentie telkens met 0,05 MHz).

- Draai aan de volumeregelaar **10** of druk op **▲ 2** of **▼ 3**, om **◀Audio-instelling▶** te selecteren. Druk op de volumeregelaar **10** om te bevestigen.
- Draai aan de volumeregelaar **10** om het volgende in te stellen:

Menupunt	Funcie
Stereo toegestaan	Het product zoekt naar mono- en stereoradiozenders. Audio-uitgang: Gecombineerde stereo of stereo.
Alleen mono	Het product zoekt naar mono- en stereoradiozenders. Audio-uitgang: Gecombineerde stereo.
Scanfuncie	Het product zoekt naar alle zenders met een duidelijk radiosignaal.

● Audio-instellingen

- Houd **MENU/INFO 6** ingedrukt om het menu weer te geven.

● FM-aanduidingsmodi

Druk kort op **MENU/INFO** [6] om het volgende te kiezen:

Aanduiding	Funcie
Signaalsterkte	Toont een balk die de signaalsterkte weergeeft.
Programmatype	Toont het genre van het uitgezonden programma.
Audio-instelling	Toont of de radiozender in mono- of stereomodus wordt ontvangen.
Tijd	Toont de door de radiozender automatisch ter beschikking gestelde tijd.
Datum	Toont de door de radiozender automatisch ter beschikking gestelde datum.
Radiotekst	Instellen van een lichtkrant, die realtime informatie levert, bijv. songtitel, nieuws, koppen enz.

- Iedere keer dat u op **MENU/INFO** [6] drukt, wordt het volgende invoer weergegeven.

● DAB gebruiken

Omschakelen naar de DAB-modus: Druk kort op **⏻/MODE** [5].

● Volledige scan

Voer een volledige radiozenderscan in DAB-modus uit:

- Houd **MENU/INFO** [6] ingedrukt.
- Draai aan de volumeregelaar [10] om **<Volledige scan>** te selecteren.

- Druk op de volumeregelaar [10] om de instelling te bevestigen.
- Alle herkende radiozenders worden automatisch opgeslagen in een lijst met radiozenders.

● Opgeslagen zenders oproepen

- U kunt een eerder opgeslagen radiozender oproepen door op **PRESET** [7] te drukken.
- Draai aan de volumeregelaar [10] of druk op **▲** [2] of **▼** [3], om de gewenste geheugenplaats te selecteren.
- Druk op de volumeregelaar [10] om de instelling te bevestigen.

i TIP: Om een zender uit de zenderlijst op te roepen, raadpleeg het volgende hoofdstuk "Radiozender handmatig instellen".

● Radiozender handmatig instellen

- Houd de toets **MENU/INFO** [6] ingedrukt.
- Draai aan de volumeregelaar [10] of druk op [2] of [3], om **<Zender Handm. afstmmn.>** te selecteren.
- Druk op de volumeregelaar [10] om de instelling te bevestigen.
- Draai aan de volumeregelaar [10] of druk op [2] of [3], om een zender uit de stationslijst te selecteren.
- Druk op de volumeregelaar [10] om de instelling te bevestigen. De signaalsterkte wordt getoond. Bij handmatige instelling laat het product geen geluid horen.
- U treft de nieuw ingestelde radiozenders aan in de lijst met radiozenders.

● Niet beschikbare radiozenders wissen

- Houd **MENU/INFO** [6] ingedrukt.
- Draai aan de volumeregelaar [10] of druk op **▲** [2] of **▼** [3], om **<Inkorten>** te selecteren.
- Druk op de volumeregelaar [10] om de instelling te bevestigen.
- Draai aan de volumeregelaar [10] om **<JA>** te selecteren.

- Druk op de volumeregelaar **10** om de instelling te bevestigen.

i **TIP:** Niet beschikbare radiozenders kunnen pas na een verdere volledige scan (bijv. op een andere locatie) worden herkend. In dit geval wordt de betreffende radiozender met een vraagteken aangegeven. Na het uitvoeren van de functie "Wissen" zijn de overeenkomstig gemarkeerde radiozenders niet meer beschikbaar in de lijst met radiozenders.

● DAB-aanduidingsmodi

Druk kort op **MENU/INFO** **6** om het volgende te kiezen:

Instelling	Functie
Signaalsterkte	Toont een balk die de signaalsterkte weergeeft.
Programmatype	Toont het genre van het uitgezonden programma.
Frequentie	Geeft de frequentie en de multiplex resp. het kanaalnummer van de huidige ingestelde radiozender aan.
Ensemble	Toont de naam van de multiplex die de radiozender, die u hoort, bevat.
Signaalfout	Toont het aantal signaalfouten.
Bitsnelheid en codec	Toont de radiomodus en de ontvangen audio-bitsnelheid.
Tijd	Toont de door de radiozender automatisch ter beschikking gestelde tijd.
Datum	Toont de door de radiozender automatisch ter beschikking gestelde datum.

Instelling

Functie

Radiotekst

Instellen van een lichtkrant, die realtime informatie levert, bijv. songtitel, nieuws, koppen enz.

- Iedere keer dat u op **MENU/INFO** **6** drukt, wordt het volgende invoer weergegeven.

● Ingestelde radiozender in geheugen opslaan

U kunt maximaal 60 radiozenders (30 FM en 30 DAB) in het geheugen opslaan.

- Houd **PRESET** **7** ingedrukt.
- Op het beeldscherm **1** wordt **<Station x opgeslagen: Leeg>** weergegeven.
- Draai aan de volumeregelaar **10** of druk op **▲** **2** of **▼** **3**, om de gewenste geheugenplaats te selecteren.
- Druk op de volumeregelaar **10** om de instelling te bevestigen.
- De radiozender is in het geheugen opgeslagen. Op het beeldscherm **1** wordt **<Station x opgeslagen>** weergegeven.

i **TIP:** Reeds bezette geheugenplaatsen worden zonder waarschuwing overschreven.

● Opgeslagen zenders oproepen

- U kunt een eerder in het geheugen opgeslagen radiozender oproepen door kort op **PRESET** **7** te drukken.
- Draai aan de volumeregelaar **10** of druk op **▲** **2** of **▼** **3**, om de gewenste geheugenplaats te selecteren.
- Druk op de volumeregelaar **10** om de instelling te bevestigen.

i **TIP:** **<Station opslaan <#> (Leeg)>** wordt weergegeven als het geheugenplaatsnummer niet is bezet.

● Slaaptimer

In de bedrijfsstand:

- Houd **TIMER/SLEEP** **8** ca. 2 seconden lang ingedrukt om het instelmenu te openen.

- Druk op **TIMER/SLEEP** [8], om **15/30/45/60/90/120** minuten in te stellen.
- Druk op de volumeregelaar [10] om de instelling te bevestigen.
- Na het verlopen van de gekozen tijd schakelt het product over naar de standby-stand.
- Resterende tijdsduur vaststellen: De resterende tijd wordt op het beeldscherm weergegeven.
- Slaaptimer afbreken: Houd **TIMER/SLEEP** [8] ca. 2 seconden lang ingedrukt. Druk herhaaldelijk op **TIMER/SLEEP** om **<Uit>** te selecteren.

● Alarm instellen

- Houd in de stand Standby- of gebruiksmodus **MENU/INFO** [6] 2 seconden lang ingedrukt.

Alarminstelling inschakelen

- Draai aan de volumeregelaar [10] om **<SYSTEEM>** te selecteren.
- Druk op de volumeregelaar [10] om de instelling te bevestigen.
- Draai aan de volumeregelaar [10] om **<Wekkers>** te selecteren.
- Druk op de volumeregelaar [10] om Alarm 1 of Alarm 2 te kiezen.
- Draai aan de volumeregelaar [10] om **<Wekker Aan>** of **<Wekker uit>** te kiezen.
- Druk op de volumeregelaar [10] om de instelling te bevestigen.

Alarminstelling vastleggen

- Druk op de volumeregelaar [10].
- Draai aan de volumeregelaar [10] om de uren in te stellen.
- Druk op de volumeregelaar [10] om de instelling te bevestigen.
- Draai aan de volumeregelaar [10] om de minuten in te stellen.
- Druk op de volumeregelaar [10] om de instelling te bevestigen.
- Draai aan de volumeregelaar [10] om de alarmduur te kiezen (mogelijkheden: **15/30/45/60/90** minuten).

- Druk op de volumeregelaar [10] om de instelling te bevestigen.
- Draai aan de volumeregelaar [10] om de alarmtoon in te stellen (keuzemogelijkheden: **<Zoemer>**, **<FM>**, **<DAB>**).
- Druk op de volumeregelaar [10] om de instelling te bevestigen.
- Draai aan de volumeregelaar [10] om de herhaling van het alarm in te stellen (mogelijkheden: **<Enmalig>**, **<Dagelijks>**, **<Weekends>**, **<Weekdagen>**).
- Druk op de volumeregelaar [10] om de instelling te bevestigen.
- Draai aan de volumeregelaar [10] om de geluidsterkte van het alarm in te stellen.
- Druk op de volumeregelaar [10] om de instelling te bevestigen.
- Draai aan de volumeregelaar [10] om **<Wekkers uit>** of **<Wekkers Aan>** te kiezen.
- Druk op de volumeregelaar [10] om de instelling te bevestigen.
- Als het alarm met succes is ingesteld, wordt op het beeldscherm [1] **<Wekker opgeslagen>** weergegeven.

❗ TIPS:

- Als het alarm klinkt, kunt u op **⏏/MODE** [5] drukken om het alarm uit te schakelen.
- Het geluidsterkte neemt geleidelijk toe.
- Na het verlopen van de alarmduur keert het product automatisch terug naar de standby-stand.
- **<FM>**- of **<DAB>**-alarm: Als het alarm klinkt, verschijnt de radiozender op het beeldscherm [1].

● Sluimerfunctie

- Druk op de volumeregelaar [10] terwijl het alarm klinkt. Het alarm wordt na ca. 10 minuten weer geactiveerd.

● Zender toewijzen aan kanaalkeuzetoetsen

- Nadat de DAB-/FM-zenders kan is afgesloten, selecteert u een zender.

- Houd een van de geheugenkeuzetoetsen **4** ingedrukt om de betreffende zender op te slaan. Als de zender met succes is opgeslagen, wordt op het beeldscherm **1** **<Station <nummer> opgeslagen>** weergegeven.
- Druk kort op een van de geheugenkeuzetoetsen **4** om het betreffende opgeslagen radiostation te laten spelen.
- Als u kort op een van de geheugenkeuzetoetsen **4** drukt waaraan geen zender is toegewezen, is op het beeldscherm **1** **<Station opslaan <#: (Leeg)>** te zien.

i TIP: De geheugenkeuzetoetsen **4** komen overeen met de geheugenplaatsen **1** tot **5** van de door de gebruiker opgeslagen zenders.

● Timer-functie

Het product beschikt over een praktische timer, waarmee u bijv. kook- en baktijden in de gaten kunt houden. U kunt 2 verschillende timers instellen.

● Timer-functie instellen en bedienen

- Druk op **TIMER/SLEEP** **8** om tussen kookwekker 1 (T1) en kookwekker 2 (T2) te schakelen.
- Draai aan de volumeregelaar **10** of druk op **▲** **2** of **▼** **3**, om de afteltijd te selecteren.
- Druk op de volumeregelaar **10** om te bevestigen. Op het beeldscherm **1** licht T1 of T2 op. Het aftellen start direct.
- Druk op **TIMER/SLEEP** **8** om de afteltijd te controleren.
- Er klinkt 30, 15, 10 en 5 seconden vóór het aflopen van het aftellen telkens een waarschuwingssignaal.
- Aan het einde van de afteltijd klinkt er een alarmsignaal met maximale geluidsterkte. Druk op een willekeurige toets om het alarm uit te schakelen. T1 of T2 verdwijnt van het beeldscherm **1**.

i TIPS:

- Timer 1 kan in stappen van 1 minuut worden ingesteld van 1 minuut tot 3 uur en 59 minuten. Als u de afteltijd instelt tussen 1 en 4 minuten, wordt de tijd in het formaat “mm:ss” weergegeven. Als u de afteltijd instelt op 5 minuten of meer, wordt de tijd in het formaat “hh:mm:ss” weergegeven.
- Timer 2 kan in stappen van 1 minuut worden ingesteld van 5 minuut tot 3 uur en 55 minuten. De tijd wordt in het formaat “hh:mm:ss” weergegeven.
- Als u ongeveer 15 seconden lang de instellingen niet wijzigt, schakelt het product weer terug naar de vorige bedrijfsmodus zonder de instellingen in het geheugen op te slaan.

● Timer afbreken

- Druk kort op **TIMER/SLEEP** **8** om de timer te kiezen, waarvan u de functie wilt afbreken (T1 of T2).
- Houd de volumeregelaar **10** 2 seconden lang ingedrukt totdat **<Uit>** op het beeldscherm **1** verschijnt.

● Schoonmaken en onderhoud

- Voor het schoonmaken: Ontkoppel het product van de stroomvoorziening.

⚠ WAARSCHUWING! Dompel noch het product, noch de stekkeroplader onder in water of andere vloeistoffen om ze schoon te maken. Houd geen onderdelen van het product onder stromend water.

- Maak het product schoon met een enigszins vochtig doekje.
- Laat geen water of andere vloeistoffen in het inwendige van het product binnendringen.
- Gebruik voor het reinigen geen reinigingsmiddelen die oplosmiddelen bevatten, schuurmiddelen, scherpe schoonmaakoplossingen of harde borstels.
- Laat daarna alle onderdelen drogen.

● **Opbergen**

- Berg het product op in de originele verpakking.
- Bewaar het product op een droge, veilige plaats op, buiten het bereik van kinderen.

● **Probleemoplossing**

■ **Oorzaak**

- Oplossing

■ **Het product kan niet worden ingeschakeld**

- Controleer of de stekkeroplader op de juiste wijze in het stopcontact is gestoken en met het product is verbonden.

■ **Geen geluid**

- Pas de geluidssterkte aan.

■ **Gestoorde radio-ontvangst**

- Het ontvangen signaal is te zwak. Richt de antenne anders of zet het product op een plaats met een sterker signaal.

■ **FM-radiozender niet gevonden**

- Zwak signaal. Handmatig zoeken.

■ **DAB-radiozender niet gevonden**

- Geen DAB-service in uw gebied of slechte ontvangst. Positioneer de antenne anders.

● **Begrippenlijst**

- **Multiplex:** In DAB en DAB+ kunnen op iedere frequentie meerdere radioprogramma's worden uitgezonden. Daarbij worden deze radioprogramma's in een zogenaamde multiplex samengevoegd. In deze multiplex kunnen ook aanvullende diensten, zoals afbeeldingen en tekstinformatie worden meegezonden.
- **Signaalfout:** Hoe groter het aantal signaalfouten, hoe sterker verstoord het audiosignaal op het product binnenkomt. De ingebouwde foutbeveiliging kan dit in bepaalde mate compenseren zonder dat het audiosignaal slechter wordt. De aanduiding van het aantal signaalfouten kan nuttig zijn om een goede opstelplaats voor het product te bepalen.

● **Vereenvoudigde EG-verklaring van overeenstemming**

De OWIM GmbH & Co. KG, Stiftsbergstraße 1, 74167 Neckarsulm, DUITSLAND, verklaart hiermee dat het product (DAB+ keukenradio HG09682A/HG09682B) voldoet aan de richtlijnen 2014/53/EU, 2011/65/EU en 2009/125/EG.

De volledige tekst van de EG-verklaring van overeenstemming is op het volgende internetadres beschikbaar: www.owim.com



● **Afvoer**

Verpakking:

De verpakking bestaat uit milieuvriendelijke grondstoffen die u via de plaatselijke recyclingcontainers kunt afvoeren.



Neem de aanduiding van de verpakkingsmaterialen voor de afvalscheiding in acht. Deze zijn gemarkeerd met de afkortingen (a) en een cijfers (b) met de volgende betekenis: 1-7: kunststoffen/20-22: papier en vezelplaten/80-98: composietmaterialen.

Product:



Het product, waaronder het toebehoren, en de verpakkingsmaterialen kunnen worden gerecycled en zijn onderhevig aan een uitgebreide verantwoordelijkheid van de fabrikant.

Gooi ze apart weg, overeenkomstig de aangegeven Info-tri (informatie over afvalscheiding), voor een beter afvalbeheer.

Het Triman-logo geldt alleen voor Frankrijk.



Informatie over de mogelijkheden om het uitgediende product na gebruik te verwijderen, verstrekt uw gemeentelijke overheid.



Het hiernaast afgebeelde symbool van een doorgestreepte vuilniscontainer op wieljes geeft aan dat dit apparaat voldoet aan de richtlijn 2012/19/EG. Deze richtlijn houdt in dat u dit apparaat aan het einde van de gebruiksduur niet via het normale huisvuil mag afvoeren, maar dat u het op een speciaal hiervoor ingericht inzamelpunt, bij een milieupark of afvalverwerkend bedrijf af moet geven.

Deze afvoer is voor u gratis.

Ontzie het milieu en voer producten op een correcte manier af.

● **Garantie**

Het product wordt volgens strenge kwaliteitsrichtlijnen zorgvuldig geproduceerd en voor levering grondig getest. In geval van schade aan het product kunt u rechtmatig beroep doen op de verkoper van het product. Deze wettelijke rechten worden door onze hierna vermelde garantie niet beperkt.

Op dit product verlenen wij 3 jaar garantie vanaf aankoopdatum. De garantieperiode start op de dag van aankoop. Bewaar de originele kassabon alstublieft. Dit document is nodig als bewijs voor aankoop.

Wanneer binnen 3 jaar na de aankoopdatum van dit product een materiaal- of productiefout optreedt, dan wordt het product door ons – naar onze keuze – gratis voor u gerepareerd of vervangen. Deze garantie komt te vervallen als het product beschadigd wordt, niet correct gebruikt of onderhouden wordt.

De garantie geldt voor materiaal- en productiefouten. Deze garantie is niet van toepassing op productonderdelen, die onderhevig zijn aan normale slijtage en hierdoor als aan slijtage onderhevige onderdelen gelden (bijv. batterijen) of voor beschadigingen aan breekbare onderdelen, zoals bijv. schakelaars, accu's of dergelijke onderdelen, die gemaakt zijn van glas.

● **Afwikkeling in geval van garantie**

Om een snelle afhandeling van uw reclamatie te waarborgen dient u de volgende instructies in acht te nemen:

Houd bij alle vragen alstublieft de kassabon en het artikelnummer (IAN 400111_2204) als bewijs van aankoop bij de hand.

Het artikelnummer vindt u op de typeplaat, ingegraveerd, op het titelblad van uw handleiding (linksonder) of als sticker op de achter- of onderzijde.

Wanneer er storingen in de werking of andere gebreken optreden, dient u eerst telefonisch of per e-mail contact met de onderstaande serviceafdeling op te nemen.

Een als defect geregistreerd product kunt u dan samen met uw aankoopbewijs (kassabon) en vermelding van de concrete schade alsmede het tijdstip van optreden voor u franco aan het u meegedeelde servicepunt verzenden.

● **Service**

(NL) Service Nederland
Tel.: 0800022537
E-Mail: owim@lidl.nl















(BE) Service België
Tel.: 080071011
Tel.: 80023970 (Luxemburg)
E-Mail: owim@lidl.be

Używane ostrzeżenia i symbole	Strona	73
Wstęp	Strona	74
Używać zgodnie z przeznaczeniem	Strona	74
Zakres dostawy	Strona	74
Znak towarowy	Strona	74
Opis części	Strona	74
Dane techniczne	Strona	75
Instrukcje bezpieczeństwa	Strona	76
Uruchomienie	Strona	77
Wymagania dotyczące miejsca montażu	Strona	77
Montaż pod szafką ścienną	Strona	77
Demontaż	Strona	78
Pierwsze uruchomienie	Strona	78
Włączanie i wyłączanie produktu	Strona	78
Włączanie i wyłączanie oświetlenia LED	Strona	78
Wybieranie trybów	Strona	78
Regulacja głośności	Strona	79
Ustawienia systemowe	Strona	79
Używanie trybu FM	Strona	80
Funkcje wyszukiwania	Strona	80
Ustawienia audio	Strona	81
Tryby wyświetlania FM	Strona	81
Używanie trybu DAB	Strona	81
Kompletne przeszukiwanie	Strona	81
Wywoływanie zapisanej stacji	Strona	81
Ręczne dostrajanie stacji nadawczych	Strona	82
Usuwanie niedostępnych stacji	Strona	82
Tryby wyświetlania w paśmie DAB	Strona	82

Zapisywanie dostrojonej stacji radiowej	Strona	83
Wywoływanie zapisanej stacji	Strona	83
Określanie czasu czuwania	Strona	83
Ustawianie alarmu	Strona	83
Funkcja drzemki	Strona	84
Przypisywanie stacji do przycisków wyboru kanału	Strona	84
Funkcja programatora czasowego	Strona	84
Ustawianie i używanie programatora czasowego	Strona	84
Wyłączanie programatora czasowego	Strona	85
Czyszczenie i konserwacja	Strona	85
Przechowywanie	Strona	85
Usuwanie usterek	Strona	85
Słowniczek	Strona	85
Uproszczona deklaracja zgodności WE	Strona	85
Utylizacja	Strona	86
Gwarancja	Strona	86
Sposób postępowania w przypadku naprawy gwarancyjnej	Strona	86
Serwis	Strona	87

Używane ostrzeżenia i symbole

Przedstawione symbole są używane w instrukcji obsługi, krótkiej instrukcji, na opakowaniu i na produkcie.

	NIEBEZPIECZEŃSTWO! Ten symbol ze słowem „Niebezpieczeństwo” wskazuje na zagrożenie o wysokim stopniu ryzyka, które, jeśli się go nie uniknie, spowoduje śmierć lub poważne obrażenia.		OSTRZEŻENIE! Ten symbol ze słowem „Ostrzeżenie” wskazuje na zagrożenie o średnim stopniu ryzyka, które, jeśli się go nie uniknie, spowoduje śmierć lub poważne obrażenia.
	OSTROŻNIE! Ten symbol ze słowem „Ostrożnie” wskazuje na zagrożenie o niskim stopniu ryzyka, które, jeśli się go nie uniknie, spowoduje małe lub umiarkowane obrażenia.		UWAGA! Ten symbol ze słowem ostrzegawczym „Uwaga” wskazuje na możliwość uszkodzenia mienia.
	RADA: Ten symbol ze słowem „Rada” zawiera dalsze użyteczne informacje.		Klasa ochrony III Radio (z wyjątkiem wtykowego zasilacza sieciowego) może być zasilane wyłącznie bardzo niskim napięciem znamionowym.
	Produkt stosować tylko w pomieszczeniach suchych.		Symbol dla produktu ze stopniem ochrony II
	OSTRZEŻENIE! ZAGROŻENIE WYBUCEM! Ostrzeżenie oznaczone tym znakiem oraz słowami „OSTRZEŻENIE! ZAGROŻENIE WYBUCEM!” wskazuje na możliwe ryzyko wybuchu. Nieprzestrzeganie tego ostrzeżenia może spowodować poważne obrażenia lub śmierć, a także uszkodzenie mienia. Postępować zgodnie z instrukcjami zawartymi w tym ostrzeżeniu, aby zapobiec poważnym obrażeniom, śmierci lub uszkodzeniom mienia!		Ten znak wskazuje na obowiązek noszenia odpowiednich rękawic ochronnych! Postępować zgodnie z instrukcjami zawartymi w tym ostrzeżeniu, aby uniknąć obrażeń rąk spowodowanych przez przedmioty lub kontakt z gorącymi materiałami lub chemikaliami.
	Prąd przemienny/napięcie przemiennie		Stały prąd/napięcie
	Ten symbol oznacza specjalne zasady postępowania w odniesieniu do dzieci.		Ten symbol oznacza, że przed użyciem produktu należy zapoznać się z instrukcją obsługi.
	Znak CE potwierdza zgodność z dyrektywami UE mającymi zastosowanie do produktu.		

RADIO KUCHENNE DAB+

● **Wstęp**

Gratulujemy Państwu zakupu nowego produktu. Tym samym zdecydowali się Państwo na zakup produktu wysokiej jakości. Instrukcja obsługi jest częścią tego produktu. Zawiera ona ważne wskazówki dotyczące bezpieczeństwa, użytkowania i utylizacji. Przed pierwszym użyciem produktu należy zapoznać się ze wszystkimi wskazówkami dotyczącymi obsługi i bezpieczeństwa. Używać produktu wyłącznie zgodnie z jego poniżej opisanym przeznaczeniem. W przypadku przekazania produktu innej osobie należy dołączyć do niego całą jego dokumentację.

● **Używać zgodnie z przeznaczeniem**

Radio kuchenne DAB+ (zwane dalej „produktem”) jest urządzeniem elektroniki użytkowej. Służy do odbioru i odtwarzania analogowych i cyfrowych programów radiowych. Ten produkt może być używany wyłącznie do celów prywatnych, a nie przemysłowych lub komercyjnych. Ten produkt nie może być używany w klimatach tropikalnych. Każde inne użycie jest uważane za niewłaściwe. Roszczenia z tytułu niewłaściwego użytkowania lub z powodu nieautoryzowanych zmian produktu nie są objęte zakresem gwarancji. Każde takie użycie odbywa się na ryzyko użytkownika.

● **Zakres dostawy**

Po rozpakowaniu produktu należy sprawdzić, czy dostawa jest kompletna i czy wszystkie części są w dobrym stanie. Przed użyciem usunąć wszystkie materiały pakunkowe.

- 1x Radio kuchenne DAB+
- 4x Przekładki (do montażu pod szafką)
- 4x Śruby mocujące (długie)
- 4x Śruby mocujące (krótkie)
- 1x Wtykowy zasilacz sieciowy
- 1x Krótka instrukcja









Jeśli okaże się, że produkt jest uszkodzony lub brakuje w nim części, to należy skontaktować się ze sprzedawcą, u którego został zakupiony.

● **Znak towarowy**

- Marka i nazwa handlowa SilverCrest są własnością odpowiednich właścicieli.
- Wszelkie inne nazwy i produkty są znakami towarowymi lub zastrzeżonymi znakami towarowymi odpowiednich właścicieli.



● **Opis części**

Więcej informacji można znaleźć na rozkładanej stronie.





- 1 Wyświetlacz
- 2  Przycisk wyboru (w górę)
- 3  Przycisk wyboru (w dół)
- 4 **1/2/3/4/5** Przyciski wyboru pamięci
- 5  Tryb gotowości lub wybór trybu
- 6  Przycisk menu i informacji
- 7 **PRESET** Przycisk wyboru zaprogramowanych stacji
- 8  Przycisk programatora czasowego i drzemki
- 9  Przycisk oświetlenia
- 10  Regulator głośności z funkcją przycisku
- 11 Płytkę montażową
- 12  **DC 5V** Gniazdo wejściowe wtykowego zasilacza sieciowego
- 13 Antena przewodowa do odbioru radiowego
- 14 Rozkładana stopka
- 15 Oświetlenie LED
- 16 Głośnik
- 17 Przekładka (do montażu pod szafką)
- 18 Śruba mocująca (długa)
- 19 Śruba mocująca (krótka)
- 20 Wtykowy zasilacz sieciowy
- 21 Krótka instrukcja

● Dane techniczne

Radio

Napięcie wejściowe/prąd wejściowy:	5 V  /1,5 A
Zakres odbioru DAB:	174 do 240 MHz
Zakres odbioru FM:	87,5 do 108 MHz
Ilość miejsc w pamięci stacji:	30 (DAB), 30 (FM)
Moc wyjściowa audio:	2 x 1,5 W RMS
Warunki pracy:	+10 do +35 °C 40 do 85 % (wilgotność względna)
Temperatura przechowywania:	-20 do +60 °C
Wymiary (szer. x wys. x gł.):	ok. 254 x 59 x 160 mm
Masa:	ok. 580 g (bez zasilacza)
Stopień ochrony (radio):	III/ 

Wtykowy zasilacz sieciowy

Opis	Wartość
	OWIM GmbH & Co. KG
Dystrybutor:	Sąd Rejonowy w Stuttgarcie: HRA 721742 Stiftsbergstraße 1 74167 Neckarsulm Niemcy
Nazwa producenta:	Xiamen Xdroid Technology Co., Ltd.
Identyfikator modelu:	Wersja UE: XZ0500-1500VG Wersja GB: XZ0500-1500V
Napięcie wejściowe:	100–240 V~
Wejściowa częstotliwość prądu przemiennego:	50/60 Hz
Prąd wejściowy:	0,4 A
Napięcie wyjściowe:	5,0 V 
Prąd wyjściowy:	1,5 A
Moc wyjściowa:	7,5 W
Średnia sprawność podczas pracy:	79,14 %
Sprawność przy małym obciążeniu (10 %):	72,49 %
Zużycie energii w stanie bez obciążenia:	0,08 W
Polaryzacja wyjściowego złącza rurkowego:	 
Stopień ochrony:	II/ 



Instrukcje bezpieczeństwa

- W przypadku szkód wynikających z nieprzestrzegania instrukcji obsługi gwarancja wygasa!
- Nie ponosimy żadnej odpowiedzialności w przypadku wystąpienia szkód wtórnych! Nie bierzemy odpowiedzialności za uszkodzenia mienia lub obrażenia ciała, powstałe w wyniku niewłaściwego użytkowania lub nieprzestrzegania instrukcji bezpieczeństwa!
- Przed użyciem sprawdzić wszystkie produkty pod kątem widocznych uszkodzeń. Nigdy nie używać uszkodzonego produktu.
- Zakresy częstotliwości określone w rozdziale „Dane techniczne” przedstawiają techniczne możliwości produktu. Należy pamiętać, że w różnych krajach mogą obowiązywać odmienne przepisy dotyczące dostępnych bezpłatnie częstotliwości. Otrzymywanie i/lub wykorzystywanie informacji może być nielegalne i karalne.



⚠ NIEBEZPIECZEŃSTWO! RYZKO WYPADKU I UTRATY ŻYCIA DLA NIEMOWLĄT I MAŁYCH DZIECI!

- Materiały pakunkowe nie są zabawkami. Nie zostawiać dzieci bez nadzoru w pobliżu materiałów pakunkowych. Materiał pakunkowy stanowi potencjalne źródło zagrożenia, np. uduszenie. Dzieci często lekceważą zagrożenia. Zawsze trzymać dzieci z dala od materiałów pakunkowych.
- Produkt ten może być używany przez dzieci w wieku 8 lat i starsze oraz osoby o ograniczonych zdolnościach fizycznych, sensorycznych lub umysłowych lub braku doświadczenia i/lub wiedzy, jeśli są nadzorowane lub zostały pouczone w zakresie bezpiecznego użytkowania produktu i rozumieją związane z tym niebezpieczeństwa. Nie pozwalać dzieciom na wykonywanie bez nadzoru prac związanych z czyszczeniem i konserwacją. Nie pozwalać dzieciom na bawienie się produktem. Produkt nie jest zabawką.

Ryzyko porażenia prądem!

- ⚠ **OSTRZEŻENIE! Ryzyko porażenia prądem!** Nigdy nie otwierać obudowy produktu ani wtykowego zasilacza sieciowego. W razie awarii naprawy mogą być wykonywane wyłącznie przez wykwalifikowany personel.
- ⚠ **OSTRZEŻENIE!** Chronić produkt i wtykowy zasilacz sieciowy przed kapiącą i pryskającą wodą. Nie umieszczać na produkcie albo w jego pobliżu żadnych pojemników wypełnionych płynami (np. wazonów lub napojów). Nie zanurzać żadnych elementów produktu w płynach. Nie trzymać produktu pod bieżącą wodą.
- Nie stawiać zapalonych świec na produkcie lub w jego pobliżu, aby uniknąć pożaru.
- ⚠ **OSTRZEŻENIE!** Nie dotykać wtykowego zasilacza sieciowego mokrymi rękami.
- ⚠ **OSTROŻNIE!** Nigdy nie używać uszkodzonego produktu. W przypadku zauważenia jakiegokolwiek uszkodzenia natychmiast odłączyć wtykowy zasilacz sieciowy od sieci. Skontaktować się ze sprzedawcą, jeśli produkt jest uszkodzony.
- Przed odłączeniem produktu od wtykowego zasilacza sieciowego zawsze najpierw wyłączyć jego zasilanie.
- Produkt należy używać wyłącznie z dołączonym wtykowym zasilaczem sieciowym. Skontaktować się ze sprzedawcą, jeśli wtykowy zasilacz sieciowy jest uszkodzony. Aby uzyskać więcej informacji, patrz dane techniczne tego produktu.
- Ten produkt należy używać wyłącznie z dostarczonym wtykowym zasilaczem sieciowym.
- W celu uniknięcia uszkodzenia nie kłaść żadnych przedmiotów na kablu zasilania i nie dopuszczać, aby ocierał się o ostre krawędzie. Kabel zasilania trzymać z dala od gorących powierzchni i otwartego ognia.

- Kabel zasilania należy kłaść tak, aby przypadkowo nie potknąć się o niego lub go nie pociągnąć. Wtykowy zasilacz sieciowy i kabel zasilania trzymać w miejscu niedostępnym dla dzieci.
- Wyciągając wtykowy zasilacz sieciowy z gniazdka sieciowego nie ciągnąć za kabel zasilania lecz za wtykowy zasilacz sieciowy.
- Nie owijać kabla zasilania wokół produktu.
- Wtykowy zasilacz sieciowy zawsze podłączać do gniazdka sieciowego, które jest łatwo dostępne, aby w nagłych wypadkach można było natychmiast wyciągnąć wtyczkę sieciową.
- Odłączając wtykowy zasilacz sieciowy od gniazda sieciowego, aby produkt był całkowicie odłączony od zasilania.
- Dopóki wtykowy zasilacz sieciowy jest podłączony do sieci, to nadal pobiera niewielką ilość energii elektrycznej, nawet gdy radio nie działa. Aby całkowicie wyłączyć wtykowy zasilacz sieciowy, należy go odłączyć od sieci.
- Nie narażać produktu na wstrząsy fizyczne lub silne wibracje.
- W przypadku zaobserwowania dymu lub nietypowych dźwięków należy natychmiast wyciągnąć wtykowy zasilacz sieciowy z gniazda sieciowego.
- Wtykowy zasilacz sieciowy nie może być przykrywany.
- Odłączając wtykowy zasilacz sieciowy od źródła zasilania, gdy produkt nie jest używany i przed czyszczeniem.
- Przed podłączeniem produktu do sieci elektrycznej lub przed schowaniem odczekać, aż całkowicie wyschnie. Przed schowaniem produktu odczekać, aż całkowicie ostygnie.

❗ RADA: Ten produkt jest wyposażony w gumowe nóżki chroniące wrażliwe powierzchnie. Nie można wykluczyć, że produkty do pielęgnacji mebli będą atakować lub uszkadzać gumowe nóżki.

● **Uruchomienie**

● **Wymagania dotyczące miejsca montażu**

Aby zapewnić bezpieczne i bezproblemowe działanie produktu, miejsce instalacji musi spełniać następujące wymagania:

- Podczas montażu produktu umieścić go na stabilnej, równej i poziomej powierzchni. Użyć rozkładanej stopki [14].
- Powierzchnie niektórych mebli mogą zawierać elementy, które mogą rozmiękczyć gumowe nóżki produktu. W razie potrzeby pod gumowe nóżki produktu należy podłożyć matę.
- Produkt stawiać lub montować tak, aby otwory wentylacyjne i głośnik [16] nie były zakryte.
- Nie używać produktu w gorącym, mokrym lub bardzo wilgotnym otoczeniu lub w pobliżu łatwopalnych materiałów.
- Miejsce montażu należy wybrać tak, aby produkt nie był narażony na opary. Nie montować produktu bezpośrednio nad płytą grzewczą.

● **Montaż pod szafką ścienną**

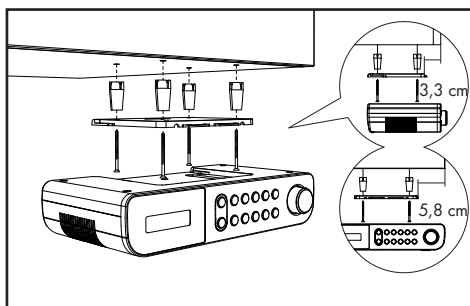

Dostarczona płytka montażowa [11] umożliwia np. zamontowanie produktu pod szafką ścienną. Aby zamontować produkt, należy wykonać następujące czynności:

- Pchnąć płytkę montażową [11] do tyłu i wyjąć z produktu.
- Znaleźć odpowiednie miejsce do zamontowania produktu (patrz „Wymagania dotyczące miejsca montażu”).

- Przytrzymać płytkę montażową [11] pod miejscem montażu. Upewnić się, że przednia krawędź płytki montażowej znajduje się w odległości ok. 3,3 cm za frontem szafki, aby po zamontowaniu produkt zrównał się z szafką. Boczne krawędzie płytki montażowej [11] muszą znajdować się w odległości ok. 5,8 cm od sąsiednich szafek lub ścian.
- Ołówkiem zaznaczyć 4 punkty mocowania.
- Szpilką lub gwoździem zrobić małe wgłębienia w zaznaczonym punktach. W przypadku twardego drewna użyć wiertła do drewna Ø 2,5 mm, aby w oznaczonych miejscach wywiercić otwór o głębokości ok. 5 mm. Należy uważać, aby nie przewiercić na wylot.
- W razie potrzeby, między szafką i płytą montażową umieścić dostarczone przekładki [17]. W przypadku używania przekładek [17] potrzebne będą długie śruby mocujące [18].
- Płytkę montażową [11] przykręcić śrubami mocującymi [18] lub [19].
- Wcisnąć produkt z powrotem w płytkę montażową [11], aż do usłyszenia kliknięcia.
- Upewnić się, że produkt jest bezpieczny i ostrożnie poprowadzić kabel zasilania oraz antenę przewodową.

● Demontaż

- Pociągnąć produkt do przodu i wyjąć z płytki montażowej [11].
- Odkręcić śruby mocujące [18] lub [19] płytkę montażową i wyjąć płytkę montażową [11] z szafki ściennej.

● Pierwsze uruchomienie

- Produkt można również postawić na płaskiej powierzchni. Należy jednak rozłożyć rozkładaną stopkę [14] produktu, aby otwory wentylacyjne i głośnik [16] na spodzie produktu nie były zakryte.
- Wtykowy zasilacz sieciowy [20] podłączyć do gniazda wejściowego [12].

Wtykowy zasilacz sieciowy podłączyć do prawidłowo zainstalowanego gniazda sieciowego.

Produkt wyświetli najpierw fikcyjną datę i godzinę **00:00**.

Data i godzina zostaną ustawione automatycznie.



Po włączeniu radia produkt rozpocznie wyszukiwanie stacji DAB.

Stacja DAB zostanie następnie pokazana na wyświetlaczu [1] i rozpocznie się odtwarzanie.

● Włączanie i wyłączenie produktu

- Całkowicie rozłożyć antenę [13].

Włączanie i wyłączenie produktu

Włączanie	Nacisnąć przycisk  /MODE [5]
Wyłączenie	Przytrzymać wciśnięty przycisk  /MODE [5] (wył. = tryb gotowości)

● Włączanie i wyłączenie oświetlenia LED

- Włączanie oświetlenia LED: Nacisnąć przycisk  [9].
- Wyłączenie oświetlenia LED: Ponownie nacisnąć przycisk  [9].

RADY:

- Oświetlenie LED [15] znajduje się na spodzie produktu.
- Jeżeli oświetlenie LED [15] nie zostanie wyłączona ręcznie, wyłączy się automatycznie po 120 minutach.

● Wybieranie trybów

- Podczas pracy nacisnąć przycisk /MODE [5], aby tryb DAB zmienić na FM lub odwrotnie.

● Regulacja głośności

Głośność	Regulator głośności 10
Zwiększanie	Kręcić w prawo (zgodnie z ruchem wskazówek zegara)
Zmniejszanie	Kręcić w lewo (przeciwnie do ruchu wskazówek zegara)

- Regulatorem głośności **10** wybrać opcję:

Ustawienia systemowe

1. Godzina

- ↳ **Ustaw czas/datę**
 - ↳ **Ustaw czas**
 - ↳ **00:00**
 - ↳ **Ustaw datę**
- ↳ **Autoaktualizacja** (Automatyczna aktualizacja czasu)
 - ↳ **Brak aktualizacji** (Bez automatycznej aktualizacji czasu)
 - ↳ **Aktualizacja z FM** (Automatyczna aktualizacja czasu z pasma FM)
 - ↳ **Aktualizacja z DAB** (Automatyczna aktualizacja czasu z pasma DAB)
 - ↳ **Aktualizuj ze wszystkich** (Automatyczna aktualizacja czasu z pasma FM lub DAB)
- ↳ **Ustaw 12/24 godzinny czas** (Wybieranie formatu 12- lub 24-godzinnego)
 - ↳ **Ustaw 24-godzinny czas** (Wybieranie formatu 24-godzinnego)
 - ↳ **Ustaw 12-godzinny czas** (Wybieranie formatu 12-godzinnego)
- ↳ **Ustaw format daty**
 - ↳ **DD-MM-RRRR** („Dzień-Miesiąc-Rok”)
 - ↳ **MM-DD-RRRR** („Miesiąc-Dzień-Rok”)

2. Alarm

- ↳ **Alarm 1 - Alarm 2** (Wybieranie do ustawienia alarmu 1 lub alarmu 2)
- ↳ **Alarm 1 Ustawien**
 - ↳ **Alarm Zał. - Alarm wył.**
 - ↳ **Alarm 1 Asystent** (Ustawianie czasu alarmu)
 - ↳ **00:00** (Ustawianie czasu alarmu)
 - ↳ **Czas trwania 15-30-45-60-90** (Ustawianie czasu trwania alarmu)
 - ↳ **Sygnal budzenia - DAB - FM** (Ustawianie źródła alarmu)
 - ↳ Wybór programu (Dostępność tylko dla DAB lub FM)
 - ↳ **Codziennie - Jeden raz - Weekendy - Dni powszednie** (Ustawianie częstotliwość powtarzania)
 - ↳ **Głośność: L6 - L16**
- ↳ **Alarm wył. - Alarm Zał.**

Kręcenie regulatorem głośności **10** albo używanie przycisku **▲** **2** lub **▼** **3** = zmiana wartości |
Naciśnięcie regulatora głośności **10** = zatwierdzanie wartości lub opcji wybranej przyciskiem |
MENU/INFO **6** = 1 poziom w dół

● Ustawienia systemowe

- Przytrzymać wciśnięty przycisk **MENU/INFO** **6**, aby wyświetlić menu.
- Regulatorem głośności **10** wybrać opcję **<SYSTEM>**. Nacisnąć regulator głośności **10**, aby zatwierdzić.

Ustawienia systemowe

3. Podświetlenie

↳ Na poziomie

↳ **Wysoki - Średni - Niski**

(Jasność)

↳ Night dimmer

↳ **NIE - TAK**

Dla opcji **TAK** (czas trwania od 23:00 do 04:59):
Oświetlenie jest wyłączone. Naciśnięcie dowolnego przycisku na chwilę włącza podświetlenie na 10 sekund. O godzinie 05:00 oświetlenie jest resetowane do istniejącego ustawienia.

4. Język

↳ English, Deutsch, Italiano, Français, Nederlands, Español, Português, Svenska, Dansk, Norsk, Suomi, Polski

5. Ustawienia fabryczne

(Resetowanie do ustawień fabrycznych)

↳ **NIE**

(Bez resetowania do ustawień fabrycznych)

↳ **TAK**

(Resetowanie do ustawień fabrycznych)

❗ **RADA:** Po zresetowaniu do ustawień fabrycznych wszystkie wcześniej zapisane stacje zostaną stracone.

6. Wersja oprogramowania

↳ Numer wersji

Kręcenie regulatorem głośności [10] albo używanie przycisku ▲ [2] lub ▼ [3] = zmiana wartości |
Naciśnięcie regulatora głośności [10] = zatwierdzanie wartości lub opcji wybranej przyciskiem |
MENU/INFO [6] = 1 poziom w dół

● Używanie trybu FM

- Włączyć produkt.
- Nacisnąć przycisk **⏻/MODE** [5], aby przełączyć z trybu DAB na FM.

● Funkcje wyszukiwania

Wybrać jedną z trzech funkcji wyszukiwania stacji radiowych.

Funkcja	Opis
Automatyczne wyszukiwanie stacji	Przytrzymać wciśnięty regulator głośności [10], aby rozpocząć automatyczne wyszukiwanie stacji FM. W pamięci produktu można zapisać 30 stacji FM.

Funkcja	Opis
Półautomatyczne wyszukiwanie kanałów	Przytrzymać wciśnięty przycisk ▲ [2] lub ▼ [3], aby rozpocząć wyszukiwanie w żądanym kierunku. Wyszukiwanie zostanie zatrzymane po odebraniu wyraźnego sygnału radiowego.
Ręczne wyszukiwanie stacji	Nacisnąć przycisk ▲ [2] lub ▼ [3], aby ręcznie wyszukać stacje FM (każde naciśnięcie zmienia częstotliwość o 0,05 MHz).

● Ustawienia audio

- Nacisnąć przycisk **MENU/INFO** [6], aby wyświetlić menu.
- Regulatorem głośności [10] przyciskami ▲ [2] i ▼ [3] wybrać opcję **<Ustawienia audio>**. Nacisnąć regulator głośności [10], aby potwierdzić.
- Regulatorem głośności [10] wybrać żądane ustawienie:

Opcja menu	Funkcja
Tryb stereo dozwolony	Produkt wyszukuje nadajniki mono- i stereofoniczne. Dźwięk wyjściowy: Stereo zmiksowany lub stereo.
Tylko mono	Produkt wyszukuje nadajniki mono- i stereofoniczne. Dźwięk wyjściowy: Stereo zmiksowany.
Funkcja wyszukiwania	Produkt wyszukuje wszystkie stacje z wyraźnym sygnałem radiowym.

● Tryby wyświetlania FM

Nacisnąć przycisk **MENU/INFO** [6], aby wybrać opcję:

Wskazanie	Funkcja
Moc sygnału	Wyświetlany będzie wskaźnik paskowy pokazujący siłę sygnału.
Rodzaj programu	Wyświetlana będzie kategoria nadawanego programu.
Ustawienia audio	Sygnalizacja, czy stacja jest odbierana w trybie mono- czy stereofonicznym.

Wskazanie	Funkcja
Godzina	Automatyczne wyświetlanie czasu podawanego przez stację nadawczą.
Data	Automatyczne wyświetlanie daty podawanej przez stację nadawczą.
Radiotekst	Ustawienie paska informacyjnego, pokazującego informacje w czasie rzeczywistym, np. tytuły piosenek, aktualności, nagłówki, itp.

- Każde naciśnięcie przycisku **MENU/INFO** [6] wyświetla kolejną opcję.

● Używanie trybu DAB

Przełączenie na tryb DAB: Nacisnąć przycisk **⏻/MODE** [5].

● Kompletnie przeszukiwanie

Pełne wyszukiwanie stacji w trybie DAB:

- Przytrzymać wciśnięty przycisk **MENU/INFO** [6].
- Regulatorem głośności [10] wybrać opcję **<Kompletnie przeszukiwanie>**.
- Nacisnąć regulator głośności [10], aby zatwierdzić.
- Wszystkie wykryte stacje zostaną zapisane automatycznie w wykazie stacji.

● Wywoływanie zapisanej stacji

- Zapisaną wcześniej stację można wywołać naciskając przycisk **PRESET** [7].
- Regulatorem głośności [10] lub przyciskami ▲ [2] i ▼ [3] wybrać żądaną komórkę pamięci.
- Nacisnąć regulator głośności [10], aby zatwierdzić.

- ❗ **RADA:** W celu uzyskania dostępu do stacji z wykazu stacji należy zajrzeć do rozdziału „Ręczne dostrajanie stacji nadawczych”.

● Ręczne dostrajanie stacji nadawczych

- Przytrzymać wciśnięty przycisk **MENU/INFO** [6].
- Regulatorem głośności [10] lub przyciskami [2] i [3] wybrać opcję <Ręczne dostrajanie>.
- Nacisnąć regulator głośności [10], aby zatwierdzić.
- Regulatorem głośności [10] lub przyciskami [2] i [3] wybrać stację z wykazu stacji.
- Nacisnąć regulator głośności [10], aby zatwierdzić. Wyświetlana jest moc sygnału. Podczas ręcznego ustawiania produkt nie generuje dźwięku.
- Nowe wyszukane stacje można znaleźć na wykazie stacji.

● Usuwanie niedostępnych stacji

- Przytrzymać wciśnięty przycisk **MENU/INFO** [6].
- Regulatorem głośności [10] przyciskami ▲ [2] i ▼ [3] wybrać opcję <Usuń>.
- Nacisnąć regulator głośności [10], aby zatwierdzić.
- Regulatorem głośności [10] wybrać opcję <TAK>.
- Nacisnąć regulator głośności [10], aby zatwierdzić.

- ❗ **RADA:** Niedostępne stacje można rozpoznać dopiero po kolejnym pełnym wyszukiwaniu (np. będąc w innym miejscu). W takim przypadku przed daną stacją pojawi się znak zapytania. Po uruchomieniu opcji „Usuń” tak oznaczone stacje nie będą już dostępne na wykazie stacji.

● Tryby wyświetlania w paśmie DAB

Nacisnąć przycisk **MENU/INFO** [6], aby wybrać opcję:

Ustawienie	Funkcja
Moc sygnału	Wyświetlany będzie wskaźnik paskowy pokazujący siłę sygnału.
Rodzaj programu	Wyświetlana będzie kategoria nadawanego programu.
Częstotliwość	Częstotliwość i multiplex lub numer kanału aktualnie dostrojonej stacji.
Zespół	Pokazywana jest nazwa multiplexu zawierającego słuchaną stację.
Błędny sygnał	Pokazywany jest wskaźnik błędu sygnału.
Prędkość transmisji i kodek	Pokazywany jest tryb radiowy i szybkość transmisji odbieranego dźwięku.
Godzina	Automatyczne wyświetlanie czasu podawanego przez stację nadawczą.
Data	Automatyczne wyświetlanie daty podawanej przez stację nadawczą.
Radiotekst	Ustawienie paska informacyjnego, pokazującego informację w czasie rzeczywistym, np. tytuły piosenek, aktualności, nagłówki, itp.

- Każde naciśnięcie przycisku **MENU/INFO** [6] wyświetla kolejną opcję.

● Zapisywanie dostrojonej stacji radiowej

W pamięci można zapisać do 60 stacji (30 FM i 30 DAB).

- Przytrzymać wciśnięty przycisk **PRESET** [7].
- Na wyświetlaczu [1] pojawi się komunikat **<Zach. program x: Pusty>**.
- Regulatorem głośności [10] lub przyciskami **▲** [2] i **▼** [3] wybrać żądaną komórkę pamięci.
- Nacisnąć regulator głośności [10], aby zatwierdzić.
- Stacja zostanie zapisana. Na wyświetlaczu [1] pojawi się komunikat **<Program x zach.>**.

i **RADA:** Zajęte miejsca w pamięci są nadpisywane bez powiadomienia.

● Wywoływanie zapisanej stacji

- Zapisaną wcześniej stację można wywołać przyciskiem **PRESET** [7].
- Regulatorem głośności [10] lub przyciskami **▲** [2] i **▼** [3] wybrać żądaną komórkę pamięci.
- Nacisnąć regulator głośności [10], aby zatwierdzić.

i **RADA:** Opcja **<Zachowaj zapis <#: (Pusty)>** pojawi się tylko wtedy, gdy numer komórki pamięci nie będzie zajęty.

● Określanie czasu czuwania

W trybie roboczym:

- Wcisnąć na ok. 2 sek. przycisk **TIMER/SLEEP** [8], aby wejść do menu ustawień.
- Przyciskiem **TIMER/SLEEP** [8] wybrać opcję **15/30/45/60/90/120** minut.
- Nacisnąć regulator głośności [10], aby zatwierdzić.
- Po wybranym czasie produkt przejdzie do trybu czuwania.
- Sprawdzanie pozostałego czasu gotowości: Pozostały czas jest pokazywany na wyświetlaczu.

- Wylączenie wyłącznika czasowego: Wcisnąć na ok. 2 sekundy przycisk **TIMER/SLEEP** [8]. Nacisnąć kilka razy przycisk **TIMER/SLEEP**, aby wybrać opcję **<Wył.>**.

● Ustawianie alarmu

- W trybie czuwania lub gdy urządzenie jest włączone wcisnąć na 2 sekundy przycisk **MENU/INFO** [6].

Włączanie ustawiania alarmu

- Regulatorem głośności [10] wybrać opcję **<SYSTEM>**.
- Nacisnąć regulator głośności [10], aby zatwierdzić.
- Regulatorem głośności [10] wybrać opcję **<Alarm>**.
- Nacisnąć regulator głośności [10], aby wybrać Alarm 1 lub Alarm 2.
- Regulatorem głośności [10] wybrać opcję **<Alarm Zał.>** lub **<Alarm wył.>**.
- Nacisnąć regulator głośności [10], aby zatwierdzić.

Definiowanie ustawień alarmu

- Nacisnąć regulator głośności [10].
- Regulatorem głośności [10] ustawić godzinę.
- Nacisnąć regulator głośności [10], aby zatwierdzić.
- Regulatorem głośności [10] ustawić minuty.
- Nacisnąć regulator głośności [10], aby zatwierdzić.
- Nacisnąć kilka razy regulator głośności [10], aby wybrać czas trwania alarmu (opcje: **15/30/45/60/90** minut).
- Nacisnąć regulator głośności [10], aby zatwierdzić.
- Regulatorem głośności [10] wybrać dźwięk alarmu (opcje: **<Sygnał budzenia>**, **<FM>**, **<DAB>**).
- Nacisnąć regulator głośności [10], aby zatwierdzić.
- Regulatorem głośności [10] wybrać tryb powtarzania alarmu (opcje: **<Jeden raz>**, **<Codziennie>**, **<Weekendy>**, **<Dni powszednie >**).
- Nacisnąć regulator głośności [10], aby zatwierdzić.

- Regulatorem głośności [10] wyregulować głośność alarmu.
- Nacisnąć regulator głośności [10], aby zatwierdzić.
- Regulatorem głośności [10] wybrać opcję **<Alarm wył.>** lub **<Alarm Zał.>**.
- Nacisnąć regulator głośności [10], aby zatwierdzić.
- Po pomyślnym ustawieniu alarmu na wyświetlaczu [1] pojawi się komunikat **<Alarm zapisano>**.

i RADY:

- Gdy zabrzmiał alarm, to należy nacisnąć przycisk **⏻/MODE** [5], aby go wyłączyć.
- Głośność stopniowo narasta.
- Po upływie ustawionego czasu trwania alarmu urządzenie automatycznie powraca do trybu czuwania.
- Opcja alarmu **<FM>**- lub **<DAB>**: Po uruchomieniu alarmu na wyświetlaczu [1] pojawia się stacja radiowa.

● Funkcja drzemki

- Gdy wybrzmiewa dźwięk alarmu, nacisnąć regulator głośności [10]. Alarm włączy się ponownie po ok. 10 minutach.

● Przypisywanie stacji do przycisków wyboru kanału

- Po zakończeniu wyszukiwania stacji DAB lub FM wybrać stację.
- Przytrzymać wciśnięty jeden z przycisków wyboru pamięci [4], aby zapisać odpowiednią stację. Po pomyślnym zapisaniu stacji na wyświetlaczu [1] pojawi się komunikat **<Program <Numer> zachow.>**.
- Nacisnąć jeden z przycisków wyboru pamięci [4], aby wywołać stację zachowaną pod tym numerem.
- Po naciśnięciu przycisku wyboru pamięci [4], do którego nie została przypisana żadna stacja na wyświetlaczu [1] pojawi się komunikat **<Zachowaj zapis <#> (Pusty)>**.

- i RADA:** Przyciski wyboru pamięci [4] odpowiadają miejscom pamięci 1 do 5 kanałów zapisanych przez użytkownika.

● Funkcja programatora czasowego

Produkt posiada praktyczny programator czasowy, za pomocą którego potrafi np. monitorować czas gotowania i pieczenia. W programatorze czasowym można ustawić 2 różne czasy.



● Ustawianie i używanie programatora czasowego

- Nacisnąć przycisk **TIMER/SLEEP** [8], aby przetęczać minutnik 1 (T1) i minutnik 2 (T2).
- Regulatorem głośności [10] lub przyciskami **▲** [2] i **▼** [3] ustawić czas odliczania.
- Nacisnąć regulator głośności [10], aby potwierdzić. Na wyświetlaczu [1] zaświeci się wskaźnik T1 lub T2. Odliczanie rozpocznie się natychmiast.
- Nacisnąć przycisk **TIMER/SLEEP** [8], aby sprawdzić czas odliczania.
- Sygnał ostrzegawczy zabrzmiał 30, 15, 10 i 5 sekund przed zakończeniem odliczania.
- Pod koniec odliczania rozlegnie się sygnał alarmowy z maksymalną głośnością. Nacisnąć dowolny przycisk, aby wyłączyć alarm. Na wyświetlaczu [1] zgaśnie wskaźnik T1 lub T2.

i RADY:

- Programator czasowy 1 można ustawić w zakresie od 1 minuty do 3 godzin 59 minut w krokach co 1 minuta. W zakresie od 1 do 4 minut czas będzie wyświetlany w formacie „mm:ss”. W zakresie 5 minut lub więcej, czas będzie wyświetlany w formacie „hh:mm:ss”.
- Programator czasowy 2 można ustawiać w zakresie od 5 minut do 3 godzin 55 minut w krokach co 5 minut. Czas jest wyświetlany w formacie „hh:mm:ss”.
- Jeśli przez około 15 sekund nie zostaną wprowadzone żadne zmiany w ustawieniach, to produkt powróci do poprzedniego trybu pracy bez zapisywania ustawień.

● Wyłączenie programatora czasowego

- Nacisnąć przycisk **TIMER/SLEEP** , aby wybrać minutnik, który ma być wyłączony (T1 lub T2).
- Wcisnąć na 2 sekundy regulator głośności , aż na wyświetlaczu  pojawi się wskaźnik **<Wył.>**.

● Czyszczenie i konserwacja

- Przed czyszczeniem: Odłączyć produkt od źródła zasilania.

⚠ OSTRZEŻENIE! Nie zanurzać produktu ani wtykowego zasilacza sieciowego w wodzie lub innych cieczach w celu wyczyszczenia. Nigdy nie trzymać żadnych elementów produktu pod bieżącą wodą.

- Czyścić produkt lekko zwilżoną ściereczką.
- Nie wolno dopuścić, aby woda lub inne płyny dostały się do wnętrza produktu.
- Do czyszczenia nie należy używać środków czyszczących na bazie rozpuszczalników, materiałów ściernych, agresywnych roztworów czyszczących ani twardych szczotek.
- Po wyczyszczeniu pozostawić wszystkie części do wyschnięcia.

● Przechowywanie

- Produkt należy przechowywać w oryginalnym opakowaniu.
- Produkt należy przechowywać w suchym, bezpiecznym miejscu, niedostępnym dla dzieci.

● Usuwanie usterek

■ Przyczyna

- Rozwiązanie

■ Nie można włączyć produktu

- Sprawdzić, czy wtykowy zasilacz sieciowy jest prawidłowo podłączony do produktu i do gniazdka sieciowego.

■ Brak dźwięku

- Wyregulować głośność.

■ Zniekształcony odbiór radiowy

- Odbierany sygnał jest zbyt słaby. Zmienić położenie anteny lub przenieść produkt w miejsce o silniejszym sygnale.

■ Nie znaleziono stacji FM

- Słaby sygnał. Wyszukać ręcznie.

■ Nie znaleziono stacji DAB

- Brak zasięgu sieci DAB w okolicy lub słaby odbiór. Dostosować położenie anteny.

● Słowniczek

- **Multiplex:** W systemie DAB i DAB+ na każdej częstotliwości można nadawać kilka programów radiowych. Te programy radiowe są łączone w tak zwany multiplex. W ramach multiplexu można również wysłać dodatkowe usługi, takie jak obrazy i informacje tekstowe.
- **Błędny sygnał:** Im większa liczba błędnych sygnałów, tym bardziej zakłócony jest sygnał audio docierający do produktu. Wbudowane zabezpieczenie przed błędami może to zrekompensować do pewnego stopnia bez pogorszenia sygnału audio. Wyświetlanie liczby błędnych sygnałów może być pomocne w określeniu dobrego miejsca dla produktu.

● Uproszczona deklaracja zgodności WE

My, firma OWIM GmbH & Co. KG, Stiftsbergstraße 1, 74167 Neckarsulm, NIEMCY niniejszym oświadczamy, że produkt (radio kuchenne DAB+ HG09682A/HG09682B) jest zgodny z dyrektywami 2014/53/UE, 2011/65/UE i 2009/125/WE.

Pełny tekst deklaracji zgodności WE można znaleźć pod następującym adresem internetowym: www.owim.com



● Utylizacja

Opakowanie:

Opakowanie wykonane jest z materiałów przyjaznych dla środowiska, które można przekazać do utylizacji w lokalnym punkcie przetwarzania surowców wtórnych.



Przy segregowaniu odpadów prosimy zwrócić uwagę na oznakowanie materiałów opakowaniowych, oznaczone są one skrótami (a) i numerami (b) o następującym znaczeniu: 1-7: Tworzywa sztuczne/20-22: Papier i tektura/80-98: Materiały kompozytowe.

Produkt:



Produkt, w tym akcesoria i materiały opakowaniowe, nadają się do recyklingu i podlegają rozszerzonej odpowiedzialności producenta.

Wyrzuć je osobno, zgodnie z ilustracją przedstawiającą informacje o sortowaniu, aby zapewnić lepszą utylizację odpadów.

Logo Triman jest ważne tylko dla Francji.



Informacji na temat możliwości utylizacji wyeksploatowanego produktu udziela urząd gminy lub miasta.



Znajdujący się obok symbol przekreślonego pojemnika na śmieci na kołach pokazuje, że produkt podlega dyrektywie 2012/19/UE. Dyrektywa ta mówi, że produkt na koniec swojego czasu użytkowania nie może być usuwany ze zwykłymi odpadami domowymi, lecz musi zostać oddany do specjalnie utworzonych skupów, punktów zbiorczych lub zakładów utylizacji.

Ta utylizacja jest bezpłatna.

Należy chronić środowisko i usuwać odpady w odpowiedni sposób.

● Gwarancja

Produkt wyprodukowano według wysokich standardów jakości i poddano skrupulatnej kontroli przed wysyłką. W przypadku wad produktu nabywcy przysługują ustawowe prawa. Gwarancja nie ogranicza ustawowych praw nabywcy produktu.

Produkt objęte jest 3 gwarancją, licząc od daty zakupu. Gwarancja wygasa w razie zawnionego przez użytkownika uszkodzenia produktu, niewłaściwego użycia lub konserwacji.

W przypadku wystąpienia w ciągu 3 lat od daty zakupu wad materiałowych lub fabrycznych, dokonujemy – według własnej oceny – bezpłatnej naprawy lub wymiany produktu.

Świadczenie gwarancyjne obejmuje wady materiałowe i fabryczne. Gwarancja nie obejmuje części produktu ulegających normalnemu zużyciu, uznawanych za części zużywalne (np. baterie) oraz uszkodzeń części tamliwych, np. przełączników, akumulatorów lub wykonanych ze szkła.

Zgodnie z Kodeksem Cywilnym art. 581 §1 wraz z wymianą urządzenia lub ważnej części czas gwarancji rozpoczyna się na nowo.

● Sposób postępowania w przypadku naprawy gwarancyjnej

Aby zapewnić szybkie rozpatrzenie Państwa wniosku, prosimy stosować się do następujących wskazówek:

Przed skontaktowaniem się z działem serwisowym należy przygotować paragon i numer artykułu (IAN 400111_2204) jako dowód zakupu.

Numer artykułów można znaleźć na tabliczce znamionowej, na grawerunku, na stronie tytułowej jego instrukcji (na dole po lewej stronie) lub jako naklejkę na stronie odwrotnej lub spodniej.

W razie wystąpienia błędów w działaniu lub innych wad, należy skontaktować się najpierw z wymienionym poniżej działem serwisowym telefonicznie lub pocztą elektroniczną.

Produkt uznany za uszkodzony można następnie z dołączeniem dowodu zakupu (paragonu) i podaniem, na czym polega wada i kiedy wystąpiła, przesać bezpłatnie na podany Państwu adres serwisu.

● **Serwis**

 **Serwis Polska**

Tel.: 008004911946

















E-Mail: owim@lidl.pl

Použitá výstražná upozornění a symboly	Strana	90
Úvod	Strana	91
Použití v souladu s určením	Strana	91
Rozsah dodávky	Strana	91
Upozornění o známce	Strana	91
Popis dílů	Strana	91
Technické údaje	Strana	92
Bezpečnostní pokyny	Strana	93
Uvedení do provozu	Strana	94
Požadavky na místo instalace	Strana	94
Instalace pod závěsnou skříň	Strana	94
Demontáž	Strana	95
První uvedení do provozu	Strana	95
Výrobek zapnout/vypnout	Strana	95
Zapnout/vypnout osvětlení LED	Strana	95
Vyberte režim	Strana	95
Upravit hlasitost	Strana	95
Nastavení	Strana	95
Provoz FM	Strana	97
Vyhledávací funkce	Strana	97
Nastavení audio	Strana	97
Režimy zobrazení FM	Strana	98
Provoz DAB	Strana	98
Úplné vyhledávání	Strana	98
Vyvolat uložený vysílač	Strana	98
Ruční nastavení vysílačů	Strana	98
Smazat nedostupné vysílače	Strana	98
Režimy zobrazení DAB	Strana	99

Uložení nastavených rozhlasových vysílačů	Strana	99
Vyvolat uložený vysílač	Strana	99
Časovač Sleep	Strana	99
Nastavení alarmu	Strana	100
Funkce spánku	Strana	100
Přiřadíte vysílače tlačítkům pro výběr kanálu	Strana	100
Funkce časovače	Strana	101
Nastavte a používejte funkci časovače	Strana	101
Přerušte časovač	Strana	101
Čištění a péče	Strana	101
Skladování	Strana	101
Odstraňování chyb	Strana	101
Glosář	Strana	102
Zjednodušené ES prohlášení o shodě	Strana	102
Zlikvidování	Strana	102
Záruka	Strana	102
Postup v případě uplatňování záruky	Strana	103
Servis	Strana	103

Použitá výstražná upozornění a symboly

Uvedené symboly jsou použity v návodu na obsluhu, v krátkém návodu, na obalu a na výrobku.

	<p>NEBEZPEČÍ! Tento symbol se signální slovem „Nebezpečí“ označuje ohrožení s vysokým stupněm rizika, které má, pokud se mu nezabrání, za následek těžké zranění nebo smrt.</p>		<p>VAROVÁNÍ! Tento symbol se signální slovem „Varování“ označuje ohrožení se středním stupněm rizika, které může mít, pokud se mu nezabrání, za následek těžké zranění nebo smrt.</p>
	<p>OPATRNĚ! Tento symbol se signální slovem „Opatrně“ označuje ohrožení s nízkým stupněm rizika, které může mít, pokud se mu nezabrání, za následek malé nebo lehké zranění.</p>		<p>VÝSTRAHA! Tento symbol se signálním slovem „Výstraha“ označuje nebezpečí možného poškození majetku.</p>
	<p>UPOZORNĚNÍ: Tento symbol se signálním slovem „Upozornění“ poskytuje další užitečné informace.</p>		<p>Ochranná třída III Rádio může být provozováno (s výjimkou síťového adaptéru) pouze s použitím ochranného nízkého napětí (SELV).</p>
	<p>Používejte výrobek jen v suchých vnitřních prostorách.</p>		<p>Symbol pro výrobek ochranné třídy II</p>
	<p>VAROVÁNÍ! NEBEZPEČÍ VÝBUCHU! Varování, které je opatřeno tímto označením a slovy „VAROVÁNÍ! NEBEZPEČÍ VÝBUCHU!“, poukazuje na možné nebezpečí exploze. Pokud se takové varování nedodrží, může to s sebou přinášet vážná zranění nebo smrt a případné věcné škody. Postupujte podle pokynů v tomto varování, abyste zabránili těžkým zraněním, ohrožení života či nebezpečí vzniku škod na majetku!</p>		<p>Tato příkazová značka upozorňuje na nošení vhodné ochranné rukavice! Postupujte podle pokynů v tomto varování pro zamezení poranění rukou objekty nebo kontaktem s horkými nebo chemickými materiály.</p>
			<p>Tento symbol znamená, že před použitím výrobku je nutno dodržovat návod na obsluhu.</p>
	<p>Střídavý proud/napětí</p>		<p>Stejnoseměrný proud/napětí</p>
	<p>Tento symbol označuje zvláštní pravidla chování v souvislosti s dětmi.</p>		<p>Polarita duté zátky</p>
	<p>Značka CE potvrzuje shodu se směrnicemi EU, které se na výrobek vztahují.</p>		

KUCHYŇSKÉ RÁDIO DAB+

● Úvod

Blahopřejeme Vám ke koupi nového výrobku. Rozhodli jste se pro kvalitní produkt. Návod k obsluze je součástí tohoto výrobku. Obsahuje důležité pokyny pro bezpečnost, použití a likvidaci. Před použitím výrobku se seznámte se všemi pokyny k obsluze a bezpečnostními pokyny. Používejte výrobek jen popsáním způsobem a na uvedených místech. Při předání výrobku třetí osobě předejte i všechny podklady.

● Použití v souladu s určením

Kuchyňské rádio DAB+ (dále jen „Výrobek“) je přístroj spotřební elektroniky. Slouží pro příjem a přehrávání analogových a digitálních rádiových programů. Tento výrobek se smí používat pouze soukromě a nikoliv pro průmyslové nebo živnostenské účely. Tento výrobek se nesmí používat v tropických klimatických zónách. Jakékoliv jiné použití se považuje, že je v rozporu s jeho určením. Záruka se nevztahuje na nároky v důsledku nesprávného použití nebo neoprávněných změn na výrobku. Jakékoli takové použití je na vaše vlastní riziko.

● Rozsah dodávky

Po vybalení výrobku zkontrolujte, zda je dodávka kompletní a všechny díly jsou v řádném stavu. Před použitím odstraňte všechny obalové materiály.

- 1x Kuchyňské rádio DAB+
- 4x Distanční vložka (pro instalaci pod skříní)
- 4x Upevňovací šroub (dlouhý)
- 4x Upevňovací šroub (krátký)
- 1x Síťový adaptér
- 1x Krátký návod

Pokud si všimnete, že je výrobek poškozen nebo chybějí části, kontaktujte prodejce, u kterého jste výrobek zakoupili.

● Upozornění o známce

- Značka a název značky SilverCrest jsou majetkem příslušných vlastníků.
- Všechny ostatní názvy a produkty jsou ochrannými známkami nebo registrovanými ochrannými známkami příslušných vlastníků.

● Popis dílů

Další informace najdete na výklopné stránce.





- | | | |
|----|---|--|
| 1 | Displej | |
| 2 |  | Tlačítko výběru (nahoru) |
| 3 |  | Tlačítko výběru (nahoru) |
| 4 | 1/2/3/4/5 | Tlačítka pro výběr paměti |
| 5 |  MODE | Tlačítko pohotovostního režimu/Tlačítko režimu |
| 6 | MENU INFO | Tlačítko Nabídka/Info |
| 7 | PRESET | Tlačítko předvolby |
| 8 | TIMER SLEEP | Tlačítko časovače/časovače režimu spánku |
| 9 |  | Tlačítko osvětlení |
| 10 |  | Regulátor hlasitosti s funkcí tlačítek |
| 11 | Montážní deska | |
| 12 |  DC 5V | Připojovací zásuvka síťového adaptéru |
| 13 | Drátová anténa pro rádiový příjem | |
| 14 | Skládací patka | |
| 15 | Osvětlení LED | |
| 16 | Reproduktor | |
| 17 | Distanční vložka (pro instalaci pod skříní) | |
| 18 | Upevňovací šroub (dlouhý) | |
| 19 | Upevňovací šroub (krátký) | |
| 20 | Síťový adaptér | |
| 21 | Krátký návod | |

● Technické údaje

Rádio

Vstupní napětí/proud:	5 V $\overline{=}$ /1,5 A
Oblast příjmu DAB:	174 až 240 MHz
Oblast příjmu FM:	87,5 až 108 MHz
Předvolby vysílačů:	30 (DAB), 30 (FM)
Výstupní výkon zvuku:	2 x 1,5 W eff
Provozní podmínky:	+10 až +35 °C 40 až 85 % (rel. vlhkosti vzduchu)
Skladovací teplota:	-20 až +60 °C
Rozměry (Š x V x H):	cca 254 x 59 x 160 mm
Hmotnost:	cca 580 g (bez adaptéru)
Ochranná třída (rádio):	III/ 

Síťový adaptér

Popis	Hodnota
Distributor:	OWIM GmbH & Co. KG Okresní soud ve Stuttgartu: HRA 721742 Stiftsbergstraße 1 74167 Neckarsulm Německo
Jméno výrobce:	Xiamen Xdroid Technology Co., Ltd.
Identifikační značka modelu:	Verze EU: XZ0500-1500VG Verze GB: XZ0500-1500V
Vstupní napětí:	100–240 V~
Vstupní frekvence:	50/60 Hz
Vstupní proud:	0,4 A
Výstupní napětí:	5,0 V $\overline{=}$
Výstupní proud:	1,5 A
Výstupní výkon:	7,5 W
Průměrná účinnost v aktivním režimu:	79,14 %
Účinnost při nízkém zatížení (10 %):	72,49 %
Spotřeba energie ve stavu bez zátěže:	0,08 W
Polarita duté zátky na výstupu:	  
Ochranná třída:	II/ 



Bezpečnostní pokyny

- V případě poškození v důsledku nedodržení tohoto návodu na obsluhu se záruka ruší!
- Za následné škody se nepřebírá žádná odpovědnost! V případě škody na majetku nebo zranění způsobených nesprávným používáním nebo nedodržáním bezpečnostních pokynů se nepřebírá žádná ručení!
- Zkontrolujte všechny výrobky před použitím na viditelné poškození. Nikdy nepoužívejte poškozený výrobek.
- Frekvenční rozsahy uvedené v kapitole „Technické údaje“ představují technické možnosti výrobku. Upozorňujeme, že na volně dostupné frekvence se v různých zemích mohou vztahovat různá pravidla. Přijímání a/ nebo využívání informací může být nezákonné a možná trestné.



NEBEZPEČÍ! NEBEZPEČÍ ŽIVOTA A RIZIKO NEHOD PRO KOJENCE A DĚTI!

- Obalový materiál není hračka. Nenechte děti nikdy hrát si bez dozoru s balicími materiály. Obalový materiál představuje potenciální zdroj nebezpečí, např. udušení. Děti často podcení nebezpečí. Vždy udržujte balicí materiál mimo dosah dětí.
- Tento produkt mohou používat děti starší 8 let i osoby s omezenými tělesnými, smyslovými či duševními schopnostmi nebo s nedostatkem zkušeností a znalostí, pokud jsou pod dohledem jiné osoby nebo byly poučeny ohledně bezpečného používání produktu a chápou z toho vyplývající rizika. Nenechte děti bez dozoru provádět práce čištění a údržby. Nenechte děti hrát si s výrobkem. Tento výrobek není hračka.

Riziko úrazu elektrickým proudem!

- ⚠ VAROVÁNÍ! Riziko úrazu elektrickým proudem!** Nikdy neotevírejte kryt výrobku nebo síťového adaptéru. V případě poruchy smí opravu provádět výhradně kvalifikovaný personál.

- ⚠ VAROVÁNÍ!** Chraňte výrobek a síťový adaptér před kapající a stříkající vodou. Nestavte žádné nádoby naplněné kapalinou (např. vázy nebo nápoje) na nebo v blízkosti výrobku nebo síťového adaptéru. Neponořujte žádné součásti výrobku do kapalin. Nikdy výrobek nedržte pod tekoucí vodou.
- Nepokládejte žádné hořící svíčky na nebo v blízkosti výrobku, abyste zabránili požárům.
- ⚠ VAROVÁNÍ!** Nedotýkejte se síťového adaptéru mokřými rukama.
- ⚠ OPATRNĚ!** Nikdy nepoužívejte poškozený výrobek. Pokud zjistíte jakékoli poškození, okamžitě odpojte síťový adaptér od sítě. Je-li výrobek poškozen, obraťte se na svého prodejce.
- Předtím, než výrobek odpojíte od síťového adaptéru, vždy ho vypněte.
- Používejte tento výrobek jen se síťovým adaptérem, který je dodáván s ním. Je-li síťový adaptér poškozen, obraťte se na svého prodejce. Další informace naleznete v technických údajích tohoto výrobku.
- Dodaný síťový adaptér používejte pouze s tímto výrobkem.
- Nepokládejte žádné předměty na přívodní vedení a nenechte je třít o ostré hrany, aby se zabránilo jeho poškození. Chraňte ho rovněž před horkými povrchy a otevřenými plameny.
- Pokládejte přípojné vedení tak, že za ně nikdo nemůže neúmyslně tahat nebo přes ně zakopnout. Udržujte síťový adaptér a přívodní vedení mimo dosah dětí.
- Při odpojování síťového adaptéru ze zásuvky netahajte za přívodní vedení, ale za síťový adaptér.
- Přípojné vedení nenavíjejte kolem výrobku.
- Vždy připojte síťový adaptér k zásuvce, která je snadno přístupná, aby bylo možné zástrčku v případě nouze okamžitě vytáhnout.
- Vytáhněte síťový adaptér ze síťové zásuvky, aby byl výrobek zcela oddělen od sítě.
- Síťový adaptér nadále spotřebovává malé množství proudu, a to i bez použití rádia, dokud je síťový adaptér připojen k síti. Abyste síťový adaptér zcela vypnuli, musí být oddělen od sítě.

- Nevystavujte výrobek fyzickým nárazům nebo silným vibracím.
- Pokud pozorujete kouř nebo neobvyklé zvuky, okamžitě vytáhněte zástrčku síťového adaptéru ze síťové zásuvky.
- Síťový adaptér nesmí být zakrýván.
- Oddělte síťový adaptér od napájení, pokud se výrobek nepoužívá a před jeho čištěním.
- Před připojením k síti nebo před uskladněním nechte výrobek zcela vyschnout. Předtím, než budete výrobek ukládat, nechte ho plně vychladnout.

❗ UPOZORNĚNÍ: Pro ochranu citlivých povrchů je tento výrobek vybaven pryžovými patkami. Nelze vyloučit, že prostředky péče o nábytek napadnou nebo poškodí pryžové patky.

● Uvedení do provozu

● Požadavky na místo instalace

Aby byl zajištěn bezpečný a bezproblémový provoz výrobku, musí místo instalace splňovat následující požadavky:

- Při instalaci umístěte výrobek na pevnou, rovnou a vodorovnou plochu. Použijte skládací patku **14**.
- Povrchy některých kusů nábytku mohou obsahovat komponenty, které mohou způsobit změknutí pryžových patek výrobku. V případě potřeby umístěte pod pryžové patky výrobku rohož.
- Výrobek umístěte nebo nainstalujte tak, aby zajištěné větrací otvory a reproduktor **16** nebyly zakryty.
- Nepoužívejte výrobek v horkém, mokřém nebo extrémně vlhkém prostředí nebo v blízkosti hořlavých materiálů.
- Místo instalace musí být zvoleno tak, aby výrobek nebyl vystaven žádným výparům. Výrobek neinstalujte přímo nad ohřívací desku.

● Instalace pod závěsnou skříň

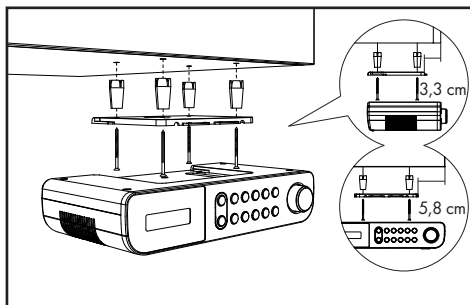

S dodanou montážní deskou **11** můžete výrobek nainstalovat např. pod závěsnou skříň. Při montáži výrobku postupujte následujícím způsobem:

- Posuňte montážní desku **11** dozadu a vyjměte ji z výrobku.
- Najděte vhodné místo pro instalaci výrobku (viz „Požadavky na místo instalace“).
- Držte montážní desku **11** pod montážním místem. Zajistěte, aby byl přední okraj montážní desky cca 3,3 cm za přední stranou skříně, aby byl výrobek po instalaci zarovnaný se skříňí. Boční okraje montážní desky **11** musí dodržet vzdálenosti cca 5,8 cm od sousedních skříní nebo stěn.
- Označte tužkou 4 body připevnění.
- Pomocí kolíku nebo hřebíku vytvořte malou prohlubeň v příslušných bodech značení. Pro tvrdé dřevo použijte vrták do dřeva o $\varnothing 2,5$ mm k vyvrtání cca 5 mm hlubokého otvoru do značení. Dejte pozor na to, abyste otvor neprovtali úplně.
- V případě potřeby umístěte dodané distanční vložky **17** mezi skříň a montážní desku. Při použití distančních vložek **17** budete potřebovat dlouhé upevňovací šrouby **18**.
- Montážní desku **11** utáhněte upevňovacími šrouby (**18** nebo **19**).
- Zatlačte horní část výrobku zpět na montážní desku **11**, dokud nezacvakne na místo.
- Zajistěte, aby výrobek správně zapadl, a opatrně položte přívodní vedení a drátovou anténu.

● Demontáž

- Výrobek z montážní desky [11] vytáhněte dopředu.
- Povolte šrouby ([18] nebo [19]) na montážní desce a demontujte montážní desku [11] z nástěnné skříně.

● První uvedení do provozu

- Výrobek můžete také umístit na rovné ploše. Poté však musíte rozložit skládací patku [14] výrobku tak, aby nebyly zakryty větrací otvory a reproduktor [16] na spodní straně výrobku.
- Spojte koaxiální napájecí konektor síťového adaptéru [20] s přípojovací zásuvkou [12]. Síťový adaptér připojujte na řádně instalovanou zásuvku.

Výrobek nejprve zobrazí fiktivní datum a čas **00:00**.

Datum a čas se nastaví automaticky. Když zapnete rádio, produkt začne vyhledávat vysílač DAB.

Stanice DAB se poté zobrazí na displeji [1] a reprodukuje se.

● Výrobek zapnout/vypnout

- Drátovou anténu [13] úplně rozložte.

Výrobek zapnout/vypnout

Zapnutí Stiskněte **⏻/MODE** [5]

Vypnutí **⏻/MODE** [5] podržet znovu stisknuté (vypnuto = pohotovostní režim)

- Otočte regulátor hlasitosti [10] k výběru z:

Nastavení

1. Time (Hodinový čas)

↳ **Set Time/Date** (Nastavit čas/datum)

↳ **Set time** (Nastavit čas)

↳ **00:00**

↳ **Set date** (Nastavit datum)

↳ **Auto Update** (Autom. aktualizace)

(Automatická aktualizace času)

↳ **No Update** (Žádná aktualizace)

(Žádná automatická aktualizace času)

↳ **Update from FM** (Aktualizace z FM)

(Automatická aktualizace času FM)

Otočte regulátor hlasitosti [10] nebo **▲** [2] nebo **▼** [3] = měnit hodnoty | Stiskněte regulátor hlasitosti [10] = Potvrdit hodnotu nebo výběr | **MENU/INFO** [6] = 1 stupeň zpět

● Zapnout/vypnout osvětlení LED

- Zapněte osvětlení LED: Stiskněte krátce tlačítko **💡** [9].
- Vypněte osvětlení LED: Stiskněte znovu krátce tlačítko **💡** [9].

ⓘ UPOZORNĚNÍ:

- Osvětlení LED [15] je umístěno na spodní straně výrobku.
- Pokud není LED osvětlení [15] vypnuto ručně, vypne se automaticky po 120 minutách.

● Vyberte režim

- Během provozu krátkým stisknutím **⏻/MODE** [5] přepněte mezi režimem DAB a FM.

● Upravit hlasitost

Hlasitost	Regulátor hlasitosti [10]
Hlasitěji	Otáčejte doprava (ve směru hodinových ručiček)
Tišeji	Otáčejte doleva (proti směru hodinových ručiček)

● Nastavení

- Podržte **MENU/INFO** [6] stlačené, abyste zobrazili nabídku.
- Otočte regulátor hlasitosti [10] pro výběr **<SYSTEM>**. Pro potvrzení nastavení stiskněte regulátor hlasitosti [10].

Nastavení

- ↳ **Update from DAB** (Aktualizace z DAB) (Automatická aktualizace času DAB)
 - ↳ **Update from Any** (Aktualizovat všechny) (Automatická aktualizace času FM nebo DAB)
 - ↳ **Set 12/24 hour** (Nastavení 12/24 hodin) (12 nebo 24hodinová indikace)
 - ↳ **Set 24 hour** (Nastavení 24 hodin) (24hodinová indikace)
 - ↳ **Set 12 hour** (Nastavení 12 hodin) (12hodinová indikace)
 - ↳ **Set date format** (Nastavení formátu data)
 - ↳ **DD-MM-YYYY** (DD-MM-RRRR) („Den-měsíc-rok“)
 - ↳ **MM-DD-YYYY** (MM-DD-RRRR) („Měsíc-den-rok“)
2. **Alarm** (Budík)
- ↳ **Alarm 1** (Budík 1) - **Alarm 2** (Budík 2) (Alarm 1 nebo Alarm 2 zvolit k nastavení)
 - ↳ **Alarm 1 Setup** (Nastavení budíku 1)
 - ↳ **Alarm off** (Budík zap) - **Alarm on** (Budík vyp)
 - ↳ **Alarm 1 Wizard** (Budík 1 Pomocník) (Nastavit čas alarmu)
 - ↳ **00:00** (Nastavit čas alarmu)
 - ↳ **Duration** (Trvání) 15-30-45-60-90 (Nastavení doby trvání alarmu)
 - ↳ **Buzzer** (Bzučák) - **DAB - FM** (Nastavit zdroj alarmu)
 - ↳ Výběr vysílače (K dispozici pouze s DAB nebo FM)
 - ↳ **Daily** (Denně) - **Once** (Jednou) - **Weekends** (Víkend) - **Weekdays** (Pracovní dny) (Nastavit opakovací frekvenci)
 - ↳ **Volume** (Hlasitost): **L6 - L16**
 - ↳ **Alarm off** (Budík vyp) - **Alarm on** (Budík zap)
3. **Osvětlení**
- ↳ **On level** (Na nastavení)
 - ↳ **High** (Vysoké) - **Medium** (Střední) - **Low** (Nízké) (Jas)
 - ↳ **Night dimmer** (Noční stmívač) Pro **YES** (ANO) (Trvání od 23:00 do 04:59 hodin): Osvětlení je vypnuté. Krátkým stisknutím libovolného tlačítka krátkodobě zapnete podsvícení na 10 sekund. V 05:00 hodin se osvětlení obnoví zpět na stávající nastavení.
 - ↳ **NO** (NE) - **YES** (ANO)

Otočte regulátor hlasitosti **10** nebo **▲ 2** nebo **▼ 3** = měnit hodnoty |
Stiskněte regulátor hlasitosti **10** = Potvrdit hodnotu nebo výběr | **MENU/INFO 6** = 1 stupeň zpět

Nastavení

4. Jazyk

- ↳ English, Deutsch, Italiano, Français, Nederlands, Español, Português, Svenska, Dansk, Norsk, Suomi, Polski

5. Factory Reset (Obnovení továrního nastavení)

- ↳ **NO** (NE) (Resetovat na výrobní nastavení)
- ↳ **YES** (ANO) (Neresetovat na výrobní nastavení)
- ↳ **YES** (ANO) (Resetovat na výrobní nastavení)

① **UPOZORNĚNÍ:** Po resetu na výrobní nastavení budou ztraceny všechny dříve uložené vysílače.

6. SW version (verze SW)

- ↳ Číslo verze

Otočte regulátor hlasitosti [10] nebo ▲ [2] nebo ▼ [3] = měnit hodnoty |

Stiskněte regulátor hlasitosti [10] = Potvrdit hodnotu nebo výběr | **MENU/INFO** [6] = 1 stupeň zpět

● Provoz FM

- Výrobek zapněte.
- Stiskněte krátce **⏻/MODE** [5], pro přepínání mezi režimy DAB a FM.

● Vyhledávací funkce

Vyberte ze 3 vyhledávacích funkcí a vyberte jeden rádiový vysílač.

Funkce	Popis
Automatické vyhledávání vysílačů	Stisknutím a přidržením regulátoru hlasitosti [10] spustíte automatické vyhledávání stanic FM. Výrobek ukládá až 30 vysílačů.
Poloautomatické vyhledávání stanic	Podržte stlačené ▲ [2] nebo ▼ [3] pro spuštění vyhledávání v požadovaném směru. Vyhledávání se zastaví, jakmile je přijat jasný rádiový signál.
Ruční vyhledávání vysílačů	Krátce stiskněte ▲ [2] nebo ▼ [3] pro ruční vyhledávání stanic FM (frekvence se mění po 0,05 MHz).

● Nastavení audio

- Stlačte **MENU/INFO** [6], abyste zobrazili nabídku.
- Otočte regulátor hlasitosti [10] nebo stiskněte ▲ [2] nebo ▼ [3] pro výběr položky **<Audio setting** (<Nastavení zvuku>). Pro potvrzení stiskněte regulátor hlasitosti [10].
- Otočte regulátor hlasitosti [10] pro nastavení:

Položka nabídky	Funkce
Stereo allowed (Stereo povoleno)	Výrobek vyhledává mono a stereo vysílače. Audio výstup: Kombinované stereo nebo stereo.
Forced mono (Jen mono)	Výrobek vyhledává mono a stereo vysílače. Audio výstup: Kombinované stereo.
Scanning function (Funkce vyhledávání)	Výrobek vyhledává všechny stanice s jasným radiosignálem.

● Režimy zobrazení FM

Krátce stiskněte **MENU/INFO** [6], pro výběr následujícího:

Indikátor	Funkce
Síla signálu	Zobrazí pruh, který zobrazuje sílu signálu.
Typ programu	Zobrazí žánr vysílaného programu.
Audio setting (Nastavení audio)	Ukazuje, zda je vysílač přijímán v mono nebo stereo režimu.
Time (Hodinový čas)	Zobrazuje hodinový čas automaticky poskytovaný vysílačem.
Date (Datum)	Zobrazuje datum automaticky poskytovaného vysílače.
Rádíotext	Nastavuje průběžné hlášení, které dodává informace v reálném čase, například název písně, zprávy, titulky atd.

- Pokaždé, když stisknete tlačítko **MENU/INFO** [6], zobrazí se další záznam.

● Provoz DAB

Přepnout do režimu DAB: Stiskněte krátce tlačítko **MODE** [5].

● Úplné vyhledávání

Proveďte úplné vyhledávání vysílačů v režimu DAB:

- Podržte **MENU/INFO** [6] stlačené.
- Otočte regulátor hlasitosti [10] pro výběr **<Full scan>** (<Úplné vyhledávání>).
- Pro potvrzení nastavení stiskněte regulátor hlasitosti [10].
- Všechny detekované vysílače budou automaticky uloženy do seznamu vysílačů.

● Vyvolat uložený vysílač

- Můžete zavolat dříve uložený vysílač tak, že stisknete tlačítko **PRESET** [7].
- Otočte regulátor hlasitosti [10] nebo stiskněte **▲** [2] nebo **▼** [3] pro výběr požadovaného místa v paměti.
- Pro potvrzení nastavení stiskněte regulátor hlasitosti [10].

i UPOZORNĚNÍ: Informace o vyvolání vysílače ze seznamu vysílačů naleznete v následující kapitole „Ruční nastavení vysílače“.

● Ruční nastavení vysílačů

- Stlačte a podržte tlačítko **MENU/INFO** [6].
- Otočte regulátor hlasitosti [10] nebo stiskněte [2] nebo [3] pro výběr položky **<Manual tune>** (<Ruční nastavení vysílačů>).
- Pro potvrzení nastavení stiskněte regulátor hlasitosti [10].
- Otočte regulátor hlasitosti [10] nebo stiskněte [2] nebo [3] pro výběr vysílače ze seznamu vysílačů.
- Pro potvrzení nastavení stiskněte regulátor hlasitosti [10]. Zobrazí se síla signálu. Při ručním nastavování nevydává výrobek žádný tón.
- Nově nastavené vysílače najdete na seznamu vysílačů.

● Smazat nedostupné vysílače

- Podržte **MENU/INFO** [6] stlačené.
- Otočte regulátor hlasitosti [10] nebo stiskněte **▲** [2] nebo **▼** [3] pro výběr položky **<Prune>** (<Vyprázdnit>).
- Pro potvrzení nastavení stiskněte regulátor hlasitosti [10].
- Otočte regulátor hlasitosti [10] pro výběr **<YES>** (<ANO>).
- Pro potvrzení nastavení stiskněte regulátor hlasitosti [10].

- ❗ UPOZORNĚNÍ:** Vysílače, které nejsou k dispozici, mohou být rozpoznány jen po novém úplném vyhledávání (např. na jiném místě). V takovém případě předchází názvu příslušného vysílače otazník. Po provedení funkce „Smazat“ nejsou již odpovídajícím způsobem označené vysílače v seznamu vysílačů k dispozici.

● Režimy zobrazení DAB

Krátce stiskněte **MENU/INFO** [6], pro výběr následujících:

Jedno nastavení	Funkce
Síla signálu	Zobrazí pruh, který zobrazuje sílu signálu.
Typ programu	Zobrazí žánr vysílaného programu.
Frekvence	Zobrazuje frekvenci a číslo multiplexu nebo kanálu aktuálně nastaveného vysílače.
Ensemble	Ukazuje název multiplexu, který obsahuje vysílač, který právě posloucháte.
Chyba signálu	Ukazuje počet chyb signálu.
Bitový tok a kodek	Zobrazí rádiový režim a přijímanou přenosovou rychlost zvuku.
Čas	Zobrazuje hodinový čas automaticky poskytovaný vysílačem.
Datum	Zobrazuje datum automaticky poskytovaného vysílače.
Rádiotext	Nastavuje průběžné hlášení, které dodává informace v reálném čase, například název písně, zprávy, titulky atd.

- Pokaždé, když stisknete tlačítko **MENU/INFO** [6], zobrazí se další záznam.

● Uložení nastavených rozhlasových vysílačů

Můžete uložit až 60 vysílačů (30 FM a 30 DAB).

- Podržte tlačítko **PRESET** [7] stisknutě.
- Na displeji [1] se zobrazí **<Preset x stored: Empty>** (<Předvolba x ulož.: Prázdný>).
- Otočte regulátor hlasitosti [10] nebo stiskněte **▲** [2] nebo **▼** [3] pro výběr požadovaného místa v paměti.
- Pro potvrzení nastavení stiskněte regulátor hlasitosti [10].
- Vysílač je uložen. Na displeji [1] se zobrazí **<Preset x stored>** (<Předvolba x ulož.>).

- ❗ UPOZORNĚNÍ:** Místa paměti, která jsou již obsazena, jsou přepsána bez dalšího upozornění.

● Vyvolat uložený vysílač

- Můžete zavolat dříve uložený vysílač tak, že stisknete tlačítko **PRESET** [7].
- Otočte regulátor hlasitosti [10] nebo stiskněte **▲** [2] nebo **▼** [3] pro výběr požadovaného místa v paměti.
- Pro potvrzení nastavení stiskněte regulátor hlasitosti [10].

- ❗ UPOZORNĚNÍ: <Preset store#:(Empty)>** (<Progr. uložít <#>. (Prázdný)>) se zobrazí, když není číslo paměťového místa obsazeno.

● Časovač Sleep

V provozním režimu:

- Podržte **TIMER/SLEEP** [8] stlačené po 2 sekundy, abyste zobrazili nabídku nastavování.
- Stiskněte **TIMER/SLEEP** [8] pro nastavení **15/30/45/60/90/120** minut.
- Pro potvrzení nastavení stiskněte regulátor hlasitosti [10].
- Po uplynutí zvolené doby přepne výrobek do pohotovostního režimu.
- Určete zbývající dobu pohotovosti: Na displeji se zobrazí zbývající doba.

- Přerušení časovače Sleep: Podržte **TIMER/SLEEP** [8] stlačené po dobu cca 2 sekund. Stiskněte opakovaně **TIMER/SLEEP** pro volbu **<Sleep off>** (<Vyp>).

● Nastavení alarmu

- Podržte v pohotovostním nebo zapnutém režimu **MENU/INFO** [6] 2 sekundy stlačené.

Zapněte nastavení budíku

- Otočte regulátor hlasitosti [10] pro výběr položky **<SYSTEM>**.
- Pro potvrzení nastavení stiskněte regulátor hlasitosti [10].
- Otočte regulátor hlasitosti [10] pro výběr **<Alarm>** (<Budík>).
- Stiskem tlačítka regulátor hlasitosti [10] vyberte Budík 1 nebo Budík 2.
- Otočte regulátor hlasitosti [10] pro výběr **<Alarm on>** (<Budík zap>) nebo **<Alarm off>** (<Budík vyp>).
- Pro potvrzení nastavení stiskněte regulátor hlasitosti [10].

Definujte nastavení budíku

- Stiskněte ovladač hlasitosti [10].
- Otočte regulátor hlasitosti [10] pro nastavení hodin.
- Pro potvrzení nastavení stiskněte regulátor hlasitosti [10].
- Otočte regulátor hlasitosti [10] pro nastavení minut.
- Pro potvrzení nastavení stiskněte regulátor hlasitosti [10].
- Otočte regulátor hlasitosti [10] pro výběr doby trvání alarmu (Možnosti: **15/30/45/60/90** minut).
- Pro potvrzení nastavení stiskněte regulátor hlasitosti [10].
- Otočte regulátor hlasitosti [10] pro nastavení tónu alarmu (Možnosti: **<Buzzer>** (<Bzučák>), **<FM>**, **<DAB>**).
- Pro potvrzení nastavení stiskněte regulátor hlasitosti [10].

- Otočte regulátor hlasitosti [10] pro nastavení opakování alarmu (Možnosti: **<Once>** (<Jednou>), **<Daily>** (<Denně>), **<Weekdays>** (<Pracovní dny>), **<Weekends>** (<Víkendy>).
- Pro potvrzení nastavení stiskněte regulátor hlasitosti [10].
- Otočte regulátor hlasitosti [10] pro nastavení hlasitosti budíku.
- Pro potvrzení nastavení stiskněte regulátor hlasitosti [10].
- Otočte regulátor hlasitosti [10], pro výběr **<Alarm off>** (<Budík vyp>) nebo **<Alarm on>** (<Budík zap>).
- Pro potvrzení nastavení stiskněte regulátor hlasitosti [10].
- Pokud byl alarm úspěšně nastaven, na displeji [1] se zobrazí **<Alarm Saved>** (<Budík uložen>).

❗ UPOZORNĚNÍ:

- Když se zazní alarm, můžete stisknout **⏻/MODE** [5], aby se alarm vypnul.
- Hlasitost se postupně zvyšuje.
- Po uplynutí doby alarmu se výrobek automaticky vrátí do pohotovostního režimu.
- **<FM>** nebo **<DAB>** budík: Po zaznění alarmu se na displeji [1] zobrazí rádiový vysílač.

● Funkce spánku

- V režimu zapnutého napájení podržte regulátor hlasitosti [10] stisknutý, dokud nezazní alarm. Alarm se znovu aktivuje po cca 10 minutách.

● Přiraďte vysílače tlačítkům pro výběr kanálu

- Po dokončení vyhledávání vysílačů DAB/FM vyberte vysílač.
- Stisknutím a přidržením jednoho z tlačítek pro výběr paměti [4] uložíte příslušný vysílač. Pokud byl vysílač úspěšně uložen, na displeji [1] se zobrazí **<Preset <Number> stored>** (Předvolba <číslo> uložena).
- Krátkým stisknutím jednoho z tlačítek pro výběr paměti [4] přehrajete odpovídající uložený rádiový vysílač.

- Pokud krátce stisknete jedno z tlačítek pro výběr paměti [4], ke kterému není přiřazen žádný vysílač, na displeji [1] se zobrazí **<Preset store#:(Empty)>** (<Ulož. program <#: (Prázdný)>).

i UPOZORNĚNÍ: Tlačítka pro výběr paměti [4] odpovídají paměťovým místům 1 až 5 vysílačů uložených uživatelem.

● Funkce časovače

Výrobek má praktickou funkci časovače, se kterou můžete např. sledovat dobu vaření a pečení.

Můžete nastavit 2 různé časovače.

● Nastavte a použijte funkci časovače

- Stiskněte **TIMER/SLEEP** [8], pro přepínání mezi spínacími hodinami 1 (T1) a spínacími hodinami 2 (T2).
- Otočte regulátor hlasitosti [10] nebo stiskněte **▲** [2] nebo **▼** [3] pro výběr času odpočítávání.
- Pro potvrzení stiskněte regulátor hlasitosti [10]. Na displeji [1] se rozsvítí T1 nebo T2. Odpočítávání začíná okamžitě.
- Otočte **TIMER/SLEEP** [8] pro kontrolu doby odpočítávání.
- Výstražný signál zazní vždy 30, 15, 10 a 5 sekund před odpočtem.
- Na konci odpočítávání zazní signál alarmu s maximální hlasitostí. Pro vypnutí alarmu stlačte libovolné tlačítko. T1 nebo T2 zhasne na displeji [1].

i UPOZORNĚNÍ:

- Časovač 1 lze nastavit v krocích po 1 minutě od 1 minuty do 3 hodin 59 minut. Pokud nastavíte odpočítávání mezi 1 a 4 minutami, čas se zobrazí ve formátu „mm:ss“. Pokud nastavíte odpočítávání na 5 minut nebo více, čas se zobrazí ve formátu „hh:mm:ss“.
- Časovač 2 lze nastavit v 5-minutových krocích od 5 minut do 3 hodin 55 minut. Čas je zobrazen ve formátu „hh:mm:ss“.

- Pokud po dobu přibližně 15 sekund neprovedete žádné změny nastavení, výrobek se vrátí do předchozího provozního režimu bez uložení těchto nastavení.

● Přerušete časovač

- Krátce stiskněte **TIMER/SLEEP** [8] a vyberte časovač, jehož funkci chcete přerušit (T1 nebo T2).
- Podržte regulátor hlasitosti [10] po 2 sekundě stlačené, až se na displeji [1] objeví **<Off>** (<Vyp>).

● Čištění a péče

- Před čištěním: Odpojte výrobek od napájení.
- ⚠ **VAROVÁNÍ!** Neponořujte produkt ani síťový adaptér do vody nebo jiných kapalin pro účely čištění. Nikdy nedržte komponenty produktu pod tekoucí vodou.
- Čištěte výrobek lehce navlhčeným šátkem.
- Nedovolte, aby dovnitř výrobku pronikla voda nebo jiné kapaliny.
- K čištění nepoužívejte čisticí prostředky obsahující rozpouštědla, abrazivní prostředky, ostré čisticí roztoky nebo tvrdé kartáče.
- Nechte všechny části uschnout.

● Skladování

- Uložte produkt v jeho původním obalu.
- Uchovávejte produkt na suchém bezpečném místě mimo dosah dětí.

● Odstraňování chyb

■ Příčina

- Odstranění

■ Výrobek se nedá zapnout

- Zkontrolujte, zda je síťový adaptér správně připojen k síťové zásuvce a produktu.

■ Žádný zvuk

- Přizpůsobte hlasitost.

■ Rušený příjem rádia

- Příjem signálu je příliš slabý. Upravte polohu antény nebo posuňte výrobek na místo se silnějším signálem.

■ FM vysílač nenalezen

- Slabý signál. Manuální hledání.

■ DAB vysílač nenalezen

- Žádné pokrytí DAB ve vaší oblasti nebo špatný příjem. Nastavte polohu antény.

● **Glosář**

- Multiplex: V DAB a DAB+ může na každé frekvenci vysílat několik rádiových programů. Tyto rádiové programy jsou sdruženy v takzvaném multiplexu. V tomto multiplexu lze přenášet i další služby, jako jsou obrázky a textové informace.
- Chyba signálu: Čím větší je počet chyb signálu, tím rušenější zvukový signál dorazí do produktu. Vestavěná ochrana proti chybám to může do určité míry kompenzovat, aniž by došlo ke zhoršení zvukového signálu. Zobrazení počtu chyb signálu může být užitečné pro určení dobrého umístění instalace produktu.

● **Zjednodušené ES prohlášení o shodě**

OWIM GmbH & Co. KG, Stiftsbergstraße 1, 74167 Neckarsulm, NĚMECKO, tímto prohlašuje, že výrobek (Kuchyňské rádio DAB+ HG09682A/HG09682B) odpovídá směrnicím 2014/53/EU, 2011/65/EU a 2009/125/ES.

Úplný text ES prohlášení o shodě najdete na následující internetové adrese: www.owim.com



● **Zlikvidování**

Balení:

Obal se skládá z ekologických materiálů, které můžete zlikvidovat prostřednictvím místních sběrů recyklovatelných materiálů.



Při třídění odpadu se řiďte podle označení obalových materiálů zkratkami (a) a čísla (b), s následujícím významem: 1-7: umělé hmoty/20-22: papír a lepenka/80-98: složené látky.

Výrobek:



Výrobek vč. příslušenství a obalové materiály jsou recyklovatelné a podléhají rozšířené odpovědnosti výrobce.

Likvidujte je odděleně podle ilustrovaných Info-tri (informace o třídění), abyste mohli lépe nakládat s odpady.

Logo Triman platí jen pro Francii.



O možnostech likvidace vysloužilých zařízení se informujte u správy vaší obce nebo města.



Vedle uvedený symbol přeškrtnuté odpadní nádoby na kolečkách značí, že pro výrobek platí směrnice 2012/19/EU. Tato směrnice stanovuje, že se přístroj nesmí odstraňovat do normálního domácího odpadu, ale do zvláštních, speciálně založených sběrů, sběrů sužítokovatelných materiálů nebo speciálních provozů.

Toto odstranění do odpadu je pro Vás bezplatné.

Chraňte životní prostředí a odstraňujte do odpadu odborně.

● **Záruka**

Výrobek byl vyroben s nejvyšší pečlivostí podle přísných kvalitativních směrnic a před odesláním prošel výstupní kontrolou. V případě závad máte možnost uplatnění zákonných práv vůči prodejci. Vaše práva ze zákona nejsou omezena naší níže uvedenou zárukou.

Na tento artikl platí 3 záruka od data zakoupení. Záruční lhůta začíná od data zakoupení. Uchovejte si dobře originál pokladní stvrzenky. Tuto stvrzenku budete potřebovat jako doklad o zakoupení.

Pokud se do 3 let od data zakoupení tohoto výrobku vyskytne vada materiálu nebo výrobní vada, výrobek Vám – dle našeho rozhodnutí – bezplatně opravíme nebo vyměníme. Tato záruka zaniká, jestliže se výrobek poškodí, neodborně použil nebo neobdržel pravidelnou údržbu.

Záruka platí na vady materiálu a výrobní vady. Tato záruka se nevztahuje na díly výrobku podléhající opotřebení (např. na baterie), dále na poškození křehkých, choulostivých dílů, např. vypínačů, akumulátorů nebo dílů zhotovených ze skla.

● Postup v případě uplatňování záruky

Pro zajištění rychlého zpracování Vašeho případu se řiďte následujícími pokyny:

Pro všechny požadavky si připravte pokladní stvrzenku a číslo artiklu (IAN 400111_2204) jako doklad o zakoupení.

Číslo artiklu najdete na typovém štítku, gravuře, titulní stránce návodu (vlevo dole) nebo na nálepce na zadní nebo spodní straně.

V případě poruch funkce nebo jiných závad nejdříve kontaktujte, telefonicky nebo e-mailem, v následujícím textu uvedené servisní oddělení.

Výrobek registrovaný jako vadný potom můžete s příloženým dokladem o zakoupení (pokladní stvrzenkou) a údaji k závadě a kdy k ní došlo, bezplatně zaslat na adresu servisu, která Vám byla sdělena.

● Servis

 **Servis Česká republika**

Tel.: 800600632

















E-Mail: owim@lidl.cz

Použitie výstražné upozornenia a symboly	Strana 106
Úvod	Strana 107
Používanie v súlade s určením	Strana 107
Rozsah dodávky	Strana 107
Upozornenie k značke	Strana 107
Popis súčiastok	Strana 107
Technické údaje	Strana 108
Bezpečnostné upozornenia	Strana 109
Uvedenie do prevádzky	Strana 110
Požiadavky na miesto inštalácie	Strana 110
Inštalácia pod závesnou skrinkou	Strana 110
Demontáž	Strana 111
Prvé uvedenie do prevádzky	Strana 111
Zapnutie a vypnutie produktu	Strana 111
Zapnutie/vypnutie LED osvetlenia	Strana 111
Výber režimu	Strana 111
Nastavenie hlasitosti	Strana 111
Systémové nastavenia	Strana 111
Prevádzka VKV	Strana 113
Funkcia vyhľadávania	Strana 113
Nastavenia audio	Strana 113
Režim zobrazenia VKV	Strana 114
Prevádzka DAB	Strana 114
Úplné vyhľadávanie	Strana 114
Spustiť uložené stanice	Strana 114
Ručné nastavenie stanice	Strana 114
Zmazať nedostupné stanice	Strana 115
Režim zobrazenia DAB	Strana 115

Uložiť nastavené rádiostanice	Strana 115
Spustiť uložené stanice	Strana 115
Sleep-Timer	Strana 116
Nastavenie alarmu	Strana 116
Funkcia odloženia	Strana 116
Priradenie staníc k tlačidlám výberu kanálu	Strana 117
Funkcia časovača	Strana 117
Nastavenie a ovládanie funkcie časovača	Strana 117
Prerušenie časovača	Strana 117
Čistenie a starostlivosť	Strana 117
Skladovanie	Strana 117
Odstránenie porúch	Strana 117
Glosár	Strana 118
Zjednodušené EÚ vyhlásenie o zhode	Strana 118
Likvidácia	Strana 118
Záruka	Strana 119
Postup v prípade poškodenia v záruke	Strana 119
Servis	Strana 119

Použité výstražné upozornenia a symboly

Zobrazené symboly sa používajú v návode na používanie, v stručnom návode, na obale a na produkte.

	NEBEZPEČENSTVO! Tento symbol so signálnym slovom „Nebezpečenstvo“ označuje nebezpečenstvo s vysokým stupňom rizika, ktoré, ak sa mu nevyhnete, bude mať za následok smrť alebo vážne zranenie.		VÝSTRAHA! Tento symbol so signálnym slovom „Výstraha“ označuje nebezpečenstvo so stredným stupňom rizika, ktoré, ak sa mu nevyhnete, bude mať za následok vážne zranenie alebo smrť.
	POZOR! Tento symbol so signálnym slovom „Pozor“ označuje nebezpečenstvo s nízkym stupňom rizika, ktoré, ak sa mu nevyhnete, bude mať za následok ľahké alebo stredne ťažké zranenie.		OPATRNE! Tento symbol so signálnym slovom „Opatrne“ označuje možné poškodenie majetku.
	UPOZORNENIE: Tento symbol so signálnym slovom „Upozornenie“ ponúka ďalšie užitočné informácie.		Trieda ochrany III Rádio sa môže (s výnimkou sieťového adaptéra) prevádzkovať len s použitím ochranného nízkeho napätia (SELV).
	Produkt používajte len v suchých interiéroch.		Symbol pre produkt s triedou ochrany II
	VÝSTRAHA! NEBEZPEČENSTVO VÝBUCHU! Výstraha, ktorá je označená týmto symbolom a slovom „VÝSTRAHA! NEBEZPEČENSTVO VÝBUCHU!“, upozorňuje na nebezpečenstvo výbuchu. Ak sa takéto výstražné upozornenie neuposlúchne, môže to mať za následok ťažké zranenia alebo smrť a môže spôsobiť vecné škody. Dodržiavajte pokyny v tejto výstrahe, aby sa zabránilo ťažkým zraneniam, ohrozeniu života alebo nebezpečenstvu vzniku vecných škôd!		Táto príkazová značka poukazuje na nosenie vhodných ochranných rukavíc! Postupujte podľa pokynov uvedených v tomto upozornení, aby ste predišli zraneniam rúk rôznymi predmetmi alebo kontaktom s horúcimi alebo chemickými materiálmi.
	Striedavý prúd/striedavé napätie		Tento symbol znamená, že pred použitím produktu je potrebné prečítať si návod na používanie.
	Tento symbol poukazuje na osobitné podmienky správania sa v súvislosti s deťmi.		Jednosmerný prúd/jednosmerné napätie
	Značka CE potvrdzuje zhodu so smernicami EÚ, ktoré sú relevantné pre produkt.		Polarita dutej zástrčky

KUCHYNSKÉ RÁDIO DAB+

● Úvod

Blahoželáme Vám ku kúpe Vášho nového výrobku. Rozhodli ste sa pre veľmi kvalitný výrobok. Návod na obsluhu je súčasťou tohto výrobku. Obsahuje dôležité upozornenia týkajúce sa bezpečnosti, používania a likvidácie. Skôr ako začnete výrobok používať, oboznámte sa so všetkými pokynmi k obsluhu a bezpečnosti. Výrobok používajte iba v súlade s popisom a v uvedených oblastiach používania. V prípade postúpenia výrobku ďalším osobám odovzdajte aj všetky dokumenty patriace k výrobku.

● Používanie v súlade s určením

Kuchyňské rádio DAB+ (ďalej ako „produkt“) je prístroj zábavnej elektroniky. Služi na príjem a prehrávanie analógových a digitálnych rozhlasových programov. Tento produkt sa môže používať len na súkromné účely a nie je určený na priemyselné alebo komerčné účely. Tento produkt sa nemôže používať v tropickom klimatickom pásme. Každé iné použitie sa považuje za použitie v rozpore s určením. Nároky vyplývajúce z neodborného použitia alebo z neoprávnených zmien na produkte, nie sú zahrnuté v rozsahu záruky. Akékoľvek takéto použitie ja na vlastné riziko.

● Rozsah dodávky

Po vybalení produktu skontrolujte, či je balenie kompletne a či sú všetky časti v riadnom stave. Pred používaním odstráňte všetky obalové materiály.

- 1x Kuchyňské rádio DAB+
- 4x Dištančná vložka (na montáž pod skrinku)
- 4x Upevňovacia skrutka (dlhá)
- 4x Upevňovacia skrutka (krátka)
- 1x Sieťový adaptér
- 1x Stručný návod







Ak zistíte, že produkt je poškodený alebo chýbajú časti, obráťte sa na obchodníka, u ktorého ste tento produkt zakúpili.

● Upozornenie k značke

- Známk a obchodné meno SilverCrest sú vlastníctvom príslušných vlastníkov.
- Všetky ostatné mená a produkty sú známkami alebo registrovanými známkami ich príslušných vlastníkov.

● Popis súčiastok

Ďalšie informácie nájdete na rozkladacej stránke.



- | | | |
|----|---|---|
| 1 | Displej | |
| 2 |  | Tlačidlo výberu (hore) |
| 3 |  | Tlačidlo výberu (dole) |
| 4 | 1/2/3/4/5 | Tlačidlá výberu pamäte |
| 5 |  | Tlačidlo na pohotovostný režim/prepínanie režimov |
| 6 | MENU INFO | Tlačidlo menu/Info |
| 7 | PRESET | Tlačidlo predvol'by |
| 8 | TIMER SLEEP | Tlačidlo časovača/ časovača spánku |
| 9 |  | Tlačidlo osvetlenia |
| 10 |  | Regulátor hlasitosti s funkciou tlačidla |
| 11 | Montážna doska | |
| 12 |  DC 5V | Zdierka sieťového adaptéra |
| 13 | Drôtená anténa pre rádiový príjem | |
| 14 | Sklopná noha | |
| 15 | LED osvetlenie | |
| 16 | Reproduktor | |
| 17 | Dištančná vložka (pre montáž pod skrinku) | |
| 18 | Upevňovacia skrutka (dlhá) | |
| 19 | Upevňovacia skrutka (krátka) | |
| 20 | Sieťový adaptér | |
| 21 | Stručný návod | |

● Technické údaje

Rádio

Vstupné napätie/prúd:	5 V $\overline{=}$ /1,5 A
Rozsah príjmu DAB:	174 až 240 MHz
Rozsah príjmu VKV:	87,5 až 108 MHz
Pamäť na stanice:	30 (DAB), 30 (VKV)
Výstupný výkon zvuku:	2 x 1,5 W RMS
Prevádzkové podmienky:	+10 až +35 °C 40 až 85 % (rel. vlhkosť vzduchu)
Teplota skladovania:	-20 až +60 °C
Rozmery (Š x V x H):	pribl. 254 x 59 x 160 mm
Hmotnosť:	pribl. 580 g (bez adaptéra)
Trieda ochrany (rádio):	III/ 

Sieťový adaptér

Popis	Hodnota
Distribútor:	OWIM GmbH & Co. KG Okresný súd Stuttgart: HRA 721742 Stiftsbergstraße 1 74167 Neckarsulm Nemecko
Názov výrobcu:	Xiamen Xdroid Technology Co., Ltd.
Identifikačný kód modelu:	Verzia EÚ: XZ0500-1500VG Verzia VB: XZ0500-1500V
Vstupné napätie:	100–240 V~
Frekvencia vstupného striedavého prúdu:	50/60 Hz
Vstupné napätie:	0,4 A
Výstupné napätie:	5,0 V $\overline{=}$
Výstupný prúd:	1,5 A
Výstupný výkon:	7,5 W
Priemerná účinnosť v aktívnom režime:	79,14 %
Účinnosť pri nízkej záťaži (10 %):	72,49 %
Spotreba energie v stave bez záťaže:	0,08 W
Polarita dutej zástrčky na výstupe:	
Trieda ochrany:	II/ 



Bezpečnostné upozornenia

- V prípade poškodenia vyplývajúceho z nedodržania tohto návodu na používanie zaniká nárok na záruku!
- Za následne vzniknuté škody nepreberáme žiadnu záruku! V prípade vecných alebo personálnych škôd z dôvodu neodborného používania alebo nedodržania bezpečnostných upozornení nepreberáme žiadnu zodpovednosť!
- Pred použitím skontrolujte všetky produkty, či nie sú poškodené. Nikdy nepoužívajte poškodený produkt.
- Frekvenčný rozsah uvedený v kapitole „Technické údaje“ predstavuje technické možnosti produktu. Berte do úvahy, že pre voľne dostupné frekvencie v rôznych krajinách môžu existovať rôzne predpisy. Príjem a/alebo používanie informácií môže byť ilegálne, prípadne aj trestné.



⚠ NEBEZPEČENSTVO! OHROZENIA ŽIVOTA A NEBEZPEČENSTVO ÚRAZU PRE KOJENCOV A DETI!

- Obalový materiál nie je hračka. Deti nikdy nenechávajú bez dozoru v blízkosti obalových materiálov. Obalový materiál predstavuje potenciálne nebezpečenstvo, napr. udusenie. Deti často podceňujú nebezpečenstvá. Nedovoľte, aby sa deti dostali do blízkosti obalového materiálu.
- Tento produkt môžu používať deti od 8 rokov a osoby so zníženými fyzickými, zmyslovými alebo duševnými schopnosťami alebo nedostatkom skúseností a vedomostí, ak sú pod dozorom alebo dostali pokyny pre bezpečné používanie produktu a porozumeli z toho vyplývajúce nebezpečenstvá. Deti nenechávajú vykonávať čistiace práce a údržbu bez dozoru. Deti nenechávajú hrať sa s produktom. Produkt nie je určený na hranie.

Úrazu elektrickým prúdom!

- ⚠ **VÝSTRAHA! Úrazu elektrickým prúdom!** Nikdy neatvárajte teleso produktu alebo sieťového adaptéra. V prípade poruchy môžu opravy vykonávať výlučne kvalifikovaní odborníci.
- ⚠ **VÝSTRAHA!** Produkt a sieťový adaptér chráňte pred kvapkajúcou a striekajúcou vodou. Neukladajte nádoby naplnené kvapalinami (napr. vázy alebo nápoje) na produkt alebo do blízkosti produktu alebo sieťového adaptéra. Neponárajte časti produktu do kvapalín. Produkt nikdy nedržte pod tečúcu vodu.
- Na produkt alebo do jeho blízkosti nadávajte horiace sviečky, aby sa predišlo požiaru.
- ⚠ **VÝSTRAHA!** Nedotýkajte sa sieťového adaptéra mokrymi rukami.
- ⚠ **POZOR!** Nikdy nepoužívajte poškodený produkt. Akonáhle zistíte akékoľvek poškodenia, odpojte sieťový adaptér z elektrického prúdu. Ak je produkt poškodený, obráťte sa na svojho predajcu.
- Produkt pred odpojením od sieťového adaptéra vždy najprv vypnite.
- Tento produkt používajte len s priloženým sieťovým adaptérom. Ak je sieťový adaptér poškodený, obráťte sa na svojho predajcu. Ďalšie informácie nájdete v technických údajoch tohto produktu.
- Dodaný sieťový adaptér používajte len s týmto produktom.
- Neukladajte žiadne predmety na napájací kábel a zabránite jeho treniu o ostré hrany, aby sa zabránilo poškodeniam. Držte ho tiež v dostatočnej vzdialenosti od horúcich plôch a otvoreného plameňa.
- Napájací kábel uložte tak, aby nikto nemohol omylom za vedenie potiahnuť alebo oň zakopnúť. Sieťový adaptér a napájací kábel držte mimo dosahu detí.
- Keď vyťahujete sieťový adaptér z elektrickej zásuvky, nefahajte za napájací kábel, ale za sieťový adaptér.
- Napájací kábel neovíjajte okolo produktu.

- Sieťový adaptér zapájajte vždy do ľahko prístupnej elektrickej zásuvky, aby ste mohli zástrčku v prípade núdze okamžite odpojiť.
- Aby bol produkt úplne odpojený zo siete, vytiahnite sieťový adaptér z elektrickej zásuvky.
- Kým je sieťový adaptér zapojený do elektrickej siete, stále spotrebúva malé množstvo prúdu, aj bez prevádzkovania rádia. Pre úplné vypnutie sieťového adaptéra je potrebné ho odpojiť z elektrickej siete.
- Produkt nevystavujte žiadnym fyzickým nárazom alebo silným vibráciám.
- Ak spozorujete dym alebo nezvyčajné zvuky, okamžite vytiahnite zástrčku sieťového adaptéra z elektrickej zásuvky.
- Sieťový adaptér sa nesmie zakrývať.
- Keď produkt nepoužívate a pred tým, ako ho budete čistiť, odpojte sieťový adaptér z napájania.
- Pred zapojením produktu do elektrickej siete alebo pred jeho uskladnením ho nechajte úplne vyschnúť. Pred ďalším použitím nechajte produkt úplne vychladnúť.

ⓘ UPOZORNENIE: Na ochranu citlivých povrchov je produkt vybavený gumenými nožičkami. Nedá sa vylúčiť, že prostriedky na starostlivosť o nábytok môžu gumené nožičky narušiť alebo poškodiť.

● Uvedenie do prevádzky

● Požiadavky na miesto inštalácie

Pre zaistenie bezpečnej a bezchybnej prevádzky produktu musí miesto inštalácie spĺňať nasledovné požiadavky:

- Produkt umiestnite na pevný, rovný a horizontálny povrch. Využite sklopnú nohu **14**.
- Povrchy niektorých nábytkov môžu obsahovať zložky, ktoré by mohli spôsobiť zmäknutie gumených nožičiek produktu. V prípade potreby položte pod gumené nožičky produktu podložku.
- Postavte alebo namontujte produkt tak, aby vetracie otvory a reproduktory **16** neboli zakryté.

- Produkt neprevádzkujte v horúcom, mokrom alebo extrémne suchom prostredí alebo v blízkosti horľavých materiálov.
- Miesto montáže musí byť zvolené tak, aby nebol produkt vystavený pare. Produkt neinštalujte priamo nad výhrevnou platňou.

● Inštalácia pod závesnou skrinkou

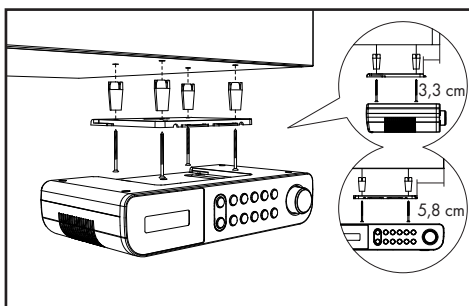

Pomocou dodanej montážnej dosky **11** môžete produkt nainštalovať napr. pod závesnou skrinkou. Pri montáži produktu postupujte nasledovne:

- Zasuňte montážnu dosku **11** dovnútra a odoberte ju z produktu.
- Nájdite vhodné miesto na inštaláciu produktu (pozri „Požiadavky na miesto inštalácie“).
- Držte montážnu dosku **11** pod miestom montáže. Uistite sa, že predná hrana montážnej dosky leží pribl. 3,3 cm za prednou hranou skrine, aby produkt po montáži lícoval so skrinkou. Bočné hrany montážnej dosky **11** musia mať pribl. 5,8 cm odstup od susediacich skriniek alebo stien.
- Pomocou ceruzky označte 4 upevňovacie body.
- Použite pero alebo klinec na vytvorenie malej priehlbiny na príslušných označených bodoch. V prípade tvrdého dreva použite vŕtačku do dreva s $\varnothing 2,5$ mm na vyvrtanie pribl. 5 mm diery na značke. Dbajte na to, aby ste diery úplne neprevrtali.
- Podľa potreby použite medzi skrinkou a montážnou doskou priložené dištančné vložky **17**. Keď použijete dištančné vložky **17**, budete potrebovať dlhé upevňovacie skrutky **18**.

- Pevne priskrutkujte montážnu dosku [11] pomocou upevňovacích skrutiek ([18] alebo [19]).
- Produkt zasunite späť hornou stranou proti montážnej doske [11], kým zapadne.
- Uistite sa, že produkt je správne zacvaknutý a napájací kábel a drôtenú anténu dôkladne upevnite.

● Demontáž

- Vytiahnite produkt z montážnej dosky [11] smerom dopredu.
- Uvoľnite skrutky ([18] alebo [19]) na montážnej doske a odoberte montážnu dosku [11] zo skrinky.



● Prvé uvedenie do prevádzky

- Produkt môžete postaviť na rovnú plochu. Potom však musíte vyklopiť sklopnú nohu [14], aby vetracie otvory a reproduktor [16] na spodnej strane produktu neboli zakryté.
- Dutú zástrčku sieťového adaptéra [20] zapojte do prípojky na sieťový adaptér [12]. Sieťový adaptér zapájajte výlučne do správne nainštalovanej zásuvky. Produkt najprv zobrazí fiktívny dátum a čas **00:00**. Dátum a čas sa nastaví automaticky. Keď zapnete rádio, produkt začne s vyhľadávaním DAB stanice. Následne sa na displeji [1] zobrazí stanica DAB a začne sa prehrávať.



● Zapnutie a vypnutie produktu

- Úplne rozložte drôtenú anténu [13].

Zapnutie a vypnutie produktu

Zapnutie	Stlačte  /MODE [5]
Vypnutie	 /MODE [5] znova podržte stlačené (vyp. = pohotovostný režim)

● Zapnutie/vypnutie LED osvetlenia

- Zapnutie LED osvetlenia: Krátko stlačte tlačidlo  [9].
- Vypnutie LED osvetlenia: Znova krátko stlačte tlačidlo  [9].

❗ UPOZORNENIA:

- LED osvetlenie [15] sa nachádza na spodnej strane produktu.
- Ak LED osvetlenie [15] nevypnete manuálne, po 120 minútach sa vypne automaticky.

● Výber režimu

- Na prepínanie medzi prevádzkami DAB a VKV krátko stlačte počas prevádzky tlačidlo /MODE [5].

● Nastavenie hlasitosti

Hlasitosť	Regulátor hlasitosti [10]
Zvýšiť	Otočte doprava (v smere hodinových ručičiek)
Znížiť	Otočte doľava (proti smeru hodinových ručičiek)

● Systémové nastavenia

- Podržte stlačené **MENU/INFO** [6] a zobrazí sa menu.
- Otáčaním regulátora hlasitosti [10] si zvolíte **<SYSTEM>** (<SYSTÉM>). Nastavenie potvrdíte stlačením regulátora hlasitosti [10].

- Otáčaním regulátora hlasitosti **[10]** si zvolíte:

Systemové nastavenia

1. Time (Čas)

- ↳ **Set Time/Date** (Nastaviť čas/dátum)
 - ↳ **Set time** (Nastaviť čas)
 - ↳ **00:00**
 - ↳ **Set date** (Nastaviť dátum)
- ↳ **Auto Update** (Automatická aktualizácia) (Automatická aktualizácia času)
 - ↳ **No Update** (Žiadna aktualizácia) (Žiadna automatická aktualizácia času)
 - ↳ **Update from FM** (Aktualizácia FM) (Automatická aktualizácia času z VKV)
 - ↳ **Update from DAB** (Aktualizácia DAB) (Automatická aktualizácia času z DAB)
 - ↳ **Update from Any** (Aktualizácia všetkého) (Automatická aktualizácia času z VKV alebo DAB)
- ↳ **Set 12/24 hour** (Nastaviť 12/24 hod.) (12 alebo 24-hodinové zobrazenie)
 - ↳ **Set 24 hour** (Nastavenie 24 hod.) (24-hodinové zobrazenie)
 - ↳ **Set 12 hour** (Nastavenie 12 hod.) (12-hodinové zobrazenie)
- ↳ **Set date format** (Nastavenie formátu dátumu)
 - ↳ **DD-MM-YYYY** (DD-MM-RRRR) („deň-mesiac-rok“)
 - ↳ **MM-DD-YYYY** (MM-DD-RRRR) („mesiac-deň-rok“)

2. Alarm (Budík)

- ↳ **Alarm 1** (Budík 1) - **Alarm 2** (Budík 2) (Zvoliť nastavenie budíka 1 alebo budíka 2)
- ↳ **Alarm 1 Setup** (Nastaviť budík 1)
 - ↳ **Alarm off** (Budík vyp.) - **Alarm on** (Budík zap.)
 - ↳ **Alarm 1 Wizard** (Asistent pre Budík 1) (Nastaviť čas budíka)
 - ↳ **00:00** (Nastaviť čas budíka)
 - ↳ **Duration** (Trvanie) 15-30-45-60-90 (Nastavenie trvania budíka)
 - ↳ **Buzzer** (Bzučiak) - **DAB - FM** (Nastaviť zdroj budíka)
 - ↳ Voľba stanice (Dostupné len pri DAB alebo VKV)
 - ↳ **Daily** (Denne) - **Once** (Raz) - **Weekends** (Vikendy) - **Weekdays** (Pracovné dni) (Nastavenie frekvencie opakovania)
 - ↳ **Volume** (Hlasitosť): **L6 - L16**
- ↳ **Alarm off** (Budík vyp.) - **Alarm on** (Budík zap.)

Otočte regulátorom hlasitosti **[10]** alebo stlačte **▲ [2]** príp. **▼ [3]** = zmena hodnôt | stlačte regulátor hlasitosti **[10]** = potvrdenie hodnoty alebo výberu | **MENU/INFO [6]** = 1 stupeň dozadu

Systémové nastavenia

3. Osvetlenie

- ↳ **On level** (Úroveň zapnutia)
 - ↳ **High** (Vysoká) - **Medium** (Stredná) - **Low** (Nízka)
- ↳ **Night dimmer** (Nočné stmavnutie)
 - ↳ **NO** (NIE) - **YES** (ÁNO)

(Jas)

Pri **YES** (ÁNO) (trvanie od 23:00 do 4:59 hod.): Osvetlenie je vypnuté. Po stlačení ľubovoľného tlačidla sa osvetlenie krátkodobo zapne na 10 sekúnd. O 5:00 hod. ráno sa osvetlenie znova prepne na aktuálne nastavenie.

4. Jazyk

- ↳ English, Deutsch, Italiano, Français, Nederlands, Español, Português, Svenska, Dansk, Norsk, Suomi, Polski

5. Factory Reset (Výrobné nastavenia)

- ↳ **NO** (NIE)
- ↳ **YES** (ÁNO)

(Obnoví výrobné nastavenia)

(Neobnoví výrobné nastavenia)

(Obnoví výrobné nastavenia)

❗ **UPOZORNENIE:** Po obnovení výrobných nastavení sa stratia všetky predtým uložené stanice.

6. SW version (Verzia SW)

- ↳ Číslo verzie

Otočte regulátorom hlasitosti [10] alebo stlačte ▲ [2] príp. ▼ [3] = zmena hodnôt | stlačte regulátor hlasitosti [10] = potvrdenie hodnoty alebo výberu | **MENU/INFO** [6] = 1 stupeň dozadu

● Prevádzka VKV

- Zapnite produkt.
- Krátko stlačte tlačidlo **MODE** [5] a dostanete sa z režimu DAB do režimu VKV.

● Funkcia vyhľadávania

Pri voľbe rádiostanice si vyberte z 3 funkcií vyhľadávania.

Funkcia	Popis
Automatické vyhľadávania staníc	Automatické vyhľadávania staníc VKV spustíte tak, že podržíte stlačený regulátor hlasitosti [10]. Produkt dokáže uložiť až 30 staníc.

Funkcia	Popis
Poloautomatické vyhľadávania staníc	Podržte stlačené ▲ [2] alebo ▼ [3] a spustíte vyhľadávania v požadovanom smere. Vyhľadávania sa zastaví, keď produkt prijme čistý rádiový signál.
Manuálne vyhľadávania staníc	Krátkym stláčaním ▲ [2] alebo ▼ [3] môžete stanice VKV vyhľadávať manuálne (frekvencia sa posúva v krokoch po 0,05 MHz).

● Nastavenia audio

- Pre zobrazenie menu stlačte **MENU/INFO** [6].
- Ak chcete zvoliť **<Audio setting>** (<Audio nastavenie>), otočte regulátorom hlasitosti [10] alebo stlačte ▲ [2] alebo ▼ [3]. Potvrďte stlačením regulátora hlasitosti [10].

- Otáčaním regulátora hlasitosti [10] môžete nastaviť nasledovné:

Bod menu	Funkcia
Stereo allowed (Stereo povolené)	Produkt hľadá mono a stereo stanice. Výstup audio: Kombinované stereo alebo stereo.
Forced mono (Len mono)	Produkt hľadá mono a stereo stanice. Výstup audio: Kombinované stereo.
Scanning function (Funkcia vyhľadávania)	Produkt vyhľadáva všetky stanice s čistým rádiovým signálom.

● Režim zobrazenia VKV

Krátkym stlačením **MENU/INFO** [6] môžete zvoliť nasledovné:

Indikátor	Funkcia
Sila signálu	Zobrazuje stĺpec, ktorý udáva silu signálu.
Typ programu	Zobrazuje žáner vysielaného programu.
Audio setting (Audio nastavenie)	Zobrazuje, či je stanica prijímaná v režime mono alebo stereo.
Time (Čas)	Zobrazuje čas automaticky udávaný vysielajúcou stanicou.
Date (Dátum)	Zobrazuje dátum automaticky udávaný vysielajúcou stanicou.
Rádiotext	Nastavenie pohyblivých písmen, ktoré poskytujú informácie v reálnom čase, napr. názov pesničky, správy, titulky atď.

- Vždy, keď stlačíte **MENU/INFO** [6], zobrazí sa ďalší záznam.

● Prevádzka DAB



Prepnúť do režimu DAB: Krátko stlačte  / **MODE** [5].

● Úplné vyhľadávanie

Vykonaňte úplné vyhľadávanie staníc v rozsahu režimu DAB:

- Podržte stlačené **MENU/INFO** [6].
- Otočením regulátora hlasitosti [10] zvolíte **<Full scan>** (<Úplné vyhľadávanie>).
- Nastavenie potvrdíte stlačením regulátora hlasitosti [10].
- Všetky rozpoznané stanice budú automaticky uložené do zoznamu staníc.

● Spustiť uložené stanice

- Stlačením **PRESET** [7] môžete spustiť už predtým uloženú stanicu.
- Ak chcete zvoliť požadované miesto v pamäti, otočte regulátorom hlasitosti [10] alebo stlačte  [2] alebo  [3].
- Nastavenie potvrdíte stlačením regulátora hlasitosti [10].

i UPOZORNENIE: Ak chcete spustiť stanicu zo zoznamu staníc, postupujte podľa pokynov v nasledujúcej kapitole „Ručné nastavenie stanice“.

● Ručné nastavenie stanice

- Stlačte a podržte stlačené tlačidlo **MENU/INFO** [6].
- Ak chcete zvoliť **<Manual tune>** (<Ručné nastavenie stanice>), otočte regulátorom hlasitosti [10] alebo stlačte [2] alebo [3].
- Nastavenie potvrdíte stlačením regulátora hlasitosti [10].
- Ak chcete zvoliť stanicu zo zoznamu staníc, otočte regulátorom hlasitosti [10] alebo stlačte [2] alebo [3].
- Nastavenie potvrdíte stlačením regulátora hlasitosti [10]. Zobrazí sa sila signálu. Pri manuálnom ladení produkt nevydáva žiadny tón.
- Novú nastavenú stanicu nájdete v zozname staníc.

● Zmazať nedostupné stanice

- Podržte stlačené **MENU/INFO** [6].
- Ak chcete zvoliť **<Prune>** (<Prázdne>), otočte regulátorom hlasitosti [10] alebo stlačte **▲** [2] alebo **▼** [3].
- Nastavenie potvrdíte stlačením regulátora hlasitosti [10].
- Ak chcete zvoliť **<YES>** (<ÁNO>), otočte regulátorom hlasitosti [10].
- Nastavenie potvrdíte stlačením regulátora hlasitosti [10].

i **UPOZORNENIE:** Nedostupné stanice môžu byť znova nájdené až po ďalšom úplnom vyhľadávaní (napr. na inom mieste). V takomto prípade sa pred názvom príslušnej stanice objaví otáznik. Po vykonaní funkcie „Zmazať“ už nie sú takto označené stanice v zozname staníc.

● Režim zobrazenia DAB

Krátkym stlačením **MENU/INFO** [6] môžete zvoliť nasledovné:

Nastavenie	Funkcia
Sila signálu	Zobrazuje stĺpec, ktorý udáva silu signálu.
Typ programu	Zobrazuje žáner vysielaného programu.
Frekvencia	Zobrazí frekvenciu a multiplex, príp. číslo kanálu aktuálne nastavenej stanice.
Súbor	Zobrazuje názov multiplexov, ktorý obsahuje stanicu, ktorú počúvate.
Chyba signálu	Zobrazuje počet chýb signálu.
Bitrate a Codec	Zobrazuje režim rádia a prijatú audio bitovú rýchlosť.
Čas	Zobrazuje čas automaticky udávaný vysielajúcou stanicou.

Nastavenie

Funkcia

Dátum

Zobrazuje dátum automaticky udávaný vysielajúcou stanicou.

Rádio text

Nastavenie pohyblivých písmen, ktoré poskytujú informácie v reálnom čase, napr. názov pesničky, správy, titulky atď.

- Vždy, keď stlačíte **MENU/INFO** [6], zobrazí sa ďalší záznam.

● Uložiť nastavené rádiostanice

Môžete uložiť až 60 staníc (30 VKV a 30 DAB).

- Podržte stlačené **PRESET** [7].
- Na displeji [1] sa zobrazí **<Preset x stored: Empty>** (<Program x ulož.: Prázdne>).
- Ak chcete zvoliť požadované miesto v pamäti, otočte regulátorom hlasitosti [10] alebo stlačte **▲** [2] alebo **▼** [3].
- Nastavenie potvrdíte stlačením regulátora hlasitosti [10].
- Stanica je uložená. Na displeji [1] sa zobrazí **<Preset x stored>** (<Program x ulož.>).

i **UPOZORNENIE:** Pamäťové miesta, ktoré sú už obsadené, sa bez ďalšieho upozornenia prepíšu.

● Spustiť uložené stanice

- Krátkym stlačením **PRESET** [7] môžete spustiť už predtým uloženú stanicu.
- Ak chcete zvoliť požadované miesto v pamäti, otočte regulátorom hlasitosti [10] alebo stlačte **▲** [2] alebo **▼** [3].
- Nastavenie potvrdíte stlačením regulátora hlasitosti [10].

i **UPOZORNENIE:** **<Preset store<#:(Empty)>** (<Progr. uložiť<#:(Prázdne)>) sa zobrazí, keď číslo pamäte ešte nie je obsadené.

● Sleep-Timer

V prevádzkovom režime:

- Do menu nastavení sa dostanete tak, že tlačidlo **TIMER/SLEEP** [8] podržíte stlačené pribl. 2 sekundy.
- Stlačením **TIMER/SLEEP** [8] nastavíte **15/30/45/60/90/120** minút.
- Nastavenie potvrdíte stlačením regulátora hlasitosti [10].
- Po uplynutí zvoleného času sa produkt prepne do pohotovostného režimu.
- Zistíte zostávajúci čas pohotovostnej doby: Zostávajúci čas sa zobrazí na displeji.
- Prerušíť Sleep-Timer: Tlačidlo **TIMER/SLEEP** [8] podržíte stlačené pribl. 2 sekundy. Ak chcete zvoliť **<Sleep off>** (<Vyp.>), opakovane stláčajte **TIMER/SLEEP**.

● Nastavenie alarmu

- V pohotovostnom alebo prevádzkovom režime podržíte **MENU/INFO** [6] stlačené 2 sekundy.

Zapnúť nastavenie budíka

- Otočením regulátora hlasitosti [10] zvolíte **<SYSTEM>**.
- Nastavenie potvrdíte stlačením regulátora hlasitosti [10].
- Ak chcete zvoliť **<Alarm>** (<Budík>), otočte regulátorom hlasitosti [10].
- Stlačením regulátora hlasitosti [10] zvolíte Budík 1 alebo Budík 2.
- Otočením regulátora hlasitosti [10] si zvolíte **<Alarm on>** (<Budík zap.>) alebo **<Alarm off>** (<Budík vyp.>).
- Nastavenie potvrdíte stlačením regulátora hlasitosti [10].

Stanoviť nastavenie budíka

- Stlačte regulátor hlasitosti [10].
- Otočením regulátora hlasitosti [10] nastavte hodiny.
- Nastavenie potvrdíte stlačením regulátora hlasitosti [10].
- Otočením regulátora hlasitosti [10] nastavte minúty.

- Nastavenie potvrdíte stlačením regulátora hlasitosti [10].
- Otočením regulátora hlasitosti [10] zvolíte trvanie budíka (možnosti: **15/30/45/60/90** minút).
- Nastavenie potvrdíte stlačením regulátora hlasitosti [10].
- Otočením regulátora hlasitosti [10] si nastavte tón budíka (možnosti: **<Buzzer>** (<Bzučiak>), **<FM>**, **<DAB>**).
- Nastavenie potvrdíte stlačením regulátora hlasitosti [10].
- Otočením regulátora hlasitosti [10] si nastavte opakovanie budíka (možnosti: **<Once>** (<Raz>), **<Daily>** (<Denne>), **<Weekdays>** (<Pracovné dni>), **<Weekends>** (<Vikendy>)).
- Nastavenie potvrdíte stlačením regulátora hlasitosti [10].
- Otočením regulátora hlasitosti [10] si nastavte hlasitosť budíka.
- Nastavenie potvrdíte stlačením regulátora hlasitosti [10].
- Otočením regulátora hlasitosti [10] si zvolíte **<Alarm off>** (<Budík vyp.>) alebo **<Alarm on>** (<Budík zap.>).
- Nastavenie potvrdíte stlačením regulátora hlasitosti [10].
- Keď je budík úspešne nastavený, na displeji [1] sa zobrazí **<Alarm Saved>** (<Budík uložený>).

i UPOZORNENIA:

- Keď zaznie budík, stlačením **⏻/MODE** [5] môžete budík vypnúť.
- Hlasitosť sa postupne zvyšuje.
- Po uplynutí trvania budíka sa produkt automaticky vráti do pohotovostného režimu.
- Budík **<FM>** alebo **<DAB>**: Keď zaznie budík, na displeji [1] sa objaví rádiová stanica.

● Funkcia odloženia

- Stlačte regulátor hlasitosti [10], kým znie budík. Budík sa po 10 minútach znova aktivuje.

● Priradenie staníc k tlačidlám výberu kanálu

- Keď sa ukončí vyhľadávanie staníc DAB/VKV, zvolíte si jednu stanicu.
- Príslušnú stanicu uložíte tak, že jedno z tlačidiel výberu pamäte [4] podržíte stlačené. Keď sa stanica úspešne uloží, na displeji [1] sa zobrazí **<Preset <Number> stored>** (<Číslo <programu> uložiť.).
- Krátkym stlačením jedného z tlačidiel výberu pamäte [4] prehráte danú uloženú rádiovú stanicu.
- Ak krátko stlačíte také tlačidlo výberu menu [4], ktoré nemá pridelenú žiadnu stanicu, na displeji [1] sa zobrazí **<Preset store<#:(Empty)>** (<Progr. uložiť <#: (prázdne)>).

❗ **UPOZORNENIE:** Tlačidlá výberu menu [4] zodpovedajú miestam v pamäti 1 až 5 staníc, ktoré uložil používateľ.

● Funkcia časovača

Produkt disponuje praktickou funkciou časovača, pomocou ktorej môžete sledovať napr. čas varenia a pečenia. Môžete nastaviť 2 rôzne časovače.

● Nastavenie a ovládanie funkcie časovača

- Stláčaním **TIMER/SLEEP** [8] môžete prepínať medzi kuchynskými minútkami 1 (T1) a kuchynskými minútkami 2 (T2).
- Ak chcete zvoliť čas odpočítavania, otočte regulátorom hlasitosti [10] alebo stlačte ▲ [2] alebo ▼ [3].
- Potvrďte stlačením regulátora hlasitosti [10]. Na displeji [1] svietí T1 alebo T2. Odpočítavanie sa ihneď spustí.
- Stlačením **TIMER/SLEEP** [8] môžete odpočítavanie času skontrolovať.
- Každých 30, 15, 10 a 5 sekúnd pred skončením odpočítavania zaznie varovný signál.
- Na konci odpočítavania zaznie výstražný signál s maximálnou hlasitosťou. Budík vypnete stlačením ktoréhokoľvek tlačidla. T1 alebo T2 na displeji [1] zhasne.

❗ UPOZORNENIA:

- Časovač 1 je možné nastaviť v krokoch po 1 minúte od 1 minúty až do 3 hodín 59 minút. Ak nastavíte odpočítavanie v intervale medzi 1 a 4 minútami, čas sa zobrazí vo formáte „mm:ss“. Ak nastavíte odpočítavanie na 5 minút alebo viac, čas sa zobrazí vo formáte „hh:mm:ss“.
- Časovač 2 je možné nastaviť v krokoch po 5 minút od 5 minút až do 3 hodín 55 minút. Čas sa zobrazí vo formáte „hh:mm:ss“.
- Ak 15 minút nespravíte žiadne zmeny v nastaveniach, produkt sa znova automaticky prepne do predchádzajúceho prevádzkového režimu bez uloženia nastavení.

● Prerušenie časovača

- Krátkym stlačením **TIMER/SLEEP** [8] zvolíte časovač, ktorého funkciu chcete prerušiť (T1 alebo T2).
- Regulátor hlasitosti [10] držte stlačený 2 sekundy, kým sa na displeji [1] neobjaví **<Off>** (<Vyp.>).

● Čistenie a starostlivosť

- Pred čistením: Produkt odpojte od napájania.

⚠ **VÝSTRAHA!** Pri čistení neponárajte ani produkt ani sieťový adaptér do vody alebo iných kvapalín. Nikdy nedržte súčasti produktu pod tečúcou vodou.

- Produkt čistíte mierne navlhčenou handrou.
- Nedovoľte vode alebo iným kvapalinám vniknúť do vnútra produktu.
- Na čistenie nepoužívajte žiadne čistiace prostriedky s obsahom riedidla, mechanické čistiace prostriedky, drsné saponáty alebo tvrdé kefy.
- Nechajte potom všetky diely vyschnúť.

● Skladovanie

- Produkt skladujte v originálnom balení.
- Produkt skladujte na suchom, bezpečnom mieste, mimo dosahu detí.

● Odstránenie porúch

- **Príčina**

- Odstránenie

■ Produkt sa nedá zapnúť

- Skontrolujte, či je sieťový adaptér správne spojený so zásuvkou a s produktom.

■ Žiadny zvuk

- Nastavte hlasitosť.

■ Rušený príjem rádiového signálu

- Príjem signálu je príliš slabý. Nastavte anténu alebo preneste produkt na iné miesto so silnejším signálom.

■ Nebola nájdená stanica VKV

- Slabý signál. Hľadať manuálne.

■ Nebola nájdená stanica DAB

- Vo vašom okolí nie je DAB signál alebo je slabý príjem. Nastavte polohu antény.

● Glosár

- Multiplex: V DAB a DAB+ môže byť na každej frekvencii vysielaných niekoľko rozhlasových programov. Tieto rozhlasové programy budú pritom zhrnuté v takzvanom multiplexe. V tomto multiplexe môžu byť zaslané aj prídavné služby ako obrázky alebo textové informácie.
- Chyba signálu: Čím väčší je počet chýb signálu, tým viac je rušený prichádzajúci audiosignál do produktu. Zabudovaná ochrana proti chybám to môže v určitej miere vyrovnáť bez zhoršenia audiosignálu. Indikátor počtu chýb signálu môže napomôcť pri nájdení lepšieho miesta inštalácie produktu.

● Zjednodušené EÚ vyhlásenie o zhode

Spoločnosť OWIM GmbH & Co. KG, Stiftsbergstraße 1, 74167 Neckarsulm, NEMECKO, týmto vyhlasuje, že produkt (Kuchynské rádio DAB+ HG09682A/HG09682B), zodpovedá smerniciam 2014/53/EÚ, 2011/65/EÚ a 2009/125/ES. Úplné znenie EÚ vyhlásenia o zhode nájdete na nasledujúcej internetovej adrese: www.owim.com



● Likvidácia

Obal:

Obal pozostáva z ekologických materiálov, ktoré môžete odovzdať na miestnych recyklačných zberných miestach.



Všimajte si prosím označenie obalových materiálov pre triedenie odpadu, sú označené skratkami (a) a číslami (b) s nasledujúcim významom: 1-7: Plasty/20-22: Papier a kartón/80-98: Spojené látky.

Výrobok:



Výrobok vr. príslušenstva a obalové materiály sú recyklovateľné a podliehajú rozšírenej zodpovednosti výrobcu.

Pre lepšie spracovanie odpadu ich zlikvidujte oddelene podľa obrázkov Info-tri (informácie o triedení).

Triman-Logo platí iba pre Francúzsko.



O možnostiach likvidácie opotrebovaného výrobku sa môžete informovať na Vašej obecnej alebo mestskej správe.



Bočne umiestnený symbol prečiarknutého kontajnera s kolieskami znamená, že tento prístroj podlieha smernici 2012/19/EÚ. Táto smernica hovorí, že prístroj na konci jeho životnosti nesmiete odhodiť do normálneho domového odpadu, ale ho musíte odovzdať na špeciálne zriadených zberných miestach, zariadeniach pre recykláciu cenných surovín alebo pre recykláciu odpadu.

Táto likvidácia je pre Vás bezplatná.

Chráňte životné prostredie a likvidujte odpad správnym spôsobom.

● Záruka

Tento výrobok bol dôkladne vyrobený podľa prísnych akostných smerníc a pred dodaním svedomito testovaný. V prípade nedostatkov tohto výrobku Vám prináležia zákonné práva voči predajcovi produktu. Tieto zákonné práva nie sú našou nižšie uvedenou zárukou obmedzené.

Na tento produkt poskytujeme 3-ročnú záruku od dátumu nákupu. Záručná doba začína plynúť dátumom kúpy. Starostlivo si prosím uschovajte originálny pokladničný lístok. Tento doklad je potrebný ako dôkaz o kúpe.

Ak sa v rámci 3 rokov od dátumu nákupu tohto výrobku vyskytne chyba materiálu alebo výrobná chyba, výrobok Vám bezplatne opravíme alebo vymeníme – podľa nášho výberu. Táto záruka zaniká, ak bol produkt poškodený, neodborne používaný alebo neodborne udržiavaný.

Poskytnutie záruky sa vzťahuje na chyby materiálu a výrobné chyby. Táto záruka sa nevzťahuje na časti produktu, ktoré sú vystavené normálnemu opotrebovaniu, a preto ich je možné považovať za opotrebovateľné diely (napr. batérie) alebo na poškodenia na rozbitných dieloch, napr. na spínači, akumulátorových batériách alebo častiach, ktoré sú zhotovené zo skla.

● Postup v prípade poškodenia v záruke

Pre zaručenie rýchleho spracovania Vašej požiadavky dodržte prosím nasledujúce pokyny:

Pre všetky otázky majte pripravený pokladničný doklad a číslo výrobku (IAN 4001 1 1_2204) ako dôkaz o kúpe.

Číslo výrobku nájdete na typovom štítku, gravúre, na prednej strane Vášho návodu (dole vľavo) alebo ako nálepku na zadnej alebo spodnej strane.

Ak sa vyskytnú funkčné poruchy alebo iné nedostatky, najskôr telefonicky alebo e-mailom kontaktujte následne uvedené servisné oddelenie.

Produkt označený ako defektný potom môžete s priloženým dokladom o kúpe (pokladničný lístok) a uvedením, v čom spočíva nedostatok a kedy sa vyskytol, bezplatne odoslať na Vám oznámenú adresu servisného pracoviska.

● Servis









 **Servis Slovensko**
Tel.: 0800 008158
E-pošta: owim@lidl.sk

Indicaciones de advertencia y símbolos empleados	Página 122
Introducción	Página 123
Uso previsto	Página 123
Volumen de suministro	Página 123
Aviso de marca registrada	Página 123
Descripción de las piezas	Página 123
Datos técnicos	Página 124
Indicaciones de seguridad	Página 125
Puesta en marcha	Página 126
Requisitos del lugar de instalación	Página 126
Instalación debajo de un armario suspendido	Página 126
Desmontaje	Página 127
Primera puesta en marcha	Página 127
Encender/apagar el producto	Página 127
Encender/apagar la iluminación LED	Página 127
Selección de modo	Página 127
Regular el volumen	Página 128
Configuración del sistema	Página 128
Modo FM	Página 129
Funciones de búsqueda	Página 129
Configurar audio	Página 129
Modo indicador FM	Página 130
Modo DAB	Página 130
Búsqueda completa	Página 130
Consultar una emisora guardada	Página 130
Sintonizar manualmente una emisora	Página 130
Borrar emisoras no disponibles	Página 131
Modo indicador DAB	Página 131

Memorizar emisora de radio ajustada	Página 131
Consultar una emisora guardada	Página 131
Temporizador de reposo	Página 132
Configuración de la alarma	Página 132
Función repetición	Página 133
Asignar emisoras a los botones de selección de canal	Página 133
Función temporizador	Página 133
Ajuste y funcionamiento de la función temporizador	Página 133
Cancelación del temporizador	Página 133
Limpieza y cuidado	Página 133
Almacenamiento	Página 134
Subsanación de problemas	Página 134
Glosario	Página 134
Declaración de conformidad de la CE simplificada	Página 134
Eliminación	Página 134
Garantía	Página 135
Tramitación de la garantía	Página 135
Asistencia	Página 135

Indicaciones de advertencia y símbolos empleados

Los símbolos representados se emplean en el manual de instrucciones, la guía rápida, en el embalaje y en el producto.

	<p>¡PELIGRO! Este símbolo con la palabra de señalización "Peligro" identifica un riesgo de nivel alto que, si no se evita, puede tener como consecuencia una lesión grave o incluso la muerte.</p>		<p>¡ADVERTENCIA! Este símbolo con la palabra de señalización "Advertencia" identifica un riesgo de nivel medio que, si no se evita, puede tener como consecuencia una lesión grave o incluso la muerte.</p>
	<p>¡CUIDADO! Este símbolo con la palabra de señalización "Cuidado" identifica un riesgo de nivel bajo que, si no se evita, puede tener como consecuencia una lesión menor o de tipo leve.</p>		<p>¡ATENCIÓN! Este símbolo en combinación con la palabra de señalización "Atención" advierte de un posible daño material.</p>
	<p>NOTA: Este símbolo con la palabra de señalización "Nota" ofrece más información útil.</p>		<p>Clase de protección III La radio (a excepción del adaptador de corriente) solo debe funcionar con un voltaje de protección muy bajo (SELV).</p>
	<p>Utilice el producto solo en espacios interiores secos.</p>		<p>Símbolo para un producto de la clase de protección II</p>
	<p>¡ADVERTENCIA! ¡PELIGRO DE EXPLOSIÓN! Una advertencia, que contiene este símbolo y el texto "¡ADVERTENCIA! ¡PELIGRO DE EXPLOSIÓN!", advierte de un posible riesgo de explosión. Si no se respeta tal indicación de advertencia, puede ocasionar lesiones serias e incluso la muerte, así como daños materiales. ¡Siga las indicaciones de esta advertencia para evitar lesiones graves, peligro de muerte o peligro de daños materiales!</p>		<p>¡Este signo de obligación advierte que se deben utilizar guantes de protección adecuados! Siga las indicaciones de esta advertencia para evitar lesiones en las manos por objetos o contacto con materiales químicos o calientes.</p>
			<p>Este símbolo significa que se debe tener en cuenta el manual de instrucciones antes de utilizar el producto.</p>
	<p>Tensión/corriente alterna</p>		<p>Tensión/corriente continua</p>
	<p>Este símbolo advierte de normas de comportamiento especiales en relación con niños.</p>		<p>Polaridad del conector hueco</p>
	<p>El marcado CE ratifica la conformidad con las directivas de la UE aplicables al producto.</p>		

RADIO DIGITAL DE COCINA DAB+

● **Introducción**

Enhorabuena por la adquisición de su nuevo producto. Ha optado por un producto de alta calidad. El manual de instrucciones forma parte de este producto. Contiene importantes indicaciones sobre seguridad, uso y eliminación. Antes de usar el producto, familiarícese con todas las indicaciones de manejo y de seguridad. Utilice el producto únicamente como se describe a continuación y para las aplicaciones indicadas. Adjunte igualmente toda la documentación en caso de entregar el producto a terceros.

● **Uso previsto**

La radio digital de cocina DAB+ (en lo sucesivo "producto") es un dispositivo de electrónica de consumo. Se utiliza para la recepción y reproducción de programas de radio analógicos y digitales. Este producto solo debe ser utilizado para un uso doméstico y no es apropiado para fines comerciales o industriales. No utilizar el producto en climas tropicales. Cualquier otro uso se considera inadecuado. Las reclamaciones por un uso inadecuado o por modificaciones no autorizadas en el producto no están dentro del alcance de la garantía. Cualquier uso de este tipo se realiza bajo su propia responsabilidad.

● **Volumen de suministro**

Después de desembalar el producto, compruebe si la entrega está completa y todas las piezas están en perfecto estado. Antes del uso, elimine la totalidad de los materiales de embalaje.

- 1x Radio digital de cocina DAB+
- 4x Distanciator (para colocar debajo del armario)
- 4x Tornillo de fijación (largo)
- 4x Tornillo de fijación (corto)
- 1x Adaptador de corriente
- 1x Guía rápida









Si detecta fallos en el producto o piezas faltantes, póngase en contacto con su distribuidor donde haya adquirido el producto.

● **Aviso de marca registrada**

- La marca y el nombre comercial SilverCrest son propiedad de sus respectivos propietarios.
- Todos los otros nombres y productos son marcas o marcas registradas de sus respectivos propietarios.

● **Descripción de las piezas**

Podrá encontrar más información en la página desplegable.



- 1 Pantalla
- 2  Botón de selección (hacia arriba)
- 3  Botón de selección (hacia abajo)
- 4 **1/2/3/4/5** Botones de selección de memoria
- 5  Botón de modo standby
- 6  Botón menú/info
- 7 **PRESET** Botón de preselección
- 8  Botón temporizador/temporizador de reposo
- 9  Botón de iluminación
- 10  Control de volumen con función de botón
- 11 Placa de montaje
- 12  **DC 5V** Conector hembra del adaptador de corriente
- 13 Antena de alambre para recepción de radio
- 14 Pata desplegable
- 15 Iluminación LED
- 16 Altavoz
- 17 Distanciator (para colocar debajo del armario)
- 18 Tornillo de fijación (largo)
- 19 Tornillo de fijación (corto)
- 20 Adaptador de corriente
- 21 Guía rápida

● Datos técnicos

Radio

Tensión/corriente de entrada:	5 V $\overline{=}$ /1,5 A
Alcance de recepción DAB:	174 a 240 MHz
Alcance de recepción FM:	87,5 a 108 MHz
Memorias de emisoras:	30 (DAB), 30 (FM)
Potencia de salida de audio:	2 x 1,5 W RMS
Condiciones de servicio:	+10 a +35 °C 40 a 85 % (Humedad relativa del aire)
Temperatura de almacenamiento:	-20 a +60 °C
Dimensiones (An x Al x P):	aprox. 254 x 59 x 160 mm
Peso:	aprox. 580 g (sin adaptador)
Clase de protección (Radio):	III/ 

Adaptador de corriente

Descripción	Valor
Distribuidor:	OWIM GmbH & Co. KG Juzgado de primera instancia Stuttgart: HRA 721742 Stiftsbergstraße 1 74167 Neckarsulm Alemania
Nombre del fabricante:	Xiamen Xdroid Technology Co., Ltd.
Identificador del modelo:	Versión UE: XZ0500-1500VG Versión GB: XZ0500-1500V
Tensión de entrada:	100–240 V~
Frecuencia de la CA de entrada:	50/60 Hz
Corriente de entrada:	0,4 A
Tensión de salida:	5,0 V $\overline{=}$
Intensidad de salida:	1,5 A
Potencia de salida:	7,5 W
Eficiencia media en activo:	79,14 %
Eficiencia a baja carga (10 %):	72,49 %
Consumo eléctrico en vacío:	0,08 W
Polaridad del conector hueco de salida:	
Clase de protección:	II/ 



Indicaciones de seguridad

- ¡Queda anulada su garantía en el caso de daños por la no contemplación de este manual de instrucciones!
- ¡No se asumirá ninguna responsabilidad por daños indirectos! ¡No se asumirá ninguna responsabilidad en el caso de daños materiales o a personas por un uso inadecuado o por la no contemplación de las indicaciones de seguridad!
- Compruebe que todos los productos no presentan daños antes del uso. Nunca utilice un producto dañado.
- Los rangos de frecuencia indicados en el capítulo "Datos técnicos" representan las posibilidades técnicas del producto. Observe que pueden aplicarse normas distintas a las frecuencias de libre acceso en países diferentes. La recepción o uso de información puede ser ilegal e incluso dar lugar a sanciones penales.



¡PELIGRO! ¡PELIGRO DE MUERTE Y ACCIDENTE PARA NIÑOS Y BEBÉS!

- El material de embalaje no es ningún juguete. No deje sin vigilancia a los niños con el material de embalaje. El material de embalaje representa una fuente de peligro potencial, p. ej. ahogamiento. Los niños a menudo subestiman los peligros. Mantenga el material de embalaje fuera del alcance de los niños.
- Este producto puede ser utilizado por niños a partir de 8 años y por personas con capacidades físicas, mentales o sensoriales reducidas o falta de experiencia o conocimientos, siempre y cuando estén bajo la supervisión de una persona responsable o hayan sido instruidos en el uso del producto. No deje que los niños realicen las tareas de limpieza y mantenimiento sin supervisión. No deje que los niños jueguen con el producto. El producto no es un juguete.

¡Riesgo de descarga eléctrica!

- ⚠ **¡ADVERTENCIA! ¡Riesgo de descarga eléctrica!** Nunca abra la carcasa del producto o el adaptador de corriente. En caso de fallo de funcionamiento, encargue cualquier reparación únicamente a un personal cualificado.
- ⚠ **¡ADVERTENCIA!** Proteja el producto y el adaptador de corriente del goteo y de las salpicaduras. No coloque ningún recipiente con líquido (p. ej. jarrones o bebidas) sobre o cerca del producto o adaptador de corriente. No sumerja en líquido ningún componente del producto. Nunca ponga el producto debajo del agua corriente.
- A fin de prevenir incendios, no coloque ninguna vela encendida sobre o cerca del producto.
- ⚠ **¡ADVERTENCIA!** No toque el adaptador de corriente con las manos húmedas.
- ⚠ **¡CUIDADO!** Nunca utilice un producto dañado. Desconecte de inmediato el adaptador de corriente de la red eléctrica si detecta cualquier daño. Contacte con su distribuidor si el producto está dañado.
- Apague siempre el producto antes de desconectarlo del adaptador de corriente.
- Utilice este producto solo con el adaptador de corriente suministrado. Contacte con su distribuidor si el adaptador de corriente está dañado. Encontrará más información en los datos técnicos del producto.
- Utilice el adaptador de corriente suministrado únicamente con este producto.
- No coloque ningún objeto sobre el cable de conexión y no permita que se roce con los bordes afilados para evitar que se dañe. Manténgalo alejado de superficies calientes y llamas abiertas.
- Tienda el cable de conexión, de modo que nadie tire accidentalmente o pueda tropezar. Mantenga el adaptador de corriente y el cable de conexión fuera del alcance de los niños.

- No tire del cable de conexión, sino del adaptador de corriente si va a desconectarlo de la toma de corriente.
- No enrolle el cable de conexión alrededor del producto.
- Conecte siempre el adaptador de corriente a una toma de corriente accesible, de modo que el enchufe pueda desconectarse de inmediato en caso de emergencia.
- Desconecte el adaptador de corriente de la toma de corriente para desconectar por completo el producto de la red.
- El adaptador de corriente sigue consumiendo una pequeña cantidad de corriente, incluso si la radio no está en funcionamiento, mientras el adaptador de corriente esté conectado a la red eléctrica. El adaptador de corriente debe desconectarse de la red eléctrico para que se apague por completo.
- No exponga el producto a impactos físicos o vibraciones constantes.
- Si advierte de humo o ruidos extraños, desconecte de inmediato el enchufe del adaptador de corriente de la toma de corriente.
- No cubra el adaptador de corriente.
- Desconecte el adaptador de corriente del suministro de corriente si el producto no se está utilizando y antes de limpiarlo.
- Deje secar por completo el producto antes de conectarlo a la red eléctrica o guardarlo. Deje que el producto se enfríe por completo antes de guardarlo.

i **NOTA:** Este producto está equipado con patas de goma para proteger las superficies más sensibles. No se puede excluir que los productos de limpieza para muebles ataquen o dañen las patas de goma.

● **Puesta en marcha**

● **Requisitos del lugar de instalación**

Para garantizar un funcionamiento seguro y sin averías del producto, el lugar de instalación deberá cumplir los requisitos siguientes:

- Coloque el producto sobre una superficie firme, nivelada y horizontal. Utilice la pata desplegable **14**.
- Las superficies de determinados muebles pueden contener componentes que reblandezcan las patas de goma del producto. En caso necesario, coloque una esterilla debajo de las patas de goma del producto.
- Coloque o monte el producto, de modo que no se cubran los orificios de ventilación previstos y el altavoz **16**.
- No ponga en funcionamiento el producto en un entorno extremadamente húmedo, mojado o caliente o cerca de materiales inflamables.
- El lugar de montaje debe seleccionarse, de modo que el producto no quede expuesto a ningún vapor. No instale el producto directamente sobre una placa calefactora.

● **Instalación debajo de un armario suspendido**

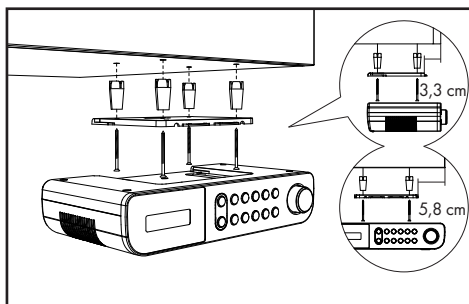

Con la placa de montaje **11** suministrada, puede instalar el producto, p. ej., debajo de un armario suspendido. Para el montaje del producto, proceda como sigue:

- Mueva la placa de montaje **11** hacia atrás y quítela del producto.
- Busque un lugar adecuado para instalar el producto (véase "Requisitos del lugar de instalación").

- Mantenga la placa de montaje [11] debajo del lugar de montaje. Asegúrese de que el borde delantero de la placa de montaje se encuentre aprox. a 3,3 cm detrás de la parte delantera del armario para que el producto esté al ras del armario después del montaje. Los bordes laterales de la placa de montaje [11] deben estar a una distancia de aprox. 5,8 cm de las paredes o armarios adyacentes.
- Marque los 4 puntos de fijación con un lápiz.
- Utilice un perno o clavo para profundizar un poco en los puntos correspondientes. En el caso de madera dura, utilice una broca para madera de Ø 2,5 mm para realizar un agujero de aprox. 5 mm de profundidad en las marcas. Asegúrese de no realizar el agujero hasta el final.
- Asimismo, coloque los distanciadores [17] suministrados entre el armario y la placa de montaje. Si utiliza los distanciadores [17], necesitará los tornillos de fijación largos [18].
- Atornille bien la placa de montaje [11] con los tornillos de fijación ([18] o [19]).
- Con la parte superior contra la placa de montaje [11], empuje el producto hacia atrás hasta que encaje.
- Asegúrese de que el producto encaje correctamente y tienda con cuidado el cable de conexión y la antena de alambre.

● Desmontaje

- Tire del producto hacia adelante de la placa de montaje [11].
- Afloje los tornillos ([18] o [19]) de la placa de montaje y quite la placa de montaje [11] del armario de pared.

● Primera puesta en marcha



- Puede colocar el producto sobre una superficie nivelada. No obstante, debe desplegar las patas desplegables [14] del producto para evitar cubrir la rendija de ventilación y el altavoz [16] situados en la parte inferior del producto.

- Conecte el conector hueco del adaptador de corriente [20] al conector hembra [12]. Conecte el adaptador de corriente a una toma de corriente instalada correctamente. El producto muestra primero una fecha ficticia y la hora **00:00**. La fecha y hora se ajustan automáticamente. Al encender la radio, el producto empieza a buscar una emisora DAB. A continuación, la emisora DAB se muestra en la pantalla [1] y se reproduce.



● Encender/apagar el producto

- Extienda la antena de alambre [13] por completo.

Encender/apagar el producto

Encendido	Pulsar  /MODE [5]
Apagado	Mantener pulsado de nuevo  /MODE [5] (apagado = modo standby)

● Encender/apagar la iluminación LED

- Encender la iluminación LED: Pulse brevemente el botón  [9].
- Apagar la iluminación LED: Vuelva a pulsar brevemente el botón  [9].

ⓘ NOTA:

- La iluminación LED [15] se encuentra en la parte inferior del producto.
- Si no se apaga manualmente la iluminación LED [15], se apagará de forma automática transcurridos 120 minutos.

● Selección de modo

- Durante el funcionamiento, pulse brevemente /MODE [5] para cambiar entre el modo DAB y el modo FM.

● Regular el volumen

Volumen	Control de volumen
Subir	Girar hacia la derecha (en sentido horario)
Bajar	Girar hacia la izquierda (en sentido antihorario)

- Gire el control de volumen para seleccionar:

● Configuración del sistema

- Mantenga pulsado **MENU/INFO** para visualizar el menú.
- Gire el control de volumen para seleccionar **<SISTEMA>**. Pulse el control de volumen para confirmar el ajuste.

Configuración del sistema

1. Hora

- ↳ **Ajustar hora**
 - ↳ **Ajustar hora**
 - ↳ **00:00**
 - ↳ **Ajustar fecha**
- ↳ **Actualización automática** (Actualización de hora automática)
 - ↳ **No actualizar** (Ninguna actualización de hora automática)
 - ↳ **Actualizar desde FM** (Actualización de hora automática desde FM)
 - ↳ **Actualizar desde DAB** (Actualización de hora automática desde DAB)
 - ↳ **Actualizar de cualquiera** (Actualización de hora automática desde FM o DAB)
- ↳ **Ajustar 12\24 horas** (Indicador 12 o 24 horas)
 - ↳ **Ajustar 24 horas** (Indicador 24 horas)
 - ↳ **Ajustar 12 horas** (Indicador 12 horas)
- ↳ **Ajustar formato fecha**
 - ↳ **DD-MM-AAAA** ("Día-Mes-Año")
 - ↳ **MM-DD-AAAA** ("Mes-Día-Año")

2. Alarmas

- ↳ **Alarmas 1 - Alarmas 2** (Seleccionar alarma 1 o alarma 2 para el ajuste)
- ↳ **Alarmas 1 Config.**
 - ↳ **Alarma Activa - Alarma No act**
 - ↳ **Alarmas 1 Asiste** (Ajuste de hora de alarma)
 - ↳ **00:00** (Ajuste de hora de alarma)
 - ↳ **Duración 15-30-45-60-90** (Ajuste de duración de alarma)
 - ↳ **Tono - DAB - FM** (Ajuste de fuente de alarma)
 - ↳ Selección de emisora (Solo disponible para DAB o FM)
 - ↳ **Diaria - Una vez - Fin de semana - Días de semana** (Ajuste de frecuencia de repetición)
 - ↳ **Volumen: L6 - L16**
- ↳ **Alarma No act - Alarma Activa**

3. Retroiluminado

- ↳ **Nivel activo**
 - ↳ **Alto - Medio - Bajo** (Brillo)

Girar el control de volumen o o pulsar = para modificar los valores | Pulsar el control de volumen = para confirmar el valor o la selección | **MENU/INFO** = para retroceder 1 nivel

Configuración del sistema

- ↳ **Dimmer nocturno**
 - ↳ **NO - SÍ**

Para **SÍ** (duración desde las 23:00 hasta las 04:59): La iluminación se apaga. Pulsando cualquier botón, la iluminación se enciende durante 10 segundos. A las 05:00 de la mañana la iluminación se restablece nuevamente con el ajuste actual.

4. Idioma

- ↳ English, Deutsch, Italiano, Français, Nederlands, Español, Português, Svenska, Dansk, Norsk, Suomi, Polski

5. Restaurar valores por defecto

- ↳ **NO**
- ↳ **SÍ**

(Restablecimiento a los ajustes de fábrica)

(No restablecer a los ajustes de fábrica)

(Restablecimiento a los ajustes de fábrica)

- ① **NOTA:** Una vez llevado a cabo el restablecimiento a los ajustes de fábrica, se perderán todas las emisoras almacenadas anteriormente.

6. Versión de software

- ↳ Número de versión

Girar el control de volumen [10] o ▲ [2] o pulsar ▼ [3] = para modificar los valores | Pulsar el control de volumen [10] = para confirmar el valor o la selección | **MENU/INFO** [6] = para retroceder 1 nivel

● Modo FM

- Encienda el producto.
- Pulse brevemente **MODE** [5], para cambiar del modo DAB al modo FM.

● Funciones de búsqueda

Seleccione de 3 funciones de búsqueda para seleccionar una emisora de radio.

Función	Descripción
Búsqueda de emisora automática	Mantenga pulsado el control de volumen [10] para iniciar la búsqueda automática de emisoras FM. El producto puede guardar hasta 30 emisoras.
Búsqueda semiautomática de emisoras	Mantenga pulsado ▲ [2] o ▼ [3] para iniciar la búsqueda en la dirección deseada. La búsqueda se detiene en el momento en que se capte una señal de radio clara.

Función	Descripción
Búsqueda de emisora manual	Pulse brevemente ▲ [2] o ▼ [3] para buscar manualmente emisoras FM (la frecuencia cambia en pasos de 0,05 MHz).

● Configurar audio

- Mantenga pulsado **MENU/INFO** [6] para visualizar el menú.
- Gire el control de volumen [10] o pulse ▲ [2] o ▼ [3] para seleccionar **<Configurar audio>**. Pulse el control de volumen [10] para confirmar.
- Gire el control de volumen [10] para ajustar lo siguiente:

Punto del menú	Función
Estéreo permitido	El producto busca emisoras mono y estéreo. Salida de audio: Estéreo combinado o estéreo.

Punto del menú	Función
Solo mono	El producto busca emisoras mono y estéreo. Salida de audio: Estéreo combinado.
Función de búsqueda	El producto busca todas las emisoras que tengan una clara señal de radio.

● Modo indicador FM

Pulse brevemente **MENU/INFO** [6] para seleccionar lo siguiente:

Indicador	Función
Potencia de señal	Muestra una barra que reproduce la potencia de señal.
Tipo de programa	Muestra el género del programa emitido.
Configurar audio	Muestra si la emisora se recibe en modo mono o estéreo.
Hora	Muestra la hora proporcionada automáticamente por la emisora.
Fecha	Muestra la fecha proporcionada automáticamente por la emisora.
Radiotexto	Establece un mensaje en movimiento que proporciona información en tiempo real, p. ej., título de canción, mensajes, titulares etc.

- Cada vez que pulsa **MENU/INFO** [6] se muestra la entrada siguiente.

● Modo DAB

Cambiar al modo DAB: Pulse brevemente **MODE** [5].

● Búsqueda completa

Realice una búsqueda de emisoras completa en el modo DAB:

- Mantenga pulsado **MENU/INFO** [6].
- Gire el control de volumen [10] para seleccionar **<Búsqueda completa>**.
- Pulse el control de volumen [10] para confirmar el ajuste.
- Todas las emisoras detectadas se almacenan automáticamente en una lista de emisoras.

● Consultar una emisora guardada

- Puede abrir una emisora guardada previamente pulsando **PRESET** [7].
- Gire el control de volumen [10] o pulse **▲** [2] o **▼** [3] para seleccionar la ubicación de memoria deseada.
- Pulse el control de volumen [10] para confirmar el ajuste.

i NOTA: Para consultar una emisora de la lista de emisoras, consulte el siguiente capítulo "Sintonizar manualmente una emisora".

● Sintonizar manualmente una emisora

- Pulse y mantenga pulsado el botón **MENU/INFO** [6].
- Gire el control de volumen [10] o pulse [2] o [3] para seleccionar **<Sintonización manual>**.
- Pulse el control de volumen [10] para confirmar el ajuste.
- Gire el control de volumen [10] o pulse [2] o [3] para seleccionar una emisora a partir de la lista de emisoras.
- Pulse el control de volumen [10] para confirmar el ajuste. Se muestra la fuerza de la señal. El producto no emite ningún sonido en la sintonización manual.

- La nueva emisora sintonizada la encontrará en la lista de emisoras.

● **Borrar emisoras no disponibles**

- Mantenga pulsado **MENU/INFO** [6].
- Gire el control de volumen [10] o pulse **▲** [2] o **▼** [3] para seleccionar **<Recorte>**.
- Pulse el control de volumen [10] para confirmar el ajuste.
- Gire el control de volumen [10] para seleccionar **<SI>**.
- Pulse el control de volumen [10] para confirmar el ajuste.

ⓘ NOTA: Las emisoras no disponibles pueden ser reconocidas solo después de volver a realizar una búsqueda completa (p. ej. en otro lugar). En este caso, la emisora afectada vendrá precedida por un signo de interrogación. Después de ejecutar la función "Borrar", las emisoras marcadas ya no estarán disponibles en la lista de emisoras.

● **Modo indicador DAB**

Pulse brevemente **MENU/INFO** [6] para seleccionar lo siguiente:

Ajuste	Función
Potencia de señal	Muestra una barra que reproduce la potencia de señal.
Tipo de programa	Muestra el género del programa emitido.
Frecuencia	Muestra la frecuencia y el m'ltiplex o el número de canal de la emisora actual sintonizada.
Ensemble	Muestra el nombre del múltiplex contenido en la emisora, que se escucha actualmente.
Error señal	Muestra el número de errores de señal.
Bitrate y Codec	Muestra el modo Radio y el bitrate de audio recibido.

Ajuste	Función
Hora	Muestra la hora proporcionada automáticamente por la emisora.
Fecha	Muestra la fecha proporcionada automáticamente por la emisora.
Radiotexto	Establece un mensaje en movimiento que proporciona información en tiempo real, p. ej., título de canción, mensajes, titulares etc.

- Cada vez que pulsa **MENU/INFO** [6] se muestra la entrada siguiente.

● **Memorizar emisora de radio ajustada**

Puede almacenar hasta 60 emisoras (30 FM y 30 DAB).

- Mantenga pulsado **PRESET** [7].
- En la pantalla [1] aparece **Programa x memor.: Vacío>**.
- Gire el control de volumen [10] o pulse **▲** [2] o **▼** [3] para seleccionar la ubicación de memoria deseada.
- Pulse el control de volumen [10] para confirmar el ajuste.
- La emisora está almacenada. En la pantalla [1] aparece **<Programa x memor.>**.

ⓘ NOTA: Las memorias que ya están ocupadas se sobrescriben sin más.

● **Consultar una emisora guardada**

- Puede abrir una emisora guardada previamente pulsando de forma breve **PRESET** [7].
- Gire el control de volumen [10] o pulse **▲** [2] o **▼** [3] para seleccionar la ubicación de memoria deseada.

- Pulse el control de volumen **10** para confirmar el ajuste.

i **NOTA: Se muestra <Guardar prog. <#> (Vacío)>**, si el número de ubicación de memoria no está ocupado.

● Temporizador de reposo

En el modo de funcionamiento:

- Mantenga pulsado el botón **TIMER/SLEEP** **8** durante aprox. 2 segundos para abrir el menú de ajustes.
- Pulse el botón **TIMER/SLEEP** **8**, para ajustar los minutos **15/30/45/60/90/120**.
- Pulse el control de volumen **10** para confirmar el ajuste.
- Una vez transcurrido el tiempo seleccionado, el producto entrará en modo standby.
- Comprobar el tiempo de sueño restante: El intervalo restante se muestra en la pantalla.
- Cancelar el tiempo de sueño: Mantenga pulsado el botón **TIMER/SLEEP** **8** durante aprox. 2 segundos. Pulse repetidamente el botón **TIMER/SLEEP** para seleccionar **<Desactivado>**.

● Configuración de la alarma

- En el modo standby o el modo de funcionamiento, mantenga pulsado **MENU/INFO** **6** durante 2 segundos.

Activar la configuración de la alarma

- Gire el control de volumen **10** para seleccionar **<SISTEMA>**.
- Pulse el control de volumen **10** para confirmar el ajuste.
- Gire el control de volumen **10** para seleccionar **<Alarmas>**.
- Pulse el control de volumen **10** para seleccionar Alarma 1 o Alarma 2.
- Gire el control de volumen **10** para seleccionar **<Alarma Activa>** o **<Alarma No act>**.
- Pulse el control de volumen **10** para confirmar el ajuste.

Establecer la configuración de la alarma

- Pulse el control de volumen **10**.

- Gire el control de volumen **10** para ajustar las horas.
- Pulse el control de volumen **10** para confirmar el ajuste.
- Gire el control de volumen **10** para ajustar los minutos.
- Pulse el control de volumen **10** para confirmar el ajuste.
- Gire el control de volumen **10** para seleccionar la duración de la alarma (Opciones: **15/30/45/60/90** minutos).
- Pulse el control de volumen **10** para confirmar el ajuste.
- Gire el control de volumen **10** para seleccionar el sonido de la alarma (Opciones: **<Tono>**, **<FM>**, **<DAB>**).
- Pulse el control de volumen **10** para confirmar el ajuste.
- Gire el control de volumen **10** para ajustar la repetición de la alarma (Opciones: **<Una vez>**, **<Diaria>**, **<Fin de semana>**, **<Días de semana>**).
- Pulse el control de volumen **10** para confirmar el ajuste.
- Gire el control de volumen **10** para ajustar el volumen de la alarma.
- Pulse el control de volumen **10** para confirmar el ajuste.
- Gire el control de volumen **10** para seleccionar **<Alarma No act>** o **<Alarma activa>**.

- Pulse el control de volumen **10** para confirmar el ajuste.

- Si la alarma ha sido ajustada correctamente, en la pantalla **1** aparecerá **<Alarma guardada>**.

i **NOTA:**

- Si suena la alarma, usted puede pulsar **⏻/MODE** **5** para apagar la alarma.
- El volumen aumenta progresivamente.
- Una vez finalizada la duración de la alarma, el producto vuelve automáticamente al modo standby.
- Alarma **<FM>** o **<DAB>**: Si la alarma suena, la emisora de radio aparece en la pantalla **1**.

● Función repetición

- Pulse el control de volumen [10], mientras suena la alarma. La alarma se vuelve a activar transcurridos aprox. 10 minutos.

● Asignar emisoras a los botones de selección de canal

- Una vez terminada la búsqueda de emisoras DAB/FM, seleccione una emisora.
- Mantenga pulsado uno de los botones de selección de memoria [4] para guardar la emisora correspondiente. Si la emisora se ha guardado correctamente, en la pantalla [1] aparece **<Programa <Número> memor.>**.
- Pulse brevemente uno de los botones de selección de memoria [4] para activar la emisora de radio guardada correspondiente.
- Si usted pulsa brevemente uno de los botones de selección de memoria [4] al que no se le haya asignado una emisora, en la pantalla [1] aparece **<Guardar prog. <#> (Vacío)>**.

❗ **NOTA:** Los botones de selección de memoria [4] corresponden a las ubicaciones de memoria 1 a 5 de las emisoras guardadas por el usuario.

● Función temporizador

El producto dispone de una función temporizador práctica, con la que puede controlar, p. ej., los tiempos de cocción y horneado. Puede ajustar 2 temporizadores distintos.

● Ajuste y funcionamiento de la función temporizador

- Pulse el botón **TIMER/SLEEP** [8] para cambiar entre el temporizador de cocina 1 (T1) y el temporizador de cocina 2 (T2).
- Gire el control de volumen [10] o pulse ▲ [2] o ▼ [3] para seleccionar el tiempo de cuenta atrás.
- Pulse el control de volumen [10] para confirmar. En la pantalla [1] se enciende T1 o T2. La cuenta atrás se inicia de inmediato.

- Pulse el botón **TIMER/SLEEP** [8] para comprobar el tiempo de cuenta atrás.
- Una señal de advertencia suena 30, 15, 10 y 5 segundos antes de finalizar la cuenta atrás.
- Al finalizar la cuenta atrás suena la señal de alarma con el volumen al máximo. Pulse una tecla cualquiera para apagar la alarma. T1 o T2 desaparecen de la pantalla [1].

❗ **NOTA:**

- El temporizador 1 puede ajustarse en pasos de 1 minuto desde 1 minuto hasta 3 horas y 59 minutos. Si ajusta la cuenta atrás entre 1 y 4 minutos, la hora se muestra en formato "mm:ss". Si ajusta la cuenta atrás a 5 minutos o más, la hora se muestra en formato "hh:mm:ss".
- El temporizador 2 puede ajustarse en pasos de 5 minutos desde 5 minutos hasta 3 horas y 55 minutos. El tiempo se muestra en formato "hh:mm:ss".
- Si en aprox. 15 segundos no se ha realizado ningún cambio en los ajustes, el producto vuelve al modo de funcionamiento anterior, sin guardar los ajustes.

● Cancelación del temporizador

- Pulse brevemente el botón **TIMER/SLEEP** [8] para seleccionar el tiempo de temporizador cuya función desea cancelar (T1 o T2).
- Mantenga pulsado el control de volumen [10] durante 2 segundos hasta que **<No activa>** aparezca en la pantalla [1].

● Limpieza y cuidado

- Antes de limpiar: Desconecte el producto del suministro de corriente.
- ⚠ **¡ADVERTENCIA!** Nunca sumerja el producto ni el adaptador de corriente con fines de limpieza en agua u otros líquidos. Nunca ponga los componentes del producto debajo del agua corriente.
- Limpie el producto con un paño ligeramente humedecido.
- No deje que el agua u otros líquidos penetren en el interior del producto.

- No utilice ningún producto de limpieza que contenga disolventes, abrasivos, soluciones de limpieza fuertes o cepillos duros para limpiar.
- A continuación, deje secar todas las piezas.

● **Almacenamiento**

- Almacene el producto en su embalaje original.
- Conserve el producto en un lugar seguro y seco fuera del alcance de los niños.

● **Subsanación de problemas**

■ **Causa**

- Subsanación

■ **El producto no se enciende**

- Compruebe si el adaptador de corriente está conectado correctamente a la toma de corriente y al producto.

■ **Ningún sonido**

- Ajuste el volumen.

■ **Recepción de radio con interferencias**

- La recepción de la señal es demasiado baja. Ajuste la posición de la antena o cambie el producto a otro lugar con una señal más fuerte.

■ **Emisora FM no encontrada**

- Señal débil. Buscar manualmente.

■ **Emisora DAB no encontrada**

- No hay cobertura DAB en su zona o mala recepción. Ajuste la posición de la antena.

● **Glosario**

- **Múltiplex:** En DAB y DAB+ pueden transmitirse varios programas de radio en cada frecuencia. Asimismo, estos programas de radio se combinan en un múltiplex. En este múltiplex, pueden enviarse también servicios adicionales como fotos e información de texto.

- **Error señal:** Cuanto mayor sea el número de errores de señal, más distorsionada llega la señal de audio al producto. La protección contra errores incorporada puede compensar esto en cierta medida sin perjudicar la señal de audio. La indicación del número de errores señal puede servir de ayuda para establecer un buen lugar de instalación del producto.

● **Declaración de conformidad de la CE simplificada**

Nosotros, OWIM GmbH & Co. KG, Stiftsbergstraße 1, 74167 Neckarsulm, ALEMANIA, declaramos como únicos responsables que el producto (radio digital de cocina DAB+ HG09682A/HG09682B) cumple con las Directivas 2014/53/UE, 2011/65/UE y 2009/125/CE.

El texto íntegro de la Declaración de conformidad de la CE puede encontrarlo en la siguiente dirección de internet: www.owim.com



● **Eliminación**

Embalaje:

El embalaje está compuesto por materiales no contaminantes que pueden ser desechados en el centro de reciclaje local.



Tenga en cuenta el distintivo del embalaje para la separación de residuos. Está compuesto por abreviaturas (a) y números (b) que significan lo siguiente: 1-7: plásticos/20-22: papel y cartón/80-98: materiales compuestos.

Producto:



El producto, incluidos los accesorios, y el material de embalaje son reciclables y están sujetos a la responsabilidad extendida del fabricante. Deséchelos por separado siguiendo la información ilustrada de recogida selectiva para un mejor tratamiento de los residuos.

El logotipo Triman se aplica solo para Francia.



Para obtener información sobre las posibilidades de desecho del producto al final de su vida útil, acuda a la administración de su comunidad o ciudad.



El símbolo de un contenedor de basura con ruedas tachado indica que este aparato está sometido a la directiva 2012/19/UE. Esta normativa estipula que este aparato no puede ser desechado con la basura doméstica una vez finalizada su vida útil, sino que debe ser entregado en uno de los puntos de recogida, reciclaje o desecho especialmente indicados para ello.

Esta gestión no le supondrá ningún gasto.

Contribuya a proteger el medio ambiente y deseche los productos adecuadamente.

● **Garantía**

El producto ha sido fabricado cuidadosamente siguiendo exigentes normas de calidad y ha sido probado antes de su entrega. En caso de defecto del producto, usted tiene derechos legales frente al vendedor del mismo. Nuestra garantía (abajo indicada) no supone una restricción de dichos derechos legales.

Este producto dispone de una garantía de 3 años desde la fecha de compra. El plazo de garantía comienza a partir de la fecha de compra. Por favor, conserve adecuadamente el justificante de compra original. Este documento se requerirá como prueba de que se realizó la compra.

Si en el plazo de 3 años a partir de la fecha de compra se produce un fallo de material o fabricación en este producto, repararemos el producto o lo sustituiremos gratuitamente por un producto nuevo (según nuestra elección). La garantía quedará anulada si el producto resulta dañado o es utilizado o mantenido de forma inadecuada.

La garantía cubre defectos de materiales o de fabricación. Esta garantía no cubre aquellos componentes del producto sometidos a un desgaste normal y que, por ello, puedan considerarse piezas de desgaste (por ej. las pilas). Tampoco cubre daños de componentes frágiles como, por ejemplo, los interruptores, baterías y piezas de cristal.

● **Tramitación de la garantía**

Para garantizar una rápida tramitación de su consulta, tenga en cuenta las siguientes indicaciones:

Para realizar cualquier consulta, tenga a mano el recibo y el número de artículo (IAN 400111_2204) como justificante de compra.

Encontrará el número de artículo en una inscripción de la placa identificativa, en la portada de las instrucciones (abajo a la izquierda) o en una pegatina en la parte posterior o inferior.

Si el producto fallase o presentase algún defecto, póngase primero en contacto con el departamento de asistencia indicado, ya sea por teléfono o correo electrónico.

Puede enviarnos el producto defectuoso libre de franqueo adjuntando el recibo de compra (ticket de compra) e indicando dónde está y cuándo ha ocurrido el fallo a la dirección de asistencia que le indicamos.

● **Asistencia**

















ES Asistencia en España
Tel.: 900984948
E-Mail: owim@lidl.es

Anvendte advarselssætninger og symboler	Side 138
Indledning	Side 139
Forskriftsmæssig anvendelse	Side 139
Leveringsomfang	Side 139
Varemærkeforhold	Side 139
Beskrivelse af delene	Side 139
Tekniske data	Side 140
Sikkerhedsanvisninger	Side 141
Ibrugtagning	Side 142
Krav til opstillingssted	Side 142
Montering under et vægskab	Side 142
Afmontering	Side 143
Første ibrugtagning	Side 143
Til-/frakobling af produktet	Side 143
Til-/frakobling af LED-belysning	Side 143
Funktionsvalg	Side 143
Lydstyrkeregulering	Side 143
Systemindstillinger	Side 143
FM-funktion	Side 145
Søgefunktioner	Side 145
Audio Indstilling	Side 145
FM-visninger	Side 145
DAB-funktion	Side 146
Fuld scanning	Side 146
Vælg gemt station	Side 146
Manuel indstilling af station	Side 146
Slet ikke-tilgængelig station	Side 146
DAB-visninger	Side 146

Gem den indstillede radiostation	Side 147
Vælg gemt station	Side 147
Sleep-Timer	Side 147
Indstilling af alarm	Side 147
Snoozefunktion	Side 148
Tildeling af stationer til kanalvalgsknappen	Side 148
Timerfunktion	Side 148
Indstilling og betjening af timer	Side 148
Afbrydelse af timer	Side 149
Rengøring og vedligeholdelse	Side 149
Opbevaring	Side 149
Fejlafhjælpning	Side 149
Ordforklaring	Side 149
Forenklet EU-overensstemmelseserklæring	Side 149
Bortskaffelse	Side 150
Garanti	Side 150
Afvikling af garantisager	Side 150
Service	Side 151

Anvendte advarselssætninger og symboler

De viste symboler er brugt i betjeningsvejledningen, i den korte vejledning, på emballagen og på produktet.

	FARE! Dette symbol, sammen med signalordet "Fare", betegner en faresituation med høj risikofaktor, som, hvis den ikke afværges, kan medføre alvorlige kvæstelser eller dødsfald.		ADVARSEL! Dette symbol, sammen med signalordet "Advarsel", betegner en faresituation med mellemstor risikofaktor, som, hvis den ikke afværges, kan medføre alvorlige kvæstelser eller dødsfald.
	FORSIGTIG! Dette symbol, sammen med signalordet "Forsigtig", betegner en faresituation med lav risikofaktor, som, hvis den ikke afværges, kan medføre mindre eller moderate kvæstelser.		OBS! Dette symbol, sammen med signalordet "Obs", betyder fare for tingskader.
	BEMÆRK: Dette symbol, sammen med signalordet "Bemærk", angiver flere nyttige informationer.		Beskyttelsesklasse III Radioen må (med undtagelse af netdelen) kun bruges ved anvendelse af lavspænding (SELV).
	Anvend kun produktet indendørs i tørre lokaler.		Symbol for et produkt i beskyttelsesklasse II
	ADVARSEL! EKSPLOSIONSFARE! En advarsel som vises med disse symboler og ordene "ADVARSEL! EKSPLOSIONSFARE!" betyder at der er fare for eksplosion. Hvis en sådan advarsel overhøres, kan det medføre alvorlige kvæstelser eller dødsfald og tingskader. Følg anvisningerne i denne advarsel for at undgå alvorlige kvæstelser, livsfarlige situationer eller fare for tingskader!		Dette påbudssymbol betyder at der skal anvendes egnede beskyttelseshandsker! Følg anvisningerne i denne advarsel for at undgå kvæstelser af hånden fra genstande eller ved kontakt med varme medier eller kemikalier.
			Dette symbol betyder, at betjeningsvejledningen skal følges før anvendelse af produktet.
	Vekselstrøm/-spænding		Jævnstrøm/-spænding
	Dette symbol betyder, at der skal tages særlige forholdsregler i forhold til børn.		Hulstikkets polaritet
	CE-mærket bekræfter overensstemmelse med de for produktet gældende EU-direktiver.		

DAB+ KØKKENRADIO

● **Indledning**

Hjerteligt tillykke med købet af deres nye produkt. Du har besluttet dig for et produkt af høj kvalitet. Brugervejledningen er en del af dette produkt. Den indeholder vigtige informationer om sikkerhed, brug og bortskaffelse. Gør dig inden ibrugtagning af produktet fortrolig med alle betjenings- og sikkerhedsanvisninger. Benyt kun produktet som beskrevet og til de oplyste formål. Videregiv alle papirer, hvis du giver produktet videre til tredjemand.

● **Forskriftsmæssig anvendelse**

DAB+ Køkkenradioen (efterfølgende benævnt "Produkt") er et stykke underholdningselektronik. Det anvendes til at modtage og gengive analoge og digitale radioprogrammer. Dette produkt er kun til privat brug og må ikke anvendes kommercielt eller industrielt. Dette produkt må ikke anvendes i tropiske klimazoner. Al anden anvendelse er ikke forskriftsmæssig. Reklamationer som følge af forkert brug eller på grund af uautoriserede ændringer af produktet er ikke omfattet af garantien. Enhver sådan anvendelse sker på eget ansvar.

● **Leveringsomfang**

Ved udpakning af produktet skal det kontrolleres, at leverancen er komplet, og at alle dele er funktionsdygtige. Før anvendelse skal al emballage fjernes.

- 1x DAB+ Køkkenradio
- 4x Afstandsstykke (til indbygning under skabet)
- 4x Monteringskrue (lang)
- 4x Monteringskrue (kort)
- 1x Netdel
- 1x Kort vejledning







Hvis du konstateres skader eller dele svigter, skal du kontakte den forhandler, hvor produktet er købt.

● **Varemærkeforhold**

- Varemærket og handelsnavnet SilverCrest er den respektive ejers ejendom.
- Alle andre navne og produkter er varemærker eller registrerede varemærker for deres respektive ejere.



● **Beskrivelse af delene**

Der er flere informationer på fold-ud siden.



- | | | |
|----|---|------------------------------------|
| 1 | Display | |
| 2 | ▲ | Valgtast (opad) |
| 3 | ▼ | Valgtast (nedad) |
| 4 | 1/2/3/4/5 | Hukommelsesvalgtaster |
| 5 |  | Standby-/tilstand-tast |
| 6 |  | Menu/info-tast |
| 7 | PRESET | Preset-tast |
| 8 |  | Timer/sleep timer-tast |
| 9 |  | Belysningstast |
| 10 |  | Lydstyrkereglator med trykfunktion |
| 11 | Monteringsplade | |
| 12 |  | Bøsning til netdel |
| 13 | Teleskopantenne til radiomodtagelse | |
| 14 | Udfoldelig fod | |
| 15 | LED-belysning | |
| 16 | Højttaler | |
| 17 | Afstandsstykke (til indbygning under skabet) | |
| 18 | Monteringskrue (lang) | |
| 19 | Monteringskrue (kort) | |
| 20 | Netdel | |
| 21 | Kort vejledning | |

● Tekniske data

Radio

Indgangsspænding/-strøm:	5 V  /1,5 A
DAB-frekvensområde:	174 til 240 MHz
FM-frekvensområde:	87,5 til 108 MHz
Stationhukommelsespladser:	30 (DAB), 30 (FM)
Lyd udgangseffekt:	2 x 1,5 W RMS
Driftsbetingelser:	+10 til +35 °C 40 til 85 % (rel. luftfugtighed)
Opbevaringstemperatur:	-20 til +60 °C
Dimensioner (B x H x D):	ca. 254 x 59 x 160 mm
Vægt:	ca. 580 g (uden adapter)
Beskyttelsesklasse (radio):	III/ 

Netdel

Beskrivelse	Værdi
	OWIM GmbH & Co. KG
Markedsføres af:	Retskreds Stuttgart: HRA 721742 Stiftsbergstraße 1 74167 Neckarsulm Tyskland
Fabrikant:	Xiamen Xdroid Technology Co., Ltd.
Modellens identifikationskode:	EU-version: XZ0500-1500VG UK-version: XZ0500-1500V
Indgangsspænding:	100–240 V~
Inputvekselstrømsfrekvens:	50/60 Hz
Indgangsstrøm:	0,4 A
Udgangsspænding:	5,0 V 
Udgangsstrømsstyrke:	1,5 A
Udgangseffekt:	7,5 W
Gennemsnitlig effektivitet i aktiv tilstand:	79,14 %
Effektivitet ved lav belastning (10 %):	72,49 %
Effektforbrug ved nullast:	0,08 W
Hulstikkets polaritet på udgangen:	
Beskyttelsesklasse:	II/ 



Sikkerhedsanvisninger

- Hvis der opstår skader som følge af at betjeningsvejledningen ikke følges, bortfalder garantiforpligtelserne!
- Leverandøren påtager sig intet ansvar for følgeskader! Leverandøren påtager sig intet ansvar for ting- eller personskader, der opstår som følge af forkert anvendelse eller manglende overholdelse af sikkerhedsanvisningerne!
- Inden brug skal du kontrollere produktet for synlige skader. Anvend aldrig et beskadiget produkt.
- De i kapitlet "Tekniske data" anførte frekvensområder udtrykker produktets tekniske muligheder. Bemærk venligst, at der muligvis kan forekomme forskellige bestemmelser i visse lande for de frit tilgængelige frekvenser. Modtagelse og/eller anvendelse af informationer kan være ulovlige og eventuelt straffbare.



FARE! FARE FOR DØDSFALD OG ULYKKER FOR SMÅ BØRN OG SPÆDBØRN!

- Emballagematerialer er ikke legetøj. Børn må aldrig efterlades med emballagen uden opsyn. Emballagematerialer udgør en potentiel risikosituation, fx kvælning. Børn undervurderer ofte faresituationer. Hold emballagen uden for børns rækkevidde.
- Dette produkt kan anvendes af børn fra 8 år og opefter, samt af personer med reducerede, fysiske, sensoriske eller mentale færdigheder eller mangel på erfaring og kundskaber, hvis de er under opsyn, eller hvis de er instrueret i sikker brug af produktet og indforstået med de risici, der er forbundet hermed. Børn må ikke udføre rengørings- og vedligeholdelsesarbejder uden opsyn. Børn må ikke lege med produktet. Produktet er ikke et legetøj.

Risiko for elektrisk stød!

⚠ ADVARSEL! Risiko for elektrisk stød!

Produktet eller netdelen må under ingen omstændigheder åbnes. Ved funktionsfejl skal reparationer udføres af kvalificerede medarbejdere.

⚠ ADVARSEL! Beskyt produktet og netdelen mod dryppende vand og vandsprøjt. Anbring ikke beholdere med væske (fx vaser eller drikkevarer) på eller i nærheden af produktet eller netdelen. Ingen af produktets dele må nedsænkes i væsker. Hold aldrig produktet under rindende vand.

- Anbring aldrig brændende stearinlys på eller i nærheden af produktet for at undgå brand.

⚠ ADVARSEL! Rør ikke ved netdelen med fugtige hænder.

⚠ FORSIGTIG! Anvend aldrig et beskadiget produkt. Afbryd straks netdelen fra netspændingen, hvis du konstaterer skader. Kontakt forhandleren, hvis produktet er beskadiget.

- Sluk altid for produktet inden det afbrydes fra netdelen.
- Anvend kun produktet med den medfølgende netdel. Kontakt forhandleren, hvis netdelen er beskadiget. Du kan finde yderligere oplysninger i produktets tekniske data.
- Brug kun den medfølgende netdel med dette produkt.
- Anbring ikke genstande på tilslutningsledningen, og sørg for at den ikke hviler på skarpe kanter for at undgå skader. Hold den også væk fra varme overflader og åben ild.
- Anbring tilslutningsledningen på en sådan måde, at man ved et uheld ikke kan trække i den eller snuble over den. Hold netdelen og tilslutningsledningen uden for børns rækkevidde.
- Træk ikke i tilslutningsledningen, men i netdelen hvis du vil trække netdelen ud af stikkontakten.
- Tilslutningsledningen må ikke vikles omkring produktet.

- Netdelen skal altid tilsluttes en lettilgængelig stikkontakt, således at stikket hurtigt kan trækkes ud i en nødsituation.
- Træk netdelen ud af stikkontakten for at adskille produktet fuldstændigt fra netspændingen.
- Netdelen bruger en smule strøm når radioen ikke anvendes, så længe netdelen er tilsluttet netspændingen. For fuldstændig frakobling af netdelen skal den adskilles fra netspændingen.
- Udsæt ikke produktet for fysiske stød eller kraftige vibrationer.
- Hvis du observerer røg eller unormale lyde skal du straks trække netdelen ud af stikkontakten.
- Netdelen må ikke tildækkes.
- Skil netdel fra strømforsyning, når produktet ikke anvendes og inden det rengøres.
- Produktet skal være helt tørt før det tilsluttes netspændingen eller før det opbevares. Lad produktet afkøle helt før opbevaring.

ⓘ BEMÆRK: For at beskytte sarte overflader er produktet udstyret med gummifødder. Det kan ikke udelukkes, at møbelplejemedler kan angribe og beskadige gummifødderne.

● Ibrugtagning

● Krav til opstillingssted

For at sikre drift af produktet uden forstyrrelser, skal opstillingsstedet opfylde disse betingelser:

- Anbring produktet på en fast, lige og horisontal overflade. Brug den udfoldelige fod **14**.
- Visse møblers overflade kan indeholde komponenter som kan gøre produktets gummifødder bløde. Om nødvendigt kan du lægge en måtte under produktets gummifødder.
- Anbring eller monter produktet, således at ventilationsåbningerne og højttaleren **16** ikke tildækkes.
- Brug ikke produktet i varme, snavsede eller ekstremt fugtige miljøer eller i nærheden af brændbare materialer.
- Monteringsstedet skal vælges, således at produktet ikke udsættes for dampe. Anbring ikke produktet lige over en varmeplade.

● Montering under et vægskab

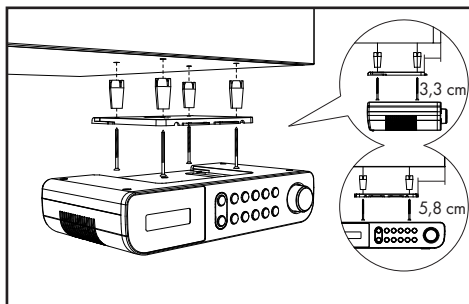

Med den medfølgende monteringsplade **11** kan produktet for eksempel monteres under et vægskab. Ved montering af produktet skal du gå frem som følger:

- Skub monteringspladen **11** bagud og fjern produktet.
- Søg efter et egnet sted til montering af produktet (se "Krav til opstillingssted").
- Hold monteringspladen **11** under monteringsstedet. Sørg for at monteringspladens forreste kant er ca. 3,3 cm bag skabets forside, således at produktet flugter med skabet efter montering. Monteringspladens **11** sider skal have en afstand til andre skabe eller vægge på mindst ca. 5,8 cm.
- Markér de 4 fastgørelsespunkter med en blyant.
- Brug en stift eller et søm for at lave en lille fordybning på de markerede punkter. I hårdt træ anvendes et Ø 2,5 mm træbor til at bore et ca. 5 mm dybt hul ved markeringerne. Pas på ikke at bore fuldstændigt igennem hullet.
- Anbring evt. de medleverede afstandsstykker **17** mellem skab og monteringsplade. Hvis du anvender afstandsstykker **17** skal du bruge de lange monteringskruer **18**.
- Skru monteringspladen **11** fast med monteringskruerne (**18** eller **19**).
- Skub produktet med oversiden mod monteringspladen **11** bagud til den klikker på plads.

- Kontrollér at produktet klikker rigtigt fast og anbring omhyggeligt tilslutningsledningen og teleskopantennen.

● Afmontering

- Træk produktet fremad fra monteringspladen **11**.
- Skrue(rne) (**18** eller **19**) løsnes fra monteringspladen og monteringspladen **11** fjernes fra vægskabet.

● Første ibrugtagning

- Produktet kan også anbringes på en plan overflade. Hertil skal produktets udklappelige fod **14** klappes ud, således at ventilationshullerne og højttaleren **16** på produktets underside ikke tildækkes.
- Tilslut netdelen **20** runde stik til bøsningen **12**. Tilslut netdelen til korrekt installeret stikkontakt. Produktet viser først en fiktiv dato og klokkeslæt **00:00**.

Dato og klokkeslæt indstilles automatisk.

Når du tænder for radioen, begynder produktet at søge efter en DAB-station.

Efterfølgende vises og afspilles en DAB-station i displayet **1**.



● Til-/frakobling af produktet

- Træk teleskopantennen **13** helt ud.

Til-/frakobling af produktet

Tænd	Tryk på ⏻/MODE 5
Slukning	Tryk og hold nede på ⏻/MODE 5 igen (fra = standby tilstand)

● Til-/frakobling af LED-belysning

- Tilkobling af LED-belysning: Tryk kort på tasten  **9**.
- Frakobling af LED-belysning: Tryk kort på tasten  **9** igen.

BEMÆRK:

- LED-belysningen **15** er anbragt på produktets underside.

- Hvis LED-belysningen **15** ikke frakobles manuelt, slukker den automatisk efter 120 minutter.

● Funktionsvalg

- Under drift trykkes kort på **⏻/MODE** **5** for at skifte mellem DAB- og FM-funktion.

● Lydstyrkeregulering

Lydstyrke	Lydstyrkeregulator 10
Øgning	Drej mod højre (med uret)
Reduktion	Drej mod venstre (mod uret)

● Systemindstillinger

- Hold nede på **MENU/INFO** **6** for at komme til menuen.
- Drej på lydstyrkeregulatoren **10** for at vælge **<SYSTEM>**. Tryk på lydstyrkeregulatoren **10** for at bekræfte indstillingen.

- Drej på lydstyrkeregulatoren **10** for at vælge:

Systemindstillinger

1. Tid

- ↳ **Indstil tid/dato**
 - ↳ **Indstil tid**
 - ↳ **00:00**
 - ↳ **Indstil dato**
- ↳ **Auto Opdater** (Automatisk tidsopdatering)
 - ↳ **Opdater Ikke** (Ingen automatisk tidsopdatering)
 - ↳ **Opdater fra FM** (Automatisk tidsopdatering fra FM)
 - ↳ **Opdater fra DAB** (Automatisk tidsopdatering fra DAB)
 - ↳ **Opdater fra alt** (Automatisk tidsopdatering fra FM eller DAB)
- ↳ **Indstil 12/24 tidsformat** (12- eller 24-timers visning)
 - ↳ **Indstil 24-timers format** (24-timers visning)
 - ↳ **Indstil 12-timers format** (12-timers visning)
- ↳ **Indstil datoformat**
 - ↳ **DD-MM-ÅÅÅÅ** ("Dag-Måned-År")
 - ↳ **MM-DD-ÅÅÅÅ** ("Måned-Dag-År")

2. Alarmer

- ↳ **Alarmer 1 - Alarmer 2** (Vælg alarm 1 eller alarm 2 til indstilling)
- ↳ **Alarmer 1 Opsæt.**
 - ↳ **Alarmer til - Alarm fra**
 - ↳ **Alarmer 1 Wizard** (Indstilling af alarmtid)
 - ↳ **00:00** (Indstilling af alarmtid)
 - ↳ **Varighed 15-30-45-60-90** (Indstilling af alarmens varighed)
 - ↳ **Buzzer - DAB - FM** (Indstilling af alarmkilde)
 - ↳ Valg af station (Kun til rådighed ved DAB eller FM)
 - ↳ **Daglig - Engang - Weekender - Hverdage** (Indstil gentagelseshyppighed)
 - ↳ **Volumen: L6 - L16**
- ↳ **Alarm fra - Alarmer til**

3. Baggrundsllys

- ↳ **På niveau** (Lysstyrke)
 - ↳ **Høj - Medium - Lav**
- ↳ **Natdimmer** For **JA** (varighed fra kl. 23:00 til 04:59): Belysningen er slukket. Ved at trykke på en vilkårlig tast tændes belysningen kortvarigt i 10 sekunder. Kl. 05:00 om morgenen nulstilles belysningen igen til den aktuelle indstilling.
- ↳ **NEJ - JA**

4. Sprog

- ↳ English, Deutsch, Italiano, Français, Nederlands, Español, Português, Svenska, Dansk, Norsk, Suomi, Polski

Drej på lydstyrkeregulatoren **10**, eller tryk på **▲** **2** eller **▼** **3** = Skift værdier | Tryk på lydstyrkeregulatoren **10** = Bekræft værdi eller valg | **MENU/INFO** **6** = 1 trin tilbage

Systemindstillinger

5. **Gendan Fabriksindstillinger** (Gendan til fabriksindstillinger)
↳ **NEJ** (Gendan ikke til fabriksindstillinger)
↳ **JA** (Gendan til fabriksindstillinger)
- ① **BEMÆRK:** Ved gendannelse til fabriksindstillinger går alle hidtil gemte stationer tabt.
6. **SW version**
↳ Version nummer

Drej på lydstyrkeregulatoren [10], eller tryk på ▲ [2] eller ▼ [3] = Skift værdier | Tryk på lydstyrkeregulatoren [10] = Bekræft værdi eller valg | **MENU/INFO** [6] = 1 trin tilbage

● FM-funktion

- Tænd derefter produktet.
- Tryk kort på **MODE** [5] for at skifte mellem DAB- og FM-funktion.

● Søgefunktioner

Vælg mellem 3 søgefunktioner for at vælge en radiostation.

Funktion	Beskrivelse
Automatisk stationsøgning	Hold nede på lydstyrkeregulatoren [10] for at starte den automatiske søgning efter FM-stationer. Produktet gemmer til 30 stationer.
Halvautomatisk stationsøgning	Hold nede på ▲ [2] eller ▼ [3] for at starte søgningen i den ønskede retning. Søgningen stoppes, så snart det modtages et tydeligt radiosignal.
Manuel stationsøgning	Tryk kortvarigt på ▲ [2] eller ▼ [3] for at søge manuelt efter FM-stationer (hvert tryk ændrer frekvensen med 0,05 MHz).

● Audio Indstilling

- Tryk på **MENU/INFO** [6] for at se menuen.

- Drej lydstyrkeregulatoren [10], eller tryk på ▲ [2] eller ▼ [3] for at vælge **<Audio Indstilling>**. Tryk på lydstyrkeregulatoren [10] for at bekræfte.
- Drej på lydstyrkeregulatoren [10] for at indstille følgende:

Menupunkt	Funktion
Stereo tilladt	Produktet søger efter mono- og stereostationer. Lydudgang: Kombineret stereo eller stereo.
Kun Mono	Produktet søger efter mono- og stereostationer. Lydudgang: Kombineret stereo.
Søgefunktion	Produktet søger efter alle stationer med tydeligt radiosignal.

● FM-visninger

Tryk kort på **MENU/INFO** [6] for at vælge følgende:

Visning	Funktion
Signalstyrke	Viser en søjle, som markerer signalstyrken.
Programtype	Viser det sendte programs genre.
Audio Indstilling	Viser, om stationen modtages i mono eller stereo.

Visning	Funktion
Tid	Viser automatisk den tid, som stationen stiller til rådighed.
Dato	Viser automatisk den dato, som stationen stiller til rådighed.
Radiotekst	Indstilling af løbetekst, som leverer informationer i realtid, fx sangtitel, nyheder, overskrifter etc.

- Hver gang du trykker på **MENU/INFO** [6], vises den næste mulighed.

● **DAB-funktion**

Skift til DAB-funktion: Tryk kort på **⏻/MODE** [5].

● **Fuld scanning**

Udfør en fuld stationssøgning i DAB-indstilling:

- Tryk og hold nede på **MENU/INFO** [6].
- Drej på lydstyrkeregulatoren [10] for at vælge **<Fuld Scanning>**.
- Tryk på lydstyrkeregulatoren [10] for at bekræfte indstillingen.
- Alle registrerede stationer gemmes automatisk på en stationsliste.

● **Vælg gemt station**

- Du kan vælge en allerede gemt station ved at trykke på **PRESET** [7].
- Drej på lydstyrkeregulatoren [10], eller tryk på **▲** [2] eller **▼** [3] for at vælge den ønskede hukommelsesplads.
- Tryk på lydstyrkeregulatoren [10] for at bekræfte indstillingen.

ⓘ BEMÆRK: Jævnfør kapitlet „Manuel indstilling af station“ for at få en station fra stationslisten frem.

● **Manuel indstilling af station**

- Tryk og hold nede på **MENU/INFO** [6].
- Tryk på lydstyrkeregulatoren [10], eller tryk på [2] eller [3] for at vælge **<Manual Tuning>**.

- Tryk på lydstyrkeregulatoren [10] for at bekræfte indstillingen.
- Drej på lydstyrkeregulatoren [10], eller tryk på [2] eller [3] for at vælge en station på stationslisten.
- Tryk på lydstyrkeregulatoren [10] for at bekræfte indstillingen. Signalstyrken vises. Ved manuel indstilling afgiver produktet ingen lyd.
- Den nyindstillede station kan findes på stationslisten.

● **Slet ikke-tilgængelig station**

- Tryk og hold nede på **MENU/INFO** [6].
- Drej på lydstyrkeregulatoren [10], eller tryk på **▲** [2] eller **▼** [3] for at vælge **<Nedskær>**.
- Tryk på lydstyrkeregulatoren [10] for at bekræfte indstillingen.
- Drej på lydstyrkeregulatoren [10] for at vælge **<JA>**.
- Tryk på lydstyrkeregulatoren [10] for at bekræfte indstillingen.

ⓘ BEMÆRK: En station, der ikke er tilgængelig kan først registreres efter en ny fuldstændig søgning (fx på et andet sted). I så fald vises den pågældende station med et spørgsmålstegn foran. Efter aktivering af funktionen "Slet" er den pågældende markerede station ikke længere tilgængelig på stationslisten.

● **DAB-visninger**

Tryk kort på **MENU/INFO** [6] for at vælge følgende:

Indstilling	Funktion
Signalstyrke	Viser en søjle, som markerer signalstyrken.
Programtype	Viser det sendte programs genre.
Frekvens	Viser frekvensen og multiplex eller kanalnummeret for den aktuelt indstillede station.

Indstilling	Funktion
Ensemble	Viser navnet på den multiplex-operatør, der indeholder den station, du lytter til.
Signalfejl	Viser antallet af signalfejl.
Bitrate og Codec	Viser radiofunktionen og den modtagne lyd-bitrate.
Tid	Viser automatisk den tid, som stationen stiller til rådighed.
Dato	Viser automatisk den dato, som stationen stiller til rådighed.
Radiotekst	Indstilling af løbetekst, som leverer informationer i realtid, fx sangtitel, nyheder, overskrifter etc.

- Hver gang du trykker på **MENU/INFO** [6], vises den næste mulighed.

● **Gem den indstillede radiostation**

Du kan gemme op til 60 stationer (30 FM og 30 DAB).

- Tryk og hold nede på **PRESET** [7].
- Displayet [1] viser **<Station x gemt: Tom>**.
- Drej på lydstyrkeregulatoren [10], eller tryk på **▲** [2] eller **▼** [3] for at vælge den ønskede hukommelsesplads.
- Tryk på lydstyrkeregulatoren [10] for at bekræfte indstillingen.
- Stationen er gemt. Displayet [1] viser **<Station x gemt>**.

i BEMÆRK: Lagerpladser som allerede er optaget overskrives uden yderligere advarsel.

● **Vælg gemt station**

- Du kan vælge en allerede gemt station ved at trykke kortvarigt på **PRESET** [7].
- Drej på lydstyrkeregulatoren [10], eller tryk på **▲** [2] eller **▼** [3] for at vælge den ønskede hukommelsesplads.

- Tryk på lydstyrkeregulatoren [10] for at bekræfte indstillingen.

i BEMÆRK: **<Gem station <#>: (Tom)>** vises, hvis hukommelsespladsnummeret er ledigt.

● **Sleep-Timer**

Under drift:

- Hold nede på **TIMER/SLEEP** [8] i ca. 2 sekunder for at komme til indstillingsmenuen.
- Tryk på **TIMER/SLEEP** [8] for at indstille **15/30/45/60/90/120** minutter.
- Tryk på lydstyrkeregulatoren [10] for at bekræfte indstillingen.
- Efter udløbet af den valgte tid, skifter produktet til standby tilstand.
- Se resterende standby tid: Den resterende tid vises i displayet.
- Afbryd Sleep-Timer: Tryk og hold nede på **TIMER/SLEEP** [8] i ca. 2 sekunder. Tryk gentagne gange på **TIMER/SLEEP** for at vælge **<Fra>**.

● **Indstilling af alarm**

- Hold nede på **MENU/INFO** [6] i standby eller under drift i 2 sekunder.

Aktivering af alarm

- Tryk på lydstyrkeregulatoren [10] for at vælge **<SYSTEM>**.
- Tryk på lydstyrkeregulatoren [10] for at bekræfte indstillingen.
- Drej på lydstyrkeregulatoren [10] for at vælge **<Alarmer>**.
- Tryk på lydstyrkeregulatoren [10] for at vælge Alarm 1 eller Alarm 2.
- Tryk på lydstyrkeregulatoren [10] for at vælge **<Alarmer til>** oder **<Alarmer fra>**.
- Tryk på lydstyrkeregulatoren [10] for at bekræfte indstillingen.

Valg af alarm

- Tryk på lydstyrkeregulatoren [10].
- Drej på lydstyrkeregulatoren [10] for at indstille timer.
- Tryk på lydstyrkeregulatoren [10] for at bekræfte indstillingen.

- Drej på lydstyrkeregulatoren **10** for at indstille minutter.
- Tryk på lydstyrkeregulatoren **10** for at bekræfte indstillingen.
- Drej lydstyrkeregulatoren **10** for at vælge alarmvarighed (Valgmuligheder: **15/30/45/60/90** minutter).
- Tryk på lydstyrkeregulatoren **10** for at bekræfte indstillingen.
- Drej på lydstyrkeregulatoren **10** for at indstille alarmlyd (Valgmuligheder: **<Buzzer>**, **<FM>**, **<DAB>**).
- Tryk på lydstyrkeregulatoren **10** for at bekræfte indstillingen.
- Drej på lydstyrkeregulatoren **10** for at indstille gentagelse af alarmer (Valgmuligheder: **<Engang>**, **<Daglig>**, **<Weekender>**, **<Hverdage>**).
- Tryk på lydstyrkeregulatoren **10** for at bekræfte indstillingen.
- Drej på lydstyrkeregulatoren **10** for at indstille alarmlydstyrken.
- Tryk på lydstyrkeregulatoren **10** for at bekræfte indstillingen.
- Drej på lydstyrkeregulatoren **10** for at vælge **<Alarmer fra>** eller **<Alarmer til>**.
- Tryk på lydstyrkeregulatoren **10** for at bekræfte indstillingen.
- Når alarmer er korrekt indstillet vises **<Alarmer Gemt>** på displayet **1**.

ⓘ BEMÆRK:

- Når alarmer lyder, kan du trykke på **⏻/MODE** **5** for at slå alarmer fra.
- Lydstyrken øges gradvist.
- Når alarmtiden er udløbet vender produktet automatisk tilbage til standby tilstand.
- **<FM>**- eller **<DAB>**-alarm: Når alarmer lyder vises radiostationen i displayet **1**.

● **Snoozefunktion**

- Tryk på lydstyrkeregulatoren **10**, mens alarmer lyder. Alarmer aktiveres igen efter 10 minutter.

● **Tildeling af stationer til kanalvalgsknappen**

- Når søgningen efter DAB-/FM-stationer er afsluttet, skal der vælges en station.
- Hold en af hukommelsesvalgtasterne **4** nede for at gemme den pågældende station. Når stationen er blevet gemt, vises **<Station <nummer> gemt>** på displayet **1**.
- Tryk kort på en af hukommelsesvalgtasterne **4** for at afspille den pågældende gemte radiostation.
- Hvis du trykker kort på en af hukommelsesvalgtasterne **4**, hvor der ikke er tildelt en station, vises **<Gem station <#: (Tom)>** på displayet **1**.

- ⓘ **BEMÆRK:** Hukommelsesvalgtasterne **4** svarer til hukommelsespladserne **1** til **5** for den af brugeren gemte station.

● **Timerfunktion**

Produktet er forsynet med en praktisk timer for overvågning af stege- og bagetider. Der kan indstilles 2 forskellige timere.

● **Indstilling og betjening af timer**

- Tryk på **TIMER/SLEEP** **8** for at skifte mellem timetæller 1 (T1) og timetæller 2 (T2).
- Drej på lydstyrkeregulatoren **10**, eller tryk på **▲** **2** eller **▼** **3** for at vælge nedtællingstiden.
- Tryk på lydstyrkeregulatoren **10** for at bekræfte. I displayet **1** lyser T1 eller T2. Nedtællingen starter straks.
- Tryk på **TIMER/SLEEP** **8** for at kontrollere nedtællingstiden.
- Henholdsvis 30, 15, 10 og 5 sekunder før udløbet af nedtællingen afgives et alarmsignal.
- Når nedtællingstiden er slut afgives et alarmsignal med højeste lydstyrke. Tryk på en vilkårlig tast for at afbryde alarmer. T1 eller T2 slukker i displayet **1**.

BEMÆRK:

- Timer 1 kan indstilles i 1-minuts intervaller fra 1 minut til 3 timer og 59 minutter. Hvis nedtællingen indstilles til mellem 1 og 4 minutter, vises tiden i formatet "mm:ss". Hvis nedtællingen indstilles til mere end 5 minutter, vises tiden i formatet „hh:mm:ss“.
- Timer 2 kan indstilles i 5-minuts intervaller fra 5 minutter til 3 timer og 55 minutter. Tiden vises i formatet „hh:mm:ss“.
- Hvis der ikke sker ændringer af indstillinger i ca. 15 sekunder, skifter produktet til den forrige driftstilstand uden at indstillingerne gemmes.

● **Afbrydelse af timer**

- Tryk kort på **TIMER/SLEEP** **8** for at vælge den timetid, hvis funktion skal afbrydes (T1 eller T2).
- Hold lydstyrkeregulatoren **10** nede i 2 sekunder, indtil **<Fra>** vises på displayet **1**.

● **Rengøring og vedligeholdelse**

- Før rengøring: Afbryd altid produktet fra netspændingen.
- ▲ **ADVARSEL!** Produktet og netdelen må ikke nedsænkes i vand eller andre væsker ved rengøring. Hold aldrig nogen del af produktet under rindende vand.
- Rengør produktet med en let fugtig klud.
- Vand eller andre væsker må aldrig trænge ind i produktets indvendige dele.
- Anvend ikke rengøringsmidler med opløsningsmidler, skuremidler, kraftige rengøringsmiddelopløsninger eller hårde børster til rengøring.
- Lad derefter alle dele tørre fuldstændigt.

● **Opbevaring**

- Opbevar produktet i originalemballagen.
- Opbevar produktet på et tørt og sikkert sted uden for børns rækkevidde.

● **Fejlafhjælpning**

- **Årsag**
- Afhjælpning
- **Produktet kan ikke tilkobles**

- Kontrollér at netdelen er korrekt tilsluttet til stikkåsen og produktet.

■ **Ingen lyd**

- Indstil lydstyrken.
- **Forstyrrelse af radiomodtagelsen**
- Signalmotagelsen er for dårlig. Drej antennen eller flyt produktet til et sted med kraftigere signal.

■ **FM-station ikke fundet**

- Svagt signal. Søg manuelt.

■ **DAB-station ikke fundet**

- Ingen DAB-dækning i dit område eller dårlige modtageforhold. Drej antennen.

● **Ordforklaring**

- Multiplex: I DAB og DAB+ kan der transmitteres flere radioprogrammer på samme frekvens. Herved kombineres radioprogrammerne i et såkaldt multiplexsignal. Med multiplex kan der også transmitteres ekstra tjenester som billeder og tekstinformationer.
- Signal fejl: Jo større antallet af signalfejl er, desto mere forstyrret bliver produktets lydsignal. Den indbyggede fejlbeskyttelse kan til en vis grad udlignes uden at forringe lydsignalet. Visning af antallet af signalfejl kan hjælpe med til at bestemme det optimale opstillingssted for produktet.

● **Forenklet**

EU-overensstemmelseserklæring

OWIM GmbH & Co. KG, Stiftsbergstraße 1, 74167 Neckarsulm, TYSKLAND, erklærer hermed, at produktet (DAB+ Kækkenradio HG09682A/HG09682B) opfylder direktiverne 2014/53/EU, 2011/65/EU og 2009/125/EF.

Den fuldstændige formulering af EU-overensstemmelseserklæringen kan findes på denne internet-adresse: www.owim.com



● **Bortskaffelse**

Emballage:

Emballagen består af miljøvenlige materialer, som du kan bortskaffe på de lokale genbrugsstationer.



Bemærk forpakkingsmaterialernes mærkning til affaldssorteringen, disse er mærket med forkortelser (a) og numre (b) med følgende betydning: 1-7: kunststoffer/20-22: papir og pap/80-98: kompositmaterialer.

Produkt:



Produktet og tilbehøret og emballagematerialer kan genbruges og er underlagt udvidet producentansvar.

De skal bortskaffes separat. Følg de viste mærkater med sorteringsoplysninger, så de bortskaffes på en bedre måde.

Triman-logoet gælder kun for Frankrig.



De får oplyst muligheder til bortskaffelse af det udtjente produkt hos deres lokale myndigheder eller bystyre.



Det viste symbol af en gennemstregt affaldsbeholder på hjul viser, at dette produkt er underlagt retningslinjen 2012/19/EU. Denne retningslinje betyder, at produktet ikke må bortskaffes sammen med det normale husholdningsaffald i slutningen af dets levetid, men skal afleveres i de specifikke opsamlingssteder på genbrugsstationerne.

Bortskaffelsen er omkostningsfrit.

Skån miljøet og bortskaf korrekt.

● **Garanti**

Produktet blev produceret omhyggeligt efter de strengeste kvalitetskrav og kontrolleret grundigt inden levering. Hvis der forekommer mangler ved dette produkt, så har de juridiske rettigheder over for sælgeren af dette produkt. Disse juridiske rettigheder indskrænkes ikke af vores garanti, der beskrives i det følgende.

De får 3 års garanti fra købsdatoen på dette produkt. Garantifristen begynder med købsdatoen. Opbevar den originale kassebon på et sikkert sted. Denne kassebon behøves som dokumentation for købet.

Hvis der inden for 3 år fra købsdatoen af for dette produkt opstår en materiale- eller fabriktionsfejl, bliver produktet repareret eller erstattet – efter vores valg – af os uden omkostninger for dem. Garantien bortfalder, hvis produktet bliver beskadiget eller ikke anvendes eller vedligeholdes korrekt.

Garantien gælder for materiale- eller fabriktionsfejl. Denne garanti dækker ikke produktdele, som er udsat for normalt slid og derfor kan betragtes som normale sliddele (f.eks. batterier) eller ved skader på skrøbelige dele; f.eks. kontakter, akkumulatører som er fremstillet af glas.

● **Afvikling af garantisager**

For at kunne garantere en hurtig sagsbehandling af deres forespørgsel, bedes De følge følgende anvisninger:

Opbevar kassebon og artikelnummer (IAN 400111_2204) som købsdokumentation, så disse kan fremlægges på forespørgsel.

Artikelnumrene er angivet på typeskiltet, ved en indgravering, på forsiden af vejledningen (nederst til venstre) eller på et mærkat på bag- eller undersiden.

Hvis der forekommer funktionsfejl eller andre mangler, skal De først kontakte nedenstående serviceafdeling telefonisk eller via e-mail.

Et produkt, der er registreret som defekt, kan
De derefter sende portofrit til den meddelte
serviceadresse ved vedlæggelse af købsbeviset
(kassebon) og angivelsen af, hvori manglen består,
og hvornår den er opstået.

● **Service**

DK **Service Danmark**

Tel.: 80253972













E-Mail: owim@lidl.dk

Avvertenze e simboli utilizzati	Pagina 154
Introduzione	Pagina 155
Uso previsto	Pagina 155
Contenuto della confezione	Pagina 155
Marchi	Pagina 155
Descrizione dei componenti	Pagina 155
Dati tecnici	Pagina 156
Istruzioni di sicurezza	Pagina 157
Messa in funzione	Pagina 158
Requisiti per il luogo di installazione	Pagina 158
Installazione sotto un armadio pensile	Pagina 158
Smontaggio	Pagina 159
Prima messa in funzione	Pagina 159
Accensione/spengimento del prodotto	Pagina 159
Accensione e spegnimento dell'illuminazione a LED	Pagina 159
Selezione della modalità	Pagina 159
Regolazione del volume	Pagina 159
Impostazioni di sistema	Pagina 159
Funzionamento FM	Pagina 161
Funzioni di ricerca	Pagina 161
Impostazioni audio	Pagina 161
Modalità di visualizzazione FM	Pagina 162
Funzionamento DAB	Pagina 162
Ricerca completa	Pagina 162
Richiamo di una stazione memorizzata	Pagina 162
Sintonizzazione manuale delle stazioni	Pagina 162
Eliminazione delle stazioni non disponibili	Pagina 162
Modalità di visualizzazione DAB	Pagina 163

Memorizzazione di una stazione radio sintonizzata	Pagina 163
Richiamo di una stazione memorizzata	Pagina 163
Timer di sospensione	Pagina 163
Impostazione dell'allarme	Pagina 164
Funzione Snooze	Pagina 164
Assegnazione delle stazioni ai tasti di selezione canale	Pagina 164
Funzione timer	Pagina 165
Impostare e azionare la funzione timer	Pagina 165
Annullare il timer	Pagina 165
Pulizia e manutenzione	Pagina 165
Conservazione	Pagina 165
Risoluzione dei problemi	Pagina 165
Glossario	Pagina 166
Dichiarazione di conformità UE semplificata	Pagina 166
Smaltimento	Pagina 166
Garanzia	Pagina 167
Gestione dei casi in garanzia	Pagina 167
Assistenza	Pagina 167

Avvertenze e simboli utilizzati

I simboli indicati sono utilizzati nelle istruzioni per l'uso, nella guida rapida, sull'imballaggio e sul prodotto.

	<p>PERICOLO! Questo simbolo con il termine "Pericolo" indica una minaccia ad alto rischio che, se non evitata, può causare gravi lesioni o un esito letale.</p>		<p>AVVERTENZA! Questo simbolo con il termine "Avvertenza" indica una minaccia a medio rischio che, se non evitata, può causare gravi lesioni o un esito letale.</p>
	<p>CAUTELE! Questo simbolo con il termine "Cautela" indica una minaccia a basso rischio che, se non evitata, può causare lesioni lievi o di media gravità.</p>		<p>ATTENZIONE! Questo simbolo, insieme alla parola "Attenzione", indica il rischio di possibili danni materiali.</p>
	<p>INDICAZIONE: Questo simbolo con il termine "Indicazione" contiene ulteriori utili informazioni.</p>		<p>Classe di protezione III La radio (ad eccezione dell'alimentatore) può funzionare solo con tensione di sicurezza bassissima (SELV).</p>
	<p>Utilizzare il prodotto solo in ambiente asciutto.</p>		<p>Simbolo di un prodotto della classe di protezione II</p>
	<p>AVVERTENZA! PERICOLO DI ESPLOSIONE! Un'avvertenza accompagnata da questo simbolo e la dicitura "AVVERTENZA! PERICOLO DI ESPLOSIONE!" indica un possibile rischio di esplosione. La mancata osservanza di tale avvertenza può causare lesioni gravi o morte e possibili danni materiali. Seguire le istruzioni contenute in questa avvertenza per evitare lesioni gravi, morte o pericolo di danni materiali!</p>		<p>Questo segnale di obbligo indica che devono essere indossati guanti protettivi adeguati! Seguire le istruzioni contenute in questa avvertenza per evitare lesioni alle mani causate da oggetti o dal contatto con sostanze calde o chimiche.</p>
			<p>Questo simbolo indica che prima di utilizzare il prodotto va osservato il manuale di istruzioni.</p>
	<p>Corrente/tensione alternata</p>		<p>Corrente/tensione continua</p>
	<p>Questo simbolo si riferisce alle speciali regole di comportamento in relazione ai bambini.</p>		<p>Polarità della spina cava</p>
	<p>Il marchio CE conferma la conformità alle direttive UE applicabili al prodotto.</p>		

RADIO DA CUCINA DAB+

● **Introduzione**

Congratulazioni per l'acquisto del vostro nuovo prodotto. Avete optato per un prodotto di alta qualità. Le istruzioni d'uso sono parte integrante di questo prodotto. Esse contengono importanti avvertenze sulla sicurezza, l'impiego e lo smaltimento. Prima dell'utilizzo del prodotto, prendere conoscenza di tutte le istruzioni d'uso e delle avvertenze di sicurezza. Utilizzare il prodotto solo come descritto e per i campi di applicazione indicati. Consegnare tutte le documentazioni su questo prodotto quando viene ceduto a terzi.

● **Uso previsto**

La radio da cucina DAB+ (di seguito denominata "prodotto") è un dispositivo elettronico di consumo. Serve alla ricezione e alla riproduzione di programmi radio analogici e digitali. Questo prodotto può essere utilizzato solo per scopi privati e non per scopi industriali o commerciali. Questo prodotto non deve essere utilizzato nei climi tropicali. Qualsiasi altro uso è considerato improprio. I reclami per uso improprio o modifiche non autorizzate al prodotto non sono coperti da garanzia. Qualsiasi uso di questo tipo è a vostro rischio e pericolo.

● **Contenuto della confezione**

Dopo avere disimballato il prodotto, verificare che la confezione sia integra e che tutti i componenti non presentino danni. Rimuovere tutti i materiali di imballaggio prima dell'uso.

- 1x Radio da cucina DAB+
- 4x Distanziatore (per installazione sotto l'armadio)
- 4x Vite di fissaggio (lunga)
- 4x Vite di fissaggio (corta)
- 1x Alimentatore
- 1x Guida rapida

Se si notano danni o parti mancanti, contattare il rivenditore presso il quale è stato acquistato il prodotto.

● **Marchi**

- Il marchio e il nome commerciale del marchio SilverCrest sono di proprietà dei rispettivi proprietari.
- Tutti gli altri nomi e prodotti sono marchi o marchi registrati dei rispettivi proprietari.

● **Descrizione dei componenti**

Per ulteriori informazioni, vedere la pagina pieghevole.



- | | | |
|---|---|---|
|  | Display | |
|  | | Tasto di selezione (verso l'alto) |
|  | | Tasto di selezione (verso il basso) |
|  | 1/2/3/4/5 | Tasti di selezione memoria |
|  | MODE | Tasto standby/modalità |
|  | MENU
INFO | Tasto menu/info |
|  | PRESET | Tasto preset |
|  | TIMER
SLEEP | Tasto timer/timer di sospensione |
|  | | Tasto di illuminazione |
|  | | Controllo del volume con funzione tasto |
|  | Piastra di montaggio | |
|  | DC 5V | Presa di collegamento alimentatore |
|  | Antenna a filo per la ricezione radio | |
|  | Piedino ribaltabile | |
|  | Illuminazione a LED | |
|  | Altoparlante | |
|  | Distanziatore (per installazione sotto l'armadio) | |
|  | Vite di fissaggio (lunga) | |
|  | Vite di fissaggio (corta) | |
|  | Alimentatore | |
|  | Guida rapida | |

● Dati tecnici

Radio

Tensione/corrente di ingresso:	5 V $\overline{=}$ /1,5 A
Area di ricezione DAB:	da 174 fino a 240 MHz
Area di ricezione FM:	da 87,5 fino a 108 MHz
Posizioni di memoria delle stazioni:	30 (DAB), 30 (FM)
Potenza di uscita audio:	2 x 1,5 W RMS
Condizioni di funzionamento:	da +10 a +35 °C da 40 a 85 % (umidità relativa)
Temperatura di conservazione:	da -20 a +60 °C
Dimensioni (L x A x P):	circa 254 x 59 x 160 mm
Peso:	circa 580 g (senza adattatore)
Classe di protezione (radio):	III/ 

Alimentatore

Descrizione	Valore
Azienda distributrice:	OWIM GmbH & Co. KG Amtsgericht Stuttgart: HRA 721742 Stiftsbergstraße 1 74167 Neckarsulm Germania
Nome del produttore:	Xiamen Xdroid Technology Co., Ltd.
Identificativo del modello:	Versione UE: XZ0500-1500VG Versione GB: XZ0500-1500V
Tensione di ingresso:	100-240 V~
Frequenza di ingresso CA:	50/60 Hz
Corrente d'ingresso:	0,4 A
Tensione di uscita:	5,0 V $\overline{=}$
Corrente di uscita:	1,5 A
Potenza di uscita:	7,5 W
Rendimento medio in modo attivo:	79,14 %
Rendimento a basso carico (10 %):	72,49 %
Potenza assorbita nella condizione a vuoto:	0,08 W
Polarità della spina cava in uscita:	
Classe di protezione:	II/ 



Istruzioni di sicurezza

- In caso di danni dovuti al mancato rispetto di queste istruzioni per l'uso, la garanzia è invalidata!
- La Società declina qualsiasi responsabilità per danni consequenziali! Il Produttore declina qualsiasi responsabilità in caso di danni a cose o persone dovuti a un utilizzo non conforme o al mancato rispetto delle istruzioni di sicurezza!
- Controllare che tutti i prodotti non presentino danni visibili prima dell'uso. Non utilizzare mai un prodotto danneggiato.
- Le gamme di frequenza specificate nel capitolo "Dati tecnici" rappresentano le capacità tecniche del prodotto. Si prega di notare che per le frequenze liberamente disponibili in diversi paesi possono essere applicate normative diverse. La ricezione e/o l'uso di informazioni può essere illegale ed eventualmente punibile.



⚠ PERICOLO! PERICOLO PER L'INCOLUMITÀ DEI BAMBINI!

- I materiali di imballaggio non sono giocattoli. Non lasciare mai i bambini incustoditi con il materiale d'imballaggio. Il materiale d'imballaggio rappresenta una potenziale fonte di pericolo, ad es. di soffocamento. I bambini non sono in grado di valutare l'entità dei pericoli. Tenere sempre i materiali di imballaggio fuori dalla portata dei bambini.
- Il prodotto può essere usato da bambini di almeno 8 anni e da persone con ridotte capacità fisiche, sensoriali o intellettive, oppure prive di esperienza e di conoscenza del prodotto, solo sotto supervisione o a seguito di istruzioni per un uso sicuro del prodotto e conseguente comprensione dei rischi connessi all'utilizzo dello stesso. Non permettere ai bambini di effettuare la pulizia o la manutenzione senza alcuna supervisione. Non lasciare che i bambini giochino con il prodotto. Questo prodotto non è un giocattolo.

Rischio di scossa elettrica!

⚠ AVVERTENZA! Rischio di scossa elettrica!

Non aprire mai l'alloggiamento del prodotto o dell'alimentatore. In caso di cattivo funzionamento le riparazioni devono essere eseguite esclusivamente da personale qualificato.

⚠ AVVERTENZA! Proteggere il prodotto e l'alimentatore dallo sgocciolamento e dagli spruzzi d'acqua. Non collocare contenitori pieni di liquidi (come vasi o bevande) sopra o vicino al prodotto o all'alimentatore. Non immergere alcun componente del prodotto in liquidi. Non tenere mai il prodotto sotto l'acqua corrente.

- Per evitare incendi, non collocare candele accese sopra o vicino al prodotto.

⚠ AVVERTENZA! Non toccare l'alimentatore con le mani bagnate.

⚠ CAUTELA! Non utilizzare mai un prodotto danneggiato. Scollegare immediatamente l'alimentatore se si notano danni. Se il prodotto è danneggiato, contattare il rivenditore.

- Spegnere sempre il prodotto prima di scollegarlo dall'alimentatore.
- Utilizzare questo prodotto solo con l'alimentatore in dotazione. Se l'alimentatore è danneggiato, contattare il rivenditore. Per ulteriori informazioni, fare riferimento ai dati tecnici di questo prodotto.
- Utilizzare questo prodotto solo con l'alimentatore in dotazione.
- Non appoggiare oggetti sul cavo di alimentazione e non lasciarlo sfregare contro bordi taglienti per evitare di danneggiarlo. Tenere il cavo di alimentazione lontano da superfici calde e da fiamme libere.
- Collocare il cavo di alimentazione in modo che nessuno lo tiri o ci inciampi inavvertitamente. Tenere l'alimentatore e il cavo di alimentazione fuori dalla portata dei bambini.
- Quando si scollega l'alimentatore dalla presa, non tirare il cavo di alimentazione, ma l'alimentatore.
- Non avvolgere il cavo di alimentazione attorno al prodotto.

- Inserire sempre l'alimentatore in una presa di corrente facilmente accessibile in modo da poter estrarre immediatamente la spina in caso di emergenza.
- Scollegare l'alimentatore dalla presa di corrente in modo che il prodotto sia completamente scollegato dall'alimentazione.
- Fintanto che l'alimentatore è collegato alla rete elettrica, esso continua a consumare una piccola quantità di corrente anche quando la radio non è in uso. Per spegnere completamente l'alimentatore, è necessario scollegarlo dalla rete elettrica.
- Non sottoporre il prodotto a urti o a forti vibrazioni.
- Se si osservano fumo o rumori insoliti, scollegare immediatamente l'alimentatore dalla presa di corrente.
- L'alimentatore non deve essere coperto.
- Scollegare l'alimentatore dall'alimentazione quando il prodotto non è in uso e prima di pulirlo.
- Lasciare asciugare completamente il prodotto prima di collegarlo all'alimentazione o prima di conservarlo. Lasciar raffreddare completamente il prodotto prima di conservarlo.

i INDICAZIONE: Questo prodotto è dotato di piedini in gomma per proteggere le superfici sensibili. Non si può escludere che i prodotti per la cura dei mobili possano attaccare o danneggiare questi piedini in gomma.

● **Messa in funzione**

● **Requisiti per il luogo di installazione**

Per garantire un funzionamento sicuro e senza problemi del prodotto, il luogo di installazione deve soddisfare i seguenti requisiti:

- Durante il montaggio del prodotto, posizionarlo su una superficie solida, piana e orizzontale. Utilizzare il piedino ribaltabile **14**.

- Le superfici di alcuni mobili potrebbero contenere componenti che possono ammorbidire i piedini in gomma del prodotto. Se necessario, posizionare un tappetino sotto i piedini in gomma del prodotto.
- Posizionare o montare il prodotto in modo che le aperture di ventilazione previste e l'altoparlante **16** non siano coperti.
- Non utilizzare il prodotto in un ambiente caldo, bagnato o estremamente umido o vicino a materiali infiammabili.
- Il luogo di installazione deve essere scelto in modo da non esporre il prodotto a vapori. Non installare il prodotto direttamente sopra una piastra riscaldante.

● **Installazione sotto un armadio pensile**

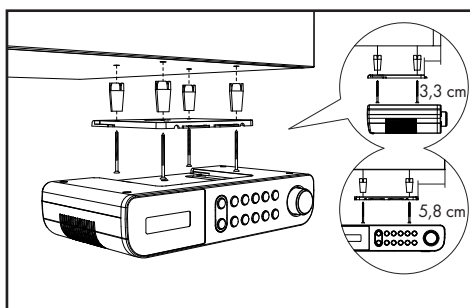

Con la piastra di montaggio **11** fornita in dotazione è possibile installare il prodotto, ad esempio, sotto un armadio pensile. Procedere al montaggio del prodotto come segue:

- Far scorrere la piastra di montaggio **11** all'indietro e rimuoverla dal prodotto.
- Cercare un luogo adatto per l'installazione del prodotto (vedi "Requisiti per il luogo di installazione").
- Tenere la piastra di montaggio **11** sotto il luogo di installazione. Assicurarsi che il bordo anteriore della piastra di montaggio si trovi a circa 3,3 cm dietro il lato anteriore dell'armadio, in modo che dopo l'installazione il prodotto sia a filo con l'armadio. I bordi laterali della piastra di montaggio **11** devono mantenere una distanza di circa 5,8 cm dagli armadi o dalle pareti adiacenti.

- Segnare i 4 punti di fissaggio con una matita.
- Utilizzare una matita o un chiodo per creare un piccolo incavo nei punti di marcatura corrispondenti. Per il legno duro, utilizzare un trapano per legno con Ø 2,5 mm per praticare un foro profondo 5 mm nei segni. Fare attenzione a non forare completamente.
- Posizionare eventualmente i distanziatori [17] forniti in dotazione tra l'armadio e la piastra di montaggio. Se si utilizzano i distanziatori [17], sono necessarie le viti di fissaggio lunghe [18].
- Avvitare la piastra di montaggio [11] con le viti di fissaggio ([18] o [19]).
- Far scorrere indietro il prodotto con il lato superiore contro la piastra di montaggio [11] finché non scatta in posizione.
- Accertarsi che il prodotto sia scattato correttamente in posizione e posare con cura il cavo di alimentazione e l'antenna a filo.

● Smontaggio

- Tirare il prodotto in avanti dalla piastra di montaggio [11].
- Allentare le viti ([18] o [19]) sulla piastra di montaggio e rimuovere la piastra di montaggio [11] dall'armadio a parete.



● Prima messa in funzione

- È possibile posizionare il prodotto anche su una superficie piana. Tuttavia, è necessario ribaltare il piedino ribaltabile [14] del prodotto in modo da non coprire le fessure di ventilazione e l'altoparlante [16] sul fondo del prodotto.
- Collegare il connettore cavo dell'alimentatore [20] alla presa di collegamento [12]. Collegare l'alimentatore ad una presa installata correttamente. Il prodotto visualizza prima una data fittizia e l'ora **00:00**. La data e l'ora vengono impostate automaticamente. Quando si accende la radio, il prodotto inizia a cercare una stazione DAB. Una stazione DAB viene quindi visualizzata sul display [1] e riprodotta.



● Accensione/spengimento del prodotto

- Estrarre completamente l'antenna a filo [13].

Accensione/spengimento del prodotto

Accensione	Premere  /MODE [5]
Spegnimento	Tenere nuovamente premuto  /MODE [5] (spento = funzionamento in standby)

● Accensione e spegnimento dell'illuminazione a LED

- Accendere l'illuminazione a LED: Premere brevemente il tasto  [9].
- Spegnerne l'illuminazione a LED: Premere di nuovo brevemente il tasto  [9].

❗ INDICAZIONI:

- L'illuminazione a LED [15] si trova sul fondo del prodotto.
- Se l'illuminazione a LED [15] non viene spenta manualmente, si spegne automaticamente dopo 120 minuti.

● Selezione della modalità

- Durante il funzionamento, premere brevemente il tasto /MODE [5], per passare dal funzionamento DAB a quello FM e viceversa.

● Regolazione del volume

Volume Controllo del volume [10]

Aumentare	Girare in senso orario
Abbassare	Girare in senso antiorario

● Impostazioni di sistema

- Tenere premuto **MENU/INFO** [6] per visualizzare il menu.
- Ruotare il controllo del volume [10] per selezionare **<SISTEMA>**. Premere il controllo del volume [10] per confermare l'impostazione.

- Ruotare il controllo del volume **10** per selezionare:

Impostazioni di sistema

1. Ora

- ↳ **Impost. ora/data**
 - ↳ **Impost. ora**
 - ↳ **00:00**
 - ↳ **Impost. data**
- ↳ **Aggiorn. automatico** (Aggiornamento automatico dell'ora)
 - ↳ **Nessun aggiorn.** (Nessun aggiornamento automatico dell'ora)
 - ↳ **Aggiorn. da FM** (Aggiornamento automatico dell'ora da FM)
 - ↳ **Aggiorn. da DAB** (Aggiornamento automatico dell'ora da DAB)
 - ↳ **Aggiorn. da qualsiasi** (Aggiornamento automatico dell'ora da FM o DAB)
- ↳ **Impost. 12/24 ore** (Indicazione 12 o 24 ore)
 - ↳ **Impost. 24 ore** (Indicazione 24 ore)
 - ↳ **Impost. 12 ore** (Indicazione 12 ore)
- ↳ **Impost.formato data**
 - ↳ **GG-MM-AAAA** ("Giorno-Mese-Anno")
 - ↳ **MM-GG-AAAA** ("Mese-Giorno-Anno")

2. Sveglia

- ↳ **Sveglia 1 - Sveglia 2** (Selezionare Allarme 1 o Allarme 2 per l'impostazione)
- ↳ **Sveglia 1 Impost**
 - ↳ **Sveglia On - Sveglia Off**
 - ↳ **Sveglia 1 Impost** (Impostare l'ora della sveglia)
 - ↳ **00:00** (Impostare l'ora della sveglia)
 - ↳ **Durata 15-30-45-60-90** (Impostazione della durata dell'allarme)
 - ↳ **Cicalino - DAB - FM** (Impostare la sorgente di allarme)
 - ↳ Scelta della stazione (Disponibile solo per DAB o FM)
 - ↳ **Ogni giorno - Una volta - Fine settimana - Giorni feriali** (Impostare la frequenza di ripetizione)
 - ↳ **Volume: L6 - L16**
- ↳ **Sveglia Off - Sveglia On**

3. Retroilluminazione

- ↳ **Livello attivo** (Luminosità)
 - ↳ **Alto - Medio - Basso**
- ↳ **Dimmer notturno** Per **Sì** (durata dalle 23:00 alle 04:59): La retroilluminazione è spenta. Premendo brevemente un tasto qualsiasi si accende la retroilluminazione per 10 secondi. Alle ore 05:00, la retroilluminazione viene riportata all'impostazione esistente.
 - ↳ **NO - Sì**

Ruotare il controllo del volume **10** o premere **▲ 2** o **▼ 3** = modifica i valori | Premere il controllo del volume **10** = conferma il valore o la selezione | **MENU/INFO 6** = 1 livello indietro

Impostazioni di sistema

4. Lingua

- ↳ English, Deutsch, Italiano, Français, Nederlands, Español, Português, Svenska, Dansk, Norsk, Suomi, Polski

5. Ripristino valori di default

- ↳ **NO** (Ripristino delle impostazioni di fabbrica) (No al ripristino delle impostazioni di fabbrica)
- ↳ **Sì** (Ripristino delle impostazioni di fabbrica)

① **INDICAZIONE:** Dopo il ripristino delle impostazioni di fabbrica, tutte le stazioni precedentemente memorizzate vanno perse.

6. Versione del software

- ↳ Numero di versione

Ruotare il controllo del volume [10] o premere ▲ [2] o ▼ [3] = modifica i valori | Premere il controllo del volume [10] = conferma il valore o la selezione | **MENU/INFO** [6] = 1 livello indietro

● Funzionamento FM

- Accendere il prodotto.
- Premere brevemente **⏻/MODE** [5] per passare dalla modalità DAB a quella FM.

● Funzioni di ricerca

Scegliere tra 3 funzioni di ricerca per selezionare una stazione radio.

Funzione	Descrizione
Ricerca automatica delle stazioni	Tenere premuto il controllo del volume [10] per avviare la ricerca automatica delle stazioni FM. Il prodotto memorizza fino a 30 stazioni.
Ricerca semiautomatica delle stazioni	Tenere premuto ▲ [2] o ▼ [3] per avviare la ricerca nella direzione desiderata. La ricerca si interrompe non appena si riceve un segnale radio chiaro.
Ricerca manuale delle stazioni	Premere brevemente ▲ [2] o ▼ [3] per cercare manualmente le stazioni FM (la frequenza cambia di 0,05 MHz).

● Impostazioni audio

- Premere **MENU/INFO** [6] per visualizzare il menu.
- Ruotare il controllo del volume [10] o premere ▲ [2] o ▼ [3] per selezionare **<Impostaz. audio>**. Premere il controllo del volume [10] per confermare.
- Ruotare il controllo del volume [10] per impostare quanto segue:

Voce di menu	Funzione
Ricezione stereo	Il prodotto cerca stazioni mono e stereo. Uscita audio: Stereo combinato o Stereo.
Solo mono	Il prodotto cerca stazioni mono e stereo. Uscita audio: Stereo combinato.
Funzione di ricerca	Il prodotto cerca tutte le stazioni con un segnale radio chiaro.

● Modalità di visualizzazione FM

Premere brevemente **MENU/INFO** [6] per selezionare quanto segue:

Indicatore	Funzione
Potenza del segnale	Visualizza una barra che indica l'intensità del segnale.
Tipo di programma	Mostra il genere del programma in onda.
Impostaz. audio	Mostra se la stazione viene ricevuta in modalità mono o stereo.
Ora	Mostra l'orario fornito automaticamente dalla stazione.
Data	Mostra la data fornita automaticamente dalla stazione.
Testo radio	Impostare una scritta scorrevole che fornisca informazioni in tempo reale come titoli di canzoni, notizie, titoli, ecc.

- Ogni volta che si preme **MENU/INFO** [6] viene visualizzata la voce successiva.

● Funzionamento DAB

Passare alla modalità DAB: Premere brevemente **MODE** [5].

● Ricerca completa

Eseguire una ricerca completa delle stazioni in modalità DAB:

- Tenere premuto **MENU/INFO** [6].
- Ruotare il controllo del volume [10] per selezionare **<Ricerca completa>**.
- Premere il controllo del volume [10] per confermare l'impostazione.
- Tutte le stazioni rilevate vengono memorizzate automaticamente in una lista stazioni.

● Richiamo di una stazione memorizzata

- È possibile richiamare una stazione precedentemente memorizzata premendo il tasto **PRESET** [7].
- Ruotare il controllo del volume [10] o premere **▲** [2] o **▼** [3] per selezionare la posizione di memoria desiderata.
- Premere il controllo del volume [10] per confermare l'impostazione.

i **INDICAZIONE:** Per richiamare una stazione dalla lista delle stazioni, fare riferimento al seguente capitolo "Sintonizzazione manuale delle stazioni".

● Sintonizzazione manuale delle stazioni

- Tenere premuto **MENU/INFO** [6].
- Ruotare il controllo del volume [10] o premere [2] o [3] per selezionare **<Sintonizz. manuale>**.
- Premere il controllo del volume [10] per confermare l'impostazione.
- Ruotare il controllo del volume [10] o premere [2] o [3] per selezionare una stazione dalla lista delle stazioni.
- Premere il controllo del volume [10] per confermare l'impostazione. Viene visualizzata la potenza del segnale. In caso di impostazione manuale, il prodotto non emette alcun suono.
- La stazione appena sintonizzata viene mostrata nell'elenco delle stazioni.

● Eliminazione delle stazioni non disponibili

- Tenere premuto **MENU/INFO** [6].
- Ruotare il controllo del volume [10] o premere **▲** [2] o **▼** [3] per selezionare **<Elimina>**.
- Premere il controllo del volume [10] per confermare l'impostazione.
- Ruotare il controllo del volume [10] per selezionare **<SI>**.
- Premere il controllo del volume [10] per confermare l'impostazione.

i **INDICAZIONE:** Le stazioni non disponibili possono essere rilevate solo dopo un'altra ricerca completa (ad es. in un altro luogo). In questo caso, davanti alla stazione interessata viene posto un punto interrogativo. Dopo aver eseguito la funzione "Elimina", le stazioni contrassegnate in modo corrispondente non sono più disponibili nell'elenco delle stazioni.

● Modalità di visualizzazione DAB

Premere brevemente **MENU/INFO** **6** per selezionare quanto segue:

Impostazione	Funzione
Potenza del segnale	Visualizza una barra che indica l'intensità del segnale.
Tipo di programma	Mostra il genere del programma in onda.
Frequenza	Mostra la frequenza e il numero del multiplex o del canale della stazione attualmente impostata.
Ensemble	Mostra il nome del multiplex che contiene la stazione che si sta ascoltando.
Err. Segnale	Mostra il numero di errori di segnale.
Bitrate e Codec	Mostra la modalità radio e il bit rate audio ricevuto.
Ora	Mostra l'orario fornito automaticamente dalla stazione.
Data	Mostra la data fornita automaticamente dalla stazione.
Testo radio	Impostare una scritta scorrevole che fornisca informazioni in tempo reale come titoli di canzoni, notizie, titoli, ecc.

■ Ogni volta che si preme **MENU/INFO** **6** viene visualizzata la voce successiva.

● Memorizzazione di una stazione radio sintonizzata

È possibile memorizzare fino a 60 stazioni (30 FM e 30 DAB).

- Tenere premuto **PRESET** **7**.
- Sul display **1** viene visualizzato **<Preselez. x In mem: Vuoto>**.
- Ruotare il controllo del volume **10** o premere **▲** **2** o **▼** **3** per selezionare la posizione di memoria desiderata.
- Premere il controllo del volume **10** per confermare l'impostazione.
- La stazione è memorizzata. Sul display **1** viene visualizzato **<Preselez. x In mem>**.

i **INDICAZIONE:** Le posizioni di memoria che sono già occupate vengono sovrascritte senza ulteriore avviso.

● Richiamo di una stazione memorizzata

- È possibile richiamare una stazione precedentemente memorizzata premendo brevemente il tasto **PRESET** **7**.
- Ruotare il controllo del volume **10** o premere **▲** **2** o **▼** **3** per selezionare la posizione di memoria desiderata.
- Premere il controllo del volume **10** per confermare l'impostazione.

i **INDICAZIONE:** Quando il numero della posizione di memoria non è occupato, viene visualizzato **<Memor.preselez. <#:(Vuoto)>**.

● Timer di sospensione

In modalità di funzionamento:

- Tenere premuto **TIMER/SLEEP** **8** per circa 2 secondi per accedere al menu delle impostazioni.
- Premere **TIMER/SLEEP** **8** per impostare **15/30/45/60/90/120** minuti.
- Premere il controllo del volume **10** per confermare l'impostazione.

- Allo scadere del tempo selezionato, il prodotto passa in modalità standby.
- Determinare il tempo di standby rimanente: Sul display viene visualizzato il periodo rimanente.
- Annullare il timer di sospensione: Tenere premuto **TIMER/SLEEP** [8] per circa 2 secondi. Premere ripetutamente **TIMER/SLEEP** per selezionare **<OFF>**.

● Impostazione dell'allarme

- Tenere premuto **MENU/INFO** [6] per 2 secondi in modalità Standby o di funzionamento.

Attivare l'impostazione dell'allarme

- Ruotare il controllo del volume [10] per selezionare **<SISTEMA>**.
- Premere il controllo del volume [10] per confermare l'impostazione.
- Ruotare il controllo del volume [10] per selezionare **<Sveglia>**.
- Premere il controllo del volume [10] per selezionare Allarme 1 o Allarme 2.
- Ruotare il controllo del volume [10] per selezionare **<Sveglia On>** o **<Sveglia Off>**.
- Premere il controllo del volume [10] per confermare l'impostazione.

Definire l'impostazione di allarme

- Premere il controllo del volume [10].
- Ruotare il controllo del volume [10] per impostare le ore.
- Premere il controllo del volume [10] per confermare l'impostazione.
- Ruotare il controllo del volume [10] per impostare i minuti.
- Premere il controllo del volume [10] per confermare l'impostazione.
- Ruotare il controllo del volume [10] per selezionare la durata dell'allarme (opzioni: **15/30/45/60/90** minuti).
- Premere il controllo del volume [10] per confermare l'impostazione.
- Ruotare il controllo del volume [10] per impostare l'allarme (opzioni: **<Cicalino>**, **<FM>**, **<DAB>**).

- Premere il controllo del volume [10] per confermare l'impostazione.
- Ruotare il controllo del volume [10] per impostare la ripetizione dell'allarme (opzioni: **<Una volta>**, **<Ogni giorno>**, **<Fine settimana>**, **<Giorni feriali>**).
- Premere il controllo del volume [10] per confermare l'impostazione.
- Ruotare il controllo del volume [10] per impostare il volume dell'allarme.
- Premere il controllo del volume [10] per confermare l'impostazione.
- Ruotare il controllo del volume [10] per selezionare **<Sveglia Off>** o **<Sveglia On>**.
- Premere il controllo del volume [10] per confermare l'impostazione.
- Se l'allarme è stato impostato correttamente, il display [1] mostrerà **<Sveglie Memorizzata>**.

❗ INDICAZIONI:

- Quando suona l'allarme, si può premere **⏻/MODE** [5] per spegnerlo.
- Il volume aumenterà gradualmente.
- Una volta scaduta la durata dell'allarme, il prodotto tornerà automaticamente in modalità standby.
- Allarme **<FM>** o **<DAB>**: Quando suona l'allarme, sul display [1] appare la stazione radio.

● Funzione Snooze

- Premere il controllo del volume [10] mentre suona l'allarme. L'allarme viene riattivato dopo 10 minuti.

● Assegnazione delle stazioni ai tasti di selezione canale

- Al termine della ricerca delle stazioni DAB/FM, selezionare una stazione.
- Tenere premuto uno dei tasti di selezione memoria [4] per memorizzare la stazione corrispondente. Se la stazione è stata memorizzata correttamente, il display [1] mostrerà **<Preselez. <Numero> In mem>**.

- Premere brevemente uno dei tasti di selezione memoria [4] per riprodurre la corrispondente stazione radio memorizzata.
- Se si preme brevemente uno dei tasti di selezione memoria [4] a cui non è assegnata alcuna stazione, sul display [1] viene visualizzato **<Memor.preselez.>** **<#: (Vuoto)>**.

i **INDICAZIONE:** I tasti di selezione memoria [4] corrispondono alle posizioni di memoria da **1** a **5** delle stazioni memorizzate dall'utente.

● Funzione timer

Il prodotto è dotato di una pratica funzione timer che consente di monitorare, ad esempio, i tempi di cottura. È possibile impostare 2 diversi timer.

● Impostare e azionare la funzione timer

- Premere **TIMER/SLEEP** [8] per passare dal timer 1 (T1) al timer 2 (T2).
- Ruotare il controllo del volume [10] o premere **▲** [2] o **▼** [3] per selezionare il tempo di conto alla rovescia.
- Premere il controllo del volume [10] per confermare. Sul display [1] viene visualizzato T1 o T2. Il conto alla rovescia inizia subito.
- Premere **TIMER/SLEEP** [8] per controllare il tempo di conto alla rovescia.
- Un segnale di avvertimento suonerà 30, 15, 10 e 5 secondi prima della fine del conto alla rovescia.
- Alla fine del conto alla rovescia, un segnale di allarme suona al massimo volume. Premere un tasto qualsiasi per disattivare l'allarme. T1 o T2 scompare dal display [1].

i **INDICAZIONI:**

- Il timer 1 può essere impostato con incrementi di 1 minuto, da 1 minuto a 3 ore e 59 minuti. Se si imposta il conto alla rovescia tra 1 e 4 minuti, il tempo viene visualizzato nel formato "mm:ss". Se si imposta il conto alla rovescia a 5 minuti o più, il tempo viene visualizzato nel formato "hh:mm:ss".

- Il timer 2 può essere impostato con incrementi di 5 minuti, da 5 minuti a 3 ore e 55 minuti. Il tempo viene visualizzato nel formato "hh:mm:ss".
- Se non vengono apportate modifiche alle impostazioni per circa 15 secondi, il prodotto ritorna alla modalità di funzionamento precedente senza salvare le impostazioni.

● Annullare il timer

- Premere brevemente **TIMER/SLEEP** [8] per selezionare il tempo del timer di cui si desidera annullare la funzione (T1 o T2).
- Tenere premuto il controllo del volume [10] per 2 secondi finché sul display [1] non compare **<Off>**.

● Pulizia e manutenzione

- Prima di pulire: Scollegare il prodotto dall'alimentazione elettrica.
- ⚠** **AVVERTENZA!** Non immergere né il prodotto né l'alimentatore in acqua o altri liquidi per la pulizia. Non tenere mai uno dei componenti del prodotto sotto l'acqua corrente.
- Pulire il prodotto con un panno leggermente inumidito.
- Non permettere all'acqua o ad altri liquidi di penetrare all'interno del prodotto.
- Per la pulizia non utilizzare detergenti a base di solventi, abrasivi, soluzioni detergenti aggressive o spazzole dure.
- Lasciare poi asciugare tutte le parti.

● Conservazione

- Conservare il prodotto nella sua confezione originale.
- Tenere il prodotto in un luogo asciutto e sicuro, fuori dalla portata dei bambini.

● Risoluzione dei problemi

- **Causa**
- Rimedio
- **Il prodotto non si accende**
- Verificare se l'alimentatore è collegato correttamente alla presa e al prodotto.

■ Nessun suono

- Regolare il volume.

■ Ricezione radio disturbata

- La ricezione del segnale è troppo bassa. Orientare l'antenna o spostare il prodotto in un punto con un segnale più forte.

■ Trasmettitore FM non trovato

- Segnale debole. Cercare manualmente.

■ Trasmettitore DAB non trovato

- Nessuna copertura DAB nella propria zona o scarsa ricezione. Regolare la posizione dell'antenna.

● Glossario

- Multiplex: In DAB e DAB+ si possono trasmettere diversi programmi radio su ogni frequenza. Queste stazioni radio vengono combinate in un cosiddetto multiplex. In questo multiplex possono essere trasmessi anche servizi aggiuntivi come immagini e informazioni testuali.
- Err. Segnale: Maggiore è il numero di errori di segnale, più il segnale audio raggiunge il prodotto in modo disturbato. La protezione contro gli errori integrata può compensare in una certa misura questo inconveniente senza deteriorare il segnale audio. La visualizzazione del numero di errori di segnale può essere utile per determinare un buon luogo di installazione per il prodotto.

● Dichiarazione di conformità UE semplificata

La OWIM GmbH & Co. KG, Stiftsbergstraße 1, 74167 Neckarsulm, DEUTSCHLAND, dichiara che il prodotto (radio da cucina DAB+ HG09682A/HG09682B) è conforme alle Direttive 2014/53/UE, 2011/65/UE e 2009/125/CE. Il testo integrale della dichiarazione di conformità UE è disponibile al seguente indirizzo Internet: www.owim.com



● Smaltimento

Imballaggio:

L'imballaggio è composto da materiali ecologici che possono essere smaltiti presso i siti di raccolta locali per il riciclo.



Osservare l'identificazione dei materiali di imballaggio per lo smaltimento differenziato, i quali sono contrassegnati da abbreviazioni (a) e da numeri (b) con il seguente significato:
1-7: plastiche/20-22: carta e cartone/80-98: materiali compositi.

Prodotto:



Il prodotto, i suoi accessori e i materiali di imballaggio sono riciclabili e soggetti alla responsabilità estesa del produttore.

Per un migliore trattamento dei rifiuti, smaltirli separatamente seguendo i diversi simboli della raccolta differenziata.

Il logo Triman è valido solamente per la Francia.



E' possibile informarsi circa le possibilità di smaltimento del prodotto usato presso l'amministrazione comunale o cittadina.



Il simbolo a lato, raffigurante un bidone dei rifiuti su ruote barrato, indica che il presente apparecchio è soggetto alla direttiva 2012/19/UE. Tale direttiva stabilisce che, finita la sua vita utile, questo apparecchio non debba essere smaltito con la normale spazzatura domestica, bensì debba essere consegnato a centri di raccolta appositi, a centri per il riciclaggio o a impianti per lo smaltimento dei rifiuti.

Tale smaltimento è gratuito.

Rispettare l'ambiente e smaltire il prodotto in maniera corretta.

● **Garanzia**

Il prodotto è stato prodotto secondo severe direttive di qualità e controllato con premura prima della consegna. In caso di difetti del prodotto, l'acquirente può far valere i propri diritti legali nei confronti del venditore. Questi diritti legali non vengono limitati in alcun modo dalla garanzia di seguito riportata.

Questo prodotto è garantito per 3 anni a partire dalla data di acquisto. Il termine di garanzia ha inizio a partire dalla data di acquisto.

Conservare lo scontrino di acquisto originale in buone condizioni. Questo documento servirà a documentare l'avvenuto acquisto.

Il prodotto da Lei acquistato dà diritto ad una garanzia di 3 anni a partire dalla data di acquisto. La presente garanzia decade nel caso di danneggiamento del prodotto, di utilizzo o di manutenzione inadeguati.

La prestazione in garanzia vale per difetti del materiale o di fabbricazione. Questa garanzia non si estende a componenti del prodotto esposti a normale logorio, che possono pertanto essere considerati come componenti soggetti a usura (esempio capacità della batteria, calcificazione, lampade, pneumatici, filtri, spazzole...). La garanzia non si estende altresì a danni che si verificano su componenti delicati (esempio interruttori, batterie, parti realizzate in vetro, schermi, accessori vari) nonché danni derivanti dal trasporto o altri incidenti.

● **Gestione dei casi in garanzia**

Per garantire un rapido disbrigo delle proprie pratiche, seguire le istruzioni seguenti:

Per ogni richiesta si prega di conservare lo scontrino e il codice dell'articolo (IAN 400111_2204) come prova d'acquisto.

Il numero d'articolo può essere dedotto dalla targhetta, da un'incisione, dal frontespizio delle istruzioni (in basso a sinistra) oppure dall'adesivo applicato sul retro o sul lato inferiore.

In caso di disfunzioni o avarie, contattare innanzitutto i partner di assistenza elencati di seguito telefonicamente oppure via e-mail.

Si può inviare il prodotto ritenuto difettoso all'indirizzo del centro di assistenza indicato con spedizione esente da affrancatura, completo del documento di acquisto (scontrino) e della descrizione del difetto, specificando anche quando tale difetto si è verificato.

● **Assistenza**















IT Assistenza Italia
Tel.: 800790789
E-Mail: owim@lidl.it

Felhasznált figyelmeztető jelzések és szimbólumok	Oldal 170
Bevezető	Oldal 171
Rendeltetésszerű használat	Oldal 171
A csomagolás tartalma	Oldal 171
A márkajelzésre vonatkozó megjegyzés	Oldal 171
A részegységek leírása	Oldal 171
Műszaki adatok	Oldal 172
Biztonsági utasítások	Oldal 173
Üzembe helyezés	Oldal 174
Az elhelyezési helyre vonatkozó követelmények	Oldal 174
Beszerelés szekrény alá	Oldal 174
Szétszerelés	Oldal 175
Első üzembe helyezés	Oldal 175
A termék be- és kikapcsolása	Oldal 175
A LED világítás be- és kikapcsolása	Oldal 175
Üzemmód kiválasztása	Oldal 175
A hangerő szabályozása	Oldal 175
Rendszerbeállítás	Oldal 175
FM-üzem	Oldal 177
Keresési funkciók	Oldal 177
Hangbeállítások	Oldal 178
FM kijelzési módok	Oldal 178
DAB üzemmód	Oldal 178
Teljes keresés	Oldal 178
A mentett állomások előhívása	Oldal 178
Kézi hangolás	Oldal 178
A nem elérhető állomások törlése	Oldal 179
DAB kijelzési módok	Oldal 179

A beállított rádióállomás tárolása	Oldal 179
A mentett állomások előhívása	Oldal 180
Kikapcsolási időzítő	Oldal 180
Jelzés beállítása	Oldal 180
Szundi funkció	Oldal 181
Állomások hozzárendelése a csatornaválasztó gombokhoz	Oldal 181
Időzítő funkció	Oldal 181
Az időzítő funkció beállítása és kezelése	Oldal 181
Az időzítő megszakítása	Oldal 181
Tisztítás és ápolás	Oldal 182
Tárolás	Oldal 182
Hibaelhárítás	Oldal 182
Szójegyzék	Oldal 182
Leegyszerűsített EK megfelelőségi nyilatkozat	Oldal 182
Mentesítés	Oldal 182
Garancia	Oldal 183
Garanciális ügyek lebonyolítása	Oldal 184
Szerviz	Oldal 184

Felhasznált figyelmeztető jelzések és szimbólumok

A jelölt szimbólumok a kezelési útmutatóban, a rövid útmutatóban, a csomagoláson és a terméken szerepelnek.

	<p>VESZÉLY! Ez a szimbólum a „Veszély” szó mellett nagy kockázati tényezőre hívja fel a figyelmet, melyet ha nem kerülnek el, az súlyos sérülésekhez vagy halálesethez vezet.</p>		<p>FIGYELMEZTETÉS! Ez a szimbólum a „Figyelmeztetés” szó mellett közepes kockázati tényezőre hívja fel a figyelmet, melyet ha nem kerülnek el, az súlyos sérülésekhez vagy akár halálesethez is vezethet.</p>
	<p>VIGYÁZAT! Ez a szimbólum a „Vigyázat” szó mellett alacsony kockázati tényezőre hívja fel a figyelmet, melyet ha nem kerülnek el, az kisebb vagy mérsékelt sérülésekhez vezethet.</p>		<p>FIGYELEM! Ez a szimbólum a „Figyelem” szó mellett anyagi károk veszélyére utal.</p>
	<p>MEGJEGYZÉS: Ez a szimbólum a „Megjegyzés” szó mellett hasznos információkra hívja fel a figyelmet.</p>		<p>III. védelmi osztály A rádiót (a hálózati csatlakozó kivételével) csak biztonsági törpefeszültséggel (SELV) szabad használni.</p>
	<p>A terméket csak száraz helyiségekben, beltéren használja.</p>		<p>A II. védelmi osztályú termék szimbóluma</p>
	<p>FIGYELMEZTETÉS! ROBBANÁSVESZÉLY! Az ezzel a jellel ellátott figyelmeztetés a „FIGYELMEZTETÉS! ROBBANÁSVESZÉLY!” szavak kíséretében egy lehetséges robbanásveszélyre utal. Egy ilyen figyelmeztetés figyelmen kívül hagyása súlyos sérülésekkel járhat vagy halállal is végződhet, valamint lehetséges anyagi károkat is okozhat. A súlyos sérülések, az életveszély és az anyagi károk elkerülése érdekében kövesse az ebben a figyelmeztetésben szereplő utasításokat!</p>		<p>Ez az utasító jelzés a megfelelő védőkesztyű viselésére hívja fel a figyelmet! Az idegen tárgyak okozta kézsérülések vagy a forró vagy vegyi anyagokkal történő érintkezés elkerülése érdekében kövesse az ebben a figyelmeztetésben szereplő utasításokat.</p>
	<p>Váltóáram/-feszültség</p>		<p>Egyenáram/-feszültség</p>
	<p>Ez a szimbólum a gyermekekkel kapcsolatos különleges cselekvési szabályokat jelzi.</p>		<p>A csatlakozódugó polaritása</p>
	<p>A CE-jelzés azt jelzi, hogy a termék megfelel a rá vonatkozó EU előírásoknak.</p>		

DAB+ KONYHAI RÁDIÓ

● Bevezető

Gratulálunk új termékének vásárlása alkalmából. Ezzel a döntésével vállalatunk értékes terméke mellett döntött. A használati utasítás ezen termék része. A biztonságra, a használatára és a megsemmisítésre vonatkozó fontos tudnivalókat tartalmazza. A termék használata előtt ismerje meg az összes használati és biztonsági tudnivalót. A terméket csak a leírtak szerint és a megadott felhasználási területeken alkalmazza. A termék harmadik személy számára való továbbadása esetén kézbesítse vele annak a teljes dokumentációját is.

● Rendeltetészerű használat

A DAB+ konyhai rádió (a későbbiekben a „Termék”) egy szórakoztató-elektronikai készülék. Analóg és digitális rádióműsorok vételére és lejátszására használható. A termék csak magáncélra használható, ipari, üzleti célokra nem alkalmas. A termék nem használható trópusi időjárási viszonyok között. Minden más használati mód szakszerűtlennek számít. A szakszerűtlen használatból vagy a terméken végrehajtott illetéktelen módosításokból eredő károkról nem érvényes a jótállás. Az ilyen jellegű felhasználási módok csak saját felelősségre történhetnek.

● A csomagolás tartalma

A termék kicsomagolása után ellenőrizze a csomagolás teljességét és az alkatrészek megfelelő állapotát. A használat előtt távolítsa el minden csomagolóanyagot.

- 1x DAB+ konyhai rádió
- 4x Távtartó (szekrény alá szereléshez)
- 4x Rögzítőcsavar (hosszú)
- 4x Rögzítőcsavar (rövid)
- 1x Hálózati csatlakozó
- 1x Rövid útmutató









Ha a terméken sérüléseket észlel vagy alkatrészek hiányoznak, forduljon ahhoz a kereskedőhöz, akitől a terméket vásárolta.

● A márkajelzésre vonatkozó megjegyzés

- A márka és a SilverCrest kereskedelmi név annak mindenkor tulajdonosának tulajdona.
- Minden egyéb név vagy termék a saját tulajdonosa márkanéve vagy bejegyzett márkanéve.

● A részegységek leírása

További információk a kihajtható oldalon.





- 1 Kijelző
- 2  Választógomb (felfelé nyíl)
- 3  Választógomb (lefelé nyíl)
- 4 1/2/3/4/5 Memóriaválasztó gombok
- 5  Készenlét/Üzemód gomb
- 6  Menü/Infó gomb
- 7 **PRESET** Preset gomb
- 8  Timer/Sleep Timer gomb
- 9  Világítás gomb
- 10  Hangerőszabályozó nyomógomb funkcióval
- 11 Tartólemez
- 12  **DC 5V** Hálózati csatlakozó csatlakozójzata
- 13 Drótantenna a rádióvetélhez
- 14 Kihajtható láb
- 15 LED világítás
- 16 Hangszóró
- 17 Távtartó (szekrény alá szereléshez)
- 18 Rögzítőcsavar (hosszú)
- 19 Rögzítőcsavar (rövid)
- 20 Hálózati csatlakozó
- 21 Rövid útmutató

● Műszaki adatok

Rádió

Bemenő feszültség/áram:	5 V $\overline{=}$ /1,5 A
DAB vételi tartomány:	174 és 240 MHz között
FM vételi tartomány:	87,5 és 108 MHz között
Tárolható állomások száma:	30 (DAB), 30 (FM)
Kimenő hangteljesítmény:	2 x 1,5 W RMS
Működési körülmények:	+10 és +35 °C között 40 és 85 % között (relatív páratartalom)
Tárolási hőmérséklet:	-20 és +60 °C között
Méretetek (Sz x Ma x Mé):	kb. 254 x 59 x 160 mm
Súly:	kb. 580 g (adapter nélkül)
Védelmi osztály (rádió):	III/ 

Hálózati csatlakozó

Leírás	Adatok
	OWIM GmbH & Co. KG
Forgalmazó:	Stuttgarteri Járásbíróság: HRA 721742 Stiftsbergstraße 1 74167 Neckarsulm Németország
Gyártó neve:	Xiamen Xdroid Technology Co., Ltd.
Modellazonosító:	EU verzió: XZ0500-1500VG GB verzió: XZ0500-1500V
Bemenő feszültség:	100–240 V~
Bemenő váltóáram frekvenciája:	50/60 Hz
Bemenő áramerősség:	0,4 A
Kimenő feszültség:	5,0 V $\overline{=}$
Kimenő áramerősség:	1,5 A
Kimenő teljesítmény:	7,5 W
Aktív üzemmódban mért átlagos hatásfok:	79,14 %
Hatásfok alacsony (10 %-os) terhelésnél:	72,49 %
Üresjárás üzemmódban mért energiafogyasztás:	0,08 W
A csatlakozódugó polaritása a kimenetnél:	  
Védelmi osztály:	II/ 



Biztonsági utasítások

- A jelen kezelési útmutatóban leírtak figyelmen kívül hagyásából adódó károk esetén a garancia érvényét veszti!
- A következményes károkért nem vállalunk felelősséget! A szakszerűtlen használat vagy a biztonsági utasítások figyelmen kívül hagyása következtében történő anyagi károkért és személyi sérülésekért nem vállalunk felelősséget!
- Használat előtt ellenőrizze, hogy a terméken nincsenek-e látható sérülések. Ne használja a terméket, ha az sérült.
- A „Műszaki adatok” című részben megadott frekvenciartományok a termék műszaki lehetőségeire vonatkoznak. Felhívjuk figyelmét, hogy a különböző országokban a szabadon elérhető frekvenciákra eltérő szabályok vonatkozhatnak. Az információk vétele és/vagy felhasználása jogellenes és büntetendő lehet.



⚠ VESZÉLY! ÉLETVESZÉLY ÉS BALESET KOCKÁZATA CSÉCSÉMÖK ÉS GYERMEKEK SZÁMÁRA!

- A csomagolóanyag nem játékszer. Ne hagyja a gyermekeket a csomagolóanyagokkal felügyelet nélkül. A csomagolóanyagok potenciális veszélyforrások, pl. fulladás veszélyével járnak. A gyermekek gyakran alábecsülik a veszélyeket. Tartsa a csomagolóanyagokat gyermekektől távol.
- A terméket akkor használhatja 8 éves és afölötti gyermekek, valamint csökkent testi, érzékszervi és szellemi képességű személyek, illetve olyanok, akik nem rendelkeznek a kellő tudással vagy tapasztalattal, ha számukra felügyeletet biztosítanak, a termék biztonságos használatával kapcsolatban megfelelő utasításokat kaptak és megértik az azzal járó veszélyeket. Ne hagyja, hogy a gyermekek felügyelet nélkül tisztítási vagy karbantartási munkákat végezzenek. Ne hagyja, hogy a gyermekek a termékkel játszanak. A termék nem játékszer.

Áramütés kockázata!

⚠ FIGYELMEZTETÉS! Áramütés

kockázata! Soha ne nyissa fel a termék vagy a hálózati csatlakozó borítását. Hibás működés esetén a termék javítási munkáit bízza képzett szakemberre.

⚠ **FIGYELMEZTETÉS!** Óvja a terméket és a hálózati csatlakozót a rácseppenő és ráfröccsenő víztől. Ne tegyen semmilyen vízzel teli edényt (pl. vázákat vagy italokat) a termék vagy a hálózati csatlakozó közelébe, vagy azok tetejére. Ne merítse a termék alkatrészeit folyadékokba. A terméket soha ne tartsa folyó víz alá.

- A tűzesetek elkerülése érdekében ne tegyen égő gyertyát a termékre vagy annak közelébe.

⚠ **FIGYELMEZTETÉS!** Ne érjen a hálózati csatlakozóhoz nedves kézzel.

⚠ **VIGYÁZAT!** Ne használja a terméket, ha az sérült. Ha bármilyen sérülést észlel, azonnal válassza le a hálózati csatlakozót a hálózatról. Ha a termék megsérült, forduljon az eladójához.

- Kapcsolja ki a terméket, mielőtt a hálózati csatlakozót a konnektorból kihúzná.
- A terméket kizárólag a mellékelt hálózati csatlakozóval használja. Ha a hálózati csatlakozó megsérült, forduljon az eladójához. További információkat a termék műszaki adataiban találhat.
- A mellékelt hálózati csatlakozót csak ezzel a termékkel használja.
- Ne tegyen semmilyen tárgyat az elektromos vezetékre, és ne hagyja azt éles sarkokhoz dörzsölni, hogy elkerülje a sérülését. Tartsa forró felületektől és nyílt lángoktól is távol.
- Az elektromos vezetékét úgy vezesse, hogy azt senki se tudja megrántani, és hogy abban senki ne tudjon elbotlani. A hálózati csatlakozót és az elektromos vezetékét tartsa gyermekek számára nem elérhető helyen.
- A hálózati csatlakozó konnektorból történő kihúzásakor ne az elektromos vezetékét húzza.
- Az elektromos vezetékét ne tekerje a termék köré.

- A hálózati csatlakozót mindig olyan konnektorba dugja, amely könnyen hozzáférhető, hogy vészhelyzetben azonnal ki lehessen húzni.
- A termék teljes áramtalanításához húzza ki a hálózati csatlakozót a konnektorból.
- A hálózati csatlakozó akkor is fogyaszt némi áramot, amikor a rádió nem üzemel, amíg a hálózati csatlakozó az elektromos hálózatra csatlakozik. A hálózati csatlakozó teljes kikapcsolásához le kell választani az elektromos hálózatról.
- A terméket ne tegye ki fizikai lökéseknek és erős rezgéseknek.
- Ha füstöt vagy szokatlan zajokat észlel, azonnal húzza ki a hálózati csatlakozót a konnektorból.
- Ne takarja le a hálózati csatlakozót.
- Ha a terméket nem használja, illetve mielőtt a tisztításához látna, válassza le a hálózati csatlakozót az áramellátásról.
- Tárolás vagy az elektromos hálózatra történő csatlakoztatás előtt hagyja a terméket teljesen megszáradni. A termék tárolása előtt várja meg, amíg az teljes mértékben lehül.

❗ MEGJEGYZÉS: Az érzékeny felületek védelme érdekében ez a termék gumilábakkal rendelkezik. Előfordulhat, hogy egyes bútórúpoló szerek megfogják vagy károsítják ezeket a gumilábakat.

● **Üzembe helyezés**

● **Az elhelyezési helyre vonatkozó követelmények**

A termék biztonságos és zavartalan működése érdekében az elhelyezési helynek meg kell felelnie az alábbi követelményeknek:

- A terméket egy szilárd, egyenletes és vízszintes felületre helyezze. Használja a kihajtható lábat **14**.
- Egyes bútorok felülete olyan anyagokat tartalmazhat, amelyek megpuhíthatják a termék gumilábat. Szükség esetén helyezzen egy alátétet a termék gumilábai alá.

- A terméket úgy helyezze el vagy szerelje fel, hogy ne takarja le a kialakított szellőzőnyílásokat és a hangszórót **16**.
- Ne működtesse a terméket forró, nedves vagy különösen párák környezetben, illetve gyúlékony anyagok közelében.
- A beszerelési helyet úgy kell megválasztani, hogy a terméket ne érhesse gőz. Ne szerelje a terméket közvetlenül főzőlapok fölé.

● **Beszerelés szekrény alá**

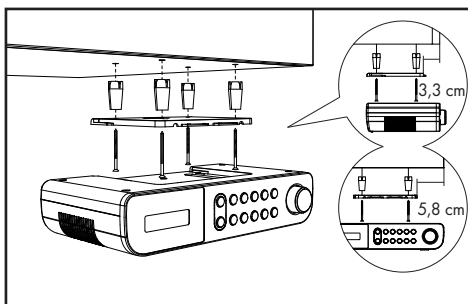

A mellékelt tartólemez **11** segítségével a terméket akár pl. egy szekrény alá is beszerelheti. A termék beszerelése során járjon el az alábbiak szerint:

- Tolja hátra a tartólemezt **11**, majd vegye le a termékről.
- Keresse meg a megfelelő helyet a termék beszereléséhez (lásd „Az elhelyezési helyre vonatkozó követelmények” c. részt).
- Tartsa a tartólemezt **11** a beszerelési hely alá. Ügyeljen arra, hogy a tartólemez elülső széle kb. 3,3 cm-rel a szekrény eleje mögött helyezkedjen el, hogy a termék a beszerelés után a szekrénnel egy vonalban legyen. A tartólemez **11** oldalsó széleinek kb. 5,8 cm távolságban kell lenniük a szomszédos szekrényektől vagy falaktól.
- Jelölje meg a 4 rögzítési pontot egy ceruzával.
- Egy toll vagy egy szög segítségével készítsen kis bemélyedéseket az adott jelölési pontokon. Keményfa esetén használjon egy Ø 2,5 mm méretű fafúrót, és fúrjon egy kb. 5 mm mély lyukat a jelöléseknél. Fontos, hogy a furatokat ne fúrja teljesen keresztül.

- Szükség esetén illeszse be a mellékelt távtartókat [17] a szekrény és a tartólemez közé. Ha a távtartókat [17] használja, a hosszú rögzítőcsavarokra [18] lesz szüksége.
- Szorosan csavarja fel a tartólemezt [11] a rögzítőcsavarok ([18] vagy [19]) segítségével.
- Tolja vissza a terméket a felső oldalával a tartólemezre [11], amíg az a helyére nem rögzül.
- Ellenőrizze, hogy a termék megfelelően rögzült-e a helyére, és gondosan vezesse el az elektromos vezetéket és a drótantennát.

● Szétszerelés

- Húzza le a terméket előrefelé a tartólemeztől [11].
- Csavarja ki a csavarokat ([18] vagy [19]) a tartólemeztől [11], majd vegye le a tartólemezt a szekrényről.

● Első üzembe helyezés

- A terméket egy sík felületen is elhelyezheti. Ehhez ne feledje el kihajtani a kihajtható lábat [14], szabaddá téve ezzel a termék alján lévő szellőzőnyílásokat és hangszórót [16].
- Dugja be a hálózati csatlakozó [20] csatlakozódugóját az aljzatba [12]. Dugja be a hálózati csatlakozót egy megfelelően beszerelt konnektorba. A termék először egy fiktív dátumot és a **00:00** időpontot mutatja. A dátum és a pontos idő beállítása automatikusan történik. Amikor bekapcsolja a rádiót, a termék elkezd DAB állomásokat keresni. Ezt követően a kijelzőn [1] megjelenik egy DAB állomás, amely hallható is.

● A termék be- és kikapcsolása

- Húzza ki teljesen a drótantennát [13].

A termék be- és kikapcsolása

Bekapcsolás	Nyomja meg a ⏻/MODE gombot [5]
Kikapcsolás	Tartsa ismét lenyomva a ⏻/MODE gombot [5] (kikapcsolás = készenléti üzem)

● A LED világítás be- és kikapcsolása

- A LED világítás bekapcsolása: Nyomja meg röviden a **💡** gombot [9].
- A LED világítás kikapcsolása: Nyomja meg ismét röviden a **💡** gombot [9].

ⓘ MEGJEGYZÉSEK:

- A LED világítás [15] a termék alján található.
- Ha a LED világítást [15] nem kapcsolja ki manuálisan, az 120 perc elteltével magától kikapcsol.

● Üzem mód kiválasztása

- A DAB és az FM üzem közti váltáshoz nyomja meg röviden a **⏻/MODE** gombot [5].

● A hangerő szabályozása

Hangerő	Hangerőszabályozó [10]
Növelés	Csavarja jobbra (az óramutató járásával megegyező irányban)
Csökkentés	Csavarja balra (az óramutató járásával ellenkező irányban)

● Rendszerbeállítás

- A menü megnyitásához tartsa lenyomva a **MENU/INFO** gombot [6].
- Fordítsa el a hangerőszabályozót [10] a **<SYSTEM>** (<RENDSZER>) opció kiválasztásához. A beállítás jóváhagyásához nyomja meg a hangerőszabályozót [10].

- Fordítsa el a hangerőszabályozót [10] a következők kiválasztásához:

Rendszerbeállítás

- 1. Time** (Pontos idő)
 - ↳ **Set Time/Date** (Idő/dátum beállítása)
 - ↳ **Set time** (Idő beállítása)
 - ↳ **00:00**
 - ↳ **Set date** (Dátum beállítása)
 - ↳ **Auto Update** (Autom. frissítés) (A pontos idő automatikus frissítése)
 - ↳ **No Update** (Nincs frissítés) (A pontos idő nem kerül automatikusan frissítésre)
 - ↳ **Update from FM** (Frissítés FM-ről) (A pontos idő automatikus frissítése FM-ről)
 - ↳ **Update from DAB** (Frissítés DAB-ról) (A pontos idő frissítése DAB-ról)
 - ↳ **Update from Any** (Frissítés minden forrásról) (A pontos idő automatikus frissítése FM-ről vagy DAB-ról)
 - ↳ **Set 12/24 hour** (12/24 órás beállítás) (12 vagy 24 órás időformátum)
 - ↳ **Set 24 hour** (24 órás beállítás) (24 órás időformátum)
 - ↳ **Set 12 hour** (12 órás beállítás) (12 órás időformátum)
 - ↳ **Set date format** (Dátumformátum beáll.)
 - ↳ **DD-MM-YYYY** (NN-HH-ÉÉÉÉ) („Nap-hónap-év”)
 - ↳ **MM-DD-YYYY** (HH-NN-ÉÉÉÉ) („Hónap-nap-év”)
- 2. Alarm** (Ébresztőóra)
 - ↳ **Alarm 1** (Ébresztő 1) - **Alarm 2** (Ébresztő 2) (Az Ébresztő 1 vagy az Ébresztő 2 beállítás kiválasztása)
 - ↳ **Alarm 1 Setup** (Az Ébresztő 1 beáll.)
 - ↳ **Alarm off** (Ébresztő ki) - **Alarm on** (Ébresztő be)
 - ↳ **Alarm 1 Wizard** (Ébresztő 1 varázsló) (Az ébresztő idejének beállítása)
 - ↳ **00:00** (Az ébresztő idejének beállítása)
 - ↳ **Duration** (Időtartam) 15-30-45-60-90 (Az ébresztés időtartamának beállítása)
 - ↳ **Buzzer** (Csipogó) - **DAB - FM** (Az ébresztő forrásának beállítása)
 - ↳ Állomás kiválasztása (Csak DAB vagy FM esetén)
 - ↳ **Daily** (Naponta) - **Once** (Egyszer) - **Weekends** (Hétvégén) - **Weekdays** (Hétköznap) (Ismétlési gyakoriság beállítása)
 - ↳ **Volume** (Hangerő): **L6 - L16**
 - ↳ **Alarm off** (Ébresztő ki) - **Alarm on** (Ébresztő be)

A hangerőszabályozó [10] elfordítása, illetve a ▲ [2] vagy ▼ [3] gomb megnyomása = értékek módosítása | a hangerőszabályozó [10] megnyomása = beállított érték vagy kiválasztás jóváhagyása | **MENU/INFO** gomb [6] = visszalépés 1 szinttel

Rendszerbeállítás

3. Világítás

↳ **On level** (Bekapcsolási beállítás)

- ↳ **High** (Magas) -
- Medium** (Közepes) -
- Low** (Alacsony)

(Fényerősség)

↳ **Night dimmer** (Éjszakai fényerőszabályozó)

- ↳ **NO** (NEM) - **YES** (IGEN)

YES (IGEN) esetén (a 23:00 és 04:59 óra közötti időszakban): A világítás kikapcsolva. Bármelyik gombot röviden megnyomva 10 másodpercre bekapcsol a világítás. Reggel 05:00 órakor a világítás visszaáll a normál beállításra.

4. Nyelv

↳ English, Deutsch, Italiano, Français, Nederlands, Español, Português, Svenska, Dansk, Norsk, Suomi, Polski

5. Factory Reset (Gyári beállítás)

(Gyári beállítások visszaállítása)

↳ **NO** (NEM)

(Ne állítsa vissza a gyári beállításokat)

↳ **YES** (IGEN)

(Gyári beállítások visszaállítása)

❗ **MEGJEGYZÉS:** A gyári beállítások visszaállítása után az összes korábban tárolt állomás elvész.

6. SW version (Szoftververzió)

↳ Verziószám

A hangerőszabályozó **[10]** elfordítása, illetve a **▲ [2]** vagy **▼ [3]** gomb megnyomása = értékek módosítása | a hangerőszabályozó **[10]** megnyomása = beállított érték vagy kiválasztás jóváhagyása | **MENU/INFO** gomb **[6]** = visszalépés 1 szinttel

● FM-üzem

- Kapcsolja be a terméket.
- Nyomja meg röviden a **⏻/MODE [5]** gombot DAB üzemmódról FM üzemmódra váltáshoz.

● Keresési funkciók

A rádióállomások kiválasztásához válasszon a 3 keresési funkció közül.

Funkció	Leírás
Automatikus állomáskeresés	Tartsa lenyomva a hangerőszabályozót [10] a FM-állomások automatikus keresésének elindításához. A termék legfeljebb 30 állomást tárol el.

Funkció	Leírás
Félautomatikus állomáskeresés	Tartsa lenyomva a ▲ [2] vagy ▼ [3] gombot a kívánt irányú állomáskeresés elindításához. A keresés leáll, amint a készülék tisztá rádiójelet talál.
Manuális állomáskeresés	Nyomja meg röviden a ▲ [2] vagy ▼ [3] gombot FM-állomások kézi kereséséhez (a frekvencia 0,05 MHz-es lépésekben változik).

● Hangbeállítások

- Nyomja meg a **MENU/INFO** gombot [6] a menü megnyitásához.
- Fordítsa el a hangerőszabályozót [10], illetve nyomja meg a ▲ [2] vagy a ▼ [3] gombot az **<Audio setting>** (<Audiobeállítás>) opció kiválasztásához. A beállítás jóváhagyásához nyomja meg a hangerőszabályozót [10].
- Fordítsa el a hangerőszabályozót [10] a következő beállításához:

Menüpont	Funkció
Stereo allowed (Sztereo engedélyezett)	A termék sztereo és mono állomásokat fog keresni. Audiokimenet: Kombinált sztereo vagy sztereo.
Forced mono (Csak mono)	A termék sztereo és mono állomásokat fog keresni. Audiokimenet: Kombinált sztereo.
Scanning function (Állomás keresés funkció)	A termék tisztán vehető állomásokat keres.

● FM kijelzési módok

A **MENU/INFO** gomb [6] rövid megnyomásával válasszon az alábbiak közül:

Kijelző	Funkció
Jelerősség	Egy sávot jelenít meg, mely jelzi a jelerősséget.
Programtípus	Megjeleníti a sugárzott program műfaját.
Audio Setting (Audiobeállítás)	Megjeleníti, hogy az állomás mono vagy sztereo hangot fogad-e.
Time (Pontos idő)	Megjeleníti az állomás által automatikusan sugárzott időt.
Date (Dátum)	Megjeleníti az állomás által automatikusan sugárzott dátumot.

Kijelző Funkció

Rádiószöveg

Futó felirat beállítása, mely valós idejű információkat küld, pl. a zeneszám címe, hírek, főcímek stb.

- A **MENU/INFO** gomb [6] minden egyes megnyomásával a soron következő adat jelenik meg.

● DAB üzemmód

Átkapcsolás DAB üzemmódba: Nyomja meg röviden a **MODE** gombot [5].

● Teljes keresés

Végezzen teljes állomás keresést DAB üzemmódban az alábbi módon:

- Tartsa lenyomva a **MENU/INFO** gombot [6].
- Fordítsa el a hangerőszabályozót [10] a **<Full scan>** (<Teljes keresés>) opció kiválasztásához.
- A beállítás jóváhagyásához nyomja meg a hangerőszabályozót [10].
- Minden felismert állomás automatikusan tárolásra kerül az állomáslistán.

● A mentett állomások előhívása

- A **PRESET** gomb [7] megnyomásával hívhatja be az előzetesen eltárolt állomásokat.
- Fordítsa el a hangerőszabályozót [10], illetve nyomja meg a ▲ [2] vagy ▼ [3] gombot a kívánt memóriahely kiválasztásához.
- A beállítás jóváhagyásához nyomja meg a hangerőszabályozót [10].

i MEGJEGYZÉS: Az állomáslistából egy adott állomás előhívásához tekintse meg a következő, „Kézi hangolás” c. részt.

● Kézi hangolás

- Tartsa lenyomva a **MENU/INFO** gombot [6].
- Fordítsa el a hangerőszabályozót [10], illetve nyomja meg a [2] vagy a [3] gombot a **<Manual tune>** (<Kézi hangolás>) kiválasztásához.

- A beállítás jóváhagyásához nyomja meg a hangerőszabályozót [10].
- Fordítsa el a hangerőszabályozót [10], illetve nyomja meg a [2] vagy [3] gombot az állomáslista egyik állomásának kiválasztásához.
- A beállítás jóváhagyásához nyomja meg a hangerőszabályozót [10]. A jelerősség megjelenik. A manuális beállítás során a termék nem ad ki hangot.
- Az újonnan beállított állomásokat az állomáslistában találhatja meg.

● A nem elérhető állomások törlése

- Tartsa lenyomva a **MENU/INFO** gombot [6].
- Fordítsa el a hangerőszabályozót [10], illetve nyomja meg a ▲ [2] vagy a ▼ [3] gombot a **<Prune>** (<Kiürítés>) opció kiválasztásához.
- A beállítás jóváhagyásához nyomja meg a hangerőszabályozót [10].
- Fordítsa el a hangerőszabályozót [10] a **<YES>** (<IGEN>) lehetőség kiválasztásához.
- A beállítás jóváhagyásához nyomja meg a hangerőszabályozót [10].

i **MEGJEGYZÉS:** A nem elérhető állomások felismerésére csak egy újabb teljes keresés után (pl. egy másik helyszínen) van lehetőség. Ebben az esetben az adott állomás előtt egy kérdőjel látható. A „Törlés” funkció végrehajtását követően az érintett, jelzéssel ellátott állomások már nem elérhetők az állomáslistában.

● DAB kijelzési módok

A **MENU/INFO** gomb [6] rövid megnyomásával válasszon az alábbiak közül:

Beállítás	Funkció
Jelerősség	Egy sávot jelenít meg, mely jelzi a jelerősséget.
Programtípus	Megjeleníti a sugárzott program műfaját.

Beállítás	Funkció
Frekvencia	Kijelzi az aktuálisan beállított állomás frekvenciáját, multiplexét, illetve csatornaszámát.
Halmaz	Megjeleníti a multiplex nevét, mely tartalmazza a hallgatott állomást.
Jelhiba	Megjeleníti a jelhibák számát.
Bitráta és kodek	Megjeleníti a rádiómódot és a fogadott hang bitrátáját.
Pontos idő	Megjeleníti az állomás által automatikusan sugárzott időt.
Dátum	Megjeleníti az állomás által automatikusan sugárzott dátumot.
Rádiószöveg	Futó felirat beállítása, mely valós idejű információkat küld, pl. a zeneszám címe, hírek, főcímek stb.

- A **MENU/INFO** gomb [6] minden egyes megnyomásával a soron következő adat jelenik meg.

● A beállított rádióállomás tárolása

Legfeljebb 60 állomás (30 FM és 30 DAB) tárolására van lehetőség.

- Tartsa lenyomva a **PRESET** gombot [7].
- A kijelzőn [1] megjelenik a **<Preset x stored: Empty>** (<x program eltárolva: Üres>) üzenet.
- Fordítsa el a hangerőszabályozót [10], illetve nyomja meg a ▲ [2] vagy ▼ [3] gombot a kívánt memóriahely kiválasztásához.
- A beállítás jóváhagyásához nyomja meg a hangerőszabályozót [10].
- Az állomás tárolásra kerül. A kijelzőn [1] megjelenik a **<Preset x stored>** (<x program eltárolva>) üzenet.

- i** **MEGJEGYZÉS:** A már foglalt tárhelyek további értesítés nélkül felülíródnak.

● **A mentett állomások előhívása**

- A **PRESET** gomb **7** rövid megnyomásával behívhat egy előzetesen eltárolt állomást.
- Fordítsa el a hangerőszabályozót **10**, illetve nyomja meg a **▲** **2** vagy **▼** **3** gombot a kívánt memóriahely kiválasztásához.
- A beállítás jóváhagyásához nyomja meg a hangerőszabályozót **10**.

- i** **MEGJEGYZÉS:** **<Preset store<#:(Empty)>** (<Program tárolása <#:(Üres)>) üzenet jelenik meg, ha az adott számú memóriahely nem foglalt.

● **Kikapcsolási időzítő**

Működés közben:

- Tartsa lenyomva kb. 2 másodpercig a **TIMER/SLEEP** **8** gombot a beállítás menü behívásához.
- Nyomja meg a **TIMER/SLEEP** **8** gombot **15/30/45/60/90/120** perc beállításához.
- A beállítás jóváhagyásához nyomja meg a hangerőszabályozót **10**.
- A kiválasztott idő letelte után a termék készenléti üzemmódba kapcsol.
- A hátralévő üzemi idő ellenőrzése: A kijelzőn látható lesz a hátralévő idő.
- A kikapcsolási időzítő megszakítása: Tartsa lenyomva kb. 2 másodpercig a **TIMER/SLEEP** gombot **8**. Nyomja meg ismét a **TIMER/SLEEP** gombot a **<Sleep off>** (<Szundi ki>) opció kiválasztásához.

● **Jelzés beállítása**

- Készenléti vagy bekapcsolt állapotban tartsa nyomva a **MENU/INFO** gombot **6** 2 másodpercig.

Az ébresztő beállításának bekapcsolása

- Fordítsa el a hangerőszabályozót **10** a **<SYSTEM>** opció kiválasztásához.
- A beállítás jóváhagyásához nyomja meg a hangerőszabályozót **10**.

- Fordítsa el a hangerőszabályozót **10** az **<Alarm>** (<Ébresztő>) opció kiválasztásához.
- Nyomja meg a hangerőszabályozót **10** az Ébresztő 1 vagy Ébresztő 2 kiválasztásához.
- Fordítsa el a hangerőszabályozót **10** az **<Alarm on>** (<Ébresztő be>) vagy **<Alarm off>** (<Ébresztő ki>) opció kiválasztásához.
- A beállítás jóváhagyásához nyomja meg a hangerőszabályozót **10**.

Az ébresztő beállítása

- Nyomja meg a hangerőszabályozót **10**.
- Az órák beállításához fordítsa el a hangerőszabályozót **10**.
- A beállítás jóváhagyásához nyomja meg a hangerőszabályozót **10**.
- A percek beállításához fordítsa el a hangerőszabályozót **10**.
- A beállítás jóváhagyásához nyomja meg a hangerőszabályozót **10**.
- Fordítsa el a hangerőszabályozót **10** az ébresztő időtartamának kiválasztásához (lehetőségek: **15/30/45/60/90** perc).
- A beállítás jóváhagyásához nyomja meg a hangerőszabályozót **10**.
- Fordítsa el a hangerőszabályozót **10** az ébresztés hangjának beállításához (lehetőségek: **<Buzzer>** (<Csipogó>), **<FM>**, **<DAB>**).
- A beállítás jóváhagyásához nyomja meg a hangerőszabályozót **10**.
- Fordítsa el a hangerőszabályozót **10** az ébresztés ismétlésének beállításához (lehetőségek: **<Once>** (<Egyszer>), **<Daily>** (<Naponta>), **<Weekdays>** (<Hétköznap>), **<Weekends>** (<Hétvégén>)).
- A beállítás jóváhagyásához nyomja meg a hangerőszabályozót **10**.
- Fordítsa el a hangerőszabályozót **10** az ébresztés hangerejének beállításához.
- A beállítás jóváhagyásához nyomja meg a hangerőszabályozót **10**.
- Fordítsa el a hangerőszabályozót **10** az **<Alarm off>** (<Ébresztő ki>) vagy **<Alarm on>** (<Ébresztő be>) opció kiválasztásához.
- A beállítás jóváhagyásához nyomja meg a hangerőszabályozót **10**.

- Az ébresztő sikeres beállítása után a kijelzőn **1** az **<Alarm Saved>** (<Ébresztő elmentve>) üzenet jelenik meg.

i MEGJEGYZÉSEK:

- A megszólalt ébresztőt a **⏻/MODE** gomb **5** megnyomásával kapcsolhatja ki.
- A hangerő fokozatosan növekedni fog.
- Az ébresztési időtartam lejártakor a termék automatikusan visszatér készenléti módba.
- **<FM>** vagy **<DAB>** ébresztő: Az ébresztő megszólalásakor a kijelzőn **1** megjelenik a rádióállomás.

● Szundi funkció

- Miközben az ébresztő szól, nyomja meg a hangerőszabályozót **10**. Az ébresztő kb. 10 perc elteltével újra megszólal.

● Állomások hozzárendelése a csatornaválasztó gombokhoz

- Miután a DAB/FM állomáskeresés befejeződött, válasszon ki egy állomást.
- Tartsa lenyomva a memóriaválasztó gombok **4** egyikét az adott állomás eltárolásához. Az állomás sikeres eltárolása után a kijelzőn **1** a **<Preset <Number> stored>** (<<Nummer> számú program eltárolva.>) üzenet jelenik meg.
- Nyomja meg a memóriaválasztó gombok **4** egyikét a megfelelő eltárolt rádióadó lejátszásához.
- Ha olyan memóriaválasztó gombot **4** nyom meg röviden, amelyhez nincs állomás rendelve, a kijelzőn **1** **<Preset store<#>:(Empty)>** (<Program tárolása <#>: (üres)>) üzenet lesz látható.

- i** **MEGJEGYZÉS:** A memóriaválasztó gombok **4** a felhasználó által eltárolt adó **1 - 5** memóriahelyének felelnek meg.

● Időzítő funkció

A termék rendelkezik egy praktikus időzítő funkcióval, melynek segítségével felügyelheti pl. a főzési és sütési időket. 2 különböző időzítő állítható be.

● Az időzítő funkció beállítása és kezelése

- Nyomja meg a **TIMER/SLEEP** gombot **8**, és válasszon az 1. időzítő (T1) és a 2. időzítő (T2) között.
- Fordítsa el a hangerőszabályozót **10**, illetve nyomja meg a **▲** **2** vagy **▼** **3** gombot a visszaszámlálás idejének kiválasztásához.
- A beállítás jóváhagyásához nyomja meg a hangerőszabályozót **10**. A kijelzőn **1** a T1 vagy a T2 világít. A visszaszámlálás azonnal megkezdődik.
- A **TIMER/SLEEP** gomb **8** megnyomásával ellenőrizheti a visszaszámlálási időt.
- A visszaszámlálás vége előtt 30, 15, 10, illetve 5 másodperccel egy hangjelzés hallható.
- A visszaszámlálás végén megszólal egy figyelmeztető hang teljes hangerővel. A figyelmeztetés kikapcsolásához nyomjon meg egy tetszőleges gombot. A T1, illetve a T2 eltűnik a képernyőről **1**.

i MEGJEGYZÉSEK:

- Az 1. időzítő 1 perces lépésekben állítható be 1 perc és 3 óra 59 perc között. Amennyiben a visszaszámlálást 1 és 4 perc között állítja be, az idő „mm:ss” (perc:másodperc) formátumban jelenik meg. Amennyiben a visszaszámlálást 5 percnél hosszabb időre állítja be, az idő „hh:mm:ss” (óra:perc:másodperc) formátumban jelenik meg.
- A 2. időzítő 5 perces lépésekben állítható be 5 perc és 3 óra 55 perc között. Az idő „hh:mm:ss” (óra:perc:másodperc) formátumban jelenik meg.
- Ha körülbelül 15 másodpercig nem módosít a beállításokon, a termék a beállítások mentése nélkül visszavált az előző üzemmódra.

● Az időzítő megszakítása

- Nyomja meg röviden a **TIMER/SLEEP** gombot **8** annak az időzítőnek a kiválasztásához (T1 vagy T2), melynek a működését meg szeretné szakítani.

- Tartsa lenyomva kb. 2 másodpercig a hangerőszabályozót [10], amíg az <Off> (<Ki>) üzenet nem lesz látható a kijelzőn [8].

● **Tisztítás és ápolás**

- Tisztítás előtt: Húzza ki a termék csatlakozóját a konnektorból.

▲ FIGYELMEZTETÉS! A tisztításhoz ne merítse vízbe vagy más folyadékba a terméket vagy a hálózati csatlakozót. Soha ne tartsa a termék alkatrészeit folyó víz alá.

- A terméket csak enyhén nedves ruhával tisztítsa.
- Ne hagyja, hogy víz vagy más folyadékok a termék belsejébe jussanak.
- A tisztításhoz ne használjon oldószertartalmú tisztítószereket, súrolószereket, erős tisztítóoldatokat vagy kemény keféket.
- Ezután hagyja az alkatrészeket megszáradni.

● **Tárolás**

- A terméket tárolja az eredeti csomagolásában.
- A terméket száraz, gyermekek számára nem elérhető, biztonságos helyen tárolja.

● **Hibaelhárítás**

■ **Ok**

- Megoldás

■ **A terméket nem lehet bekapcsolni**

- Ellenőrizze, hogy a hálózati csatlakozó megfelelően csatlakozik-e a konnektorhoz és a termékhez.

■ **Nincs hang**

- Állítsa be a hangerőt.

■ **A rádióvétele zavart**

- A vételi jel gyenge. Igazítsa az antennán, vagy helyezze a terméket olyan helyre, ahol erősebb a jel.

■ **Nem található FM-állomás**

- Gyenge jel. Keressen manuálisan.

■ **Nem található DAB állomás**

- Nincs DAB szolgáltatás a környéken, vagy gyenge a vétel. Állítsa az antenna helyzetén.

● **Szójegyzék**

- **Multiplex:** A DAB és DAB+ esetében az egyes frekvenciákon egyszerre több rádióprogram is rendelkezésre állhat. Ilyen esetben ezek a rádióprogramok együtt egy úgynevezett multiplexbe kerülnek. Egy ilyen multiplex akár további szolgáltatásokat, például képeket vagy szövegeket is sugározhat.
- **Jelhiba:** Minél több a jelhiba, annál zavartabb lesz a termék audió vétele. A beépített hibavédelem ezt bizonyos mértékig ki tudja igazítani anélkül, hogy az audiojel romlana. A jelhibák számának kijelzése segíthet a termék megfelelő elhelyezési helyének meghatározásában.

● **Leegyszerűsített EK megfelelési nyilatkozat**

Az OWIM GmbH & Co. KG, Stiftsbergstraße 1, 74167 Neckarsulm, NÉMETORSZÁG ezúton kijelenti, hogy a termék (HG09682A/HG09682B típusú DAB+ konyhai rádió) megfelel a 2014/53/EU, 2011/65/EU és a 2009/125/EK jelű irányelveknek.

Az EK Megfelelési Nyilatkozat teljes szövege megtalálható az alábbi internetcímen:

www.owim.com



● **Mentesítés**

Csomagolás:

A csomagolás környezetbarát anyagokból készült, amelyeket a helyi újrahasznosító helyeken adhat le.



A hulladék elkülönítéséhez vegye figyelembe a csomagolóanyagban található jelzéseket. Ezek rövidítéseket (a) és számokat (b) tartalmaznak a következő jelentéssel: 1-7: műanyagok/20-22: papír és karton/80-98: kötőanyagok.

Termék:



A termék, beleértve a tartozékokat és a csomagolóanyagokat is, újrahasznosítható, és a gyártó kiterjesztett felelőssége alá tartozik. A jobb hulladékkezelés érdekében az ábrán látható információk (szortírozási információk) alapján külön ártalmatlanítsa őket.

A Triman-logó csak Franciaországra vonatkozik.



A kiszolgált termék megsemmisítési lehetőségeiről lakóhelye illetékes önkormányzatánál tájékozódhat.



A mellette lévő áthúzott kerekesszemetes kuka szimbólum azt jelzi, hogy ez a készülék a 2012/19/EU hatálya alá tartozik. Az irányelv kimondja, hogy ezt a készüléket élettartama lejártával nem szabad a szokványos háztartási hulladékkal együtt megsemmisíteni, hanem speciális gyűjtőhelyen, újrahasznosítóban, vagy ártalmatlanítóüzemben kell azt leadni.

A megsemmisítés díjmentes.

Óvja a természetet és szakszerűen semmisítse meg készülékeit.

● Garancia

A terméket szigorú minőségi előírások betartásával gondosan gyártottuk, és szállítás előtt lelkiismeretesen ellenőriztük. Ha a terméken hiányosságot tapasztal, akkor a termék eladójával szemben törvényes jogok illetik meg Önt. Ezeket a törvényes jogokat a következőkben ismertetett garancia vállalásunk nem korlátozza.

A termékre 3 év garanciát adunk a vásárlás dátumától számítva. A garanciális idő a vásárlás dátumával kezdődik. Kérjük, jól őrizze meg a pénztári blokkot. Ez a bizonylat szükséges a vásárlás tényének az igazolásához.

Ha a termék vásárlásától számított 3 éven belül anyag- vagy gyártási hiba merül fel, akkor a választásunk szerint a terméket ingyen megjavítjuk vagy kicseréljük. A garancia megszűnik, ha a terméket megrongálták, nem szakszerűen kezelték vagy tartották karban.

A garancia az anyag- vagy gyártáshibákra vonatkozik. A garancia nem terjed ki azokra a termékreszekre, melyek normál kopásnak vannak kitéve és ezért fogyóeszköznek tekinthetők (pl. elemek), vagy a törekeny részekre sérülésére, pl. kapcsolók, akkuk, vagy üvegből készült részek.

● Garanciális ügyek lebonyolítása

Ügyének gyors elintézhetsége céljából, kérjük kövesse az alábbi útmutatást:

Kérjük, kérdések esetére készítse elő a pénztárblokkot és a cikkszámot (IAN 400111_2204) a vásárlás tényének az igazolására.

Kérjük, hogy a cikkszámot olvassa le a típustábláról, a gravírozásból, az Útmutató címlapjáról (balra lent), illetve a hátoldalon, vagy a termék alján található matricáról.

Amennyiben működési hibák, vagy egyéb hiányosság lépne fel, előszöris vegye fel a kapcsolatot a következőkben megnevezett szervizek egyikével telefonon, vagy e-mailen.

A hibásnak ítélt terméket ezután a vásárlást igazoló blokk, valamint a hiba leírásának és keletkezési idejének mellékelésével díjmentesen postázhatja az Önnel közölt szervizcímre.

● Szerviz

HU Szerviz Magyarország

Tel.: 0680021536

















E-mail: owim@lidl.hu

Uporabljena opozorila in simboli	Stran 187
Uvod	Stran 188
Namenska uporaba	Stran 188
Obseg dobave	Stran 188
Tržni napotek	Stran 188
Opis delov	Stran 188
Tehnični podatki	Stran 189
Varnostni napotki	Stran 190
Namestitev	Stran 191
Zahteve glede mesta postavitve	Stran 191
Namestitev pod stensko omarico	Stran 191
Razstavljanje	Stran 192
Prvi zagon	Stran 192
Vkllop/izkllop izdelka	Stran 192
Vkllop/izkllop LED luči	Stran 192
Izbira načina	Stran 192
Regulacija glasnosti	Stran 192
Nastavitev sistema	Stran 192
Obratovanje FM	Stran 194
Funkcija iskanja	Stran 194
Nastavitve zvoka	Stran 195
Načini prikaza FM	Stran 195
Obratovanje DAB	Stran 195
Popolno iskanje	Stran 195
Priklic shranjenih postaj	Stran 195
Ročna nastavitev postaj	Stran 195
Brisanje nerazpoložljivih postaj	Stran 196
Načini prikaza DAB	Stran 196

Shranjevanje nastavljenih radijskih postaj	Stran 196
Priklic shranjenih postaj	Stran 197
Programiran čas izklopa	Stran 197
Nastavitev budilke	Stran 197
Funkcija dremež	Stran 198
Dodelitev postaj tipkam za izbiro kanala	Stran 198
Funkcija časovnika	Stran 198
Nastavitev in upravljanje funkcije časovnika	Stran 198
Prekinitev časovnika	Stran 198
Čiščenje in nega	Stran 198
Shranjevanje	Stran 199
Odpravljanje napak	Stran 199
Slovar	Stran 199
Poenostavljena EU izjava o skladnosti	Stran 199
Odstranjevanje	Stran 199
Garancijski list	Stran 200
Postopek pri uveljavljanju garancije	Stran 201
Servis	Stran 201

Uporabljena opozorila in simboli

Prikazani simboli se uporabljajo v navodilih za uporabo, v kratkih navodilih, na embalaži in na izdelku.

	NEVARNOST! Ta simbol z opozorilno besedo »Nevarnost« označuje nevarnost z visoko stopnjo tveganja, ki lahko v primeru neupoštevanja opozorila povzroči hudo poškodbo ali celo smrt.		OPOZORILO! Ta simbol z opozorilno besedo »Opozorilo« označuje nevarnost s srednje visoko stopnjo tveganja, ki lahko v primeru neupoštevanja opozorila povzroči hudo poškodbo ali celo smrt.
	PREVIDNO! Ta simbol z opozorilno besedo »Previdno« označuje nevarnost z nizko stopnjo tveganja, ki lahko v primeru neupoštevanja nevarnosti povzroči majhno ali srednje hudo poškodbo.		POZOR! Ta simbol s signalno besedo »Pozor« označuje nevarnost morebitne poškodbe lastnine.
	OPOMBA: Ta simbol s signalno besedo »Opomba« nudi nadaljnje koristne informacije.		Razred zaščite III Radio se lahko (z izjemo omrežnega adapterja) uporablja samo z zaščitno nizko napetostjo (SELV).
	Izdelek uporabljajte le v zaprtih notranjih prostorih.		Simbol za izdelek z zaščitnim razredom II
	OPOZORILO! NEVARNOST EKSPLOZIJE! Opozorilo, ki je opremljeno s tem znakom in besedami »OPOZORILO! NEVARNOST EKSPLOZIJE!«, opozarja na možno nevarnost eksplozije. Neupoštevanje takega opozorila lahko povzroči resne poškodbe ali smrt in morebitno premoženjsko škodo. Upoštevajte napotke v tem opozorilu, da boste preprečili hudo poškodbo, smrtno nevarno situacijo ali nevarnost materialne škode!		Ta obvezni znak vas opominja na nošenje ustreznih zaščitnih rokavic! Sledite navodilom v tem opozorilu, da se izognete poškodbam rok zaradi predmetov ali stika z vročimi ali kemičnimi materiali.
			Ta oznaka pomeni, da je pri uporabi izdelka potrebno upoštevati navodila za uporabo.
	Izmenski tok/napetost		Enosmerni tok/napetost
	Ta simbol označuje posebna pravila ravnanja, ki so povezana z otroci.		Polarnost votlega vtiča
	Znak CE potrjuje skladnost z direktivami EU, ki veljajo za izdelek.		

DAB+ KUHINJSKI RADIO

● **Uvod**

Iskrene čestitke ob nakupu vašega novega izdelka. Odločili ste se za zelo kakovosten izdelek. To navodilo za uporabo je sestavni del tega izdelka. Vsebuje pomembna navodila za varnost, uporabo in odstranitev. Preden začnete izdelek uporabljati, se seznanite z vsemi navodili za uporabo in varnostnimi napotki. Izdelek uporabljajte samo tako, kot je opisano, in samo za navedena področja uporabe. Če izdelek odstopite novemu lastniku, mu zraven izročite tudi vse dokumente.

● **Namenska uporaba**

DAB+ kuhinjski radio (v nadaljevanju »izdelek«) je naprava zabavne elektronike. Uporablja se za sprejemanje in predvajanje analognih in digitalnih radijskih programov. Ta izdelek se sme uporabljati samo za zasebne namene in ne za industrijsko ali komercialno rabo. Izdelek se ne sme uporabljati v okolju s tropskim podnebjem. Vsakršna drugačna uporaba velja za neustrezno. Zahtevki za uveljavljanje garancije so neveljavni, če izdelek niste ustrezno uporabljali ali ste posegali vanj brez dovoljenja. Vsaka takšna uporaba je na lastno odgovornost.

● **Obseg dobave**

Po odstranitvi embalaže izdelka preverite, ali je dobava popolna in da so vsi deli v dobrem stanju. Pred uporabo odstranite ves embalažni material.

- 1x DAB+ kuhinjski radio
- 4x Distančnik (za vgradnjo pod omaro)
- 4x Pritrdilni vijak (dolgi)
- 4x Pritrdilni vijak (kratki)
- 1x Omrežni adapter
- 1x Kratka navodila

















Če ugotovite, da je izdelek poškodovan ali v njem manjkajo deli, se obrnite na prodajalca, pri katerem ste izdelek kupili.

● **Tržni napotek**

- Blagovna znamka in trgovsko ime SilverCrest sta last njihovih lastnikov.
- Vsa druga imena in izdelki so lahko blagovne znamke ali registrirane blagovne znamke zadevnih lastnikov.

● **Opis delov**

Dodatne informacije lahko najdete na prepognjeni strani.



- 1 Zaslon
- 2  Tipka za izbiro (gor)
- 3  Tipka za izbiro (dol)
- 4 **1/2/3/4/5** Tipke za izbiro pomnilniškega mesta
- 5  MODE Tipka za stanje pripravljenosti/način
- 6  MENU INFO Tipka meni/info
- 7 **PRESET** Tipka postaje
- 8  TIMER SLEEP Tipka časovnika/časovnika za spanje
- 9  Tipka za luč
- 10  Regulator glasnosti s funkcijo tipke
- 11 Montažna plošča
- 12  **DC 5 V** Priključna vtičnica omrežnega adapterja
- 13  Žična antena za radijski sprejem
- 14  Zložljiva noga
- 15  LED luč
- 16  Zvočnik
- 17  Distančnik (za vgradnjo pod omaro)
- 18  Pritrdilni vijak (dolg)
- 19  Pritrdilni vijak (kratki)
- 20  Omrežni adapter
- 21  Kratka navodila

● Tehnični podatki

Radio

Vhodna napetost/tok:	5 V $\overline{=}$ /1,5 A
Območje DAB sprejema:	174 do 240 MHz
Območje FM sprejema:	87,5 do 108 MHz
Prednastavitve postaj:	30 (DAB), 30 (FM)
Izhodna moč zvoka:	2 x 1,5 W RMS
Pogoji obratovanja:	+10 do +35 °C 40 do 85 % (relativna zračne vlažnosti)
Temperatura skladiščenja:	-20 do +60 °C
Mere (D x V x G):	pribl. 254 x 59 x 160 mm
Masa:	pribl. 580 g (brez adapterja)
Zaščitni razred (radio):	III/ 

Omrežni adapter

Opis	Vrednost
	OWIM GmbH & Co. KG
	Okrajno sodišče Stuttgart: HRA 721742
Podjetje, ki daje v promet:	Stiftsbergstraße 1 74167 Neckarsulm Nemčija
Ime proizvajalca:	Xiamen Xdroid Technology Co., Ltd.
Identifikacijska oznaka modela:	Različica za EU: XZ0500-1500VG Različica za GB: XZ0500-1500V
Vhodna napetost:	100–240 V~
Frekvenca vhodne izmenične napetosti:	50/60 Hz
Vhodni tok:	0,4 A
Izhodna napetost:	5,0 V $\overline{=}$
Izhodni tok:	1,5 A
Izhodna moč:	7,5 W
Povprečni izkoristek v aktivnem stanju:	79,14 %
Izkoristek pri majhni obremenitvi (10 %):	72,49 %
Poraba energije v stanju brez obremenitve:	0,08 W
Polariteta votlega vtičaka pri izhodu:	
Zaščitni razred:	II/ 



Varnostni napotki

- V primeru poškodb zaradi neupoštevanja teh navodil za uporabo se garancija za nastanek izniči!
- Ne prevzemamo odgovornosti za posledično škodo! V primeru premoženjske škode ali telesne poškodbe zaradi nepravilne uporabe ali neupoštevanja varnostnih navodil, ne prevzemamo odgovornosti!
- Pred vsako uporabo izdelke preverite za vidne poškodbe. Nikoli ne uporabljajte okvarjenega izdelka.
- Frekvenčna območja, ki so navedena v »Tehničnih podatkih«, označujejo tehnične zmogljivosti izdelka. Upoštevajte, da se lahko za prosto dostopne frekvence v različnih državah uporabljajo različni predpisi. Sprejem in/ali uporaba informacij je lahko nezakonita in morda kazniva.



NEVARNOST! SMRтна NEVARNOST IN NEVARNOST NESREČ ZA DOJENČKE IN OTROKE!

- Embalažni material ni igrača. Otrok ne puščajte z embalažnim materialom brez nadzora. Embalažni material predstavlja potencialni vir nevarnosti, npr. zaradi zadušitve. Otroci pogosto podcenjujejo nevarnosti. Embalažni material vedno hranite izven dosega otrok.
- To napravo lahko uporabljajo otroci, starejši od 8 let in osebe s fizičnimi, motoričnimi in psihičnimi motnjami ali premalo izkušnje in znanja, če jih nadzira druga oseba ali če dobijo navodila o varni uporabi naprave in, če razumejo vključene nevarnosti. Otrokom ne dovolite, da čistilna in vzdrževalna dela opravljajo brez nadzora. Ne dovolite, da bi se otroci igrali z napravo. Izdelek ni igrača.

Tveganje električnega udara!

- ⚠ OPOZORILO! Tveganje električnega udara!** Nikoli ne odpirajte ohišja izdelka ali omrežnega adapterja. Pri napačnem delovanju sme popravila opraviti izključno usposobljeno osebje.
- ⚠ OPOZORILO!** Izdelek in omrežni adapter zaščitite pred vlago, kapljajočo vodo ali vodo, ki prši. Na ali v bližino izdelka ali omrežnega adapterja ne postavljajte nobenih posod, napolnjenih s tekočino (kot so vaze ali cvetlični lončki). Delov izdelka nikoli ne potopite v tekočino. Izdelka ne držite pod tekočo vodo.
- Na ali v bližino izdelka ne postavljajte prižganih sveč, da se izognete tveganju za požar.
- ⚠ OPOZORILO!** Omrežnega adapterja se ne dotikajte z mokrimi rokami.
- ⚠ PREVIDNO!** Nikoli ne uporabljajte okvarjenega izdelka. Če opazite kakršno koli škodo, omrežni adapter takoj izklopite iz električnega omrežja. V primeru poškodbe na izdelku se obrnite na svojega trgovca.
- Napravo vedno izklopite, preden izklopite omrežni adapter iz vira napajanja.
- Izdelek uporabljajte samo s priloženim omrežnim adapterjem. V primeru poškodbe na omrežnem adapterju se obrnite na svojega trgovca. Dodatne informacije najdete v tehničnih podatkih tega izdelka.
- Priloženi omrežni adapter uporabljajte samo s tem izdelkom.
- Na priključni kabel ne postavljajte predmetov in ne dovolite, da bi se drgnil ob ostre robove, da preprečite njegove poškodbe. Kabel ne sme biti v bližini toplih površin ali odprtega ognja.
- Bodite previdni, da priključnega kabla nihče ne more nenamerno potegniti ali se na njem spotakniti. Omrežni adapter in priključni kabel shranjujte izven dosega otrok.
- Ko omrežni napajalnik izvlečete iz vtičnice, ne vlecite za priključni kabel, temveč za vtič omrežnega adapterja.
- Priključnega kabla ne ovijajte okoli izdelka.

- Omrežni adapter vedno priključite v vtičnico, ki je lahko dostopna, tako da lahko vtič v nujnih primerih takoj ločite od napajanja.
- Izvlecite omrežni adapter iz vtičnice, da izdelek popolnoma ločite od električnega omrežja.
- Omrežni adapter še naprej porabi majhno količino električne energije, tudi če radio ne deluje, dokler je omrežni adapter priključen na električno omrežje. Če želite omrežni adapter popolnoma izklopiti, ga morate izključiti iz električnega omrežja.
- Izdelka ne izpostavljajte fizičnim udarcem ali močnim vibracijam.
- Če opazite dim ali nenavaden hrup, takoj izvlecite vtič omrežnega adapterja iz vtičnice.
- Omrežnega adapterja ne smete pokrivati.
- Ločite omrežni adapter iz napajanja, ko ga ne uporabljate in preden ga čistite.
- Pred priključitvijo na električno omrežje ali pred shranjevanjem pustite, da se izdelek popolnoma posuši. Pred čiščenjem naj se izdelek popolnoma ohladi.

! **OPOMBA:** Ta izdelek je opremljen z gumijastimi nogami za zaščito občutljivih površin. Ni mogoče izključiti, da izdelek za nego pohištva razžrejo ali poškodujejo gumijaste noge.

● Namestitev

● Zahteve glede mesta postavitve

Za zagotovitev varnega in nemotenega delovanja izdelka mora mesto postavitve izpolnjevati naslednje zahteve:

- Pri nameščanju izdelek postavite na trdno, ravno in vodoravno površino. Uporabite zložljivo nogo **14**.
- Površine nekaterih kosov pohištva lahko vsebujejo sestavne dele, ki mehčajo gumijaste noge izdelka. Po potrebi pod gumijaste noge izdelka položite podloge.
- Izdelek postavite ali montirajte tako, da predvidene prezračevalne odprtine in zvočnik **16** ne bodo pokriti.

- Izdelka ne uporabljajte v vročem, mokrem ali izjemno vlažnem okolju ali v bližini vnetljivih materialov.
- Mesto vgradnje mora biti izbrano tako, da izdelek ne bo izpostavljen hlapom. Izdelka ne namestite neposredno nad kuhhalno ploščo.

● Namestitev pod stensko omarico

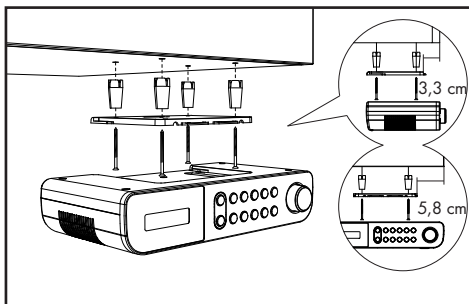

S priloženo montažno ploščo **11** lahko izdelek na primer montirate pod stensko omarico. Montirajte izdelek na naslednji način:

- Potisnite montažno ploščo **11** nazaj in jo odstranite z izdelka.
- Poiščite primerno mesto za namestitev izdelka (glejte »Zahteve glede mesta postavitve«).
- Montažno ploščo **11** držite pod mestom vgradnje. Prepričajte se, ali je sprednji rob montažne plošče približno 3,3 cm za sprednjim delom omare, tako da bo izdelek po vgradnji poravnat z omaro. Stranski robovi montažne plošče **11** morajo biti približno 5,8 cm oddaljeni od sosednjih omar ali sten.
- S svinčnikom označite 4 pritrdilne točke.
- S pisalom ali nohtom ustvarite majhno vboklino na ustreznih mestih za označevanje. Pri trdem lesu s svedrom za les s premerom \varnothing 2,5 mm izvrtajte luknjo na oznakah, globoko pribl. 5 mm. Pazite, da luknje ne izvrtate do konca.
- Po potrebi med omaro in montažno ploščo namestite priložene distančnike **17**. Če uporabljate distančnike **17**, potrebujete dolge pritrdilne vijake **18**.
- Montažno ploščo **11** trdno privijte s priloženimi vijaki (**18** ali **19**).

- Izdelek z zgornjo stranjo pritisčajte na montažno ploščo [11], da zaskoči.
- Prepričajte se, ali se je izdelek pravilno zaskočil in previdno napeljite priključni kabel in žično anteno.

● Razstavljanje

- Izdelek potegnite naprej z montažne plošče [11].
- Odvijte vijake ([18] ali [19]) na montažni plošči in odstranite montažno ploščo [11] s stenske omare.



● Prvi zagon

- Izdelek lahko tudi postavite na ravno površino. V tem primeru morate odstraniti zložljivo nogo [14] izdelka, tako da prezračevalne reže in zvočnik [16] na spodnji strani izdelka ne bodo pokrite.
- Priključite cevni priključek omrežnega adapterja [20] v priključno vtičnico [12]. Omrežni adapter prikličite le v pravilno ozemljeno električno vtičnico. Izdelek najprej prikaže fiktivni datum in uro **00:00**. Datum in ura se nastavita samodejno. Ko vklopite radio, izdelek začne iskati postajo DAB. Postaja DAB se nato prikaže na zaslonu [1] in predvaja.



● Vklop/izklop izdelka

- Žično anteno [13] popolnoma razširite.

Vklop/izklop izdelka

Vklop	Pritisnite tipko  /MODE [5]
Izklop	Znova pritisnite in pridržite tipko  /MODE [5] (izklop = stanje pripravljenosti)

● Vklop/izklop LED luči

- Vklop LED luči: Kratko pritisnite tipko  [9].
- Izklop LED luči: Znova kratko pritisnite tipko  [9].

❗ OPOMBA:

- LED luč [15] je nameščena na spodnji strani izdelka.
- Če LED luči [15] ne izklopate ročno, se po 120 minutah izklopi samodejno.

● Izbira načina

- Za preklapljanje med načinom DAB in FM med delovanjem na kratko pritisnite tipko /MODE [5].

● Regulacija glasnosti

Glasnost	Regulator glasnosti [10]
Zvišanje	Zavrtite desno (v smeri urnega kazalca)
Zmanjšanje	Zavrtite levo (v nasprotni smeri urnega kazalca)

● Nastavitev sistema

- Pritisnite in pridržite tipko **MENU/INFO** [6], da odprete meni.
- Vrtite regulator glasnosti [10], da izberete **<SYSTEM>** (<SISTEM>). Pritisnite regulator glasnosti [10], da nastavitev potrdite.

- Vrtite regulator glasnosti **10**, da izberete:

Nastavitev sistema

1. Time (Čas)

- ↳ **Set Time/Date** (Nastavi čas/datum)
 - ↳ **Set time** (Nastavi čas)
 - ↳ **00:00**
 - ↳ **Set date** (Nastavi datum)
- ↳ **Auto Update** (Samodejna posodobitev) (Samodejna posodobitev časa)
 - ↳ **No Update** (Brez posodobitve) (Brez samodejne posodobitve časa)
 - ↳ **Update from FM** (Posodobitev prek FM) (Samodejna posodobitev časa prek FM)
 - ↳ **Update from DAB** (Posodobitev prek DAB) (Samodejna posodobitev časa prek DAB)
 - ↳ **Update from Any** (Posodobi iz poljubnega vira) (Samodejna posodobitev časa prek FM ali DAB)
- ↳ **Set 12/24 hour** (Nastavi 12-/24-urni format) (12 ali 24-urni prikaz časa)
 - ↳ **Set 24 hour** (Nastavi 24 urni format) (24-urni prikaz časa)
 - ↳ **Set 12 hour** (Nastavi 12 urni format) (12-urni prikaz časa)
- ↳ **Set date format** (Nastavi obliko datuma)
 - ↳ **DD-MM-YYYY** (DD-MM-LLLL) («Dan - Mesec - Leto»)
 - ↳ **MM-DD-YYYY** (MM-DD-LLLL) («Mesec - Dan - Leto»)

2. Alarm (Budilka)

- ↳ **Alarm 1** (Budilka 1) - **Alarm 2** (Budilka 2) (Za nastavitev izberite budilka 1 ali budilka 2)
- ↳ **Alarm 1 Setup** (Nastavitev budilke 1)
 - ↳ **Alarm off** (Izklop budilke) - **Alarm on** (Vkllop budilke)
 - ↳ **Alarm 1 Wizard** (Čarovnik za budilko 1) (Nastavitev budilke)
 - ↳ **00:00** (Nastavitev budilke)
 - ↳ **Duration** (Trajanje) 15-30-45-60-90 (Nastavitev trajanja budilke)
 - ↳ **Buzzer** (Zvočni signal) - **DAB - FM** (Nastavitev vira budilke)
 - ↳ Izbira postaj (Na voljo samo pri uporabi DAB ali FM)
 - ↳ **Daily** (Dnevno) - **Once** (Enkrat) - **Weekends** (Konec tedna) - **Weekdays** (Delovni dnevi) (Nastavitev pogostosti ponavljanja)

Vrtenje regulatorja glasnosti **10** ali **▲ 2** oz. **▼ 3** = sprememba vrednosti | Pritisek regulatorja glasnosti **10** = potrditev vrednosti ali izbire Tipka | **MENU/INFO 6** = 1 stopnja nazaj

Nastavitev sistema

- ↳ **Volume** (Glasnost): **L6 - L16**
 - ↳ **Alarm off** (Izklop budilke) - **Alarm on** (Vklop budilke)
3. **Osvetlitev**
- ↳ **On level** (Nastavitev vklop)
 - ↳ **High** (Visoko) - **Medium** (Srednje) - **Low** (Nizko) (Svetlost)
 - ↳ **Night dimmer** (Nočna zatemnitev) Za **YES** (DA) (trajanje od 23.00 do 4.59): Osvetlitev je izklopljena. S kratkim pritiskom katere koli tipke za 10 sekund vklopite osvetlitev. Ob 5.00 uri zjutraj se osvetlitev povrne na obstoječo nastavitev.
 - ↳ **NO** (NE) - **YES** (DA)
4. **Jezik**
- ↳ English, Deutsch, Italiano, Français, Nederlands, Español, Português, Svenska, Dansk, Norsk, Suomi, Polski
5. **Factory Reset** (Tovarniške nastavitve) (Ponastavitev na tovarniške nastavitve)
- ↳ **NO** (NE) (Ne ponastavi na tovarniške nastavitve)
 - ↳ **YES** (DA) (Ponastavitev na tovarniške nastavitve)
- ❗ **OPOMBA:** Pri ponastavljanju na tovarniške nastavitve se izgubijo vse predhodno shranjene postaje.
6. **SW version** (Različica programske opreme)
- ↳ Številka različice

Vrtenje regulatorja glasnosti $\boxed{10}$ ali $\blacktriangle \boxed{2}$ oz. $\blacktriangledown \boxed{3}$ = sprememba vrednosti | Pritisk regulatorja glasnosti $\boxed{10}$ = potrditev vrednosti ali izbire Tipka | **MENU/INFO** $\boxed{6}$ = 1 stopnja nazaj

● Obratovanje FM

- Izdelek vklopite.
- Kratko pritisnite tipko $\text{⏏}/\text{MODE}$ $\boxed{5}$, da preklopite iz načina DAB v način FM.

● Funkcija iskanja

Izbirajte med 3 funkcijami iskanja, da izberete radijsko postajo.

Funkcija	Opis
Samodejno iskanje postaj	Pritisnite in pridržite regulator glasnosti $\boxed{10}$, da začnete samodejno iskanje postaj FM. Izdelek hrani do 30 postaj.
Polsamodejno iskanje postaj	Pritisnite in pridržite tipko $\blacktriangle \boxed{2}$ ali $\blacktriangledown \boxed{3}$, da začnete iskanje v zeleni smeri. Iskanje se ustavi, ko je sprejet jasen radijski signal.
Ročno iskanje postaj	Kratko pritisnite tipko $\blacktriangle \boxed{2}$ ali $\blacktriangledown \boxed{3}$, da ročno poiščete postaje FM (frekvenca se spreminja v korakih po 0,05 MHz).

● Nastavitve zvoka

- Pritisnite in pridržite tipko **MENU/INFO** [6], da odprete meni.
- Vrtite regulator glasnosti [10] ali pritisnite ▲ [2] ali ▼ [3], da izberete **<Audio setting>** (<Nastavitve zvoka>). Pritisnite regulator glasnosti [10], da nastavev potrdite.
- Vrtite regulator glasnosti [10], da izberete:

Točka menija	Funkcija
Stereo allowed (Stereo omogočen)	Izdelek poišče mono in stereo postaje. Zvočni izhod: Kombinirano stereo ali stereo.
Forced mono (Samo mono)	Izdelek poišče mono in stereo postaje. Zvočni izhod: Kombinirano stereo.
Scanning function (Funkcija iskanja)	Izdelek išče vse oddajnike z jasnimi radijskim signalom.

● Načini prikaza FM

Kratko pritisnite tipko **MENU/INFO** [6], da izberete naslednje:

Prikaz	Funkcija
Moč signala	Prikazuje vrstico, ki najava jakost signala.
Tip programa	Prikazuje zvrst oddajnega programa.
Audio setting (Nastavitve zvoka)	Prikazuje, ali se sprejem postaje izvaja v mono ali stereo načinu.
Time (Čas)	Prikazuje samodejno prednastavljen čas, ki ga posreduje postaja.
Date (Datum)	Prikazuje samodejno prednastavljen datum, ki ga posreduje postaja.

Prikaz Funkcija

Besedilo radia

Nastavev premikajoče pisave, ki zagotavlja informacije v realnem času, npr. naslovi skladbe, novice, aktualni naslovi itd.

- Vsakič, ko pritisnete tipko **MENU/INFO** [6], se prikaže naslednji vnos.

● Obratovanje DAB

Preklop v DAB način: Kratko pritisnite tipko **⏻/MODE** [5].

● Popolno iskanje

Izvedite popolno iskanje vseh postaj v načinu DAB:

- Pritisnite in pridržite tipko **MENU/INFO** [6].
- Vrtite regulator glasnosti [10], da izberete **<Full scan>** (<Popolno iskanje>).
- Pritisnite regulator glasnosti [10], da nastavev potrdite.
- Vse zaznane postaje se samodejno shranijo na seznam postaj.

● Priklic shranjenih postaj

- Že shranjeno postajo lahko prekličete tako, da pritisnete tipko **PRESET** [7].
- Vrtite regulator glasnosti [10] ali pritisnite ▲ [2] ali ▼ [3], da izberete zeleno pomnilniško mesto.
- Pritisnite regulator glasnosti [10], da nastavev potrdite.

i OPOMBA: Za dostop do postaje s seznama postaj glejte naslednje poglavje »Ročna nastavev postaj«.

● Ročna nastavev postaj

- Pritisnite in pridržite tipko **MENU/INFO** [6].
- Vrtite regulator glasnosti [10] ali pritisnite [2] ali [3], da izberete **<Manual tune>** (<Ročna nastavev postaj>).
- Pritisnite regulator glasnosti [10], da nastavev potrdite.

- Vrtite regulator glasnosti [10] ali pritisnite [2] ali [3], da s seznama postaj izberete postajo.
- Pritisnite regulator glasnosti [10], da nastavev potrdite. Prikaže se moč signala. Pri ročnem nastavljanju izdelek ne oddaja zvoka.
- Na novo nastavljena postaja je na seznamu postaj.

● **Brisanje nerazpoložljivih postaj**

- Pritisnite in pridržite tipko **MENU/INFO** [6].
- Vrtite regulator glasnosti [10] ali pritisnite ▲ [2] ali ▼ [3], da izberete **<Prune>** (<Izprazni>).
- Pritisnite regulator glasnosti [10], da nastavev potrdite.
- Vrtite regulator glasnosti [10], da izberete **<YES>** (<DA>).
- Pritisnite regulator glasnosti [10], da nastavev potrdite.

i OPOMBA: Naprava lahko prepozna nedostopne postaje samo po ponovnem iskanju (npr. na drugem kraju). V tem primeru zadevno postajo označi z vprašajem. Po izvedbi funkcije »Izbriši« ustrežno označeni programi niso več na voljo na seznamu programov.

● **Načini prikaza DAB**

Kratko pritisnite tipko **MENU/INFO** [6], da izberete naslednje:

Nastavev	Funkcija
Moč signala	Prikazuje vrstico, ki najava jakost signala.
Tip programa	Prikazuje zvrst oddajane programa.
Frekvenca	Prikazuje frekvenco in multipleks ali številko kanala trenutno izbrane postaje.
Ansambel	Prikaže ime multipleksa, ki ga vsebuje postaja, ki jo pravkar poslušate.

Nastavev	Funkcija
Napaka signala	Prikaže število napak v signalu.
Bitna hitrost in kodek	Prikaže radijski način in prejeto bitno hitrost zvoka.
Čas	Prikazuje samodejno prednastavljen čas, ki ga posreduje postaja.
Datum	Prikazuje samodejno prednastavljen datum, ki ga posreduje postaja.
Besedilo radia	Nastavev premikajoče pisave, ki zagotavlja informacije v realnem času, npr. naslovi skladbe, novice, aktualni naslovi itd.

- Vsakič, ko pritisnete tipko **MENU/INFO** [6], se prikaže naslednji vnos.

● **Shranjevanje nastavljenih radijskih postaj**

Shranite lahko do 60 postaj (30 FM in 30 DAB).

- Pritisnite in pridržite tipko **PRESET** [7].
- Na zaslonu [1] se prikaže **<Preset x stored: Empty>** (<Postaja x shranjena: prazno>).
- Vrtite regulator glasnosti [10] ali pritisnite ▲ [2] ali ▼ [3], da izberete zeleno pomnilniško mesto.
- Pritisnite regulator glasnosti [10], da nastavev potrdite.
- Postaja je shranjena. Na zaslonu [1] se prikaže **<Preset x stored>** (<Postaja x shranjena>).

i OPOMBA: Pomnilniška mesta, ki so že zasedena, bodo prepisana brez dodatnega obvestila.

● Priklic shranjenih postaj

- Že shranjeno postajo lahko prekličete, tako da kratko pritisnete tipko **PRESET** [7].
 - Vrtite regulator glasnosti [10] ali pritisnite ▲ [2] ali ▼ [3], da izberete želeno pomnilniško mesto.
 - Pritisnite regulator glasnosti [10], da nastavev potrdite.
- ❗ **OPOMBA: <Preset store<#:(Empty)>** (<Shranjevanje postaje <#: (prazno)>) se prikaže, če številka pomnilniškega mesta ni zasedena.

● Programiran čas izklopa

V načinu delovanja:

- Pritisnite in za 2 sekundi pridržite tipko **TIMER/SLEEP** [8], da odprete meni z nastavitvami.
- Pritisnite tipko **TIMER/SLEEP** [8], da nastavite **15/30/45/60/90/120** minut.
- Pritisnite regulator glasnosti [10], da nastavev potrdite.
- Po preteku izbranega časa izdelek preklopi v stanje pripravljenosti.
- Določanje preostalega časa stanja pripravljenosti: Preostali čas se prikaže na zaslonu.
- Prekinitev časovnika spanja: Pritisnite in za 2 sekundi pridržite tipko **TIMER/SLEEP** [8]. Večkrat pritisnite tipko **TIMER/SLEEP**, da izberete **<Sleep off>** (<Izklop>).

● Nastavev budilke

- V stanju pripravljenosti ali v načinu delovanja pritisnite in za 2 sekundi pridržite tipko **MENU/INFO** [6].

Vklop nastavitve alarma

- Vrtite regulator glasnosti [10], da izberete **<SYSTEM>** (<SISTEM>).
- Pritisnite regulator glasnosti [10], da nastavev potrdite.
- Vrtite regulator glasnosti [10], da izberete **<Alarm>** (<Budilka>).
- Pritisnite regulator glasnosti [10], da izberete Budilka 1 ali Budilka 2.

- Vrtite regulator glasnosti [10], da izberete **<Alarm on>** (<Vklop budilke>) ali **<Alarm off>** (<Izklop budilke>).
- Pritisnite regulator glasnosti [10], da nastavev potrdite.

Določitev nastavitve alarma

- Pritisnite regulator glasnosti [10].
- Vrtite regulator glasnosti [10], da izberete ure.
- Pritisnite regulator glasnosti [10], da nastavev potrdite.
- Vrtite regulator glasnosti [10], da izberete minute.
- Pritisnite regulator glasnosti [10], da nastavev potrdite.
- Vrtite regulator glasnosti [10], da izberete trajanje budilke (možnosti: **15/30/45/60/90** minut).
- Pritisnite regulator glasnosti [10], da nastavev potrdite.
- Vrtite regulator glasnosti [10], da nastavite zvok budilke (možnosti: **<Buzzer>** (<Zvočni signal>), **<FM>**, **<DAB>**).
- Pritisnite regulator glasnosti [10], da nastavev potrdite.
- Vrtite regulator glasnosti [10], da nastavite ponavljanje budilke (možnosti: **<Once>** (<Enkrat>), **<Daily>** (<Dnevno>), **<Weekdays>** (<Delovni dnevi>), **<Weekends>** (<Konec tedna>)).
- Pritisnite regulator glasnosti [10], da nastavev potrdite.
- Vrtite regulator glasnosti [10], da nastavite glasnost budilke.
- Pritisnite regulator glasnosti [10], da nastavev potrdite.
- Vrtite regulator glasnosti [10], da izberete **<Alarm off>** (<Izklop budilke>) ali **<Alarm on>** (<Vklop budilke>).
- Pritisnite regulator glasnosti [10], da nastavev potrdite.
- Ko budilko uspešno nastavite, se na zaslonu [1] prikaže **<Alarm Saved>** (<Budilka shranjena>).

❗ OPOMBA:

- Ko se oglasi budilka, lahko pritisnete tipko **⏏/MODE** [5], da alarm izklopite.

- Glasnost se postopoma povečuje.
- Po poteku trajanja delovanja budilke, izdelek samodejno preklopi nazaj v stanje pripravljenosti.
- Budilka **<FM>** ali **<DAB>**: Ko se zasliši budilka, se na zaslonu **1** prikaže radijska postaja.

● Funkcija dremež

- Pritisnite regulator glasnosti **10**, medtem ko se sliši budilka. Budilka se bo znova vklopila po približno 10 minutah.

● Dodelitev postaj tipkam za izbiro kanala

- Po končanem iskanju postaj DAB/FM izberite postajo.
- Pritisnite in pridržite eno od tipk za izbiro pomnilniškega mesta **4**, da shranite ustrezen kanal. Če je bila postaja uspešno shranjena, se na zaslonu **1** prikaže **<Preset <Number> stored>** (<Postaja <številka> shranjena>).
- Za predvajanje shranjene radijske postaje kratko pritisnite eno od tipk za izbiro pomnilniškega mesta **4**.
- Če kratko pritisnete eno od tipk za izbiro pomnilniškega mesta **4**, kateri ni dodeljena nobena postaja, se na zaslonu **1** prikaže **<Preset store<#:(Empty)>** (<Shranjevanje postaje <#:(prazno)>).

i OPOMBA: Tipke za izbiro pomnilniških mest **4** ustrezajo pomnilniškim mestom od **1** do **5** za postaje, ki jih je shranil uporabnik.

● Funkcija časovnika

Izdelek ima praktično funkcijo časovnika, s katerim lahko npr. spremljate čas kuhanja in peke. Nastavite lahko 2 različna časovnika.

● Nastavitev in upravljanje funkcije časovnika

- Pritisčajte tipko **TIMER/SLEEP** **8**, da preklopite med časovnikom za kuhanje 1 (T1) in časovnikom za kuhanje 2 (T2).
- Vrtite regulator glasnosti **10** ali pritisnite **▲** **2** ali **▼** **3**, da izberete čas odštevanja.

- Pritisnite regulator glasnosti **10**, da nastavitev potrdite. Na zaslonu **1** sveti T1 ali T2. Odštevanje se takoj začne.
- Pritisnite tipko **TIMER/SLEEP** **8**, da preverite preostali čas odštevanja.
- Opozorilni signal se oglasi 30, 15, 10 in 5 sekund, preden se odštevanje konča.
- Na koncu odštevanja se zvočni signal oglasi z največjo glasnostjo. Za izklop zvočnega opozorila, pritisnite poljubno tipko. Na zaslonu **1** se izklopi T1 ali T2.

i OPOMBA:

- Čas časovnika 1 lahko v korakih po 1 minuto nastavite od 1 minute do 3 ure 59 minut. Če odštevanje nastavite med 1 do 4 minutami, se čas prikaže v obliki »mm:ss«. Če odštevanje nastavite na 5 minut ali več, se čas prikaže v obliki »hh:mm:ss«.
- Čas časovnika 2 lahko v korakih po 5 minut nastavite od 5 minut do 3 ure 55 minut. Čas je prikazan v obliki »hh:mm:ss«.
- Če nastavitve ne spreminjate približno 15 sekund, se izdelek vrne v prejšnji način delovanja, ne da bi se nastavitve shranile.

● Prekinitev časovnika

- Kratko pritisnite tipko **TIMER/SLEEP** **8**, da izberete čas časovnika, ki ga želite preklicati (T1 ali T2).
- Pritisnite in za 2 sekundi pridržite regulator glasnosti **10**, dokler se na zaslonu **1** ne prikaže **<Off>** (<Izklop>).

● Čiščenje in nega

- Pred čiščenjem: Izdelek odklopite iz električnega omrežja.
- ▲ **OPOZORILO!** Izdelka ali omrežnega adapterja za čiščenje ne potopite v vodo ali druge tekočine. Sestavnih delov izdelka nikoli ne držite pod tekočo vodo.
- Izdelek čistite samo z rahlo vlažno krpo.
- Ne dopustite, da bi voda ali druge tekočine prodrle v izdelek.
- Za čiščenje ne uporabljajte čistil, ki vsebujejo topila, abrazive, ostre čistilne raztopine ali trde krtače.

- Pustite, da se vsi deli posušijo.

● Shranjevanje

- Skladiščite v originalni embalaži.
- Izdelek shranjujte na suhem varnem mestu in izven doseg otrok.

● Odpravljanje napak

■ **Vzrok**

- Odprava

■ **Izdelka ni mogoče vklopiti**

- Preverite, ali je omrežni adapter pravilno priključen v vtičnico in izdelek.

■ **Ni zvoka**

- Prilagodite glasnost.

■ **Motnje radijskega sprejema**

- Sprejem signala je prešibak. Prilagodite položaj antene ali prestavite izdelek na mesto z boljšim sprejemom signala.

■ **FM postaje ni bilo mogoče najti**

- Signal je šibak. Ročno iskanje.

■ **DAB postaje ni bilo mogoče najti**

- V vaši bližini ni pokritosti z DAB ali ima slab sprejem. Prilagodite položaj antene.

● Slovar

- **Multipleks:** V DAB in DAB+ lahko na vsaki frekvenci predvaja več radijskih programov. Ti radijski programi so združeni v tako imenovanem multipleksu. V tem multipleksu se lahko oddajajo tudi dodatne storitve, kot so slike in besedilne informacije.
- **Napaka signala:** Večje kot je število napak signala, bolj moten zvočni signal prispe do izdelka. Vgrajena zaščita pred napakami lahko to do določene mere uskladi, ne da bi poslabšala zvočni signal. Prikaz števila napak signala je lahko koristen za določitev ustreznega mesta postavitve izdelka.

● Poenostavljena EU izjava o skladnosti

S tem družba OWIM GmbH & Co. KG, Stiftsbergstraße 1, 74167 Neckarsulm, NEMČIJA, izjavlja da je izdelek (DAB+ kuhinjski radio HG09682A/HG09682B) v skladu z direktivami HG09682A/HG09682B) v skladu z direktivami 2014/53/EU, 2011/65/EU in 2009/125/ES. Celotno besedilo EU izjave o skladnosti je na voljo na naslednjem spletnem naslovu: www.owim.com



● Odstranjevanje

Embalaža:

Embalaža je narejena iz okolju primernih materialov, ki jih lahko oddate za recikliranje na lokalnih zbirališčih odpadkov.



Upoštevajte oznake embalažnih materialov za ločevanje odpadkov, ki so označene s kraticami (a) in številkami (b) z naslednjim pomenom: 1-7: umetne mas/20-22: papir in karton/80-98: vezni materiali.

Izdelek:



Izdelek z dodatki in embalažni materiali so primerni za recikliranje. Zanje veljajo določila proizvajalčeve razširjene odgovornosti. Za boljše ravnanje z odpadki jih odlagajte ločeno, upoštevajoč prikazane informacije o razvrščanju.

Logotip Triman velja samo za Francijo.



O možnostih odstranjevanja odsluženega izdelka se lahko pozanimате pri svoji občinski ali mestni upravi.



Sosednji simbol prečrtanega smetnjaka na kolesih pomeni, da napravo ureja Direktiva 2012/19/EU. Ta direktiva pravi, da naprave ob koncu njene življenjske dobe ni dovoljeno zavreči med običajne gospodinjne odpadke, ampak jo je treba oddati v posebnih zbirnih mestih, centrih za reciklažo ali podjetjih za odstranjevanje odpadkov.

To odstranjevanje je za vas brezplačno.

Varujte okolje in napravo ustrezno odstranite.

Pooblaščenih serviser:

OWIM GmbH & Co. KG
Stiftsbergstraße 1
74167 Neckarsulm
NEMČIJA

Servisna telefonska številka: 00386 (0) 80 70 60

Garancijski list

1. S tem garancijskim listom OWIM GmbH & Co. KG, Stiftsbergstraße 1, 74167 Neckarsulm, Nemčija jamčimo, da bo izdelek v garancijskem roku ob normalni in pravilni uporabi brezhibno deloval in se zavezujemo, da bomo ob izpolnjenih spodaj navedenih pogojih odpravili morebitne pomanjkljivosti in okvare zaradi napak v materialu ali izdelavi oziroma po svoji presoji izdelek zamenjali ali vrnili kupnino.
2. Garancija je veljavna na ozemlju Republike Slovenije.
3. Garancijski rok za proizvod je 3 leta od datuma izročitve blaga. Datum izročitve blaga je razviden iz računa.
4. Kupec je dolžan okvaro javiti pooblaščenemu servisu oziroma se informirati o nadaljnjih postopkih na zgoraj navedeni telefonski številki. Svetujemo vam, da pred tem natančno preberete navodila o sestavi in uporabi izdelka.
5. Kupec je dolžan pooblaščenemu servisu predložiti garancijski list in račun, kot potrdilo in dokazilo o nakupu ter dnevu izročitve blaga.
6. V primeru, da proizvod popravlja nepooblaščen servis ali oseba, kupec ne more uveljavljati zahtevkov iz te garancije.
7. Vzroki za okvaro oziroma nedelovanje izdelka morajo biti lastnosti stvari same in ne vzroki, ki so zunaj proizvajalčeve oziroma prodajalčeve sfere. Kupec ne more uveljavljati zahtevkov iz te garancije, če se ni držal priloženih navodil za sestavo in uporabo izdelka ali če je izdelek kakorkoli spremenjen ali nepravilno vzdrževan.
8. Jamčimo servis in rezervne dele še 3 leta po preteku garancijskega roka.
9. Obrabni deli oz. potrošni material so izvzeti iz garancije.
10. Vsi potrebni podatki za uveljavljanje garancije se nahajajo na dveh ločenih dokumentih (garancijski list, račun).
11. Ta garancija proizvajalca ne izključuje pravic potrošnika, ki izhajajo iz odgovornosti prodajalca za napake na blagu.

Prodajalec:

Lidl Slovenija d.o.o. k.d., Pod lipami 1, SI-1218 Komenda

● Postopek pri uveljavljanju garancije

Za zagotovitev hitre obdelave vašega primera vas prosimo, da sledite naslednjim napotkom:

Prosimo, da za vsa vprašanja pripravite račun in številko izdelka (IAN 400111_2204) kot dokazilo o nakupu.

Številko izdelka najdete na identifikacijski ploščici, gravuri, naslovni strani v navodilih (spodaj levo) ali na nalepki na hrbtni ali spodnji strani.

Če pride do napačnega delovanja ali drugih pomanjkljivosti, se obrnite najprej na v nadaljevanju navedeni servisni oddelek po telefonu ali prek e-pošte.

Izdelek, označen kot okvarjen, lahko nato brez poštnine pošljete na navedeni naslov servisa, zraven pa priložite potrdilo o nakupu (blagajniški račun) in navedite, za kakšno pomanjkljivost gre in kdaj je nastala.

● **Servis**

SI **Servis Slovenija**

Tel.: 00386 (0) 80 70 60















E-Mail: owim@lidl.si

Korištene upozoravajuće napomene i simboli	Stranica 204
Uvod	Stranica 205
Uporaba u skladu s odredbama	Stranica 205
Sadržaj isporuke	Stranica 205
Zaštitni znak	Stranica 205
Opis dijelova	Stranica 205
Tehnički podaci	Stranica 206
Sigurnosne napomene	Stranica 207
Početak rada	Stranica 208
Zahtjevi na mjestu postavljanja	Stranica 208
Instaliranje ispod visećeg ormarića	Stranica 208
Demontaža	Stranica 209
Prvo puštanje u pogon	Stranica 209
Uključivanje/isključivanje proizvoda	Stranica 209
Uključivanje/isključivanje LED svjetla	Stranica 209
Odabir načina rada	Stranica 209
Regulacija zvučnika	Stranica 209
Postavke sustava	Stranica 209
Modus FM	Stranica 211
Funkcije traženja	Stranica 211
Postavke zvuka	Stranica 212
Modus prikaza FM	Stranica 212
Modus DAB	Stranica 212
Potpuno skeniranje	Stranica 212
Otvaranje pohranjene stanice	Stranica 212
Ručno postavljanje stanice	Stranica 212
Brisanje nedostupne stanice	Stranica 213
Modus prikaza DAB	Stranica 213
Pohrana namještene radiostanice	Stranica 213
Otvaranje pohranjene stanice	Stranica 214
Tajmer mirovanja	Stranica 214
Namještanje alarma	Stranica 214
Funkcija za drijemanje	Stranica 215
Dodijelite stanice tipkama za odabir kanala	Stranica 215

Funkcija tajmera	Stranica 215
Postavljanje i upravljanje funkcijom tajmera	Stranica 215
Prekid tajmera	Stranica 215
Čišćenje i njega	Stranica 215
Skladištenje	Stranica 216
Uklanjanje smetnji	Stranica 216
Glosar	Stranica 216
Pojednostavljena EK Izjava o sukladnosti	Stranica 216
Zbrinjavanje	Stranica 216
Jamstvo	Stranica 217
Postupak u slučaju koji je pokriven jamstvom	Stranica 217
Servis	Stranica 217

Korištene upozoravajuće napomene i simboli

Prikazani simboli koriste se u uputama za uporabu, kratkim uputama, na pakiranju i na proizvodu.

	OPASNOST! Ovaj simbol s izrazom „Opasnost“ označava opasnost visokog stupnja rizika koja, ako se ne izbjegne, uzrokuje tešku ozljedu ili smrt.		UPOZORENJE! Ovaj simbol s izrazom „Upozorenje“ označava opasnost srednjeg stupnja rizika koja, ako se ne izbjegne, može dovesti do teške ozljede ili smrti.
	OPREZ! Ovaj simbol s izrazom „Oprez“ označava opasnost niskog stupnja rizika koja, ako se ne izbjegne, može dovesti do manje ili srednje ozljede.		PAŽNJA! Ovaj simbol s oznakom opasnosti „Pažnja“ prikazuje opasnost od moguće materijalne štete.
	NAPOMENA: Ovaj simbol s izrazom „Napomena“ pruža dodatne korisne informacije.		Razred zaštite III Radiouređaj se smije koristiti (uz iznimku utičnog napajanja) samo uz uporabu zaštitnog niskog napona (SELV).
	Proizvod upotrebljavajte samo u suhim prostorijama.		Simbol za proizvod razreda zaštite II
	UPOZORENJE! OPASNOST OD EKSPLOZIJE! Upozorenje označeno ovim znakom i riječima „UPOZORENJE! OPASNOST OD EKSPLOZIJE!“ ukazuje na moguću opasnost od eksplozije. Ako se to upozorenje ne slijedi, to može uzrokovati ozbiljne ili smrtonosne ozljede uz moguću materijalnu štetu. Slijedite upute iz ovog upozorenja kako biste spriječili teške ozljede, opasnost po život i opasnost od materijalne štete!		Ovaj znak obveze upućuje na nošenje prikladnih zaštitnih rukavica! Pridržavajte se uputa ovoga upozorenja kako biste izbjegli ozljede ruku uzrokovane predmetima ili dodirima s vrućim tvarima ili kemikalijama.
	Izmjenična struja/napon		Istosmjerna struja/napon
	Ovaj simbol ukazuje na posebna pravila ponašanja u povezanosti s djecom.		Polaritet šupljeg utikača
	Oznaka CE potvrđuje sukladnost sa smjernicama EU-a koje se primjenjuju na proizvod.		

KUHINJSKI RADIO DAB+

● **Uvod**

Čestitamo vam na kupnji novog proizvoda. Ovom kupnjom odlučili ste se za visokokvalitetan proizvod. Uputa za uporabu je sastavni dio ovog proizvoda. Ona sadrži važne upute o sigurnosti, uporabi i uklanjanju otpada. Prije upotrebe proizvoda upoznajte se sa svim njegovim uputama za korištenje i sigurnosnim uputama. Koristite ovaj proizvod u skladu s navedenim uputama te u navedene svrhe. Ukoliko proizvod dajete nekoj drugoj osobi, predajte joj također i sve upute.

● **Uporaba u skladu s odredbama**

Kuhinjski radio DAB+ (u nastavku: „Proizvod“) je uređaj s elektronikom za zabavu. Služi prijemu i reprodukciji analognih i digitalnih radioprograma. Ovaj proizvod smije se koristiti samo u privatne, a ne u industrijske ili profesionalne svrhe. Ovaj proizvod se ne smije koristiti u tropskim klimatskim područjima. Svaka druga uporaba smatra se neprimjerenom. Jamstvo ne obuhvaća zahtjeve na temelju neprimjerene uporabe ili na temelju neovlaštenih izmjena na proizvodu. Svako takvo korištenje je na vlastiti rizik.

● **Sadržaj isporuke**

Nakon raspakiravanja proizvoda, provjerite jesu li isporučeni i ispravni svi dijelovi. Prije uporabe uklonite svu ambalažu.

- 1x Kuhinjski radio DAB+
- 4x Razmačnik (za ugradnju ispod ormarića)
- 4x Pričvrсни vijak (dugi)
- 4x Pričvrсни vijak (kratki)
- 1x Utični napajač
- 1x Kratke upute









Ako utvrdite da je proizvod oštećen ili da dijelovi nedostaju, obratite se trgovcu kod kojeg ste kupili proizvod.

● **Zaštitni znak**

- Zaštitni znak i trgovački naziv SilverCrest vlasništvo su svojih vlasnika.
- Sva ostala imena i proizvodi mogu biti zaštitni znaci ili registrirani zaštitni znaci svojih vlasnika.

● **Opis dijelova**

Dodatne informacije potražite na raslopljenoj stranici.



- 1 Zaslون
- 2  Tipka za odabir (prema gore)
- 3  Tipka za odabir (prema dolje)
- 4 **1/2/3/4/5** Tipka za odabir memorije
- 5  Tipka za stanje mirovanja/način rada
- 6  Tipka izbornika/informacije
- 7 **PRESET** Tipka programa
- 8  Tipka tajmera/tajmera za spavanje
- 9  Tipka za svjetlo
- 10  Kontrola glasnoće s funkcijom gumba
- 11 Montažna ploča
- 12  **DC 5V** Priključna utičnica adaptera za napajanje
- 13 Žičana antena za prijem radija
- 14 Otklopiva nožica
- 15 LED svjetlo
- 16 Zvučnik
- 17 Razmačnik (za ugradnju ispod ormarića)
- 18 Pričvrсни vijak (dugačak)
- 19 Pričvrсни vijak (kratki)
- 20 Utični napajač
- 21 Kratke upute

● Tehnički podatci

Radio

Ulazni napon/struja:	5 V $\overline{=}$ /1,5 A
DAB područje prijema:	174 do 240 MHz
FM područje prijema:	87,5 do 108 MHz
Memorijsko mjesto za stanicu:	30 (DAB), 30 (FM)
Izlazna audio snaga:	2 x 1,5 W RMS
Uvjeti rada:	+10 do +35 °C 40 do 85 % (rel. vlažnosti zraka)
Temperatura skladištenja:	-20 do +60 °C
Dimenzije (Š x V x D):	pribl. 254 x 59 x 160 mm
Težina:	oko 580 g (bez adaptera)
Razred zaštite (radio):	III/ 

Utični napajajč

Opis	Vrijednost
Distributer:	OWIM GmbH & Co. KG Amtsgericht Stuttgart: HRA 721742 Stiftsbergstraße 1 74167 Neckarsulm Njemačka
Naziv proizvođača:	Xiamen Xdroid Technology Co., Ltd.
Identifikacijska oznaka modela:	Verzija za EU: XZ0500-1500VG Verzija za GB: XZ0500-1500V
Ulazni napon:	100–240 V~
Frekvencija ulaznog izmjeničnog napona:	50/60 Hz
Ulazna struja:	0,4 A
Izlazni napon:	5,0 V $\overline{=}$
Izlazna jakost struje:	1,5 A
Izlazna snaga:	7,5 W
Prosječna učinkovitost pod opterećenjem:	79,14 %
Učinkovitost pri malom opterećenju (10 %):	72,49 %
Potrošnja energije u stanju bez opterećenja:	0,08 W
Polaritet šupljeg utikača na izlazu:	
Razred zaštite:	II/ 



Sigurnosne napomene

- U slučaju oštećenja zbog zanemarivanja ovih uputa za uporabu bit će poništeno pravo na primjenu jamstva!
- Ne preuzimamo odgovornost za posljedične štete! Proizvođač neće biti odgovoran za oštećenja ili ozljeda zbog nepravilne uporabe ili nepridržavanja sigurnosnih napomena!
- Prije svake uporabe proizvoda provjerite ima li vidljivih oštećenja. Nikada se nemojte koristiti oštećenim proizvodom.
- Rasponi frekvencije navedeni u poglavlju „Tehnički podaci“ predstavljaju tehničke mogućnosti proizvoda. Imajte na umu da za dostupne frekvencije u različitim zemljama mogu postojati različiti propisi. Prijem i/ili korištenje informacija može biti nezakonito pa čak i kažnjivo.



OPASNOST! OPASNOST PO ŽIVOT I OPASNOST OD NEZGODA ZA MALU DJECU I DJECU!

- Ambalažni materijal nije igračka. Ne ostavljajte djecu s ambalažnim materijalom bez nadzora. Ambalažni materijal je potencijalni izvor opasnosti, primjerice, od gušenja. Djeca često podcjenjuju opasnosti. Djecu držite podalje od ambalažnog materijala.
- Ovaj proizvod smiju koristiti djeca od 8 godina te osobe s ograničenim psihičkim, osjetilnim ili mentalnim sposobnostima ili osobe bez iskustva i/ili znanja kada su pod nadzorom druge osobe ili ako su upoznati s uputama o sigurnom korištenju proizvoda i ako shvaćaju povezane opasnosti. Ne dopustite djeci da obavljaju radove čišćenja i održavanja bez nadzora. Ne dopustite djeci da se igraju s proizvodom. Ovaj proizvod nije igračka.

Opasnost od električnog udara!

- ⚠ **UPOZORENJE! Opasnost od električnog udara!** Nikada nemojte otvarati kućište proizvoda ili utičnog napajача. U slučaju kvara, popravke smije izvršiti samo kvalificirano osoblje.
- ⚠ **UPOZORENJE!** Zaštitite proizvod i utični napajач od kapljanja i prskanja. Ne stavljajte nikakve posude s tekućinom (npr. vaze ni napitke) na proizvod ili blizu njega ili utičnog napajача. Nemojte uranjati komponente proizvode u tekućine. Proizvod nikada nemojte držati pod tekućom vodom.
- Ne stavljajte zapaljene svijeće na proizvod ni blizu njega kako biste izbjegli požar.
- ⚠ **UPOZORENJE!** Utični napajач nemojte doticati mokrim rukama.
- ⚠ **OPREZ!** Nikada se nemojte koristiti oštećenim proizvodom. Odmah odvajajte utični napajач od električne mreže ako otkrijete bilo kakva oštećenja. Ako je proizvod oštećen, obratite se trgovcu.
- Proizvod uvijek isključite prije nego što ga izvučete utični napajач iz električne mreže.
- Proizvodom koristite samo s isporučenim utičnim napajачem. Ako je utični napajач oštećen, obratite se trgovcu. Više informacija pronađite u tehničkim podacima proizvoda.
- Koristite isporučeni adapter za napajanje samo s ovim utičnim napajачem.
- Nemojte stavljati nikakve predmete na kabel za napajanje i ne dopustite da prelazi preko oštrih rubova kako biste spriječili da bude oštećen. Držite ga podalje od vrućih površina i otvorenog plamena.
- Priključni kabel položite tako da ga nitko ne može nehотиčno povući ni zapeti o njega. Držite proizvod i utični napajач izvan dohvata djece.
- Ne povlačite kabel za napajanje, nego utični napajач kada iskopčavate utični napajач iz utikača.
- Ne namatajte priključni kabel oko proizvoda.
- Utični napajач uvijek priključujte na utičnicu koja je lako dostupna tako da možete brzo iskopčati utikač u slučaju hitne potrebe.

- Iskopčajte utični napajač iz utičnice za napajanje kako bi se proizvod potpuno iskopčao iz električne mreže.
- Utični napajač i bez rada radiouređaja i dalje troši malo energije dok je utični napajač priključen na električnu mrežu. Za potpuno iskopčavanje utičnog napajanja treba ga odvojiti od električne mreže.
- Ne dopustite da proizvod bude izložen fizičkim udarcima ili snažnim vibracijama.
- Ako osjetite neuobičajeni miris ili zvukove, odmah iskopčajte utikač utičnog napajanja iz utičnice za napajanje.
- Utični napajač ne smije se pokrivati.
- Kada proizvod nije u uporabi i prije čišćenja osdpojte strujni adapter iz napajanja.
- Pričekajte da se proizvod potpuno osuši prije nego ga priključite na mrežu za napajanje i prije nego ga uskladištite. Prije čišćenja pustite da se proizvod potpuno ohladi.

i NAPOMENA: Za zaštitu osjetljivih površina ovaj proizvod opremljen je gumenim nožicama. Ne može se izbjeći da sredstva za njegu namještaja nagrizaaju ili oštećuju ove gumene nožice.

● Početak rada

● Zahtjevi na mjestu postavljanja

Za siguran rad proizvoda bez smetnji mjesto postavljanja mora ispunjavati sljedeće zahtjeve:

- Kod postavljanja smjestite proizvod na čvrstu, ravnu i vodoravnu površinu. Iskoristite otklopivu nožicu **14**.
- Površine nekih komada namještaja mogu sadržavati komponente koje mogu smekšati gumene nožice proizvoda. Po potrebi namjestite podlogu ispod gumenih nožica proizvoda.
- Stavite ili montirajte proizvod tako da predviđeni ventilacijski otvori i zvučnik **16** ne bude prekriven.
- Proizvod nemojte koristiti u vrućem, mokrom ni vrlo vlažnom okruženju niti blizu zapaljivih materijala.

- Na odabranom mjestu za montažu proizvod ne smije biti izložen parama. Proizvod nemojte instalirati odmah iznad ploče štednjaka.

● Instaliranje ispod visećeg ormarića

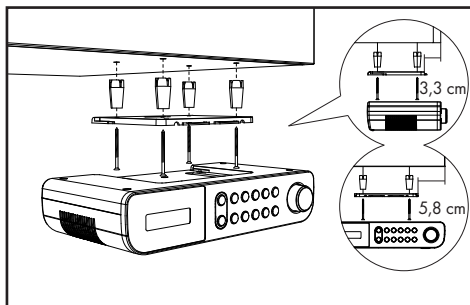

Isporučenom montažnom pločom **11** proizvod možete instalirati, primjerice, ispod visećeg ormarića. Proizvod ugradite na sljedeći način:

- Gurnite montažnu ploču **11** prema natrag i skinite je s proizvoda.
- Potražite prikladno mjesto za instalaciju proizvoda (vidjeti dio „Zahtjevi na mjestu postavljanja“).
- Držite montažnu ploču **11** ispod mjesta za montažu. Pobrinite se da prednji rub montažne ploče bude otpr. 3,3 cm iza prednje strane ormarića kako bi proizvod nakon ugradnje bio u ravni sa ormarićem. Bočni rubovi montažne ploče **11** moraju od susjednih ormarića ili zidova održavati razmak od otpr. 5,8 cm.
- Olovkom označite 4 pričvrstne točke.
- Upotrijebite zatik ili čavao kako biste na odgovarajućim označenim mjestima napravili mali urez. Kod tvrdog drveta koristite svrdlo za drvo Ø 2,5 mm kako biste izbušili ravnu rupu dubine oko 5 mm u urezima. Pazite da ne izbušite rupu do kraja.
- Po potrebi namjestite isporučene razmačnike **17** između ormarića i montažne ploče. Kada koristite razmačnike **17**, trebaju vam dugački pričvrtni vijci **18**.
- Pričvrstite montažnu ploču **11** pričvrstnim vijcima (**18** ili **19**).
- Gurnite natrag proizvod gornjom stranom prema montažnoj ploči **11** tako da se uglati.

- Uvjerite se da je proizvod pravilno pričvršćen te pažljivo položite kabel za napajanje i žičanu antenu.

● Demontaža

- Povucite proizvod prema naprijed s montažne ploče **11**.
- Otpustite vijke (**18** ili **19**) na montažnoj ploči i skinite montažnu ploču **11** sa zidnog ormarića.



● Prvo puštanje u pogon

- Proizvod možete položiti i na ravnu površinu. Međutim, morate otklopiti pomičnu stopicu **14** proizvoda kako ventilacijski prorezi i zvučnik **16** na donjoj strani proizvoda ne bi bili pokriveni.
- Utičać utičnog napajача **20** spojite s priključnom utičnicom **12**. Utični napajач priključujte samo u propisno instaliranu električnu utičnicu. Proizvod najprije prikazuje fiktivni datum i vrijeme **00:00**. Datum i vrijeme postavljaju se automatski. Kad uključite radio, proizvod počinje tražiti DAB stanicu. DAB stanica tada se prikazuje na zaslonu **1** i reproducira.

● Uključivanje/isključivanje proizvoda

- Potpuno izvucite antenu **13**.

Uključivanje/isključivanje proizvoda

Uključivanje	 Pritisnite / MODE 5
Isključivanje	 Ponovno pritisnite i zadržite / MODE 5 (isključivanje = stanje mirovanja)

● Uključivanje/isključivanje LED svjetla

- Uključivanje LED svjetla: Kratko pritisnite tipku  **9**.
- Isključivanje LED svjetla: Ponovno kratko pritisnite tipku  **9**.

❗ NAPOMENA:

- LED svjetlo **15** smješteno je na donjoj strani proizvoda.
- Ako se LED svjetlo **15** ne isključi ručno, automatski će se isključiti nakon 120 minuta.

● Odabir načina rada

- Kratko pritisnite tipku  / **MODE** **5** tijekom rada za prebacivanje između rada DAB i FM.

● Regulacija zvučnika

Glasnoća	Gumb za glasnoću 10
Pojačavanje	Okrenite udesno (u smjeru kazaljke na satu)
Smanjivanje	Okrenite ulijevo (u smjeru suprotnom od kazaljke na satu)

● Postavke sustava

- Držite pritisnut **MENU/INFO** **6** za prikaz izbornika.
- Okrenite gumb za glasnoću **10**, da biste odabrali **<SYSTEM>** (<SUSTAV>). Pritisnite gumb za glasnoću **10** za potvrdu postavke.

- Okrenite gumb za glasnoću **10** za odabir:

Postavke sustava

1. Time (Vrijeme)

- ↳ **Set Time/Date** (Postavi vrijeme/datum)
 - ↳ **Set time** (Postavi vrijeme)
 - ↳ **00:00**
 - ↳ **Set date** (Postavi datum)
- ↳ **Auto Update** (Automatsko ažuriranje) (Automatsko ažuriranje vremena)
 - ↳ **No Update** (Bez ažuriranja) (Nema automatskog ažuriranja vremena)
 - ↳ **Update from FM** (Ažuriraj za FM) (Automatsko ažuriranje vremena za FM)
 - ↳ **Update from DAB** (Ažuriraj za DAB) (Automatsko ažuriranje vremena za DAB)
 - ↳ **Update from Any** (Ažuriraj sve) (Automatsko ažuriranje vremena za FM ili DAB)
- ↳ **Set 12/24 hour** (Postavi 12/24-satno vrijeme) (Prikaz 12 ili 24 sata)
 - ↳ **Set 24 hour** (Postavi 24-satno vrijeme) (Prikaz 24 sata)
 - ↳ **Set 12 hour** (Postavi 12-satno vrijeme) (Prikaz 12 sata)
- ↳ **Set date format** (Postavi format datuma)
 - ↳ **DD-MM-YYYY** (DD-MM-GGGG) („Dan-mjesec-godina“)
 - ↳ **MM-DD-YYYY** (MM-TT-GGGG) („Mjesec-dan-godina“)

2. Alarm (Budilica)

- ↳ **Alarm 1** (Budilica 1) - **Alarm 2** (Budilica 2) (Odabir alarma 1 ili alarma 2 za postavku)
- ↳ **Alarm 1 Setup** (Namještanje budilice 1)
 - ↳ **Alarm off** (budilica isključena) - **Alarm on** (budilica uključena)
 - ↳ **Alarm 1 Wizard** (Pomoćnik za budilicu 1) (Namještanje vremena alarma)
 - ↳ **00:00** (Namještanje vremena alarma)
 - ↳ **Duration** (Trajanje) 15-30-45-60-90 (Postavljanje trajanja alarma)
 - ↳ **Buzzer** (zujalica) - **DAB** - **FM** (Postavka izvora alarma)
 - ↳ Odabir stanica (Dostupno samo za DAB ili FM)
 - ↳ **Daily** (svakodnevno) - **Once** (jednom) - **Weekends** (vikendom) - **Weekdays** (radni dani) (Postavka učestalosti ponavljanja)
 - ↳ **Volume** (Glasnoća): **L6** - **L16**

Okrećite gumb za glasnoću **10** ili pritisnite **▲ 2** ili **▼ 3** = mijenjanje vrijednosti | Pritisnite gumb za glasnoću **10** = potvrda vrijednosti ili odabir | **MENU/INFO 6** = 1 razina prema dolje

Postavke sustava

- ↳ **Alarm off** (budilica isključena) –
Alarm on (budilica uključena)
- 3. **Osvjetljenje**
 - ↳ **On level** (Postavka uključivanja)
 - ↳ **High** (visoko) –
Medium (srednje) – **Low** (nisko) (Svjetlina)
 - ↳ **Night dimmer** (noćni prigušivač svjetlosti) Za **YES** (DA) (trajanje od 23:00 do 04:59):
Pozadinsko osvjetljenje je isključeno. Kratkim pritiskom na bilo koji gumb uključuje se pozadinsko osvjetljenje na 10 sekundi. U 05:00 ujutro pozadinsko osvjetljenje se vraća na postojeću postavku.
 - ↳ **NO** (NE) – **YES** (DA)
- 4. **Jezik**
 - ↳ English, Deutsch, Italiano, Français, Nederlands, Español, Português, Svenska, Dansk, Norsk, Suomi, Polski
- 5. **Factory Reset** (Vraćanje na tvorničke postavke) (Resetiranje na tvorničke postavke)
 - ↳ **NO** (NE) (Ne resetirati na tvorničke postavke)
 - ↳ **YES** (DA) (Resetiranje na tvorničke postavke)

① **NAPOMENA:** Nakon resetiranja na tvorničke postavke gube se sve prethodno pohranjene stanice.
- 6. **SW version** (Verzija softvera)
 - ↳ Broj verzije

Okrećite gumb za glasnoću [10] ili pritisnite ▲ [2] ili ▼ [3] = mijenjanje vrijednosti | Pritisnite gumb za glasnoću [10] = potvrda vrijednosti ili odabir | **MENU/INFO** [6] = 1 razina prema dolje

● Modus FM

- Uključite proizvod.
- Jednom kratko pritisnite /MODE [5] za prebacivanje iz DAB načina u FM način rada.

● Funkcije traženja

Odaberite 3 funkcije skeniranja za odabir radiostanice.

Funkcija	Opis
Automatsko skeniranje stanica	Za početak automatskog traženja FM stanica pritisnite i držite gumb za glasnoću [10]. Proizvod pohranjuje do 30 stanica.

Funkcija	Opis
Poluautomatsko pretraživanje stanica	Za početak skeniranja u željenom smjeru pritisnite i držite ▲ [2] ili ▼ [3]. Pretraga će se zaustaviti kada se primi jasan radio signal.
Ručno skeniranje stanica	Kratko pritisnite ▲ [2] ili ▼ [3], za ručno traženje FM postaja (frekvencija će se mijenjati u koracima od 0,05 MHz).

● Postavke zvuka

- Za prikaz izbornika pritisnite **MENU/INFO** [6].
- Okrenite gumb za glasnoću [10] ili pritisnite **▲** [2] ili **▼** [3], za odabir **<Audio setting>** (<Postavke zvuka>). Pritisnite gumb za glasnoću [10] za potvrdu.
- Okrećite gumb za glasnoću [10] za podešavanje:

Točka izbornika	Funkcija
Stereo allowed (Omogućen stereo)	Proizvod traži prema mono i stereo stanicama. Audioizlaz: Kombinirani stereo ili stereo.
Forced mono (Samo Mono)	Proizvod traži prema mono i stereo stanicama. Audioizlaz: Kombinirani stereo.
Scanning function (Funkcija skeniranja)	Proizvod traži sve stanice s jasnim radijskim signalom.

● Modus prikaza FM

Nakratko pritisnite **MENU/INFO** [6] za odabir sljedećeg:

Pokazivač	Funkcija
Jačina signala	Pokazuje crtu koja predstavlja snagu signala.
Tip programa	Pokazuje žanr emitiranog programa.
Audio Setting (Postavke zvuka)	Pokazuje hoće li stanica imati prijem u mono ili stereo načinu rada.
Time (Vrijeme)	Pokazuje automatski omogućeno vrijeme stanice.
Date (Datum)	Pokazuje automatski omogućeni datum stanice.

Pokazivač

Funkcija

Tekst radiostanice

Namještanje pomičnog teksta s informacijama, primjerice, o naslovu skladbe, novostima, udarnim vijestima, itd.

- Svaki put kada pritisnete **MENU/INFO** [6], prikazat će se sljedeći unos.

● Modus DAB

Prebacivanje na modus DAB: Kratko pritisnite **⏻/MODE** [5].

● Potpuno skeniranje

Izvršite potpuno traženje stanica u DAB načinu rada:

- Držite pritisnuto **MENU/INFO** [6].
- Okrećite gumb za glasnoću [10], za odabir **<Full scan>** (<kompletno skeniranje>).
- Pritisnite gumb za glasnoću [10] za potvrdu postavke.
- Automatski se pohranjuju sve otkrivene stanice na popis stanica.

● Otvaranje pohranjene stanice

- Možete otvoriti prethodno pohranjene stanice tako da pritisnete **PRESET** [7].
- Okrenite gumb za glasnoću [10] ili pritisnite **▲** [2] ili **▼** [3], za odabir željene memorijske lokacije.
- Pritisnite gumb za glasnoću [10] za potvrdu postavke.

i NAPOMENA: Za pristup stanici na popisu stanica pogledajte sljedeće poglavlje „Ručno postavljanje stanice“.

● Ručno postavljanje stanice

- Pritisnite i držite **MENU/INFO** [6].
- Okrećite gumb za glasnoću [10] ili pritisnite [2] ili [3], za odabir **<Manual tune>** (<Ručno ugađanje stanica>).
- Za potvrdu postavke pritisnite tipku za glasnoću [10].

- Okrenite gumb za glasnoću [10] ili pritisnite [2] ili [3], za odabir stanice s popisa stanica.
- Za potvrdu postavke pritisnite tipku za glasnoću [10]. Prikazana je snaga signala. Kod ručnog postavljanja proizvod ne oglašava zvuk.
- Nova namještena stanica nalazi se na popisu stanica.

● **Brisanje nedostupne stanice**

- Držite pritisnuto **MENU/INFO** [6].
- Okrenite gumb za glasnoću [10] ili pritisnite ▲ [2] ili ▼ [3], da biste odabrali <Prune> (<Prazno>).
- Pritisnite gumb za glasnoću [10] za potvrdu postavke.
- Okrećite gumb za glasnoću [10], da biste odabrali <YES> (<DA>).
- Pritisnite gumb za glasnoću [10] za potvrdu postavke.

❗ **NAPOMENA:** Nedostupne stanice mogu se otkriti tek nakon dodatnog potpunog traženja (npr. na nekom drugom mjestu). U tom slučaju se ispred odgovarajuće stanice pojavljuje upitnik. Nakon izvršavanja funkcije „Brisanje“ više neće biti dostupne odgovarajuće označene stanice na popisu stanica.

● **Modus prikaza DAB**

Nakratko pritisnite **MENU/INFO** [6] za odabir sljedećeg:

Podešavanje	Funkcija
Jačina signala	Pokazuje crtu koja predstavlja snagu signala.
Tip programa	Pokazuje žanr emitiranog programa.
Frekvencija	Prikazuje frekvenciju i multipleks ili broj kanala trenutno postavljene stanice.

Podešavanje	Funkcija
Ensemble (Kolekcija radiostanica)	Pokazuje naziv multipleksa prijenosa signala koji sadrži stanicu koju slušate.
Greška signala	Pokazuje broj grešaka signala.
Bitrate i Codec	Pokazuje modus radiouredaja i brzinu prijenosa (bitrate) kod prijema.
Vrijeme	Pokazuje automatski omogućeno vrijeme stanice.
Datum	Pokazuje automatski omogućeni datum stanice.

Namještanje pomičnog teksta s informacijama, primjerice, o naslovu skladbe, novostima, udarnim vijestima, itd.

- Svaki put kada pritisnete **MENU/INFO** [6], prikazat će se sljedeći unos.

● **Pohrana namještena radiostanice**

Možete pohraniti do 60 stanica (30 FM i 30 DAB).

- Držite pritisnutim **PRESET** [7].
- Na zaslonu [1] se prikaže <Preset x stored: Empty> (<Program x spremljen: Prazno>).
- Okrenite gumb za glasnoću [10] ili pritisnite ▲ [2] ili ▼ [3], za odabir željene memorijske lokacije.
- Pritisnite gumb za glasnoću [10] za potvrdu postavke.
- Stanica je pohranjena. Na zaslonu [1] je prikazano <Preset x stored> (<Pohranjen program x>).

❗ **NAPOMENA:** Memorijsko mjesto koje je već zauzeto bit će prebrisano bez daljnje obavijesti.

● **Otvaranje pohranjene stanice**

- Prethodno pohranjene stanice tako da kratko pritisnete **PRESET** [7].
- Okrenite gumb za glasnoću [10] ili pritisnite ▲ [2] ili ▼ [3], za odabir željene memorijske lokacije.
- Pritisnite gumb za glasnoću [10] za potvrdu postavke.

❗ **NAPOMENA: <Preset store<#> (Empty)>** (<Spremljen program <#> (Prazno)>) pokazuje se kada više nije zauzet broj memorijskog mjesta.

● **Tajmer mirovanja**

U radnom modusu:

- Držite pritisnuti **TIMER/SLEEP** [8] oko 2 sekunde za otvaranje izbornika postavki.
- Pritisnite **TIMER/SLEEP** [8], da postavite **15/30/45/60/90/120** minuta.
- Za potvrdu postavke pritisnite gumb za glasnoću [10].
- Nakon isteka odabranog vremena, proizvod prelazi u stanje pripravnosti.
- Otkrivanje preostalog vremena pripravnosti: Preostalo razdoblje prikazano je na zaslonu.
- Prekid tajmera mirovanja: Pritisnite i držite **TIMER/SLEEP** [8] pribl. 2 sekunde. Više puta pritisnite **TIMER/SLEEP**, za odabir **<Sleep off>** (<Spavanje isklj.>).

● **Namještanje alarma**

- U stanju pripravnosti ili rada držite pritisnuto **MENU/INFO** [6] 2 sekunde.

Uključivanje postavke budilice

- Okrećite gumb za glasnoću [10], da biste odabrali **<SYSTEM>** (<SUSTAV>).
- Pritisnite gumb za glasnoću [10] za potvrdu postavke.
- Okrećite gumb za glasnoću [10], da biste odabrali **<Alarm>** (<budilica>).
- Pritisnite gumb za glasnoću [10], za odabir opcije Budilica 1 ili Budilica 2.
- Okrećite gumb za glasnoću [10], um **<Alarm on>** (<budilica uključena>) ili **<Alarm off>** (<budilica isključena>).

- Pritisnite gumb za glasnoću [10] za potvrdu postavke.

Određivanje postavke alarma

- Pritisnite gumb za glasnoću [10].
- Okrećite gumb za glasnoću [10], da biste namjestili sate.
- Pritisnite gumb za glasnoću [10] za potvrdu postavke.
- Okrećite gumb za glasnoću [10], da biste namjestili minute.
- Pritisnite gumb za glasnoću [10] za potvrdu postavke.
- Okrećite gumb za glasnoću [10], za odabir trajanja alarma (opcije: **15/30/45/60/90** minuta).
- Pritisnite gumb za glasnoću [10] za potvrdu postavke.
- Okrećite gumb za glasnoću [10], za namještanje zvuka alarma (opcije: **<Buzzer>** (<zujalica>), **<FM>**, **<DAB>**).
- Pritisnite gumb za glasnoću [10] za potvrdu postavke.
- Okrećite gumb za glasnoću [10], za namještanje opcija alarma (opcije: **<Once>** (<jednom>), **<Daily>** (<svakodnevno>), **<Weekdays>** (<vikendom>), **<Weekends>** (<radni dani>)).
- Pritisnite gumb za glasnoću [10] za potvrdu postavke.
- Okrećite gumb za glasnoću [10], da biste namjestili glasnoću alarma.
- Pritisnite gumb za glasnoću [10] za potvrdu postavke.
- Okrećite gumb za glasnoću [10] na **<Alarm off>** (<budilica isključena>) ili **<Alarm on>** (<budilica uključena>).
- Pritisnite gumb za glasnoću [10] za potvrdu postavke.
- Kada se alarm uspješno namjesti, na zaslonu [1] se prikazuje **<Alarm Saved>** (<budilica spremljeno>).

❗ **NAPOMENA:**

- Kada se oglasi alarm, možete pritisnuti **⏻/MODE** [5] za isključivanje budilice.
- Glasnoća se postupno povećava.

- Nakon isteka trajanja alarma proizvod se automatski vraća stanje pripravnosti.
- **<FM>** ili **<DAB>** budilica: Kada se oglasi alarm, pojavit će se radiostanica na zaslonu **1**.

● Funkcija za drijemanje

- Dok se oglašava budilica pritisnite gumb za glasnoću **10**. Budilica se ponovno aktivira nakon otprilike 10 minuta.

● Dodijelite stanice tipkama za odabir kanala

- Nakon dovršetka traženja DAB/FM stanice odaberite stanicu.
- Pritisnite i držite jednu od unaprijed postavljenih tipki za odabir **4** za pohranjivanje odgovarajuće stanice. Ako je stanica uspješno spremljena, na zaslonu **1** će se prikazati **<Preset <Number> stored>** (<program <broj> spremljen>).
- Kratko pritisnite jednu od unaprijed postavljenih tipki za odabir **4** za reprodukciju odgovarajuće pohranjene radio stanice.
- Ako nakratko pritisnete jedan od tipki za odabir unaprijed postavljenih postavki **4** kojima nije dodijeljena nijedna stanica, na zaslonu **1** se prikaže **<Preset store<#:(Empty)>** (<program spremljen <#:(Prazno)>).

- ① **NAPOMENA:** Tipke za odabir memorije **4** odgovaraju memorijskim mjestima **1** do **5** kanala koje je korisnik spremio.

● Funkcija tajmera

Proizvod raspolaže praktičnom funkcijom tajmera kojom možete nadzirati vremena kuhanja i pečenja. Možete postaviti 2 različita tajmera.

● Postavljanje i upravljanje funkcijom tajmera

- Pritisnite **TIMER/SLEEP** **8** za prebacivanje između mjerač vremena za jaja 1 (T1) i mjerač vremena za jaja 2 (T2).

- Okrežite gumb za glasnoću **10** ili pritisnite **▲** **2** ili **▼** **3**, za odabir vremena odbrojavanja.
- Pritisnite gumb za glasnoću **10** za potvrdu. Na zaslonu **1** svijetli T1 ili T2. Odmah se pokreće odbrojavanje.
- Pritisnite **TIMER/SLEEP** **8** za provjeru vremena odbrojavanja.
- 30, 15, 10 i 5 sekundi prije isteka odbrojavanja oglašava se signal upozorenja.
- Na kraju odbrojavanja oglašava se signal alarma maksimalne glasnoće. Pritisnite bilo koju tipku da biste isključili alarm. T1 ili T2 se uklanja sa zaslona **1**.

① NAPOMENA:

- Tajmer 1 može se namjestiti u 1-minutnim koracima, od 1 minute do 3 sata i 59 minuta. Kada namjestite odbrojavanje između 1 i 4 minuta, bit će prikazano vrijeme u formatu „mm:ss“. Kada namjestite odbrojavanje na 5 minuta, bit će prikazano vrijeme u formatu „hh:mm:ss“.
- Tajmer 2 može se namjestiti u 5-minutnim koracima, od 5 minuta do 3 sata i 55 minuta. Vrijeme je prikazano u formatu „hh:mm:ss“.
- Kada otprilike 15 sekundi ne promijenite nijednu postavku, proizvod se vraća na prethodni način rada bez pohrane postavki.

● Prekid tajmera

- Nakratko pritisnite **TIMER/SLEEP** **8** za odabir tajmera čiju funkciju želite prekinuti (T1 ili T2).
- Pritisnite i držite gumb za glasnoću **10** 2 sekunde dok se **<Off>** (<isključeno>) ne ukloni sa zaslona **8**.

● Čišćenje i njega

- Prije čišćenja: Proizvod odvojite od strujnog napajanja.

⚠ **UPOZORENJE!** Da biste očistili proizvod ili utični napajač, nemojte ga uranjati u vodu niti druge tekućine. Nikada nemojte držati elemente proizvoda pod vodom iz slavine.

- Proizvod očistite lagano navlaženom krpom.

- Spriječite da voda ili druge tekućine prodre unutar uređaja.
- Za čišćenje nemojte koristiti sredstva za čišćenje s otapalom, abrazivna sredstva, jake otopine za čišćenje niti krute četke.
- Pustite da se svi dijelovi osuše.

● **Skladištenje**

- Čuvajte proizvod u originalnoj ambalaži.
- Proizvod čuvajte na suhom i sigurnom mjestu izvan dohvata djece.

● **Uklanjanje smetnji**

■ **Uzrok**

- Otklanjanje kvara

■ **Proizvod se ne može uključiti**

- Provjerite je li utični napajач pravilno spojen na utičnicu i proizvod.

■ **Nema zvuka**

- Prilagodite glasnoću.

■ **Smetnje prijema radija**

- Preslab prijem signala. Usmjerite antenu ili dovedite proizvod na mjesto s jakim signalom.

■ **Nije pronađena FM stanica**

- Slabi signal. Tražite ručno.

■ **Nije pronađena DAB stanica**

- Na vašem području nije dostupan DAB ili je prijem slab. Namjestite položaj antene.

● **Glosar**

- **Multipleks:** U modusima DAB i DAB+ na svakoj frekvenciji može se prenijeti više radioprograma. Pritom se ti radio programi spajaju u tzv. multipleks prijenos signala. U tom multipleks prijenosu signala mogu se slati i dodatne usluge, kao što su slike i tekstualne informacije.
- **Greška signala:** Što je veći broj grešaka signala, to više smetnji ima audiosignal na proizvodu. Ugrađena zaštita od grešaka može to kompenzirati u određenoj mjeri bez utjecaja na kvalitetu audiosignala. Prikaz broja grešaka signala može biti koristan za odabir idealnog mjesta za smještaj proizvoda.

● **Pojednostavljena EK Izjava o sukladnosti**

OWIM GmbH & Co. KG, Stiftsbergstraße 1, 74167 Neckarsulm, NJEMAČKA, izjavljuju da je proizvod (kuhinjski radio DAB+ HG09682A/HG09682B) u skladu s direktivama 2014/53/EU, 2011/65/EU i 2009/125/EZ.

Potpuni tekst EK Izjave o sukladnosti dostupan je na sljedećoj internetskoj adresi: www.owim.com



● **Zbrinjavanje**

Ambalaža:

Ambalaža se sastoji od ekološki neškodljivih materijala koje možete zbrinuti putem lokalnih mjesta za reciklažu.



Uvažavajte obilježavanje ambalaže za odvajanje otpada, ono je obilježeno s kriticama (a) i brojevima (b) sa slijedećim značenjem: 1-7: plastika/20-22: papir i karton/80-98: miješani materijali.

Proizvod:



Proizvod uklj. pribor i materijali za pakiranje mogu se reciklirati i podliježu proširenoj odgovornosti proizvođača.

Odložite ih odvojeno, slijedeći ilustrirani Info-tri (informacije o razvrstavanju), za bolji tretman otpada.

Triman-Logo važi samo za Francusku.



O mogućnostima zbrinjavanja dotrajalog proizvoda možete se raspitati kod vaše općinske ili gradske uprave.



Popratni simbol prekriženog kontejnera na kotačima prikazuje da ovaj proizvod podliježe direktivi 2012/19/EU. Ova direktiva kazuje da se ovaj proizvod na kraju svoga vremena korištenja ne smije zbrinjavati s normalnim kućanskim otpadom, već ga je potrebno predati na mjestu za sakupljanje otpada, u reciklažna dvorišta ili pogone za zbrinjavanje otpada.

Ovo je zbrinjavanje otpada za Vas besplatno.

Čuvajte okoliš i ispravno zbrinjavajte otpad.

● Jamstvo

Proizvod se brižno izrađuje prema strogim smjernicama kvalitete i prije isporuke savjesno ispituje. U slučaju nedostataka na ovom proizvodu, na raspolaganju imate zakonska prava protiv prodavača tog uređaja. Vaša zakonska prava ovim našim jamstvom koje je predstavljeno u nastavku, ostaju netaknuta.

Za ovaj proizvod dobivate jamstvo u trajanju od 3 godine od datuma kupnje. Jamstveni rok počinje s datumom kupovine. Molimo dobro sačuvajte originalan račun s blagajne. To je dokumentacija kao dokaz kupovine koji će se zahtijevati.

Ako u razdoblju od 3 godine od datuma kupovine ovog proizvoda nastane kakva greška na materijalu ili tvornočka greška, proizvod ćemo – prema našem izboru – besplatno popraviti ili zamijeniti. Ovo jamstvo se poništava, kada se proizvod ošteti, nestručno koristi ili ne održava.

Jamstvo vrijedi za nedostatke na materijalu ili tvorničke pogreške. Ovo jamstvo se ne proteže na dijelove proizvoda, koji podliježu normalnom trošenju i stoga se mogu smatrati kao normalni potrošni dijelovi (npr. baterije) ili za oštećenja na krhkim dijelovima, npr. prekidaču, punjivim baterijama ili takvi, koji su izrađeni od stakla.

U slučaju manjeg popravka jamstveni rok se produljuje onoliko koliko je kupac bio lišen uporabe stvari.

Međutim, kad je zbog neispravnosti stvari izvršena njezina zamjena ili njezin bitni popravak, jamstveni rok počinje teći ponovno od zamjene, odnosno od vraćanja popravljene stvari.

Ako je zamijenjen ili bitno popravljen samo neki dio stvari, jamstveni rok počinje teći ponovno samo za taj dio.

● Postupak u slučaju koji je pokriven jamstvom

Kako biste osigurali brzu obradu svojeg zahtjeva, molimo vas da slijedite sljedeće upute:

Za sve upite pripremite račun i broj artikla (IAN 400111_2204) kao dokaz o kupnji.

Broj artikla možete naći na tipskoj pločici, na gravuri, na naslovnoj stranici vaših uputa (dolje lijevo) ili na naljepnici na stražnjoj ili donjoj strani.

Ukoliko nastanu greške u funkcioniranju ili drugi kvarovi, kontaktirajte najprije u nastavku navedeno odjeljenje servisa putem telefona ili e-maila.

Otkriven kao neispravan proizvod, možete ga onda poslati na spomenutu adresu servisa bez poštarine za vas, s dokazom o kupnji (račun) i opisom kakav je kvar i kada je nastao.

● Servis

















 **Servis Hrvatska**
Tel.: 0800806355
E-Mail: owim@lidl.hr

Indicații de avertizare și simboluri folosite	Pagina 220
Introducere	Pagina 221
Utilizarea conform scopului	Pagina 221
Volumul livrării	Pagina 221
Indicație privind marca	Pagina 221
Descrierea pieselor	Pagina 221
Date tehnice	Pagina 222
Indicații de siguranță	Pagina 223
Punerea în funcțiune	Pagina 224
Cerințe pentru locul de amplasare	Pagina 224
Instalarea sub un dulap suspendat	Pagina 224
Demontarea	Pagina 225
Prima punere în funcțiune	Pagina 225
Pornirea/oprirea produsului	Pagina 225
Aprinderea/stingerea iluminării cu LED	Pagina 225
Selectarea regimului	Pagina 225
Reglarea volumului sonor	Pagina 225
Setările de sistem	Pagina 225
Funcționarea FM	Pagina 227
Funcțiile de căutare	Pagina 227
Setările audio	Pagina 227
Moduri de afișare FM	Pagina 228
Funcționarea DAB	Pagina 228
Scanarea completă	Pagina 228
Apelarea stației radio salvate	Pagina 228
Setarea manuală a stațiilor radio	Pagina 228
Ștergerea stațiilor radio indisponibile	Pagina 229
Moduri de afișare DAB	Pagina 229

Memorarea stațiilor radio setate	Pagina 229
Apelarea stației radio salvate	Pagina 229
Cronometrul de oprire	Pagina 230
Setarea alarmei	Pagina 230
Funcția ațipire	Pagina 231
Alocarea stațiilor radio butoanelor de selectare a canalelor	Pagina 231
Funcția cronometru	Pagina 231
Reglarea și operarea funcției cronometru	Pagina 231
Întreruperea cronometrului	Pagina 231
Curățarea și îngrijirea	Pagina 231
Depozitarea	Pagina 232
Remedierea defecțiunilor	Pagina 232
Glosar	Pagina 232
Declarație de conformitate UE simplificată	Pagina 232
Înlăturare	Pagina 232
Garanție	Pagina 233
Modul de desfășurare în caz de garanție	Pagina 233
Service	Pagina 233

Indicații de avertizare și simboluri folosite

Simbolurile prezentate sunt folosite în manualul de utilizare, în instrucțiunile scurte, pe ambalaj și pe produs.

	PERICOL! Acest simbol având cuvântul de semnalizare „Pericol” indică o pericolare cu grad ridicat de risc care, dacă nu este evitat, are ca urmare o rănire gravă sau moartea.		AVERTISMENT! Acest simbol având cuvântul de semnalizare „Avertisment” indică o pericolare cu grad mediu de risc care, dacă nu este evitat, poate avea ca urmare o rănire gravă sau moartea.
	PRECAUȚIE! Acest simbol având cuvântul de semnalizare „Precauție” indică o pericolare cu grad scăzut de risc care, dacă nu este evitat, are ca urmare o rănire redusă sau medie.		ATENȚIE! Acest simbol cu cuvântul de avertizare „Atenție” indică pericolul unei posibile daune materiale.
	INDICAȚIE: Acest simbol având cuvântul de semnalizare „Indicație” oferă mai multe informații utile.		Clasă de protecție III Radioul poate fi operat numai cu folosirea de tensiune mică de protecție (SELV) (cu excepția alimentatorului cu ștecher).
	Utilizați produsul doar în spații interioare uscate.		Simbol pentru un produs din clasa de protecție II
	AVERTISMENT! PERICOL DE EXPLOZIE! Un avertisment, care este prevăzut cu acest semn și cuvintele „AVERTISMENT! PERICOL DE EXPLOZIE!”, indică un posibil pericol de explozie. Dacă o asemenea indicație de avertizare nu este respectată, aceasta poate provoca răniri grave sau moartea și posibile daune materiale. Respectați indicațiile din această avertizare, pentru a evita rănirile grave, pericolul de moarte sau pericolul de daune materiale!		Acest semn de obligare indică purtarea de mănuși potrivite! Respectați instrucțiunile acestui avertisment pentru a evita rănirile mâinilor cu obiecte sau contactul cu substanțe fierbinți sau chimice.
	Curent/tensiune alternativă		Acest simbol înseamnă că înainte de utilizarea produsului trebuie respectate instrucțiunile de utilizare.
	Acest simbol indică reguli de comportament speciale cu privire la copii.		Curent continuu/tensiune continuă
	Semnul CE confirmă conformitatea cu directivele UE referitoare la produs.		Polaritatea ștecherului

RADIO DE BUCĂTĂRIE DAB+

● **Introducere**

Vă felicităm pentru achiziționarea noului dumneavoastră produs. Ați ales un produs de înaltă calitate. Manualul de utilizare reprezintă o parte integrantă a acestui produs. Acesta conține informații importante referitoare la siguranță, la utilizare și la eliminarea ca deșeu. Înainte de utilizarea acestui produs, familiarizați-vă mai întâi cu instrucțiunile de utilizare și de siguranță. Folosiți produsul numai în modul descris și numai în domeniile de utilizare indicate. Predați toate documentele aferente în cazul în care înstrăinați produsul.

● **Utilizarea conform scopului**

Radioul de bucătărie DAB+ (numit în continuare produs), este un aparat din clasa produselor electronice de consum. El servește la recepționarea și redarea programelor radio analogice și digitale. Acest produs este destinat numai utilizării private și nu este permisă utilizarea industrială sau în scopuri comerciale. Nu este permisă utilizarea produsului în zone climatice tropicale. Orice altă utilizare se consideră necorespunzătoare. Garanția nu acoperă daunele cauzate de utilizarea necorespunzătoare sau de modificările neautorizate efectuate la produs. Orice utilizare de acest fel se face pe propriul risc.

● **Volumul livrării**

După despachetarea produsului, verificați dacă livrarea este completă și dacă toate piesele sunt în stare bună. Înainte de utilizare, îndepărtați toate materialele de ambalare.

- 1x Radio de bucătărie DAB+
- 4x Distanțier (pentru montare sub dulap)
- 4x Șuruburi de fixare (lungi)
- 4x Șuruburi de fixare (scurte)
- 1x Alimentator cu ștecher
- 1x Îndrumar

Dacă ați constatat că produsul este deteriorat sau lipsesc piese, luați legătura cu comerciantul de la care ați achiziționat acest produs.

● **Indicație privind marca**

- Marca și numele comercial SilverCrest sunt proprietatea titularilor respectivi.
- Toate celelalte nume și produse sunt mărci înregistrate ale proprietarilor respectivi.

● **Descrierea pieselor**

Mai multe informații găsiți pe pagina pliantă.

- | | | |
|--|--|---|
| | 1 Display | |
| | 2 ▲ | Tastă de selectare (în sus) |
| | 3 ▼ | Tastă de selectare (în jos) |
| | 4 1/2/3/4/5 | Butoane de selectare a locației de memorie |
| | 5 | Tastă Standby/Mod |
| | 6 | Tasta Meniu/Info |
| | 7 PRESET | Tastă Preset |
| | 8 | Tastă Temporizator/
Cronometru de oprire |
| | 9 | Tastă iluminare |
| | 10 | Regulator de volum cu funcție de taste |
| | 11 Placă de montare | |
| | 12 DC 5V | Fișă de racord alimentator cu ștecher |
| | 13 Antenă de sârmă pentru recepția radio | |
| | 14 Picior rabatabil | |
| | 15 Lumină cu LED | |
| | 16 Difuzor | |
| | 17 Distanțier (pentru montare sub dulap) | |
| | 18 Șurub de fixare (lung) | |
| | 19 Șurub de fixare (scurt) | |
| | 20 Alimentator cu ștecher | |
| | 21 Îndrumar | |

● Date tehnice

Radio

Tensiune/curent de intrare:	5 V $\overline{=}$ /1,5 A
Domeniu de recepție DAB:	174 până la 240 MHz
Domeniu de recepție FM:	87,5 până la 108 MHz
Locații de memorie pentru stații de emisie:	30 (DAB), 30 (FM)
Putere de ieșire audio:	2 x 1,5 W RMS
Condiții de funcționare:	+10 până la +35 °C 40 până la 85 % (umiditate relativă a aerului)
Temperatură de depozitare:	-20 până la +60 °C
Dimensiuni (l x l x L):	cca. 254 x 59 x 160 mm
Greutate:	cca. 580 g (fără adaptor)
Clasa de protecție (radio):	III/

Alimentatorul cu ștecher

Descriere	Valoare
Firma care a introdus produsul pe piață:	OWIM GmbH & Co. KG Judecătoria Stuttgart: HRA 721742 Stiftsbergstraße 1 74167 Neckarsulm Germania
Numele producătorului:	Xiamen Xdroid Technology Co., Ltd.
Identificator de model:	Versiune UE: XZ0500-1500VG Versiune GB: XZ0500-1500V
Tensiune de intrare:	100–240 V~
Frecvența c.a. de intrare:	50/60 Hz
Curent de intrare:	0,4 A
Tensiune de ieșire:	5,0 V $\overline{=}$
Curent de ieșire:	1,5 A
Putere de ieșire:	7,5 W
Randament mediu în mod activ:	79,14 %
Eficiență la sarcină mai scăzută (10 %):	72,49 %
Putere absorbită în regim fără sarcină:	0,08 W
Polaritatea ștecherului la ieșire:	
Clasă de protecție:	II/



Indicații de siguranță

- În cazul deteriorărilor, care apar din nerespectare acestor instrucțiuni de utilizare, pretenția de garanție dispare!
- Nu se preia nicio responsabilitate pentru urmări! În cazul deteriorărilor materiale necorespunzătoare sau a nerespectării indicațiilor de siguranță, nu se preia nicio responsabilitate!
- Verificați toate produsele înainte de utilizare să nu prezinte defecte vizibile. Nu folosiți niciodată un produs deteriorat.
- Domeniile de frecvență date în capitolul „Date tehnice”, reprezintă posibilitățile tehnice ale produsului. Vă rugăm să țineți cont că pentru frecvențele liber disponibile, este posibil ca în țări diferite să existe reguli diferite. Recepția și/ sau utilizarea informațiilor ar putea fi ilegală sau să reprezinte o infracțiune.



⚠️ PERICOL! PERICOL DE MOARTE ȘI DE ACCIDENTARE PENTRU SUGARI ȘI COPII!

- Materialele de ambalare nu sunt jucării. Nu lăsați niciodată copiii nesupravegheați cu materialul de ambalare. Materialul de ambalare reprezintă o posibilă sursă de pericol, de ex. asfixiere. Copii subapreciază adesea pericolele. Nu păstrați materialele de ambalare la îndemâna copiilor.
- Acest produs poate fi folosit de copiii peste 8 ani și de persoanele cu capacități fizice, senzoriale sau mentale limitate sau de către persoane care nu au suficiente cunoștințe și experiență, dacă aceștia sunt supravegheați sau au primit instrucțiuni în ceea ce privește utilizarea în siguranță a produsului și au înțeles pericolele care rezultă din aceasta. Nu lăsați copiii nesupravegheați să efectueze lucrări de curățare și îngrijire. Nu lăsați copiii să se joace cu produsul. Acest produs nu este o jucărie.

Riscul unei electrocutări!

- ⚠️ **AVERTISMENT! Riscul unei electrocutări!** Nu deschideți niciodată carcasa produsului sau a alimentatorului cu ștecher. În cazul unei funcționări defectuoase, reparațiile pot fi efectuate numai de personal calificat.
- ⚠️ **AVERTISMENT! Protejați produsul și alimentatorul cu ștecher de picurare și stropire cu apă.** Nu așezați recipiente umplute cu lichid (de ex. vase sau băuturi) pe sau în apropierea produsului sau a alimentatorului cu ștecher. Nu scufundați componentele produsului în lichide. Nu țineți niciodată produsul sub apă care curge.
- Nu așezați lumânări aprinse pe sau în apropierea produsului, pentru a evita incendiile.
- ⚠️ **AVERTISMENT! Nu atingeți alimentatorul cu ștecher cu mâinile umede.**
- ⚠️ **PRECAUȚIE! Nu folosiți niciodată un produs deteriorat.** Scoateți imediat alimentatorul cu ștecher din priză, dacă ați constatat orice defect. Adresați-vă comerciantului dvs. dacă produsul este deteriorat.
- Opriți întotdeauna produsul înainte de deconectarea alimentatorului cu ștecher.
- Folosiți acest produs numai cu alimentatorul cu ștecher livrat împreună cu acesta. Adresați-vă comerciantului dvs. dacă alimentatorul cu ștecher este deteriorat. Mai multe informații găsiți în datele tehnice ale acestui produs.
- Folosiți alimentatorul cu ștecher livrat numai cu acest produs.
- Nu așezați obiecte pe cablul de racord și nu-l lăsați să se frece de muchii ascuțite, pentru a evita ca acesta să fie deteriorat. Țineți-l departe de suprafețe fierbinți și foc deschis.
- Pozați cablul de racord în așa fel încât nimeni să nu îl poată trage sau să se poată împiedica din greșeală de el. Nu lăsați alimentatorul cu ștecher și cablul de racord la îndemâna copiilor.
- Nu trageți de cablul de racord ci de alimentatorul cu ștecher când îl scoateți pe acesta din priză.

- Nu înfășurați cablul de alimentare în jurul aparatului.
- Cuplați întotdeauna alimentatorul cu ștecher la o priză care este ușor accesibilă, astfel încât să poată fi scos imediat în caz de nevoie.
- Scoateți alimentatorul cu ștecher din priză pentru ca produsul să fie deconectat complet de la rețea.
- Alimentatorul cu ștecher consumă în continuare o mică cantitate de energie chiar și fără ca radioul să funcționeze, cât timp el este conectat la rețeaua electrică. Pentru a deconectat complet alimentatorul cu ștecher, el trebuie decuplat de la rețeaua electrică.
- Nu expuneți produsul la lovituri fizice sau la vibrații puternice.
- Dacă se observă fum sau zgomote neobișnuite, scoateți imediat din priză ștecherul alimentatorului cu ștecher.
- Alimentatorul cu ștecher nu trebuie acoperit.
- Deconectați alimentatorul cu ștecher atunci când produsul nu este utilizat și înainte de a-l curăța.
- Lăsați produsul să se usuce complet înainte de a-l cupla la rețeaua electrică sau înainte de a-l depozita. Lăsați produsul să se răcească complet înainte de a-l depozita.

i **INDICAȚIE:** Pentru a proteja suprafețele sensibile, acest produs este echipat cu picioare de cauciuc. Nu este exclus ca aceste picioare de cauciuc să atace sau să deterioreze substanțele de îngrijire a mobilei.

● **Punerea în funcțiune**

● **Cerințe pentru locul de amplasare**

Pentru a asigura o funcționare sigură și fără defecțiuni a produsului, locul de amplasare trebuie să îndeplinească următoarele cerințe:

- Așezați produsul pe o suprafață fixă, plată și orizontală. Folosiți piciorul rabatabil **14**.
- Suprafețele unor piese de mobilier pot conține componente care ar putea înmuia picioarele de cauciuc ale produsului. Dacă este nevoie, așezați un covoraș sub picioarele de cauciuc ale produsului.

- Așezați sau montați produsul în așa fel încât deschiderile de ventilație prevăzute și difuzorul **16** să nu fie acoperite.
- Nu folosiți produsul într-un mediu fierbinte, ud sau extrem de umed, sau în apropierea materialelor inflamabile.
- Locul de amplasare trebuie astfel ales încât produsul să nu fie expus la abur. Nu instalați produsul chiar deasupra unei plite.

● **Instalarea sub un dulap suspendat**

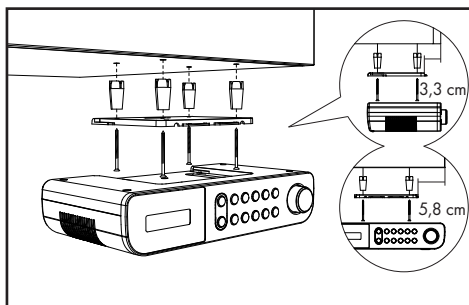

Cu placa de montare **11** livrată puteți instala produsul, de ex. sub un dulap suspendat. Pentru montarea produsului, procedați după cum urmează:

- Împingeți placa de montare **11** înapoi și scoateți-o de la produs.
- Căutați un loc potrivit pentru instalarea produsului (vezi „Cerințe pentru locul de amplasare”).
- Țineți placa de montare **11** sub locul de montare. Asigurați-vă că muchia frontală a plăcii de montare este la cca. 3,3 cm în spatele părții din față a dulapului, pentru ca după montare, produsul să se așeze la același nivel cu dulapul. Marginile laterale ale plăcii de montare **11** trebuie să respecte o distanță de cca 5,8 cm față de dulapurile sau pereții învecinați.
- Marcați locurile celor 4 punctele de fixare cu un creion.

- Folosiți un știft sau un cui pentru a face o mică adâncitură în locul punctelor marcate. În cazul lemnului dur, folosiți un burghiu cu Ø 2,5 mm, pentru a face o gaură de cca. 5 mm adâncime în marcaje. Aveți grijă să nu ieșiți cu gaura în cealaltă parte.
- Așezați eventual distanțierile livrate [17] între dulap și placa de montare. Dacă folosiți distanțierile [17], aveți nevoie de șuruburile de fixare lungi [18].
- Înșurubați placa de montare [11] cu șuruburile de fixare ([18] sau [19]).
- Împingeți produsul în spate cu partea superioară spre placa de montare [11], până când se cuplează.
- Asigurați-vă că produsul este cuplat corect și așezați cu grijă cablul de racord și antena de sârmă.

● Demontarea

- Trageți produsul în față din placa de montare [11].
- Desfaceți șuruburile ([18] sau [19]) de la placa de montare și scoateți placa de montare [11] de la dulap.



● Prima punere în funcțiune

- Puteți amplasa produsul pe o suprafață plată. Apoi trebuie totuși să desfaceți piciorul detașabil [14] al produsului, astfel încât fantele de ventilație și difuzorul [16] de pe partea inferioară a produsului să nu fie acoperite.
- Conectați ștecherul alimentatorului cu ștecher [20] cu fișa de racord [12]. Conectați alimentatorul cu ștecher la o priză instalată corect. Produsul afișează la început o dată fictivă și ora **00:00**. Data și ora sunt reglate automat. Când porniți radioul, produsul începe căutarea unei stații radio DAB. În final pe display [1] apare și este redată o stație radio DAB.



● Pornirea/oprirea produsului

- Scoateți complet antena [13].

Pornirea/oprirea produsului

Pornirea	Apăsați  /MODE [5]
Oprirea	Țineți din nou apăsat  /MODE [5] (oprit = funcționare standby)

● Aprinderea/stingerea iluminării cu LED

- Aprinderea iluminării cu LED: Apăsați scurt tasta  [9].
- Stingerea iluminării cu LED: Apăsați din nou scurt tasta  [9].

i INDICAȚII:

- Iluminarea cu LED [15] se găsește pe partea inferioară a produsului.
- Dacă iluminarea cu LED [15] nu este aprinsă manual, ea se stinge automat după 120 de minute.

● Selectarea regimului

- În timpul funcționării, apăsați scurt /MODE [5], pentru a comuta între funcționarea DAB și FM.

● Reglarea volumului sonor

Volumul sonor Butonul pentru volum [10]

Mărire	Rotire spre dreapta (în sens orar)
Micșorare	Rotire spre stânga (în sens antiorar)

● Setările de sistem

- Țineți apăsat MENU/INFO [6], pentru a afișa meniul.
- Rotiți butonul pentru volum [10] pentru a selecta **<SYSTEM>**. Apăsați butonul pentru volum [10], pentru a confirma setarea.

- Rotiți butonul de volum **10**, pentru a selecta:

Setările de sistem

1. Time (Ora)

- ↳ **Set Time/Date** (Setare oră/dată)
 - ↳ **Set time** (Setare oră)
 - ↳ **00:00**
 - ↳ **Set date** (Setare dată)
- ↳ **Auto Update** (Actualizare automată) (Actualizare automată a orei)
 - ↳ **No Update** (Fără actualizare) (Fără actualizare automată a orei)
 - ↳ **Update from FM** (Actualizare de la FM) (Actualizare automată a orei de la FM)
 - ↳ **Update from DAB** (Actualizare de la DAB) (Actualizare automată a orei de la DAB)
 - ↳ **Update from Any** (Actualizare de la oricare) (Actualizare automată a orei de la FM sau DAB)
- ↳ **Set 12/24 hour** (Setare 12/24 de ore)
 - ↳ **Set 24 hour** (Setare 24 de ore) (Afișare 12 sau 24 de ore)
 - ↳ **Set 12 hour** (Setare 12 ore) (Afișare 24 ore)
- ↳ **Set date format** (Setare format dată)
 - ↳ **DD-MM-YYYY** (ZZ-LL-AAAA) („zi-lună-an“)
 - ↳ **MM-DD-YYYY** (LL-ZZ-AAAA) („lună-zi-an“)

2. Alarm (Alarmă)

- ↳ **Alarm 1** (Alarmă 1) - **Alarm 2** (Alarmă 2) (Selectați alarmă 1 sau alarmă 2 pentru setare)
- ↳ **Alarm 1 Setup** (Setare alarmă 1)
 - ↳ **Alarm off** (Alarmă oprită) - **Alarm on** (Alarmă pornită)
 - ↳ **Alarm 1 Wizard** (Asistent alarmă 1) (Reglarea orei de alarmă)
 - ↳ **00:00** (Reglarea orei de alarmă)
 - ↳ **Duration** (Durată) 15-30-45-60-90 (Setarea duratei alarmei)
 - ↳ **Buzzer** (Sonerie) - **DAB - FM** (Setarea sursei alarmei)
 - ↳ Selectare stație radio (Disponibil numai la DAB sau FM)
 - ↳ **Daily** (Zilnic) - **Once** (O dată) - **Weekends** (Weekend) - **Weekdays** (Zile lucrătoare) (Reglarea frecvenței de repetare)
 - ↳ **Volume** (Volum): **L6 - L16**
- ↳ **Alarm off** (Alarmă oprită) - **Alarm on** (Alarmă pornită)

Rotiți butonul pentru volum **10** sau apăsați **▲ 2** resp. **▼ 3** = modificare valori | apăsați butonul pentru volum **10** = confirmare valoare sau selecție | **MENU/INFO 6** = 1 pas înapoi

Setările de sistem

3. Iluminare

- ↳ **On level** (Setare pornire)
 - ↳ **High** (Mare) - **Medium** (Mediu) - **Low** (Scăzut) (Luminozitate)
- ↳ **Night dimmer** (Variator de noapte) Pentru **YES** (DA) (Durata de la 23:00 până la 04:59): Iluminarea este stinsă. Apăsarea oricărui buton va porni temporar iluminarea timp de 10 secunde. La ora 05:00 dimineața, iluminarea este resetată la setarea existentă.
- ↳ **NO** (NU) - **YES** (DA)

4. Limbă

- ↳ English, Deutsch, Italiano, Français, Nederlands, Español, Português, Svenska, Dansk, Norsk, Suomi, Polski

5. Factory settings (Setări din fabrică)

(Resetare la valorile din fabrică)

- ↳ **NO** (NU) (Nu se face resetare la valorile din fabrică)
- ↳ **YES** (DA) (Resetare la valorile din fabrică)

① **INDICAȚIE:** După resetarea la valorile din fabrică, toate stațiile radio salvate se pierd.

6. SW version (Versiune SW)

- ↳ Număr versiune

Rotiți butonul pentru volum **10** sau apăsați **▲ 2** resp. **▼ 3** = modificare valori | apăsați butonul pentru volum **10** = confirmare valoare sau selecție | **MENU/INFO 6** = 1 pas înapoi

● Funcționarea FM

- Porniți produsul.
- Apăsați scurt **⏻/MODE 5**, pentru a comuta din regimul DAB în regimul FM.

● Funcțiile de căutare

Alegeți din 3 funcții de căutare pentru a selecta o stație radio.

Funcție	Descriere
Căutare automată a stațiilor radio	Țineți apăsat butonul de volum 10 pentru a porni căutarea automată a stațiilor FM. Produsul stochează până la 30 de stații radio.
Scanarea semi-automată a stațiilor radio	Țineți apăsat ▲ 2 sau ▼ 3 , pentru a porni căutarea în sensul dorit. Căutarea este oprită imediat ce este recepționat un semnal radio clar.

Funcție

Descriere

- Căutarea manuală a stațiilor radio
- Apăsați scurt **▲ 2** sau **▼ 3**, pentru a căuta manual stații radio FM (frecvența se modifică în pași de 0,05 MHz).

● Setările audio

- Apăsați **MENU/INFO 6**, pentru a afișa meniul.
- Rotiți butonul pentru volum **10** sau apăsați **▲ 2** sau **▼ 3** pentru a selecta **<Audio setting>** (<Setări audio>). Apăsați butonul pentru volum **10**, pentru a confirma.
- Rotiți butonul pentru volum **10**, pentru a regla următoarele:

Punctul de meniu

Funcție

Stereo allowed
(Stereo permis)

Produsul caută stații radio mono și stereo. Ieșire audio: Stereo combinat sau stereo.

Punctul de meniu	Funcție
Forced mono (Numai mono)	Produsul caută stații radio mono și stereo. Leșire audio: Stereo combinat.
Scanning function (Funcția de scanare)	Produsul caută toate posturile cu semnal radio clar.

● Moduri de afișare FM

Apăsați scurt **MENU/INFO** [6], pentru a selecta următoarele:

Afișaj	Funcție
Putere semnal	Afișează o bară care redă puterea semnalului.
Tip de program	Afișează genul programului transmis.
Audio Setting (Setări audio)	Afișează dacă stația radio este recepționată în mod mono sau stereo.
Time (Ora)	Afișează ora care este pusă la dispoziție automat de către stația radio.
Date (Data)	Afișează data care este pusă la dispoziție automat de către stația radio.
Radiotext	Reglarea unui pas care oferă informații în timp real, de ex. titlul melodiei, știri, titluri, etc.

- De fiecare dată când apăsați **MENU/INFO** [6], este afișată următoarea înregistrare.

● Funcționarea DAB



Comutare în regimul DAB: Apăsați scurt  / **MODE** [5].

● Scanarea completă

Efectuați o căutare completă a posturilor radio în regimul DAB prin:

- Țineți apăsat **MENU/INFO** [6].
- Rotiți butonul pentru volum [10], pentru a selecta **<Full scan>** (<Scanare completă>).
- Apăsați butonul pentru volum [10], pentru a confirma setarea.
- Toate stațiile radio detectate sunt memorate automat într-o listă de stații.

● Apelarea stației radio salvate

- Puteți apela o stație radio salvată anterior, apăsând **PRESET** [7].
- Rotiți butonul pentru volum [10] sau apăsați  [2] sau  [3] pentru a selecta locația de memorie dorită.
- Apăsați butonul pentru volum [10], pentru a confirma setarea.

❗ INDICAȚIE: Pentru apelarea unui emițător din lista de stații radio, referiți-vă la următorul capitol „Setarea manuală a stațiilor radio”.

● Setarea manuală a stațiilor radio

- Apăsați și mențineți apăsată **MENU/INFO** [6].
- Rotiți butonul pentru volum [10] sau apăsați [2] sau [3] pentru a selecta **<Manual tune>** (<Setarea manuală a stațiilor radio>).
- Apăsați butonul pentru volum [10], pentru a confirma setarea.
- Rotiți butonul pentru volum [10], sau apăsați [2] sau [3] pentru a selecta o stație radio din lista de stații radio.
- Apăsați butonul pentru volum [10], pentru a confirma setarea. Este afișată puterea semnalului. La setarea manuală, produsul nu emite niciun sunet.
- Noile stații radio setate le găsiți în lista de stații radio.

● Ștergerea stațiilor radio indisponibile

- Țineți apăsat **MENU/INFO** [6].
- Rotiți butonul pentru volum [10] sau apăsați ▲ [2] sau ▼ [3] pentru a selecta **<Prune>** (<Golire>).
- Apăsați butonul pentru volum [10], pentru a confirma setarea.
- Rotiți butonul pentru volum [10] pentru a selecta **<YES>** (<DA>).
- Apăsați butonul pentru volum [10], pentru a confirma setarea.

i **INDICAȚIE:** Stațiile radio indisponibile pot fi detectate numai după o altă căutare completă (de ex. într-un alt loc). În acest caz, stația radio respectivă este precedată de un semn al întrebării. După executarea funcției „Ștergere”, stațiile radio marcate corespunzător nu mai sunt disponibile în lista de stații radio.

● Moduri de afișare DAB

Apăsați scurt **MENU/INFO** [6], pentru a selecta următoarele:

Reglare	Funcție
Putere semnal	Afișează o bară care redă puterea semnalului.
Tip de program	Afișează genul programului transmis.
Frecvență	Indică frecvența și multiplex, respectiv numărul de canal al stației radio setate actual.
Ansamblu	Indică numele multiplexurilor pe care le include stația radio pe care o ascultați.
Eroare semnal	Afișează numărul de erori ale semnalului.
Bitrate și Codec	Afișează modul radio și bitrate audio recepționat.

Reglare	Funcție
Ora	Afișează ora care este pusă la dispoziție automat de către stația radio.
Data	Afișează data care este pusă la dispoziție automat de către stația radio.
Radiotext	Reglarea unui pas care oferă informații în timp real, de ex. titlul melodiei, știri, titluri, etc.

- De fiecare dată când apăsați **MENU/INFO** [6], este afișată următoarea înregistrare.

● Memorarea stațiilor radio setate

Puteți memora până la 60 de stații radio (30 FM și 30 DAB).

- Țineți apăsat **PRESET** [7].
- Pe display [1] este afișat **<Preset x stored: Empty>** (<Program x salvat.: Gol>).
- Rotiți butonul pentru volum [10] sau apăsați ▲ [2] sau ▼ [3] pentru a selecta locația de memorie dorită.
- Apăsați butonul pentru volum [10], pentru a confirma setarea.
- Stația radio este memorată. Pe display [1] este afișat **<Preset x stored>** (<Program x salvat.>).

i **INDICAȚIE:** Locațiile de memorie care sunt ocupate, vor fi supraînscrise fără altă indicație.

● Apelarea stației radio salvate

- Puteți apela o stație radio salvată anterior, apăsând scurt **PRESET** [7].
- Rotiți butonul pentru volum [10] sau apăsați ▲ [2] sau ▼ [3] pentru a selecta locația de memorie dorită.
- Apăsați butonul pentru volum [10], pentru a confirma setarea.

- i** **INDICAȚIE: <Preset store<#:(Empty)>**
(<Progr. salvare <#:(Gol)>) este afișat dacă numărul locației de memorie nu este ocupat.

● Cronometrul de oprire

În regimul funcționare:

- Țineți apăsat **TIMER/SLEEP** [8] timp de aproximativ 2 secunde pentru a intra în meniul de setări.
- Apăsați **TIMER/SLEEP** [8] pentru a seta **15/30/45/60/90/120** minute.
- Apăsați butonul pentru volum [10], pentru a confirma setarea.
- După scurgerea timpului selectat, produsul comută în standby-funcționare.
- Aflarea duratei rămase: Durata de timp rămasă este afișată pe display.
- Întreruperea cronometrului de oprire: Țineți apăsat **TIMER/SLEEP** [8] cca. 2 secunde. Apăsați **TIMER/SLEEP** în mod repetat, pentru a selecta **<Sleep Off>** (<Oprii>).

● Setarea alarmei

- În regimul standby sau în regimul funcționare, țineți apăsat **MENU/INFO** [6] timp de 2 secunde.

Pornirea setării alarmai

- Rotiți butonul pentru volum [10] pentru a selecta **<SYSTEM>**.
- Apăsați butonul pentru volum [10], pentru a confirma setarea.
- Rotiți butonul pentru volum [10] pentru a selecta **<Alarm>** (<Alarmă>).
- Apăsați butonul pentru volum [10], pentru a selecta alarma 1 sau alarma 2.
- Rotiți butonul pentru volum [10], pentru a selecta **<Alarm on>** (<Alarmă pornită>) sau **<Alarm off>** (<Alarmă oprită>).
- Apăsați butonul pentru volum [10], pentru a confirma setarea.

Stabilirea setării alarmei

- Apăsați butonul pentru volum [10].
- Rotiți butonul pentru volum [10], pentru a regla ora.

- Apăsați butonul pentru volum [10], pentru a confirma setarea.
- Rotiți butonul pentru volum [10], pentru a regla minutul.
- Apăsați butonul pentru volum [10], pentru a confirma setarea.
- Rotiți butonul pentru volum [10], pentru a selecta durata alarmei (opțiuni: **15/30/45/60/90** de minute).
- Apăsați butonul pentru volum [10], pentru a confirma setarea.
- Rotiți butonul pentru volum [10], pentru a regla sunetul de alarmă (opțiuni: **<Buzzer>** (<Sonerie>), **<FM>**, **<DAB>**).
- Apăsați butonul pentru volum [10], pentru a confirma setarea.
- Rotiți butonul pentru volum [10], pentru a regla repetarea alarmei (opțiuni: **<Once>** (<O dată>), **<Daily>** (<Zilnic>), **<Weekdays>** (<Zile lucrătoare>), **<Weekends>** (<Weekend>)).
- Apăsați butonul pentru volum [10], pentru a confirma setarea.
- Rotiți butonul pentru volum [10], pentru a regla volumul alarmei.
- Apăsați butonul pentru volum [10], pentru a confirma setarea.
- Rotiți butonul pentru volum [10], pentru a selecta **<Alarm off>** (<Alarmă oprită>) sau **<Alarm on>** (<Alarmă pornită>).
- Apăsați butonul pentru volum [10], pentru a confirma setarea.
- Dacă alarma a fost setată cu succes, în display [1] este afișat **<Alarm Saved>** (<Alarmă salvată>).

i INDICAȚII:

- Dacă sună alarma, puteți apăsa **⏻/MODE** [5], pentru a o opri.
- Volumul crește progresiv.
- După scurgerea duratei de alarmă, produsul se întoarce automat în standby-funcționare.
- Alarmă **<FM>** sau **<DAB>**: Dacă sună alarma, în display [1] apare stația radio.

● Funcția ațipire

- Apăsăți butonul pentru volum **10** în timp ce sună alarma. Alarma este activată din nou după 10 minute.

● Alocarea stațiilor radio butoanelor de selectare a canalelor

- După ce căutarea stațiilor radio DAB/FM este finalizată, selectați o stație radio.
- Țineți apăsat unul dintre butoanele de selectare a memoriei **4** pentru a salva stația corespunzătoare. Dacă stația radio a fost salvată cu succes, în display **1** va fi afișat **<Preset <Number> stored>** (<număr <program> salvat>).
- Apăsăți scurt unul dintre butoanele de selectare a memoriei **4** pentru a reda stația radio memorată corespunzător.
- Dacă apăsați scurt una dintre tastele de selectare a memoriei **4** la care nu este alocată nicio stație, în display **1** este afișat **<Preset store<#:(Empty)>** (<Salvare program <#: (Gol)>).

- ❗ **INDICAȚIE:** Tastele de selectare a memoriei **4** corespund locațiilor de memorie **1** până la **5** ale stațiilor salvate de utilizator.

● Funcția cronometru

Produsul dispune de un cronometru practic, cu care puteți să monitorizați, de ex., durata de gătire și coacere. Puteți regla 2 ore diferite pentru cronometru.

● Reglarea și operarea funcției cronometru

- Apăsăți **TIMER/SLEEP 8**, pentru a comuta între ceasul de bucătărie 1 (T1) și ceasul de bucătărie 2 (T2).
- Rotiți butonul pentru volum **10** sau apăsați **▲ 2** sau **▼ 3** pentru a selecta durata numărătorii inverse.
- Apăsăți butonul pentru volum **10**, pentru a confirma. În display **1** se aprinde T1 sau T2. Numărătoarea inversă începe imediat.

- Apăsăți **TIMER/SLEEP 8**, pentru a verifica timpul numărătorii inverse.
- La 30, 15, 10 și 5 secunde înainte de expirarea numărătorii inverse se aude un semnal de avertizare.
- La sfârșitul numărătorii inverse se aude un semnal de alarmă cu volum maxim. Apăsăți orice tastă pentru a opri alarma. T1 sau T2 se sting în display **1**.

❗ INDICAȚII:

- Cronometrul 1 poate fi setat în pași de câte 1 minut de la 1 minut până la 3 ore și 59 de minute. Dacă setați numărătoarea inversă între 1 și 4 minute, ora este afișată în format „mm:ss”. Dacă setați numărătoarea inversă la 5 minute sau mai mult, ora este afișată în format „hh:mm:ss”.
- Cronometrul 2 poate fi setat în pași de câte 5 minute de la 5 minute până la 3 ore și 55 de minute. Ora este afișată în format „hh:mm:ss”.
- Dacă timp de 15 secunde nu faceți nicio modificare la setări, produsul comută înapoi în regimul de funcționare anterior, fără a salva setările.

● Întreruperea cronometrului

- Apăsăți scurt **TIMER/SLEEP 8**, pentru a selecta cronometrul a cărui funcționare doriți să o întrerupeți (T1 sau T2).
- Țineți apăsat butonul pentru volum **10** timp de 2 secunde, până când apare **<Off>** (<Oprit>) în display **1**.

● Curățarea și îngrijirea

- Înainte de curățare: Decuplați produsul de la alimentarea cu tensiune.

⚠ **AVERTISMENT!** Nu scufundați niciodată atât produsul cât și alimentatorul cu ștecher în apă sau alte lichide, pentru curățare. Nu țineți niciodată o componentă a produsului sub apă care curge.

- Curățați produsul cu o lavetă ușor umezită.
- Nu lăsați să pătrundă apă sau alte lichide în interiorul produsului.

- Nu folosiți produse de curățare care conțin solvenți, produse de frecare, soluții de curățare tari sau perii dure pentru curățare.
- Lăsați apoi toate piesele să se usuce.

● **Depozitarea**

- Păstrați produsul în ambalajul original.
- Păstrați produsul într-un loc uscat și sigur, care să nu fie la îndemâna copiilor.

● **Remediarea defecțiunilor**

■ **Cauză**

- Remediere

■ **Produsul nu poate fi pornit**

- Verificați dacă alimentatorul cu ștecher este introdus corect în priză și este conectat corect la produs.

■ **Nu există sunet**

- Adaptați volumul sonor.

■ **Recepție radio perturbată**

- Recepția semnalului este prea scăzută. Îndreptați antena sau duceți produsul într-un loc cu semnal mai puternic.

■ **Stații radio FM negășite**

- Semnal slab. Căutare manuală.

■ **Stații radio DAB negășite**

- Lipsă alimentare DAB în regiunea dvs. sau recepție proastă. Reglați poziția antenei.

● **Glosar**

- Multiplex: În DAB și DAB+ pot fi transmise mai multe programe radio pe fiecare frecvență. Aceste programe radio sunt grupate într-un așa-numit Multiplex. În acest multiplex, pot fi trimise și servicii suplimentare, cum ar fi imagini și informații text.

- Erorile semnalului: Cu cât este mai mare numărul de erori ale semnalului, cu atât semnalul audio ajunge mai distorsionat la produs. Protecția contra defectelor încorporată poate compensa aceasta într-o oarecare măsură, fără a înrăutăți semnalul audio. Afișarea numărului de erori ale semnalului poate fi de ajutor pentru a stabili un loc de amplasare bun pentru produs.

● **Declarație de conformitate UE simplificată**

OWIM GmbH & Co. KG, Stiftsbergstraße 1, 74167 Neckarsulm, GERMANIA, declară prin prezenta că produsul (Radio de bucătărie DAB+ HG09682A/HG09682B) corespunde directivelor 2014/53/UE, 2011/65/UE și 2009/125/CE. Textul complet al declarației de conformitate UE se găsește la următoarea adresă internet: www.owim.com



● **Înlăturare**

Ambalajul:

Ambalajul este produs din materiale ecologice, care pot fi eliminate la punctele locale de reciclare.



Respectați marcajul materialelor de ambalaj pentru eliminarea deșeurilor, acestea sunt marcate de abrevierile (a) și cifrele (b) cu următoarea semnificație: 1-7: plastice/20-22: hârtie și carton/80-98: substanțe de conexiune.

Produsul:



Produsul, incl. accesoriile, și materialele de ambalare sunt reciclabile și fac obiectul responsabilității extinse a producătorului. Eliminați-le separat, urmând informațiile ilustrate (informații de sortare), pentru o mai bună tratare a deșeurilor.

Logo Triman este valabil doar pentru Franța.



Puteți obține informații despre posibilitățile de eliminare a produsului de la administrația locală.



Simbolul care se află lângă un tomberon de gunoi tăiat indică că aparatul corespunde directivei 2012/19/UE.

Această directivă precizează că aparatul trebuie eliminat la finalul perioadei de utilizare nu la gunoiul menajer obisnuit, ci la punctele de colectare special create, centre de reciclare sau la unitățile specializate.

Această eliminare este gratuită.

Protejați mediul și eliminați deșeurile corespunzător.

● **Garanție**

Produsul a fost produs cu atenție conform unor standarde stricte de calitate și verificat înainte de livrare. În cazul defectelor la nivelul acestui produs aveți drepturi legale față de vânzătorul produsului. Aceste drepturi legale nu sunt limitate de garanția noastră prezentată în continuare.

Pentru acest produs primiți o garanție de 3 ani de la data achiziției. Perioada garanției începe la data achiziției. Vă rugăm să păstrați bonul de casă original. Acesta reprezintă dovada achiziției.

Dacă în decurs de 3 ani de la data achiziției acestui produs se înregistrează un defect de material sau de fabricație, vă reparăm sau înlocuim gratuit produsul – la alegerea noastră – produsul. Dreptul de garanție se stinge dacă produsul este deteriorat, utilizat sau întreținut în mod necorespunzător.

Garanția se aplică numai pentru defecte de material și de fabricație. Această garanție nu acoperă piesele componente ale produsului care prezintă umre normale de uzură și care sunt văzute ca piese de schimb sau deteriorările la nivelul pieselor casante, de exemplu întrerupătoare, acumulatori sau piese fabricate din sticlă.

Timpul de nefuncționare din cauza lipsei de conformitate apărute în cadrul termenului de garanție prelungeste termenul de garanție legală de conformitate și cel al garanției comerciale și curge, după caz, din momentul la care a fost adusă la cunoștința vânzătorului lipsa de conformitate a produsului sau din momentul prezentării produsului la vânzător/unitatea service până la aducerea produsului în stare de utilizare normală și, respectiv, al notificării în scris în vederea ridicării produsului sau predării efective a produsului către consumator.

Produsele de folosință îndelungată care înlocuiesc produse defecte în cadrul termenului de garanție vor beneficia de un nou termen de garanție care curge de la data preschimbării produsului.

● **Modul de desfășurare în caz de garanție**

Pentru a garanta o prelucrare rapidă a problemei dumneavoastră, vă rugăm să respectați următoarele indicații:

Pentru orice solicitare, vă rugăm să aveți la îndemână bonul de casă și numărul de articol (IAN 400111_2204) ca dovadă de achiziție.

Numărul articolului îl luați de pe plăcuța cu date tehnice, o gravură, de pe fișa cu date a instrucțiunilor (jos stânga) sau ca abțibild de pe partea din spate sau de jos.

Dacă apar erori de funcționare sau alte erori, contactați apoi departamentul de service prin telefon sau prin email.

Produsul defect îl puteți transmite la adresa de service fără timbru cu prezentarea dovezii de achiziție (bon) și cu menționarea daunei și când a apărut.

● **Service**

RO Service România

Tel.: 0800890239

















E-Mail: owim@lidl.ro

Използвани предупредителни указания и символи	Страница 236
Увод	Страница 237
Употреба по предназначение.....	Страница 237
Обем на доставката.....	Страница 237
Указание за марката.....	Страница 237
Описание на частите.....	Страница 237
Технически данни.....	Страница 238
Указания за безопасност	Страница 239
Пускане в експлоатация	Страница 240
Изисквания към мястото на поставяне.....	Страница 240
Монтаж под висящ шкаф.....	Страница 241
Демонтаж.....	Страница 241
Първоначално пускане в експлоатация	Страница 241
Включване/изключване на продукта.....	Страница 241
Включване/изключване на LED осветлението.....	Страница 242
Избор на режим.....	Страница 242
Регулиране на силата на звука.....	Страница 242
Системни настройки.....	Страница 242
Режим FM	Страница 244
Функции за търсене.....	Страница 244
Аудио настройки.....	Страница 244
Режими на показване на FM.....	Страница 244
Режим DAB	Страница 245
Пълно търсене.....	Страница 245
Извикване на запаметена станция	Страница 245
Ръчна настройка на станции.....	Страница 245
Изтриване на неналични станции.....	Страница 245
Режими на показване на DAB.....	Страница 245

Запаметяване на настроена радиостанция	Страница 246
Извикване на запаметена станция	Страница 246
Таймер за сън	Страница 246
Настройване на аларма	Страница 246
Функция Дрямка	Страница 247
Задаване на станции на бутоните за избор на канал	Страница 247
Функция Таймер	Страница 248
Настройване и обслужване на функция Таймер	Страница 248
Прекъсване на таймер	Страница 248
Почистване и грижи	Страница 248
Съхранение	Страница 249
Отстраняване на неизправности	Страница 249
Речник	Страница 249
Опростена Декларация за съответствие за ЕО	Страница 249
Изхвърляне	Страница 249
Гаранция	Страница 250
Процедиране в случай на рекламация	Страница 252
Сервиз	Страница 252

Използвани предупредителни указания и символи

Изобразените символи се използват в ръководството за експлоатация, в краткото ръководство, върху опаковката и върху продукта.

	<p>ОПАСНОСТ! Този символ със сигналната дума „Опасност“ указва заплаха с висока степен на риск, която, ако не бъде избегната, води до тежко нараняване или смърт.</p>		<p>ПРЕДУПРЕЖДЕНИЕ! Този символ със сигналната дума „Предупреждение“ указва заплаха със средна степен на риск, която, ако не бъде избегната, може да доведе до тежко нараняване или смърт.</p>
	<p>ПРЕДПАЗЛИВОСТ! Този символ със сигналната дума „Предпазливост“ указва заплаха с ниска степен на риск, която, ако не бъде избегната, може да доведе до леко или средно нараняване.</p>		<p>ВНИМАНИЕ! Този символ със сигналната дума „Внимание“ указва опасност от възможни материални щети.</p>
	<p>УКАЗАНИЕ: Този символ със сигналната дума „Указание“ предлага допълнителна полезна информация.</p>		<p>Клас на защита III Радиото може (с изключение на мрежовия захранващ блок на щепсела) да бъде експлоатирано само при използване на безопасно свръхниско напрежение (SELV).</p>
	<p>Използвайте продукта само в сухи закрити помещения.</p>		<p>Символ за продукт с клас на защита II</p>
	<p>ПРЕДУПРЕЖДЕНИЕ! ОПАСНОСТ ОТ ЕКСПЛОЗИЯ! Предупреждение с този знак и думите „ПРЕДУПРЕЖДЕНИЕ! ОПАСНОСТ ОТ ЕКСПЛОЗИЯ!“ указва възможна опасност от експлозия. Ако такова предупреждение не се спази, това може да доведе до сериозни наранявания или смъртни случаи и материални щети. Спазвайте инструкциите в това предупреждение, за да предотвратите тежки наранявания, опасност за живота или опасността от материални щети!</p>		<p>Този задължителен знак указва носенето на подходящи предпазни ръкавици! Следвайте инструкциите в това предупреждение, за да избегнете наранявания на ръцете от предмети или поради контакт с горещи или химически вещества.</p>
			<p>Този символ означава, че преди употребата на продукта трябва да бъде спазено ръководството за експлоатация.</p>
	<p>Променлив ток/напрежение</p>		<p>Постоянен ток/напрежение</p>
	<p>Този символ указва специални правила за поведение във връзка с деца.</p>		<p>Полярност на кухия щекер</p>
	<p>Знакът CE потвърждава съответствието с отнасящите се до продукта директиви на ЕС.</p>		

КУХНЕНСКО ЦИФРОВО РАДИО (DAB+)

● Увод

Поздравяваме Ви с покупката на този нов продукт. Вие избрахте висококачествен продукт. Ръководството за експлоатация е част от този продукт. То съдържа важни указания за безопасност, употреба и изхвърляне. Преди употребата на продукта се запознайте с всички инструкции за обслужване и безопасност. Използвайте продукта само съгласно описанието и за посочените области на употреба. Когато предавате продукта на трети лица, предавайте заедно с него и всички документи.

● Употреба по предназначение

Кухненското цифрово радио (DAB+) (наричано по-долу „продукт“) представлява уред от битовата развлекателна електроника. Той служи за приемане и възпроизвеждане на аналогови и цифрови радиопрограми. Този продукт може да бъде използван само за лична употреба, а не за промишлени или професионални цели. Този продукт не бива да се използва в тропически климатични зони. Всяка друга употреба се счита за неправилна. Претенции поради неправилна употреба или поради неупълномощени модификации на продукта не се включват в обхвата на гаранцията. Всяка подобна употреба е на собствен риск.

● Обем на доставката

След разопаковането на продукта се уверете, че доставката е пълна и всички части са в изрядно състояние. Преди употребата отстранете всички опаковъчни материали.

- 1x Кухненско цифрово радио (DAB+)
- 4x Дистанционер (за вграждане под шкафа)
- 4x Винт за закрепване (дълъг)
- 4x Винт за закрепване (къс)
- 1x Мрежов захранващ блок на щепсела
- 1x Кратко ръководство







Ако установите повреди по продукта или липса на части, моля свържете се с търговеца, от когото сте закупили този продукт.

● Указание за марката

- Марката и търговското наименование SilverCrest са собственост на съответния неин притежател.
- Всички други имена и продукти са марки или регистрирани марки на съответните им притежатели.

● Описание на частите

Допълнителна информация ще намерите на разгъващата се страница.



- 1 Дисплей
- 2 ▲ Бутон за избор (нагоре)
- 3 ▼ Бутон за избор (надолу)
- 4 1/2/3/4/5 Бутони за избор на памет
- 5  MODE Бутон в готовност/режим
- 6  MENU INFO Бутон за меню/ информация
- 7  PRESET Бутон Preset
- 8  TIMER SLEEP Бутон таймер/таймер за сън
- 9  Бутон за осветление
- 10  Регулатор на силата на звука с функция бутон
- 11 Монтажна плочка
- 12  DC 5V Свързваща буска за мрежов захранващ блок на щепсела
- 13 Жична антена за радиоприемане
- 14 Разгъваща се стойка
- 15 LED осветление
- 16 Високоговорител
- 17 Дистанционер (за вграждане под шкафа)
- 18 Винт за закрепване (дълъг)
- 19 Винт за закрепване (къс)
- 20 Мрежов захранващ блок на щепсела
- 21 Кратко ръководство

● Технически данни

Радио

Входно напрежение/ток:	5 V $\overline{=}$ /1,5 A
Обхват на приемане на DAB:	174 до 240 MHz
Обхват на приемане на FM:	87,5 до 108 MHz
Места в паметта за станции:	30 (DAB), 30 (FM)
Изходна мощност на звука:	2 x 1,5 W RMS
Условия на експлоатация:	+10 до +35 °C 40 до 85 % (отн. влажност на въздуха)
Температура на съхранение:	-20 до +60 °C
Размери (Ш x В x Д):	ок. 254 x 59 x 160 mm
Тегло:	ок. 580 g (без адаптер)
Клас на защита (радио):	III/ 

Мрежов захранващ блок на щепсела

Описание	Стойност
	OWIM GmbH & Co. KG
Лице, пускащо продукта на пазара:	Amtsgericht Stuttgart: HRA 721742 Stiftsbergstraße 1 74167 Neckarsulm Германия
Име на производителя:	Xiamen Xdroid Technology Co., Ltd.
Идентификатор на модела:	Версия за ЕС: XZ0500-1500VG Версия за Обединеното кралство: XZ0500-1500V
Входно напрежение:	100–240 V~
Честота на входния променлив ток:	50/60 Hz
Входен ток:	0,4 A
Изходно напрежение:	5,0 V $\overline{=}$
Изходен ток:	1,5 A
Изходна мощност:	7,5 W
Среден КПД в работен режим:	79,14 %
КПД при малък товар (10 %):	72,49 %
Консумирана мощност на празен ход:	0,08 W
Полярност на кухия щекер на изхода:	
Клас на защита:	II/ 



Указания за безопасност

- В случай на щети, възникнали поради неспазване на настоящото ръководство за експлоатация, правото на гаранционни претенции отпада!
- За косвени щети не се поема отговорност! В случай на материални щети или телесни наранявания поради неправилна употреба или неспазване на указанията за безопасност не се поема отговорност!
- Преди употреба проверявайте всички продукти продукта за видими щети. Никога не използвайте повреден продукт.
- Посочените в главата „Технически данни“ честотни обхвати представляват техническите възможности на продукта. Моля, обърнете внимание, че за честотите със свободен достъп в различните страни е възможно да важат различни разпоредби. Приемането и/или използването на информация може да е незаконно и евентуално наказуемо.



⚠ ОПАСНОСТ! РИСК ЗА ЖИВОТА И РИСК ОТ ЗЛОПОЛУКИ ЗА БЕБЕТА И ДЕЦА!

- Опаковъчните материали не са играчка. Никога не оставяйте деца с опаковъчните материали без надзор. Опаковъчният материал представлява потенциален източник на опасност, напр. задушаване. Децата често подценяват опасността. Винаги дръжте децата далеч от опаковъчни материали.

- Този продукт може да бъде използван от деца над 8 години, както и от лица с ограничени физически, сензорни или интелектуални способности или липса на опит и познания, ако те бъдат наблюдавани или са били инструктирани относно безопасната употреба на продукта и разбират свързаните с това опасности. Не оставяйте деца да извършват работи по почистване и грижи безнадзорно. Не оставяйте деца да играят с продукта. Продуктът не е играчка.

Риск от токов удар!

- ⚠ ПРЕДУПРЕЖДЕНИЕ! Риск от токов удар!** Никога не отваряйте корпуса на продукта или на мрежовия захранващ блок на щепсела. В случай на неправилно функциониране ремонти могат да бъдат извършвани само от квалифициран персонал.
- ⚠ ПРЕДУПРЕЖДЕНИЕ!** Пазете продукта и мрежовия захранващ блок на щепсела от капеща и пръскаща вода. Не поставяйте пълни с течност съдове (напр. вази или напитки) върху или в близост до продукта или мрежовия захранващ блок на щепсела. Не потапяйте никакви компоненти на продукта в течности. Никога не дръжте продукта под течаща вода.
- Не поставяйте горящи свещи върху или в близост до продукта, за да избегнете пожари.
- ⚠ ПРЕДУПРЕЖДЕНИЕ!** Не докосвайте мрежовия захранващ блок на щепсела с мокри ръце.
- ⚠ ПРЕДПАЗЛИВОСТ!** Никога не използвайте повреден продукт. Отделете незабавно мрежовия захранващ блок на щепсела от електрическата мрежа, ако установите каквито и да е повреди. Обърнете се към Вашия търговец, ако продуктът е повреден.
- Винаги изключвайте продукта, преди да го отделите от мрежовия захранващ блок на щепсела.

- Използвайте този продукт само с доставения мрежов захранващ блок на щепсела. Обърнете се към Вашия търговец, ако мрежовият захранващ блок на щепсела е повреден. Допълнителна информация ще намерите в техническите данни на този продукт.
- Използвайте доставения мрежов захранващ блок на щепсела само с този продукт.
- Не поставяйте никакви предмети върху свързващия проводник и не допускате той да се трие в остри ръбове, за да избегнете повреждането му. Пазете го също и от горещи повърхности и открит пламък.
- Прокарайте свързващия проводник така, че никой да не може случайно да го дръпне или да се спъне в него. Дръжте мрежовия захранващ блок на щепсела и свързващия проводник извън обсега на деца.
- Не дърпайте за свързващия проводник, а хващайте мрежовия захранващ блок на щепсела, когато издърпвате мрежовия захранващ блок на щепсела от контакта.
- Не навивайте свързващия проводник около продукта.
- Винаги свързвайте мрежовия захранващ блок на щепсела към контакт, който е леснодостъпен, така че при спешен случай щепселът да може незабавно да бъде изключен.
- Изваждайте мрежовия захранващ блок на щепсела от контакта, за да бъде продуктът изцяло отделен от мрежата.
- Мрежовият захранващ блок на щепсела дори и при изключено радио продължава да консумира минимално количество ток, докато мрежовият захранващ блок на щепсела е свързан към електрическата мрежа. За да изключите напълно мрежовия захранващ блок на щепсела, той трябва да бъде отделен от електрическата мрежа.
- Не излагайте продукта на физически удари или силни вибрации.
- Ако се наблюдават дим или необичайни шумове, извадете незабавно щепсела на мрежовия захранващ блок от контакта.

- Мрежовият захранващ блок на щепсела не бива да се покрива.
- Отделяйте мрежовия захранващ блок на щепсела от електрозахранването, когато продуктът не се използва и преди почистване.
- Оставете продукта да изсъхне напълно, преди да го свържете към електрическата мрежа или преди неговото съхранение. Оставете продукта да се охлади напълно, преди да го приберете за съхранение.

И **УКАЗАНИЕ:** За защита на чувствителни повърхности, този продукт е оборудван с гумени крачета. Не може да бъде изключено разяждане или повреда на тези гумени крачета от препарати за поддръжка на мебели.

● **Пускане в експлоатация**

● **Изисквания към мястото на поставяне**

За да се осигури безопасна работа на продукта без смущения, мястото на поставяне трябва да отговаря на следните изисквания:

- При поставянето разположете продукта върху стабилна, равна и хоризонтална повърхност. Използвайте разгъващата се стойка **14**.
- Повърхностите на някои мебели биха могли да съдържат компоненти, които да размекнат гумените крачета на продукта. В случай на нужда поставете подложка под гумените крачета на продукта.
- Поставете или монтирайте продукта така, че предвидените вентилационни отвори и високоговорителят **16** да не бъдат покрити.
- Не експлоатирайте продукта в гореща, мокра или изключително влажна среда или в близост до запалими материали.
- Мястото на монтаж трябва да бъде избрано така, че продуктът да не е изложен на изпарения. Не монтирайте продукта директно над нагревателна плоча.

● Монтаж под висящ шкаф

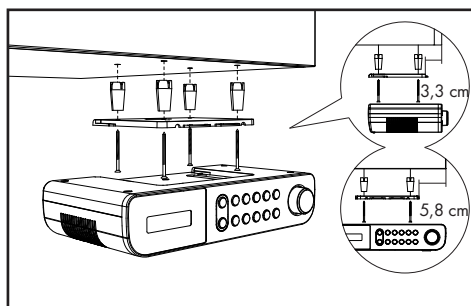

С доставената монтажна плоча **11** можете да монтирате продукта напр. под висящ шкаф. За монтажа на продукта процедирайте по следния начин:

- Плъзнете монтажната плоча **11** назад и я свалете от продукта.
- Потърсете подходящо място за инсталирането на продукта (вижте „Изисквания към мястото на поставяне“).
- Задръжте монтажната плоча **11** под мястото на монтаж. Уверете се, че предният ръб на монтажната плоча е на ок. 3,3 cm зад предната страна на шкафа, така че след монтажа продуктът да е наравно с шкафа. Страничните ръбове на монтажната плоча **11** трябва да са на разстояние от ок. 5,8 cm до съседни шкафове или стени.
- Отбележете 4-те точки за закрепване с молив.
- Използвайте щифт или пирон, за да направите малки вдлъбнатини на съответно отбелязаните точки. При твърда дървесина използвайте свредло за дърво Ø 2,5 mm, за да пробиете отвор с дълбочина ок. 5 mm във всяка от отбелязаните точки. Внимавайте да не пробиете отвора напълно.
- Ако е необходимо, разположете доставените дистанционери **17** между шкафа и монтажната плоча. Ако използвате дистанционерите **17**, необходими са Ви дългите винтове за закрепване **18**.
- Завинтете монтажната плоча **11** с винтовете за закрепване (**18** или **19**).

- Вкарайте обратно продукта с горната страна към монтажната плоча **11**, докато той се фиксира.
- Уверете се, че продуктът е фиксиран правилно и прокарайте внимателно свързващия проводник и жичната антена.

● Демонтаж

- Изтеглете продукта напред от монтажната плоча **11**.
- Развийте винтовете (**18** или **19**) от монтажната плоча и свалете монтажната плоча **11** от стенния шкаф.

● Първоначално пускане в експлоатация

- Можете да поставите продукта също и върху равна повърхност. Тогава обаче трябва да отворите разгъващата се стойка **14** на продукта, за да не бъдат покрити вентилационните отвори и високоговорителят **16** от долната страна на продукта.
- Свържете кухня щекер на мрежовия захранващ блок на щепсела **20** със свързващата буква **12**. Свържете мрежовия захранващ блок на щепсела към правилно инсталиран контакт. Продуктът първо показва фиктивна дата и час **00:00**. Датата и часът се настройват автоматично. Когато включите радиото, продуктът започва търсене на DAB предавател. След това се показва и възпроизвежда DAB станция на дисплея **1**.



● Включване/изключване на продукта

- Разгънете жичната антена **13** напълно.

Включване/изключване на продукта

Включване	Натиснете ⏻/MODE 5
Изключване	Задръжте отново ⏻/MODE 5 натиснат (изкл. = режим в готовност)

● Включване/изключване на LED осветлението

- Включване на LED осветлението: Натиснете за кратко бутона  [9].
- Изключване на LED осветлението: Натиснете отново за кратко бутона  [9].

❗ УКАЗАНИЯ:

- LED осветлението [15] се намира от долната страна на продукта.
- Ако LED осветлението [15] не се изключи ръчно, то се изключва автоматично след 120 минути.

● Избор на режим

- По време на работа натиснете за кратко /MODE [5], за да превключите между режим на работа DAB и FM.
- Завъртете регулатора на силата на звука [10] за избор на:

● Регулиране на силата на звука

Сила на звука **Регулатор на силата на звука** [10]

Увеличаване	Завъртане надясно (по часовниковата стрелка)
Намаляване	Завъртане наляво (обратно на часовниковата стрелка)



● Системни настройки

- Задръжте **MENU/INFO** [6] натиснат, за да се покаже менюто.
- Завъртете регулатора на силата на звука [10], за да изберете **<SYSTEM>** (<СИСТЕМА>). Натиснете регулатора на силата на звука [10], за да потвърдите настройката.

Системни настройки

1. Time (Час)

- ↳ **Set Time/Date** (Настройване на време/дата)
 - ↳ **Set time** (Настройване на време)
 - ↳ **00:00**
 - ↳ **Set date** (Настройване на дата)
- ↳ **Auto Update** (Автом. актуализация) (Автоматична актуализация на времето)
 - ↳ **No Update** (Без актуализация) (Без автоматична актуализация на времето)
 - ↳ **Update from FM** (Актуализация от FM) (Автоматична актуализация на времето от FM)
 - ↳ **Update from DAB** (Актуализация от DAB) (Автоматична актуализация на времето от DAB)
 - ↳ **Update from Any** (Актуализация от всякъде) (Автоматична актуализация на времето от FM или DAB)
- ↳ **Set 12/24 hour** (Настройване на 12/24 ч) (12 или 24-часова индикация)
 - ↳ **Set 24 hour** (Настройване на 24 ч) (24-часова индикация)
 - ↳ **Set 12 hour** (Настройване на 12 ч) (12-часова индикация)
- ↳ **Set date format** (Настр. формат на датата)
 - ↳ **DD-MM-YYYY** (ДД-ММ-ГГГГ) („ден-месец-година“)
 - ↳ **MM-DD-YYYY** (ММ-ДД-ГГГГ) („месец-ден-година“)

Завъртане на регулатора на силата на звука [10] или натискане на  [2] или  [3] = промяна на стойности | Натискане на регулатора на силата на звука [10] = потвърждаване на стойност или избор | **MENU/INFO** [6] = 1 стъпка назад

Системни настройки

2. Alarm (Аларма)

- ↳ **Alarm 1** (Аларма 1) -
Alarm 2 (Аларма 2) (За настройката изберете Alarm 1 или Alarm 2)
- ↳ **Alarm 1 Setup** (Настр. аларма 1)
 - ↳ **Alarm off** (Аларма изкл.) - **Alarm on** (Аларма вкл.)
 - ↳ **Alarm 1 Wizard** (Асист. Аларма 1) (Настройване на време за аларма)
 - ↳ **00:00** (Настройване на време за аларма)
 - ↳ **Duration** (Продължителност) 15-30-45-60-90 (Настройване на продължителност на аларма)
 - ↳ **Buzzer** (Зумер) - **DAB - FM** (Настройване на източник на аларма)
 - ↳ Избор на станция (Налично само при DAB или FM)
 - ↳ **Daily** (Ежедневно) -
Once (Еднократно) -
Weekends (Уикенди) -
Weekdays (Работни дни) (Настройване на честота на повторение)
 - ↳ **Volume** (Сила на звука): **L6 - L16**
- ↳ **Alarm off** (Аларма изкл.) - **Alarm on** (Аларма вкл.)

3. Осветление

- ↳ **On level** (Ниво при включено)
 - ↳ **High** (Високо) -
Medium (Средно) - **Low** (Ниско) (Яркост)
- ↳ **Night dimmer** (Затъмняване през нощта) За **YES** (ДА) (продължителност от 23:00 до 04:59 часа): Осветлението е изключено. Чрез натискане на произволен бутон осветлението се включва временно за 10 секунди. В 05:00 часа сутринта осветлението отново се връща към съществуващата настройка.
- ↳ **NO** (НЕ) - **YES** (ДА)

4. Език

- ↳ English, Deutsch, Italiano, Français, Nederlands, Español, Português, Svenska, Dansk, Norsk, Suomi, Polski

5. Factory Reset (Фабрична настройка)

- ↳ **NO** (НЕ) (Връщане към фабрични настройки)
- ↳ **YES** (ДА) (Без връщане към фабрични настройки)
- ↳ **YES** (ДА) (Връщане към фабрични настройки)

① **УКАЗАНИЕ:** След връщането към фабрични настройки всички предварително запаметени станции ще бъдат изтрити.

6. SW version (Версия на софтуер)

- ↳ Номер на версия

Завъртане на регулатора на силата на звука [10] или натискане на ▲ [2] или ▼ [3] = промяна на стойности | Натискане на регулатора на силата на звука [10] = потвърждаване на стойност или избор | **MENU/INFO** [6] = 1 стъпка назад

● Режим FM

- Включете продукта.
- Натиснете кратко **⏻/MODE** [5], за да превключите от режима DAB в режима FM.

● Функции за търсене

Изберете от 3 функции за търсене за избор на радиостанция.

Функция	Описание
Автоматично търсене на станция	Задръжте регулатора на силата на звука [10] натиснат, за да стартирате автоматичното търсене на FM станции. Продуктът запамятава до 30 станции.
Полуавтоматично търсене на станция	Задръжте ▲ [2] или ▼ [3] натиснат, за да стартирате търсенето в желаната посока. Търсенето се спира, щом се приеме чист радиосигнал.
Ръчно търсене на станция	Натиснете кратко ▲ [2] или ▼ [3], за да търсите ръчно FM станции (честотата се променя на стъпки от 0,05 MHz).

● Аудио настройки

- Натиснете **MENU/INFO** [6], за да се покаже менюто.
- Завъртете регулатора на силата на звука [10] или натиснете **▲** [2] или **▼** [3], за да изберете **<Audio setting>** (<Аудио настройка>). Натиснете регулатора на силата на звука [10], за да потвърдите.

- Завъртете регулатора на силата на звука [10], за да настроите следното:

Точка от менюто	Функция
Stereo allowed (Сtereo възможно)	Продуктът търси моно и стерео станции. Аудиоизход: Комбинирано стерео или стерео.
Forced mono (Само моно)	Продуктът търси моно и стерео станции. Аудиоизход: Комбинирано стерео.
Scanning function (Функция за сканиране)	Продуктът търси всички станции с чист радиосигнал.

● Режими на показване на FM

Натиснете за кратко **MENU/INFO** [6], за да изберете следното:

Индикация	Функция
Сила на сигнала	Показва лента, която изобразява силата на сигнала.
Тип програма	Показва жанра на предаваната програма.
Audio setting (Аудио настройка)	Показва дали станцията се приема в моно или стерео режим.
Time (Час)	Показва автоматично предоставеното от станцията точно време.
Date (Дата)	Показва автоматично предоставената от станцията дата.
Радиотекст	Настройване на бягаш текст, който предоставя информация в реално време, напр. заглавия на песни, съобщения, водещи заглавия на новини и т.н.

- Всеки път, когато натиснете **MENU/INFO** [6], се показва следващият елемент.

● Режим DAB

Превключване в режима DAB: Натиснете за кратко **⏻/MODE** [5].

● Пълно търсене

Извършване на пълно търсене на станции в режим DAB:

- Задръжте **MENU/INFO** [6], натиснат.
- Завъртете регулатора на силата на звука [10], за да изберете **<Full scan>** (<Пълно търсене>).
- Натиснете регулатора на силата на звука [10], за да потвърдите настройката.
- Всички разпознати станции се запамятват автоматично в списък на станциите.

● Извикване на запаметена станция

- Можете да извикате предварително запаметена станция, като натиснете **PRESET** [7].
- Завъртете регулатора на силата на звука [10] или натиснете **▲** [2] или **▼** [3], за да изберете желаното място в паметта.
- Натиснете регулатора на силата на звука [10], за да потвърдите настройката.

i **УКАЗАНИЕ:** За да извикате станция от списъка със станции, вижте следващата глава „Ръчна настройка на станции“.

● Ръчна настройка на станции

- Натиснете и задръжте **MENU/INFO** [6].
- Завъртете регулатора на силата на звука [10] или натиснете [2] или [3], за да изберете **<Manual tune>** (<Ръчна настройка на станции>).
- Натиснете регулатора на силата на звука [10], за да потвърдите настройката.
- Завъртете регулатора на силата на звука [10] или натиснете [2] или [3], за да изберете станция от списъка със станции.

- Натиснете регулатора на силата на звука [10], за да потвърдите настройката. Показва се силата на сигнала. При ръчната настройка продуктът не издава звук.
- Новите настроени станции ще намерите в списъка със станции.

● Изтриване на неналични станции

- Задръжте **MENU/INFO** [6], натиснат.
- Завъртете регулатора на силата на звука [10] или натиснете **▲** [2] или **▼** [3], за да изберете **<Prune>** (<Изпразване>).
- Натиснете регулатора на силата на звука [10], за да потвърдите настройката.
- Завъртете регулатора на силата на звука [10], за да изберете **<YES>** (<ДА>).
- Натиснете регулатора на силата на звука [10], за да потвърдите настройката.

i **УКАЗАНИЕ:** Неналичните станции могат да бъдат открити едва след ново пълно търсене (напр. на друго място). В този случай пред засегнатите станции е поставен въпросителен знак. След изпълнението на функцията „Изтриване“ съответно маркираните станции вече не са на разположение в списъка със станциите.

● Режими на показване на DAB

Натиснете за кратко **MENU/INFO** [6], за да изберете следното:

Настройка	Функция
Сила на сигнала	Показва лента, която изобразява силата на сигнала.
Тип програма	Показва жанра на предаваната програма.
Честота	Показва честотата и мултиплекса, съответно номера на канала на настроената в момента станция.

Настройка	Функция
Ансамбъл	Показва името на мултиплекса, който съдържа станцията, която слушате.
Грешки в сигнала	Показва броят на грешките в сигнала.
Побитова скорост и кодек	Показва режима на радиото и побитовата скорост на приеманото аудио.
Час	Показва автоматично предоставеното от станцията точно време.
Дата	Показва автоматично предоставената от станцията дата.

Радиотекст

Настройване на бягаш текст, който предоставя информация в реално време, напр. заглавия на песни, съобщения, водещи заглавия на новини и т.н.

- Всеки път, когато натиснете **MENU/INFO** [6], се показва следващият елемент.

● Запаметяване на настроена радиостанция

Можете да запаметите до 60 станции (30 FM и 30 DAB).

- Задръжте **PRESET** [7] натиснат.
- На дисплея [1] се показва **<Preset x stored: Empty>** (<Програма x запам.: Празно>).
- Завъртете регулатора на силата на звука [10] или натиснете **▲** [2] или **▼** [3], за да изберете желаното място в паметта.
- Натиснете регулатора на силата на звука [10], за да потвърдите настройката.
- Станцията е запаметена. На дисплея [1] се показва **<Preset x stored>** (<Програма x запам.>).

❗ УКАЗАНИЕ: Места в паметта, които вече са заети, се презаписват без допълнително указание.

● Извикване на запаметена станция

- Можете да извикате предварително запаметена станция, като натиснете **PRESET** [7] за кратко.
- Завъртете регулатора на силата на звука [10] или натиснете **▲** [2] или **▼** [3], за да изберете желаното място в паметта.
- Натиснете регулатора на силата на звука [10], за да потвърдите настройката.

❗ УКАЗАНИЕ: **<Preset store<#>:(Empty)>** (<Запам. прогр. <#>: (Празно)>) се показва, когато номерът на мястото в паметта не е зает.

● Таймер за сън

В режим на работа:

- Задръжте **TIMER/SLEEP** [8] натиснат в продължение на ок. 2 секунди, за да влезете в менюто за настройка.
- Натиснете **TIMER/SLEEP** [8], за да настроите **15/30/45/60/90/120** минути.
- Натиснете регулатора на силата на звука [10], за да потвърдите настройката.
- След изтичане на избраното време продуктът преминава в режима В готовност.
- Определяне на оставащото време до заспиване: Оставащото време се показва на дисплея.
- Прекъсване на таймера за сън: Задръжте **TIMER/SLEEP** [8] натиснат в продължение на ок. 2 секунди. Натиснете повторно **TIMER/SLEEP**, за да изберете **<Sleep off>** (<Изкл.>).

● Настройване на аларма

- В режим на готовност или в режим на работа задръжте **MENU/INFO** [6] натиснат за 2 секунди.

Включване на настройка на алармата

- Завъртете регулатора на силата на звука [10], за да изберете **<SYSTEM>** (<СИСТЕМА>).
- Натиснете регулатора на силата на звука [10], за да потвърдите настройката.
- Завъртете регулатора на силата на звука [10], за да изберете **<Alarm>** (<Аларма>).
- Натиснете регулатора на силата на звука [10], за да изберете Alarm 1 или Alarm 2.
- Завъртете регулатора на силата на звука [10], за да изберете **<Alarm on>** (<Аларма вкл.>) или **<Alarm off>** (<Аларма изкл.>).
- Натиснете регулатора на силата на звука [10], за да потвърдите настройката.

Задаване на настройка на алармата

- Натиснете регулатора на силата на звука [10].
- Завъртете регулатора на силата на звука [10], за да настроите часовете.
- Натиснете регулатора на силата на звука [10], за да потвърдите настройката.
- Завъртете регулатора на силата на звука [10], за да настроите минутите.
- Натиснете регулатора на силата на звука [10], за да потвърдите настройката.
- Завъртете регулатора на силата на звука [10], за да изберете продължителността на алармата (опции: **15/30/45/60/90** минути).
- Натиснете регулатора на силата на звука [10], за да потвърдите настройката.
- Завъртете регулатора на силата на звука [10], за да настроите звука на алармата (опции: **<Buzzer>** (<Зумер>), **<FM>**, **<DAB>**).
- Натиснете регулатора на силата на звука [10], за да потвърдите настройката.
- Завъртете регулатора на силата на звука [10], за да настроите повторението на алармата (опции: **<Once>** (<Еднократно>), **<Daily>** (<Ежедневно>), **<Weekdays>** (<Работни дни>), **<Weekends>** (<Уикенди>)).

- Натиснете регулатора на силата на звука [10], за да потвърдите настройката.
- Завъртете регулатора на силата на звука [10], за да настроите силата на звука на алармата.
- Натиснете регулатора на силата на звука [10], за да потвърдите настройката.
- Завъртете регулатора на силата на звука [10], за да изберете **<Alarm off>** (<Аларма изкл.>) или **<Alarm on>** (<Аларма вкл.>).
- Натиснете регулатора на силата на звука [10], за да потвърдите настройката.
- Ако алармата е била настроена успешно, на дисплея [1] се показва **<Alarm Saved>** (<Аларма запаменена>).

❗ УКАЗАНИЯ:

- Когато алармата прозвучи, можете да натиснете **⏻/MODE [5]**, за да изключите алармата.
- Силата на звука постепенно се увеличава.
- След изтичане на продължителността на алармата, продуктът автоматично се връща в режима В готовност.
- Аларма **<FM>** или **<DAB>**: Когато алармата прозвучи, радиостанцията се показва на дисплея [1].

● Функция Дрямка

- Натиснете регулатора на силата на звука [10], докато алармата звучи. Алармата се активира отново след 10 минути.

● Задаване на станции на бутоните за избор на канал

- След като търсенето на DAB/FM станции е завършило, изберете една станция.
- Задържете един от бутоните за избор на памет [4] натиснат, за да запаметите съответната станция. Когато станцията е била запаменена успешно, на дисплея [1] се показва **<Preset <Number> stored>** (<Програма <номер> запам.>).
- Натиснете за кратко един от бутоните за избор на памет [4], за да пуснете съответната запаменена радиостанция.

- Ако натиснете за кратко един от бутоните за избор на памет [4], на който не е зададена станция, на дисплея [1] се показва **<Preset store<#:(Empty)>** (<Запам. прогр. <#: (Празно)>).

❗ УКАЗАНИЕ: Бутоните за избор на памет [4] отговарят на местата в паметта **1** до **5** на запамените от потребителя станции.

● **Функция Таймер**

Продуктът разполага с практична функция таймер, с която можете да следите напр. времена на готвене и печене. Можете да настройвате 2 различни таймера.

● **Настройване и обслужване на функция Таймер**

- Натиснете **TIMER/SLEEP** [8], за да превключите между таймер 1 (T1) и таймер 2 (T2).
- Завъртете регулатора на силата на звука [10] или натиснете **▲** [2] или **▼** [3], за да изберете времето за обратно броене.
- Натиснете регулатора на силата на звука [10], за да потвърдите. На дисплея [1] светва T1 или T2. Обратното броене започва веднага.
- Натиснете **TIMER/SLEEP** [8], за да проверите времето за обратно броене.
- Съответно при 30, 15, 10 и 5 секунди преди изтичане на времето прозвучава предупредителен сигнал.
- В края на обратното броене прозвучава алармен сигнал с максимална сила на звука. Натиснете произволен бутон, за да изключите алармата. T1 или T2 се скрива от дисплея [1].

❗ **УКАЗАНИЯ:**

- Таймер 1 може да бъде настройван на 1-минутни стъпки от 1 минута до 3 часа и 59 минути. Когато настроите обратното броене между 1 и 4 минути, времето се показва във формат „мм:сс“. Когато настроите обратното броене на 5 минути или повече, времето се показва във формат „чч:мм:сс“.
- Таймер 2 може да бъде настройван на 5-минутни стъпки от 5 минути до 3 часа и 55 минути. Времето се показва във формат „чч:мм:сс“.
- Ако не извършите никакви промени по настройките в продължение на приблизително 15 секунди, продуктът превключва обратно към предишния режим на работа, без да запамети настройките.

● **Прекъсване на таймер**

- Натиснете за кратко **TIMER/SLEEP** [8], за да изберете времето на таймера, чиято функция желаете да прекъснете (T1 или T2).
- Задръжте регулатора на силата на звука [10] натиснат в продължение на 2 секунди, докато на дисплея [1] се покаже **<Off>** (<Изкл.>).

● **Почистване и грижи**

- Преди почистването: Отделете продукта от електрозахранването.

⚠ ПРЕДУПРЕЖДЕНИЕ! Не потапяйте нито продукта, нито мрежовия захранващ блок на щепсела във вода или други течности с цел почистване. Никога не дръжте части на продукта под течаща вода.

- Почиствайте продукта с леко навлажнена кърпа.
- Не допускате проникване на вода или други течности във вътрешността на продукта.
- За почистване не използвайте съдържащи разтворители почистващи препарати, абразивни средства, агресивни почистващи разтвори или твърди четки.
- След това оставяйте всички части да изсъхнат.

● Съхранение

- Съхранявайте продукта в оригиналната му опаковка.
- Съхранявайте продукта на сухо, сигурно място извън обсега на деца.

● Отстраняване на неизправности

■ Причина

- Отстраняване

■ Продуктът не може да се включи

- Проверете дали мрежовият захранващ блок на щепсела е свързан правилно с контакта и с продукта.

■ Няма звук

- Нагласете силата на звука.

■ Радиоприемане със смущения

- Приемането на сигнала е слабо. Нагласете антената или поставете продукта на място с по-силен сигнал.

■ Не са намерени FM станции

- Слаб сигнал. Търсете ръчно.

■ Не са намерени DAB станции

- Няма DAB покритие във Вашата област или приемането е слабо. Променете положението на антената.

● Речник

- Мултиплекс: При DAB и DAB+ на всяка честота могат да се предават по няколко радиопрограми. При това тези радиопрограми са обединени в така наречен мултиплекс. В този мултиплекс могат да бъдат предавани също и допълнителни услуги като изображения и текстова информация.

- Грешки в сигнала: Колкото по-голям е броят на грешките в сигнала, с толкова повече смущения аудиосигналът пристига до продукта. Вградената защита от грешки може да компенсира това до определена степен, без да влошава аудиосигнала. Индикацията на броя на грешките в сигнала може да е полезна при определянето на добро място за поставяне на продукта.

● Опростена Декларация за съответствие за ЕО

OWIM GmbH & Co. KG, Stiftsbergstraße 1, 74167 Neckarsulm, ГЕРМАНИЯ, с настоящото декларира, че продуктът (Кухненско цифрово радио (DAB+) HG09682A/HG09682B) отговаря на директивите 2014/53/ЕС, 2011/65/ЕС и 2009/125/ЕО.

Пълния текст на декларацията за съответствие за ЕО можете да намерите на следния интернет адрес: www.owim.com



● Изхвърляне

Опаковка:

Опаковката е изработена от екологични материали, които може да предадете в местните пунктове за рециклиране.



За разделното събиране на отпадъците съблюдавайте маркировката на опаковъчните материали, те са маркирани със съкращения (a) и цифри (b) със следното значение: 1-7: пластмаси/20-22: хартия и картон/80-98: композитни материали.

Продукт:



Продуктът вкл. аксесоарите и опаковката могат да се рециклират и са предмет на разширената отговорност на производителя. Изхвърляйте ги отделно като следват илюстрираната информация (за сортиране) за по-добро третиране на отпадъците.

Triman-логото важи само за Франция.



Относно възможностите за отстраняване на излезлия от употреба продукт като отпадък се информирайте от Вашата общинска или градска управа.



Посоченият отстранява символ на контейнер върху колела, зачертан с кръст, указва, че за устройството се прилага Директива 2012/19/ЕО. Тази директива постановява, че в края на експлоатационния си живот устройството не бива да се изхвърля заедно с нормалните битови отпадъци, а да се предаде в специални събирателни пунктове, заводи за рециклиране или обезвреждане на отпадъците.

Това обезвреждане е бесплатно за Вас.

Пазете околната среда и отстранявайте отпадъците екологично.

● Гаранция

Уважаеми клиенти, за този уред получавате 3 години гаранция от датата на покупката. В случай на несъответствие на продукта с договора за продажба Вие имате законно право да предявите рекламация пред продавача на продукта при условията и в сроковете, определени в глава трета, раздел II и III и глава четвърта от Закона за предоставяне на цифрово съдържание и цифрови услуги и за продажба на стоки (ЗПЦСЦУПС)*.

Вашите права, произтичащи от посочените разпоредби, не се ограничават от нашата по-долу представена търговска гаранция, не са свързани с разходи за потребителите и независимо от нея продавачът на продукта отговаря за липсата на съответствие на потребителската стока с договора за продажба съгласно ЗПЦСЦУПС.

Гаранционни условия

Гаранционният срок е 3 години от датата на получаване на стоката. Пазете добре оригиналната касова бележка. Този документ е необходим като доказателство за покупката. Ако в рамките на три години от датата на закупуване на този продукт се появи дефект на материала или производствен дефект, продуктът ще бъде безплатно ремонтиран или заменен. Гаранцията предполага в рамките на тригодишния гаранционен срок да се представят дефектният уред, касовата бележка (касовият бон), както и всички други документи, установяващи наличието на дефект и писмено да се обясни в какво се състои дефектът и кога е възникнал. Ако дефектът е покрит от нашата гаранция, Вие ще получите обратно ремонтирания или нов продукт. В случай на замяна на дефектна стока първоначалните гаранционен срок и гаранционни условия се запазват. В случай на ремонт на дефектна стока, срокът на ремонта се прибавя към гаранционния срок. За евентуално наличните и установени повреди и дефекти още при покупката трябва да се съобщи веднага след разопаковането. Евентуалните ремонти след изтичане на гаранционния срок са срещу заплащане.

Ремонтът или замяната на продукта не поражда нова гаранция.

Обхват на гаранцията

Уредът е произведен грижливо според строгите изисквания за качество и добросъвестно изпитан преди доставка. Гаранцията важи за дефекти на материала или производствени дефекти. Гаранцията не обхваща консумативите, както и частите на продукта, които подлежат на нормално износване, поради което могат да бъдат разглеждани като бързо износващи се части (например филтри или приставки) или повредите на чувливи части (например прекъсвачи, батерии или такива произведени от стъкло). Гаранцията отпада, ако уредът е повреден поради неправилно използване или в резултат на неосъществяване на техническа поддръжка. За правилната употреба на продукта трябва точно да се спазват всички указания в упътването за експлоатация.

Предназначение и действия, които не се препоръчват от упътването за експлоатация или за които то предупреждава, трябва задължително да се избягват. Продуктът е предназначен само за частна, а не за професионална употреба. При злоупотреба и неправилно третиране, употреба на сила и при интервенции, които не са извършени от клона на нашия оторизиран сервиз, гаранцията отпада.

Процедура при гаранционен случай

За да се гарантира бърза обработка на Вашия случай, следвайте следните указания:

- За всички запитвания подгответе касовата бележка и идентификационния номер (IAN 400111_2204) като доказателство за покупката.
- Вземете артикулния номер от фабричната табелка.
- При възникване на функционални или други дефекти първо се свържете по телефона или чрез имейл с долупосочения сервизен отдел. След това ще получите допълнителна информация за уреждането на Вашата рекламация.

- След съгласуване с нашия сервиз можете да изпратите дефектния продукт на посочения Ви адрес на сервиза безплатно за Вас, като приложите касовата бележка (касовия бон) и посочите писмено в какво се състои дефектът и кога е възникнал. За да се избегнат проблеми с приемането и допълнителни разходи, задължително използвайте само адреса, който Ви е посочен. Осигурете изпращането да не е като експресен товар или като друг специален товар. Изпратете уреда заедно с всички принадлежности, доставени при покупката, и осигурете достатъчно сигурна транспортна опаковка.

Ремонтен сервиз/извънгаранционно обслужване

Ремонти извън гаранцията можете да възложите на клона на нашия сервиз срещу заплащане. Той с удоволствие ще Ви направи предварителна калкулация. Можем да обработваме само уреди, които са достатъчно опаковани и изпратени с платени транспортни разходи.

Внимание: Изпратете Вашия уред на клона на нашия сервиз почистен и с указание за дефекта.

Уредите, предмет на извънгаранционно обслужване, изпратени с неплатени транспортни разходи – с наложен платеж, като експресен или друг специален товар – не се приемат. Ние ще извършим безплатно изхвърлянето на изпратените от Вас дефектни уреди.

Сервизно обслужване България

Тел.: 008001184975

Е-мейл: owim@lidl.bg

IAN 400111_2204

Вносител

Моля, обърнете внимание, че следващият адрес не е адрес на сервиза. Първо се

свържете с горепосочения сервизен център.

ОВИМ ГмБХ & Ко.КГ

Щифтсбергщрасе 1

74167 Некарсулм

Германия

* Като физическо лице – потребител, независимо от настоящата търговска гаранция, Вие се ползвате от правата на законовата гаранция, предоставена от Закона за предоставяне на цифрово съдържание и цифрови услуги и за продажбата на стоки/ЗПЦСЦУПС/. По-специално Вие имате право при несъответствие на стоката да бъде извършен ремонт или замяна по Ваш избор, освен ако това е невъзможно или е свързано с непропорционално големи разходи за продавача.

Вие имате право на пропорционално намаляване на цената или на разваляне на договора при наличие на условията на чл. 33, ал. 3 от ЗПЦСЦУПС. Условията и сроковете на законовата гаранция са регламентирани в глава трета, раздел II и III и в глава четвърта на ЗПЦСЦУПС

● Процедиране в случай на рекламация

За да се гарантира бързо обработване на Вашата заявка, следвайте указанията по-долу:

Моля, при всички запитвания дръжте на разположение касовия бон и номера на артикула (IAN 400111_2204) като доказателство за покупката.

Номерът на артикула е посочен върху типовата табелка, гравюра, титулната страница на Вашето ръководство (долу вляво) или върху стикера от задната или долната страна на уреда.

При възникнали функционални дефекти или други повреди, първо се свържете по телефона или по електронната поща с посочения по-долу сервис.

Продуктът, който е регистриран като дефектен, можете да изпратите след това без пощенски разходи на посочения Ви сервис, като приложите документ за закупуването (касов бон) и описание, в какво се състои повредата и кога е възникнала.

● Сервиз



Сервиз България

Телефон: 008001184975















Е-мейл: owim@idl.bg

Χρησιμοποιούμενες προειδοποιητικές υποδείξεις και σύμβολα	Σελίδα 255
Εισαγωγή	Σελίδα 256
Προβλεπόμενη χρήση	Σελίδα 256
Περιεχόμενο συσκευασίας	Σελίδα 256
Υπόδειξη σχετικά με τις επωνυμίες	Σελίδα 256
Περιγραφή μερών	Σελίδα 256
Τεχνικά δεδομένα	Σελίδα 257
Υποδείξεις ασφαλείας	Σελίδα 258
Θέση σε λειτουργία	Σελίδα 259
Απαιτήσεις σημείου τοποθέτησης	Σελίδα 259
Τοποθέτηση κάτω από κρεμαστό ντουλάπι	Σελίδα 259
Αποσυναρμολόγηση	Σελίδα 260
Πρώτη θέση σε λειτουργία	Σελίδα 260
Ενεργοποίηση/απενεργοποίηση του προϊόντος	Σελίδα 260
Ενεργοποίηση/απενεργοποίηση φωτισμού LED	Σελίδα 260
Επιλογή λειτουργίας	Σελίδα 260
Ρύθμιση έντασης	Σελίδα 261
Ρυθμίσεις συστήματος	Σελίδα 261
Λειτουργία FM	Σελίδα 263
Λειτουργίες αναζήτησης	Σελίδα 263
Ρυθμίσεις ήχου	Σελίδα 263
Ενδείξεις FM	Σελίδα 263
Λειτουργία DAB	Σελίδα 264
Πλήρης αναζήτηση	Σελίδα 264
Ανάκληση αποθηκευμένου σταθμού	Σελίδα 264
Χειροκίνητη ρύθμιση σταθμών	Σελίδα 264
Διαγραφή μη διαθέσιμων σταθμών	Σελίδα 264
Ενδείξεις DAB	Σελίδα 264

Αποθήκευση ρυθμισμένων ραδιοφωνικών σταθμών	Σελίδα 265
Ανάκληση αποθηκευμένου σταθμού	Σελίδα 265
Χρονοδιακόπτης ύπνου	Σελίδα 265
Ρύθμιση ξυπνητηριού	Σελίδα 266
Λειτουργία αναβολής ξυπνητηριού	Σελίδα 266
Αντιστοίχιση σταθμών στα πλήκτρα επιλογής καναλιού	Σελίδα 266
Λειτουργία χρονομέτρου	Σελίδα 267
Ρύθμιση και χειρισμός της λειτουργίας του χρονομέτρου	Σελίδα 267
Διακοπή χρονομέτρου	Σελίδα 267
Καθαρισμός και φροντίδα	Σελίδα 267
Αποθήκευση	Σελίδα 268
Αντιμετώπιση προβλημάτων	Σελίδα 268
Γλωσσάρι	Σελίδα 268
Σύντομη δήλωση συμμόρφωσης Ε.Κ.	Σελίδα 268
Απόσυρση	Σελίδα 268
Εγγύηση	Σελίδα 269
Διεκπεραίωση της εγγύησης	Σελίδα 269
Σέρβις	Σελίδα 270

Χρησιμοποιούμενες προειδοποιητικές υποδείξεις και σύμβολα

Τα σύμβολα που εμφανίζονται χρησιμοποιούνται στις οδηγίες χρήσης, τις σύντομες οδηγίες, τη συσκευασία και το προϊόν.

	ΚΙΝΔΥΝΟΣ! Αυτό το σύμβολο με την προειδοποιητική λέξη «Κίνδυνος» υποδεικνύει έναν υψηλό βαθμό κινδύνου ο οποίος, αν δεν αποφευχθεί, θα έχει ως αποτέλεσμα σοβαρό τραυματισμό ή θάνατο.		ΠΡΟΕΙΔΟΠΟΙΗΣΗ! Αυτό το σύμβολο με την προειδοποιητική λέξη «Προειδοποίηση» υποδεικνύει έναν μέτριο βαθμό κινδύνου ο οποίος, αν δεν αποφευχθεί, μπορεί να έχει ως αποτέλεσμα σοβαρό τραυματισμό ή θάνατο.
	ΠΡΟΣΟΧΗ! Αυτό το σύμβολο με την προειδοποιητική λέξη «Προσοχή» υποδεικνύει έναν χαμηλό βαθμό κινδύνου ο οποίος, αν δεν αποφευχθεί, μπορεί να έχει ως αποτέλεσμα ελαφρύ ή μέτριο τραυματισμό.		ΕΠΙΦΥΛΑΚΗ! Αυτό το σύμβολο με την προειδοποιητική λέξη «Επιφυλακή» υποδεικνύει τον κίνδυνο πιθανής υλικής ζημιάς.
	ΥΠΟΔΕΙΞΗ: Αυτό το σύμβολο με την προειδοποιητική λέξη «Υπόδειξη» παρέχει περισσότερες χρήσιμες πληροφορίες.		Κατηγορία προστασίας III Το ραδιόφωνο (με εξαίρεση το τροφοδοτικό) πρέπει να λειτουργεί μόνο με ασφάλεια εξαιρετικά χαμηλής τάσης (SELV).
	Χρησιμοποιείτε το προϊόν αποκλειστικά σε στεγνούς εσωτερικούς χώρους.		Σύμβολο προϊόντος της κατηγορίας προστασίας II
	ΠΡΟΕΙΔΟΠΟΙΗΣΗ! ΚΙΝΔΥΝΟΣ ΕΚΡΗΞΗΣ! Μια προειδοποίηση με αυτό το σύμβολο και το μήνυμα «ΠΡΟΕΙΔΟΠΟΙΗΣΗ! ΚΙΝΔΥΝΟΣ ΕΚΡΗΞΗΣ!» υποδεικνύει έναν πιθανό κίνδυνο έκρηξης. Σε περίπτωση μη τήρησης της προειδοποιητικής υπόδειξης ενδέχεται να προκύψουν σοβαροί ή θανατηφόροι τραυματισμοί και πιθανές υλικές ζημιές. Τηρείτε τις οδηγίες αυτής της προειδοποίησης για την αποφυγή σοβαρών τραυματισμών, κινδύνων για τη ζωή ή του κινδύνου υλικών ζημιών!		Αυτό το σύμβολο απαγόρευσης εφιστά την προσοχή στο ότι πρέπει να φοράτε κατάλληλα προστατευτικά γάντια! Τηρείτε τις οδηγίες αυτής της προειδοποίησης για την αποφυγή τραυματισμού των χεριών από αντικείμενα ή από την επαφή με θερμές ή χημικές ουσίες.
	Εναλλασσόμενο ρεύμα/τάση		Συνεχές ρεύμα/τάση
	Αυτό το σύμβολο εφιστά την προσοχή στους ειδικούς κανόνες συμπεριφοράς σε σχέση με τα παιδιά.		Πολικότητα ομοαξονικού βύσματος
	Το σύμβολο CE επιβεβαιώνει τη συμβατότητα με τις κατευθυντήριες οδηγίες της ΕΕ που ισχύουν για το προϊόν.		

ΡΑΔΙΟΦΩΝΟ ΚΟΥΖΙΝΑΣ DAB+

● Εισαγωγή

Σας συγχαίρουμε για την αγορά του νέου σας προϊόντος. Επιλέξατε ένα προϊόν υψηλών προδιαγραφών. Οι οδηγίες χρήσης είναι μέρος αυτού του προϊόντος. Περιέχουν σημαντικές πληροφορίες σχετικά με την ασφάλεια, το χειρισμό και την απόρριψη. Πριν τη χρήση του προϊόντος εξοικειωθείτε με όλες τις οδηγίες χρήσης και ασφαλείας. Χρησιμοποιείτε το προϊόν μόνο με τον τρόπο που περιγράφεται και για τον τομέα εφαρμογής που αναφέρεται. Σε περίπτωση μεταβίβασης του προϊόντος σε τρίτους παραδώστε μαζί και όλα τα έγγραφα.

● Προβλεπόμενη χρήση

Το ραδιόφωνο κουζίνας DAB+ (εφεξής το «προϊόν») είναι μια ηλεκτρονική συσκευή ευρείας κατανάλωσης. Εξυπηρετεί στη λήψη και την αναπαραγωγή αναλογικών και ψηφιακών ραδιοφωνικών προγραμμάτων. Το προϊόν προορίζεται αποκλειστικά για ιδιωτική χρήση και όχι για βιομηχανικούς ή εμπορικούς σκοπούς. Αυτό το προϊόν δεν πρέπει να χρησιμοποιείται σε τροπικά κλίματα. Κάθε άλλη χρήση θεωρείται ακατάλληλη. Τυχόν αξιώσεις που ενδέχεται να προκύψουν λόγω ακατάλληλης χρήσης ή μη εξουσιοδοτημένης τροποποίησης του προϊόντος δεν καλύπτονται από την εγγύηση. Για κάθε άλλη χρήση τον κίνδυνο αναλαμβάνει ο χρήστης.

● Περιεχόμενο συσκευασίας

Μετά την αφαίρεση του προϊόντος από τη συσκευασία, βεβαιωθείτε ότι δεν λείπει κανένα εξάρτημα και ότι όλα τα εξαρτήματα βρίσκονται σε άριστη κατάσταση. Αφαιρέστε όλα τα υλικά συσκευασίας πριν τη χρήση.

- 1x Ραδιόφωνο κουζίνας DAB+
- 4x Αποστάτες (για τοποθέτηση κάτω από ντουλάπι)
- 4x Βίδες στερέωσης (μακριές)
- 4x Βίδες στερέωσης (κοντές)
- 1x Τροφοδοτικό
- 1x Σύντομες οδηγίες









Εάν διαπιστώσετε ότι το προϊόν έχει υποστεί ζημιά ή λείπουν εξαρτήματα, επικοινωνήστε με τον αντιπρόσωπο από τον οποίο αγοράσατε αυτό το προϊόν.

● Υπόδειξη σχετικά με τις επωνυμίες

- Το σήμα και το εμπορικό όνομα SilverCrest ανήκει στην ιδιοκτησία του εκάστοτε κατόχου.
- Όλα τα λοιπά ονόματα και προϊόντα ενδέχεται να αποτελούν σήματα ή κατοχυρωμένα σήματα των εκάστοτε κατόχων.

● Περιγραφή μερών

Για περισσότερες πληροφορίες ανατρέξτε στην αναδιπλούμενη σελίδα.

- | | | |
|----|---|---|
| 1 | Οθόνη | |
| 2 |  | Πλήκτρο επιλογής (προς τα πάνω) |
| 3 |  | Πλήκτρο επιλογής (προς τα κάτω) |
| 4 | 1/2/3/4/5 | Πλήκτρα επιλογής μνήμης |
| 5 |  | Πλήκτρο αναμονής/λειτουργίας |
| 6 |  | Πλήκτρο μενού/πληροφοριών |
| 7 | PRESET | Πλήκτρο προεπιλογής |
| 8 |  | Πλήκτρο χρονομέτρου/χρονοδιακόπτη ύπνου |
| 9 |  | Πλήκτρο φωτισμού |
| 10 |  | Διακόπτης ρύθμισης έντασης με λειτουργία πλήκτρου |
| 11 | Πλάκα τοποθέτησης | |
| 12 |  | Υποδοχή τροφοδοτικού |
| 13 | Κεραία λήψης ραδιοφωνικού σήματος | |
| 14 | Πτυσσόμενο πόδι | |
| 15 | Φωτισμός LED | |
| 16 | Ηχείο | |
| 17 | Αποστάτης (για τοποθέτηση κάτω από ντουλάπι) | |
| 18 | Βίδα στερέωσης (μακριά) | |
| 19 | Βίδα στερέωσης (κοντή) | |
| 20 | Τροφοδοτικό | |
| 21 | Σύντομες οδηγίες | |

● Τεχνικά δεδομένα

Ραδιόφωνο

Τάση/ρεύμα εισόδου:	5 V \equiv /1,5 A
Περιοχή λήψης DAB:	174 έως 240 MHz
Περιοχή λήψης FM:	87,5 έως 108 MHz
Θέσεις μνήμης σταθμών:	30 (DAB), 30 (FM)
Ισχύς εξόδου ήχου:	2 x 1,5 W RMS
Συνθήκες λειτουργίας:	+10 έως +35 °C 40 έως 85 % (σχετ. υγρασία αέρα)
Θερμοκρασία αποθήκευσης:	-20 έως +60 °C
Διαστάσεις (Π x Υ x Β):	περ. 254 x 59 x 160 mm
Βάρος:	περ. 580 g (χωρίς προσαρμογέα)
Κατηγορία προστασίας (ραδιόφωνο):	III/◊

Τροφοδοτικό

Περιγραφή	Τιμή
	OWIM GmbH & Co. KG
Διανομέας:	Πρωτοδικείο Στουτγάρδης: HRA 721742 Stiftsbergstraße 1 74167 Neckarsulm Γερμανία
Όνομα κατασκευαστή:	Xiamen Xdroid Technology Co., Ltd.
Αναγνωριστικό του μοντέλου:	Έκδοση EE: XZ0500-1500VG Έκδοση HB: XZ0500-1500V
Τάση εισόδου:	100-240 V~
Συχνότητα εναλλασσόμενου ρεύματος εισόδου:	50/60 Hz
Ρεύμα εισόδου:	0,4 A
Τάση εξόδου:	5,0 V \equiv
Ένταση ρεύματος εξόδου:	1,5 A
Ισχύς εξόδου:	7,5 W
Μέση ενεργός απόδοση:	79,14 %
Απόδοση σε χαμηλό φορτίο (10 %):	72,49 %
Κατανάλωση ισχύος σε κατάσταση άνευ φορτίου:	0,08 W
Πολικότητα ομοαξονικού βύσματος στην έξοδο:	◊●◊
Κατηγορία προστασίας:	II/□



Υποδειξεις ασφαλείας

- Σε περίπτωση πρόκλησης βλαβών λόγω μη τήρησης αυτών των οδηγιών χρήσης η εγγύηση ακυρώνεται!
- Δεν αναλαμβάνουμε καμία ευθύνη για επακόλουθες ζημιές! Σε περίπτωση υλικών ζημιών ή τραυματισμών λόγω ακατάλληλης χρήσης ή μη τήρησης των υποδειξεων ασφαλείας δεν αναλαμβάνουμε καμία ευθύνη!
- Ελέγχετε όλα τα προϊόντα πριν τη χρήση για ορατές βλάβες. Μην χρησιμοποιείτε το προϊόν σε περίπτωση βλάβης.
- Οι τεχνικές δυνατότητες του προϊόντος περιγράφονται στο κεφάλαιο «Τεχνικά δεδομένα». Λάβετε υπόψη ότι για τις διαθέσιμες συχνότητες στις διάφορες χώρες ενδέχεται να ισχύουν διαφορετικοί κανονισμοί. Η λήψη ή/και χρήση πληροφοριών μπορεί να είναι παράνομη και ενδεχομένως να φέρει κυρώσεις.



⚠ ΚΙΝΔΥΝΟΣ! ΚΙΝΔΥΝΟΣ ΓΙΑ ΤΗ ΖΩΗ ΚΑΙ ΚΙΝΔΥΝΟΣ ΑΤΥΧΗΜΑΤΟΣ ΓΙΑ ΒΡΕΦΗ ΚΑΙ ΠΑΙΔΙΑ!

- Τα υλικά συσκευασίας δεν αποτελούν παιχνίδι. Μην αφήνετε ποτέ τα παιδιά να παίζουν με τα υλικά συσκευασίας χωρίς να επιβλέπονται. Τα υλικά συσκευασίας αποτελούν πιθανή πηγή κινδύνου, π.χ. ασφυξίας. Τα παιδιά υποτιμούν συχνά τους κινδύνους. Μην επιτρέπετε ποτέ στα παιδιά να πλησιάζουν τα υλικά συσκευασίας.
- Το προϊόν αυτό μπορεί να χρησιμοποιηθεί από παιδιά ηλικίας 8 ετών και άνω και από άτομα με περιορισμένες φυσικές, αισθητηριακές ή πνευματικές δυνατότητες ή με έλλειψη εμπειρίας και γνώσεων, εφόσον επιτηρούνται ή έχουν λάβει οδηγίες ως προς την ασφαλή χρήση του προϊόντος και κατανοούν τους σχετικούς κινδύνους. Μην αφήνετε ποτέ τα παιδιά να εκτελούν τις εργασίες καθαρισμού και φροντίδας χωρίς επίβλεψη. Μην αφήνετε τα παιδιά να παίζουν με το προϊόν. Το προϊόν δεν είναι παιχνίδι.

Κίνδυνος ηλεκτροπληξίας!

⚠ ΠΡΟΕΙΔΟΠΟΙΗΣΗ! Κίνδυνος ηλεκτροπληξίας! Μην ανοίγετε ποτέ το περίβλημα του προϊόντος ή του τροφοδοτικού. Σε περίπτωση δυσλειτουργίας, οι επισκευές πρέπει να εκτελούνται μόνο από εξειδικευμένο τεχνικό.

⚠ ΠΡΟΕΙΔΟΠΟΙΗΣΗ! Προστατέψτε το προϊόν και το τροφοδοτικό από σταγόνες νερού και πιτσιλισμα. Μην τοποθετείτε δοχεία γεμάτα με υγρά (π.χ. βάζα ή ποτά) πάνω ή κοντά στο προϊόν ή το τροφοδοτικό. Μην βυθίζετε τα εξαρτήματα του προϊόντος σε υγρά. Μην τοποθετείτε ποτέ το προϊόν κάτω από τρεχούμενο νερό.

■ Μην τοποθετείτε αναμμένα κεριά πάνω ή κοντά στο προϊόν για την αποφυγή πυρκαγιάς.

⚠ ΠΡΟΕΙΔΟΠΟΙΗΣΗ! Μην αγγίζετε το τροφοδοτικό με υγρά χέρια.

⚠ ΠΡΟΣΟΧΗ! Μην χρησιμοποιείτε το προϊόν σε περίπτωση βλάβης. Αποσυνδέστε αμέσως το τροφοδοτικό από το ηλεκτρικό δίκτυο εάν διαπιστώσετε κάποια βλάβη. Εάν το προϊόν υποστεί βλάβη, απευθυνθείτε στο κατάστημα αγοράς.

- Απενεργοποιείτε πάντα το προϊόν πριν αποσυνδέσετε το τροφοδοτικό.
- Χρησιμοποιείτε το προϊόν μόνο με το παρεχόμενο τροφοδοτικό. Εάν το τροφοδοτικό υποστεί βλάβη, απευθυνθείτε στο κατάστημα αγοράς. Για περισσότερες πληροφορίες ανατρέξτε στα τεχνικά δεδομένα του προϊόντος.
- Χρησιμοποιείτε το παρεχόμενο τροφοδοτικό μόνο με αυτό το προϊόν.
- Μην τοποθετείτε αντικείμενα πάνω στο καλώδιο τροφοδοσίας και μην το πιέζετε σε αιχμηρές γωνίες για την αποφυγή πρόκλησης βλάβης. Κρατήστε το μακριά από καυτές επιφάνειες και ελεύθερες φλόγες.
- Δρομολογήστε το καλώδιο τροφοδοσίας με τέτοιο τρόπο, ώστε να αποκλείεται το ενδεχόμενο να το τραβήξει κανείς κατά λάθος ή να σκοντάψει πάνω του. Φυλάξτε το τροφοδοτικό και το καλώδιο τροφοδοσίας μακριά από παιδιά.

- Τραβάτε πάντα το φιν και όχι το καλώδιο τροφοδοσίας για να αποσυνδέσετε το τροφοδοτικό από την πρίζα.
- Μην τυλίγετε το καλώδιο τροφοδοσίας γύρω από το προϊόν.
- Συνδέετε πάντα το τροφοδοτικό σε πρίζα με εύκολη πρόσβαση, ώστε να μπορείτε να αποσυνδέσετε αμέσως το προϊόν σε περίπτωση ανάγκης.
- Αποσυνδέστε το τροφοδοτικό από την πρίζα, ώστε το προϊόν να αποσυνδεθεί πλήρως από το ηλεκτρικό δίκτυο.
- Το τροφοδοτικό εξακολουθεί να καταναλώνει ελάχιστη ποσότητα ρεύματος ακόμη και όταν το ραδιόφωνο δεν βρίσκεται σε λειτουργία όσο είναι συνδεδεμένο στο ηλεκτρικό δίκτυο. Για να απενεργοποιηθεί τελείως το τροφοδοτικό, θα πρέπει να αποσυνδεθεί από το ηλεκτρικό δίκτυο.
- Προστατεύστε το προϊόν από προσκρούσεις και έντονους κραδασμούς.
- Εάν διαπιστώσετε καπνό ή ασυνήθιστους θορύβους, αποσυνδέστε αμέσως το φιν του τροφοδοτικού από την πρίζα.
- Μην καλύπτετε το τροφοδοτικό.
- Αποσυνδέστε το τροφοδοτικό από την πρίζα όταν δεν χρησιμοποιείτε το προϊόν και πριν τον καθαρισμό.
- Αφήστε το προϊόν να στεγνώσει τελείως προτού το συνδέσετε στο ηλεκτρικό δίκτυο ή το αποθηκεύσετε. Αφήστε το προϊόν να κρυώσει καλά πριν το αποθηκεύσετε.

❗ ΥΠΟΔΕΙΞΗ: Για την προστασία των ευαίσθητων επιφανειών αυτό το προϊόν διαθέτει ελαστικά πέλαμα. Δεν αποκλείεται το ενδεχόμενο τα προϊόντα περιποίησης επίπλων να αλλοιώσουν ή να προκαλέσουν ζημιά σε αυτά τα ελαστικά πέλαμα.

● Θέση σε λειτουργία

● Απαιτήσεις σημείου τοποθέτησης

Για την ασφαλή λειτουργία του προϊόντος χωρίς παρεμβολές θα πρέπει το σημείο τοποθέτησης να ικανοποιεί τις ακόλουθες απαιτήσεις:

- Τοποθετήστε το προϊόν σε μια σταθερή, επίπεδη και οριζόντια επιφάνεια. Χρησιμοποιήστε το πτυσσόμενο πόδι **14**.
- Οι επιφάνειες ορισμένων επίπλων ενδέχεται να περιέχουν στοιχεία τα οποία μαλακώνουν τα ελαστικά πέλαμα του προϊόντος. Εάν χρειάζεται, τοποθετήστε ένα στρώμα κάτω από τα ελαστικά πέλαμα του προϊόντος.
- Τοποθετήστε ή συναρμολογήστε το προϊόν κατά τέτοιο τρόπο, ώστε να μην καλύπτονται τα ανοίγματα αερισμού και το ηχείο **16**.
- Μην λειτουργείτε το προϊόν σε πολύ θερμό, βρεγμένο ή εξαιρετικά υγρό περιβάλλον ή κοντά σε εύφλεκτα υλικά.
- Επιλέξτε ένα σημείο τοποθέτησης όπου το προϊόν δεν θα εκτίθεται σε υδρατμούς. Μην τοποθετείτε το προϊόν ακριβώς πάνω από κάποια θερμομαντική πλάκα.

● Τοποθέτηση κάτω από κρεμαστό ντουλάπι

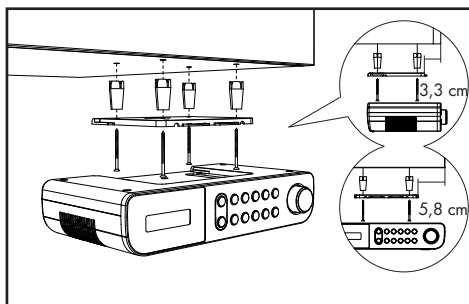

Με τη βοήθεια της παρεχόμενης πλάκας τοποθέτησης **11** μπορείτε π.χ. να τοποθετήσετε το ντουλάπι κάτω από ένα κρεμαστό ντουλάπι. Για να χρησιμοποιήσετε την πλάκα τοποθέτησης του προϊόντος, ακολουθήστε τα εξής βήματα:

- Πιέστε την πλάκα τοποθέτησης **11** προς τα πίσω και αφαιρέστε την από το προϊόν.
- Επιλέξτε ένα κατάλληλο σημείο για την τοποθέτηση του προϊόντος (βλ. «Απαιτήσεις σημείου τοποθέτησης»).

- Κρατήστε την πλάκα τοποθέτησης [11] κάτω από το σημείο τοποθέτησης. Βεβαιωθείτε ότι το μπροστινό άκρο της πλάκας τοποθέτησης βρίσκεται περ. 3,3 cm πίσω από την μπροστινή πλευρά του ντουλαπιού, ώστε το προϊόν να είναι παράλληλο με το ντουλάπι. Τα πλευρικά άκρα της πλάκας τοποθέτησης [11] θα πρέπει να απέχουν περ. 5,8 cm από τα διπλάνα ντουλάπια ή τους τοίχους.
- Σημειώστε τα 4 σημεία στερέωσης με μολύβι.
- Χρησιμοποιήστε έναν πείρο ή ένα καρφί για να δημιουργήσετε μια μικρή εσοχή στα σημειωμένα σημεία. Εάν το υλικό είναι σκληρό ξύλο, χρησιμοποιήστε ένα τρυπάνι ξύλου Ø 2,5 mm για να ανοίξετε μια επίπεδη οπή περ. 5 mm στα σημειωμένα σημεία. Προσέξτε να μην τρυπήσετε πλήρως την οπή.
- Τοποθετήστε ενδεχομένως τους παρεχόμενους αποστάτες [17] ανάμεσα στο ντουλάπι και την πλάκα τοποθέτησης. Εάν χρησιμοποιήσετε τους αποστάτες [17], θα χρειαστείτε τις μακριές βίδες στερέωσης [18].
- Σφίξτε την πλάκα τοποθέτησης [11] με τις βίδες στερέωσης ([18] ή [19]).
- Πιέστε το προϊόν με την πάνω πλευρά τους στην πλάκα τοποθέτησης [11] μέχρι να ασφαλίσει.
- Βεβαιωθείτε ότι το προϊόν είναι σταθερό και δρομολογήστε προσεκτικά το καλώδιο τροφοδοσίας και την κεραία.

● Αποσυναρμολόγηση

- Τραβήξτε το προϊόν προς τα εμπρός και αφαιρέστε το από την πλάκα τοποθέτησης [11].
- Λύστε τις βίδες ([18] ή [19]) της πλάκας τοποθέτησης και αφαιρέστε την πλάκα τοποθέτησης [11] από το ντουλάπι.

● Πρώτη θέση σε λειτουργία

- Μπορείτε και να τοποθετήσετε απλά το προϊόν σε μια επίπεδη επιφάνεια. Ωστόσο, θα πρέπει να ανοίξετε το πτυσσόμενο πόδι [14] του προϊόντος, ώστε να μην καλύπτονται τα ανοίγματα αερισμού και το ηχείο [16] στην κάτω πλευρά του προϊόντος.
- Συνδέστε το βύσμα του τροφοδοτικού [20] στην υποδοχή φόρτισης [12].

Συνδέστε το τροφοδοτικό σε μια σωστά εγκατεστημένη πρίζα.

Το προϊόν εμφανίζει αρχικά μια φανταστική ημερομηνία και ώρα **00:00**.

Η ημερομηνία και η ώρα ρυθμίζονται αυτόματα.

Κατά την ενεργοποίηση του ραδιοφώνου, το προϊόν ξεκινά την αναζήτηση για έναν σταθμό DAB.

Στη συνέχεια εμφανίζεται και αναπαράγεται στην οθόνη [1] ένας σταθμός DAB.

● Ενεργοποίηση/ απενεργοποίηση του προϊόντος

- Επεκτείνετε πλήρως την κεραία [13].

Ενεργοποίηση/απενεργοποίηση του προϊόντος

Ενεργοποίηση Πατήστε /MODE [5]

Απενεργοποίηση Πατήστε ξανά /MODE [5] παρατεταμένα (απενεργοποίηση = λειτουργία αναμονής)

● Ενεργοποίηση/ απενεργοποίηση φωτισμού LED

- Ενεργοποίηση φωτισμού LED: Πατήστε σύντομα το πλήκτρο  [9].
- Απενεργοποίηση φωτισμού LED: Πατήστε ξανά σύντομα το πλήκτρο  [9].

❗ ΥΠΟΔΕΙΞΕΙΣ:

- Ο φωτισμός LED [15] βρίσκεται στην κάτω πλευρά του προϊόντος.
- Εάν ο φωτισμός LED [15] δεν απενεργοποιηθεί χειροκίνητα, απενεργοποιείται αυτόματα μετά από 120 λεπτά.

● Επιλογή λειτουργίας

- Κατά τη λειτουργία, πατήστε στιγμιαία /MODE [5] για εναλλαγή μεταξύ της λειτουργίας DAB και FM.

● Ρύθμιση έντασης

Ένταση ήχου	Διακόπτης ρύθμισης έντασης [10]
Αύξηση	Περιστρέψτε προς τα δεξιά (προς τη φορά των δεικτών του ρολογιού)
Μείωση	Περιστρέψτε προς τα αριστερά (αντίθετα από τη φορά των δεικτών του ρολογιού)

● Ρυθμίσεις συστήματος

- Πιέστε παρατεταμένα **MENU/INFO** [6] για να εμφανιστεί το μενού.
- Γυρίστε το διακόπτη ρύθμισης έντασης [10] για να επιλέξετε το μενού **<SYSTEM>** (**<ΣΥΣΤΗΜΑ>**). Πατήστε το διακόπτη ρύθμισης έντασης [10] για επιβεβαίωση της ρύθμισης.
- Γυρίστε το διακόπτη ρύθμισης έντασης [10] για να επιλέξετε:

Ρυθμίσεις συστήματος

1. Time (Ώρα)

- ↳ **Set Time/Date** (Ρύθμιση ώρας/ημερομηνίας)
 - ↳ **Set time** (Ρύθμιση ώρας)
 - ↳ **00:00**
 - ↳ **Set date** (Ρύθμιση ημερομηνίας)
 - ↳ **Auto Update** (Αυτόματη ενημέρωση) (Αυτόματη ενημέρωση της ώρας)
 - ↳ **No Update** (χωρίς ενημέρωση) (Χωρίς αυτόματη ενημέρωση της ώρας)
 - ↳ **Update from FM** (Ενημέρωση μέσω FM) (Αυτόματη ενημέρωση της ώρας μέσω FM)
 - ↳ **Update from DAB** (Ενημέρωση μέσω DAB) (Αυτόματη ενημέρωση της ώρας μέσω DAB)
 - ↳ **Update from Any** (Ενημέρωση από οποιαδήποτε πηγή) (Αυτόματη ενημέρωση της ώρας μέσω FM ή DAB)
 - ↳ **Set 12/24 hour** (Ρύθμιση μορφής 12/24 ωρών)
 - ↳ **Set 24 hour** (Ρύθμιση μορφής 24 ωρών) (Προβολή σε μορφή 24 ωρών)
 - ↳ **Set 12 hour** (Ρύθμιση μορφής 12 ωρών) (Προβολή σε μορφή 12 ωρών)
 - ↳ **Set date format** (Ρύθμιση μορφής ημερομηνίας)
 - ↳ **DD-MM-YYYY** (HH-MM-EEEE) («Ημέρα-Μήνας-Έτος»)
 - ↳ **MM-DD-YYYY** (MM-HH-EEEE) («Μήνας-Ημέρα-Έτος»)
- ### 2. Alarm (Ξυπνητήρι)
- ↳ **Alarm 1** (Ξυπνητήρι 1) - **Alarm 2** (Ξυπνητήρι 2) (Επιλογή ξυπνητηριού 1 ή ξυπνητηριού 2 για ρύθμιση)
 - ↳ **Alarm 1 Setup** (Ρύθμιση ξυπνητηριού 1)

Γυρίστε το διακόπτη ρύθμισης έντασης [10] ή πατήστε **▲** [2] ή **▼** [3] = Αλλαγή τιμών | Πατήστε το διακόπτη ρύθμισης έντασης [10] = Επιβεβαίωση τιμής ή επιλογής | **MENU/INFO** [6] = 1 επίπεδο πίσω

Ρυθμίσεις συστήματος

- ↳ **Alarm off** (Απενεργοποίηση ξυπνητηριού) - **Alarm on** (Ενεργοποίηση ξυπνητηριού)
 - ↳ **Alarm 1 Wizard** (Οδηγός ξυπνητηριού 1)
 - ↳ **00:00** (Ρύθμιση ώρας ξυπνητηριού)
 - ↳ **Duration** (Διάρκεια) 15-30-45-60-90 (Ρύθμιση διάρκειας ξυπνητηριού)
 - ↳ **Buzzer** (Βομβητής) - **DAB - FM**
 - ↳ Επιλογή σταθμού (Ρύθμιση πηγής ξυπνητηριού)
 - ↳ **Daily** (Καθημερινά) - **Once** (Μία φορά) - **Weekends** (Σαββατοκύριακο) - **Weekdays** (Καθημερινές)
 - ↳ **Volume** (Ένταση ήχου): **L6 - L16** (Ρύθμιση συχνότητας επανάληψης)
 - ↳ **Alarm off** (Απενεργοποίηση ξυπνητηριού) - **Alarm on** (Ενεργοποίηση ξυπνητηριού)
3. **Φωτισμός**
- ↳ **On level** (Ρύθμιση ενεργοποίησης)
 - ↳ **High** (Υψηλός) - **Medium** (Μεσαίος) - **Low** (Χαμηλός) (Φωτεινότητα)
 - ↳ **Night dimmer** (Μείωση φωτεινότητας το βράδυ) Αν επιλεχθεί **YES** (ΝΑΙ) (από τις 23:00 έως τις 04:59): Ο φωτισμός απενεργοποιείται. Ο φωτισμός ενεργοποιείται για 10 δευτερόλεπτα να πατηθεί οποιοδήποτε πλήκτρο. Στις 05:00 το πρωί ο φωτισμός επανέρχεται στην επιλεγμένη ρύθμιση.
 - ↳ **NO** (ΟΧΙ) - **YES** (ΝΑΙ)
4. **Γλώσσα**
- ↳ English, Deutsch, Italiano, Français, Nederlands, Español, Português, Svenska, Dansk, Norsk, Suomi, Polski
5. **Factory Reset** (Εργοστασιακές ρυθμίσεις) (Επαναφορά στις εργοστασιακές ρυθμίσεις)
- ↳ **NO** (ΟΧΙ) (Δεν γίνεται επαναφορά στις εργοστασιακές ρυθμίσεις)
 - ↳ **YES** (ΝΑΙ) (Επαναφορά στις εργοστασιακές ρυθμίσεις)
- ① **ΥΠΟΔΕΙΞΗ:** Μετά την επαναφορά των εργοστασιακών ρυθμίσεων χάνονται όλοι οι αποθηκευμένοι σταθμοί.
6. **SW version** (Έκδοση SW)
- ↳ Αριθμός έκδοσης

Γυρίστε το διακόπτη ρύθμισης έντασης **10** ή πατήστε **▲** **2** ή **▼** **3** = Αλλαγή τιμών | Πατήστε το διακόπτη ρύθμισης έντασης **10** = Επιβεβαίωση τιμής ή επιλογής | **MENU/INFO** **6** = 1 επίπεδο πίσω

● Λειτουργία FM

- Ενεργοποιήστε το προϊόν.
- Πατήστε σύντομα **⏻/MODE** **[5]** για αλλαγή από τη λειτουργία DAB στη λειτουργία FM.

● Λειτουργίες αναζήτησης

Επιλέξτε μία από τις 3 λειτουργίες αναζήτησης για να επιλέξετε κάποιον ραδιοφωνικό σταθμό.

Λειτουργία	Περιγραφή
Αυτόματη αναζήτηση σταθμών	Πατήστε παρατεταμένα το διακόπτη ρύθμισης έντασης [10] για να ξεκινήσετε την αυτόματη αναζήτηση σταθμών FM. Το προϊόν αποθηκεύει έως 30 σταθμούς.
Ημιαυτόματη αναζήτηση σταθμών	Πατήστε παρατεταμένα ▲ [2] ή ▼ [3] για έναρξη της αναζήτησης προς την επιθυμητή κατεύθυνση. Η αναζήτηση σταματά μόλις ληφθεί καθαρό ραδιοφωνικό σήμα.
Χειροκίνητη αναζήτηση σταθμών	Πατήστε σύντομα ▲ [2] ή ▼ [3] για χειροκίνητη αναζήτηση σταθμών FM (η συχνότητα αλλάζει σε βήματα των 0,05 MHz).

● Ρυθμίσεις ήχου

- Πατήστε **MENU/INFO** **[6]** για εμφάνιση του μενού.
- Γυρίστε το διακόπτη ρύθμισης έντασης **[10]** ή πατήστε **▲** **[2]** ή **▼** **[3]** για να επιλέξετε το μενού **<Audio setting>** (<Ρύθμιση ήχου>). Πατήστε το διακόπτη ρύθμισης έντασης **[10]** για επιβεβαίωση.
- Γυρίστε το διακόπτη ρύθμισης έντασης **[10]** για να ρυθμίσετε τα εξής:

Στοιχείο μενού	Λειτουργία
Stereo allowed (Να επιτρέπονται στερεοφωνικοί σταθμοί)	Το προϊόν αναζητά μονοφωνικούς και στερεοφωνικούς σταθμούς. Έξοδος ήχου: Συνδυαστική στερεοφωνική ή στερεοφωνική.
Forced mono (Μόνο μονοφωνικά)	Το προϊόν αναζητά μονοφωνικούς και στερεοφωνικούς σταθμούς. Έξοδος ήχου: Συνδυαστική στερεοφωνική.
Scanning function (Λειτουργία αναζήτησης)	Το προϊόν αναζητά όλους τους σταθμούς με καθαρό ραδιοφωνικό σήμα.
● Ενδείξεις FM	
Πατήστε σύντομα MENU/INFO [6] για να επιλέξετε τα εξής:	
Ένδειξη	Λειτουργία
Ισχύς σήματος	Εμφανίζεται μια γραμμή η οποία υποδεικνύει την ισχύ του σήματος.
Τύπος προγράμματος	Εμφανίζεται το είδος του εκπεμπόμενου προγράμματος.
Audio setting (Ρύθμιση ήχου)	Υποδεικνύεται εάν λαμβάνεται μονοφωνικός ή στερεοφωνικός σταθμός.
Time (Ώρα)	Εμφανίζεται η ώρα που παρέχεται αυτόματα από το σταθμό.
Date (Ημερομηνία)	Εμφανίζεται η ημερομηνία που παρέχεται αυτόματα από το σταθμό.

Ένδειξη

Λειτουργία

Radiotext (Ραδιοφωνικό κείμενο)

Ρύθμιση μιας εναλλασσόμενης ένδειξης πληροφοριών σε πραγματικό χρόνο, π.χ. τίτλος κομματιού, ειδήσεις, υπότιτλο κτλ.

- Κάθε φορά που πιέζετε **MENU/INFO** [6], εμφανίζεται η επόμενη καταχώρηση.

● Λειτουργία DAB

Αλλαγή στη λειτουργία DAB: Πατήστε σύντομα **⏻/MODE** [5].

● Πλήρης αναζήτηση

Εκτελέστε μια πλήρη αναζήτηση σταθμών στη λειτουργία DAB:

- Πατήστε παρατεταμένα **MENU/INFO** [6].
- Πατήστε το διακόπτη ρύθμισης έντασης [10] για να επιλέξετε το μενού **<Full scan>** (<Πλήρης αναζήτηση>).
- Πατήστε το διακόπτη ρύθμισης έντασης [10] για επιβεβαίωση της ρύθμισης.
- Όλοι οι σταθμοί που εντοπίζονται αποθηκεύονται αυτόματα σε μια λίστα σταθμών.

● Ανάκληση αποθηκευμένου σταθμού

- Μπορείτε να μεταβείτε σε έναν σταθμό που έχετε αποθηκεύσει πατώντας **PRESET** [7].
- Γυρίστε το διακόπτη ρύθμισης έντασης [10] ή πατήστε **▲** [2] ή **▼** [3] για να επιλέξετε την επιθυμητή θέση αποθήκευσης.
- Πατήστε το διακόπτη ρύθμισης έντασης [10] για επιβεβαίωση της ρύθμισης.

ⓘ ΥΠΟΔΕΙΞΗ: Για να μεταβείτε σε έναν σταθμό από τη λίστα σταθμών, ανατρέξτε στο ακόλουθο κεφάλαιο «Χειροκίνητη ρύθμιση σταθμών».

● Χειροκίνητη ρύθμιση σταθμών

- Πατήστε παρατεταμένα **MENU/INFO** [6].

- Γυρίστε το διακόπτη ρύθμισης έντασης [10] ή πατήστε [2] ή [3] για να επιλέξετε το μενού **<Manual tune>** (<Χειροκίνητη ρύθμιση σταθμών>).
- Πατήστε το διακόπτη ρύθμισης έντασης [10] για επιβεβαίωση της ρύθμισης.
- Γυρίστε το διακόπτη ρύθμισης έντασης [10] ή πατήστε [2] ή [3] για να επιλέξετε έναν σταθμό από τη λίστα σταθμών.
- Πατήστε το διακόπτη ρύθμισης έντασης [10] για επιβεβαίωση της ρύθμισης. Εμφανίζεται η ισχύς σήματος. Στη χειροκίνητη ρύθμιση αναπαράγεται ένα ηχητικό σήμα από το προϊόν.
- Μπορείτε να βρείτε τους σταθμούς που ρυθμίζετε στη λίστα σταθμών.

● Διαγραφή μη διαθέσιμων σταθμών

- Πατήστε παρατεταμένα **MENU/INFO** [6].
- Γυρίστε το διακόπτη ρύθμισης έντασης [10] ή πατήστε **▲** [2] ή **▼** [3] για να επιλέξετε **<Prune>** (<Διαγραφή>).
- Πατήστε το διακόπτη ρύθμισης έντασης [10] για επιβεβαίωση της ρύθμισης.
- Γυρίστε το διακόπτη ρύθμισης έντασης [10] για να επιλέξετε **<YES>** (<ΝΑΙ>).
- Πατήστε το διακόπτη ρύθμισης έντασης [10] για επιβεβαίωση της ρύθμισης.

ⓘ ΥΠΟΔΕΙΞΗ: Οι μη διαθέσιμοι σταθμοί αναγνωρίζονται μόνο κατόπιν νέας πλήρους αναζήτησης (π.χ. σε κάποια άλλη περιοχή). Σε αυτήν την περίπτωση εμφανίζεται ένα ερωτηματικό δίπλα στους σχετικούς σταθμούς. Μετά τη διαγραφή οι επισημασμένοι σταθμοί δεν διατίθενται πλέον στη λίστα σταθμών.

● Ένδειξεις DAB

Πατήστε σύντομα **MENU/INFO** [6] για να επιλέξετε τα εξής:

Ρύθμιση	Λειτουργία
Ισχύς σήματος	Εμφανίζεται μια γραμμή η οποία υποδεικνύει την ισχύ του σήματος.

Ρύθμιση	Λειτουργία
Τύπος προγράμματος	Εμφανίζεται το είδος του εκπεμπόμενου προγράμματος.
Συχνότητα	Εμφανίζει τη συχνότητα και τον πολυπλέκτη ή και τον αριθμό του καναλιού του τρέχοντος επιλεγμένου σταθμού.
Σύνολο	Εμφανίζεται το όνομα του πολυπλέκτη στον οποίο ανήκει ο σταθμός που ακούτε.
Σφάλμα σήματος	Εμφανίζεται ο αριθμός σφαλμάτων σήματος.
Bitrate και Codec	Εμφανίζεται η ραδιοφωνική λειτουργία και ο ρυθμός bit του ήχου που λαμβάνεται.
Ώρα	Εμφανίζεται η ώρα που παρέχεται αυτόματα από το σταθμό.
Ημερομηνία	Εμφανίζεται η ημερομηνία που παρέχεται αυτόματα από το σταθμό.
Radiotext (Ραδιοφωνικό κείμενο)	Ρύθμιση μιας εναλλασσόμενης ένδειξης πληροφοριών σε πραγματικό χρόνο, π.χ. τίτλος κομματιού, ειδήσεις, υπότιτλο κτλ.

- Κάθε φορά που πιέζετε **MENU/INFO** [6], εμφανίζεται η επόμενη καταχώρηση.

● Αποθήκευση ρυθμισμένων ραδιοφωνικών σταθμών

Μπορείτε να αποθηκεύσετε έως 60 σταθμούς (30 FM και 30 DAB).

- Πατήστε παρατεταμένα **PRESET** [7].
- Στην οθόνη [1] εμφανίζεται η ένδειξη **<Preset x stored: Empty>** (<Αποθ. προεπιλογής x: Κενό>).

- Γυρίστε το διακόπτη ρύθμισης έντασης [10] ή πατήστε **▲** [2] ή **▼** [3] για να επιλέξετε την επιθυμητή θέση αποθήκευσης.
- Πατήστε το διακόπτη ρύθμισης έντασης [10] για επιβεβαίωση της ρύθμισης.
- Ο σταθμός αποθηκεύεται. Στην οθόνη [1] εμφανίζεται η ένδειξη **<Preset x stored>** (<H προεπιλογή x αποθ.>).

i **ΥΠΟΔΕΙΞΗ:** Οι θέσεις μνήμης που είναι ήδη κατειλημμένες αντικαθίστανται χωρίς περαιτέρω ειδοποίηση.

● Ανάκληση αποθηκευμένου σταθμού

- Μπορείτε να μεταβείτε σε έναν σταθμό που έχετε αποθηκεύσει πατώντας σύντομα **PRESET** [7].
- Γυρίστε το διακόπτη ρύθμισης έντασης [10] ή πατήστε **▲** [2] ή **▼** [3] για να επιλέξετε την επιθυμητή θέση αποθήκευσης.
- Πατήστε το διακόπτη ρύθμισης έντασης [10] για επιβεβαίωση της ρύθμισης.

i **ΥΠΟΔΕΙΞΗ:** Η ένδειξη **<Preset store<#> (Empty)>** (<Αποθ. προεπιλογής <#>: (Κενό)>) σημαίνει ότι δεν έχει αποθηκευτεί κάποιος σταθμός στη συγκεκριμένη θέση μνήμης.

● Χρονοδιακόπτης ύπνου

Στην κατάσταση λειτουργίας:

- Πατήστε παρατεταμένα **TIMER/SLEEP** [8] για περ. 2 δευτερόλεπτα για να ανοίξει το μενού ρύθμισης.
- Πατήστε **TIMER/SLEEP** [8] για να ρυθμίσετε **15/30/45/60/90/120** λεπτά.
- Πατήστε το διακόπτη ρύθμισης έντασης [10] για επιβεβαίωση της ρύθμισης.
- Μετά την πάροδο του επιλεγμένου χρονικού διαστήματος το προϊόν μεταβαίνει σε κατάσταση αναμονής.
- Υπολογισμός υπόλοιπου χρόνου έως την απενεργοποίηση: Ο υπόλοιπος χρόνος εμφανίζεται στην οθόνη.

- Διακοπή χρονοδιακόπτη ύπνου: Πατήστε παρατεταμένα **TIMER/SLEEP** [8] για περ. 2 δευτερόλεπτα. Πατήστε επανειλημμένα **TIMER/SLEEP** για να επιλέξετε **<Sleep off>** (<Απενεργοποίηση>).

● Ρύθμιση ξυπνητηριού

- Στη λειτουργία αναμονής ή ενεργοποίησης, πατήστε παρατεταμένα **MENU/INFO** [6] για 2 δευτερόλεπτα.

Ενεργοποίηση ρύθμισης ξυπνητηριού

- Γυρίστε το διακόπτη ρύθμισης έντασης [10] για να επιλέξετε **<SYSTEM>** (<ΣΥΣΤΗΜΑ>).
- Πατήστε το διακόπτη ρύθμισης έντασης [10] για επιβεβαίωση της ρύθμισης.
- Γυρίστε το διακόπτη ρύθμισης έντασης [10] για να επιλέξετε **<Alarm>** (<Ξυπνητήρι>).
- Πατήστε το διακόπτη ρύθμισης έντασης [10] για να επιλέξετε το Ξυπνητήρι 1 ή το Ξυπνητήρι 2.
- Γυρίστε το διακόπτη ρύθμισης έντασης [10] για να επιλέξετε **<Alarm on>** (<Ενεργοποίηση ξυπνητηριού>) ή **<Alarm off>** (<Απενεργοποίηση ξυπνητηριού>).
- Πατήστε το διακόπτη ρύθμισης έντασης [10] για επιβεβαίωση της ρύθμισης.

Ρύθμιση αφύπνισης

- Πατήστε το διακόπτη ρύθμισης έντασης [10].
- Γυρίστε το διακόπτη ρύθμισης έντασης [10] για να ρυθμίσετε τις ώρες.
- Πατήστε το διακόπτη ρύθμισης έντασης [10] για επιβεβαίωση της ρύθμισης.
- Γυρίστε το διακόπτη ρύθμισης έντασης [10] για να ρυθμίσετε τα λεπτά.
- Πατήστε το διακόπτη ρύθμισης έντασης [10] για επιβεβαίωση της ρύθμισης.
- Γυρίστε το διακόπτη ρύθμισης έντασης [10] για να επιλέξετε τη διάρκεια του ξυπνητηριού (επιλογές: **15/30/45/60/90** λεπτά).
- Πατήστε το διακόπτη ρύθμισης έντασης [10] για επιβεβαίωση της ρύθμισης.
- Γυρίστε το διακόπτη ρύθμισης έντασης [10] για να ρυθμίσετε τον ήχο του ξυπνητηριού (επιλογές: **<Buzzer>** (<Βομβητής>), **<FM>**, **<DAB>**).
- Πατήστε το διακόπτη ρύθμισης έντασης [10] για επιβεβαίωση της ρύθμισης.

- Γυρίστε το διακόπτη ρύθμισης έντασης [10] για να ρυθμίσετε την επαναληψιμότητα του ξυπνητηριού (επιλογές: **<Once>** (<Μία φορά>), **<Daily>** (<Καθημερινά>), **<Weekdays>** (<Καθημερινές>), **<Weekends>** (<Σαββατοκύριακο>)).
- Πατήστε το διακόπτη ρύθμισης έντασης [10] για επιβεβαίωση της ρύθμισης.
- Γυρίστε το διακόπτη ρύθμισης έντασης [10] για να ρυθμίσετε την ένταση του ξυπνητηριού.
- Πατήστε το διακόπτη ρύθμισης έντασης [10] για επιβεβαίωση της ρύθμισης.
- Γυρίστε το διακόπτη ρύθμισης έντασης [10] για να επιλέξετε **<Alarm off>** (<Απενεργοποίηση ξυπνητηριού>) ή **<Alarm on>** (<Ενεργοποίηση ξυπνητηριού>).
- Πατήστε το διακόπτη ρύθμισης έντασης [10] για επιβεβαίωση της ρύθμισης.
- Μετά την επιτυχή ρύθμιση του ξυπνητηριού εμφανίζεται στην οθόνη [1] η ένδειξη **<Alarm Saved>** (<Το ξυπνητήρι αποθηκεύτηκε>).

❗ ΥΠΟΔΕΙΞΕΙΣ:

- Μόλις αρχίσει να χτυπά το ξυπνητήρι, μπορείτε να πατήσετε **⏻/MODE** [5] για να το απενεργοποιήσετε.
- Η ένταση αυξάνεται σταδιακά.
- Μετά την πάροδο της διάρκειας του ξυπνητηριού στο προϊόν επιστρέφει αυτόματα στη λειτουργία αναμονής.
- Ξυπνητήρι **<FM>** ή **<DAB>**: Μόλις αρχίσει να χτυπά το ξυπνητήρι, ο ραδιοφωνικός σταθμός εμφανίζεται στην οθόνη [1].

● Λειτουργία αναβολής ξυπνητηριού

- Πατήστε το διακόπτη ρύθμισης έντασης [10] όσο το ξυπνητήρι χτυπά. Το ξυπνητήρι ενεργοποιείται ξανά μετά από 10 λεπτά.

● Αντιστοίχιση σταθμών στα πλήκτρα επιλογής καναλιού

- Μετά την ολοκλήρωση της αναζήτησης σταθμών DAB/FM, επιλέξτε έναν σταθμό.

- Πατήστε πατημένο ένα από τα πλήκτρα επιλογής μνήμης **[4]** για να αποθηκεύσετε τον σχετικό σταθμό. Αν ο σταθμός αποθηκευτεί επιτυχώς, στην οθόνη **[1]** εμφανίζεται η ένδειξη **<Preset <Number> stored>** (<Η προεπιλογή <αριθμός> αποθ.>).
- Πατήστε σύντομα ένα από τα πλήκτρα επιλογής μνήμης **[4]** για αναπαραγωγή του αντίστοιχου αποθηκευμένου ραδιοφωνικού σταθμού.
- Αν πατήσετε σύντομα ένα από τα πλήκτρα επιλογής μνήμης **[4]** στα οποία δεν έχει αντιστοιχιστεί κάποιος σταθμός, στην οθόνη **[1]** θα εμφανιστεί η ένδειξη **<Preset store<#:(Empty)>** (<Αποθ. προεπιλογής <#:(Κενό)>).

❗ ΥΠΟΔΕΙΞΗ: Τα πλήκτρα επιλογής μνήμης **[4]** αντιστοιχούν στις θέσεις αποθήκευσης **1** έως **5**, όπου αποθηκεύονται σταθμοί από το χρήστη.

● **Λειτουργία χρονομέτρου**

Το προϊόν διαθέτει μια πρακτική λειτουργία χρονομέτρου για να παρακολουθείτε π.χ. τους χρόνους βρασμού και ψησίματος. Μπορείτε να ορίσετε 2 διαφορετικά χρονομέτρα.

● **Ρύθμιση και χειρισμός της λειτουργίας του χρονομέτρου**

- Πατήστε **TIMER/SLEEP [8]** για εναλλαγή ανάμεσα στην κλεψύδρα 1 (T1) και τη κλεψύδρα 2 (T2).
- Γυρίστε το διακόπτη ρύθμισης έντασης **[10]** ή πατήστε **▲ [2]** ή **▼ [3]** για να επιλέξετε το χρόνο αντίστροφης μέτρησης.
- Πατήστε το διακόπτη ρύθμισης έντασης **[10]** για επιβεβαίωση. Στην οθόνη **[1]** ανάβει η ένδειξη T1 ή T2. Η αντίστροφη μέτρηση ξεκινά αμέσως.
- Πατήστε **TIMER/SLEEP [8]** για να ελέγξετε το χρόνο αντίστροφης μέτρησης.
- 30, 15, 10 και 5 δευτερόλεπτα πριν τη λήξη της αντίστροφης μέτρησης ακούγεται ένα σήμα προειδοποίησης.

- Στο τέλος της αντίστροφης μέτρησης ακούγεται ένας ήχος ζυπητηριού στη μέγιστη ένταση. Πίεστε οποιοδήποτε πλήκτρο για να διακόψετε το ζυπητήρι. Η ένδειξη T1 ή T2 σβήνει στην οθόνη **[1]**.

❗ **ΥΠΟΔΕΙΞΙΣ:**

- Το χρονόμετρο 1 μπορεί να ρυθμιστεί σε βήματα του 1 λεπτού σε διάρκεια από 1 λεπτό έως 3 ώρες και 59 λεπτά. Εάν ρυθμίσετε αντίστροφη μέτρηση από 1 έως 4 λεπτά, η διάρκεια εμφανίζεται με τη μορφή «mm:ss». Εάν ρυθμίσετε αντίστροφη μέτρηση από 5 λεπτά και πάνω, η διάρκεια εμφανίζεται με τη μορφή «hh:mm:ss».
- Το χρονόμετρο 2 μπορεί να ρυθμιστεί σε βήματα των 5 λεπτών σε διάρκεια από 5 λεπτά έως 3 ώρες και 55 λεπτά. Η διάρκεια εμφανίζεται με τη μορφή «hh:mm:ss».
- Εάν δεν πραγματοποιηθεί καμία ρύθμιση για περίπου 15 δευτερόλεπτα, το προϊόν επανέρχεται στην τελευταία κατάσταση λειτουργίας χωρίς να αποθηκευτούν οι ρυθμίσεις.

● **Διακοπή χρονομέτρου**

- Πατήστε σύντομα **TIMER/SLEEP [8]** για να επιλέξετε το χρονόμετρο τη λειτουργία του οποίου θέλετε να διακόψετε (T1 ή T2).
- Πατήστε παρατεταμένα το διακόπτη ρύθμισης έντασης **[10]** για 2 δευτερόλεπτα, μέχρι να εμφανιστεί η ένδειξη **<Off>** (<Απενεργοποίηση>) στην οθόνη **[1]**.

● **Καθαρισμός και φροντίδα**

- Πριν τον καθαρισμό: Αποσυνδέστε το προϊόν από το ηλεκτρικό δίκτυο.
- ⚠ **ΠΡΟΕΙΔΟΠΟΙΗΣΗ!** Μην βυθίζετε το προϊόν και το τροφοδοτικό σε νερό ή άλλα υγρά για σκοπούς καθαρισμού. Μην κρατάτε ποτέ τα εξαρτήματα του προϊόντος κάτω από τρεχούμενο νερό.
- Καθαρίστε το προϊόν με ελαφρώς υγρό πανί.
- Μην αφήνετε να εισχωρήσει στο εσωτερικό του προϊόντος νερό ή άλλα υγρά.

- Μην χρησιμοποιείτε καθαριστικά που περιέχουν διαλύτες, λειαντικά, διαβρωτικά διαλύματα καθαρισμού ή σκληρές βούρτσες για τον καθαρισμό.
- Στη συνέχεια αφήστε όλα τα μέρη να στεγνώσουν.

● Αποθήκευση

- Αποθηκεύστε το προϊόν στην αρχική συσκευασία.
- Φυλάξτε το προϊόν σε στεγνό, ασφαλές μέρος, μακριά από σημεία στα οποία φτάνουν τα παιδιά.

● Αντιμετώπιση προβλημάτων

■ Αιτία

- Αντιμετώπιση

■ Το προϊόν δεν ενεργοποιείται

- Βεβαιωθείτε ότι το τροφοδοτικό είναι σωστά συνδεδεμένο στην πρίζα και το προϊόν.

■ Δεν ακούγεται κανένας ήχος

- Προσαρμόστε την ένταση.

■ Ραδιοφωνική λήψη με παρεμβολές

- Η ένταση του σήματος είναι πολύ χαμηλή. Αλλάξτε την κατεύθυνση της κεραίας ή μετακινήστε τη προϊόν σε σημείο με δυνατότερο σήμα.

■ Δεν βρέθηκαν σταθμοί FM

- Αδύναμο σήμα. Πραγματοποιήστε χειροκίνητη αναζήτηση.

■ Δεν βρέθηκαν σταθμοί DAB

- Δεν υπάρχουν σταθμοί DAB στην περιοχή σας ή το σήμα είναι κακό. Ρυθμίστε τη θέση της κεραίας.

● Γλωσσάρι

- Πολυπλέκτης: Στις λειτουργίες DAB και DAB+ είναι δυνατή η μετάδοση περισσότερων ραδιοφωνικών προγραμμάτων σε κάθε συχνότητα. Σε αυτήν την περίπτωση τα ραδιοφωνικά προγράμματα συγκεντρώνονται σε έναν επονομαζόμενο πολυπλέκτη. Μέσω του πολυπλέκτη μπορεί να υποστηρίξονται και πρόσθετες υπηρεσίες, όπως εικόνες και πληροφορίες κειμένου.
- Σφάλμα σήματος: Όσο περισσότερα είναι τα σφάλματα σήματος, τόσο περισσότερες παρεμβολές δημιουργούνται στο σήμα ήχου του προϊόντος. Η ενσωματωμένη δυνατότητα διόρθωσης σφαλμάτων τα εξουδετερώνει έως έναν βαθμό, χωρίς να επιδεινώνει το σήμα ήχου. Η ένδειξη του αριθμού σφαλμάτων σήματος μπορεί να σας βοηθήσει να προσδιορίσετε το καλύτερο σημείο τοποθέτησης του προϊόντος.

● Σύντομη δήλωση συμμόρφωσης Ε.Κ.

Η OWIM GmbH & Co. KG, Stiftsbergstraße 1, 74167 Neckarsulm, ΓΕΡΜΑΝΙΑ δηλώνει δια του προϊόντος ότι το προϊόν (Ραδιόφωνο κουζίνας DAB+ HG09682A/HG09682B) συμμορφώνεται με τις κατευθυντήριες οδηγίες 2014/53/ΕΕ, 2011/65/ΕΕ και 2009/125/ΕΚ.

Μπορείτε να βρείτε το πλήρες κείμενο της δήλωσης συμμόρφωσης ΕΕ στην παρακάτω διεύθυνση: www.owim.com

CE

● Απόσυρση

Συσκευασία:

Η συσκευασία αποτελείται από υλικά φιλικά προς το περιβάλλον, τα οποία μπορείτε να διαθέσετε στους χώρους ανακύκλωσης της περιοχής σας.



Προσέξτε τον χαρακτηρισμό των υλικών συσκευασίας για τον διαχωρισμό απορριμμάτων, αυτά είναι χαρακτηρισμένα από συντόμεισεις (a) και αριθμούς (b) με την ακόλουθη σημασία: 1-7: πλαστικά/20-22: χαρτί και χαρτόνι/80-98: σύνθετο υλικό.

Προϊόν:



Το προϊόν, συμπεριλ. των αξεσουάρ και των υλικών συσκευασίας, είναι ανακυκλώσιμο και υπόκειται στη διευρυνμένη ευθύνη του κατασκευαστή.

Απορρίπτετέ τα ξεχωριστά τηρώντας τις απεικονιζόμενες πληροφορίες ταξινόμησης για καλύτερη επεξεργασία των αποβλήτων.

Το λογότυπο Triman ισχύει μόνο για τη Γαλλία.



Για πληροφορίες σχετικά με τις δυνατότητες απόρριψης του προϊόντος που δεν χρησιμοποιείται πλέον, απευθυνθείτε στις αρμόδιες υπηρεσίες της κοινότητας ή του δήμου σας.



Το διπλανό σύμβολο ενός διαγραμμένου κάδου απορριμμάτων σε ρόδες δείχνει ότι αυτό το προϊόν υπόκειται στην οδηγία 2012/19/ΕΕ. Αυτή η οδηγία δηλώνει ότι αυτό το προϊόν στο τέλος του χρόνου χρήσης του απαγορεύεται να απορριφθεί στα κανονικά οικιακά απορρίμματα, αλλά πρέπει να παραδοθεί σε ειδικά διαμορφωμένα σημεία συλλογής, κέντρα ανακύκλωσης ή επιχειρήσεις απόρριψης.

Αυτή η απόρριψη είναι για εσάς δωρεάν.

Προστατέψτε το περιβάλλον και απορρίψτε ορθά.

● Εγγύηση

Το προϊόν κατασκευάστηκε προσεκτικά κάτω από αυστηρές οδηγίες ποιότητας και ελέγχθηκε επιμελώς πριν από την αποστολή. Σε περίπτωση βλαβών στο προϊόν έχετε νομικά δικαιώματα προς τον πωλητή του προϊόντος. Τα νομικά δικαιώματα δεν περιορίζονται από την εγγύηση που παρατίθεται παρακάτω.

Για το παρόν προϊόν σας παρέχεται δικαίωμα εγγύησης 3 ετών από την ημερομηνία αγοράς. Η εγγύηση ισχύει από την ημερομηνία αγοράς. Παρακαλείσθε να φυλάζετε με προσοχή την ταμειακή απόδειξη. Το συγκεκριμένο έγγραφο θα απαιτηθεί ως αποδεικτικό αγοράς.

Σε περίπτωση που εντός του διαστήματος των 3 ετών από την ημερομηνία αγοράς αυτού του προϊόντος προκύψει κάποιο σφάλμα υλικού ή κατασκευής, το προϊόν επισκευάζεται ή αντικαθίσταται από εμάς - κατόπιν επιλογής μας - δωρεάν. Αυτή η εγγύηση παύει να ισχύει αν το προϊόν πάθει βλάβη, χρησιμοποιηθεί ή συντηρηθεί εκτός των προδιαγραφών.

Η εγγύηση ισχύει για σφάλματα υλικού ή κατασκευής. Αυτή η εγγύηση δεν επεκτείνεται σε μέρη προϊόντος, τα οποία εκτέθηκαν σε φυσιολογική φθορά και για αυτό το λόγο μπορούν να θεωρηθούν ως φθαρτά μέρη (π.χ. μπαταρίες) ή για βλάβες σε εύθραυστα μέρη, π.χ. διακόπτες, επαναφορτιζόμενες μπαταρίες ή παρόμοια, τα οποία είναι κατασκευασμένα από γυαλί.

Με την αντικατάσταση της συσκευής, σύμφωνα με τον ΝΟΜΟΣ 2251/1994, ξεκινάει εκ νέου ο χρόνος εγγύησης.

● Διεκπεραίωση της εγγύησης

Για να εξασφαλίσουμε τη γρήγορη επεξεργασία του αιτήματός σας, παρακαλούμε ακολουθήστε τις παρακάτω υποδείξεις:

Σε περίπτωση ερωτήματος παρακαλείσθε να έχετε διαθέσιμο το παραστατικό αγοράς και τον κωδικό προϊόντος (IAN 400111_2204) ως αποδεικτικό της αγοράς σας.

Μπορείτε να βρείτε τον αριθμό προϊόντος στην πινακίδα τύπου, σε μια εγχάραξη, στην σελίδα τίτλων των οδηγιών σας, (κάτω αριστερά) ή ως αυτοκόλλητο στην πίσω ή κάτω σελίδα.

Αν προκύψουν λειτουργικά σφάλματα ή άλλα ελαττώματα, επικοινωνήστε αρχικά τηλεφωνικά ή μέσω email με το παρακάτω αναφερόμενο τμήμα service.

Ένα προϊόν που αναγνωρίζεται ως ελαττωματικό, μπορείτε μετά να το αποστείλετε χωρίς ταχυδρομικά τέλη στην ενημερωμένη σε εσάς διεύθυνση service επισυνάπτοντας την απόδειξη αγοράς (απόδειξη ταμείου) και την ένδειξη, που υφίσταται το ελάττωμα και τότε προέκυψε.

● **Σέρβις**

GR

Σέρβις Ελλάδα

Τηλ: 00800 491800674

Email: owim@lidl.gr

CY

Σέρβις Κύπρος

Τηλ: 8009 4211

Email: owim@lidl.com.cy

OWIM GmbH & Co. KG

Stiftsbergstraße 1
74167 Neckarsulm
GERMANY

Model No.: HG09682A/HG09682B

Version: 10/2022



IAN 400111_2204

