

SILVERCREST®



POPCORN-MAKER SPCM 1200 C1

DE AT CH

POPCORN-MAKER

Bedienungsanleitung

IAN 373188_2104

DE

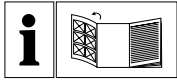

DE AT CH

Klappen Sie vor dem Lesen die Seite mit den Abbildungen aus und machen Sie sich anschließend mit allen Funktionen des Gerätes vertraut.

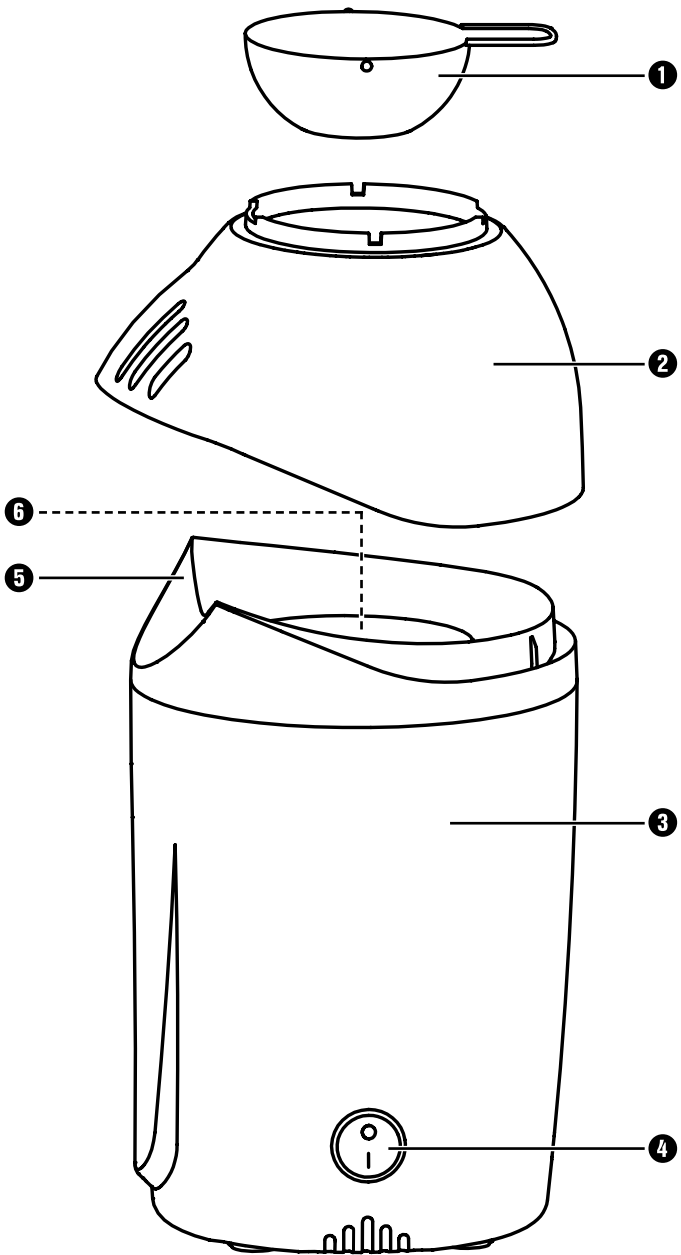

Inhaltsverzeichnis

Einleitung	2
Bestimmungsgemäße Verwendung	2
Lieferumfang	3
Auspacken	3
Gerätebeschreibung	3
Sicherheitshinweise	4
Inbetriebnahme	7
Bedienen	8
Popcorn herstellen	8
Popcorn süßen/salzen	9
Überhitzungsschutz	10
Reinigen	10
Aufbewahren	11
Fehlerbehebung	11
Entsorgen	12
Gerät entsorgen	12
Verpackung entsorgen	12
Anhang	12
Technische Daten	12
Garantie der Kompernaß Handels GmbH	13
Service	14
Importeur	14

Einleitung

Herzlichen Glückwunsch zum Kauf Ihres neuen Gerätes!

Sie haben sich damit für ein modernes und hochwertiges Produkt entschieden. Die Bedienungsanleitung ist Bestandteil dieses Produktes. Sie enthält wichtige Hinweise für Sicherheit, Gebrauch und Entsorgung. Machen Sie sich vor der Benutzung des Produkts mit allen Bedien- und Sicherheitshinweisen vertraut. Benutzen Sie dieses Produkt nur wie beschrieben und für die angegebenen Einsatzbereiche. Händigen Sie bei Weitergabe des Produkts an Dritte alle Unterlagen mit aus.

Bestimmungsgemäße Verwendung

Dieses Gerät ist ausschließlich zur Herstellung von Popcorn mit trockenem Popcornmais in privaten Haushalten vorgesehen. Benutzen Sie das Gerät nicht gewerblich.

Betreiben Sie das Gerät nur in trockenen Innenräumen, verwenden Sie es niemals im Freien.

WARNUNG

Gefahr durch nicht bestimmungsgemäße Verwendung!

Von dem Gerät können bei nicht bestimmungsgemäßer Verwendung und/oder andersartiger Nutzung Gefahren ausgehen.

- ▶ Das Gerät ausschließlich bestimmungsgemäß verwenden.
- ▶ Die in dieser Bedienungsanleitung beschriebenen Vorgehensweisen einhalten.

Lieferumfang

Das Gerät wird standardmäßig mit folgenden Komponenten geliefert:

- Popcorn-Maker
- Deckel
- Messlöffel
- Bedienungsanleitung

Auspacken

- ◆ Entnehmen Sie alle Teile des Gerätes und die Bedienungsanleitung aus dem Karton.
- ◆ Entfernen Sie sämtliches Verpackungsmaterial und eventuelle Aufkleber vom Gerät.

HINWEIS

- ▶ Prüfen Sie die Lieferung auf Vollständigkeit und auf sichtbare Schäden.
- ▶ Bei einer unvollständigen Lieferung oder Schäden infolge mangelhafter Verpackung oder durch Transport wenden Sie sich an die Service-Hotline (siehe Kapitel **Service**).

Gerätebeschreibung

- ❶ Messlöffel
- ❷ Deckel
- ❸ Motorblock
- ❹ Ein-/Ausschalter
- ❺ Auswurföffnung
- ❻ Popcornkammer

Sicherheitshinweise

WARNUNG! STROMSCHLAGGEFAHR!

- ▶ Prüfen Sie vor der Inbetriebnahme des Gerätes, ob die Netzspannung mit der auf dem Typen-/Leistungsschild angegebenen Netzspannung übereinstimmt.
- ▶ Führen Sie das Netzkabel so, dass es nicht eingeklemmt oder anderweitig beschädigt werden kann.
- ▶ Verwenden Sie das Gerät nur in trockenen Räumen, nicht im Freien.
-  Tauchen Sie das Gerät, das Netzkabel oder den Netzstecker niemals in Wasser oder andere Flüssigkeiten! Andernfalls besteht Lebensgefahr durch elektrischen Schlag!
- ▶ Ziehen Sie nach Gebrauch, zur Reinigung oder zum Bewegen des Gerätes immer den Netzstecker aus der Steckdose.
- ▶ Falls das Gerät heruntergefallen oder beschädigt ist, dürfen Sie es nicht mehr in Betrieb nehmen. Lassen Sie das Gerät von qualifiziertem Fachpersonal überprüfen und gegebenenfalls reparieren.
- ▶ Wenn die Netzanschlussleitung dieses Gerätes beschädigt wird, muss sie durch den Hersteller oder seinen Kundendienst oder eine ähnlich qualifizierte Person ersetzt werden, um Gefährdungen zu vermeiden
- ▶ Öffnen Sie niemals das Gerätegehäuse. In diesem Falle ist die Sicherheit nicht gegeben und die Gewährleistung erlischt.
- ▶ Setzen Sie das Gerät keinem Regen aus und benutzen Sie es auch niemals in feuchter oder nasser Umgebung.
- ▶ Achten Sie darauf, dass die Anschlussleitung während des Betriebs niemals nass oder feucht wird.

WARNUNG! VERLETZUNGSGEFAHR!

- ▶ Missbrauchen Sie das Gerät nicht für andere Zwecke, als in dieser Anleitung beschrieben. Bei Missbrauch des Gerätes besteht Verletzungsgefahr.
- ▶ Dieses Gerät kann von Kindern ab 8 Jahren und darüber sowie von Personen mit reduzierten physischen, sensorischen oder mentalen Fähigkeiten oder Mangel an Erfahrung und/oder Wissen benutzt werden, wenn sie beaufsichtigt oder bezüglich des sicheren Gebrauchs des Gerätes unterwiesen wurden und die daraus resultierenden Gefahren verstanden haben.
- ▶ Die Reinigung und Benutzer-Wartung darf nicht von Kindern durchgeführt werden, es sei denn, sie sind älter als 8 Jahre und beaufsichtigt.
- ▶ Kinder jünger als 8 Jahre sind vom Gerät und der Anschlussleitung fernzuhalten.
- ▶ Kinder dürfen nicht mit dem Gerät spielen.
- ▶ Sorgen Sie für einen sicheren Stand des Gerätes.
- ▶ Verlegen Sie das Netzkabel so, dass niemand darauf treten oder darüber stolpern kann.
- ▶ Stellen Sie das Gerät möglichst in der Nähe einer Steckdose auf. Sorgen Sie dafür, dass der Netzstecker bei Gefahr schnell erreichbar ist und die Netzleitung nicht zur Stolperfalle werden kann.
- ▶ Während des Garvorgangs wird heißer Dampf freigesetzt, insbesondere, wenn Sie den Deckel öffnen. Halten Sie einen sicheren Abstand zum Dampf.



Achtung! Heiße Oberfläche!

- ▶ Teile des Gerätes werden während des Betriebs heiß. Verbrennungsgefahr!

⚠️ WARNUNG! VERLETZUNGSGEFAHR!

- ▶ Lassen Sie das Gerät abkühlen, bevor Sie es reinigen oder Zubehör wechseln.
- ▶ Das frische Popcorn ist heiß! Stellen Sie immer eine ausreichend große Schale unter die Auswurföffnung und lassen Sie das Popcorn vor dem Verzehr ausreichend abkühlen.
- ▶ Lassen Sie das Gerät während des Betriebs niemals unbeaufsichtigt.
- ▶ Benutzen Sie das Gerät nicht in der Nähe von heißen Oberflächen oder brennbaren Materialien.
- ▶ Stellen Sie das Gerät niemals in der Nähe von oder unter brennbaren Gegenständen ab, insbesondere nicht unter Gardinen oder Hängeschränke.

ACHTUNG! SACHSCHADEN!

- ▶ Benutzen Sie keine externe Zeitschaltuhr oder ein separates Fernwirksystem, um das Gerät zu betreiben.
- ▶ Stecken Sie nichts in die Lüftungsschlitze im Gehäuse des Gerätes und decken Sie diese nicht ab.
- ▶ Lassen Sie keine Flüssigkeit in die Lüftungsschlitze im Gehäuse des Gerätes gelangen.
- ▶ Lassen Sie das Gerät während des Betriebs niemals unbeaufsichtigt.
- ▶ Lassen Sie das Gerät nach jedem Durchgang 15–20 Minuten abkühlen, bevor Sie es wieder in Betrieb nehmen.
- ▶ Geben Sie keine Zutaten wie Zucker, Salz, Öl, Butter o. Ä. in die Popcornkammer, diese können das Gerät beschädigen. Geben Sie solche Zusätze erst nach der Zubereitung und außerhalb des Gerätes über das fertige Popcorn.

ACHTUNG! SACHSCHADEN!

- ▶ Betreiben Sie das Gerät nie ohne Maiskörner in der Popcornkammer.
- ▶ Verwenden Sie nur vom Hersteller empfohlenes Zubehör.
- ▶ Benutzen Sie keine aggressiven, chemischen oder scheuernden Reinigungsmittel! Diese können die Oberfläche irreparabel angreifen.

HINWEIS

- ▶ Es ist keine Aktion seitens der Benutzer erforderlich, um das Produkt zwischen 50 und 60 Hz umzustellen. Das Produkt passt sich sowohl für 50 als auch für 60 Hz an.

Inbetriebnahme

WARNUNG! VERLETZUNGSGEFAHR!

- ▶ Stellen Sie das Gerät niemals in der Nähe von oder unter brennbaren Gegenständen ab, insbesondere nicht unter Gardinen oder Hängeschränke.
- ◆ Reinigen Sie das Gerät vor dem ersten Gebrauch wie im Kapitel **Reinigen** beschrieben.
- ◆ Stellen Sie das Gerät auf eine ebene, hitzebeständige und rutschfeste Oberfläche.
- ◆ Vergewissern Sie sich, dass der Ein-/Ausschalter  auf „O“ steht. Stecken Sie dann den Netzstecker in eine Netzsteckdose.

Das Gerät ist betriebsbereit.

Bedienen

Popcorn herstellen

⚠️ WARNUNG! VERLETZUNGSGEFAHR!

- ▶ Teile des Gerätes, insbesondere der Deckel **2** sowie der eingesetzte Messlöffel **1**, werden während des Betriebs sehr heiß. **Verbrennungsgefahr!**

ACHTUNG! SACHSCHADEN!

- ▶ Geben Sie keine Zutaten wie Zucker, Salz, Öl, Butter o. Ä. in die Popcornkammer **6**, diese können das Gerät beschädigen. Geben Sie solche Zusätze erst nach der Zubereitung und außerhalb des Gerätes über das fertige Popcorn.
- ▶ Betreiben Sie das Gerät nie ohne Maiskörner in der Popcornkammer **6**.
- ▶ Lassen Sie das Gerät nach jedem Durchgang 15 - 20 Minuten abkühlen, bevor Sie es wieder in Betrieb nehmen.

HINWEIS

- ▶ Nicht jeder Mais ist für die Popcorn-Herstellung geeignet. Verwenden Sie nur den dafür vorgesehenen Popcorn-Mais.

- ◆ Nehmen Sie ggf. den Deckel **2** samt Messlöffel **1** vom Gerät.
- ◆ Füllen Sie maximal 60 g (= 1 bis zum Rand gefüllter Messlöffel **1**) Maiskörner in die Popcornkammer **6**.
- ◆ Setzen Sie den Deckel **2** auf. Achten Sie dabei darauf, dass die Wölbung am Deckel **2** über der Einkerbung am Geräterand sitzt.
- ◆ Setzen Sie den Messlöffel **1** in die obere Öffnung des Deckels **2** ein. Die beiden Nasen am Messlöffel **1** müssen in den schmalen Einkerbungen im Deckel **2** liegen:

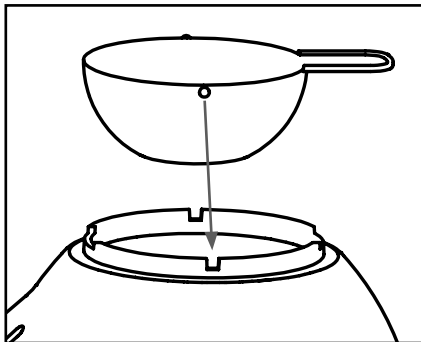

HINWEIS

- ▶ Um Butter mit dem Gerät zu schmelzen, beachten Sie die Anweisungen im Kapitel **Popcorn süßen/salzen**.
- ◆ Stellen Sie eine hitzebeständige Schüssel unter die Auswurföffnung **5**. Achten Sie darauf, dass die Schüssel ausreichend hoch und breit ist, damit das fertige Popcorn komplett aufgefangen wird.
- ◆ Stellen Sie den Ein-/Ausschalter **4** auf „I“. Das Gerät beginnt mit der Popcorn-Herstellung. Nach kurzer Zeit wird das fertige Popcorn durch die Auswurföffnung **5** aus dem Gerät geblasen.
- ◆ Sobald alle Maiskörner verarbeitet sind, stellen Sie den Ein-/Ausschalter **4** auf „O“.
- ◆ Lassen Sie das Gerät 15 – 20 Minuten abkühlen, bevor Sie es wieder in Betrieb nehmen oder reinigen.

Popcorn süßen/salzen

ACHTUNG! SACHSCHADEN!

- ▶ Geben Sie keine Zutaten wie Zucker, Salz, Öl, Butter o. Ä. in die Popcornkammer **6**, diese können das Gerät beschädigen. Geben Sie solche Zusätze erst nach der Zubereitung und außerhalb des Gerätes über das fertige Popcorn.
- ▶ Achten Sie darauf, dass zu keiner Zeit Butter in die Popcornkammer **6** läuft!

Sie können mit dem Gerät Butter schmelzen, um diese anschließend über das fertige Popcorn zu geben. Am besten klappt dies mit **zimmerwarmer** Butter. Die Butter sorgt dafür, dass der Zucker bzw. das Salz am Popcorn haften bleibt.

- ◆ Geben Sie maximal 20 g zimmerwarmer Butter in den Messlöffel **1**, bevor Sie das Gerät einschalten. Die Butter schmilzt während der Popcorn-Herstellung.

HINWEIS

- ▶ Sollte die Butter nicht vollständig geschmolzen sein, nehmen Sie den Messlöffel **1** vom Deckel **2** ab und rühren Sie die Butter darin vorsichtig um.
- ◆ Gießen Sie die geschmolzene Butter über das fertige Popcorn in der Schüssel und mischen Sie es durch.
- ◆ Geben Sie nach Belieben Salz oder Zucker hinzu und mischen Sie das Popcorn noch einmal durch.

Überhitzungsschutz

Das Gerät ist mit einem Überhitzungsschutz ausgestattet. Wenn das Gerät zu heiß wird, schaltet es sich automatisch ab. Sobald es ausreichend abgekühlt ist, schaltet es sich selbstständig wieder ein.

Um ein ungewolltes Wiedereinschalten des Gerätes zu verhindern, schalten Sie das Gerät im Falle einer Überhitzung aus. Lassen Sie das Gerät 15 – 20 Minuten abkühlen, bevor Sie es wieder in Betrieb nehmen.

Reinigen

WARNUNG! STROMSCHLAGEGFAHR!

- ▶ Bevor Sie das Gerät reinigen, ziehen Sie immer den Netzstecker aus der Netzsteckdose.
-  Tauchen Sie das Gerät, das Netzkabel oder den Netzstecker niemals in Wasser oder andere Flüssigkeiten! Andernfalls besteht Lebensgefahr durch elektrischen Schlag!

WARNUNG! VERLETZUNGSGEFAHR!

- ▶ Lassen Sie das Gerät vor der Reinigung vollständig abkühlen.

ACHTUNG! SACHSCHADEN!

- ▶ Benutzen Sie keine aggressiven, chemischen oder scheuernden Reinigungsmittel! Diese können die Oberfläche irreparabel angreifen.
- ◆ Wischen Sie die Popcorn-Kammer mit einem trockenen Tuch aus. Feuchten Sie das Tuch bei Bedarf leicht an.
- ◆ Reinigen Sie den Motorblock **3** mit einem feuchten Tuch. Geben Sie bei Bedarf ein mildes Spülmittel auf das Tuch. Wischen Sie danach mit einem nur mit Wasser befeuchteten Tuch nach, um eventuelle Spülmittelreste zu entfernen.
- ◆ Reinigen Sie den Deckel **2** und den Messlöffel **1** in warmem Wasser mit einem milden Spülmittel. Spülen Sie die Teile zum Schluss mit klarem Wasser ab.

HINWEIS



Der Deckel **2** und der Messlöffel **1** sind zur Reinigung in der Spülmaschine geeignet. Legen Sie die Teile möglichst in den oberen Korb der Spülmaschine und achten Sie darauf, dass sie nicht eingeklemmt werden. Ansonsten können sich diese verformen!

- ◆ Trocknen Sie alle Teile gut ab, bevor Sie sie erneut verwenden oder verstauen.

Aufbewahren

- ◆ Reinigen Sie das Gerät wie im Kapitel **Reinigen** beschrieben.
- ◆ Bewahren Sie das Gerät an einem sauberen, staubfreien und trockenen Ort auf.

Fehlerbehebung

Problem	Mögliche Ursache	Mögliche Lösung
Das Gerät funktioniert nicht.	Das Gerät ist nicht mit einer Netzsteckdose verbunden.	Schließen Sie das Gerät an eine Netzsteckdose an.
	Das Gerät ist beschädigt.	Wenden Sie sich an den Service.
Das Gerät geht während des Betriebs aus.	Der Überhitzungsschutz wurde aktiviert.	Schalten Sie das Gerät aus und lassen Sie es 15 - 20 Minuten abkühlen.

Sollten sich die Störungen nicht mit obenstehenden Fehlerbehebungen beheben lassen oder wenn Sie andere Arten von Störungen feststellen, wenden Sie sich bitte an unseren Service.

Entsorgen

Gerät entsorgen



Werfen Sie das Gerät keinesfalls in den normalen Hausmüll. Dieses Produkt unterliegt der europäischen Richtlinie 2012/19/EU.

Entsorgen Sie das Gerät über einen zugelassenen Entsorgungsbetrieb oder über Ihre kommunale Entsorgungseinrichtung. Beachten Sie die aktuell geltenden Vorschriften. Setzen Sie sich im Zweifelsfall mit Ihrer Entsorgungseinrichtung in Verbindung.



Möglichkeiten zur Entsorgung des ausgedienten Produkts erfahren Sie bei Ihrer Gemeinde- oder Stadtverwaltung.

Verpackung entsorgen



Die Rückführung der Verpackung in den Materialkreislauf spart Rohstoffe und verringert das Abfallaufkommen. Entsorgen Sie nicht mehr benötigte Verpackungsmaterialien gemäß den örtlich geltenden Vorschriften.

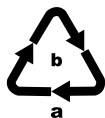

Entsorgen Sie die Verpackung umweltgerecht.

Beachten Sie die Kennzeichnung auf den verschiedenen Verpackungsmaterialien und trennen Sie diese gegebenenfalls gesondert. Die Verpackungsmaterialien sind gekennzeichnet mit Abkürzungen (a) und Ziffern (b) mit folgender Bedeutung:
1-7: Kunststoffe,
20-22: Papier und Pappe,
80-98: Verbundstoffe.

Anhang

Technische Daten

Netzspannung	220 - 240 V ~ (Wechselstrom), 50/60 Hz
Nennleistung	1200 W
	Alle Teile dieses Gerätes, die mit Lebensmitteln in Berührung kommen, sind lebensmittelecht.

Garantie der Kompernaß Handels GmbH

Sehr geehrte Kundin, sehr geehrter Kunde,

Sie erhalten auf dieses Gerät 3 Jahre Garantie ab Kaufdatum. Im Falle von Mängeln dieses Produkts stehen Ihnen gegen den Verkäufer des Produkts gesetzliche Rechte zu. Diese gesetzlichen Rechte werden durch unsere im Folgenden dargestellte Garantie nicht eingeschränkt.

Garantiebedingungen

Die Garantiefrist beginnt mit dem Kaufdatum. Bitte bewahren Sie den Kassensbon gut auf. Dieser wird als Nachweis für den Kauf benötigt.

Tritt innerhalb von drei Jahren ab dem Kaufdatum dieses Produkts ein Material- oder Fabrikationsfehler auf, wird das Produkt von uns – nach unserer Wahl – für Sie kostenlos repariert, ersetzt oder der Kaufpreis erstattet. Diese Garantieleistung setzt voraus, dass innerhalb der Dreijahresfrist das defekte Gerät und der Kaufbeleg (Kassensbon) vorgelegt und schriftlich kurz beschrieben wird, worin der Mangel besteht und wann er aufgetreten ist.

Wenn der Defekt von unserer Garantie gedeckt ist, erhalten Sie das reparierte oder ein neues Produkt zurück. Mit Reparatur oder Austausch des Produkts beginnt kein neuer Garantiezeitraum.

Garantiezeit und gesetzliche Mängelansprüche

Die Garantiezeit wird durch die Gewährleistung nicht verlängert. Dies gilt auch für ersetzte und reparierte Teile. Eventuell schon beim Kauf vorhandene Schäden und Mängel müssen sofort nach dem Auspacken gemeldet werden. Nach Ablauf der Garantiezeit anfallende Reparaturen sind kostenpflichtig.

Garantieumfang

Das Gerät wurde nach strengen Qualitätsrichtlinien sorgfältig produziert und vor Auslieferung gewissenhaft geprüft.

Die Garantieleistung gilt für Material- oder Fabrikationsfehler. Diese Garantie erstreckt sich nicht auf Produktteile, die normaler Abnutzung ausgesetzt sind und daher als Verschleißteile angesehen werden können oder für Beschädigungen an zerbrechlichen Teilen, z. B. Schalter, Akkus oder Teile, die aus Glas gefertigt sind.

Diese Garantie verfällt, wenn das Produkt beschädigt, nicht sachgemäß benutzt oder gewartet wurde. Für eine sachgemäße Benutzung des Produkts sind alle in der Bedienungsanleitung aufgeführten Anweisungen genau einzuhalten. Verwendungszwecke und Handlungen, von denen in der Bedienungsanleitung abgeraten oder vor denen gewarnt wird, sind unbedingt zu vermeiden.

Das Produkt ist nur für den privaten und nicht für den gewerblichen Gebrauch bestimmt. Bei missbräuchlicher und unsachgemäßer Behandlung, Gewaltanwendung und bei Eingriffen, die nicht von unserer autorisierten Serviceniederlassung vorgenommen wurden, erlischt die Garantie.

Abwicklung im Garantiefall

Um eine schnelle Bearbeitung Ihres Anliegens zu gewährleisten, folgen Sie bitte den folgenden Hinweisen:

- Bitte halten Sie für alle Anfragen den Kassenbon und die Artikelnummer (IAN) 373188_2104 als Nachweis für den Kauf bereit.
- Die Artikelnummer entnehmen Sie bitte dem Typenschild am Produkt, einer Gravur am Produkt, dem Titelblatt der Bedienungsanleitung (unten links) oder dem Aufkleber auf der Rück- oder Unterseite des Produktes.
- Sollten Funktionsfehler oder sonstige Mängel auftreten, kontaktieren Sie zunächst die nachfolgend benannte Serviceabteilung **telefonisch** oder per **E-Mail**.
- Ein als defekt erfasstes Produkt können Sie dann unter Beifügung des Kaufbelegs (Kassenbon) und der Angabe, worin der Mangel besteht und wann er aufgetreten ist, für Sie portofrei an die Ihnen mitgeteilte Serviceanschrift übersenden.



Auf www.lidl-service.com können Sie diese und viele weitere Handbücher, Produktvideos und Installationssoftware herunterladen.

Mit diesem QR-Code gelangen Sie direkt auf die Lidl-Service-Seite (www.lidl-service.com) und können durch die Eingabe der Artikelnummer (IAN) 373188_2104 Ihre Bedienungsanleitung öffnen.

Service

DE Service Deutschland

Tel.: 0800 5435 111 (kostenfrei aus dem dt. Festnetz / Mobilfunknetz)

E-Mail: kompernass@lidl.de

AT Service Österreich

Tel.: 0820 201 222 (0,15 EUR / Min.)

E-Mail: kompernass@lidl.at

CH Service Schweiz

Tel.: 0842 665566 (0,08 CHF / Min., Mobilfunk max. 0,40 CHF / Min.)

E-Mail: kompernass@lidl.ch

IAN 373188_2104

Importeur

Bitte beachten Sie, dass die folgende Anschrift keine Serviceanschrift ist. Kontaktieren Sie zunächst die benannte Servicestelle.

KOMPERNASS HANDELS GMBH

BURGSTRASSE 21

44867 BOCHUM

DEUTSCHLAND

www.kompernass.com

KOMPERNASS HANDELS GMBH

BURGSTRASSE 21

44867 BOCHUM

GERMANY

www.kompernass.com

Stand der Informationen:

06/2021 · Ident.-No.: SPCM1200C1-052021-1

IAN 373188_2104