



AKKU-BOHRSCHRAUBER PABSP 20 V / CORDLESS DRILL DRIVER – PABSP 20V / PERCEUSE-VISSEUSE SANS FIL PABSP 20 V PABSP 20 Li C3

(DE) (AT) (CH)

AKKU-BOHRSCHRAUBER PABSP 20 V

Kurzanleitung
Originalbetriebsanleitung

(GB) (IE)

CORDLESS DRILL DRIVER – PABSP 20V

Short manual
Translation of the original instructions

(FR) (BE)

PERCEUSE-VISSEUSE SANS FIL PABSP 20 V

Guide de démarrage rapide
Traduction de la notice originale

(NL) (BE)

ACCU-BOORSCHROEVER PABSP 20 V

Beknopte handleiding
Vertaling van de oorspronkelijke gebruiksaanwijzing

(PL)

AKUMULATOROWA WIERTARKO- WKREŹARKA PABSP 20 V

Krótko instrukcja
Tłumaczenie instrukcji oryginalnej

(CZ)

AKU VRTACÍ ŠROUBOVÁK PABSP 20 V

Krátký návod
Překlad původního návodu k používání

(SK)

AKUMULÁTOROVÝ VRTACÍ SKRUTKOVÁČ PABSP 20 V

Krátky návod
Překlad pôvodného návodu na použitie

(ES)

ATORNILLADORA TALADRADORA RECARGABLE PABSP 20 V

Guía rápida
Traducción del manual original

(DK)

BATTERIDREVET BORESKRUETRÆKKER PABSP 20 V

Kort vejledning
Oversættelse af den originale brugsanvisning

(IT)

TRAPANO AVVITATORE RICARICABILE PABSP 20 V

Guida rapida
Traduzione delle istruzioni originali

(HU)

PABSP AKKUS FÚRÓ-CSAVARÓZÓ 20 V

Rövid útmutató
Eredeti használati utasítás fordítása

(SI)

AKUMULATORSKI VRTALNIK PABSP 20 V

Kratka navodila
Prevod izvirnih navodil

DE/AT/CH	Kurzanleitung	Seite	6
GB/IE	Short manual	Page	23
FR/BE	Guide de démarrage rapide	Page	38
NL/BE	Beknopte handleiding	Pagina	54
PL	Krótką instrukcją	Strona	70
CZ	Krátký návod	Strana	86
SK	Krátky návod	Strana	101
ES	Guía rápida	Página	116
DK	Kort vejledning	Side	132
IT	Guida rapida	Pagina	147
HU	Rövid útmutató	Oldal	163
SI	Kratka navodila	Stran	179

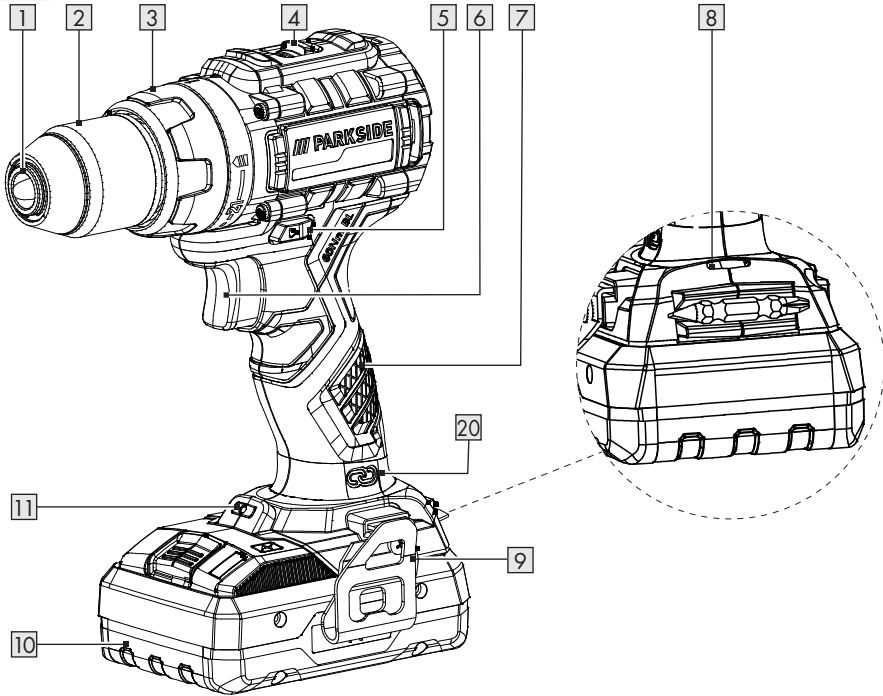
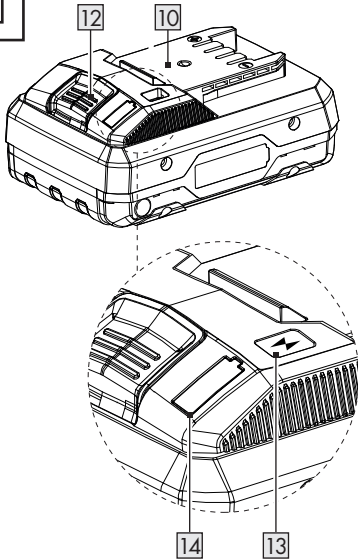
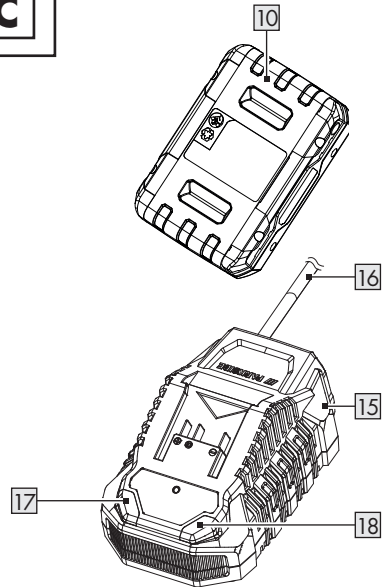
A**B****C**



AKKU KOMPATIBEL MIT ALLEN GERÄTEN DER SERIE „PARKSIDE X 20 V TEAM“

BATTERY COMPATIBLE WITH ALL DEVICES OF THE SERIES “PARKSIDE X 20 V TEAM”

ACCU COMPATIBLE AVEC TOUS LES APPAREILS DE LA SÉRIE « PARKSIDE X 20 V TEAM »

ACCU GESCHIKT VOOR ALLE APPARATEN UIT HET “PARKSIDE X 20 V TEAM”

AKUMULATOR KOMPATYBILNY ZE WSZYSTKIMI URZĄDZENIAMI SERII „PARKSIDE X 20 V TEAM”

AKUMULÁTOR KOMPATIBILNÍ SE VŠEMI ZAŘÍZENÍMI ŘADY „PARKSIDE X 20 V TEAM”

AKUMULÁTOR JE KOMPATIBILNÝ SO VŠETKÝMI PŘÍSTROJMI SÉRIE „PARKSIDE X 20 V TEAM”

BATERÍA COMPATIBLE CON TODOS LOS DISPOSITIVOS DE LA SERIE “PARKSIDE X 20 V TEAM”

BATTERIET ER KOMPATIBEL MED ALLE ENHEDER I SERIEN “PARKSIDE X 20 V TEAM”

BATTERIA COMPATIBILE CON TUTTI GLI APPARECCHI DELLA SERIE “PARKSIDE X 20 V TEAM”

AZ AKKU A „PARKSIDE X 20 V TEAM” MINDEN KÉSZÜLÉKÉVEL KOMPATIBILIS

POLNILNA BATERIJE JE ZDRUŽLJIVA Z VSEMI NAPRAVAMI IZ SERIJE »PARKSIDE X 20 V TEAM«

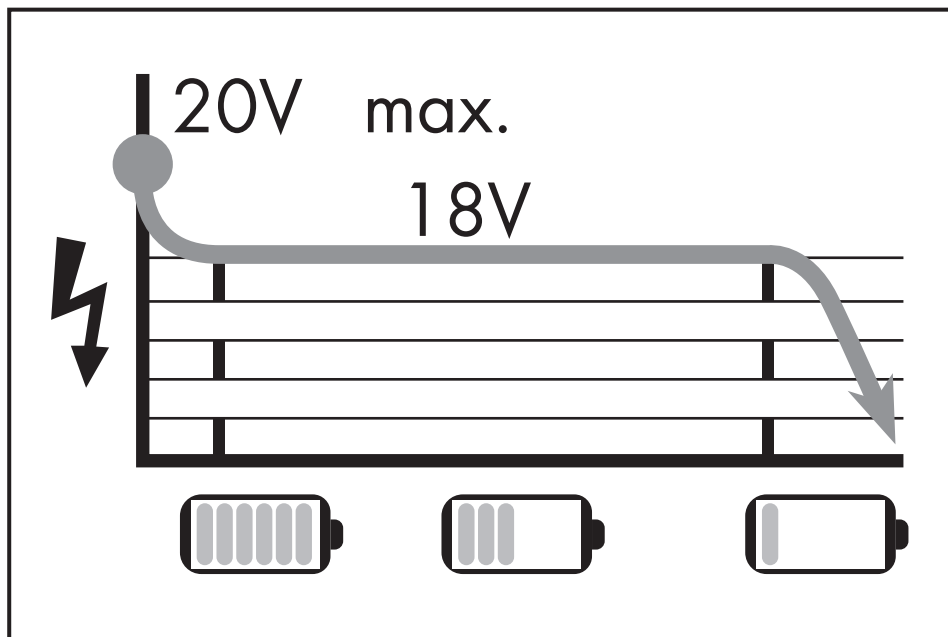

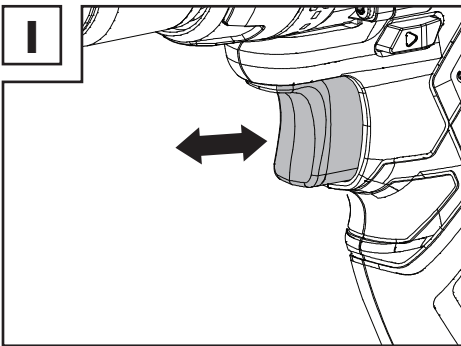
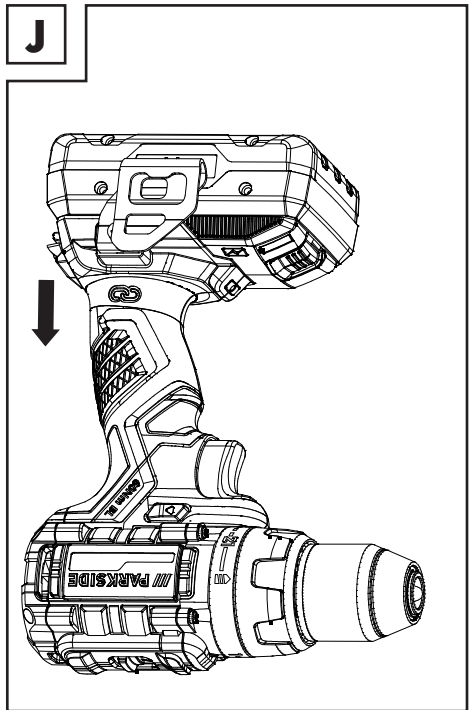
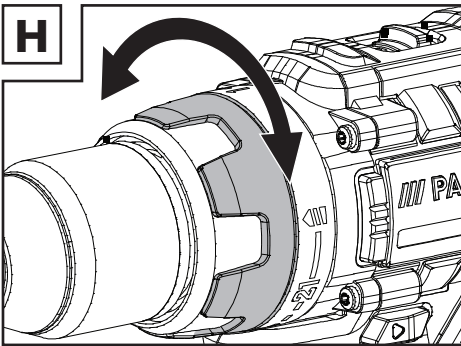
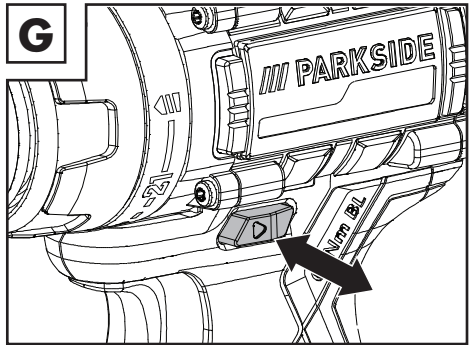
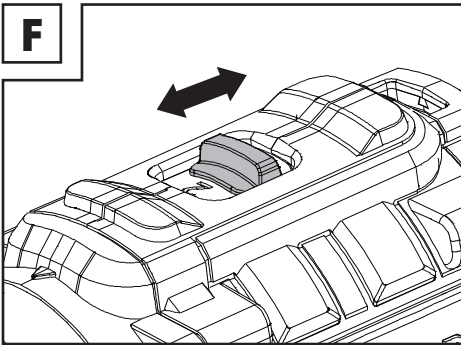
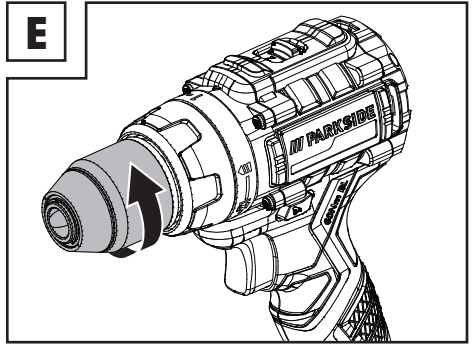
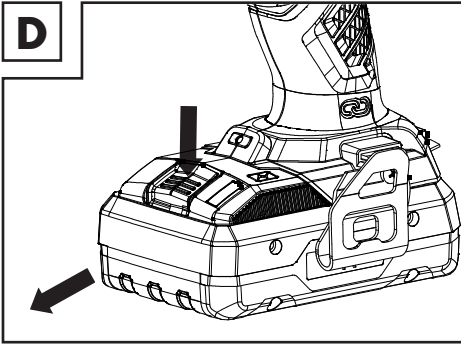

Verwendete Warnhinweise und Symbole	Seite	7
Kurzanleitung	Seite	7
Bestimmungsgemäße Verwendung	Seite	7
Lieferumfang	Seite	8
Sie benötigen (für die Verwendung mit der App Lidl Home) ..	Seite	8
Teilebeschreibung	Seite	8
Technische Daten	Seite	8
Markenhinweise	Seite	9
Sicherheitshinweise	Seite	9
Allgemeine Sicherheitshinweise für Elektrowerkzeuge	Seite	9
Sicherheitshinweise für Bohrmaschinen	Seite	13
Vibrations- und Geräuschkinderung	Seite	13
Verhalten im Notfall	Seite	13
Restrisiken	Seite	14
Sicherheitshinweise für Ladegeräte	Seite	14
Vor dem ersten Gebrauch	Seite	16
Zubehör	Seite	16
Akku-Pack entnehmen/einsetzen	Seite	16
Akku-Pack-Ladezustand prüfen	Seite	16
Akku-Pack laden	Seite	16
Einsatzwerkzeug einsetzen/entnehmen	Seite	17
Probelauf	Seite	17
Bedienung	Seite	17
Gang wählen	Seite	17
Drehrichtung einstellen	Seite	18
Drehmomentregelung	Seite	18
Ein- und Ausschalten	Seite	18
Geschwindigkeitsregelung	Seite	18
LED-Arbeitsleuchte	Seite	18
Arbeitshinweise	Seite	18
Produkt mit der App Lidl Home verbinden	Seite	19
Bluetooth-Funktion des Akkus ein-/ausschalten	Seite	19
Produkt mit der App Lidl Home verbinden	Seite	19
Reinigung und Pflege	Seite	20
Reinigung	Seite	20
Wartung	Seite	20
Reparatur	Seite	20
Lagerung	Seite	20
Transport	Seite	20
Entsorgung	Seite	21
Service	Seite	21
EU-Konformitätserklärung	Seite	22

Verwendete Warnhinweise und Symbole

In der Bedienungsanleitung, der Kurzanleitung, auf der Verpackung und auf dem Typenschild werden die folgenden Warnhinweise verwendet:

 	Lesen Sie die Bedienungsanleitung.		Schalten Sie das Produkt aus und entnehmen Sie den Akku-Pack vor dem Auswechseln von Zubehör, Reinigung und bei Nichtgebrauch.
	Warn- und Sicherheitshinweise beachten!		Schützen Sie den Akku-Pack vor Hitze und dauerhafter, starker Sonneneinstrahlung.
	Verwenden Sie das Produkt nur in trockenen Innenräumen.		Schützen Sie den Akku-Pack vor Wasser und Feuchtigkeit.
	Tragen Sie Schutzhandschuhe!		Schützen Sie den Akku-Pack vor Feuer.
	Schutzklasse II (Doppelisolierung)		Wechselstrom/-spannung
 	Sicherheitshinweise Handlungsanweisungen		Gleichstrom/-spannung
	Das CE-Zeichen bestätigt Konformität mit den für das Produkt zutreffenden EU-Richtlinien.		Feinsicherung

AKKU-BOHRSCHRAUBER PABSP 20 V

● Kurzanleitung

Bei diesem Dokument handelt es sich um eine verkürzte Druckausgabe der vollständigen Bedienungsanleitung. Durch das Scannen des QR-Codes gelangen Sie direkt auf die LIDL-Service-Seite (www.lidl-service.com) und können durch die Eingabe der Artikelnummer (IAN) 391010_2201 die vollständige Bedienungsanleitung einsehen und herunterladen.

⚠️ WARNUNG! Beachten Sie die vollständige Bedienungsanleitung und die Sicherheitshinweise, um Personen- und Sachschäden zu vermeiden. Die Kurzanleitung ist Bestandteil dieses Produkts. Machen Sie sich vor der Benutzung des Produkts mit allen Bedien- und Sicherheitshinweisen vertraut. Bewahren Sie die Kurzanleitung gut auf und händigen Sie alle Unterlagen bei Weitergabe des Produkts an Dritte mit aus.

● Bestimmungsgemäße Verwendung

Dieser Akku-Bohrschrauber (nachfolgend „Produkt“ oder „Elektrowerkzeug“ genannt) ist zum Schrauben und Bohren in Holz, Metall und Kunststoff geeignet. Das Produkt ist nicht dazu bestimmt, in sehr hartes Material, wie z. B. Zement oder Beton, zu bohren.

Verwenden Sie stets Einsatzwerkzeuge entsprechend dem bestimmungsgemäßen Gebrauch! Beachten Sie beim Kauf und Gebrauch von Einsatzwerkzeugen die technischen Anforderungen des Produkts (siehe „Technische Daten“).

Die LED-Arbeitsleuchte  dieses Produkts ist dazu bestimmt, den direkten Arbeitsbereich zu beleuchten.

Andere Verwendungen oder Veränderungen des Produkts gelten als nicht bestimmungsgemäß und können zu Risiken wie Lebensgefahr, Verletzungen und Beschädigungen führen. Für aus bestimmungswidriger Verwendung entstandene Schäden übernimmt der Hersteller keine Haftung. Das Produkt ist nicht für den gewerblichen Einsatz oder für andere Einsatzbereiche bestimmt.



Die App **Lidl Home** kann mit diesem Produkt verwendet werden.

● Lieferumfang

⚠️ WARNUNG!

- Das Produkt und die Verpackungsmaterialien sind kein Kinderspielzeug! Kinder dürfen nicht mit Kunststoffbeuteln, Folien und Kleinteilen spielen! Es besteht Verschluckungs- und Erstickungsgefahr!

- 1 Akku-Bohrschrauber PABSP 20 V PABSP 20 Li C3
- 1 Akku-Pack PAPS 204 A1 *
- 1 Schnellladegerät PLG 20 C3 *
- 1 Gürtelhalterung
- 1 Kurzanleitung

● Sie benötigen (für die Verwendung mit der App Lidl Home)



Mobilgerät:
iOS 9.0 oder höher
Android 5.0 oder höher

● Teilebeschreibung

Abbildung A:

- 1 Spannfutter
- 2 Spannfutterring
- 3 Drehmomenthülse
- 4 Gangwahlschalter
- 5 Drehrichtungsumschalter/Sperre
- 6 Ein-/Ausschalter/Drehzahlregulierung
- 7 Handgriff
- 8 Bithalter (magnetisch)
- 9 Gürtelhalterung
- 10 Akku-Pack *
- 11 LED-Arbeitsleuchte
- 20 Verbindungsstatus-LED

Abbildung B:

- 10 Akku-Pack *
- 12 Entriegelungstaste für den Akku-Pack
- 13 Taste (Ladestand)
- 14 Ladestatus-LEDs (rot/orange/grün)

Abbildung C:

- 10 Akku-Pack *
- 15 Ladegerät (Schnellladegerät) *
- 16 Anschlussleitung mit Netzstecker
- 17 Ladekontroll-LED - Grün
- 18 Ladekontroll-LED - Rot

Ohne Abbildung:

- 19 Tragekoffer

● Technische Daten

Akku-Bohrschrauber

Nennspannung:
Spannfutter-Typ:
Getriebe:
Leerlaufdrehzahl no:
1. Gang:
2. Gang:
Max. Drehmoment:
Bohrfutterspannbereich:
Max. Bohrerdurchmesser:

PABSP 20 Li C3

20 V
Schnellspannfutter
2 Gänge

0 - 500 min⁻¹
0 - 2000 min⁻¹
60 N m
max. Ø 13 mm
in Stahl Ø 13 mm
in Holz Ø 38 mm

Akku-Pack

Typ:
Nennspannung:
Kapazität:
Energiewert:
Anzahl der Batteriezellen:
Frequenzleistung:
Frequenzband:
Temperatur:

PAPS 204 A1 *

Lithium-Ionen
20 V
4 Ah
80 Wh
5
≤ 20 dBm
2400 - 2483,5 MHz
max. +50 °C

Schnellladegerät

Eingang:
Nennspannung:
Nennfrequenz:
Nennleistung:
Sicherung (intern):

PLG 20 C3 *

230-240 V~
50 Hz
120 W
3,15 A/ T3,15A

Ausgang:

Nennspannung:
Ladestrom:
Schutzklasse:

21,5 V
4,5 A
II/□

- * Akku und Schnellladegerät sind nicht im Lieferumfang enthalten

Ladezeit:

- Akku-Typ PAP 20 B1, 2,0 Ah (separat erhältlich): 35 Minuten
- Akku-Typ PAP 20 B3, PAPS 204 A1, 4,0 Ah (separat erhältlich): 60 Minuten
- Akku-Typ PAPS 208 A1, 8,0 Ah (separat erhältlich): 120 Minuten

Empfohlene Umgebungstemperatur:

Während des Ladens: +4 bis +40 °C
Während des Betriebs: +4 bis +40 °C
Während der Lagerung: +20 bis +26 °C

Geräuschemissionswerte

Die gemessenen Werte wurden in Übereinstimmung mit EN 62841 ermittelt. Der A-bewertete Geräuschpegel des Elektrowerkzeugs beträgt typischerweise:

Schalldruckpegel L_{pA} :	81,9 dB(A)
Unsicherheit K_{pA} :	5 dB
Schallleistungspegel L_{WA} :	92,9 dB(A)
Unsicherheit K_{WA} :	5 dB

Schwingungsemissionswerte

Schwingungsgesamtwerte (Vektorsumme dreier Richtungen), ermittelt entsprechend EN 62841:

Bohren in Metall:

Hand-/Armvibration $a_{h,d}$:	$< 2,5 \text{ m/s}^2$ ($1,094 \text{ m/s}^2$)
Unsicherheit K:	$1,5 \text{ m/s}^2$

WARNUNG!



Tragen Sie Gehörschutz!

HINWEIS

- ▶ Der angegebene Schwingungsgesamtwert und der angegebene Geräuschemissionswert sind nach einem genormten Prüfverfahren gemessen worden und können zum Vergleich eines Elektrowerkzeugs mit einem anderen verwendet werden.
- ▶ Der angegebene Schwingungsgesamtwert und der angegebene Geräuschemissionswert können auch zu einer vorläufigen Einschätzung der Belastung verwendet werden.

WARNUNG!

- ▶ Die Schwingungs- und Geräuschemissionen können während der tatsächlichen Benutzung des Elektrowerkzeugs von den Angabewerten abweichen, abhängig von der Art und Weise, in der das Elektrowerkzeug verwendet wird, insbesondere, welche Art von Werkstück bearbeitet wird. Versuchen Sie, die Belastung durch Vibrationen und Geräusche so gering wie möglich zu halten. Beispielhafte Maßnahmen zur Verringerung der Vibrationsbelastung sind das Tragen von Handschuhen beim Gebrauch des Werkzeugs und die Begrenzung der Arbeitszeit. Dabei sind alle Anteile des Betriebszyklus zu berücksichtigen (beispielsweise Zeiten, in denen das Elektrowerkzeug abgeschaltet ist, und solche, in denen es zwar eingeschaltet ist, aber ohne Belastung läuft).

● **Markenhinweise**

- iOS und Apple sind eingetragene Handelsmarken von Apple Inc. in den USA und anderen Ländern. App Store ist eine eingetragene Handelsmarke von Apple Inc.
 - Android, Gmail, Google Play und Google Assistant * sind eingetragene Handelsmarken von Google Inc.
 - Zigbee ist eine eingetragene Handelsmarke von The Zigbee Alliance.
 - Die Bluetooth®-Wortmarke und Logos sind eingetragene Warenzeichen der Bluetooth® SIG Inc.
 - Die Handelsmarke und der Handelsname Parkside stehen im Eigentum der jeweiligen Inhaber.
 - Alle anderen Namen und Produkte können Handelsmarken oder eingetragene Handelsmarken ihrer jeweiligen Eigentümer sein.
- * Google Assistant ist in bestimmten Sprachen und Ländern nicht verfügbar.



Sicherheitshinweise

● **Allgemeine Sicherheitshinweise für Elektrowerkzeuge**

WARNUNG!

- ▶ **Lesen Sie alle Sicherheitshinweise, Anweisungen, Gebildungen und technischen Daten, mit denen dieses Elektrowerkzeug versehen ist.** Versäumnisse bei der Einhaltung der nachfolgenden Anweisungen können elektrischen Schlag, Brand und/oder schwere Verletzungen verursachen.

Bewahren Sie alle Sicherheitshinweise und Anweisungen für die Zukunft auf.

Der in den Sicherheitshinweisen verwendete Begriff „Elektrowerkzeug“ bezieht sich auf netzbetriebene Elektrowerkzeuge (mit Netzleitung) oder auf akkubetriebene Elektrowerkzeuge (ohne Netzleitung).

Arbeitsplatzsicherheit

- 1) **Halten Sie Ihren Arbeitsbereich sauber und gut beleuchtet.** Unordnung oder unbeleuchtete Arbeitsbereiche können zu Unfällen führen.
- 2) **Arbeiten Sie mit dem Elektrowerkzeug nicht in explosionsgefährdeter Umgebung, in der sich brennbare Flüssigkeiten, Gase oder Stäube befinden.**
Elektrowerkzeuge erzeugen Funken, die den Staub oder die Dämpfe entzünden können.
- 3) **Halten Sie Kinder und andere Personen während der Benutzung des Elektrowerkzeugs fern.** Bei Ablenkung können Sie die Kontrolle über das Elektrowerkzeug verlieren.

Elektrische Sicherheit

- 1) **Der Anschlussstecker des Elektrowerkzeugs muss in die Steckdose passen. Der Stecker darf in keiner Weise verändert werden. Verwenden Sie keine Adapterstecker gemeinsam mit Schutzgeerdeten Elektrowerkzeugen.** Unveränderte Stecker und passende Steckdosen verringern das Risiko eines elektrischen Schlages.
- 2) **Vermeiden Sie Körperkontakt mit geerdeten Oberflächen wie von Rohren, Heizungen, Herden und Kühlschränken.** Es besteht ein erhöhtes Risiko durch elektrischen Schlag, wenn Ihr Körper geerdet ist.
- 3) **Halten Sie Elektrowerkzeuge von Regen oder Nässe fern.** Das Eindringen von Wasser in ein Elektrowerkzeug erhöht das Risiko eines elektrischen Schlages.

- 4) **Zweckentfremden Sie die Anschlussleitung nicht, um das Elektrowerkzeug zu tragen, aufzuhängen oder um den Stecker aus der Steckdose zu ziehen. Halten Sie die Anschlussleitung fern von Hitze, Öl, scharfen Kanten oder sich bewegenden Teilen.** Beschädigte oder verwickelte Anschlussleitungen erhöhen das Risiko eines elektrischen Schlages.
- 5) **Wenn Sie mit einem Elektrowerkzeug im Freien arbeiten, verwenden Sie nur Verlängerungsleitungen, die auch für den Außenbereich geeignet sind.** Die Anwendung einer für den Außenbereich geeigneten Verlängerungsleitung verringert das Risiko eines elektrischen Schlages.
- 6) **Wenn der Betrieb des Elektrowerkzeugs in feuchter Umgebung nicht vermeidbar ist, verwenden Sie einen Fehlerstromschutzschalter.** Der Einsatz eines Fehlerstromschutzschalters vermindert das Risiko eines elektrischen Schlages.

Sicherheit von Personen

- 1) **Seien Sie aufmerksam, achten Sie darauf, was Sie tun, und gehen Sie mit Vernunft an die Arbeit mit einem Elektrowerkzeug. Benutzen Sie kein Elektrowerkzeug, wenn Sie müde sind oder unter dem Einfluss von Drogen, Alkohol oder Medikamenten stehen.** Ein Moment der Unachtsamkeit beim Gebrauch des Elektrowerkzeugs kann zu ernsthaften Verletzungen führen.
- 2) **Tragen Sie persönliche Schutzausrüstung und immer eine Schutzbrille.** Das Tragen persönlicher Schutzausrüstung, wie Staubmaske, rutschfeste Sicherheitsschuhe, Schutzhelm oder Gehörschutz, je nach Art und Einsatz des Elektrowerkzeugs, verringert das Risiko von Verletzungen.

- 3) **Vermeiden Sie eine unbeabsichtigte Inbetriebnahme. Vergewissern Sie sich, dass das Elektrowerkzeug ausgeschaltet ist, bevor Sie es an die Stromversorgung und/oder den Akku anschließen, es aufnehmen oder tragen.** Wenn Sie beim Tragen des Elektrowerkzeugs den Finger am Schalter haben oder das Elektrowerkzeug eingeschaltet an die Stromversorgung anschließen, kann dies zu Unfällen führen.
- 4) **Entfernen Sie Einstellwerkzeuge oder Schraubenschlüssel, bevor Sie das Elektrowerkzeug einschalten.** Ein Werkzeug oder Schlüssel, der sich in einem drehenden Teil des Elektrowerkzeugs befindet, kann zu Verletzungen führen.
- 5) **Vermeiden Sie eine abnormale Körperhaltung. Sorgen Sie für einen sicheren Stand und halten Sie jederzeit das Gleichgewicht.** Dadurch können Sie das Elektrowerkzeug in unerwarteten Situationen besser kontrollieren.
- 6) **Tragen Sie geeignete Kleidung. Tragen Sie keine weite Kleidung oder Schmuck. Halten Sie Haare und Kleidung fern von sich bewegendenden Teilen.** Lockere Kleidung, Schmuck oder lange Haare können von sich bewegendenden Teilen erfasst werden.
- 7) **Wenn Staubabsaug- und -auffangeinrichtungen montiert werden können, sind diese anzuschließen und richtig zu verwenden.** Verwendung einer Staubabsaugung kann Gefährdungen durch Staub verringern.
- 8) **Wiegen Sie sich nicht in falscher Sicherheit und setzen Sie sich nicht über die Sicherheitsregeln für Elektrowerkzeuge hinweg, auch wenn Sie nach vielfachem Gebrauch mit dem Elektrowerkzeug vertraut sind.** Achloses Handeln kann binnen Sekundenbruchteilen zu schweren Verletzungen führen.

Verwendung und Behandlung des Elektrowerkzeugs

- 1) **Überlasten Sie das Elektrowerkzeug nicht. Verwenden Sie für Ihre Arbeit das dafür bestimmte Elektrowerkzeug.** Mit dem passenden Elektrowerkzeug arbeiten Sie besser und sicherer im angegebenen Leistungsbereich.
- 2) **Benutzen Sie kein Elektrowerkzeug, dessen Schalter defekt ist.** Ein Elektrowerkzeug, das sich nicht mehr ein- oder ausschalten lässt, ist gefährlich und muss repariert werden.
- 3) **Ziehen Sie den Stecker aus der Steckdose und/oder entfernen Sie einen abnehmbaren Akku, bevor Sie Geräteeinstellungen vornehmen, Einsatzwerkzeugteile wechseln oder das Elektrowerkzeug weglegen.** Diese Vorsichtsmaßnahme verhindert den unbeabsichtigten Start des Elektrowerkzeugs.
- 4) **Bewahren Sie unbenutzte Elektrowerkzeuge außerhalb der Reichweite von Kindern auf. Lassen Sie keine Personen das Elektrowerkzeug benutzen, die mit diesem nicht vertraut sind oder diese Anweisungen nicht gelesen haben.** Elektrowerkzeuge sind gefährlich, wenn Sie von unerfahrenen Personen benutzt werden.

- 5) **Pflegen Sie Elektrowerkzeuge und Einsatzwerkzeug mit Sorgfalt. Kontrollieren Sie, ob bewegliche Teile einwandfrei funktionieren und nicht klemmen, ob Teile gebrochen oder so beschädigt sind, dass die Funktion des Elektrowerkzeugs beeinträchtigt ist. Lassen Sie beschädigte Teile vor dem Einsatz des Elektrowerkzeugs reparieren.**
Viele Unfälle haben ihre Ursache in schlecht gewarteten Elektrowerkzeugen.
- 6) **Halten Sie Schneidwerkzeuge scharf und sauber.** Sorgfältig gepflegte Schneidwerkzeuge mit scharfen Schneidkanten verklemmen sich weniger und sind leichter zu führen.
- 7) **Verwenden Sie Elektrowerkzeug, Einsatzwerkzeug, Einsatzwerkzeuge usw. entsprechend diesen Anweisungen. Berücksichtigen Sie dabei die Arbeitsbedingungen und die auszuführende Tätigkeit.** Der Gebrauch von Elektrowerkzeugen für andere als die vorgesehenen Anwendungen kann zu gefährlichen Situationen führen.
- 8) **Halten Sie Griffe und Griffflächen trocken, sauber und frei von Öl und Fett.** Rutschige Griffe und Griffflächen erlauben keine sichere Bedienung und Kontrolle des Elektrowerkzeugs in unvorhergesehenen Situationen.
- 2) **Verwenden Sie nur die dafür vorgesehenen Akkus in den Elektrowerkzeugen.** Der Gebrauch von anderen Akkus kann zu Verletzungen und Brandgefahr führen.
- 3) **Halten Sie den nicht benutzten Akku fern von Büroklammern, Münzen, Schlüsseln, Nägeln, Schrauben oder anderen kleinen Metallgegenständen, die eine Überbrückung der Kontakte verursachen könnten.** Ein Kurzschluss zwischen den Akkukontakten kann Verbrennungen oder Feuer zur Folge haben.
- 4) **Bei falscher Anwendung kann Flüssigkeit aus dem Akku austreten. Vermeiden Sie den Kontakt damit. Bei zufälligem Kontakt mit Wasser abspülen. Wenn die Flüssigkeit in die Augen kommt, nehmen Sie zusätzlich ärztliche Hilfe in Anspruch.** Austretende Akkufflüssigkeit kann zu Hautreizungen oder Verbrennungen führen.
- 5) **Benutzen Sie keinen beschädigten oder veränderten Akku.** Beschädigte oder veränderte Akkus können sich unvorhersehbar verhalten und zu Feuer, Explosion oder Verletzungsgefahr führen
- 6) **Setzen Sie einen Akku keinem Feuer oder zu hohen Temperaturen aus.** Feuer oder Temperaturen über 130 °C können eine Explosion hervorrufen.
- 7) **Befolgen Sie alle Anweisungen zum Laden und laden Sie den Akku oder das Akkuwerkzeug niemals außerhalb des in der Betriebsanleitung angegebenen Temperaturbereichs.** Falsches Laden oder Laden außerhalb des zugelassenen Temperaturbereichs kann den Akku zerstören und die Brandgefahr erhöhen.

Verwendung und Behandlung des Akkuwerkzeugs

- 1) **Laden Sie die Akkus nur mit Ladegeräten auf, die vom Hersteller empfohlen werden.** Durch ein Ladegerät, das für eine bestimmte Art von Akkus geeignet ist, besteht Brandgefahr, wenn es mit anderen Akkus verwendet wird.

Service

- 1) **Lassen Sie Ihr Elektrowerkzeug nur von qualifiziertem Fachpersonal und nur mit Original-Ersatzteilen reparieren.** Damit wird sichergestellt, dass die Sicherheit des Elektrowerkzeugs erhalten bleibt.
- 2) **Warten Sie niemals beschädigte Akkus.** Sämtliche Wartung von Akkus sollte nur durch den Hersteller oder bevollmächtigte Kundendienststellen erfolgen.

● Sicherheitshinweise für Bohrmaschinen

1. Sicherheitshinweise für alle Arbeiten

- 1) **Halten Sie das Elektrowerkzeug an den isolierten Griffflächen, wenn Sie Arbeiten ausführen, bei denen das Einsatzwerkzeug oder die Schrauben verborgene Stromleitungen treffen kann.** Der Kontakt mit einer spannungsführenden Leitung kann auch metallene Geräteteile unter Spannung setzen und zu einem elektrischen Schlag führen.
2. **Sicherheitshinweise bei Verwendung langer Bohrer**
 - 1) **Arbeiten Sie auf keinen Fall mit einer höheren Drehzahl als der für den Bohrer maximal zulässigen Drehzahl.** Bei höheren Drehzahlen kann sich der Bohrer leicht verbiegen, wenn er sich ohne Kontakt mit dem Werkstück frei drehen kann, und zu Verletzungen führen.
 - 2) **Beginnen Sie den Bohrvorgang immer mit niedriger Drehzahl und während der Bohrer Kontakt mit dem Werkstück hat.** Bei höheren Drehzahlen kann sich der Bohrer leicht verbiegen, wenn er sich ohne Kontakt mit dem Werkstück frei drehen kann, und zu Verletzungen führen.

- 3) **Üben Sie keinen übermäßigen Druck und nur in Längsrichtung zum Bohrer aus.** Bohrer können sich verbiegen und dadurch brechen oder zu einem Verlust der Kontrolle und zu Verletzungen führen.

● Vibrations- und Geräuscheminderung

Begrenzen Sie die Benutzungszeit, verwenden Sie vibrations- und geräuscharme Betriebsarten und tragen Sie persönliche Schutzausrüstung, um Vibrations- und Geräuschauswirkungen zu reduzieren.

Die folgenden Maßnahmen helfen, vibrations- und geräuschbedingte Risiken zu mindern:

- Verwenden Sie das Produkt nur gemäß seinem bestimmungsgemäßen Gebrauch und wie in diesen Anweisungen beschrieben.
- Stellen Sie sicher, dass das Produkt einwandfrei und gut gewartet ist.
- Verwenden Sie die richtigen Einsatzwerkzeuge für dieses Produkt und stellen Sie sicher, dass diese einwandfrei sind.
- Halten Sie das Produkt sicher an den Handgriffen/Griffflächen fest.
- Warten Sie das Produkt entsprechend den Anweisungen und sorgen Sie für ausreichende Schmierung (wenn anwendbar).
- Planen Sie Ihren Arbeitsablauf so, dass die Verwendung von Produkten mit hohem Vibrationswert auf einen längeren Zeitraum verteilt ist.

● Verhalten im Notfall

Machen Sie sich anhand dieser Bedienungsanleitung mit der Benutzung dieses Produkts vertraut. Prägen Sie sich die Sicherheitshinweise ein und halten Sie sich unbedingt daran. Dies hilft, Risiken und Gefahren zu vermeiden.

- Seien Sie bei der Nutzung dieses Produkts immer aufmerksam, damit Sie Gefahren frühzeitig erkennen und handeln können. Rasches Einschreiten kann schwere Verletzungen und Sachschäden vermeiden.
- Schalten Sie das Produkt bei Fehlfunktionen umgehend aus und entnehmen Sie den Akku-Pack. Lassen Sie dieses von einer qualifizierten Fachkraft überprüfen und gegebenenfalls instand setzen, bevor Sie es wieder in Betrieb nehmen.

● Restrisiken

Auch wenn Sie dieses Produkt vorschriftsmäßig bedienen, bleibt ein potenzielles Risiko für Personen- und Sachschäden bestehen. Folgende Gefahren können im Zusammenhang mit der Bauweise und Ausführung dieses Produkts unter anderem auftreten:

- Gesundheitsschäden, die aus Vibrationsemissionen resultieren, falls das Produkt über einen längeren Zeitraum benutzt, nicht ordnungsgemäß geführt und gewartet wird.
- Personen- und Sachschäden hervorgerufen durch defekte Schneidwerkzeuge oder plötzlichen Einschlag eines verdeckten Objekts während des Gebrauchs.
- Verletzungsgefahr und Sachschäden verursacht durch fliegende Objekte.

HINWEIS

- ▶ Dieses Produkt erzeugt während des Betriebs ein elektromagnetisches Feld! Dieses Feld kann unter bestimmten Umständen aktive oder passive medizinische Implantate beeinträchtigen! Um die Gefahr von ernsthaften oder tödlichen Verletzungen zu verringern, empfehlen wir Personen mit medizinischen Implantaten ihren Arzt und den Hersteller vom medizinischen Implantat zu konsultieren, bevor das Produkt bedient wird!

● Sicherheitshinweise für Ladegeräte

- Dieses Gerät kann von Kindern ab 8 Jahren und darüber sowie von Personen mit verringerten physischen, sensorischen oder mentalen Fähigkeiten oder Mangel an Erfahrung und Wissen benutzt werden, wenn sie beaufsichtigt oder bezüglich des sicheren Gebrauchs des Geräts unterwiesen wurden und die daraus resultierenden Gefahren verstehen. Kinder dürfen nicht mit dem Gerät spielen. Reinigung und Benutzer-Wartung dürfen nicht von Kindern ohne Beaufsichtigung durchgeführt werden.
- Laden Sie keine nicht wieder aufladbaren Batterien auf. Verstoß gegen diesen Hinweis führt zu Gefährdungen.
- Wenn die Anschlussleitung beschädigt wird, muss sie durch den Hersteller oder seinen Kundendienst oder eine ähnlich qualifizierte Person ersetzt werden, um Gefährdungen zu vermeiden.

- Schützen Sie elektrische Teile gegen Feuchtigkeit. Tauchen Sie diese nie in Wasser oder andere Flüssigkeiten, um einen elektrischen Schlag zu vermeiden. Halten Sie das Gerät nie unter fließendes Wasser. Beachten Sie die Anweisungen für Reinigung, Wartung und Reparatur.
- Das Gerät ist nur den Gebrauch in Innenräumen geeignet.

⚠️ ACHTUNG! Dieses Ladegerät ist ausschließlich zum Aufladen von Akku-Packs der folgenden Typen geeignet:

Parkside 20 V Akku-Pack

PAP 20 B1	2 Ah	5 Zellen
PAP 20 B3	4 Ah	10 Zellen
PAPS 204 A1	4 Ah	5 Zellen
PAPS 208 A1	8 Ah	10 Zellen

- Eine aktuelle Liste der Batteriekompatibilität finden Sie unter www.lidl.de/akku.

Drahtlose Datenübertragung

⚠️ WARNUNG – Funkschnittstelle

- Schalten Sie das Produkt in Flugzeugen, Krankenhäusern, Betriebsräumen oder in der Umgebung von medizinischen elektronischen Systemen aus. Die übermittelten Funksignale können die Funktionsfähigkeit von empfindlichen elektronischen Geräten beeinflussen.
- Halten Sie das Produkt mindestens 20 cm von Herzschrittmachern oder implantierten Kardioverter-Defibrillatoren fern, weil die Funktionstüchtigkeit von Herzschrittmachern durch elektromagnetische Strahlung beeinflusst werden kann. Die ausgesandten Funkwellen können bei Hörgeräten Interferenzen verursachen.
- Platzieren Sie das Produkt nicht in der Umgebung von entflammenden Gasen oder in potenziell explosionsgefährdeten Räumen (z. B. Lackierereien), wenn die Funkkomponenten eingeschaltet sind, weil die ausgestrahlten Funkwellen Explosionen oder Feuer verursachen können. Die Reichweite der Funkwellen ist abhängig von den Umgebungsbedingungen.
- Im Falle einer schnurlosen Datenübermittlung kann der Empfang der Daten durch nicht autorisierte dritte Parteien nicht ausgeschlossen werden.

📌 Betriebssystem-Updates

- Um das Produkt auf dem Stand der Technik zu halten, ist es notwendig, dass Sie das Betriebssystem Ihres verwendeten Smartphones und/oder Tablet-PCs immer auf aktuellem Stand halten.
- Führen Sie regelmäßig Updates des Betriebssystems durch.

● Vor dem ersten Gebrauch

● Zubehör

Für den sicheren und ordnungsgemäßen Gebrauch dieses Produkts werden unter anderem die folgenden Zubehörteile, wie z. B. Werkzeuge und Einsatzwerkzeuge, benötigt:

- Geeignete Bohrer-Bits
- Geeignete Schrauber-Bits
- Kühlschmiermittel (Schneidöl) geeignet für Bohren in Metall
- Geeignete persönliche Schutzausrüstung

Werkzeuge und Einsatzwerkzeuge erhalten Sie im Fachhandel. Beachten Sie beim Erwerb immer die technischen Anforderungen dieses Produkts (siehe „Technische Daten“). Fragen Sie bei Unsicherheit eine qualifizierte Fachkraft und lassen Sie sich von Ihrem Fachhändler beraten.

HINWEIS

- ▶ In dieser Bedienungsanleitung finden Sie Informationen und Hinweise zu verschiedenen Einsatzwerkzeugen und deren Einsatzbereichen. Die dargestellten Einsatzwerkzeuge sind nicht im Lieferumfang enthalten (siehe „Lieferumfang“), sondern zeigen die Einsatzmöglichkeiten dieses Produkts auf.

⚠ **WARNUNG**

- ▶ Verwenden Sie kein Zubehör, welches nicht von Parkside empfohlen wurde. Dies kann zu elektrischem Schlag oder Feuer führen.

Passende Akku-Packs und Ladegeräte

Akku-Pack: Parkside X 20 V Team

Ladegerät: Parkside X 20 V Team

i HINWEISE:

- Sie können das Produkt über Ihr Heim-WLAN-Netzwerk oder manuell ohne WLAN-Netzwerk betreiben.
- Die App **Lidl Home** wird benötigt, um das Produkt über Ihr Heim-WLAN-Netzwerk zu steuern und einzurichten.
- Die App **Lidl Home** unterstützt die Betriebssysteme iOS 9.0, Android 5.0 oder höher.
- Dieses Produkt ist mit anderen Produkten aus dem **Lidl Smart Home**-Sortiment kompatibel.

● Akku-Pack entnehmen/einsetzen

⚠ **VERSICHT! VERLETZUNGSGEFAHR!**

- ▶ Blockieren Sie stets den Ein-/Ausschalter **[6]**, um versehentliches Anlaufen zu verhindern. Drücken Sie den Drehrichtungsumschalter **[5]** in die mittlere Position (Sperr), bevor Sie den Akku-Pack **[10]** einsetzen/entnehmen.

- **Akku-Pack entnehmen:** Drücken Sie die Entriegelungstaste für den Akku-Pack **[12]**. Entnehmen Sie den Akku-Pack **[10]** (Abb. D).
- **Akku-Pack einsetzen:** Richten Sie den Akku-Pack **[10]** zum Griff aus und schieben Sie diesen ein. Stellen Sie sicher, dass dieser spürbar einrastet. Der Akku-Pack kann nur in einer Richtung in das Produkt eingesetzt werden.

HINWEIS

- ▶ Wenn der Akku-Pack **[10]** in das Produkt eingesetzt und der Ein-/Ausschalter **[6]** zum ersten Mal gedrückt wird, blinkt die Verbindungsstatus-LED **[20]** 3x.

● Akku-Pack-Ladezustand prüfen

(Abb. B)

- Akku-Pack-Ladezustand prüfen: Drücken Sie die Taste  **[13]**. Die Ladezustand-LEDs **[14]** leuchten auf:

LED [14]	Ladezustand
Rot/orange/grün	Maximal
Rot/orange	Mittel
Rot	Niedrig

● Akku-Pack laden

(Abb. C)

HINWEIS

- ▶ Sie können den Akku-Pack **[10]** jederzeit aufladen, ohne die Lebensdauer zu verkürzen.
- ▶ Eine Unterbrechung des Ladevorgangs schädigt den Akku-Pack **[10]** nicht.
- Laden Sie den Akku-Pack **[10]** vor dem Gebrauch, falls dieser auf mittlerem oder niedrigem Ladezustand sein sollte.

- Die Ladekontroll-LEDs (grün **17** und rot **18**) informieren über den Status des Ladegeräts **15** und des Akku-Packs **10**:

LED	Status
Rote LED leuchtet	Akku-Pack lädt
Grüne LED leuchtet	Akku-Pack voll geladen
Grüne und rote LED blinken	Akku-Pack defekt
Rote LED blinkt	Akku-Pack zu kalt oder zu warm
Grüne LED leuchtet (ohne Akku-Pack)	Ladegerät bereit

- Setzen Sie den Akku-Pack **10** in das Ladegerät **15** ein.
- Verbinden Sie die Anschlussleitung mit Netzstecker **16** des Ladegeräts **15** mit der Steckdose.
- Wenn der Akku-Pack **10** voll geladen ist: Entnehmen Sie den Akku-Pack aus dem Ladegerät **15**. Ziehen Sie danach die Anschlussleitung mit Netzstecker **16** des Ladegeräts aus der Steckdose.

● Einsatzwerkzeug einsetzen/ entnehmen

⚠ VORSICHT! VERLETZUNGSGEFAHR!



Einsatzwerkzeuge können scharf sein und während des Gebrauchs heiß werden. Tragen Sie stets Schutzhandschuhe, wenn Sie mit Einsatzwerkzeugen hantieren.

⚠ WARNUNG!



Schalten Sie das Produkt aus, entnehmen Sie den Akku-Pack **10** und lassen Sie das Produkt abkühlen, bevor Sie Anpassungen durchführen!

⚠ VORSICHT! VERLETZUNGSGEFAHR!

- ▶ Halten Sie Ihre Hände vom Einsatzwerkzeug fern, wenn das Produkt in Betrieb ist.

⚠ VORSICHT! VERLETZUNGSGEFAHR!

- ▶ Nach dem Ausschalten des Produkts bewegt sich das Einsatzwerkzeug noch einige Zeit weiter. Berühren Sie das sich bewegende Einsatzwerkzeug nicht und bremsen Sie es nicht ab.

Das Produkt ist mit einer automatischen Spindelarretierung ausgestattet, um das Spannfutter **1** mit dem Spannfüterring **2** zu öffnen oder zu schließen.

- Spannfutter **1** öffnen: Drehen Sie den Spannfüterring **2** entgegen dem Uhrzeigersinn (Abb. E).
- Führen Sie ein geeignetes Einsatzwerkzeug so weit wie benötigt in das Spannfutter **1**.

- Spannfüter **1** schließen: Halten Sie das Einsatzwerkzeug in Position. Drehen Sie den Spannfüterring **2** im Uhrzeigersinn.

HINWEISE

- ▶ Dieses Produkt ist mit einem Röh-Bohrfutter mit Antilockierfunktion ausgestattet.
- ▶ Wenn Sie versuchen, das vollständig geöffnete Spannfutter **1** weiter zu öffnen, wird die Antilockierfunktion zum Schutz des Spannfüters aktiviert.
- ▶ Bei aktivierter Antilockierfunktion kann das Spannfutter **1** nicht durch Drehen des Spannfüterrings **2** im Uhrzeigersinn geschlossen werden. Beim Versuch, das Spannfutter zu schließen, ertönt ein Ratschengeräusch.
- ▶ Deaktivieren der Antilockierfunktion des Spannfüters **1**: Drehen Sie den Spannfüterring **2** bis zu einem gewissen Grad im Uhrzeigersinn. Drehen Sie den Spannfüterring **2** dann plötzlich und schnell entgegen dem Uhrzeigersinn. Wiederholen Sie diesen Vorgang, falls die Antilockierfunktion weiterhin aktiv sein sollte. Nach der Deaktivierung der Antilockierfunktion sollten Sie das Spannfutter **1** ohne Ratschengeräusche schließen können.

● Probelauf

HINWEIS

- ▶ Führen Sie vor dem ersten Arbeiten und nach jedem Einsatzwerkzeugwechsel einen Probelauf ohne Belastung durch. Schalten Sie das Produkt sofort aus, wenn das Einsatzwerkzeug unruhig läuft, beträchtliche Schwingungen auftreten oder abnorme Geräusche zu hören sind.

- Überprüfen Sie vor dem Betrieb, ob das Einsatzwerkzeug korrekt angebracht ist, das heißt zentriert im Spannfutter **1** sitzt.
- Schraub-Bits sind mit ihren Maßen und der Form gekennzeichnet. Falls Sie sich unsicher sind, probieren Sie immer zuerst aus, ob das Bit ohne Spiel im Schraubenkopf sitzt.

● Bedienung

● Gang wählen

⚠ ACHTUNG! RISIKO EINES PRODUKTSCHADENS!



Betätigen Sie den Gangwahlschalter **4** erst, wenn das Produkt stillsteht.

- Wechseln Sie den Gang, indem Sie den Gangwahlschalter **4** nach vorne oder nach hinten schieben (Abb. F).

Gang 1:

Geeignet für:	Schraubarbeiten
Drehgeschwindigkeit:	Niedrig
Drehmoment:	Hoch

Gang 2:

Geeignet für:	Bohrarbeiten
Drehgeschwindigkeit:	Hoch
Drehmoment:	Niedrig

● Drehrichtung einstellen

ACHTUNG! RISIKO EINES PRODUKTSCHADENS!



Betätigen Sie den Drehrichtungsumschalter **5** erst, wenn das Produkt stillsteht.

- Wechseln Sie die Drehrichtung, indem Sie den Drehrichtungsumschalter **5** nach rechts oder nach links durchdrücken (Abb. G).
- Befindet sich der Drehrichtungsumschalter **5** in der Mittelstellung, ist der Ein-/Ausschalter **6** blockiert.

● Drehmomentregelung

Dieses Produkt ist mit einer Drehmomentregelung ausgestattet, welche die Spindel vom Antrieb löst, wenn ein vorgegebenes Drehmoment überstiegen wird.

- Das Drehmoment kann durch Drehen der Drehmomenthülse **3** eingestellt werden (Abb. H).
- Kleine Schrauben bzw. weiche Werkstoffe: Wählen Sie eine niedrige Stufe (kleine Zahl).
- Große Schrauben, harte Werkstoffe, bzw. beim Herausdrehen von Schrauben: Wählen Sie eine hohe Stufe (hohe Zahl).
- Für Bohrarbeiten: Drehen Sie die Drehmomenthülse **3** auf die Position 

● Ein- und Ausschalten

HINWEIS

Der Ein-/Ausschalter **6** kann nicht festgestellt werden.

- **Einschalten:** Drücken Sie den Ein-/Ausschalter **6** und halten Sie ihn gedrückt. Regulieren Sie die Geschwindigkeit nach Bedarf (siehe „Geschwindigkeitsregelung“) (Abb. I).
- **Ausschalten:** Lassen Sie den Ein-/Ausschalter **6** los.

● Geschwindigkeitsregelung

- Durch unterschiedlich starken Druck auf den Ein-/Ausschalter **6** können Sie die Geschwindigkeit kontrollieren:

Anpressdruck	Geschwindigkeit
Leichter Druck:	Niedriger
Stärkerer Druck:	Höher

● LED-Arbeitsleuchte

Dieses Produkt ist mit einer LED-Arbeitsleuchte **11** ausgestattet, um den direkten Arbeitsbereich auszuleuchten und die Sichtbarkeit in schlecht beleuchteten Umgebungen zu verbessern.

- Die LED-Arbeitsleuchte **11** leuchtet automatisch, sobald das Produkt eingeschaltet wird.

HINWEIS

- ▶ Die LED-Arbeitsleuchte **11** leuchtet noch ca. 10 Sekunden nach dem Ausschalten des Produkts weiter.

● Arbeitshinweise

Drehmoment

- Kleinere Schrauben/Bits können beschädigt werden, wenn Sie ein zu hohes Drehmoment bzw. eine zu hohe Drehzahl einstellen.

Harter Schraubfall (in Metall)

- Besonders hohe Drehmomente entstehen z. B. bei Metallverschraubungen unter Verwendung von Steckschlüsseleinsätzen. Wählen Sie eine niedrige Drehzahl.

Weicher Schraubfall (z. B. in Weichholz)

- Schrauben Sie auch hier mit geringer Drehzahl, um z. B. die Holzoberfläche beim Kontakt mit dem Schraubkopf nicht zu beschädigen. Verwenden Sie einen Senker.

Beim Bohren in Holz, Metall und anderen Materialien

- Benutzen Sie bei kleinem Bohrer-Durchmesser eine hohe Drehzahl und bei großem Bohrer-Durchmesser eine niedrige Drehzahl.
- Wählen Sie bei harten Materialien eine niedrige Drehzahl, bei weichem Material eine hohe Drehzahl.
- Sichern oder befestigen Sie (wenn möglich) das Werkstück in einer Spannvorrichtung.
- Markieren Sie die Stelle, an der gebohrt werden soll, mit einem Körner oder einem Nagel. Wählen Sie zum Anbohren eine niedrige Drehzahl.
- Ziehen Sie den drehenden Bohrer mehrmals aus dem Bohrloch, um Späne und Bohrmehl zu entfernen.

Bohren in Metall

- Verwenden Sie Metallbohrer (HSS). Für beste Ergebnisse kühlen Sie den Bohrer mit Kühlschmiermittel (Schneidöl). Metallbohrer können auch zum Bohren in Kunststoff verwendet werden. Bohren Sie zunächst mit einem Ø 3 mm Bohrer vor und nähern Sie sich dem gewünschten Bohrdurchmesser.

Bohren in Holz

- Verwenden Sie einen Holzbohrer mit Zentrierspitze.
Tiefe Bohrungen: Verwenden Sie einen „Schlangenbohrer“. Große Bohr-Durchmesser: Verwenden Sie einen Forstner-Bohrer.
Kleine Schrauben in weichem Holz können auch ohne Vorbohren direkt eingedreht werden.



Gürtelhalterung

VORSICHT! VERLETZUNGSGEFAHR!

- ▶ Bevor Sie das Produkt in den Gürtel einhängen: Drücken Sie den Drehrichtungsumschalter [5] in die Mittelstellung (Verriegelung). So verhindern Sie ein versehentliches Einschalten des Produkts.
- Mit der Gürtelhalterung [9] kann das Produkt am Gürtel oder an der Hosentasche eingehakt werden.

● Produkt mit der App Lidl Home verbinden

● Bluetooth-Funktion des Akkus ein-/ausschalten

- Halten Sie die Taste  [13] am Akku-Pack [10] 3 Sekunden lang gedrückt, um die Bluetooth-Funktion zu aktivieren. Die orangefarbene LED der Ladezustand-LEDs [14] leuchtet. Die Bluetooth-Funktion ist eingeschaltet.
- Lassen Sie die Taste  [13] los.
- Drücken und halten Sie die Taste  [13] am Akku-Pack [10] 10 Sekunden lang, um die Bluetooth-Funktion auszuschalten. Die orangefarbene LED der Ladezustand-LEDs [14] erlischt. Die Bluetooth-Funktion ist ausgeschaltet. In der App **Lidl Home** wird das Produkt als offline angezeigt.

● Produkt mit der App Lidl Home verbinden

HINWEIS

- ▶ Das Produkt kann nur mit der App **Lidl Home** verbunden werden, wenn der Akku-Pack [10] in das Produkt eingesetzt ist.
- ▶ Ausschließlich Smart Performance wiederaufladbare Akkus können mit der App **Lidl Home** verbunden werden.

- Drücken und halten Sie die Taste  [13] am Akku-Pack [10] 3 Sekunden lang, um die Bluetooth-Funktion einzuschalten.
- Aktivieren Sie die Bluetooth-Funktion Ihres Smartphones.
- Öffnen Sie die App **Lidl Home**.
- Es gibt 3 verschiedene Möglichkeiten, das Produkt mit der App **Lidl Home** zu verbinden:



Verbinden Sie das Produkt zum ersten Mal mit der App Lidl Home:

1. Wählen Sie **Gerät hinzufügen** auf der Registerkarte . Die App **Lidl Home** scannt die verfügbaren Geräte. Die App **Lidl Home** zeigt an, ob verfügbare Geräte gefunden wurden.

HINWEIS

- ▶ Wenn die App **Lidl Home** keine verfügbaren Geräte findet, fahren Sie mit „Kein automatischer Vorschlag von verfügbaren Geräten“ fort.
2. Tippen Sie auf **Hinzufügen**, um die verfügbaren Geräte in der Liste anzuzeigen.
 3. Tippen Sie auf , um den Akku-Pack [10] auszuwählen.

HINWEIS

- ▶ Wählen Sie jeweils nur ein Gerät aus. Wenn für andere Produkte Häkchen vorhanden sind: Tippen Sie auf , um die Markierungen zu löschen.
4. Tippen Sie auf **+**.
 5. Tippen Sie auf **Fertig**, um die Verbindung zu bestätigen. Der Akku-Pack wird auf der Registerkarte  aufgelistet und kann ausgewählt werden.
 6. Wählen Sie den Akku-Pack aus. Die Informationen über den AKKU-BOHRSCHRAUBER „PABSP 20 Li C3 [2201]“ finden Sie unter **Geräteinformation**.



HINWEIS

- ▶ Falls **Kein Smartes Gerät verbunden** unter **Geräteinformation** angezeigt wird: Prüfen Sie, ob der Akku-Pack [10] in das Produkt eingesetzt ist. Prüfen Sie, ob die Verbindungsstatus-LED [20] kontinuierlich leuchtet.

HINWEIS

- ▶ Falls die Verbindungsstatus-LED [20] nicht kontinuierlich leuchtet: Setzen Sie den Akku-Pack [10] in das Produkt ein. Drücken Sie den Ein-/Ausschalter [6] für 5 Sekunden. Die Verbindungsstatus-LED [20] blinkt einige Sekunden lang und leuchtet dann kontinuierlich. Informationen über den AKKU-BOHRSCHRAUBER „PABSP 20 Li C3 [2201]“ werden unter **Geräteinformation** angezeigt.



Die Produkte waren bereits mit der Lidl Home-App verbunden:

- Tippen Sie auf  auf der Registerkarte . Die App **Lidl Home** scannt die verfügbaren Geräte. Die App **Lidl Home** zeigt an, ob verfügbare Geräte gefunden wurden.

HINWEIS

- ▶ Wenn die App **Lidl Home** keine verfügbaren Geräte findet, fahren Sie mit „Kein automatischer Vorschlag von verfügbaren Geräten“ fort.

Kein automatischer Vorschlag von verfügbaren Geräten:

1. Tippen Sie auf  auf der Registerkarte .
2. Wählen Sie **Andere** in der Leiste auf der linken Seite.
3. Wählen Sie **Andere-2**. Die Anzeige blinkt schnell. Die App **Lidl Home** scannt die verfügbaren Geräte.
4. Tippen Sie auf , um den Akku-Pack **10** auszuwählen und den Akku-Pack der App hinzuzufügen.
5. Tippen Sie auf **Weiter**.
6. Tippen Sie auf **Fertig**. Die Übersichts-Seite des Akku-Packs wird angezeigt.
7. Die Informationen über den AKKU-BOHRSCHRAUBER „PABSP 20 Li C3 (2201)“ finden Sie unter **Geräteinformation**.

HINWEIS

- ▶ Durch die Aktualisierung der Firmware können sich die Funktionen der App **Lidl Home** ändern.

● Reinigung und Pflege

WARNUNG!



Schalten Sie das Produkt aus, entnehmen Sie den Akku-Pack **10** und lassen Sie das Produkt abkühlen, bevor Sie Inspektions-, Wartungs- oder Reinigungsarbeiten durchführen!

● Reinigung

- Achten Sie darauf, dass keine Flüssigkeiten in das Innere des Produkts gelangen.
- Halten Sie das Produkt stets sauber, trocken und frei von Öl oder Schmierfetten. Entfernen Sie Staub nach jedem Gebrauch und vor der Lagerung.
- Regelmäßige ordentliche Reinigung hilft einen sicheren Gebrauch sicherzustellen und verlängert die Lebensdauer des Produkts.
- Reinigen Sie das Produkt mit einem trockenen Tuch. Verwenden Sie für schwer zugängliche Stellen eine weiche Bürste.
- Entfernen Sie insbesondere Schmutz und Staub von den Lüftungsöffnungen mit einem Tuch und einer weichen Bürste.
- Lüftungsöffnungen müssen immer frei sein.

HINWEIS

- ▶ Verwenden Sie keine chemischen, alkalischen, schmirgelnde oder andere aggressive Reinigungs- oder Desinfektionsmittel, um das Produkt zu reinigen, da diese die Oberflächen beschädigen können.

● Wartung

- Überprüfen Sie das Produkt und Zubehörteile (z. B. Einsatzwerkzeuge) vor und nach jeder Benutzung auf Verschleiß und Beschädigungen. Tauschen Sie diese gegebenenfalls wie in dieser Bedienungsanleitung beschrieben gegen neue aus. Beachten Sie dabei die technischen Anforderungen (siehe „Technische Daten“).

● Reparatur

Im Inneren dieses Produkts befinden sich keine Teile, die vom Benutzer repariert werden können. Wenden Sie sich an eine qualifizierte Fachkraft, um das Produkt überprüfen und instand setzen zu lassen.

● Lagerung

- Drücken Sie den Drehrichtungsumschalter **5** in die mittlere Position, um den Ein-/Ausschalter **6** zu blockieren.
- Reinigen Sie das Produkt wie oben beschrieben.
- Lagern Sie das Produkt und dessen Zubehör an einem dunklen, trockenen, frostfreien und gut belüfteten Ort.
- Lagern Sie das Produkt stets an einem für Kinder unzugänglichen Ort. Die optimale Langzeit-Lagertemperatur (länger als 3 Monate) liegt zwischen +20 bis +26 °C.
- Stecken Sie den Schraub-Bit in den Bithalter **8**.
- Lagern Sie das Produkt im Tragekoffer **19**.

Hinweise zum Akku-Pack

- Lagern Sie den Akku-Pack **10** nur im teilgeladenen Zustand. Der Ladezustand sollte während einer längeren Lagerzeit 40 bis 60 % betragen (rote und orange Ladezustand-LEDs **14** leuchten).
- Prüfen Sie während einer längeren Lagerungsphase etwa alle 3 Monate den Ladezustand des Akku-Packs **10**. Laden Sie bei Bedarf nach.

● Transport

- Drücken Sie den Drehrichtungsumschalter **5** in die mittlere Position, um den Ein-/Ausschalter **6** zu blockieren.
- Transportieren Sie das Produkt im Tragekoffer **19**.
- Schützen Sie das Produkt gegen Schläge und starke Vibrationen, die insbesondere beim Transport in Fahrzeugen auftreten.
- Sichern Sie das Produkt gegen Verrutschen und Kippen.

● **Entsorgung**

i Bevor Sie das Produkt an jemanden weitergeben, entsorgen oder dem Hersteller zurückgeben, stellen Sie sicher, dass alle Daten vom Produkt und in der Cloud gelöscht wurden.

Beziehen Sie sich dazu auf das folgende Kapitel:

„Erweiterte Funktionen“, Menüpunkt:

Trennen und Daten löschen

Verpackung:

Die Verpackung besteht aus umweltfreundlichen Materialien, die Sie über die örtlichen Recyclingstellen entsorgen können.



Beachten Sie die Kennzeichnung der Verpackungsmaterialien bei der Abfalltrennung, diese sind gekennzeichnet mit Abkürzungen (a) und Nummern (b) mit folgender Bedeutung: 1–7: Kunststoffe / 20–22: Papier und Pappe / 80–98: Verbundstoffe.

Produkt:



Das Produkt inkl. Zubehör und die Verpackungsmaterialien sind recyclebar und unterliegen einer erweiterten Herstellerverantwortung.

Entsorgen Sie diese getrennt, den abgebildeten Info-tri (Sortierinformation) folgend, für eine bessere Abfallbehandlung.

Das Tri-man-Logo gilt nur für Frankreich.



Möglichkeiten zur Entsorgung des ausgedienten Produkts erfahren Sie bei Ihrer Gemeinde- oder Stadtverwaltung.



Gerät entsorgen

Das Symbol der durchgestrichenen Mülltonne bedeutet, dass dieses Gerät am Ende der Nutzungszeit nicht über den Haushaltsmüll entsorgt werden darf. Das Gerät ist bei eingerichteten Sammelstellen, Wertstoffhöfen oder Entsorgungsbetrieben abzugeben. Zudem sind Vertreiber von Elektro- und Elektronikgeräten sowie Vertreiber von Lebensmitteln zur Rücknahme verpflichtet. LIDL bietet Ihnen Rückgabemöglichkeiten direkt in den Filialen und Märkten an. Rückgabe und Entsorgung sind für Sie kostenfrei.

Beim Kauf eines Neugerätes haben Sie das Recht, ein entsprechendes Altgerät unentgeltlich zurückzugeben.

Zusätzlich haben Sie die Möglichkeit, unabhängig vom Kauf eines Neugerätes, unentgeltlich (bis zu drei) Altgeräte abzugeben, die in keiner Abmessung größer als 25 cm sind.

Bitte löschen Sie vor der Rückgabe alle personenbezogenen Daten.

Bitte entnehmen Sie vor der Rückgabe Batterien oder Akkumulatoren, die nicht vom Altgerät umschlossen sind, sowie Lampen, die zerstörungsfrei entnommen werden können und führen diese einer separaten Sammlung zu.



Umweltschäden durch falsche Entsorgung der Batterien / Akkus!

Das Symbol der durchgestrichenen Mülltonne auf Batterien oder Akkus bedeutet, dass Sie Batterien und Akkus nicht im Hausmüll entsorgen dürfen.

Entnehmen Sie die Batterien / den Akku-Pack aus dem Produkt vor der Entsorgung.

Diese können giftige Schwermetalle enthalten und unterliegen der Sondermüllbehandlung.

Die chemischen Symbole der Schwermetalle sind wie folgt: Cd = Cadmium, Hg = Quecksilber, Pb = Blei.

Sie sind gesetzlich verpflichtet, alte Batterien und Akkus nach Gebrauch zurückzugeben. Geben Sie deshalb verbrauchte Batterien und Akkus kostenfrei im Handelsgeschäft z. B. in Ihrer LIDL Filiale oder bei einer kommunalen Sammelstelle ab.

Batterien und Akkus können Stoffe enthalten, die schädlich für die menschliche Gesundheit und Umwelt sind. Nur bei einer getrennten Sammlung und Verwertung von alten Batterien und Akkus können die negativen Auswirkungen vermieden werden.

Seien Sie besonders vorsichtig beim Umgang mit lithiumhaltigen Batterien und Akkus, da bei unsachgemäßer Verwendung eine erhöhte Brandgefahr besteht. Kleben Sie dazu die Pole ab, um einen äußeren Kurzschluss zu vermeiden.

Nutzen Sie Batterien mit langer Lebensdauer oder Akkus, um die Entstehung von Abfällen aus Alt-Batterien zu verringern. Beachten Sie die Anweisungen zum Lagern, und vermeiden Sie das vollständige Ent- und Aufladen des Akkus, um die Lebensdauer zu verlängern.

Darüber hinaus sollten Sie Batterien oder Elektro- und Elektronikgeräte mit Batterien oder Akkus nicht im öffentlichen Raum zurücklassen, um eine Vermüllung zu vermeiden. Prüfen Sie Möglichkeiten, Batterien einer Wiederverwendung zuzuführen, anstatt diese zu entsorgen, beispielsweise durch Instandsetzung der Batterie.

● **Service**

DE Service Deutschland
Tel.: 0800 5435 111
E-Mail: owim@lidl.de

AT Service Österreich
Tel.: 0800 292726
E-Mail: owim@lidl.at

CH Service Schweiz
Tel.: 0800 562153
E-Mail: owim@lidl.ch



● EU-Konformitätserklärung

EU-KONFORMITÄTSERKLÄRUNG

IAN: 391010_2201
Produkt-Identifikation: "Parkside" Akku-Bohrschrauber 20 V
Modellnummer: HG09587

Der oben beschriebene Gegenstand der Erklärung erfüllt die einschlägigen Harmonisierungsrechtsvorschriften der Union:

Richtlinie 2006/42/EG
Richtlinie 2014/30/EU
Richtlinie 2011/65/EU

Verweise auf die verwendeten einschlägigen harmonisierten Normen oder Verweise auf die anderen technischen Spezifikationen, in Bezug auf welche Konformität erklärt wird:

Nr. / Teile
Richtlinie 2006/42/EG
EN 62841-1:2015
EN 62841-2-1:2018/A11:2019
Richtlinie 2014/30/EU
EN 55014-1:2017/A11:2020
EN IEC 55014-1:2021
EN 55014-2:1997/A2:2008
EN IEC 55014-2:2021

Der Gegenstand der oben beschriebenen Erklärung steht im Einklang mit der Richtlinie 2011/65/EU des Europäischen Parlaments und des Rates vom 8. Juni 2011 zur Beschränkung der Verwendung bestimmter gefährlicher Stoffe in Elektro- und Elektronikgeräten:

Nr. / Teile
Richtlinie 2011/65/EU
EN IEC 63000:2018

Person, die die technische Dokumentation aufbewahrt: OWIM GmbH & Co.KG

Unterschiedet für und im Namen von:

OWIM GmbH & Co. KG Stiftsbergstraße 1 D-74167 Neckarsulm Deutschland
Diese Konformitätserklärung wird unter der alleinigen Verantwortung des Herstellers ausgestellt.



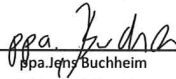











Übersetzung der Original-Konformitätserklärung

Neckarsulm	19.07.2022		
Ort	Datum	Benjamin Steeb Managing Director	Jochen Buchheim Authorised Signatory

Warnings and symbols used	Page	24
Short manual	Page	24
Intended use	Page	24
Scope of delivery	Page	25
You will need (for use with the Lidl Home app)	Page	25
Parts description	Page	25
Technical data	Page	25
Trademark notices	Page	26
Safety instructions	Page	26
General power tool safety warnings	Page	26
Drill safety warnings	Page	29
Vibration and noise reduction	Page	29
Behaviour in emergency situations	Page	29
Residual risks	Page	29
Battery charger safety warnings	Page	30
Before first use	Page	31
Accessories	Page	31
Attaching/removing the battery pack	Page	31
Checking the battery pack charging level	Page	32
Charging the battery pack	Page	32
Attaching/removing the accessory tool	Page	32
Trial run	Page	32
Operation	Page	33
Gear selection	Page	33
Setting the rotating direction	Page	33
Torque control	Page	33
Switching on and off	Page	33
Speed control	Page	33
LED work light	Page	33
Working instructions	Page	33
Connecting the product to the Lidl Home App	Page	34
Activate/deactivate the Bluetooth function on the battery	Page	34
Connecting the product to the Lidl Home App	Page	34
Cleaning and care	Page	35
Cleaning	Page	35
Maintenance	Page	35
Repair	Page	35
Storage	Page	35
Transportation	Page	35
Disposal	Page	35
Service	Page	36
EC declaration of conformity	Page	37

Warnings and symbols used

The following warnings are used in the instruction manual, short manual, on the packaging and on the rating label:

	Read the instruction manual.		Switch the product off and remove the battery pack before replacing attachments, cleaning and when not in use.
	Follow the warnings and safety notes!		Protect the battery pack against heat and continuous intense sunlight.
	Use in dry indoor rooms only.		Protect the battery pack against water and moisture.
	Wear protective gloves!		Protect the battery pack from fire.
	Protection class II (double insulation)		Alternating current/voltage
	Safety information Instructions for use		Direct current/voltage
	CE mark indicates conformity with relevant EU directives applicable for this product.		Fuse

CORDLESS DRILL DRIVER – PABSP 20V

● Short manual

This document is a shorter printed version of the complete instruction manual. By scanning the QR code, you will be taken straight to the LIDL service website (www.lidl-service.com) where you can view and download the complete instruction manual by entering the article number (IAN) 391010_2201.

⚠ WARNING! Observe the complete instruction manual and safety notes to prevent personal injury and property damage. The short guide forms an integral part of this product. Prior to using the product, familiarize yourself with all operation and safety notes. Keep the short manual well preserved and if you hand the product on to third parties, all documentation should be passed on as well.

● Intended use

This cordless drill (hereinafter “product” or “power tool”) is designed for inserting, tightening and loosening screws as well as drilling in wood, metal, ceramics, and plastics.

The product is not intended to drill into very hard materials such as cement or concrete.

Always use the correct accessory tools according to the intended use! Observe the technical requirements of this product (see “Technical data”) when purchasing and using accessory tools!

The LED work light  on this product is intended to illuminate the immediate work area.

Any other use or modification of the product are considered improper use and can result in hazards such as death, life-threatening injuries and damage. The manufacturer is not liable for any damages caused by improper use. The product is not intended for commercial use or for any other use.



The **Lidl Home** app can be used with this product.

● Scope of delivery

WARNING!

- The product and the packaging are not children's toys! Children must not play with plastic bags, sheets and small parts! There is a danger of choking and suffocation!

- 1 Cordless Drill Driver – PABSP 20V PABSP 20 Li C3
- 1 Battery pack PAPS 204 A1 *
- 1 Rapid battery charger PLG 20 C3 *
- 1 Carrying case
- 1 Short manual

● You will need (for use with the Lidl Home app)



Mobile device:
iOS 9.0 or higher
Android 5.0 or higher

● Parts description

Figure A:

- 1 Chuck
- 2 Chuck ring
- 3 Torque sleeve
- 4 Gear selector
- 5 Rotation direction switch/lock
- 6 On/off switch/speed control
- 7 Grip handle
- 8 Bit holder (magnetic)
- 9 Belt clip
- 10 Battery pack *
- 11 LED work light
- 20 Connection status LED

Figure B:

- 10 Battery pack *
- 12 Release button for battery pack
- 13  button (charging level)
- 14 Charging level LEDs (red/orange/green)

Figure C:

- 10 Battery pack *
- 15 Battery charger (rapid battery charger) *
- 16 Power cord with power plug
- 17 Charging control LED – Green
- 18 Charging control LED – Red

Not illustrated:

- 19 Carrying case

● Technical data

Cordless drill driver

Rated voltage:
Drill chuck type:
Gearbox:
No-load speed no.:
1st gear:
2nd gear:
Max. torque:
Chuck clamping range:
Max. drill diameter:

PABSP 20 Li C3

20 V 
keyless chuck
2 speed
0 – 500 min⁻¹
0 – 2000 min⁻¹
60 N m
max. Ø 13 mm
into steel Ø 13 mm
into wood Ø 38 mm

Battery pack

Type:
Rated voltage:
Capacity:
Energy value:
Number of cells:
Frequency performance:
Frequency band:
Temperature:

PAPS 204 A1 *

Lithium-Ion
20 V 
4 Ah
80 Wh
5
≤ 20 dBm
2400 – 2483.5 MHz
max. +50 °C

Rapid battery charger

Input:

Rated voltage:
Rated frequency:
Rated power:
Fuse (internal):

PLG 20 C3 *

230–240 V~
50 Hz
120 W
3.15 A / 

Output:

Rated voltage:
Charging current:
Protection class:

21.5 V 
4.5 A
II/□

* Battery and rapid battery charger are not included

Charging time:

- Battery pack type PAP 20 B1, 2.0 Ah (available separately): 35 minutes
- Battery pack type PAP 20 B3, PAPS 204 A1, 4.0 Ah (available separately): 60 minutes
- Battery pack type PAPS 208 A1, 8.0 Ah (available separately): 120 minutes

Recommended ambient temperature:

While charging: +4 to +40 °C
During operation: +4 to +40 °C
During storage: +20 to +26 °C

Noise emission value

The measured values have been determined in accordance with EN 62841. The A-rated noise level of the power tool is typically as follows:

Sound pressure level L_{pA} : 81.9 dB(A)
Uncertainty K_{pA} : 5 dB

Sound power level L_{WA} : 92.9 dB(A)
Uncertainty K_{WA} : 5 dB

Vibration emission value

Vibration total values (triaxial vector sum) determined according to EN 62841:

Drilling into metal:

Hand/arm vibration $a_{h,D}$: < 2.5 m/s² (1.094 m/s²)
Uncertainty K: 1.5 m/s²

WARNING!



Wear ear protection!

NOTE

- ▶ The declared vibration total value and the declared noise emission value have been measured in accordance with a standard test method and may be used for comparing one tool with another.
- ▶ The declared total vibration value and the declared noise emission value may also be used for a preliminary assessment of exposure.

WARNING!

- ▶ The vibration and noise emissions during actual use of the power tool can differ from the declared values depending on the manner in which the tool is used, especially what kind of workpiece is processed. Try to minimise exposure to vibration and noise. Examples of measures to reduce vibration include wearing gloves when using the tool and limiting working time. All parts of the operating cycle must be taken into account (e.g. times when the power tool is switched off and when it is running idle in addition to the trigger time).

● Trademark notices

- iOS and Apple are registered trademarks of Apple Inc. in the USA and other countries. App Store is a registered trademark of Apple Inc.
- Android, Gmail, Google Play and Google Assistant* are registered trademarks of Google Inc.
- Zigbee is a registered trademark of The Zigbee Alliance.
- The Bluetooth® word mark and logos are registered trademarks owned by Bluetooth® SIG, Inc.
- The Parkside trademark and trade name is the property of their respective owners.

- Any other names and products may be trademarks or registered trademarks of their respective owners.

* Google Assistant is not available in certain languages and countries.



Safety instructions

● General power tool safety warnings

WARNING!

- ▶ **Read all safety warnings, instructions, illustrations and specifications provided with this power tool.** Failure to follow all instructions listed below may result in electric shock, fire and/or serious injury.

Save all warnings and instructions for future reference.

The term “power tool” in the warnings refers to your mains-operated (corded) power tool or battery-operated (cordless) power tool.

Work area safety

- 1) **Keep work area clean and well lit.** Cluttered or dark areas invite accidents.
- 2) **Do not operate power tools in explosive atmospheres, such as in the presence of flammable liquids, gases or dust.** Power tools create sparks which may ignite the dust or fumes.
- 3) **Keep children and bystanders away while operating a power tool.** Distractions can cause you to lose control.

Electrical safety

- 1) **Power tool plugs must match the outlet. Never modify the plug in any way. Do not use any adapter plugs with earthed (grounded) power tools.** Unmodified plugs and matching outlets will reduce risk of electric shock.

- 2) **Avoid body contact with earthed or grounded surfaces, such as pipes, radiators, ranges and refrigerators.** There is an increased risk of electric shock if your body is earthed or grounded.
- 3) **Do not expose power tools to rain or wet conditions.** Water entering a power tool will increase the risk of electric shock.
- 4) **Do not abuse the cord. Never use the cord for carrying, pulling or unplugging the power tool. Keep cord away from heat, oil, sharp edges or moving parts.** Damaged or entangled cords increase the risk of electric shock.
- 5) **When operating a power tool outdoors, use an extension cord suitable for outdoor use.** Use of a cord suitable for outdoor use reduces the risk of electric shock.
- 6) **If operating a power tool in a damp location is unavoidable, use a residual current device (RCD) protected supply.** Use of an RCD reduces the risk of electric shock.
- 3) **Prevent unintentional starting. Ensure the switch is in the off-position before connecting to power source and/or battery pack, picking up or carrying the tool.** Carrying power tools with your finger on the switch or energising power tools that have the switch on invites accidents.
- 4) **Remove any adjusting key or wrench before turning the power tool on.** A wrench or a key left attached to a rotating part of the power tool may result in personal injury.
- 5) **Do not overreach. Keep proper footing and balance at all times.** This enables better control of the power tool in unexpected situations.
- 6) **Dress properly. Do not wear loose clothing or jewellery. Keep your hair, clothing and gloves away from moving parts.** Loose clothes, jewellery or long hair can be caught in moving parts.
- 7) **If devices are provided for the connection of dust extraction and collection facilities, ensure these are connected and properly used.** Use of dust collection can reduce dust-related hazards.

Personal safety

- 1) **Stay alert, watch what you are doing and use common sense when operating a power tool. Do not use a power tool while you are tired or under the influence of drugs, alcohol or medication.** A moment of inattention while operating power tools may result in serious personal injury.
- 2) **Use personal protective equipment. Always wear eye protection.** Protective equipment such as dust mask, non-skid safety shoes, hard hat, or hearing protection used for appropriate conditions will reduce personal injuries.
- 8) **Do not let familiarity gained from frequent use of tools allow you to become complacent and ignore tool safety principles.** A careless action can cause severe injury within a fraction of a second.

Power tool use and care

- 1) **Do not force the power tool. Use the correct power tool for your application.** The correct power tool will do the job better and safer at the rate for which it was designed.
- 2) **Do not use the power tool if the switch does not turn it on and off.** Any power tool that cannot be controlled with the switch is dangerous and must be repaired.

- 3) **Disconnect the plug from the power source and/or the battery pack from the power tool before making any adjustments, changing accessories, or storing power tools.** Such preventive safety measures reduce the risk of starting the power tool accidentally.
- 4) **Store idle power tools out of the reach of children and do not allow persons unfamiliar with the power tool or these instructions to operate the power tool.** Power tools are dangerous in the hands of untrained users.
- 5) **Maintain power tools and accessories. Check for misalignment or binding of moving parts, breakage of parts and any other condition that may affect the power tool's operation. If damaged, have the power tool repaired before use.** Many accidents are caused by poorly maintained power tools.
- 6) **Keep cutting tools sharp and clean.** Properly maintained cutting tools with sharp cutting edges are less likely to bind and are easier to control.
- 7) **Use the power tool, accessories and tool bits etc. in accordance with these instructions, taking into account the working conditions and the work to be performed.** Use of the power tool for operations different from those intended could result in a hazardous situation.
- 8) **Keep handles and grasping surfaces dry, clean and free from oil and grease.** Slippery handles and grasping surfaces do not allow for safe handling and control of the tool in unexpected situations.

Battery tool use and care

- 1) **Recharge only with the charger specified by the manufacturer.** A charger that is suitable for one type of battery pack may create a risk of fire when used with another battery pack.
- 2) **Use power tools only with specifically designated battery packs.** Use of any other battery packs may create a risk of injury and fire.
- 3) **When battery pack is not in use, keep it away from other metal objects, like paper clips, coins, keys, nails, screws or other small metal objects, that can make a connection from one terminal to another.** Shorting the battery terminals together may cause burns or a fire.
- 4) **Under abusive conditions, liquid may be ejected from the battery; avoid contact. If contact accidentally occurs, flush with water. If liquid contacts eyes, additionally seek medical help.** Liquid ejected from the battery may cause irritation or burns.
- 5) **Do not use a battery pack for tool that is damaged or modified.** Damaged or modified batteries exhibit unpredictable behaviour resulting in fire, explosion or risk of injury.
- 6) **Do not expose a battery pack or tool to fire or excessive temperature.** Exposure to fire or temperature above 130 °C may cause explosion.
- 7) **Follow all charging instruction and do not charge the battery pack or tool outside the temperature range specified in the instruction.** Charging improperly or at temperatures outside the specified range may damage the battery and increase the risk of the fire.

Service

- 1) **Have your power tool serviced by a qualified repair person using only identical replacement parts.** This will ensure that the safety of the power tool is maintained.
- 2) **Never service damaged battery packs.** Service of battery packs should be only be performed by the manufacturer or authorized service providers.

● Drill safety warnings

1. Safety instructions for all operations

- 1) **Hold the power tool by insulated gripping surfaces, when performing an operation where the accessory tool or fasteners may contact hidden wiring.** Accessory tools or fasteners contacting a "live" wire may make exposed metal parts of the power tool "live" and could give the operator an electric shock.

2. Safety instructions when using long drill bits

- 1) **Never operate at higher speed than the maximum speed rating of the drill bit.** At higher speeds, the drill bit is likely to bend if allowed to rotate freely without contacting the workpiece, resulting in personal injury.
- 2) **Always start drilling at low speed and with the drill bit tip in contact with the workpiece.** At higher speeds, the drill bit is likely to bend if allowed to rotate freely without contacting the workpiece, resulting in personal injury.
- 3) **Apply pressure only in direct line with the drill bit and do not apply excessive pressure.** Drill bits can bend causing breakage or loss of control, resulting in personal injury.

● Vibration and noise reduction

To reduce the impact of noise and vibration emission, limit the time of operation, use low-vibration and low-noise operating modes as well as wear personal protective equipment. Take the following points into account to minimise the vibration and noise exposure risks:

- Only use the product as intended by its design and these instructions.
- Ensure that the product is in good condition and well maintained.
- Use correct accessory tools for the product and ensure they are in good condition.
- Keep tight grip on the handles/grip surface.
- Maintain this product in accordance with these instructions and keep it well lubricated (where appropriate).
- Plan your work schedule to spread any high vibration tool use across a longer period of time.

● Behaviour in emergency situations

Familiarise yourself with the use of this product by means of this instruction manual. Memorise the safety warnings and follow them to the letter. This will help to prevent risks and hazards.

- Always be alert when using this product, so that you can recognise and handle risks early. Fast intervention can prevent serious injury and damage to property.
- Switch the product off and disconnect it from the mains if there are malfunctions. Have the product checked by a qualified professional and repaired, if necessary, before you operate it again.

● Residual risks

Even if you are operating this product in accordance with all the safety requirements, potential risks of injury and damage remain. The following dangers can arise in connection with the structure and design of this product:

- Health defects resulting from vibration emission if the product is being used over long periods of time or not adequately managed and properly maintained.
- Injuries and damage to property due to broken accessory tools or the sudden impact of hidden objects during use.
- Danger of injury and property damage caused by flying objects.

NOTE

- ▶ This product produces an electromagnetic field during operation! This field may under some circumstances interfere with active or passive medical implants! To reduce the risk of serious or fatal injury, we recommend persons with medical implants to consult their doctor and the medical implant manufacturer before operating this product!

● Battery charger safety warnings

- This appliance can be used by children aged from 8 years and above and persons with reduced physical, sensory or mental capabilities or lack of experience and knowledge if they have been given supervision or instruction concerning use of the appliance in a safe way and understand the hazards involved.
Children shall not play with the appliance.
Cleaning and user maintenance shall not be made by children without supervision.

- Do not charge non-rechargeable batteries. Disregarding this instruction is hazardous.
- If the supply cord is damaged, it must be replaced by the manufacturer, its service agent or similarly qualified persons in order to avoid a hazard.
- Protect the electrical parts against moisture. Do not immerse such parts in water or other liquids to avoid electrical shock. Never hold the appliance under running water. Pay attention to the instructions provided for cleaning, maintenance and repair.
- The appliance is suitable for indoor use only.

⚠ ATTENTION! This charger is only designed for charging the battery pack types:

Parkside 20 V battery pack

PAP 20 B1	2 Ah	5 cells
PAP 20 B3	4 Ah	10 cells
PAPS 204 A1	4 Ah	5 cells
PAPS 208 A1	8 Ah	10 cells

- An up-to-date list of battery compatibility can be found at www.lidl.de/akku.

Wireless data transmission

WARNING! Radio interference!

- Switch the product off on airplanes, in hospitals, service rooms, or near medical electronic systems. The wireless signals transmitted could impact the functionality of sensitive electronics.
- Keep the product at least 20 cm from pacemakers or implantable cardioverter defibrillators, as the electromagnetic radiation may impair the functionality of pace makers. The radio waves transmitted could cause interference in hearing aids.
- Do not place the product near flammable gases or potentially explosives areas (e.g. paint shops) with the wireless components on, as the radio waves emitted can cause explosions and fire. The range of the radio waves varies by environmental conditions.
- In the event of wireless data transmission, unauthorised third parties receiving the data cannot be excluded.

Operating system updates

- In order to keep the product up to date, it is necessary that you always keep the operating system of your smartphone and/or tablet PC up to date.
- Update the operating system regularly.

Before first use

Accessories

To operate this product safely and correctly, the following accessories, i.e. tools and accessory tools, are necessary:

- Suitable drill bits
- Suitable driver bits
- Cooling lubricant (cutting oil) suitable for drilling in metal
- Suitable personal protective equipment

Accessories and accessory tools are available through your authorised dealer. When buying always consider the technical requirements of this product (see "Technical data").

If you are not certain, ask a qualified specialist and get advice from your trusted dealer.

NOTE

- ▶ This instruction manual contains information and suggestions for several accessory tools and their uses. The accessory tools depicted are not included in the shipment (see "Scope of delivery"), but are meant to indicate additional possibilities for using this product.

WARNING!

- ▶ Do not use accessories not recommended by Parkside. This may result in electric shock or fire.

Suitable battery packs and chargers

Battery pack: Parkside X 20 V Team



Charger: Parkside X 20 V Team



NOTES:

- You can operate the product via your home Wi-Fi network or manually without a Wi-Fi network.
- The **Lidl Home** app is required to control and set up the product via your home Wi-Fi network.
- The **Lidl Home** app supports the operating systems iOS 9.0, Android 5.0 or higher.
- This product is compatible with other products in the **Lidl Smart Home** range.



Attaching/removing the battery pack

CAUTION! RISK OF INJURY!

- ▶ Always lock the on/off switch  to avoid accidental starting by moving the rotation direction switch  into the centre position (Lock) before attaching/removing the battery pack .

- **Removing the battery pack:** Press the battery pack release button . Remove the battery pack  (Fig. D).
- **Attaching the battery pack:** Align the battery pack  to the handle and slide it into it. Ensure it clicks noticeably in place.
The battery pack can only be inserted into the product in one direction.

NOTE

- ▶ If the battery pack  is inserted into the product and the on/off switch  is pressed for the first time, the connection status LED  flashes 3x.

● Checking the battery pack charging level

(Fig. B)

- Check battery pack charge level: Press the  button **13**. The charging level LEDs **14** light up:

LED 14	Charging level
Red/orange/green	Maximum
Red/orange	Medium
Red	Low

● Charging the battery pack

(Fig. C)

NOTE

- ▶ The battery pack **10** may be charged at any time without reducing the life.
- ▶ Interrupting the charging process does not damage the battery pack **10**.
- Charge the battery pack **10** before operation when it is at medium or low charging level.
- The charging control LEDs (green **17** and red **18**) indicate the status of the charger **15** and the battery pack **10**:

LED	Status
Red LED lights up	Battery pack charges
Green LED lights up	Battery pack fully charged
Green and red LED flashing	Battery pack defective
Red LED flashing	Battery pack too cold or too warm
Green LED lights up (without battery pack)	Charger ready

- Insert the battery pack **10** into the charger **15**.
- Connect the power cord with power plug **16** of the charger **15** to the socket.
- When the battery pack **10** is fully charged: Remove the battery pack from the charger **15**. Then disconnect the power plug **16** of the charger from the socket.

● Attaching/removing the accessory tool

⚠ CAUTION! RISK OF INJURY!



Accessory tools can be sharp and may become hot during use. Always wear protective gloves when handling accessory tools!

⚠ WARNING!



Always switch the product off, remove the battery pack **10** and let the product cool down before making any adjustments!

⚠ CAUTION! RISK OF INJURY!

- ▶ Keep your hands away from the accessory tool when the product is in operation.

⚠ CAUTION! RISK OF INJURY!

- ▶ After the product has been switched off, the accessory tool continues moving for some time. Do not touch the accessory tool and do not attempt to brake it.

This product is equipped with an automatic spindle lock to open or close the chuck **1** with the chuck ring **2**.

- Open the chuck **1**: Turn the chuck ring **2** in a counter-clockwise direction (Fig. E).
- Insert a suitable accessory tool into the chuck **1** as deep as required.
- Close the chuck **1**: Hold the accessory tool in position. Turn the chuck ring **2** in a clockwise direction.

NOTES

- ▶ This product is equipped with a Röhm drill chuck with an anti-lock function.
- ▶ If you attempt to open the fully opened chuck **1** further, the anti-lock function will be activated to protect the chuck.
- ▶ When the anti-lock function is activated, the chuck **1** cannot be closed by turning the chuck ring **2** in a clockwise direction. A ratcheting sound will be produced when you attempt to close the chuck.
- ▶ Deactivating the chuck's **1** anti-lock function: Turn the chuck ring **2** in a clockwise direction by a certain extent. Then, turn the chuck ring **2** suddenly and quickly in a counter-clockwise direction. Repeat this action if the anti-lock function is still active. When the anti-lock function is deactivated, you should be able to close the chuck **1** without ratcheting sounds.

● Trial run

NOTE

- ▶ Always carry out a no-load trial run before starting work and after every accessory tool replacement. Switch the product off immediately if the accessory tool is not running smoothly, if considerable vibration occurs or if you hear abnormal noises.

- Before operating the product, check whether the accessory tool is correctly positioned, i.e. centred in the chuck **1**.
- Screw bits are labelled according to their dimensions and their shape. If you are uncertain, always check whether the bit fits tightly in the screw head without any free play.

● Operation

● Gear selection

ATTENTION! RISK OF PRODUCT DAMAGE!



Do not operate the gear selector **4** until the product has come to a standstill.

- Change the gear by sliding the gear selector **4** forwards or backwards (fig. F).

1st gear:

Suitable for:	Screwing
Speed:	Low
Torque:	High

2nd gear:

Suitable for:	Drilling
Speed:	High
Torque:	Low

● Setting the rotating direction

ATTENTION! RISK OF PRODUCT DAMAGE!



Do not operate the rotation direction switch **5** until the product has come to a standstill.

- Change the direction of rotation by pressing the rotation direction switch **5** towards the left or right (fig. G).
- When the rotation direction switch **5** is in the middle position, the on/off switch **6** is locked.

● Torque control

This product is equipped with a torque control that disengages the spindle when a predefined torque is exceeded.

- The torque can be adjusted by turning the torque sleeve **3** (fig. H).
- Small screws or soft materials: Select a low level.
- Large screws, hard materials or removing screws: Select a high level.
- For drilling operation: Turn the torque sleeve **3** to the  position.

● Switching on and off

NOTE

The on/off switch **6** cannot be locked.

- **Switching on:** Press and hold the on/off switch **6**. Regulate the speed as required (see "Speed control") (fig. I).
- **Switching off:** Release the on/off switch **6**.

● Speed control

- By using the on/off switch **6**, you can progressively control the speed:

Pressure	Speed
Gentle pressure:	Lower speed
Greater pressure:	Higher speed

● LED work light

This product is equipped with a LED work light **11** to illuminate the immediate working area to improve visibility in poorly lit areas.

- The LED work light **11** lights up automatically as soon as the product is switched on.

NOTE

- ▶ The LED work light **11** stays on for an additional approx. 10 seconds after switching off the product.

● Working instructions

Torque

- Smaller screws/bits can be damaged if you set the torque or rotational speed too high.

Hard screw joints (in metal)

- Particularly high torque occurs, for example in metal screw joints made using drive sockets. Select a low rotational speed.

Soft screw joints (e.g. in soft wood)

- Again, use a low rotational speed, e.g. to avoid damaging the surface of the wood upon contact with the screw head. Use a countersink.

Drilling in wood, metal and other materials

- Use a high speed for drill bits with small diameter and a low speed for drill bits with large diameter.
- Select a low speed for hard materials and a high speed for soft materials.
- Secure or fasten the workpiece in a clamp or vice (if possible).
- Mark the spot where you want to drill using a centre punch or nail. Select a low rotational speed when starting.

- Pull the rotating drill bit from the hole repeatedly to remove dust and chips and clear the hole.

Drilling in metal

- Use a metal drill (HSS). For optimum results, cool the drill bit with cooling lubricant (cutting oil). Metal drill bits can also be used to drill into plastics. Start with a 3 mm diameter drill bit and then increase the size until the desired hole diameter is achieved.

Drilling in wood

- Use a wood drill with a lathe centre.
Deep holes: Use an auger bit.
Large-diameter holes: Use a Forstner bit.
Small screws can be screwed directly into soft wood.

Belt clip











CAUTION! RISK OF INJURY!

- ▶ Before hanging the product in the belt: Push the rotation direction switch  to the centre position (lock). This prevents the product from being switched on accidentally.

- The belt clip  allows the tool to be hooked on belt or pocket.

● Connecting the product to the Lidl Home App

● Activate/deactivate the Bluetooth function on the battery

- Press and hold the  button  on the battery pack  for 3 seconds to activate the Bluetooth function. The orange LED of the charging level LEDs  lights up. The Bluetooth function is enabled.
- Release the  button .
- Press and hold the  button  on the battery pack  for 10 seconds to deactivate the Bluetooth function. The orange LED of the charging level LEDs  goes off. The Bluetooth function is deactivated. In the **Lidl Home** app the product is shown as offline.

● Connecting the product to the Lidl Home App

NOTE

- ▶ The product can only be connected to the **Lidl Home** app if the battery pack  is inserted in the product.
- ▶ Only Smart Performance rechargeable batteries can be connected to the **Lidl Home** app.

- Press and hold the  button  on the battery pack  for 3 seconds to activate the Bluetooth function.
- Enable the Bluetooth function on your smartphone.
- Open the **Lidl Home** app.



- There are 3 different options to connect the product to the **Lidl Home** app:

Connecting the product for the first time to the Lidl Home app:

1. Select **Add device** on the  tab. The **Lidl Home** app scans the area for available devices. The **Lidl Home** app indicates if available devices have been found.



NOTE

- ▶ If the **Lidl Home** app cannot find available devices, continue with "No automatic suggestion of available devices".



2. Tap **Go to add** to show the available devices in the list.
3. Tap  to select the battery pack .

NOTE





- ▶ Select only one device at a time. If there are check marks for other products: Tap  to clear the marks.

4. Tap .
5. Tap **Done** to confirm the connection. The battery pack is listed in the  tab and can be selected.
6. Select the battery pack. The information of the cordless drill "PABSP 20 Li C3 (2201)" can be found in **Device info**.



NOTE

- ▶ If **Smart device not connected** is displayed under **Device info**:
Check if the battery pack  is inserted into the product.
Check if the connection status LED  lights up continuously.

NOTE

- ▶ If the connection status LED  does not light up continuously:
Connect the product to the battery pack .
Press the on/off switch  for 5 seconds. The connection status LED  blinks for a few seconds and lights up continuously. The information of the cordless drill "PABSP 20 Li C3 (2201)" is shown in **Device info**.

The products were already connected to the Lidl Home app:

- Tap  on the  tab. The **Lidl Home** app scans the area for available devices. The **Lidl Home** app indicates if available devices have been found.

NOTE

- ▶ If the **Lidl Home** app cannot find available devices, continue with "No automatic suggestion of available devices".

No automatic suggestion of available devices:

1. Tap **+** on the  tab.
2. Select **Other** in the bar on the left.
3. Select **Other-2**. The display flashes rapidly. The **Lidl Home** app scans the area for available devices.
4. Tap **+** to select the battery pack **10** and to add the battery pack to the app.
5. Tap **Next**.
6. Tap **Done**. The **Overview** page of the battery pack is shown.
7. The information of the cordless drill "PABSP 20 Li C3 [2201]" can be found in **Device info**.

NOTE

- ▶ Upgrading the firmware can change the features of the **Lidl Home** app.

● Cleaning and care

WARNING!



Always switch the product off, remove the battery pack **10** and let the product cool down before performing inspection, maintenance and cleaning work!

● Cleaning

- Never allow fluids to get into the product.
- The product must always be kept clean, dry and free from oil or grease. Remove debris from it after each use and before storage.
- Regular and proper cleaning will help ensure safe use and prolong the life of the product.
- Clean the product with a dry cloth. Use a soft brush for areas that are hard to reach.
- In particular clean the air vents after every use with a cloth and soft brush.
- The vents must always be clear.

NOTE

- ▶ Do not use chemical, alkaline, abrasive or other aggressive detergents or disinfectants to clean this product as they might be harmful to its surfaces.

● Maintenance

- Before and after each use, check the product and accessories (e.g. accessory tools) for wear and damage. If required, exchange them for new ones as described in this instruction manual. Observe the technical requirements (see "Technical data").

● Repair

This product does not contain any parts that can be repaired by the user. Contact an authorised service centre or a similarly qualified person to have it checked and repaired.

● Storage

- Push the rotation direction switch **5** to the centre position to lock the on/off switch **6**.
- Clean the product as described above.
- Store the product and its accessories in a dark, dry, frost-free, well-ventilated place.
- Always store the product in a place that is inaccessible to children. The ideal long term storage (longer than 3 months) temperature is between +20 and +26 °C.
- Guide the drill bit into the bit holder **8**.
- Store the product in its carrying case **19**.

Battery pack advice

- Only store the battery pack **10** partially charged. The battery pack should be charged to 40 to 60 % (red and orange LED in the charge indicator **14** light up) before storing for extended periods.
- Check the battery pack **10** charge about every 3 months when storing for extended periods. Recharge as necessary.

● Transportation

- Push the rotation direction switch **5** to the centre position to lock the on/off switch **6**.
- Transport the product in its carrying case **19**.
- Protect the product from any heavy impact or strong vibrations which may occur during transportation in vehicles.
- Secure the product to prevent it from slipping or falling over.

● Disposal

-  Before passing on, disposing of or returning the product to the manufacturer, make sure that all data has been deleted from the product and the cloud.

To do this, refer to the chapter:

"Additional functions", menu point:

Disconnect and wipe data

Packaging:

The packaging is made of environmentally friendly materials, which may be disposed of through your local recycling facilities.



Observe the marking of the packaging materials for waste separation, which are marked with abbreviations (a) and numbers (b) with following meaning: 1-7: plastics/20-22: paper and fibreboard/80-98: composite materials.

Product:



The product incl. accessories and packaging materials are recyclable and are subject to extended producer responsibility. Dispose them separately, following the illustrated Info-tri (sorting information), for better waste treatment.

The Triman logo is valid in France only.



Contact your local refuse disposal authority for more details of how to dispose of your worn-out product.



To help protect the environment, please dispose of the product properly when it has reached the end of its useful life and not in the household waste. Information on collection points and their opening hours can be obtained from your local authority.



Environmental damage through incorrect disposal of the batteries/rechargeable batteries!

Remove the batteries/battery pack from the product before disposal.

Batteries/rechargeable batteries may not be disposed of with the usual domestic waste. They may contain toxic heavy metals and are subject to hazardous waste treatment rules and regulations. The chemical symbols for heavy metals are as follows: Cd = cadmium, Hg = mercury, Pb = lead. That is why you should dispose of used batteries/rechargeable batteries at a local collection point.

● Service

GB Service Great Britain

Tel.: 0800 0569216

E-Mail: owim@lidl.co.uk

IE Service Ireland

Tel.: 1800 200736

E-Mail: owim@lidl.ie



● **EC declaration of conformity**

EC DECLARATION OF CONFORMITY

IAN: 391010_2201
 Product identification: "Parkside" Cordless Drill driver 20V
 Model Number: HG09587

The object of the declaration described above is in conformity with the relevant Union harmonisation legislation:

Directive 2006/42/EC
Directive 2014/30/EU
Directive 2011/65/EU

References to the relevant harmonised standards used or references to the other technical specifications in relation to which conformity is declared:

N° / Parts
Directive 2006/42/EC
EN 62841-1:2015
EN 62841-2-1:2018/A11:2019
Directive 2014/30/EU
EN 55014-1:2017/A11:2020
EN IEC 55014-1:2021
EN 55014-2:1997/A2:2008
EN IEC 55014-2:2021

The object of the declaration described above is in conformity with Directive 2011/65/EU of the European Parliament and of the Council of 8 June 2011 on the restriction of the use of certain hazardous substances in electrical and electronic equipment:

N° / Parts
Directive 2011/65/EU
EN IEC 63000:2018

Keeper of the technical documentation: OWIM GmbH & Co.KG

Signed for and on behalf:

OWIM GmbH & Co. KG Stiftsbergstraße 1 D-74167 Neckarsulm Germany

This declaration of conformity is issued under the sole responsibility of the manufacturer.

















Original declaration of conformity

Neckarsulm	05.08.2022		
Place	Date	Benjamin Steeb Managing Director	Jeps Buchheim Authorised Signatory

Avertissements et symboles utilisés	Page	39
Guide de démarrage rapide	Page	39
Utilisation conforme aux prescriptions	Page	39
Contenu de l'emballage	Page	40
Vous avez besoin de (pour l'utilisation avec l'application Lidl Home)	Page	40
Description des pièces	Page	40
Données techniques	Page	40
Indications de marque	Page	41
Consignes de sécurité	Page	41
Consignes de sécurité générales pour les outils électriques	Page	41
Consignes de sécurité pour perceuses	Page	44
Réduction des émissions sonores et vibrations	Page	45
Comportement en cas d'urgence	Page	45
Risques résiduels	Page	45
Consignes de sécurité pour chargeurs	Page	46
Avant la première utilisation	Page	47
Accessoires	Page	47
Enlever/insérer l'accu.	Page	47
Vérification du niveau de charge de l'accu	Page	48
Recharger l'accu	Page	48
Insérer/enlever un outil insérable	Page	48
Essai	Page	49
Fonctionnement	Page	49
Sélectionner une vitesse	Page	49
Régler le sens de rotation	Page	49
Contrôle de couple	Page	49
Marche et arrêt	Page	49
Bouton de réglage de la vitesse	Page	49
Éclairage à LED du plan de travail	Page	50
Remarques sur le travail	Page	50
Connecter le produit à l'application Lidl Home	Page	50
Activer/désactiver la fonction Bluetooth de l'accu	Page	50
Connecter le produit à l'application Lidl Home	Page	50
Nettoyage et entretien	Page	51
Nettoyage	Page	51
Entretien	Page	52
Réparation	Page	52
Rangement	Page	52
Transport	Page	52
Mise au rebut	Page	52
Service après-vente	Page	52
Déclaration de conformité CE	Page	53

Avertissements et symboles utilisés

Les avertissements suivants sont utilisés dans ce mode d'emploi, sur le guide de démarrage rapide, sur l'emballage et sur l'étiquette signalétique :

	Lisez le mode d'emploi.		Avant de changer les accessoires, de nettoyer le produit ou de le ranger, éteignez-le et enlevez l'accu.
	Respectez les consignes de sécurité et les avertissements !		Protégez l'accu de la chaleur et du rayonnement solaire direct permanent.
	Utilisez le produit seulement à l'intérieur de locaux secs.		Protégez l'accu de l'eau et de l'humidité.
	Prière de porter des gants protecteurs !		Protégez l'accu du feu.
	Classe de protection II (isolation double)		Courant alternatif/tension alternative
	Consignes de sécurité		Courant continu/tension continue
	Instructions de manipulation		
	Le marquage CE confirme la conformité aux directives de l'UE applicables au produit.		Fusible pour courant faible

PERCEUSE-VISSEUSE SANS FIL PABSP 20 V

● Guide de démarrage rapide

Ce document est une version imprimée abrégée du mode d'emploi complet. En scannant le code QR, vous accédez directement à la page de service de LIDL (www.lidl-service.com), et en saisissant le numéro d'article (IAN) 391010_2201, vous pouvez consulter et télécharger le mode d'emploi complet.

⚠ AVERTISSEMENT ! Respectez le mode d'emploi complet et les consignes de sécurité afin d'éviter tout dommage corporel et matériel. Le guide de démarrage rapide fait partie intégrante de ce produit. Avant d'utiliser le produit, familiarisez-vous avec toutes les instructions d'utilisation et de sécurité. Conservez le guide de démarrage rapide dans un endroit sûr et remettez tous les documents lorsque vous transmettez le produit à un tiers.

● Utilisation conforme aux prescriptions

Cette perceuse-visseuse sans fil (ci-après dénommée « produit » ou « outil électrique ») convient au vissage et au perçage du bois, du métal et des matières synthétiques. Le produit n'est pas destiné à être utilisé pour percer des matériaux très durs tels que ciment ou béton.

Veillez toujours utiliser des outils insérables correspondant à l'usage prévu ! Respectez les exigences techniques du produit lors de l'achat et de l'utilisation d'outils insérables (voir « Données techniques »).

L'éclairage à LED du plan de travail  de ce produit est conçu pour éclairer directement la zone de travail.

Toute autre utilisation ou modification du produit est considérée comme non conforme et peut entraîner des risques tels que des dommages et blessures voire même provoquer la mort. Le fabricant ne peut être tenu responsable des dommages résultant d'une utilisation non conforme. Le produit n'est pas destiné à une utilisation commerciale ou à d'autres domaines d'utilisation.



L'application **Lidl Home** peut être utilisée avec ce produit.

● Contenu de l'emballage

⚠ AVERTISSEMENT !

- Le produit et les matériaux d'emballage ne sont pas des jouets pour les enfants ! Les enfants ne sont pas autorisés à jouer avec des sacs en plastique, des films et des petites pièces ! Il existe un danger d'asphyxie et d'ingestion !

- 1 Perceuse-visseuse sans fil PABSP 20 V PABSP 20 Li C3
- 1 Accu PAPS 204 A1 *
- 1 Chargeur à grande vitesse PLG 20 C3 *
- 1 Clip pour ceinture
- 1 Guide de démarrage rapide

● Vous avez besoin de (pour l'utilisation avec l'application Lidl Home)



Appareil portable :
iOS 9.0 ou supérieur
Android 5.0 ou supérieur

● Description des pièces

Figure A :

- 1 Mandrin
- 2 Bague du mandrin
- 3 Bague pour couple de rotation
- 4 Sélecteur de vitesse
- 5 Interrupteur du sens de rotation/blocage
- 6 Interrupteur marche/arrêt/contrôle de la vitesse de rotation
- 7 Poignée
- 8 Porte-embout (magnétique)
- 9 Clip pour ceinture
- 10 Accu *
- 11 Éclairage à LED du plan de travail
- 20 LED d'état de connexion

Figure B :

- 10 Accu *
- 12 Bouton de déverrouillage pour l'accu
- 13 Bouton  (niveau de charge)
- 14 LED de niveau de charge (rouge/orange/vert)

Figure C :

- 10 Accu *
- 15 Chargeur (chargeur à grande vitesse) *
- 16 Cordon d'alimentation avec fiche de secteur

17 LED de contrôle de charge - vert

18 LED de contrôle de charge - rouge

Sans illustration :

19 Mallette

● Données techniques

Perceuse-visseuse sans fil

Tension nominale :
Type de mandrin :
Transmission :
Régime à vide n₀ :
1. vitesse :
2. vitesse :
Couple de rotation maxi :
Plage de serrage du mandrin :
Diamètre max. de perçage :

PABSP 20 Li C3

20 V 
Mandrin à serrage rapide
2 vitesses
0 - 500 min⁻¹
0 - 2000 min⁻¹
60 N m
Ø 13 mm max.
Ø 13 mm dans l'acier
Ø 38 mm dans le bois

Accu

Type :
Tension nominale :
Capacité :
Valeur énergétique :
Nombre de cellules de l'accu :
Puissance de fréquence :
Bande de fréquence :
Température :

PAPS 204 A1 *

Lithium-ion
20 V 
4 Ah
80 Wh
5
≤ 20 dBm
2400-2483,5 MHz
+50 °C maxi

Chargeur à grande vitesse

Entrée :

Tension nominale :
Fréquence nominale :
Puissance nominale :
Fusible (interne) :

PLG 20 C3 *

230-240 V~
50 Hz
120 W
3,15 A / 

Sortie :

Tension nominale :
Courant de charge :
Classe de protection :

21,5 V 
4,5 A
II/□

* L'accu et le chargeur à grande vitesse ne sont pas compris dans le contenu de l'emballage

Durée de charge :

- Type d'accu PAP 20 B1, 2,0 Ah (disponible en option) : 35 minutes
- Type d'accu PAP 20 B3, PAPS 204 A1, 4,0 Ah (disponible en option) : 60 minutes
- Type d'accu PAP 208 A1, 8,0 Ah (disponible en option) : 120 minutes

Température ambiante recommandée :

Durant la recharge : de +4 à +40 °C
Durant le fonctionnement : de +4 à +40 °C
Durant le stockage : de +20 à +26 °C

Valeurs des émissions sonores

Les valeurs mesurées ont été déterminées conformément à la norme EN 62841. Le niveau de bruit pondéré A de l'outil électrique est généralement le suivant :

Niveau de pression acoustique L_{pA} :	81,9 dB(A)
Incertitude K_{pA} :	5 dB
Niveau de puissance acoustique L_{WA} :	92,9 dB(A)
Incertitude K_{WA} :	5 dB

Valeurs d'émission de vibrations

Valeurs totales de vibration (somme vectorielle de trois directions), déterminées conformément à EN 62841 :

Perçage dans le métal :

Vibration main/bras $a_{h,D}$:	< 2,5 m/s ² (1,094 m/s ²)
Incertitude K :	1,5 m/s ²

AVERTISSEMENT !



Portez des protège-oreilles !

REMARQUE

- ▶ Les valeurs de vibration totale et d'émission sonore spécifiées ont été mesurées selon une procédure de test normalisée et peuvent être utilisées pour comparer un outil électrique à un autre.
- ▶ Les valeurs de vibration totale et d'émission sonore spécifiées peuvent également être utilisées pour une estimation préliminaire de la sollicitation.

AVERTISSEMENT !

- ▶ Les émissions de vibrations et de bruit générées lors de l'utilisation effective de l'outil électrique peuvent différer des valeurs spécifiées en fonction de la manière dont l'outil électrique est utilisé, en particulier du type de pièce à traiter. Essayez de minimiser au maximum l'impact des vibrations et du bruit. Des mesures prises pour la réduction de la sollicitation par vibrations sont par exemple le port de gants lors de l'utilisation de l'outil et la limitation du temps de travail. Ainsi, tous les parties du cycle de fonctionnement sont à prendre en compte (par exemple les périodes durant lesquelles l'outil électrique est éteint, et celles où il est certes allumé, mais fonctionne sans sollicitation).

● Indications de marque

- iOS et Apple sont des marques commerciales déposées par Apple Inc. aux États-Unis et dans d'autres pays. L'App Store est une marque commerciale déposée par Apple Inc.
- Android, Gmail, Google Play et Google Assistant * sont des marques commerciales déposées par Google Inc.
- Zigbee est une marque commerciale déposée par The Zigbee Alliance.
- La marque nominative et les logos Bluetooth® sont des marques déposées de Bluetooth® SIG Inc.
- La marque commerciale et le nom commercial Parkside constituent la propriété de leurs propriétaires respectifs.
- Tous les autres noms ou produits peuvent être des marques commerciales ou des marques commerciales déposées par leurs propriétaires respectifs.

* Google Assistant n'est pas disponible dans certaines langues et certains pays.



Consignes de sécurité

● Consignes de sécurité générales pour les outils électriques

AVERTISSEMENT !

- ▶ **Consultez toutes les consignes de sécurité, instructions, illustrations et données techniques fournies avec cet outil électrique.** Ne pas suivre les instructions ci-dessous peut conduire à une électrocution, un incendie et/ou causer des blessures graves.

Conservez toutes les consignes de sécurité et instructions pour vous y reporter ultérieurement.

Le terme « outil électrique » utilisé dans les consignes de sécurité se réfère à des outils électriques alimentés en électricité (avec cordon d'alimentation) ou à des outils électriques fonctionnant sur un accu (sans cordon d'alimentation).

Sécurité au poste de travail

- 1) **Conservez votre zone de travail propre et bien éclairée.** Les zones de travail encombrées ou sombres sont propices aux accidents.
- 2) **Ne travaillez pas avec l'outil électrique dans une atmosphère présentant un risque d'explosion, en présence de liquides, de gaz ou de poussières inflammables.** Les outils électriques créent des étincelles qui peuvent enflammer les poussières ou les vapeurs.
- 3) **Lors de l'utilisation de l'outil électrique, tenez les enfants et autres personnes hors de sa portée.** Des distractions peuvent vous faire perdre le contrôle de l'outil électrique.

Sécurité électrique

- 1) **La fiche de raccordement de l'outil électrique doit être compatible avec la prise de courant. En aucun cas, la fiche ne doit pas être modifiée. N'utilisez aucune fiche interchangeable avec des outils électriques reliés à la terre.** Des fiches non modifiées et des prises de courant appropriées réduisent le risque d'électrocution.
- 2) **Évitez tout contact corporel avec des surfaces mises à la terre telles que tuyaux, radiateurs, cuisinières et réfrigérateurs.** Il existe un risque accru d'électrocution si votre corps est relié à la terre.
- 3) **N'exposez pas d'outils électriques à la pluie ou à l'humidité.** La pénétration d'eau dans un outil électrique augmente le risque d'électrocution.

- 4) **Ne détournez pas le cordon d'alimentation de son utilisation prévue par exemple ne l'utilisez pas pour porter et accrocher l'outil électrique ou pour le débrancher de la prise de courant. Tenez le cordon d'alimentation hors de portée de la chaleur, de l'huile, d'arêtes coupantes ou de pièces mobiles.** Les cordons d'alimentation soit endommagés soit emmêlés augmentent le risque d'électrocution.
- 5) **Lorsque vous travaillez à l'extérieur avec un outil électrique, utilisez uniquement des rallonges adaptées à une utilisation en extérieur.** L'utilisation d'une rallonge convenant pour l'extérieur réduit le risque d'électrocution.
- 6) **Si le fonctionnement de l'outil électrique dans un environnement humide est inévitable, utilisez un disjoncteur différentiel.** L'emploi d'un disjoncteur différentiel diminue le risque d'électrocution.

Sécurité des personnes

- 1) **Soyez vigilant, surveillez ce que vous faites et faites preuve de bon sens lorsque vous utilisez un outil électrique. N'utilisez aucun outil électrique si vous êtes fatigué ou sous l'influence de drogues, d'alcool ou de médicaments.** Un moment d'inattention lors de l'utilisation de l'outil électrique peut causer des blessures graves.
- 2) **Veillez à porter un équipement de protection et toujours des lunettes protectrices.** Selon la nature du travail et l'utilisation de l'outil électrique, le port d'équipements pour votre protection tels que masque anti-poussière, chaussures de sécurité antidérapantes, casque de chantier ou protège-oreilles réduit les risques de blessures.

- 3) **Évitez tout démarrage accidentel. Assurez-vous que l'outil électrique soit bien éteint avant de le brancher sur l'alimentation électrique et/ou sur l'accu, de le ramasser ou de le porter.** Lorsque vous transportez l'outil électrique avec le doigt sur l'interrupteur ou que l'outil électrique est allumé et raccordé à l'alimentation électrique, cela peut entraîner des accidents.
- 4) **Avant de mettre l'outil électrique en marche, retirez tous les outils de réglage ou les clés plates.** Un outil ou une clé qui se trouve sur une pièce rotative de l'outil électrique peut entraîner des blessures.
- 5) **Évitez un positionnement corporel anormal. Assurez-vous de camper solidement sur vos jambes et de conserver votre équilibre à tout moment.** Cela permet un meilleur contrôle de l'outil électrique dans des situations inattendues.
- 6) **Portez des vêtements appropriés. Ne portez pas de vêtements amples ou de bijoux. Tenez vos cheveux et vêtements hors de portée des pièces mobiles.** Des vêtements amples, des bijoux ou des cheveux longs peuvent être happés par les pièces en mouvement.
- 7) **Si des équipements d'aspiration et de collecte de poussière peuvent être montés, ils doivent être installés et utilisés correctement.** L'aspiration de poussière peut réduire les risques occasionnés par les particules.
- 8) **Ne vous mettez pas en danger et ne dépassez pas les règles de sécurité des outils électriques, même si vous êtes, après de nombreuses utilisations, familier avec cet outil électrique.** Une action imprudente peut entraîner des blessures graves en quelques fractions de seconde.

Utilisation et manipulation de l'outil électrique

- 1) **Ne surchargez pas l'outil électrique. Utilisez seulement l'outil électrique qui convient au type de travaux entrepris.** Avec un outil électrique approprié, vous travaillez plus efficacement et en toute sécurité, dans la plage de puissance indiquée.
- 2) **N'utilisez aucun outil électrique dont l'interrupteur est défectueux.** Un outil électrique qui ne se laisse plus allumer ou éteindre est dangereux et doit être réparé.
- 3) **Avant d'effectuer tout réglage, de changer d'outils insérables ou de ranger l'outil électrique, débranchez la fiche de la prise de courant et/ou enlevez l'accu amovible.** Ces mesures de précaution empêchent le démarrage intempestif de l'outil électrique.
- 4) **Conservez les outils électriques inutilisés hors de la portée des enfants. Ne laissez jamais des personnes utiliser l'outil électrique si elles ne sont pas familières avec les manipulations ou si elles n'ont pas lu les instructions.** Les outils électriques sont dangereux lorsqu'ils sont utilisés par des personnes inexpérimentées.
- 5) **Entretenez les outils électriques et l'outil insérable avec soin. Vérifiez si les pièces mobiles fonctionnent correctement et ne sont pas bloquées ; contrôlez aussi si des pièces sont cassées ou endommagées car cela pourraient altérer le fonctionnement de l'outil électrique. Faites réparer les pièces endommagées avant toute utilisation de l'outil électrique.** De nombreux accidents sont causés par des outils électriques mal entretenus.
- 6) **Conservez les outils de coupe bien affûtés et propres.** Des outils soigneusement entretenus avec des bords bien coupants se bloquent moins et sont plus faciles à contrôler.

7) **Utilisez l'outil électrique, l'outil insérable et les autres outils insérables etc. conformément à ces instructions. Prenez en compte les conditions de travail et le travail à effectuer.** L'utilisation d'outils électriques pour des applications différentes que celles prévues peut conduire à des situations dangereuses.

8) **Maintenez les poignées et surfaces de préhension sèches, propres et exemptes d'huile ou de graisse.** Les poignées et surfaces de préhension glissantes ne permettent pas de manipuler et de contrôler l'outil électrique en toute sécurité lors de situations imprévues.

Utilisation et manipulation de l'outil sans fil

1) **Rechargez les accus seulement avec les chargeurs recommandés par le fabricant.** Lorsqu'un chargeur est adapté à seulement un certain type d'accus, il existe un risque d'incendie s'il est utilisé avec d'autres accus.

2) **Utilisez seulement les accus prévus pour ce type d'outils électriques.** L'utilisation d'autres accus peut provoquer des blessures et représente un risque d'incendie.

3) **Éloignez l'accu non utilisé de trombones, pièces de monnaie, clés, clous, vis ou autres petits objets métalliques qui pourraient provoquer un pontage des contacts.** Un court-circuit entre les contacts de l'accu peut causer des brûlures ou provoquer un incendie.

4) **Lors d'une mauvaise utilisation, un liquide peut fuir de l'accu. Évitez tout contact avec celui-ci. En cas de contact involontaire, rincez avec de l'eau. Si du liquide pénètre dans les yeux, consultez également un médecin.** Le liquide s'écoulant de l'accu peut conduire à des irritations de la peau ou des brûlures.

5) **N'utilisez pas d'accu endommagé ou modifié.** Les accus endommagés ou modifiés peuvent se comporter de manière imprévisible et provoquer un incendie, une explosion ou entraîner un risque de blessure

6) **N'exposez pas un accu à un feu ou à des températures élevées.** Des feux ou températures supérieures à 130 °C peuvent entraîner une explosion.

7) **Respectez toutes les instructions de chargement et ne rechargez jamais l'accu ou l'outil sans fil en dehors de la plage de température spécifiée dans le mode d'emploi.** Une charge incorrecte ou une charge en dehors de la plage de température admise peut détruire l'accu et augmenter le risque d'incendie.

Maintenance

1) **Laissez votre outil électrique être réparé seulement par du personnel qualifié qui utilise des pièces de rechange d'origine.** Ceci assure que la sécurité de l'outil électrique soit maintenue.

2) **N'effectuez aucune maintenance sur des accus endommagés.** Toute maintenance d'accus doit être effectuée seulement par le fabricant ou par des services après-vente agréés.

● Consignes de sécurité pour perceuses

1. **Consignes de sécurité pour tous les travaux**

1) **Lorsque vous effectuez un travail qui représente un risque de contact de l'outil insérable ou de vis avec des fils électriques cachés, tenez l'outil électrique par ses surfaces de préhension isolantes sur la poignée.** Le contact avec une ligne sous tension peut aussi mettre des pièces en métal de l'appareil sous tension et provoquer un choc électrique.

2. Consignes de sécurité lors de l'utilisation de longs forets

- 1) **Ne travaillez jamais à une vitesse de rotation supérieure à la vitesse maximale autorisée pour le foret.**
À des vitesses de rotation plus élevées, le foret peut facilement se plier s'il peut tourner librement sans contact avec la pièce à usiner et provoquer des blessures.
- 2) **Commencez toujours à percer à une vitesse de rotation faible et lorsque le foret est en contact avec la pièce à usiner.** À des vitesses de rotation plus élevées, le foret peut facilement se plier s'il peut tourner librement sans contact avec la pièce à usiner et provoquer des blessures.
- 3) **Il est important de ne pas appliquer une pression excessive et seulement dans le sens de la longueur du foret.**
Les forets peuvent se plier et se rompre ou bien entraîner une perte de contrôle et des blessures.

● Réduction des émissions sonores et vibrations

Afin de réduire les effets des vibrations et du bruit, limitez le temps d'utilisation, utilisez des modes de fonctionnement peu bruyants et à faibles vibrations et portez un équipement de protection adapté.

Les mesures suivantes permettent d'atténuer les risques liés aux vibrations et au bruit :

- Utilisez toujours le produit en respectant l'usage prévu et comme décrit dans les présentes instructions.
- Assurez-vous que le produit est en parfait état et bien entretenu.
- Utilisez les outils insérables spécialement conçus pour ce produit et assurez-vous qu'ils soient en parfait état.
- Tenez le produit aux poignées/surfaces de prise afin d'assurer la sécurité.
- Entretenez le produit conformément aux instructions et prévoyez une bonne lubrification (si applicable).

- Planifiez vos travaux de manière à ce que l'utilisation de produits à valeur vibratoire élevée soit répartie sur une longue durée.

● Comportement en cas d'urgence

À l'aide du présent mode d'emploi, familiarisez-vous avec l'utilisation de ce produit. Mémorisez les consignes de sécurité et respectez-les impérativement. Ceci permet d'éviter des risques et dangers.

- Soyez toujours vigilant lors de l'utilisation de ce produit afin de détecter suffisamment tôt les dangers et agir en conséquence. Une intervention rapide peut permettre d'éviter des blessures graves et dégâts matériels.
- Éteignez immédiatement le produit en cas de dysfonctionnements et enlevez l'accu. Faites-le vérifier et éventuellement réparer par un technicien spécialisé avant de le réutiliser.

● Risques résiduels

Même si vous vous servez correctement de ce produit en respectant les consignes, un risque résiduel n'est jamais exclu. Les dangers suivants, entre autres, peuvent survenir en relation avec la fabrication et la manipulation de ce produit :

- Atteintes à la santé résultant d'émissions de vibrations, si le produit est utilisé sur une longue période ou n'est pas correctement utilisé et entretenu.
- Dégâts matériels ou blessures corporelles causé(e)s par des outils coupants défectueux ou l'impact soudain d'un objet recouvert durant l'utilisation.
- Risque de blessures et de dégâts matériels causé(e)s par des objets volants.

REMARQUE

- ▶ Ce produit génère un champ électromagnétique lors du fonctionnement ! Dans certaines circonstances, le champ peut influencer des implants médicaux actifs ou passifs ! Pour réduire le risque de blessures graves ou mortelles, nous recommandons aux personnes portant des implants médicaux de consulter leur médecin et le fabricant de l'implant médical avant d'utiliser le produit !

● Consignes de sécurité pour chargeurs

- Cet appareil peut être utilisé par des enfants de plus de 8 ans et par des personnes ayant des capacités physiques, sensorielles ou mentales limitées ou ayant une expérience et des connaissances réduites, seulement s'ils sont surveillés ou s'ils ont reçu des instructions concernant l'utilisation en toute sécurité de l'appareil et ont compris les risques encourus. Les enfants ne doivent pas jouer avec cet appareil. Le nettoyage et l'entretien réalisables par l'utilisateur ne doivent pas être effectués par des enfants sans surveillance.
- Ne rechargez jamais de piles non rechargeables. La violation de cette instruction entraîne des risques.

- Si le cordon d'alimentation est endommagé, il doit être remplacé soit par le fabricant ou par son service après-vente ou soit par un personnel qualifié afin d'éviter tout danger.
- Protégez les pièces électriques contre l'humidité. Afin d'éviter toute électrocution, ne plongez jamais ces pièces dans de l'eau ou tout autre liquide. Ne maintenez jamais l'appareil sous l'eau courante. Respectez les instructions de nettoyage, d'entretien et de réparation.
- Cet appareil convient uniquement à une utilisation à l'intérieur de locaux.

⚠ ATTENTION ! Ce chargeur ne convient que pour recharger les accus de types suivants :

Parkside 20 V Accu

PAP 20 B1	2 Ah	5 cellules
PAP 20 B3	4 Ah	10 cellules
PAPS 204 A1	4 Ah	5 cellules
PAPS 208 A1	8 Ah	10 cellules

- Pour obtenir une liste à jour de la compatibilité des accus, consulter le site web www.lidl.de/akku.

Transmission de données sans fil

AVERTISSEMENT – interface sans fil

- Éteignez le produit dans les avions, hôpitaux, locaux techniques ou dans les environnements où se trouvent des dispositifs médicaux et électroniques. Les signaux radio transmis peuvent influencer l'état de marche des appareils électroniques sensibles.
- Maintenez un écart d'au moins 20 cm des pacemakers ou défibrillateurs automatiques implantables, car l'efficacité du fonctionnement des stimulateurs cardiaques peut être influencée par un rayonnement électromagnétique. Les ondes radio envoyées peuvent causer des interférences aux appareils de correction auditive.
- Ne positionnez pas le produit dans des environnements où il peut exister des gaz inflammables ou dans des pièces présentant un risque d'explosion (par ex. ateliers de peinture) car, lorsque des composants radio sont allumés, les ondes radio émises peuvent provoquer des explosions ou des incendies. La portée des ondes radio dépend des conditions environnementales.
- Lors d'une transmission sans fil des données, la réception des données par des tiers non autorisés ne peut pas être exclue.

Mise à jour du système d'exploitation

- Pour que le produit reste à la pointe de la technique, il est nécessaire que vous ayez toujours le système d'exploitation de votre smartphone et/ou tablette PC à jour.
- Mettez régulièrement à jour le système d'exploitation.

● Avant la première utilisation

● Accessoires

Pour une utilisation sûre et conforme de ce produit et des accessoires comprenant en autres des outils et outils insérables, il est nécessaire de se munir de :

- Mèches – forets compatibles
- Embouts de vissage compatibles
- Lubrifiant réfrigérant (huile de coupe) convenant pour percer du métal

- Équipement de protection individuel adapté

Les outils et outils insérables sont disponibles chez des revendeurs spécialisés. Lors de l'achat, respectez toujours les exigences techniques de ce produit (voir « Données techniques »).

En cas d'incertitude, consultez un spécialiste qualifié et laissez votre revendeur vous conseiller.

REMARQUE

- ▶ Ce mode d'emploi contient des informations et des remarques sur divers outils insérables et leurs domaines d'application. Les outils insérables représentés ne sont pas compris dans le contenu de l'emballage (voir « Contenu de l'emballage »), mais montrent les utilisations possibles de ce produit.

AVERTISSEMENT

- ▶ N'utilisez aucun accessoire non recommandé par Parkside. Cela peut conduire à une électrocution ou déclencher un feu.

Accus et chargeurs compatibles

Accu : Parkside X 20 V Team



Chargeur : Parkside X 20 V Team



REMARQUES :

- Vous pouvez utiliser le produit via votre réseau WiFi domestique ou manuellement sans réseau WiFi.
- L'application **Lidl Home** est nécessaire pour commander et configurer le produit via votre réseau WiFi domestique.
- L'application **Lidl Home** prend en charge les systèmes d'exploitation iOS 9.0, Android 5.0 ou supérieur.
- Ce produit est compatible avec d'autres produits de la gamme **Lidl Smart Home**.

● Enlever/insérer l'accu

PRUDENCE ! RISQUE DE BLESSURES !

- ▶ Bloquez toujours l'Interrupteur marche/arrêt  afin d'éviter une mise en marche accidentelle. Appuyez sur l'interrupteur du sens de rotation  pour atteindre la position centrale (blocage) avant d'insérer/d'enlever l'accu .

- **Enlever l'accu :** Appuyez sur le bouton de déverrouillage pour l'accu . Retirez l'accu  (fig. D).
- **Insérer l'accu :** Alignez l'accu  avec la poignée et insérez-la. Assurez-vous qu'il soit bien enclenché. L'accu ne peut être inséré dans le produit que dans un sens.

REMARQUE

- ▶ Lorsque l'accu [10] est inséré dans le produit et que l'on appuie pour la première fois sur l'interrupteur marche/arrêt [6], la LED d'état de connexion [20] clignote 3 fois.

● Vérification du niveau de charge de l'accu

(Fig. B)

- Vérification du niveau de charge de l'accu : Appuyez sur la touche  [13]. Les voyants à LED de niveau de charge [14] s'allument :

LED [14]	Niveau de charge
Rouge/orange/vert	Maximum
Rouge/orange	Moyen
Rouge	Faible

● Recharger l'accu

(Fig. C)

REMARQUE

- ▶ Vous pouvez recharger l'accu [10] à tout moment sans en réduire la durée de vie.
- ▶ Une interruption du processus de recharge n'entraîne aucun dommage sur l'accu [10].

- Rechargez l'accu [10] avant de l'utiliser s'il se trouve à un niveau de charge moyen ou faible.
- Les LED de contrôle de charge (vert [17] et rouge [18]) indiquent l'état du chargeur [15] et de l'accu [10] :

LED	État
LED rouge allumé	Recharge de l'accu
LED vert allumé	Accu complètement rechargé
LED vert et rouge clignotants	Accu défectueux
LED rouge clignotant	Accu trop froid ou trop chaud
LED verte allumée (sans accu)	Chargeur prêt

- Placez l'accu [10] dans le chargeur [15].
- Branchez le cordon d'alimentation avec fiche de secteur [16] du chargeur [15] sur une prise de courant.
- Lorsque l'accu [10] est rechargé complètement : Enlevez l'accu du chargeur [15]. Ensuite, débranchez le cordon d'alimentation avec fiche de secteur [16] du chargeur de la prise de courant.

● Insérer/enlever un outil insérable

⚠ PRUDENCE ! RISQUE DE BLESSURES !



Les outils insérables peuvent être coupants et chauffer durant l'utilisation. Portez toujours des gants protecteurs, si vous manipulez des outils insérables.

⚠ AVERTISSEMENT !



Éteignez le produit, enlevez l'accu [10] et laissez le produit refroidir avant d'effectuer des ajustements !

⚠ PRUDENCE ! RISQUE DE BLESSURES !

- ▶ Gardez vos mains hors de la portée de l'outil insérable lorsque le produit est en fonctionnement.

⚠ PRUDENCE ! RISQUE DE BLESSURES !

- ▶ Après avoir éteint le produit, l'outil insérable continuera à bouger pendant un certain temps. Ne touchez pas l'outil insérable en mouvement et ne le freinez pas.

Le produit est équipé d'un blocage automatique de l'arbre afin d'ouvrir ou de fermer le mandrin [1] grâce à la bague du mandrin [2].

- Ouvrir le mandrin [1] : Tournez la bague du mandrin [2] dans le sens inverse des aiguilles d'une montre (fig. E).
- Insérez un outil insérable approprié aussi loin que nécessaire dans le mandrin [1].
- Fermer le mandrin [1] : Maintenez l'outil insérable en position. Tournez la bague du mandrin [2] dans le sens des aiguilles d'une montre.

REMARQUES

- ▶ Ce produit est équipé d'un mandrin Röhm avec fonction anti-blocage.
- ▶ Si vous essayez d'ouvrir le mandrin [1] encore plus que son ouverture complète, la fonction anti-blocage sera activée pour protéger le mandrin.
- ▶ Lorsque la fonction anti-blocage est activée, le mandrin [1] ne peut pas être fermé en tournant la bague du mandrin [2] dans le sens des aiguilles d'une montre. Lors de la tentative de fermeture du mandrin, un bruit de cliquetis retentit.
- ▶ Désactiver la fonction anti-blocage du mandrin [1] : Tournez la bague du mandrin [2] dans le sens des aiguilles d'une montre jusqu'à un certain niveau. Tournez ensuite la bague du mandrin [2] brusquement et rapidement dans le sens inverse des aiguilles d'une montre. Répétez ce processus, si la fonction anti-blocage est encore active. Après la désactivation de la fonction anti-blocage, vous devriez pouvoir fermer le mandrin [1] sans déclencher de bruits de cliquetis.

● Essai

REMARQUE

- ▶ Effectuez un essai, sans grande intensité, avant le premier travail et après chaque changement d'outil insérable. Éteignez immédiatement le produit si l'outil insérable fonctionne irrégulièrement, si les vibrations sont importantes ou si vous entendez des bruits anormaux.

- Avant toute utilisation, vérifiez si l'outil insérable est correctement fixé, c'est-à-dire qu'il soit bien positionné, au centre dans le mandrin [1].
- Les dimensions et formes des embouts de vissage sont marquées. Si vous n'êtes pas sûr, essayez d'abord de vérifier si l'embout se positionne bien sur la tête de la vis sans jeu.

● Fonctionnement

● Sélectionner une vitesse

ATTENTION ! RISQUE DE DÉGÂTS SUR LE PRODUIT !



Actionnez le sélecteur de vitesse [4] seulement lorsque le produit ne tourne plus.

- Changez de vitesse en faisant glisser le sélecteur de vitesse [4] vers l'avant ou vers l'arrière (fig. F).

1re vitesse :

Convient pour : Travaux de vissage

1re vitesse :

Vitesse de rotation : Faible

Couple : Élevé

2e vitesse :

Convient pour : Travaux de perçage

Vitesse de rotation : Élevé

Couple : Faible

● Régler le sens de rotation

ATTENTION ! RISQUE DE DÉGÂTS SUR LE PRODUIT !



Actionnez l'interrupteur du sens de rotation [5] seulement lorsque le produit ne tourne plus.

- Changez le sens de rotation en appuyant sur l'interrupteur du sens de rotation [5] vers la droite ou vers la gauche (fig. G).
- Si l'interrupteur du sens de rotation [5] est en position centrale, l'interrupteur marche/arrêt [6] est bloqué.

● Contrôle de couple

Ce produit est équipé d'un contrôle de couple qui libère l'arbre de la transmission lorsqu'un couple prédéfini est dépassé.

- Le couple peut être réglé en tournant la bague pour couple de rotation [3] (fig. H).
- Petites vis ou matières tendres : Sélectionnez un niveau bas (petit chiffre).
- Grandes vis, matières dures ou dévissage de vis : Sélectionnez un niveau élevé (grand chiffre).
- Pour travaux de perçage : Tournez la bague pour couple de rotation [3] sur la position 

● Marche et arrêt

REMARQUE

L'interrupteur marche/arrêt [6] ne peut pas être positionné.

- **Allumer** : Appuyez sur l'interrupteur marche/arrêt [6] et maintenez-le enfoncé. Réglez la vitesse si nécessaire (voir « Bouton de réglage de la vitesse ») (fig. I).
- **Éteindre** : Relâchez l'interrupteur marche/arrêt [6].

● Bouton de réglage de la vitesse

- En modifiant la pression sur l'interrupteur marche/arrêt [6], vous pouvez contrôler la vitesse :

Force de la pression Vitesse

Légère pression : Plus basse

Pression plus forte : Plus haute

● Éclairage à LED du plan de travail

Ce produit est équipé d'un éclairage à LED du plan de travail [11] pour éclairer directement la zone de travail et améliorer la visibilité dans des environnements faiblement éclairés.

- L'éclairage à LED du plan de travail [11] s'allume automatiquement, dès que le produit est allumé.

REMARQUE

- ▶ L'éclairage à LED du plan de travail [11] reste allumé environ 10 secondes après l'arrêt du produit.

● Remarques sur le travail

Couple

- Les petites vis/embouts peuvent être endommagés si vous réglez un couple trop élevé ou une vitesse de rotation trop forte.

En cas de vissage dans une matière dure (dans le métal)

- Des couples particulièrement élevés apparaissent p. ex. lors de vissages dans le métal avec l'utilisation d'embouts de clé à douille. Choisissez une vitesse de rotation plus basse.

En cas de vissage dans une matière tendre (p. ex. dans le bois tendre)

- Vissez ici à basse vitesse de rotation afin de ne pas endommager la surface du bois lors du contact de la tête de la vis. Utilisez une fraise.

Lors du perçage dans le bois, le métal et d'autres matériaux

- Utilisez une vitesse de rotation élevée avec un petit diamètre de perçage et une faible vitesse de rotation avec un grand diamètre de perçage.
- Sélectionnez une vitesse de rotation lente pour les matériaux durs et une vitesse de rotation élevée pour les matériaux tendres.
- Sécurisez ou fixez (si possible) la pièce à usiner dans un dispositif de serrage pour la maintenir.
- Marquez l'endroit à percer avec un poinçon ou un clou. Sélectionnez une vitesse de rotation base pour le perçage.
- Tirez plusieurs fois le foret en train de tourner hors du trou afin d'éliminer les copeaux et débris.

Perçage dans le métal

- Utilisez des forets en métal (HSS). Pour de meilleurs résultats, refroidissez le foret avec du lubrifiant réfrigérant (huile de coupe). Les forets en métal peuvent aussi être utilisés pour percer la matière plastique. Commencez par percer avec un foret d'un Ø de 3 mm et rapprochez-vous du diamètre de trou souhaité.

Percer le bois

- Utilisez une mèche à centrer pour le bois.

Perçages profonds : Utilisez une « Mèche à bois ».

Grands diamètres de perçage : Utilisez une mèche à façonner type Forstner.

Les petites vis pour le bois tendre peuvent être directement vissées sans pré-perçage.

Clip pour ceinture

⚠ PRUDENCE ! RISQUE DE BLESSURES !

- ▶ Avant que vous n'accrochiez le produit à la ceinture : Appuyez sur l'interrupteur du sens de rotation [5] en position centrale (verrouillage). Ainsi, vous empêchez une mise en marche du produit par erreur.

- Avec le clip pour ceinture [9], le produit peut être accroché à la ceinture ou à la poche du pantalon.

● Connecter le produit à l'application Lidl Home

● Activer/désactiver la fonction Bluetooth de l'accu

- Maintenez le bouton [13] de l'accu [10] enfoncé pendant 3 secondes pour activer la fonction Bluetooth. Le voyant orange de la LED de niveau de charge [14] s'allume. La fonction Bluetooth est activée.
- Relâchez le bouton [13].
- Appuyez et maintenez le bouton [13] de l'accu [10] enfoncé pendant 10 secondes pour désactiver la fonction Bluetooth. Le voyant orange de la LED de niveau de charge [14] s'éteint. La fonction Bluetooth est désactivée. Dans l'application **Lidl Home**, le produit est affiché comme étant hors ligne.

● Connecter le produit à l'application Lidl Home

REMARQUE



- ▶ Le produit peut être connecté à l'application **Lidl Home** seulement si l'accu [10] est inséré dans le produit.
- ▶ Seulement les accus rechargeables Smart Performance peuvent être connectés à l'application **Lidl Home**.

- Appuyez et maintenez le bouton [13] de l'accu [10] enfoncé pendant 3 secondes pour activer la fonction Bluetooth.
- Activez la fonction Bluetooth de votre appareil portable.
- Ouvrez l'application **Lidl Home**.
- Il existe 3 possibilités de connecter le produit à l'application **Lidl Home** :



Connecter le produit pour la première fois à l'application Lidl Home :

1. Sélectionnez **Ajouter un appareil** dans l'onglet . L'application **Lidl Home** scanne les appareils disponibles. L'application **Lidl Home** indique si des appareils disponibles ont été trouvés.



REMARQUE

- ▶ Si l'application **Lidl Home** ne trouve pas d'appareils disponibles, continuez avec « Aucune proposition automatique d'appareils disponibles ».
2. Tapez sur **Insérer** afin d'afficher les appareils disponibles dans la liste.
 3. Tapez sur  pour sélectionner l'accu .





REMARQUE

- ▶ Ne sélectionnez qu'un seul appareil à la fois. Si des cases sont cochées pour d'autres produits : Tapez sur  pour supprimer les marques.
4. Tapez sur .
 5. Tapez sur **Terminé** pour confirmer la connexion. L'accu est listé dans l'onglet  et peut être sélectionné.
 6. Sélectionnez l'accu. Vous trouverez les informations sur la PERCEUSE-VISSEUSE SANS FIL « PABSP 20 Li C3 (2201) » sous **Information sur l'appareil**.



REMARQUE

- ▶ Si **Appareil smart non connecté** est affiché sous **Information sur l'appareil** : Vérifiez que l'accu  est bien inséré dans le produit. Vérifiez que la LED d'état de connexion  est allumée en permanence.

REMARQUE

- ▶ Si la LED d'état de connexion  n'est pas allumée en permanence : Placez l'accu  dans le produit. Appuyez sur l'interrupteur marche/arrêt  pendant 5 secondes. La LED d'état de connexion  clignote quelques secondes puis reste allumée en permanence. Les informations sur la PERCEUSE-VISSEUSE SANS FIL « PABSP 20 Li C3 (2201) » sont affichées sous **Information sur l'appareil**.





Les produits étaient déjà connectés à l'application Lidl Home :

- Tapez sur  dans l'onglet . L'application **Lidl Home** scanne les appareils disponibles. L'application **Lidl Home** indique si des appareils disponibles ont été trouvés.

REMARQUE

- ▶ Si l'application **Lidl Home** ne trouve pas d'appareils disponibles, continuez avec « Aucune proposition automatique d'appareils disponibles ».

Aucune proposition automatique d'appareils disponibles :

1. Tapez sur  dans l'onglet .
2. Sélectionnez **Autres** dans la barre du côté gauche.
3. Sélectionnez **Autres-2** : L'affichage clignote rapidement. L'application **Lidl Home** scanne les appareils disponibles.
4. Tapez sur  pour sélectionner l'accu  et ajouter l'accu à l'application.
5. Tapez sur **Suivant**.
6. Tapez sur **Terminé**. La page **Aperçu** de l'accu est affichée.
7. Vous trouverez les informations sur la PERCEUSE-VISSEUSE SANS FIL « PABSP 20 Li C3 (2201) » sous **Information sur l'appareil**.

REMARQUE

- ▶ Grâce à la mise à jour du micrologiciel, les fonctions de l'application **Lidl Home** peuvent être modifiées.

● Nettoyage et entretien

⚠ AVERTISSEMENT !



Éteignez le produit, enlevez l'accu  et laissez le produit refroidir avant de procéder à des travaux d'inspection, d'entretien ou de nettoyage !

● Nettoyage

- Veillez à ce qu'aucun liquide ne pénètre à l'intérieur du produit.
- Conservez toujours le produit propre, sec et exempt d'huile ou de graisse. Enlevez la poussière après chaque utilisation et avant le rangement.
- Un nettoyage régulier et approprié aide à garantir une utilisation en toute sécurité et prolonge la durée de vie du produit.
- Nettoyez le produit avec un chiffon sec. Utilisez une brosse douce pour atteindre les endroits difficiles.
- En particulier, enlevez la saleté et la poussière des orifices de ventilation avec un chiffon et une brosse douce.
- Les orifices de ventilation doivent toujours être libres.

REMARQUE

- ▶ N'utilisez pas de produits nettoyants ou de désinfectants chimiques, alcalins, abrasifs ou agressifs pour réaliser le nettoyage, car ils pourraient endommager les surfaces.

● Entretien

- Vérifiez le produit et ses accessoires (tels que les outils insérables) avant et après chaque utilisation afin de vous assurer qu'ils ne sont ni usés ni endommagés. Si nécessaire, remplacez-les par des nouveaux comme décrit dans ce mode d'emploi. Respectez toujours les exigences techniques (voir « Données techniques »).

● Réparation

L'intérieur de ce produit ne contient aucune pièce pouvant être réparée par l'utilisateur. Contactez un technicien qualifié pour faire contrôler et réparer le produit.

● Rangement

- Pressez l'interrupteur du sens de rotation [5] sur la position centrale pour bloquer l'interrupteur marche/arrêt [6].
- Nettoyez le produit comme décrit ci-dessus.
- Rangez le produit et ses accessoires dans un endroit sombre, sec, hors gel et bien ventilé.
- Stockez toujours le produit dans un endroit qui est hors de la portée des enfants. La température optimale de stockage sur le long terme (plus de 3 mois) se situe entre +20 et +26 °C.
- Insérez l'embout de vissage dans la porte-embout [8].
- Rangez le produit dans la mallette [19].

Remarques sur l'accu

- Rangez l'accu [10] seulement lorsqu'il est partiellement chargé. Le niveau de charge doit être de 40 à 60 % pendant une période de stockage prolongée (LED de niveau de charge [14] rouge et orange s'allument).
- Pendant une période de stockage plus longue, vérifiez le niveau de charge de l'accu [10] environ tous les 3 mois. Rechargez-le en cas de besoin.

● Transport

- Pressez l'interrupteur du sens de rotation [5] sur la position centrale pour bloquer l'interrupteur marche/arrêt [6].
- Transportez le produit dans sa mallette [19].
- Protégez le produit contre les chocs et les fortes vibrations, notamment lors du transport dans des véhicules.
- Sécurisez le produit contre tout glissement et basculement.

● Mise au rebut

- ① Avant de transmettre le produit à un tiers, de le mettre au rebut pour recyclage ou de le retourner au fabricant, assurez-vous que toutes les données du produit et du cloud sont supprimées.

Reportez-vous au chapitre :

« Autres fonctions » rubrique du menu :

Séparer et supprimer toutes les données.

Emballage :

L'emballage se compose de matières recyclables pouvant être mises au rebut dans les déchetteries locales.



Veillez respecter l'identification des matériaux d'emballage pour le tri sélectif, ils sont identifiés avec des abréviations (a) et des chiffres (b) ayant la signification suivante : 1-7 : plastiques/20-22 : papiers et cartons/80-98 : matériaux composite.

Produit :



Le produit ainsi que les accessoires et les matériaux d'emballage sont recyclables et relèvent de la responsabilité élargie du producteur.

Éliminez-les séparément, en suivant l'Info-tri illustrée, dans l'intérêt d'un meilleur traitement des déchets.

Le logo Triman n'est valable qu'en France.



Votre mairie ou votre municipalité vous renseigneront sur les possibilités de mise au rebut des produits usagés.



Afin de contribuer à la protection de l'environnement, veuillez ne pas jeter votre produit usagé dans les ordures ménagères, mais éliminez-le de manière appropriée. Pour obtenir des renseignements concernant les points de collecte et leurs horaires d'ouverture, vous pouvez contacter votre municipalité.



Pollution de l'environnement par la mise au rebut incorrecte des piles/piles rechargeables !

Retirez les piles/le pack de piles du produit avant sa mise au rebut.

Les piles/piles rechargeables ne doivent pas être mises au rebut avec les ordures ménagères. Elles peuvent contenir des métaux lourds toxiques et doivent être considérées comme des déchets spéciaux. Les symboles chimiques des métaux lourds sont les suivants : Cd = cadmium, Hg = mercure, Pb = plomb. Pour cette raison, veuillez toujours déposer les piles/piles rechargeables usagées dans les conteneurs de recyclage communaux.

● Service après-vente

(FR)

Service après-vente France

Tél.: 0800904879

E-Mail: owim@lidl.fr

(BE)

Service après-vente Belgique

Tél.: 080071011

Tél.: 80023970 (Luxembourg)

E-Mail: owim@lidl.be



● Déclaration de conformité CE

DÉCLARATION DE CONFORMITÉ CE

IAN : 391010_2201
Identification du produit : "Parkside" Perceuse-visseuse sans fil 20 V
Numéro de modèle : HG09587

L'objet de la déclaration décrit ci-dessus est conforme à la législation d'harmonisation de l'Union applicable:

Directive 2006/42/EC
Directive 2014/30/EU
Directive 2011/65/EU

Références des normes harmonisées pertinentes appliquées ou des autres spécifications techniques par rapport auxquelles la conformité est déclarée :

N° / Pièces
Directive 2006/42/EC
EN 62841-1:2015
EN 62841-2-1:2018/A11:2019
Directive 2014/30/EU
EN 55014-1:2017/A11:2020
EN IEC 55014-1:2021
EN 55014-2:1997/A2:2008
EN IEC 55014-2:2021

L'objet de la déclaration décrite ci-dessus est conforme à la directive 2011/65/UE du Parlement européen et du Conseil du 8 juin 2011 relative à la limitation de l'utilisation de certaines substances dangereuses dans les équipements électriques et électroniques :

N° / Pièces
Directive 2011/65/UE
EN IEC 63000:2018



Détenteur de la documentation technique : OWIM GmbH & Co.KG

Signé par et au nom de :

OWIM GmbH & Co. KG Stiftsbergstraße 1 D-74167 Neckarsulm Allemagne

Cette déclaration de conformité est délivrée sous la seule responsabilité du fabricant.

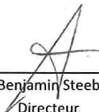
Traduction de la déclaration de conformité d'origine

Neckarsulm	19.07.2022		
Lieu	Date	Benjamin Steeb Directeur	Gpa. J. Buchheim Fondé de pouvoir

Gebruikte waarschuwingen en symbolen	Pagina	55
Beknopte handleiding	Pagina	55
Beoogd gebruik	Pagina	55
Leveringsomvang	Pagina	56
U hebt nodig (voor gebruik met de app Lidl Home)	Pagina	56
Onderdelenbeschrijving	Pagina	56
Technische gegevens	Pagina	56
Handelsmerken	Pagina	57
Veiligheidsaanwijzingen	Pagina	57
Algemene veiligheidsaanwijzingen voor elektrische apparaten	Pagina	57
Veiligheidsaanwijzingen voor boormachines	Pagina	60
Vermindering van trillingen en geluid	Pagina	61
Wat te doen in noodgevallen	Pagina	61
Overige risico's	Pagina	61
Veiligheidsaanwijzingen voor opladers	Pagina	62
Voor het eerste gebruik	Pagina	63
Accessoires	Pagina	63
Accu verwijderen/plaatsen	Pagina	63
Ladingsniveau accu controleren	Pagina	64
Accu opladen	Pagina	64
Inzetgereedschap plaatsen/verwijderen	Pagina	64
Proefdraaien	Pagina	65
Bediening	Pagina	65
Versnelling kiezen	Pagina	65
Draairichting instellen	Pagina	65
Draaimomentregeling	Pagina	65
In- en uitschakelen	Pagina	65
Snelheidsregeling	Pagina	65
LED-werklamp	Pagina	66
Tips voor het werken met het product	Pagina	66
Product met de app Lidl Home verbinden	Pagina	66
Bluetooth-functie van de accu in-/uitschakelen	Pagina	66
Product met de app Lidl Home verbinden	Pagina	66
Schoonmaken en onderhoud	Pagina	67
Schoonmaken	Pagina	67
Onderhoud	Pagina	67
Reparatie	Pagina	68
Opbergen	Pagina	68
Transport	Pagina	68
Afvoer	Pagina	68
Service	Pagina	68
EG-verklaring van overeenstemming	Pagina	69

Gebruikte waarschuwingen en symbolen

In de gebruiksaanwijzing, de snelgids, op de verpakking en op het typeplaatje worden de volgende waarschuwingen gebruikt:

 	Lees de gebruiksaanwijzing.		Schakel het product uit en verwijder de accu voordat u accessoires verwisselt, het product schoonmaakt of het voor langere tijd niet gebruikt.
	Waarschuwingen en veiligheidsaanwijzingen naleven!		Bescherm de accu tegen hitte en langdurig, intens zonlicht.
	Gebruik het product alleen in droge binnenruimtes.		Bescherm de accu tegen water en vocht.
	Draag veiligheidshandschoenen!		Bescherm de accu tegen vuur.
	Beschermingsklasse II (dubbele isolatie)		Wisselstroom/-spanning
 	Veiligheidsaanwijzingen Handelingsaanwijzingen		Gelijkstroom/-spanning
	Het CE-teken bevestigt dat het product voldoet aan de betreffende EU-richtlijnen.		Smeltzekering

ACCU-BOORSCHROEVER PABSP 20 V

● **Beknopte handleiding**

Bij dit document gaat het om een verkorte versie van de volledige gebruiksaanwijzing. Door het scannen van de QR-code komt u direct op de LIDL-Service-pagina (www.lidl-service.com) en kunt u door het invoeren van het artikelnummer (IAN) 391010_2201 de volledige gebruiksaanwijzing bekijken en downloaden.

⚠ WAARSCHUWING! Neem de volledige gebruiksaanwijzing en de veiligheidsinstructies in acht om verwondingen en materiële schade te vermijden. De beknopte handleiding is een onderdeel van dit product. Maak u voor het gebruik van het product vertrouwd met alle bedienings- en veiligheidsinstructies. Bewaar de beknopte handleiding goed en overhandig ook alle documenten als u het product aan derden geeft.

● **Beoogd gebruik**

Deze accu-boorschroever (hierna "product" of "elektrisch apparaat" genoemd) is geschikt voor het schroeven en boren in hout, metaal en kunststof.

Het product is niet bestemd voor het boren in zeer hard materiaal, zoals bijv. cement of beton.

Gebruik altijd inzetgereedschap in overeenstemming met de beoogde toepassing! Houd bij de koop en het gebruik van inzetgereedschap de hand aan de technische eisen van het product (zie "Technische gegevens").

De LED-werklamp  van dit product is bestemd voor directe verlichting van de werkplek.

Andere manieren van gebruik of veranderingen van het product worden beschouwd als onjuist en kunnen risico's zoals levensgevaar, verwondingen en beschadigingen met zich meebrengen. De fabrikant wijst iedere aansprakelijkheid af voor schade die is ontstaan door ander gebruik dan het beoogde. Het product is niet bestemd voor commercieel gebruik of voor andere toepassingen.



De app **Lidl Home** kan met dit product worden gebruikt.

● Leveringsomvang

WAARSCHUWING!

- Zowel het product als het verpakkingsmateriaal zijn geen kinderspeelgoed! Kinderen mogen niet spelen met de plastic zakken, folie en kleine onderdelen! Er bestaat gevaar voor inslikken en verstikking!

- 1 Accu-boorschroever PABSP 20 V PABSP 20 Li C3
- 1 Accu PAPS 204 A1 *
- 1 Snellader PLG 20 C3 *
- 1 Riemhouder
- 1 Beknopte handleiding

● U hebt nodig (voor gebruik met de app Lidl Home)



Mobiel apparaat:
iOS 9.0 of hoger
Android 5.0 of hoger

● Onderdelenbeschrijving

Afbeelding A:

- 1 Spankop
- 2 Spankopmoer
- 3 Koppelmof
- 4 Overbrengingsschakelaar
- 5 Draairichtingsschakelaar/blokking
- 6 Aan/uit-schakelaar/toerentalregeling
- 7 Handgreep
- 8 Bithouder (magnetisch)
- 9 Riemhouder
- 10 Accu *
- 11 LED-werklamp
- 20 LED voor de verbindingstatus

Afbeelding B:

- 10 Accu *
- 12 Ontgrendelknop van de accu
- 13 Toets  (ladingsniveau)
- 14 Ladingsniveau-LEDs (rood/oranje/groen)

Afbeelding C:

- 10 Accu *
- 15 Oplader (snellader) *
- 16 Aansluitsnoer met netstekker
- 17 Oplaadcontrole-LED - groen
- 18 Oplaadcontrole-LED - rood

Zonder afbeelding:

- 19 Draagkoffer

● Technische gegevens

Accu-boorschroever

Nominale spanning:
Spankoptype:
Versnellingsbak:

Toerental onbelast no:

1e versnelling: 0 - 500 min⁻¹
2. versnelling: 0 - 2000 min⁻¹
Max. koppel: 60 N m
Boorklembereik: max. Ø 13 mm
Max. boordiameter: in hout Ø 38 mm

Accu

Type: Lithium-ion
Nominale spanning: 20 V 
Capaciteit: 4 Ah
Energiewaarde: 80 Wh
Aantal accucellen: 5
Frequentievermogen: ≤ 20 dBm
Frequentieband: 2400-2483,5 MHz
Temperatuur: max. +50 °C

Snellader

Ingang:
Nominale spanning: 230-240 V~
Nominale frequentie: 50 Hz
Nominaal vermogen: 120 W
Zekering (intern): 3,15 A /  ^{T3,15A}

Uitgang:

Nominale spanning: 21,5 V 
Laadstroom: 4,5 A
Beschermingsklasse: II/III

* Accu en snellader worden niet meegeleverd

Oplaadtijd:

- Accutype PAP 20 B1, 2,0 Ah (apart verkrijgbaar): 35 minuten
- Accutype PAP 20 B3, PAPS 204 A1, 4,0 Ah (apart verkrijgbaar): 60 minuut
- Accutype PAPS 208 A1, 8,0 Ah (apart verkrijgbaar): 120 minuten

Aanbevolen omgevingstemperatuur:

Tijdens het opladen: +4 tot +40 °C
Tijdens het gebruik: +4 tot +40 °C
Tijdens opslag: +20 tot +26 °C

Geluidsemisiewaarden

De gemeten waarden zijn vastgesteld in overeenstemming met EN 62841. Het met A gewaardeerde geluidsdrukniveau van het elektrische apparaat bedraagt meestal:

Geluidsdrukniveau L_{pA} : 81,9 dB(A)
Onzekerheid K_{pA} : 5 dB
Geluidsvermogensniveau L_{WA} : 92,9 dB(A)
Onzekerheid K_{WA} : 5 dB

Trillingsemissiewaarden

Totale trillingswaarden (vectorsom van drie richtingen), vastgesteld conform EN 62841:

Boren in metaal:

Hand-/armtrillingen $a_{h,d}$: < 2,5 m/s² (1,094 m/s²)

Onzekerheid K: 1,5 m/s²

WAARSCHUWING!



Draag gehoorbescherming!

TIP

- ▶ De aangegeven totale trillingswaarde en de aangegeven geluidsemissiewaarde zijn met een genormeerde testmethode gemeten en kunnen worden gebruikt om elektrische apparaten met elkaar te vergelijken.
- ▶ De aangegeven totale trillingswaarde en de aangegeven geluidsemissiewaarde kunnen ook voor een voorlopige inschatting van de belasting worden gebruikt.

WAARSCHUWING!

- ▶ De trillings- en geluidsemissies kunnen tijdens het feitelijke gebruik van het elektrische apparaat van de aangegeven waarden afwijken afhankelijk van de manier waarop het elektrische apparaat gebruikt wordt, in het bijzonder van welk soort werkstuk bewerkt wordt. Probeer om de trillings- en geluidsbelasting zo klein mogelijk te houden. U kunt bijvoorbeeld om de trillingsbelasting te verminderen handschoenen dragen tijdens het gebruik van het apparaat en een grens stellen aan de tijd dat u het apparaat gebruikt. Daarbij dient u rekening te houden met alle aspecten van de gebruikscyclus (bijvoorbeeld de tijd waarin het elektrische apparaat is uitgeschakeld en de tijd waarin het apparaat wel is ingeschakeld maar niet feitelijk wordt belast).

● Handelsmerken

- iOS en Apple zijn gedeponeerde handelsmerken van Apple Inc. in de VS en andere landen. App Store is een gedeponeerd handelsmerk van Apple Inc.
- Android, Gmail, Google Play en Google Assistant* zijn gedeponeerde handelsmerken van Google Inc.
- Zigbee is een gedeponeerd handelsmerk van The Zigbee Alliance.

- Het Bluetooth®-woordmerk en de logo's zijn geregistreerde handelsmerken van Bluetooth® SIG Inc.
- Het handelsmerk en de handelsnaam Parkside zijn eigendom van de respectievelijke eigenaars.
- Alle andere namen en producten kunnen handelsmerken of gedeponeerde handelsmerken zijn van hun respectievelijke eigenaars.
- * Google Assistant is niet beschikbaar in bepaalde talen en landen.



Veiligheidsaanwijzingen

● Algemene veiligheidsaanwijzingen voor elektrische apparaten

WAARSCHUWING!

- ▶ **Lees alle veiligheidsaanwijzingen, tips, afbeeldingen en technische gegevens die met dit elektrische apparaat zijn meegeleverd.** Het zich niet opvolgen van de veiligheidstips en onderstaande aanwijzingen kan elektrische schokken, brand en/of ernstig letsel veroorzaken.

Bewaar alle veiligheidsaanwijzingen en aanwijzingen voor toekomstig gebruik.

Het in de veiligheidsaanwijzingen gebruikte begrip "elektrisch apparaat" heeft betrekking op aan het elektriciteitsnet aangesloten elektrische apparaten (met aansluitsnoer) of op door een accu gevoede elektrische apparaten (zonder aansluitsnoer).

Veiligheid op de werkplek

- 1) **Houd de werkplek schoon en goed verlicht.** Slecht georganiseerde en niet verlichte werkplekken kunnen tot ongevallen leiden.

- 2) **Werk met het elektrische apparaat niet in een omgeving met explosiegevaar door de aanwezigheid van brandbare vloeistoffen, gassen of stof.** Elektrische apparaten veroorzaken vonken, die het stof of de dampen kunnen doen ontbranden.
- 3) **Houd kinderen en andere personen uit de buurt als het elektrische apparaat wordt gebruikt.** Als u wordt afgeleid, kunt u de controle over het elektrische apparaat verliezen.

Elektrische veiligheid

- 1) **De netstekker van het elektrische apparaat moet in het stopcontact passen. De netstekker mag op geen enkele manier worden veranderd. Gebruik geen verloopstekkers in combinatie met geaarde elektrische apparaten.** Ongewijzigde netstekkers en passende stopcontacten verminderen het risico op elektrische schokken.
- 2) **Voorkom lichamelijk contact met geaarde oppervlakken zoals buizen, verwarmingsapparatuur, fornuizen en koelkasten.** Het risico op elektrische schokken is groter als uw lichaam is geaard.
- 3) **Houd elektrische apparaten uit de buurt van regen of vocht.** Het binnendringen van water in een elektrisch apparaat verhoogt het risico op elektrische schokken.
- 4) **Gebruik het aansluitsnoer niet voor een ander doel, zoals het dragen of ophangen van het elektrische apparaat, of om de netstekker uit het stopcontact te trekken. Houd het aansluitsnoer uit de buurt van hitte, olie, scherpe kanten of bewegende onderdelen.** Een beschadigd of verward aansluitsnoer verhoogt het risico op elektrische schokken.

- 5) **Als u met een elektrische apparaat buiten werkt, gebruik dan alleen verlengsnoeren die ook geschikt zijn voor gebruik buitenshuis.** Gebruik van een voor werk buitenshuis geschikt verlengsnoer vermindert het risico op een elektrische schok.
- 6) **Als het gebruik van het elektrische apparaat in een vochtige omgeving niet kan worden vermeden, gebruik dan een aardlekschakelaar.** Gebruik van een aardlekschakelaar vermindert het risico op elektrische schokken.

Persoonlijke veiligheid

- 1) **Wees altijd attent, let op wat u doet en ga met overleg te werk als u met een elektrisch apparaat werkt. Gebruik een elektrisch apparaat niet als u moe bent of onder de invloed van drugs, alcohol of medicijnen verkeert.** Eén moment van onachtzaamheid bij gebruik van het elektrische apparaat kan ernstig letsel veroorzaken.
- 2) **Draag persoonlijke veiligheidsuitrusting en altijd een veiligheidsbril.** Het dragen van een persoonlijke veiligheidsuitrusting zoals een stofmasker, antislip-veiligheidsschoenen, een veiligheidshelm of gehoorbescherming, afhankelijk van het type en het gebruik van het elektrische apparaat, vermindert het risico op letsel.
- 3) **Vermijd onbedoeld inschakelen. Zorg ervoor dat het elektrische apparaat is uitgeschakeld voordat u het aansluit op de stroomvoorziening en/of de accu of het optilt of draagt.** Als u bij het dragen van het elektrische apparaat uw vinger op de schakelaar houdt of het elektrische apparaat op het elektriciteitsnet aansluit terwijl het al ingeschakeld is, dan kan dit tot ongelukken leiden.

- 4) **Verwijder inzetgereedschap of schroefsleutels voordat u het elektrische apparaat inschakelt.** Een werktuig of sleutel die zich in een draaiend onderdeel van een elektrisch apparaat bevindt, kan verwondingen veroorzaken.
- 5) **Vermijd een abnormale lichaamshouding. Zorg ervoor dat u stevig staat en dat u altijd uw evenwicht bewaart.** Op die manier kunt u het elektrische apparaat in onverwachte situaties beter onder controle houden.
- 6) **Draag geschikte kleding. Draag geen wijde kleding of sieraden. Houd uw haar en kleding uit de buurt van bewegende onderdelen.** Losse kleding, sieraden en lang haar kunnen door bewegende delen worden gegrepen.
- 7) **Als er stofafzuig- en -opvanginstallaties kunnen worden gemonteerd, moeten deze worden aangesloten en op juiste wijze worden gebruikt.** Gebruik van een stofafzuiging kan gevaar door stof verminderen.
- 8) **Laat u niet in slaap sussen door een onterecht gevoel van veiligheid en veronachtzaam nooit de veiligheidsregels voor elektrische apparaten, ook niet wanneer u vertrouwd bent met het elektrische apparaat doordat u er vaak mee werkt.** Achteloos te werk gaan kan binnen een fractie van een seconde leiden tot zware verwondingen.
- 2) **Gebruik een elektrisch apparaat nooit als de aan/uit-schakelaar ervan defect is.** Een elektrisch apparaat dat niet meer in- of uitgeschakeld kan worden, is gevaarlijk en moet gerepareerd worden.
- 3) **Trek de netstekker uit het stopcontact en/of verwijder de uitneembare accu, voordat u het apparaat instelt, inzetgereedschap wisselt of het elektrische apparaat opbergt.** Deze voorzorgsmaatregelen voorkomen dat het elektrische apparaat onbedoeld wordt gestart.
- 4) **Berg niet-gebruikte elektrische apparaten op buiten het bereik van kinderen. Laat het elektrische apparaat niet gebruiken door personen die hiermee niet vertrouwd zijn of deze aanwijzingen niet hebben gelezen.** Elektrische apparaten zijn gevaarlijk als ze door onervaren personen worden gebruikt.
- 5) **Onderhoud elektrische apparaten en inzetgereedschap altijd zorgvuldig. Controleer of bewegende delen correct werken en niet klemmen en of er geen onderdelen gebroken of zodanig beschadigd zijn dat ze de werking van het elektrische apparaat nadelig beïnvloeden. Laat beschadigde onderdelen vóór het gebruik van het elektrische apparaat repareren.** Veel ongelukken worden veroorzaakt door slecht onderhouden elektrische apparaten.

Gebruik en behandeling van het elektrische apparaat

- 1) **Belast het elektrische apparaat niet overmatig. Gebruik voor uw werk het daarvoor bestemde elektrische apparaat.** Met een geschikt elektrisch apparaat werkt u beter en veiliger in het aangegeven vermogensbereik.
- 6) **Houd snijwerktuigen scherp en schoon.** Met zorg onderhouden snijwerktuigen lopen minder vaak vast en zijn gemakkelijker te sturen als de snijvlakken scherp zijn.

- 7) **Gebruik het elektrische apparaat, inzetgereedschap, de inzetgereedschap enz. overeenkomstig deze aanwijzingen. Houd daarbij rekening met de arbeidsomstandigheden en de werkzaamheden die moeten worden verricht.** Gebruik van elektrische apparaten voor andere dan de bestemde doeleinden kan gevaarlijke situaties veroorzaken.
- 8) **Zorg ervoor dat de handgrepen en greepvlakken droog, schoon en olie- en vetvrij blijven.** Gladde grepen maken veilige bediening en controle van het elektrische apparaat in onvoorziene omstandigheden onmogelijk.

Gebruik en behandeling van het accu-apparaat

- 1) **Laad accu's alleen op met opladers die door de fabrikant worden aanbevolen.** Bij een oplader die geschikt is voor een bepaald soort accu's, bestaat brandgevaar als het voor andere soorten accu's gebruikt wordt.
- 2) **Gebruik in de elektrische apparaten alleen accu's die daarvoor zijn bestemd.** Gebruik van andere accu's kan letsel en brandgevaar veroorzaken.
- 3) **Houd de niet gebruikte accu uit de buurt van paperclips, munten, sleutels, spijkers, schroeven, of andere kleine metalen voorwerpen die kortsluiting kunnen veroorzaken.** Kortsluiting tussen accupolen kan brandwonden of brand veroorzaken.
- 4) **Bij onjuist gebruik kan vloeistof uit de accu naar buiten lekken. Vermijd contact daarmee. Bij toevallig contact met water afspoelen. Als de vloeistof in de ogen komt, raadpleeg dan bovendien een arts.** Lekkende vloeistof kan irritatie van de huid of brandwonden veroorzaken.

- 5) **Gebruik geen beschadigde of gemodificeerde accu's.** Beschadigde of gemodificeerde accu's kunnen zich onvoorspelbaar gedragen en kunnen gevaar voor brand, explosies of letsel veroorzaken
- 6) **Stel accu's niet bloot aan vuur en hoge temperaturen.** Vuur of temperaturen van meer dan 130 °C kunnen een explosie veroorzaken.
- 7) **Volg alle aanwijzingen voor het opladen op en laad de accu of het accu-apparaat nooit op buiten het in de gebruiksaanwijzing aangegeven temperatuurbereik.** Onjuist opladen of opladen bij te hoge of te lage temperaturen kan de accu beschadigen en het brandgevaar vergroten.

Service

- 1) **Laat uw elektrische apparaat alleen door gekwalificeerde vakmensen en uitsluitend met originele reserveonderdelen repareren.** Daarmee wordt verzekerd dat de veiligheid van het elektrische apparaat behouden blijft.
- 2) **Verricht geen onderhoud aan beschadigde accu's.** Alle onderhoud van accu's mag alleen door de fabrikant of zijn daartoe gemachtigde klantendienst verricht worden.

● Veiligheidsaanwijzingen voor boormachines

1. **Veiligheidsaanwijzingen voor alle soorten werk**
- 1) **Houd het elektrische apparaat alleen vast aan geïsoleerde grepen als u werkt verricht waarbij het inzetgereedschap de schroeven van verborgen elektrische leidingen kan raken.** Door contact met onder spanning staande leidingen kunnen ook metalen onderdelen van het apparaat onder spanning komen te staan en daardoor elektrische schokken veroorzaken.

2. Veiligheidsaanwijzingen bij gebruik van lange boren

- 1) **Werk nooit met een hoger toerental dan het voor de boor maximaal toegestane toerental.** Bij hogere toerentallen kan de boor gemakkelijk verbuigen als deze, zonder contact met het object waaraan gewerkt wordt, vrij kan draaien en zo verwondingen kan veroorzaken.
- 2) **Begin altijd met een lager toerental te boren en zorg er altijd voor dat de boor contact maakt met het object waaraan gewerkt wordt.** Bij hogere toerentallen kan de boor gemakkelijk verbuigen als deze, zonder contact met het object waaraan gewerkt wordt, vrij kan draaien en zo verwondingen kan veroorzaken.
- 3) **Oefen geen te grote druk uit en doe dat alleen in de lengterichting van de boor.** Boren kunnen verbuigen en daardoor breken of tot controleverlies en verwondingen leiden.

● Vermindering van trillingen en geluid

Beperk de gebruikstijd, gebruik trillings- en geluidsarme werkwijzen en draag een persoonlijke veiligheidsuitrusting om de effecten van trillingen en geluid te verminderen.

De volgende maatregelen helpen om de risico's van trillingen en geluid te reduceren:

- Gebruik het product alleen zoals beoogd en zoals in deze aanwijzingen is beschreven.
- Zorg ervoor dat het product in onberispelijke staat verkeert en uitstekend is onderhouden.
- Gebruik het juiste inzetgereedschap voor dit product en zorg ervoor dat dit in een goede staat verkeert.
- Houd het product stevig vast aan de handgrepen/greepvlakken.
- Onderhoud het product zoals aangegeven in de gebruiksaanwijzingen en zorg voor voldoende smering (als dat van toepassing is).

- Organiseer uw werkplan zodanig dat het gebruik van producten die hevig trillen, over een langere tijdsduur is verdeeld.

● Wat te doen in noodgevallen

Maak u aan de hand van deze gebruiksaanwijzing vertrouwd met het gebruik van dit product. Prent de veiligheidsaanwijzingen in uw geheugen en neem ze onvoorwaardelijk in acht. Dit helpt om risico's en gevaar te vermijden.

- Zorg ervoor dat u bij het gebruiken van dit product altijd alert bent zodat u gevaren vroegtijdig herkent en ernaar kunt handelen. Snel ingrijpen kan ernstig letsel en materiële schade voorkomen.
- Als het product niet goed werkt, schakel het dan onmiddellijk uit en verwijder de accu. Laat het product daarna door een gekwalificeerde vakman controleren en, indien nodig, repareren voordat u het weer in gebruik neemt.

● Overige risico's

Ook als u het product volgens de voorschriften gebruikt, blijven er mogelijke risico's bestaan op lichamelijk letsel en materiële schade. Als gevolg van de bouwwijze en de uitvoering van dit product kunnen zich onder andere de volgende gevaren voordoen:

- Schade aan de gezondheid door trillingsemissies in die gevallen waarin het product langdurig wordt gebruikt, onjuist wordt gehanteerd en onvoldoende wordt onderhouden.
- Lichamelijk letsel en materiële schade als gevolg van defecte snijwerktuigen of een plotselinge inslag van een verborgen object tijdens het gebruik.
- Gevaar voor letsel en materiële schade veroorzaakt door rondvliegende voorwerpen.

TIP

- ▶ Dit product genereert tijdens het gebruik een elektromagnetisch veld! Dit veld kan onder bepaalde omstandigheden actieve of passieve medische implantaten beïnvloeden! Om het gevaar voor ernstig of dodelijk letsel te verminderen, bevelen wij personen met medische implantaten aan om hun arts en de fabrikant van het medische implantaat te raadplegen voordat ze het product bedienen!

● Veiligheidsaanwijzingen voor opladers

- Dit apparaat mag door kinderen vanaf 8 jaar en door personen met verminderde fysieke, sensorische of geestelijke vermogens of gebrek aan ervaring en/of kennis alleen worden gebruikt als ze onder toezicht staan of geïnstrueerd zijn met betrekking tot veilig gebruik van het apparaat en begrepen hebben welke gevaren uit dat gebruik voortvloeien.

Kinderen mogen niet met het apparaat spelen.

Reiniging en onderhoud door de gebruiker mogen niet zonder toezicht door kinderen worden uitgevoerd.

- Laad niet-oplaadbare batterijen nooit opnieuw op. Het niet opvolgen van deze tip leidt tot gevaar.

- Als het aansluitnoer is beschadigd, moet dit worden vervangen door de fabrikant, zijn klantenservice hiervan of een vergelijkbaar gekwalificeerd persoon, om gevaar te voorkomen.
 - Bescherm elektrische onderdelen tegen vocht. Dompel deze nooit onder in water of andere vloeistoffen om een elektrische schok te vermijden. Houd het apparaat nooit onder stromend water. Neem de aanwijzingen voor schoonmaken, onderhoud en reparatie in acht.
 - Het apparaat is alleen bestemd voor gebruik binnenshuis.
- ⚠ OPGELET!** Deze oplader is uitsluitend bestemd voor het opladen van accu's van de hieronder genoemde types:

Parkside 20 V Accu

PAP 20 B1	2 Ah	5 cellen
PAP 20 B3	4 Ah	10 cellen
PAPS 204 A1	4 Ah	5 cellen
PAPS 208 A1	8 Ah	10 cellen

- Een op dit moment geldige lijst van batterijcompatibiliteit vindt u op www.lidl.de/accu.

Draadloze gegevensoverdracht

WAARSCHUWING – radio-interface

- Schakel het product uit in vliegtuigen, ziekenhuizen, bedrijfsruimten of in de buurt van medische elektronische systemen. De doorgegeven radiosignalen kunnen de functionaliteit van gevoelige elektronische apparaten beïnvloeden.
- Houd het product minstens 20 cm uit de buurt van pacemakers of geïmplanteerde cardioverter-defibrillatoren, omdat de werking van pacemakers door elektromagnetische straling kan worden beïnvloed. De uitgezonden radiogolven kunnen bij hoortoestellen interferentie veroorzaken.
- Plaats het product niet in de omgeving van ontvlambare gassen of in potentieel explosiegevaarlijke ruimten (bijv. lakstraten), als de draadloze componenten zijn ingeschakeld, omdat de uitgestraalde radiogolven explosies of brand kunnen veroorzaken. De reikwijdte van de radiogolven is afhankelijk van de omgevingsomstandigheden.
- In het geval van een draadloze gegevensoverdracht kan de ontvangst van de gegevens door onbevoegde derden niet worden uitgesloten.

Updates besturingssysteem

- Om het product up-to-date te houden, is het noodzakelijk dat u het besturingssysteem van uw gebruikte smartphone en/of tablet altijd up-to-date houdt.
- Voer regelmatig updates aan het besturingssysteem uit.

● Voor het eerste gebruik

● Accessoires

Voor veilig en voorschriftmatig gebruik van dit product zijn onder andere de volgende hulpstukken zoals bijvoorbeeld apparatuur en inzetgereedschap nodig:

- Geschikte boorbits
- Geschikte schroefbits
- Koelsmeermiddel (snijolie) geschikt voor boren in metaal
- Een geschikte persoonlijke veiligheidsuitrusting

Hulpstukken en inzetgereedschap zijn verkrijgbaar bij de vakhandel. Neem bij aankoop altijd de technische eisen van dit product in acht (zie “Technische gegevens”).

Als u niet zeker bent, vraag dan advies van een gekwalificeerde vakman en laat u door uw vakhandelaar voorlichten.

TIP

- ▶ In deze gebruiksaanwijzing vindt u informatie en tips over verschillende soorten inzetgereedschap en waarvoor u deze kunt gebruiken. Het afgebeelde inzetgereedschap is niet inbegrepen in de leveringsomvang (zie “Leveringsomvang”) maar toont de toepassingsmogelijkheden van dit product.

WAARSCHUWING

- ▶ Gebruik geen accessoires die niet door Parkside worden aanbevolen. Dit kan elektrische schokken of brand veroorzaken.

Passende accu's en opladers

Accu: Parkside X 20 V Team



Oplader: Parkside X 20 V Team



TIPS:

- U kunt het product via uw Wi-Fi-thuisnetwerk of handmatig zonder Wi-Fi-netwerk gebruiken.
- De app **Lidl Home** is nodig om het product via uw Wi-Fi-thuisnetwerk aan te sturen en in te stellen.
- De app **Lidl Home** ondersteunt de besturingssystemen iOS 9.0, Android 5.0 of hoger.
- Dit product is compatibel met andere producten uit het **Lidl Smart Home**-assortiment.

● Accu verwijderen/plaatsen

VOORZICHTIG! GEVAAR VOOR VERWONDINGEN!

- ▶ Blokkeer de aan/uit-schakelaar  altijd om te voorkomen dat het apparaat onbedoeld aan wordt gezet. Zet de draairichtingsschakelaar  in de middelste stand (blokkering) voordat u de accu  in het apparaat zet of eruit verwijdert.

- **Accu verwijderen:** Druk op de ontgrendelknop van de accu . Verwijder de accu  (afb. D).
- **Accu plaatsen:** Lijn de accu  uit met de greep en schuif hem in het apparaat. Zorg ervoor dat de accu hoorbaar vastklikt.
De accu kan slechts in een richting in het product worden geplaatst.

TIP

- ▶ Als de accu **10** in het product wordt geplaatst en de aan/uit-schakelaar **6** voor de eerste keer wordt ingedrukt, knippert de LED voor de verbindingstatus **20** 3x.

● Ladingsniveau accu controleren

(Afb. B)

- Ladingsniveau accu controleren: Druk op toets **13**. De ladingsniveau-LEDs **14** lichten op:

LED 14	Ladingsniveau
Rood/oranje/groen	Maximaal
Rood/oranje	Gemiddeld
Rood	Laag

● Accu opladen

(Afb. C)

TIP

- ▶ U kunt de accu **10** te allen tijde opladen zonder dat u daarmee de levensduur negatief beïnvloedt.
- ▶ Onderbreking van het oplaadproces beschadigt de accu **10** niet.

- Laad de accu **10** voor gebruik op als het ladingsniveau gemiddeld of laag is.
- De oplaadcontrole-LEDs (groen **17** en rood **18**) geven de status van de oplader **15** en de accu **10** aan:

LED	Status
Rode LED brandt	Accu wordt opgeladen
Groene LED brandt	Accu volledig opgeladen
Groene en rode LEDs knipperen	Accu defect
Rode LED knippert	Accu te warm of te koud
Groene LED brandt (zonder accu)	Oplader klaar voor gebruik

- Plaats de accu **10** in de oplader **15**.
- Sluit het aansluitsnoer met netstekker **16** van de oplader **15** aan op het stopcontact.
- Als de accu **10** volledig is opgeladen: Verwijder de accu uit de oplader **15**. Trek het aansluitsnoer met netstekker **16** van de oplader uit het stopcontact.

● Inzetgereedschap plaatsen/verwijderen

⚠ VOORZICHTIG! GEVAAR VOOR VERWONDINGEN!



Inzetgereedschap kan scherp zijn en tijdens gebruik heet worden. Draag altijd veiligheidshandschoenen als u met inzetgereedschap werkt.

⚠ WAARSCHUWING!



Schakel het product uit, verwijder de accu **10** en laat het product afkoelen voordat u aanpassingen uitvoert!

⚠ VOORZICHTIG! GEVAAR VOOR VERWONDINGEN!

- ▶ Houd uw handen uit de buurt van het inzetgereedschap als het product wordt gebruikt.

⚠ VOORZICHTIG! GEVAAR VOOR VERWONDINGEN!

- ▶ Het inzetgereedschap beweegt nog enige tijd nadat het product is uitgeschakeld. Raak nog bewegend inzetgereedschap niet aan en rem het ook niet af.

Het product is uitgerust met een automatische spindelblokkering om de spankop **1** met de spankopmoer **2** te openen of te sluiten.

- Spankop **1** openen: Draai de spankopmoer **2** tegen de wijzers van de klok in (afb. E).
- Zet het geschikte inzetgereedschap zo ver als vereist is in de spankop **1**.
- Spankop **1** sluiten: Houd het inzetgereedschap vast. Draai de spankopmoer **2** met de wijzers van de klok mee.

TIPS

- ▶ Dit product is voorzien van een röhmboorvoet met antiblokkeerfunctie.
- ▶ Als u probeert de volledig geopende spankop [1] verder te openen, wordt ter bescherming van de spankop de anti-blokkeerfunctie geactiveerd.
- ▶ Als de anti-blokkeerfunctie actief is, kan de spankop [1] niet gesloten worden door de spankopmoer [2] met de wijsers van de klok mee te draaien. Probeer u de spankop toch te sluiten, dan hoort u een ratelend geluid.
- ▶ Uitzetten van de anti-blokkeerfunctie van de spankop [1]: Draai de spankopmoer [2] een stuk met de wijsers van de klok mee. Draai de spankopmoer [2] dan plotseling en snel tegen de wijsers van de klok in. Herhaal deze procedure als de anti-blokkeerfunctie hierdoor nog niet is uitgezet. Na het uitzetten van de anti-blokkeerfunctie moet u de spankop [1] zonder ratelgeluiden kunnen sluiten.

● Proefdraaien

TIP

- ▶ Laat het apparaat vóór de eerste werkzaamheden en na iedere wisseling van het inzetgereedschap zonder belasting proefdraaien. Schakel het product onmiddellijk uit als het inzetgereedschap onregelmatig draait, er aanzienlijke trillingen optreden of er abnormale geluiden zijn te horen.
- Controleer voor gebruik of het inzetgereedschap correct, i.e. gecentreerd, in de spankop [1] is ingezet.
 - Op schroef-bits zijn hun afmetingen en vorm aangegeven. Mocht u twijfels hebben, controleer dan altijd eerst of de bit zonder speling in de schroefkop zit.

● Bediening

● Versnelling kiezen

OPGELET! RISICO OP SCHADE AAN HET PRODUCT!

 Activeer de overbrengingsschakelaar [4] pas als het product tot stilstand is gekomen.

- Kies een andere versnelling door de overbrengingsschakelaar [4] naar voren of naar achteren te schuiven (afb. F).

1e versnelling:

Geschikt voor:	Schroefwerk
Toerental:	Laag
Draaimoment:	Hoog

2e versnelling:

Geschikt voor:	Boorwerk
Toerental:	Hoog
Draaimoment:	Laag

● Draairichting instellen

OPGELET! RISICO OP SCHADE AAN HET PRODUCT!

 Activeer de draairichtingsschakelaar [5] pas als het product tot stilstand is gekomen.

- Verander de draairichting door de draairichtingsschakelaar [5] naar links of naar rechts te duwen (afb. G).
- Staat de draairichtingsschakelaar [5] in de middelste stand dan is de aan/uit-schakelaar [6] geblokkeerd.

● Draaimomentregeling

Dit product beschikt over een draaimomentregeling die de spindel van de aandrijving loskoppelt als een vooraf ingesteld draaimoment overschreden wordt.

- Dat draaimoment kan ingesteld worden door te draaien aan de koppelmof [3] (afb. H).
- Kleine schroeven resp. zacht materiaal: Kies een lage stand (klein getal).
- Grote schroeven, hard materiaal, resp. het uitdraaien van schroeven: Kies een hoge stand (groot getal).
- Voor boorwerk: Draai de koppelmof [3] naar stand 

● In- en uitschakelen

TIP

De aan/uit-schakelaar [6] kan niet worden vastgezet.

- Inschakelen:** Druk op de aan/uit-schakelaar [6] en houd deze ingedrukt. Stel de door u gewenste snelheid in (zie "Snelheidsregeling") (afb. I).
- Uitschakelen:** Laat de aan/uit-schakelaar [6] los.

● Snelheidsregeling

- U kunt de snelheid regelen door harder of minder hard op de aan/uit-schakelaar [6] te drukken:

Werkdruk	Snelheid
Lichte druk:	Lager
Grote druk:	Hooger

● LED-werklamp

Dit product beschikt over een LED-werklamp **11** waarmee de werkplek kan worden verlicht en om het zicht in slecht verlichte werklocaties te verbeteren.

- De LED-werklamp **11** gaat automatisch aan zodra het product wordt ingeschakeld.

TIP

- ▶ De LED-werklamp **11** blijft nog ca. 10 seconden branden nadat het product is uitgezet.

● Tips voor het werken met het product

Draaimoment

- Kleinere bits/schroeven kunnen beschadigd worden als u een te groot draaimoment of een te hoog toerental instelt.

Zwaar schroefwerk (in metaal)

- Bijzonder hoge draaimomenten treden op bijv. bij het vastschroeven van metaal met behulp van steekleutelinzetstukken. Kies een laag toerental.

Licht schroefwerk (bijv. in zacht hout)

- Schroef ook hier met een lager toerental bijv. om het houtoppervlak niet te beschadigen bij contact met de schroefkop. Gebruik een verzinkboor.

Bij boren in hout, metaal en ander materiaal

- Gebruik bij geringe boordiameters een hoog toerental en bij grotere boordiameters een lager toerental.
- Kies voor hard materiaal een laag toerental, voor zacht materiaal een hoog.
- Zet het werkstuk (indien mogelijk) vast in een klem.
- Markeer de plek waar u wilt boren met een drevel of een spijker. Begin het boren met een laag toerental.
- Trek de draaiende boor een aantal maal uit het boorgat om spaanders en boormeel te verwijderen.

Boren in metaal

- Gebruik een metaalboor (HSS). Voor het beste resultaat moet u de boor koelen met een koelmiddel (snijolie). Metaalboren kunnen ook worden gebruikt voor boren in kunststof. Boor eerst met een boor met een Ø van 3 mm en gebruik daarna boren tot de gewenste diameter is bereikt.

Boren in hout

- Gebruik een houtboor met centreerpunt. Diepboren: Gebruik een "slangenboor". Grote boordiameter: Gebruik een forstnerboor. Is het hout zacht, dan kunnen kleine schroeven zonder voor te boren ook direct in het hout worden gedraaid.

Riemhouder



⚠ **VOORZICHTIG! GEVAAR VOOR VERWONDINGEN!**

- ▶ Voordat u het product aan de riem vastmaakt: Zet de draairichtingsschakelaar **5** in de middelste stand (vergendeling). Zo voorkomt u het per ongeluk inschakelen van het product.

- Met de riemhouder **9** kan het product aan de riem of broekzak worden gehaakt.

● Product met de app Lidl Home verbinden

● Bluetooth-functie van de accu in-/uitschakelen

- Houd de toets  **13** op de accu **10** 3 seconden lang ingedrukt om de Bluetooth-functie te activeren. De oranje LED van de ladingsniveau-LED's **14** brandt. De Bluetooth-functie is ingeschakeld.
- Laat de toets  **13** los.
- Houd de toets  **13** op de accu **10** 10 seconden lang ingedrukt om de Bluetooth-functie uit te schakelen. De oranje LED van de ladingsniveau-LED's **14** gaat uit. De Bluetooth-functie is uitgeschakeld. In de app **Lidl Home** wordt het product als offline weergegeven.

● Product met de app Lidl Home verbinden

TIP

- ▶ Het product kan alleen met de app **Lidl Home** worden verbonden als de accu **10** in het product is geplaatst.
- ▶ Alleen Smart Performance oplaadbare accu's kunnen met de app **Lidl Home** worden verbonden.

- Houd de toets  **13** op de accu **10** 3 seconden lang ingedrukt om de Bluetooth-functie in te schakelen.
- Activeer de Bluetooth-functie van uw smartphone.
- Open de App **Lidl Home**.
- Er zijn 3 verschillende manieren om het product te verbinden met de app **Lidl Home**:

Verbind het product voor de eerste keer met de app Lidl Home:

1. Selecteer **Apparaat toevoegen** op het tabblad . De app **Lidl Home** scant de beschikbare apparaten. De app **Lidl Home** geeft aan of er beschikbare apparaten zijn gevonden.

TIP

- ▶ Als de app **Lidl Home** geen beschikbare apparaten vindt, ga dan verder met "geen automatische suggestie van beschikbare apparaten".

- Tik op **Toevoegen** om de beschikbare apparaten in de lijst weer te geven.
- Tik op om de accu te selecteren.

TIP

- ▶ Selecteer telkens slechts één apparaat. Indien voor andere producten vinkjes aanwezig zijn: Tik op om de markeringen te verwijderen.

- Tik op .
- Tik op **Gereed** om de verbinding te bevestigen. De accu wordt op het tabblad weergegeven en kan worden geselecteerd.
- Selecteer de accu. De informatie over de ACCU-BOORSCHROEVER "PABSP 20 Li C3 (2201)" kunt u vinden onder **Apparaatinformatie**.

TIP

- ▶ Indien **Smart apparaat niet verbonden** onder **Apparaatinformatie** wordt weergegeven: Controleer of de accu in het product is geplaatst. Controleer of de LED voor de verbingsstatus continu brandt.

TIP

- ▶ Als de LED voor de verbingsstatus niet continu brandt: Plaats de accu in het product. Druk de aan-/uitschakelaar 5 seconden lang in. De LED voor de verbingsstatus knippert enkele seconden lang en brandt vervolgens continu. Informatie over de ACCU-BOORSCHROEVER "PABSP 20 Li C3 (2201)" wordt onder **Apparaatinformatie** weergegeven.

De producten waren al verbonden met de app Lidl Home:

- Tik op , op het tabblad . De app **Lidl Home** scant de beschikbare apparaten. De app **Lidl Home** geeft aan of er beschikbare apparaten zijn gevonden.

TIP

- ▶ Als de app **Lidl Home** geen beschikbare apparaten vindt, ga dan verder met "geen automatische suggestie van beschikbare apparaten".

Geen automatische suggestie van beschikbare apparaten:

- Tik op , op het tabblad .
- Selecteer **Andere** in de balk aan de linkerkant.
- Selecteer **Andere-2**. De aanduiding knippert snel. De app **Lidl Home** scant de beschikbare apparaten.
- Tik op om de accu te selecteren en de accu aan de app toe te voegen.

- Tik op **Verder**.
- Tik op **Gereed**. De pagina **Overzicht** van de accu wordt weergegeven.
- De informatie over de ACCU-BOORSCHROEVER "PABSP 20 Li C3 (2201)" kunt u vinden onder **Apparaatinformatie**.

TIP

- ▶ Door het updaten van de firmware kunnen de functies van de app **Lidl Home** veranderen.

● Schoonmaken en onderhoud

⚠ WAARSCHUWING!



Schakel het product uit, verwijder de accu en laat het product afkoelen voordat u inspectie-, onderhouds- of schoonmaakwerkzaamheden uitvoert!

● Schoonmaken

- Let erop dat er geen vloeistof in het binnenste van het product terechtkomt.
- Houd het product altijd schoon, droog en vrij van olie of smeervet. Verwijder stof telkens na gebruik en voordat u het apparaat opbergt.
- Regelmatig deugdelijk schoonmaken helpt om veilig gebruik van het product te verzekeren en de levensduur ervan te verlengen.
- Maak het product met een droge doek schoon. Gebruik een zachte borstel voor moeilijk toegankelijke plaatsen.
- Houd vooral de ventilatieopeningen met een doek en een zachte borstel vrij van verontreinigingen en stof.
- De ventilatieopeningen moeten altijd vrij worden gehouden.

TIP

- ▶ Gebruik geen chemische, alkalische, schurende of andere agressieve schoonmaak- en desinfectiemiddelen om het product schoon te maken omdat deze de oppervlakken kunnen beschadigen.

● Onderhoud

- Controleer het product en de hulpstukken (bijv. inzetgereedschap) voor en na ieder gebruik op slijtage en beschadigingen. Vervang deze indien nodig door nieuwe, zoals in deze gebruiksaanwijzing is beschreven. Houd daarbij de hand aan de technische vereisten (zie "Technische gegevens").

● Reparatie

Er bevinden zich in het product geen onderdelen die door de gebruiker kunnen worden gerepareerd. Neem contact op met een gekwalificeerde vakkracht om het product te controleren en te repareren.

● Opbergen

- Zet de draairichtingsschakelaar [5] in de middelste stand om de aan/uit-schakelaar [6] te blokkeren.
- Maak het product schoon zoals hierboven is beschreven.
- Sla het product en de erbij behorende accessoires op een donkere, droge, vorstvrije en goed geventileerde plaats op.
- Berg het product altijd op een voor kinderen onbereikbare plek op. De optimale temperatuur voor langdurige opslag (langer dan 3 maanden) ligt tussen +20 tot +26 °C.
- Steek de schroefbit in de biithouder [8].
- Berg het product op in de draagkoffer [19].

Tips voor de accu

- Sla de accu [10] alleen op als deze deels is opgeladen. Het ladingsniveau moet tijdens een langere opbergtijd 40 tot 60 % bedragen (rode en oranje ladingsniveau-LED's [14] branden).
- Controleer tijdens een langere opbergperiode ongeveer elke 3 maanden het ladingsniveau van de accu [10]. Laad indien nodig bij.

● Transport

- Zet de draairichtingsschakelaar [5] in de middelste stand om de aan/uit-schakelaar [6] te blokkeren.
- Transporteer het product in de draagkoffer [19].
- Bescherm het product tegen stoten en sterke trillingen, die vooral optreden bij transport in voertuigen.
- Zeker het product tegen verschuiven en kantelen.

● Afvoer

- ① Zorg ervoor dat alle gegevens van het product en in de cloud worden gewist, voordat u het product doorgeeft aan een derde, het verwijdt of het retourneert aan de fabrikant.

Raadpleeg daarvoor het volgende hoofdstuk:

"Uitgebreide functies", menupunt:

Koppel los en wis alle gegevens

Verpakking:

De verpakking bestaat uit milieuvriendelijke grondstoffen die u via de plaatselijke recyclingcontainers kunt afvoeren.



Neem de aanduiding van de verpakkingsmaterialen voor de afvalscheiding in acht. Deze zijn gemarkeerd met de afkortingen (a) en een cijfers (b) met de volgende betekenis: 1-7: kunststoffen/20-22: papier en vezelplaten/80-98: composietmaterialen.

Product:



Het product, waaronder het toebehoren, en de verpakkingsmaterialen kunnen worden gerecycled en zijn onderhevig aan een uitgebreide verantwoordelijkheid van de fabrikant.

Gooi ze apart weg, overeenkomstig de aangegeven Info-tri (informatie over afvalscheiding), voor een beter afvalbeheer.

Het Triman-logo geldt alleen voor Frankrijk.



Informatie over de mogelijkheden om het uitgediende product na gebruik te verwijderen, verstrekt uw gemeentelijke overheid.



Gooi het afgedankte product omwille van het milieu niet weg via het huisvuil, maar geef het af bij het daarvoor bestemde depot of het gemeentelijke milieupark. Over afgifteplaatsen en hun openingstijden kunt u zich bij uw aangewezen instantie informeren.



Milieuschade door foutieve verwijdering van de batterijen/accu's!

Verwijder de batterijen/het accupack uit het product alvorens het af te voeren.

Batterijen/accu's mogen niet via het huisvuil worden weggegooid. Ze kunnen giftige zware metalen bevatten en vallen onder het chemisch afval. De chemische symbolen van de zware metalen zijn: Cd = cadmium, Hg = kwik, Pb = lood. Geef verbruikte batterijen/accu's daarom af bij een gemeentelijk inzamelpunt.

● Service

NL Service Nederland
Tel.: 08000225537
E-Mail: owim@lidl.nl

BE Service België
Tel.: 080071011
Tel.: 80023970 (Luxemburg)
E-Mail: owim@lidl.be



● EG-verklaring van overeenstemming

EG-VERKLARING VAN OVEREENSTEMMING

IAN: 391010_2201
Productidentificatie: "Parkside" Accu-schroefboormachine 20 V
Modelnummer: HG09587

Het hierboven beschreven voorwerp is in overeenstemming met de desbetreffende harmonisatiewetgeving van de Unie:

Directive 2006/42/EC
Directive 2014/30/EU
Directive 2011/65/EU

Vermelding van de toegepaste relevante geharmoniseerde normen of van de andere technische specificaties waarop de conformiteitsverklaring betrekking heeft:

Nr. / Onderdelen
Directive 2006/42/EC
EN 62841-1:2015
EN 62841-2-1:2018/A11:2019
Directive 2014/30/EU
EN 55014-1:2017/A11:2020
EN IEC 55014-1:2021
EN 55014-2:1997/A2:2008
EN IEC 55014-2:2021

Het hierboven beschreven voorwerp van de verklaring is in overeenstemming met Richtlijn 2011/65/EU van het Europees Parlement en de Raad van 8 juni 2011 betreffende beperking van het gebruik van bepaalde gevaarlijke stoffen in elektrische en elektronische apparatuur:

Nr. / Onderdelen
Richtlijn 2011/65/EU
EN IEC 63000:2018

Houder van de technische documentatie: OWIM GmbH & Co.KG

Ondertekend voor en namens:

OWIM GmbH & Co. KG Stiftsbergstraße 1 D-74167 Neckarsulm Duitsland

Deze verklaring van overeenstemming wordt onder de uitsluitende verantwoordelijkheid van de fabrikant verstrekt.

















Vertaling van de originele verklaring van overeenkomst

Neckarsulm	19.07.2022		
Plaats	Datum	Benjamin Steeb Managing Director	ppa. Jens Buchheim Authorised Signatory

Używane ostrzeżenia i symbole	Strona	71
Krótką instrukcją	Strona	71
Użytkowanie zgodne z przeznaczeniem	Strona	71
Zakres dostawy	Strona	72
Potrzebne (do użytku z aplikacją Lidl Home)	Strona	72
Opis części	Strona	72
Dane techniczne	Strona	72
Uwagi handlowe	Strona	73
Instrukcje bezpieczeństwa	Strona	73
Ogólne instrukcje bezpieczeństwa dla uchwytów elektronarzędzi	Strona	73
Instrukcje bezpieczeństwa dla wiertarek	Strona	76
Redukcja wibracji i hałasu	Strona	77
Zachowanie w sytuacjach awaryjnych	Strona	77
Inne zagrożenia	Strona	77
Instrukcje bezpieczeństwa dla ładowarek	Strona	78
Przed pierwszym użyciem	Strona	79
Aksesoria	Strona	79
Wkładanie i wyjmowanie akumulatora	Strona	79
Sprawdzanie stanu naładowania akumulatora	Strona	80
Ładowanie akumulatora	Strona	80
Wkładanie i wyjmowanie narzędzia wkładanego	Strona	80
Uruchomienie próbne	Strona	81
Obsługa	Strona	81
Wybieranie biegu	Strona	81
Ustawianie kierunku obrotów	Strona	81
Regulacja momentu obrotowego	Strona	81
Włączanie i wyłączanie	Strona	81
Regulacja prędkości	Strona	81
Oświetlenie LED miejsca pracy	Strona	82
Instrukcje robocze	Strona	82
Łączenie produktu z aplikacją Lidl Home	Strona	82
Włączanie i wyłączanie funkcji Bluetooth w akumulatorze	Strona	82
Łączenie produktu z aplikacją Lidl Home	Strona	82
Czyszczenie i konserwacja	Strona	83
Czyszczenie	Strona	83
Konserwacja	Strona	83
Naprawy	Strona	83
Przechowywanie	Strona	84
Transport	Strona	84
Utylizacja	Strona	84
Serwis	Strona	84
Deklaracja zgodności WE	Strona	85

Używane ostrzeżenia i symbole

W instrukcji obsługi, krótkiej instrukcji, na opakowaniu i tabliczce znamionowej zastosowano następujące ostrzeżenia:

 	Przeczytać instrukcję obsługi.		Wyłączyć produkt i wyjmować akumulator przed wymianą akcesoriów, czyszczeniem i kiedy nie jest używany.
	Przestrzegać ostrzeżeń i instrukcji bezpieczeństwa!		Chronić akumulator przed gorącem i bezpośrednim działaniem promieni słonecznych.
	Produkt stosować tylko w pomieszczeniach suchych.		Chronić akumulator przed wodą i wilgocią.
	Nosić rękawice ochronne!		Chronić akumulator przed ogniem.
	Klasa ochronności II (podwójna izolacja)		Prąd przemienny lub napięcie przemiennie
 	Instrukcje bezpieczeństwa Instrukcje		Prąd stały lub napięcie stałe
	Znak CE potwierdza zgodność z dyrektywami UE mającymi zastosowanie do produktu.		Bezpiecznik

AKUMULATOROWA WIERTARKO-WKRĘTARKA PABSP 20 V

● Krótka instrukcja

Niniejszy dokument jest skróconą, wydrukowaną wersją kompletnej instrukcji obsługi. Zeskanowanie kodu QR przeniesie Cię bezpośrednio na stronę serwisu LIDL (www.lidl-service.com) i po wpisaniu numeru artykułu (IAN) 391010_2201 będziesz mógł/a obejrzeć i pobrać pełną instrukcję obsługi.

⚠️ OSTRZEŻENIE! Należy przestrzegać kompletnej instrukcji obsługi oraz wskazówek bezpieczeństwa, aby uniknąć obrażeń ciała i szkód materialnych. Skrócona instrukcja obsługi jest integralną częścią tego produktu. Przed użyciem produktu należy zapoznać się ze wszystkimi wskazówkami dotyczącymi obsługi i bezpieczeństwa. Zachować skróconą instrukcję a przy przekazaniu produktu osobom trzecim należy ją dołączyć.

● Użytkowanie zgodne z przeznaczeniem

Ta akumulatorowa wiertarko-wkrętarka (zwana dalej „produktem” lub „elektronarzędziem”) nadaje się do wkręcania i wiercenia w drewnie, metalu i plastiku.

Produkt nie jest przeznaczony do wiercenia w bardzo twardych materiałach, takich jak cement lub beton.

Narzędzia wkładane używać zawsze zgodnie z przeznaczeniem! Przy zakupie i użyciu narzędzi wkładanych przestrzegać wymagań technicznych produktu (patrz okapit „Dane techniczne”).

Oświetlenie LED miejsca pracy  tego produktu zostało zaprojektowane do bezpośredniego oświetlania obszaru roboczego.

Inne zastosowania lub modyfikacje produktu są uważane za niewłaściwe i mogą powodować zagrożenia, takie jak śmierć, obrażenia i uszkodzenia. Producent nie ponosi odpowiedzialności za szkody powstałe w wyniku użycia produktu niezgodnie z jego przeznaczeniem. Produkt nie jest przeznaczony do użytku komercyjnego ani odmiennych zastosowań.



Aplikacja **Lidl Home** może być używana z tym produktem.

● Zakres dostawy

⚠ OSTRZEŻENIE!

- ▶ Produkt i materiały opakowaniowe nie są zabawkami dla dzieci! Dzieci nie mogą bawić się plastikowymi torbami, foliami i drobnymi częściami! Istnieje niebezpieczeństwo połknięcia i uduszenia się!

- 1 Akumulatorowa wiertarko-wkrętarka PABSP 20 V PABSP 20 Li C3
- 1 Akumulator PAPS 204 A1 *
- 1 Szybka ładowarka PLG 20 C3 *
- 1 Zatrząsk pasa
- 1 Krótka instrukcja

● Potrzebne (do użytku z aplikacją Lidl Home)



Urządzenie przenośne:
iOS 9.0 lub nowszy
Android 5.0 lub nowszy

● Opis części

Rysunek A:

- 1 Uchwyt zaciskowy
- 2 Pierścień uchwytu zaciskowego
- 3 Tuleja skrętna
- 4 Dźwignia zmiany biegów
- 5 Przelącznik kierunku obrotów/Zamknięcie
- 6 Przelącznik/Regulacja prędkości
- 7 Uchwyt
- 8 Uchwyt bitów (magnetyczny)
- 9 Zatrząsk pasa
- 10 Akumulator *
- 11 Oświetlenie LED miejsca pracy
- 20 Diody LED stanu połączenia

Rysunek B:

- 10 Akumulator *
- 12 Przycisk odłączania akumulatora
- 13 Przycisk  (prąd ładowania)
- 14 Diody LED stanu naładowania (czerwona/pomarańczowa/zielona)

Rysunek C:

- 10 Akumulator *
- 15 ładowarka (szybka ładowarka) *
- 16 Kabel zasilania z wtyczką sieciową

- 17 Kontrolka LED ładowania - zielona
- 18 Kontrolka LED ładowania - czerwona

Nie pokazano:

- 19 Kuferek

● Dane techniczne

Akumulatorowa wiertarko-wkrętarka PABSP 20 Li C3

- Napięcie znamionowe: 20 V 
- Typ uchwytu zaciskowego: Szybki uchwyt zaciskowy
- Przekładnia: 2 biegi
- Prędkość biegu jałowego no:**
- 1. Bieg: 0-500 min⁻¹
- 2. Bieg: 0-2000 min⁻¹
- Maks. moment obrotowy: 60 N m
- Uchwyt zaciskowy: maks. Ø 13 mm
- Maks. średnica wiertła: do stali Ø 13 mm
do drewna Ø 38 mm

Akumulator



- Typ: litowo-jonowy
- Napięcie znamionowe: 20 V 
- Pojemność: 4 Ah
- Wartość energetyczna: 80 Wh
- Liczba ogniw akumulatora: 5
- Wydajność częstotliwościowa: ≤ 20 dBm
- Pasma częstotliwości: 2400 - 2483,5 MHz
- Temperatura: max. +50 °C

Szybka ładowarka

Wejście:

- Napięcie znamionowe: 230-240 V~
- Częstotliwość znamionowa: 50 Hz
- Moc znamionowa: 120 W
- Bezpiecznik (wewnętrzny): 3,15 A /  T3,15A

Wyjście:

- Napięcie znamionowe: 21,5 V 
- Prąd ładowania: 4,5 A
- Klasa ochronności: II/

* Akumulatora i szybkiej ładowarki nie ma w wyposażeniu

Czas ładowania:

- Typ akumulatora: PAP 20 B1, 2,0 Ah (sprzedawany oddzielnie): 35 minut
- Typ akumulatora: PAP 20 B3, PAPS 204 A1, 4,0 Ah (sprzedawany oddzielnie): 60 minut
- Typ akumulatora: PAPS 208 A1, 8,0 Ah (sprzedawany oddzielnie): 120 minut

Zalecana temperatura otoczenia:

- Podczas ładowania: +4 do +40 °C
- Podczas pracy: +4 do +40 °C
- Podczas przechowywania: +20 do +26 °C

Wartości emisji hałasu

Zmierzone wartości zostały określone zgodnie z normą EN 62841. Ważony poziom A hałasu elektronarzędzia wynosi zazwyczaj:

Poziom ciśnienia akustycznego L_{pA} : 81,9 dB(A)

Niepewność K_{pA} : 5 dB

Poziom mocy akustycznej L_{WA} : 92,9 dB(A)

Niepewność K_{WA} : 5 dB

Wartości emisji drgań

Wartości całkowite drgań (suma wektorowa trzech kierunków), określone zgodnie z normą EN 62841:

Wiercenie w metalu:

Wibracja dłoni lub ramion $a_{h,d}$: < 2,5 m/s² (1,094 m/s²)

Niepewność K: 1,5 m/s²

OSTRZEŻENIE!



Należy nosić ochronę słuchu!

RADA

- ▶ Deklarowana całkowita wartość drgań i deklarowana wartość emisji hałasu zostały zmierzone zgodnie ze znormalizowaną procedurą testową i mogą być wykorzystane do porównania jednego elektronarzędzia z innym.
- ▶ Określona całkowita wartość drgań i podana wartość emisji hałasu mogą być również wykorzystane do wstępnej oceny obciążenia.

OSTRZEŻENIE!

- ▶ Emisje drgań i hałasu podczas rzeczywistego użytkowania elektronarzędzia mogą odbiegać od podanych wartości, zależnie od sposobu używania elektronarzędzia, a w szczególności od rodzaju obrabianego przedmiotu. Staraj się minimalizować wpływ wibracji i hałasu. Przykładowe środki zmniejszające narażenie się na drgania obejmują noszenie rękawic podczas używania narzędzia i ograniczanie czasu pracy. W takim przypadku należy wziąć pod uwagę wszystkie fazy cyklu operacyjnego (na przykład czas, w którym elektronarzędzie jest wyłączone i te, w których jest włączone, ale działa bez obciążenia).

● Uwagi handlowe

- iOS i Apple są zastrzeżonymi znakami towarowymi firmy Apple Inc. w Stanach Zjednoczonych i innych krajach. App Store jest zastrzeżonym znakiem towarowym firmy Apple Inc.
- Android, Gmail, Google Play i Google Assistant* są zastrzeżonymi znakami towarowymi firmy Google Inc.
- Zigbee jest zastrzeżonym znakiem towarowym firmy The Zigbee Alliance.
- Znak słowny i logo Bluetooth® są zastrzeżonymi znakami towarowymi firmy Bluetooth® SIG Inc.
- Znak towarowy i nazwa handlowa Parkside są własnością odpowiednich właścicieli.
- Wszystkie inne nazwy i produkty mogą być znakami towarowymi lub zastrzeżonymi znakami towarowymi ich właścicieli.

* Google Assistant nie jest dostępny w niektórych językach i krajach.



Instrukcje bezpieczeństwa

● Ogólne instrukcje bezpieczeństwa dla uchwytów elektronarzędzi

OSTRZEŻENIE!

- ▶ **Przeczytać wszystkie instrukcje bezpieczeństwa, instrukcje użytkowania, ilustracje i dane techniczne dostarczone z tym elektronarzędziem.** Nieprzestrzeganie poniższych instrukcji może spowodować porażenie prądem, pożar i/lub poważne obrażenia.

Zachować wszystkie instrukcje bezpieczeństwa oraz instrukcje użytkowania do przyszłego wglądu.

Użyty w instrukcji bezpieczeństwa termin „elektronarzędzie” odnosi się do elektronarzędzi zasilanych z sieci (z przewodem zasilającym) i elektronarzędzi zasilanych z akumulatora (bez przewodu zasilającego).

Bezpieczeństwo pracy

- 1) **Miejsce pracy powinno być czyste i dobrze oświetlone.** Nieuporządkowane lub nieoświetlone obszary robocze mogą prowadzić do wypadków.
- 2) **Nie należy pracować z elektronarzędziem w środowisku potencjalnie wybuchowym, w którym znajdują się łatwopalne ciecze, gazy lub pyły.** Elektronarzędzia generują iskry, które mogą zapalić pył lub opary.
- 3) **Podczas korzystania z elektronarzędzia trzymać z daleka dzieci i inne osoby.** W przypadku rozproszenia uwagi można utracić kontrolę nad elektronarzędziem.

Bezpieczeństwo elektryczne

- 1) **Wtyczka elektronarzędzia musi pasować do gniazda. Wtyczki nie wolno w żaden sposób zmieniać. Z elektrycznie uziemionymi elektronarzędziami nie używać wtyczek przejściowych.** Niezmodyfikowane wtyczki i dopasowane gniazda zmniejszają ryzyko porażenia prądem.
- 2) **Unikać kontaktu ciała z uziemionymi powierzchniami, takimi jak rury, grzejniki, piece i lodówki.** Jeśli ciało jest uziemione, istnieje zwiększone ryzyko porażenia prądem.
- 3) **Elektronarzędzia należy chronić przed deszczem i wilgocią.** Wnikanie wody do elektronarzędzia zwiększa ryzyko porażenia prądem.
- 4) **Nie używać kabla zasilającego do przenoszenia elektronarzędzia, zawieszania lub odłączania od gniazdka ściennego. Kabel zasilający trzymać z dala od źródeł ciepła, oleju, ostrych krawędzi lub ruchomych części urządzenia.** Uszkodzone lub splątane kable zasilające zwiększają ryzyko porażenia prądem.

- 5) **Podczas pracy z elektronarzędziem na zewnątrz należy używać wyłącznie przedłużaczy przystosowanych do użytku na zewnątrz.** Używanie przedłużacza przystosowanego do użytku na zewnątrz zmniejsza ryzyko porażenia prądem.
- 6) **Jeśli działaniem elektronarzędzia w wilgotnym otoczeniu jest nieuniknione, należy zastosować zasilanie z zabezpieczeniem różnicowoprądowym.** Zastosowanie wyłącznika różnicowoprądowego zmniejsza ryzyko porażenia prądem.

Bezpieczeństwo osób

- 1) **Zawsze zwracać uwagę na to, co się robi i zachowywać rozsądek podczas pracy z elektronarzędziem. Nie używać elektronarzędzia będąc zmęczonym lub pod wpływem narkotyków, alkoholu albo leków.** Chwila nieuwagi podczas używania elektronarzędzia może spowodować poważne obrażenia.
- 2) **Nosić sprzęt ochrony osobistej i zawsze okulary ochronne.** Noszenie osobistego sprzętu ochronnego, takiego jak maska przeciwpyłowa, antypoślizgowe obuwie ochronne, kask ochronny lub ochrona słuchu, w zależności od rodzaju i zastosowania elektronarzędzi, zmniejsza ryzyko obrażeń.
- 3) **Unikać niezamierzonego uruchomienia. Przed przeniesieniem, podniesieniem lub podłączeniem do źródła zasilania upewnić się, że elektronarzędzia jest wyłączone.** Trzymanie palca na przełączniku podczas przenoszenia lub przenoszenie włączonego elektronarzędzia to zaproszenie do wypadku.
- 4) **Przed włączeniem elektronarzędzia usunąć narzędzia regulacyjne lub klucze.** Narzędzie lub klucz umieszczony w obracającej się części elektronarzędzia może spowodować obrażenia.

- 5) **Unikać nieprawidłowej postawy. Upewnić się, że stopy są bezpieczne i zachowywać równowagę przez cały czas.** Pozwala to lepiej kontrolować elektronarzędzie w nieoczekiwanych sytuacjach.
- 6) **Nosić odpowiednią odzież. Nie nosić luźnej odzieży ani biżuterii. Włosy i odzież należy trzymać z dala od ruchomych części.** Luźne ubranie, biżuteria lub długie włosy mogą zostać pochwycone przez ruchome części.
- 7) **Jeśli istnieje możliwość zainstalowania odpylaczy lub urządzeń do gromadzenia pyłu, to muszą być one podłączone i używane prawidłowo.** Używanie odpylacza może zmniejszyć zagrożenie pyłem.
- 8) **Nie dopuszczać, aby wiedza zdobyta podczas częstego używania elektronarzędzia była przyczyną utraty czujności i ignorowania zasad bezpieczeństwa dotyczących elektronarzędzi.** Nieostrożne działanie może w ułamku sekundy doprowadzić do poważnych obrażeń.
- 3) **Przed dokonaniem regulacji urządzenia, wymianą narzędzia wkładanego lub odłożeniem elektronarzędzia należy odłączyć wtyczkę od gniazdka ściennego i/lub wyjąć wymienny akumulator.** To zabezpieczenie chroni przed niezamierzonym uruchomieniem elektronarzędzia.
- 4) **Nie używane elektronarzędzia trzymać w miejscu niedostępnym dla dzieci. Nie pozwalać, aby elektronarzędzie było używane przez osoby, które nie znają tego elektronarzędzia lub nie przeczytały niniejszej instrukcji.** Elektronarzędzia są niebezpieczne, gdy są używane przez niedoświadczonych ludzi.
- 5) **Zachowywać ostrożność podczas używania elektronarzędzi i narzędzi wkładanych. Sprawdzając, czy części ruchome działają prawidłowo i nie zacinają się, czy nie są zepsute lub uszkodzone w stopniu, wykluczającym poprawne funkcjonowanie elektronarzędzia. Przed użyciem elektronarzędzia należy naprawić uszkodzone części.** Wiele wypadków spowodowanych jest przez źle konserwowane elektronarzędzia.

Używanie i konserwacja elektronarzędzia

- 1) **Nie przeciążać elektronarzędzia. Używać elektronarzędzia odpowiedniego do wykonywanej pracy.** Odpowiednie elektronarzędzie wykona zadanie lepiej i bezpieczniej w zakresie, do którego zostało zaprojektowane.
- 2) **Nie używać elektronarzędzia, którego przetwornik jest uszkodzony.** Elektronarzędzie, którego nie można włączyć lub wyłączyć, jest niebezpieczne i musi być naprawione.
- 6) **Narzędzia tnące muszą być ostre i czyste.** Starannie konserwowane narzędzia tnące o ostrych krawędziach tnących są mniej podatne na zakleszczenie i łatwiejsze w prowadzeniu.
- 7) **Elektronarzędzia, narzędzia wkładane, itp. powinny być używane zgodnie z tymi instrukcjami. Pod uwagę należy brać warunki i pracę, jaką należy wykonać.** Używanie elektronarzędzi do innych celów niż zamierzone może prowadzić do niebezpiecznych sytuacji.

- 8) **Uchwyty i rękojeści utrzymywać w stanie suchym, czystym i wolnym od oleju i smaru.** Śliskie uchwyty i powierzchnie chwytające nie zapewniają bezpiecznej obsługi i kontroli elektronarzędzia w nieprzewidzianych sytuacjach.

Używanie i obsługa narzędzia bezprzewodowego

- 1) **Akumulatory ładować tylko za pomocą ładowarek zalecanych przez producenta.** Ładowarka odpowiednia dla określonego typu akumulatora może spowodować pożar podczas używania z innym akumulatorem.
- 2) **W elektronarzędziach używać tylko odpowiednich akumulatorów.** Użycie innych akumulatorów może spowodować obrażenia lub pożar.
- 3) **Nieużywany akumulator należy trzymać z dala od spinaczy, monet, kluczy, gwoździ, śrub lub innych małych metalowych przedmiotów, które mogłyby spowodować zwarcie styków.** Zwarcie między stykami akumulatora może spowodować oparzenia lub pożar.
- 4) **Nieprawidłowo używany akumulator może spowodować wycieki płynu. Unikać kontaktu z płynem. W razie przypadkowego kontaktu służyć wodą. Jeśli płyn dostanie się do oczu, zasięgnąć dodatkowej pomocy medycznej.** Wyciekający z akumulatora płyn może spowodować podrażnienie skóry lub poparzenia.
- 5) **Nie używać uszkodzonego lub zmodyfikowanego akumulatora.** Uszkodzone lub zmienione akumulatory mogą zachowywać się w nieprzewidziany sposób i spowodować pożar, wybuch lub obrażenia
- 6) **Nie narażać akumulatora na działanie ognia ani innych źródeł ciepła.** Ogień lub temperatura powyżej 130°C może spowodować wybuch.

- 7) **Przestrzegać wszystkich instrukcji ładowania i nigdy nie ładować akumulatora ani narzędzia bezprzewodowego poza zakresem temperatur podanym w instrukcji obsługi.** Nieprawidłowe ładowanie lub ładowanie poza dopuszczalnym zakresem temperatur może zniszczyć akumulator i zwiększa ryzyko pożaru.

Serwis

- 1) **Elektronarzędzie powinno być naprawiane tylko przez wykwalifikowany personel i tylko z użyciem oryginalnych części zamiennych.** Zapewnia to utrzymanie bezpieczeństwa elektronarzędzia.
- 2) **Nigdy nie serwisować uszkodzonych akumulatorów.** Wszystkie czynności związane z konserwacją akumulatorów powinny być wykonywane wyłącznie przez producenta lub autoryzowane centrum serwisowe.

● Instrukcje bezpieczeństwa dla wiertarek

1. **Instrukcje bezpieczeństwa dla wszystkich prac**
 - 1) **Podczas wykonywania prac, przy których narzędzie wkładane lub wkręt może uderzyć w ukryte przewody elektryczne, elektronarzędzie należy trzymać za izolowane powierzchnie uchwytu.** Kontakt z kablami pod napięciem może spowodować porażenie prądem poprzez metalowe części urządzenia.
2. **Instrukcje bezpieczeństwa podczas używania długich wiertła**
 - 1) **Nigdy nie pracować z prędkością większą niż maksymalna dozwolona prędkość wiertła.** Przy wyższych prędkościach wiertło może się łatwo wygiąć, jeśli będzie obracać się bez kontaktu z obrabianym przedmiotem co może spowodować obrażenia.

- 2) **Zawsze zaczynać wiercenie od małej prędkości i wtedy, gdy wiertło styka się już z obrabianym przedmiotem.** Przy wyższych prędkościach wiertło może się łatwo wygiąć, jeśli będzie obracać się bez kontaktu z obrabianym przedmiotem co może spowodować obrażenia.
- 3) **Nie należy stosować nadmiernego nacisku i dociskać tylko wzdłużnie do wiertła.** Wiertła mogą się zginać i łamać lub powodować utratę kontroli i obrażenia ciała.

● Redukcja wibracji i hałasu

Ograniczyć czas użytkowania, korzystać z trybów niskiego poziomu wibracji i niskiego poziomu hałasu oraz nosić osobiste wyposażenie ochronne, aby zmniejszyć wibracje i hałas.

Poniższe środki pomagają zmniejszyć ryzyko związane z drganiami i hałasem:

- Używać produktu tylko zgodnie z jego przeznaczeniem i zgodnie z opisem w tej instrukcji.
- Upewnić się, że produkt jest w dobrym stanie i dobrze utrzymany.
- Używać narzędzi wkładanych odpowiednich dla tego produktu i upewniać się, że są w dobrym stanie.
- Trzymać produkt bezpiecznie za uchwyty lub powierzchnie chwytne.
- Utrzymywać produkt zgodnie z instrukcjami i zapewniać odpowiednie smarowanie (jeśli dotyczy).
- Planować pracę tak, aby produkty o wysokiej wibracji były używane przez dłuższy okres czasu.

● Zachowanie w sytuacjach awaryjnych

Zapoznać się z użytkowaniem tego produktu z pomocą niniejszej instrukcji obsługi. Zapamiętać instrukcje bezpieczeństwa i stosować się do nich. Pomaga to uniknąć ryzyka i niebezpieczeństw.

- Zawsze zachowywać czujność korzystając z tego produktu, aby wcześniej wykryć niebezpieczeństwo i podjąć odpowiednie działania. Szybka interwencja może zapobiec poważnym obrażeniom i uszkodzeniu mienia.
- W przypadku awarii należy natychmiast wyłączyć produkt i wyjąć akumulator. Przed ponownym uruchomieniem powinien być sprawdzony przez wykwalifikowanego technika i naprawiony w razie potrzeby.

● Inne zagrożenia

Nawet jeśli używasz tego produktu poprawnie, istnieje potencjalne ryzyko obrażeń ciała i uszkodzenia mienia. Następujące niebezpieczeństwa mogą wystąpić w związku ze strukturą i konstrukcją tego produktu, w tym między innymi:

- Uszkodzenia zdrowia wynikające z emisji drgań, jeśli produkt jest używany przez dłuższy czas, niewłaściwie obsługiwany i konserwowany.
- Urazy i uszkodzenia mienia spowodowane przez wadliwe narzędzia tnące lub nagłe uderzenie w ukryty przedmiot podczas użytkowania.
- Ryzyko obrażeń i szkód materialnych spowodowanych przez latające przedmioty.

RADA

- ▶ Ten produkt wytwarza pole elektromagnetyczne podczas pracy! W pewnych okolicznościach pole to może mieć wpływ na aktywne lub pasywne implanty medyczne! Aby zmniejszyć niebezpieczeństwo poważnych lub śmiertelnych obrażeń, przed użyciem produktu zaleca się, aby osoby z implantami medycznymi skonsultowały się z lekarzem i producentem implantu medycznego!

● Instrukcje bezpieczeństwa dla ładowarek

- Urządzenie może być używane przez dzieci w wieku powyżej 8 lat i osób o ograniczonych zdolnościach fizycznych, zmysłowych lub umysłowych lub braku doświadczenia i wiedzy, gdy jest nadzorowany lub pouczony o bezpiecznym użyciu produktu i wynikających z niego niebezpieczeństwach. Dzieci nie powinny bawić się urządzeniem.
Czyszczenia i prac konserwacyjnych nie mogą przeprowadzać dzieci pozostawione bez nadzoru.
- Nie ładować baterii jednorazowych.
Naruszenie tej rady prowadzi do zagrożeń.
- W celu uniknięcia zagrożeń uszkodzony kabel zasilający musi być wymieniony przez producenta, jego serwisanta lub też osobę posiadającą podobne kwalifikacje.

- Części elektryczne chronić przed wilgocią. Nigdy nie zanurzać w wodzie lub innych płynach, aby uniknąć porażenia prądem. Nie trzymać urządzenia pod bieżącą wodą. Postępować zgodnie z instrukcjami dotyczącymi czyszczenia, konserwacji i naprawy.
 - Urządzenie nadaje się tylko do użytku w pomieszczeniach.
- ⚠ UWAGA!** Ta ładowarka nadaje się tylko do ładowania akumulatorów następującego typu:

Parkside 20 V Akumulator

PAP 20 B1	2 Ah	5 cel
PAP 20 B3	4 Ah	10 cel
PAPS 204 A1	4 Ah	5 cel
PAPS 208 A1	8 Ah	10 cel

- Aktualny wykaz kompatybilnych akumulatorów można znaleźć na stronie www.lidl.de/akku.

Bezprzewodowa transmisja danych

⚠ OSTRZEŻENIE – interfejs radiowy

- Wyłączać produkt w samolotach, szpitalach, salach operacyjnych lub w pobliżu medycznych systemów elektronicznych. Przesyłane sygnały radiowe mogą wpływać na funkcjonalność wrażliwych urządzeń elektronicznych.

- Produkt powinien znajdować się w odległości co najmniej 20 cm od rozruszników serca lub wszczepionych kardiowerterów-defibrylatorów, ponieważ promieniowanie elektromagnetyczne może wpływać na działanie rozruszników serca. Emitowane fale radiowe mogą powodować zakłócenia w aparatach słuchowych.
- Nie umieszczaj produktu w pobliżu łatwopalnych gazów lub w obszarach zagrożonych wybuchem (np. lakiernie), gdy włączone są komponenty radiowe, ponieważ emitowane fale radiowe mogą spowodować wybuch lub pożar. Zasięg fal radiowych zależy od warunków otoczenia.
- W przypadku bezprzewodowej transmisji danych nie można wykluczyć przechwycenia danych przez nieuprawnione osoby trzecie.



Aktualizacje systemu operacyjnego

- Aby produkt był zawsze aktualny, konieczne jest, aby system operacyjny smartfona i/lub tabletu był zawsze aktualny.
- Regularnie aktualizować system operacyjny.

● Przed pierwszym użyciem

● Akcesoria

W celu bezpiecznego i prawidłowego użytkowania tego produktu niezbędne są następujące akcesoria, takie jak np. narzędzia i narzędzia wkładane:

- Odpowiednie wiertła
- Odpowiednie końcówki wkrętaków
- Smar chłodzący (olej do cięcia) odpowiedni do wiercenia w metalu
- Odpowiedni sprzęt ochrony osobistej

Narzędzia i narzędzia wkładane są dostępne u wyspecjalizowanych sprzedawców. Przy zakupie należy zawsze przestrzegać wymagań technicznych tego produktu (patrz akapit „Dane techniczne”).

W przypadku wątpliwości należy zwrócić się do wykwalifikowanego specjalisty i poinformować o tym swojego sprzedawcę.

RADA

- ▶ Niniejsza instrukcja obsługi zawiera informacje i sugestie odnośnie różnych narzędzi wkładanych i obszarów ich stosowania. Przedstawione narzędzia wkładane nie wchodzą w zakres dostawy (patrz akapit „Zakres dostawy”), ale pokazują możliwe zastosowania tego produktu.

⚠ OSTRZEŻENIE

- ▶ Nie używać żadnych akcesoriów niezalecanych przez firmę Parkside. Może to doprowadzić do porażenia prądem lub do pożaru.

Odpowiednie akumulatory i ładowarki

Akumulator: Parkside X 20 V Team

Ładowarka: Parkside X 20 V Team

❗ RADY:

- Produkt można obsługiwać za pośrednictwem domowej sieci Wi-Fi lub ręcznie bez sieci Wi-Fi.
- Do sterowania i konfigurowania produktu za pośrednictwem domowej sieci Wi-Fi niezbędna jest aplikacja **Lidl Home**.
- Aplikacja **Lidl Home** współpracuje z systemami operacyjnymi iOS 9.0 i Android 5.0 lub nowszymi.
- Ten produkt jest kompatybilny z innymi produktami z oferty **Lidl Smart Home**.

● Wkładanie i wyjmowanie akumulatora

⚠ OSTROŻNIE! RYZYKO OBRAŻEŃ!

- ▶ Zawsze należy blokować przelącznik **[6]**, aby zapobiec przypadkowemu uruchomieniu. Przelącznik kierunku obrotów **[5]** zawsze ustawiać w położeniu środkowym (zamknięcie) przed włożeniem lub wyjęciem akumulatora **[10]**.

- **Wyjmowanie akumulatora:** Wcisnąć przycisk odłączania akumulatora **[12]**. Wyciągnąć akumulator **[10]** (rys. D).
- **Wkładanie akumulatora:** Akumulator **[10]** zwrócić z uchwytem i wsunąć. Upewnić się, że zablokował się z kliknięciem. Akumulator można włożyć do produktu tylko w jednym kierunku.

RADA

- Po włożeniu akumulatora [10] do produktu i naciśnięciu przycisku [6] po raz pierwszy, dioda LED stanu połączenia [20] mignie 3 razy.

● Sprawdzanie stanu naładowania akumulatora

(Rys. B)

- Sprawdzanie stanu naładowania akumulatora: Nacisnąć przycisk [13]. Diody LED stanu naładowania [14] zaświecą się:

LED [14]	Stan naładowania
Czerwony/pomarańczowy/ zielony	Maksymalny
Czerwony/pomarańczowy	Średni
Czerwony	Niski

● Ładowanie akumulatora

(Rys. C)

RADA

- Akumulator [10] można ładować w dowolnym momencie, bez skracania jego żywotności.
- Przerwanie procesu ładowania nie powoduje uszkodzenia akumulatora [10].

- Przed użyciem akumulator [10] należy naładować, jeśli stan naładowania jest średni lub niski.
- Kontrolki LED ładowania (zielona [17] i czerwona [18]) informują o stanie ładowarki [15] i akumulatora [10]:

Dioda LED	Stan
Świeci się czerwona dioda LED	Akumulator jest ładowany
Świeci się zielona dioda LED	Akumulator w pełni naładowany
Miga zielona i czerwona dioda LED	Akumulator uszkodzony
Miga czerwona dioda LED	Akumulator za zimny lub za gorący
Świeci się zielona dioda LED (bez akumulatora)	Ładowarka gotowa do pracy

- Akumulator [10] włożyć do ładowarki [15].
- Kabel zasilania z wtyczką sieciową [16] ładowarki [15] podłączyć do gniazdka sieciowego.
- Gdy akumulator [10] jest w pełni naładowany: Wyjąć akumulator z ładowarki [15]. Następnie kabel zasilania z wtyczką sieciową [16] od ładowarki wyciągnąć z gniazdka sieciowego.

● Wkładanie i wyjmowanie narzędzia wkładanego

⚠ OSTROŻNIE! RYZYKO OBRAŻEŃ!



Narzędzia wkładane mogą być ostre i gorące podczas użytkowania. Podczas pracy z narzędziami wkładanymi zawsze nosić rękawice ochronne.

⚠ OSTRZEŻENIE!



Przed wymianą wyłączyć urządzenie, wyjąć akumulator [10] i poczekać, aż produkt ostygnie!

⚠ OSTROŻNIE! RYZYKO OBRAŻEŃ!

- Trzymać ręce z dala od narzędzia wkładanego, gdy produkt jest uruchomiony.

⚠ OSTROŻNIE! RYZYKO OBRAŻEŃ!

- Po wyłączeniu produktu narzędzie wkładane będzie się kręcić przez pewien czas. Nie dotykać wirującego narzędzia wkładanego i nie hamować go.

Produkt jest wyposażony w automatyczną blokadę wrzeczona do otwierania lub zamykania uchwyty zaciskowego [1] za pomocą pierścienia uchwyty zaciskowego [2].

- Otwieranie uchwyty zaciskowego [1]: Przekręcić pierścień uchwyty zaciskowego [2] w kierunku przeciwnym do ruchu wskazówek zegara (rys. E).
- O ile to konieczne, włożyć do uchwyty zaciskowego [1] odpowiednie narzędzie wkładane.
- Zamykanie uchwyty zaciskowego [1]: Przytrzymać narzędzie wkładane w odpowiednim położeniu. Pierścień uchwyty zaciskowego [2] przekręcić w kierunku zgodnym z ruchem wskazówek zegara.

RADY

- ▶ Ten produkt jest wyposażony w uchwyt wiertarski z systemem Röhm i funkcją blokady.
- ▶ W przypadku próby dalszego otwarcia całkowicie otwartego uchwytu zaciskowego [1] zostanie aktywowana blokada, aby chronić uchwyt zaciskowy.
- ▶ Po włączeniu blokady uchwytu zaciskowego [1] nie można go zamknąć poprzez obrócenie pierścienia uchwytu zaciskowego [2] zgodnie z ruchem wskazówek zegara. Podczas próby zamknięcia uchwytu zaciskowego uruchamia się grzechotka.
- ▶ Wyłączanie blokady uchwytu [1]: Pierścień uchwytu zaciskowego [2] obrócić częściowo w kierunku zgodnym z ruchem wskazówek zegara. Następnie pierścień uchwytu zaciskowego [2] nagle i szybko przekrócić w kierunku przeciwnym do ruchu wskazówek zegara.
Powtórzyć tę procedurę, jeśli blokada będzie nadal aktywna. Po dezaktywacji blokady powinno być możliwe zamknięcie uchwytu zaciskowego [1] bez dźwięku grzechotki.

● Uruchomienie próbne

RADA

- ▶ Przed pierwszą pracą i po każdej zmianie narzędzia wkładanego przeprowadzić test bez obciążenia. Natychmiast wyłączać produkt, jeśli narzędzie wkładane nie kręci się płynnie, jeśli występują znaczne wibracje lub nietypowe odgłosy.
- Przed rozpoczęciem pracy sprawdzić, czy narzędzie wkładane jest prawidłowo zamocowane, tzn. czy jest wyśrodkowane w uchwycie zaciskowym [1].
- Bity są oznaczone zależnie od ich wymiaru i kształtu. Przy braku pewności zawsze starać się najpierw sprawdzić, czy bit jest bez luzu zamocowany w głowicy.

● Obsługa

● Wybieranie biegu

⚠ UWAGA! RYZYKO USZKODZENIA PRODUKTU!



Nie uruchamiać dźwigni zmiany biegów [4] dopóki produkt się nie zatrzyma.

- Zmienić bieg, przesuwając dźwignię zmiany biegów [4] do przodu lub do tyłu (rys. F).

Bieg 1:

Nadaje się do:	Wkręcania
Prędkość obrotowa:	Niski
Moment obrotowy:	Duża

Bieg 2:

Nadaje się do:	Wiercenia
Prędkość obrotowa:	Duża
Moment obrotowy:	Niski

● Ustawianie kierunku obrotów

⚠ UWAGA! RYZYKO USZKODZENIA PRODUKTU!



Nie używać przełącznika kierunku obrotów [5] dopóki produkt się nie zatrzyma.

- Zmienić bieg, przesuwając przełącznik kierunku obrotów [5] w lewo lub w prawo (rys. G).
- Jeśli przełącznik kierunku obrotów [5] znajduje się w pozycji środkowej, to przełącznik [6] jest zablokowany.

● Regulacja momentu obrotowego

Ten produkt jest wyposażony w regulator momentu obrotowego, który zwalnia wrzeczono napędu, gdy dany moment obrotowy zostanie przekroczony.

- Moment obrotowy można regulować, obracając tuleję skrotną [3] (rys. H).
- Małe śruby lub miękkie materiały: Wybierać niski poziom (mała liczba).
- Duże śruby, twarde materiały lub odkręcanie śrub: Wybierać wysoki poziom (duża liczba).
- Wiercenie: Tuleję skrotną [3] ustawić w pozycji

● Włączanie i wyłączenie

RADA

Przełącznik [6] nie może być zablokowany.

- **Włączanie:** Nacisnąć przełącznik [6] i przytrzymać w tej pozycji.
Dostosuj prędkość zgodnie z potrzebami (patrz akapit „Regulacja prędkości”) (rys. I).
- **Wyłączenie:** Zwolnić przełącznik [6].

● Regulacja prędkości

- Zmiana nacisku na przełącznik [6] umożliwia regulację prędkości obrotowej:

Nacisk	Prędkość
Mniejszy:	Niższa
Większy:	Wyższa

● Oświetlenie LED miejsca pracy

Ten produkt jest wyposażony w diodowe oświetlenie LED miejsca pracy [11] do bezpośredniego oświetlania obszaru roboczego i poprawy widoczności w słabo oświetlonym miejscu.

- Oświetlenie LED miejsca pracy [11] włącza się automatycznie po włączeniu produktu.

RADA

- ▶ Oświetlenie LED miejsca pracy [11] świeci się przez około 10 sekund po wyłączeniu produktu.

● Instrukcje robocze

Moment obrotowy

- Mniejsze śruby lub bity mogą zostać uszkodzone, jeśli ustawiony zostanie zbyt wysoki moment obrotowy lub zbyt duża prędkość.

Twarde złącza śrubowe (w metalu)

- Szczególnie wysoki moment obrotowy występuje np. w metalowych złączach śrubowych wykonanych za pomocą kluczy nasadowych. Wybierać niską prędkość.

Miękkie złącza śrubowe (np. w miękkim drewnie)

- Używać również małej prędkości, aby np. nie uszkodzić powierzchni drewna przy kontakcie z łbem śruby. Używać pogłębiacza.

Wiercenie w drewnie, metalu i innych materiałach

- Używać dużej prędkości przy małej średnicy wiertła i małej prędkości przy dużej średnicy wiertła.
- Wybierać małą prędkość dla twardych materiałów i dużą prędkość dla miękkich materiałów.
- Zabezpieczać lub mocować (jeśli to możliwe) obrabiany przedmiot w uchwycie.
- Miejsce wiercenia zaznaczać punktakiem lub gwoździem. Początkowo do wiercenia wybierać małą prędkość.
- Wyciągać wiertło z otworu kilka razy w celu usunięcia wiórów i zanieczyszczeń.

Wiercenie w metalu

- Używać metalowych wiertel (HSS). W celu uzyskania najlepszego wyniku, wiertło należy chłodzić płynami chłodzącymi (olejem do cięcia). Wiertło metalowe może być również używane do wiercenia tworzyw sztucznych. Najpierw wywiercić otwór wiertłem Ø 3 mm, a następnie zwiększać rozmiar, zbliżając się do żądanej średnicy otworu.

Wiercenie w drewnie

- Używać wiertła do drewna z końcówką centrującą. Głębokie otwory: Używać „Wiertła ślimakowego”. Duża średnica otworu: Używać wiertel typu Forstner. Małe wkręty do miękkiego drewna można wkręcać bezpośrednio bez wstępno nawiercania.

Zatrask pasa



⚠ OSTROŻNIE! RYZYKO OBRAŻEŃ!

- ▶ Przed zawieszeniem produktu na pasku: Przelicznik kierunku obrotów [5] ustawić w położeniu środkowym (blokada). Aby zapobiec przypadkowemu włączeniu produktu.

- Zatrask pasa [9] umożliwia zaczepienie produktu na pasku lub kieszeni spodni.

● Łączenie produktu z aplikacją Lidl Home

● Włączanie i wyłączenie funkcji Bluetooth w akumulatorze

- Wcisnąć na 3 sekundy przycisk  [13] na akumulatorze [10], aby włączyć funkcję Bluetooth. Pomarańczowa dioda LED stanu naładowania [14] zaświeci się. Funkcja Bluetooth zostanie włączona.
- Zwolnić przycisk  [13].
- Wcisnąć na 10 sekund przycisk  [13] na akumulatorze [10], aby wyłączyć funkcję Bluetooth. Pomarańczowa dioda LED stanu naładowania [14] zgaśnie. Funkcja Bluetooth zostanie wyłączona. W aplikacji **Lidl Home** będzie pokazywany jako będący poza zasięgiem.

● Łączenie produktu z aplikacją Lidl Home

RADA

- ▶ Produkt może być używany tylko z aplikacją **Lidl Home**, jeśli akumulator [10] będzie włożony do produktu.
- ▶ Z aplikacją **Lidl Home** można współpracować wyłącznie akumulatory Smart Performance.

- Wcisnąć na 3 sekundy przycisk  [13] na akumulatorze [10], aby włączyć funkcję Bluetooth.
- W smartfonie włączyć funkcję Bluetooth.
- Otworzyć aplikację **Lidl Home**.
- Istnieją 3 różne opcje połączenia produktu z aplikacją **Lidl Home**:

Pierwsze połączenie produktu z aplikacją Lidl Home:

1. Na zakładce  wybrać opcję **Dodaj urządzenie**. Aplikacja **Lidl Home** przeskanuje dostępne urządzenia. Aplikacja **Lidl Home** pokaże, czy znaleziono dostępne urządzenia.

RADA

- ▶ Jeśli aplikacja **Lidl Home** nie znajdzie żadnych dostępnych urządzeń, przejść do opcji „Brak automatycznej sugestii dostępnych urządzeń”.

- Dotknij **Dodaj**, aby wyświetlić dostępne urządzenia na wykazie.
- Dotknąć , aby wybrać akumulator **10**.

RADA

- ▶ Wybierać tylko jedno urządzenie naraz. Jeśli zaznaczone są inne produkty: Dotknąć , aby usunąć zaznaczenia.

- Dotknąć **+**.
- Dotknąć **Zakończono**, aby potwierdzić połączenie. Akumulator pojawi się na wykazie w zakładce  i będzie można go wybrać.
- Wybrać akumulator. Informacje o AKUMULATOROWEJ WIERTARKO-WKRĘTARCE „PABSP 20 Li C3 (2201)” można znaleźć w opcji **Informacje o urządzeniu**.

RADA

- ▶ Jeśli w opcji **Informacje o urządzeniu** wyświetlany jest komunikat **Nie podłączono żadnego inteligentnego urządzenia**: Sprawdź, czy akumulator **10** jest włożony do produktu. Sprawdź, czy dioda LED stanu połączenia **20** świeci światłem ciągłym.

RADA

- ▶ Jeśli dioda LED stanu połączenia **20** nie świeci światłem ciągłym: Akumulator **10** włożyć do produktu. Wcisnąć na 5 sekund przelącznik **6**. Dioda LED stanu połączenia **20** będzie migać przez kilka sekund, a następnie zacznie świecić światłem ciągłym. Informacje o AKUMULATOROWEJ WIERTARKO-WKRĘTARCE „PABSP 20 Li C3 (2201)” są wyświetlane w opcji **Informacje o urządzeniu**.

Produkty były już połączone z aplikacją Lidl Home:

- Dotknąć **+** na zakładce . Aplikacja **Lidl Home** przeskanuje dostępne urządzenia. Aplikacja **Lidl Home** pokaże, czy znaleziono dostępne urządzenia.

RADA

- ▶ Jeśli aplikacja **Lidl Home** nie znajdzie żadnych dostępnych urządzeń, przejść do opcji „Brak automatycznej sugestii dostępnych urządzeń”.

Brak automatycznej sugestii o dostępnych urządzeniach:

- Dotknąć **+** na zakładce .
- Na pasku bocznym po lewej stronie wybrać opcję **Inne**.
- Wybrać opcję **Inne-2**. Wskaźnik zacznie szybko migać. Aplikacja **Lidl Home** przeskanuje dostępne urządzenia.

- Dotknąć **+**, aby wybrać akumulator **10** i dodać do aplikacji.
- Dotknąć **Następny**.
- Dotknąć **Zakończono**. Pojawi się strona **Opis ogólny** akumulatora.
- Informacje o AKUMULATOROWEJ WIERTARKO-WKRĘTARCE „PABSP 20 Li C3 (2201)” można znaleźć w opcji **Informacje o urządzeniu**.

RADA

- ▶ Aktualizacja oprogramowania może zmienić funkcje aplikacji **Lidl Home**.

● Czyszczenie i konserwacja

⚠ OSTRZEŻENIE!



Przed wykonaniem jakiegokolwiek kontroli, konserwacji lub czyszczenia wyłączyć produkt, odłączyć akumulator **10** i poczekać, aż urządzenie ostygnie!

● Czyszczenie

- Upewnić się, że żadne ciecze nie dostaną się do wnętrza produktu.
- Zawsze utrzymywać produkt w czystości, suchy i wolny od oleju lub smarów. Po każdym użyciu i przed schowaniem usuwać kurz.
- Regularne prawidłowe czyszczenie pomaga zapewnić bezpieczne użytkowanie i wydłuża żywotność produktu.
- Produkt czyścić suchą szmatką. W trudno dostępnych miejscach używać miękkiej szczotki.
- W szczególności, za pomocą szmatki i miękkiej szczotki, usuwać brud i kurz z otworów wentylacyjnych.
- Otwory wentylacyjne muszą być zawsze czyste.

RADA

- ▶ Do czyszczenia produktu nie należy używać chemicznych, alkalicznych, ściernych ani agresywnych środków czyszczących lub dezynfekujących, ponieważ mogą one uszkodzić powierzchnie.

● Konserwacja

- Przed i po każdym użyciu sprawdzać produkt i akcesoria (takie jak narzędzia wkładane) pod kątem zużycia i uszkodzeń. W razie potrzeby wymienić na nowe zgodnie z opisem w tej instrukcji obsługi. Przestrzegać wymagań technicznych (patrz akapit „Dane techniczne”).

● Naprawy

Wewnątrz tego produktu nie ma części, które może naprawiać użytkownik. W celu sprawdzenia i naprawy produktu należy kontaktować się z wykwalifikowanym technikiem.

● Przechowywanie

- Przelącznik kierunku obrotów [5] ustawić w pozycji środkowej, aby zablokować przelącznik [6].
- Wyczyścić produkt zgodnie z powyższym opisem.
- Przechowywać produkt i jego akcesoria w ciemnym, suchym, wolnym od mrozu miejscu o dobrej wentylacji.
- Produkt przechowywać w miejscu niedostępnym dla dzieci. Optymalna temperatura przechowywania długoterminowego (dłużej niż 3 miesiące) wynosi od +20 do +26 °C.
- Końcówkę wkrętaka włożyć do uchwytu bitów [8].
- Produkt przechowywać w kuferku [19].

Rady dotyczące akumulatora

- Akumulator [10] przechowywać częściowo naładowany. Stan naładowania powinien wynosić od 40 do 60 % podczas dłuższego przechowywania (świecą się czerwona i pomarańczowa dioda LED stanu naładowania [14]).
- Podczas dłuższego okresu przechowywania sprawdzać stan naładowania akumulatora [10] co około 3 miesiące. Naładować w razie potrzeby.

● Transport

- Przelącznik kierunku obrotów [5] ustawić w pozycji środkowej, aby zablokować przelącznik [6].
- Produkt przewozić w kuferku [19].
- Chronić produkt przed uderzeniami i silnymi wstrząsami, które występują szczególnie podczas transportu w pojazdach.
- Zabezpieczyć produkt przed ześlizgnięciem się i przechyleniem.

● Utylizacja

- ❗ Przed przekazaniem produktu innej osobie, pozbyciem lub zwróceniem do producenta należy upewnić się, że wszystkie dane z produktu i chmury zostały usunięte.

Aby to zrobić, należy zająrzeć do następującego rozdziału:

„Funkcje zaawansowane”, punkt menu:

Rozwiż i skasuj wszystkie dane

Opakowanie:

Opakowanie wykonane jest z materiałów przyjaznych dla środowiska, które można przekazać do utylizacji w lokalnym punkcie przetwarzania surowców wtórnych.



Przy segregowaniu odpadów prosimy zwrócić uwagę na oznakowanie materiałów opakowaniowych, oznaczone są one skrótami (a) i numerami (b) o następującym znaczeniu: 1-7: Tworzywa sztuczne/20- 22: Papier i tektura/80-98: Materiały kompozytowe.

Produkt:



Produkt, w tym akcesoria i materiały opakowaniowe, nadają się do recyklingu i podlegają rozszerzonej odpowiedzialności producenta.

Wyrzuć je osobno, zgodnie z ilustracją przedstawiającą informacje o sortowaniu, aby zapewnić lepszą utylizację odpadów.

Logo Triman jest ważne tylko dla Francji.



Informacji na temat możliwości utylizacji wyeksploatowanego produktu udziela urząd gminy lub miasta.



Z uwagi na ochronę środowiska nie wyrzucać urządzenia po zakończeniu eksploatacji do odpadów domowych, lecz prawidłowo zutylizować. Informacji o punktach zbiorczych i ich godzinach otwarcia udziela odpowiedni urząd.



Niewłaściwa utylizacja baterii/akumulatorów stwarza zagrożenie dla środowiska naturalnego!

Przed utylizacją należy wyjąć baterie/akumulatory z produktu.

Baterii/akumulatorów nie należy wyrzucać razem z odpadami domowymi. Mogą one zawierać szkodliwe metale ciężkie i należy je traktować jak odpady specjalne. Symbole chemiczne metali ciężkich są następujące: Cd = kadm, Hg = rtęć, Pb = ołów. Dlatego też zużyte baterie/akumulatory należy przekazywać do komunalnych punktów gromadzenia odpadów niebezpiecznych.

● Serwis



Serwis Polska

Tel.: 008004911946

E-Mail: owim@lidl.pl



● Deklaracja zgodności WE

DEKLARACJA ZGODNOŚCI WE

IAN: 391010_2201
Nazwa produktu: "Parkside" Akumulatorowa wiertarkowkrętarka 20 V
Oznaczenie modelu: HG09587

Wymieniony powyżej przedmiot niniejszej deklaracji jest zgodny z odpowiednimi wymaganiami unijnego prawodawstwa harmonizacyjnego:

Directive 2006/42/EC

Directive 2014/30/EU

Directive 2011/65/EU

Odwołania do odnośnych norm zharmonizowanych, które zastosowano, lub do innych specyfikacji technicznych, w stosunku do których deklarowana jest zgodność:

Nr / Części

Directive 2006/42/EC

EN 62841-1:2015

EN 62841-2-1:2018/A11:2019

Directive 2014/30/EU

EN 55014-1:2017/A11:2020

EN IEC 55014-1:2021

EN 55014-2:1997/A2:2008

EN IEC 55014-2:2021

Opisany powyżej przedmiot deklaracji jest zgodny z dyrektywą Parlamentu Europejskiego i Rady 2011/65/UE z dnia 8 czerwca 2011 r. w sprawie ograniczenia stosowania niektórych niebezpiecznych substancji w sprzęcie elektrycznym i elektronicznym:

Nr / Części

Dyrektywa 2011/65/UE

EN IEC 63000:2018

Osoba odpowiedzialna za dokumentację techniczną: OWIM GmbH & Co.KG

Podpisano przez lub w imieniu:

OWIM GmbH & Co. KG Stiftsbergstraße 1 D-74167 Neckarsulm Niemcy

Niniejsza deklaracja zgodności wydana zostaje na wyłączną odpowiedzialność producenta.

Tłumaczenie oryginalnej deklaracji zgodności

Neckarsulm

Miejsce

19.07.2022

Data















Benjamin Steeb
Managing Director

ppa. J. Buchheim
ppa. J. Buchheim
Authorised Signatory

Použitá výstražná upozornění a symboly	Strana	87
Krátký návod	Strana	87
Použití ke stanovenému účelu	Strana	87
Rozsah dodávky	Strana	88
Potřebujete (pro použití s aplikací Lidl Home)	Strana	88
Popis dílů	Strana	88
Technické údaje	Strana	88
Pokyny k ochranným značkám	Strana	89
Bezpečnostní pokyny	Strana	89
Všeobecné bezpečnostní pokyny pro elektrické nástroje	Strana	89
Bezpečnostní pokyny pro vrtačky	Strana	92
Snížení vibrací a hluku	Strana	92
Chování v nouzových případech	Strana	93
Zbyteková rizika	Strana	93
Bezpečnostní pokyny pro nabíječky	Strana	93
Před prvním použitím	Strana	94
Příslušenství	Strana	94
Odstranění/vložení akumulátorové sady	Strana	95
Zkontrolujte stav nabití akumulátorové sady	Strana	95
Nabití akumulátorové sady	Strana	95
Vkládání/vyjímání nástrojového nástavce	Strana	95
Zkušební provoz	Strana	96
Obsluha	Strana	96
Vyberte rychlostní stupeň	Strana	96
Nastavení směru otáčení	Strana	96
Regulace kroutícího momentu	Strana	96
Zapnutí a vypnutí	Strana	97
Regulace rychlosti	Strana	97
Pracovní svítidla s LED	Strana	97
Pracovní pokyny	Strana	97
Spojte výrobek s aplikací Lidl Home	Strana	97
Zapnutí/vypnutí funkce Bluetooth akumulátoru	Strana	97
Spojte výrobek s aplikací Lidl Home	Strana	97
Čištění a péče	Strana	98
Čištění	Strana	98
Údržba	Strana	98
Oprava	Strana	99
Skladování	Strana	99
Transport	Strana	99
Zlikvidování	Strana	99
Servis	Strana	99
ES prohlášení o shodě	Strana	100

Použitá výstražná upozornění a symboly

V tomto návodu k obsluze, v krátkém návodu a na typovém štítku jsou používána následující varovná upozornění:

 	Přečtěte si návod k obsluze.		Vypněte výrobek a odeberte akumulátorovou sadu před výměnou příslušenství, před čištěním a když se nepoužívá.
	Respektujte upozornění a bezpečnostní pokyny!		Chraňte akumulátorovou sadu před horkem a trvalým, silným slunečním zářením.
	Používejte výrobek jen v suchých vnitřních prostorách.		Chraňte akumulátorovou sadu před vodou a vlhkem.
	Používejte ochranné rukavice!		Chraňte akumulátorovou sadu před ohněm.
	Ochranná třída II (dvojitá izolace)		Střídavý proud/napětí
	Bezpečnostní pokyny Pokyny k činnosti		Stejnoseměrný proud/napětí
	Značka CE potvrzuje shodu se směrnicemi EU, které se na výrobek vztahují.		Jemná pojistka

AKU VRTACÍ ŠROUBOVÁK PABSP 20 V

● Krátký návod

Tento dokument je zkrácenou tištěnou verzí kompletního návodu k obsluze. Naskenováním QR kódu se dostanete přímo na servisní stránku firmy LIDL (www.lidl-service.com) a můžete zadáním čísla artiklu (IAN) 391010_2201 zobrazit a stáhnout kompletní návod k obsluze.

! VAROVÁNÍ! Dodržujte kompletní návod k obsluze a bezpečnostní pokyny, aby nedošlo ke zranění osob a věcným škodám. Krátký návod k obsluze je nedílnou součástí tohoto produktu. Před použitím výrobku se seznamte se všemi obslužnými a bezpečnostními pokyny. Krátký návod k obsluze si dobře uschovejte a při předávání výrobku třetím osobám předejte i všechny dokumenty.

● Použití ke stanovenému účelu

Tento aku vrtací šroubovák (dále jen „výrobek“ nebo „elektrický nástroj“) je vhodný pro šroubování a vrtání do dřeva, kovu a plastu.

Výrobek není určen k vrtání do velmi tvrdého materiálu, jako je např. cement nebo beton.

Vždy používejte nástrojové nástavce v souladu s jejich zamýšlenými použitími! Při nákupu a použití nástrojových nástavců vždy dbejte na technické požadavky výrobku (viz „Technické údaje“).

Pracovní svítidla s LED  tohoto výrobku je určena k osvětlení přímé pracovní oblasti.

Jiné použití nebo úpravy výrobku se považují za užívání v rozporu se stanoveným účelem a mohou vést k rizikům, jako je nebezpečí smrti, zranění nebo poškození. Výrobce nenese žádnou odpovědnost za škody způsobené nesprávným použitím. Výrobek není určen k živnostenskému nebo jinému využívání.



S tímto produktem lze použít aplikaci **Lidl Home**.

● Rozsah dodávky

VAROVÁNÍ!

- Výrobek a balicí materiály nejsou dětská hračka!
Nedovolte dětem hrát si s plastovými sáčky, fóliemi a malými díly! Hrozí nebezpečí poškrtnutí a udušení!

- 1 Aku vrtací šroubovák PABSP 20 V PABSP 20 Li C3
- 1 Akumulátorová sada PAPS 204 A1 *
- 1 Rychlonabíječka PLG 20 C3 *
- 1 Držák na opasku
- 1 Krátký návod

● Potřebujete (pro použití s aplikací Lidl Home)



Mobilní zařízení:
iOS 9.0 nebo vyšší
Android 5.0 nebo vyšší

● Popis dílů

Obrázek A:

- 1 Sklíčidlo
- 2 Upínací kroužek
- 3 Momentová objímka
- 4 Řadičí páka
- 5 Přepínač směru otáčení/zámek
- 6 Vypínač/regulace otáček
- 7 Rukojeť
- 8 Držák bitu (magnetický)
- 9 Držák na opasku
- 10 Akumulátorová sada *
- 11 Pracovní svítilna s LED
- 20 LED stavu spojení

Obrázek B:

- 10 Akumulátorová sada *
- 12 Odblokovací tlačítko pro akumulátorovou sadu
- 13 Tlačítko  (stav nabíjení)
- 14 LED stavu nabíjení (červená/oranžová/zelená)

Obrázek C:

- 10 Akumulátorová sada *
- 15 Nabíječka (rychlonabíječka) *
- 16 Připojné vedení se síťovou zástrčkou
- 17 Kontrolka nabíjení LED - zelená
- 18 Kontrolka nabíjení LED - červená

Bez obrázků:

- 19 Převážný kufr

● Technické údaje

Aku vrtací šroubovák

Jmenovité napětí:

Typ sklíčidla:

Převodovka:

Volnoběžné otáčky no:

1. rychlostní stupně:

2. rychlostní stupně:

Max. točivý moment:

Rozsah upínání sklíčidla:

Max. průměr vrtáku:

PABSP 20 Li C3

20 V 

Rychlosklíčidlo

2 rychlostní stupně

Akumulátorová sada

Typ:

Jmenovité napětí:

Kapacita:

Energetická hodnota:

Počet článků baterie:

Frekvenční výkon:

Frekvenční pásmo:

Teplota:

PAPS 204 A1 *

Lithium-iontová

20 V 

4 Ah

80 Wh

5

≤ 20 dBm

2400 - 2483,5 MHz

max. +50 °C

Rychlonabíječka

Vstup:

Jmenovité napětí:

Jmenovitá frekvence:

Jmenovitý výkon:

Pojistka (vnitřní):

Výstup:

Jmenovité napětí:

Nabíjecí proud:

Ochranná třída:

PLG 20 C3 *

230-240 V~

50 Hz

120 W

3,15 A /  T3,15A

21,5 V 

4,5 A

II/III

* Akumulátor a rychlonabíječka nejsou součástí dodávky

Doba nabíjení:

- Typ akumulátoru PAP 20 B1, 2,0 Ah (k dostání samostatně): 35 minut
- Typ akumulátoru PAP 20 B3, PAPS 204 A1, 4,0 Ah (k dostání samostatně): 60 minut
- Typ akumulátoru PAP 208 A1, 8,0 Ah (k dostání samostatně): 120 minut

Doporučená okolní teplota:

Během nabíjení:

+4 až +40 °C

Během provozu:

+4 až +40 °C

Během skladování:

+20 až +26 °C

Hodnoty emisí hluku

Naměřené hodnoty byly stanoveny v souladu s normou EN 62841. Hladina akustického tlaku elektrického nástroje hodnocená jako A je obvyklé:

Hladina akustického tlaku L_{pA} : 81,9 dB(A)

Nejistota K_{pA} : 5 dB

Hladina akustického výkonu L_{WA} : 92,9 dB(A)

Nejistota K_{WA} : 5 dB

Emisní hodnoty vibrací

Celkové hodnoty vibrací (vektorový součet tří směrů), stanovené v souladu s EN 62841:

Vrtání do kovů:

Vibrace rukou/paží $a_{h,D}$: < 2,5 m/s² (1,094 m/s²)

Nejistota K: 1,5 m/s²

VAROVÁNÍ!



Noste ochranu sluchu!

UPOZORNĚNÍ

- ▶ Uvedená celková hodnota vibrací a uvedená hodnota emisí hluku byly naměřeny pomocí standardizovaných zkušebních metod, a mohou být použity k porovnání jednoho elektrického nástroje s jiným.
- ▶ Uvedená celková hodnota vibrací a uvedená hodnota emisí hluku mohou být použity i pro předběžnému odhadu zatížení.

VAROVÁNÍ!

- ▶ Vibrace a hluk při skutečném použití elektrických nástrojů se od uvedených hodnot odchyľují v závislosti na způsobu, jakým je elektrický nástroj používán, zejména typ zpracovávaného obrobku. Snažte se udržet zatížení vibracemi a hlukem tak nízké, jak je to jen možné. Příklady opatření ke snížení zatížení vibracemi je nošení rukavic při používání nástroje a omezení doby práce. Přitom se musí brát do úvahy všechny akce provozního cyklu (například časy kde je elektrický nástroj vypnut, a ty, u kterých je sice zapnutý, ale běží bez zatížení).

● Pokyny k ochranným značkám

- iOS a Apple jsou registrované značky společnosti Apple Inc. v USA a dalších zemích. App Store je registrovaná obchodní značka společnosti Apple Inc.
- Android, Gmail, Google Play a Google Assistant * jsou registrované obchodní značky společnosti Google Inc.
- Zigbee je registrovaná ochranná známka společnosti The Zigbee Alliance.
- Slovní značka a loga Bluetooth® jsou registrované ochranné známky společnosti Bluetooth® SIG Inc.

- Obchodní značka a název Parkside jsou majetkem příslušných vlastníků.
- Všechny ostatní názvy a výrobky mohou být ochrannými známkami nebo registrovanými ochrannými známkami příslušných vlastníků.
- * Google Assistant není k dispozici v některých jazycích a zemích.



Bezpečnostní pokyny

● Všeobecné bezpečnostní pokyny pro elektrické nástroje

VAROVÁNÍ!

- ▶ **Přečtěte si všechny bezpečnostní pokyny, pokyny, ilustrace a technické údaje, kterými je tento elektrický nástroj opatřen.** Nedodržení následných pokynů může způsobit zranění elektrickým proudem, požár a/nebo těžká zranění.

Uchovejte bezpečnostní pokyny a návody pro budoucnost.

Termín používaný v bezpečnostních pokynech „Elektrický nástroj“ se vztahuje na elektrické nástroje napájené ze sítě (síťovým vedením) nebo elektrické nástroje napájené akumulátorem (bez síťového vedení).

Bezpečnost práce na pracovním místě

- 1) **Udržujte pracovní prostor v čistotě a dobře osvětleny.** Nepořádek nebo neosvětlené pracovní prostory mohou vést k úrazům.
- 2) **Nepracujte s elektrickým nástrojem ve výbušném prostředí, v přítomnosti hořlavých kapalin, plynů nebo prachu.** Elektrické nástroje jsou zdrojem jiskření, které může zapálit prach nebo výpary.

- 3) **Při práci s elektrickými nástroji udržujte děti a osoby v bezpečné vzdálenosti.** Při rozptýlení můžete ztratit kontrolu nad elektrickým nástrojem.

Elektrická bezpečnost

- 1) **Síťová zástrčka elektrického nástroje se musí hodit do zásuvky. Zástrčka nesmí být žádným způsobem měněna. Nepoužívejte rozbočovací zástrčky s uzemněnými elektrickými nástroji.** Neupravené zástrčky a odpovídající zásuvky snižují riziko úrazu elektrickým proudem.
- 2) **Vyhnete se kontaktu těla s uzemněnými povrchy, jako jsou potrubí, radiátory, sporáky a ledničky.** Pokud je vaše tělo uzemněné, existuje zvýšené riziko úrazu elektrickým proudem.
- 3) **Chraňte elektrické nástroje před deštěm nebo vlhkem.** Proniknutí vody do elektrického nástroje zvyšuje riziko úrazu elektrickým proudem.
- 4) **Nezneužívejte přípojné vedení k zavěšování nebo nošení elektrického nástroje nebo k vytáhnutí zástrčky ze zásuvky. Udržujte přípojné vedení daleko od tepla, oleje, ostrých hran nebo pohybujících se částí.** Poškozená nebo spletená přípojná vedení zvyšují riziko úrazu elektrickým proudem.
- 5) **Pokud pracujete s elektrickým nástrojem venku, použijte jen prodlužovací vedení vhodné i pro venkovní použití.** Použití prodlužovacího vedení vhodného pro venkovní prostředí snižuje riziko úrazu elektrickým proudem.
- 6) **Pokud je provoz elektrického nástroje ve vlhkém prostředí nevyhnutný, použijte proudový chránič.** Použití proudového chrániče snižuje riziko úrazu elektrickým proudem.

Bezpečnost osob

- 1) **Buďte pozorní, sledujte, co děláte a používejte zdravý rozum při práci s elektrickým nástrojem. Nepoužívejte elektrický nástroj, jste-li unaveni nebo pod vlivem drog, alkoholu nebo léků.** Chvilé nepozornosti při použití elektrického nástroje může vést k vážným zraněním.
- 2) **Používejte osobní ochranné pomůcky a vždy noste ochranné brýle.** Nošení osobních ochranných pomůcek, jako je maska proti prachu, neklouzavá bezpečnostní obuv, ochranná přilba nebo ochrana sluchu, v závislosti na povaze a použití elektrického nástroje, snižuje riziko zranění.
- 3) **Zabraňte náhodnému spuštění. Ujistěte se, že elektrický nástroj je vypnutý předtím, než jej připojíte k elektrické síti a/nebo akumulátoru, ho zvednete nebo přenášíte.** Pokud přenášíte elektrický nástroj s prstem na spínači nebo zapnutý elektrický nástroj připojíte k napájení, může to vést k nehodám.
- 4) **Před zapnutím elektrického nástroje odstraňte všechny seřizovací nástroje nebo klíče.** Nástroj nebo klíč, který ponecháte připevněn k otáčející se části elektrického nástroje, může vést ke zranění.
- 5) **Vyhýbejte se nenormálnímu držení těla. Dbejte na správný postoj a udržujte za všech okolností rovnováhu.** To umožňuje lepší ovladatelnost elektrického nástroje v neočekávaných situacích.
- 6) **Noste vhodný oděv. Nenoste volný oděv nebo šperky. Udržujte své vlasy a oblečení mimo dosah pohybujících se částí.** Volný oděv, šperky nebo dlouhé vlasy mohou být zachyceny pohybujícími se částmi.

- 7) **Pokud lze instalovat zařízení pro odsávání a záchyt prachu, musí být připojeno a správně používáno.**
Použití odsávání prachu může snížit nebezpečí týkající se prachu.
- 8) **Neukolébejte se ve falešné bezpečnosti a nepřekračujte bezpečnostní pravidla pro elektrické nástroje, a to ani v případě, že jste se seznámili s elektrickým nástrojem při častém používání.** Nedbalé jednání může vést k vážným zraněním během zlomků sekundy.

Použití a zacházení s elektrickým nástrojem

- 1) **Elektrický nástroj nepřetěžujte. Použijte pro svou práci určený typ elektrického nástroje.** S pomocí vhodného elektrického nástroje pracujete lépe a bezpečněji v zadané oblasti výkonu.
- 2) **Nepoužívejte elektrický nástroj, jehož spínač je vadný.** Elektrický nástroj, které již není možné zapnout nebo vypnout, je nebezpečné a musí být opraveno.
- 3) **Před jakýmkoliv seřizováním, výměnou nástrojových nástavců nebo před uložením nepoužívaného elektrického nástroje vytáhněte zástrčku ze zásuvky a/nebo odstraňte odnímatelný akumulátor.**
Toto preventivní opatření zabraňuje neúmyslnému spuštění elektrického nástroje.
- 4) **Nepoužívané elektrické nástroje skladujte mimo dosah dětí. Nenechte osoby používat elektrický nástroj, pokud nejsou s ním obeznámeni nebo nečetli instrukce.**
Elektrické nástroje jsou nebezpečné, když jsou používány nezkušenými osobami.

- 5) **Opatrujte elektrické nástroje a nástrojový nástavec s péčí. Zkontrolujte, zda pohyblivé díly bezvadně fungují a nezadírají se, zda díly nejsou prasklé nebo tak poškozené, že je narušena funkce elektrického nástroje. Poškozené díly nechte opravit před použitím elektrického nástroje.** Mnoho nehod je způsobeno špatně udržovanými elektrickými nástroji.
- 6) **Řezné nástroje udržujte ostré a čisté.** Řádně udržované řezné nástroje s ostrými řeznými břity se méně zadírají a lépe se ovládají.
- 7) **Používejte elektrický nástroj, nástrojový nástavec a nástrojové nástavce atd. v souladu s těmito pokyny. Zohledněte pracovní podmínky a činnost, která má být provedena.** Použití elektrického nástroje k jiné činnosti, než je určené použití, může vést k nebezpečným situacím.
- 8) **Udržujte rukojeti a úchopy suché, čisté a bez oleje a tuku.** Kluzké rukojeti a úchopy neumožňují bezpečnou obsluhu a ovládání elektrického nástroje v neočekávaných situacích.

Použití akumulátorového nástroje a zacházení s ním

- 1) **Akumulátor nabíjejte pouze nabíječkami doporučenými výrobcem.** U nabíječky, která je určena pro určitý druh akumulátorů, hrozí riziko požáru v případě jejího použití s jinými akumulátory.
- 2) **V elektrických nástrojích používejte pouze akumulátory pro ně určené.** Použití jiných akumulátorů může způsobit poranění a vést ke vzniku požáru.

- 3) **Nepoužívaný akumulátor uchovávejte v bezpečné vzdálenosti od kancelářských sponek, mincí, klíčů, hřebíků, šroubů či jiných malých kovových předmětů, které by mohly zapříčinit přemostění kontaktů.** Zkrat mezi kontakty akumulátoru může mít za následek popáleniny nebo požár.
- 4) **Pokud jsou použity nesprávně, může z akumulátoru unikat tekutina. Vyhněte se kontaktu s ní. Při náhodném kontaktu opláchněte vodou. Pokud se kapalina dostane do očí, požadujte navíc lékařskou pomoc.** Unikající kapalina z akumulátoru může vést k podráždění pokožky nebo popáleninám.
- 5) **Nepoužívejte poškozený nebo změněný akumulátor.** Poškozené nebo upravené akumulátory se mohou chovat nepředvídatelně a vést k požáru, výbuchu nebo nebezpečí zranění
- 6) **Nevystavujte akumulátor ohni nebo vysokým teplotám.** Oheň nebo teploty nad 130 °C mohou vyvolat explozi.
- 7) **Dodržujte všechny pokyny k nabíjení a nabíjejte akumulátor akumulátorového nástroje nikdy mimo rozsah teplot uvedený v návodu k obsluze.** Nesprávné nabíjení nebo nabíjení mimo přípustný rozsah teplot mohou akumulátor zničit a zvyšují riziko vzniku požáru.

Servis

- 1) **Nechte elektrické nástroje opravovat jen od kvalifikovaného odborného personálu s použitím originálních náhradních dílů.** Tím je zajištěno, že bezpečnost elektrického nástroje zůstane zachována.
- 2) **Nikdy neudržujte poškozené akumulátory.** Veškerá údržba baterií musí být provedena výrobcem nebo autorizovanými servisními středisky.

● Bezpečnostní pokyny pro vrtačky

1. **Bezpečnostní pokyny pro všechny práce**
 - 1) **Elektrický nástroj držte při provádění operací, kdy mohou použítý nástrojový nástavec nebo šrouby dojít do kontaktu se skrytými vodiči, za izolované rukojeti.** Kontakt s vedením pod napětím může dostat pod napětí i kovové části přístroje a vést tak k úderu elektrickým proudem.
2. **Bezpečnostní pokyny při používání dlouhých vrtáků**
 - 1) **Nikdy nepracujte s vyššími otáčkami, než jsou maximální povolené otáčky pro vrtání.** Při vyšších otáčkách se vrták snadno ohne, pokud se může volně otáčet bez kontaktu s obrobkem, a způsobit zranění.
 - 2) **Vždy začněte vrtat s nízkými otáčkami a pokud je vrták v kontaktu s obrobkem.** Při vyšších otáčkách se vrták snadno ohne, pokud se může volně otáčet bez kontaktu s obrobkem, a způsobit zranění.
 - 3) **Na vrták nevyvíjejte nadměrný tlak a pouze podélně k vrtáku.** Vrtáky se mohou ohnout a tím zlomit nebo způsobit ztrátu kontroly a vést ke zraněním.

● Snížení vibrací a hluku

Omezte dobu používání, používejte provozní režimy se slabými vibracemi a málo hlučné a noste osobní ochranné pomůcky pro snížení účinků vibrací a hluku.

Následující opatření umožní snížit vibracemi a hlukem působená rizika:

- Používejte výrobek pouze podle jeho účelu a jak je popsáno v těchto instrukcích.
- Ujistěte se, že je výrobek bezvadný a je dobře udržován.
- Používejte správné nástrojové nástavce pro tento výrobek a zajištěte, aby byly bezvadné.

- Držte výrobek bezpečně za rukojeti/úchopové plochy.
- Udržujte výrobek podle pokynů a dbejte o dostatečné mazání (je-li aplikovatelné).
- Plánujte průběh svých prací tak, aby využívání výrobků s vysokou hodnotou vibrací bylo rozloženo na delší časové období.

● Chování v nouzových případech

Seznamte se na základě tohoto návodu k obsluze s použitím tohoto výrobku. Zapamatujte si bezpečnostní pokyny a bezpodmínečně se jich držte. To pomáhá vyhnout se rizikům a nebezpečím.

- Vždy buďte při používání výrobku pozorní, abyste nebezpečí zjistili včas a mohli jednat. Včasný zásah může zabránit vážnému zranění nebo poškození majetku.
- Při vadné funkci ihned výrobek vypněte a odeberte akumulátorovou sadu. Nechte to kvalifikovanému odborníkovi zkontrolovat a, pokud je to nutné, opravit před opětovným uvedením do provozu.

● Zbytková rizika

I když použijete tento výrobek obsluhujete podle předpisu, zůstává potenciální riziko pro zranění a poškození. Následující nebezpečí mohou kromě jiných nastat v souvislosti s konstrukcí a provedením tohoto výrobku:

- Zdravotní poškození vyplývající z emise vibrací, je-li výrobek používán po delší dobu, nebo není správně používán a udržován.
- Osobní a věcné škody způsobené vadným řeznými nástroji nebo náhlý dopad skrytého objektu během používání.
- Nebezpečí zranění a věcné škody způsobené létajícími objekty.

UPOZORNĚNÍ

- ▶ Tento výrobek generuje během provozu elektromagnetické pole! Toto pole může za určitých okolností ovlivňovat aktivní nebo pasivní lékařské implantáty! Chcete-li snížit nebezpečí vážných nebo smrtelných úrazů, doporučujeme osobám s lékařskými implantáty, aby konzultovaly svého lékaře a výrobce zdravotnického implantátu před obsluhou výrobku!

● Bezpečnostní pokyny pro nabíječky

- Tento přístroj mohou používat děti starší 8 let i osoby se sníženými fyzickými, smyslovými či mentálními schopnostmi nebo s nedostatkem zkušeností a znalostí, pokud jsou pod dohledem nebo byly poučeny ohledně bezpečného používání přístroje a chápou z toho vyplývající nebezpečí. Děti si nesmí s přístrojem hrát. Čištění a užitelskou údržbu nesmějí provádět děti bez dohledu.
- Nenabíjejte nedobíjitelné baterie. Porušení tohoto upozornění vede k rizikům.

- Když je přípojné vedení poškozeno, musí být nahrazen výrobcem nebo jeho zákaznickou službou nebo podobně kvalifikovanou osobou, aby se zabránilo ohrožením.
- Chraňte elektrické komponenty před vlhkostí. Abyste zabránili úrazu elektrickým proudem, neponořujte přístroj nikdy do vody nebo jiných kapalin. Nedržte přístroj nikdy pod tekoucí vodou. Dodržujte pokyny pro čištění, údržbu a opravy.
- Přístroj je vhodný pouze pro použití ve vnitřních prostorách.

⚠ VÝSTRAHA! Tato nabíječka je vhodná jen pro nabíjení akumulátorových sad následujících typů:

Parkside 20 V Akumulátorová sada

PAP 20 B1	2 Ah	5 článků
PAP 20 B3	4 Ah	10 článků
PAPS 204 A1	4 Ah	5 článků
PAPS 208 A1	8 Ah	10 článků

- Aktuální seznam kompatibility akumulátorů najdete na www.lidl.de/akku.

Bezdrátový přenos dat

⚠ VAROVÁNÍ – Rádiové rozhraní

- Vypínejte výrobek v letadlech, nemocnicích, operačních sálech nebo v blízkosti lékařských přístrojů. Vysílané rádiové signály mohou ovlivnit fungování citlivých elektronických přístrojů.
- Držte výrobek minimálně 20 cm od kardiostimulátorů nebo implantovaných defibrilátorů, protože fungování kardiostimulátorů může být ovlivněno elektromagnetickým zářením. Vysílané rádiové vlny mohou způsobovat u naslouchátek rušení.
- Nedávejte výrobek do prostoru s hořlavými plyny nebo do prostředí s nebezpečím výbuchu (např. lakoven), jsou-li rádiové komponenty zapnuty, protože vysílané rádiové vlny mohou způsobit výbuch nebo požár. Dosah rádiových vln závisí na podmínkách prostředí.
- V případě bezdrátového přenosu dat, nelze vyloučit příjem dat neoprávněnými třetími stranami.

i Aktualizace operačního systému

- Aby byl výrobek udržen na stavu techniky, je nutné, abyste vždy aktualizovali operační systém svého chytrého telefonu a/nebo tabletu-PC.
- Provádějte pravidelné aktualizace operačního systému.

● Před prvním použitím

● Příslušenství

Pro bezpečné a řádné používání tohoto výrobku jsou nutné mimo jiné následující díly příslušenství, jako např. nástroje a nástrojové nástavce:

- Vhodné bity vrtáků
- Vhodné bity šroubováků
- Chladicí mazivo (řezný olej) vhodné pro vrtání do kovů
- Vhodné osobní ochranné pomůcky

Nástroje a nástrojové nástavce dostanete v odborném obchodě. Při nákupu, prosím vždy dbejte na technické požadavky tohoto výrobku (viz „Technické údaje“).

Pokud si nejste jisti, zeptejte se kvalifikovaného odborníka a nechte si poradit od svého prodejce.

UPOZORNĚNÍ

- ▶ V tomto návodu k použití naleznete informace a pokyny pro různé použití nástrojových nástavců a oblastech jejich využití. Zobrazené nástrojové nástavce nejsou zahrnuty v dodávce (viz „Rozsah dodávky“), ale ukazují možnosti využití tohoto výrobku.

VAROVÁNÍ

- ▶ Nepoužívejte žádné příslušenství nedoporučené společností Parkside. To může vést ke zranění elektrickým proudem nebo k požáru.

Vhodné akumulátorové sady a nabíječky

Akumulátorová sada: Parkside X 20 V Team







Nabíječka: Parkside X 20 V Team

UPOZORNĚNÍ:



- Výrobek můžete ovládat přes domácí síť WLAN nebo ručně bez sítě WLAN.
- Aplikace **Lidl Home** je nutná k ovládání a nastavení produktu prostřednictvím domácí sítě WLAN.
- Aplikace **Lidl Home** podporuje operační systémy iOS 9.0, Android 5.0 nebo novější.
- Tento výrobek je kompatibilní s ostatními produkty řady **Lidl Smart Home**.

● Odstranění/vložení akumulátorové sady

OPATRNĚ! NEBEZPEČÍ PORANĚNÍ!



- ▶ Vždy blokuje vypínač , aby se zabránilo náhodnému spuštění. Stiskněte přepínač směru otáčení  do střední polohy (zámek) předtím, než vložíte/vyjmete akumulátorovou sadu .
- **Vyjmutí akumulátorové sady:** Stiskněte odblokovací tlačítko pro akumulátorovou sadu . Vyjměte akumulátorovou sadu  (obr. D).
- **Vložení akumulátorové sady:** Srovnejte akumulátorovou sadu  s rukojetí a zasuňte ji. Ujistěte se, že ztuhlá zapadla na své místo. Akumulátorovou sadu lze do výrobku vložit pouze jedním směrem.

UPOZORNĚNÍ

- ▶ Po vložení akumulátorové sady  do výrobku a prvním stisknutí vypínače  LED stavu spojení  3x blikne.

● Zkontrolujte stav nabití akumulátorové sady

(Obr. B)







- Zkontrolujte stav nabití akumulátorové sady: Stiskněte tlačítko   13. LED stavu nabití  se rozsvítí:

LED  14	Stav nabití
Červená/oranžová/zelená	Maximální
Červená/oranžová	Střední
Červená	Nízká citlivost







● Nabíjení akumulátorové sady

(Obr. C)

UPOZORNĚNÍ

- ▶ Akumulátorovou sadu  můžete nabíjet kdykoli bez zkrácení životnosti.
- ▶ Přerušení procesu nabíjení akumulátorové sadě  neškodí.
- Nabíjejte akumulátorovou sadu  před použitím, pokud by byla na středním nebo nízkém stavu nabití.
- LED kontrolka nabíjení (zelená  17 a červená  18) informují o stavu nabíječky  a akumulátorové sady .

LED	Stav
Svítil červená LED	Akumulátorová sada se nabíjí
Svítil zelená LED	Akumulátorová sada je plně nabitá
Zelená a červená LED blikají	Akumulátorová sada je vadná
Červená LED bliká	Akumulátorová sada je příliš studená nebo příliš teplá
Zelená LED svítí (bez akumulátorové sady)	Nabíječka je připravena

- Vložte akumulátorovou sadu  do nabíječky .
- Spojte přípojné vedení se síťovou zástrčkou  nabíječky  se zásuvkou.
- Když je akumulátorová sada  plně nabitá: Odeberte akumulátorovou sadu z nabíječky . Potom vytáhnete přípojné vedení se síťovou zástrčkou  nabíječky ze zásuvky.

● Vkládání/vyjímání nástrojového nástavce

OPATRNĚ! NEBEZPEČÍ PORANĚNÍ!



Nástrojové nástavce mohou být ostré a během použití horké. Při manipulaci s nástrojovými nástavci vždy noste ochranné rukavice.

VAROVÁNÍ!



Výrobek vypněte, vyjměte akumulátorovou sadu [10] a nechte před prováděním přizpůsobení vychladnout!

OPATRNĚ! NEBEZPEČÍ PORANĚNÍ!

- ▶ Když je výrobek v provozu, udržujte ruce mimo nástrojový nástavec.

OPATRNĚ! NEBEZPEČÍ PORANĚNÍ!

- ▶ Po vypnutí výrobku se nástrojový nástavec bude nějakou dobu dále pohybovat. Nedotýkejte se pohybujícího se nástrojového nástavce a nebrzděte jej.

Výrobek je vybaven automatickou aretací vřetena pro otevírání nebo zavírání sklíčidla [1] pomocí upínacího kroužku [2].

- Otevřete sklíčidlo [1]: Otočte upínací kroužek [2] proti směru hodinových ručiček (Obr. E).
- Vložte vhodný nástrojový nástavec do sklíčidla [1], pokud je to potřeba.
- Zavřete sklíčidlo [1]: Držte nástrojový nástavec v poloze. Otočte upínací kroužek [2] ve směru hodinových ručiček.

UPOZORNĚNÍ

- ▶ Tento výrobek je vybaven sklíčidlem Röh m s protiblokovací funkcí.
- ▶ Pokud se pokusíte dále otevřít zcela otevřené sklíčidlo [1], aktivuje se antiblokovací funkce na ochranu sklíčidla.
- ▶ Když je aktivována antiblokovací funkce, nelze sklíčidlo [1] uzavřít otočením upínacího kroužku [2] ve směru hodinových ručiček. Při pokusu o uzavření sklíčidla zazní chrastivý zvuk.
- ▶ Deaktivace antiblokovací funkce sklíčidla [1]: Otočte upínací kroužek [2] do určité míry ve směru hodinových ručiček. Potom náhle a rychle otočte upínací kroužek [2] proti směru hodinových ručiček.
- ▶ Tento postup opakujte, pokud je antiblokovací funkce stále aktivní. Po deaktivaci antiblokovací funkce byste měli být schopni sklíčidlo [1] zavřít bez chrastění.

● Zkušební provoz

UPOZORNĚNÍ

- ▶ Před první prací a po každé výměně nástrojového nástavce proveďte zkušební chod bez zatížení. Pokud je nástrojový nástavec běží neokrouhle, dochází k výrazným vibracím nebo pokud slyšíte neobvyklé zvuky, okamžitě výrobek vypněte.

- Před zahájením provozu zkontrolujte, zda je nástrojový nástavec správně upevněn, tj. sedí vycentrovaně ve sklíčidle [1].
- Šrouby jsou označeny svými rozměry a tvarem. Pokud si nejste jisti, zkuste nejprve zjistit, zda bit sedí v hlavě šroubu bez vůle.

● Obsluha

● Vyberte rychlostní stupeň

VÝSTRAHA! RIZIKO POŠKOZENÍ VÝROBKU!



Použijte řadicí páku [4] teprve tehdy, když je výrobek zastaven.

- Zařaďte rychlostní stupeň tak, že posunete řadicí páku [4] dopředu nebo dozadu (Obr. F).

1. rychlostní stupeň:

Vhodné pro: Šroubovací práce

Rychlost otáčení: Nízká citlivost

Točivý moment: Vysoký

2. rychlostní stupeň:

Vhodné pro: Vrtací práce

Rychlost otáčení: Vysoký

Točivý moment: Nízká citlivost

● Nastavení směru otáčení

VÝSTRAHA! RIZIKO POŠKOZENÍ VÝROBKU!



Použijte přepínač směru otáčení [5] teprve tehdy, když je výrobek zastaven.

- Změňte směr otáčení stisknutím přepínače směru otáčení [5] doprava nebo doleva (Obr. G).
- Pokud je přepínač směru otáčení [5] ve střední poloze, je vypínač [6] blokována.

● Regulace kroutícího momentu



Tento výrobek je vybaven regulací kroutícího momentu, který uvolní vřeteno od pohonu, když je překročen přednastavený točivý moment.

- Točivý moment lze nastavit otočením momentové objímky [3] (Obr. H).
- Malé šrouby nebo měkké materiály: Vyberte nízký stupeň (malé číslo).
- Velké šrouby, tvrdé materiály nebo při vyšroubovávání šroubů: Vyberte vysoký stupeň (vysoké číslo).
- Pro vrtací práce: Otočte momentovou objímku [3] do polohy 

● Zapnutí a vypnutí

UPOZORNĚNÍ

Vypínač  nelze detekovat.

- Zapnutí:** Stiskněte vypínač  a podržte ho stlačený. Reguluje rychlost podle potřeby (viz „Regulace rychlosti“) (Obr. 1).
- Vypnutí:** Uvolněte vypínač .

● Regulace rychlosti

- Změnou tlaku na vypínač  můžete ovládat rychlost:

Přítlak	Rychlost
Lehký tlak:	Níže
Silnější tlak:	Výše

● Pracovní svítidla s LED

Tento výrobek je vybaven pracovní svítilnou s LED  pro osvětlení přímé pracovní plochy a zlepšení viditelnosti ve špatně osvětlených prostředích.

- Jakmile se výrobek zapne, pracovní svítidla s LED  se automaticky rozsvítí.

UPOZORNĚNÍ

- ▶ Pracovní svítidla s LED  po vypnutí výrobku svítí přibližně ještě 10 sekund.

● Pracovní pokyny

Točivý moment

- Menší šrouby/bity se mohou poškodit, pokud nastavíte příliš vysoký točivý moment nebo příliš vysoké otáčky.

Tvrdé šroubování (do kovu)

- Obzvláště vysoké točivé momenty vznikají např. u kovových šroubení s použitím vložek pro nástřčkové klíče. Zvolte nízké otáčky.

Měkké šroubování (např. do měkkého dřeva)

- Šroubujte i zde s nízkými otáčkami, abyste např. nepoškodili povrch dřeva při kontaktu s hlavou šroubu. Použijte záhlubník.

Při vrtání do dřeva, kovu a dalších materiálů

- Použijte vysokou rychlost při malém průměru vrtáku a nízké otáčky při velkém průměru vrtáku.
- Volte nízké otáčky pro tvrdé materiály a vysoké otáčky pro měkké materiály.
- Zajistěte nebo upevněte (pokud je to možné) obrobek v upínacím přípravku.
- Označte místo k vrtání důlčičkem nebo hřebíkem. K navrtávání zvolte nízké otáčky.

- Několikrát vytáhněte otáčející se vrták z otvoru, abyste odstranili třísky a vrtnou drť.

Vrtání do kovu



- Použijte vrták do kovu (HSS). Nejlepších výsledků dosáhnete chlazením vrtáku chladivem (řezný olej). Vrtáky do kovu lze také použít pro vrtání do plastů. Nejprve předvrtajte vrtákem Ø 3 mm a přibližujte se požadovanému průměru vyvrtaného otvoru.

Vrtání do dřeva

- Použijte vrták do dřeva se středičí špičkou. Hluboké díry: Použijte „hadovitý vrták“. Velký průměr otvoru: Použijte vrták Forstner. Malé šrouby do měkkého dřeva lze zašroubovat přímo bez předvrtání.







Držák na opasku

OPATRNĚ! NEBEZPEČÍ PORANĚNÍ!

- ▶ Než zavěsíte výrobek na opasek: Stiskněte přepínač směru otáčení  do střední polohy (blokování). Tak zabráníte náhodnému zapnutí výrobku.
- S držákem na opasku  lze výrobek zavěsit na opasek nebo na kapsu kalhot.

● Spojte výrobek s aplikací Lidl Home



● Zapnutí/vypnutí funkce Bluetooth akumulátoru

- Stisknutím a podržením tlačítka  na akumulátorové sadě  po dobu 3 sekund aktivujete funkci Bluetooth. Svítí oranžová LED stavu nabití . Funkce Bluetooth je zapnutá.
- Uvolněte tlačítko .
- Funkci Bluetooth vypnete stisknutím a podržením tlačítka  na akumulátorové sadě  po dobu 10 sekund. Oranžová LED stavu nabití  zhasne. Bluetooth funkce je vypnuta. Aplikace **Lidl Home** zobrazí výrobek jako offline.

● Spojte výrobek s aplikací Lidl Home

UPOZORNĚNÍ

- ▶ Výrobek lze připojit pouze k aplikaci **Lidl Home**, když je do produktu vložena akumulátorová sada .
- ▶ K aplikaci **Lidl Home** lze připojit pouze znovunabíjecí akumulátory Smart Performance.

- Funkci Bluetooth zapnete stisknutím a podržením tlačítka  na akumulátorové sadě  po dobu 3 sekund.
- Aktivujte funkci Bluetooth svého Smartfonu.
- Otevřete aplikaci **Lidl Home**.
- K aplikaci **Lidl Home** lze výrobek připojit 3 různými způsoby:



Poprvé spojte výrobek s aplikací Lidl Home:

1. Na registrační kartě  vyberte možnost **Přidat zařízení**. Aplikace **Lidl Home** prohledá dostupné přístroje. Aplikace **Lidl Home** zobrazuje, zda byly nalezeny dostupné přístroje.

UPOZORNĚNÍ

- ▶ Pokud aplikace **Lidl Home** nenalezne žádné dostupné přístroje, pokračujte krokem „Žádný automatický návrh dostupných přístrojů“.
2. Klepněte na možnost **Přidat** zobrazíte dostupné přístroje v seznamu.
 3. Klepněte na  vyberte akumulátorovou sadu **10**.

UPOZORNĚNÍ

- ▶ Vyberte vždy jen jeden přístroj. Jsou-li pro jiné výrobky k dispozici zahrátka: Klikněte na  pro smazání značek.
4. Klepněte na .
 5. Klikněte na **Dokončeno** pro potvrzení spojení. Akumulátorová sada je uvedena na registrační kartě  a lze ji vybrat.
 6. Vyberte akumulátorovou sadu. Informace o AKU VRTACÍM ŠROUBOVÁKU „PABSP 20 Li C3 (2201)“ naleznete v části **Informace o přístroji**.



UPOZORNĚNÍ

- ▶ Pokud se v části **Informace o přístroji** zobrazí **Nebyla navázáno spojení se žádným Smart zařízením**: Zkontrolujte, zda je akumulátorová sada **10** vložena do výrobku. Zkontrolujte, zda LED stavu spojení **20** trvale svítí.

UPOZORNĚNÍ

- ▶ Pokud kontrolka LED stavu spojení **20** trvale nesvítí: Vložte akumulátorovou sadu **10** do výrobku. Stiskněte vypínač **6** na 5 sekund. LED stavu spojení **20** několik sekund bliká a poté zůstane svítit trvale. Informace o AKU VRTACÍM ŠROUBOVÁKU „PABSP 20 Li C3 (2201)“ se zobrazují v části **Informace o přístroji**.



Výrobky již byly spojeny s aplikací Lidl Home:

- Klepněte na  na registrační kartě . Aplikace **Lidl Home** prohledá dostupné přístroje. Aplikace **Lidl Home** zobrazuje, zda byly nalezeny dostupné přístroje.

UPOZORNĚNÍ

- ▶ Pokud aplikace **Lidl Home** nenalezne žádné dostupné přístroje, pokračujte krokem „Žádný automatický návrh dostupných přístrojů“.

Žádný automatický návrh dostupných přístrojů:

1. Klepněte na  na registrační kartě .
2. Vyberte možnost **Ostatní** z pruhu vlevo.
3. Vyberte možnost **Ostatní-2**. Indikátor rychle bliká. Aplikace **Lidl Home** prohledá dostupné přístroje.
4. Klepnutím na  vyberte akumulátorovou sadu **10** a přidejte akumulátorovou sadu do aplikace.
5. Klikněte na **Dále**.
6. Klikněte na **Dokončeno**. Zobrazí se stránka **Přehled** akumulátorové sady.
7. Informace o AKU VRTACÍM ŠROUBOVÁKU „PABSP 20 Li C3 (2201)“ naleznete v části **Informace o přístroji**.

UPOZORNĚNÍ

- ▶ Aktualizací firmwaru se mohou změnit funkce aplikace **Lidl Home**.

● Čištění a péče

VAROVÁNÍ



Výrobek vypněte, vyjměte akumulátorovou sadu **10** a nechte před prováděním kontroly, údržby nebo čističích prací vychladnout!

● Čištění

- Dávejte pozor na to, aby dovnitř výrobku nepronikly žádné kapaliny.
- Udržujte výrobek stále čistý, suchý a zbavený oleje nebo mazacích tuků. Po každém použití a před ukladáním odstraňte prach.
- Pravidelné řádné čištění pomáhá zajistit bezpečné používání a prodlužuje životnost výrobku.
- Výrobek čistěte suchou utěrkou. Pro těžce přístupná místa použijte měkký kartáč.
- Odstraňte hlavně nečistoty a prach z ventilačních otvorů hadrem a měkkým kartáčem.
- Větrací otvory musí být vždy volné.

UPOZORNĚNÍ

- ▶ Nepoužívejte žádné chemické, alkalické, abrazivní nebo jiné agresivní čisticí nebo dezinfekční prostředky k čištění výrobku, neboť ty mohou poškodit jeho povrchy.

● Údržba

- Zkontrolujte výrobek a díly příslušenství (např. nástrojové nástavce), před a po každém použití na opotřebení a poškození. Případně je nahraďte za nové, jak je popsáno v tomto návodu k obsluze. Dodržujte při tom technické požadavky (viz „Technické údaje“).

● Oprava

Uvnitř výrobku nejsou žádné díly, které mohou být opravovány uživatelem. Obráťte se na kvalifikovaného odborníka, abyste nechali výrobek zkontrolovat a opravit.

● Skladování

- Stisknutím přepínače směru otáčení [5] ve střední poloze zablokujete vypínač [6].
- Výrobek čistěte, jak je popsáno výše.
- Výrobek a jeho příslušenství skladujte na tmavém, suchém, nezamrzajícím a dobře větraném místě.
- Uchovávejte výrobek stále na místě nedostupném pro děti. Optimální dlouhodobá skladovací teplota (déle než 3 měsíce) je mezi +20 až +26 °C.
- Vložte šroubovací bit do držáku bitů [8].
- Skladujte výrobek v přepravním kufru [19].

Pokyny k akumulátorové sadě

- Skladujte akumulátorovou sadu [10] jen v částečně nabitém stavu. Úroveň nabití by měla být při delší době skladování 40 až 60 % (svítí červené a oranžové LED stavu nabití [14]).
- Během delší doby skladování zkontrolujte stav nabití akumulátorové sady [10] přibližně každé 3 měsíce. Dobíjejte podle potřeby.

● Transport

- Stisknutím přepínače směru otáčení [5] ve střední poloze zablokujete vypínač [6].
- Přeppravujte výrobek v přepravním kufru [19].
- Chraňte výrobek před úderu a silnými vibracemi, které nastávají zejména během přepravy ve vozidlech.
- Zajistěte výrobek proti sklouznutí a převrtnutí.

● Zlikvidování

- Před předáním výrobku někomu dalšímu, před likvidací nebo před vrácením výrobci zajistěte, aby byla z výrobku a z cloudu odstraněna všechna data.

Postupujte podle následující kapitoly:

„Rozšířené funkce“, položka nabídky:

Oddělte a vymažte všechna data

Balení:

Obal se skládá z ekologických materiálů, které můžete zlikvidovat prostřednictvím místních sběrů recyklovatelných materiálů.



Při třídění odpadu se řiďte podle označení obalových materiálů zkratkami (a) a čísly (b), s následujícím významem: 1-7: umělé hmoty/20-22: papír a lepenka/80-98: složené látky.

Výrobek:



Výrobek vč. příslušenství a obalové materiály jsou recyklovatelné a podléhají rozšířené odpovědnosti výrobce.

Likviduje je odděleně podle ilustrovaných Info-tri (informace o třídění), abyste mohli lépe nakládat s odpady.

Logo Triman platí jen pro Francii.



O možnostech likvidace vysloužilých zařízení se informujte u správy vaší obce nebo města.



V zájmu ochrany životního prostředí vysloužilý výrobek nevyhazujte do domovního odpadu, ale předejte k odborné likvidaci. O sběrnách a jejich otevíracích hodinách se můžete informovat u příslušné správy města nebo obce.



Ekologické škody v důsledku chybné likvidace baterií/akumulátorů!

Před odstraněním výrobku do odpadu z něho vyjměte baterie resp. akumulátorový balíček.

Baterie/akumulátory se nesmí zlikvidovat v domácím odpadu. Mohou obsahovat jedovaté těžké kovy a musí se zpracovávat jako zvláštní odpad. Chemické symboly těžkých kovů: Cd = kadmium, Hg = rtuť, Pb = olovo. Proto odevzdejte opotřebované baterie/akumulátory u komunální sběrně.

● Servis



Servis Česká republika

Tel.: 800600632

E-Mail: owim@lidl.cz



● **ES prohlášení o shodě**

ES PROHLÁŠENÍ O SHODĚ

Mezinárodní číslo obchodní položky (I 391010_2201

Identifikace produktu: "Parkside" Aku vrtací šroubovák 20 V

Číslo modelu: HG09587

Výše popsaný předmět prohlášení je ve shodě s příslušnými harmonizačními právními předpisy Unie:

Directive 2006/42/EC

Directive 2014/30/EU

Directive 2011/65/EU

Odkazy na příslušné harmonizované normy, které byly použity, nebo na jiné technické specifikace, na jejichž základě se shoda prohlašuje:

Č. / Části

Directive 2006/42/EC

EN 62841-1:2015

EN 62841-2-1:2018/A11:2019

Directive 2014/30/EU

EN 55014-1:2017/A11:2020

EN IEC 55014-1:2021

EN 55014-2:1997/A2:2008

EN IEC 55014-2:2021

Předmět výše uvedeného prohlášení je v souladu se směrnicí Evropského parlamentu a Rady 2011/65/EU ze dne 8. června 2011 o omezení používání některých nebezpečných látek v elektrických a elektronických zařízeních:

Č. / Části

Směrnice 2011/65/EU

EN IEC 63000:2018

Držitel technické dokumentace: OWIM GmbH & Co.KG

Podepsáno za a jménem:

OWIM GmbH & Co. KG Stiftsbergstraße 1 D-74167 Neckarsulm Německo

Toto prohlášení o shodě se vydává na výhradní odpovědnost výrobce.

Překlad původního prohlášení o shodě

Neckarsulm

Místo

19.07.2022

Datum















Benjamin Steeb
Managing Director

ppa. Jens Buchheim
Authorised Signatory

Použité výstražné upozornenia a symboly	Strana 102
Krátky návod	Strana 102
Použitie v súlade s určením.	Strana 102
Rozsah dodávky.	Strana 103
Potrebuje (na používanie s aplikáciou Lidl Home)	Strana 103
Popis súčiastok	Strana 103
Technické údaje	Strana 103
Informácie o ochranných známkach	Strana 104
Bezpečnostné upozornenia	Strana 104
Všeobecné bezpečnostné upozornenia pre elektrické náradie	Strana 104
Bezpečnostné upozornenia pre vrtačky.	Strana 107
Zníženie vibrácií a hluku.	Strana 108
Správanie v núdzovom prípade	Strana 108
Zvyškové riziká.	Strana 108
Bezpečnostné upozornenia pre nabíjačky.	Strana 108
Pred prvým použitím	Strana 109
Príslušenstvo	Strana 109
Vybratie/vloženie akumulátora	Strana 110
Kontrola stavu nabitia akumulátora	Strana 110
Nabitie akumulátora	Strana 110
Vloženie/vybratie nadstavca.	Strana 111
Skúšobný chod.	Strana 111
Obsluha	Strana 111
Výber rýchlosti	Strana 111
Nastavenie smeru točenia	Strana 111
Regulácia točivého momentu	Strana 111
Zapnutie a vypnutie	Strana 112
Regulácia rýchlosti	Strana 112
Pracovné svetlo LED	Strana 112
Upozornenia k práci	Strana 112
Pripojenie produktu k aplikácii Lidl Home	Strana 112
Zapnúť/vypnúť funkciu Bluetooth na akumulátore.	Strana 112
Pripojenie produktu k aplikácii Lidl Home	Strana 113
Čistenie a starostlivosť	Strana 113
Čistenie	Strana 113
Údržba	Strana 114
Oprava	Strana 114
Skladovanie	Strana 114
Preprava	Strana 114
Likvidácia	Strana 114
Servis	Strana 114
ES vyhlásenie o zhode	Strana 115

Použitá výstražná upozornenia a symboly

V tomto návode na používanie, v stručnom návode, na obale a na typovom štítku sú použité nasledujúce výstražné upozornenia:

	Prečítajte si návod na obsluhu.		Produkt vypnite a pred výmenou príslušenstva, čistením a keď ho nepoužívate, vyberte akumulátor.
	Rešpektujte výstražné a bezpečnostné upozornenia!		Akumulátor chráňte pred teplom a trvalým silným slnečným žiarením.
	Produkt používajte len v suchých interiéroch.		Akumulátor chráňte pred vodou a vlhkosťou.
	Noste ochranné rukavice!		Akumulátor chráňte pred ohňom.
	Trieda ochrany II (dvojitá izolácia)		Striedavý prúd/striedavé napätie
	Bezpečnostné upozornenia Manipulačné pokyny		Jednosmerný prúd/napätie
	Značka CE potvrdzuje zhodu so smericami EÚ príslušnými pre produkt.		Jemná poisťka

AKUMULÁTOROVÝ VŔTACÍ SKRUTKOVÁČ PABSP 20 V

● Krátky návod

Tento dokument je skrátenou tlačenu verziou celého návodu na ovládanie. Naskenovaním QR kódu sa dostanete priamo na stránku servisu LIDL (www.lidl-service.com) a zadaním čísla výrobku (IAN) 391010_2201 si môžete prezrieť a stiahnuť kompletný návod na ovládanie.

VAROVANIE! Dodržiavajte celý návod na ovládanie a bezpečnostné pokyny, aby nedošlo k poraneniu osôb a vecným škodám. Krátky návod je súčasťou tohto výrobku. Pred používaním výrobku sa oboznámte so všetkými ovládacími a bezpečnostnými pokynmi. Krátky návod si dobre uschovejte a pri predaní výrobku tretím osobám im vydajte i všetky podklady.

● Použitie v súlade s určením

Tento akumulátorový vŕtací skrutkovač (ďalej uvádzaný ako „produkt“ alebo „elektrické náradie“) je vhodný na skrutkovanie a vŕtanie do dreva, kovu a plastov.

Produkt nie je určený na vŕtanie do veľmi tvrdého materiálu ako napr. cement alebo betón.

Nadstavce používajte vždy v súlade s určením! Pri kúpe a používaní nadstavcov dbajte na technické požiadavky produktu (pozrite „Technické údaje“).

Pracovné svetlo LED  tohto produktu je určené na to, aby osvetlilo priamu pracovnú oblasť.

Iné použitia alebo úpravy produktu sa považujú za nevhodné a môžu spôsobiť riziká ako ohrozenie života, zranenia a poškodenia. Výrobca nepreberá ručenie za škody vzniknuté v dôsledku použitia v rozpore s určením. Produkt nie je určený na komerčné účely alebo pre iné oblasti použitia.



S týmto produktom sa dá používať aplikácia **Lidl Home**.

● Rozsah dodávky

VÝSTRAHA!

- Produkt a obal nie sú hračky pre deti! Deti sa nesmú hrať s plastovými vreckami, fóliami a malými časťami! Hrozí riziko prehltnutia a udusenía!

- 1 Akumulátorový vrtáci skrutkovač PABSP 20 V PABSP 20 Li C3
- 1 Akumulátor PAPS 204 A1 *
- 1 Rýchlonabíjačka PLG 20 C3 *
- 1 Držiak na opasok
- 1 Stručný návod

● Potrebujete (na používanie s aplikáciou Lidl Home)



Mobilný prístroj:
iOS 9.0 alebo vyššie
Android 5.0 alebo vyššie

● Popis súčiastok

Obrázok A:

- 1 Skľučovadlo
- 2 Prstenec skľučovadla
- 3 Upínacie puzdro
- 4 Váličový prepínač rýchlosti
- 5 Prepínač smeru točenia/blokovanie
- 6 Vypínač/regulácia otáčok
- 7 Rukoväť
- 8 Držiak bitov (magnetický)
- 9 Držiak na opasok
- 10 Akumulátor *
- 11 Pracovné svetlo LED
- 20 LED kontrolka stavu spojenia

Obrázok B:

- 10 Akumulátor *
- 12 Odblokovacie tlačidlo pre akumulátor
- 13 Tlačidlo  (stav nabitia)
- 14 LED kontrolky stavu nabitia (červená/oranžová/zelená)

Obrázok C:

- 10 Akumulátor *
- 15 Nabíjačka (rýchlonabíjačka) *
- 16 Napájací kábel so zástrčkou
- 17 LED kontrolka stavu nabitia – zelená
- 18 LED kontrolka stavu nabitia – červená

Bez obrázku:

- 19 Prenosný kufrík

● Technické údaje

Akumulátorový vrtáci skrutkovač

Menovité napätie:	20 V 
Typ skľučovadla:	Rýchloupínacie skľučovadlo 2 rýchlosti
Prevodovka:	
Otáčky na voľnobehu no:	
1. rýchlosť:	0–500 min ⁻¹
2. rýchlosť:	0–2000 min ⁻¹
Max. krútiaci moment:	60 N m
Rozsah upnutia upínadla vrtáka:	max. Ø 13 mm do ocele Ø 13 mm do dreva Ø 38 mm
Max. priemer vrtáka:	

Akumulátor

Typ:	Lítium-iónový
Menovité napätie:	20 V 
Kapacita:	4 Ah
Energetická hodnota:	80 Wh
Počet batériových článkov:	5
Frekvenčný výkon:	≤ 20 dBm
Frekvenčné pásmo:	2400 – 2483,5 MHz
Teplota:	max. +50 °C

Rýchlonabíjačka

Vstup:	
Menovité napätie:	230–240 V~
Menovitá frekvencia:	50 Hz
Menovitý výkon:	120 W
Poistka (interná):	3,15 A /  T3,15A

Výstup:

Menovité napätie:	21,5 V 
Nabíjaci prúd:	4,5 A
Trieda ochrany:	II/ 

* Akumulátor a rýchlonabíjačka nie sú súčasťou balenia

Čas nabíjania:

- Akumulátor typu PAP 20 B1, 2,0 Ah (dostupný samostatne): 35 minút
- Akumulátor typu PAP 20 B3, PAPS 204 A1, 4,0 Ah (dostupný samostatne): 60 minút
- Akumulátor typu PAPS 208 A1, 8,0 Ah (dostupný samostatne): 120 minút

Odporúčaná teplota okolia:

Počas nabíjania:	+4 až +40 °C
Počas prevádzky:	+4 až +40 °C
Počas skladovania:	+20 až +26 °C

Hodnoty emisií hluku

Hodnoty boli merané v súlade s EN 62841. Hladina hluku hodnotená ako A elektrického náradia je zvyčajne:

Hladina hluku L_{pA} :	81,9 dB(A)
Neistota K_{pA} :	5 dB
Hladina hluku L_{WA} :	92,9 dB(A)
Neistota K_{WA} :	5 dB

Emisie vibrácií

Celková hodnota vibrácií (suma vektora troch smerov), nameraná podľa EN 62841:

Vrútenie do kovov:

Vibrácie ruky/ramena $a_{h,D}$:	< 2,5 m/s^2 (1,094 m/s^2)
Neistota K:	1,5 m/s^2

VÝSTRAHA!



Noste ochranu sluchu!

UPOZORNENIE

- ▶ Uvedená celková hodnota vibrácií a hodnota emisií hluku boli merané podľa normovanej skúšobnej metódy a môžu byť aplikované pri porovnaní elektrického náradia s iným náradím.
- ▶ Uvedená celková hodnota vibrácií a hodnota emisií hluku sa môžu použiť aj pre predbežný odhad zaťaženia.

VÝSTRAHA!

- ▶ Vibrácie a emisie hluku sa môžu počas skutočného používania elektrického náradia odlišovať od zadaných hodnôt, to závisí od typu a spôsobu, akým sa elektrické náradie používa, najmä však, s akým obrobkom sa pracuje.
Snažte sa udržať zaťaženie vibráciami a hlukom na čo najnižšej úrovni. Medzi príklady opatrení na zníženie zaťaženia vibráciami patrí používanie rukavíc pri používaní náradia a skrátenie pracovného času. V takom prípade je potrebné zvážiť všetky časti pracovného cyklu (napríklad časy, keď je elektrické náradie vypnuté a tie, v ktorých je síce zapnuté, ale beží bez zaťaženia).

● Informácie o ochranných známkach

- iOS a Apple sú zaregistrované obchodné známky spoločnosti Apple Inc. v USA a iných krajinách. App Store je registrovaná obchodná známka spoločnosti Apple Inc.

- Android, Gmail, Google Play a Google Assistant* sú zaregistrované ochranné známky spoločnosti Google Inc.
- Zigbee je zaregistrovaná ochranná známka spoločnosti The Zigbee Alliance.
- Označenie a logá Bluetooth® sú registrované značky spoločnosti Bluetooth® SIG Inc.
- Ochranná známka a obchodné meno Parkside sú vlastníctvom príslušného vlastníka.
- Všetky ostatné názvy a produkty môžu byť ochrannými známkami alebo registrovanými ochrannými známkami ich príslušných vlastníkov.

* Google Assistant nie je v niektorých jazykoch a krajinách k dispozícii.



Bezpečnostné upozornenia

● Všeobecné bezpečnostné upozornenia pre elektrické náradie

VÝSTRAHA!

- ▶ **Prečítajte si všetky bezpečnostné upozornenia, pokyny, znázornenia a technické údaje, ktoré patria k tomuto elektrickému náradíu.** Nedbalosť pri dodržiavaní následných pokynov môže spôsobiť zásah elektrickým prúdom, požiar a/alebo závažné poranenia.

Všetky bezpečnostné upozornenia a pokyny si uschovajte pre prípad potreby v budúcnosti.

Pojem „elektrické náradie“, ktorý je použitý v bezpečnostných upozorneniach, sa vzťahuje na prúdom napájané elektrické náradie (s napájacím káblom) alebo elektrické náradie s akumulátorom (bez napájacieho kábla).

Bezpečnosť na pracovisku

- 1) **Pracovnú oblasť udržiavajte v čistote a dobre osvetlenú.** Neporiadok alebo neosvetlené pracovné oblasti môžu viesť k vzniku úrazov.

- 2) **Elektrické náradie nepoužívajte vo výbušnom prostredí, v ktorom sa nachádzajú horľavé kvapaliny, plyny alebo prach.** Elektrické náradie vytvára iskry, ktoré môžu zapáliť prach alebo výpary.
- 3) **Počas používania elektrického náradia zabráňte prístupu deťom a iným osobám do jeho blízkosti.** Pri rozptýlení môžete stratiť kontrolu nad elektrickým náradím.

Elektrická bezpečnosť

- 1) **Zástrčka elektrického náradia musí byť vhodná pre danú zásuvku. Zástrčka sa nesmie nijako upravovať. Nepoužívajte adaptérové zástrčky spolu s uzemneným elektrickým náradím.** Neupravené zástrčky a vhodné zásuvky znižujú riziko zásahu elektrickým prúdom.
- 2) **Vyhýbajte sa telesnému kontaktu s uzemnenými povrchmi, napr. rúr, kúrení, sporákov a chladničiek.** Keď je vaše telo uzemnené, hrozí zvýšené riziko zásahu elektrickým prúdom.
- 3) **Elektrické náradie chráňte pred dažďom a vlhkom.** Vniknutie vody do elektrického náradia zvyšuje riziko zásahu elektrickým prúdom.
- 4) **Napájací kábel nepoužívajte na iné účely, na nosenie elektrického náradia, na zavesenie alebo na vyťahovanie zástrčky zo zásuvky. Napájací kábel udržiavajte mimo dosahu tepla, oleja a ostrých hrán alebo pohyblivých častí.** Poškodené alebo skrútené napájacie káble zvyšujú riziko zásahu elektrickým prúdom.
- 5) **Keď pracujete s elektrickým náradím vonku, používajte iba také predlžovacie káble, ktoré sú vhodné do vonkajšieho prostredia.** Použitie vhodného predlžovacieho kábla určeného do exteriéru znižuje riziko zásahu elektrickým prúdom.

- 6) **Ak sa nedá zabrániť prevádzke elektrického náradia vo vlhkom prostredí, použite prúdový chránič.** Použitie prúdového chrániča znižuje riziko zásahu elektrickým prúdom.

Bezpečnosť osôb

- 1) **Pri práci s elektrickým náradím buďte pozorní a dávajte pozor na to, čo robíte a postupujte logicky. Elektrické náradie nepoužívajte, keď ste unavení alebo ste pod vplyvom drog, alkoholu alebo liekov.** Okamih nepozornosti pri používaní elektrického náradia môže spôsobiť vážne zranenia.
- 2) **Noste osobné ochranné pomôcky a vždy používajte ochranné okuliare.** Nosenie osobných ochranných pomôcok, ako je protiprachová maska, protišmyková bezpečnostná obuv, ochranná prilba či ochrana sluchu, znižuje v závislosti od typu elektrického náradia a jeho použitia riziko poranení.
- 3) **Zabráňte neúmyselnému uvedeniu do prevádzky. Pred pripojením do elektrickej siete a/alebo k akumulátoru, pred upnutím alebo prenosom skontrolujte, či je elektrické náradie vypnuté.** Keď pri prenášaní elektrického náradia budete mať prst na vypínači alebo elektrické náradie zapojíte do elektrickej siete zapnuté, môže to spôsobiť nehodu.
- 4) **Skôr ako elektrické náradie zapnete, odstráňte nastavovacie nástroje alebo kľúče na skrutky.** Nástroj alebo kľúč, ktorý sa nachádza v otočnej časti elektrického náradia, môže spôsobiť poranenia.
- 5) **Vyhýbajte sa abnormálnej polohe držania tela. Zaisťte si bezpečný postoj a vždy udržiavajte rovnováhu.** Vďaka tomu budete môcť elektrické náradie lepšie kontrolovať pri neočakávaných situáciách.

- 6) **Noste vhodný odev. Nenoste široký odev ani šperky. Vlasy a odev sa nesmú dostať do blízkosti pohyblivých častí.** Voľný odev, šperky či dlhé vlasy môžu zachytiť pohybujúce sa časti.
- 7) **Ak sú namontované zariadenia na odsávanie a zachytávanie prachu, tak musia byť pripojené a správne používané.** Použitie odsávania môže znížiť ohrozenie prachom.
- 8) **Nepodceňujte bezpečnosť a vždy sa riad'te bezpečnostnými predpismi pre elektrické náradie, aj to aj v prípade, že ste oboznámení s používaním elektrického náradia a nepoužívate ho po prvýkrát.** Nepozorné konanie môže v niekoľkých sekundách spôsobiť závažné poranenia.

Použitie a manipulácia s elektrickým náradím

- 1) **Elektrické náradie nevystavujte nadmernému zaťaženiu. Pri práci používajte elektrické náradie určené na daný účel.** Je lepšie a bezpečnejšie pracovať s vhodným elektrickým náradím v udávanom rozsahu výkonu.
 - 2) **Nepoužívajte elektrické náradie s chybným spínačom.** Elektrické náradie, ktoré sa nedá zapnúť alebo vypnúť, je nebezpečné a musí sa opraviť.
 - 3) **Pred nastavením prístroja, výmenou dielov nadstavcov alebo odložením elektrického náradia odpojte zástrčku zo zásuvky a/alebo vyberte integrovaný akumulátor.** Toto opatrenie zabráňuje neúmyselnému spusteniu elektrického náradia.
- 4) **Nepoužitie elektrické náradie uschovajte mimo dosahu detí. Nedovoľte, aby elektrické náradie používali osoby, ktoré nie sú oboznámené s jeho obsluhou alebo si nečítali tieto pokyny.** Elektrické náradie je nebezpečné, ak ho používajú neskúsené osoby.
 - 5) **Starostlivosti o elektrické náradie a nadstavce venujte náležitú pozornosť. Skontrolujte, či pohybujúce sa súčasti pracujú správne a či sa nezasekávajú, či nie sú časti zlomené alebo poškodené v takom rozsahu, že to ovplyvňuje funkciu elektrického náradia. Poškodené diely nechajte pred použitím elektrického náradia opraviť.** Príčinou mnohých úrazov je nesprávna údržba elektrického náradia.
 - 6) **Rezné nástroje udržiavajte ostré a čisté.** Starostlivo udržiavané rezné nástroje s ostrými reznými hranami sa menej zasekávajú a ľahšie sa vedú.
 - 7) **Elektrické náradie, nadstavec, nadstavce atď. používajte podľa týchto pokynov. Zohľadnite pritom pracovné podmienky a vykonávanú činnosť.** Používanie elektrického náradia na iné účely, ako je vyhradené, môže viesť k nebezpečným situáciám.
 - 8) **Rukováti a držadlá udržiavajte suché a bez stôp oleja a tuku.** Šmyklavé rukoväte a držadlá neumožňujú bezpečnú obsluhu a kontrolu elektrického náradia v nepredvídateľných situáciách.

Používanie a starostlivosť o náradie s akumulátorom

- 1) **Akumulátory nabíjajte iba v nabíjačkách, ktoré odporúča výrobca.** V prípade použitia nabíjačky pre určitý druh akumulátora vzniká nebezpečenstvo požiaru, ak sa používa s iným akumulátorom.

- 2) **V elektrickom náradí používajte iba vhodné akumulátory.** Používanie iných akumulátorov môže viesť k vzniku poranení a požiaru.
- 3) **Nepoužívaný akumulátor udržiavajte v bezpečnej vzdialenosti od kancelárskych sponiek, mincí, klúčov, klincov, skrutiek alebo iných malých kovových predmetov, ktoré môžu spôsobiť premenenie kontaktov.** Skrat medzi kontaktmi akumulátora môže viesť k vzniku popálením alebo požiaru.
- 4) **Pri nesprávnom používaní môže z akumulátora uniknúť kvapalina. Zabráňte kontaktu s touto kvapalinou. Pri náhodnom kontakte postihnuté miesto ihneď umyte vodou. Ak sa tekutina dostane do očí, vyhľadajte lekársku pomoc.** Kvapalina vytečená z akumulátora môže spôsobiť podráždenie pokožky alebo popáleniny.
- 5) **Poškodené alebo zmenené akumulátory nepoužívajte.** Poškodené alebo zmenené akumulátory sa môžu správať nepredvídateľne a spôsobiť požiar, výbuch alebo poranenia
- 6) **Akumulátor nevystavujte pôsobeniu ohňa alebo príliš vysokým teplotám.** Oheň alebo teploty vyššie ako 130 °C môžu spôsobiť výbuch.
- 7) **Dbajte na všetky pokyny pre nabíjanie a akumulátor alebo náradie s akumulátorom nenabíjajte nikdy mimo teplotného rozsahu, ktorý je uvedený v návode na obsluhu.** Nesprávne nabíjanie alebo nabíjanie mimo povoleného teplotného rozsahu môžu poškodiť akumulátor a zvýšiť nebezpečenstvo požiaru.

Servis

- 1) **Opravou elektrického náradia poverte len kvalifikovaný odborný personál pri výhradnom použití originálnych náhradných dielov.** Tým sa zabezpečí zachovanie bezpečnosti elektrického náradia.
- 2) **Poškodené akumulátory nikdy neopravujte.** Údržbu akumulátora by mal vždy vykonať výrobca alebo ním poverené oddelenia služieb zákazníkom.

● Bezpečnostné upozornenia pre vŕtačky

1. **Bezpečnostné upozornenia pre všetky práce**
 - 1) **Elektrické náradie držte za izolované rukoväte, ak vykonávate prácu, pri ktorých by sa mohli káble poškodiť skrutkami alebo nadstavcami.** Pri kontakte so živým vedením môžu byť kovové časti zariadenia vystavené napätiu a spôsobiť úraz elektrickým prúdom.
2. **Bezpečnostné upozornenia pri používaní dlhých vŕtákov**
 - 1) **V žiadnom prípade nepracujte s vyššími otáčkami ako sú povolené maximálne otáčky pre daný vŕták.** Pri vyšších otáčkach sa môže vŕták ľahko ohnúť, ak sa točí voľne bez kontaktu s obrobkom a môže spôsobiť poranenia.
 - 2) **S vŕtaním začnite vždy s nízkymi otáčkami a počas kontaktu vŕtáka s obrobkom.** Pri vyšších otáčkach sa môže vŕták ľahko ohnúť, ak sa točí voľne bez kontaktu s obrobkom a môže spôsobiť poranenia.
 - 3) **V žiadnom prípade nevyvíjajte nadmerný tlak a iba v pozdĺžnom smere voči vŕtáku.** Vŕtáky sa môžu pokriviť, a tým zlomiť alebo môže dôjsť k strate kontroly a k poraneniám.

● Zníženie vibrácií a hluku

Skráťte čas používania, používajte režimy s nízkymi vibráciami a nízkym hlukom a používajte osobné ochranné pomôcky na zníženie účinkov vibrácií a hluku.

Nasledujúce opatrenia pomáhajú znižovať riziká spojené s vibráciami a hlukom:

- Produkt používajte iba v súlade s jeho použitím podľa určenia a podľa popisu v tomto návode.
- Uistite sa, že produkt nie je poškodený a že je správne udržiavaný.
- Pre tento produkt používajte správne nastavenie a uistite sa, že sú bezchybné.
- Produkt držte bezpečne za rukoväť/držadlá.
- Produkt udržiavajte podľa pokynov a zabezpečte jeho adekvátne mazanie (ak je to možné).
- Svoj pracovný postup naplánujte tak, aby sa používanie produktov s vysokými vibráciami rozložilo na dlhšie časové obdobie.

● Správanie v núdzovom prípade

Oboznámte sa s používaním tohto produktu podľa tohto návodu. Zapamätajte si bezpečnostné upozornenia a bezpodmienečne ich dodržiavajte. To pomáha predchádzať rizikám a nebezpečenstvám.

- Pri používaní tohto produktu vždy postupujte obozretne, aby ste mohli včas identifikovať nebezpečenstvo a reagovať naň. Rýchly zásah môže zabrániť vážnym zraneniam a poškodeniam majetku.
- Produkt v prípade chybnjej funkcie okamžite vypnite a akumulátor vyberte. Nechajte ho skontrolovať kvalifikovaným technikom a v prípade potreby ho pred opätovným použitím nechajte opraviť.

● Zvyškové riziká

Aj keď používate tento produkt správne, existuje potenciálne riziko zranenia osôb a poškodenia majetku. V súvislosti s konštrukciou a vyhotovením tohto produktu sa, okrem iného, môžu vyskytnúť nasledujúce nebezpečenstvá:

- Poškodenie zdravia vyplývajúce z vibrácií, ak sa produkt používa dlhší čas, nie je riadne ovládaný a udržiavaný.
- Zranenie osôb a vecné škody spôsobené chybnými reznými nástrojmi alebo náhlym nárazom do krytého predmetu počas používania.
- Riziko poranenia a vecných škôd od odletujúcich predmetov.

UPOZORNENIE

- ▶ Tento produkt generuje počas prevádzky elektromagnetické pole! Za určitých okolností môže toto pole ovplyvniť aktívne alebo pasívne lekárske implantáty! Aby ste znížili nebezpečenstvo vážneho alebo smrteľného poranenia, odporúčame osobám s lekáskymi implantátmi, aby sa pred použitím produktu poradili s lekárom a výrobcou implantátu!

● Bezpečnostné upozornenia pre nabíjačky

- Tento prístroj môžu používať deti od 8 rokov a staršie, ako aj osoby so zníženými fyzickými, zmyslovými alebo duševnými schopnosťami, alebo nedostatkom skúseností a vedomostí, ak sú pod dozorom alebo boli poučené ohľadom bezpečného používania prístroja a z toho vyplývajúcich nebezpečenstiev. Deti sa s prístrojom nesmú hrať.

Čistenie a údržbu nesmú vykonávať deti bez dozoru.

- Nenabíjajte batérie, ktoré nie sú nabíjateľné.
Porušenie tohto upozornenia môže viesť k ohrozeniu.
- Ak je napájací kábel poškodený, musí ho vymeniť výrobca, jeho oddelenie služieb zákazníkom alebo osoba s podobnou kvalifikáciou, aby sa predišlo vzniku ohrozenia.
- Elektrické časti chráňte pred vlhkosťou. Nikdy ich neponárajte do vody alebo iných kvapalín, aby ste zabránili zásahu elektrickým prúdom. Prístroj neponárajte pod tečúcu vodu. Riadte sa pokynmi pre čistenie, údržbu a opravy.
- Prístroj nie je vhodný na používanie v interiéri.

⚠ OPATRNE! Táto nabíjačka je vhodná výhradne na nabíjanie nasledujúcich typov akumulátorov:

Parkside 20 V Akumulátor

PAP 20 B1	2 Ah	5 článkov
PAP 20 B3	4 Ah	10 článkov
PAPS 204 A1	4 Ah	5 článkov
PAPS 208 A1	8 Ah	10 článkov

- Aktuálny zoznam kompatibilných batérií nájdete na www.lidl.de/akku.

Bezdrôtový prenos údajov

⚠ VÝSTRAHA – Rádiové rozhranie

- Produkt vypnite v lietadlách, nemocniciach, operačných sálach alebo v blízkosti medicínskych elektronických systémov. Prenášané rádiové signály môžu ovplyvniť funkčnosť citlivých elektronických prístrojov.
- Produkt udržiavajte najmenej 20 cm od kardiostimulátorov alebo implantovaných kardioverter-defibrilátorov, pretože elektromagnetické žiarenie môže ovplyvniť funkciu kardiostimulátora. Vysielané rádiové vlny môžu spôsobiť rušenie v načúvacích prístrojoch.
- Produkt neumiestňujte do blízkosti horľavých plynov alebo do potenciálne výbušných atmosfér (napr. lakovne), keď sú rádiové komponenty zapnuté, pretože vyžarované rádiové vlny môžu spôsobiť výbuch alebo požiar. Dosah rádiových vln závisí od okolitých podmienok.
- V prípade bezdrôtového prenosu dát nie je možné vylúčiť príjem údajov neoprávnenými tretími stranami.



Aktualizácia prevádzkového systému

- Aby bolo možné udržať produkt na tomto stave techniky, je potrebné, aby ste operačný systém na vami používanom smartfóne a/alebo tabletovom PC mali vždy aktualizovaný.
- Pravidelne vykonávajte aktualizácie operačného systému.

● Pred prvým použitím

● Príslušenstvo

Pre bezpečné a správne používanie tohto produktu budete, okrem iného, potrebovať nasledujúce príslušenstvo, ako napríklad nástroje a nadstavce:

- Vhodné bity do vrtákov
- Vhodné bity do skrutkovačov

- Mazací a chladiaci prostriedok (rezný olej) vhodný pre vrátanie do kovu
- Vhodné osobné ochranné pomôcky

Nástroje a nadstavce zakúpíte v špecializovanej predajni. Pri nákupe vždy rešpektujte technické požiadavky tohto produktu (pozri „Technické údaje“).

V prípade neistoty sa obráťte na kvalifikovaného odborníka a poraďte sa so svojim odborným predajcom.

UPOZORNENIE

- ▶ Tento návod na obsluhu obsahuje informácie a upozornenia o rôznych nastavcoch a oblastiach ich použitia. Zobrazené nadstavce nie sú v rozsahu dodávky (pozri „Rozsah dodávky“), avšak znázorňujú možnosti používania tohto produktu.

⚠ VÝSTRAHA

- ▶ Nepoužívajte príslušenstvo, ktoré neodporúčala firma Parkside. To môže spôsobiť zásah elektrickým prúdom alebo požiar.

Vhodné akumulátory a nabíjačky

Akumulátor: Parkside X 20 V Team

Nabíjačka: Parkside X 20 V Team

ⓘ UPOZORNENIA:

- Produkt môžete ovládať cez domácu sieť wifi alebo manuálne bez siete wifi.
- Aby ste produkt mohli ovládať a nastavovať cez domácu sieť wifi, potrebujete aplikáciu **Lidl Home**.
- Aplikácia **Lidl Home** podporuje operačné systémy iOS 9.0, Android 5.0 alebo vyššie.
- Tento produkt je kompatibilný s inými produktami zo sortimentu **Lidl Smart Home**.

● Vybíratie/vloženie akumulátora

⚠ POZOR! NEBEZPEČENSTVO PORANENIA!

- ▶ Vždy blokujte vypínač [6], aby ste zabránili neúmyselnému zapnutiu. Prepínač smeru točenia [5] prepnite do strednej polohy (blokovanie) predtým, ako akumulátor [10] vložíte/vyberiete.
- **Vybíratie akumulátora:** Stlačte odblokovacie tlačidlo pre akumulátor [12]. Vyberte akumulátor [10] (obr. D).
- **Vloženie akumulátora:** Akumulátor [10] nasmerujte k rukoväti a zasuňte ho do nej. Uistite sa, že počujete jeho zapadnutie na správne miesto. Akumulátor je možné vložiť do produktu iba jedným smerom.

UPOZORNENIE

- ▶ Keď je akumulátor [10] vložený v produkte a prvýkrát stlačíte vypínač [6], LED kontrolka stavu spojenia [20] 3x zabliká.

● Kontrola stavu nabitia akumulátora

(Obr. B)

- Kontrola stavu nabitia akumulátora: Stlačte tlačidlo [13]. LED kontrolky stavu nabitia [14] sa rozsvietia:

LED [14]	Stav nabitia
Červená/oranžová/zelená	Maximálny stav nabitia
Červená/oranžová	Stredný stav nabitia
Červená	Nízky stav nabitia

● Nabitie akumulátora

(Obr. C)

UPOZORNENIE

- ▶ Akumulátor [10] môžete nabíjať kedykoľvek bez toho, aby sa skrátila jeho životnosť.
- ▶ Prerušenie procesu nabíjania akumulátor [10] nepoškodí.

- Akumulátor [10] nabíjate pred používaním, ak vykazuje stredný alebo nízky stav nabitia.
- LED kontrolky stavu nabitia (zelená [17] a červená [18]) informujú o stave nabíjačky [15] a akumulátora [10]:

LED	Stav
Červená LED kontrolka svieti	Akumulátor sa nabíja
Zelená LED kontrolka svieti	Akumulátor je úplne nabitý
Červená a zelená LED kontrolka blikajú	Akumulátor je poškodený
Červená LED kontrolka bliká	Akumulátor je príliš studený alebo teplý
Zelená LED kontrolka svieti (bez akumulátora)	Nabíjačka je pripravená na používanie

- Akumulátor [10] vložte do nabíjačky [15].
- Napájací kábel so zástrčkou [16] nabíjačky [15] zapojte do zásuvky.
- Keď je akumulátor [10] kompletne nabitý: Akumulátor vyberte z nabíjačky [15]. Potom vytiahnite napájací kábel so zástrčkou [16] nabíjačky zo zásuvky.

● Vloženie/vybratie nadstavca

⚠ POZOR! NEBEZPEČENSTVO PORANENIA!



Nadstavce môžu byť ostré a počas používania môžu byť aj horúce. Keď manipulujete s nadstavcom, vždy noste ochranné rukavice.

⚠ VÝSTRAHA!



Produkt vypnite, vyberte akumulátor [10] a pred úpravami ho nechajte ochladnúť!

⚠ POZOR! NEBEZPEČENSTVO PORANENIA!

- ▶ Ruky musíte mať ďaleko od nadstavca, ak je produkt v prevádzke.

⚠ POZOR! NEBEZPEČENSTVO PORANENIA!

- ▶ Po vypnutí produktu sa nadstavec ešte nejaký čas pohybuje. Pohybujúceho sa nadstavca sa nedotýkajte a nebrzdite ho.

Produkt je vybavený automatickou aretáciou vretena, aby bolo možné otvoriť a zatvoriť skľučovadlo [1] s prstencom skľučovadla [2].

- Otvoriť skľučovadlo [1]: Otočte prstenc skľučovadla [2] proti smeru pohybu hodinových ručičiek (obr. E).
- Zasuňte vhodný nadstavec tak ďaleko ako je potrebné do skľučovadla [1].
- Zatvoriť skľučovadlo [1]: Nadstavec držte v polohe. Otočte prstenc skľučovadla [2] v smere pohybu hodinových ručičiek.

UPOZORNENIA

- ▶ Tento produkt je vybavený upínadlom vrtáka Röhm s funkciou antiblokovania.
- ▶ Ak sa pokúsite ďalej otvoriť kompletne otvorené skľučovadlo [1], aktivuje sa antiblokovacia funkcia na ochranu skľučovadla.
- ▶ Pri aktívnej antiblokovacej funkcii nie je možné skľučovadlo [1] zatvoriť otočením prstenc skľučovadla [2] v smere pohybu hodinových ručičiek. Pri pokuse o zatvorenie skľučovadla zaznie škŕkanie.
- ▶ Dezaktivujte antiblokovacia funkciu skľučovadla [1]: Otočte prstenc skľučovadla [2] do určitého stupňa v smere pohybu hodinových ručičiek. Potom prúdko a rýchlo otočte prstencom skľučovadla [2] v protismere hodinových ručičiek.
Tento proces opakujte, ak by antiblokovacia funkcia zostala naďalej aktívna. Po dezaktivovaní antiblokovacej funkcie by sa malo skľučovadlo [1] zatvoriť bez škŕkania.

● Skúšobný chod

UPOZORNENIE

- ▶ Pred prvou prácou a po každej výmene nadstavca vykonajte skúšobný chod bez zaťaženia. Produkt okamžite vypnite, keď nadstavec vykazuje nerovnomerný chod, vykazuje značné vibrácie alebo počujete abnormálne zvuky.
- Pred prevádzkou skontrolujte, či je nadstavec správne umiestnený, to znamená vycentrovaný v skľučovadle [1].
- Na skrutkovacích bitoch sú uvedené rozmery a tvar. Ak nie ste si istý, najprv vždy vyskúšajte, či je bit v hlave upevnený bez vôle.

● Obsluha

● Výber rýchlosti

⚠ OPATRNĚ! RIZIKO POŠKODENIA PRODUKTU!



Voličový prepínač rýchlosti [4] použite až vtedy, keď je produkt odstavený.

- Rýchlosť prepnete tak, že voličový prepínač rýchlosti [4] prepnete dopredu alebo dozadu (obr. F).

Rýchlosť 1:

Vhodná pre:	Skrutkovanie
Rýchlosť otáčania:	Nizky stav nabitia
Točivý moment:	Vysoký

Rýchlosť 2:

Vhodná pre:	Vŕtanie
Rýchlosť otáčania:	Vysoký
Točivý moment:	Nizky stav nabitia

● Nastavenie smeru točenia

⚠ OPATRNĚ! RIZIKO POŠKODENIA PRODUKTU!



Prepínač smeru točenia [5] použite až vtedy, keď je produkt odstavený.

- Smer točenia prepnete tak, že prepínač smeru točenia [5] prepnete doprava alebo doľava (obr. G).
- Ak sa prepínač smeru točenia [5] nachádza v strednej polohe, je vypínač [6] blokováný.

● Regulácia točivého momentu

Tento produkt je vybavený reguláciou točivého momentu, ktorý uvoľní vreteno z pohonu, ak bude prekročený zadaný točivý moment.

- Točivý moment je možné nastaviť upínacím puzdrom [3] (obr. H).
- Žiadne skrutky, prípadne mäkké materiály: Zvoľte nízky stupeň (žiadne otáčky).
- Veľké skrutky, tvrdé materiály, prípadne pri vyskrutkovaní skrutiek: Zvoľte vysoký stupeň (vysoké otáčky).
- Pre vŕtanie: Upínacie puzdro [3] otočte do polohy 

● Zapnutie a vypnutie

UPOZORNENIE

Vypínač [6] nie je možné aretovať.

- Zapnutie:** Stlačte vypínač [6] a držte ho stlačený. Podľa potreby regulujte rýchlosť (pozri „Regulácia rýchlostí“) (obr. I).
- Vypnutie:** Pustíte vypínač [6].

● Regulácia rýchlosti

- Rýchlosť môžete kontrolovať rôzne silným tlakom na vypínač [6]:

Príťažná sila	Rýchlosť
Mierny tlak:	Nízky
Silnejší tlak:	Vyšší

● Pracovné svetlo LED

Tento produkt je vybavený pracovným svetlom LED [11], aby bola osvetlená priama pracovná oblasť a viditeľnosť v zle osvetlenom prostredí.

- Pracovné svetlo LED [11] svieti automaticky, kým je produkt zapnutý.

UPOZORNENIE

- ▶ Pracovné svetlo LED [11] svieti ešte cca 10 sekúnd po vypnutí produktu.

● Upozornenia k práci

Točivý moment

- Malé skrutky/bity by sa mohli poškodiť, ak nastavíte príliš vysoký točivý moment, prípadne príliš vysoké otáčky.

Skrutkovanie do tvrdého materiálu (do kovu)

- Vznikajú mimoriadne vysoké točivé momenty, napr. pri kovových skrutkových spojoch za použitia nadstavcov do nástrčných kľúčov. Zvoľte nízke otáčky.

Skrutkovanie do mäkkých materiálov (napr. do mäkkého dreva)

- Aj tu skrutkujte s nízkymi otáčkami, napr. aby sa nepoškodil drevený povrch pri kontakte s hlavou skrutky. Použite vŕhrobnik.

Pri vŕtaní do dreva, kovu a iných materiálov

- Pri malých priemeroch vŕtáka použite vysoké otáčky a pri veľkých priemeroch vŕtáka použite nízke otáčky.
- Pri tvrdých materiáloch zvoľte nízke otáčky, pri mäkkých materiáloch zvoľte vysoké otáčky.
- Zaisťte alebo upevnite (ak je to možné) obrobok do upínacieho prípravku.
- Miesto, kde chcete vŕtať, označte klincom alebo jamkovačom. Pre navŕtanie zvoľte nízke otáčky.
- Otáčajúci sa vŕták viackrát vyťahnite z vŕtaného otvoru, aby ste odstránili triesky a vrtnú múčku.

Vŕtanie do kovu

- Použite vŕták do kovu (HSS). Pre najlepšie výsledky ochladte vŕták s chladiacim a mazacim prostriedkom (rezný olej). Vŕtáky do kovu je možné použiť aj na vŕtanie do plastu. Najprv vŕtajte s vŕtákom Ø 3 mm a približte sa k požadovanému priemeru.

Vŕtanie do dreva

- Použite vŕták do dreva s upínacím hrotom. Hlboké vŕtané otvory: Použite „hadovitý“ vŕták. Veľké vŕtané priemery: Použite Forstnerov vŕták. Malé skrutky do mäkkého dreva je možné zaskrutkovať aj bez predvŕtania.

Držiak na opasok



POZOR! NEBEZPEČENSTVO PORANENIA!

- ▶ Predtým, ako produkt zavesíte na opasok: Zatláčte prepínač smeru točenia [5] do strednej polohy (blokovanie). Tak zabránite neúmyselnému zapnutiu produktu.

- S držiakom na opasok [9] je možné produkt zavesiť na opasok alebo na vrecko na nohaviciach.

● Pripojenie produktu k aplikácii Lidl Home

● Zapnúť/vypnúť funkciu Bluetooth na akumulátore

- Ak chcete aktivovať funkciu Bluetooth, tlačidlo  [13] na akumulátore [10] podržte stlačené 3 sekundy. Oranžová LED kontrolka na LED kontrolkách stavu nabitia [14] svieti. Funkcia Bluetooth je zapnutá.
- Uvoľnite tlačidlo  [13].
- Ak chcete vypnúť funkciu Bluetooth, tlačidlo  [13] na akumulátore [10] podržte stlačené 10 sekúnd. Oranžová LED kontrolka na LED kontrolkách stavu nabitia [14] zhasne. Funkcia Bluetooth je vypnutá. V aplikácii **Lidl Home** sa produkt zobrazuje ako offline.

● Pripojenie produktu k aplikácii Lidl Home

UPOZORNENIE

- ▶ Produkt sa vie pripojiť k aplikácii **Lidl Home** len vtedy, keď je v produkte vložený akumulátor [10].
- ▶ K aplikácii **Lidl Home** sa vedľa pripojiť výlučne nabíjateľné akumulátory Smart Performance.

- Ak chcete vypnúť funkciu Bluetooth, tlačidlo  [13] na akumulátore [10] podržte stlačené 3 sekundy.
- Na mobilnom zariadení aktivujte funkciu Bluetooth.
- Otvorte aplikáciu **Lidl Home**.
- Existujú 3 rôzne možnosti pripojenia k aplikácii **Lidl Home**:

Prvé pripojenie produktu k aplikácii Lidl Home:

1. Na karte  zvolte **Pridať zariadenie**. Aplikácia **Lidl Home** vyhľadáva dostupné prístroje. Aplikácia **Lidl Home** oznámi, či sa našli dostupné prístroje.



UPOZORNENIE

- ▶ Ak aplikácia **Lidl Home** nenašla žiadne dostupné prístroje, pokračujte s možnosťou „Žiadny automatický návrh dostupných prístrojov“.

2. Ťuknite na **Pridať** a v zozname sa zobrazia dostupné prístroje.
3. Ťuknutím na  zvolte akumulátor [10].

UPOZORNENIE

- ▶ Zvoľte vždy len jeden prístroj. Ak sú aj pri iných produktoch fajočky: Ťuknite na  a značky sa vymažú.

4. Ťuknite na .
5. Ťuknutím na **Hotovo** potvrdíte spojenie. Akumulátor sa zobrazí v zozname na karte  a bude možné ho zvoliť.
6. Zvoľte akumulátor. Informácie o AKUMULÁTOROVOM VŔTACOM SKRUTKOVAČI „PABSP 20 Li C3 (2201)“ nájdete pod **Informácie o prístroji**.



UPOZORNENIE

- ▶ Ak je pod **Informácie o prístroji** uvedené **Nebolo naviazané spojenie so žiadnym Smart zariadením**: Skontrolujte, či je akumulátor [10] vložený v produkte. Skontrolujte, či LED kontrolka stavu spojenia [20] trvalo svieti.

UPOZORNENIE

- ▶ Ak LED kontrolka stavu spojenia [20] nesvieti trvalo: Akumulátor [10] vložte do produktu. Vypínač [6] podržte stlačený 5 sekúnd. LED kontrolka stavu spojenia [20] bude niekoľko sekúnd blikať a potom bude trvalo svietiť. Informácie o AKUMULÁTOROVOM VŔTACOM SKRUTKOVAČI „PABSP 20 Li C3 (2201)“ sa zobrazia pod **Informácie o prístroji**.



Ak produkty už niekedy boli k aplikácii Lidl Home pripojené:

- Ťuknite na  na karte . Aplikácia **Lidl Home** vyhľadáva dostupné prístroje. Aplikácia **Lidl Home** oznámi, či sa našli dostupné prístroje.

UPOZORNENIE

- ▶ Ak aplikácia **Lidl Home** nenašla žiadne dostupné prístroje, pokračujte s možnosťou „Žiadny automatický návrh dostupných prístrojov“.

Žiadny automatický návrh dostupných prístrojov:

1. Ťuknite na  na karte .
2. Zvoľte **Iné** v lište na ľavej strane.
3. Zvoľte **Iné-2**. Kontrolka rýchlo blikať. Aplikácia **Lidl Home** vyhľadáva dostupné prístroje.
4. Ťuknutím na  zvolíte akumulátor [10] a pridáte ho do aplikácie.
5. Ťuknite na **Dalej**.
6. Ťuknite na **Hotovo**. Zobrazí sa strana **Prehľad** akumulátora.
7. Informácie o AKUMULÁTOROVOM VŔTACOM SKRUTKOVAČI „PABSP 20 Li C3 (2201)“ nájdete pod **Informácie o prístroji**.

UPOZORNENIE

- ▶ Aktualizáciou firmvéru sa môžu funkcie aplikácie **Lidl Home** zmeniť.

● Čistenie a starostlivosť

⚠ VÝSTRAHA!



Produkt vypnite, vyberte akumulátor [10] a pred revíziou, údržbou alebo čistením ho nechajte ochladnúť!

● Čistenie

- Dbajte na to, aby žiadne kvapaliny nevnikli do vnútra produktu.
- Produkt vždy udržiavajte čistý, suchý a zbavený oleja alebo mazív. Po každom použití a pred uskladnením odstráňte prach z produktu.
- Pravidelné riadne čistenie pomáha zaistiť bezpečné používanie a predlžuje životnosť produktu.

- ❑ Produkt vyčistíte suchou handrou. Na ťažko prístupné miesta použijete mäkkú kefku.
- ❑ Nečistoty a prach odstráňte handrou alebo mäkkou kefkou, a to najmä z ventilačných otvorov.
- ❑ Ventilačné otvory musia byť vždy voľné.

UPOZORNENIE

- ▶ Na čistenie produktu nepoužívajte chemické, alkalické, abrazívne alebo iné agresívne čistiace alebo dezinfekčné prostriedky, pretože môžu poškodiť povrchové plochy.

● Údržba

- ❑ Pred a po každom použití skontrolujte produkt a príslušenstvo (napr. nadstavce), či nie sú opotrebované a poškodené. V prípade potreby ich nahraďte novými podľa popisu v tomto návode na obsluhu. Prítom rešpektujte technické požiadavky (pozrite „Technické údaje“).

● Oprava

Vo vnútri tohto produktu nie sú žiadne súčasti, ktoré môže používateľ opraviť sám. Obráťte sa na kvalifikovaného odborníka a nechajte produkt skontrolovať a opraviť.

● Skladovanie

- ❑ Stlačte prepínač smeru točenia [5] do strednej polohy, aby sa vypínač [6] zablokoval.
- ❑ Produkt vyčistíte podľa popisu vyššie.
- ❑ Produkt a jeho príslušenstvo skladujte na tmavom, suchom a dobre vetranom mieste bez mrazu.
- ❑ Produkt skladujte vždy na deľom neprístupnom mieste. Optimálna teplota pri dlhodobom skladovaní (dlhšie ako 3 mesiace) je medzi +20 a +26 °C.
- ❑ Bit nastrčte do držiaka bitov [8].
- ❑ Produkt skladujte v prenosnom kufríku [19].

Upozornenia k akumulátoru

- ❑ Akumulátor [10] skladujte iba v čiastočne nabitom stave. Ak sa produkt skladuje dlhšie, stav nabitia by mal byť 40 až 60 % (červená a oranžová LED kontrolka stavu nabitia [14] svietia).
- ❑ Počas dlhšieho skladovania kontrolujte stav nabitia akumulátora [10] približne každé 3 mesiace. Nabíjajte podľa potreby.

● Preprava

- ❑ Stlačte prepínač smeru točenia [5] do strednej polohy, aby sa vypínač [6] zablokoval.
- ❑ Produkt prenášajte v prenosnom kufríku [19].
- ❑ Produkt chráňte pred nárazmi a silnými vibráciami, ktoré sa vyskytujú najmä pri preprave vo vozidlách.
- ❑ Produkt zabezpečte proti zošmyknutiu a prevráteniu.

● Likvidácia

- ❗ Skôr ako produkt niekomu odovzdáte, zlikvidujete alebo vrátite výrobcovi, uistite sa, že z produktu aj z Cloudu boli vymazané všetky údaje.

Postupujte pritom podľa nasledujúcej kapitoly:

„Rozšírené funkcie“, bod menu:

Odpojiť a vymazať všetky údaje

Obal:

Obal pozostáva z ekologických materiálov, ktoré môžete odovzdať na miestnych recyklačných zberných miestach.



Všímajte si prosím označenie obalových materiálov pre triedenie odpadu, sú označené skratkami (a) a číslami (b) s nasledujúcim významom: 1–7: Plasty/20–22: Papier a kartón/80–98: Spojené látky.

Výrobok:



Výrobok vr. príslušenstva a obalové materiály sú recyklovateľné a podliehajú rozšírenej zodpovednosti výrobcu.

Pre lepšie spracovanie odpadu ich zlikvidujte oddelene podľa obrázkov Info-tri (informácie o triedení).

Triman-Logo platí iba pre Francúzsko.



O možnostiach likvidácie opotrebovaného výrobku sa môžete informovať na Vašej obecnej alebo mestskej správe.



Ak výrobok doslúžil, v záujme ochrany životného prostredia ho neodhoďte do domového odpadu, ale odovzdajte na odbornú likvidáciu. Informácie o zberných miestach a ich otváracích hodinách získate na Vašej príslušnej správe.



Nesprávna likvidácia batérií/ akumulátorových batérií ničí životné prostredie!

Pred likvidáciou vyberte batérie / akumulátorové batérie z výrobku.

Batérie/akumulátorové batérie sa nesmú likvidovať spolu s domovým odpadom. Môžu obsahovať jedovaté ťažké kovy a je potrebné zaobchádzať s nimi ako s nebezpečným odpadom. Chemické značky ťažkých kovov sú nasledovné: Cd = kadmium, Hg = ortuť, Pb = olovo. Opatrebované batérie/akumulátorové batérie preto odovzdajte v komunálnej zberni.

● Servis



Servis Slovensko

Tel.: 0800 008158

E-pošta: owim@tidl.sk



● ES vyhlásenie o zhode

EÚ VYHLÁSENIE O ZHODE

IAN: 391010_2201
Identifikácia produktu: "Parkside" Akumulátorový vŕtací skrutkovač 20 V
Číslo modelu: HG09587

Uvedený predmet vyhlásenia je v zhode s príslušnými harmonizačnými právnymi predpismi Únie:

Directive 2006/42/EC
Directive 2014/30/EU
Directive 2011/65/EU

Odkazy na príslušné použité harmonizované normy alebo odkazy na iné technické špecifikácie, v súvislosti s ktorými sa zhoda vyhlasuje:

Č. / Časti
Directive 2006/42/EC
EN 62841-1:2015
EN 62841-2-1:2018/A11:2019
Directive 2014/30/EU
EN 55014-1:2017/A11:2020
EN IEC 55014-1:2021
EN 55014-2:1997/A2:2008
EN IEC 55014-2:2021

Predmet vyššie uvedeného vyhlásenia je v súlade so smernicou Európskeho parlamentu a Rady 2011/65/EÚ z 8. júna 2011 o obmedzení používania určitých nebezpečných látok v elektrických a elektronických zariadeniach:

Č. / Časti
Smernica 2011/65/EU
EN IEC 63000:2018

Držiteľ technickej informácie: OWIM GmbH & Co.KG

Podpísané za a v mene:

OWIM GmbH & Co. KG Stiftsbergstraße 1 D-74167 Neckarsulm Nemecko

Toto vyhlásenie o zhode sa vydáva na výhradnú zodpovednosť výrobcu.

Preklad pôvodného vyhlásenia o zhode

Neckarsulm
Miesto

19.07.2022
Dátum



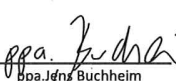













Benjamin Steeb
Managing Director

Jörn Buchheim
Authorised Signatory

Indicaciones de advertencia y símbolos empleados	Página 117
Guía rápida	Página 117
Uso previsto	Página 117
Volumen de suministro	Página 118
Necesita (para usar con la aplicación Lidl Home)	Página 118
Descripción de las piezas	Página 118
Datos técnicos	Página 118
Información sobre la marca	Página 119
Indicaciones de seguridad	Página 119
Indicaciones generales de seguridad para herramientas eléctricas	Página 119
Indicaciones de seguridad para taladros	Página 122
Reducción de las vibraciones y los ruidos	Página 123
Comportamiento en caso de emergencia	Página 123
Riesgos residuales	Página 123
Indicaciones de seguridad del cargador	Página 124
Antes del primer uso	Página 125
Accesorios	Página 125
Insertar/quitar el paquete de baterías	Página 125
Comprobar el estado de carga del paquete de baterías	Página 126
Cargar el paquete de baterías	Página 126
Insertar/quitar la herramienta de inserción	Página 126
Prueba de funcionamiento	Página 127
Funcionamiento	Página 127
Seleccionar la marcha	Página 127
Ajuste del sentido de giro	Página 127
Control del momento de torsión	Página 127
Encendido y apagado	Página 127
Control de velocidad	Página 127
Luz de trabajo LED	Página 128
Indicaciones de trabajo	Página 128
Conectar el producto a la aplicación Lidl Home	Página 128
Encendido/apagado de la función Bluetooth de la batería	Página 128
Conectar el producto a la aplicación Lidl Home	Página 128
Limpieza y cuidado	Página 129
Limpieza	Página 129
Mantenimiento	Página 130
Reparación	Página 130
Almacenamiento	Página 130
Transporte	Página 130
Eliminación	Página 130
Asistencia	Página 130
Declaración de conformidad de la CE	Página 131

Indicaciones de advertencia y símbolos empleados

En el manual de instrucciones, la guía rápida, el embalaje y la placa de características se emplean las indicaciones de advertencia siguientes:

	Lea el manual de instrucciones.		Apague el producto y retire el paquete de baterías antes de cambiar accesorios, limpiar y si no se está utilizando.
	¡Observe las indicaciones de advertencia y seguridad!		Proteja el paquete de baterías contra el calor y la luz solar fuerte y constante.
	Utilice el producto solo en espacios interiores secos.		Proteja el paquete de baterías contra el agua y la humedad.
	¡Utilice guantes de protección!		Proteja el paquete de baterías contra el fuego.
	Clase de protección II (Aislamiento doble)		Tensión/corriente alterna
 	Indicaciones de seguridad Instrucciones de manipulación		Tensión/corriente continua
	El marcado CE ratifica la conformidad con las directivas de la UE aplicables al producto.		Fusible para corrientes débiles

ATORNILLADORA TALADRADORA RECARGABLE PABSP 20 V

● Guía rápida

Este documento se trata de una copia impresa acortada del manual de instrucciones completo. Escaneando el código QR accede directamente a la página del Servicio LIDL (www.lidl-service.com) donde, introduciendo el número de artículo (IAN) 391010_2201, puede consultar y descargar el manual de instrucciones completo.

⚠ ¡ADVERTENCIA! Observe el manual de instrucciones completo y las indicaciones de seguridad para evitar daños personales y materiales. La guía rápida forma parte integrante del producto. Familiarícese con las indicaciones de uso y de seguridad antes de comenzar a utilizar el producto. Conserve esta guía rápida y asegúrese de proporcionar todos los documentos relacionados con el producto en caso de entregarlo a terceros.

● Uso previsto

Esta atornilladora taladradora recargable (en lo sucesivo "Producto" o "Herramienta eléctrica") es apropiado para atornillar o taladrar en madera, metal y plástico.

El producto no ha sido determinado para taladrar materiales duros como p. ej. cemento u hormigón.

¡Utilice siempre herramientas de inserción conforme al uso previsto! Observe los requisitos técnicos del producto al comprar y usar las herramientas de inserción (véase "Datos técnicos").

La luz de trabajo LED  de este producto ha sido determinada para iluminar de forma directa el área de trabajo.

Cualquier modificación o uso distinto del producto se considera como no conforme a lo previsto y puede suponer un riesgo como peligro de muerte, lesiones y daños. El fabricante no asume ninguna responsabilidad por los daños resultantes de un uso inadecuado. Este producto no ha sido concebido para un uso comercial ni para otros usos diferentes al previsto.



La aplicación **Lidl Home** puede utilizarse con este producto.

● Volumen de suministro

¡ADVERTENCIA!

- ¡El producto y el material de embalaje no son ningún juguete! ¡Los niños no deben jugar con las bolsas de plástico, láminas y piezas pequeñas! ¡Existe peligro de atragantamiento y asfixia!

- 1 Atornilladora taladradora recargable PABSP 20 V PABSP 20 Li C3
- 1 Paquete de baterías PAPS 204 A1 *
- 1 Cargador rápido PLG 20 C3 *
- 1 Gancho para cinturón
- 1 Guía rápida

● Necesita (para usar con la aplicación **Lidl Home**)



Dispositivo móvil:
iOS 9.0 o superior
Android 5.0 o superior

● Descripción de las piezas

Figura A:

- 1 Mandril de sujeción
- 2 Anillo mandril de sujeción
- 3 Casquillo momento de torsión
- 4 Selector de marcha
- 5 Conmutador de sentido de giro/bloqueo
- 6 Interruptor de encendido/apagado/control de velocidad
- 7 Mango
- 8 Soporte de puntas (magnético)
- 9 Gancho para cinturón
- 10 Paquete de baterías *
- 11 Luz de trabajo LED
- 20 LED de estado de conexión

Figura B:

- 10 Paquete de baterías *
- 12 Botón de liberación para el paquete de baterías
- 13 Botón  (Estado de carga)
- 14 LED de estado de carga (rojo/naranja/verde)

Figura C:

- 10 Paquete de baterías *
- 15 Cargador (cargador rápido) *
- 16 Cable de conexión con enchufe
- 17 LED de control de carga - verde
- 18 LED de control de carga - rojo

No ilustrado:

- 19 Malefín de transporte



● Datos técnicos

Atornilladora taladradora recargable	PABSP 20 Li C3
Tensión nominal:	20 V 
Tipo de mandril de sujeción:	Mandril de sujeción rápida
Engranaje:	2 marchas
Velocidad al ralentí n₀:	
1. marcha:	0-500 min ⁻¹
2. marcha:	0-2000 min ⁻¹
Momento de torsión máx.:	60 N m
Rango de sujeción del portabrocas:	máx. Ø 13 mm
Diámetro de broca máx.:	en acero Ø 13 mm en madera Ø 38 mm

Paquete de baterías

Tipo:	Iones de litio
Tensión nominal:	20 V 
Capacidad:	4 Ah
Valor energético:	80 Wh
Número de celdas de batería:	5
Potencia de frecuencia:	≤ 20 dBm
Banda de frecuencia:	2400-2483,5 MHz
Temperatura:	máx. +50 °C

Cargador rápido

Entrada:	PLG 20 C3 *
Tensión nominal:	230-240 V~
Frecuencia nominal:	50 Hz
Potencia nominal:	120 W
Fusible (interno):	3,15 A / 
Salida:	
Tensión nominal:	21,5 V 
Corriente de carga:	4,5 A
Clase de protección:	II/□

* La batería y el cargador rápido no están incluidos en el volumen de suministro

Tiempo de carga:

- Tipo de batería PAP 20 B1, 2,0 Ah (disponible por separado): 35 minutos
- Tipo de batería PAP 20 B3, PAPS 204 A1, 4,0 Ah (disponible por separado): 60 minutos
- Tipo de batería PAPS 208 A1, 8,0 Ah (disponible por separado): 120 minutos

Temperatura de entorno recomendada:

Durante la carga:	+4 a +40 °C
Durante el funcionamiento:	+4 a +40 °C
Durante el almacenamiento:	+20 a +26 °C

Valores de emisión de ruido

Los valores medidos han sido calculados de acuerdo con la norma EN 62841. El nivel de ruido de la herramienta eléctrica valorado con A es por lo general:

Nivel de presión acústica L_{pA} :	81,9 dB(A)
Inseguridad K_{pA} :	5 dB
Nivel de potencia acústica L_{WA} :	92,9 dB(A)
Inseguridad K_{WA} :	5 dB

Valores de emisión de vibraciones

Los valores totales de vibraciones (suma vectorial de las tres direcciones) se calculan conforme a la EN 62841:

Taladrado en metal:

Vibración mano-brazo $a_{h,D}$:	< 2,5 m/s ² (1,094 m/s ²)
Inseguridad K:	1,5 m/s ²

⚠ ¡ADVERTENCIA!



¡Utilice protección auditiva!

NOTA

- ▶ El valor de emisión de vibración y el valor de emisión de ruido indicados han sido medidos según un método de ensayo normalizado y pueden utilizarse para comparar una herramienta eléctrica con otra.
- ▶ Asimismo, el valor de emisión de vibración y el valor de emisión de ruido indicados pueden ser utilizados para una evaluación provisional de la carga.

⚠ ¡ADVERTENCIA!

- ▶ Las emisiones de vibraciones y ruidos pueden diferir durante el uso efectivo de la herramienta eléctrica de los valores indicados en función del modo, en que se utiliza la herramienta eléctrica, en especial, el tipo de pieza de trabajo que se trabaja.
Intente mantener lo más baja posible la carga por vibraciones y ruidos. Llevar guantes de protección durante el uso de la herramienta y limitar el tiempo de trabajo son ejemplos de medidas para reducir la carga por vibración. Además, se deben tener en cuenta todas las partes del ciclo de funcionamiento (por ejemplo, los tiempos, en los que la herramienta eléctrica está desconectada y aquellos, en los que está encendida, pero sin carga).

● Información sobre la marca

- iOS y Apple son marcas registradas de Apple Inc. en Estados Unidos y otros países. App Store es una marca registrada de Apple Inc.
- Android, Gmail, Google Play y Google Assistant * son marcas registradas de Google Inc.
- Zigbee es una marca registrada de The Zigbee Alliance.

- La marca y los logotipos de Bluetooth® son marcas registradas de Bluetooth® SIG Inc.
- La marca y el nombre comercial Parkside son propiedad de sus respectivos dueños.
- Todos los otros nombres y productos pueden ser marcas o marcas registradas de los respectivos propietarios.
- * Google Assistant no está disponible en ciertos idiomas y países.



Indicaciones de seguridad

● Indicaciones generales de seguridad para herramientas eléctricas

⚠ ¡ADVERTENCIA!

- ▶ **Lea todas las indicaciones de seguridad, instrucciones, ilustraciones y datos técnicos con los que cuenta esta herramienta eléctrica.** Las negligencias por la inobservancia de las siguientes instrucciones pueden provocar descarga eléctrica, incendio y/o lesiones graves.

Guarde todas las indicaciones de seguridad e instrucciones en un lugar seguro para futuras referencias.

La "herramienta eléctrica", concepto empleado en las indicaciones de seguridad, hace referencia a herramientas eléctricas alimentadas por red (con cable de alimentación) o herramientas eléctricas que funcionan con batería (sin cable de alimentación).

Seguridad en el área de trabajo

- 1) **Mantenga el área de trabajo limpia y bien iluminada.** Las áreas de trabajo desordenadas o poco iluminadas pueden provocar accidentes.

- 2) **No trabaje con la herramienta eléctrica en entornos potencialmente explosivos, en los que haya líquidos, gases o polvos inflamables.** Las herramientas eléctricas generan chispas, que pueden encender el polvo o los vapores.
- 3) **Mantenga alejados a los niños y otras personas durante el uso de la herramienta eléctrica.** En caso de distracción puede perder el control de la herramienta eléctrica.

Seguridad eléctrica

- 1) **El enchufe de conexión de la herramienta eléctrica debe encajar en la toma de corriente. No modificar el enchufe en modo alguno. No utilice ningún adaptador con herramientas eléctricas conectadas a tierra.** Los enchufes no modificados y las tomas de corriente que coinciden reducen el riesgo de una descarga eléctrica.
- 2) **Evite el contacto corporal con superficies conectadas a tierra como tubos, calefacciones, cocinas y neveras.** Existe riesgo elevado por descarga eléctrica si su cuerpo está conectado a tierra.
- 3) **Mantenga alejada la herramienta eléctrica de la lluvia o las humedades.** La penetración de agua en la herramienta eléctrica aumenta el riesgo de una descarga eléctrica.
- 4) **No utilice el cable de conexión para otros fines como llevar y colgar la herramienta eléctrica o desconectar el enchufe de la toma de corriente tirando del cable. Mantenga alejado el cable de conexión del calor, aceite, cantos afilados o partes móviles.** Los cables de conexión enredados o dañados aumentan el riesgo de una descarga eléctrica.

- 5) **Si trabaja con la herramienta eléctrica al aire libre, utilice solo cables de extensión apropiados para el exterior.** El uso de un cable de extensión apropiado para el exterior reduce el riesgo de una descarga eléctrica.
- 6) **Si no se puede evitar el uso de la herramienta eléctrica en un entorno húmedo, utilice un interruptor automático.** El uso de un interruptor automático reduce el riesgo de una descarga eléctrica.

Seguridad personal

- 1) **Esté atento y preste atención a lo que hace y proceda con sensatez a la hora de trabajar con la herramienta eléctrica. No utilice ninguna herramienta eléctrica si está cansado o bajo la influencia de drogas, alcohol o medicamentos.** Un momento de desatención durante el uso de la herramienta eléctrica puede provocar lesiones de gravedad.
- 2) **Use siempre gafas de protección y el equipo de protección individual.** El uso del equipo de protección individual como máscara de polvo, calzado de seguridad antideslizante, casco de protección o protección auditiva, según el tipo y aplicación de la herramienta eléctrica, reduce el riesgo de lesiones.
- 3) **Evite un arranque involuntario. Cerciórese de que la herramienta eléctrica esté apagada antes de recogerla, transportarla o conectarla al suministro de corriente y/o la batería.** El transporte de la herramienta eléctrica con el dedo en el interruptor o conectar el dispositivo encendido al suministro de corriente puede provocar accidentes.
- 4) **Elimine las piezas de ajuste o llaves ajustables antes de encender la herramienta eléctrica.** Una herramienta o llave, que se encuentre en una parte en movimiento de la herramienta eléctrica, puede provocar lesiones.

- 5) **Evite una postura anómala. Procure una posición segura y mantenga en todo momento el equilibrio.** De este modo, puede controlar mejor la herramienta eléctrica en situaciones inesperadas.
- 6) **Lleve ropa apropiada. No use ropa suelta o joyas. Mantenga alejado el pelo o la ropa de las partes móviles.**
- 7) **Si se pueden montar dispositivos de recogida y aspiración de polvo, estos deberán conectarse y utilizarse correctamente.** El uso de un dispositivo de aspiración de polvo puede reducir los peligros derivados del polvo.
- 8) **No cree un falso sentido de la seguridad y no pase por alto las normas de seguridad para herramientas eléctricas, incluso si está familiarizado con el uso de la herramienta.** Un manejo descuidado puede provocar lesiones graves en fracciones de segundo.
- 4) **Mantenga las herramientas eléctricas que no utilice fuera del alcance de los niños. No deje que personas, que no estén familiarizadas con el uso de la herramienta o no hayan leído estas instrucciones, utilicen la herramienta eléctrica.** Las herramientas eléctricas son peligrosas si las utilizan personas sin experiencia.
- 5) **Trate con cuidado las herramientas eléctricas y las herramientas de inserción. Controle si las partes en movimiento funcionan correctamente y no se atascan, o si las partes que se encuentren rotas o dañadas afectan al funcionamiento de la herramienta eléctrica. Haga reparar las partes dañadas de la herramienta eléctrica antes de usarla.** Una gran cantidad de accidentes tienen su origen en un mantenimiento deficiente de las herramientas eléctricas.
- 6) **Mantenga afiladas y limpias las herramientas de corte.** Las herramientas de corte que están bien cuidadas y con los cantos cortantes afilados se atascan menos y son más cómodas de usar.

Uso y cuidado de la herramienta eléctrica

- 1) **No sobrecargue la herramienta eléctrica. Utilice para su trabajo la herramienta eléctrica designada a tal fin.** Trabaje mejor y de forma más segura en la gama de potencia indicada con la herramienta eléctrica adecuada.
- 2) **No utilice ninguna herramienta eléctrica, cuyo interruptor esté defectuoso.** Una herramienta eléctrica que no se pueda encender o apagar resulta peligrosa y debe ser reparada.
- 3) **Desconecte el enchufe de la toma de corriente y/o quite la batería extraíble antes de realizar los ajustes en el dispositivo, cambiar las partes de la herramienta de inserción o colocar aparte la herramienta eléctrica.** Estas medidas de precaución evitan un arranque inesperado de la herramienta eléctrica.
- 7) **Utilice las herramientas eléctricas, herramienta de inserción, herramientas de inserción etc. conforme a las instrucciones. Tenga en cuenta las condiciones de trabajo y la tarea a realizar.** El uso de herramientas eléctricas para aplicaciones distintas a las previstas puede provocar situaciones de peligro.
- 8) **Mantenga los mangos y las superficies de agarre secos, limpios y libres de aceite y grasa.** Los mangos y las superficies de agarre resbaladizos no permiten un manejo y control seguro de la herramienta eléctrica en situaciones imprevistas.

Uso y cuidado de la herramienta con batería

- 1) **Cargue las baterías solo con los cargadores recomendados por el fabricante.** Existe peligro de incendio si se utiliza un cargador, apropiado para un tipo determinado de baterías, con baterías distintas.
- 2) **Por ello, utilice solo las baterías apropiadas en las herramientas eléctricas.** El uso de baterías distintas puede provocar lesiones y peligro de incendio.
- 3) **Mantenga las baterías que no vaya a utilizar alejadas de grapas, monedas, llaves, clavos, tornillos u otros objetos metálicos, que pudieran provocar un puenteo de los contactos.** Un cortocircuito entre los contactos de la batería puede provocar quemaduras o fuego.
- 4) **Un uso incorrecto puede provocar que se salga el líquido de la batería. Evite todo contacto con él. En caso de contacto accidental, enjuagarse con agua. Si el líquido entra en contacto con los ojos, busque asistencia médica suplementaria.** El líquido saliente de la batería puede causar irritaciones en la piel o quemaduras.
- 5) **No utilice ninguna batería dañada o modificada.** Las baterías dañadas o modificadas pueden comportarse de manera imprevisible y provocar fuego, una explosión o peligros de lesión
- 6) **No exponga la batería al fuego o a temperaturas muy elevadas.** El fuego o temperaturas por encima de 130 °C pueden provocar una explosión.

- 7) **Siga todas las instrucciones de carga y nunca cargue la batería o herramienta con batería fuera de los rangos de temperatura indicados en el manual de instrucciones.** Una carga incorrecta o fuera del rango de temperatura permitido puede dañar la batería y aumentar el peligro de incendio.

Servicio técnico

- 1) **Deje que un especialista cualificado repare su herramienta eléctrica y solo con piezas de repuesto originales.** De este modo, permanece inalterada la seguridad de la herramienta eléctrica.
- 2) **Nunca realice tareas de mantenimiento en baterías dañadas.** El mantenimiento completo de las baterías solo debe llevarlo a cabo el fabricante o representante autorizado.

● Indicaciones de seguridad para taladros

1. Indicaciones de seguridad para todos los trabajos

- 1) **Sujete la herramienta eléctrica por las superficies de agarre aislantes si realiza trabajos, en los que la herramienta de inserción o los tornillos puedan entrar en contacto con cable eléctricos ocultos.** El contacto con un cable conductor de tensión puede poner en tensión partes metálicas del dispositivo, y provocar una descarga eléctrica.

2. Indicaciones de seguridad durante el uso de brocas largas

- 1) **Nunca trabaje a una velocidad mayor que la máxima permitida para la broca.** A velocidades mayores, la broca puede doblarse ligeramente si puede girar con libertad sin entrar en contacto con la pieza de trabajo.

- 2) **Inicie el proceso de taladro a una velocidad baja y siempre que la broca haya entrado en contacto con la pieza de trabajo.** A velocidades mayores, la broca puede doblarse ligeramente si puede girar con libertad sin entrar en contacto con la pieza de trabajo.
- 3) **No realice ninguna presión excesiva y solo en el sentido longitudinal de la broca.** Las brocas pueden torcerse y, al hacerlo, romperse o provocar la pérdida del control y lesiones.

● Reducción de las vibraciones y los ruidos

Limite el tiempo de uso, utilice modos de baja vibración y bajo ruido, y use equipos de protección individual para reducir los efectos de las vibraciones y los ruidos.

Las medidas siguientes ayudan a reducir los riesgos derivados del ruido y de la vibración:

- Utilice el producto solo conforme a su uso previsto y como se describe en estas instrucciones.
- Asegúrese de que se realice un mantenimiento correcto en el producto.
- Utilice las herramientas de inserción adecuadas para este producto y asegúrese de que estén en perfectas condiciones.
- Sujete bien el producto de los mangos/superficies de agarre.
- Realice el mantenimiento en el producto conforme a las instrucciones y asegúrese de que esté lubricado lo suficiente (si procede).
- Planee su flujo de trabajo, de modo que el uso de productos con un valor de vibración elevado se distribuya a lo largo de un periodo más prolongado.

● Comportamiento en caso de emergencia

Familiarícese mediante este manual de instrucciones con el uso de este producto. Memorice las indicaciones de seguridad y sígalas al pie de la letra. Esto ayuda a reducir riesgos y peligros.

- Preste siempre atención a la hora de utilizar este producto para poder reconocer los peligros a tiempo y actuar en consecuencia. Actuar rápidamente puede evitar lesiones graves y daños materiales.
- Si se producen fallos de funcionamiento, apague el producto inmediatamente y retire el paquete de baterías. Haga revisar el producto por un especialista cualificado y, si es necesario, repárelo antes de volver a ponerlo en funcionamiento.

● Riesgos residuales

Aunque utilice este producto de forma adecuada, existe un riesgo potencial por daños personales y materiales. Pueden aparecer los siguientes peligros en relación con el diseño y modelo de este producto:

- Daños para la salud debido a emisiones de vibraciones, si no se utiliza el producto durante un largo periodo de tiempo, así como si no se maneja y mantiene debidamente.
- Los daños personales o materiales provocados por herramientas de corte defectuosas o impacto repentino de un objeto oculto durante el uso.
- Peligro de lesión y daños materiales provocados por objetos desprendidos.

NOTA

- ▶ ¡Este producto genera durante el funcionamiento un campo electromagnético! ¡En determinadas circunstancias, este campo puede afectar a implantes médicos activos o pasivos! ¡Para reducir el peligro de lesiones graves o mortales, recomendamos que la persona con implante médico consulte a su médico y al fabricante del implante médico antes de utilizar el producto!

● Indicaciones de seguridad del cargador

- Este dispositivo puede ser utilizado por niños a partir de los 8 años y personas con capacidades físicas, mentales o sensoriales reducidas, siempre y cuando haya una persona responsable de su seguridad que los supervise o se los haya instruido en el uso seguro del dispositivo y estos conozcan los posibles peligros.

Los niños no deben jugar con el dispositivo.

Las tareas de limpieza y mantenimiento no deben ser llevadas a cabo por niños sin supervisión.

- No cargue baterías que no sean recargables.
El incumplimiento de esta indicación conlleva posibles riesgos.

- A fin de evitar riesgos, si el cable de conexión resulta dañado, sólo el fabricante, su representante de servicio al cliente o una persona con una cualificación similar podrá realizar la sustitución.
- Proteja las partes eléctricas contra la humedad. Nunca lo sumerja en agua u otros líquidos para evitar una descarga eléctrica. Nunca ponga el dispositivo debajo del agua corriente. Observe las instrucciones de limpieza, mantenimiento y reparación.
- Este dispositivo solo es apropiado para un uso en interiores.

⚠ ¡ATENCIÓN! Este cargador solo es apropiado para cargar paquetes de baterías de los siguientes tipos:

Parkside 20 V Paquete de baterías

PAP 20 B1	2 Ah	5 celdas
PAP 20 B3	4 Ah	10 celdas
PAPS 204 A1	4 Ah	5 celdas
PAPS 208 A1	8 Ah	10 celdas

- En www.lidl.de/akku podrá encontrar una lista actualizada de baterías compatibles.

Transmisión inalámbrica de datos

ADVERTENCIA – Interfaz de radio

- Apague el producto en aviones, hospitales, espacios operativos o en el entorno de sistemas médicos electrónicos. Las señales de radio transmitidas pueden afectar al funcionamiento de dispositivos electrónicos sensibles.
- Mantenga el producto a una distancia mínima de 20 cm con respecto a marcapasos o desfibriladores cardioversores implantables, ya que la radiación electromagnética podría afectar a la funcionalidad del marcapasos. Las ondas de radio emitidas pueden causar interferencias con los audífonos.
- No coloque el producto cerca de gases inflamables o en atmósferas potencialmente explosivas (p. ej., talleres de pintura) cuando los componentes de radio estén encendidos, ya que las ondas de radio emitidas pueden provocar explosiones o incendios. El alcance de las ondas de radio depende de las condiciones del entorno.
- En el caso de la transmisión inalámbrica de datos, no se puede excluir la recepción de datos por parte de terceros no autorizados.



Actualizaciones del sistema operativo

- Para mantener el producto actualizado, es necesario que mantenga siempre actualizado el sistema operativo de su smartphone y/o tableta PC utilizado.
- Realice actualizaciones periódicas del sistema operativo.

● **Antes del primer uso**

● **Accesorios**

Para el uso seguro y correcto de este producto son necesarios, entre otros, los siguientes accesorios, como p. ej. herramientas y herramientas de inserción:

- Brocas apropiadas
- Puntas apropiadas
- Lubricante refrigerante (aceite de corte) apropiado para taladrar en metal
- Equipo de protección individual adecuado

Puede adquirir las herramientas y las herramientas de inserción en un distribuidor especializado. Al comprar tenga siempre en cuenta los requisitos técnicos de este producto (véase "Datos técnicos").

Si tiene alguna duda, pregunte a un técnico cualificado y asesórese con su distribuidor.

NOTA

- ▶ En este manual de instrucciones puede encontrar información e notas sobre las distintas herramientas de inserción y sus ámbitos de uso. Las herramientas de inserción representadas no están incluidas en el volumen de suministro (véase "Volumen de suministro"), sino que muestran las múltiples aplicaciones de este producto.

ADVERTENCIA

- ▶ No utilice accesorios que no hayan sido recomendados por Parkside. Esto puede conducir a una descarga eléctrica o fuego.

Paquetes de baterías y cargadores adecuados



Paquete de baterías: Parkside X 20 V Team
Cargador: Parkside X 20 V Team



NOTA:

- Puede utilizar el producto a través de su red wifi doméstica o manualmente sin red wifi.
- La aplicación **Lidl Home** es necesaria para controlar y configurar el producto a través de su red wifi doméstica.
- La aplicación **Lidl Home** es compatible con los sistemas operativos iOS 9.0 y Android 5.0 o superior.
- Este producto es compatible con otros productos de la gama **Lidl Smart Home**.

● **Insertar/quitar el paquete de baterías**

¡CUIDADO! ¡RIESGO DE LESIONES!

- ▶ Bloquee siempre el interruptor de encendido/apagado  para evitar un arranque accidental. Presione el conmutador de sentido de giro  hasta la posición central (bloqueo) antes de insertar/quitar el paquete de baterías .

- **Quitar el paquete de baterías:** Presione el botón de liberación del paquete de baterías . Extraiga el paquete de baterías  (fig. D).
- **Inserte el paquete de baterías:** Alinee el paquete de baterías  con el mango e insértelo. Asegúrese de que encaje de forma audible. El paquete de baterías solo puede ser insertado en el producto en una dirección.

NOTA

- ▶ Al insertar el paquete de baterías [10] en el producto y pulsar por primera vez el interruptor de encendido/apagado [6], el LED de estado de conexión [20] parpadea 3 veces.

● Comprobar el estado de carga del paquete de baterías

(Fig. B)

- Compruebe el estado de carga del paquete de baterías: Pulse el botón [13]. Las luces LED de estado de carga [14] se encienden:

LED [14]	Estado de carga
Rojo/naranja/verde	Máximo
Rojo/naranja	Medio
Rojo	Bajo

● Cargar el paquete de baterías

(Fig. C)

NOTA

- ▶ Puede cargar el paquete de baterías [10] en cualquier momento sin acortar su vida útil.
- ▶ El paquete de baterías [10] no se daña en caso de que se interrumpa el proceso de carga.

- Cargue el paquete de baterías [10] antes del uso, si el estado de carga es medio o bajo.
- El LED de control de carga (verde [17] y rojo [18]) informa sobre el estado del cargador [15] y del paquete de baterías [10].

LED	Estado
LED rojo encendido	Paquete de baterías cargando
LED verde encendido	Paquete de baterías completamente cargado
LED verde y rojo parpadean	Paquete de baterías defectuoso
LED rojo parpadea	Paquete de baterías demasiado frío o demasiado caliente
LED verde encendido (sin paquete de baterías)	Cargador listo

- Inserte el paquete de baterías [10] en el cargador [15].
- Conecte el cable de conexión con enchufe [16] del cargador [15] a la toma de corriente.

- Si el paquete de baterías [10] está completamente cargado: Extraiga el paquete de baterías del cargador [15]. A continuación, desconecte el cable de conexión con enchufe [16] del cargador de la toma de corriente.

● Insertar/quitar la herramienta de inserción

⚠ ¡CUIDADO! ¡RIESGO DE LESIONES!



Las herramientas de inserción pueden estar afiladas y calentarse durante el uso. Lleve siempre guantes de protección si manipula herramientas de inserción.

⚠ ¡ADVERTENCIA!



¡Apague el producto, extraiga el paquete de baterías [10] y deje que el producto se enfríe antes de realizar los ajustes!

⚠ ¡CUIDADO! ¡RIESGO DE LESIONES!

- ▶ Mantenga alejadas sus manos de la herramienta de inserción si el producto está en funcionamiento.

⚠ ¡CUIDADO! ¡RIESGO DE LESIONES!

- ▶ Una vez apagado el producto, la herramienta de inserción continua moviéndose durante algún tiempo. No toque la herramienta de inserción en movimiento ni la frene.

El producto está equipado con bloqueo de husillo automático para abrir y cerrar el mandril de sujeción [1] con el anillo mandril de sujeción [2].

- Abrir el mandril de sujeción [1]: Gire el anillo mandril de sujeción [2] en sentido antihorario (fig. E).
- Inserte una herramienta de inserción apropiada lo más que pueda en el mandril de sujeción [1].
- Cerrar el mandril de sujeción [1]: Sujete en posición la herramienta de inserción. Gire el anillo mandril de sujeción [2] en sentido horario.

NOTA

- ▶ Este producto está equipado con un portabrocas Röhm con función antibloqueo.
- ▶ Si intenta seguir abriendo el mandril de sujeción [1] completamente abierto, se activa la función antibloqueo para proteger el mandril de sujeción.
- ▶ Con la función antibloqueo activada, el mandril de sujeción [1] no se puede cerrar girando el anillo mandril de sujeción [2] en sentido horario. Al intentar cerrar el mandril de sujeción, suena un ruido de carraca.
- ▶ Desactivar la función antibloqueo del mandril de sujeción [1]: Gire el anillo mandril de sujeción [2] hasta un cierto grado en sentido horario. Luego, gire rápidamente el anillo mandril de sujeción [2] en sentido contrario a las agujas del reloj. Repita este proceso si la función antibloqueo debiera estar activa. Tras la desactivación de la función antibloqueo, el mandril de sujeción [1] debería poder cerrarse sin ruido de carraca.

● Prueba de funcionamiento

NOTA

- ▶ Antes de los primeros trabajos y después de cambiar las herramientas de inserción, realice una prueba de funcionamiento sin carga. Apague de inmediato el producto si la herramienta de inserción funciona de manera irregular, ya que puede provocar vibraciones considerables o ruidos anormales.
- Compruebe antes del funcionamiento si la herramienta de inserción ha sido colocada correctamente, es decir el mandril de sujeción [1] se encuentra centrado.
- Las puntas están marcadas con sus medidas y la forma. Si no está seguro, pruebe primero si la punta se asienta sin holgura en la cabeza del tornillo.

● Funcionamiento

● Seleccionar la marcha

⚠ ¡ATENCIÓN! ¡RIESGO DE DAÑO EN EL PRODUCTO!



Pulse primero el selector de marcha [4], si el producto está parado.

- Cambie de marcha deslizando el selector de marcha [4] hacia adelante o hacia atrás (fig. F).

Marcha 1:

Apropiada para:	Trabajos de atornillado
Velocidad de giro:	Bajo
Momento de torsión:	Alto

Marcha 2:

Apropiada para:	Perforaciones
Velocidad de giro:	Alto
Momento de torsión:	Bajo

● Ajuste del sentido de giro

⚠ ¡ATENCIÓN! ¡RIESGO DE DAÑO EN EL PRODUCTO!



Pulse primero el conmutador de sentido de giro [5], si el producto está parado.

- Cambie el sentido de giro pulsando hasta el final el conmutador de sentido de giro [5] hacia la derecha o hacia la izquierda (fig. G).
- El interruptor de encendido/apagado [6] se encuentra bloqueado si el conmutador de sentido de giro [5] se encuentra en la posición intermedia.

● Control del momento de torsión

Este producto está equipado con un control de momento de torsión, que afloja el husillo del accionamiento si se sobrepasa el momento de torsión preestablecido.

- El momento de torsión puede ajustarse girando el casquillo momento de torsión [3] (fig. H).
- Tornillos pequeños o materiales blandos: Seleccione un nivel bajo (número pequeño).
- Tornillos grandes, materiales duros, o al extraer tornillos: Seleccione un nivel alto (número grande).
- Para perforaciones: Gire el casquillo momento de torsión [3] a la posición 

● Encendido y apagado

NOTA

El interruptor de encendido/apagado [6] no se puede bloquear.

- **Encendido:** Apriete el interruptor de encendido/apagado [6] y manténgalo apretado. Regule la velocidad, si fuera necesario (véase "Control de velocidad") (fig. I).
- **Apagado:** Suelte el interruptor de encendido/apagado [6].

● Control de velocidad

- Puede controlar la velocidad ejerciendo una presión distinta en el interruptor de encendido/apagado [6].

Presión de apriete Velocidad

Presión ligera:	Baja
Presión fuerte:	Alta

● Luz de trabajo LED

Este producto está equipado con una luz de trabajo LED [11] para iluminar directamente el área de trabajo y mejorar la visibilidad en entornos con muy poca luz.

- La luz de trabajo LED [11] se ilumina de forma automática nada más encender el producto.

NOTA

- ▶ La luz de trabajo LED [11] se ilumina durante aprox. 10 segundos después de apagar el producto.

● Indicaciones de trabajo

Momento de torsión

- Las puntas/tornillos pequeños pueden resultar dañados si se ajusta un momento de torsión o velocidad altos.

Atornillado duro (en metal)

- Por lo general, se originan momentos de torsión elevados p. ej. en racores metálicos mediante el empleo de llaves de vaso. Seleccione una velocidad baja.

Atornillado blando (p. ej. madera blanda)

- Atornille con una velocidad baja para p. ej. no dañar la superficie de la madera durante el contacto con la cabeza de tornillo. Utilice un avellanador.

Al taladrar en madera, metal u otros materiales

- Utilice para diámetros de broca pequeños una velocidad elevada y para diámetros grandes una velocidad baja.
- Para materiales duros, seleccione una velocidad baja y para materiales suaves, una velocidad elevada.
- Asegure o fije (si es posible) la pieza de trabajo en un dispositivo de sujeción.
- Marque el punto, en donde va a realizar el agujero, con un clavo o punzón. Seleccione una velocidad baja para taladrar.
- Saque varias veces la broca del agujero para eliminar las virutas y el polvo de la perforación.

Taladrar en metal

- Utilice brocas para metal (HSS). Para un resultado óptimo, refrigere la broca con un lubricante refrigerante (aceite de corte). Las brocas para metal pueden emplearse para taladrar en plástico. Taladre primero con una broca Ø 3 mm y vaya acercándose al diámetro de taladro deseado.

Taladrar en madera

- Utilice brocas para madera con punto de centrado. Orificios profundos: Utilice una "broca en espiral". Diámetro de taladro grande: Utilice una broca Forstner. Los tornillos pequeños pueden enroscarse directamente en la madera sin perforación previa.

Gancho para cinturón

⚠ ¡CUIDADO! ¡RIESGO DE LESIONES!

- ▶ Antes de colgar el producto en el cinturón: Coloque el conmutador de sentido de giro [5] en la posición intermedia (bloqueo). De este modo, evita un encendido accidental del producto.

- El producto puede engancharse en el cinturón o en el bolsillo del pantalón con el gancho para cinturón [9].

● Conectar el producto a la aplicación Lidl Home

● Encendido/apagado de la función Bluetooth de la batería

- Mantenga pulsado el botón [13] del paquete de baterías [10] durante 3 segundos para activar la función Bluetooth. El LED de color naranja del LED de estado de carga [14] se ilumina. La función Bluetooth está encendida.
- Suelte el botón [13].
- Mantenga pulsado el botón [13] del paquete de baterías [10] durante 10 segundos para apagar la función Bluetooth. El LED de color naranja del LED de estado de carga [14] se apaga. La función Bluetooth está apagada. En la aplicación **Lidl Home** se muestra el producto como offline.

● Conectar el producto a la aplicación Lidl Home

NOTA



- ▶ El producto solo puede conectarse a la aplicación **Lidl Home** si el paquete de baterías [10] se inserta en el producto.
- ▶ Solo las pilas recargables Smart Performance pueden conectarse a la aplicación **Lidl Home**.

- Mantenga pulsado el botón [13] del paquete de baterías [10] durante 3 segundos para encender la función Bluetooth.
- Active la función Bluetooth de su smartphone.
- Abra la aplicación **Lidl Home**.
- Hay 3 opciones diferentes para conectar el producto a la aplicación **Lidl Home**:



Conecte el producto a la aplicación **Lidl Home** por primera vez:

1. Seleccione **Añadir dispositivo** en la tarjeta de registro [6]. La aplicación **Lidl Home** escanea los dispositivos disponibles. La aplicación **Lidl Home** muestra los dispositivos disponibles encontrados.



NOTA

- ▶ Si la aplicación **Lidl Home** no encuentra ningún dispositivo disponible, continúe con "Ninguna sugerencia automática de dispositivos disponibles".
2. Pulse **Añadir** para mostrar los dispositivos disponibles en la lista.
 3. Pulse  para seleccionar el paquete de baterías .





NOTA

- ▶ Seleccione solo un dispositivo a la vez. Si hay casillas disponibles para otros productos: Pulse  para eliminar las marcas.
4. Pulse .
 5. Pulse **Finalizado** para confirmar la conexión. El paquete de baterías aparece en la tarjeta de registro  y puede seleccionarse.
 6. Seleccione el paquete de baterías. Puede encontrar información sobre el ATORNILLADORA TALADRADORA RECARGABLE "PABSP 20 Li C3 (2201)" en **Información del aparato**.



NOTA

- ▶ Si se muestra **Dispositivo inteligente no conectado** en **Información del aparato**: Compruebe si el paquete de baterías  está insertado en el producto. Compruebe si el LED de estado de conexión  se ilumina continuamente.

NOTA

- ▶ Si el LED de estado de conexión  no se ilumina continuamente: Inserte el paquete de baterías  en el producto. Pulse el interruptor de encendido/apagado  durante 5 segundos. El LED de estado de conexión  parpadea durante unos segundos y luego se ilumina continuamente. La información del ATORNILLADORA TALADRADORA RECARGABLE "PABSP 20 Li C3 (2201)" se muestra en **Información del aparato**.





Los productos ya estaban conectados a la aplicación Lidl Home:

- Pulse  en la tarjeta de registro . La aplicación **Lidl Home** escanea los dispositivos disponibles. La aplicación **Lidl Home** muestra los dispositivos disponibles encontrados.

NOTA

- ▶ Si la aplicación **Lidl Home** no encuentra ningún dispositivo disponible, continúe con "Ninguna sugerencia automática de dispositivos disponibles".

Ninguna sugerencia automática de dispositivos disponibles:

1. Pulse  en la tarjeta de registro .
2. Seleccione **Otros** en la barra de la izquierda.
3. Seleccione **Otros-2**. El indicador parpadea rápidamente. La aplicación **Lidl Home** escanea los dispositivos disponibles.
4. Pulse  para seleccionar el paquete de baterías  y añadir el paquete de baterías de la aplicación.
5. Pulse **Siguiente**.
6. Pulse **Finalizado**. Se muestra la página **Vista general** del paquete de baterías.
7. Puede encontrar información sobre el ATORNILLADORA TALADRADORA RECARGABLE "PABSP 20 Li C3 (2201)" en **Información del aparato**.

NOTA

- ▶ Al actualizar el firmware, puede modificar las funciones de la aplicación **Lidl Home**.

● Limpieza y cuidado

⚠ ¡ADVERTENCIA!



¡Apague el producto, extraiga el paquete de baterías  y deje que el producto se enfríe antes de realizar los trabajos de inspección, mantenimiento y limpieza!

● Limpieza

- No deje que el agua u otros líquidos penetren en el interior del producto.
- Mantenga el producto siempre limpio, seco y libre de aceite o lubricantes. Elimine el polvo después de cada uso y antes de guardarlo.
- Una limpieza periódica y correcta ayuda a garantizar un uso seguro y alarga la vida útil del producto.
- Limpie el producto con un paño seco. Utilice un cepillo suave para los lugares de difícil acceso.
- Elimine la suciedad y el polvo de los orificios de ventilación con un paño y un cepillo suave.
- Los orificios de ventilación deben estar siempre libres.

NOTA

- ▶ No utilice ningún producto de limpieza o desinfectante químico, alcalino, abrasivo o agresivo para limpiar el producto, ya que las superficies podrían resultar dañadas.

● Mantenimiento

- Antes y después de cada uso, revise el producto y los accesorios (p. ej. herramientas de inserción) para ver si están gastados o dañados. Si es necesario, cámbielos por otros nuevos como se describe en este manual de instrucciones. Para ello, observe los requisitos técnicos (véase "Datos técnicos").

● Reparación

Este producto no contiene piezas que puedan ser reparadas por el usuario. Póngase en contacto con un centro de servicio autorizado o con una persona calificada para que revisen y reparen el producto.

● Almacenamiento

- Coloque el conmutador de sentido de giro [5] en la posición intermedia para bloquear el interruptor de encendido/apagado [6].
- Limpie el producto como se describe arriba.
- Guarde el producto y sus accesorios en un lugar oscuro, seco, libre de heladas y bien ventilado.
- Guarde siempre el producto en un lugar no accesible para niños. La temperatura de almacenamiento óptima para un período de tiempo prolongado (más de 3 meses) es de entre +20 y +26 °C.
- Introduzca la punta en el soporte de puntas [8].
- Guarde el producto en el maletín de transporte [19].

Notas sobre el paquete de baterías

- Guarde el paquete de baterías [10] solo si está parcialmente cargado. El estado de carga durante un período de almacenamiento prolongado debería oscilar entre 40 y 60 % (LED de estado de carga rojo y naranja [14] encendidos).
- Durante una fase de almacenamiento larga, compruebe el estado de carga del paquete de baterías [10] cada 3 meses. En su caso, vuelva a cargar.

● Transporte

- Coloque el conmutador de sentido de giro [5] en la posición intermedia para bloquear el interruptor de encendido/apagado [6].
- Transporte el producto en el maletín de transporte [19].
- Proteja el producto contra impactos y fuertes vibraciones, que puedan originarse especialmente durante el transporte en vehículos.
- Asegure el producto contra deslizamientos y vuelcos.

● Eliminación

- ① Antes de entregar el producto a otra persona, eliminarlo o devolverlo al fabricante, asegúrese de que se han eliminado todos los datos del producto y de la nube.

Consulte el siguiente capítulo:

"Funciones avanzadas", punto de menú:

Desconectar y borrar todos los datos

Embalaje:

El embalaje está compuesto por materiales no contaminantes que pueden ser desechados en el centro de reciclaje local.



Tenga en cuenta el distintivo del embalaje para la separación de residuos. Está compuesto por abreviaturas (a) y números (b) que significan lo siguiente: 1-7: plásticos/20-22: papel y cartón/80-98: materiales compuestos.

Producto:



El producto, incluidos los accesorios, y el material de embalaje son reciclables y están sujetos a la responsabilidad extendida del fabricante.

Deséchelos por separado siguiendo la información ilustrada de recogida selectiva para un mejor tratamiento de los residuos.

El logotipo Triman se aplica solo para Francia.



Para obtener información sobre las posibilidades de desecho del producto al final de su vida útil, acuda a la administración de su comunidad o ciudad.



Para proteger el medio ambiente no tire el producto junto con la basura doméstica cuando ya no le sea útil. Deséchelo en un contenedor de reciclaje. Diríjase a la administración competente para obtener información sobre los puntos de recogida de residuos y sus horarios.



¡Daños en el medio ambiente por un reciclaje indebido de las pilas/baterías!

Retire las baterías/paquete de pilas del producto antes de desecharlo.

Las pilas/baterías no deben eliminarse junto con los residuos domésticos. Estas pueden contener metales pesados tóxicos que deben tratarse conforme a la normativa aplicable a los residuos especiales. Los símbolos químicos de los metales pesados son: Cd = cadmio, Hg = mercurio, Pb = plomo. Las pilas/baterías deben reciclarse en un punto de recolección específico para ello.

● Asistencia



Asistencia en España

Tel.: 900984948

E-Mail: owim@lidl.es



● Declaración de conformidad de la CE

DECLARACIÓN DE CONFORMIDAD DE LA CE

IAN: 391010_2201
Identificación del producto: "Parkside" Atornilladora taladradora recargable 20 V
Número de modelo: HG09587

El objeto de la declaración descrita anteriormente es conforme con la legislación de armonización pertinente de la Unión:

Directive 2006/42/EC
Directive 2014/30/EU
Directive 2011/65/EU

Referencias a las normas armonizadas pertinentes utilizadas, o referencias a las otras especificaciones técnicas respecto las cuales se declara la conformidad:

N° / Partes
Directive 2006/42/EC
EN 62841-1:2015
EN 62841-2-1:2018/A11:2019
Directive 2014/30/EU
EN 55014-1:2017/A11:2020
EN IEC 55014-1:2021
EN 55014-2:1997/A2:2008
EN IEC 55014-2:2021

El objeto de la declaración descrita anteriormente se ajusta a la Directiva 2011/65/UE del Parlamento Europeo y del Consejo, de 8 de junio de 2011, sobre restricciones a la utilización de determinadas sustancias peligrosas en aparatos eléctricos y electrónicos:

N° / Partes
Directiva 2011/65/UE
EN IEC 63000:2018

Responsable de la documentación técnica: OWIM GmbH & Co.KG

Firmado por y en nombre de:

OWIM GmbH & Co. KG Stiftsbergstraße 1 D-74167 Neckarsulm Alemania

Esta declaración de conformidad se emite bajo la responsabilidad exclusiva del fabricante.

Traducción de la declaración de conformidad original

Neckarsulm	19.07.2022		
Lugar	Fecha	Benjamin Steeb Managing Director	ppa. Jens Buchheim Authorised Signatory

Anvendte advarselssætninger og symboler	Side 133
Kort vejledning	Side 133
Forskriftsmæssig anvendelse	Side 133
Leveringsomfang	Side 134
Du skal bruge (for brug med app Lidl Home)	Side 134
Beskrivelse af delene	Side 134
Tekniske data	Side 134
Varemærkeinformation	Side 135
Sikkerhedsanvisninger	Side 135
Generelle sikkerhedsanvisninger for elektroværktøj	Side 135
Sikkerhedsinstruktioner til boremaskiner	Side 138
Vibrations- og støjrreduktion	Side 138
Procedurer i nødstilfælde	Side 139
Restrisici	Side 139
Sikkerhedsanvisninger for batteriopladere	Side 139
Før første brug	Side 140
Tilbehør	Side 140
Fjern/sæt batteripakken i	Side 141
Kontroller batteripakkens opladningsstatus	Side 141
Oplad batteripakken	Side 141
Indsæt/fjern værktøj	Side 141
Testkørsel	Side 142
Betjening	Side 142
Vælg en hastighed	Side 142
Indstil rotationsretningen	Side 142
Momentstyring	Side 142
Til- og frakobling	Side 142
Hastighedsjustering	Side 143
LED arbejdslys	Side 143
Arbejdsanvisninger	Side 143
Forbind produkt med App Lidl Home	Side 143
Tænd/sluk af Bluetooth-funktion på akkuer	Side 143
Forbind produkt med App Lidl Home	Side 143
Rengøring og vedligeholdelse	Side 144
Rengøring	Side 144
Vedligeholdelse	Side 144
Reparation	Side 144
Opbevaring	Side 145
Transport	Side 145
Bortskaffelse	Side 145
Service	Side 145
EF-overensstemmelseserklæring	Side 146

Anvendte advarselssætninger og symboler

De følgende advarselstegn bruges i denne betjeningsvejledning, den korte vejledning, på emballagen og på typeskiltet:

 	Læs betjeningsvejledningen.		Sluk for produktet, og tag batteripakken ud, før du skifter tilbehør, rengør enheden og/eller når den ikke er i brug.
	Overhold advarsler og sikkerhedsanvisninger!		Beskyt batteripakken mod varme og permanent, stærkt sollys.
	Anvend kun produktet indendørs i tørre lokaler.		Beskyt batteripakken mod vand og fugt.
	Brug beskyttelseshandsker!		Beskyt batteripakken mod ild.
	Beskyttelsesklasse II (dobbelisolering)		Vekselstrøm/-spænding
 	Sikkerhedsanvisninger Handlingsanvisninger		Jævnstrøm/-spænding
	CE-mærket bekræfter at produktet følger de EU-direktiver, der gælder for det.		Mikrosikring

BATTERIDREVT BOESKRUETRÆKKER PABSP 20 V

● Kort vejledning

Dette dokument er en forkortet, trykt udgave af den komplette betjeningsvejledning. Ved at scanne QR-koden har du direkte adgang til LIDL-service-siden (www.lidl-service.com) og kan åbne den komplette betjeningsvejledning ved at indtaste varenummeret (IAN) 391010_2201 og downloade den.

⚠ ADVARSEL! Vær opmærksom på den komplette betjeningsvejledning og sikkerhedshenvisningerne, for at undgå personskader og materielle skader. Den korte vejledning er del af dette produkt. Gør dig før brug af produktet fortrolig med alle betjenings- og sikkerhedshenvisninger. Opbevar den korte vejledning forsvarligt og udlever alle bilag, hvis du giver produktet videre til tredjepart.

● Forskriftsmæssig anvendelse

Batteridrevet boeskruetrækker (i det følgende benævnt "produkt" eller "elektroværktøj") er velegnet til skruning og boring i træ, metal og plast. Produktet er ikke beregnet til at blive brugt i meget hårde materialer, som fx til at bore i cement eller beton.

Anvend altid værktøjer i henhold til den forskriftsmæssige anvendelse! Ved køb og brug af værktøjer skal du være opmærksom på produktets tekniske krav (se "Tekniske data").

Produktets LED arbejdslys  er beregnet til belysning af arbejdsområdet.

Andre anvendelser eller ændringer af produktet anses for at være ikke-forskriftsmæssig og kan medføre risici i form af livsfare, kvæstelser eller beskadigelser. For skader, som er opstået på grund af anvendelse mod bestemmelserne, giver producenten ingen garanti. Produktet er ikke beregnet til kommerciel brug eller til andre anvendelsesområder.



App **Lidl Home** kan benyttes med dette produkt.

● Leveringsomfang

⚠ ADVARSEL!

- Produktet og emballagen er ikke legetøj for børn! Børn må ikke lege med plastposer, folier og smådele! Der er fare for slugning og kvælning!

- 1 Batteridrevet boreskruetrækker PABSP 20 V PABSP 20-Li C3
- 1 Batteripakke PAP 204 A1 *
- 1 Hurtiglader PLG 20 C3 *
- 1 Bælteklips
- 1 Lynvejledning

● Du skal bruge (for brug med app Lidl Home)



Mobilenhed:
iOS 9.0 eller højere
Android 5.0 eller højere

● Beskrivelse af delene

Figur A:

- 1 Patron
- 2 Patron-ring
- 3 Drejningsmomenthylse
- 4 Gearvælger
- 5 Drejerejningsomskifteren/lås
- 6 Afbryder/hastighedsregulering
- 7 Håndtag
- 8 Bitholder (magnetisk)
- 9 Bælteklips
- 10 Batteripakke *
- 11 LED arbejdslys
- 20 Status-LED

Figur B:

- 10 Batteripakke *
- 12 Låseknop til batteripakke
- 13 Knap (Opladningsniveau)
- 14 Opladningsstatus-LED'er (rød/orange/grøn)

Figur C:

- 10 Batteripakke *
- 15 Batterioplader (hurtigoplader) *
- 16 Netledning med netstik
- 17 Ladekontrol-LED - grøn
- 18 Ladekontrol-LED - rød

Ikke vist:

- 19 Transportkuffert

● Tekniske data

Batteridrevet boreskruetrækker

Nominel spænding: 20 V

Centerpatron-type: Hurtigspændende

Gearkasse: 2 hastigheder

Tomgangshastighed no:

1. gear: 0-500 min⁻¹

2. gear: 0-2000 min⁻¹

Maks. drejmoment: 60 Nm

Borepatronens spændevide: maks. Ø 13 mm

Maks. Borediameter: i stål Ø 13 mm
i træ Ø 38 mm

Batteripakke

Type: Lithium-ion

Nominel spænding: 20 V

Kapacitet: 4 Ah

Energiværdi: 80 Wh

Antal battericeller: 5

Frekvenseffekt: ≤ 20 dBm

Frekvensområde: 2400 - 2483,5 MHz

Temperatur: maks. +50 °C

Hurtigoplader

Indgang: Nominel spænding: 230-240 V~

Nominel frekvens: 50 Hz

Nominel effekt: 120 W

Sikring (intern): 3,15 A /

Udgang:

Nominel spænding: 21,5 V

Ladestrøm: 4,5 A

Beskyttelsesklasse: II/III

* Batteri og hurtigoplader medfølger ikke

Opladningstid:

- Batteritype PAP 20 B1, 2,0 Ah (fås separat): 35 minutter
- Batteritype PAP 20 B3, PAPS 204 A1, 4,0 Ah (fås separat): 60 minutter
- Batteritype PAPS 208 A1, 8,0 Ah (fås separat): 120 minutter

Anbefalet omgivelsestemperatur:

Under opladning: +4 til +40 °C

Under brug: +4 til +40 °C

Under opbevaring: +20 til +26 °C

Støjemission

Værdierne er målt efter EN 62841. Det A-vægtede støjniveau for elektroværktøjet udgør typisk:

Lydtrykniveau L_{pA} : 81,9 dB(A)

Usikkerhed K_{pA} : 5 dB

Lydeffektniveau L_{WA} : 92,9 dB(A)

Usikkerhed K_{WA} : 5 dB

Vibrationsniveauværdier

Totale vibrationsværdier (vektorsum i tre retninger), målt i henhold til EN 62841:

Boring i metal:

Hånd-/armvibrationer $a_{h, D}$: < 2,5 m/s² (1,094 m/s²)

Sikkerhed K: 1,5 m/s²

ADVARSEL!



Brug høreværn!

BEMÆRK

- ▶ Den angivne totale vibrationsværdi og den angivne støjemissionsværdi er målt i henhold til normerede testmetoder og kan derfor anvendes til sammenligning med et andet elektroværktøj.
- ▶ Den angivne totale vibrationsværdi og den angivne støjemissionsværdi kan også anvendes til en foreløbig vurdering af belastningen.

ADVARSEL!

- ▶ Vibrations- og støjemissionsværdier kan afvige fra de angivne værdier i forhold til den faktiske anvendelse af elektroværktøjet og afhængigt af den måde elektroværktøjet anvendes på og til, især i forhold til hvilken materialetype, der bearbejdes. Sørg for at belastningen fra vibrationer og støj bliver så lille som muligt. Til reduktion af vibrationsbelastningen kan anvendes handsker ved brug af værktøjet og begrænset arbejdstid med værktøjet. Til dette skal alle dele af driftscyklussen tages med i betragtning (fx de tidsrum, hvor elektroværktøjet er slukket og de tidsrum, hvor det er tændt, men kører uden belastning).

● Varemærkeinformation

- iOS og Apple er registrerede varemærker for Apple Inc. i USA og andre lande. App Store er et registreret varemærke for Apple Inc.
- Android, Gmail, Google Play og Google Assistant * er registrerede varemærker for Google Inc.
- Zigbee er et registreret varemærke for The Zigbee Alliance.
- Bluetooth®-varemærke og logo er registrerede varemærker tilhørende Bluetooth® SIG Inc.
- Varemærket og handelsnavnet Parkside er den respektive ejers ejendom.
- Andre navne og produkter kan være varemærker eller registrerede varemærker for deres respektive ejere.

* Google Assistant er ikke tilgængelig på visse sprog og i visse lande.



Sikkerhedsanvisninger

● Generelle sikkerhedsanvisninger for elektroværktøj

ADVARSEL!

- ▶ **Læs alle sikkerhedsanvisninger, vejledninger, illustrationer og tekniske data, der medfølger dette elektroværktøj.** Hvis nedenstående sikkerhedsanvisninger og vejledninger ikke overholdes, er der fare for elektriske stød, brand og/eller alvorlige kvæstelser.

Gem alle sikkerhedsanvisninger og vejledninger for senere anvendelse.

Begrebet "elektroværktøj", der anvendes i sikkerhedsanvisningen refererer til netdrevne elektroværktøjer (med netledning) eller til akkudrevne elektroværktøjer (uden netledning).

Arbejdspladssikkerhed

- 1) **Sørg for at arbejdsområdet er rent og godt belyst.** Uorden og dårligt belyst arbejdsområde kan medføre uheld.
- 2) **Elektroværktøjerne må ikke anvendes i eksplosionsfarlige miljøer, hvor der befinder sig brændbare væsker, gasser eller støv.** Elektroværktøjer udsender gnister, der kan antænde støv eller dampe.
- 3) **Hold børn og andre personer på afstand ved brug af elektroværktøjet.** Ved forstyrrelser kan kontrollen over elektroværktøjet gå tabt.

Elektrisk sikkerhed

- 1) **Elektroværktøjets tilslutningsstik skal passe til stikkontakten. Stikket må under ingen omstændigheder modificeres. Anvend aldrig et adapterstik sammen med elektroværktøjer med beskyttelsesleder.** Originale stik og passende stikkontakter mindsker risikoen for elektriske stød.
- 2) **Undgå at kroppen får kontakt med jordede genstande, som rør, radiatorer, komfurer og køleskabe.** Der er øget risiko for elektriske stød hvis kroppen er jordet.
- 3) **Elektroværktøjer må ikke udsættes for regn og fugt.** Hvis der trænger vand ind i elektroværktøjet øges risikoen for et elektrisk stød.
- 4) **Netledningen må ikke bruges til at bære elektroværktøjet, hænge det op eller til at trække stikket ud af stikkontakten. Hold netledningen væk fra varme, olie og skarpe kanter eller bevægelige dele.** Beskadigede eller snoede netledninger øger risikoen for et elektrisk stød.
- 5) **Hvis elektroværktøjet anvendes udendørs, må der kun bruges forlængerledninger, der er beregnet til udendørs brug.** Anvendelse af en forlængerledning, der er beregnet til udendørs brug mindsker risikoen for et elektrisk stød.
- 6) **Hvis det ikke er muligt at undgå at bruge elektroværktøjet i fugtige miljøer, skal der anvendes et fejlstrømsrelæ.** Anvendelse af et fejlstrømsrelæ mindsker risikoen for et elektrisk stød.

Personssikkerhed

- 1) **Vær opmærksom på, hvad og hvordan du gør og brug den sunde fornuft ved arbejde med et elektroværktøj. Brug ikke et elektroværktøj hvis du er ukoncentreret eller træt, påvirket af stoffer, alkohol eller medicin.** Bare et øjeblik uopmærksomhed ved brugen af elektroværktøjet kan føre til alvorlige kvæstelser.
- 2) **Bær personligt sikkerhedsværn og altid sikkerhedsbriller.** Ved at bære personligt sikkerhedsværn, som støvmaske, skridsikre sikkerhedssko, beskyttelseshjelm eller høreværn, der passer til den konkrete anvendelse af elektroværktøjet, mindses risikoen for kvæstelser.
- 3) **Undgå utilsigtet tilkobling. Kontrollér at elektroværktøjet er slukket før det tilsluttes strømforsyningen og/eller akkumulatoren, frakobles eller bæres.** Hvis elektroværktøjet bæres med fingeren på afbryderen eller apparatet er tændt, når det tilsluttes strømforsyningen, er der risiko for ulykker.
- 4) **Fjern indstillingsværktøjer eller skruenøgler før elektroværktøjet tændes.** Et værktøj eller en nøgle der er i kontakt med en roterende del af elektroværktøjet kan medføre kvæstelser.
- 5) **Undgå unormale kropsholdninger. Sørg for at stå sikkert og hold dig altid i ligevægt.** Herved kan elektroværktøjet nemmere kontrolleres i uventede situationer.
- 6) **Anvend egnet arbejdstøj. Undgå at anvende tøj med vidde og smykker. Hår og klæder skal holdes væk fra bevægelige dele.** Løs beklædning, smykker eller langt hår kan gribes af bevægelige dele.

- 7) **Hvis der kan monteres støvudsugnings- og opsamlingsindretninger skal de tilsluttes og anvendes korrekt.**
Anvendelse af støvudsugning kan forebygge farlige situationer med støv.
- 8) **Pas på falsk sikkerhed, og gå ikke på kompromis med sikkerhedsreglerne for elektroværktøjer, også selvom du er fortrolig med elektroværktøjet efter lang tids anvendelse.** Uopmærksomhed kan inden for brøkdelen af et sekund medføre svære kvæstelser.

Anvendelse og håndtering af elektroværktøjer

- 1) **Elektroværktøjet må ikke overbelastes. Anvend det korrekte elektroværktøj til arbejdsopgaven.**
Med det korrekte elektroværktøj arbejder du bedre og mere sikkert i det anførte effektområde.
- 2) **Anvend ikke et elektroværktøj med en defekt afbryder.** Et elektroværktøj, der ikke længere kan tændes og slukkes, er farligt og skal repareres.
- 3) **Træk stikket ud af stikkontakten og/eller fjern en udtagelig akkumulator, før der foretages indstillinger på apparatet, skiftes værktøjsdele eller når elektroværktøjet lægges væk.** Disse forholdsregler forhindrer utilsigtet start af elektroværktøjet.
- 4) **Opbevar elektroværktøjer, der ikke benyttes, uden for børns rækkevidde. Personer, der ikke er fortrolige med elektroværktøjet eller ikke har læst disse anvisninger, må ikke anvende værktøjet.**
Elektroværktøjer, der anvendes af uerfarne personer, er farlige.

- 5) **Vedligehold elektroværktøjer og værktøjer omhyggeligt. Kontrollér om bevægelige dele fungerer korrekt og ikke klemmer, om dele er ødelagt og har taget skade i en sådan grad at elektroværktøjets funktion påvirkes. Beskadigede dele skal repareres før de anvendes med elektroværktøjet.** Mange ulykker skyldes dårligt vedligeholdte elektroværktøjer.
- 6) **Skæreværktøjer skal være skarpe og rene.** Skæreværktøjer, der er plejet korrekt, har skarpe skærekanter og klemmer mindre og er nemmere at styre.
- 7) **Anvend elektroværktøj, forsatsø, værktøjer etc. i henhold til disse anvisninger. Vær opmærksom på arbejdsforholdene og den opgave, der skal udføres.** Brug af elektroværktøjer til andre opgaver, end de er beregnet til, kan medføre farlige situationer.
- 8) **Hold greb og gribeflader tørre, rene og fri for olie og fedt.** Glatte greb og gribeflader forhindrer sikker betjening og kontrol over elektroværktøjet under uforudsete situationer.

Anvendelse og håndtering af akkuværktøjer

- 1) **Oplad kun akkumulatører med batteriopladere, der anbefales af fabrikanten.** Hvis en batterioplader, der er beregnet til en bestemt type akkumulatører, anvendes med en anden akkumulator, er der fare for brand.
- 2) **Anvend kun den dertil beregnede akkumulator i elektroværktøjet.** Anvendelse af andre akkumulatører kan medføre brandfare og kvæstelser.
- 3) **Hold akkumulatører, der ikke anvendes, væk fra kontorclips, mønter, nøgler, søm, skruer eller andre små metalgenstande, der kan forårsage en kortslutning af kontakterne.** Ved kortslutning af akkumulatorkontakterne er der risiko for forbrændinger eller brand.

- 4) **Ved forkert anvendelse kan der trænge væsker ud af akkumulatoren. Undgå kontakt med disse væsker. Ved tilfældig kontakt, skylles med vand. Hvis væskerne kommer i øjnene skal der desuden tages kontakt med en læge.** Væsker fra akkumulatorene kan give hudirritationer eller forbrændinger.
- 5) **Anvend ikke beskadigede eller modificerede akkumulatore.**
Beskadigede eller modificerede batterier kan medføre uforudsigelige hændelser, brand, eksplosion eller fare for kvæstelser
- 6) **Udsæt aldrig en akkumulator for ild eller for høje temperaturer.** Ild eller temperaturer over 130 °C kan fremkalde en eksplosion.
- 7) **Følg alle anvisninger for opladning og oplad aldrig akkumulatoren eller akku-værktøjet uden for det i brugsvejledningen anførte temperaturområde.** Forkert opladning eller opladning uden for det tilladte temperaturområde kan ødelægge akkumulatoren og øge risikoen for brand.

Service

- 1) **Elektroværktøjet må kun repareres af fagfolk og kun ved anvendelse af originale reservedele.** Herved sikres at elektroværktøjets sikkerhedsstandard bibeholdes.
- 2) **Reparér aldrig beskadigede akkumulatore.** Al reparation af akkumulatore må kun udføres af fabrikanten eller autoriseret kundeservice.

● Sikkerhedsinstruktioner til boremaskiner

1. **Sikkerhedsinstruktioner til alt arbejde**
 - 1) **Hold fast i eletroværktøjet via de isolerede gribeblader, når du udfører arbejde, hvor værktøjet eller skrueerne kan ramme skjulte, strømførende ledninger.** Kontakt med en strømførende ledning kan også sætte enhedens andre metaldele under spænding og medføre elektrisk stød.
2. **Sikkerhedsinstruktioner ved brug af lange bor**
 - 1) **Du må under ingen omstændigheder arbejde med en højere hastighed end borets maksimalt tilladte hastighed.** Ved højere hastigheder, bøjes boret let, hvis det kan rotere frit uden at komme i kontakt med emnet, hvilket kan medføre skader.
 - 2) **Start altid boreprocessen med en lav hastighed, og mens boret er i kontakt med emnet.** Ved højere hastigheder, bøjes boret let, hvis det kan rotere frit uden at komme i kontakt med emnet, hvilket kan medføre skader.
 - 3) **Undgå at trykke for hårdt, og altid kun i borets længderetning.** Boret kan bøje og knække eller medføre tab af kontrol og personskaade.

● Vibrations- og støjreduktion

Begræns anvendelsestiden, anvend driftsformer med lave vibrationer og støj og bær desuden personligt sikkerhedsværn for at reducere vibrations- og støjpåvirkninger.

Følgende foranstaltninger bidrager til reduktion af støj- og vibrationsbestemte risici:

- Anvend kun produktet i henhold til den forskriftsmæssige anvendelse og som beskrevet i denne vejledning.
- Kontrollér at produktet er fejlfrit og godt vedligeholdt.
- Anvend de rigtige værktøjer til dette produkt og kontrollér, at de er fejlfri.

- Hold produktet sikkert fast i håndtag/gribeflader.
- Vedligehold produktet i henhold til anvisningerne og sørg for korrekt smøring (hvis det forekommer).
- Planlæg arbejdsforløbet således, at langvarig anvendelse af produkter med høje vibrationstal fordeles over et længere tidsrum.

● Procedurer i nødstilfælde

Bliv først fortrolig med anvendelse af dette produkt i henhold til betjeningsvejledningen. Husk sikkerhedsanvisningerne og sørg for at overholde dem. Dette hjælper med at reducere risici og farer.

- Ved anvendelse af dette produkt skal du altid være opmærksom på hurtig registrering og afhjælpning af farer. Hurtig reaktion kan forhindre alvorlige kvæstelser og tingskader.
- Hvis produktet ikke fungerer korrekt, skal du straks slukke for det og fjerne batteripakken fra det. Lad produktet kontrollere og eventuelt reparere af kvalificerede fagfolk, før det tages i brug igen.

● Restrisici

Selv om dette produkt anvendes forskriftsmæssigt, vil der altid være en potentiel risiko for person- og tingskader. Følgende faresituationer kan fx forekomme i sammenhæng med konstruktionen og opbygningen af dette produkt:

- Sundhedsskader som følge af vibrationer, hvis produktet anvendes over et længere tidsrum, ikke er korrekt håndteret og vedligeholdt.
- Person- og tingskader som kan henføres til defekte skæreværktøjer eller pludselige påvirkninger fra et skjult emne under brugen.
- Fare for kvæstelser og tingskader fra flyvende objekter.

BEMÆRK

- ▶ Dette produkt udsender et elektrisk felt under brug! Under bestemte forhold kan dette felt påvirke aktive eller passive medicinske implantater! For at reducere faren for alvorlige eller dødelige kvæstelser, anbefales det, at personer med medicinske implantater konsulterer egen læge eller implantatets fabrikant før produktet anvendes!

● Sikkerhedsanvisninger for batteriopladere

- Dette apparat kan bruges af børn fra 8 år og opefter, samt af personer med begrænsede fysiske, følelsesmæssige eller mentale evner eller med mangel på erfaring og viden, når de er under opsyn eller blevet vejledt i sikker brug af apparatet og har forståelse for de derudaf resulterende farer. Børn må ikke lege med apparatet. Rengøring og brugervedligeholdelse må kun udføres af børn, hvis de er under opsyn.
- Oplad aldrig ikke-genopladelige batterier. Hvis denne anvisning ikke overholdes er der fare.

- Hvis produktets netledning er beskadiget, skal den udskiftes af producenten eller dennes kundeservice eller en tilsvarende kvalificeret person for at undgå farlige situationer.
- Beskyt elektriske dele mod fugt. For at undgå elektriske stød, må de aldrig nedsænkes i vand eller andre væsker. Apparatet må aldrig holdes under rindende vand. Følg henvisningerne om rengøring, vedligeholdelse og reparation.
- Apparatet er kun beregnet til indendørs brug.

⚠ OBS! Denne batterioplader er kun egnet til opladning af batteripakker af følgende typer:

Parkside 20 V Batteripakke

PAP 20 B1	2 Ah	5 celler
PAP 20 B3	4 Ah	10 celler
PAPS 204 A1	4 Ah	5 celler
PAPS 208 A1	8 Ah	10 celler

- Se en opdateret liste over batteriernes kompatibilitet på www.lidl.de/akku.

Trådløs dataoverførsel

⚠ ADVARSEL – Radiointerface

- Sluk apparatet på fly, hospitaler, driftsrum eller i omgivelser med medicinske elektroniske systemer. De transmitterede radiosignaler kan påvirke funktionen af følsomme elektroniske apparater.
- Hold produktet mindst 20 cm fra pacemakere eller implanterede kardioverter-defibrillatorer, da funktionen af pacemakere kan påvirkes af elektromagnetisk stråling. De udsendte radiobølger kan medføre interferens med høreapparater.
- Anbring ikke produktet i omgivelser med brandbare gasser eller i potentielt eksplosionstruede rum (f.eks. ved lakering), med radiokomponenter tændt, da de udsendte radiobølger kan medføre eksplosion eller brand. Rækkevidden for radiobølger er afhængig af omgivelserne.
- I tilfælde af trådløs dataoverførsel kan modtagelsen af data ved uautoriserede tredjeparter ikke udelukkes.

📌 Opdatering af operativsystem

- For at holde produktet opdateret, er det nødvendigt at opdatere operativsystemet på din anvendte smartphone og/eller tablet til aktuelle stand.
- Gennemfør regelmæssige opdateringer af operativsystemet.

● Før første brug

● Tilbehør

For sikker og korrekt brug af dette produkt, er bl.a. følgende tilbehør, som fx værktøjer nødvendige:

- Egnede bore-bits
- Egnede skrue-bits
- Kølesmøremiddel (skæreoile), som er egnet til boring i metal
- Passende personlige værnemidler

Værktøjer kan købes i faghandelen. Vær altid opmærksom på de tekniske krav til dette produkt, når du køber det (se "Tekniske data").

Hvis du er i tvivl, så spørg en kvalificeret specialist og lad din faghandler rådgive dig.

BEMÆRK

- ▶ I denne vejledning, finder du information og bemærkninger om forskellige værktøjer og deres anvendelsesområder. De viste værktøjer er ikke en del af leveringen (se "Levering"). De viser blot produktets mulige anvendelsesmuligheder.

⚠ ADVARSEL

- ▶ Anvend ikke tilbehør som ikke er anbefalet af Parkside. Dette kan medføre elektriske stød eller brand.

Matchende batteripakker og batteriopladere

Batteripakke: Parkside X 20 V Team

Batterioplader: Parkside X 20 V Team

❗ BEMÆRK:

- Du kan benyttes produktet over dit hjemmenetværk med WiFi eller manuel uden WiFi.
- App **Lidl Home** er påkrævet, for styring og opsætning af produktet over hjemmenetværk med WiFi.
- App **Lidl Home** understøtter operativsystemerne iOS 9.0, Android 5.0 eller derover.
- Dette produkt er kompatibelt med andre produkter fra **Lidl Smart Home**-sortimentet.

● Fjern/sæt batteripakken i

⚠ FORSIGTIG! FARE FOR KVÆSTELSER!

- ▶ Bloker altid afbryderen [6] for at undgå utilsigtet opstart. Tryk drejeretningsomskifter [5] i midterpositionen (låst), inden du fjerner/monterer batteripakken [10].
- **Fjern batteripakken:** Tryk på låseknappen til batteripakken [12]. Fjern batteripakken [10] (fig. D).
- **Sæt batteripakken i:** Ret batteripakken [10] mod håndtaget, og skub den ind. Sørg for, at det klikker på plads. Batteripakken kan kun sættes i produktet i en retning.

BEMÆRK

- ▶ Når batteripakken [10] er anbragt i produktet og afbryder [6] trykkes for første gang, blinker status-LED [20] 3x.

● Kontroller batteripakkens opladningsstatus

(Fig. B)

- Kontroller batteripakkens opladningsstatus: Tryk på tasten  [13]. Opladningsstatus-LED'erne [14] lyser op:

LED [14]	Opladningsstatus
Rød/orange/grøn	Maksimum
Rød/orange	Medium
Rød	Lav

● Oplad batteripakken

(Fig. C)

BEMÆRK

- ▶ Du kan altid lade batteripakken [10] op, uden at dets levetid forkortes.
- ▶ Batteripakken [10] beskadiges ikke af, at opladningen afbrydes.
- Oplad batteripakken [10] før brug, hvis det skulle have en middelhøj eller lav opladningsstatus.
- Ladekontrol-LED'erne (grøn [17] og rød [18]) informerer om batteripakkens [10] og batteriopladerens [15] status:

LED	Status
Den røde LED lyser	Batteripakken oplades
Grøn LED lyser	Batteripakken er fuldt opladet
Grønne og røde LED'er blinker	Batteripakken er defekt
Den røde LED blinker	Batteripakken er for koldt eller for varmt
Grøn LED lyser (uden batteripakke)	Batterioplader er klar

- Sæt batteripakken [10] i opladeren [15].
- Sæt opladerens [15] netledning med netstik [16] i stikdåsen.
- Når batteripakken [10] er ladet fuldt op: Tag batteripakken ud af opladeren [15]. Træk opladerens netledning med netstik [16] ud af stikdåsen.

● Indsæt/fjern værktøj

⚠ FORSIGTIG! FARE FOR KVÆSTELSER!



Værktøjet kan være skarpt og blive varmt under brugen. Brug altid beskyttelseshandsker, når du håndterer værktøjet.

⚠ ADVARSEL!



Sluk produktet, fjern batteripakken [10], og lad produktet køle af, før du foretager tilpasninger!

⚠ FORSIGTIG! FARE FOR KVÆSTELSER!

- ▶ Hold hænderne væk fra værktøjet, når produktet er i drift.

⚠ FORSIGTIG! FARE FOR KVÆSTELSER!

- ▶ Når produktet slukkes, fortsætter værktøjet med at bevæge sig i nogen tid. Undgå at røre ved det bevægelige værktøj eller at forsøge at bremse det.

Produktet er udstyret med en automatisk spindellås, der åbner eller lukker patronen [1] med patronringen [2].

- Åbn patron [1]: Drej patronring [2] mod uret (fig. E).
- Indsæt et passende værktøj, så langt det kræves, i patron [1].
- Luk patron [1]: Hold værktøjet på plads. Drej patronring [2] med uret.

BEMÆRK

- ▶ Produktet er udstyret med en Röhmborepatron, der er udstyret med en blokeringsfri funktion.
- ▶ Hvis du forsøger at åbne den helt åbne patron [1] yderligere, aktiveres den blokeringsfri funktion, som beskytter patronen.
- ▶ Når antiblokerings-funktionen er aktiveret, kan patronen [1] ikke lukkes ved at dreje patronring [2] med uret. Når du forsøger at lukke centerpatron, kan der høres en skraldelyd.
- ▶ Deaktivering af patronens [1] antiblokeringsfunktion: Drej patronring [2] et stykke med uret. Drej så patronring [2] brat og hurtigt mod uret. Gentag processen, hvis antiblokeringsfunktionen stadig er aktiv. Når du har deaktiveret antiblokeringsfunktionen, bør du kunne lukke patronen [1] uden skraldelyde.

● Testkørsel

BEMÆRK

- ▶ Før du bruger produktet første gang og efter hvert værktøjsskift, skal lave en testkørsel, som er uden belastning. Sluk omgående produktet, hvis værktøjet kører uregelmæssigt, - hvis der opstår betydelige vibrationer, eller hvis du hører unormale lyde.
- Inden brugen, skal du tjekke om værktøjet er monteret korrekt, altså er centreret i patronen [1].
- Bits er markeret med mål og form. Hvis du er i tvivl, skal du altid først teste, om bit'en sidder korrekt i skruehovedet.

● Betjening

● Vælg en hastighed

⚠ OBS! RISIKO FOR PRODUKTSKADER!



Undgå at betjene gearvælger [4], før produktet står helt stille.

- Skift hastighed ved at flytte gearvælger [4] fremad eller bagud (fig. F).

Hastighed 1:

Egnet til:	Skruearbejder
Omdrejningshastighed:	Lav
Moment:	Høj

Hastighed 2:

Egnet til:	Borearbejde
Omdrejningshastighed:	Høj
Moment:	Lav

● Indstil rotationsretningen

⚠ OBS! RISIKO FOR PRODUKTSKADER!



Brug kun drejerejningsomskifter [5], når produktet står helt stille.

- Skift omdrejningsretningen, ved at skubbe drejerejningsomskifter [5] mod højre eller venstre (fig. G).
- Hvis drejerejningsomskifter [5] står i midterpositionen, blokeres afbryderen [6].

● Momentstyring

Produktet er udstyret med en regulering af drejningsmomentet, der løsner spindlen fra drevet, hvis et givent drejningsmoment overskrides.

- Momentet kan justeres ved at dreje på drejningsmomenthylse [3] (fig. H).
- Små skruer eller bløde materialer: Vælg et lavt niveau (lille tal).
- Store skruer, hårde materialer eller ved skrueopgaver: Vælg et højt niveau (højt tal).
- Til borearbejde: Drej drejningsmomenthylse [3] til positionen 

● Til- og frakobling

BEMÆRK

- Afbryderen [6] kan ikke låses.
- Tilkobling:** Tryk på afbryderen [6] og hold den nede.

Juster hastigheden efter behov (se "Hastighedsregulering") (fig. 1).

- **Frakobling:** Slip afbryderen [6].

● Hastighedsjustering

- Du kan kontrollere hastigheden ved at trykke med forskellig grad af styrke på afbryderen [6]:

Kontakttryk	Hastighed
Let tryk:	Langsommere
Hårdere tryk:	Hurtigere

● LED arbejdslys

Dette produkt er udstyret med et LED-arbejdslyd [11] til belysning af det direkte arbejdsområde og for at forbedre synligheden i dårlige belyste omgivelser.

- LED-arbejdslyset [11] lyser automatisk, når produktet tændes.

BEMÆRK

- ▶ LED arbejdslyset [11] fortsætter med at lyse i ca. 10 sekunder, efter at produktet er slukket.

● Arbejdsanvisninger

Omdrejningsmoment

- Mindre skrue/bits kan tage skade, hvis du indstiller for højt omdrejningsmoment eller for høj hastighed.

Tunge skrueopgaver (i metal)

- Der kan fx opstå særligt store omdrejningsmomenter, når der skrues i metal og benyttes topnøgleindsatser. Vælg en lav hastighed.

Lette skrueopgaver (fx i blødt træ)

- Her bør du også skrue med lav hastighed, så du undgår at beskadige træets overflade, når skruehovedet rammer den. Brug en forsænkning.

Ved boring i træ, metal og andre materialer

- Enten bør du bruge stor hastighed og lille borediameter eller lav hastighed og stor borediameter.
- Når det gælder, bør du vælge en lav hastighed ved hårde materialer samt en høj hastighed ved bløde materialer.
- Fastgør (om muligt) emnet i en art spænde, klemme, tvinge, skruestik eller lignende.
- Marker det sted, der skal bores, med en kørner eller et søm. Vælg en lav hastighed til forboringen.
- Træk det roterende bor ud af borehullet flere gange, så du fjerner spåner og borestøv.

Boring i metal

- Brug et metalbor (HSS). For at opnå de bedste resultater, bør du afkøle boret med et kølesmøremiddel (skæreolie). Du kan også bruge metalbor til at bore i plast med. Forbor først med et Ø 3 mm bor og øg så borediameteren, op mod den ønskede.

Boring i træ

- Brug et træbor med centreringsspids. Dybe huller: Brug et spiralbor. Store borediametre: Brug et forstørbor. Du kan også skrues små skrue direkte ind i blødt træ, uden forboring.

Bælteklips

⚠ FORSIGTIG! FARE FOR KVÆSTELSER!

- ▶ Før du hænger produktet fast i bæltet: Tryk drejeretningsomskifter [5] i midterposition (låst). Dermed produktet tændes ikke ved et uheld.
- Produktet kan fastgøres i bæltet eller bukselemmen vha. bælteklipsen [9].

● Forbind produkt med App Lidl Home

● Tænd/sluk af Bluetooth-funktion på akkuer

- Hold tasten [13] på batteripakken [10] nedtrykket i 3 sekunder, for at aktivere Bluetooth-funktionen. Den orange LED på opladningsstatus-LEDs [14] lyser. Bluetooth-funktioner er aktiveret.
- Slip knappen [13].
- Tryk og hold tasten [13] på batteripakken [10] nedtrykket i 10 sekunder, for at deaktivere Bluetooth-funktionen. Den orange LED på opladningsstatus-LEDs [14] slukker. Bluetooth-funktioner er deaktiveret. I App **Lidl Home** vises produktet som offline.

● Forbind produkt med App Lidl Home

BEMÆRK



- ▶ Produktet kan kun forbindes med App **Lidl Home**, når batteripakke [10] er anbragt i produktet.
- ▶ Der kan udelukkende benyttes Smart Performance genopladelige batterier med App **Lidl Home**.
- Tryk og hold tasten [13] på batteripakken [10] nedtrykket i 3 sekunder, for at aktivere Bluetooth-funktionen.
- Aktiver Bluetooth-funktionen på din smartphone.
- Åbn App **Lidl Home**.
- Der er 3 forskellige muligheder for at forbinde produktet med App **Lidl Home**:

Forbindelse af produktet for første gang med App



Lidl Home:

1. Vælg **Tilføj enhed** på fanen . App **Lidl Home** scanner for tilgængelige apparater. App **Lidl Home** viser om der er apparater til rådighed.



BEMÆRK

- ▶ Når App **Lidl Home** ikke har fundet tilgængelige apparater, fortsættes med "Intet automatisk forslag til apparater til rådighed".
2. Klik på **Tilføj**, for at vise tilgængelige apparater på en liste.
 3. Klik på  for valg af batteripakke .





BEMÆRK

- ▶ Vælg altid kun et apparat. Hvis andre produkter er markeret:
Klik på  for at slette markeringen.
4. Klik på .
 5. Klik på **Udfør** for at bekræfte forbindelsen. Batteripakken vises på fanen  og kan vælges.
 6. Vælg batteripakken. Information om BATTERIDRETVET BORESKRUEMASKINE "PABSP 20 Li C3 (2201)" findes på **Apparatinformation**.



BEMÆRK

- ▶ Hvis **Ingen smartenhed forbundet** vises under **Apparatinformation**:
Kontroller at batteripakken  er indsat i produktet.
Kontroller at status-LED  lyser fast.

BEMÆRK

- ▶ Hvis status-LED  ikke lyser fast:
Sæt batteripakken  i produktet. Tryk på afbryderen  i 5 sekunder. Status-LED  blinker nogle sekunder og lyser derefter fast. Information om BATTERIDRETVET BORESKRUEMASKINE "PABSP 20 Li C3 (2201)" findes på **Apparatinformation**.

Produktet var allerede forbundet med Lidl Home App:

- Klik på  på fanen . App **Lidl Home** scanner for tilgængelige apparater. App **Lidl Home** viser om der er apparater til rådighed.

BEMÆRK

- ▶ Når App **Lidl Home** ikke har fundet tilgængelige apparater, fortsættes med "Intet automatisk forslag til apparater til rådighed".

Ingen automatiske forslag til tilgængelige

apparater:

1. Klik på  på fanen .
2. Vælg **Andre** på listen i venstre side.
3. Vælg **Andre-2**. Lys blinker hurtigt. App **Lidl Home** scanner for tilgængelige apparater.
4. Klik på , for valg af batteripakke  og tilføj batteripakken til App.
5. Klik på **Fortsæt**.
6. Klik på **Udfør**. Siden **Oversigt** for batteripakke vises.
7. Information om BATTERIDRETVET BORESKRUEMASKINE "PABSP 20 Li C3 (2201)" findes på **Apparatinformation**.

BEMÆRK

- ▶ Ved opdatering af firmware kan funktionerne i App **Lidl Home** blive ændret.

● Rengøring og vedligeholdelse

⚠ ADVARSEL!



Sluk produktet, fjern batteripakken  og lad produktet køle af, før du udfører inspektions-, vedligeholdelses- eller rengøringsopgaver!

● Rengøring

- Det skal sikres, at der ikke trænger væske ind i produktet.
- Hold altid produktet rent, tørt og fri for olie eller smørefedt. Fjern støv efter hvert brug og før opbevaring.
- Regelmæssig og grundig rengøring hjælper med til sikker brug og forlænger produktets levetid.
- Rengør produktet med en tør klud. Anvend en blød børste på svært tilgængelige steder.
- Især skal der fjernes snøvs og støv fra ventilationsåbningerne med en klud og en blød børste.
- Ventilationsåbninger skal altid være frie.

BEMÆRK

- ▶ Brug ikke kemiske, alkaliske, slibende eller andre aggressive rengørings- eller desinfektionsmidler til at rengøre produktet, da disse kan beskadige overfladerne.

● Vedligeholdelse

- Kontrollér produktet og værktøjets dele (fx værktøjer) før og efter hvert brug for slitage og beskadigelser. Udskift om nødvendigt disse med nye, som beskrevet i denne betjeningsvejledning. Vær opmærksom på de tekniske krav (se "Tekniske data").

● Reparation

Der er ingen dele i dette produkt, der kan serviceres af brugeren. Kontakt en kvalificeret specialist for at få produktet kontrolleret og repareret.

● Opbevaring

- Tryk drejeretningsomskifter **5** i midterposition, så du blokerer afbryderen **6**.
- Rengør produktet som beskrevet ovenfor.
- Opbevar produktet og dets tilbehør på et mørkt, tørt, frostfrit og godt ventileret sted.
- Opbevar altid produktet på et sted, der ikke er tilgængeligt for børn. Den optimale temperatur ved længere opbevaring (længere end 3 måneder) +20 til +26 °C.
- Sæt en skruebit i biholderen **8**.
- Opbevar produktet i transportkufferten **19**.

Bemærkninger om batteripakken

- Opbevar kun batteripakken **10** i delvist opladet tilstand. Opladningsstatus'en skal være 40–60 % ved længere opbevaringsperioder (røde og orange opladningsstatus-LED'er **14** lyser).
- Kontroller batteripakkens **10** opladningsstatus ca. hver 3 måned under en længere opbevaringsfase. Genoplad det om nødvendigt.

● Transport

- Tryk drejeretningsomskifter **5** i midterposition, så du blokerer afbryderen **6**.
- Transportér produktet i transportkufferten **19**.
- Beskyt produktet mod stød og stærke vibrationer, der især kan opstå under transport i køretøjer.
- Sørg for at produktet ikke kan glide og/eller vælte.

● Bortskaffelse

- i** Inden du overlader produktet til tredjemand, hvis det skal bortskaffes eller returneres til producenten, skal du sikre dig, at alle data er blevet slettet fra produktet og skyen.

Se følgende kapitel:

"Ekstra funktioner", menupunkt:

Afbryd og slet alle data

Emballage:

Emballagen består af miljøvenlige materialer, som du kan bortskaffe på de lokale genbrugsstationer.



Bemærk forpackningsmaterialernes mærkning til affaldssorteringen, disse er mærket med forkortelser (a) og numre (b) med følgende betydning: 1–7: kunststoffer/20–22: papir og pap/80–98: kompositmaterialer.

Produkt:



Produktet og tilbehøret og emballagematerialer kan genbruges og er underlagt udvidet producentansvar. De skal bortskaffes separat. Følg de viste mærkater med sorteringsoplysninger, så de bortskaffes på en bedre måde.

Triman-logoet gælder kun for Frankrig.



De får oplyst muligheder til bortskaffelse af det udtjente produkt hos deres lokale myndigheder eller bystyre.



For miljøets skyld, så må produktet aldrig smides ud sammen med husholdningsaffaldet, når det er udtjent, men skal afleveres til en fagmæssig korrekt bortskaffelse. De kan informere Dem vedrørende opsamlingssteder og deres åbningstider hos deres ansvarlige forvaltning.



Miljøskader gennem forkert bortskaffelse af batterierne/akkuerne!

Fjern batterierne/de genopladelige batterier fra produktet ved bortskaffelse.

Batterier/akkuer må ikke bortskaffes via husholdningsaffaldet. De kan indeholde giftige tungmetaller og er underlagt behandlingen for særaffald. De kemiske symboler for tungmetaller er følgende: Cd = kadmium, Hg = kviksølv, Pb = bly. Aflever derfor brugte batterier/akkuer hos en kommunal genbrugsstation.

● Service



Service Danmark

Tel.: 80253972

E-Mail: owim@tidl.dk



● EF-overensstemmelseserklæring

EU-OVERENSSTEMMELSESERKLÆRING

IAN: 391010_2201
Produktidentifikation: "Parkside" Batteridreven bore-/skruemaskine 20 V
Modelnummer: HG09587

Genstanden for erklæringen, som beskrevet ovenfor, er i overensstemmelse med den relevante EU-harmoniserings-lovgivning:

Directive 2006/42/EC
Directive 2014/30/EU
Directive 2011/65/EU

Referencer til de relevante anvendte harmoniserede standarder, eller til de andre tekniske specifikationer, som der erklæres overensstemmelse med:

Nr. / dele
Directive 2006/42/EC
EN 62841-1:2015
EN 62841-2-1:2018/A11:2019
Directive 2014/30/EU
EN 55014-1:2017/A11:2020
EN IEC 55014-1:2021
EN 55014-2:1997/A2:2008
EN IEC 55014-2:2021

Genstanden for ovennævnte erklæring er i overensstemmelse med Europa-Parlamentets og Rådets direktiv 2011/65/EU af den 8. juni 2011 om begrænsning af brugen af visse farlige stoffer i elektrisk og elektronisk udstyr:

Nr. / dele
Direktiv 2011/65/EU
EN IEC 63000:2018



Hændelever af den tekniske dokumentation: OWIM GmbH & Co.KG

Underskrevet for og på vegne af:

OWIM GmbH & Co. KG Stiftsbergstraße 1 D-74167 Neckarsulm Tyskland

Denne overensstemmelseserklæring udstedes udelukkende under fabrikantens ansvar.















Oversættelse af original overensstemmelseserklæring

Neckarsulm	19.07.2022		
Sted	Dato	Benjamin Steeb Managing Director	Jörn Buchheim Authorised Signatory

Avvertenze e simboli utilizzati	Pagina 148
Guida rapida	Pagina 148
Utilizzo secondo la destinazione d'uso	Pagina 148
Contenuto della confezione	Pagina 149
È necessario (per l'utilizzo con l'app Lidl Home)	Pagina 149
Descrizione dei componenti	Pagina 149
Dati tecnici	Pagina 149
Note sul marchio	Pagina 150
Istruzioni di sicurezza	Pagina 150
Istruzioni generali di sicurezza per gli elettrodomestici	Pagina 150
Istruzioni di sicurezza per i trapani	Pagina 153
Riduzione delle vibrazioni e del rumore	Pagina 153
Comportamento in caso di emergenza	Pagina 154
Rischi residui	Pagina 154
Istruzioni di sicurezza per i caricabatterie	Pagina 154
Prima del primo utilizzo	Pagina 155
Accessori	Pagina 155
Rimuovere/inserire la batteria	Pagina 156
Controllare il livello di carica della batteria	Pagina 156
Ricarica della batteria	Pagina 156
Montare/rimuovere lo strumento di inserimento	Pagina 157
Prova	Pagina 157
Funzionamento	Pagina 157
Selezione della marcia	Pagina 157
Impostazione del senso di rotazione	Pagina 157
Controllo di coppia	Pagina 158
Accendere e spegnere	Pagina 158
Controllo della velocità	Pagina 158
Luce da lavoro a LED	Pagina 158
Istruzioni operative	Pagina 158
Collegamento del prodotto all'app Lidl Home	Pagina 158
Attivazione/Disattivazione della funzione Bluetooth della batteria	Pagina 158
Collegamento del prodotto all'app Lidl Home	Pagina 159
Pulizia e manutenzione	Pagina 159
Pulizia	Pagina 160
Manutenzione	Pagina 160
Riparazione	Pagina 160
Conservazione	Pagina 160
Trasporto	Pagina 160
Smaltimento	Pagina 160
Assistenza	Pagina 161
Dichiarazione di conformità UE	Pagina 162

Avvertenze e simboli utilizzati

Nel manuale di istruzioni per l'uso, nella guida rapida, sull'imballaggio e sulla targhetta sono utilizzate le seguenti avvertenze:

	Leggere il manuale di istruzioni per l'uso.		Spegnere il prodotto e rimuovere la batteria prima di sostituire gli accessori, pulirlo o quando non viene utilizzato.
	Osservare le avvertenze e le istruzioni di sicurezza		Proteggere la batteria da calore e luce del sole forte e costante.
	Utilizzare il prodotto solo in ambiente asciutto.		Proteggere la batteria da acqua e umidità.
	Indossare guanti protettivi		Proteggere la batteria dal fuoco.
	Classe di protezione II (doppio isolamento)		Corrente/tensione alternata
	Istruzioni di sicurezza Istruzioni		Corrente/tensione continua
	Il marchio CE conferma la conformità alle direttive UE applicabili al prodotto.		Fusibile

TRAPANO AVVITATORE RICARICABILE PABSP 20 V

● Guida rapida

Questo documento è un'edizione abbreviata delle istruzioni per l'uso complete. Facendo la scansione del codice QR puoi accedere direttamente alla pagina del servizio di assistenza LIDL (www.lidl-service.com) e inserendo il codice articolo (IAN) 391010_2201 puoi scaricare e visionare le istruzioni per l'uso complete.

AVVERTENZA! Fare riferimento alle istruzioni per l'uso complete e alle avvertenze per la sicurezza, al fine di evitare lesioni personali e danni materiali. La Guida rapida è parte integrante di questo prodotto. Prima dell'utilizzo del prodotto leggere tutte le istruzioni per l'uso e le avvertenze per la sicurezza. Conservare la guida rapida e in caso di cessione del prodotto a terzi, consegnare anche tutta la documentazione.

● Utilizzo secondo la destinazione d'uso

Questo trapano avvitatore ricaricabile (di seguito denominato "prodotto" o "elettroutensile") è adatto per avvitare e forare in legno, metallo e plastica.

Il prodotto non è destinato alla foratura di materiali molto duri come il cemento o il calcestruzzo.

Utilizzare sempre gli strumenti di inserimento secondo l'uso previsto! Al momento dell'acquisto e dell'uso degli strumenti di inserimento, osservare i requisiti tecnici del prodotto (vedi "Dati tecnici").

La luce da lavoro a LED  di questo prodotto ha lo scopo di illuminare l'area di lavoro diretta.

Altri usi o modifiche al prodotto sono considerati impropri e possono comportare rischi come morte, lesioni e danni. Il produttore non si assume alcuna responsabilità per danni derivanti da un uso improprio. Il prodotto non è destinato all'uso commerciale o ad altri ambiti di utilizzo.



L'app Lidl Home può essere utilizzata con questo prodotto.

● Contenuto della confezione

AVVERTENZA!

- Il prodotto e i materiali di imballaggio non sono giocattoli per bambini! I bambini non devono giocare con sacchetti di plastica, pellicole e piccole parti! Sussiste il rischio di ingerimento e soffocamento!

- 1 Trapano avvitatore ricaricabile PABSP 20 V PABSP 20 Li C3
- 1 Batteria PAPS 204 A1 *
- 1 Caricabatterie rapido PLG 20 C3 *
- 1 Clip per cintura
- 1 Guida rapida

● È necessario (per l'utilizzo con l'app **Lidl Home**)



Dispositivo mobile:
iOS 9.0 o successivo
Android 5.0 o successivo

● Descrizione dei componenti

Figura A:

- 1 Mandrino
- 2 Anello del mandrino
- 3 Manicotto di coppia
- 4 Selettore di marcia
- 5 Commutatore del senso di rotazione/blocco
- 6 Interruttore ON/OFF/regolatore di velocità
- 7 Impugnatura
- 8 Portapunta (magnetico)
- 9 Clip per cintura
- 10 Batteria *
- 11 Luce da lavoro a LED
- 20 LED dello stato di connessione

Figura B:

- 10 Batteria *
- 12 Pulsante di sblocco per la batteria
- 13 Tasto  (Corrente di carica)
- 14 LED dello stato di carica (rosso/arancione/verde)

Figura C:

- 10 Batteria *
- 15 Caricabatterie (rapido) *
- 16 Cavo d'alimentazione e spina
- 17 LED di carica - verde
- 18 LED di carica - rosso

Non in figura:

- 19 Valigetta da trasporto

● Dati tecnici

Trapano avvitatore ricaricabile

Tensione nominale: 20 V 
Tipo di mandrino: Mandrino a serraggio rapido
Trasmissione: 2 marce

Giri a vuoto n_o:

1. marcia: 0 - 500 min⁻¹
2. marcia: 0 - 2000 min⁻¹
Coppia max.: 60 N m
Intervallo di serraggio del mandrino: max. Ø 13 mm
Diametro di foratura max.: in acciaio Ø 13 mm
in legno Ø 38 mm



Batteria

Tipo: Ioni di litio
Tensione nominale: 20 V 
Capacità: 4 Ah
Valore energetico: 80 Wh
Numero di celle della batteria: 5
Potenza in frequenza: ≤ 20 dBm
Banda di frequenza: 2400-2483,5 MHz
Temperatura: max. +50 °C

Caricabatterie rapido

PLG 20 C3 *
Ingresso:
Tensione nominale: 230-240 V~
Frequenza nominale: 50 Hz
Potenza nominale: 120 W
Fusibile (interno): 3,15 A / 

Uscita:

Tensione nominale: 21,5 V 
Corrente di carica: 4,5 A
Classe di protezione: II/

* Batteria e caricabatterie rapido non sono inclusi

Tempo di ricarica:

- Tipo di batteria PAP 20 B1, 2,0 Ah (venduta separatamente): 35 minuti
- Tipo di batteria PAP 20 B3, PAPS 204 A1, 4,0 Ah (venduta separatamente): 60 minuti
- Tipo di batteria PAPS 208 A1, 8,0 Ah (venduta separatamente): 120 minuti

Temperatura ambiente consigliata:

Durante la carica: da +4 a +40 °C
Durante il funzionamento: da +4 a +40 °C
Durante la conservazione: da +20 a +26 °C

Valori di emissione di rumore

I valori misurati sono stati determinati secondo la norma EN 62841. Il livello di rumore ponderato A dell'elettrotensile è tipicamente:

Livello di pressione sonora L_{pA} :	81,9 dB(A)
Incertezza K_{pA} :	5 dB
Livello d'intensità sonora L_{WA} :	92,9 dB(A)
Incertezza K_{WA} :	5 dB

Valori di emissione di vibrazioni

Valori totali delle vibrazioni (somma vettoriale di tre direzioni) determinati secondo la norma EN 62841:

Foratura in metallo:

Vibrazione mano/braccio $a_{h,D}$:	< 2,5 m/s ² (1,094 m/s ²)
Incertezza K:	1,5 m/s ²

AVVERTENZA!



Indossare cuffie di protezione!

INDICAZIONE

- ▶ Il valore di vibrazione totale dichiarato e il valore di emissione sonora dichiarato sono stati misurati secondo una procedura di prova standardizzata e possono essere utilizzati per confrontare un elettroutensile con un altro.
- ▶ Il valore di vibrazione totale dichiarato e il valore di emissione sonora dichiarato possono essere utilizzati anche per una stima preliminare del carico.

AVVERTENZA!

- ▶ Le emissioni di vibrazioni e rumore durante l'uso effettivo dell'elettroutensile possono differire dai valori dichiarati a seconda del modo in cui l'elettroutensile viene utilizzato, in particolare il tipo di pezzo da lavorare.
Cercare di mantenere il carico di vibrazioni e rumori più basso possibile. Esempi di misure per ridurre le vibrazioni sono l'uso dei guanti quando si utilizza l'utensile e la limitazione del tempo di lavoro. Si deve tenere conto di tutte le parti del ciclo operativo (ad es. tempi in cui l'elettroutensile è spento e tempi in cui è acceso, ma senza carico).

● Note sul marchio

- iOS e Apple sono marchi registrati di Apple Inc. negli USA e in altri Paesi. App Store è un marchio registrato di Apple Inc.
- Android, Gmail, Google Play e Google Assistant * sono marchi registrati di Google Inc.
- Zigbee è un marchio registrato di The Zigbee Alliance.

- Il marchio e il logo Bluetooth® sono marchi registrati di Bluetooth® SIG Inc.
- Il marchio e il nome commerciale Parkside sono di proprietà dei rispettivi proprietari.
- Tutti gli altri nomi e prodotti possono essere marchi o marchi registrati dei rispettivi proprietari.
- * Google Assistant non è disponibile in alcune lingue e paesi.



Istruzioni di sicurezza

● Istruzioni generali di sicurezza per gli elettroutensili

AVVERTENZA!

- ▶ **Leggere tutte le avvertenze di sicurezza, le istruzioni, le illustrazioni e i dati tecnici forniti con questo elettroutensile.** Il mancato rispetto delle istruzioni riportate di seguito può causare scosse elettriche, incendi e/o lesioni gravi.

Conservare le indicazioni di sicurezza e le istruzioni per eventuali necessità future.

Il termine "elettroutensile" utilizzato nelle istruzioni di sicurezza si riferisce agli elettroutensili alimentati dalla rete (con cavo di alimentazione) o quelli a batteria (senza cavo di alimentazione).

Sicurezza sul posto di lavoro

- 1) **Mantenere l'area di lavoro pulita e ben illuminata.** Aree di lavoro disordinate o non illuminate possono causare incidenti.
- 2) **Non lavorare con l'elettroutensile in un ambiente potenzialmente esplosivo contenente liquidi, gas o polveri infiammabili.** Gli elettroutensili producono scintille che possono accendere la polvere o i vapori.

- 3) **Tenere lontani i bambini e le altre persone durante l'uso dell'elettrotensile.** Una distrazione potrebbe provocare la perdita del controllo dell'elettrotensile.

Sicurezza elettrica

- 1) **La spina del connettore dell'elettrotensile deve essere inserita nella presa. La spina non deve essere modificata in alcun modo. Non utilizzare adattatori per spine insieme agli elettrotensili con messa a terra.** Spine non modificate e prese adatte riducono il rischio di scosse elettriche.
- 2) **Evitare il contatto fisico con superfici collegate a terra come tubi, riscaldatori, stufe e frigoriferi.** Se il corpo è a terra, il rischio di scossa elettrica aumenta.
- 3) **Tenere gli elettrotensili lontano dalla pioggia o dall'umidità.** La penetrazione dell'acqua in un elettrotensile aumenta il rischio di scosse elettriche.
- 4) **Non usare impropriamente il cavo di alimentazione per trasportare, appendere o scollegare l'elettrotensile dalla presa di corrente. Tenere il cavo di alimentazione lontano da fonti di calore, olio, spigoli vivi o parti in movimento.** I cavi di alimentazione danneggiati o aggrovigliati aumentano il rischio di scosse elettriche.
- 5) **Quando si lavora con un elettrotensile all'aperto, utilizzare solo prolunghe adatte all'uso esterno.** L'uso di una prolunga per esterni riduce il rischio di scosse elettriche.
- 6) **Se il funzionamento dell'elettrotensile in un ambiente umido è inevitabile, utilizzare un interruttore differenziale.** L'uso di un interruttore differenziale riduce il rischio di scosse elettriche.

Sicurezza personale

- 1) **Stare attenti, prestare attenzione a ciò che si sta facendo e usare il buon senso quando si lavora con un elettrotensile. Non usare un elettrotensile quando si è privi stanchi o sotto l'influenza di droghe, alcol o medicinali.** Un istante di disattenzione durante l'utilizzo dell'elettrotensile potrebbe provocare gravi lesioni.
- 2) **Indossare sempre dispositivi di protezione individuale e occhiali di sicurezza.** L'uso di dispositivi di protezione individuale, quali maschera antipolvere, scarpe di sicurezza antiscivolo, casco di sicurezza o protezione acustica, a seconda del tipo e dell'uso dell'elettrotensile, riduce il rischio di lesioni.
- 3) **Evitare la messa in funzione accidentale. Accertarsi che l'elettrotensile sia spento prima di collegarlo all'alimentazione e/o alla batteria, sollevarlo o trasportarlo.** Se quando si trasporta l'elettrotensile si ha il dito sull'interruttore, o se si collega l'elettrotensile acceso all'alimentazione elettrica, si possono verificare incidenti.
- 4) **Rimuovere gli utensili di regolazione o le chiavi prima di accendere l'elettrotensile.** Un utensile o una chiave che si trova in una parte rotante dell'elettrotensile può causare lesioni.
- 5) **Evitare una postura anomala. Garantire una base sicura e mantenere sempre l'equilibrio.** In questo modo è possibile controllare meglio l'elettrotensile in situazioni impreviste.
- 6) **Indossare indumenti adatti. Non indossare abiti larghi o gioielli. Tenere capelli e vestiti lontano dalle parti in movimento.** Vestiti sciolti, gioielli o capelli lunghi possono rimanere impigliati in parti in movimento.

- 7) **Se è possibile installare sistemi di aspirazione e raccolta della polvere, questi vanno collegati e utilizzati correttamente.** L'uso di un aspiratore polvere può ridurre il rischio di pericoli legati alla polvere.
- 8) **Non essere superficiali credendosi al sicuro e non ignorare le regole di sicurezza per gli elettrodomestici, anche se si ha familiarità con l'elettrodomestico avendolo utilizzato più volte.** Un uso sbadato può causare gravi lesioni in una frazione di secondo.

Uso e manipolazione dell'elettrodomestico

- 1) **Non sovraccaricare l'elettrodomestico. Utilizzare l'elettrodomestico adatto al proprio lavoro.** Con l'elettrodomestico giusto si può lavorare meglio e in modo più sicuro per la prestazione specificata.
- 2) **Non utilizzare un elettrodomestico con un interruttore difettoso.** Un elettrodomestico che non può più essere acceso o spento è pericoloso e va riparato.
- 3) **Scollegare la spina e/o rimuovere la batteria prima di apportare regolazioni all'apparecchio, cambiare le parti degli strumenti di inserimento o mettere da parte l'elettrodomestico.** Questa precauzione impedisce l'avviamento involontario dell'elettrodomestico.
- 4) **Tenere gli elettrodomestici non utilizzati fuori dalla portata dei bambini. Non consentire l'uso dell'elettrodomestico a persone che non lo conoscono o non hanno letto le presenti istruzioni per l'uso.** Gli elettrodomestici sono pericolosi se utilizzati da persone inesperte.

- 5) **Prestare cura nella manutenzione degli elettrodomestici e dello strumento di inserimento. Controllare che le parti mobili funzionino correttamente e non si inceppino, che le parti siano rotte o danneggiate in modo tale da compromettere il funzionamento dell'elettrodomestico. Far riparare le parti danneggiate prima di utilizzare l'elettrodomestico.** Molti incidenti sono causati da una cattiva manutenzione degli elettrodomestici.
- 6) **Mantenere gli utensili da taglio affilati e puliti.** Gli utensili da taglio con taglienti affilati tenuti con cura si inceppano meno e sono più facili da guidare.
- 7) **Utilizzare elettrodomestici, strumento di inserimento, strumenti di inserimento, ecc. secondo le presenti istruzioni. Tenere conto delle condizioni di lavoro e dell'attività da svolgere.** L'uso di elettrodomestici per applicazioni diverse da quelle previste può portare a situazioni di pericolo.
- 8) **Tenere le impugnature e le superfici di presa asciutte, pulite e prive di olio e grasso.** Le impugnature e le superfici di presa scivolose non consentono un uso e un controllo sicuro dell'elettrodomestico in situazioni impreviste.

Uso e manipolazione dell'utensile a batteria

- 1) **Caricare le batterie solo con i caricabatterie raccomandati dal produttore.** Un caricabatterie adatto ad un particolare tipo di batteria crea un rischio di incendio se utilizzato con altre batterie.
- 2) **Utilizzare solo le batterie in dotazione con gli elettrodomestici.** L'uso di altre batterie può causare lesioni e rischio di incendio.

- 3) **Tenere la batteria inutilizzata lontano da graffette, monete, chiavi, chiodi, viti o altri piccoli oggetti metallici che potrebbero causare il collegamento dei contatti.**

Un cortocircuito tra i contatti della batteria può causare ustioni o incendi.

- 4) **Se usata in modo errato, dalla batteria potrebbe fuoriuscire del liquido. Evitare il contatto con esso. In caso di contatto accidentale, sciacquare con acqua. Se il liquido entra negli occhi, consultare un medico.**

La fuoriuscita del liquido della batteria può causare irritazioni cutanee o ustioni.

- 5) **Non utilizzare batterie danneggiate o modificate.** Batterie danneggiate o modificate possono comportarsi in modo imprevedibile e causare incendi, esplosioni o lesioni

- 6) **Non esporre la batteria al fuoco o a temperature elevate.** Il fuoco o temperature superiori a 130 °C possono causare un'esplosione.

- 7) **Seguire tutte le istruzioni di carica e non caricare mai la batteria o l'utensile a batteria al di fuori dell'intervallo di temperatura specificato nelle istruzioni per l'uso.**

Una carica errata o al di fuori dell'intervallo di temperatura consentito può distruggere la batteria e aumentare il rischio di incendio.

Manutenzione

- 1) **Far riparare l'elettrooutensile solo da personale qualificato e solo con pezzi di ricambio originali.** In questo modo si garantisce il mantenimento della sicurezza dell'elettrooutensile.
- 2) **Non sottoporre mai a manutenzione le batterie danneggiate.** Tutta la manutenzione delle batterie deve essere eseguita solo dal produttore o da un centro di assistenza autorizzato.

Istruzioni di sicurezza per i trapani

1. Istruzioni di sicurezza per tutti i lavori

- 1) **Tenere l'elettrooutensile dalle superfici di presa isolate quando si eseguono lavori in cui lo strumento di inserimento o le viti possono colpire linee elettriche nascoste.** Il contatto con un filo sotto tensione può anche mettere sotto tensione le parti metalliche dell'apparecchio e causare scosse elettriche.

2. Avvertenze di sicurezza in caso di utilizzo di punte da trapano lunghe

- 1) **Non lavorare mai ad una velocità superiore a quella massima consentita per la punta.** A velocità più elevate, la punta può piegarsi facilmente se può ruotare liberamente senza contatto con il pezzo in lavorazione e causare lesioni.
- 2) **Avviare sempre la foratura a bassa velocità mentre la punta è a contatto con il pezzo.** A velocità più elevate, la punta può piegarsi facilmente se può ruotare liberamente senza contatto con il pezzo in lavorazione e causare lesioni.
- 3) **Non esercitare una pressione eccessiva e farlo solo nel senso longitudinale della punta.** Le punte possono piegarsi e rompersi o causare la perdita di controllo e lesioni.

Riduzione delle vibrazioni e del rumore

Limitare il tempo di utilizzo, utilizzare modalità a bassa vibrazione e bassa rumorosità e indossare dispositivi di protezione individuale per ridurre gli effetti delle vibrazioni e del rumore.

Le seguenti misure possono contribuire a ridurre i rischi legati a vibrazioni e rumore:

- Utilizzare il prodotto solo in conformità con l'uso previsto e come descritto nelle presenti istruzioni per l'uso.
- Assicurarsi che il prodotto sia perfetto e ben mantenuto.

- Utilizzare gli strumenti di inserimento corretti per questo prodotto e assicurarsi che siano in buone condizioni di funzionamento.
- Tenere saldamente il prodotto dalle impugnature/superfici di presa.
- Mantenere il prodotto secondo le istruzioni e garantire un'adeguata lubrificazione (se del caso).
- Pianificare il processo di lavoro in modo che l'uso di prodotti con un elevato valore di vibrazione sia distribuito su un periodo più lungo.

● Comportamento in caso di emergenza

Utilizzare il presente manuale di istruzioni per familiarizzare con l'uso di questo prodotto. Memorizzare le istruzioni di sicurezza e rispettarle a tutti i costi. Ciò aiuta ad evitare rischi e pericoli.

- Fare sempre attenzione durante l'uso di questo prodotto in modo da poter identificare tempestivamente i pericoli e agire di conseguenza. Un intervento rapido può prevenire gravi lesioni e danni materiali.
- In caso di malfunzionamenti, spegnere immediatamente il prodotto e rimuovere la batteria. Prima di rimetterlo in funzione, far controllare e, se necessario, riparare da uno specialista qualificato.

● Rischi residui

Anche se il prodotto viene utilizzato correttamente, sussiste comunque un potenziale rischio di lesioni personali e danni materiali. In relazione alla costruzione e alla progettazione di questo prodotto possono verificarsi, tra l'altro, i seguenti pericoli:

- Danni alla salute derivanti da emissioni di vibrazioni se il prodotto viene utilizzato per un lungo periodo, non viene gestito e sottoposto a manutenzione in modo adeguato.

- Danni a persone e danni materiali causati da utensili da taglio difettosi o dall'impatto improvviso di un oggetto nascosto durante l'uso.
- Pericolo di lesioni e danni materiali causati da oggetti volanti.

INDICAZIONE

- ▶ Durante il funzionamento, questo prodotto genera un campo elettromagnetico! In determinate circostanze, questo campo può interferire con impianti medici attivi o passivi! Per ridurre il pericolo di lesioni gravi o mortali, si consiglia alle persone con impianti medici di consultare il proprio medico e il produttore dell'impianto medico prima di utilizzare il prodotto!

● Istruzioni di sicurezza per i caricabatterie

- L'apparecchio può essere usato da bambini di almeno 8 anni e persone con ridotte capacità fisiche, psichiche o sensoriali, oppure senza esperienza e conoscenza del prodotto, solo sotto supervisione o a seguito di istruzioni per un uso sicuro dell'apparecchio e conseguente comprensione dei pericoli connessi all'utilizzo dello stesso.

Non lasciare che i bambini giochino con l'apparecchio. La pulizia e la manutenzione utente non possono essere eseguite da bambini senza supervisione.

- Non ricaricare batterie non ricaricabili.
La violazione di questa indicazione comporta dei pericoli.
- Se il cavo di alimentazione è danneggiato, deve essere sostituito dal costruttore o dal suo servizio assistenza o da una persona con qualifica simile, in modo da prevenire ogni rischio.
- Proteggere le componenti elettriche dall'umidità. Non immergere il dispositivo in acqua o in altri liquidi, per evitare scosse elettriche. Non tenere mai l'apparecchio sotto acqua corrente. Osservare le istruzioni per la pulizia, la manutenzione e la riparazione.
- L'apparecchio è adatto esclusivamente all'uso in interni.

⚠ ATTENZIONE! Questo caricabatterie è adatto solo per la ricarica di batterie dei seguenti tipi:

Parkside 20 V Batteria

PAP 20 B1	2 Ah	5 celle
PAP 20 B3	4 Ah	10 celle
PAPS 204 A1	4 Ah	5 celle
PAPS 208 A1	8 Ah	10 celle

- Per un elenco aggiornato della compatibilità delle batterie, visitare il sito www.lidl.de/akku.

Trasmissione dati senza fili

⚠ AVVERTENZA – interfaccia radio

- Spegner il prodotto in aerei, ospedali, sale operatorie o nelle vicinanze di sistemi elettronici medici. I segnali radio trasmessi possono influenzare il funzionamento di apparecchiature elettroniche sensibili.
- Tenere il prodotto ad almeno 20 cm da pacemaker o defibrillatori cardiaci impiantati, poiché la funzionalità dei pacemaker può essere influenzata dalla radiazione elettromagnetica. Le onde radio emesse possono causare interferenze in caso di apparecchi acustici.
- Non posizionare il prodotto in prossimità di gas infiammabili o in atmosfere potenzialmente esplosive (ad es. nelle vernicerie) quando i componenti radio sono accesi, poiché le onde radio emesse possono provocare esplosioni o incendi. La portata delle onde radio dipende dalle condizioni ambientali.
- In caso di una trasmissione dati senza fili, non può essere esclusa la ricezione dei dati da parte di terzi non autorizzati.

i Aggiornamento del sistema operativo

- Per mantenere aggiornato il prodotto è necessario tenere sempre aggiornato il sistema operativo dello smartphone e/o del tablet utilizzato.
- Eseguire aggiornamenti regolari del sistema operativo.

● **Prima del primo utilizzo**

● Accessori

Per l'uso sicuro e corretto di questo prodotto sono necessari, tra gli altri, i seguenti accessori, quali utensili e strumenti di inserimento:

- Punta da trapano adatte
- Punta da avvitatore adatte

- Lubrificante (olio da taglio) adatto per la foratura dei metalli
- Dispositivi di protezione individuale adeguati

Utensili e strumenti di inserimento sono disponibili presso i rivenditori specializzati. Al momento dell'acquisto, osservare sempre i requisiti tecnici di questo prodotto (vedere "Dati tecnici").

In caso di incertezza, rivolgersi ad uno specialista qualificato e chiedere consiglio al proprio rivenditore.

INDICAZIONE

- ▶ In queste istruzioni per l'uso troverete informazioni e indicazioni sui vari strumenti di inserimento e sui loro ambiti di utilizzo. Gli strumenti di inserimento mostrati non sono inclusi nella fornitura (vedere "Contenuto della confezione"), ma mostrano le possibili applicazioni di questo prodotto.

AVVERTENZA

- ▶ Non utilizzare accessori non raccomandati da Parkside. Ciò può causare scosse elettriche o incendi.

Batterie e caricabatterie adatti

Batteria: Parkside X 20 V Team

Caricabatterie: Parkside X 20 V Team

INDICAZIONI:

- Il prodotto può essere utilizzato tramite la rete Wi-Fi domestica o manualmente senza rete Wi-Fi.
- L'app **Lidl Home** è necessaria per controllare e impostare il prodotto tramite la rete Wi-Fi domestica.
- L'app **Lidl Home** supporta i sistemi operativi iOS 9.0 e Android 5.0 o successivi.
- Questo prodotto è compatibile con altri prodotti della gamma **Lidl Smart Home**.

● Rimuovere/inserire la batteria

⚠ CAUTELA! PERICOLO DI LESIONI!

- ▶ Bloccare sempre l'interruttore ON/OFF [6] per evitare avviamenti accidentali. Premere il commutatore del senso di rotazione [5] in posizione centrale (blocco), prima di inserire/rimuovere la batteria [10].
- **Rimuovere la batteria:** Premere il pulsante di sblocco per la batteria [12]. Rimuovere la batteria [10] (fig. D).
- **Inserire la batteria:** Allineare la batteria [10] all'impugnatura e inserirla. Assicurarsi che scatti in posizione in modo percettibile. La batteria può essere inserita nel prodotto solo in una direzione.

INDICAZIONE

- ▶ Quando la batteria [10] viene inserita nel prodotto e l'interruttore ON/OFF [6] viene premuto per la prima volta, il LED dello stato di connessione [20] lampeggia tre volte.

● Controllare il livello di carica della batteria

(Fig. B)

- Controllare il livello di carica della batteria: Premere il tasto [13]. I LED del livello di carica [14] si accendono:

LED [14]	Livello di carica
Rosso/arancione/verde	Massimo
Rosso/arancione	Medio
Rosso	Basso

● Ricarica della batteria

(Fig. C)

INDICAZIONE

- ▶ È possibile caricare la batteria [10] in qualsiasi momento senza accorciarne la durata.
- ▶ L'interruzione del processo di carica non danneggia la batteria [10].

- Caricare la batteria [10] prima dell'uso se è a livello di carica dovesse essere medio o basso.
- I LED di carica (verde [17] e rosso [18]) indicano lo stato del caricabatterie [15] e della batteria [10]:

LED	Stato
Il LED rosso è acceso	Batteria in carica
Il LED verde è acceso	Batteria completamente carica
I LED verde e rosso lampeggiano	Batteria difettosa
Il LED rosso lampeggia	Batteria troppo fredda o troppo calda
Il LED verde è acceso (senza batteria)	Caricabatterie pronto

- Inserire la batteria [10] nel caricabatterie [15].
- Collegare il cavo d'alimentazione con spina [16] del caricabatterie [15] alla presa di corrente.
- Quando la batteria [10] è completamente carica: Rimuovere la batteria dal caricabatterie [15]. Scollegare poi il cavo d'alimentazione e la spina [16] del caricabatterie dalla presa.

● Montare/rimuovere lo strumento di inserimento

⚠ CAUTELA! PERICOLO DI LESIONI!



Gli strumenti di inserimento possono essere affilati e surriscaldarsi durante l'uso. Indossare sempre dei guanti protettivi durante la manipolazione degli strumenti di inserimento.

⚠ AVVERTENZA!



Spegnere il prodotto, rimuovere la batteria [10] e lasciarlo raffreddare prima di effettuare qualsiasi operazione di adattamento!

⚠ CAUTELA! PERICOLO DI LESIONI!

- ▶ Tenere le mani lontane dallo strumento di inserimento quando il prodotto è in uso.

⚠ CAUTELA! PERICOLO DI LESIONI!

- ▶ Dopo che il prodotto è stato spento, lo strumento di inserimento continuerà a muoversi per un certo tempo. Non toccare o frenare lo strumento di inserimento.

Il prodotto è dotato di un blocco automatico del mandrino per aprire o chiudere il mandrino [1] con l'anello del mandrino [2].

- Aprire il mandrino [1]: Ruotare l'anello del mandrino [2] in senso antiorario (fig. E).
- Inserire nel mandrino [1] uno strumento di inserimento alla lunghezza necessaria.
- Chiudere il mandrino [1]: Tenere lo strumento di inserimento in posizione. Ruotare l'anello del mandrino [2] in senso orario.

INDICAZIONI

- ▶ Questo prodotto è dotato di un mandrino Röhms con funzione antibloccaggio.
- ▶ Se si tenta di aprire ulteriormente il mandrino [1] completamente aperto, la funzione antibloccaggio viene attivata per proteggere il mandrino.
- ▶ Quando la funzione antibloccaggio è attivata, il mandrino [1] non può essere chiuso ruotando l'anello del mandrino [2] in senso orario. Quando si cerca di chiudere il mandrino, si sente un rumore di cricchetto.
- ▶ Disattivazione della funzione antibloccaggio del mandrino [1]: Ruotare in una certa misura l'anello del mandrino [2] in senso orario. Quindi ruotare l'anello del mandrino [2] improvvisamente e rapidamente in senso antiorario.

Ripetere questa procedura se la funzione antibloccaggio dovesse essere ancora attiva. Dopo aver disattivato la funzione antibloccaggio, si dovrebbe essere in grado di chiudere il mandrino [1] senza rumori di cricchetto.

● Prova

INDICAZIONE

- ▶ Eseguire una prova senza carico prima della prima lavorazione e dopo ogni cambio dello strumento di inserimento. Se lo strumento di inserimento gira in modo irregolare, se si verificano vibrazioni notevoli o si sentono rumori anomali, spegnere immediatamente il prodotto.

- Prima dell'uso, verificare che lo strumento di inserimento sia posizionato correttamente, cioè centrato nel mandrino [1].
- Le punte da avvitatore sono contrassegnate con le loro dimensioni e forma. Se non si è sicuri, controllare sempre prima di tutto se la punta è posizionata senza gioco nella testa della vite.

● Funzionamento

● Selezione della marcia

⚠ ATTENZIONE! RISCHIO DI DANNI AL PRODOTTO!



Non azionare il selettore di marcia [4] finché il prodotto non si è fermato.

- Cambiare marcia facendo scorrere il selettore di marcia [4] in avanti o indietro (fig. F).

Marcia 1:

Adatta per:	Avvitamento
Velocità di rotazione:	Basso
Coppia:	Alta

Marcia 2:

Adatta per:	Foratura
Velocità di rotazione:	Alta
Coppia:	Basso

● Impostazione del senso di rotazione

⚠ ATTENZIONE! RISCHIO DI DANNI AL PRODOTTO!



Non azionare il commutatore del senso di rotazione [5] finché il prodotto non si è fermato.

- Cambiare senso di rotazione premendo il commutatore del senso di rotazione [5] a destra o a sinistra (fig. G).
- Se il commutatore del senso di rotazione [5] si trova in posizione centrale, l'interruttore ON/OFF [6] è bloccato.

● Controllo di coppia

Questo prodotto è dotato di un controllo di coppia che rilascia il mandrino dall'azionamento quando viene superata una coppia specificata.

- La coppia può essere regolata ruotando il manicotto di coppia **3** (fig. H).
- Piccole viti o materiali morbidi: Selezionare un livello basso (numero piccolo).
- Viti grandi, materiali duri o per svitare: Selezionare un livello alto (numero grande).
- Per lavori di foratura: Ruotare il manicotto di coppia **3** in posizione 

● Accendere e spegnere

INDICAZIONE

L'interruttore ON/OFF **6** non può essere bloccato.

- **Accensione:** Premere l'interruttore ON/OFF **6** e tenerlo premuto.
Regolare la velocità come richiesto (vedere "Controllo della velocità") (fig. I).
- **Spegnimento:** Rilasciare l'interruttore ON/OFF **6**.

● Controllo della velocità

- È possibile controllare la velocità premendo l'interruttore ON/OFF **6** a diverse pressioni:

Pressione di contatto	Velocità
Leggera pressione:	Più bassa
Pressione più forte:	Più alta

● Luce da lavoro a LED

Questo prodotto è dotato di una luce da lavoro a LED **11** per illuminare l'area di lavoro diretta e migliorare la visibilità in ambienti scarsamente illuminati.

- La luce da lavoro a LED **11** si accende automaticamente all'accensione del prodotto.

INDICAZIONE

- ▶ Dopo lo spegnimento del prodotto, la luce da lavoro a LED **11** rimane accesa per circa 10 secondi.

● Istruzioni operative

Coppia

- Se si imposta una coppia troppo alta o una velocità troppo elevata, le viti/punte più piccole possono subire danni.

Giunto a vite duro (nel metallo)

- Coppie particolarmente elevate si generano, ad esempio, in casi di viti metalliche che utilizzano chiavi a bussola. Scegliere una velocità bassa.

Giunto a vite morbido (ad es. nel legno tenero)

- Anche in questo caso, avvitare a bassa velocità, ad esempio, per non danneggiare la superficie del legno a contatto con la testa della vite. Usare un accettoato.

Per la foratura di legno, metallo e altri materiali

- Utilizzare una velocità elevata per un diametro di foratura piccolo e una velocità bassa per un diametro di foratura grande.
- Scegliere una velocità bassa per i materiali duri e una velocità elevata per i materiali morbidi.
- Fissare o attaccare (se possibile) il pezzo in un dispositivo di serraggio.
- Segnare con un punzone o un chiodo il punto in cui si desidera forare. Scegliere una velocità bassa per la foratura.
- Estrarre più volte la punta rotante dal foro per rimuovere trucioli e polvere di perforazione.

Foratura del metallo

- Utilizzare punte per metalli (HSS). Per ottenere i migliori risultati, raffreddare la punta con un lubrificante (olio da taglio). Le punte per metalli possono essere utilizzate anche per forare la plastica. Per prima cosa preforare con una punta da Ø 3 mm e avvicinarsi al diametro di foratura desiderato.

Foratura del legno

- Utilizzare una punta per legno con punta d'allineamento. Fori profondi: Utilizzare una "Punta a trivella". Foratura di grandi diametri: Utilizzare una punta Forstner. Le piccole viti in legno tenero possono anche essere avvitate direttamente senza preforatura.

Clip per cintura



CAUTELA! PERICOLO DI LESIONI!



- ▶ Prima di appendere il prodotto alla cintura: Premere il commutatore del senso di rotazione **5** in posizione centrale (bloccaggio). In questo modo si evita l'accensione accidentale del prodotto.

- Con la clip per cintura **9**, il prodotto può essere agganciato alla cintura o alla tasca dei pantaloni.

● Collegamento del prodotto all'app Lidl Home

● Attivazione/Disattivazione della funzione Bluetooth della batteria



- Tenere premuto il tasto  **13** sulla batteria **10** per 3 secondi per attivare la funzione Bluetooth. Il LED arancione dei LED dello stato di carica **14** si accende. La funzione Bluetooth è attivata.
- Rilasciare il tasto  **13**.

- Tenere premuto il tasto  sulla batteria  per 10 secondi per disattivare la funzione Bluetooth. Il LED arancione dei LED dello stato di carica  si spegne. La funzione Bluetooth è disattivata. Nell'app **Lidl Home** il prodotto viene visualizzato come offline.

● Collegamento del prodotto all'app Lidl Home

INDICAZIONE



- ▶ Il prodotto può essere collegato all'app **Lidl Home** solo se la batteria  è inserita nel prodotto.
- ▶ Solo le batterie ricaricabili Smart Performance possono essere collegate all'app **Lidl Home**.

- Tenere premuto il tasto  sulla batteria  per 3 secondi per attivare la funzione Bluetooth.
- Attivare la funzione Bluetooth dello smartphone.
- Aprire l'app **Lidl Home**.
- Esistono 3 modi diversi per collegare il prodotto all'app **Lidl Home**:



Collegare il prodotto all'app Lidl Home per la prima volta:

1. Selezionare **Aggiungi dispositivo** nella scheda . L'app **Lidl Home** scansiona gli apparecchi disponibili. L'app **Lidl Home** mostra se sono stati trovati apparecchi disponibili.



INDICAZIONE

- ▶ Se l'app **Lidl Home** non trova alcun apparecchio disponibile, continuare con "Nessun suggerimento automatico di apparecchi disponibili".
2. Toccare **Aggiungi** per visualizzare gli apparecchi disponibili nell'elenco.
 3. Toccare  per selezionare la batteria .





INDICAZIONE

- ▶ Si prega di selezionare solo un apparecchio per volta. Se ci sono segni di spunta per altri prodotti: Toccare  per cancellare i segni.
4. Toccare .
 5. Toccare **Fine** per confermare il collegamento. La batteria è elencata nella scheda  e può essere selezionata.
 6. Selezionare la batteria. Le informazioni sul TRAPANO AVVITATORE RICARICABILE "PABSP 20 Li C3 (2201)" sono disponibili su **Informazioni dispositivo**.



INDICAZIONE

- ▶ Se viene visualizzato **Apparecchio smart non collegato** su **Informazioni dispositivo**: Controllare che la batteria  sia inserita nel prodotto. Controllare se il LED dello stato di connessione  è acceso in modo fisso.

INDICAZIONE

- ▶ Se il LED dello stato di connessione  non è acceso in modo fisso: Inserire la batteria  nel prodotto. Premere l'interruttore ON/OFF  per 5 secondi. Il LED dello stato di connessione  lampeggia per alcuni secondi e poi si accende in modo fisso. Le informazioni sul TRAPANO AVVITATORE RICARICABILE "PABSP 20 Li C3 (2201)" vengono visualizzate su **Informazioni dispositivo**.





I prodotti erano già collegati all'app Lidl Home:

- Toccare  sulla scheda . L'app **Lidl Home** scansiona gli apparecchi disponibili. L'app **Lidl Home** mostra se sono stati trovati apparecchi disponibili.

INDICAZIONE

- ▶ Se l'app **Lidl Home** non trova alcun apparecchio disponibile, continuare con "Nessun suggerimento automatico di apparecchi disponibili".

Nessun suggerimento automatico di apparecchi disponibili:

1. Toccare  sulla scheda .
2. Selezionare **Altro** dalla barra a sinistra.
3. Selezionare **Altro-2**. La spia lampeggia velocemente. L'app **Lidl Home** scansiona gli apparecchi disponibili.
4. Toccare  per selezionare la batteria  e aggiungere la batteria dell'app.
5. Toccare **Avanti**.
6. Toccare **Fine**. Viene visualizzata la pagina **Panoramica** della batteria.
7. Le informazioni sul TRAPANO AVVITATORE RICARICABILE "PABSP 20 Li C3 (2201)" sono disponibili su **Informazioni dispositivo**.

INDICAZIONE

- ▶ L'aggiornamento del firmware può modificare le funzioni dell'app **Lidl Home**.

● Pulizia e manutenzione

⚠ AVVERTENZA!



Spegnere il prodotto, rimuovere la batteria  e lasciarlo raffreddare prima di effettuare qualsiasi operazione di ispezione, manutenzione o pulizia!

● Pulizia

- Fare attenzione a non versare liquidi verso l'interno del prodotto.
- Mantenere sempre il prodotto pulito, asciutto e privo di olio o grasso. Rimuovere la polvere dopo ogni utilizzo e prima della conservazione.
- Una pulizia regolare e corretta aiuta a garantire un uso sicuro e prolunga la durata del prodotto.
- Pulire il prodotto con un panno asciutto. Per le zone difficili da raggiungere, utilizzare una spazzola morbida.
- In particolare, rimuovere lo sporco e la polvere dalle aperture di ventilazione con un panno e una spazzola morbida.
- Le aperture di ventilazione devono essere sempre libere.

INDICAZIONE

- ▶ Non utilizzare detergenti o disinfettanti chimici, alcalini, abrasivi o altri detergenti o disinfettanti aggressivi per pulire il prodotto in quanto potrebbero danneggiare le superfici.

● Manutenzione

- Controllare che il prodotto e gli accessori (ad esempio, gli strumenti di inserimento) non presentino segni di usura e danni prima e dopo ogni utilizzo. Se necessario, sostituirli con altri nuovi come descritto nel presente manuale di istruzioni per l'uso. Osservare i requisiti tecnici (vedi "Dati tecnici").

● Riparazione

Il prodotto non contiene al suo interno componenti che possono essere riparati dall'utente. Consultare un tecnico qualificato per far controllare il prodotto e per la manutenzione.

● Conservazione

- Premere il commutatore del senso di rotazione **5** in posizione centrale per bloccare l'interruttore ON/OFF **6**.
- Pulire il prodotto come sopra descritto.
- Conservare il prodotto e i suoi accessori in un luogo buio, asciutto, al riparo dal gelo e ben ventilato.
- Conservare sempre il prodotto fuori dalla portata dei bambini. La temperatura ottimale di stoccaggio a lungo termine (più di 3 mesi) è compresa tra +20 e +26 °C.
- Inserire la punta da avvitatore nel portapunta **8**.
- Conservare il prodotto nella valigetta da trasporto **19**.

Indicazioni sulla batteria

- Conservare la batteria **10** solo parzialmente carica. Il livello di carica dovrebbe essere compreso tra il 40 e il 60 % per un periodo di stoccaggio più lungo (i LED dello stato di carica **14** rosso e arancione sono accesi).
- Durante una fase di conservazione più lunga, controllare il livello di carica della batteria **10** ogni 3 mesi circa. Ricaricare se necessario.

● Trasporto

- Premere il commutatore del senso di rotazione **5** in posizione centrale per bloccare l'interruttore ON/OFF **6**.
- Trasportare il prodotto nella valigetta da trasporto **19**.
- Proteggere il prodotto contro urti e forti vibrazioni, soprattutto durante il trasporto in veicoli.
- Mettere in sicurezza il prodotto contro lo scivolamento e il ribaltamento.

● Smaltimento

- ① Prima di cedere il prodotto a qualcun altro, smaltirlo o restituirlo al produttore, assicurarsi che tutti i dati siano stati cancellati dal prodotto e dal cloud.

Fare riferimento al capitolo seguente:

"Funzioni avanzate", voce di menu:

Scollega e cancella i dati.

Imballaggio:

L'imballaggio è composto da materiali ecologici che possono essere smaltiti presso i siti di raccolta locali per il riciclo.



Osservare l'identificazione dei materiali di imballaggio per lo smaltimento differenziato, i quali sono contrassegnati da abbreviazioni (a) e da numeri (b) con il seguente significato: 1-7: plastiche / 20-22: carta e cartone / 80-98: materiali compositi.

Prodotto:



Il prodotto, i suoi accessori e i materiali di imballaggio sono riciclabili e soggetti alla responsabilità estesa del produttore. Per un migliore trattamento dei rifiuti, smaltirli separatamente seguendo i diversi simboli della raccolta differenziata.

Il logo Triman è valido solamente per la Francia.



E' possibile informarsi circa le possibilità di smaltimento del prodotto usato presso l'amministrazione comunale o cittadina.



Per questioni di tutela ambientale non gettare il prodotto usato tra i rifiuti domestici, ma provvedere invece al suo corretto smaltimento. Presso l'amministrazione competente è possibile ricevere informazioni circa i siti di raccolta e i relativi orari di apertura.



Uno smaltimento scorretto delle batterie / gli accumulatori procura danni all'ambiente!

Estrarre le batterie / il pacchetto batteria dal prodotto prima dello smaltimento.

È vietato smaltire le batterie / gli accumulatori con i rifiuti domestici. Possono contenere metalli pesanti nocivi e sono soggetti a smaltimento come rifiuti speciali. I simboli chimici dei metalli pesanti sono i seguenti: Cd = cadmio, Hg = mercurio, Pb = piombo. Consegnare, pertanto, le batterie / gli accumulatori esausti presso un punto di raccolta comunale.

● Assistenza

IT Assistenza Italia

Tel.: 800790789

E-Mail: owim@lidl.it



● Dichiarazione di conformità UE

DICHIARAZIONE DI CONFORMITÀ UE

IAN: 391010_2201
Identificazione del prodotto: "Parkside" Trapano avvitatore ricaricabile 20 V
Numero di modello: HG09587

L'oggetto della dichiarazione di cui sopra è conforme alla pertinente normativa di armonizzazione dell'Unione:

Directive 2006/42/EC
Directive 2014/30/EU
Directive 2011/65/EU

Riferimento alle pertinenti norme armonizzate utilizzate o riferimenti alle altre specifiche tecniche in relazione alle quali è dichiarata la conformità:

N° / Parti
Directive 2006/42/EC
EN 62841-1:2015
EN 62841-2-1:2018/A11:2019
Directive 2014/30/EU
EN 55014-1:2017/A11:2020
EN IEC 55014-1:2021
EN 55014-2:1997/A2:2008
EN IEC 55014-2:2021

L'oggetto della dichiarazione di cui sopra è conforme alla direttiva 2011/65/UE del Parlamento europeo e del Consiglio, dell'8 giugno 2011, sulla restrizione dell'uso di determinate sostanze pericolose nelle apparecchiature elettriche ed elettroniche:

N° / Parti
Direttiva 2011/65/UE
EN IEC 63000:2018

Depositario della documentazione tecnica: OWIM GmbH & Co.KG

Firmato a nome e per conto di:

OWIM GmbH & Co. KG Stiftsbergstraße 1 D-74167 Neckarsulm Germania

La presente dichiarazione di conformità è rilasciata sotto la sola responsabilità del produttore.



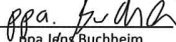













Traduzione della dichiarazione di conformità originale

Neckarsulm	19.07.2022		
Luogo	Data	Benjamin Steeb Managing Director	Benjamin Buchheim Authorised Signatory

Felhasznált figyelmeztető jelzések és szimbólumok	Oldal 164
Rövid útmutató	Oldal 164
Rendeltetésszerű használat	Oldal 164
A csomagolás tartalma	Oldal 165
Szüksége lesz az alábbiakra (a Lidl Home alkalmazással történő használathoz)	Oldal 165
A részegységek leírása	Oldal 165
Műszaki adatok	Oldal 165
A márkajelzésre vonatkozó megjegyzés	Oldal 166
Biztonsági utasítások	Oldal 166
Általános biztonsági utasítások elektromos szerszámokhoz	Oldal 166
Fűrógépekre vonatkozó biztonsági utasítások	Oldal 169
A rezgés és a zaj csökkentése	Oldal 170
Teendők vészhelyzet esetén	Oldal 170
További kockázatok	Oldal 170
Biztonsági utasítások töltőkészülékekhez	Oldal 171
Mielőtt először használná	Oldal 172
Tartozékok	Oldal 172
Az akkumulátorcsomag kivétele és behelyezése	Oldal 172
Az akkumulátorcsomag töltési szintjének ellenőrzése	Oldal 173
Az akkumulátorcsomag feltöltése	Oldal 173
Szerszámbetét behelyezése és kivétele	Oldal 173
Próbaüzem	Oldal 174
Kezelés	Oldal 174
Sebességé választása	Oldal 174
A forgásirány beállítása	Oldal 174
A nyomaték szabályozása	Oldal 174
Be- és kikapcsolás	Oldal 174
A sebesség szabályozása	Oldal 174
LED munkalámpa	Oldal 175
Utasítások a munkához	Oldal 175
A termék csatlakoztatása a Lidl Home alkalmazáshoz	Oldal 175
Az akkumulátor Bluetooth funkciójának be- és kikapcsolása	Oldal 175
A termék csatlakoztatása a Lidl Home alkalmazáshoz	Oldal 175
Tisztítás és ápolás	Oldal 176
Tisztítás	Oldal 176
Karbantartás	Oldal 177
Javítás	Oldal 177
Tárolás	Oldal 177
Szállítás	Oldal 177
Mentesítés	Oldal 177
Szerviz	Oldal 177
EK megfelelőségi nyilatkozat	Oldal 178

Felhasznált figyelmeztető jelzések és szimbólumok

Ebben a használati útmutatóban, a rövid útmutatóban és az adattáblán az alábbi figyelmeztető jelzések láthatók:

 	Olvassa el a használati útmutatót.		Alkatrészek cseréje és tisztítás előtt, valamint ha a terméket nem használja, kapcsolja ki és vegye ki belőle az akkumulátorcsomagot.
	Vegye figyelembe a figyelmeztetéseket és a biztonsági utasításokat!		Az akkumulátorcsomagot óvja a hőtől, valamint a tartós és erős napfénytől.
	A terméket csak száraz helyiségekben, beltéren használja.		Az akkumulátorcsomagot óvja a víztől és a nedvességtől.
	Viseljen védőkesztyűt!		Az akkumulátorcsomagot óvja a tüztől.
	II. védelmi osztály (kettős szigetelés)		Váltóáram/-feszültség
 	Biztonsági utasítások Kezelési utasítások		Egyenáram/-feszültség
	A CE-jelzés azt jelzi, hogy a termék megfelel a rá vonatkozó EU előírásoknak.		Biztosíték

PABSP AKKUS FÚRÓ-CSAVARÓZÓ 20 V

● Rövid útmutató

Ez a dokumentum a teljes használati útmutató rövidített nyomtatott változata. A QR-kód beolvasásával Ön egyenesen a LIDL-Service oldalára látogathat (www.lidl-service.com) és a cikkszám megadásával (IAN) 391010_2201 megtekintheti és letöltheti a teljes használati útmutatót.

⚠ FIGYELMEZTETÉS! Tartsa be a teljes használati útmutatót és a biztonsági utasításokat a személyi és anyagi károk elkerülése érdekében. A rövid útmutató a termék része. A termék használata előtt ismerje meg az összes használati- és biztonsági utasítást. A termék harmadik félnek történő továbbadása esetére őrizze meg a rövid útmutatót.

● Rendeltetészerű használat

Ez az akkus fúró-csavarozó (a későbbiekben „termék”, illetve „elektromos szerszám” néven) csavarozásra és fúrásra alkalmas fába, fémbé és műanyagba.

A termék nem alkalmas különösen kemény anyagok, pl. cement vagy beton fúrására.

A szerszámbeállításokat mindig rendeltetésüknek megfelelő módon használja! Szerszámbeállítások vásárlása és használata során vegye figyelembe a termék műszaki előírásait (lásd „Műszaki adatok” c. részben).

A termék LED munkalámpája  a közvetlen munkaterület megvilágítására használható.

A termék más használati módjai, módosításai nem rendeltetészerűnek minősülnek és életveszély, sérülések és károk kockázatával járnak. A gyártó nem vállal felelősséget a nem rendeltetészerű használatból eredő károkért. A termék nem üzleti felhasználásra, vagy egyéb alkalmazásra szánták.



A Lidl Home alkalmazás használható a termékkel.

● A csomagolás tartalma

FIGYELMEZTETÉS!

- A termék és a csomagolóanyagok nem játékszerek!
Gyermekek nem játszhatnak a műanyag zacskókkal, fóliákkal és az apró alkatrészekkel! Lenyelés és fulladás veszélye!

- 1 PABSP akkus fúró-csavarozó 20 V PABSP 20 Li C3
- 1 Akkumulátorcsomag PAPS 204 A1 *
- 1 Gyorstöltő készülék PLG 20 C3 *
- 1 Szíjtartó
- 1 Rövid útmutató

● Szüksége lesz az alábbiakra (a Lidl Home alkalmazással történő használathoz)



Mobilkészülék:
iOS 9.0, vagy annál újabb
Android 5.0, vagy annál újabb

● A részegységek leírása

A ábra:

- 1 Befogó tokmány
- 2 Tokmánygyűrű
- 3 Nyomatékhüvely
- 4 Sebességválasztó
- 5 Forgásirány-kapcsoló/zár
- 6 Be-/kikapcsoló gomb/sebesség-szabályozó
- 7 Fogó
- 8 Bittartó (mágneses)
- 9 Szíjtartó
- 10 Akkumulátorcsomag *
- 11 LED munkalámpa
- 20 Csatlakozási állapotjelző LED

B ábra:

- 10 Akkumulátorcsomag *
- 12 Az akkumulátorcsomag kioldógombja
- 13  gomb (töltőállvány)
- 14 Töltésszjelző LED-ek (piros/narancssárga/zöld)

C ábra:

- 10 Akkumulátorcsomag *
- 15 Töltőkészülék (gyorstöltő készülék) *
- 16 Elektromos vezeték csatlakozóval
- 17 Töltési LED lámpa – zöld
- 18 Töltési LED lámpa – piros

Nincs ábrázolva:

- 19 Hordozókoffer

● Műszaki adatok

Akkus fúró-csavarozó

Névleges feszültség:

Tokmánytípus:

Sebességváltó:

Üresjárat sebesség no:

1. sebesség:

2. sebesség:

Maximális forgatónyomaték:

Fúrótokmány befogási tartománya:

Maximális fúróátmérő:

PABSP 20 Li C3

20 V 

Gyorstokmány

2 sebesség

0 – 500 min⁻¹

0 – 2000 min⁻¹

60 N m

max. Ø 13 mm

acélba Ø 13 mm

fába Ø 38 mm

Akkumulátorcsomag

Típus:

Névleges feszültség:

Kapacitás:

Energiaérték:

Cellák száma:

Frekvencia-teljesítmény:

Frekvenciasáv:

Hőmérséklet:

PAPS 204 A1 *

Lítium-ion

20 V 

4 Ah

80 Wh

5

≤ 20 dBm

2400–2483,5 MHz

max. +50 °C

Gyorstöltő készülék

Bemenet:

Névleges feszültség:

Névleges frekvencia:

Névleges teljesítmény:

Biztosíték (belső):

Kimene:

Névleges feszültség:

Töltési áram:

Védelmi osztály:

PLG 20 C3 *

230–240 V~

50 Hz

120 W

3,15 A / 

21,5 V 

4,5 A

II/III

* Az akkumulátor és a gyorstöltő készülék nincs mellékelve

Töltési idő:

- Akkutípus PAP 20 B1, 2,0 Ah (külön kapható): 35 perc
- Akkutípus PAP 20 B3, PAPS 204 A1, 4,0 Ah (külön kapható): 60 perc
- Akkutípus PAPS 208 A1, 8,0 Ah (külön kapható): 120 perc

Ajánlott környezeti hőmérséklet:

Töltés közben: +4 és +40 °C között
Működés közben: +4 és +40 °C között
Tárolásnál: +20 és +26 °C között

Zajkibocsájtási értékek

A mért értékek meghatározása az EN 62841 szerint történt. Az elektromos szerszám A besorolású zajszintje tipikusan:

Hangnyomásszint L_{PA}: 81,9 dB(A)

Bizonytalanság K_{PA}: 5 dB

Hangteljesítményszint L_{WA}: 92,9 dB(A)

Bizonytalanság K_{WA}: 5 dB

Rezgési értékek

A rezgési összérték (háromirányú vektorösszeg) megállapítása az EN 62841 szerint történt:

Fém fúrása:

Rezgés a kéznél és a karnál $a_{h,D}$: $< 2,5 \text{ m/s}^2$ ($1,094 \text{ m/s}^2$)

Bizonytalanság K: $1,5 \text{ m/s}^2$

FIGYELMEZTETÉS!



Viseljen fülvédőt!

MEGJEGYZÉS

- ▶ A megadott rezgési összérték és a megadott zajkibocsátási érték megállapítása egy szabványosított vizsgálati eljárás során került megállapításra, és felhasználható egy elektromos szerszám összehasonlítására egy másikkal.
- ▶ A megadott rezgési összérték és a megadott zajkibocsátási érték továbbá felhasználható a terhelés előzetes becslésére is.

FIGYELMEZTETÉS!

- ▶ A rezgés- és zajkibocsátási érték az elektromos szerszám tényleges használata közben eltérhet a megadott értéktől, az elektromos szerszám használati típusától és módjától, különösképpen a megmunkálandó munkadarab típusától függően. Próbálja a rezgési és a zajterhelést minél kisebbre csökkenteni. A rezgési terhelés csökkentése érdekében többek között a szerszám használata során viseljen kesztyűt, valamint csökkentse a munkaidőt. Ehhez a működési ciklus minden részét figyelembe kell venni (például amikor az elektromos szerszám kikapcsolt állapotban van, vagy amikor be van kapcsolva, de nincs terhelés alatt).

● A márkajelzésre vonatkozó megjegyzés

- Az iOS és az Apple az Apple Inc. bejegyzett kereskedelmi védjegyei az Egyesült Államokban és más országokban. Az App Store az Apple Inc. bejegyzett kereskedelmi védjegye.
- Az Android, a Gmail, a Google Play és a Google Assistant * a Google Inc. bejegyzett védjegyei.
- A Zigbee a The Zigbee Alliance bejegyzett márkanéve.
- A Bluetooth® márkanév és a logók a Bluetooth® SIG Inc. bejegyzett védjegyei.

- A Parkside védjegy és márkanév név annak mindenkorai tulajdonosának tulajdona.
- Minden egyéb név vagy termék a saját tulajdonosa márkanéve vagy bejegyzett márkanéve.
- * A Google Assistant bizonyos nyelveke és országokban nem elérhető.



Biztonsági utasítások

● Általános biztonsági utasítások elektromos szerszámokhoz

FIGYELMEZTETÉS!

- ▶ **Olvasson el minden, ehhez az elektromos szerszámhoz mellékelt biztonsági utasítást, figyelmeztetést, ábrát és műszaki adatot.** Az alábbi figyelmeztetések figyelmen kívül hagyása áramütéshez, tüzesettséghez és/vagy súlyos sérülésekhez vezethet.

Őrizzen meg minden biztonsági utasítást és figyelmeztetést biztonságos helyen későbbi használatra.

A biztonsági utasításokban használt „elektromos szerszám” kifejezés hálózati áramról működő (hálózati kábellel rendelkező) és akkumulátorral működő (hálózati kábel nélküli) elektromos szerszámokra vonatkozik.

Munkahelyi biztonság

- 1) **A munkaterület legyen mindig tiszta és jól megvilágított.** A rendetlenség vagy a rossz fényviszonyok balesetekhez vezethetnek.
- 2) **Az elektromos szerszámot ne használja robbanásveszélyes környezetben, ahol gyúlékony folyadékok, gázok vagy porok találhatóak.** Az elektromos szerszámok szikrákat keltenek, mely a port vagy a gázokat meggyújtják.

- 3) **Az elektromos szerszám használata során tartsa a gyermekeket és az egyéb személyeket távol.** Ha megzavarják, elveszítheti az elektromos szerszám feletti uralmát.

Elektromos biztonság

- 1) **Az elektromos szerszám hálózati csatlakozójának illenie kell a konnektorba. Ne módosítsa a csatlakozót. Ne használjon adapteres csatlakozódugaszt földelt elektromos szerszámokkal.**
A módosítás nélküli, megfelelően illeszkedő konnektorok használatával csökken az áramütés kockázata.
- 2) **Kerülje a testi érintkezést olyan földelt felületekkel, mint például csövek, fűtőberendezések, sütők vagy hűtőszekrények.** Az áramütés veszélye megnő, ha a teste földelve van.
- 3) **Az elektromos szerszámokat tartsa esőtől, nedvességtől távol.** Ha az elektromos szerszám belsejébe víz jut be, az növeli az áramütés kockázatát.
- 4) **Az elektromos vezetéket kizárólag rendeltetésének megfelelően használja, azzal ne szállítsa vagy akassza fel az elektromos szerszámot, illetve ne használja a hálózati csatlakozó kihúzására. Az elektromos vezetéket óvja a hőtől, olajoktól, éles sarkoktól vagy mozgó alkatrészeketől.** A sérült vagy összetekeredett elektromos vezetékek növelik az áramütés kockázatát.
- 5) **Ha az elektromos szerszámot kültéren használja, csak olyan hosszabbítót használjon, mely kültéri használatra alkalmas.** Egy kültéri használatra alkalmas hosszabbító használata csökkenti az áramütés kockázatát.

- 6) **Ha elkerülhetetlen, hogy az elektromos szerszámot nedves környezetben használják, használjon egy maradékáram-megszakítót (RCD).** Maradékáram-megszakító használata lecsökkenti az áramütés kockázatát.

Személyes biztonság

- 1) **Az elektromos szerszám használata során legyen körültekintő, figyeljen arra, mit tesz, dolgozzon tudatosan. Ne használjon elektromos szerszámokat kábítószert, alkoholt vagy gyógyszerek hatása alatt.**
Az elektromos szerszám használata során csupán egy pillanatnyi figyelmetlenség is súlyos sérülésekhez vezethet.
- 2) **Viseljen személyes védőfelszerelést és mindig hordjon védőszemüveget.**
A személyes védőfelszerelés, például pormaszok, csúszásmentes biztonsági cipő, védősisak vagy fülvédő - az elektromos szerszám használatától függően - lecsökkenti a sérülések kockázatát.
- 3) **Ügyeljen arra, hogy az elektromos szerszám ne tudjon akaratlanul elindulni. Mielőtt az elektromos szerszámot az elektromos hálózatra és/vagy akkumulátorhoz csatlakoztatná, kézbe venné vagy moztatná, ellenőrizze, hogy az ki van-e kapcsolva.** Ha az elektromos szerszám szállítása során az ujját a bekapcsológombon tartja, illetve ha az elektromos szerszám bekapcsolt állapotban van és az elektromos hálózatra csatlakozik, az balesetekhez vezethet.
- 4) **Az elektromos szerszám bekapcsolása előtt a beállító szerszámokat, csavarkulcsokat távolítsa el.** Ha egy szerszám vagy egy kulcs az elektromos szerszám egy forgó részébe kerül, az sérüléseket okozhat.

- 5) **Kerülje a szokatlan testhelyzeteket. Álljon biztosan és mindig őrizze meg az egyensúlyát.** Így képes lesz az elektromos szerszámot szokatlan helyzetekben is az irányítása alatt tartani.
- 6) **Viseljen megfelelő ruházatot. Ne viseljen laza ruházatot vagy ékszereket. Tartsa a haját és a ruházatát a mozgó alkatrészektől távol.** A laza ruházatot, ékszereket vagy haját a készülék mozgó részei elkapathatják.
- 7) **Ha porelszívó- vagy gyűjtőberendezések vannak beszerelve, azok csatlakoztatása és használata legyen megfelelő.** A porelszívó berendezések használata csökkenti a por okozta kockázatokat.
- 8) **Kerülje a hamis biztonságérzetet, és ne hagyja figyelmen kívül az elektromos szerszámokra vonatkozó biztonsági szabályokat akkor sem, ha a gyakori használatnak köszönhetően azok kezelésében már tapasztalt.** A figyelmetlen kezelés a pillanat törtrésze alatt is sérülésekhez vezethet.

Az elektromos szerszám használata és kezelése

- 1) **Ne terhelje túl az elektromos szerszámot. Az adott munkához az arra alkalmas elektromos szerszámot használja.** A megfelelő elektromos szerszám jobban és biztonságosabban dolgozhat, ha azt a megfelelő teljesítmény-tartományon belül használja.
- 2) **Ne használjon meghibásodott kapcsolóval rendelkező elektromos szerszámot.** Ha egy elektromos szerszámot nem lehet be- vagy kikapcsolni, az veszélyes és szerelésre szorul.
- 3) **A készülék beállítási műveletei, szerszámbetétek cseréje valamint az elektromos szerszám tárolása előtt húzza ki a hálózati csatlakozót a konnektorból és/vagy vegye ki a kivehető akkumulátort.** Ezzel az óvintézkedéssel megelőzi az elektromos szerszám akaratlan bekapcsolását.
- 4) **A használaton kívüli elektromos szerszámokat tartsa gyermekek számára nem elérhető helyen. Ne hagyja, hogy az elektromos szerszámot olyan személyek használják, akik azzal kapcsolatban nem rendelkeznek tapasztalattal vagy nem olvasták el ezeket az utasításokat.** Az elektromos szerszámok tapasztalatlan kezekben veszélyesek.
- 5) **Ápolja az elektromos szerszámokat és a szerszámbetéteit gondosan. Ellenőrizze a mozgó részek kifogástalan működését, hogy azok nem ragadnak-e be, hogy vannak-e törött vagy sérült alkatrészek, és hogy az elektromos szerszám működését semmi sem befolyásolja. A sérült alkatrészeket az elektromos szerszám használatba vétele előtt meg kell javíttatni.** Sok baleset okozója az elektromos szerszámok gondatlan karbantartása.
- 6) **Gondoskodjon a vágószerszámok élességéről és tisztaságáról.** A gondosan ápolt, éles pengékkel rendelkező vágószerszámok kevésbé hajlamosak a beragadásra, és könnyebben irányíthatóak.
- 7) **Az elektromos szerszámot, szerszámbetéteit stb. ezen útmutató szerint használja. Ennek során vegye figyelembe a munka körülményeit és az elvégzendő feladatot.** Az elektromos szerszámok nem rendeltetésszerű használata veszélyes helyzetekhez vezethet.

- 8) **Tartsa a fogantyúkat és a fogófelületeket szárazon, tisztán, olajoktól és zsiradékoktól mentesen.** A csúszós fogantyúk és fogófelületek miatt nem biztosítható az elektromos szerszám biztonságos kezelése és irányítása váratlan helyzetekben.
- 6) **Az akkumulátort ne tegye ki tűznek vagy magas hőmérsékleteknek.** A tűz vagy a 130 °C feletti hőmérséklet robbanáshoz vezethet.
- 7) **Kövesse a töltésre vonatkozó utasításokat, és soha ne töltsé az akkumulátort vagy az akkumulátoros szerszámot a kezelési útmutatóban megadott hőmérsékleti tartományon kívül.** A helytelen vagy a megengedett hőmérsékleti tartományon kívüli töltés tönkretelheti az akkumulátort, valamint tüzeset veszélyével jár.

Az akkumulátoros szerszám használata és kezelése

- 1) **Akkumulátoros szerszámokat csak olyan töltőkészülékekkel töltsön fel, melyeket a gyártó ajánl.** Egy olyan töltőkészülék, mely csak bizonyos típusú akkumulátorokhoz alkalmas, más akkumulátorokkal történő használat esetén tűzveszélyt okozhat.
- 2) **Az elektromos szerszámokban csak a hozzájuk készült akkumulátorokat használja.** Más akkumulátorok használata sérülésekhez és tűzveszélyhez vezethet.
- 3) **A használaton kívüli akkumulátorokat tartsa iratkapcsoktól, pénzérméktől, kulcsoktól, tüktől, csavaroktól vagy más olyan kisméretű fém tárgyaktól távol, melyek összeköttetés hozhatnak létre a csatolópontok között.** Az akkumulátor csatolópontjai közötti rövidzárlat égési sérülésekhez vagy tüzesethez vezethet.
- 4) **Helytelen használat esetén az akkumulátor kifolyhat. Kerülje az érintkezést a folyadékkal. Akaratlan érintkezés esetén öblítse le vízzel. Ha a folyadék a szembe kerül, további orvosi segítségre is szükség van.** A kilépő akkumulátorfolyadék bőrirritációkat és égési sérüléseket okoz.
- 5) **Ne használjon sérült vagy módosított akkumulátorokat.** A sérült vagy módosított akkumulátorok előre nem látható módon viselkedhetnek, és tüzesetet, robbanást vagy sérüléseket okozhatnak

Javítás

- 1) **Az elektromos szerszám javítási munkálatait bízza képzett szakemberre, és csak eredeti pótalkatrészeket használjon.** Így gondoskodhat az elektromos szerszám biztonságos működésének megőrzéséről.
- 2) **Soha ne próbálja az akkumulátort megjavítani, ha az megsérült.** Az akkumulátorok javítási munkálatait csak a gyártó vagy annak a meghatalmazott ügyfélszolgálatá végezheti.

● Fúrógépekre vonatkozó biztonsági utasítások

1. Biztonsági utasítások minden munkatípushoz

- 1) **Az elektromos szerszámot tartsa a szigetelt fogófelületeinél, ha olyan munkákat végez, melyek során a szerszámbeütést vagy a csavarok rejtett elektromos vezetőkeket érhetnek.** Feszültség alatt lévő vezetékkel történő érintkezés során a készülék fém részei is feszültség alá kerülnek, ami áramütéshez vezethet.

2. Biztonsági utasítások hosszú fűrófejekhez

- 1) **Soha ne dolgozzon magasabb fordulatszámmal, mint a fűrófej legmagasabb megengedett fordulatszáma.** Magas fordulatszámnál a fűrófej könnyen elhajolhat, amikor a munkadarab érintése nélkül szabadon forog, és ez sérülésekhez vezethet.
- 2) **A fűrást kezdje mindig alacsony fordulatszámon, és akkor, amikor a fűrófej már a munkadarabhoz ért.** Magas fordulatszámnál a fűrófej könnyen elhajolhat, amikor a munkadarab érintése nélkül szabadon forog, és ez sérülésekhez vezethet.
- 3) **Ne gyakoroljon túl nagy nyomást a fűrófejre, és csak hosszanti irányban.** A fűrófejek elhajolhatnak és ezáltal eltörhetnek, így elveszitheti felettük az irányítást, mely sérülésekhez vezet.

● A rezgés és a zaj csökkentése

Csökkentse a használati időt, alkalmazzon kevesebb rezgéssel és zajjal járó használati módokat, valamint viseljen személyes védőfelszerelést, ezzel csökkentve a rezgés és a zaj hatásait.

Az alábbi intézkedések segítenek a rezgések és a zaj okozta ártalmak csökkentésében:

- A terméket kizárólag rendeltetészerűen, az ebben az útmutatóban leírtak szerint használja.
- Ügyeljen a termék kifogástalan állapotára és gondoskodjon a megfelelő karbantartásról.
- A termékhez a megfelelő szerszámbevételeket használja, és ügyeljen arra, hogy azok kifogástalan állapotban legyenek.
- Tartsa a terméket határozottan a fogóinál, illetve fogófelületeinél.
- A termék karbantartását végezze az utasításoknak megfelelően, továbbá ne feledkezzen meg az elégséges kenésről sem (ahol ez szükséges).

- A munkafolyamatot tervezze meg úgy, hogy a nagyobb rezgési értékű termékekkel végzett munka nagyobb időintervallumra tudjon eloszlni.

● Teendők vészhelyzet esetén

Ismerkedjen meg a termék használatával ennek az útmutatónak a segítségével. Tartsa észben a biztonsági utasításokat, és minden esetben kövesse azokat. Ez segít elkerülni a kockázatokat és veszélyeket.

- A termék használata során legyen mindig éber, így időben képes lesz a veszélyek felismerésére és kezelésére. A gyors beavatkozás segít megelőzni a súlyos személyi sérüléseket és anyagi károkat.
- Hibás működés esetén azonnal kapcsolja ki a terméket és vegye ki az akkumulátorcsomagot. Vizsgáltsassa meg és szükség szerint szereltesse meg egy képzett szakemberrel, mielőtt újra használná.

● További kockázatok

Még akkor is megmarad a személyi sérülések és anyagi károk potenciális veszélye, ha a terméket az előírásoknak megfelelően használja. A termék felépítéséből és kialakításából adódóan többek között az alábbi veszéllyel lehet számolni:

- A rezgéssel járó egészségügyi kockázatok, amennyiben a terméket hosszabb ideig használják, illetve a kezelése és a karbantartása nem szakszerűen történik.
- Személyi sérülések és anyagi károk kockázata, melyet hibás vágószerszámok, vagy egy rejtett tárgy becsapódása okoz használat közben.
- Repülő tárgyak okozta személyi sérülések és anyagi károk veszélye.

MEGJEGYZÉS

- ▶ A termék működés közben elektromágneses teret kelt! Ez a tér bizonyos körülmények között hatással lehet aktív vagy passzív orvosi implantátumok működésére! A súlyos vagy halálos sérülések veszélyének csökkentése érdekében az orvosi implantátumokkal rendelkező személyek érdeklődjenek orvosuknál vagy az orvosi implantátum gyártójánál, mielőtt a terméket használnák!

● Biztonsági utasítások töltőkészülékekhez

- A készüléket akkor használhatják 8 éves és afeletti gyermekek, csökkent testi, érzékszervi vagy szellemi képességű, valamint megfelelő tapasztalattal és tudással nem rendelkező személyek, ha számukra felügyeletet biztosítanak vagy ha utasításokat kapnak a készülék biztonságos használatával kapcsolatban és megértik az azzal járó veszélyeket. A gyermekek nem játszhatnak a készülékkel. A tisztítást és a felhasználói karbantartást nem végezhetik gyermekek felügyelet nélkül.
- Ne töltsön újra nem újratölthető akkumulátorokat. Ennek az utasításnak a figyelmen kívül hagyása kockázatokkal jár.

- Ha az elektromos vezeték megsérül, a kockázatok elkerülése érdekében azt a gyártónak, az ügyfélszolgálatának, vagy egy annak megfelelő képzettségű szakembernek kell kicserélnie.
- Óvja az elektromos részeket a nedvességtől. Az áramütés elkerülése érdekében ezeket ne merítse vízbe vagy más folyadékokba. A készüléket soha ne tartsa folyó víz alá. Kövesse a tisztításra, karbantartásra és javításra vonatkozó utasításokat.
- A készülék csak beltéri használatra alkalmas.

⚠ FIGYELEM! A töltőkészülék kizárólag az alábbi típusú akkumulátorcsomagok feltöltésére használható:

Parkside 20 V Akkumulátorcsomag

PAP 20 B1	2 Ah	5 cella
PAP 20 B3	4 Ah	10 cella
PAPS 204 A1	4 Ah	5 cella
PAPS 208 A1	8 Ah	10 cella

- Az akkumulátor kompatibilitásával kapcsolatban a legfrissebb listát a www.lidl.de/akku webcímen találja.

Vezeték nélküli adatátvitel

FIGYELMEZTETÉS – rádióinterfész

- A terméket kapcsolja ki repülőgépen, kórházakban, szervizhelyiségekben vagy orvoselektronikai rendszerek környezetében. Az sugárzott rádiójelek befolyásolhatják az érzékeny elektronikus készülékek működését.
- Tartsa a terméket legalább 20 cm távolságra pacemakerektől vagy beültetett kardioverter defibrillátoroktól, mert az elektromágneses sugárzás hatással lehet a pacemakerek működésére. A kibocsátott rádióhullámok interferenciát okozhatnak a hallókészülékekben.
- Ne helyezze a terméket gyúlékony gázok közelébe vagy potenciálisan robbanásveszélyes környezetbe (pl. festőműhelyekben), mert a kibocsátott rádióhullámok robbanást vagy tüzet okozhatnak. A rádióhullámok hatótávolsága a környezeti körülményektől függ.
- Vezeték nélküli adatátvitel esetén nem zárható ki, hogy az adatokat illetéktelen harmadik személyek fogadják.

Az operációs rendszer frissítése

- Hogy a termék megfeleljen a technika mai állásának, fontos, hogy a használt okostelefonok és/vagy táblagépek operációs rendszere a legújabb verzió legyen.
- Rendszeresen végezze el az operációs rendszer frissítését.

● Mielőtt először használná

● Tartozékok

A termék biztonságos és szakszerű használatához többek között az alábbi kellékekre, illetve szerszámokra, szerszámbetétekre van szükség:

- Használható fűrőbitek
- Használható csavarozóbitek
- Hideg kenőanyag (vágóolaj) fém fúrásához
- Használható személyes védőfelszerelés

A szerszámokat és a szerszámbetéteket szakboltban vásárolhatja meg. A beszerzés során tartsa szem előtt a termék műszaki követelményeit (lásd „Műszaki adatok” című részben).

Ha bizonytalan, forduljon szakemberhez vagy érdeklődjön a szakboltban.

MEGJEGYZÉS

- ▶ Ebben a használati útmutatóban különböző szerszámbetétekkel és azok használati módjával kapcsolatban is található tudnivalókat és javaslatokat. Az ábrákon látható szerszámbetétek nincsenek feltüntetve mellékelve (lásd „A csomagolás tartalma”), hanem a termék felhasználási lehetőségeit mutatják be.

FIGYELMEZTETÉS

- ▶ Ne használjon olyan alkatrészeket, melyeket nem a Parkside javasol. Az áramütéshez és tüzeseshez vezethet.

Használható akkumulátorcsomagok és töltőkészülékek

Akkumulátorcsomag: Parkside X 20 V Team



Töltőkészülék: Parkside X 20 V Team



MEGJEGYZÉSEK:

- A terméket otthoni Wifi-hálózatáról, vagy manuálisan, Wifi-hálózat nélkül is üzemeltetheti.
- A termék otthoni Wifi-hálózatról történő vezérléséhez és beállításához a **Lidl Home** alkalmazásra van szükség.
- A **Lidl Home** alkalmazás az iOS 9.0, az Android 5.0, valamint ezek újabb verzióit támogatja.
- A termék a **Lidl Smart Home** termékcsalád más termékeivel is kompatibilis.

● Az akkumulátorcsomag kivétele és behelyezése

VIGYÁZAT! SÉRÜLÉSVESZÉLY!

- ▶ Az akaratlan beindítás elkerülése érdekében rögzítse a be-/kikapcsológomb  zárját. Az akkumulátorcsomag  kivétele vagy behelyezése előtt tolja a forgásirány-kapcsolót  a középső (zár) állásba.

■ **Az akkumulátorcsomag kivétele:** Nyomja meg az akkumulátorcsomag kioldógombját . Vegye ki az akkumulátorcsomagot  (D ábra).

■ **Az akkumulátorcsomag behelyezése:** Igazítsa az akkumulátorcsomagot  a fogantyúhoz és tolja be. Figyeljen arra, hogy az hallhatóan a helyére rögzüljön. Az akkumulátorcsomagot csak egy irányban lehet a termékbe helyezni.

MEGJEGYZÉS

- ▶ Amikor az akkumulátorcsomagot [10] a termékbe helyezi és a be-/kikapcsológombot [6] először megnyomja, a csatlakozási állapotjelző LED [20] 3-szor felvillog.

● Az akkumulátorcsomag töltési szintjének ellenőrzése

(B ábra)

- Az akkumulátorcsomag töltöttségi szintjének ellenőrzése: Nyomja meg a  [13] gombot. A töltöttségjelző LED-ek [14] kigyulladnak:

LED [14]	Töltöttségi szint
Piros/narancssárga/zöld	Teljes
Piros/narancssárga	Közepes
Piros	Alacsony

● Az akkumulátorcsomag feltöltése

(C ábra)

MEGJEGYZÉS

- ▶ Az akkumulátorcsomagot [10] bármikor feltöltheti anélkül, hogy ezzel csökkentené az élettartamát.
- ▶ A töltés megszakítása nem árt az akkumulátorcsomagnak [10].

- Ha a töltöttségi szint közepes vagy alacsony, használat előtt töltsse fel az akkumulátorcsomagot [10].
- **A töltési LED lámpa (zöld [17] és piros [18]) tájékoztatják a töltőkészülék [15] és az akkumulátorcsomag [10] állapotáról:**

LED	Állapot
A piros színű LED lámpa világít	Az akkumulátorcsomag töltés alatt van
A zöld színű LED lámpa világít	Az akkumulátorcsomag teljesen fel van töltve
A zöld és a piros LED lámpa villog	Az akkumulátorcsomag meghibásodott
A piros színű LED lámpa villog	Az akkumulátorcsomag túl hideg vagy túl meleg
A zöld színű LED lámpa világít (akkumulátorcsomag nélkül)	A töltőkészülék készen áll

- Helyezze be az akkumulátorcsomagot [10] a töltőkészülékbe [15].
- Dugja be a töltőkészülék [15] elektromos vezetékének csatlakozóját [16] a konnektorba.

- Amikor az akkumulátorcsomag [10] feltöltődött: Vegye ki az akkumulátorcsomagot a töltőkészülékből [15]. Húzza ki a töltőkészülék elektromos vezetékét a csatlakozóval [16] a konnektorból.

● Szerszámberakasztás behelyezése és kivétele

⚠ VIGYÁZAT! SÉRÜLÉSVESZÉLY!



A szerszámberakasztás éles lehet, és a használat során felforrósodhat. A szerszámberakasztás kezelésekor viseljen védőkesztyűt.

⚠ FIGYELMEZTETÉS!



Beállítások végzése előtt kapcsolja ki a terméket és vegye ki az akkumulátorcsomagot [10], majd hagyja a terméket lehűlni!

⚠ VIGYÁZAT! SÉRÜLÉSVESZÉLY!

- ▶ A kezét a termék működése közben tartsa a szerszámberakasztástól távol.

⚠ VIGYÁZAT! SÉRÜLÉSVESZÉLY!

- ▶ A termék kikapcsolása után a szerszámberakasztás még egy rövid ideig mozgásban van. Ne érjen a szerszámberakasztáshoz, amíg az még mozog, és ne próbálja leállítani.

A termék rendelkezik egy orszárral, hogy a befogó tokmányt [1] a tokmánygyűrűvel [2] nyitni és zárni lehessen.

- A befogó tokmány [1] nyitása: Fordítson a tokmánygyűrűn [2] az óramutató járásával ellenkező irányban (E ábra).
- Vezesse be a megfelelő szerszámberakasztást a befogó tokmányba [1] addig, amíg szükséges.
- A befogó tokmány [1] zárása: Tartsa a szerszámberakasztást a helyén. Fordítson a tokmánygyűrűn [2] az óramutató járásával megegyező irányban.

MEGJEGYZÉSEK

- ▶ A termék egy blokkolásgátlóval felszerelt Röhм fúrótokmánnyal rendelkezik.
- ▶ Ha a teljesen kinyitott befogó tokmányt [1] megpróbálja tovább nyitni, a befogó tokmány védelme érdekében a blokkolásgátló funkció bekapcsol.
- ▶ Amikor a blokkolásgátló funkció működésben van, a befogó tokmányt [1] nem lehet a tokmánygyűrű [2] óramutató járásával megegyező irányban történő forgatásával lezárni. Ha a befogó tokmányt megpróbálja lezárni, egy csikorgó hang hallatszik.
- ▶ A befogó tokmány [1] blokkolásgátló funkciójának a kikapcsolása: Forgassa a tokmánygyűrűt [2] az óramutató járásával megegyező irányban egy bizonyos fokig. Ezután hirtelen forgassa a tokmánygyűrűt [2] gyorsan az óramutató járásával ellenkező irányba. Amennyiben a blokkolásgátló funkció még aktív maradt, ismétlje meg az eljárást. A blokkolásgátló funkció kikapcsolása után a befogó tokmány [1] zárásakor már nem hallható csikorgó hang.

● Próbaüzem

MEGJEGYZÉS

- ▶ A munka megkezdése, valamint szerszámvetét cseréje után minden alkalommal indítson el egy próbaüzemet terhelés nélkül. Azonnal kapcsolja ki a terméket, ha a szerszámvetét nem simán jár, jelentős rezgéseket érez le vagy szokatlan hangokat hall.
- Működés előtt ellenőrizze, hogy a szerszámvetét a helyén van-e, tehát hogy az a befogó tokmány [1] közepén rögzül-e.
 - A csavarbitek a méreteik és a formájuk szerint címkéztek. Ha bizonytalan, először próbálja ki, hogy a bit kimozgás nélkül illik-e a csavar fejébe.

● Kezelés

● Sebesség választása

⚠ FIGYELEM! A TERMÉK SÉRÜLÉSÉNEK VESZÉLYE!



A sebességválasztót [4] csak akkor működtesse, ha a termék már leállt.

- A sebesség váltásához tolja a sebességválasztót [4] előre, illetve hátrafelé (F ábra).

1. sebesség:

Alkalmos:	Csavarozásra
Forgási sebesség:	Alacsony
Nyomaték:	Magas

2. sebesség:

Alkalmos:	Fúrásra
Forgási sebesség:	Magas
Nyomaték:	Alacsony

● A forgásirány beállítása

⚠ FIGYELEM! A TERMÉK SÉRÜLÉSÉNEK VESZÉLYE!



A forgásirány-kapcsolót [5] csak akkor működtesse, ha a termék már leállt.

- A forgásirány váltásához tolja a forgásirány-kapcsolót [5] teljesen át a jobb, illetve a bal oldalra (G ábra).
- Ha a forgásirány-kapcsoló [5] középső állásban van, az blokkolja be-/kikapcsoló gombot [6].

● A nyomaték szabályozása

A termék nyomaték-szabályozóval rendelkezik, mely leválasztja az orsót a hajtóműről, ha az előre meghatározott nyomatékot túllépi.

- A nyomatékot a nyomatékhüvely [3] elfordításával állíthatja be (H ábra).
- Kisebb csavarokhoz vagy puhább munkadarabokhoz: Válasszon egy alacsonyabb fokozatot (alacsony szám).
- Nagyobb csavarokhoz, kemény munkadarabokhoz, vagy csavarok kicsavarásához: Válasszon egy magasabb fokozatot (magas szám).
- Fúráshoz: Fordítsa az nyomatékhüvelyt [3]  állásba.

● Be- és kikapcsolás

MEGJEGYZÉS

A be-/kikapcsoló gombot [6] nem lehet zárolni.

- Bekapcsolás:** Nyomja meg a be-/kikapcsoló gombot [6] és tartsa lenyomva. Szabályozza a sebességet igény szerint (lásd „A sebesség szabályozása” c. részt) (I ábra).
- Kikapcsolás:** Engedje fel a be-/kikapcsoló gombot [6].

● A sebesség szabályozása

- A sebességet a be-/kikapcsoló gomb [6] különböző szintű lenyomásával tudja szabályozni:

Lenyomás

Sebesség

Gyenge nyomás:	Alacsonyabb
Erősebb nyomás:	Magasabb

● LED munkalámpa

A termék egy LED munkalámpával [11] rendelkezik, mely megvilágítja a közvetlen munkaterületet és jobbá teszi a gyenge megvilágítású területek látási viszonyait.

- A LED munkalámpa [11] a termék bekapcsolásakor magától bekapcsol.

MEGJEGYZÉS

- ▶ A LED munkalámpa [11] a termék kikapcsolását követően még kb. 10 másodpercig világít.

● Utasítások a munkához

Nyomaték

- A kisebb csavarok vagy bitek megsérülhetnek, ha azokhoz túl magas nyomatékok, illetve túl nagy fordulatszámot választ.

Kemény csavarozásnál (fémbe)

- Különösen magas nyomatékok keletkeznek pl. fémek csavarozása során dugókulcs használatakor. Válasszon alacsonyabb forgási sebességet.

Puha csavarozásnál (pl. puha fába)

- Ebben az esetben is alacsonyabb forgási sebességgel végezze a csavarozást például azért, hogy ne tegyen kárt a fa felületében, amikor a csavarfej hozzáér. Használjon súllyesztőfúrót.

Fa, fém és más anyagok fúrásakor

- Kisebb fúróátmérőhöz magasabb, nagyobb fúróátmérőhöz pedig alacsonyabb forgási sebességet válasszon.
- Kemény anyagokhoz alacsonyabb, puha anyagokhoz magasabb forgási sebességet válasszon.
- Ha lehetséges, rögzítse a munkadarabot egy szorítóeszközbe.
- Jelölje meg a fúrás helyét egy pontozó vagy egy szög segítségével. A fúrás elkezdéséhez válasszon alacsonyabb forgási sebességet.
- A forgó fúrófejet húzza ki a furatból többször is a por és a forgács eltávolításához.

Fém fúrása

- Használjon fémfúró fejet (HSS). A legjobb eredményekhez hűtse le a fúrófejet hideg kenőanyaggal (vágóolajjal). A fémfúró fejek műanyag fúrására is használhatók. Először fúrjon egy 3 mm átmérőjű fúrófejjel, majd növelje a méretet a kívánt furatátmérőig.

Fúrás fába

- Használjon központozító csúccsal rendelkező fafúró fejet. Mély fúrásokhoz: Használjon spirálfúrót. Nagy átmérőjű furatokhoz: Használjon Forstner fúrót. Kisebb csavarokat puha fába előfúrás nélkül közvetlenül is becsavarhatja.

Szíjtartó

⚠ VIGYÁZAT! SÉRÜLÉSVESZÉLY!

- ▶ Mielőtt a terméket a szíjba akasztaná: Tolja a forgásirány-kapcsolót [5] a középső állásba (zárt helyzet). Ezzel megelőzi a termék akaratlan bekapcsolását.

- A szíjtartó [9] segítségével a termék az övre vagy a nadrgázszebre is ráakasztható.

● A termék csatlakoztatása a Lidl Home alkalmazáshoz

● Az akkumulátor Bluetooth funkciójának be- és kikapcsolása

- A Bluetooth funkció bekapcsolásához tartsa lenyomva az akkumulátorcsomagon [10] lévő gombot [13] 3 másodpercig. A töltöttségjelző LED-ek [14] narancssárga LED fénye kigyullad. A Bluetooth funkció ekkor be van kapcsolva.
- Engedje fel a gombot [13].
- A Bluetooth funkció kikapcsolásához tartsa az akkumulátorcsomagon [10] lévő gombot [13] 10 másodpercig. A töltöttségjelző LED-ek [14] narancssárga LED fénye kialszik. A Bluetooth funkció ekkor ki van kapcsolva. A **Lidl Home** alkalmazásban a termék offline állapotként látható.

● A termék csatlakoztatása a Lidl Home alkalmazáshoz

MEGJEGYZÉS



- ▶ A termék csak akkor kapcsolható össze a **Lidl Home** alkalmazással, ha az akkumulátorcsomag [10] be van helyezve a termékbe.
- ▶ A **Lidl Home** alkalmazással kizárólag a Smart Performance újratölthető akkumulátorok kapcsolhatók össze.

- A Bluetooth funkció bekapcsolásához tartsa az akkumulátorcsomagon [10] lévő gombot [13] 3 másodpercig.
- Kapcsolja be a okostelefonia Bluetooth funkcióját.
- Nyissa meg a **Lidl Home** alkalmazást.
- A termék és a **Lidl Home** alkalmazás összekapcsolására 3 lehetőség van:



A termék összekapcsolása a Lidl Home alkalmazással az első alkalommal:

1. A lapon válassza ki a **Készülék hozzáadása** lehetőséget. A **Lidl Home** alkalmazás elkezd keresni az elérhető készülékeket. A **Lidl Home** alkalmazás kijelzi, ha elérhető készülékeket talál.



MEGJEGYZÉS

- ▶ Amennyiben a **Lidl Home** alkalmazás nem talál elérhető készülékeket, lépjen tovább a „Nincsenek automatikus javaslatok elérhető készülékekről” részre.
2. Koppintson a **Hozzáadás** pontra az elérhető készülékek listájának megjelenítéséhez.
 3. Koppintson a  jelre az akkumulátorcsomag  kiválasztásához.





MEGJEGYZÉS

- ▶ Egyszerre csak egy készüléket válasszon ki. Ha más termékknél is pipa van:
A bejelölések eltávolításához koppintson a  jelre.
4. Koppintson a  jelre.
 5. Koppintson a **Végrehajtás** pontra a csatlakozás megerősítéséhez. Az akkumulátorcsomag látható lesz a  lapon, és ki lehet választani.
 6. Válassza ki az akkumulátorcsomagot. A „PABSP 20 Li C3 (2201)” AKKUS FŰRŐ-CSAVARÓZÓVAL kapcsolatos információkat a **Készülékinformáció** pont alatt találja.



MEGJEGYZÉS

- ▶ Ha a **Nem található intelligens készülék** látható a **Készülékinformáció** alatt:
Ellenőrizze, hogy az akkumulátorcsomag  be van-e helyezve a termékbe.
Ellenőrizze, hogy a csatlakozási állapotjelző LED  folyamatosan világít-e.

MEGJEGYZÉS

- ▶ Ha a csatlakozási állapotjelző LED  nem világít folyamatosan:
Helyezze be az akkumulátorcsomagot  a termékbe.
Tartsa lenyomva a be-/kikapcsológombot  5 másodpercig. A csatlakozási állapotjelző LED  néhány másodpercig villog, majd folyamatosan világít. A „PABSP 20 Li C3 (2201)” AKKUS FŰRŐ-CSAVARÓZÓVAL kapcsolatos információkat a **Készülékinformáció** pont alatt láthatóak lesznek.





A termékek már kapcsolódtak a Lidl Home alkalmazáshoz:

- Koppintson a  jelre a  lapon. A **Lidl Home** alkalmazás elkezd keresni az elérhető készülékeket. A **Lidl Home** alkalmazás kijelzi, ha elérhető készülékeket talált.

MEGJEGYZÉS

- ▶ Amennyiben a **Lidl Home** alkalmazás nem talál elérhető készülékeket, lépjen tovább a „Nincsenek automatikus javaslatok elérhető készülékekről” részre.

Nincsenek automatikus javaslatok elérhető készülékekről:

1. Koppintson a  jelre a  lapon.
2. Válassza ki az **Egyéb** pontot a lista bal oldalán.
3. Válassza ki az **Egyéb-2** elemet. A jelzőfény gyorsan villog. A **Lidl Home** alkalmazás elkezd keresni az elérhető készülékeket.
4. Koppintson a  jelre az akkumulátorcsomag  kiválasztásához és akkumulátorcsomag hozzáadásához az alkalmazáshoz.
5. Koppintson a **Tovább** pontra.
6. Koppintson a **Végrehajtás** pontra. Megjelenik az akkumulátorcsomag **Áttekintés** oldala.
7. A „PABSP 20 Li C3 (2201)” AKKUS FŰRŐ-CSAVARÓZÓVAL kapcsolatos információkat a **Készülékinformáció** pont alatt találja.

MEGJEGYZÉS

- ▶ A firmware frissítése után a **Lidl Home** alkalmazás funkciói megváltozhatnak.

● Tisztítás és ápolás

FIGYELMEZTETÉS!



Az átvizsgálás, illetve a karbantartási és a tisztítási munkák megkezdése előtt kapcsolja ki a terméket és vegye ki az akkumulátorcsomagot  majd hagyja a terméket lehűlni!

● Tisztítás

- Ügyeljen arra, hogy ne jussanak folyadékok a termék belsejébe.
- A terméket mindig tartsa tisztán, szárazon, olajtól és kenőanyagoktól mentesen. Minden használat után és tárolás előtt távolítsa el a port.
- A rendszeres és szakszerű tisztítással biztosíthatja a termék biztonságos használatát, valamint azzal az élettartamát is meghosszabbítja.
- A terméket tisztítsa egy száraz ruhával. A nehezen hozzáférhető helyekhez használjon egy puha kefé.
- Különösen fontos a szennyeződések és a por eltávolítása a szellőzőnyílásokból egy ruha vagy egy puha kefe segítségével.
- A szellőzőnyílások legyenek mindig tiszták.

MEGJEGYZÉS

- ▶ A termék tisztításához ne használjon vegyi anyagokat, lúgokat, súrolószereket vagy egyéb durva tisztító- vagy fertőtlenítő anyagokat, mert azok kárt tehetnek a termék felületeiben.

● Karbantartás

- Minden használat előtt és után ellenőrizze a terméket és alkatrészeit (pl. a szerszámbetéteket), hogy azok nincsenek-e elkopva vagy nem sérültek-e meg. Ezeket szükség szerint cserélje újakra ez ebben a használati útmutatóban leírtak szerint. Ehhez vegye figyelembe a műszaki követelményeket is (lásd „Műszaki adatok” című részről).

● Javítás

A termék nem tartalmaz olyan részeket, melyeket a felhasználó megjavíthat. A termék átvizsgálásához vagy szereléséhez forduljon egy képzett szakemberhez.

● Tárolás

- A be-/kikapcsoló gomb **6** zárolásához tolja a forgásirány-kapcsolót **5** a középső állásba.
- Tisztítsa meg a terméket a fent leírtak szerint.
- A terméket és alkatrészeit tárolja sötét, száraz, fagymentes és jól szellőző helyen.
- A terméket tárolja gyermekek számára nem elérhető helyen. Hosszú távú (3 hónapot meghaladó) tárolás esetén az optimális hőmérsékletnek 0 és +25 °C között kell lennie.
- A csavarfejet illeszse bele a bittartóba **8**.
- A terméket tárolja a hordozókofferében **19**.

Utasítások az akkumulátorcsomaghoz

- Az akkumulátorcsomagot **10** csak részleges töltöttségi állapotban tárolja. A töltöttségi szintnek hosszabb távú tárolás esetén 40 és 60 % között kell lennie (a piros és a narancssárga töltöttségjelző LED-ek **14** világitanak).
- Hosszabb tárolási idő alatt körülbelül 3 havonta ellenőrizze az akkumulátorcsomag **10** töltöttségi szintjét. Ha szükséges, töltsé.

● Szállítás

- A be-/kikapcsoló gomb **6** zárolásához tolja a forgásirány-kapcsolót **5** a középső állásba.
- A terméket a hordozókofferében **19** szállítsa.
- Óvja a terméket az ütődésektől, rázkódásoktól, melyek különösen a szállítás során a járművekben érhetik.
- Rögzítse a terméket, hogy az ne tudjon elcsúszni vagy eldőlni.

● Mentésítés

- ⓘ Mielőtt a terméket másnak továbbadni, kislejtené, vagy visszajuttatni a gyártónak, ellenőrizze, hogy kitörölte-e az összes adatot a termékből és a felhőből.

Ehhez vegye figyelembe az alábbi fejezetet:

„További funkciók”, menüpont:

Leválasztás és az adatok törlése

Csomagolás:

A csomagolás környezetbarát anyagokból készült, amelyeket a helyi újrahasznosító helyeken adhat le.



A hulladék elkülönítéséhez vegye figyelembe a csomagolóanyagban található jelzéseket. Ezek rövidítéseket (a) és számokat (b) tartalmaznak a következő jelentéssel: 1–7: műanyagok/20–22: papír és karton/80–98: kötőanyagok.

Termék:



A termék, beleértve a tartozékokat és a csomagolóanyagokat is, újrahasznosítható, és a gyártó kiterjesztett felelősége alá tartozik.

A jobb hulladékkezelés érdekében az ábrán látható információk (szortírozási információk) alapján külön ártalmatlanítsa őket.

A Triman-logó csak Franciaországra vonatkozik.



A kiszolgált termék megsemmisítési lehetőségeiről lakóhelye illetékes önkormányzatánál tájékozódhat.



A környezete érdekében, ne dobja a kiszolgált terméket a háztartási szemétkébe, hanem adja le szakszerű ártalmatlanításra. A gyűjtőhelyekről és azok nyitvatartási idejéről az illetékes önkormányzatnál tájékozódhat.



Környezeti károk az elemek/akkuk hibás megsemmisítése következtében!

A megsemmisítés előtt vegye ki az elemeket/az akkumulátorcsomagot a termékből.

Az elemeket/akkukat nem szabad a háziszemétkébe dobni.

Mérgező hatású nehézfémeket tartalmazhatnak és ezért különleges kezelést igénylő hulladéknak számítanak.

A nehézfémek vegyjelei a következők: Cd = kadmium, Hg = higany, Pb = ólom. Ezért az elhasznált elemeket/akkukat egy közösségi gyűjtőhelyen adja le.

● Szerviz

HU Szerviz Magyarország

Tel.: 0680021536

E-mail: owim@lidl.hu



● EK megfeleléségi nyilatkozat

EK MEGFELELŐSÉGI NYILATKOZAT

IAN: 391010_2201
Terméazonosító: "Parkside" Akkus fúró-csavarozó 20 V
Típuszám: HG09587

A fent ismertetett nyilatkozat tárgya megfelel a vonatkozó uniós harmonizációs jogszabálynak:

Directive 2006/42/EC
Directive 2014/30/EU
Directive 2011/65/EU

Az alkalmazott harmonizált szabványokra való hivatkozás vagy az azokra az egyéb műszaki leírásokra való hivatkozás, amelyekkel kapcsolatban megfeleléségi nyilatkozatot tettek:

Szám / vonatkozó részek
Directive 2006/42/EC
EN 62841-1:2015
EN 62841-2-1:2018/A11:2019
Directive 2014/30/EU
EN 55014-1:2017/A11:2020
EN IEC 55014-1:2021
EN 55014-2:1997/A2:2008
EN IEC 55014-2:2021

A fent ismertetett nyilatkozat tárgya megfelel az egyes veszélyes anyagok elektromos és elektronikus berendezésekben való alkalmazásának korlátozásáról szóló, 2011. június 8-i 2011/65 / EU európai parlamenti és tanácsi irányelvnek:

Szám / vonatkozó részek
2011/65/EU IRÁNYELV
EN IEC 63000:2018

A műszaki dokumentáció tulajdonosa: OWIM GmbH & Co.KG

nevében aláírva:

OWIM GmbH & Co. KG Stiftsbergstraße 1 D-74167 Neckarsulm, Németország

A jelen megfeleléségi nyilatkozatot a gyártó kizárólagos felelősségére bocsátják ki.















Az eredeti megfeleléségi nyilatkozat fordítása

Neckarsulm	19.07.2022		
Hely	Dátum	Benjamin Steeb Managing Director	ppa. Jens Buchheim Authorised Signatory

Uporabljena opozorila in simboli	Stran 180
Kratka navodila	Stran 180
Predvidena uporaba	Stran 180
Obseg dobave	Stran 181
Potrebujete (za uporabo z aplikacijo Lidl Home)	Stran 181
Opis delov	Stran 181
Tehnični podatki	Stran 181
Tržni napotki	Stran 182
Varnostni napotki	Stran 182
Splošni varnostni napotki za električna orodja	Stran 182
Varnostna navodila za vrtalnike	Stran 185
Zmanjšanje tresljajev in hrupa	Stran 185
Obnašanje v nujnem primeru	Stran 186
Ostale nevarnosti	Stran 186
Varnostni napotki za polnilnike	Stran 186
Pred prvo uporabo	Stran 187
Dodatna oprema	Stran 187
Odstranjevanje/vstavljanje baterijskega paketa	Stran 188
Preverjanje stanja napoljenosti baterijskega paketa	Stran 188
Polnjenje baterijskega paketa	Stran 188
Vstavljanje/odstranjevanje vsadnega orodja	Stran 188
Preizkusni tek	Stran 189
Uporaba	Stran 189
Izbira prestave	Stran 189
Nastavljanje smeri vrtenja	Stran 189
Reguliranje števila vrtljajev	Stran 189
Vkllop in izkllop	Stran 189
Nastavitev hitrosti	Stran 189
LED delovna luč	Stran 189
Navodila za delo	Stran 190
Povežite izdelek z aplikacijo Lidl Home	Stran 190
Vklpote/izklpote funkcijo Bluetooth polnilne baterije	Stran 190
Povežite izdelek z aplikacijo Lidl Home	Stran 190
Čiščenje in nega	Stran 191
Čiščenje	Stran 191
Vzdrževanje	Stran 191
Popravila	Stran 191
Shranjevanje	Stran 191
Prevoz	Stran 192
Odstranjevanje	Stran 192
Servis	Stran 192
Izjava EU o skladnosti	Stran 193

Uporabljen opozorila in simboli

V teh navodilih za uporabo, kratkih navodilih, na pakiranju in tipski ploščici se uporabljajo naslednja opozorila:

	Preberite navodila za uporabo.		Pred zamenjavo dodatne opreme, čiščenjem in neuporabo izključite izdelek in odstranite baterijski paket.
	Upoštevajte opozorilne in varnostne napotke!		Baterijski paket zaščitite pred vročino in trajnim, močnim sončnim sevanjem.
	Izdelek uporabljajte le v zaprtih notranjih prostorih.		Baterijski paket zaščitite pred vodo in vlago.
	Uporabljajte zaščitne rokavice!		Baterijski paket zaščitite pred ognjem.
	Zaščitni razred II (dvojna izolacija)		Izmenni tok/napetost
	Varnostni napotki Navodila za ravnanje		Enosmerni tok/napetost
	Znak CE potrjuje skladnost z direktivami EU, ki veljajo za izdelek.		Varovalka z nizko napetostjo

AKUMULATORSKI VRTALNIK PABSP 20 V

● Kratka navodila

Pri tem dokumentu gre za skrajšano tiskano različico celotnih navodil za uporabo. S skeniranjem kode QR prispete neposredno na spletno mesto LIDL-Service (www.lidl-service.com) in lahko z vnosom številke izdelka (IAN) 391010_2201 vidite in prenesete celotna navodila za uporabo.

⚠ OPOZORILO! Upoštevajte celotna navodila za uporabo in varnostne napotke, da boste preprečili telesne poškodbe oseb in materialno škodo. Kratka navodila so sestavni del tega izdelka. Preden začnete izdelek uporabljati, se seznanite z vsemi navodili za uporabo in varnostnimi napotki. Skrbno shranite kratka navodila in ob predaji izdelka tretji osebi priložite tudi vso dokumentacijo.

● Predvidena uporaba

Ta akumulatorski vrtalnik (v nadaljnjem besedilu »izdelek« ali »električno orodje«) je primeren za vijačenje in vrtanje v les, kovino in plastiko. Izdelek ni namenjen za vrtanje zelo trdih materialov, kot so npr. cement ali beton.

Vsada orodja vedno upravljajte skladno z namenom! Pri nakupu in uporabi vsadnih orodij upoštevajte tehnične zahteve izdelka (glejte »Tehnični podatki«).

LED delovna luč  tega izdelka je zasnovana za osvetlitev neposrednega delovnega območja.

Druge uporabe ali spremembe izdelka se štejejo za nenamenske in lahko povzročijo tveganja, kot so smrt, poškodbe ali škoda. Za škodo, nastalo pri nestrokovni uporabi, proizvajalec ne prevzame jamstva. Izdelek ni primeren za komercialne ali druge namene.



Aplikacija **LidlHome** se lahko uporablja s tem izdelkom.

● Obseg dobave

OPOZORILO!

- ▶ Izdelki in embalažni materiali niso otroške igrače!
Otroci se ne smejo igrati s plastičnimi vrečkami, folijami in majhnimi deli! Obstaja nevarnost zaužitja in zadušitve!

- 1 Akumulatorski vrtalnik PABSP 20 V PABSP 20 Li C3
- 1 Baterijski paket PAP 204 A1 *
- 1 Hitri polnilnik PLG 20 C3 *
- 1 Držalo za na pas
- 1 Kratka navodila

● Potrebujete (za uporabo z aplikacijo **Lidl Home**)



Mobilna naprava:
iOS 9.0 ali novejši
Android 5.0 ali novejši

● Opis delov

Slika A:

- 1 Vpenjalna glava
- 2 Obroč vpenjalne glave
- 3 Puša navora
- 4 Stikalo za izbiro prestave
- 5 Stikalo za smer vrtenja/blokada vklopa
- 6 Stikalo za vklop/izklop/regulacija števila vrtljajev
- 7 Ročaj
- 8 Držalo za nastavke (magnetno)
- 9 Držalo za na pas
- 10 Baterijski paket *
- 11 LED delovna luč
- 20 Lučka LED za stanje povezave

Slika B:

- 10 Baterijski paket *
- 12 Tipka za sprostitve baterijskega paketa
- 13 Tipka  (nivo polnjenja)
- 14 LED lučka stanja polnjenja (rdeča/oranžna/zelena)

Slika C:

- 10 Baterijski paket *
- 15 Polnilnik (hitri polnilnik) *
- 16 Priključni kabel z omrežnim vtičem
- 17 Lučka LED za kontrolo polnjenja - zelena
- 18 Lučka LED za kontrolo polnjenja - rdeča

Ni prikazano:

- 19 Ohišje za prenašanje

● Tehnični podatki

Akumulatorski vrtalnik

Nazivna napetost:
Tip vpenjalne glave:
Gonilo:
Število obratov v prostem teku no:
1. Prestava:
2. Prestava:
Najv. navor:
Napajalno področje vpenjalne glave:
Najv. premer svedra:

PABSP 20 Li C3

20 V 
Hitra vpenjalna glava
2 prestavi
0-500 min⁻¹
0-2000 min⁻¹
60 N m
maks. Ø 13 mm
za jeklo Ø 13 mm
za les Ø 38 mm

Baterijski paket

Tip:
Nazivna napetost:
Zmogljivost:
Energijska vrednost:
Število baterijskih celic:
Frekvenčna moč:
Frekvenčni pas:
Temperatura:

PAPS 204 A1 *

Litij-ionski
20 V 
4 Ah
80 Wh
5
≤ 20 dBm
2400-2483,5 MHz
maks. +50 °C

Hitri polnilnik

Vhod:

Nazivna napetost:
Nazivna frekvenca:
Nazivna moč:
Varovalka (notranja):

PLG 20 C3 *

230-240 V~
50 Hz
120 W
3,15 A / 

Izhod:

Nazivna napetost:
Tok polnjenja:
Zaščitni razred:

21,5 V 
4,5 A
II/□

* Polnilna baterija in hitra polnilna naprava nista priloženi

Čas polnjenja:

- Tip polnilne baterije PAP 20 B1, 2,0 Ah (naprodaj ločeno): 35 minut
- Tip polnilne baterije PAP 20 B3, PAPS 204 A1, 4,0 Ah (naprodaj ločeno): 60 minut
- Tip polnilne baterije PAPS 208 A1, 8,0 Ah (naprodaj ločeno): 120 minut

Priporočena temperatura okolice:

Med polnjenjem: +4 do +40 °C
Med delovanjem: +4 do +40 °C
Med skladiščenjem: +20 do +26 °C

Emisije hrupa

Izmerjene vrednosti so bile določene v skladu z EN 62841. Z A ocenjena raven hrupa električnega orodja je običajno:

Nivo zvočnega tlaka L_{pA} :	81,9 dB(A)
Negotovost K_{pA} :	5 dB
Nivo zvočne moči L_{WA} :	92,9 dB(A)
Negotovost K_{WA} :	5 dB

Vrednosti emisije tresljajev

Skupne vrednosti vibracij (vsota vektorjev treh smeri), določena v skladu z EN 62841:

Vrtanje v kovine:

Tresljaji na dlaneh/rokah $a_{h,D}$:	< 2,5 m/s ² (1,094 m/s ²)
Negotovost K:	1,5 m/s ²

OPOZORILO!



Nosite zaščito za sluh!

OPOMBA

- ▶ Navedena skupna vrednost vibracij in deklarirana vrednost emisije hrupa so bili izmerjeni v skladu s standardiziranim preskusnim postopkom in se lahko uporabijo za primerjavo enega električnega orodja z drugim.
- ▶ Navedena skupna vrednost vibracij in navedena vrednost emisije hrupa se lahko uporabita tudi za predhodno oceno obremenitve.

OPOZORILO!

- ▶ Vibracije in emisije hrupa med dejansko uporabo električnega orodja lahko odstopajo od referenčnih vrednosti, odvisno od vrste in načina uporabe električnega orodja, zlasti od vrste obdelovanca, ki ga obdelujete.
Poskusite čim bolj zmanjšati vpliv tresljajev in hrupa. Primeri ukrepov za zmanjšanje izpostavljenosti tresljajem vključujejo uporabo rokavice med uporabo orodja in omejevanjem delovnega časa. V tem primeru je treba upoštevati vse dele obratovalnega cikla (na primer čas, ko je električno orodje izključeno in čas, v katerem je orodje vklopljeno, vendar deluje brez obremenitve).

● Tržni napotki

- iOS in Apple sta registrirani blagovni znamki Apple Inc. v ZDA in drugih državah. App Store je registrirana blagovna znamka družbe Apple Inc.
- Android, Gmail, Google Play in Google Assistant * so registrirane blagovne znamke družbe Google Inc.

- Zigbee je registrirana blagovna znamka družbe The Zigbee Alliance.
- Besedna znamka in logotipi Bluetooth® so registrirane blagovne znamke v lasti Bluetooth® SIG Inc.
- Blagovna znamka in trgovsko ime Parkside sta last njihovih lastnikov.
- Vsa druga imena in izdelki so lahko blagovne znamke ali registrirane blagovne znamke zadevnih lastnikov.
- * Google Assistant v določenih jezikih in državah ni na voljo.



Varnostni napotki

● Splošni varnostni napotki za električna orodja

OPOZORILO!

- ▶ **Preberite vse varnostne napotke, navodila, ilustracije in tehnične podatke, ki so priloženi električnemu orodju.** Neupoštevanje navodil lahko povzroči električni udar, požar in hude telesne poškodbe.

Varnostni napotki in opozorila shranite za kasnejšo uporabo.

Izraz »električno orodje«, ki se uporablja v varnostnih napotkih, se nanaša na električno orodje na električni pogon (z napajalnim kablom) in električno orodje s polnilno baterijo (brez napajalnega kabla).

Varnost na delovnem mestu

- 1) **Delovno območje mora biti čisto in dobro osvetljeno.** Nered ali slabo osvetljeno delovno mesto lahko povzročita nesreče.
- 2) **Ne delajte z električnim orodjem v potencialno eksplozivnem okolju, kjer so prisotne vnetljive tekočine, plini ali prah.** Električna orodja ustvarjajo iskre, ki lahko vžgejo prah ali hlape.
- 3) **Med uporabo električnega orodja morajo otroci in druge osebe biti izven dosega.** Z odvrčanjem lahko izgubite nadzor nad električnim orodjem.

Električna varnost

- 1) **Vtič električnega orodja se mora prilegati v vtičnico. Vtiča ne smete v nobenem primeru spremeniti. Ne uporabljajte vtičnega skupaj z električno ozemljenimi električnimi orodji.** Nespremenjeni vtiči in ustrezne vtičnice zmanjšujejo tveganje električnega udara.
- 2) **Izogibajte se telesnemu stiku z ozemljenimi površinami, kot so cevi, grelniki, peči in hladilniki.** Če je vaše telo ozemljeno, je prisotno povečano tveganje električnega udara.
- 3) **Električna orodja ne izpostavljajte dežju ali vlagi.** Vdor vode v električno orodje poveča tveganje električnega udara.
- 4) **Priključnega kabla ne uporabljajte za druge namene, za prenos električnega orodja, obešanje ali vlečenje vtiča iz vtičnice. Priključni kabel držite izven dosega vročine, olja, ostrih robov ali gibljivih delov.** Poškodovani ali zavozlani priključni kabel zvišuje tveganje električnega udara.
- 5) **Če z električnim orodjem delate na prostem, uporabljajte samo podaljške, primerne za uporabo na prostem.** Uporaba podaljška, primerne za zunanjo uporabo, zmanjšuje tveganje električnega udara.
- 6) **Če je delovanje električnega orodja v vlažnem okolju neizogibno, uporabite zaščitno napravo za preostali tok.** Uporaba zaščitne naprave za preostali tok zmanjša tveganje električnega udara.

Varnost oseb

- 1) **Pri delu z električnim orodjem bodite vedno pozorni, pazite, kaj počnete in uporabite razum. Ne uporabljajte električnega orodja, ko ste utrujeni ali pod vplivom drog, alkohola ali zdravil.** Trenutek neprevidnosti pri uporabi električnega orodja lahko povzroči resne poškodbe.

- 2) **Nosite osebno zaščitno opremo in vedno uporabljajte zaščitna očala.** Nošenje osebne zaščitne opreme, na primer maske proti prahu, nedrsečih zaščitnih čevljev, zaščitne čelade ali zaščite za sluh, ki ustreza vrsti in uporabi električnega orodja, zmanjšuje tveganje za poškodbe.
- 3) **Izogibajte se nenamernim zagonom. Prepričajte se, da je električno orodje izključeno, preden ga povežete z napajanjem in/ali vstavite polnilno baterijo, ter preden ga dvignete ali nosite.** Če imate pri nošenju električnega orodja prst na stikalu ali električno orodje povežete z napajanjem, ko je že vključena, lahko to privede do nesreče.
- 4) **Pred vklopom električnega orodja odstranite orodja za nastavitve ali ključe.** Orodje ali ključ, ki se nahaja v vrtiljvem delu električnega orodja, lahko povzroči poškodbe.
- 5) **Izogibajte se nenormalni drži. Poskrbite za varno stabilnost in vedno ohranite ravnotežje.** To vam omogoča, da v nepričakovanih okoliščinah bolje nadzirate električno orodje.
- 6) **Nosite primerna oblačila. Ne nosite ohlapnih oblačil ali nakita. Lase in oblačila držite izven dosega gibljivih delov.** Ohlapna oblačila, nakit ali dolgi lasje se lahko ujamejo v gibljive dele.
- 7) **Če je možna namestitev naprave za sesanje prahu in zbiranje prahu, jih je treba priključiti in pravilno uporabljati.** Uporaba naprave za sesanje prahu lahko zmanjša tveganja zaradi prahu.
- 8) **Ne postanite preveč samozavestni in ne prekoračite varnostnih pravil za električna orodja, tudi če ste na podlagi pogoste uporabe že seznanjeni z električnim orodjem.** Neprevidna uporaba lahko povzroči hude poškodbe v delcu sekunde.

Uporaba in ravnanje z električnim orodjem

- 1) **Električnega orodja ne preobremenite. Uporabite ustrezno električno orodje za svoje opravilo.** Z ustreznim električnim orodjem delate boljše in varnejše v navedenem razponu zmogljivosti.
- 2) **Ne uporabljajte električnega orodja, če je stikalo pokvarjeno.** Električno orodje, ki ga ni mogoče vklopiti ali izklopiti, je nevarno in ga je treba popraviti.
- 3) **Napravo odklopite iz vtičnice in/ali odstranite polnilno baterijo, preden izvajate nastavitve na delih vsadnega orodja, zamenjate dodatno opremo ali električno orodje odložite.** Ta varnostni ukrep preprečuje nenameren zagon električnega orodja.
- 4) **Shranite električno orodje izven dosega otrok. Električnega orodja ne smejo uporabljati osebe, ki je ne poznajo ali niso prebrale teh navodil.** Električna orodja so nevarna, če jih uporabljajo neizkušene osebe.
- 5) **Električna in vsadna orodja pazljivo vzdržujte. Preverite, ali gibljivi deli delujejo brezhibno in se ne zatikajo, preglejte, ali so deli zlomljeni ali poškodovani do te mere, da je delovanje električnega orodja omejeno. Pred uporabo električnega orodja morate poškodovane dele popraviti.** Slabo vzdrževana električna orodja so vzrok za mnoge nesreče.
- 6) **Orodja za rezanje ohranjajte čista in ostra.** Temeljito vzdrževana orodja za rezanje z ostrimi rezili se redkeje zatikajo in jih je lažje upravljati.

- 7) **Uporabljajte električna orodja in vsadna orodja ipd., v skladu s temi navodili. Pri tem upoštevajte delovne pogoje in opravilo, ki ga je treba izvesti.** Uporaba električnih orodij za druge, kot predvidene namene, lahko privede do nevarnih situacij.
- 8) **Ročaji in oprijemne površine naj bodo suhi, čisti in brez olja in masti.** Drseči ročaji in prijemalne površine ne omogočajo varnega upravljanja in nadzora električnega orodja v nepredvidenih situacijah.

Uporaba in ravnanje z baterijskimi orodji

- 1) **Polnilne baterije polnite samo s polnilniki, ki jih priporoča proizvajalec.** Zaradi polnilnika, ki je primeren za določen tip polnilnih baterij, obstaja tveganje za požar, če polnilnik uporabljate z drugimi polnilnimi baterijami.
- 2) **V električnih orodjih uporabljajte samo v ta namen predvidene polnilne baterije.** Uporaba drugih polnilnih baterij lahko povzroči poškodbe ali požar.
- 3) **Neuporabljeno polnilno baterijo hranite proč od pisarniških sponk, kovancev, ključev, žebeljev, vijakov ali drugih majhnih kovinskih predmetov, ki bi lahko povzročili stik med kontakti.** Kratek stik med kontakti polnilne baterije lahko povzroči opekline ali požar.
- 4) **Pri nepravilni uporabi lahko iz polnilne baterije izteka tekočina. Izogibajte se stiku s temi tekočinami. V primeru nenamernega stika sperite z vodo. Če tekočina pride v oči, poiščite dodatno zdravniško pomoč.** Iztekajoča tekočina iz polnilne baterije lahko povzroči draženje kože ali opekline.

- 5) **Ne uporabljajte poškodovanih ali spremenjenih polnilnih baterij.**
Poškodovane ali spremenjene baterije se lahko nepredvidljivo obnašajo in povzročijo požar, eksplozijo ali poškodbe
- 6) **Polnilne baterije ne izpostavljajte ognju ali visokim temperaturam.**
Ogenj ali temperature nad 130 °C lahko povzročijo eksplozijo.
- 7) **Upoštevajte vsa navodila za polnjenje in nikoli ne polnite polnilne baterije ali baterijskega orodja zunaj temperaturnega območja, ki je določeno v navodilih za uporabo.** Nepravilno polnjenje ali polnjenje izven dovoljenega temperaturnega razpona lahko uniči polnilno baterijo in poveča nevarnost požara.

Servis

- 1) **Električno orodje lahko popravlja samo kvalificirano osebje in samo z originalnimi nadomestnimi deli.**
S tem zagotovite ohranjanje varnosti električnega orodja.
- 2) **Nikoli ne izvajajte vzdrževanja na poškodovanih polnilnih baterijah.**
Vzdrževanje polnilnih baterij sme opraviti samo proizvajalec ali pooblaščen servisni center.

● Varnostna navodila za vrtalnike

1. **Varnostna navodila za vsa dela**
 - 1) **Med izvajanjem del, pri katerih lahko vsadno orodje ali vijak pridejo v stik s skritimi električnimi vodi, držite električno orodje samo na izoliranih ročajih.** Stik s kablom pod napetostjo lahko povzroči prevajanje napetosti v kovinske dele naprave in povzroči električni udar.

2. Varnostna navodila pri uporabi dolgih vrtalnikov

- 1) **Nikoli ne delajte z višjim številom vrtljajev, kot je največje dovoljeno število vrtljajev vrtalnika.** Pri višjem številu vrtljajev se lahko sveder rahlo upogne, če se lahko prosto vrti brez stika z obdelovancem in povzroči poškodbe.
- 2) **Vrtanje vedno začnite pri nizkem številu vrtljajev in medtem ko je sveder v stiku z obdelovancem.** Pri višjem številu vrtljajev se lahko sveder rahlo upogne, če se lahko prosto vrti brez stika z obdelovancem in povzroči poškodbe.
- 3) **Na sveder ne pritiskajte prekomernega pritiska in samo po dolžini.** Vrtalniki se lahko upogibajo in zlomijo ali povzročijo izgubo nadzora in poškodbe.

● Zmanjšanje treslajev in hrupa

Omejite čas uporabe, uporabite načine delovanja z manj treslaji in hrupa in uporabljajte osebno zaščitno opremo za zmanjšanje vpliva treslajev in hrupa.

Naslednji ukrepi pomagajo ublažiti tveganja zaradi treslajev in hrupa:

- Izdelek uporabite le v skladu s predvideno namensko uporabo in kot je opisano v teh navodilih.
- Prepričajte se, da je izdelek brezhiben in dobro vzdrževan.
- Uporabite ustrezna vsadna orodja za ta izdelek in se prepričajte, da so brezhibna.
- Varno držite izdelek za ročaje/držalno površino.
- Izdelek vzdržujte v skladu z navodili in zagotovite ustrezno mazanje (če je primerno).
- Načrtujte svoj potek dela tako, da je uporaba izdelkov z visokimi treslaji razporejena v daljšem časovnem obdobju.

● Obnašanje v nujnem primeru

Seznanite se z uporabo tega izdelka na osnovi teh navodil za uporabo. Zapomnite si varnostne napotke in jih obvezno upoštevajte. To pomaga pri preprečevanju tveganj in nevarnosti.

- Pri uporabi tega izdelka bodite vedno pazljivi, tako da lahko zgodaj prepoznate nevarnosti in se lahko ustrezno odzovete. S hitrim posredovanjem se lahko izognete resnim poškodbam in premoženjski škodi.
- Izklopite izdelek pri okvari delovanja in izvlecite baterijski paket. Napravo mora pregledati ter po potrebi popraviti kvalificiran strokovnjak, preden jo ponovno začnete uporabljati.

● Ostale nevarnosti

Tudi če izdelek upravljate pravilno, obstaja potencialna tveganje za telesne poškodbe in materialno škodo. V povezavi z zasnovo in izvedbo tega izdelka se lahko pojavijo naslednje nevarnosti, vključno z, vendar ne omejeno na:

- Škodljive posledice za zdravje, ki se pojavijo zaradi emisij tresljajev, če izdelek uporabljate dalj časa, če izdelek nepravilno upravljate ali vzdržujete.
- Poškodbe oseb ali stvarno škodo zaradi okvarjenih rezalnih orodij ali nenadnega udarca zakritega predmeta med uporabo.
- Nevarnost telesnih poškodb in premoženjske škode, ki jo povzročijo leteči predmeti.

OPOMBA

- ▶ Ta izdelek med delovanjem ustvarja elektromagnetno polje! V določenih okoliščinah lahko to polje vpliva na aktivne ali pasivne medicinske vsadke! Da bi zmanjšali nevarnost za resne ali smrtne poškodbe, osebam z medicinskimi vsadki priporočamo, da se pred upravljanjem izdelka posvetujejo s svojim zdravnikom in proizvajalcem medicinskega vsadka!

● Varnostni napotki za polnilnike

- To napravo lahko otroci od 8 leta in osebe z omejenimi fizičnimi, čutilnimi ali miselnimi sposobnostmi oziroma pomanjkljivimi izkušnjami in/ali znanjem uporabljajo samo, če so bili poučeni o varni uporabi naprave in razumejo nevarnosti, do katerih lahko pride pri taki uporabi. Otroci se ne smejo igrati z napravo. Otroci brez nadzora naprave ne smejo čistiti ali vzdrževati.
- Baterije, ki niso namenjene za ponovno polnjenje, nikoli ne polnite. Kršitev tega napotka vodi v opombo.
- Če se priključni kabel poškoduje, ga mora zamenjati proizvajalec ali njegova servisna služba ali podobno kvalificirana oseba, da tako prepreči nevarnosti.
- Električnih delov ne izpostavljajte vlagi. Med čiščenjem izdelka nikoli ne potopite v vodo ali drugo tekočino, da preprečite električni udar. Naprave nikoli ne spirajte pod tekočo vodo. Upoštevajte navodila za čiščenje, vzdrževanje in popravila.

- Naprava je predvidena samo za uporabo v zaprtih prostorih.

⚠ POZOR! Ta polnilnik je primeren samo za polnjenje baterijskih paketov naslednjih vrst:

Parkside 20 V Baterijski paket

PAP 20 B1	2 Ah	5 celic
PAP 20 B3	4 Ah	10 celic
PAPS 204 A1	4 Ah	5 celic
PAPS 208 A1	8 Ah	10 celic

- Trenutni seznam združljivosti z baterijami je na voljo na spletni strani www.lidl.de/akku.

Brezžični prenos podatkov

⚠ OPOZORILO – radijski vmesnik

- Izdelek izklopite na letalih, v bolnišnicah, radijskih razdelilnicah ali v bližini medicinskih, elektronskih sistemov. Preneseni radijski signali lahko vplivajo na zmožnost delovanja občutljivih elektronskih naprav.
- Izdelek naj bo vedno najmanj 20 cm oddaljen od srčnih spodbujevalnikov ali vstavljenih kardio-defibrilatorjev, saj bi elektro-magnetno sevanje lahko vplivalo na funkcionalnost srčnih spodbujevalnikov. Oddani radijski valovi lahko povzročijo motnje na slušnih aparatih.
- Izdelek ne postavite v bližino vnetljivih plinov ali v potencialno eksplozijsko ogrožene prostore (npr. lakirnice), ko so radijske komponente vključene, saj lahko oddajani radijski valovi povzročijo eksplozijo ali požar. Domet radijskih valov je odvisen od pogojev v okolju.

- Pri brezžičnem prenosu podatkov ni mogoče izključiti, da bodo podatke sprejele nepooblašene druge osebe.

i Posodobitev operacijskega sistema

- Da bi ohranili najsodobnejše stanje izdelkov, je potrebno, da vedno posodobljate operacijski sistem svojega pametnega telefona in/ali tabličnega računalnika.
- Redno posodobljajte operacijski sistem.

● **Pred prvo uporabo**

● **Dodatna oprema**

Za varno in pravilno uporabo tega izdelka se uporablja naslednja dodatna oprema, kot so na primer orodja in vsadna orodja:

- Primerni nastavki za vrtnje
- Primerni nastavki za vijačenje
- Hladilno mazivo (rezalno olje) primerno za vrtnje v kovino
- Primerna osebna zaščitna oprema

Orodja in vsadna orodja so na voljo pri specializiranih prodajalcih. Pri nakupu vedno upoštevajte tehnične zahteve tega izdelka (glejte »Tehnični podatki«).

V primeru dvoma se obrnite na usposobljenega strokovnjaka in upoštevajte nasvete strokovnega trgovca.

OPOMBA

- ▶ V teh navodilih za uporabo boste našli informacije in napotke za različna vsadna orodja in njihova področja uporabe. Prikazana vsadna orodja niso nujno vključena v obseg dobave (Glejte »Obseg dobave«), temveč prikazujejo možne uporabe tega izdelka.

⚠ OPOZORILO

- ▶ Ne uporabljajte dodatne opreme, ki jo Parkside ne priporoča. To lahko povzroči električni udar ali požar.

Ujemajoči baterijski paketi in polnilniki

Baterijski paket: Parkside X 20 V Team

Polnilnik: Parkside X 20 V Team

i **OPOMBA:**

- Izdelek lahko upravljate prek domačega omrežja W-Fi ali ročno brez omrežja W-Fi.
- Aplikacija **Lidl Home** je potrebna za nadzor in nastavitve izdelka prek domačega Wi-Fi omrežja.

- Aplikacija **Lidl Home** podpira operacijske sisteme iOS 9.0, Android 5.0 ali novejša.
- Ta izdelek je združljiv z drugimi izdelki iz ponudbe **Lidl Smart Home**.

● Odstranjevanje/vstavljanje baterijskega paketa

⚠ PREVIDNO! NEVARNOST POŠKODBI!

- ▶ Vedno blokirajte stikalo za vklop/izklop [6], da preprečite nehoten zagon. Pred vstavljanjem/odstranjevanjem baterijskega paketa [10] potisnite stikalo za smer vrtenja [5] v srednji položaj (blokada).

- **Odstranjevanje baterijskega paketa:** Pritisnite tipko za sprostitvev baterijskega paketa [12]. Odstranite baterijski paket [10] (sl. D).
- **Vstavljanje baterijskega paketa:** Baterijski paket [10] poravnajte z ročajem in ga vstavite. Prepričajte se, da se baterijski paket zaskoči. Baterijski paket lahko v izdelek vstavite le v eni smeri.

OPOMBA

- ▶ Ko je baterijski paket [10] vstavljen v izdelek in je prvič pritisnjen gumb za vklop/izklop [6], lučka LED za stanje povezave [20] utripne 3-krat.

● Preverjanje stanja napoljenosti baterijskega paketa

(Sl. B)

- Preverjanje stanja napoljenosti baterijskega paketa: Pritisnite tipko [13]. Zasvetijo lučke LED stanja napoljenosti [14]:

LED [14]	Stanje polnjenja
Rdeča/oranžna/zelena	Maksimum
Rdeča/oranžna	Srednje
Rdeča	Nizko

● Polnjenje baterijskega paketa

(Sl. C)

OPOMBA

- ▶ Baterijski paket [10] lahko polnite kadarkoli, ne da bi skrajšali življenjsko dobo.
- ▶ Prekinitev postopka polnjenja ne poškoduje baterijskega paketa [10].
- Napolnite baterijski paket [10], če je pred uporabo srednje ali malo napoljena.

- Lučke LED za kontrolo polnjenja (zelena [17] in rdeča [18]) vas obveščajo o stanju polnjenja [15] in baterijskega paketa [10]:

LED	Stanje
Sveti rdeča lučka LED	Polnjenje baterijskega paketa
Sveti zelena lučka LED	Baterijski paket je napolnjen do konca
Utripata zelena in rdeča lučka LED	Okvara baterijskega paketa
Utripa rdeča lučka LED	Baterijski paket je prehladen ali prevroč
Sveti zelena lučka LED (brez baterijskega paketa)	Polnilnik je pripravljen

- Vstavite baterijski paket [10] v polnilnik [15].
- Priključni kabel z omrežnim vtičem [16] polnilnika [15] povežite z vtičnico.
- Ko je baterijski paket [10] napolnjen: Odstranite baterijski paket iz polnilnika [15]. Priključni kabel z omrežnim vtičem [16] polnilnika izključite iz omrežne vtičnice.

● Vstavljanje/odstranjevanje vsadnega orodja

⚠ PREVIDNO! NEVARNOST POŠKODBI!



Vsadno orodje je lahko ostro in lahko med uporabo postane vroče. Zaradi tega pri rokoivanju z vsadnim orodjem vedno uporabljajte zaščitne rokavice.

⚠ OPOZORILO!



Izdelek izklopite, odstranite baterijski paket [10] in počakajte, da se izdelek ohladi, preden opravite kakršna koli prilagajanja!

⚠ PREVIDNO! NEVARNOST POŠKODBI!

- ▶ Med delovanjem izdelka držite roke stran od vsadnega orodja.

⚠ PREVIDNO! NEVARNOST POŠKODBI!

- ▶ Po izklopu izdelka se vsadno orodje še nekaj časa premika. Ne dotikajte se premikajočega vsadnega orodja in ga ne zavirajte.

Izdelek je opremljen z avtomatskim zapahom vretena za odpiranje ali zapiranje vpenjalne glave [1] z obročem vpenjalne glave [2].

- Odpiranje vpenjalne glave [1]: Obrčajte obroč vpenjalne glave [2] v nasprotni smeri urinega kazalca (sl. E).
- Vstavite primerno vsadno orodje v vpenjalno glavo [1].

- Zapiranje vpenjalne glave [1]: Držite vsadno orodje v položaju. Obrnite obroč vpenjalne glave [2] v smeri urinega kazalca.

OPOMBA

- ▶ Ta izdelek je opremljen z Röhm vpenjalno glavo s funkcijo proti blokiranju vpenjalne glave.
- ▶ Če poskušate odpreti popolnoma odprto vpenjalno glavo [1], se za zaščito vpenjalne glave aktivira funkcija proti blokiranju.
- ▶ Ko je funkcija proti blokiranju vpenjalne glave aktivirana, vpenjalne glave [1] ni mogoče zapreti z obračanjem obroča vpenjalne glave [2] v smeri urinega kazalca. Pri poskusu zapiranja vpenjalne glave, se zasliši hrup.
- ▶ Deaktiviranje funkcije proti blokiranju vpenjalne glave [1]: Obračajte obroč vpenjalne glave [2] v smeri urinega kazalca do določene stopnje. Nato nenadoma in hitro obrnite obroč vpenjalne glave [2] v nasprotni smeri urinega kazalca. Če je funkcija proti blokiranju vpenjalne glave še vedno aktivna, ponovite ta postopek. Po izklopu funkcije proti blokiranju lahko vpenjalno glavo [1] zaprete brez hrupa.

● Preizkusni tek

OPOMBA

- ▶ Pred prvim delom in po vsaki menjavi vsadnega orodja izvedite poskusno delovanje brez obremenitve. Izdelek takoj izklopite, če vsadno orodje deluje neenakomerno, če so prisotne večje vibracije ali če slišite nenavadne zvoke.
- Pred uporabo preverite, ali je vsadno orodje pravilno nameščeno, tj. centrirano v vpenjalni glavi [1].
- Vijaki nastavi so označeni z dimenzijami in obliko. Če niste prepričani, najprej vedno preizkusite, ali je nastavek v vijaki glavi pritrjen brez zračnosti.

● Uporaba

● Izbira prestave

⚠ POZORI! TVEGANJE POŠKODBE IZDELKA!



Stikala za izbiro prestave [4] ne uporabljajte, dokler se izdelek ne ustavi.

- Stikalo za izbiro prestave premaknite [4] naprej ali nazaj (sl. F).

1. prestava:

Primerno za naslednje:	Vijačenje
Število vrtljajev:	Nizko
Navor:	Visok

2. prestava:

Primerno za naslednje:	Vrtanje
Število vrtljajev:	Visok
Navor:	Nizko

● Nastavljanje smeri vrtenja

⚠ POZOR! TVEGANJE POŠKODBE IZDELKA!



Stikala za smer vrtenja [5] ne obračajte, dokler izdelek ne miruje.

- Smer vrtenja spremenite tako, da stikalo za smer vrtenja [5] pritisnete v desno ali levo (sl. G).
- Če je stikalo za smer vrtenja [5] v srednjem položaju, je stikalo za vklop/izklop [6] blokirano.

● Reguliranje števila vrtljajev

Ta izdelek je opremljen s krmiljenjem navora, ki sprosti vreteno iz pogona, ko je presežen predhodno nastavljen navor.

- Navor lahko nastavite z obračanjem puše navora [3] (sl. H).
- Majhni vijaki ali mehki materiali: Izberite nizko stopnjo (majhno število).
- Veliki vijaki, trdi materiali ali če odvijate vijake: Izberite visoko stopnjo (visoko število).
- Za vrtanje: Obrnite pušo navora [3] v položaj

● Vklp in izklop

OPOMBA

V tem položaju zataknitev stikala za vklop/izklop [6] ni možna.

- **Vklp:** Pritisnite stikalo za vklop/izklop [6] in ga zadržite pritisnjena. Po potrebi nastavite hitrost (glejte »Nastavitev hitrosti«) (sl. I).
- **Izklop:** Sprostite stikalo za vklop/izklop [6].

● Nastavitev hitrosti

- Hitrost lahko uravnate s spreminjanjem jakosti pritiskanja stikala za vklop/izklop [6]:

Pritisna sila	Hitrost
Rahel pritisk:	Nizka hitrost
Močen pritisk:	Višja hitrost

● LED delovna luč

Ta izdelek je opremljen z LED delovno luč [11] za osvetljevanje neposrednega delovnega območja in izboljšanje vidljivosti v slabo osvetljenih okoljih.

- LED delovna luč **11** se samodejno vklopi, ko izdelek vklopite.

OPOMBA

- ▶ LED delovna luč **11** bo po izklopu izdelka svetila še približno 10 sekund.

● Navodila za delo

Navor

- Manjši vijaki/nastavi se lahko poškodujejo, če nastavite previsok navor ali previsoko število vrtljajev.

Trd padec vijaka (v kovini)

- Posebno velik navor nastane npr. pri vijachenju kovin z uporabo nasadnih ključev. Izberite nizko število vrtljajev.

Mehek padec vijaka (npr. v mehkem lesu)

- Tudi tu vijacite z nizkim številom vrtljajev, da na primer površine lesa pri stiku z glavo vijaka ne poškodujete. Uporabljajte globilnik.

Pri vrtnanju v les, kovino in druge materiale

- Pri majhnem premeru svedrov uporabljajte visoko število vrtljajev in pri velikem premeru svedrov nizko število vrtljajev.
- Pri trdih materialih izberite nizko število vrtljajev in pri velikem premeru svedrov nizko število vrtljajev.
- Obdelovanec zavarujte ali pritrdite (če je mogoče) v vpenjalni napravi.
- Mesto, na katerem želite vrtati, označite s točkalom ali žebljem. Za navrtanje izberite nizko število vrtljajev.
- Vrteči se sveder večkrat potegnite iz vrtnine, da odstranite ostružke in ostanke vrtnja.

Vrtanje v kovine

- Uporabljajte svedre za kovino (HSS). Za doseganje najboljših rezultatov je treba sveder hladiti s hladilnim sredstvom (olje za rezanje). Svedre za kovino lahko uporabljate tudi za vrtnanje v plastiko. Najprej s svedrom Ø 3 mm izvrtnjate začetno vrtnino in se približajte želenemu premeru lukenj.

Vrtanje lesu

- Uporabljajte svedre za les s konico za centriranje. Globoke vrtnine: Uporabljajte »kačaste svedre«. Veliki premeri vrtin: Uporabljajte posebne svedre velikih premerov. Majhne vijake lahko v mehke les privijete direktno, brez predhodnega vrtnja.

Držalo za na pas



⚠ PREVIDNO! NEVARNOST POŠKODB!

- ▶ Preden izdelek obesite na pas: Stikalo za smer vrtnja **5** pritisnite v srednji položaj (blokiranje). Tako preprečite nenamerni vklop izdelka.

- Z držalom za pas **9** lahko izdelek obesite na pas ali na hačni žep.

● Povežite izdelek z aplikacijo Lidl Home

● Vključite/izklopite funkcijo Bluetooth polnilne baterije

- Pritisnite in držite tipko  **13** na baterijskem paketu **10** 3 sekunde, da aktivirate funkcijo Bluetooth. Zasveti oranžna LED lučka stanja polnjenja **14**. Funkcija Bluetooth je vklopljena.
- Sprostite tipko  **13**.
- Pritisnite in držite tipko  **13** na baterijskem paketu **10** 10 sekund, da izklopite funkcijo Bluetooth. Oranžna LED lučka stanja polnjenja **14** se izklopi. Funkcija Bluetooth je izklopljena. V aplikaciji **Lidl Home** je izdelek prikazan kot brez povezave.

● Povežite izdelek z aplikacijo Lidl Home

OPOMBA

- ▶ Izdelek je mogoče uporabljati v povezavi z aplikacijo **Lidl Home** samo, ko je baterija **10** vstavljena v izdelek.
- ▶ Z aplikacijo **Lidl Home** lahko uporabljate in povežete samo polnilne baterije Smart Performance.
- Pritisnite in držite tipko  **13** na baterijskem paketu **10** 3 sekunde, da vklopite funkcijo Bluetooth.
- Aktivirajte funkcijo Bluetooth na pametnem telefonu.
- Odprite aplikacijo **Lidl Home**.
- Z aplikacijo **Lidl Home** lahko izdelek povežete na 3 različne načine:



Prvo povezovanje izdelka z aplikacijo Lidl Home:

1. Na zavihku  izberite **Dodaj napravo**. Aplikacija **Lidl Home** poišče razpoložljive naprave. Aplikacija **Lidl Home** označi, ali so bile najdene razpoložljive naprave.

OPOMBA



- ▶ Če aplikacija **Lidl Home** ne najde nobene razpoložljive naprave, nadaljujte z "Ni samodejnega predloga razpoložljivih naprav".
- 2. Dotaknite se **Dodaj**, da si ogledate razpoložljive naprave na seznamu.
- 3. Dotaknite se , da izberete baterijski paket **10**.

OPOMBA





- ▶ Izberite samo eno napravo naenkrat. Če so kljukice pri drugih izdelkih: Dotaknite se , da počistite oznake.
- 4. Dotaknite se .

- Dotaknite se **Opravljeno**, da potrdite povezavo. Baterijski paket je naveden na zavihku  in ga je mogoče izbrati.
- Izberite baterijski paket. Podatke o akumulatorskem vrtnalniku »PABSP 20 Li C3 (2201)« najdete pod **Informacije o napravi**.



OPOMBA

- ▶ Če je pod **Informacije o napravi** prikazano **Pametna naprava ni povezana**: Preverite, ali je baterijski paket  vstavljen v izdelek. Preverite, ali lučka LED za stanje povezave  sveti.

OPOMBA

- ▶ Če lučka LED za stanje povezave  ne sveti: Vstavite baterijski paket  v izdelek. Pritisnite stikalo za vklop/izklop  za 5 sekund. Lučka LED za stanje povezave  utripa nekaj sekund in nato zasveti. Podatke o akumulatorskem vrtnalniku »PABSP 20 Li C3 (2201)« so prikazane pod **Informacije o napravi**.





Izdelki so bili že povezani z aplikacijo Lidl Home:

- Dotaknite se  zavihka na zavihku . Aplikacija **Lidl Home** poišče razpoložljive naprave. Aplikacija **Lidl Home** označi, ali so bile najdene razpoložljive naprave.

OPOMBA

- ▶ Če aplikacija **Lidl Home** ne najde nobene razpoložljive naprave, nadaljujte z "Ni samodejnega predloga razpoložljivih naprav«.

Ni samodejnega predloga razpoložljivih naprav:

- Dotaknite se  zavihka na zavihku .
- V levi stranski vrstici izberite **Drugo**.
- Izberite **Ostali-2**. Indikator hitro utripa. Aplikacija **Lidl Home** poišče razpoložljive naprave.
- Dotaknite se , da izberete baterijski paket  in dodate baterijski paket v aplikacijo.
- Dotaknite se **Naprej**.
- Dotaknite se **Opravljeno**. Prikaže se stran **Pregled** paketa baterij.
- Podatke o akumulatorskem vrtnalniku »PABSP 20 Li C3 (2201)« najdete pod **Informacije o napravi**.

OPOMBA

- ▶ Posodobitev vdelane programske opreme lahko spremeni funkcije aplikacije **Lidl Home**.

Čiščenje in nega

⚠ OPOZORILO!



Izdelek izklopite, odstranite baterijski paket  in počakajte, da se izdelek ohladi, preden opravite kakršne koli preglede, vzdrževanje ali čiščenje!

● Čiščenje

- Pazite, da v izdelek ne pride voda.
- Izdelek ohranjajte vedno čist, suh in brez olja ali masti. Odstranite prah po vsaki uporabi in pred shranjevanjem.
- Redno pravilno čiščenje zagotavlja varno uporabo in podaljša življenjsko dobo izdelka.
- Očistite izdelek z vlažno krpo. Za težko dostopna mesta uporabite mehko krtačo.
- S krpo in mehko krtačo še posebej očistite umazanijo in prah iz prezračevalnih odprtin.
- Prezračevalne odprtine morajo biti vedno proste.

OPOMBA

- ▶ Za čiščenje izdelka ne uporabljajte kemičnih, alkalnih, abrazivnih ali drugih agresivnih sredstev za čiščenje ali dezinfekcijo, ker lahko poškodujejo površine.





● Vzdrževanje

- Preverite izdelek in dele dodatne opreme (kot so na primer vsadna orodja) za obrabo in poškodbe pred in po vsaki uporabi. Po potrebi jih zamenjajte z novimi, kot je opisano v teh navodilih za uporabo. Pri tem upoštevajte tehnične zahteve (glejte »Tehnični podatki«).



● Popravila

V notranjosti tega izdelka ni delov, ki bi jih lahko popravil uporabnik. Obrnite se na usposobljenega tehnika, da pregleda in popravi izdelek.

● Shranjevanje

- Pritisnite stikalo za smer vrtenja  v srednji položaj, da blokirate stikalo za vklop/izklop .
- Očistite izdelek tako, kot je opisano.
- Izdelek in njegovo dodatno opremo shranjujte v temnem, suhem, hladnem, dobro prezračevanem prostoru.
- Izdelek hranite v prostoru, nedostopnem mestu za otroke. Optimalna temperatura za dolgotrajno shranjevanje (več kot 3 mesece) je med +20 in +26 °C.
- Vstavite nastavek za vijachenje v držalo za nastavke .
- Izdelek spravite v ohišje za prenašanje .

Napotki za baterijski paket

- Baterijski paket , ko je le delno napolnjen. Stanje napoljenosti mora biti med daljšim obdobjem skladiščenja izmed 40 in 60 % (svetiljo rdeče in oranžne lučke LED stanja napoljenosti .

- Med daljšim obdobjem shranjevanja preverite stanje napolnjenosti baterijskega paketa [10] približno vsake 3 mesece. Polnite po potrebi.

● **Prevoz**

- Potisnite stikalo za smer vrtenja [5] v srednji položaj, da blokirate stikalo za vklop/izklop [6].
- Izdelek transportirajte v ohišju za prenašanje [19].
- Zaščitite izdelek pred udarci in močnimi vibracijami, ki se še zlasti pojavijo med prevozom v vozilih.
- Izdelek zavarujte pred drsenjem in prevrnitvijo.

● **Odstranjevanje**

- ① Preden izdelek predate drugi osebi, ga zavržete ali vrnete proizvajalcu, preverite, ali so izbrisani vsi podatki iz izdelka in oblaka.

Glejte poglavje:

»Napredne funkcije«, točka manjja:

Razveži in izbrši vse podatke.

Embalaža:

Embalaža je narejena iz okolju primernih materialov, ki jih lahko oddate za recikliranje na lokalnih zbirališčih odpadkov.



Upošteвайте oznake embalažnih materialov za ločevanje odpadkov, ki so označene s kraticami (a) in številkami (b) z naslednjim pomenom: 1-7: umetne mas /20-22: papir in karton/80-98: vezni materiali.

Izdelek:



Izdelek z dodatki in embalažni materiali so primerni za recikliranje. Zanje veljajo določila proizvajalčeve razširjene odgovornosti.

Za boljše ravnanje z odpadki jih odlagajte ločeno, upoštevajoč prikazane informacije o razvrščanju.

Logotip Triman velja samo za Francijo.



O možnostih odstranjevanja odsluženega izdelka se lahko pozanimате pri svoji občinski ali mestni upravi.



Ko je vaš izdelek dotrajan, ga zaradi varovanja okolja ne odvrzite med gospodinjske odpadke, temveč ga oddajte na ustreznem zbirališču tovrstnih odpadkov. O zbirnih mestih in njihovih delovnih časih se lahko pozanimате pri svoji pristojni občinski upravi.



Škoda na okolju zaradi napačnega odstranjevanja baterij/akumulatorjev!

Pred odstranjevanjem odstranite baterije/akumulatorske baterije iz izdelka.

Baterij/akumulatorjev ni dovoljeno odstraniti skupaj z gospodinjskimi odpadki. Vsebujejo lahko strupene težke kovine in so podvržene določbam za ravnanje z nevarnimi odpadki. Kemični simboli težkih kovin so naslednji: Cd = kadmij, Hg = živo srebro, Pb = svinec. Zato iztrošene baterije/akumulatorje oddajte na komunalnem zbirnem mestu.

● **Servis**

SI **Servis Slovenija**

Tel.: 00386 (0) 80 70 60

E-Mail: owim@idl.si



● Izjava EU o skladnosti

IZJAVA EU O SKLADNOSTI

IAN: 391010_2201
Identifikacija izdelka: "Parkside" Akumulatorski vrtni vijak 20 V
Številka modela: HG09587

Predmet navedene izjave je v skladu z ustrežno zakonodajo Unije o harmonizaciji:

Directive 2006/42/EC
Directive 2014/30/EU
Directive 2011/65/EU

Skladevanja na uporabljene harmonizirane standarde ali skladevanja na druge tehnične specifikacije zvezi s skladnostjo, ki je navedena v izjavi:

Št. / Deli
Directive 2006/42/EC
EN 62841-1:2015
EN 62841-2-1:2018/A11:2019
Directive 2014/30/EU
EN 55014-1:2017/A11:2020
EN IEC 55014-1:2021
EN 55014-2:1997/A2:2008
EN IEC 55014-2:2021

Predmet zgoraj navedene izjave je v skladu z Direktivo 2011/65/EU Evropskega parlamenta in Sveta z dne 8. junija 2011 o omejevanju uporabe nekaterih nevarnih snovi v električni in elektronski opremi:

Št. / Deli
Direktiva 2011/65/EU
EN IEC 63000:2018



Tehnično dokumentacijo hrani: OWIM GmbH & Co.KG

Podpisano za in v imenu:

OWIM GmbH & Co. KG Stiftsbergstraße 1 D-74167 Neckarsulm Nemčija

Za izdajo te izjave o skladnosti je odgovoren izključno proizvajalec.

Prevod izvirne izjave o skladnosti

Neckarsulm	19.07.2022		
Kraj	Datum	Benjamin Steeb Managing Director	Rüdiger Buchheim Authorised Signatory

OWIM GmbH & Co. KG

Stiftsbergstraße 1
74167 Neckarsulm
GERMANY

Model No.: HG09587

Version: 08/2022

IAN 391010_2201

