



ELEKTRO-TISCHGRILL/ELECTRIC TABLETOP GRILL/ BARBECUE ÉLECTRIQUE DE TABLE GTGE 2300 C1

(DE) (AT) (BE) (CH)

ELEKTRO-TISCHGRILL

Bedienungsanleitung

(GB) (IE) (NI) (CY) (MT)

ELECTRIC TABLETOP GRILL

User manual

(FR) (BE) (CH)

BARBECUE ÉLECTRIQUE DE TABLE

Mode d'emploi

(NL) (BE)

ELEKTRISCHE TAFEL-BBQ

Gebruiksaanwijzing

(PL)

GRILL STOŁOWY ELEKTRYCZNY

Instrukcja obsługi

(CZ)

ELEKTRICKÝ STOLNÍ GRIL

Návod na obsluhu

(SK)

ELEKTRICKÝ STOLNÝ GRIL

Návod na obsluhu

(ES)

PARRILLA ELÉCTRICA DE SOBREMESA

Manual de instrucciones

(DK)

EL-BORDGRILL

Betjeningsvejledning

(IT)

BARBECUE ELETTRICO DA TAVOLO

Istruzioni per l'uso

(HU)

ELEKTROMOS ASZTALI GRILLSÜTŐ

Használati útmutató

IAN 507990_2507



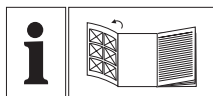



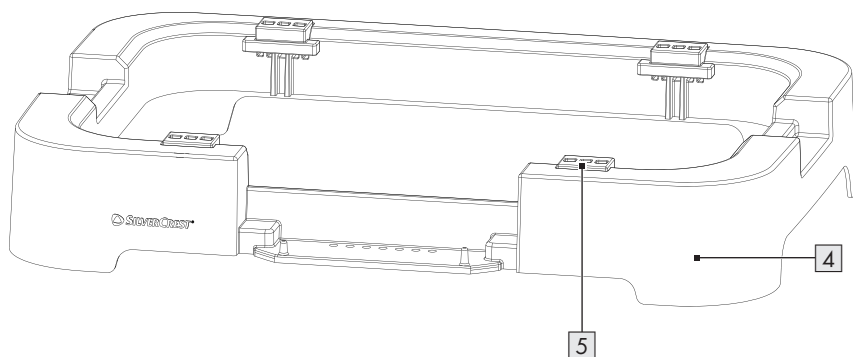
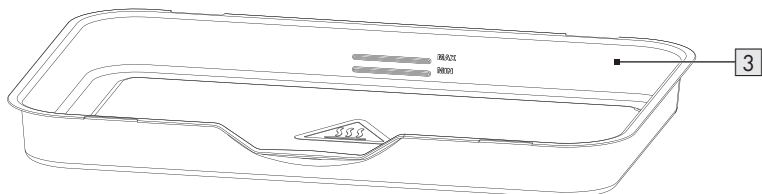
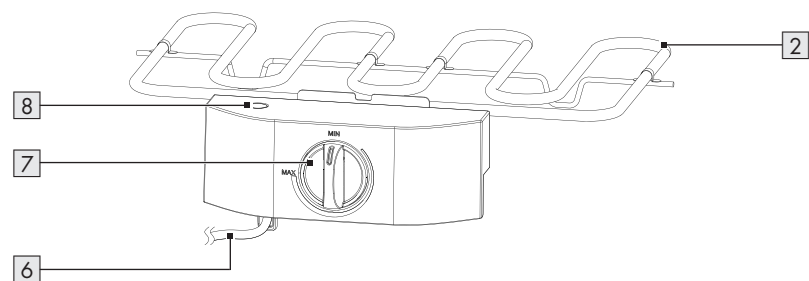
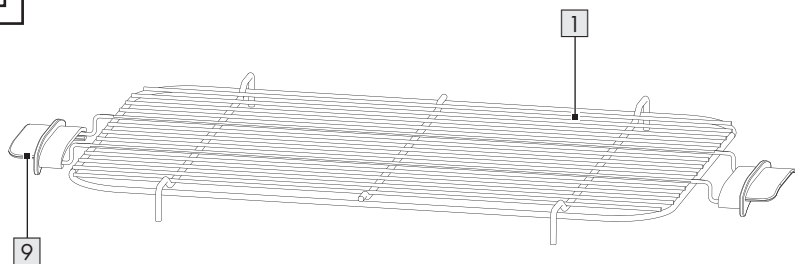







DE/AT/BE/CH	Bedienungsanleitung	Seite	5
GB/IE/NI/CY/MT	User manual	Page	17
FR/BE/CH	Mode d'emploi	Page	27
NL/BE	Gebruiksaanwijzing	Pagina	40
PL	Instrukcja obsługi	Strona	51
CZ	Návod na obsluhu	Strana	63
SK	Návod na obsluhu	Strana	73
ES	Manual de instrucciones	Página	84
DK	Betjeningsvejledning	Side	95
IT	Istruzioni per l'uso	Pagina	105
HU	Használati útmutató	Oldal	116

A

Liste der verwendeten Piktogramme/Symbole	Seite	6
Einleitung	Seite	6
Bestimmungsgemäßer Gebrauch	Seite	7
Lieferumfang	Seite	7
Liste der Teile	Seite	7
Technische Daten	Seite	7
Allgemeine Sicherheitshinweise	Seite	7
Inbetriebnahme	Seite	11
Produkt auspacken und grundreinigen	Seite	11
Produkt einstellen	Seite	11
Verwendung	Seite	12
Produkt ein-/ausschalten	Seite	12
Lebensmittel grillen	Seite	12
Auffangschale befüllen/entleeren	Seite	13
Kochtabelle	Seite	13
Reinigung	Seite	13
Lagerung	Seite	14
Entsorgung	Seite	14
Garantie	Seite	15
Abwicklung im Garantiefall	Seite	16
Service	Seite	16

Liste der verwendeten Piktogramme/Symbole

	GEFAHR! - Bezeichnet eine Gefahr mit hohem Risikograd, die, wenn sie nicht vermieden wird, den Tod oder eine schwere Verletzung zur Folge hat (z. B. Erstickungsgefahr)		Wechselstrom/-spannung
	WARNUNG! - Bezeichnet eine Gefahr mit mittlerem Risikograd, die, wenn sie nicht vermieden wird, den Tod oder eine schwere Verletzung zur Folge haben kann (z. B. Stromschlagrisiko)	Hz	Hertz (Netzfrequenz)
		W	Watt
	VORSICHT! - Bezeichnet eine Gefahr mit niedrigem Risikograd, die, wenn sie nicht vermieden wird, eine leichte bis mäßige Verletzung zur Folge haben kann (z. B. Verbrühungsgefahr)		Verwenden Sie das Produkt nur in trockenen Innenräumen.
	ACHTUNG! - Warnt vor möglichen Sachschäden (z. B. Kurzschlussrisiko)		Gefahr - Risiko eines Stromschlags!
	INFO: Dieses Symbol mit dem Signalwort „Info“ bietet weitere nützliche Informationen.		Vorsicht - heiße Oberfläche!
	Lebensmittelecht Dieses Produkt hat keine negativen Auswirkungen auf Geschmack oder Geruch.		Dieses Produkt ist als Schutzklasse I eingestuft und muss geerdet werden.
CE	Das CE-Zeichen bestätigt Konformität mit den für das Produkt zutreffenden EU-Richtlinien.		Sicherheitshinweise Handlungsanweisungen

ELEKTRO-TISCHGRILL

● Einleitung

Wir beglückwünschen Sie zum Kauf Ihres neuen Produkts. Sie haben sich damit für ein hochwertiges Produkt entschieden. Die Bedienungsanleitung ist Teil dieses Produkts.

Sie enthält wichtige Hinweise für Sicherheit, Gebrauch und Entsorgung. Machen Sie sich vor der Benutzung des Produkts mit allen Bedien- und Sicherheitshinweisen vertraut. Benutzen Sie das Produkt nur wie beschrieben und für die angegebenen Einsatzbereiche. Händigen Sie alle Unterlagen bei Weitergabe des Produkts an Dritte mit aus.



Sie können dieses und zahlreiche andere Handbücher unter www.lidl-service.com herunterladen und ansehen. Durch Scannen dieses QR-Codes werden Sie direkt auf die Lidl-Service-Website (www.lidl-service.com) weitergeleitet, wo Sie durch Eingabe der Artikelnummer (IAN) 507990_2507 Ihre Bedienungsanleitung öffnen können.

● Bestimmungsgemäßer Gebrauch

- Dieses Produkt ist zum Grillen von Lebensmitteln vorgesehen. Verwenden Sie das Produkt für keine anderen Zwecke.
- Das Produkt ist ausschließlich für die Nutzung in privaten Haushalten und nicht für gewerbliche Zwecke vorgesehen.
- Dieses Produkt ist für die Verwendung im Haushalt und ähnlichen Anwendungen gedacht, wie zum Beispiel:
 - Personalküchen in Geschäften, Büros und anderen Arbeitsumgebungen;
 - Bauernhöfe;
 - von Kunden in Hotels, Motels und anderen wohnähnlichen Umgebungen;
 - Bed-and-Breakfast-Umgebungen.
- Der Hersteller übernimmt keine Haftung für Schäden aufgrund unsachgemäßer Verwendung.

● Lieferumfang

Überprüfen Sie nach dem Auspacken des Produkts, ob die Lieferung vollständig ist und alle Teile in ordnungsgemäßem Zustand sind. Entfernen Sie vor der Verwendung sämtliche Verpackungsmaterialien.

- 1 Grillrost
- 1 Heizelement
- 1 Auffangschale
- 1 Gehäuse
- 1 Bedienungsanleitung

● Liste der Teile

Schlagen Sie vor dem Lesen die Seite mit den Abbildungen auf und machen Sie sich mit allen Funktionen des Produkts vertraut.

(Abb. A)

- 1 Grillrost
- 2 Heizelement
- 3 Auffangschale
- 4 Gehäuse
- 5 Grillrosthalterung
- 6 Anschlussleitung mit Netzstecker
- 7 Heizstufenregelung
- 8 Betriebs-Kontrollleuchte
- 9 Griff

● Technische Daten

Modell-Nummer mit VDE-Netzstecker: mit BS-Netzstecker: mit CH-Netzstecker:	HG14053 HG14053-BS HG14053-CH
Eingangsspannung:	220–240 V~, 50 Hz
Leistungsaufnahme:	2 300 W
Leistungsaufnahme im Aus-Zustand:	0,3 W
Schutzklasse:	I
Zertifizierung: HG14053: HG14053-BS: HG14053-CH:	GS (TÜV SÜD) – –



Allgemeine Sicherheitshinweise

MACHEN SIE SICH VOR DER BENUTZUNG DES PRODUKTES MIT ALLEN SICHERHEITS- UND BEDIENHINWEISEN VERTRAUT!

WENN SIE DIESES PRODUKT AN ANDERE WEITERGEBEN, GEBEN SIE AUCH ALLE DOKUMENTE WEITER!

Im Falle von Schäden aufgrund der Nichteinhaltung dieser Bedienungsanleitung erlischt Ihr Garantieanspruch! Für Folgeschäden wird keine Haftung übernommen! Im Falle von Sach- oder Personenschäden aufgrund einer unsachgemäßen Benutzung oder Nichteinhaltung der Sicherheitshinweise wird keine Haftung übernommen!

Kinder und Personen mit Einschränkungen

⚠️ WARNUNG!

LEBENSGEFAHR UND UNFALLGEFAHR FÜR SÄUGLINGE UND KINDER!

Lassen Sie Kinder nicht mit dem Verpackungsmaterial unbeaufsichtigt. Das Verpackungsmaterial stellt eine Erstickungsgefahr dar. Kinder unterschätzen die damit verbundenen Gefahren häufig. Halten Sie Kinder stets von Verpackungsmaterialien fern.

- Dieses Produkt kann von Kindern ab 8 Jahren und darüber sowie von Personen

mit verringerten physischen, sensorischen oder mentalen Fähigkeiten oder Mangel an Erfahrung und Wissen benutzt werden, wenn sie beaufsichtigt werden oder bezüglich des sicheren Gebrauchs des Produkts unterwiesen wurden und die daraus resultierenden Gefahren verstehen.

- Kinder dürfen nicht mit dem Produkt spielen.
- Reinigung und Benutzer-Wartung dürfen nicht durch Kinder durchgeführt werden, es sei denn, sie werden beaufsichtigt.
- Kinder jünger als 8 Jahre sind vom Produkt und der Anschlussleitung fernzuhalten.

Bestimmungsgemäßer Gebrauch

⚠️ WARNUNG! Eine unsachgemäße Verwendung kann zu Verletzungen führen. Verwenden Sie das Produkt ausschließlich dieser Anleitung entsprechend. Versuchen Sie nicht, das Produkt in irgendeiner Weise zu verändern.

Elektrische Sicherheit

⚠️ GEFAHR! Stromschlag- gefahr!

Versuchen Sie niemals, das Produkt selbst zu reparieren.

Im Fall einer Fehlfunktion dürfen Reparaturen ausschließlich von qualifiziertem Personal durchgeführt werden.

⚠️ GEFAHR! Verbrennungs- gefahr!

■ Die Oberflächen können während der Benutzung heiß werden. Berühren Sie das Produkt nicht während oder unmittelbar nach der Verwendung.

■ Die Temperatur der zugänglichen Oberflächen kann hoch sein, wenn das Produkt in Betrieb ist.

⚠️ WARNUNG! Strom- schlaggefahr!

Tauchen Sie das Produkt nicht in Wasser oder andere Flüssigkeiten ein. Halten Sie das Produkt niemals unter fließendes Wasser.

⚠️ WARNUNG! Stromschlag- gefahr!

Verwenden Sie kein beschädigtes Produkt. Trennen Sie das Produkt vom Stromnetz und wenden Sie sich an Ihren Händler, wenn es beschädigt ist.

- Das Produkt darf nicht verwendet werden, wenn es fallen gelassen wurde oder wenn es sichtbare Schäden aufweist.
- Dieses Produkt ist eingeschaltet, sobald der Netzstecker mit einer geeigneten Steckdose verbunden ist.
- Bevor Sie das Produkt mit dem Stromnetz verbinden, überprüfen Sie, ob die Spannung und der Nennstrom den am Typenschild des Produktes angegebenen Details zur Stromversorgung entsprechen.
- Überprüfen Sie den Netzstecker und die Anschlussleitung regelmäßig auf Schäden. Wenn die Anschlussleitung beschädigt ist, muss sie vom Hersteller, seinem Kundendienst oder ähnlich qualifizierten Personen ersetzt werden, um Gefahren zu vermeiden.
- Schützen Sie die Anschlussleitung vor Schäden. Lassen Sie sie nicht über scharfe Kanten hängen und quetschen oder biegen Sie sie nicht. Halten Sie die Anschlussleitung von heißen

Oberflächen und offenen
Flammen fern.

Bedienung

⚠️ GEFAHR! Verbrennungsrisiko! Betreiben Sie das Produkt nicht ohne ausreichend Wasser in der Auffangschale. Füllen Sie die Auffangschale bis zur Markierung **MAX** mit kaltem Wasser.

Sobald der Wasserstand unter die Markierung **MIN** fällt: Füllen Sie Wasser nach.

⚠️ ACHTUNG! Risiko von Produktschäden! Holzkohle oder ähnliche brennbare Brennstoffe dürfen mit diesem Produkt nicht verwendet werden. Die maximale Wassermenge, die in das Produkt eingefüllt werden darf.

- Lassen Sie das Produkt nicht unbeaufsichtigt, wenn es an das Stromnetz angeschlossen ist.
- Bewegen Sie das Produkt nicht, wenn es in Betrieb ist.
- Stellen Sie das Produkt nicht auf heißen Oberflächen (Gasherd, Elektroherd, Ofen usw.) ab. Betreiben Sie das Produkt auf einer flachen, stabilen, sauberen, hitzebeständigen und trockenen Oberfläche.

- Decken Sie das Produkt nicht ab, solange es in Gebrauch ist oder kurz nach dem Gebrauch, solange es noch warm ist.
 - Achten Sie darauf, dass die Anschlussleitung nicht von den Platten eingeklemmt wird oder die Ränder der Platten berührt.
 - Die Verwendung von Verlängerungsleitungen wird nicht empfohlen.
 - Verlegen Sie Anschluss- und Verlängerungsleitungen so, dass niemand darüber stolpern und nichts beschädigt werden kann.
 - Dieses Produkt ist nicht dazu bestimmt, mit einer externen Zeitschaltuhr oder einem separaten Fernwirkssystem betrieben zu werden.
 - Betreiben Sie das Produkt nur mit den mitgelieferten Originalzubehörteilen.
- ⚠️ WARNUNG:** Um eine Überhitzung zu vermeiden, darf das Produkt nicht mit festen oder flexiblen Materialien wie Aluminiumschalen, Aluminiumfolie oder Schalen aus anderen hitzebeständigen Materialien mit einer Größe von mehr als 245 × 125 mm abgedeckt werden. Solche

Gegenstände sollten mittig auf dem Grillrost platziert werden, um eine ausreichende Belüftung zu gewährleisten. Eine größere Abdeckung des Grillrosts mit solchen Gegenständen oder Materialien würde die Sicherheit des Produkts beeinträchtigen und zu schweren Schäden führen.

Reinigung und Aufbewahrung

⚠️ WARNUNG! Verletzungsgefahr! Trennen Sie das Produkt vom Stromnetz, bevor Sie es reinigen oder wenn es nicht in Verwendung ist.

- Anweisungen zur Reinigung des Produkts finden Sie im Kapitel „Reinigung“.
- Bewahren Sie das heiße Produkt nicht in einem Schrank oder in der Verpackung auf.
- Ziehen Sie den Netzstecker nicht an der Anschlussleitung aus der Steckdose.
- Schützen Sie das Produkt, die Anschlussleitung und den Netzstecker vor Staub, direkter Sonneneinstrahlung, Tropf- und Spritzwasser.
- Bewahren Sie das Produkt an einem kühlen, trockenen Ort auf, geschützt vor Feuchtigkeit

und außerhalb der Reichweite von Kindern.

- Schützen Sie das Produkt vor Hitze. Positionieren Sie das Produkt nicht in der Nähe von offenen Flammen oder Wärmequellen wie Öfen oder Heizgeräten.

● **Inbetriebnahme**

● **Produkt auspacken und grundreinigen**

1. Entnehmen Sie das Produkt aus der Verpackung. Entfernen Sie sämtliche Verpackungsmaterialien und Schutzfolien.
2. Prüfen Sie, ob alle Teile vorhanden sind und ob der beschriebene Lieferumfang vollständig ist (siehe „Lieferumfang“).
3. Prüfen Sie, ob sich das Produkt und sämtliche Teile in gutem Zustand befinden. Sollten Sie eine Beschädigung oder einen Defekt feststellen, verwenden Sie das Produkt nicht, sondern verfahren Sie wie im Kapitel „Garantie“ beschrieben.
4. Während der Produktion werden einige Teile zu ihrem Schutz mit einem dünnen Ölfilm überzogen. Betreiben Sie das Produkt vor der ersten Verwendung ohne jeglichen Inhalt, damit eventuelle Rückstände verdampfen.
5. Reinigen Sie vor der ersten Verwendung alle Teile des Produkts wie im Kapitel „Reinigung“ beschrieben.

● **Produkt einstellen**

ⓘ INFO: Das Heizelement **2** ist mit einem Sicherheitsschalter ausgestattet. Das Produkt kann nur gestartet werden, wenn das Heizelement korrekt in das Gehäuse **4** eingesetzt ist.

1. Stellen Sie das Gehäuse **4** auf eine ebene, stabile, saubere, hitzebeständige und trockene Oberfläche.

2. Setzen Sie die Auffangschale **3** in das Gehäuse **4** ein.
3. Füllen Sie die Auffangschale **3** bis zur Markierung **MAX** mit kaltem Wasser.
4. Setzen Sie das Heizelement **2** in das Gehäuse **4** ein.
Die Heizstufenregelung **7** muss zur Vorderseite des Produkts zeigen.
Der Stift am Gehäuse muss in die entsprechende Öffnung am Heizelement eingeführt werden.
5. Setzen Sie den Grillrost **1** auf das Gehäuse **4**.
Die Füße des Grillrosts müssen in die Grillrosthalterungen **5** passen.
Wählen Sie zwischen 2 Einstellungen:

Position des Grillrosts	Anwendung
Tiefere Mitte der Grillrosthalterungen	<input type="checkbox"/> Bei hoher Temperatur schnell garen <input type="checkbox"/> Zum Zubereiten von dünnen Lebensmitteln (z. B. Garnelen oder dünnes Steak) und zum Anbraten von Fleisch
Rechts und links oberhalb der Grillrosthalterungen	<input type="checkbox"/> Langsam garen oder warm halten <input type="checkbox"/> Zur Zubereitung empfindlicher Speisen (z. B. Gemüse oder Fisch) oder für dickere Lebensmittel

● Verwendung

① INFO:

- Wenn das Produkt die ersten Male aufgeheizt wird, kann ein schwacher Geruch auftreten. Sorgen Sie für ausreichende Belüftung.
- Entsorgen Sie die gegrillten Lebensmittel des ersten Durchgangs.

● Produkt ein-/ausschalten

- ① **INFO:** Während des Betriebs leuchtet die Betriebs-Kontrollleuchte **8** von Zeit zu Zeit auf und erlischt wieder. Die Betriebs-Kontrollleuchte erlischt, sobald die gewählte Temperatur erreicht ist. Der Thermostat arbeitet nur ab dem Anfang der Temperatureinstellskala. Je nach Raumtemperatur beginnt der Aufheizvorgang an unterschiedlichen Stellen der Skala.
1. Produkt einschalten: Verbinden Sie den Netzstecker **6** mit einer geeigneten Steckdose. Die Betriebs-Kontrollleuchte **8** leuchtet.
 2. Produkt ausschalten: Ziehen Sie den Netzstecker **6** aus der Steckdose. Die Betriebs-Kontrollleuchte **8** erlischt.

● Lebensmittel grillen

⚠ **WARNUNG! Brandrisiko!**

- Um eine Überhitzung des Produkts zu vermeiden: Legen Sie keine Materialien wie Aluminiumfolie, Aluminiumschalen, Teller oder Ähnliches die größer als 245 × 125 mm sind auf den Grillrost **1**. Siehe Sicherheitshinweis.
- Betreiben Sie das Produkt niemals ohne ausreichend Wasser in der Auffangschale **3** (siehe „Auffangschale befüllen/entleeren“).

⚠ **VORSICHT! Verbrennungsrisiko!** Die Oberflächen des Produkts werden während des Gebrauchs sehr heiß. Während des Betriebs: Berühren Sie das Produkt nur an der Heizstufenregelung **7** oder an den Griffen **9**.

- ① **INFO:** Dünne Lebensmittel sollten heiß und schnell gegart werden. Je dicker das Lebensmittel, desto schonender und langsamer sollte es gegrillt werden, damit es außen nicht verbrennt und gleichmäßig durchgärt.

1. Stellen Sie die Heizstufenregelung **7** auf die Position **MAX**. Heizen Sie das Produkt ohne Lebensmittel ca. 8,5 Minuten lang vor.
2. Stellen Sie die Heizstufenregelung **7** auf die geeignete Position:

Heizstufenregelung	Lebensmittelzubereitung
Hohe Einstellung	<input type="checkbox"/> Zum Garen von dünnen Grillgerichten oder zum Anbraten von Fleisch. <input type="checkbox"/> Grillen Sie das Lebensmittel einige Minuten lang bei maximaler Temperatur auf beiden Seiten und stellen Sie dann die Hitze auf eine niedrigere Stufe ein, um ein schonendes Garen zu gewährleisten.
Mittlere oder niedrige Einstellung	<input type="checkbox"/> Zum schonenden Weitergaren der Lebensmittel. <input type="checkbox"/> Zum langsamen Garen empfindlicher Lebensmittel wie Gemüse oder Fisch.
Niedrige Einstellung	<input type="checkbox"/> Zum Warmhalten von fertigen Speisen.

- Sprühen Sie den Grillrost **1** mit etwas Pflanzenöl ein, damit das Lebensmittel nicht anklebt.
- Legen Sie das Lebensmittel direkt auf den Grillrost **1** und wenden Sie es gelegentlich.
- Wenn das Grillen beendet ist: Stellen Sie die Heizstufenregelung **7** auf die Position **MIN**.
- Entfernen Sie die Lebensmittel vom Grillrost **1**.
- Ziehen Sie den Netzstecker **6** aus der Steckdose.
- Lassen Sie das Produkt vollständig abkühlen.

● Auffangschale befüllen/entleeren

⚠ ACHTUNG! Risiko von Produktschäden! Gießen Sie kein Wasser über das Heizelement **2**.

📄 INFO: Stellen Sie sicher, dass die Auffangschale **3** immer bis zur Markierung **MIN** mit Wasser gefüllt ist. Füllen Sie die Auffangschale mit kaltem Wasser auf, wenn

der Wasserstand unter die Markierung **MIN** fällt.

Auffangschale befüllen

- Ziehen Sie den Netzstecker **6** aus der Steckdose.
- Gießen Sie Wasser in die Auffangschale **3** nahe am Rand des Grillrosts **1**, bis sie bis zur Markierung **MAX** gefüllt ist.

Auffangschale entleeren

- Entfernen Sie den Grillrost **1** und das Heizelement **2** aus dem Gehäuse **4**.
- Gießen Sie das Wasser vorsichtig aus der Auffangschale **3** aus.

● Kochtabelle

Zutat	Menge	Zeit (min)	Temperatur
Hähnchenflügel	6 St.	20-24	MAX
Steak	120 g	12-18	MAX
Garnelen	4 St.	8-10	MAX
Speck	3 mm - 4 Scheiben	8-12	MAX
Würstchen	4 St.	12-16	MAX
Hamburger	2 St.	4-6	MAX
Hähnchenbrust	360 g	22-26	MAX
Lachs	2 St.	6-8	MAX
Babyback-ribs	100 g	20-24	MAX
Schweinenackensteak	130 g	12-16	MAX

● Reinigung

⚠ GEFAHR! Stromschlaggefahr! Vor der Reinigung: Ziehen Sie den Netzstecker **6** immer aus der Steckdose.

⚠ GEFAHR! Verbrennungsgefahr!

Reinigen Sie das Produkt nicht unmittelbar nach dem Betrieb. Lassen Sie das Produkt zunächst abkühlen.

⚠ WARNUNG!

- Tauchen Sie die elektrischen Teile des Produktes nicht in Wasser oder andere Flüssigkeiten ein. Halten Sie das Produkt niemals unter fließendes Wasser.
- Lassen Sie kein Wasser oder andere Flüssigkeiten in das Innere des Produkts gelangen.
- Verwenden Sie keine scheuernden, aggressiven Reinigungsmittel oder harte Bürsten.

ⓘ INFO: Reinigen Sie das Produkt unmittelbar, nachdem es abgekühlt ist. Sobald Lebensmittelreste angetrocknet sind, sind diese nicht einfach zu entfernen.

Teil	Reinigungsmethode
Gehäuse 4	<ul style="list-style-type: none"><input type="checkbox"/> Wischen Sie das Gehäuse mit einem feuchten Tuch ab.<input type="checkbox"/> Falls nötig, geben Sie ein mildes Reinigungsmittel auf das Tuch. Wischen Sie das Gehäuse danach mit einem feuchten Tuch ohne Reinigungsmittel ab.<input type="checkbox"/> Trocknen Sie das Gehäuse gründlich ab.<input type="checkbox"/> Lassen Sie kein Wasser oder andere Flüssigkeiten in das Innere des Produkts gelangen.
Grillrost 1	<ul style="list-style-type: none"><input type="checkbox"/> Wischen Sie den Grillrost mit einem leicht angefeuchteten Tuch und einem milden Reinigungsmittel ab.

Teil	Reinigungsmethode
Zwischenräume des Grillrosts 1	<ul style="list-style-type: none"><input type="checkbox"/> Fett und Flüssigkeiten entfernen: Verwenden Sie ein Blatt Küchenpapier.<input type="checkbox"/> Anhaftende, angebrannte Rückstände entfernen: Verwenden Sie einen Holzspatel oder kleine Holzspieße.
Auffangschale 3	<ul style="list-style-type: none"><input type="checkbox"/> Spülen Sie die Auffangschale mit Wasser und einem milden Reinigungsmittel ab.■ Sie können die Auffangschale auch in einer Geschirrspülmaschine reinigen.

● Lagerung

⚠ GEFAHR! Verbrennungsgefahr! Lagern

Sie das Produkt nicht unmittelbar nach dem Betrieb. Lassen Sie das Produkt zunächst abkühlen.

- Reinigen Sie das Produkt vor der Lagerung.
- Lagern Sie das Produkt in der Originalverpackung, wenn es nicht verwendet wird.
- Bewahren Sie das Produkt an einem trockenen Ort außerhalb der Reichweite von Kindern auf.

● Entsorgung

Die Verpackung besteht aus umweltfreundlichen Materialien, die Sie über die örtlichen Recyclingstellen entsorgen können.



Beachten Sie die Kennzeichnung der Verpackungsmaterialien bei der Abfalltrennung, diese sind gekennzeichnet mit Abkürzungen (a) und Nummern (b) mit folgender Bedeutung: 1-7: Kunststoffe/20-22: Papier und Pappe/80-98: Verbundstoffe.

Produkt:



Das Produkt, die Anleitung und die Verpackungsmaterialien sind recyclebar und unterliegen einer erweiterten Herstellerverantwortung. Entsorgen Sie diese getrennt, den abgebildeten Info-tri (Sortierinformation) folgend, für eine bessere Abfallbehandlung.

Das Triman-Logo gilt nur für Frankreich.



Möglichkeiten zur Entsorgung des ausgedienten Produkts erfahren Sie bei Ihrer Gemeinde- oder Stadtverwaltung.



Gerät entsorgen

Das Symbol der durchgestrichenen Mülltonne bedeutet, dass dieses Gerät am Ende der Nutzungszeit nicht über den Hausmüll entsorgt werden darf. Das Gerät ist bei eingerichteten Sammelstellen, Wertstoffhöfen oder Entsorgungsbetrieben abzugeben. Zudem sind Vertrieber von Elektro- und Elektronikgeräten sowie Vertrieber von Lebensmitteln zur Rücknahme verpflichtet. LIDL bietet Ihnen Rückgabemöglichkeiten direkt in den Filialen und Märkten an. Rückgabe und Entsorgung sind für Sie kostenfrei. Beim Kauf eines Neugeräts haben Sie das Recht, ein entsprechendes Altgerät unentgeltlich zurückzugeben.

Zusätzlich haben Sie die Möglichkeit, unabhängig vom Kauf eines Neugeräts, unentgeltlich (bis zu drei) Altgeräte abzugeben, die in keiner Abmessung größer als 25 cm sind.

Bitte löschen Sie vor der Rückgabe alle personenbezogenen Daten.

Bitte entnehmen Sie vor der Rückgabe Batterien oder Akkumulatoren, die nicht vom Altgerät umschlossen sind, sowie Lampen, die zerstörungsfrei entnommen werden können und führen diese einer separaten Sammlung zu.

● Garantie

Das Produkt wurde nach strengen Qualitätsrichtlinien hergestellt und vor der Auslieferung sorgfältig geprüft. Im Falle von Material- oder Herstellungsfehlern haben Sie gegenüber dem Verkäufer des Produkts gesetzliche Rechte. Ihre gesetzlichen Rechte werden in keiner Weise durch unsere unten aufgeführte Garantie eingeschränkt.

Die Garantie für dieses Produkt beträgt 3 Jahre ab Kaufdatum. Die Garantiezeit beginnt mit dem Kaufdatum. Bewahren Sie den Originalkaufbeleg an einem sicheren Ort auf, da dieses Dokument als Nachweis des Kaufs erforderlich ist.

Alle Schäden oder Mängel, die bereits zum Zeitpunkt des Kaufs vorhanden sind, müssen unverzüglich nach dem Auspacken des Produkts gemeldet werden.

Sollte das Produkt innerhalb von 3 Jahren ab Kaufdatum einen Material- oder Herstellungsfehler aufweisen, werden wir es – nach unserer Wahl – kostenlos für Sie reparieren oder ersetzen. Die Garantiezeit verlängert sich durch einen stattgegebenen Gewährleistungsanspruch nicht. Dies gilt auch für ersetzte und reparierte Teile.

Diese Garantie erlischt, wenn das Produkt beschädigt oder unsachgemäß verwendet oder gewartet wurde.

Die Garantie deckt Material- und Herstellungsfehler ab. Diese Garantie erstreckt sich weder auf Produktteile, die normalem Verschleiß unterliegen, und somit als Verschleißteile gelten (z. B. Batterien, Akkus, Schläuche, Farbpatronen), noch auf Schäden an zerbrechlichen Teilen, z. B. Schalter oder Teile aus Glas.

● **Abwicklung im Garantiefall**

Um eine schnelle Bearbeitung Ihres Anspruchs zu gewährleisten, beachten Sie die folgenden Hinweise:

Halten Sie den Originalkaufbeleg und die Artikelnummer (IAN 507990_2507) als Nachweis für den Kauf bereit.

Sie finden die Artikelnummer auf dem Typenschild, einer Gravur auf dem Produkt, der Startseite der Bedienungsanleitung (unten links) oder als Aufkleber auf der Rück- oder Unterseite des Produkts.

Sollten Funktionsfehler oder sonstige Mängel auftreten, wenden Sie sich zunächst telefonisch oder per E-Mail an die unten aufgeführte Serviceabteilung.

Sobald das Produkt als defekt erfasst wurde, können Sie es kostenlos an die Ihnen mitgeteilte Service-Anschrift zurücksenden. Stellen Sie sicher, dass Sie den Originalkaufbeleg (Kassenbon) sowie eine kurze, schriftliche Beschreibung beilegen, in der die Einzelheiten des Defekts und der Zeitpunkt des Auftretens dargelegt sind.

● **Service**

DE Service Deutschland

Tel.: 0800 5435 111

E-Mail: owim@lidl.de

AT Service Österreich

Tel.: 0800 447744

E-Mail: owim@lidl.at

BE Service Belgien

Tel.: 0800 12089

E-Mail: owim@lidl.be

CH Service Schweiz





Tel.: 0800 56 44 33

E-Mail: owim@lidl.ch



List of pictograms used	Page	18
Introduction	Page	18
Intended use	Page	19
Scope of delivery	Page	19
Parts list	Page	19
Technical data	Page	19
General safety instructions	Page	19
First set-up of the product	Page	22
Unpacking the product and basic cleaning	Page	22
Setting up the product	Page	23
Operation	Page	23
Switching the product on/off	Page	23
Grilling food	Page	23
Filling/emptying the drip tray	Page	24
Cooking table	Page	24
Cleaning	Page	24
Storage	Page	25
Disposal	Page	25
Warranty	Page	26
Warranty claim procedure	Page	26
Service	Page	26

List of pictograms used

	DANGER! - Designating a hazard with high risk, which will result in death or severe injury if not avoided (e.g. risk of suffocation)		Alternating current/voltage
	WARNING! - Designating a hazard with moderate risk, which can result in death or severe injury if not avoided (e.g. risk of electric shock)	Hz	Hertz (supply frequency)
		W	Watt
	CAUTION! - Designating a hazard with low risk, which could result in minor or moderate injury if not avoided (e.g. risk of scalding)		Use the product in dry indoor spaces only.
	NOTICE! - Warns of possible damage to property/the product if not avoided (e.g. risk of short circuit)		Danger - risk of electric shock!
	INFO: This symbol with the "Info" signal word offers additional useful information.		Caution - hot surface!
	Food safe This product has no adverse effect on taste or smell.		This product is classified as protection class I and must be connected to a protective ground.
	CE mark indicates conformity with relevant EU directives applicable for this product.		Safety information Instructions for use

ELECTRIC TABLETOP GRILL

● Introduction

We congratulate you on the purchase of your new product. You have chosen a high quality product. The instructions for use are part of the product. They contain important information concerning safety, use and disposal. Before using the product, please familiarise yourself with all of the safety information and instructions for use. Only use the product as described and for the

specified applications. If you pass the product on to anyone else, please ensure that you also pass on all the documentation with it.



You can download and view this and numerous other manuals at www.lidl-service.com. By scanning this QR code, you will be taken straight to the Lidl service website (www.lidl-service.com) where you can open your instruction manual by entering the article number (IAN) 507990_2507.

● Intended use

- This product is designed for grilling food. Do not use the product for any other purpose.
- This product is only intended for private household use, not for commercial purposes.
- This product is intended to be used in household and similar applications such as:
 - staff kitchen areas in shops, offices and other working environments;
 - farm houses;
 - by clients in hotels, motels and other residential type environments;
 - bed and breakfast type environments.
- The manufacturer accepts no liability for damages caused by improper use.

● Scope of delivery

After unpacking the product, check if the delivery is complete and if all parts are in good condition. Remove all packaging materials before use.

- 1 Grill grid
- 1 Heating element
- 1 Drip tray
- 1 Housing
- 1 User manual

● Parts list

Before reading, unfold the page containing the illustrations and familiarise yourself with all functions of the product.

(Fig. A)

- 1 Grill grid
- 2 Heating element
- 3 Drip tray
- 4 Housing
- 5 Grill grid fixture
- 6 Mains cord with mains plug
- 7 Heating level control
- 8 Operating indicator
- 9 Handle

● Technical data

Model number	
with VDE plug:	HG14053
with BS plug:	HG14053-BS
with CH plug:	HG14053-CH
Input voltage:	220–240 V~, 50 Hz
Power consumption:	2,300 W
Power consumption in standby mode:	0.3 W
Protection class:	I
Certification:	
HG14053:	GS (TÜV SÜD)
HG14053-BS:	–
HG14053-CH:	–



General safety instructions

BEFORE USING THE PRODUCT, FAMILIARISE YOURSELF WITH ALL OF THE SAFETY INFORMATION AND INSTRUCTIONS FOR USE! WHEN PASSING THIS PRODUCT ON TO OTHERS, ALSO INCLUDE ALL THE DOCUMENTS!

In the case of damage resulting from non-compliance with these operating instructions the warranty claim becomes invalid! No liability is accepted for consequential damage! In the case of material damage or personal injury caused by incorrect handling or non-compliance with the safety instructions, no liability is accepted!

Children and persons with disabilities

⚠️ WARNING! RISK OF LOSS OF LIFE OR ACCIDENT TO INFANTS AND CHILDREN!

Never leave children unsupervised with the packaging material. The packaging material represents a danger of suffocation.

Children frequently underestimate the dangers. Always keep children away from the packaging material.

- This product can be used by children aged from 8 years and above and persons with reduced physical, sensory or mental capabilities, or lack of experience and knowledge if they have been given supervision or instruction concerning use of the product

in a safe way and understand the hazards involved.

- Children shall not play with the product.
- Cleaning and user maintenance shall not be made by children without supervision.
- Keep the product and its cord out of reach of children less than 8 years.

Intended use

- ⚠️ **WARNING!** Misuse may lead to injury. Use this product solely in accordance with these instructions. Do not attempt to modify the product in any way.

Electrical safety

⚠️ DANGER! Risk of electric shock!

Never attempt to repair the product yourself.

In case of malfunction, repairs are to be conducted by qualified personnel only.

⚠️ DANGER! Risk of burns!

- The surfaces are liable to get hot during use. Do not touch the product while in use nor immediately after use.
- The temperature of accessible surfaces may be high when the product is operating.

⚠ WARNING! Risk of electric shock! Do not immerse the product in water or other liquids. Never hold the product under running water.

⚠ WARNING! Risk of electric shock! Never use a damaged product. Disconnect the product from the mains supply and contact your retailer if it is damaged.

- The product is not to be used if it has been dropped, if there are visible signs of damage.
- The product is powered as soon as the mains plug is connected to a suitable mains outlet.
- Before connecting the product to the mains supply, check that the voltage and current rating corresponds with the mains supply details shown on the product's rating label.
- Regularly check the mains plug and the mains cord for damages. If the mains cord is damaged, it must be replaced by the manufacturer, its service agent or similarly qualified persons in order to avoid a hazard.
- Protect the mains cord against damages. Do not let it hang over sharp edges, do not squeeze or bend it. Keep the

mains cord away from hot surfaces and open flames.

Operation

⚠ DANGER! Risk of burns!

Do not operate the product without sufficient water in the drip tray.

Fill the drip tray with cold water up to the **MAX** mark.

As soon as the water level falls below the **MIN** mark: Refill the water.

⚠ NOTICE! Risk of damage to the product!

Charcoal or similar combustible fuels must not be used with this product. The maximum quantity of water to be poured into the product.

- The product must not be left unattended while it is connected to the supply mains.
- Do not move the product while it is in operation.
- Do not place the product on hot plates (gas, electric, coal cooking range etc.). Operate the product on a level, stable, clean, heat-resistant and dry surface.
- Do not cover the product while it is in use or shortly after use, when it is still hot.
- Make sure that the mains cord is not pinched by the plates or touches the rim of the plates.

- The use of extension cords is not recommended.
- Lay cords in such a way that they may not be tripped over or otherwise damaged.
- The product is not intended to be operated by means of an external timer or separate remote control system.
- Operate the product only with the original accessories supplied.

⚠ WARNING: In order to avoid overheating, the product shall not be covered by any solid or flexible material such as an aluminium tray, aluminium foil or trays made of other heat resistant material larger than 245 × 125 mm. Such an item shall be placed centrally on the grill grid to allow sufficient ventilation. A larger coverage with such items or materials on the grid would impair the safety of the product and could lead to serious damage.

Cleaning and storage

⚠ WARNING! Risk of injury! Disconnect the product from the mains supply before cleaning work and when not in use.

- Refer to chapter “Cleaning” for instructions on how to clean the product.
- Do not store the hot product in a cupboard or in the packaging.
- Do not pull the mains plug out of the electrical outlet by the mains cord.
- Protect the product, its mains cord and mains plug against dust, direct sunlight, dripping and splashing water.
- Store the product in a cool, dry place, protected from moisture and out of the reach of children.
- Protect the product against heat. Do not place the product close to open flames or heat sources such as stoves or heating appliances.

● **First set-up of the product**

● **Unpacking the product and basic cleaning**

1. Take the product out of the packaging and remove all packaging materials and plastic wrappings.
2. Check to make sure that all listed parts are included (see “Scope of delivery”).
3. Check whether the product and all parts are in good condition, if any damage or defect is detected, do not use the product, but follow the procedure described in chapter “Warranty”.

- During production, parts are covered with a protective oil film. Before first use, operate the product without any food so that any potential residues evaporate.
- Before first use, clean all parts of the product as described in the chapter "Cleaning".

● Setting up the product

- ① INFO:** The heating element **[2]** is fitted with a safety switch. The product can only be started if the heating element is correctly inserted into the housing **[4]**.
- Place the housing **[4]** on a level, stable, clean, heat-resistant and dry surface.
 - Insert the drip tray **[3]** into the housing **[4]**.
 - Fill the drip tray **[3]** up to the **MAX** mark with cold water.
 - Place the heating element **[2]** into the housing **[4]**.
The heating level control **[7]** has to face the front side of the product.
The pin on the housing has to be inserted into the corresponding opening on the heating element.
 - Place the grill grid **[1]** onto the housing **[4]**.
The feet have of the grill grid have to fit into the grill grid fixtures **[5]**.
Choose between 2 settings:

Grill grid position	Application
Deeper middle of the grill grid fixtures	<ul style="list-style-type: none"> <input type="checkbox"/> Cook quickly at a high temperature <input type="checkbox"/> For preparing thin foods (e.g. shrimps or thin steak) and for searing meat
Higher right and left of the grill grid fixtures	<ul style="list-style-type: none"> <input type="checkbox"/> Cook slowly or keep warm <input type="checkbox"/> For preparing sensitive foods (e.g. vegetables or fish) or for thicker foods

● Operation

- ① INFO:**
- The first few times the product is heated up, a faint odour may be present. Ensure sufficient ventilation in the area.
 - Discard the first serving of grilled food.

● Switching the product on/off

- ① INFO:** During operation, the operating indicator **[8]** goes on and off from time to time. The operating indicator switches off as soon as the selected temperature is reached. The thermostat only operates from the beginning of the temperature setting scale. Depending on the room temperature, heating up starts at different positions on the scale.
- Switching the product on: Connect the mains plug **[6]** to a suitable mains outlet. The operating indicator **[8]** lights up.
 - Switching the product off: Disconnect the mains plug **[6]** from the mains outlet. The operating indicator **[8]** goes off.

● Grilling food

⚠ WARNING! Risk of fire!

- To prevent the product from overheating: Do not place any materials such as aluminium foil, aluminium trays, plates, or the like larger than 245 × 125 mm on the grill grid **[1]**. Please refer to safety warning.
- Never operate the product without sufficient water in the drip tray **[3]** (see "Filling the drip tray").

⚠ CAUTION! Risk of burns! The surfaces of the product become very hot during use. During operation: Touch the product only on the heating level control **[7]** or on the handles **[9]**.

- ① INFO:** Thin foods should be cooked hot and quickly. The thicker the food, the more gently and slowly it should be grilled so that it does not burn on the outside and is evenly cooked through.

1. Set the heating level control [7] to the **MAX** position. Preheat the product for approximately 8.5 minutes without food.
2. Set the heating level control [7] to the suitable position:

Heating level control	Food preparation
High setting	<input type="checkbox"/> For cooking thin grill food or for searing meat. <input type="checkbox"/> Grill the food for a few minutes at maximum temperature on both sides and then adjust the heat to a lower setting to ensure gentle cooking.
Medium or low setting	<input type="checkbox"/> For gentle further cooking of the food. <input type="checkbox"/> For slow cooking delicate foods such as vegetables or fish.
Low setting	<input type="checkbox"/> For keeping ready-cooked food warm.

3. Spray the grill grid [1] with a little vegetable oil so that the food does not stick.
4. Place the food directly on the grill grid [1] and turn it over occasionally.
5. When grilling is complete: Set the heating level control [7] to the **MIN** position.
6. Remove the food from the grill grid [1].
7. Disconnect the mains plug [6] from the mains outlet.
8. Let the product cool down completely.

● Filling/emptying the drip tray

⚠ NOTICE! Risk of damage to the product! Do not pour any water over the heating element [2].

ⓘ INFO: Make sure that the drip tray [3] is always filled with water up to the **MIN** mark. Top up the drip tray with cold water if the water level falls below the **MIN** mark.

Filling the drip tray

1. Disconnect the mains plug [6] from the mains outlet.
2. Pour water into the drip tray [3] close to the edge of the grill grid [1] until it is filled to the **MAX** mark.

Emptying the drip tray

1. Remove the grill grid [1] and the heating element [2] from the housing [4].
2. Carefully pour out the water from the drip tray [3].

● Cooking table

Food	Qty.	Time (min)	Temperature
Chicken wings	6 pcs.	20–24	MAX
Steak	120 g	12–18	MAX
Shrimp	4 pcs.	8–10	MAX
Bacon	3 mm – 4 pcs.	8–12	MAX
Sausage	4 pcs.	12–16	MAX
Burger	2 pcs.	4–6	MAX
Chicken breast	360 g	22–26	MAX
Salmon	2 pcs	6–8	MAX
Baby back ribs	100 g	20–24	MAX
Pork neck steak	130 g	12–16	MAX

● Cleaning

⚠ DANGER! Risk of electric shock!

Before cleaning: Always disconnect the mains plug [6] from the mains outlet.

⚠ DANGER! Risk of burns! Do not clean the product right after operation. Let the product cool down first.

⚠ WARNING!

- Do not immerse the product's electrical components in water or other liquids. Never hold the product under running water.
 - Do not allow water or other liquids to enter the interior of the product.
 - Do not use abrasive, aggressive cleaning agents or hard brushes.
- ① **NOTE:** Clean the product right after it has cooled. Once the food residues have dried, they are not easy to remove.

Part	Cleaning method
Housing 4	<ul style="list-style-type: none">□ Wipe the housing with a damp cloth.□ If necessary, add a mild detergent on the cloth. Wipe the housing off afterwards with a damp cloth without detergent.□ Dry the housing thoroughly.□ Do not let any water or other liquids enter the product interior.
Grill grid 1	<ul style="list-style-type: none">□ Wipe the grill grid with a slightly damp cloth and a mild detergent.
Orifices around the grill grid 1	<ul style="list-style-type: none">□ Removing fat and liquids: Use a piece of kitchen paper.□ Removing stuck-on burnt residues: Use a wooden spatula or small wooden skewers.
Drip tray 3	<ul style="list-style-type: none">□ Rinse the drip tray with water and a mild detergent.■ You can also clean the drip tray in a dishwasher.

● **Storage**

⚠ DANGER! Risk of burns! Do not store the product right after operation. Let the product cool first.

- Clean the product before storage.
- Store the product in the original packaging when it is not in use.
- Store the product in a dry location out of the reach of children.

● **Disposal**

The packaging is made entirely of recyclable materials, which you may dispose of at local recycling facilities.



Observe the marking of the packaging materials for waste separation, which are marked with abbreviations (a) and numbers (b) with following meaning: 1-7: plastics/20-22: paper and fibreboard/80-98: composite materials.

Product:



The product, manual and packaging materials are recyclable and are subject to extended producer responsibility.

Dispose them separately, following the illustrated Info-tri (sorting information), for better waste treatment.

The Triman logo is valid in France only.



Contact your local refuse disposal authority for more details of how to dispose of your worn-out product.



To help protect the environment, please dispose of the product properly when it has reached the end of its useful life and not in the household waste.

Information on collection points and their opening hours can be obtained from your local authority.

● **Warranty**

The product has been manufactured to strict quality guidelines and meticulously examined before delivery. In the event of material or manufacturing defects you have legal rights against the retailer of this product. Your legal rights are not limited in any way by our warranty detailed below.

The warranty for this product is 3 years from the date of purchase. The warranty period begins on the date of purchase. Keep the original sales receipt in a safe location as this document is required as proof of purchase.

Any damage or defects already present at the time of purchase must be reported without delay after unpacking the product.

Should the product show any fault in materials or manufacture within 3 years from the date of purchase, we will repair or replace it – at our choice – free of charge to you. The warranty period is not extended as a result of a claim being granted. This also applies to replaced and repaired parts.

This warranty becomes void if the product has been damaged, or used or maintained improperly.

The warranty covers material or manufacturing defects. This warranty does not cover product parts subject to normal wear and tear, thus considered consumables (e.g. batteries, rechargeable batteries, tubes, cartridges), nor damage to fragile parts, e.g. switches or glass parts.

● **Warranty claim procedure**

To ensure quick processing of your claim, observe the following instructions:

Make sure to have the original sales receipt and the item number (IAN 507990_2507) available as proof of purchase.

You can find the item number on the rating plate, an engraving on the product, on the front page of the instruction manual (bottom left), or as a sticker on the rear or bottom of the product.

If functional or other defects occur, contact the service department listed below either by telephone or by e-mail.

Once the product has been recorded as defective you can return it free of charge to the service address that will be provided to you. Ensure to enclose the proof of purchase (sales receipt) and a short, written description outlining the details of the defect and when it occurred.

● **Service**

Service Great Britain

Tel.: 0800 404 7657

E-Mail: owim@lidl.co.uk

Service Ireland

Tel.: 1800 101010

E-Mail: owim@lidl.ie

Service Northern Ireland

E-Mail: owim@lidl.ie

Service Cyprus

Tel.: 8009 4241

E-Mail: owim@lidl.com.cy

Service Malta





Tel.: 80062230

E-Mail: owim@lidl.com.mt



Liste des pictogrammes/symboles utilisés	Page	28
Introduction	Page	28
Utilisation conforme aux prescriptions	Page	29
Contenu de l'emballage.....	Page	29
Liste des pièces.....	Page	29
Données techniques.....	Page	29
Consignes générales de sécurité	Page	29
Mise en service	Page	33
Déballage du produit et premier nettoyage.....	Page	33
Régler le produit.....	Page	34
Utilisation	Page	34
Allumer/éteindre le produit	Page	34
Griller des aliments	Page	34
Remplir/vider le bac de récupération	Page	35
Tableau de cuisson	Page	35
Nettoyage	Page	36
Rangement	Page	36
Mise au rebut	Page	37
Garantie	Page	37
Faire valoir sa garantie	Page	38
Service après-vente	Page	39

Liste des pictogrammes/symboles utilisés

	DANGER ! - Indique un danger avec un risque élevé, qui, s'il n'est pas évité, peut entraîner la mort ou une blessure grave (par ex. risque d'asphyxie)		Courant alternatif/tension alternative
	AVERTISSEMENT ! - Indique un danger avec un risque modéré, qui, s'il n'est pas évité, peut entraîner la mort ou une blessure grave (par ex. risque de décharge électrique)	Hz	Hertz (fréquence du secteur)
		W	Watt
	PRUDENCE ! - Indique un danger avec un faible risque, qui, s'il n'est pas évité, peut entraîner une blessure légère à modérée (par ex. risque de brûlure)		Utilisez le produit seulement à l'intérieur de locaux secs.
	ATTENTION ! - Avertit d'éventuels dommages matériels (par ex. risque de court-circuit)		Danger - risque d'électrocution !
	INFO : Ce symbole avec la mention d'avertissement « Info » propose plus d'informations utiles.		Prudence - surface chaude !
	Qualité alimentaire Ce produit n'a aucune influence négative sur le goût ou l'odeur.		Ce produit est de la classe de protection I et doit être mis à la terre.
CE	Le sigle CE confirme la conformité aux directives de l'UE applicables au produit.		Consignes de sécurité Instructions de manipulation

BARBECUE ÉLECTRIQUE DE TABLE

● Introduction

Nous vous félicitons pour l'achat de votre nouveau produit. Vous avez opté pour un produit de grande qualité. Le mode d'emploi fait partie intégrante de ce produit. Il contient des indications importantes pour la sécurité, l'utilisation et la mise au rebut. Veuillez lire consciencieusement

toutes les indications d'utilisation et de sécurité du produit. Ce produit doit uniquement être utilisé conformément aux instructions et dans les domaines d'application spécifiés. Lors d'une cession à tiers, veuillez également remettre tous les documents.



Vous pouvez télécharger et consulter ce manuel ainsi que de nombreux autres sur le site www.lidl-service.com. En scannant ce code QR, vous serez directement redirigé vers le site du service Lidl (www.lidl-service.com), où vous pourrez ouvrir votre manuel d'instructions en saisissant le numéro d'article (IAN) 507990_2507.

● Utilisation conforme aux prescriptions

- Ce produit est prévu pour griller des aliments. N'utilisez pas le produit à d'autres fins.
- Le produit est prévu exclusivement pour une utilisation dans le milieu domestique et n'est pas conçu pour un usage commercial.
- Ce produit est prévu pour un usage domestique et des applications similaires telles que :
 - Cuisines du personnel dans des magasins, bureaux et autres lieux de travail ;
 - Fermes ;
 - Clients d'hôtels, motels et autres établissements résidentiels ;
 - Gîtes.
- Le fabricant décline toute responsabilité pour les dommages résultant d'une utilisation inadéquate.

● Contenu de l'emballage

Vérifiez l'exhaustivité du contenu de l'emballage et si toutes les pièces du produit sont en parfait état après l'ouverture. Retirez tous les matériaux d'emballage avant l'utilisation.

- 1 Grille de cuisson
- 1 Résistance

- 1 Bac de récupération
- 1 Boîtier
- 1 Mode d'emploi

● Liste des pièces

Avant de lire, dépliez la page des illustrations et familiarisez-vous avec toutes les fonctionnalités du produit.

(Fig. A)

- 1 Grille de cuisson
- 2 Résistance
- 3 Bac de récupération
- 4 Boîtier
- 5 Fixation de la grille de cuisson
- 6 Cordon d'alimentation avec fiche de secteur
- 7 Bouton du niveau de chauffage
- 8 Voyant de contrôle du fonctionnement
- 9 Poignée

● Données techniques

Numéro de modèle avec fiche secteur VDE :	HG14053
avec fiche secteur BS :	HG14053-BS
avec fiche secteur CH :	HG14053-CH
Tension d'entrée :	220-240 V~, 50 Hz
Consommation d'énergie :	2300 W
Consommation d'énergie à l'arrêt :	0,3 W
Classe de protection :	I
Certification :	GS (TÜV SÜD)
HG14053 :	-
HG14053-BS :	-
HG14053-CH :	-



Consignes générales de sécurité

**AVANT D'UTILISER LE PRODUIT,
FAMILIARISEZ-VOUS AVEC
TOUTES LES CONSIGNES DE
SÉCURITÉ ET DE FONCTIONNE-
MENT ! TRANSMETTEZ TOUS**

LES DOCUMENTS CONCERNANT LE PRODUIT LORSQUE VOUS LE DONNEZ À UN TIERS !

Dans le cas de dommages résultant du non-respect des instructions du mode d'emploi, le recours à la garantie est annulé ! Toute responsabilité est déclinée en cas de dommages consécutifs ! Aucune responsabilité n'est assumée dans le cas de dommages aux biens et aux personnes résultant d'une utilisation inappropriée ou du non-respect des consignes de sécurité !

Enfants et personnes atteintes d'un handicap

⚠ AVERTISSEMENT !

DANGER DE MORT ET RISQUE D'ACCIDENTS POUR LES BÉBÉS ET LES ENFANTS !

Ne laissez jamais des enfants sans surveillance avec des matériaux d'emballage.

Les matériaux d'emballage représentent un risque d'étouffement.

Les enfants sous-estiment fréquemment les dangers en résultant. Maintenez toujours

les enfants hors de la portée des matériaux d'emballage.

- Ce produit peut être utilisé par des enfants de plus de 8 ans et par des personnes ayant des capacités physiques, sensorielles ou mentales limitées ou ayant une expérience et des connaissances réduites, seulement s'ils sont surveillés ou s'ils ont reçu des instructions concernant l'utilisation en toute sécurité du produit et ont compris les risques encourus.
- Les enfants ne doivent pas jouer avec le produit.
- Le nettoyage et l'entretien réalisable par l'utilisateur ne doivent pas être effectués par des enfants à moins qu'ils soient surveillés.
- Les enfants qui ont moins de 8 ans doivent être tenus hors de la portée du produit et du cordon d'alimentation.

Utilisation conforme aux prescriptions

⚠ AVERTISSEMENT ! Une utilisation non conforme peut provoquer des blessures. Utilisez ce produit uniquement comme décrit dans ce mode d'emploi. N'essayez pas

de modifier le produit d'une quelconque manière.

Sécurité électrique

⚠ DANGER ! Risque d'électrocution ! N'essayez jamais de réparer le produit par vous-même.

En cas de dysfonctionnement, les réparations doivent être effectuées par de la main d'œuvre qualifiée.

⚠ DANGER ! Risque de brûlures !

- Les surfaces peuvent devenir brûlantes durant l'utilisation. Ne touchez pas le produit durant ou juste après l'utilisation.
- La température des surfaces accessibles peut être élevée lorsque le produit fonctionne.

⚠ AVERTISSEMENT ! Risque d'électrocution ! Ne plongez pas le produit dans de l'eau ou tout autre liquide. Ne maintenez jamais le produit sous l'eau courante.

⚠ AVERTISSEMENT ! Risque d'électrocution ! N'utilisez aucun produit endommagé. Débranchez le produit endommagé du réseau électrique et adressez-vous à votre commerçant.

- Le produit ne doit pas être utilisé, s'il est tombé ou s'il présente des signes visibles de dommages.
- Ce produit est allumé dès que la fiche de secteur est branchée sur une prise de courant appropriée.
- Avant de brancher le produit sur le courant électrique, vérifiez si la tension et le courant nominal correspondent bien aux données de l'alimentation en électricité indiquées sur l'étiquette signalétique.
- Vérifiez régulièrement l'état de la fiche de secteur et du cordon d'alimentation afin de détecter tout dommage éventuel. Si le cordon d'alimentation est endommagé, il doit être remplacé soit par le fabricant ou par son service après-vente ou soit par un personnel qualifié afin d'éviter tout danger.
- Protégez le cordon d'alimentation de tout dommage. Ne le faites pas passer sur des bords tranchants et assurez-vous de ne pas le coincer ou le plier. Conservez le cordon d'alimentation hors de la portée de surfaces

chaudes ainsi que des feux et flammes.

Fonctionnement

⚠ DANGER ! Risque de brûlures ! Ne faites pas fonctionner le produit sans avoir d'abord versé suffisamment d'eau dans le bac de récupération.

Remplissez d'eau froide le bac de récupération jusqu'au repère **MAX**.

Dès que le niveau d'eau descend en dessous du repère **MIN** : Remplissez-le à nouveau d'eau.

⚠ ATTENTION ! Risque de détérioration du produit !

Il est interdit d'utiliser du charbon de bois ou tout autre combustible inflammable similaire avec ce produit.

Respectez la quantité maximale d'eau pouvant être versée dans le produit.

- Le produit ne doit pas rester sans surveillance lorsqu'il est branché sur le réseau électrique.
- Ne déplacez pas le produit lorsqu'il est en fonctionnement.
- Ne placez pas le produit sur des surfaces chaudes (cuisinière à gaz, plaques

électriques, four, etc.). Faites fonctionner le produit sur une surface plane, stable, propre, résistante à la chaleur et sèche.

- Ne couvrez pas le produit pendant son fonctionnement, mais également après son utilisation tant qu'il est encore chaud.
- Assurez-vous que le cordon d'alimentation ne soit pas coincé par les plaques ou ne touche pas les bords des plaques.
- L'utilisation de rallonge électrique n'est pas recommandée.
- Posez le cordon d'alimentation et la rallonge électrique en toute sécurité afin que personne ne puisse trébucher dessus et que rien ne puisse être endommagé.
- Ce produit n'est pas conçu pour fonctionner avec un programmateur externe ou un système de commande à distance séparé.
- Utilisez uniquement les accessoires d'origine fournis avec le produit.

⚠ AVERTISSEMENT : Pour éviter toute surchauffe, le produit ne doit pas être

recouvert de matériaux rigides ou souples tels que des barquettes en aluminium, du papier aluminium ou des barquettes en autres matériaux résistants à la chaleur dont les dimensions dépassent 245 × 125 mm. Afin d'assurer une ventilation suffisante, ces objets doivent être placés au centre de la grille de cuisson. Couvrir la grille de cuisson avec de tels objets ou matériaux plus importants compromettrait la sécurité du produit et entraînerait des dégâts graves.

Nettoyage et rangement

⚠ AVERTISSEMENT ! Risque de blessures ! Débranchez le produit du réseau électrique, lorsqu'il n'est pas utilisé et avant d'effectuer tout nettoyage.

- Pour obtenir des instructions sur le nettoyage du produit, reportez-vous au chapitre « Nettoyage ».
- Ne rangez pas le produit chaud dans un placard ou un emballage.
- Ne débranchez jamais la fiche de secteur en tirant sur le cordon d'alimentation branché sur la prise de courant.

- Protégez le produit, le cordon d'alimentation et la fiche de secteur contre la poussière, le rayonnement solaire direct, les projections et l'égouttement d'eau.
- Conservez le produit dans un endroit frais et sec, protégé contre l'humidité et hors de la portée des enfants.
- Protégez le produit de la chaleur. Ne posez pas le produit à proximité de flammes ou sources de chaleur comme des fours ou des chauffages.

● Mise en service

● Déballage du produit et premier nettoyage

1. Sortez le produit de l'emballage. Retirez tous les matériaux d'emballage et films de protection du produit.
2. Vérifiez que toutes les pièces sont présentes et que le contenu de l'emballage listé est complet (voir « Contenu de l'emballage »).
3. Vérifiez si le produit et toutes les pièces sont en bon état. Si vous constatez une détérioration ou un défaut, n'utilisez pas le produit mais procédez comme décrit au chapitre « Garantie ».
4. Durant la fabrication, certaines pièces sont recouvertes d'une fine pellicule d'huile pour les protéger. Avant la première utilisation, utilisez le produit sans y mettre quelque chose afin que les résidus éventuellement présents s'évaporent.
5. Nettoyez toutes les pièces du produit comme décrit au chapitre « Nettoyage » avant la première utilisation.

● Réglage du produit

- ① INFO :** La résistance **2** est équipée d'un coupe-circuit. Le produit peut être mis en marche uniquement si la résistance est correctement insérée dans le boîtier **4**.
1. Placez le boîtier **4** sur une surface plane, stable, propre, résistante à la chaleur et dans un endroit sec.
 2. Installez le bac de récupération **3** dans le boîtier **4**.
 3. Remplissez d'eau froide le bac de récupération **3** jusqu'au repère **MAX**.
 4. Installez la résistance **2** dans le boîtier **4**. Le bouton du niveau de chauffage **7** doit être orienté vers l'avant du produit. La broche située sur le boîtier doit être insérée dans l'orifice qui se trouve sur la résistance.
 5. Placez la grille de cuisson **1** sur le boîtier **4**.
Les pieds de la grille de cuisson doivent s'insérer dans les fixations de la grille de cuisson **5**.
Vous avez la possibilité de choisir 2 réglages :

Position de la plaque de cuisson	Utilisation
Centre plus profond des fixations de la grille de cuisson	<ul style="list-style-type: none"><input type="checkbox"/> Cuire rapidement à haute température<input type="checkbox"/> Pour préparer des aliments qui ne sont pas épais (par ex. des crevettes ou un bifteck pas épais) et pour faire griller de la viande
À droite et à gauche au-dessus des fixations de la grille de cuisson	<ul style="list-style-type: none"><input type="checkbox"/> Cuisson lente ou maintien au chaud<input type="checkbox"/> Pour la préparation d'aliments dont la chair est délicate (par ex. légumes ou poisson) ou d'aliments plus épais

● Utilisation

- ① INFO :**
- Une légère odeur peut se dégager lorsque le produit est chauffé pour la première fois. Assurez-vous qu'une bonne ventilation existe autour de l'appareil.
 - À la première utilisation, jetez les aliments grillés.

● Allumer/éteindre le produit

- ① INFO :** En cours de fonctionnement, le voyant de contrôle du fonctionnement **8** s'allume et s'éteint de temps en temps. Le voyant de contrôle du fonctionnement s'éteint dès que la température sélectionnée est atteinte. Le thermostat ne fonctionne qu'à partir du début de l'échelle de réglage de la température. En fonction de la température ambiante, le processus de chauffage commence à différents niveaux de l'échelle.
1. Allumer le produit : Branchez la fiche de secteur **6** sur une prise de courant compatible. Le voyant de contrôle du fonctionnement **8** s'allume.
 2. Éteindre le produit : Débranchez la fiche de secteur **6** de la prise de courant. Le voyant de contrôle du fonctionnement **8** s'éteint.

● Griller des aliments

⚠ AVERTISSEMENT ! Risque d'incendie !

- Pour éviter toute surchauffe du produit : Ne placez jamais de matériaux tels que du papier aluminium, des barquettes en aluminium, assiettes ou tout autre objet similaire dont les dimensions dépassent 245 × 125 mm sur la grille de cuisson **1**. Voir consignes de sécurité.
- Il est interdit de faire fonctionner le produit sans avoir versé suffisamment d'eau dans le bac de récupération **3** (voir « Remplir/vider le bac de récupération »).

⚠ PRUDENCE ! Risque de brûlures !

Pendant l'utilisation, les surfaces du produit deviennent très chaudes. Durant le fonctionnement : Ne touchez le produit qu'au

niveau du bouton du niveau de chauffage [7] ou des poignées [9].

- i INFO :** Les aliments peu épais doivent être cuits rapidement et à haute température. Plus les aliments sont épais, plus ils doivent être grillés doucement et lentement afin qu'ils ne brûlent pas à l'extérieur et cuisent uniformément.
1. Positionnez le bouton du niveau de chauffage [7] sur la position **MAX**. Préchauffez le produit sans aliments pendant environ 8,5 minutes.
 2. Positionnez le bouton du niveau de chauffage [7] sur la position adéquat :

Bouton du niveau de chauffage	Préparation des aliments
Réglage sur cuisson haute température	<input type="checkbox"/> Pour cuire des aliments pas épais au gril ou faire griller de la viande. <input type="checkbox"/> Faites griller les aliments à température maximale pendant quelques minutes de chaque côté, puis baissez la température afin d'atteindre un niveau de chaleur plus bas et ainsi assurer une cuisson lente.
Réglage sur cuisson moyenne ou basse température	<input type="checkbox"/> Pour continuer la cuisson régulière des aliments. <input type="checkbox"/> Pour la cuisson lente des aliments dont la chair est fragile comme les légumes ou le poisson.
Réglage sur cuisson basse température	<input type="checkbox"/> Pour maintenir au chaud des plats préparés.

3. Vaporisez un peu d'huile végétale sur la grille de cuisson [1] afin que les aliments n'attachent pas.

4. Placez les aliments directement sur la grille de cuisson [1] et retournez-les de temps en temps.
5. Une fois que la cuisson au gril est terminée : Positionnez le bouton du niveau de chauffage [7] sur la position **MIN**.
6. Retirez les aliments de la grille de cuisson [1].
7. Débranchez la fiche de secteur [6] de la prise de courant.
8. Laissez le produit complètement refroidir.

● Remplir/vider le bac de récupération

⚠ ATTENTION ! Risque de détérioration du produit ! Ne versez jamais d'eau sur la résistance [2].

- i INFO :** Assurez-vous que le bac de récupération [3] est toujours rempli d'eau jusqu'au repère **MIN**. Remplissez le bac de récupération d'eau froide lorsque le niveau d'eau descend au-dessous du repère **MIN**.

Remplir le bac de récupération

1. Débranchez la fiche de secteur [6] de la prise de courant.
2. Versez de l'eau dans le bac de récupération [3] près du bord de la grille de cuisson [1] jusqu'à ce qu'il soit rempli jusqu'au repère **MAX**.

Vider le bac de récupération

1. Enlevez la grille de cuisson [1] et la résistance [2] du boîtier [4].
2. Videz avec précaution l'eau qui se trouve dans le bac de récupération [3].

● Tableau de cuisson

Ingrédient	Quantité	Temps (min)	Température
Ailes de poulet	6 p.	20-24	MAX
Steak	120 g	12-18	MAX
Crevettes	4 p.	8-10	MAX

Ingrédient	Quantité	Temps (min)	Température
Bacon	3 mm – 4 tranches	8-12	MAX
Saucisses	4 p.	12-16	MAX
Hamburger	2 p.	4-6	MAX
Blanc de poulet	360 g	22-26	MAX
Saumon	2 p.	6-8	MAX
Mini côtes levées	100 g	20-24	MAX
Steak de cou de porc	130 g	12-16	MAX

● Nettoyage

⚠ DANGER ! Risque d'électrocution !

Avant le nettoyage : Débranchez toujours la fiche de secteur **6** de la prise de courant.

⚠ **DANGER ! Risque de brûlures !** Ne nettoyez pas le produit immédiatement après son utilisation. Laissez d'abord le produit complètement refroidir.

⚠ AVERTISSEMENT !

- Ne plongez jamais les composants électriques du produit dans l'eau ou dans tout autre liquide. Ne maintenez jamais le produit sous l'eau courante.
- Ne laissez jamais d'eau ou d'autres liquides pénétrer à l'intérieur du produit.
- N'utilisez jamais de produits de nettoyage agressifs ou récupérants ou de brosses dures.

i **INFO :** Nettoyez le produit dès qu'il a refroidi. Une fois que des restes de nourriture sont secs, ils ne sont pas faciles à retirer.

Pièce	Méthode de nettoyage
Boîtier 4	<ul style="list-style-type: none"> <input type="checkbox"/> Essuyez le boîtier avec un chiffon humide. <input type="checkbox"/> Si c'est nécessaire, appliquez un produit de nettoyage doux sur le chiffon. Après, essuyez le boîtier avec un chiffon humide sans y ajouter de produit de nettoyage. <input type="checkbox"/> Séchez bien le boîtier. <input type="checkbox"/> Ne laissez jamais d'eau ou d'autres liquides pénétrer à l'intérieur du produit.
Grille de cuisson 1	<ul style="list-style-type: none"> <input type="checkbox"/> Nettoyez la grille de cuisson à l'aide d'un chiffon légèrement humide et d'un détergent doux.
Espaces entre les tiges métalliques de la grille de cuisson 1	<ul style="list-style-type: none"> <input type="checkbox"/> Éliminer la graisse et les liquides : Utilisez une feuille de papier absorbant. <input type="checkbox"/> Retirer des résidus brûlés, attachés : Utilisez une spatule en bois ou de petits bâtonnets en bois.
Bac de récupération 3	<ul style="list-style-type: none"> <input type="checkbox"/> Rincez le bac de récupération avec de l'eau et un détergent doux. ■ Vous pouvez également mettre le bac de récupération au lave-vaisselle.

● Rangement

⚠ **DANGER ! Risque de brûlures !** Ne rangez pas le produit immédiatement après son utilisation. Laissez d'abord le produit complètement refroidir.

- Nettoyez le produit avant de le ranger.

- ❑ Rangez le produit dans son emballage d'origine lorsqu'il n'est pas utilisé.
- ❑ Conservez le produit dans un endroit sec hors de la portée des enfants.

● Mise au rebut

L'emballage se compose de matières recyclables pouvant être mises au rebut dans les déchetteries locales.



Veillez respecter l'identification des matériaux d'emballage pour le tri sélectif, ils sont identifiés avec des abréviations (a) et des chiffres (b) ayant la signification suivante : 1-7 : plastiques/20-22 : papiers et cartons/80-98 : matériaux composite.

Produit :

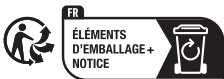

Points de collecte sur www.quefairemedechets.fr
Privilégiez la réparation ou le don de votre appareil !

Le produit et les matériaux d'emballage sont recyclables et relèvent de la responsabilité élargie du producteur.

Éliminez-les séparément, en suivant l'Info-tri illustrée, dans l'intérêt d'un meilleur traitement des déchets.

Le logo Triman n'est valable qu'en France.



Votre mairie ou votre municipalité vous renseigneront sur les possibilités de mise au rebut des produits usagés.



Afin de contribuer à la protection de l'environnement, veuillez ne pas jeter votre produit usagé dans les ordures ménagères, mais éliminez-le de manière appropriée. Pour obtenir des renseignements concernant les points de collecte et leurs horaires d'ouverture, vous pouvez contacter votre municipalité.

● Garantie

Article L217-16 du Code de la consommation

Lorsque l'acheteur demande au vendeur, pendant le cours de la garantie commerciale qui lui a été consentie lors de l'acquisition ou de la réparation d'un bien meuble, une remise en état couverte par la garantie, toute période d'immobilisation d'au moins sept jours vient s'ajouter à la durée de la garantie qui restait à courir. Cette période court à compter de la demande d'intervention de l'acheteur ou de la mise à disposition pour réparation du bien en cause, si cette mise à disposition est postérieure à la demande d'intervention.

Indépendamment de la garantie commerciale souscrite, le vendeur reste tenu des défauts de conformité du bien et des vices rédhibitoires dans les conditions prévues aux articles L217-4 à L217-13 du Code de la consommation et aux articles 1641 à 1648 et 2232 du Code Civil.

Article L217-4 du Code de la consommation

Le vendeur livre un bien conforme au contrat et répond des défauts de conformité existant lors de la délivrance.

Il répond également des défauts de conformité résultant de l'emballage, des instructions de montage ou de l'installation lorsque celle-ci a été mise à sa charge par le contrat ou a été réalisée sous sa responsabilité.

Article L217-5 du Code de la consommation

Le bien est conforme au contrat :

- 1° S'il est propre à l'usage habituellement attendu d'un bien semblable et, le cas échéant :
 - s'il correspond à la description donnée par le vendeur et possède les qualités que celui-ci a présentées à l'acheteur sous forme d'échantillon ou de modèle ;
 - s'il présente les qualités qu'un acheteur peut légitimement attendre eu égard aux déclarations publiques faites par le

vendeur, par le producteur ou par son représentant, notamment dans la publicité ou l'étiquetage ;

2° Ou s'il présente les caractéristiques définies d'un commun accord par les parties ou être propre à tout usage spécial recherché par l'acheteur, porté à la connaissance du vendeur et que ce dernier a accepté.

Article L217-12 du Code de la consommation

L'action résultant du défaut de conformité se prescrit par deux ans à compter de la délivrance du bien.

Article 1641 du Code civil

Le vendeur est tenu de la garantie à raison des défauts cachés de la chose vendue qui la rendent impropre à l'usage auquel on la destine, ou qui diminuent tellement cet usage que l'acheteur ne l'aurait pas acquise, ou n'en aurait donné qu'un moindre prix, s'il les avait connus.

Article 1648 1er alinéa du Code civil

L'action résultant des vices rédhibitoires doit être intentée par l'acquéreur dans un délai de deux ans à compter de la découverte du vice.

Les pièces détachées indispensables à l'utilisation du produit sont disponibles pendant la durée de la garantie du produit.

Le produit a été fabriqué selon des critères de qualité stricts, et contrôlé consciencieusement avant sa livraison. En cas de défaut de matériau ou de fabrication, vous avez des droits légaux vis-à-vis du vendeur du produit. Vos droits légaux ne sont en aucun cas limités par notre garantie mentionnée ci-dessous.

La garantie de ce produit est de 3 ans à partir de la date d'achat. La période de garantie commence à la date d'achat. Conservez l'original de la preuve d'achat dans un endroit sûr car ce document est nécessaire pour prouver l'achat.

Tout dommage ou défaut déjà présent au moment de l'achat doit être signalé immédiatement après le déballage du produit.

Si le produit présente un défaut de matériau ou de fabrication dans les 3 ans qui suivent la date d'achat, nous le réparerons ou le remplacerons – à notre choix – gratuitement pour vous. La période de garantie n'est pas prolongée par une demande de garantie acceptée. Cette mesure s'applique également pour les pièces remplacées et réparées.

Cette garantie est annulée si le produit a été endommagé ou utilisé ou entretenu de manière incorrecte.

La garantie couvre les défauts de matériels et de fabrication. Cette garantie ne couvre pas les pièces du produit soumises à une usure normale, et qui sont donc considérées comme des pièces d'usure (par exemple les piles, les piles rechargeables, tuyaux, les cartouches d'encre), ni les dommages aux pièces fragiles, par exemple les interrupteurs ou les pièces en verre.

● Faire valoir sa garantie

Pour garantir la rapidité d'exécution de la procédure de garantie, veuillez respecter les indications suivantes :

Veuillez conserver le ticket de caisse et la référence du produit (IAN 507990_2507) à titre de preuve d'achat pour toute demande.

Le numéro de référence de l'article est indiqué sur la plaque d'identification, gravé sur la page de titre de votre manuel (en bas à gauche) ou sur un autocollant apposé sur la face arrière ou inférieure du produit.

En cas de dysfonctionnement du produit, ou de tout autre défaut, contactez en premier lieu le service après-vente par téléphone ou par e-mail aux coordonnées indiquées ci-dessous.

Vous pouvez alors envoyer franco de port tout produit considéré comme défectueux au service clientèle indiqué, accompagné de la preuve d'achat (ticket de caisse) et d'une description écrite du défaut avec mention de sa date d'apparition.

● **Service après-vente**

FR Service après-vente France

Tél.: 0800 919 270

E-Mail: owim@lidl.fr

BE Service après-vente Belgique

Tél.: 0800 12089

E-Mail: owim@lidl.be

CH Service après-vente Suisse













Tél.: 0800 56 44 33

E-Mail: owim@lidl.ch



Lijst van gebruikte pictogrammen/symbolen	Pagina	41
Inleiding	Pagina	41
Beoogd gebruik	Pagina	42
Leveringsomvang	Pagina	42
Lijst van onderdelen	Pagina	42
Technische gegevens	Pagina	42
Algemene veiligheidsaanwijzingen	Pagina	42
Ingebruikname	Pagina	46
Product uitpakken en grondig reinigen	Pagina	46
Product instellen	Pagina	46
Gebruik	Pagina	47
Product in-/uitschakelen	Pagina	47
Levensmiddelen grillen	Pagina	47
Opvangbak vullen/leggen	Pagina	48
Kooktabel	Pagina	48
Schoonmaken	Pagina	48
Opbergen	Pagina	49
Afvoer	Pagina	49
Garantie	Pagina	50
Afwikkeling in geval van garantie	Pagina	50
Service	Pagina	50

Lijst van gebruikte pictogrammen/symbolen

	GEVAAR! - Duidt op een gevaar met een hoog risico dat ernstig letsel of de dood tot gevolg kan hebben, als dit niet wordt voorkomen (bijv. verstikkingsgevaar)		Wisselstroom/-spanning
	WAARSCHUWING! - Duidt op een gevaar met een middelmatig risico dat ernstig letsel of de dood tot gevolg kan hebben, als dit niet wordt voorkomen (bijv. gevaar voor elektrische schokken)	Hz	Hertz (netfrequentie)
		W	Watt
	VOORZICHTIG! - Duidt op een gevaar met een laag risico dat licht tot matig letsel tot gevolg kan hebben, als dit niet wordt voorkomen (bijv. verbrandingsgevaar)		Gebruik het product alleen in droge binnenruimtes.
	OPGELET! - Waarschuwt voor mogelijke schade aan eigendommen (bijv. risico op kortsluiting)		Gevaar - Kans op elektrische schokken!
	INFO: Dit symbool met de aanduiding "Info" duidt op verdere nuttige informatie.		Vorzichtig - heet oppervlak!
	Geschikt voor etenswaren Dit product heeft geen negatieve effecten op smaak of geur.		Dit product is ingedeeld in beschermingsklasse I en moet geaard worden.
CE	Het CE-teken bevestigt dat het product voldoet aan de betreffende EU-richtlijnen.	 	Veiligheidsaanwijzingen Aanwijzingen voor het gebruik

ELEKTRISCHE TAFEL-BBQ

● Inleiding

Hartelijk gefeliciteerd met de aankoop van uw nieuwe product. U heeft voor een hoogwaardig product gekozen. De gebruiksaanwijzing is een deel van het product. Deze bevat belangrijke aanwijzingen voor veiligheid,

gebruik en verwijdering. Maakt U zich voor de ingebruikname van het product met alle bedienings- en veiligheidsvoorschriften vertrouwd. Gebruik het product alleen zoals beschreven en voor de aangegeven toepassingsgebieden. Overhandig alle documenten bij doorgifte van het product aan derden.



Je kunt deze en vele andere handleidingen downloaden en bekijken op www.lidl-service.com. Door deze QR-code te scannen, kom je meteen op de Lidl service website (www.lidl-service.com) waar je jouw gebruiksaanwijzing kunt openen door het artikelnummer (IAN) 507990_2507 in te voeren.

● Beoogd gebruik

- Dit product is bedoeld voor het grillen van levensmiddelen. Gebruik het product niet voor andere doeleinden.
- Het product is uitsluitend bestemd voor gebruik in privéhuishoudens en niet voor commerciële doeleinden.
- Dit product is bedoeld voor gebruik in huishoudens en soortgelijke toepassingen, zoals:
 - Personeelskeukens in bedrijven, kantoren en andere werkplekken;
 - Boerderijen;
 - Door klanten in hotels, motels en andere onderkomens;
 - Bed & breakfast-omgevingen.
- De fabrikant aanvaardt geen aansprakelijkheid voor schade als gevolg van ondeskundig gebruik.

● Leveringsomvang

Controleer na het uitpakken van het product of de levering volledig is en alle onderdelen in goede staat verkeren. Verwijder vóór gebruik al het verpakkingsmateriaal.

- 1 Grillrooster
- 1 Verwarmingselement

- 1 Opvangbak
- 1 Behuizing
- 1 Gebruiksaanwijzing

● Lijst van onderdelen

Vouw voor het lezen de bladzijde met de afbeeldingen uit en maak uzelf daarna vertrouwd met alle functionaliteit van het product.

(Afb. A)

- 1 Grillrooster
- 2 Verwarmingselement
- 3 Opvangbak
- 4 Behuizing
- 5 Steun voor grillrooster
- 6 Aansluitsnoer met netstekker
- 7 Warmteniveauregelaar
- 8 Indicatielampje voor bedrijf
- 9 Handgreep

● Technische gegevens

Modelnummer	
met VDE-netstekker:	HG14053
met BS-netstekker:	HG14053-BS
met CH-netstekker:	HG14053-CH
Voedingsspanning:	220-240 V~, 50 Hz
Energieverbruik:	2300 W
Energieverbruik wanneer uitgeschakeld:	0,3 W
Beschermingsklasse:	I
Certificering:	
HG14053:	GS (TÜV SÜD)
HG14053-BS:	-
HG14053-CH:	-



Algemene veiligheids-aanwijzingen

MAAK UZELF, VOORDAT U HET PRODUCT GEBRUIKT, VERTROUWD MET ALLE VEILIGHEIDS- EN BEDIENINGSAANWIJZINGEN!

ALS U DIT PRODUCT AAN IEMAND ANDERS DOORGEeft, GEEF DAN OOK ALLE DOCUMENTATIE MEE!

In geval van schade als gevolg van het niet naleven van deze gebruiksaanwijzing, vervalt uw aanspraak op garantie! Wij aanvaarden geen aansprakelijkheid voor gevolgschade! Er wordt geen aansprakelijkheid aanvaard voor materiële schade of persoonlijk letsel, die ontstaat als gevolg van ondeskundig gebruik of het niet opvolgen van de veiligheidsaanwijzingen!

Kinderen en personen met beperkingen

⚠ WAARSCHUWING! LEVENSGEVAAR EN KANS OP ONGEVALLen VOOR PEUTERS EN KINDEREN!

Laat kinderen nooit zonder toezicht achter met het verpakkingsmateriaal. Het verpakkingsmateriaal vormt een verstikkingsgevaar. Kinderen onderschatten de daaraan verbonden gevaren vaak. Houd kinderen altijd uit de buurt van verpakkingsmateriaal.

- Dit product mag door kinderen vanaf 8 jaar alsmede door personen met verminderde fysieke, sensorische of geestelijke vermogens of gebrek aan ervaring en kennis alleen gebruikt worden als ze onder supervisie staan of geïnstrueerd zijn wat betreft veilig gebruik van het product en begrepen hebben welke gevaren uit dat gebruik voortvloeien.
- Kinderen mogen niet met het product spelen.
- Schoonmaken en gebruikersonderhoud mogen niet door kinderen worden uitgevoerd tenzij ze onder toezicht staan.
- Kinderen jonger dan 8 jaar moeten uit de buurt van het product en het aansluitsnoer worden gehouden.

Beoogd gebruik

⚠ WAARSCHUWING!

Ondeskundig gebruik kan verwondingen veroorzaken. Gebruik het product uitsluitend zoals aangegeven in deze handleiding. Probeer niet op een of andere wijze iets aan het product te veranderen.

Elektrische veiligheid

⚠ GEVAAR! Gevaar voor elektrische schokken!

Probeer nooit het product zelf te repareren.

In geval van een storing mogen reparaties alleen door gekwalificeerde vaklieden worden uitgevoerd.

⚠ GEVAAR! Verbrandingsgevaar!

- De oppervlakken kunnen tijdens het gebruik heet worden. Raak het product tijdens of onmiddellijk na gebruik niet aan.
- De temperatuur van de toegankelijke oppervlakken kan hoog zijn wanneer het product in bedrijf is.

⚠ WAARSCHUWING! Gevaar voor elektrische schokken! Dompel het product nooit onder in water of andere vloeistoffen. Houd het product nooit onder stromend water.

⚠ WAARSCHUWING! Gevaar voor elektrische schokken! Gebruik het product nooit als het is beschadigd. Koppel het product los van het elektriciteitsnet en neem contact

op met uw verkoper als het beschadigd is.

- Het product mag niet gebruikt worden als het gevallen of zichtbaar beschadigd is.
- Dit product is ingeschakeld zodra de netstekker in een geschikt stopcontact is gestoken.
- Controleer, voordat u het product aansluit op het elektriciteitsnet, of de spanning en de nominale stroom in overeenstemming zijn met de op het typeplaatje van het product aangegeven informatie.
- Controleer de netstekker en het aansluitsnoer regelmatig op beschadigingen. Als het aansluitsnoer beschadigd is, moet dit door de fabrikant, zijn klantendienst of door vergelijkbaar gekwalificeerde personen vervangen worden om gevaar te vermijden.
- Bescherm het aansluitsnoer tegen beschadiging. Laat het niet over scherpe randen hangen en plet of buig het niet. Houd het aansluitsnoer uit de buurt van hete oppervlakken en open vuur.

Bediening

⚠ GEVAAR! Gevaar voor verbrandingen!

Gebruik het product niet zonder voldoende water in de opvangbak.

Vul de opvangbak tot aan de markering **MAX** met koud water.

Zodra het waterniveau onder de markering **MIN** zakt: Water bijvullen.

⚠ OPGELET! Risico op schade aan het product!

Houtskool of soortgelijke brandbare brandstoffen mogen niet worden gebruikt met dit product.

De maximale hoeveelheid water die aan het product kan worden toegevoegd.

- Het product moet onder toezicht blijven zolang het op het elektriciteitsnet is aangesloten.
- Verplaats het product niet als het in gebruik is.
- Zet het product niet neer op hete oppervlakken (gashaard, elektrische kachel, oven, etc.). Gebruik het product op een vlakke, stabiele, schone, hittebestendige en droge ondergrond.

- Dek het product niet af zolang het wordt gebruikt of kort na gebruik als het nog warm is.
- Let erop dat het elektrische aansluitsnoer niet tussen de bakplaten bekneld zit of de randen van de bakplaten aanraakt.
- Gebruik van verlengsnoeren wordt afgeraden.
- Leg de aansluit- en de verlengsnoeren zo dat er niemand over kan struikelen en niets beschadigd kan worden.
- Dit product is niet bestemd om met een externe tijdschakelaar of een aparte afstandsbediening te worden gebruikt.
- Gebruik het product uitsluitend met de meegeleverde originele accessoires.

⚠ WAARSCHUWING:

Om oververhitting te voorkomen, mag het product niet worden afgedekt met vaste of flexibele materialen zoals aluminiumschalen, aluminiumfolie of schalen die zijn gemaakt van andere hittebestendige materialen groter dan 245 × 125 mm. Dergelijke voorwerpen moeten in het midden van het

grillrooster worden geplaatst voor voldoende ventilatie. Een grotere kap van het grillrooster met dergelijke items of materialen zou de veiligheid van het product aantasten en ernstige schade veroorzaken.

Schoonmaken en opbergen

WAARSCHUWING!

Verwondingsgevaar!

Koppel het product van het elektriciteitsnet los voordat u het schoonmaakt of wanneer het niet meer gebruikt wordt.

- Aanwijzingen hoe het product schoon te maken vindt u in het hoofdstuk "Schoonmaken".
- Bewaar het hete product niet op in een kast of in de verpakking.
- Trek de netstekker nooit aan het aansluitsnoer uit het stopcontact.
- Bescherm het product, het aansluitsnoer en de netstekker tegen stof, direct zonlicht, waterdruppels en opspattend water.
- Berg het product op een droge, koele plaats op, zodat het beschermd is tegen vocht en het zich buiten bereik van kinderen bevindt.



- Bescherm het product tegen hitte. Zet het product niet neer in de buurt van open vlammen of warmtebronnen zoals kachels of verwarmingsapparatuur.







● **Ingebruikname**

● **Product uitpakken en grondig reinigen**

1. Haal het product uit de verpakking. Verwijder al het verpakkingsmateriaal en beschermfolie.
2. Controleer of alle onderdelen aanwezig zijn en of de beschrijving van het meegeleverde volledig is (zie "Leveringsomvang").
3. Controleer of het product en alle onderdelen in goede staat zijn. Mocht u een beschadiging of een defect vaststellen, gebruik het product dan niet, maar ga te werk zoals beschreven in het hoofdstuk "Garantie".
4. Tijdens hun vervaardiging wordt op een aantal onderdelen een dunne, beschermende olielaag aangebracht. Gebruik het product de eerste keer leeg zodat eventuele residuen kunnen verdampen.
5. Maak voor het eerste gebruik alle onderdelen van het product schoon zoals dat in het hoofdstuk "Schoonmaken" staat beschreven.

● **Product instellen**

 **INFO:** Het verwarmingselement  is uitgerust met een veiligheidsschakelaar. Het product kan alleen worden gestart als het verwarmingselement correct in de behuizing  is geplaatst.

1. Gebruik de behuizing  alleen op een vlakke, stabiele, schone, hittebestendige en droge ondergrond.
2. Plaats de opvangbak  in de behuizing .
3. Vul de opvangbak  tot aan de markering **MAX** met koud water.
4. Plaats het verwarmingselement  in de behuizing .

De warmt niveauregelaar [7] moet naar de voorkant van het product zijn gericht.

De pen op de behuizing moet in de bijbehorende opening van het verwarmingselement worden gestoken.

5. Plaats het grillrooster [1] op de behuizing [4]. De voetjes van het grillrooster moeten in de steun voor het grillrooster [5] passen. Kies uit 2 instellingen:

Locatie van het grillrooster	Toepassing
Onderste midden van de beugels van het grillrooster	<ul style="list-style-type: none"><input type="checkbox"/> Snel bereiden op hogere temperatuur<input type="checkbox"/> Voor het bereiden van dun voedsel (bijv. garnalen of dunne biefstuk) en het aanbraden van vlees
Rechts en links boven de beugels van het grillrooster	<ul style="list-style-type: none"><input type="checkbox"/> Langzaam bereiden of warm houden<input type="checkbox"/> Voor het bereiden van gevoelige voedingsmiddelen (bijv. groenten of vis) of voor dickere voedingsmiddelen

● Gebruik

ⓘ INFO:

- Als het product voor het eerst heet wordt, kan een lichte geur ontstaan. Zorg voor voldoende ventilatie.
- Gooi de eerste gegrilde levensmiddelen weg die u met het product maakt.

● Product in-/uitschakelen

- ⓘ **INFO:** Tijdens het gebruik knippert het indicatielampje voor bedrijf [8] af en toe. Het indicatielampje voor bedrijf gaat uit wanneer de geselecteerde temperatuur is bereikt. De thermostaat werkt alleen vanaf het begin van de temperatuurinstelschaal. Afhankelijk van de kamertemperatuur begint het

verwarmingsproces op verschillende punten op de schaal.

1. Het product inschakelen: Steek de netstekker [6] in een daarvoor geschikt contactdoos. Het indicatielampje voor bedrijf [8] licht op.
2. Het product uitschakelen: Trek de netstekker [6] uit het stopcontact. Het indicatielampje voor bedrijf [8] dooft.

● Levensmiddelen grillen

⚠ **WAARSCHUWING! Brandgevaar!**

- Om oververhitting van het product te voorkomen: Plaats geen materialen die groter zijn dan 245 × 125 mm, zoals aluminiumfolie, aluminiumbakjes, platen of dergelijke, op het grillrooster [1]. Zie de veiligheidsaanwijzing.
- Gebruik het product nooit zonder voldoende water in de opvangbak [3] (zie "Opvangbak vullen/leggen").

⚠ **VOORZICHTIG! Gevaar voor verbrandingen!**

De oppervlakken van het product worden tijdens het gebruik heet. Tijdens het gebruik: Raak het product alleen aan met de warmt niveauregelaar [7] of de handgrepen [9].

- ⓘ **INFO:** Dun voedsel moet warm en snel worden bereid. Hoe dikker de etenswaren, hoe zachtjes en langzamer de etenswaren moeten worden gegrild, zodat ze niet aan de buitenkant verbranden en gelijkmatig koken.

1. Zet de warmt niveauregelaar [7] op stand **MAX**. Verwarm het product gedurende ongeveer 8,5 minuten voor zonder voedsel.

2. Stel de warmteniveauregelaar [7] op de gewenste stand in:

Warmteniveauregelaar	Voedselbereiding
Hoge instelling	<input type="checkbox"/> Voor het bereiden van dunne gegrilde gerechten of voor het bakken van vlees. <input type="checkbox"/> Grill de etenswaren enkele minuten op maximale temperatuur aan beide zijden en stel de temperatuur vervolgens in op een lagere stand voor zacht koken.
Gemiddelde of lage instelling	<input type="checkbox"/> Voor zacht verder koken van het voedsel. <input type="checkbox"/> Voor langzaam koken van gevoelige voedingsmiddelen zoals groenten of vis.
Lage instelling	<input type="checkbox"/> Om bereide etenswaren warm te houden.

3. Besproei het grillrooster [1] met een beetje plantaardige olie om te voorkomen dat het voedsel blijft plakken.
4. Plaats het voedsel rechtstreeks op het grillrooster [1] en draai het af en toe om.
5. Als het grillen beëindigd is: Zet de warmteniveauregelaar [7] op stand **MIN**.
6. Verwijder de levensmiddelen van het grillrooster [1].
7. Trek de netstekker [6] uit het stopcontact.
8. Laat het product volledig afkoelen.

● Opvangbak vullen/leggen

- ⚠ OPGELET! Risico op schade aan het product!** Giet geen water over het verwarmingselement [2].

- ⓘ INFO:** Zorg ervoor dat de opvangbak [3] altijd tot de markering **MIN** met water is gevuld. Vul de opvangbak met koud water wanneer het waterniveau onder de markering **MIN** zakt.

Opvangbak vullen

1. Trek de netstekker [6] uit het stopcontact.
2. Giet water in de opvangbak [3] bij de rand van het grillrooster [1] totdat het tot de markering **MAX** is gevuld.

Opvangbak legen

1. Verwijder het grillrooster [1] en het verwarmingselement [2] uit de behuizing [4].
2. Giet het water voorzichtig uit de opvangbak [3].

● Kooktabel

Ingrediënten	Hoeveelheid	Tijd (min)	Temperatuur
Kippenvleugels	6 st.	20-24	MAX
Steak	120 g	12-18	MAX
Garnalen	4 st.	8-10	MAX
Spek	3 mm - 4 schijven	8-12	MAX
Worstjes	4 st.	12-16	MAX
Burger	2 st.	4-6	MAX
Kippenborst	360 g	22-26	MAX
Zalm	2 st.	6-8	MAX
Baby ribbetjes	100 g	20-24	MAX
Varkensneksteak	130 g	12-16	MAX

● Schoonmaken

- ⚠ GEVAAR! Gevaar voor elektrische schokken!** Voor het schoonmaken: Trek de netstekker [6] altijd uit het stopcontact.

⚠ GEVAAR! Verbrandingsgevaar! Maak het product niet schoon direct nadat u het hebt gebruikt. Laat het product eerst volledig afkoelen.

⚠ WAARSCHUWING!

- Dompel de elektrische onderdelen van het product nooit onder in water of andere vloeistoffen. Houd het product nooit onder stromend water.
- Laat geen water of andere vloeistoffen in het binnenste van het product terechtkomen.
- Gebruik geen schurende, agressieve schoonmaakmiddelen of harde borstels.

❗ INFO: Maak het product schoon onmiddellijk nadat het is afgekoeld. Als etensresten aangekoekt zijn, zijn ze niet meer zo gemakkelijk te verwijderen.

Onderdeel	Schoonmaakmethode
Behuizing 4	<ul style="list-style-type: none"> <input type="checkbox"/> Veeg de behuizing af met een vochtige doek. <input type="checkbox"/> Doe indien nodig een beetje zacht schoonmaakmiddel op de doek. Wis de behuizing vervolgens af met een vochtige doek zonder schoonmaakmiddel. <input type="checkbox"/> Droog de behuizing goed af. <input type="checkbox"/> Laat geen water of andere vloeistoffen in het binnenste van het product terechtkomen.
Grillrooster 1	<ul style="list-style-type: none"> <input type="checkbox"/> Wrijf het grillrooster af met een enigszins vochtige doek en een mild schoonmaakmiddel.
Ruimten tussen het grillrooster 1	<ul style="list-style-type: none"> <input type="checkbox"/> Vet en vloeistof verwijderen: Gebruik een stuk keukenpapier. <input type="checkbox"/> Plakkende, aangebrande resten verwijderen: Gebruik een houten spatel of een kleine houten spies.

Onderdeel	Schoonmaakmethode
Opvangbak 3	<ul style="list-style-type: none"> <input type="checkbox"/> Spoel de opvangbak af met water en een mild schoonmaakmiddel. ■ U kunt de opvangbak ook in de vaatwasmachine schoonmaken.

● Opbergen

⚠ GEVAAR! Verbrandingsgevaar! Berg het product nooit onmiddellijk na gebruik op. Laat het product eerst volledig afkoelen.

- Maak het product schoon voor het op te bergen.
- Bewaar het product als het niet wordt gebruikt in de originele verpakking.
- Bewaar het product op een droge plaats buiten het bereik van kinderen.

● Afvoer

De verpakking bestaat uit milieuvriendelijke grondstoffen die u via de plaatselijke recyclingcontainers kunt afvoeren.



Neem de aanduiding van de verpakkingsmaterialen voor de afvalscheiding in acht. Deze zijn gemarkeerd met de afkortingen (a) en een cijfers (b) met de volgende betekenis: 1-7: kunststoffen/20-22: papier en vezelplaten/80-98: cosmetiematerialen.

Product:



Het product, en de verpakkingsmaterialen kunnen worden gerecycled en zijn onderhevig aan een uitgebreide verantwoordelijkheid van de fabrikant.

Gooi ze apart weg, overeenkomstig de aangegeven Info-tri (informatie over afvalscheiding), voor een beter afvalbeheer.

Het Triman-logo geldt alleen voor Frankrijk.



Informatie over de mogelijkheden om het uitgediende product na gebruik te verwijderen, verstrekt uw gemeentelijke overheid.



Gooi het afgedankte product omwille van het milieu niet weg via het huisvuil, maar geef het af bij het daarvoor bestemde depot of het gemeentelijke milieupark. Over afgifteplaatsen en hun openingstijden kunt u zich bij uw aangewezen instantie informeren.

● Garantie

Het product werd volgens strenge kwaliteitsrichtlijnen gemaakt en voor de uitlevering zorgvuldig gecontroleerd. In geval van materiaal- of fabricagefouten hebt u tegenover de verkoper van het product wettelijke rechten. Uw wettelijke rechten worden op geen enkele manier door onze hieronder vermelde garantie beperkt.

De garantie voor dit product bedraagt 3 jaar vanaf aankoopdatum. De garantieperiode gaat in op de datum van aankoop. Bewaar het originele bewijs van aankoop op een veilige plek aangezien dit document nodig is als bewijs.

Alle beschadigingen of gebreken die reeds op het moment van aankoop aanwezig zijn, moeten meteen na het uitpakken van het product worden gemeld.

Mocht het product binnen 3 jaar na aankoopdatum een materiaal- of fabricagefout vertonen, zullen wij het – naar onze keuze – gratis voor u repareren of vervangen. De garantieperiode wordt door een plaatsgevonden garantieverlening niet verlengd. Dit geldt ook voor vervangen en gerepareerde onderdelen.

Deze garantie vervalt als het product werd beschadigd of onjuist is gebruikt of onderhouden.

De garantie dekt materiaal- en fabricagefouten af. Deze garantie dekt geen productonderdelen die aan normale slijtage onderhevig zijn en daarom als verbruiksartikelen worden beschouwd (bv. batterijen, oplaadbare batterijen, slangen, inktpatronen), noch dekt zij schade aan breekbare onderdelen, bv. schakelaars of onderdelen die van glas zijn gemaakt.

● Afwikkeling in geval van garantie

Om een snelle afhandeling van uw reclamatie te waarborgen dient u de volgende instructies in acht te nemen:

Houd bij alle vragen alstublieft de kassabon en het artikelnummer (IAN 507990_2507) als bewijs van aankoop bij de hand.

Het artikelnummer vindt u op de typeplaat, ingegraveerd, op het titelblad van uw handleiding (links onder) of als sticker op de achter- of onderzijde.

Wanneer er storingen in de werking of andere gebreken optreden, dient u eerst telefonisch of per e-mail contact met de onderstaande service-afdeling op te nemen.

Een als defect geregistreerd product kunt u dan samen met uw aankoopbewijs (kassabon) en vermelding van de concrete schade alsmede het tijdstip van optreden voor u franco aan het u meegedeelde servicepunt verzenden.

● Service













NL Service Nederland
Tel.: 0800 0249630
E-Mail: owim@lidl.nl

BE Service België
Tel.: 0800 12089
E-Mail: owim@lidl.be



Wykaz użytych piktogramów i symboli	Strona	52
Wstęp	Strona	52
Używać zgodnie z przeznaczeniem	Strona	53
Zakres dostawy	Strona	53
Wykaz części	Strona	53
Dane techniczne	Strona	53
Ogólne instrukcje bezpieczeństwa	Strona	53
Uruchomienie	Strona	57
Rozpakowanie i dokładne czyszczenie produktu	Strona	57
Regulacja produktu	Strona	57
Użytkowanie	Strona	58
Włączanie i wyłączanie produktu	Strona	58
Potrawy z grilla	Strona	58
Napełnianie i opróżnianie tacki ociekowej	Strona	59
Tabela gotowania	Strona	59
Czyszczenie	Strona	59
Przechowywanie	Strona	60
Utylizacja	Strona	60
Gwarancja	Strona	61
Sposób postępowania w przypadku naprawy gwarancyjnej	Strona	61
Serwis	Strona	62

Wykaz użytych piktogramów i symboli

	NIEBEZPIECZEŃSTWO! - Wskazuje niebezpieczeństwo o wysokim stopniu ryzyka, które, jeśli się go nie uniknie, spowoduje śmierć lub poważne obrażenia (np. uduszenie)		Prąd przemienny/napięcie przemiennie
	OSTRZEŻENIE! - Wskazuje niebezpieczeństwo o średnim stopniu ryzyka, które, jeśli się go nie uniknie, może spowodować śmierć lub poważne obrażenia (np. ryzyko porażenia prądem)	Hz	Herc (częstotliwość sieciowa)
		W	Wat
	OSTROŻNIE! - Wskazuje niebezpieczeństwo o niskim stopniu ryzyka, które, jeśli się go nie uniknie, może spowodować niewielkie lub umiarkowane obrażenia (np. ryzyko poparzenia)		Produkt stosować tylko w pomieszczeniach suchych.
	UWAGA! - Ostrzega przed możliwymi szkodami materialnymi (np. ryzyko zwarcia)		Niebezpieczeństwo - ryzyko porażenia prądem!
	INFO: Ten symbol ze słowem „Info” zawiera dalsze użyteczne informacje.		Ostrożnie - gorąca powierzchnia!
	Bezpieczna żywność Ten produkt nie ma negatywnego wpływu na smak lub zapach.		Ten produkt posiada klasę ochrony I musi być uziemiony.
CE	Znak CE potwierdza zgodność z dyrektywami UE mającymi zastosowanie do produktu.		Instrukcje bezpieczeństwa Instrukcje użytkowania

GRILL STOŁOWY ELEKTRYCZNY

● Wstęp

Gratulujemy Państwu zakupu nowego produktu. Tym samym zdecydowali się Państwo na zakup produktu wysokiej jakości. Instrukcja obsługi jest częścią tego produktu. Zawiera ona ważne wskazówki dotyczące bezpieczeństwa,

użytkowania i utylizacji. Przed pierwszym użyciem produktu należy zapoznać się ze wszystkimi wskazówkami dotyczącymi obsługi i bezpieczeństwa. Używać produktu wyłącznie zgodnie z jego poniżej opisanym przeznaczeniem. W przypadku przekazania produktu innej osobie należy dołączyć do niego całą jego dokumentację.



Tą i wiele innych instrukcji można pobrać i wyświetlić na stronie www.lidl-service.com. Zeskanowanie tego kodu QR spowoduje przejście bezpośrednio do strony internetowej serwisu Lidl (www.lidl-service.com), gdzie można otworzyć instrukcję obsługi, wprowadzając numer artykułu (IAN) 507990_2507.

● Używać zgodnie z przeznaczeniem

- Produkt jest przeznaczony do grillowania żywności. Nie używać produktu do żadnych innych celów.
- Produkt jest przeznaczony do użytku wyłącznie w prywatnych gospodarstwach domowych, a nie do celów komercyjnych.
- Produkt przeznaczony jest do użytku w gospodarstwach domowych i podobnych zastosowaniach, takich jak:
 - Kuchnie pracownicze w sklepach, biurach i innych miejscach pracy;
 - Gospodarstwa rolne;
 - Goście w hotelach, motelach i innych obiektach mieszkalnych;
 - Pensjonatach.
- Producent nie ponosi odpowiedzialności za szkody wynikłe z niewłaściwego użytkowania.

● Zakres dostawy

Po rozpakowaniu produktu należy sprawdzić, czy dostawa jest kompletna i czy wszystkie części są w dobrym stanie. Przed użyciem usunąć wszystkie materiały pakunkowe.

- 1 Ruszt grilla
- 1 Element grzejny

- 1 Tacka ociekowa
- 1 Obudowa
- 1 Instrukcja obsługi

● Wykaz części

Przed przeczytaniem należy zajrzeć na stronę z rysunkami i zapoznać się ze wszystkimi funkcjami produktu.

(Rys. A)

- 1 Ruszt grilla
- 2 Element grzejny
- 3 Tacka ociekowa
- 4 Obudowa
- 5 Wspornik rusztu grilla
- 6 Kabel zasilania z wtyczką sieciową
- 7 Regulator mocy grzania
- 8 Wskaźnik działania
- 9 Uchwyt

● Dane techniczne

Numer modelu	
z wtyczką sieciową VDE:	HG14053
z wtyczką sieciową BS:	HG14053-BS
z wtyczką sieciową CH:	HG14053-CH
Napięcie wejściowe:	220–240 V~, 50 Hz
Pobór mocy:	2300 W
Pobór mocy w stanie wyłączonym:	0,3 W
Klasa ochronności:	I
Certyfikat:	
HG14053:	GS (TÜV SÜD)
HG14053-BS:	-
HG14053-CH:	-



Ogólne instrukcje bezpieczeństwa

**PRZED PIERWSZYM UŻYCIEM
PRODUKTU ZAPOZNAĆ SIĘ ZE
WSZYSTKIMI INSTRUKCJAMI
O BEZPIECZEŃSTWIE!
PRZEKAZUJĄC PRODUKT**

INNYM OSOBOM, NALEŻY DOŁĄCZYĆ DO NIEGO PEŁNĄ DOKUMENTACJĘ!

Uszkodzenia powstałe w wyniku nieprzestrzegania niniejszej instrukcji obsługi nie są objęte gwarancją! Nie ponosimy żadnej odpowiedzialności w przypadku wystąpienia szkód wtórnych! Nie bierzemy odpowiedzialności za uszkodzenia mienia lub obrażenia ciała, powstałe w wyniku niewłaściwego użytkowania lub nieprzestrzegania instrukcji bezpieczeństwa!

Dzieci i osoby z ograniczeniami

⚠ OSTRZEŻENIE! ZAGROŻENIE WYPADKIEM I NIEBEZPIECZEŃSTWO UTRATY ŻYCIA DLA NIEMOWLĄT I MAŁYCH DZIECI!

Nie zostawiać dzieci bez nadzoru w pobliżu materiałów pakunkowych. Materiały pakunkowe grożą zadławieniem.

Dzieci często nie są w stanie ocenić związanych z tym niebezpieczeństw. Zawsze trzymać dzieci z dala od materiałów pakunkowych.

- Niniejszy produkt może być używany przez dzieci od lat 8 oraz przez osoby z obniżonymi zdolnościami fizycznymi, sensorycznymi lub mentalnymi lub brakiem doświadczenia i/lub wiedzy, jeśli pozostają pod nadzorem lub zostały pouczone w kwestii bezpiecznego użycia produktu i rozumieją zagrożenia wynikające z jego stosowania.
- Dzieci nie mogą bawić się produktem.
- Dzieci nie mogą wykonywać czynności związanych z czyszczeniem i konserwacją urządzenia, jeśli nie są nadzorowane.
- Dzieci w wieku poniżej lat 8 należy trzymać z dala od produktu i kabla zasilania.

Używać zgodnie z przeznaczeniem

⚠ OSTRZEŻENIE! Niewłaściwe użytkowanie może doprowadzić do obrażeń ciała. Z produktu należy korzystać wyłącznie zgodnie z niniejszą instrukcją. Nigdy nie próbować modyfikować produktu w żaden sposób.

Bezpieczeństwo elektryczne

⚠️ NIEBEZPIECZEŃSTWO!

Niebezpieczeństwo porażenia prądem! Nigdy nie próbować samodzielnego naprawiania.

W razie awarii naprawy mogą być wykonywane wyłącznie przez wykwalifikowany personel.

⚠️ NIEBEZPIECZEŃSTWO!

Ryzyko poparzenia!

- Powierzchnie mogą się nagrzewać podczas użytkowania. Nie dotykać produktu podczas pracy i bezpośrednio po użyciu.
- Podczas pracy produktu temperatura dostępnych powierzchni może być wysoka.

⚠️ OSTRZEŻENIE!

Niebezpieczeństwo porażenia prądem! Nie zanurzać produktu w wodzie ani w innych cieczach. Nigdy nie trzymać produktu pod bieżącą wodą.

⚠️ OSTRZEŻENIE!

Niebezpieczeństwo porażenia prądem! Nie używać uszkodzonego produktu. Odłączyć produkt od zasilania i skontaktować

się ze sprzedawcą, jeśli jest uszkodzony.

- Produktu nie wolno używać, jeśli został upuszczony lub wykazuje widoczne oznaki uszkodzenia.
- Ten produkt będzie włączony, jak tylko wtyczka sieciowa zostanie podłączona do odpowiedniego gniazdka sieciowego.
- Przed podłączeniem produktu do źródła zasilania należy sprawdzić, czy napięcie i prąd znamionowy odpowiadają parametrom zasilania podanym na tabliczce znamionowej.
- Regularnie sprawdzać, czy wtyczka sieciowa i kabel zasilania nie są uszkodzone. W przypadku uszkodzenia kabla zasilania tego produktu musi on zostać wymieniony przez producenta, jego serwis posprzedażny lub też osobę posiadającą podobne kwalifikacje, co pozwoli uniknąć niebezpieczeństwa.
- Kabel zasilania chronić przed uszkodzeniem. Nie dopuszczać, aby zwisał nad ostrymi krawędziami, był ściśnięty lub zgięty. Kabel zasilania trzymać z dala

od gorących powierzchni i otwartego ognia.

Obsługa

⚠ NIEBEZPIECZEŃSTWO!

Ryzyko poparzenia!

Nie używać produktu bez wystarczającej ilości wody w tacce ociekowej.

Tackę ociekową napętnić zimną wodą do poziomu **MAX**.

Gdy poziom wody spadnie poniżej poziomu **MIN**: Dolać wody.

⚠ UWAGA! Ryzyko uszkodzenia produktu!

Węgla drzewnego ani podobnych łatwopalnych paliw nie wolno używać w tym produkcie.

Maksymalna ilość wody, jaką można dodać do produktu.

- Nie pozostawiać produktu bez nadzoru po podłączeniu do sieci zasilającej.
- Nie przenosić produktu, jeśli jest włączony.
- Nie stawiać produktu na gorących powierzchniach (np. kuchenkach gazowych i elektrycznych lub piekarnikach). Produkt należy ustawić na równej, stabilnej, czystej, żaroodpornej i suchej powierzchni.

- Nie przykrywać produktu podczas używania i gdy jest jeszcze ciepły.
- Upewnić się, że kabel zasilania nie jest przytrzaśnięty foremkami ani że nie dotyka krawędzi foremek.
- Używanie przedłużaczy nie jest zalecane.
- Kable połączeniowe i przedłużacze układać w taki sposób, aby nikt nie mógł się o nie potknąć i aby nic nie zostało uszkodzone.
- Ten produkt nie jest przeznaczony do stosowania z zewnętrznym minutnikiem lub oddzielnym systemem zdalnego sterowania.
- Używać produktu wyłącznie z oryginalnymi, dołączonymi akcesoriami.

⚠ OSTRZEŻENIE: Aby uniknąć przegrzania, nie przykrywać produktu sztywnymi lub elastycznymi materiałami, takimi jak tacki aluminiowe, folia aluminiowa lub tacki wykonane z innych materiałów żaroodpornych o wymiarach większych niż 245 × 125 mm. Takie przedmioty należy umieszczać centralnie na ruszcie grilla, aby zapewnić

odpowiednią wentylację. Przykrycie rusztu grilla takimi przedmiotami lub materiałami zagraża bezpieczeństwu produktu i może spowodować poważne uszkodzenia.

Czyszczenie i przechowywanie

⚠️ OSTRZEŻENIE!

Niebezpieczeństwo odniesienia obrażeń!

Wyłączać produkt przed czyszczeniem lub gdy nie jest używany.

- Instrukcje związane z czyszczeniem produktu znajdują się w rozdziale „Czyszczenie”.
- Nie przechowywać gorącego produktu w szafce lub opakowaniu.
- Nie odłączać wtyczki sieciowej od gniazdka, ciągnąc za kabel zasilania.
- Chronić produkt, kabel zasilający i wtyczkę sieciową przed kurzem, bezpośrednim działaniem promieni słonecznych oraz kapiącą i rozpryskującą się wodą.
- Produkt przechowywać w chłodnym, suchym miejscu, z dala od wilgoci i poza zasięgiem dzieci.

- Chronić produkt przed wysoką temperaturą. Nie umieszczać produktu w pobliżu otwartego ognia ani źródeł ciepła, takich jak piece lub grzejniki.

● **Uruchomienie**

● **Rozpakowanie i dokładne czyszczenie produktu**

1. Wyjąć produkt z opakowania. Usunąć wszystkie materiały opakowaniowe i folie ochronne.
2. Sprawdzić, czy są wszystkie części i czy opisany zakres dostawy jest kompletny (patrz akapit „Zakres dostawy”).
3. Sprawdzić, czy produkt i wszystkie części są w dobrym stanie. W razie zauważenia jakichkolwiek uszkodzeń lub defektów nie używać produktu, ale postępować zgodnie z opisem w rozdziale „Gwarancja”.
4. Podczas produkcji niektóre części są pokrywane cienką warstwą oleju w celu ich ochrony. Przed pierwszym użyciem należy włączyć produkt bez zawartości, aby wszelkie pozostałości wyparowały.
5. Przed pierwszym użyciem wyczyścić wszystkie części produktu zgodnie z opisem w akapicie „Czyszczenie”.

● **Regulacja produktu**

ⓘ INFO: Element grzejny [2] jest wyposażony w wyłącznik bezpieczeństwa. Produkt można uruchomić tylko wtedy, gdy element grzejny jest prawidłowo włożony do obudowy [4].

1. Obudowę [4] należy ustawić na płaskiej, stabilnej, czystej, odpornej na ciepło i suchej powierzchni.
2. Tackę ociekową [3] włożyć do obudowy [4].
3. Tackę ociekową [3] napęlić zimną wodą do znaku **MAX**.
4. Element grzejny [2] włożyć do obudowy [4]. Regulator mocy grzania [7] musi być skierowany w stronę przodu produktu.

- Kotek na obudowie musi być włożony w odpowiedni otwór elementu grzejnego.
5. Ruszt grilla [1] umieścić na obudowie [4].
Nóżki rusztu grilla muszą pasować do wsporników rusztu grilla [5].
Wybrać jedno z dwóch ustawień:

Położenie rusztu grilla	Zastosowanie
Głębsza część środkowa wsporników rusztu grilla	<input type="checkbox"/> Szybkie gotowanie w wysokich temperaturach <input type="checkbox"/> Do przygotowywania cienkich potraw (np. krewetek lub cienkich steków) i obsmażania mięsa
Po prawej i lewej stronie nad wspornikami rusztu grilla	<input type="checkbox"/> Powolne gotowanie lub podtrzymywanie ciepła <input type="checkbox"/> Do przygotowywania delikatnych potraw (np. warzyw lub ryb) lub grubszych potraw

● Użytkowanie

❗ **INFO:**

- Po pierwszym rozgrzaniu produktu może pojawić się delikatny zapach. Należy dbać o odpowiednią wentylację.
- Potrawę z pierwszego uruchomienia należy odrzucić.

● Włączanie i wyłączenie produktu

❗ **INFO:** Podczas pracy wskaźnik działania [8] będzie się okresowo zapalać, a następnie gasnąć. Wskaźnik działania gaśnie, gdy tylko zostanie osiągnięta ustawiona temperatura. Termostat działa tylko od początku skali ustawień temperatury. W zależności od temperatury w pomieszczeniu, proces grzania rozpoczyna się w różnych punktach skali.

1. Włączanie produktu: Wtyczkę sieciową [6] podłączyć do gniazdka sieciowego. Wskaźnik działania [8] zaświeci się.

2. Wyłączenie produktu: Wtyczkę sieciową [6] wyjąć z gniazdka sieciowego. Wskaźnik działania [8] zgaśnie.

● Potrawy z grilla

⚠ **OSTRZEŻENIE! Ryzyko pożaru!**

- Aby uniknąć przegrzania produktu: Nie umieszczaj na ruszcie grilla [1] takich materiałów jak folia aluminiowa, tacki aluminiowe, talerze ani podobnych przedmiotów o wymiarach większych niż 245 × 125 mm. Patrz instrukcje bezpieczeństwa.
- Nigdy nie używać produktu bez wystarczającej ilości wody w tacce ociekowej [3] (patrz akapit „Napełnianie i opróżnianie tacki ociekowej”).

⚠ **OSTROŻNIE! Ryzyko poparzenia!**

Podczas użytkowania powierzchnia produktu staje się bardzo gorąca. Podczas pracy: Produktu chwytać wyłącznie za regulator mocy grzania [7] lub uchwyty [9].

❗ **INFO:** Cienkie potrawy należy grillować szybko i z dużą mocą. Im grubsze jedzenie, tym delikatniej i wolniej należy je grillować, aby zapobiec przypaleniu na zewnątrz i zapewnić równomierne pieczenie.

1. Regulator mocy grzania [7] ustawić w pozycji **MAX**. Nigdy nie nagrzewać produktu dłużej niż 8,5 minuty.

2. Regulator mocy grzania [7] ustawić w żądanej pozycji:

Regulator mocy grzania	Przygotowywanie potraw
Wysoka wartość	<input type="checkbox"/> Do grillowania cienkich potraw lub obsmażania mięsa. <input type="checkbox"/> Potrawę grillować w maksymalnej temperaturze przez kilka minut z każdej strony, a następnie zmniejszyć moc, aby zapewnić delikatne grillowanie.
Średnia lub niska wartość	<input type="checkbox"/> Do dalszego delikatnego grillowania potraw. <input type="checkbox"/> Do powolnego grillowania delikatnych potraw, takich jak warzywa lub ryby.
Niska wartość	<input type="checkbox"/> Do utrzymywania ciepła gotowych potraw.

3. Ruszt grilla [1] spryskać niewielką ilością oleju roślinnego, aby zapobiec przywieraniu potraw.
 4. Potrawę ułożyć bezpośrednio na ruszcie grilla [1] i przewracać od czasu do czasu.
 5. Po zakończeniu grillowania: Regulator mocy grzania [7] ustawić w pozycji **MIN**.
 6. Potrawę zdjąć z rusztu grilla [1].
 7. Wtyczkę sieciową [6] wyjąć z gniazdka sieciowego.
 8. Odczekać, aż produkt całkowicie ostygnie.

● Napełnianie i opróżnianie tacki ociekowej

⚠ UWAGA! Ryzyko uszkodzenia produktu! Nie wylewać wody na element grzejny [2].

📌 INFO: Upewnić się, że tacka ociekowa [3] jest zawsze wypełniona wodą do oznaczenia **MIN**. Napełniać tackę ociekową zimną

wodą, jeśli jej poziom spadnie poniżej oznaczenia **MIN**.

Napełnianie tacki ociekowej

1. Wtyczkę sieciową [6] wyjąć z gniazdka sieciowego.
2. Wodę do tacki ociekowej [3] wlewać blisko krawędzi rusztu grilla [1], aż do osiągnięcia poziomu **MAX**.

Opróżnianie tacki ociekowej

1. Ruszt grilla [1] i element grzejny [2] wyjąć z obudowy [4].
2. Ostrożnie wylać wodę z tacki ociekowej [3].

● Tabela gotowania

Składniki	Ilość	Czas (min)	Temperatura
Skrzydółka kurczaka	6 szt.	20-24	MAX
Stek	120 g	12-18	MAX
Krewetki	4 szt.	8-10	MAX
Bekonu	3 mm - 4 plastry	8-12	MAX
Hot dogi	4 szt.	12-16	MAX
Burger	2 szt.	4-6	MAX
Pierś kurczaka	360 g	22-26	MAX
Łososia	2 szt.	6-8	MAX
Żeberka z grzbietu	100 g	20-24	MAX
Stek z golonki wieprzowej	130 g	12-16	MAX

● Czyszczenie

⚠ NIEBEZPIECZEŃSTWO!

Niebezpieczeństwo porażenia prądem! Przed czyszczeniem: Odtąć natychmiast wtyczkę sieciową [6] od gniazdka sieciowego.

⚠ NIEBEZPIECZEŃSTWO! Ryzyko poparzenia! Nie czyścić produktu

bezpośrednio po użyciu. Najpierw należy odczekać, aż produkt całkowicie ostygnie.

⚠️ OSTRZEŻENIE!

- Nie zanurzać części elektrycznych produktu w wodzie lub innych płynach. Nigdy nie trzymać produktu pod bieżącą wodą.
- Nie pozwalać, aby woda lub inne płyny dostały się do wnętrza produktu.
- Do czyszczenia nie wolno używać ściernych, agresywnych środków czyszczących ani twardych szczotek.

i INFO: Produkt czyścić zaraz po ostudzeniu. Gdy resztki jedzenia zaschną, nie będą łatwe do usunięcia.

Część	Sposób czyszczenia
Obudowa 4	<ul style="list-style-type: none"> □ Obudowę przecierać wilgotną ściereczką. □ W razie potrzeby ściereczkę zwilżyć łagodnym detergentem. Następnie przetrzeć obudowę wilgotną ściereczką bez detergentu. □ Dokładnie osuszyć obudowę. □ Nie pozwalać, aby woda lub inne płyny dostały się do wnętrza produktu.
Ruszt grilla 1	<ul style="list-style-type: none"> □ Ruszt grilla przecierać lekko wilgotną ściereczką i łagodnym detergentem.
Szczeliny rusztu grilla 1	<ul style="list-style-type: none"> □ Usuwanie tłuszczów i płynów: Kawalkiem papierowego ręcznika. □ Usuwanie przylegających, przypalonych resztek: Używać drewnianej szpatułki lub małych drewnianych szpikulców.
Tacka ociekowa 3	<ul style="list-style-type: none"> □ Tackę ociekową płukać w wodzie z łagodnym detergentem. ■ Tackę ociekową można również myć w zmywarce.

● Przechowywanie

⚠️ NIEBEZPIECZEŃSTWO! Ryzyko poparzenia! Nie chować produktu bezpośrednio po użyciu. Najpierw należy odczekać, aż produkt całkowicie ostygnie.

- Wyczyścić produkt przed schowaniem.
- Produkt przechowywać w oryginalnym opakowaniu, gdy nie jest używany.
- Produkt przechowywać w suchym, niedostępnym dla dzieci miejscu.

● Utylizacja

Opakowanie wykonane jest z materiałów przyjaznych dla środowiska, które można przekazać do utylizacji w lokalnym punkcie przetwarzania surowców wtórnych.



Przy segregowaniu odpadów prosimy zwrócić uwagę na oznakowanie materiałów opakowaniowych, oznaczone są one skrótami (a) i numerami (b) o następującym znaczeniu: 1-7: Tworzywa sztuczne/20-22: Papier i tektura/80-98: Materiały kompozytowe.

Produkt:



Points de collecte sur www.quefairede mesdechets.fr
Privilégiez la réparation ou le don de votre appareil !

Produkt, materiały opakowaniowe, nadają się do recyklingu i podlegają rozszerzonej odpowiedzialności producenta.

Wyrzucić je osobno, zgodnie z ilustracją przedstawiającą informacje o sortowaniu, aby zapewnić lepszą utylizację odpadów.

Logo Triman jest ważne tylko dla Francji.



Informacji na temat możliwości utylizacji wyeksploatowanego produktu udziela urząd gminy lub miasta.



Z uwagi na ochronę środowiska nie wyrzucać urządzenia po zakończeniu eksploatacji do odpadów domowych, lecz prawidłowo zutilizować. Informacji o punktach zbiorczych i ich godzinach otwarcia udziela odpowiedni urząd.

Elektroodpady nie mogą być wyrzucane do pojemników do selektywnej zbiórki odpadów komunalnych. Można je oddać w specjalnie wyznaczonych miejscach np. Punkt Selektywnej Zbiórki Odpadów Komunalnych lub/bądź w punktach handlowych oferujących w sprzedaży sprzęt elektroniczny.

Należy postępować zgodnie z obowiązującymi w Polsce przepisami dotyczącymi selektywnej zbiórki urządzeń elektrycznych i elektronicznych. Zużyty sprzęt może mieć szkodliwy wpływ na środowisko i zdrowie ludzi z uwagi na potencjalną zawartość niebezpiecznych substancji, mieszanin oraz części składowych. Gospodarstwo domowe spełnia ważną rolę w przyczynianiu się do ponownego użycia i odzysku surowców wtórnych, w tym recyklingu zużytego sprzętu. Na tym etapie kształtuje się postawy, które wpływają na zachowanie wspólnego dobra jakim jest czyste środowisko naturalne.

● **Gwarancja**

Produkt został wyprodukowany zgodnie z surowymi wytycznymi dotyczącymi jakości i dokładnie przetestowane przed dostawą. W przypadku wad materiałowych lub produkcyjnych przysługują Państwu prawa ustawowe wobec sprzedawcy produktu. Państwa prawa ustawowe nie są w żaden sposób ograniczone przez naszą gwarancję przedstawioną poniżej.

Gwarancja na ten produkt wynosi 3 lata od daty zakupu. Okres gwarancji rozpoczyna się od daty zakupu. Proszę przechowywać oryginalny rachunek w bezpiecznym miejscu, ponieważ ten dokument jest wymagany jako dowód zakupu.

Wszelkie uszkodzenia lub wady obecne już w momencie zakupu należy zgłosić niezwłocznie po rozpakowaniu produktu.

Jeżeli w ciągu 3 lat od daty zakupu produkt wykáže wady materiałowe lub produkcyjne, to – według naszego uznania – bezpłatnie go naprawimy lub wymienimy. Okres gwarancji nie ulega przedłużeniu o przyznane roszczenie gwarancyjne. Dotyczy to również wymienionych i naprawionych części.

Niniejsza gwarancja traci ważność, jeśli produkt został uszkodzony, był niewłaściwie użytkowany lub konserwowany.

Gwarancja obejmuje wady materiałowe i produkcyjne. Niniejsza gwarancja nie obejmuje części produktu, które podlegają normalnemu zużyciu i dlatego są uważane za części zużywalne (np. baterie, akumulatory, węże, wkłady atramentowe), ani nie obejmuje uszkodzeń części delikatnych, np. przelączników lub części wykonanych ze szkła.

Zgodnie z Kodeksem Cywilnym art. 581 §1 wraz z wymianą urządzenia lub ważnej części czas gwarancji rozpoczyna się na nowo.

● **Sposób postępowania w przypadku naprawy gwarancyjnej**

Aby zapewnić szybkie rozpatrzenie Państwa wniosku, prosimy stosować się do następujących wskazówek:

Przed skontaktowaniem się z działem serwisowym należy przygotować paragon i numer artykułu (IAN 507990_2507) jako dowód zakupu.

Numery artykułów można znaleźć na tabliczce znamionowej, na grawerunku, na stronie tytułowej jego instrukcji (na dole po lewej stronie) lub jako naklejkę na stronie odwrotnej lub spodniej.

W razie wystąpienia błędów w działaniu lub innych wad, należy skontaktować się najpierw z wymienionym poniżej działem serwisowym telefonicznie lub pocztą elektroniczną.

Produkt uznany za uszkodzony można następnie z dołączeniem dowodu zakupu (paragonu) i podaniem, na czym polega wada i kiedy

wystąpiła, przesłać bezpłatnie na podany
Państwu adres serwisu.

● **Serwis**

PL **Serwis Polska**









Tel.: 223974996

E-Mail: owim@lidl.pl



Seznam použitých piktogramů a symbolů	Strana	64
Úvod	Strana	64
Použití v souladu s určením	Strana	65
Rozsah dodávky.....	Strana	65
Seznam dílů	Strana	65
Technické údaje	Strana	65
Všeobecné bezpečnostní pokyny	Strana	65
Uvedení do provozu	Strana	68
Výrobek vybalte a vyčistěte jej.....	Strana	68
Nastavení výrobku	Strana	69
Upotřebení	Strana	69
Zapnutí/vypnutí výrobku	Strana	69
Grilování potravin	Strana	69
Naplnění/vyprázdnění záchytné misky.....	Strana	70
Varná tabulka	Strana	70
Čištění	Strana	71
Skladování	Strana	71
Zlikvidování	Strana	71
Záruka	Strana	72
Postup v případě uplatňování záruky.....	Strana	72
Servis	Strana	72

Seznam použitých piktogramů a symbolů

	NEBEZPEČÍ! – Označuje ohrožení s vysokým stupněm rizika, které má, pokud se mu nezabrání, za následek smrt nebo těžké zranění (např. nebezpečí udušení)		Střídavý proud/napětí
	VAROVÁNÍ! – Označuje nebezpečí se středním stupněm rizika, které může mít, pokud se mu nezabrání, za následek těžké zranění nebo smrt (např. riziko úrazu elektrickým proudem)	Hz	Hertz (síťová frekvence)
		W	Watt
	OPATRŇĚ! – Označuje ohrožení s nízkým stupněm rizika, které může mít, pokud se mu nezabrání, za následek lehké až střední zranění (např. nebezpečí opaření)		Používejte výrobek jen v suchých vnitřních prostorách.
	VÝSTRAHA! – Varuje před možným poškozením majetku (např. nebezpečí zkratu)		Nebezpečí – riziko úrazu elektrickým proudem!
	INFO: Tento symbol se signálním slovem „Informace“ poskytuje další užitečné informace.		Opatrně – horký povrch!
	Bezpečné pro potraviny Tento výrobek nemá žádný negativní vliv na chuť ani vůni.		Tento výrobek je klasifikován ve třídě ochrany I a musí být uzemněn.
CE	Značka CE potvrzuje shodu se směrnicemi EU, které se na výrobek vztahují.	 	Bezpečnostní pokyny Pokyny pro činnost

ELEKTRICKÝ STOLNÍ GRIL

● Úvod

Blahopřejeme Vám ke koupi nového výrobku. Rozhodli jste se pro kvalitní produkt. Návod k obsluze je součástí tohoto výrobku. Obsahuje důležité pokyny pro bezpečnost, použití a likvidaci. Před použitím výrobku se seznamte se

všemi pokyny k obsluze a bezpečnostními pokyny. Používejte výrobek jen popsáním způsobem a na uvedených místech. Při předání výrobku třetí osobě předejte i všechny podklady.



Tento a další návody si můžete stáhnout a prohlédnout na stránkách www.lidl-service.com. Po naskenování tohoto QR kódu budete přeměrováni přímo na stránky Lidl service (www.lidl-service.com) na kterých si můžete po zadání čísla výrobku (IAN) 507990_2507 otevřít příslušný návod k obsluze.

● Použití v souladu s určením

- Tento výrobek je určen ke grilování potravin. Výrobek nepoužívejte pro žádné jiné účely.
- Výrobek je určen výhradně pro použití v domácnostech, nikoliv pro komerční účely.
- Tento výrobek je určen pro použití v domácnostech a podobných zařízeních, jako jsou například:
 - Kuchyňky personálu v obchodech, kancelářích a na jiných pracovních, prostředích;
 - Zemědělské usedlosti;
 - Pro zákazníky v hotelech, motelech a jiných ubytovacích zařízeních;
 - Penziony.
- Výrobce nepřebírá žádnou odpovědnost za škody způsobené neodborným použitím.

● Rozsah dodávky

Po vybalení výrobku zkontrolujte, zda je dodávka kompletní a všechny díly jsou v řádném stavu. Před použitím odstraňte všechny obalové materiály.

- 1 Rošt grilu
- 1 Topné těleso
- 1 Záchytná miska
- 1 Kryt
- 1 Návod na obsluhu

● Seznam dílů

Otevřete před dalším čtením stránku s obrázky a seznamte se se všemi funkcemi výrobku.

(Obr. A)

- 1 Rošt grilu
- 2 Topné těleso
- 3 Záchytná miska
- 4 Kryt
- 5 Držák roštu grilu
- 6 Přípojné vedení se síťovou zástrčkou
- 7 Regulace stupňů ohřevu
- 8 Kontrolka provozu
- 9 Rukojeť

● Technické údaje

Číslo modelu	
se síťovou zástrčkou VDE:	HG14053
se síťovou zástrčkou BS:	HG14053-BS
se síťovou zástrčkou CH:	HG14053-CH
Vstupní napětí:	220–240 V~, 50 Hz
Příkon:	2300 W
Příkon ve vypnutém režimu:	0,3 W
Ochranná třída:	I
Certifikace:	
HG14053:	GS (TÜV SÜD)
HG14053-BS:	-
HG14053-CH:	-



Všeobecné bezpečnostní pokyny

PŘED POUŽITÍM VÝROBKU SE SEZNAMTE SE VŠEMI BEZPEČNOSTNÍMI A OBSLUŽNÝMI POKYNY! KDYŽ PŘEDÁVÁTE TENTO VÝROBEK JINÝM LIDEM, PŘEDEJTE JIM I VŠECHNY DOKUMENTY!

V případě poškození v důsledku nedodržení tohoto návodu na obsluhu se vaše záruka ruší! Za následné škody se nepřebírá žádná odpovědnost! V případě škody na majetku nebo zranění způsobené nesprávným používáním nebo nedodržením bezpečnostních pokynů se nepřebírá žádná odpovědnost!

Děti a osoby se zdravotním omezením

⚠ VAROVÁNÍ! NEBEZPEČÍ ŽIVOTA A NEHOD PRO KOJENCE A DĚTI!

Nenechte děti hrát si bez dozoru s balicími materiály. Balicí materiál představuje nebezpečí udušení.

Děti často podceňují s tím spojená nebezpečí. Vždy udržujte balicí materiál mimo dosah dětí.

- Tento výrobek mohou používat děti starší 8 let i osoby se sníženými fyzickými, smyslovými či mentálními schopnostmi nebo s nedostatkem zkušeností a znalostí, pokud jsou pod dohledem nebo byly poučeny ohledně bezpečného používání výrobku a chápou z toho vyplývající nebezpečí.
- Děti si nesmí s výrobkem hrát.

- Čištění a užitelská údržba nesmí být prováděny dětmi, ledaže by byly pod dozorem.
- Děti mladší než 8 let je třeba držet v dostatečné vzdálenosti od výrobku a přípojného vedení.

Použití v souladu s určením

- ⚠ **VAROVÁNÍ!** Neodborné použití může vést k zraněním. Používejte tento výrobek výhradně podle tohoto návodu. Nepokoušejte se výrobek jakýmkoliv způsobem měnit.

Elektrická bezpečnost

- ⚠ **NEBEZPEČÍ! Nebezpečí zranění elektrickým proudem!** Nepokoušejte se nikdy výrobek sami opravovat. V případě poruchy smí opravy provádět výhradně kvalifikovaný personál.

⚠ NEBEZPEČÍ! Nebezpečí popálenin!

- Povrchy se mohou během používání stát horkými. Nedotýkejte se výrobku v průběhu nebo bezprostředně po použití.
- Pokud je výrobek v provozu, může být teplota přístupných povrchů vysoká.

⚠ VAROVÁNÍ! Nebezpečí zranění elektrickým proudem!

Neponořujte výrobek do vody nebo jiných kapalin. Výrobek nedržte v žádném případě pod tekoucí vodou.

⚠ VAROVÁNÍ! Nebezpečí zranění elektrickým proudem!

Poškozený výrobek nepoužívejte. Když je výrobek poškozen odpojte výrobek z elektrické sítě a obraťte se na svého prodejce.

- Výrobek nesmí být používán, pokud spadl nebo má viditelné známky poškození.
- Tento výrobek se zapne, jakmile je síťová zástrčka připojena do vhodné zásuvky.
- Před připojením výrobku k síti zkontrolujte, zda napětí a proud splňují údaje pro napájení uvedené na typovém štítku.
- Pravidelně kontrolujte síťovou zástrčku a přípojné vedení na poškození. Když je přípojné vedení poškozeno, musí být nahrazeno výrobcem, jeho zákaznickým servisem nebo podobně kvalifikovanou osobou, aby se zabránilo nebezpečím.

- Chraňte přípojné vedení před poškozením. Nenechte ho viset přes ostré hrany a nelámejte ani neohýbejte jej. Chraňte přípojné vedení před horkými povrchy a otevřenými plameny.

Obsluha

⚠ NEBEZPEČÍ! Riziko popálení!

Výrobek neprovozujte bez dostatku vody v záchytné misce.

Naplňte záchytnou misku až ke značce **MAX** studenou vodou. Jakmile hladina vody klesne pod značku **MIN**: Doplňte vodu.

⚠ VÝSTRAHA! Riziko poškození výrobku!

S tímto výrobkem nesmí být používáno dřevěné uhlí ani podobná hořlavá paliva. Maximální množství vody, které smí být do výrobku nalito.

- Nenechávejte výrobek bez dozoru, když je připojen k síti.
- Výrobek nepohybujte, pokud je v provozu.
- Nestavte výrobek na horké povrchy (plynový sporák, elektrický sporák, trouba atd.). Provozujte výrobek vždy na rovné, stabilní, čisté, tepelně odolné a suché ploše.

- Výrobek nezakrývejte, pokud je v používání nebo krátce po používání, dokud je ještě teplý.
- Dbejte na to, aby přípojné vedení nebylo sevřeno deskami nebo aby nebyl v kontaktu s okraji desek.
- Používání prodlužovacích vedení se nedoporučuje.
- Přívodní kabel a prodlužovací vedení položte tak, aby o něj nikdo nemohl zakopnout ani aby se nemohlo nic poškodit.
- Tento výrobek není určen k tomu, aby byl používán s externím časovačem nebo samostatným systémem dálkového ovládání.
- Používejte tento výrobek jen se spolu dodanými originálními díly příslušenství.

⚠ VAROVÁNÍ: Aby se zabránilo přehřátí, nesmí být výrobek zakryt pevnými nebo pružnými materiály, jako jsou hliníkové misky, hliníková fólie nebo misky z jiných žáruvzdorných materiálů o rozměrech větších než 245 × 125 mm. Tyto předměty by měly být umístěny uprostřed roštu grilu, aby byla zajištěna dostatečná ventilace. Větší zakrytí roštu grilu takovými

předměty nebo materiály by ohrozilo bezpečnost výrobku a vedlo by k vážnému poškození.

Čištění a uložení

- ⚠ VAROVÁNÍ! Nebezpečí poranění!** Odpojte výrobek od sítě před tím, než ho budete čistit nebo se nebude používat.
- Pokyny k čištění výrobku, naleznete v kapitole „Čištění“.
- Neukládejte horký výrobek do skříně nebo do balení.
- Nevytahujte síťovou zástrčku ze zásuvky za přípojné vedení.
- Chraňte výrobek, přípojné vedení a síťovou zástrčku před prachem, přímým slunečním zářením, kapající a stříkající vodě.
- Uchovávejte výrobek na suchém, studeném místě chráněném před vlhkostí a mimo dosah dětí.
- Chraňte výrobek proti horku. Nepokládejte výrobek do blízkosti otevřených plamenů nebo zdrojů tepla, jako jsou kamna nebo ohřívače.

● Uvedení do provozu

● Výrobek vybalte a vyčistěte jej

1. Vyjměte výrobek z obalu. Odstraňte veškerý obalový materiál a ochranné fólie.

- Zkontrolujte, zda jsou k dispozici všechny díly a zda je rozsah dodávky kompletní (viz „Rozsah dodávky“).
- Zkontrolujte, zda jsou výrobek a všechny díly v dobrém stavu. Pokud zjistíte jakékoli poškození nebo závadu, výrobek nepoužívejte, ale postupujte podle popisu v kapitole „Záruka“.
- Při výrobě jsou některé části ke své ochraně potaženy tenkou vrstvou oleje. Provozujte výrobek před prvním použitím bez jakéhokoliv obsahu, aby se případné zbytky odpařily.
- Před prvním použitím vyčistěte všechny součásti výrobku podle popisu v kapitole „Čištění“.

● Nastavení výrobku

i **INFO:** Topné těleso [2] je vybaven bezpečnostním spínačem. Výrobek lze spustit pouze tehdy, pokud je topné těleso správně zasunut do krytu [4].

- Postavte kryt [4] na rovný, stabilní, čistý, tepelně odolný a suchý povrch.
- Vložte záchytnou miskou [3] do krytu [4].
- Naplňte záchytnou miskou [3] až ke značce **MAX** čistou vodou.
- Vložte topné těleso [2] do krytu [4]. Regulace stupňů ohřevu [7] musí směřovat k přední straně výrobku.
Čep na krytu musí být zasunut do příslušného otvoru na topném tělese.
- Rošt grilu [1] nasadte na kryt [4].
Nohy roštu grilu musí zapadat do držáků roštu grilu [5].
Vyberte si mezi 2 nastaveními:

Poloha roštu grilu	Použití
Hlubší střed držáků roštu grilu	<input type="checkbox"/> Rychlé vaření při vysoké teplotě <input type="checkbox"/> Pro přípravu tenkých potravin (např. krevet nebo tenkého steaku) a pro opékání masa

Poloha roštu grilu	Použití
Vpravo a vlevo nad držáky roštu grilu	<input type="checkbox"/> Pomalé vaření nebo udržování teploty <input type="checkbox"/> Pro přípravu citlivých pokrmů (např. zeleniny nebo ryb) nebo pro silnější potraviny

● Upotřebení

i **INFO:**

- Když se výrobek zahřeje poprvé, může dojít k mírnému zápachu. Zajistěte dostatečné odvětrání.
- Zlikvidujte grilované potraviny z první dávky.

● Zapnutí/vypnutí výrobku

i **INFO:** V průběhu provozu se kontrolka provozu [8] z času na čas zapíná a zase vypíná. Kontrolka provozu zhasne, jakmile je dosaženo zvolené teploty. Termostat pracuje pouze od začátku stupnice nastavení teploty. V závislosti na pokojové teplotě začíná proces ohřevu na různých místech stupnice.

- Zapněte výrobek: Spojte sířovou zástrčku [6] s vhodnou zásuvkou. Kontrolka provozu [8] svítí.
- Vypněte výrobek: Vytáhněte sířovou zástrčku [6] ze zásuvky. Kontrolka provozu [8] zhasne.

● Grilování potravin

! **VAROVÁNÍ! Riziko požáru!**

- Aby nedošlo k přehřátí výrobku: Na rošt grilu [1] nepokládejte žádné materiály, jako je hliníková fólie, hliníkové misky, talíře nebo podobné předměty, které jsou větší než 245 × 125 mm. Viz bezpečnostní pokyny.
- Nikdy nepoužívejte výrobek bez dostatečného množství vody v záchytné misce [3] (viz „Naplnění/vyprázdnění záchytné misky“).

! **OPATRNĚ! Riziko popálení!** Povrchy výrobku se během používání stanou velmi

horkými. Během provozu: Výrobku se dotýkejte pouze na regulaci stupňů ohřevu [7] nebo na rukojetích [9].

INFO: Tenké potraviny by se měly grilovat na vysoké teplotě a rychle. Čím silnější jsou potraviny, tím šetrněji a pomaleji by se měly grilovat, aby se nespálily zvenku a propeklly rovnoměrně.

1. Nastavte regulaci stupňů ohřevu [7] do polohy **MAX**. Výrobek bez potravin předehevte po dobu cca 8,5 minuty.
2. Nastavte regulaci stupňů ohřevu [7] do vhodné polohy:

Regulace stupňů ohřevu	Příprava potravin
Vysoké nastavení	<input type="checkbox"/> Pro vaření tenkých grilovaných pokrmů nebo pro opékání masa. <input type="checkbox"/> Potraviny grilujte několik minut při maximální teplotě z obou stran a poté nastavte nižší teplotu, aby se zajistilo šetrné vaření.
Střední nebo nízké nastavení	<input type="checkbox"/> Pro šetrné další vaření potravin. <input type="checkbox"/> Pro pomalé vaření citlivých potravin, jako je zelenina nebo ryby.
Nízké nastavení	<input type="checkbox"/> Pro udržování teploty hotových pokrmů.

3. Nastříkejte rošt grilu [1] trochou rostlinného oleje, aby se potraviny nepřichytily.
4. Položte potraviny přímo na rošt grilu [1] a občas je obračejte.
5. Když je grilování ukončeno: Nastavte regulaci stupňů ohřevu [7] do polohy **MIN**.
6. Odstraňte potraviny z roštu grilu [1].
7. Vytáhněte síťovou zástrčku [6] ze zásuvky.
8. Nechte výrobek plně vychladnout.

● Naplnění/vyprázdnění záchytné misky

⚠ VÝSTRAHA! Riziko poškození výrobku! Nelijte vodu na topné těleso [2].

INFO: Ujistěte se, že záchytná miska [3] je vždy naplněna vodou až po značku **MIN**. Naplňte záchytnou misku studenou vodou, pokud hladina vody klesne pod značku **MIN**.

Naplnění záchytné misky

1. Vytáhněte síťovou zástrčku [6] ze zásuvky.
2. Nalijte vodu do záchytné misky [3] blízko okraje roštu grilu [1], až bude naplněna po značku **MAX**.

Vyprazdňování záchytné vaničky

1. Vyměňte rošt grilu [1] a topné těleso [2] z krytu [4].
2. Vodu ze záchytné misky [3] opatrně vylijte.

● Varná tabulka

Přísada	Množství	Čas (min)	Teplota
Kuřecí křídélka	6 ks	20-24	MAX
Steak	120 g	12-18	MAX
Krevety	4 ks	8-10	MAX
Slanina	3 mm - 4 krajíce	8-12	MAX
Klobásy	4 ks	12-16	MAX
Burger	2 ks	4-6	MAX
Kuřecí prsíčka	360 g	22-26	MAX
Losos	2 ks	6-8	MAX
Hřbetní žebírka	100 g	20-24	MAX
Vepřová krkovice	130 g	12-16	MAX

● Čištění

⚠ NEBEZPEČÍ! Nebezpečí zranění elektrickým proudem! Před čištěním: Vytáhněte sířovou zástrčku **6** vždy ze zásuvky.

⚠ NEBEZPEČÍ! Nebezpečí popálenin! Výrobek nečistěte bezprostředně po provozu. Nechte výrobek nejdříve vychladnout.

⚠ VAROVÁNÍ!

- Neponořujte elektrické části výrobku do vody nebo jiných kapalin. Výrobek nedržte v žádném případě pod tekoucí vodou.
- Nedovolte, aby dovnitř výrobku pronikla voda nebo jiné kapaliny.
- K čištění nepoužívejte abrazivní, agresivní čisticí prostředky nebo tvrdé kartáče.

i INFO: Vyčistěte výrobek bezprostředně po vychladnutí. Jakmile zbytky potravin oschnou, nejdou snadno odstranit.

Díl	Způsob čištění
Kryt 4	<ul style="list-style-type: none"> □ Kryt otřete vlhkým hadříkem. □ V případě potřeby dejte na hadřík jemný čisticí prostředek. Poté kryt otřete vlhkým hadříkem bez čisticího prostředku. □ Kryt důkladně osušte. □ Nedovolte, aby dovnitř výrobku pronikla voda nebo jiné kapaliny.
Rošt grilu 1	<ul style="list-style-type: none"> □ Rošt grilu otírejte lehce navlčeným hadříkem a jemným čisticím prostředkem.
Mezery v roštu grilu 1	<ul style="list-style-type: none"> □ Odstraňte tuk a kapaliny: Použijte kuchyňský papír. □ Přilnuté, připálené zbytky odstraňte: Použijte dřevěnou špachtli nebo malé dřevěné špižy.

Díl	Způsob čištění
Záchytná miska 3	<ul style="list-style-type: none"> □ Opláchněte záchytnou misku vodou a jemným čisticím prostředkem. ■ Záchytnou misku můžete také vyčistit v myčce nádobí.

● Skladování

⚠ NEBEZPEČÍ! Nebezpečí popálenin! Neukládejte výrobek ihned po provozu. Nechte výrobek nejdříve vychladnout.

- Před uložením výrobek vyčistěte.
- Pokud není výrobek používán, skladujte ho v originálním obalu.
- Uchovávejte výrobek a suchém místě mimo dosah dětí.

● Zlikvidování

Obal se skládá z ekologických materiálů, které můžete zlikvidovat prostřednictvím místních sběrů recyklovatelných materiálů.



Při třídění odpadu se řiďte podle označení obalových materiálů zkratkami (a) a čísly (b), s následujícím významem: 1-7: umělé hmoty/20-22: papír a lepenka/80-98: složené látky.

Výrobek:



Points de collecte sur www.quefairedesdechets.fr
Privilégiez la réparation ou le don de votre appareil !

Výrobek a obalové materiály jsou recyklovatelné a podléhají rozšířené odpovědnosti výrobce. Likvidujte je odděleně podle ilustrovaných Info-tri (informace o třídění), abyste mohli lépe nakládat s odpady.

Logo Triman platí jen pro Francii.



O možnostech likvidace vysloužilých zařízení se informujte u správy vaší obce nebo města.



V zájmu ochrany životního prostředí vysloužilý výrobek nevyhazujte do domovního odpadu, ale předejte k odborné likvidaci. O sběrnách a jejich otevíracích hodinách se můžete informovat u příslušné správy města nebo obce.

● **Záruka**

Výrobek byl vyroben podle přísných směrnic kvality a před dodáním pečlivě otestován. V případě materiálních nebo výrobních vad máte zákonná práva vůči prodejci výrobku. Vaše zákonná práva nejsou níže uvedenou zárukou nijak omezená.

Záruka na tento výrobek je 3 roky od data zakoupení. Záruční doba začíná dnem zakoupení. Originál dokladu o zakoupení si uschovejte na bezpečném místě, protože tento doklad je vyžadován jako doklad o koupi.

Jakékoli poškození nebo závady, které se vyskytly již v okamžiku nákupu, musí být nahlášeny ihned po vybalení výrobku.

Pokud se u výrobku během 3 let od data zakoupení projeví vada materiálu nebo výrobní vada, pak vám ho podle naší volby bezplatně opravíme nebo vyměníme. Záruční doba se po uznané reklamaci neprodlužuje. To platí také pro vyměněné a opravené díly.

Tato záruka je neplatná, pokud byl výrobek poškozený nebo nesprávně používán anebo udržovaný.

Záruka se kryje na materiálové a výrobní vady. Tato záruka se nevztahuje na díly výrobku, které jsou vystaveny běžnému opotřebení, a proto je lze považovat za spotřební díly (např. baterie, akumulátory, hadice, inkoustové patrony) nebo na poškození křehkých součástí, jako jsou např. spínače nebo díly, které jsou vyrobeny ze skla.

● **Postup v případě uplatňování záruky**

Pro zajištění rychlého zpracování Vašeho případu se řiďte následujícími pokyny:

Pro všechny požadavky si připravte pokladní stvrzenku a číslo artiklu (IAN 507990_2507) jako doklad o zakoupení.

Číslo artiklu najdete na typovém štítku, gravuře, titulní stránce návodu (vlevo dole) nebo na nálepce na zadní nebo spodní straně.

V případě poruch funkce nebo jiných závad nejdříve kontaktujte, telefonicky nebo e-mailem, v následujícím textu uvedené servisní oddělení.

Výrobek registrovaný jako vadný potom můžete s přiloženým dokladem o zakoupení (pokladní stvrzenkou) a údaji k závadě a kdy k ní došlo, bezplatně zaslat na adresu servisu, která Vám byla sdělena.

● **Servis**

 **Servis Česká republika**













Tel.: 800 143 873

E-Mail: owim@lidl.cz



Zoznam použitých piktogramov/symbolov	Strana	74
Úvod	Strana	74
Používanie v súlade s určením	Strana	75
Rozsah dodávky	Strana	75
Zoznam častí	Strana	75
Technické údaje	Strana	75
Všeobecné bezpečnostné upozornenia	Strana	75
Uvedenie do prevádzky	Strana	79
Vybalenie produktu a dôkladné vyčistenie	Strana	79
Nastavenie produktu	Strana	79
Použitie	Strana	80
Zapnutie/vypnutie produktu	Strana	80
Grilovanie potravín	Strana	80
Plnenie/vyprázdňovanie odkvapkávacej misky	Strana	80
Pomocná tabuľka	Strana	81
Čistenie	Strana	81
Skladovanie	Strana	82
Likvidácia	Strana	82
Záruka	Strana	82
Postup v prípade poškodenia v záruke	Strana	83
Servis	Strana	83

Zoznam použitých piktogramov/symbolov

	NEBEZPEČENSTVO! - Označuje nebezpečenstvo s vysokým stupňom rizika, ktoré bude mať za následok smrť alebo vážne zranenie, ak sa mu nevyhnete (napr. nebezpečenstvo zadusenía)		Striedavý prúd/striedavé napätie
	VÝSTRAHA! - Označuje nebezpečenstvo so stredným stupňom rizika, ktoré bude mať za následok smrť alebo vážne zranenie, ak sa mu nevyhnete (napr. nebezpečenstvo zásahu elektrickým prúdom)	Hz	Hertz (sieťová frekvencia)
		W	Watt
	POZOR! - Označuje nebezpečenstvo s nižším stupňom rizika, ktoré bude mať za následok ľahké až stredne ťažké zranenie, ak sa mu nevyhnete (napr. nebezpečenstvo obarenia)		Produkt používajte len v suchých interiéroch.
	OPATRNE! - Varuje pred potenciálnymi materiálnymi škodami (napr. riziko skratu)		Nebezpečenstvo - úrazu elektrickým prúdom!
	INFORMÁCIA: Tento symbol so signálnym slovom „Informácia“ ponúka ďalšie užitočné informácie.		Pozor - horúci povrch!
	Vhodné pre potraviny Tento produkt žiadnym spôsobom negatívne neovplyvňuje chuť ani vôňu.		Tento produkt je klasifikovaný ako trieda ochrany I a musí byť uzemnený.
CE	Značka CE potvrdzuje zhodu so smernicami EÚ, ktoré sú relevantné pre produkt.		Bezpečnostné upozornenia Manipulačné pokyny

ELEKTRICKÝ STOLNÝ GRIL

● Úvod

Blahoželáme Vám ku kúpe Vášho nového výrobku. Rozhodli ste sa pre veľmi kvalitný výrobok. Návod na obsluhu je súčasťou tohto

výrobku. Obsahuje dôležité upozornenia týkajúce sa bezpečnosti, používania a likvidácie. Skôr ako začnete výrobok používať, oboznámte sa so všetkými pokynmi k obsluhu a bezpečnosti. Výrobok používajte iba v súlade s popisom a v uvedených oblastiach používania. V prípade

postúpenia výrobku ďalším osobám odovzdajte aj všetky dokumenty patriace k výrobku.



Tento a mnohé ďalšie návody si môžete stiahnuť a prezrieť na stránke www.lidl-service.com. Po naskenovaní tohto QR kódu sa dostanete priamo na stránku www.lidl-service.com, kde si po zadaní čísla IAN 507990_2507 môžete otvoriť svoj návod na obsluhu.

● Používanie v súlade s určením

- Tento produkt je určený na grilovanie potravín. Nepoužívajte produkt na žiadne iné účely.
- Produkt je určený len na použitie v súkromných domácnostiach a nie na komerčné účely.
- Tento produkt je určený na použitie v domácnostiach a na podobné použitie, ako napríklad:
 - Kuchynské priestory pre zamestnancov v obchodoch, kanceláriách a na iných pracoviskách;
 - Farmy;
 - Zákazníkmi v hoteloch, motelloch a iných obytných zariadeniach;
 - Prostredie ubytovania s raňajkami.
- Výrobca nepreberá žiadnu zodpovednosť za škody spôsobené neodborným používaním.

● Rozsah dodávky

Po vybalení produktu skontrolujte, či je dodávka kompletná a či sú všetky časti v požadovanom stave. Pred používaním odstráňte všetky obalové materiály.

- 1 Grilovací rošt
- 1 Ohrievací prvok
- 1 Odkvapkávacia miska
- 1 Teleso
- 1 Návod na obsluhu

● Zoznam častí

Pred čítaním si otvorte stranu s obrázkami a oboznámte sa so všetkými funkciami produktu.

(Obr. A)

- 1 Grilovací rošt
- 2 Ohrievací prvok
- 3 Odkvapkávacia miska
- 4 Teleso
- 5 Držiak grilovacieho roštu
- 6 Napájací kábel so sieťovou zástrčkou
- 7 Regulácia teplotného stupňa
- 8 Kontrolka prevádzky
- 9 Rukoväť

● Technické údaje

Číslo modelu	
so zástrčkou VDE:	HG14053
so zástrčkou BS:	HG14053-BS
so zástrčkou CH:	HG14053-CH
Vstupné napätie:	220-240 V~, 50 Hz
Spotreba energie:	2300 W
Príkon vo vypnutom stave:	0,3 W
Trieda ochrany:	I
Certifikát:	
HG14053:	GS (TÜV SÜD)
HG14053-BS:	-
HG14053-CH:	-



Všeobecné bezpečnostné upozornenia

**PRED POUŽITÍM PRODUKTU
SA OBOZNÁMTE SO
VŠETKÝMI BEZPEČNOSTNÝMI
UPOZORNENIAMÍ A**

POKYNMI NA OBSLUHU! KEĎ BUDETE TENTO PRODUKT ODOVZDÁVAŤ ĎALEJ, ODOVZDAJTE AJ KOMPLETNÚ DOKUMENTÁCIU K PRODUKTU!

V prípade poškodenia z dôvodu nedodržania tohto návodu na používanie zaniká nárok na záruku! Za následne vzniknuté škody nepreberáme žiadnu záruku! V prípade majetkových alebo personálnych škôd z dôvodu neodborného používania alebo nedodržania bezpečnostných upozornení nepreberáme žiadnu zodpovednosť!

Deti a osoby s postihnutím

⚠ VÝSTRAHA!

NEBEZPEČENSTVO OHROZENIA ŽIVOTA A ÚRAZU PRE DOJČATÁ A DETI!

Deti nenechávajte bez dozoru v blízkosti obalových materiálov. Obalový materiál predstavuje nebezpečenstvo udusenía. Deti často podceňujú nebezpečenstvo spojené s obalovými materiálmi. Nedovoľte, aby sa deti dostali sa do blízkosti obalového materiálu.

- Tento produkt môžu používať deti od 8 rokov a staršie, ako aj osoby so zníženými fyzickými, zmyslovými alebo duševnými schopnosťami, alebo nedostatkom skúseností a vedomostí, ak sú pod dozorom alebo boli poučené ohľadom bezpečného používania produktu a z toho vyplývajúcich nebezpečenstiev.
- Deti sa nesmú s produktom hrať.
- Čistenie a používateľskú údržbu môžu deti vykonávať jedine pod dozorom.
- Deťom mladším ako 8 rokov nedovoľte priblížiť sa k produktu a k napájaciemu káblu.

Používanie v súlade s určením

⚠ VÝSTRAHA! Neodborné použitie môže spôsobiť zranenia. Tento produkt používajte výlučne podľa tohto návodu. Nepokúšajte sa produkt žiadnym spôsobom meniť.

Elektrická bezpečnosť

⚠ NEBEZPEČENSTVO!
Nebezpečenstvo zásahu elektrickým prúdom!

Nepokúšajte sa opravovať produkt svojpomocne.

V prípade poruchy môžu opravy vykonávať výlučne kvalifikovaní odborníci.

NEBEZPEČENSTVO!

Nebezpečenstvo popálenia!

- Povrchy môžu byť počas používania veľmi horúce. Produktu sa nedotýkajte počas používania alebo bezprostredne po ňom.
- Keď je produkt v prevádzke, teplota prístupných povrchov môže byť vysoká.

VÝSTRAHA!

Nebezpečenstvo zásahu elektrickým prúdom!

Produkt neponárajte do vody alebo iných kvapalín. Produkt nikdy nedržte pod tečúcou vodou.

VÝSTRAHA!

Nebezpečenstvo zásahu elektrickým prúdom!

Nepoužívajte poškodený produkt. Ak je produkt poškodený, odpojte ho od elektrickej siete a obráťte sa na predajcu.

- Produkt sa nesmie používať, ak spadne alebo má viditeľné poškodenia.

- Tento produkt sa zapne, hneď ako zapojíte sieťovú zástrčku do vhodnej zásuvky.

- Pred pripojením produktu do elektrickej siete skontrolujte, či napätie a menovitý prúd zodpovedajú údajom o napájaní uvedeným na typovom štítku produktu.

- Sieťovú zástrčku a napájací kábel pravidelne kontrolujte, či nie sú poškodené. Keď je napájací kábel poškodený, musí ho vymeniť výrobca, jeho zákaznícka služba alebo podobne kvalifikovaná osoba, aby sa predišlo nebezpečenstvám.

- Chráňte napájací kábel pred poškodením. Nenechajte ho visieť nad ostrými hranami a nestláčajte ho, ani ho neohýbajte. Napájací kábel držte v dostatočnej vzdialenosti od horúcich plôch a otvoreného plameňa.

Obsluha

NEBEZPEČENSTVO!

Nebezpečenstvo popálenia!

Produkt neprevádzkujte bez dostatočného množstva vody v odkvapkávacej miske.

Odkvapkávaciu misku naplňte studenou vodou po značku

MAX.

Hneď ako hladina vody klesne pod značku **MIN**: Doplňte vodu.

⚠ OPATRNE! Riziko poškodenia produktu!

S týmto produktom sa nesmie používať drevené uhlie ani podobné horľavé palivá.

Maximálne množstvo vody, ktoré sa môže pridať do produktu.

- Produkt nenechávajte bez dozoru, keď je pripojený k elektrickej sieti.
- Produkt počas prevádzky nepresúvajte.
- Produkt neukladajte na horúce povrchy (plynový sporák, elektrický sporák, rúra na pečenie atď.). Produkt prevádzkujte na rovnej, stabilnej, čistej, žiaruvzdornej a suchej ploche.
- Produkt nezakrývajte, keď sa používa alebo krátko po ukončení používania, kým je ešte teplý.
- Dbajte na to, aby napájací kábel nebol zaseknutý medzi platňami ani sa nedotýkal okrajov platní.

- Neodporúčame používať predlžovacie káble.
- Prípojné a predlžovacie káble uložte tak, aby nikto nemohol zakopnúť a nič sa nemohlo poškodiť.
- Tento produkt nie je určený na to, aby bol prevádzkovaný s použitím externých spínacích hodín alebo samostatného diaľkového systému.
- Produkt prevádzkujte iba s dodaným originálnym príslušenstvom.

⚠ VÝSTRAHA: Aby sa predišlo prehriatiu, produkt nesmie byť prikrýť pevnými alebo pružnými materiálmi, ako sú hliníkové misky, hliníková fólia alebo misky vyrobené z iných tepelne odolných materiálov s rozmermi väčšími ako 245 × 125 mm. Takéto predmety by mali byť umiestnené do stredu grilovacieho roštu, aby sa zabezpečilo dostatočné vetranie. Zakrytie grilovacieho roštu takýmito predmetmi alebo materiálmi môže ohroziť bezpečnosť produktu a spôsobiť vážne poškodenie.

Čistenie a skladovanie

⚠ VÝSTRAHA!

Nebezpečenstvo

poranenia! Keď sa chystáte produkt vyčistiť, alebo ho už nebudete používať, odpojte ho z elektrickej siete.

- Pokyny na čistenie produktu nájdete v kapitole „Čistenie“.
- Horúci produkt neskladujte v skrini alebo v balení.
- Sieťovú zástrčku neťahajte zo zásuvky za napájací kábel.
- Produkt, napájací kábel a sieťovú zástrčku chráňte pred prachom, priamym slnečným žiarením, kvapkajúcou a striekajúcou vodou.
- Produkt skladujte na chladnom, suchom mieste, chránený pred vlhkosťou a mimo dosahu detí.
- Produkt chráňte pred teplom. Produkt neumiestňujte do blízkosti otvoreného ohňa alebo zdrojov tepla, ako sú kachle alebo ohrievače.

● Uvedenie do prevádzky

● Vybalenie produktu a dôkladné vyčistenie

1. Produkt vyberte z obalu. Odstráňte všetok obalový materiál a ochranné fólie.
2. Skontrolujte, či boli dodané všetky časti a či je popísaný rozsah dodávky kompletný (pozri „Rozsah dodávky“).
3. Skontrolujte, či je produkt aj všetky časti v dobrom stave. Ak zistíte, že je niečo

poškodené alebo chybné, produkt nepoužívajte a postupujte podľa popisu v kapitole „Záruka“.

4. Vo výrobe boli niektoré časti produktu pre vašu ochranu ošetrené tenkou vrstvou olejového filmu. Pred prvým použitím zapnite produkt bez obsahu, aby sa vyparili prípadné zvyšky.
5. Pred prvým použitím všetky časti produktu vyčistite podľa popisu v kapitole „Čistenie“.

● Nastavenie produktu

① **INFORMÁCIA:** Ohrievací prvok [2] je vybavený bezpečnostným spínačom. Produkt je možné spustiť iba vtedy, ak je ohrievací prvok správne vložený do telesa [4].

1. Teleso [4] umiestnite na rovný, stabilný, čistý, tepelne odolný a suchý povrch.
2. Do telesa [4] vložte odkvapkávaciu misku [3].
3. Odkvapkávaciu misku [3] naplňte studenou vodou po značku **MAX**.
4. Do telesa [4] vložte ohrievací prvok [2]. Regulácia teplotného stupňa [7] musí smerovať k prednej strane produktu. Kolík na telese musí byť zasunutý do príslušného otvoru na ohrievacom prvku.
5. Na teleso [4] umiestnite grilovací rošt [1]. Nožičky grilovacieho roštu musia zapadnúť do držiakov grilovacieho roštu [5].
Vyberte si z 2 nastavení:

Poloha grilovacieho roštu	Použitie
Hlbší stred držiakov grilovacieho roštu	<input type="checkbox"/> Rýchle varenie pri vysokej teplote <input type="checkbox"/> Na prípravu tenkých jedál (napr. kreviet alebo tenkého steaku) a na opekanie mäsa
Vyššie vpravo a vľavo od držiakov grilovacieho roštu	<input type="checkbox"/> Pomalé varenie alebo udržiavanie v teplote <input type="checkbox"/> Na prípravu citlivých jedál (napr. zeleniny alebo rýb) alebo hrubších jedál

● Použitie

❗ INFORMÁCIA:

- ❑ Pri niekoľkých prvých zahriatiach produktu sa môže objaviť mierny zápach. Zaisťte dostatočné vetranie.
- ❑ Prvé ugrilované potraviny vyhodďte.

● Zapnutie/vypnutie produktu

❗ **INFORMÁCIA:** Počas prevádzky sa kontrolka prevádzky [8] občas rozsvieti a potom znova zhasne. Kontrolka prevádzky zhasne hneď po dosiahnutí nastavenej teploty. Termostat funguje iba od začiatku stupnice nastavenia teploty. V závislosti od teploty v miestnosti sa ohrev spustí v rôznych miestach na stupnici.

1. Zapnutie produktu: Sieťovú zástrčku [6] zapojte do vhodnej zásuvky. Kontrolka prevádzky [8] sa rozsvieti.
2. Vypnutie produktu: Vytiahnite sieťovú zástrčku [6] zo zásuvky. Kontrolka prevádzky [8] zhasne.

● Grilovanie potravín

⚠ VÝSTRAHA! Nebezpečenstvo požiaru!

- Aby ste predišli prehriatiu produktu: Na grilovací rošt [1] neumiestňujte materiály ako hliníkovú fóliu, hliníkové misky, taniere alebo podobné predmety väčšie ako 245 × 125 mm. Pozri bezpečnostné upozornenie.
- Produkt nikdy neprevádzkujte bez dostatočného množstva vody v odkvapkávacej miske [3] (pozri „Plnenie/vyprázdňovanie odkvapkávacej misky“).

⚠ POZOR! Nebezpečenstvo popálenia!

Povrchy produktu sa počas používania veľmi zahrievajú. Počas prevádzky: Produktu sa dotýkajte iba na regulácii teplotného stupňa [7] alebo rukovätiach [9].

❗ **INFORMÁCIA:** Tenké jedlá by sa mali variť na vysokej teplote a rýchlo. Čím je jedlo hrubšie, tým jemnejšie a pomalšie by sa malo

grilovať, aby sa zvonku nepripálilo a bolo rovnomerne prepečené.

1. Nastavte reguláciu teplotného stupňa [7] do polohy **MAX**. Produkt predhrievajte bez jedla približne 8,5 minúty.
2. Nastavte reguláciu teplotného stupňa [7] do príslušnej polohy:

Regulácia teplotného stupňa	Príprava jedla
Nastavenie vysokej teploty	<ul style="list-style-type: none">❑ Na varenie tenkých grilovaných jedál alebo opekánie mäsa.❑ Jedlo grilujte na maximálnej teplote niekoľko minút z každej strany, potom znížte teplotu na nižší stupeň, aby sa zabezpečilo šetrné prepečenie.
Nastavenie strednej alebo nízkej teploty	<ul style="list-style-type: none">❑ Pre šetrné ďalšie prepečenie jedla.❑ Na pomalé varenie citlivých jedál, ako je zelenina alebo ryby.
Nastavenie nízkej teploty	<ul style="list-style-type: none">❑ Na udržanie teploty hotových jedál.

3. Grilovací rošt [1] nastriekajte trochu rastlinného oleja, aby ste zabránili prilepeniu jedla.
4. Jedlo položte priamo na grilovací rošt [1] a občas ho otočte.
5. Po dokončení grilovania: Nastavte reguláciu teplotného stupňa [7] do polohy **MIN**.
6. Odstráňte jedlo z grilovacieho roštu [1].
7. Vytiahnite sieťovú zástrčku [6] zo zásuvky.
8. Produkt nechajte úplne vychladnúť.

● Plnenie/vyprázdňovanie odkvapkávacej misky

⚠ **OPATRNE! Riziko poškodenia produktu!** Na ohrievací prvok [2] nelejte vodu.

- ❗ INFORMÁCIA:** Uistite sa, že odkvapkávacia miska [3] je vždy naplnená vodou po značku **MIN**. Keď hladina vody klesne pod značku **MIN**, odkvapkávaciú misku naplňte studenou vodou.

Plnenie odkvapkávacej misky

- Vytiahnite sieťovú zástrčku [6] zo zásuvky.
- Nalievajte vodu do odkvapkávacej misky [3] blízko okraja grilovacieho roštu [1], kým sa nenaplní po značku **MAX**.

Vyprázdňovanie odkvapkávacej misky

- Z telesa [4] vyberte grilovací rošt [1] a ohrievací prvok [2].
- Opatrne vylejte vodu z odkvapkávacej misky [3].

● Pomocná tabuľka

Jedlo	Množstvo	Čas (min)	Teplota
Kuracie krídelká	6 ks.	20–24	MAX
Steak	120 g	12–18	MAX
Krevety	4 ks.	8–10	MAX
Slanina	3 mm – 4 plátky	8–12	MAX
Klobása	4 ks.	12–16	MAX
Burger	2 ks.	4–6	MAX
Kuracie prsia	360 g	22–26	MAX
Losos	2 ks.	6–8	MAX
Baby back ribs	100 g	20–24	MAX
Bravčová krkovička	130 g	12–16	MAX

● Čistenie

- ⚠ NEBEZPEČENSTVO! Nebezpečenstvo zásahu elektrickým prúdom!** Pred čistením: Sieťovú zástrčku [6] vždy vytiahnite zo zásuvky.

- ⚠ NEBEZPEČENSTVO! Nebezpečenstvo popálenia!** Produkt nečistite bezprostredne po použití. Produkt nechajte najskôr vychladnúť.

⚠ VÝSTRAHA!

- Elektrické časti produktu neponárajte do vody alebo iných kvapalín. Produkt nikdy nedržte pod tečúcou vodou.
- Do vnútra produktu sa nesmie dostať voda ani žiadne iné tekutiny.
- Nepoužívajte abrazívne ani agresívne čistiace prostriedky, ani tvrdé kefy.

- ❗ INFORMÁCIA:** Produkt očistite hneď po vychladnutí. Ak sa na produkte nachádzajú zaschnuté zvyšky potravín, ľažko sa odstraňujú.

Diel	Metóda čistenia
Teleso [4]	<ul style="list-style-type: none"> Teleso utrite vlhkou handričkou. Ak je to potrebné, na handričku pridajte jemný čistiaci prostriedok. Teleso potom utrite vlhkou handričkou bez čistiaceho prostriedku. Teleso dôkladne osušte. Do vnútra produktu sa nesmie dostať voda ani žiadne iné tekutiny.
Grilovací rošt [1]	<ul style="list-style-type: none"> Grilovací rošt čistite mierne navlhčenou handrou a jemným čistiacim prostriedkom.
Priestory medzi grilovacím roštom [1]	<ul style="list-style-type: none"> Odstráňte tuk a kvapaliny: Použite kúsok kuchynského papiera. Odstráňte prilepené, pripálené zvyšky: Použite drevenú stierku alebo malú drevenú varešku.

Diel	Metóda čistenia
Odkvapkávacia miska 3	<ul style="list-style-type: none"> <input type="checkbox"/> Odkvapkávaciu misku vyčistíte vodou a jemným čistiacom prostriedkom. <input checked="" type="checkbox"/> Odkvapkávaciu misku môžete čistiť aj v umývačke riadu.

● Skladovanie

⚠ NEBEZPEČENSTVO! Nebezpečenstvo popálenia! Produkt neskladujte bezprostredne po použití. Produkt nechajte najskôr vychladnúť.

- Produkt pred uskladnením vyčistíte.
- Keď produkt nepoužívate, skladujte ho v originálnom balení.
- Produkt uchováajte na suchom mieste mimo dosahu detí.

● Likvidácia

Obal pozostáva z ekologických materiálov, ktoré môžete odovzdať na miestnych recyklačných zberných miestach.



Všimajte si prosím označenie obalových materiálov pre triedenie odpadu, sú označené skratkami (a) a číslami (b) s nasledujúcim významom: 1–7: Plasty/20–22: Papier a kartón/80–98: Spojené látky.

Výrobok:



Výrobok a obalové materiály sú recyklovateľné a podliehajú rozšírenej zodpovednosti výrobcu. Pre lepšie spracovanie odpadu ich zlikvidujte oddelene podľa obrázkov Info-tri (informácie o triedení).

Triman-Logo platí iba pre Francúzsko.



O možnostiach likvidácie opotrebovaného výrobku sa môžete informovať na Vašej obecnej alebo mestskej správe.



Ak výrobok doslúžil, v záujme ochrany životného prostredia ho neodhodte do domového odpadu, ale odovzdajte na odbornú likvidáciu. Informácie o zberných miestach a ich otváracích hodinách získate na Vašej príslušnej správe.

● Záruka

Výrobok bol starostlivo vyrobený v súlade s prísnymi smernicami kvality a pred dodaním dôkladne otestovaný. V prípade materiálových alebo výrobných chýb máte zákonné práva voči predajcovi výrobku. Vaše zákonné práva nie sú žiadnym spôsobom obmedzené našou zárukou uvedenou nižšie.

Záruka na tento výrobok je 3 roky od dátumu nákupu. Záručná doba začína plynúť dátumom kúpy. Originál dokladu o kúpe si uschovajte na bezpečnom mieste, pretože tento doklad je potrebný ako dôkaz o kúpe.

Akkoľvek poškodenie alebo nedostatky prítomné už v čase nákupu je potrebné nahlásiť ihneď po vybalení výrobku.

Ak sa v priebehu 3 rokov od dátumu zakúpenia preukáže, že výrobok vykazuje chyby materiálu alebo spracovania, podľa vlastného uváženia Vám ho bezplatne opravíme alebo vymeníme. Záručná doba sa na základe poskytnutej záručnej reklamácie nepredlžuje. To platí aj pre vymenené alebo opravené diely.

Táto záruka je neplatná, ak bol výrobok poškodený alebo nesprávne používaný alebo udržiavaný.

Záruka sa vzťahuje na chyby materiálu a výrobné chyby. Táto záruka sa nevzťahuje na časti výrobku, ktoré podliehajú bežnému opotrebovaniu, a preto sa považujú za opotrebovateľné diely (napr. batérie, nabíjateľné batérie, hadice, atramentové kazety), ani na

poškodenie krehkých častí, napr. spínačov alebo častí zo skla.

● Postup v prípade poškodenia v záruke

Pre zaručenie rýchleho spracovania Vašej požiadavky dodržte prosím nasledujúce pokyny:

Pre všetky otázky majte pripravený pokladničný doklad a číslo výrobku (IAN 507990_2507) ako dôkaz o kúpe.

Číslo výrobku nájdete na typovom štítku, gravúre, na prednej strane Vášho návodu (dole vľavo) alebo ako nálepku na zadnej alebo spodnej strane.

Ak sa vyskytnú funkčné poruchy alebo iné nedostatky, najskôr telefonicky alebo e-mailom kontaktujte následne uvedené servisné oddelenie.

Produkt označený ako defektný potom môžete s priloženým dokladom o kúpe (pokladničný lístok) a uvedením, v čom spočíva nedostatok a kedy sa vyskytol, bezplatne odoslať na Vám oznámenú adresu servisného pracoviska.

● Servis



Servis Slovensko

Tel.: 0850 232001

E-pošta: owim@lidl.sk



Lista de símbolos y pictogramas utilizados	Página	85
Introducción	Página	85
Uso previsto	Página	86
Volumen de suministro	Página	86
Lista de las partes	Página	86
Datos técnicos	Página	86
Indicaciones generales de seguridad	Página	86
Puesta en marcha	Página	90
Desembalar y limpiar a fondo el producto	Página	90
Ajustar el producto	Página	90
Uso	Página	91
Encendido/apagado del producto	Página	91
Asar alimentos	Página	91
Llenado/vaciado de la bandeja colectora	Página	92
Tabla de cocción	Página	92
Limpieza	Página	92
Almacenamiento	Página	93
Eliminación	Página	93
Garantía	Página	94
Tramitación de la garantía	Página	94
Asistencia	Página	94

Lista de símbolos y pictogramas utilizados

	¡PELIGRO! - Identifica un peligro de nivel alto que, si no se evita, tiene como consecuencia una lesión grave o incluso la muerte (p. ej., peligro de asfixia)		Tensión/corriente alterna
	¡ADVERTENCIA! - Identifica un peligro de nivel medio que, si no se evita, puede tener como consecuencia una lesión grave o incluso la muerte (p. ej., riesgo de descarga eléctrica)	Hz	Hertzio (frecuencia de red)
		W	Watt
	¡CUIDADO! - Identifica un peligro de nivel bajo que, si no se evita, puede tener como consecuencia una lesión leve o moderada (p. ej., peligro de escaldadura)		Utilice el producto solo en espacios interiores secos.
	¡ATENCIÓN! - Advierte de posibles daños materiales (p. ej., peligro de cortocircuito)		¡Peligro - riesgo de descarga eléctrica!
	INFORMACIÓN: Este símbolo con la palabra de señalización "Información" ofrece más información útil.		¡Cuidado - superficie caliente!
	Seguridad alimentaria Este producto no tiene ningún efecto negativo en el sabor u olor.		Este producto está clasificado como clase de protección I y debe conectarse a tierra.
CE	El marcado CE ratifica la conformidad con las directivas de la UE aplicables al producto.		Indicaciones de seguridad Instrucciones de manipulación

PARRILLA ELÉCTRICA DE SOBREMESA

● **Introducción**

Enhorabuena por la adquisición de su nuevo producto. Ha optado por un producto de alta calidad. El manual de instrucciones forma parte de este producto. Contiene importantes

indicaciones sobre seguridad, uso y eliminación. Antes de usar el producto, familiarícese con todas las indicaciones de manejo y de seguridad. Utilice el producto únicamente como se describe a continuación y para las aplicaciones indicadas. Adjunte igualmente toda la documentación en caso de entregar el producto a terceros.



Puede descargar y ver este y muchos otros manuales en www.lidl-service.com. Escaneando este código QR accederá directamente a la página web de servicio de Lidl (www.lidl-service.com), donde puede abrir su manual de instrucciones introduciendo el número de artículo (IAN) 507990_2507.

● Uso previsto

- Este producto ha sido determinado para asar alimentos. No utilice el producto para otro fin distinto al previsto.
- El producto ha sido diseñado exclusivamente para el uso en el ámbito doméstico, y no es adecuado para fines comerciales.
- Este producto se ha diseñado para uso doméstico y aplicaciones similares, como:
 - Cocinas para el personal de tiendas, oficinas u otros centros de trabajo.
 - Granjas.
 - Clientes en hoteles, moteles y otros entornos similares a viviendas.
 - Entornos de alojamiento.
- El fabricante no acepta ninguna responsabilidad por los daños debido a un uso incorrecto.

● Volumen de suministro

Después de desembalar el producto, compruebe si la entrega está completa y todas las piezas están en perfecto estado. Antes del uso, elimine la totalidad de los materiales de embalaje.

- 1 Rejilla de parrilla
- 1 Elemento calefactor
- 1 Bandeja colector

- 1 Carcasa
- 1 Manual de instrucciones

● Lista de las partes

Antes de comenzar a leer el manual, vaya a la página con las figuras y familiarícese con todas las funciones del producto.

(Fig. A)

- 1 Rejilla de parrilla
- 2 Elemento calefactor
- 3 Bandeja colector
- 4 Carcasa
- 5 Soporte de la rejilla de parrilla
- 6 Cable de conexión con enchufe
- 7 Control de temperatura
- 8 Indicador luminoso de funcionamiento
- 9 Asa

● Datos técnicos

Número de modelo con enchufe VDE:	HG14053
con enchufe BS:	HG14053-BS
con enchufe CH:	HG14053-CH
Tensión de entrada:	220-240 V~, 50 Hz
Consumo de potencia:	2300 W
Consumo de potencia en estado apagado:	0,3 W
Clase de protección:	I
Certificación:	
HG14053:	GS (TÜV SÜD)
HG14053-BS:	-
HG14053-CH:	-



Indicaciones generales de seguridad

¡ANTES DE USAR EL PRODUCTO, FAMILIARÍCESE CON TODAS LAS INDICACIONES DE SEGURIDAD Y FUNCIONAMIENTO! ¡SI TRANSFIERE ESTE

PRODUCTO, HÁGALO CON TODA LA DOCUMENTACIÓN!

¡Queda anulada su garantía en el caso de daños por la no contemplación de este manual de instrucciones! ¡No se asumirá ninguna responsabilidad por daños indirectos! ¡No se asumirá ninguna responsabilidad en el caso de daños materiales o a personas si esos daños son el resultado de un uso inadecuado o de la no observación de las indicaciones de seguridad!

Niños y personas con limitaciones

⚠ ¡ADVERTENCIA! ¡PELIGRO DE MUERTE Y DE ACCIDENTE PARA NIÑOS Y BEBÉS!

No deje que los niños jueguen solos con el material de embalaje. El material de embalaje presenta riesgo de asfixia.

Los niños subestiman a menudo los peligros. Mantenga el material de embalaje fuera del alcance de los niños.

- Este producto puede ser utilizado por niños mayores de 8 años, así como por personas con capacidades físicas, sensoriales o mentales reducidas o con falta de experiencia

o conocimientos, siempre y cuando se les supervise o se les haya enseñado cómo utilizar el producto de forma segura y hayan comprendido los posibles peligros.

- No permita que los niños jueguen con el producto.
- La limpieza y mantenimiento por parte del usuario no deben ser llevados a cabo por niños, a menos que estén bajo supervisión.
- Mantener alejados del producto y cable de conexión a niños menores de 8 años.

Uso previsto

⚠ ¡ADVERTENCIA! Un uso no conforme a lo previsto puede provocar lesiones. Utilice solo el producto conforme a este manual de instrucciones. Nunca intente modificar el producto en modo alguno.

Seguridad eléctrica

⚠ ¡PELIGRO! ¡Peligro de descarga eléctrica! Nunca intente reparar el producto usted mismo.

En caso de fallo de funcionamiento, deje que solo el personal cualificado lleve a cabo las reparaciones.

¡PELIGRO! ¡Peligro de quemaduras!

- Las superficies pueden estar calientes durante el uso. No toque el producto durante o inmediatamente después del uso.
- La temperatura de la superficie accesible puede ser elevada si el producto está en funcionamiento.

¡ADVERTENCIA! ¡Peligro de descarga eléctrica!

Nunca sumerja el producto en agua u otros líquidos. Nunca ponga el producto debajo del agua corriente.

¡ADVERTENCIA! ¡Peligro de descarga eléctrica!

No utilice ningún producto dañado. Desconecte el producto de la red eléctrica y póngase en contacto con su distribuidor si estuviera dañado.

- No utilizar el producto si se ha caído o presenta signos visibles de daños.
- Este producto se enciende nada más conectar enchufe a una toma de corriente.
- Antes de conectar el producto a la red eléctrica, compruebe que la tensión y la corriente nominal coinciden con la

indicada en la placa de características.

- Compruebe regularmente la presencia de daños en el enchufe y el cable de conexión. Si el cable de conexión está dañado, deje que el fabricante, su representante de servicio al cliente o una persona con una cualificación similar lo reemplace para evitar riesgos.
- Proteja el cable de conexión de posibles daños. No deje que cuelgue sobre bordes afilados ni tampoco lo aplaste o doble. Mantenga alejado el cable de conexión de superficies calientes y llamas abiertas.

Funcionamiento

 ¡PELIGRO! ¡Riesgo de quemaduras! No utilice el producto sin suficiente agua en la bandeja colectora.

Llene la bandeja colectora con agua fría hasta la marca **MAX**.

En cuanto el nivel del agua descienda de la marca **MIN**: Rellene con agua.

 ¡ATENCIÓN! ¡Riesgo de daños en el producto!

No se deben utilizar carbón vegetal ni combustibles

inflamables similares con este producto.

Cantidad máxima de agua que se puede verter en el producto.

- No deje el producto sin supervisión si está conectado a la red eléctrica.
- No mueva el producto si está en funcionamiento.
- No coloque el producto sobre superficies calientes (p. ej., placas de cocción, cocina a gas, horno, etc.). Utilice el producto sobre una superficie lisa, estable, limpia, resistente al calor y seca.
- No cubra el producto mientras esté en uso o poco después mientras esté caliente.
- Asegúrese de que el cable de conexión no quede atrapado por las placas ni toque sus bordes.
- No se recomienda el uso de cables de extensión.
- Tienda los cables de conexión y extensión, de modo que nadie pueda tropezarse con él ni tampoco se dañe nada.
- Este producto no ha sido determinado para ser utilizado con un temporizador externo o un sistema de telecontrol separado.

- Únicamente utilice el producto con los accesorios originales suministrados.

⚠ ADVERTENCIA: A fin de evitar el sobrecalentamiento, no se debe cubrir el producto con materiales rígidos o flexibles, como bandejas de aluminio, láminas de aluminio o bandejas de otros materiales resistentes al calor, con un tamaño superior a 245 × 125 mm. Estos objetos deben colocarse en el centro de la rejilla de parrilla para garantizar una ventilación adecuada. Cubrir una superficie mayor de la rejilla de parrilla con dichos objetos o materiales comprometería la seguridad del producto y provocaría graves daños.

Limpieza y conservación

- ⚠ ¡ADVERTENCIA! ¡Peligro de lesiones!** Desconecte el producto de la red eléctrica antes de limpiarlo o si no está en uso.
- Las indicaciones sobre la limpieza del producto las podrá encontrar en el capítulo "Limpieza".

- No guarde el producto en el armario o embalaje si está caliente.
- No desconecte el enchufe de la toma de corriente tirando del cable de conexión.
- Proteja el producto, cable de conexión y enchufe contra el polvo, la radiación solar directa, el goteo y las salpicaduras.
- Guarde el producto en un lugar seco, refrigerado, protegido contra la humedad y fuera del alcance de los niños.
- Proteja el producto contra el calor. No coloque el producto cerca de llamas abiertas o fuentes de calor como hornos o aparatos de calefacción.

● **Puesta en marcha**

● **Desembalar y limpiar a fondo el producto**

1. Retire el producto del embalaje. Retire todo el material de embalaje y las láminas protectoras.
2. Compruebe que ha recibido todas las piezas y si el volumen de suministro descrito está completo (véase "Volumen de suministro").
3. Compruebe si el producto y todas las piezas se encuentran en buen estado. Si detecta algún daño o defecto, no utilice el producto, sino que proceda como se describe en el capítulo "Garantía".
4. Durante la producción, algunas piezas son revestidas con una fina capa de aceite para su protección. Antes del primer uso, ponga en

marcha el producto sin ningún alimento para que los posibles residuos se evaporen.

5. Antes del primer uso, limpie todas las piezas del producto como se describe en el capítulo "Limpieza".

● **Ajustar el producto**

- ① INFORMACIÓN:** El elemento calefactor [2] cuenta con un interruptor de seguridad. El producto solo se puede encender si el elemento calefactor se ha introducido correctamente en la carcasa [4].
1. Coloque la carcasa [4] sobre una superficie lisa, estable, limpia, resistente al calor y seca.
 2. Introduzca la bandeja colectora [3] en la carcasa [4].
 3. Llene la bandeja colectora [3] con agua fría hasta la marca **MAX**.
 4. Introduzca el elemento calefactor [2] en la carcasa [4].
El control de temperatura [7] debe quedar orientado hacia la parte delantera del producto.
El pasador de la carcasa debe introducirse en la abertura correspondiente del elemento calefactor.
 5. Coloque la rejilla de parrilla [1] sobre la carcasa [4].
Las patas de la rejilla de parrilla deben encajar en los soportes de la rejilla de parrilla [5].
Elija entre dos ajustes:

Posición de la rejilla de parrilla	Aplicación
Centro más profundo de los soportes de la rejilla de parrilla	<input type="checkbox"/> Cocinar rápidamente a alta temperatura <input type="checkbox"/> Para preparar alimentos finos (por ejemplo, gambas o filetes finos) y para dorar carne

Posición de la rejilla de parrilla	Aplicación
A la derecha y a la izquierda por encima de los soportes de la rejilla de parrilla	<input type="checkbox"/> Cocinar lentamente o mantener el calor <input type="checkbox"/> Para preparar alimentos delicados (por ejemplo, verduras o pescado) o alimentos más gruesos

● **Uso**

① **INFORMACIÓN:**

- Al utilizar el producto por primera vez puede darse un ligero olor característico. Procure una ventilación suficiente.
- Elimine los alimentos asados de la primera tirada.

● **Encendido/apagado del producto**

① **INFORMACIÓN:** Durante el funcionamiento, el indicador luminoso de funcionamiento **8** se enciende y se apaga de vez en cuando. El indicador luminoso de funcionamiento se apaga en cuanto se alcance la temperatura seleccionada. El termostato solo funciona a partir del inicio de la escala de ajuste de temperatura. En función de la temperatura ambiente, el proceso de calentamiento comienza en diferentes puntos de la escala.

1. Encendido del producto: Conecte el enchufe **6** a una toma de corriente apropiada. El indicador luminoso de funcionamiento **8** se enciende.
2. Apagado del producto: Desconecte el enchufe **6** de la toma de corriente. El indicador luminoso de funcionamiento **8** se apaga.

● **Asar alimentos**

⚠ **¡ADVERTENCIA! ¡Peligro de incendio!**

- Para evitar que el producto se sobrecaliente: No coloque materiales como láminas de

aluminio, bandejas de aluminio, platos o similares que superen las dimensiones de 245 × 125 mm sobre la rejilla de parrilla **1**. Véase la indicación de seguridad.

- Nunca utilice el producto sin suficiente agua en la bandeja colectora **3** (véase «Llenado/vaciado de la bandeja colectora»).

⚠ **¡CUIDADO! ¡Riesgo de quemaduras!**

Las superficies del producto se calientan mucho durante su uso. Durante el funcionamiento: Solo toque el producto por el control de temperatura **7** o por las asas **9**.

① **INFORMACIÓN:** Los alimentos finos deben cocinarse a alta temperatura en poco tiempo. Cuanto más grueso sea el alimento, la cocción debe ser más suave y lenta para que no se queme por fuera y se cocine uniformemente por dentro.

1. Ajuste el control de temperatura **7** a la posición **MAX**. Precaliente el producto sin alimentos durante unos 8,5 minutos.
2. Ajuste el control de temperatura **7** a la posición adecuada:

Control de temperatura	Preparación de alimentos
Ajuste alto	<input type="checkbox"/> Para cocinar platos a la parrilla o dorar carne. <input type="checkbox"/> Cocine los alimentos durante unos minutos a temperatura máxima por ambos lados y, a continuación, baje el fuego para garantizar una cocción suave.
Ajuste medio o bajo	<input type="checkbox"/> Para cocinar los alimentos de forma suave. <input type="checkbox"/> Para cocinar lentamente alimentos delicados, como verduras o pescado.
Ajuste bajo	<input type="checkbox"/> Para mantener calientes alimentos ya cocinados.

- Rocíe la rejilla de parrilla [1] con un poco de aceite vegetal para que los alimentos no se peguen.
- Coloque los alimentos directamente sobre la rejilla de parrilla [1] y déles la vuelta de vez en cuando.
- Cuando finalice la cocción: Ajuste el control de temperatura [7] a la posición **MIN**.
- Retire el alimento de la rejilla de parrilla [1].
- Desconecte el enchufe [6] de la toma de corriente.
- Deje que el producto se enfríe por completo.

● Llenado/vaciado de la bandeja colectora

⚠ ¡ATENCIÓN! ¡Riesgo de daños en el producto! No vierta agua sobre el elemento calefactor [2].

ⓘ INFORMACIÓN: Asegúrese de que la bandeja colectora [3] esté siempre llena de agua hasta la marca **MIN**. Rellene la bandeja colectora con agua fría cuando el nivel de agua descienda de la marca **MIN**.

Llenado de la bandeja colectora

- Desconecte el enchufe [6] de la toma de corriente.
- Vierta agua en la bandeja colectora [3] cerca del borde de la rejilla de parrilla [1] hasta que esté llena hasta la marca **MAX**.

Vaciado de la bandeja colectora

- Retire la rejilla de parrilla [1] y el elemento calefactor [2] de la carcasa [4].
- Vierta con cuidado el agua de la bandeja colectora [3].

● Tabla de cocción

Ingrediente	Cantidad	Tiempo (min)	Temperatura
Alitas de pollo	6 uds.	20-24	MAX
Filete de carne	120 g	12-18	MAX
Gambas	4 uds.	8-10	MAX

Ingrediente	Cantidad	Tiempo (min)	Temperatura
Bacon	3 mm, 4 rodajas	8-12	MAX
Salchichas	4 uds.	12-16	MAX
Hamburguesas	2 uds.	4-6	MAX
Muslo de pollo	360 g	22-26	MAX
Salmón	2 uds.	6-8	MAX
Costillas	100 g	20-24	MAX
Filete de cerdo	130 g	12-16	MAX

● Limpieza

⚠ ¡PELIGRO! ¡Peligro de descarga eléctrica! Antes de la limpieza: Desconecte siempre el enchufe [6] de la toma de corriente.

⚠ ¡PELIGRO! ¡Peligro de quemaduras!

No limpie el producto inmediatamente después del funcionamiento. Deje que el producto se enfríe primero.

⚠ ¡ADVERTENCIA!

- No sumerja las piezas eléctricas del producto en agua u otros líquidos. Nunca ponga el producto debajo del agua corriente.
- No deje que el agua u otros líquidos penetren en el interior del producto.
- No utilice para la limpieza ningún detergente agresivo o abrasivo, o cepillos duros.

ⓘ INFORMACIÓN: Limpie el producto justo después de que se haya enfriado. Si los restos de alimentos se secan, serán difíciles de eliminar.

Pieza	Método de limpieza
Carcasa 4	<ul style="list-style-type: none"> <input type="checkbox"/> Limpie la carcasa del producto con un paño húmedo. <input type="checkbox"/> En caso necesario, añada un detergente suave al paño. Seguidamente, limpie la carcasa del producto con un paño húmedo, sin detergente. <input type="checkbox"/> A continuación, seque minuciosamente la carcasa del producto. <input type="checkbox"/> No deje que el agua u otros líquidos penetren en el interior del producto.
Rejilla de parrilla 1	<ul style="list-style-type: none"> <input type="checkbox"/> Limpie la rejilla de parrilla utilizando un paño ligeramente humedecido y un detergente suave.
Espacios entre la rejilla de parrilla 1	<ul style="list-style-type: none"> <input type="checkbox"/> Eliminar grasa y líquidos: Use una hoja de papel de cocina. <input type="checkbox"/> Eliminar los restos quemados que se hayan adherido: Utilice una espátula de madera o un pincho de madera pequeño.
Bandeja colectora 3	<ul style="list-style-type: none"> <input type="checkbox"/> Enjuague la bandeja colectora con agua y un detergente suave. <input checked="" type="checkbox"/> También puede limpiar la bandeja colectora en el lavavajillas.

● Almacenamiento

⚠ ¡PELIGRO! ¡Peligro de quemaduras!

No guarde el producto inmediatamente después de haberlo utilizado. Deje que el producto se enfríe primero.

- Limpie el producto antes de guardarlo.
- Guarde el producto en su embalaje original siempre que no esté en uso.

- Conserve el producto en un lugar seco fuera del alcance de los niños.

● Eliminación

El embalaje está compuesto por materiales no contaminantes que pueden ser desechados en el centro de reciclaje local.



Tenga en cuenta el distintivo del embalaje para la separación de residuos. Está compuesto por abreviaturas (a) y números (b) que significan lo siguiente: 1-7: plásticos/20-22: papel y cartón/80-98: materiales compuestos.

Producto:



Points de collecte sur www.quefairemesdechets.fr
Privilégiez la réparation ou le don de votre appareil !

El producto, y el material de embalaje son reciclables y están sujetos a la responsabilidad extendida del fabricante.

Deséchelos por separado siguiendo la información ilustrada de recogida selectiva para un mejor tratamiento de los residuos.

El logotipo Triman se aplica solo para Francia.



Para obtener información sobre las posibilidades de desecho del producto al final de su vida útil, acuda a la administración de su comunidad o ciudad.



Para proteger el medio ambiente no tire el producto junto con la basura doméstica cuando ya no le sea útil. Deséchelo en un contenedor de reciclaje. Diríjase a la administración competente para obtener información sobre los puntos de recogida de residuos y sus horarios.

● **Garantía**

El producto ha sido fabricado según normas de calidad exigentes y ha sido probado minuciosamente antes de la entrega. En caso de fallos de material o de fabricación, dispone de derechos legales frente al vendedor del producto. Nuestra garantía mencionada a continuación no restringe sus derechos legales de ningún modo.

La garantía para este producto es de 3 años a partir de la fecha de compra. La garantía empieza el día de la fecha de compra. Conserve el justificante de compra original en un lugar seguro, ya que este documento es necesario para demostrar la compra.

Todos los daños o defectos ya presente en el momento de la compra deben informarse inmediatamente tras desembalar el producto.

Si el producto presenta defectos de material o fabricación en los 3 años a partir de la fecha de compra, lo repararemos o sustituiremos, según nuestra elección, gratuitamente para usted. El período de garantía no se extiende por una reclamación de garantía aprobada. Esto también es aplicable a las piezas sustituidas y reparadas.

La garantía pierde su validez si el producto se daña o se utiliza o mantiene de forma inadecuada.

La garantía cubre defectos de material y fabricación. Esta garantía no cubre las piezas del producto sujetas a un uso y desgaste normal y, por lo tanto, consideradas piezas de desgaste (por ej. pilas, baterías, mangueras, cartuchos de tinta) ni los daños a las piezas frágiles, por ej. interruptores o piezas de cristal.

● **Tramitación de la garantía**

Para garantizar una rápida tramitación de su consulta, tenga en cuenta las siguientes indicaciones:

Para realizar cualquier consulta, tenga a mano el recibo y el número de artículo (IAN 507990_2507) como justificante de compra.

Encontrará el número de artículo en una inscripción de la placa identificativa, en la portada de las instrucciones (abajo a la izquierda) o en una pegatina en la parte posterior o inferior.

Si el producto fallase o presentase algún defecto, póngase primero en contacto con el departamento de asistencia indicado, ya sea por teléfono o correo electrónico.

Puede enviarnos el producto defectuoso libre de franqueo adjuntando el recibo de compra (tícket de compra) e indicando dónde está y cuándo ha ocurrido el fallo a la dirección de asistencia que le indicamos.











● **Asistencia**

 **Asistencia en España**
Tel.: 900984989
E-Mail: owim@lidl.es



Liste over anvendte piktogrammer/symboler	Side	96
Indledning	Side	96
Forskriftsmæssig anvendelse	Side	97
Leveringsomfang	Side	97
Liste over dele	Side	97
Tekniske data	Side	97
Almindelige sikkerhedsanvisninger	Side	97
Ibrugtagning	Side	101
Udpakning og rengøring af produktet	Side	101
Indstilling af produkt	Side	101
Anvendelse	Side	101
Tænd/sluk produktet	Side	101
Grillning af fødevarer	Side	101
Fylde/tømme drypbakken	Side	102
Tilberedningstabel	Side	102
Rengøring	Side	103
Opbevaring	Side	103
Bortskaffelse	Side	103
Garanti	Side	104
Afvikling af garantisager	Side	104
Service	Side	104

Liste over anvendte piktogrammer/symboler

	FARE! – Betegner en fare med høj risikograd, som medfører dødsfald eller alvorlige kvæstelser, hvis den ikke undgås (fx kvælningfare)		Vekselstrøm/-spænding
	ADVARSEL! – Betegner en fare med middel risikograd, som kan medføre dødsfald eller alvorlige kvæstelser, hvis den ikke undgås (fx risiko for elektrisk stød)	Hz	Hertz (neffrekvens)
		W	Watt
	FORSIGTIG! – Betegner en fare med lav risikograd, som kan medføre lette til moderate kvæstelser, hvis den ikke undgås (fx forbrændingsfare)		Anvend kun produktet indendørs i tørre lokaler.
	OBS! – Advarer om mulige materielle skader (f.eks. fare for kortslutning)		Fare – risiko for elektrisk stød!
	INFO: Dette symbol, sammen med signalordet "Info", angiver flere nyttige informationer.		Forsigtig – varm overflade!
	Levnedsmiddelsikker Dette produkt har ingen negative indvirkninger på smag og duft.		Dette produkt er klassificeret som beskyttelsesklasse I og skal jordes.
	CE-mærket bekræfter overensstemmelse med de for produktet gældende EU-retningslinjer.		Sikkerhedsanvisninger Handlingsanvisninger

EL-BORDGRILL

● Indledning

Hjerteligt tillykke med købet af deres nye produkt. Du har besluttet dig for et produkt af høj kvalitet. Brugervejledningen er en del af dette produkt. Den indeholder vigtige informationer om sikkerhed, brug og bortskaffelse. Gør dig inden ibrugtagning af produktet fortrolig med alle betjenings- og sikkerhedsanvisninger. Benyt kun produktet som beskrevet og til de oplyste formål. Videregiv alle papirer, hvis du giver produktet videre til tredjemand.



Du kan downloade og se denne og mange andre brugsanvisninger på www.lidl-service.com. Når du scanner QR-koden, kommer du direkte ind på

Lidl-service-hjemmesiden (www.lidl-service.com), hvor du kan åbne din brugsanvisning ved at indtaste varennummeret (IAN) 507990_2507.

● Forskriftsmæssig anvendelse

- Produktet er beregnet til at grille fødevarer med. Anvend ikke produktet til andre formål.
- Produktet er kun beregnet til anvendelse i private husholdninger og ikke til kommercielle formål.
- Dette produkt er beregnet til brug i hjemmet og til lignende formål som f.eks. følgende:
 - Kantinekøkkener i butikker, kontorer og lignende arbejdspladser;
 - Landbrug;
 - Af gæster på hoteller, moteller eller andre boliglignende omgivelser;
 - Bed and breakfast.
- Fabrikanten fraskriver sig ethvert ansvar for skader som følge af forkert brug.

● Leveringsomfang

Ved udpakning af produktet skal det kontrolleres, at leverancen er komplet, og at alle dele er funktionsdygtige. Før anvendelse skal al emballage fjernes.

- 1 Grillrist
- 1 Varmeelement
- 1 Drypbakke
- 1 Hus
- 1 Betjeningsvejledning

● Liste over dele

Slå før læsningen op på siden med figurerne, og gør dig fortrolig med alle produktets funktioner.

(Fig. A)

- 1 Grillrist
- 2 Varmeelement
- 3 Drypbakke
- 4 Hus
- 5 Holder til grillrist
- 6 Tilslutningsledning med netstik
- 7 Temperaturvælger
- 8 Kontrollampe
- 9 Håndtag

● Tekniske data

Modelnummer med VDE-netstik:	HG14053
med BS-netstik:	HG14053-BS
med CH-netstik:	HG14053-CH
Indgangsspænding:	220-240 V~, 50 Hz
Effektforbrug:	2300 W
Effektforbrug i slukket tilstand:	0,3 W
Beskyttelsesklasse:	I
Certificering:	
HG14053:	GS (TÜV SÜD)
HG14053-BS:	-
HG14053-CH:	-



Almindelige sikkerhedsanvisninger

FØR PRODUKTET BRUGES FØRSTE GANG SKAL DU VÆRE FORTROLIG MED ALLE SIKKERHEDS- OG BETJENINGSANVISNINGER! HVIS PRODUKTET OVERLADES TIL TREDJEMAND, SKAL ALLE DOKUMENTER MEDFØLGE!

Hvis der opstår skader som følge af, at betjeningsvejledningen ikke følges, bortfalder garantiforpligtelserne! Leverandøren påtager sig intet ansvar for følgeskader! Leverandøren påtager sig intet ansvar for ting- eller personskader, der opstår som følge af forkert anvendelse, eller hvis sikkerhedsanvisningerne ikke følges!

Børn og personer med handicap

⚠ ADVARSEL! LIVSFARE OG RISIKO FOR ULYKKER FOR SMÅBØRN OG BØRN!

Børn må ikke efterlades med emballagen uden opsyn. Emballagen udgør en kvælningssrisiko.

Børn undervurderer ofte de dermed forbundne farer. Hold emballagen uden for børns rækkevidde.

- Dette produkt kan anvendes af børn fra 8 år og opefter, samt af personer med reducerede, fysiske, sensoriske eller mentale færdigheder eller mangel på erfaring og kundskaber, hvis de er under opsyn, eller hvis de er instrueret i sikker brug af produktet og indforstået med de risici, der er forbundet hermed.
- Børn må ikke lege med produktet.
- Rengøring og brugervedligeholdelse må ikke udføres af børn, medmindre de under opsyn.
- Børn under 8 år skal holdes på afstand af produkt og tilslutningsledning.

Forskriftsmæssig anvendelse

- ⚠ **ADVARSEL!** Enhver uautoriseret brug kan medføre kvæstelser. Anvend kun produktet i henhold til denne vejledning. Forsøg ikke at ændre produktet på nogen måde.

Elektrisk sikkerhed

- ⚠ **FARE! Risiko for elektrisk stød!** Forsøg ikke at reparere produktet selv.

Ved funktionsfejl skal reparationer udføres af kvalificerede medarbejdere.

- ⚠ **FARE! Fare for forbrænding!**

- Under brug kan overfladerne blive varme. Rør ikke ved produktet under og umiddelbart efter anvendelse.
- Temperaturen på de tilgængelige overflader kan være høj, mens produktet er i drift.

- ⚠ **ADVARSEL! Risiko for elektrisk stød!** Produktet må aldrig nedsænkes i vand eller andre væsker. Hold aldrig produktet under rindende vand.

⚠ ADVARSEL! Risiko for elektrisk stød! Anvend aldrig et beskadiget produkt. Afbryd produktet fra elnettet, og ret henvendelse til forhandleren, hvis det er beskadiget.

- Produktet må ikke anvendes, hvis det har været tabt eller udviser synlige skader.
- Produktet er tændt, så snart nedstikket er forbundet med en egnet stikkontakt.
- Før produktet tilsluttes netspændingen, skal det kontrolleres, at spænding og netfrekvens er i overensstemmelse med de data om strømforsyning, der er anført på produktets typeskilt.
- Kontrollér jævnligt netstik og tilslutningsledning for skader. Hvis produktets tilslutningsledning er beskadiget, skal den udskiftes af producenten eller dennes kundeservice eller en tilsvarende kvalificeret person for at undgå farer.
- Beskyt tilslutningsledningen mod skader. Lad den ikke hænge over skarpe kanter, og knæk eller bøj den ikke. Tilslutningsledningen

skal holdes væk fra varme overflader og åben ild.

Betjening

⚠ FARE!

Forbrændingsrisiko!

Anvend aldrig produktet uden tilstrækkeligt med vand i drypbakken.

Fyld rent vand op til markeringen **MAX** i drypbakken.

Hvis vandstanden falder til under markeringen **MIN**: Efterfyld med vand.

⚠ OBS! Fare for produktskader! Trækul eller andre former for brændsel må ikke bruges sammen med dette produkt.

Overskrid ikke den maksimale mængde vand, der må påfyldes produktet.

- Produktet må ikke være uden opsyn, så længe det er tilsluttet netspændingen.
- Produktet må ikke flyttes, når det er i brug.
- Anbring ikke produktet på varme overflader (gaskomfur, elkofur, ovn etc.). Anvend produktet på en flad, stabil, ren, varmebestandig og tør overflade.

- Tildæk ikke produktet, så længe det er i brug eller kort efter brugen, når det stadig er varmt.
- Vær opmærksom på, at tilslutningsledningen ikke kommer i klemme i pladerne eller rører pladekanterne.
- Anvendelse af forlængerledninger anbefales ikke.
- Anbring net- og forlængerledninger således, at ingen kan falde over dem, og således at de ikke kan tage skade.
- Dette produkt er ikke beregnet til at blive styret med et kontaktur eller et separat fjernstyringssystem.
- Anvend kun produktet med det medfølgende originale tilbehør.

⚠ ADVARSEL: For at undgå overophedning må produktet ikke tildækkes med faste eller fleksible materialer såsom alubakker, alufolie eller bakker af andre varmebestandige materialer, som er større end 245×125 mm. Sådanne genstande skal placeres midt på grillristen for at sikre tilstrækkelig ventilation. Hvis grillristen tildækkes med større genstande eller materialer,

vil det forringe produktets sikkerhed og kunne medføre alvorlige skader.

Rengøring og opbevaring

- ⚠ **ADVARSEL! Fare for kvæstelser!** Afbryd produktet fra strømforsyningen, før det rengøres, eller når det ikke er i brug.
- Vejledningen til rengøring af produktet findes i kapitlet "Rengøring".
- Opbevar ikke det varme produkt i et skab eller i emballagen.
- Træk i netstikket og ikke i tilslutningsledningen for at tage netstikket ud af stikkontakten.
- Beskyt produktet, tilslutningsledningen og netstikket mod støv, direkte sol, vanddråber og -stænk.
- Opbevar produktet på et køligt, tørt sted, beskyttet mod fugt og uden for børns rækkevidde.
- Beskyt produktet mod varme. Anbring ikke produktet i nærheden af åben ild eller varmekilder som ovne eller varmeovne.

● Ibrugtagning

● Udpakning og rengøring af produktet

1. Tag produktet ud af emballagen. Fjern alle emballagematerialer og beskyttelsesfolier.
2. Kontrollér, om alle dele er til stede, og om det beskrevne leveringsomfang er fuldstændigt (se "Leveringsomfang").
3. Kontroller, at produktet og alle dele er i god stand. Hvis du konstaterer en beskadigelse eller en defekt, så anvend ikke produktet, men gå frem som beskrevet i kapitlet "Garanti".
4. Under fremstillingen er visse dele beskyttet af en tynd oliefilm. Før første ibrugtagning, skal produktet anvendes uden indhold, således at eventuelle rester fra produktionen fordamper.
5. Rengør alle produktets dele som beskrevet i kapitlet "Rengøring" inden første brug.

● Indstilling af produkt

ⓘ INFO: Varmeelementet **2** er forsynet med en sikkerhedsafbryder. Produktet kan kun tændes, når varmeelementet er monteret korrekt i huset **4**.

1. Anbring huset **4** på en jævn, stabil, ren, varmeresistent og tør overflade.
2. Sæt drypbakken **3** ind i huset **4**.
3. Påfyld koldt vand op til markeringen **MAX** i drypbakken **3**.
4. Sæt varmeelementet **2** i huset **4**. Temperaturvælgeren **7** skal vende mod forsiden af produktet. Stiften i huset skal gå ind i den tilsvarende åbning på varmeelementet.
5. Sæt grillristen **1** på huset **4**. Fødderne på grillristen skal passe ind i holderen **5** til grillristen. Vælg mellem 2 indstillinger:

Grillristens position	Anvendelse
Det midterste dybere hul i holderen til grillristen	<input type="checkbox"/> Til hurtig tilberedning ved højere temperatur <input type="checkbox"/> Til tilberedning af tyndere fødevarer (f.eks. rejer eller tynde steaks) og til stegning af kød
Højre og venstre hul i holderen til grillristen	<input type="checkbox"/> Til langsom tilberedning eller varmholdning <input type="checkbox"/> Til tilberedning af søde fødevarer (f.eks. grøntsager eller fisk) eller til tykkere fødevarer

● Anvendelse

ⓘ INFO:

- Når produktet opvarmes de første gange, kan der forekomme en svag lugt. Sørg for passende udluftning.
- Kassér de grillede fødevarer fra første tilberedning.

● Tænd/sluk produktet

ⓘ INFO: Under drift skiftevis tændes og slukkes kontrollampen **8** af og til. Kontrollampen slukkes, når den indstillede temperatur er opnået. Termostaten fungerer kun fra begyndelsen af temperaturindstillingsskalaen. Afhængigt af rumtemperaturen kan opvarmningsprocessen starte på forskellige steder på skalaen.

1. Tænd produktet: Sæt netstikket **6** i en egnet stikkontakt. Kontrollampen **8** lyser.
2. Sluk produktet: Træk netstikket **6** ud af stikkontakten. Kontrollampen **8** slukker.

● Grillning af fødevarer

⚠ ADVARSEL! Brandfare!

- Undgå, at apparatet overophedes: Læg ikke materialer som f.eks. alufolie, alubakker, tallerkener eller andet, som måler mere end 245×125 mm, på grillristen **1**. Se sikkerhedsanvisningerne.

- Anvend aldrig produktet uden tilstrækkeligt med vand i drypbakken [3] (se "Fylde/tømme drypbakken").

⚠ **FORSIGTIG! Forbrændingsrisiko!**

Produktets overflader kan blive varme under brug. Under brug: Berør kun produktet på temperaturvælgeren [7] eller på håndtagene [9].

- ① **INFO:** Tynde fødevarer skal tilberedes varmt og hurtigt. Jo tykkere fødevarer er, desto mere skånsomt og langsomt skal den grilles, så den ikke bliver sveden, og så den bliver stegt ensartet.

1. Sæt temperaturvælgeren [7] på positionen **MAX**. Forvarm produktet uden fødevarer på i cirka 8,5 minutter.
2. Indstil temperaturvælgeren [7] på den ønskede position:

Temperaturvælger	Tilberedning
Høj indstilling	<ul style="list-style-type: none"> □ Til tilberedning af tynde grillretter eller til stegning af kød. □ Grill fødevarer på begge sider på maksimal temperatur i nogle minutter, og sænk derefter temperaturen for at fortsætte med en mere skånsom tilberedning.
Mellem eller lav indstilling	<ul style="list-style-type: none"> □ Til skånsom tilberedning af fødevarer. □ Til langsom tilberedning af sarte fødevarer som f.eks. grøntsager eller fisk.
Lav indstilling	<ul style="list-style-type: none"> □ Til varmholdning af færdigt tilberedte fødevarer.

3. Smør grillristen [1] med lidt madolie, så fødevarerne ikke sætter sig fast på den.
4. Læg fødevarerne direkte på grillristen [1], og vend dem regelmæssigt.
5. Når grillningen er færdig: Sæt temperaturvælgeren [7] på positionen **MIN**.

6. Tag fødevarerne af grillristen [1].
7. Træk netstikket [6] ud af stikkontakten.
8. Lad først produktet køle fuldstændigt af.

● **Fylde/tømme drypbakken**

- ⚠ **OBS! Fare for produktskader!** Hæld aldrig vand på varmeelementet [2].

- ① **INFO:** Kontroller, at der altid er fyldt vand mindst op til mærket **MIN** i drypbakken [3]. Fyld koldt vand i drypbakken, hvis vandstanden falder til under **MIN**.

Fylde drypbakken

1. Træk netstikket [6] ud af stikkontakten.
2. Hæld vand i drypbakken [3] nær ved kanten af grillristen [1], indtil drypbakken er fyldt op til mærket **MAX**.

Tømme drypbakken

1. Løft grillristen [1] og varmeelementet [2] af huset [4].
2. Hæld forsigtigt vandet fra drypbakken [3].

● **Tilberedningstabell**

Ingredienser	Mængde	Tid (min)	Temperatur
Kyllingevinger	6 stk.	20-24	MAX
Steak	120 g	12-18	MAX
Rejer	4 stk.	8-10	MAX
Flæsk	3 mm - 4 skiver	8-12	MAX
Pølser	4 stk.	12-16	MAX
Burger	2 stk.	4-6	MAX
Kyllingebryst	360 g	22-26	MAX
Laks	2 stk.	6-8	MAX
Spareribs	100 g	20-24	MAX
Nakkekoteletter	130 g	12-16	MAX

● Rengøring

⚠ FARE! Risiko for elektrisk stød! Før rengøring: Træk altid netstikket **6** ud af stikkontakten.

⚠ FARE! Fare for forbrænding! Produktet må ikke rengøres umiddelbart efter brug. Lad produktet afkøle først.

⚠ ADVARSEL!

- Produktets elektriske dele må aldrig nedsænkes i vand eller andre væsker. Hold aldrig produktet under rindende vand.
- Vand eller andre væsker må aldrig trænge ind i produktets indvendige dele.
- Anvend ikke skuremidler, aggressive rengøringsmidler eller stive børster.

i INFO: Rengør produktet umiddelbart efter afkøling. Hvis madrester er indtørret, er de ikke nemme at fjerne.

Del	Rengøringsmetode
Hus 4	<ul style="list-style-type: none"> <input type="checkbox"/> Tør huset af med en fugtig klud. <input type="checkbox"/> Om nødvendigt, så anvend et mildt rengøringsmiddel på kluden. Bagefter tørres huset af med en fugtig klud uden rengøringsmiddel. <input type="checkbox"/> Tør huset grundigt af. <input type="checkbox"/> Vand eller andre væsker må aldrig trænge ind i produktets indvendige dele.
Grillrist 1	<ul style="list-style-type: none"> <input type="checkbox"/> Tør grillristen af med en let fugtig klud og et mildt opvaskemiddel.
Mellemrummene på grillristen 1	<ul style="list-style-type: none"> <input type="checkbox"/> Fjernelse af fedt og væsker: Anvend et stykke køkkenrulle. <input type="checkbox"/> Fjernelse af fastsiddende, fastbrændte rester: Anvend en paletkniv af træ eller en lille træske.

Del	Rengøringsmetode
Drypbakke 3	<ul style="list-style-type: none"> <input type="checkbox"/> Skyl drypbakken med vand og et mildt rengøringsmiddel. ■ Drypbakken kan også vaskes i opvaskemaskine.

● Opbevaring

⚠ FARE! Fare for forbrænding! Opbevar ikke produktet umiddelbart efter brug. Lad produktet afkøle først.

- Produktet skal rengøres før opbevaring.
- Opbevar produktet i originalemballagen, når det ikke anvendes.
- Opbevar produktet på et tørt sted uden for børns rækkevidde.

● Bortskaffelse

Indpakningen består af miljøvenlige materialer, som De kan bortskaffe over de lokale genbrugssteder.



Bemærk forpackningsmaterialernes mærkning til affaldssorteringen, disse er mærket med forkortelser (a) og numre (b) med følgende betydning: 1-7: kunststoffer/20-22: papir og pap/80-98: kompositmaterialer.

Produkt:



Produktet og emballagematerialer kan genbruges og er underlagt udvidet producentansvar. De skal bortskaffes separat. Følg de viste mærkater med sorteringsoplysninger, så de bortskaffes på en bedre måde.

Triman-logoet gælder kun for Frankrig.



De får oplyst muligheder til bortskaffelse af det udtjente produkt hos deres lokale myndigheder eller bystyre.



For miljøets skyld, så må produktet aldrig smides ud sammen med husholdningsaffaldet, når det er udtjent, men skal afleveres til en fagmæssig korrekt bortskaffelse. De kan informere Dem vedrørende opsamlingssteder og deres åbningstider hos deres ansvarlige forvaltning.

● **Garanti**

Produktet er blevet fremstillet efter strenge kvalitetsstandarder og kontrolleret nøje før udlevering. I tilfælde af materiale- eller produktionsfejl kan du i medfør af loven gøre krav gældende over for sælgeren af produktet. Dine lovmæssige rettigheder begrænses på ingen måde af den af os nedennævnte garanti.

Garantien på dette produkt gælder i 3 år regnet fra købsdatoen. Garantien gælder fra købsdatoen. Opbevar den originale kvittering et sikkert sted, da dette dokument forlanges forlagt som dokumentation for købet.

Alle skader eller mangler, der allerede forefindes på tidspunktet for købet, skal straks meddeles efter udpakningen af produktet.

Hvis der inden for 3 år regnet fra købsdatoen viser sig en materiale- eller produktionsfejl på produktet, reparerer eller udskifter vi det – efter vores valg – gratis for dig. Garantiperioden forlænges ikke som følge af et imødekommet krav om garanti. Dette gælder også for udskiftede og reparerede dele.

Denne garanti bortfalder, hvis produktet er blevet beskadiget eller anvendt og vedligeholdt forkert.

Garantien dækker materiale- og produktionsfejl. Denne garanti dækker hverken produktdele, der er udsat for normal slitage og derfor er at betragte som sliddele (f.eks. batterier, akkumulatorer, slanger, farvepatroner), eller skader på skrøbelige dele, f.eks. kontakter eller dele af glas.

● **Afvikling af garantisager**

For at kunne garantere en hurtig sagsbehandling af deres forespørgsel, bedes De følge følgende anvisninger:

Opbevar kassebon og artikelnummer (IAN 507990_2507) som købsdokumentation, så disse kan fremlægges på forespørgsel.

Artikelnumrene er angivet på typeskiltet, ved en indgravering, på forsiden af vejledningen (nederst til venstre) eller på et mærkat på bag- eller undersiden.

Hvis der forekommer funktionsfejl eller andre mangler, skal De først kontakte nedenstående serviceafdeling telefonisk eller via e-mail.

Et produkt, der er registreret som defekt, kan De derefter sende portofrit til den meddelte serviceadresse ved vedlæggelse af købsbeviset (kassebon) og angivelsen af, hvori manglen består, og hvornår den er opstået.

● **Service**

 **Service Danmark**









Tel.: 32 710005

E-Mail: owim@lidl.dk



Elenco dei pittogrammi/simboli utilizzati	Pagina 106
Introduzione	Pagina 106
Uso previsto	Pagina 107
Contenuto della confezione	Pagina 107
Elenco delle parti	Pagina 107
Dati tecnici	Pagina 107
Istruzioni generali di sicurezza	Pagina 107
Messa in funzione	Pagina 111
Disimballo e pulizia accurata del prodotto	Pagina 111
Regolazione del prodotto	Pagina 111
Utilizzo	Pagina 112
Accensione/spengimento del prodotto	Pagina 112
Cottura degli alimenti	Pagina 112
Riempimento/Svuotamento della vaschetta di raccolta	Pagina 113
Tabella di cottura	Pagina 113
Pulizia	Pagina 113
Conservazione	Pagina 114
Smaltimento	Pagina 114
Garanzia	Pagina 114
Gestione dei casi in garanzia	Pagina 115
Assistenza	Pagina 115

Elenco dei pittogrammi/simboli utilizzati

	PERICOLO! - Indica un pericolo ad alto rischio che, se non evitato, causa la morte o gravi lesioni (ad es. rischio di soffocamento)		Alimentazione a corrente alternata
	AVVERTENZA! - Indica un pericolo a medio rischio che, se non evitato, può causare la morte o gravi lesioni (ad es. rischio di scosse elettriche)	Hz	Hertz (frequenza di rete)
		W	Watt
	CAUTELA! - Indica un pericolo a basso rischio che, se non evitato, può causare lesioni lievi o di media gravità (ad es. pericolo di scottature)		Utilizzare il prodotto solo in ambiente asciutto.
	ATTENZIONE! - Avverte di possibili danni materiali (ad es. pericolo di cortocircuito)		Pericolo - Rischio di scossa elettrica!
	INFO: Questo simbolo con il termine "Info" contiene ulteriori utili informazioni.		Cautela - superficie calda!
	Per alimenti Il prodotto non ha effetti avversi su gusto e odore.		Questo prodotto è classificato con classe di protezione I e deve essere messo a terra.
CE	Il marchio CE conferma la conformità alle direttive UE applicabili al prodotto.	 	Istruzioni di sicurezza Istruzioni

BARBECUE ELETTRICO DA TAVOLO

● **Introduzione**

Congratulations per l'acquisto del vostro nuovo prodotto. Avete optato per un prodotto di alta qualità. Le istruzioni d'uso sono parte integrante di questo prodotto. Esse contengono importanti avvertenze sulla sicurezza, l'impiego e lo smaltimento. Prima dell'utilizzo del prodotto, prendere conoscenza di tutte le istruzioni d'uso

e delle avvertenze di sicurezza. Utilizzare il prodotto solo come descritto e per i campi di applicazione indicati. Consegnare tutte le documentazioni su questo prodotto quando viene ceduto a terzi.



Puoi scaricare e visualizzare questo e numerosi altri manuali sul sito www.lidl-service.com. Scansionando questo codice QR, verrai reindirizzato subito al sito web dell'assistenza di Lidl (www.lidl-service.com) dove potrai aprire il tuo manuale di istruzioni per l'uso inserendo il codice prodotto (IAN) 507990_2507.

● Uso previsto

- Questo prodotto è destinato alla cottura di alimenti alla griglia. Non utilizzare il prodotto per altri scopi.
- Il prodotto è destinato esclusivamente all'uso domestico e non a scopi commerciali.
- Questo prodotto è destinato all'uso applicazioni domestiche e similari, quali ad es.:
 - Cucine del personale nei negozi, negli uffici e in altri ambienti di lavoro;
 - Fattorie;
 - Clienti di hotel, motel e altri ambienti simili ad abitazioni;
 - Bed and breakfast.
- Il produttore non si assume alcuna responsabilità per danni derivanti da utilizzi non conformi.

● Contenuto della confezione

Dopo avere disimballato il prodotto, verificare che la confezione sia integra e che tutti i componenti non presentino danni. Rimuovere tutti i materiali di imballaggio prima dell'uso.

- 1 Griglia
- 1 Elemento riscaldante
- 1 Vaschetta di raccolta

- 1 Involucro
- 1 Manuale di istruzioni

● Elenco delle parti

Prima di leggere, aprire la pagina delle figure e familiarizzare con tutte le caratteristiche del prodotto.

(Fig. A)

- 1 Griglia
- 2 Elemento riscaldante
- 3 Vaschetta di raccolta
- 4 Involucro
- 5 Supporto griglia
- 6 Cavo di alimentazione e spina
- 7 Controllo del livello di calore
- 8 Spia di funzionamento
- 9 Impugnatura

● Dati tecnici

Numero di modello con spina VDE:	HG14053
con spina BS:	HG14053-BS
con spina CH:	HG14053-CH
Tensione di ingresso:	220-240 V~, 50 Hz
Potenza assorbita:	2300 W
Potenza assorbita in condizione di apparecchio spento:	0,3 W
Classe di protezione:	I
Certificazione:	GS (TÜV SÜD)
HG14053:	-
HG14053-BS:	-
HG14053-CH:	-



Istruzioni generali di sicurezza

PRIMA DI UTILIZZARE IL PRODOTTO, FAMILIARIZZARE CON TUTTE LE ISTRUZIONI PER L'USO E LA SICUREZZA! IN CASO DI CESSIONE DEL

PRODOTTO A TERZI, AVERE CURA DI CONSEGNARE TUTTA LA DOCUMENTAZIONE!

In caso di danni dovuti al mancato rispetto di questo manuale di istruzioni, la garanzia è invalidata! La Società declina qualsiasi responsabilità per danni consequenziali! Il Produttore declina qualsiasi responsabilità in caso di danni a cose o persone dovuti a un utilizzo non conforme o al mancato rispetto delle istruzioni di sicurezza!

Bambini e disabili

⚠️ AVVERTENZA! PERICOLO DI MORTE E INFORTUNIO PER BAMBINI E INFANTI!

Non lasciare mai i bambini da soli in presenza di materiale di imballaggio. Il materiale di imballaggio comporta un pericolo di soffocamento.

I bambini sottovalutano spesso i pericoli esistenti. Tenere sempre i materiali di imballaggio fuori dalla portata dei bambini.

- Il prodotto può essere usato da bambini di almeno 8 anni e persone con ridotte capacità fisiche, psichiche o sensoriali, oppure senza esperienza e conoscenza del prodotto, solo sotto supervisione o a seguito

di istruzioni per un uso sicuro del prodotto e conseguente comprensione dei rischi connessi all'utilizzo dello stesso.

- I bambini non devono giocare con il prodotto.
- Pulizia e manutenzione da parte dell'utente non devono essere eseguite dai bambini, a meno che non siano sorvegliati.
- I bambini di età inferiore a 8 anni devono essere tenuti lontano dal prodotto e dal cavo di alimentazione.

Uso previsto

⚠️ AVVERTENZA! L'uso improprio può causare lesioni. Utilizzare il prodotto esclusivamente in conformità alle presenti istruzioni. Non tentare di modificare in alcun modo il prodotto.

Sicurezza elettrica

⚠️ PERICOLO! Pericolo di folgorazione! Non tentare mai di riparare autonomamente il prodotto.

In caso di cattivo funzionamento le riparazioni devono essere eseguite esclusivamente da personale qualificato.

PERICOLO! Pericolo di ustioni!

- Le superfici possono diventare calde durante l'uso. Non toccare il prodotto durante o immediatamente dopo l'uso.
- La temperatura delle superfici accessibili può essere elevata quando il prodotto è in funzione.

 **AVVERTENZA! Pericolo di folgorazione!** Non immergere il prodotto in acqua o altri liquidi. Non tenere mai il prodotto sotto l'acqua corrente.

 **AVVERTENZA! Pericolo di folgorazione!** Non utilizzare un prodotto danneggiato. Scollegare il prodotto dalla rete di alimentazione e rivolgersi al rivenditore se il prodotto è danneggiato.

- Il prodotto non deve essere utilizzato se è stato fatto cadere o se presenta danni visibili di danni.
- Questo prodotto si accende non appena la spina viene collegata a una presa idonea.
- Prima di collegare il prodotto all'alimentazione, verificare che la tensione e la corrente nominale corrispondano ai dati

di alimentazione riportati sulla targhetta del prodotto.

- Verificare regolarmente se sono presenti eventuali danni sulla spina e sul cavo di alimentazione. Se il cavo di alimentazione è danneggiato, va sostituito dal produttore, dal suo servizio clienti o da persone analogamente qualificate, per evitare rischi.
- Proteggere il cavo di alimentazione da eventuali danni. Non lasciarlo appeso su spigoli vivi e non schiacciarlo o piegarlo. Tenere il cavo di alimentazione lontano da superfici calde e da fiamme libere.

Funzionamento

 **PERICOLO! Pericolo di ustioni!** Non utilizzare il prodotto senza una quantità sufficiente di acqua nella vaschetta di raccolta. Riempire la vaschetta di raccolta con acqua fredda fino al segno **MAX**. Non appena il livello dell'acqua scende al di sotto del segno **MIN**: Rabboccare con acqua.

⚠ ATTENZIONE! Rischio di danni al prodotto!

Non utilizzare carbone o combustibili simili con questo prodotto.

Quantità massima di acqua che può essere versata nel prodotto.

- Non lasciare il prodotto incustodito quando che è collegato alla rete elettrica.
- Non spostare il prodotto quando è in funzione.
- Non appoggiare il prodotto su superfici calde (fornello a gas, fornello elettrico, forno, ecc.). Utilizzare il prodotto su una superficie piana, stabile, pulita, resistente al calore e asciutta.
- Non coprire il prodotto fin tanto che è in uso o poco dopo l'uso, finché è ancora caldo.
- Prestare attenzione che il cavo di alimentazione non venga schiacciato dalla piastra o che venga in contatto con i suoi bordi.
- Si sconsiglia l'uso di prolunghe.
- Posare i cavi di alimentazione e le prolunghe in modo che nessuno possa inciamparvi e che nulla possa essere danneggiato.
- Questo prodotto non è destinato a essere utilizzato

con un timer esterno o un telecomando separato.

- Utilizzare il prodotto solo con gli accessori originali in dotazione.

⚠ AVVERTENZA: Per evitare il surriscaldamento, il prodotto non deve essere coperto con materiali rigidi o flessibili come vaschette di alluminio, fogli di alluminio o vaschette di altri materiali resistenti al calore di dimensioni superiori a 245 × 125 mm. Tali oggetti devono essere posizionati al centro della griglia per garantire una ventilazione adeguata. Una copertura maggiore della griglia con tali oggetti o materiali comprometterebbe la sicurezza del prodotto e causerebbe gravi danni.

Pulizia e conservazione

⚠ AVVERTENZA! Pericolo di lesioni! Scollegare il prodotto dall'alimentazione prima di pulirlo o quando non lo si utilizza.

- Le istruzioni per la pulizia del prodotto si trovano al capitolo "Pulizia".

- Non conservare il prodotto caldo in un armadio o in un imballaggio.
- Non estrarre la spina dalla presa tirando il cavo di alimentazione.
- Proteggere il prodotto, il cavo di alimentazione e la spina da polvere, luce solare diretta, gocce e spruzzi d'acqua.
- Conservare il prodotto in luogo fresco, asciutto, protetto dall'umidità e fuori dalla portata dei bambini.
- Proteggere il prodotto dal calore. Non posizionare il prodotto vicino a fiamme libere o a fonti di calore quali forni o riscaldatori.

● **Messa in funzione**

● **Disimballo e pulizia accurata del prodotto**

1. Estrarre il prodotto dalla confezione. Rimuovere tutto il materiale di imballaggio e le pellicole protettive.
2. Verificare la presenza di tutti i componenti e la completezza della fornitura descritta (vedere "Contenuto della confezione").
3. Controllare che il prodotto e tutte le parti siano in buone condizioni. Se si riscontrano danni o difetti, non utilizzare il prodotto, ma procedere come descritto nel capitolo "Garanzia".
4. Durante la produzione, alcune parti vengono rivestite con un sottile strato di olio per proteggerle. Prima di utilizzare il prodotto per la prima volta, utilizzarlo senza ingredienti in modo che gli eventuali residui evaporino.

5. Prima del primo utilizzo, pulire tutte le parti del prodotto come descritto nel capitolo "Pulizia".

● **Regolazione del prodotto**

i **INFO:** L'elemento riscaldante **[2]** è dotato di un interruttore di sicurezza. Il prodotto può essere avviato solo se l'elemento riscaldante è inserito correttamente nell'involucro **[4]**.

1. Collocare l'involucro **[4]** su una superficie piana, stabile, pulita, resistente al calore e asciutta.
2. Inserire la vaschetta di raccolta **[3]** nell'involucro **[4]**.
3. Riempire la vaschetta di raccolta **[3]** con acqua fredda fino al segno **MAX**.
4. Inserire l'elemento riscaldante **[2]** nell'involucro **[4]**.
Il controllo del livello di calore **[7]** deve essere rivolto verso la parte anteriore del prodotto.
Il perno sull'involucro deve essere inserito nell'apposita apertura sull'elemento riscaldante.
5. Posizionare la griglia **[1]** sull'involucro **[4]**.
I piedini della griglia devono essere inseriti nei supporti della griglia **[5]**.
Scegliere tra 2 impostazioni:

Posizione della griglia	Uso
Parte centrale più profonda dei supporti della griglia	<input type="checkbox"/> Cottura rapida ad alta temperatura <input type="checkbox"/> Per la preparazione di alimenti sottili (ad es. gamberetti o bistecche sottili) e per rosolare la carne
A destra e a sinistra sopra i supporti della griglia	<input type="checkbox"/> Cottura lenta o mantenimento al caldo <input type="checkbox"/> Per la preparazione di cibi delicati (ad es. verdure o pesce) o per alimenti più spessi

● **Utilizzo**

❗ **INFO:**

- Potrebbe sprigionarsi un leggero odore le prime volte che si riscalda il prodotto. Garantire una ventilazione adeguata.
- Smaltire gli alimenti della prima cottura.

● **Accensione/spengimento del prodotto**

❗ **INFO:** Durante il funzionamento, la spia di funzionamento [8] si accende e si spegne di tanto in tanto. La spia di funzionamento si spegne non appena viene raggiunta la temperatura selezionata. Il termostato funziona solo a partire dall'inizio della scala di regolazione della temperatura. A seconda della temperatura ambiente, il processo di riscaldamento inizia in punti diversi della scala.

1. Accensione del prodotto: Inserire la spina [6] in una presa idonea. La spia di funzionamento [8] si accende.
2. Spengimento del prodotto: Staccare la spina [6] dalla presa. La spia di funzionamento [8] si spegne.

● **Cottura degli alimenti**

⚠ **AVVERTENZA! Rischio di incendio!**

- Per evitare il surriscaldamento del prodotto: Non posizionare sulla griglia [1] materiali come fogli di alluminio, vaschette di alluminio, piatti o simili di dimensioni superiori a 245 × 125 mm. Vedere le avvertenze di sicurezza.
- Non utilizzare mai il prodotto senza una quantità sufficiente di acqua nella vaschetta di raccolta [3] (vedi "Riempimento/Svuotamento della vaschetta di raccolta").

⚠ **CAUTELA! Pericolo di ustioni!** Le superfici del prodotto possono diventare molto calde durante l'utilizzo. Durante il funzionamento: Toccare il prodotto solo dal controllo del livello di calore [7] o dalle impugnature [9].

❗ **INFO:** Gli alimenti sottili devono essere cotti a fuoco vivo e rapidamente. Più l'alimento è spesso, più deve essere grigliato delicatamente e lentamente, in modo che non si bruci all'esterno e cuocia in modo uniforme.

1. Portare il controllo del livello di calore [7] in posizione **MAX**. Preriscaldare il prodotto senza alimenti per circa 8,5 minuti.
2. Impostare il controllo del livello di calore [7] alla posizione adatta:

Controllo del livello di calore	Preparazione dei cibi
Impostazione alta	<input type="checkbox"/> Per cuocere alimenti sottili alla griglia o rosolare la carne. <input type="checkbox"/> Grigliare gli alimenti per alcuni minuti alla massima temperatura su entrambi i lati, quindi abbassare il calore ad un'impostazione più bassa per garantire una cottura delicata.
Impostazione media o bassa	<input type="checkbox"/> Per continuare a cuocere delicatamente gli alimenti. <input type="checkbox"/> Per cuocere lentamente alimenti delicati come verdure o pesce.
Impostazione bassa	<input type="checkbox"/> Per mantenere caldi i cibi già pronti.

3. Spruzzare la griglia [1] con un po' di olio vegetale per evitare che gli alimenti si attacchino.
4. Posizionare gli alimenti direttamente sulla griglia [1] e girarli di tanto in tanto.
5. Al termine della cottura: Portare il controllo del livello di calore [7] in posizione **MIN**.
6. Rimuovere gli alimenti dalla griglia [1].
7. Staccare la spina [6] dalla presa.
8. Lasciar raffreddare completamente il prodotto.

● Riempimento/Svuotamento della vaschetta di raccolta

⚠ ATTENZIONE! Rischio di danni al prodotto! Non versare acqua sull'elemento riscaldante **2**.

① INFO: Assicurarsi che la vaschetta di raccolta **3** sia sempre riempita con acqua fino al segno **MIN**. Riempire la vaschetta di raccolta con acqua fredda quando il livello dell'acqua scende al di sotto del segno **MIN**.

Riempimento della vaschetta di raccolta

1. Staccare la spina **6** dalla presa.
2. Versare acqua nella vaschetta di raccolta **3** vicino al bordo della griglia **1** fino a riempirla fino al segno **MAX**.

Svuotamento della vaschetta di raccolta

1. Rimuovere la griglia **1** e l'elemento riscaldante **2** dall'involucro **4**.
2. Versare con cautela l'acqua dalla vaschetta di raccolta **3**.

● Tabella di cottura

Ingrediente	Quantità	Tempo (min)	Temperatura
Ali di pollo	6 pz.	20-24	MAX
Bistecca	120 g	12-18	MAX
Gamberetti	4 pz.	8-10	MAX
Bacon	3 mm - 4 fette	8-12	MAX
Würstel	4 pz.	12-16	MAX
Hamburger	2 pz.	4-6	MAX
Petto di pollo	360 g	22-26	MAX
Salmone	2 pz.	6-8	MAX
Costine di maiale	100 g	20-24	MAX
Bistecca di collo di maiale	130 g	12-16	MAX

● Pulizia

⚠ PERICOLO! Pericolo di folgorazione!

Prima della pulizia: Staccare sempre la spina **6** dalla presa.

⚠ PERICOLO! Pericolo di ustioni! Non pulire il prodotto subito dopo l'uso. Per prima cosa, far raffreddare il prodotto.

⚠ AVVERTENZA!

- Non immergere le parti elettriche del prodotto in acqua o in altri liquidi. Non tenere mai il prodotto sotto l'acqua corrente.
- Non permettere all'acqua o ad altri liquidi di penetrare all'interno del prodotto.
- Non utilizzare detergenti abrasivi, aggressivi o spazzole dure.

① INFO: Pulire il prodotto subito dopo che si è raffreddato. Una volta essiccati, i residui di cibo non sono facili da rimuovere.

Parte	Metodo di pulizia
Involucro 4	<ul style="list-style-type: none"><input type="checkbox"/> Pulire l'involucro con un panno umido.<input type="checkbox"/> Se necessario, applicare del detergente delicato sul panno. Pulire poi l'involucro con un panno umido senza detergente.<input type="checkbox"/> Asciugare accuratamente l'involucro.<input type="checkbox"/> Non permettere all'acqua o ad altri liquidi di penetrare all'interno del prodotto.
Griglia 1	<ul style="list-style-type: none"><input type="checkbox"/> Pulire la griglia con un panno leggermente umido e un detergente delicato.
Spazi della griglia 1	<ul style="list-style-type: none"><input type="checkbox"/> Rimuovere grasso e liquidi: Utilizzare un foglio di carta da cucina.<input type="checkbox"/> Rimuovere i residui rimasti attaccati e bruciati: Utilizzare una spatola di legno o dei piccoli spiedini di legno.

Parte	Metodo di pulizia
Vaschetta di raccolta 3	<input type="checkbox"/> Sciacquare la vaschetta di raccolta con acqua e un detergente delicato. <input checked="" type="checkbox"/> È anche possibile pulire la vaschetta di raccolta in lavastoviglie.

● Conservazione

⚠ PERICOLO! Pericolo di ustioni! Non conservare il prodotto subito dopo l'uso. Per prima cosa, far raffreddare il prodotto.

- Pulire il prodotto prima di conservarlo.
- Conservare il prodotto nella confezione originale quando non viene utilizzato.
- Tenere il prodotto in un luogo asciutto, fuori dalla portata dei bambini.

● Smaltimento

L'imballaggio è composto da materiali ecologici che possono essere smaltiti presso i siti di raccolta locali per il riciclo.



Osservare l'identificazione dei materiali di imballaggio per lo smaltimento differenziato, i quali sono contrassegnati da abbreviazioni (a) e da numeri (b) con il seguente significato: 1-7: plastiche/20-22: carta e cartone/80-98: materiali compositi.

Prodotto:



Il prodotto e i materiali di imballaggio sono riciclabili e soggetti alla responsabilità estesa del produttore.

Per un migliore trattamento dei rifiuti, smaltirli separatamente seguendo i diversi simboli della raccolta differenziata.

Il logo Triman è valido solamente per la Francia.



È possibile informarsi circa le possibilità di smaltimento del prodotto usato presso l'amministrazione comunale o cittadina.



Per questioni di tutela ambientale non gettare il prodotto usato tra i rifiuti domestici, ma provvedere invece al suo corretto smaltimento. Presso l'amministrazione competente è possibile ricevere informazioni circa i siti di raccolta e i relativi orari di apertura.

● Garanzia

Il prodotto è stato fabbricato accuratamente secondo severe direttive di qualità ed è stato controllato meticolosamente prima della consegna. In caso di difetti di materiale o fabbricazione l'acquirente può far valere diritti legali nei confronti del venditore. La nostra garanzia sotto riportata non costituisce alcun limite ai diritti legali dell'acquirente.

Questo prodotto è garantito per 3 anni con decorrenza dalla data di acquisto. La garanzia decorre dalla data d'acquisto. Conservare lo scontrino originale in un posto sicuro perché questo documento viene richiesto come prova dell'avvenuto acquisto.

Tutti i danni o difetti presenti già al momento dell'acquisto devono essere comunicati subito dopo l'apertura della confezione.

Se entro 3 anni dalla data di acquisto di questo prodotto si rileva un difetto di materiale o di fabbricazione, noi procederemo, a nostra discrezione, alla riparazione o sostituzione gratuita del prodotto o al rimborso del prezzo di acquisto. Un eventuale intervento in garanzia non prolunga né rinnova il periodo di garanzia stesso. Ciò vale anche per le parti sostituite e riparate.

Questa garanzia decade in caso di danneggiamento oppure uso o manutenzione impropri del prodotto.

La prestazione in garanzia vale per difetti del materiale o di fabbricazione. Questa garanzia non si estende a componenti del prodotto esposti a normale logorio, che possono pertanto essere considerati come componenti soggetti a usura (esempio capacità della batteria, calcificazione, lampade, pneumatici, filtri, spazzole...). La garanzia non si estende altresì a danni che si verificano su componenti delicati (esempio interruttori, batterie, parti realizzate in vetro, schermi, accessori vari) nonché danni derivanti dal trasporto o altri incidenti.

● Gestione dei casi in garanzia

Per garantire un rapido disbrigo delle proprie pratiche, seguire le istruzioni seguenti:

Per ogni richiesta si prega di conservare lo scontrino e il codice dell'articolo (IAN 507990_2507) come prova d'acquisto.

Il numero d'articolo può essere dedotto dalla targhetta, da un'incisione, dal frontespizio delle istruzioni (in basso a sinistra) oppure dall'adesivo applicato sul retro o sul lato inferiore.

In caso di disfunzioni o avarie, contattare innanzitutto i partner di assistenza elencati di seguito telefonicamente oppure via e-mail.

Si può inviare il prodotto ritenuto difettoso all'indirizzo del centro di assistenza indicato con spedizione esente da affrancatura, completo del documento di acquisto (scontrino) e della descrizione del difetto, specificando anche quando tale difetto si è verificato.

● Assistenza

IT

Assistenza Italia







Tel.: 800781188

E-Mail: owim@lidl.it



A felhasznált piktogramok/szimbólumok listája	Oldal 117
Bevezető	Oldal 117
Rendeltetésszerű használat	Oldal 118
A csomagolás tartalma	Oldal 118
Alkatrészlista	Oldal 118
Műszaki adatok	Oldal 118
Általános biztonsági utasítások	Oldal 118
Üzembe helyezés	Oldal 122
A termék kicsomagolása és áttisztítása	Oldal 122
A termék beállítása	Oldal 122
Használat	Oldal 122
A termék be-/kikapcsolása	Oldal 122
Élelmiszerek grillezése	Oldal 123
A gyűjtőtálca feltöltése/kiürítése	Oldal 123
Sütési táblázat	Oldal 124
Tisztítás	Oldal 124
Tárolás	Oldal 125
Mentesítés	Oldal 125
Garancia	Oldal 125
Garanciális ügyek lebonyolítása	Oldal 126
Szerviz	Oldal 126

A felhasznált piktogramok/szimbólumok listája

	VESZÉLY! - Magas kockázati szintű veszélyre utal, melyet ha nem kerülnek el, az halálesethez vagy súlyos sérüléshez vezet (pl. fulladásveszély)		Váltóáram/-feszültség
	FIGYELMEZTETÉS! - Közepes kockázati szintű veszélyre utal, melyet ha nem kerülnek el, az halálesethez vagy súlyos sérüléshez vezethet (pl. áramütés kockázata)	Hz	Hertz (hálózati frekvencia)
		W	Watt
	VIGYÁZAT! - Alacsony kockázati szintű veszélyre utal, melyet ha nem kerülnek el, az könnyebb vagy mérsékelt sérüléshez vezethet (pl. forrázásveszély)		A terméket csak száraz helyiségekben, beltéren használja.
	FIGYELEM! - Lehetséges anyagi károokra hívja fel a figyelmet (pl. rövidzárlat veszélye)		Veszély - Áramütésveszély!
	TUDNIVALÓ: Ez a szimbólum a „Tudnivalók” szó mellett hasznos információkra hívja fel a figyelmet.		Vigyázat - forró felületek!
	Élelmiszerbiztos A termék nincs negatív hatással az étel ízeire vagy szagára.		A termék az I védelmi osztályba tartozik, és földelni kell.
CE	A CE-jelzés azt jelzi, hogy a termék megfelel a rá vonatkozó EU előírásoknak.		Biztonsági utasítások Kezelési utasítások

ELEKTROMOS ASZTALI GRILLSÜTŐ

● Bevezető

Gratulálunk új termékének vásárlása alkalmából. Ezzel a döntésével vállalatunk értékes terméke mellett döntött. A használati utasítás ezen termék része. A biztonságra, a használatára és a megsemmisítésre vonatkozó fontos tudnivalókat tartalmazza. A termék használata előtt ismerje

meg az összes használati és biztonsági tudnivalót. A terméket csak a leírtak szerint és a megadott felhasználási területeken alkalmazza. A termék harmadik személy számára való továbbadása esetén kézbesítse vele annak a teljes dokumentációját is.



Ez és számos más használati útmutató letölthető és megtekinthető a www.lidl-service.com weboldalon. A QR-kódot beolvasva egyenesen a Lidl szolgáltatási weboldalára (www.lidl-service.com) juthat, ahol a cikkszám (IAN) 507990_2507 megadásával megnyithatja használati útmutatóját.

● Rendeltetészerű használat

- A termék élelmiszerek grillzésére szolgál. A terméket más célra ne használja.
- A termék kizárólag háztartási használatra alkalmas, üzleti célra nem használható.
- A termék háztartási és ahhoz hasonló felhasználási területeken használható, ilyenek például:
 - Üzletek, irodák és más munkaterületek személyzeti konyhái;
 - Farmok;
 - Szállodák, motelek és egyéb szálláscélú helyek vendégei számára;
 - Reggelit biztosító szálláshelyek.
- A gyártó nem vállal felelősséget a szakszerűtlen használatból adódó károkért.

● A csomagolás tartalma

A termék kicsomagolása után ellenőrizze a csomagolás teljességét és az alkatrészek megfelelő állapotát. A használat előtt távolítsa el minden csomagolóanyagot.

- 1 Grillrács
- 1 Fűtőelem
- 1 Gyűjtőtálca
- 1 Borítás
- 1 Használati útmutató

● Alkatrészlista

Eloolvasás előtt hajtogassa ki az ábrákat tartalmazó oldalt és ismerkedjen meg a termék funkcióival.

(A ábra)

- 1 Grillrács
- 2 Fűtőelem
- 3 Gyűjtőtálca
- 4 Borítás
- 5 Grillrácstartó
- 6 Elektromos vezeték csatlakozóval
- 7 Hőfokszabályozó
- 8 Működési jelzőfény
- 9 Fogó

● Műszaki adatok

Modellszám	
VDE hálózati csatlakozóval:	HG14053
BS hálózati csatlakozóval:	HG14053-BS
CH hálózati csatlakozóval:	HG14053-CH
Bemenő feszültség:	220–240 V~, 50 Hz
Bemenő teljesítmény:	2300 W
Bemenő teljesítmény kikapcsolt állapotban:	0,3 W
Védelmi osztály:	I
Tanúsítvány:	
HG14053:	GS (TÜV SÜD)
HG14053-BS:	–
HG14053-CH:	–



Általános biztonsági utasítások

A TERMÉK HASZNÁLATA ELŐTT ISMERKEDJEN MEG MINDEN BIZTONSÁGI ÉS KEZELÉSI UTASÍTÁSSAL! HA A TERMÉKET TOVÁBBADJA, ADJA MELLÉ EZEKET A DOKUMENTUMOKAT IS!

A jelen használati útmutatóban leírtak figyelmen kívül hagyásából adódó károk esetén a garancia érvényét veszti! A következményes károkért nem vállalunk felelősséget! A szakszerűtlen használat vagy a biztonsági utasítások figyelmen kívül hagyása következtében történő anyagi károkért és személyi sérülésekért nem vállalunk felelősséget!

Gyermekek és fogyatékkal élők

⚠ FIGYELMEZTETÉS! ÉLET- ÉS BALESETVESZÉLY CSECSEMŐKRE ÉS GYERMEKEKRE NÉZVE!

Ne hagyja a gyermekeket a csomagolóanyagokkal felügyelet nélkül. A csomagolóanyagok fulladást okozhatnak.

A gyermekek gyakran alábecsülik az ezzel kapcsolatos veszélyeket.

Tartsa a csomagolóanyagokat gyermekektől távol.

- A terméket akkor használhatják 8 éves és afeletti gyermekek, csökkent testi, érzékszervi vagy szellemi képességgű, valamint megfelelő tapasztalattal és tudással nem rendelkező személyek, ha számukra

felügyeletet biztosítanak vagy ha utasításokat kapnak a termék biztonságos használatával kapcsolatban, és megértik az azzal járó veszélyeket.

- Gyermekek nem játszhatnak a készülékkel.
- A tisztítást és a felhasználói karbantartást gyermekek nem végezhetik, kivéve ha számukra felügyeletet biztosítanak.
- Tartsa a 8 év alatti gyermekeket a terméktől és az elektromos vezetéktől távol.

Rendeltetésszerű használat

⚠ FIGYELMEZTETÉS!

A szakszerűtlen kezelés sérülésekhez vezethet. A terméket kizárólag ezen használati útmutatónak megfelelően használja. Ne próbálja meg a terméket bármilyen módon módosítani.

Elektromos biztonság

- ⚠ **VESZÉLY! Áramütésveszély!** Ne próbálja meg saját kezűleg megjavítani a terméket. Hibás működés esetén a termék javítási munkáit bízza képzett szakemberre.

⚠ VESZÉLY! Égési sérülés veszélye!

- A használat közben a felületek felforrósodhatnak. A termékhez ne érjen hozzá működés közben és közvetlenül azután.
- A hozzáférhető felületek hőmérséklete a termék működése közben nagyon magas lehet.

⚠ FIGYELMEZTETÉS!

Áramütésveszély! A terméket ne merítse vízbe vagy egyéb folyadékokba. Soha ne tartsa a terméket folyó víz alá.

⚠ FIGYELMEZTETÉS!

Áramütésveszély! Ne használja a terméket, ha sérült. Ha a termék megsérült, válassa le a hálózati áramról és forduljon az eladójához.

- Ne használja a terméket, ha az leesett, vagy ha azon látható sérülések vannak.
- A termék be van kapcsolva, amint az elektromos csatlakozója be van dugva egy megfelelő konnektorba.
- Mielőtt a terméket az elektromos hálózatra csatlakoztatná ellenőrizze, hogy a hálózat névleges feszültsége megfelel-e a termék adattábláján feltüntetettnek.

- Rendszeresen ellenőrizze az elektromos vezeték és a csatlakozó épségét. Ha a termék elektromos vezetéke megsérül, a kockázatok elkerülése érdekében azt a gyártónak, annak az ügyfélszolgálatának, vagy egy annak megfelelő képzettségű szakembernek kell kicserélnie.
- Óvja az elektromos vezetéket a sérülésektől. Ne hagyja azt éles sarkokon átlógni, becsípődni, és ne hajlítsa meg. Az elektromos vezetéket tartsa forró felületektől és nyílt lángoktól távol.

Kezelés

⚠ VESZÉLY! Égési sérülés

kockázata! Ne üzemeltesse a terméket a gyújtótálcába betöltött víz nélkül.

Töltse fel a gyújtótálcát a **MAX** jelzésig hideg vízzel.

Ha a víz szintje a **MIN** jelzés alatt van: Töltsön be vizet.

⚠ FIGYELEM! A termék sérülésének kockázata!

A termékhez nem használható faszén vagy hasonló gyúlékony tüzelőanyagok.

A maximális vízszint, amit a termékbe be lehet tölteni.

- Ne hagyja a terméket felügyelet nélkül, amíg az elektromos hálózatra csatlakozik.
- Ne mozgassa a terméket működés közben.
- Ne tegye a terméket forró felületekre (pl. gáztűzhely, elektromos tűzhely, sütő stb.). A terméket mindig egyenes, stabil, tiszta, hőálló és száraz felületen üzemeltesse.
- Ne takarja le a terméket, amíg az használatban van, röviddel használat után és amíg meleg.
- Ügyeljen arra, hogy az elektromos vezeték ne szoruljon be a sütőlapok közé, és hogy ne is érjen azok széleihez.
- Hosszabbítókábel használata nem ajánlott.
- A csatlakozó- és hosszabbítókábeleket úgy vezesse, hogy azokban senki ne tudjon elbotlani és hogy azok ne tudjanak semmiben kárt tenni.
- Ezt a terméket ne működtesse külső időzítővel vagy különálló távszabályzórendszerrel.
- A terméket kizárólag a mellékelt eredeti tartozékokat használja.

⚠ FIGYELMEZTETÉS: A túlhevülés elkerülése érdekében a terméket nem szabad lefedni szilárd vagy rugalmas anyagokkal, például alumínium tálcákkal, alufóliával, vagy egyéb, 245 × 125 mm-nél nagyobb méretű hőálló anyagból készült tálcákkal. Az ilyen tárgyakat a megfelelő szellőzés érdekében a grillrács közepére kell elhelyezni. A grillrács nagyobb felületének lefedése ilyen tárgyakkal vagy anyagokkal hatással van a termék biztonságára és súlyos károkat okozhat.

Tisztítás és tárolás

⚠ FIGYELMEZTETÉS!

Sérülésveszély! A termék tisztítása előtt, illetve ha nincs használatban, húzza ki a készülék csatlakozóját a konnektorból.

- A termék tisztításához a „Tisztítás” című fejezetben talál utasításokat.
- A terméket forró állapotban ne tárolja szekrényben vagy a csomagolásában.
- Az elektromos csatlakozót ne a vezetéknél fogva húzza ki a konnektorból.

- A terméket, az elektromos vezetékét és a csatlakozót óvja a portól, a közvetlen napfénytől, a rácseppenő vagy ráfröccsenő víztől.
- A terméket hűvös, száraz, nedvességtől védett, gyermekektől elzárt helyen tárolja.
- Óvja a terméket a hőtől. Ne tegye a terméket nyílt lángok vagy hőforrások (tűzhelyek, fűtőberendezések) közelébe.

● Üzembe helyezés

● **A termék kicsomagolása és áttisztítása**

1. Vegye ki a terméket a csomagolásból. Távolítsa el az összes csomagolóanyagot és védőfóliát.
2. Ellenőrizze, hogy minden alkatrész megvan-e, és hogy a csomagolás minden alkatrészét tartalmaz-e (lásd a „A csomagolás tartalma”).
3. Ellenőrizze, hogy a termék és minden alkatrész jó állapotban van-e. Ha sérülést vagy hibát talál, ne használja a terméket, hanem járjon el a „Garancia” c. fejezetben leírtak szerint.
4. A gyártás során egyes részeket egy vékony olajréteggel védünk meg. Az első használat előtt indítsa el a terméket üresen, hogy az esetleges maradékanyagok elégjenek.
5. Az első használat előtt tisztítsa meg a termék összes alkatrészét a „Tisztítás” c. részben leírtak szerint.

● **A termék beállítása**

- ❗ **TUDNIVALÓ:** A fűtőelem **[2]** automatikus biztonsági kapcsolóval rendelkezik. A terméket csak akkor lehet bekapcsolni,

ha a fűtőelem helyesen van behelyezve a borításba **[4]**.

1. A borítást **[4]** helyezze egyenes, stabil, tiszta, hőálló és száraz felületre.
2. Helyezze be a gyújtótálcát **[3]** a borításba **[4]**.
3. Töltse fel a gyújtótálcát **[3]** a **MAX** jelzésig hideg vízzel.
4. Helyezze be a fűtőelemet **[2]** a borításba **[4]**. A hőfokszabályozónak **[7]** a termék eleje felé kell állnia.
A borítás csapját a fűtőelem megfelelő nyílásába kell bevezetni.
5. Helyezze rá a grillrácstot **[1]** a borításra **[4]**. A grillrác lábainak be kell illeszkednie a grillrácstartókba **[5]**.
Válasszon a 2 beállítás közül:

A grillrác helyzete	Alkalmazás
A grillrácstartók mélyebb középső állása	<input type="checkbox"/> Gyors sütés magas hőmérsékleten <input type="checkbox"/> Vékonyabb élelmiszerek (pl. garnéla vagy vékony steakhús) elkészítéséhez, valamint hús piritásához
A grillrácstartók felett jobbra és balra	<input type="checkbox"/> Lassú sütés vagy melegen tartás <input type="checkbox"/> Érzékenyebb ételek (pl. zöldségek vagy halak) elkészítéséhez, vagy vastagabb élelmiszerekhez

● **Használat**

❗ **TUDNIVALÓ:**

- A termék első felmelegedésekor enyhe szag keletkezhet. Gondoskodjon a megfelelő szellőzéstől.
- Az első sütés során készített ételmezszt selejtezze ki.

● **A termék be-/kikapcsolása**

- ❗ **TUDNIVALÓ:** A működés során a működési jelzőfény **[8]** időnként be- és kikapcsol. Az

működési jelzőfény a beállított hőmérséklet elérésekor kialszik. A hőmérséklet-szabályozó csak a hőbeállító skála elejétől működik. A helyiség hőmérsékletétől függően a felmelegedés a skála különböző pontjainál indulhat el.

1. A termék bekapcsolása: Dugja be az elektromos csatlakozót [6] egy megfelelő konnektorba. A működési jelzőfény [8] kigyullad.
2. A termék kikapcsolása: Húzza ki az elektromos csatlakozót [6] a konnektorból. A működési jelzőfény [8] kialszik.

● Élelmiszerek grillezése

⚠ FIGYELMEZTETÉS! Égésveszély!

- A termék túlhevülésének elkerüléséhez: Ne tegyen a grillrácsra [1] alufóliát, alumínium tálcákat, tárgyokat vagy bármit, ami meghaladja a 245 × 125 mm-es méretet. Fontos biztonsági utasítás.
- Soha ne használja a terméket, ha nincs elegendő víz a gyűjtőtálcában [3] („A gyűjtőtálca feltöltése/kiürítése”).

⚠ VIGYÁZAT! Égési sérülés kockázata!

A termék felületei használat közben nagyon forróak. Működés közben: A termékhez csak a hőfokszabályozónál [7] és a fogóknál [9] érjen.

- ⓘ **TUDNIVALÓ:** A vékony élelmiszereket forrón, gyorsan kell megsütni. Minél vastagabb az étel, annál kímélőbben és lassabban kell azt meggrillezni, hogy a külseje ne égjen meg, és egyenletesen átsüljön.
- 1. Állítsa a hőfokszabályozót [7] a **MAX** állásba. Melegítse elő a terméket ételmelegítő nélkül kb. 8,5 percig.

2. Állítsa a hőfokszabályozót [7] a megfelelő fokozatra:

Hőfokszabályozó	Élelmiszerek elkészítése
Magas hőfok	<input type="checkbox"/> Vékony grillételek sütése, vagy hús piritása. <input type="checkbox"/> Grillezze az ételmelegítőt néhány percig maximális hőmérsékleten mindkét oldalon, majd állítsa alacsonyabb hőfokra, hogy az étel kíméletesen süljön.
Közepes vagy alacsony hőfok	<input type="checkbox"/> Élelmiszerek sütésének kíméletes folytatása. <input type="checkbox"/> Érzékenyebb élelmiszerek, például zöldségek vagy hal sütése.
Alacsony hőfok	<input type="checkbox"/> Készételek melegen tartása.

3. Fújja be a grillrácsot [1] némi növényi olajjal, hogy az ételmelegítő ne tudjon letapadni.
4. Helyezze rá az ételmelegítőt közvetlenül a grillrácsra [1], és időnként fordítsa meg.
5. A grillezés befejezése után: Állítsa a hőfokszabályozót [7] a **MIN** állásba.
6. Vegye le az élelmiszereket a grillrácsról [1].
7. Húzza ki az elektromos csatlakozót [6] a konnektorból.
8. Hagyja a terméket teljes mértékben lehűlni.

● A gyűjtőtálca feltöltése/kiürítése

⚠ FIGYELEM! A termék sérülésének kockázata! Ne öntsön vizet a fűtőelemre [2].

- ⓘ **TUDNIVALÓ:** Ügyeljen arra, hogy a gyűjtőtálca [3] mindig legalább a **MIN** jelölésig fel legyen töltve vízzel. Ha a víz szintje a **MIN** jelölés alá esik, töltsen fel a gyűjtőtálcát hideg vízzel.

A gyűjtőtálca feltöltése

1. Húzza ki az elektromos csatlakozót **6** a konnektorból.
2. Öntsön be vizet a gyűjtőtálcába **3** a grillrács **1** széléhez közel, amíg a víz szintje legfeljebb a **MAX** jelölésig nem ér.

A gyűjtőtálca kiürítése

1. Vegye ki a grillrácsot **1** és a fűtőelemet **2** a borításból **4**.
2. Óvatosan öntse ki az vizet a gyűjtőtálcából **3**.

● Sütési táblázat

Hozzávaló	Meny-nyiség	Idő (min)	Hőmér-séklet
Csirkeszárny	6 db.	20-24	MAX
Marhaszelet	120 g	12-18	MAX
Rák	4 db.	8-10	MAX
Szalonna	3 mm - 4 szelet	8-12	MAX
Virsli	4 db.	12-16	MAX
Hamburgerhús	2 db.	4-6	MAX
Csirkemell	360 g	22-26	MAX
Lazac	2 db.	6-8	MAX
Oldalas	100 g	20-24	MAX
Sertésárja	130 g	12-16	MAX

● Tisztítás

- ⚠ VESZÉLY! Áramütésveszély!** Tisztítás előtt: Mindig húzza ki az elektromos csatlakozót **6** a konnektorból.
- ⚠ VESZÉLY! Égési sérülés veszélye!** Ne tisztítsa a terméket közvetlenül használat után. Előtte hagyja a terméket lehűlni.
- ⚠ FIGYELMEZTETÉS!**
- A termék elektromos részeit ne merítse vízbe vagy más folyadékokba. Soha ne tartsa a terméket folyó víz alá.
 - Ügyeljen arra, hogy ne jusson víz vagy más folyadék a termék belsejébe.

- Ne használjon súrolószereket, durva tisztítószereket vagy kemény keféket.

ⓘ TUDNIVALÓ: Amint a termék lehűlt, azonnal tisztítsa meg. Ha az ételmaradékok rászáradnak, már nehezebb őket letakarítani.

Alkatrész	Tisztítási mód
Borítás 4	<ul style="list-style-type: none"><input type="checkbox"/> Törölje át a borítást egy enyhén nedves ruha segítségével.<input type="checkbox"/> Szükség esetén kímélő tisztítószeret is tehet a ruhára. Ezután törölje át a borítást egy nedves ruhával, tisztítószer nélkül.<input type="checkbox"/> Törölje a borítást alaposan szárazra.<input type="checkbox"/> Ügyeljen arra, hogy ne jusson víz vagy más folyadék a termék belsejébe.
Grillrács 1	<ul style="list-style-type: none"><input type="checkbox"/> Törölje át a grillrácsot egy enyhén nedves ruha és némi tisztítószer segítségével.
A grillrács 1 középső rései	<ul style="list-style-type: none"><input type="checkbox"/> A zsiradékok és a folyadékok eltávolítása: Használjon konyhai törölt.<input type="checkbox"/> A ráragadt, odaégett ételmaradékok eltávolítása: Használjon egy fából készült spatulát vagy egy kis fanyársat.
Gyűjtőtálca 3	<ul style="list-style-type: none"><input type="checkbox"/> Öblítse át a gyűjtőtálcát vízzel és kímélő mosogatószerrel.■ A gyűjtőtálcát mosogatógépben is tisztíthatja.

● Tárolás

⚠ VESZÉLY! Égési sérülés veszélye! Ne tegye el a terméket közvetlenül használat után. Előtte hagyja a terméket lehűlni.

- Tisztítsa meg a terméket, mielőtt eltenné.
- Ha a terméket nem használja, tárolja azt az eredeti csomagolásában.
- A terméket tárolja száraz, gyermekek számára nem elérhető helyen.

● Mentésítés

A csomagolás környezetbarát anyagokból készül, amelyeket a helyi újrahasznosító helyeken adhat le ártalmatlanítás céljából.



A hulladék elkülönítéséhez vegye figyelembe a csomagolóanyagban található jelzéseket. Ezek rövidítéseket (a) és számokat (b) tartalmaznak a következő jelentéssel: 1–7: műanyagok/20–22: papír és karton/80–98: kötőanyagok.

Termék:

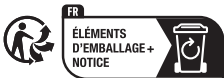

A termék, és a csomagolóanyagokat is, újrahasznosítható, és a gyártó kiterjesztett felelőssége alá tartozik.

A jobb hulladékkezelés érdekében az ábrán látható információk (szortírozási információk) alapján külön ártalmatlanítsa őket.

A Triman-logó csak Franciaországra vonatkozik.



A kiszolgált termék megsemmisítési lehetőségeiről lakóhelye illetékes önkormányzatánál tájékozódhat.



A környezete érdekében, ne dobja a kiszolgált terméket a háztartási szemétbe, hanem adja le szakszerű ártalmatlanításra. A gyűjtőhelyekről és

azok nyitvatartási idejéről az illetékes önkormányzatnál tájékozódhat.

● Garancia

A terméket gondosan, szigorú minőségi előírások betartásával gyártottuk, és a szállítás előtt gondosan ellenőriztük. Anyag- vagy gyártási hibák esetén a termék eladójával szemben törvényes jogok illetik meg. Az Ön törvényes jogait az általunk alább meghatározott garancia semmilyen módon nem korlátozza.

Erre a termékre 3 év garanciát adunk a vásárlás dátumától számítva. A garancia idő a vásárlás dátumával kezdődik. Biztonságos helyen őrizze meg az eredeti vásárlói bizonylatot, mert ez a dokumentum szükséges a vásárlás bizonyításához.

A vásárláskor fennálló károkat és hiányosságokat a termék kicsomagolása után haladéktalanul jelezze.

Ha ezen a terméken a vásárlástól számított 3 éven belül anyag- vagy gyártási hibát észlel, választásunk szerint ingyenesen megjavítjuk vagy kicseréljük a terméket. A garancia idő nem hosszabbodik meg a helyette nyújtott szavatossági igény által. Ez a kicserélt vagy javított alkatrészekre is érvényes.

A garancia megszűnik, ha a terméket megrongálták, ill. nem szakszerűen kezelték vagy végezték a karbantartást.

A garancia az anyag- és gyártási hibákra vonatkozik. Ez a garancia nem terjed ki azokra a termékalkatrészekre, amelyek normál kopásnak vannak kitéve, és ezért gyorsan kopó alkatrésznek minősülnek (pl. elemekre, akkumulátorokra, tömlőkre, tintapatronokra), illetve a törékeny alkatrészek sérülésére, pl. kapcsolókra vagy üveg alkatrészekre.

● Garanciális ügyek lebonyolítása

Ügyének gyors elintézhetsége céljából, kérjük kövesse az alábbi útmutatást:

Kérjük, kérdések esetére készítse elő a pénztárblokkot és a cikkszámot (IAN 507990_2507) a vásárlás tényének az igazolására.

Kérjük, hogy a cikkszámot olvassa le a típustábláról, a gravírozásból, az Útmutató címdoldaláról (balra lent), illetve a hátoldalon, vagy a termék alján található matricáról.

Amennyiben működési hibák, vagy egyéb hiányosság lépne fel, először vegye fel a kapcsolatot a következőkben megnevezett szervizek egyikével telefonon, vagy e-mailen.

A hibásnak ítélt terméket ezután a vásárlást igazoló blokk, valamint a hiba leírásának és keletkezési idejének mellékelésével díjmentesen postázhatja az Önnel közölt szervizcímre.

● Szerviz

 **Szerviz Magyarország**

Tel.: 0680021225

E-mail: owim@lidl.hu



OWIM GmbH & Co. KG

Stiftsbergstraße 1
74167 Neckarsulm
GERMANY

Model No.: HG14053

Version: 02/2026

IAN 507990_2507

