

# SILVERCREST®



## SAUGROBOTER SSRA1

DE AT CH

### SAUGROBOTER

Bedienungs- und Sicherheitshinweise

IT CH

### ROBOT ASPIRAPOLVERE

Indicazioni per l'uso e per la sicurezza

FR CH

### ASPIRATEUR ROBOT

Instructions d'utilisation et consignes de sécurité

IAN 330436\_2001

DE AT CH



DE AT CH

Klappen Sie vor dem Lesen die beiden Seiten mit den Abbildungen aus und machen Sie sich anschließend mit allen Funktionen des Gerätes vertraut.

---

FR CH

Avant de lire le mode d'emploi, ouvrez les deux pages contenant les illustrations et familiarisez-vous ensuite avec toutes les fonctions de l'appareil.

---

IT CH

Prima di leggere aprire le due pagine con le immagini e prendere confidenza con le diverse funzioni dell'apparecchio.

DE/AT/CH	Bedienungs- und Sicherheitshinweise	Seite	5
FR/CH	Instructions d'utilisation et consignes de sécurité	Page	33
IT/CH	Indicazioni per l'uso e per la sicurezza	Pagina	63

# A

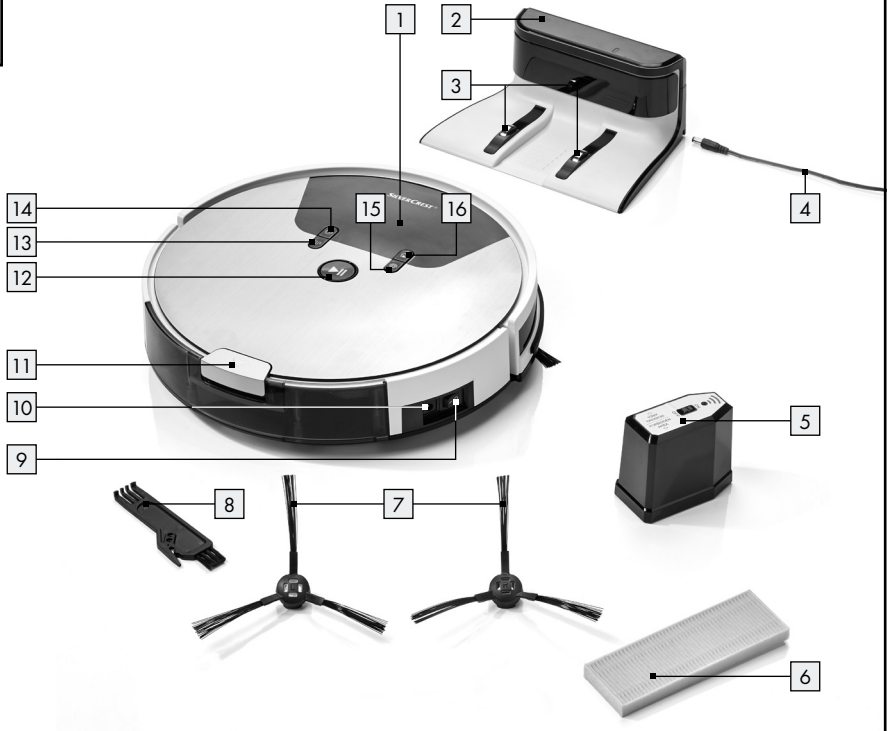



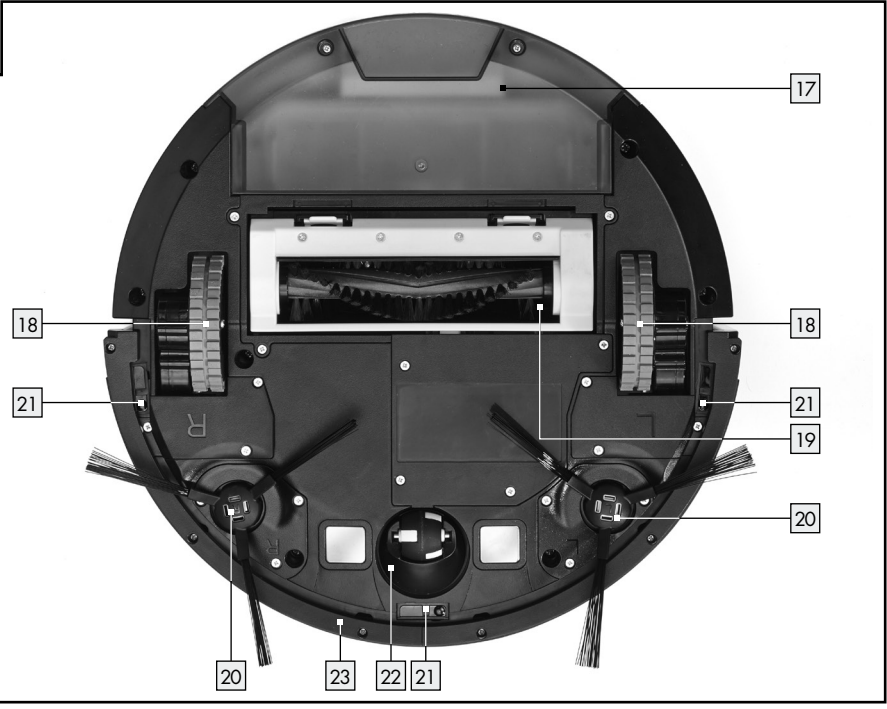

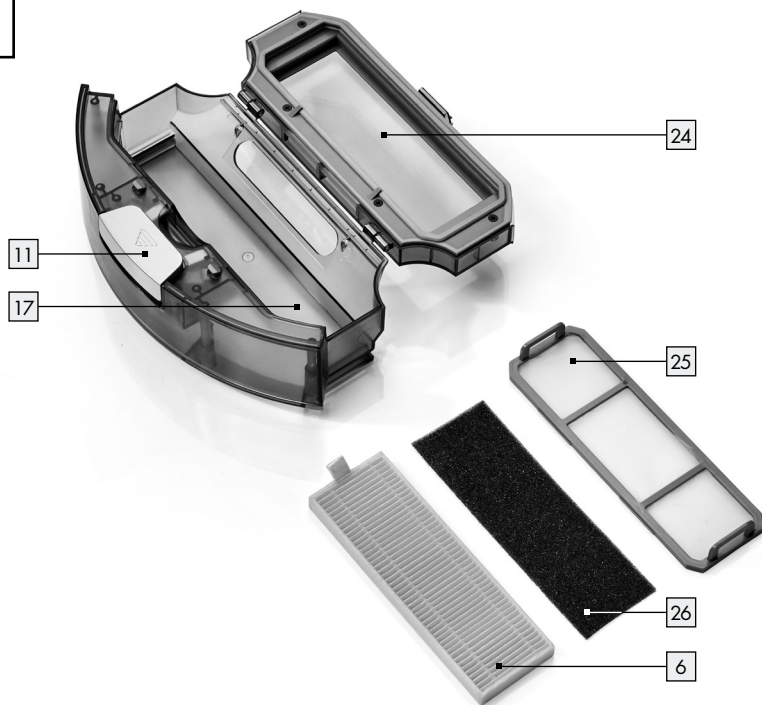
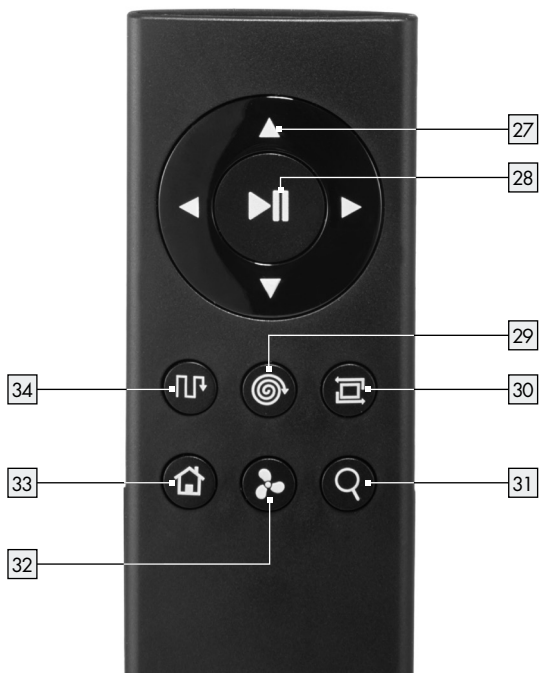









# B



**C****D**

<b>Legende der verwendeten Piktogramme</b> .....	Seite 6
<b>Einleitung</b> .....	Seite 6
Bestimmungsgemäße Verwendung.....	Seite 6
Hinweise zu Warenzeichen.....	Seite 7
Teilebeschreibung.....	Seite 7
Lieferumfang.....	Seite 7
Technische Daten.....	Seite 7
<b>Sicherheitshinweise</b> .....	Seite 8
Sicherheitshinweise für Batterien/Akkus.....	Seite 11
<b>Inbetriebnahme</b> .....	Seite 12
Produkt aufladen.....	Seite 12
Seitenbürsten anbringen.....	Seite 13
Produkt ein-/ ausschalten.....	Seite 13
<b>Bedienung</b> .....	Seite 13
Reinigungs-Modi.....	Seite 14
Virtuelle Wand.....	Seite 16
Saugtermine.....	Seite 16
<b>Per App bedienen</b> .....	Seite 17
Installieren und registrieren.....	Seite 17
Produkt mit WLAN verbinden.....	Seite 18
Produkt mit App verbinden.....	Seite 19
Verbindung trennen.....	Seite 19
Per App reinigen.....	Seite 20
Saugtermine.....	Seite 22
Erledigte Saugtermine.....	Seite 23
Produktwartung.....	Seite 23
Einstellungen.....	Seite 24
<b>Per Alexa bedienen</b> .....	Seite 26
<b>Reinigung und Lagerung</b> .....	Seite 28
<b>Fehlerbehebung / Problemlösung</b> .....	Seite 29
<b>Entsorgung</b> .....	Seite 31
<b>Garantie / Service</b> .....	Seite 31
<b>Konformitätserklärung</b> .....	Seite 32

Legende der verwendeten Piktogramme			
	Warn- und Sicherheitshinweise beachten!		SMPS (Switch mode power supply unit) (Schaltnetzteil)
	Anweisungen lesen!		Polarität / Akkudaten beachten
	Das Produkt ist ausschließlich für den Betrieb im Innenbereich, in trockenen und geschlossenen Räumen geeignet.		Polarität des Netzanschlusses
	Gleichstrom		EU-konform
	Wechselstrom		Entsorgen Sie Verpackung und Produkt umweltgerecht!
	Schutzklasse III		36 Monate Garantie
	Lassen Sie Kinder niemals unbeaufsichtigt mit Verpackungsmaterial und Produkt.		TÜV SÜD / -GS zertifiziert
	Kurzschlussfester Sicherheitstransformator		

## Saugroboter SSRA1

### ● Einleitung

Wir beglückwünschen Sie zum Kauf Ihres neuen Produkts. Sie haben sich damit für ein hochwertiges Produkt entschieden. Die Bedienungsanleitung ist Teil dieses Produkts. Sie enthält wichtige Hinweise für Sicherheit, Gebrauch und Entsorgung. Machen Sie sich vor der Benutzung des Produkts mit allen Bedien- und Sicherheitshinweisen vertraut. Benutzen Sie das Produkt nur wie beschrieben und für die angegebenen Einsatzbereiche. Händigen Sie alle Unterlagen bei Weitergabe des Produkts an Dritte mit aus.

### ● Bestimmungsgemäße Verwendung





Dieses Produkt ist zum Aufsaugen von losem, trockenem Schmutz wie zum Beispiel Staub, Fusseln oder Krümeln auf glatten Bodenbelägen und kurzflorigen Teppichen geeignet. Benutzen Sie das Produkt nur im Innenbereich. Das Produkt ist ausschließlich für den privaten und nicht für den gewerblichen Gebrauch bestimmt. Verwenden Sie das Produkt ausschließlich für den vorgesehenen Zweck. Eine andere Verwendung als zuvor beschrieben oder eine Veränderung des Produkts ist nicht zulässig und kann zu Verletzungen und/oder Beschädigungen führen. Für Schäden, deren Ursachen in bestimmungswidrigen Anwendungen liegt, übernimmt der Hersteller keine Haftung.

## ● Hinweise zu Warenzeichen

- Das Warenzeichen und der Markenname SilverCrest sind Eigentum der jeweiligen Besitzer.
- Alle weiteren Namen und Produkte können die Warenzeichen oder eingetragene Warenzeichen ihrer jeweiligen Eigentümer sein.



## ● Teilebeschreibung

### Saugroboter

- 1 Display
- 2 Ladestation
- 3 Ladestifte
- 4 Netzkabel
- 5 virtuelle Wand
- 6 HEPA-Filter
- 7 Ersatz-Seitenbürsten
- 8 Reinigungsbürste
- 9 Betriebsschalter
- 10 Ladeanschluss
- 11 -Taste „Staubbehälter“
- 12 -Taste „Start / Pause“-Taste
- 13 -Taste „Auto-Modus“
- 14 -Taste „Zeitplaneinstellung“
- 15 -Taste „Spot-Modus“ / Zeiteinstellung senken
- 16 -Taste „Rückkehr-Modus“ / Zeiteinstellung erhöhen
- 17 Staubbehälter
- 18 seitliches Rad
- 19 Kombi-Bodenbürste
- 20 Seitenbürsten
- 21 Anti-Fall-Sensor
- 22 vorderes Rad
- 23 Kollisionsschutz
- 24 Deckel Staubbehälter
- 25 Hauptfilter
- 26 Schaumfilter

### Fernbedienung

- 27 -Richtungstasten
- 28 -Taste „Start / Pause“
- 29 -Taste „Spot-Modus“
- 30 -Taste „Ecken-Modus“
- 31 -Taste „Saugroboter suchen“
- 32 -Taste „MAX-Modus“

- 33 -Taste „Rückkehr-Modus“
- 34 -Taste „Auto-Modus“

## ● Lieferumfang

Überprüfen Sie unmittelbar nach dem Auspacken den Lieferumfang auf Vollständigkeit sowie den einwandfreien Zustand des Produkts.

1 Saugroboter	4 Seitenbürsten
1 Staubbehälter	1 Fernbedienung
1 Ladestation	1 Netzadapter
1 virtuelle Wand	1 Reinigungsbürste
1 zentrale Kombi-Bodenbürste mit Borsten und Lamellen	2 Batterien AA
2 HEPA-Filter	2 Batterien AAA
	1 Bedienungsanleitung

## ● Technische Daten

### Saugroboter

Modell:	Silvercrest SSRA1
Betriebsspannung:	14,4V=== (Gleichstrom)
Nennleistung:	22W
Akku:	Lithium-Ionen Akku (4 Zellen), 2,4 Ah, 14,4V, 34,56 Wh
Laufzeit:	max. 120 Minuten (abhängig von Modus und Bodenbeschaffenheit)
Ladezeit:	ca. 5–6 Stunden

### Ladestation

Nenn-Ausgangsspannung:	19V=== (Gleichstrom)
Nenn-Ausgangsstrom:	0,6A

### Fernbedienung

Modell:	SSRA1
Nenn-Eingangsspannung:	3V=== (Gleichstrom)
Batterie:	2 x 1,5V AAA (im Lieferumfang enthalten)
Frequenzband:	2,412–2,484 GHz
Abgestrahlte maximale Sendeleistung:	280 mA@16 dBm

## Netzteil

Information:	Wert	Einheit
Name des Herstellers	 Ten Pao Industrial Co., Ltd, Room 10-11, 6/F., Kwong Sang Hong Centre, 151-153 Hoi Bun Road, Kwun Tong, Kowloon, Hong Kong	
Modellkennung	S012DBV1900060	
Eingangsspannung	100-240	V~
Eingangswechselstromfrequenz	50/60	Hz
Ausgangsspannung	19	V===
Ausgangsstrom	0,6	A
Ausgangsleistung	11,4	W
Durchschnittliche Effizienz im Betrieb	84,85	%
Effizienz bei geringer Last (10 %)	76,32	%
Leistungsaufnahme bei Null-Last	0,057	W

### Virtuelle Wand

Batterie: 2 x 1,5V AA (im Lieferumfang enthalten)

### App

Systemvoraussetzungen: iOS ab Version 9.0,  
Android™ ab Version 4.4



## Sicherheitshinweise

**BEWAHREN SIE ALLE SICHERHEITSHINWEISE UND ANWEISUNGEN FÜR DIE ZUKUNFT AUF!**

-  **LEBENS- UND UNFALLGEFAHR FÜR KLEINKINDER UND KINDER!** Lassen Sie Kinder niemals unbeaufsichtigt mit dem Verpackungsmaterial. Es

besteht Erstickungsgefahr. Halten Sie Kinder vom Produkt fern.

-  **WARNUNG! LEBENS-GEFAHR!** Batterien gehören nicht in Kinderhände. Lassen Sie Batterien nicht offen herumliegen. Es besteht die Gefahr, dass diese von Kindern oder Haustieren verschluckt werden. Suchen Sie im Falle eines Verschluckens sofort einen Arzt auf.
- Dieses Produkt kann von Kindern ab 8 Jahren und darüber sowie von Personen mit verringerten physischen, sensorischen oder mentalen Fähigkeiten oder Mangel an Erfahrung und Wissen benutzt werden, wenn sie beaufsichtigt oder bezüglich des sicheren Gebrauchs des Produkts unterwiesen



- wurden und die daraus resultierenden Gefahren verstehen.
- Stellen Sie sicher, dass die Spannung der Stromzufuhr mit der auf der Ladestation [2] angegebenen übereinstimmt.
  - Verwenden Sie nur die originale, vom Hersteller gelieferte, wieder aufladbare Batterie und Ladestation [2]. Die Verwendung von nicht wieder aufladbaren Batterien ist nicht gestattet. Weitere Informationen zur Batterie finden Sie im Kapitel „Technische Daten“.
  - Die Ladestation [2] darf nicht verwendet werden, wenn sie beschädigt ist.
  - Behandeln Sie das Netzkabel [4] vorsichtig, um Schäden zu vermeiden. Verwenden Sie das Netzkabel [4] nicht, um das Produkt oder die Ladestation [2] zu bewegen oder zu ziehen. Lassen Sie das Produkt nicht über das Netzkabel [4] fahren und halten Sie es von Wärmequellen fern.
  - Wenn das Netzkabel [4] beschädigt ist, muss es von qualifiziertem Wartungspersonal ausgetauscht werden, um Gefahren zu vermeiden.
  - Verwenden Sie das Produkt nicht, wenn es aufgrund von
    - Stürzen,
    - Beschädigungen,
    - eingedrungenem Wasser,
    - Verwendung im Freiennicht ordnungsgemäß arbeiten kann. Lassen Sie das Produkt vom Hersteller bzw. von seiner Kundendienstabteilung reparieren.
  - Verwenden Sie das Produkt nicht in einem Zimmer, in dem sich Kinder aufhalten.
  - Verwenden Sie das Produkt nicht auf nassen oder feuchten Böden.
  - Verwenden Sie das Produkt nicht in der Nähe von offenem Feuer.
  - Verwenden Sie das Produkt nicht bei Temperaturen über +40 °C oder unter +10 °C.
  - Entfernen Sie Hindernisse vor der Verwendung, zum Beispiel Stromkabel, Spielzeug und andere Gegenstände.
  - Falten Sie Teppichkanten unter den Teppich. Lassen Sie Gardinen und Tischdecken nicht auf den Boden hängen.
  - Versuchen Sie, Möbel ordentlich aufzustellen.
  - Testen Sie das Produkt in Bereichen mit Treppen. So können Sie feststellen, ob das Produkt die Kante des Absturzbereichs erkennen kann.
  - Stellen Sie sich nicht in den Arbeitsbereich des Saugroboters. Diese Bereiche kann der Saugroboter sonst nicht reinigen.

- Lassen Sie Haare, Kleidung und Finger nicht in die Nähe der Öffnungen oder Betriebsteile des Produkts gelangen.
- Lassen Sie das Produkt keine Materialien aufsaugen, die das Produkt verstopfen könnten, zum Beispiel Steine, Papierabfall etc.
- Lassen Sie das Produkt keine entflammaren Materialien aufsaugen, zum Beispiel Benzin oder Toner von einem Drucker oder Fotokopierer.
- Lassen Sie das Produkt keine brennenden Produkte aufsaugen, zum Beispiel Zigaretten, Streichhölzer, Asche und andere Gegenstände, die einen Brand auslösen können.
- Benutzen Sie das Produkt nicht, wenn die Ansaugöffnung blockiert ist. Beseitigen Sie Staub, Haare, Watte etc., damit die Luft in der Ansaugöffnung reibungslos strömt.
- Stellen Sie vor der Verwendung sicher, dass der Staubbehälter [17](#) und die Filter [6](#), [25](#), [26](#) ordnungsgemäß installiert sind.
- Überprüfen Sie die zu reinigende Fläche vor jeder Inbetriebnahme des Produkts und beachten Sie die dafür notwendigen Sicherheitshinweise und die Hinweise zur Raumvorbereitung.
- Überprüfen Sie vor jeder Inbetriebnahme die Ladestation, das Netzkabel bzw. den Netzadapter auf etwaige Schäden.
- Überprüfen und reinigen Sie die Filter und den Staubbehälter regelmäßig, um die Lebensdauer Ihres Produkts zu verlängern.
- Verwenden Sie das Produkt nie ohne Filter, um den Motor nicht zu beschädigen und so die Lebensdauer des Produkts zu verkürzen.
- Schalten Sie das Produkt vor jedem Transport aus.
- Laden Sie das Produkt mindestens einmal pro Monat vollständig auf, um eine Tiefentladung und somit eine Schädigung des Akkus zu verhindern.
- Decken oder kleben Sie die Anti-Fall-Sensoren des Produkts nicht ab. Andernfalls kann das Produkt nicht mehr navigieren.
- Reinigen Sie die Anti-Fall-Sensoren regelmäßig. Wenn die Bodensensoren verunreinigt sind, besteht die Gefahr, dass das Produkt an Treppen oder Absätzen herunterfällt.
- Beachten Sie, dass das Produkt an der Rückseite keine Anti-Fall-Sensoren hat.

- Betreiben Sie das Produkt nur dann mit der Fernbedienung, wenn es in Sichtweite ist.
- Informieren Sie bei Betrieb gegebenenfalls andere Leute im Raum, damit niemand auf das Produkt tritt oder über es stolpert.
- Verwenden Sie das Produkt nicht mehr, wenn die Kunststoffbauteile Risse oder Sprünge haben oder sich verformt haben. Ersetzen Sie beschädigte Bauteile nur durch passende Originalersatzteile.



### Sicherheitshinweise für Batterien / Akkus

- **LEBENSGEFAHR!** Halten Sie Batterien / Akkus außer Reichweite von Kindern. Suchen Sie im Falle eines Verschluckens sofort einen Arzt auf!
-  **EXPLOSIONSGEFAHR!** Laden Sie nicht aufladbare Batterien niemals wieder auf. Schließen Sie Batterien / Akkus nicht kurz und / oder öffnen Sie diese nicht. Überhitzung, Brandgefahr oder Platzen können die Folge sein.
- Werfen Sie Batterien / Akkus niemals in Feuer oder Wasser.

- Setzen Sie Batterien / Akkus keiner mechanischen Belastung aus.

### Risiko des Auslaufens von Batterien / Akkus

- Vermeiden Sie extreme Bedingungen und Temperaturen, die auf Batterien / Akkus einwirken können z. B. auf Heizkörpern / direkte Sonneneinstrahlung.
- Wenn Batterien / Akkus ausgelaufen sind, vermeiden Sie den Kontakt von Haut, Augen und Schleimhäuten mit den Chemikalien! Spülen Sie die betroffenen Stellen sofort mit klarem Wasser und suchen Sie einen Arzt auf!
-  **SCHUTZHANDSCHUHE TRAGEN!** Ausgelaufene oder beschädigte Batterien / Akkus können bei Berührung mit der Haut Verätzungen verursachen. Tragen Sie deshalb in diesem Fall geeignete Schutzhandschuhe.
- Im Falle eines Auslaufens der Batterien / Akkus entfernen Sie diese sofort aus dem Produkt, um Beschädigungen zu vermeiden.
- Verwenden Sie nur Batterien / Akkus des gleichen Typs. Mischen Sie nicht alte Batterien / Akkus mit neuen!

- Entfernen Sie die Batterien / Akkus, wenn das Produkt längere Zeit nicht verwendet wird.

## Risiko der Beschädigung des Produkts

- Verwenden Sie ausschließlich den angegebenen Batterietyp / Akkutyp!
- Setzen Sie Batterien / Akkus gemäß der Polaritätskennzeichnung (+) und (-) an Batterie / Akku und des Produkts ein.
- Reinigen Sie Kontakte an Batterie / Akku und im Batteriefach vor dem Einlegen!
- Entfernen Sie erschöpfte Batterien / Akkus umgehend aus dem Produkt.

## Nur für Saugroboter

- Dieses Produkt hat einen eingebauten Akku, welcher nicht durch den Benutzer ersetzt werden kann. Der Ausbau oder Austausch des Akkus darf nur durch den Hersteller oder seinen Kundendienst oder eine ähnlich qualifizierte Person erfolgen, um Gefährdungen zu vermeiden. Bei der Entsorgung ist darauf hinzuweisen, dass dieses Produkt einen Akku enthält.

## ● Inbetriebnahme

### ● Produkt aufladen

Laden Sie das Produkt bei der ersten Benutzung vollständig auf.

Die Ladezeit beträgt ca. 5 bis 6 Stunden. Der Ladevorgang ist auch auf dem Display **[1]** ersichtlich.

- Stellen Sie die Ladestation **[2]** auf und schließen Sie das Netzkabel **[4]** an.
- Stellen Sie die Ladestation **[2]** flach gegen eine Wand.

**Hinweis:** Platzieren Sie 1 m von der linken / rechten Seite sowie 2 m von der Vorderseite keine Gegenstände.

**Hinweis:** Platzieren Sie die Ladestation **[2]** nicht in der Nähe von Treppen.

- Schalten Sie vor dem Aufladen den Betriebschalter **[9]** am Produkt ein (Position „-“). Das Produkt leuchtet beim Laden auch auf, wenn der Betriebschalter **[9]** in der Position „O“ ist.
- Stellen Sie das Produkt auf die Ladestation **[2]** und richten Sie ihn an den Ladestiften **[3]** aus.
- Alternativ können Sie das Netzkabel **[4]** auch direkt mit dem Ladeanschluss **[10]** des Produkts verbinden.

**Hinweis:** Das Produkt korrigiert manchmal die Position in der Ladestation.

### „Start-/Pause“-Taste **[12]**

blinkt orange: lädt auf

leuchtet grün: Aufladen beendet

leuchtet nicht: Schlaf-Modus

**Hinweis:** Im Bereich der Ladestation **[2]** dürfen sich 1,5 cm über dem Boden keine Spiegel oder andere stark reflektierenden Gegenstände befinden. Decken Sie diese bei Bedarf ab.

**⚠ VORSICHT!** Vermeiden Sie, dass die Ladestation **[2]** direkter Sonneneinstrahlung ausgesetzt ist.

**⚠ VORSICHT!** Verändern Sie die Position der Ladestation **[2]** möglichst selten.

## ● Seitenbürsten anbringen

- Montieren Sie die Seitenbürsten [20] entsprechend der Farbe des Einschubs, indem Sie die Bürsten auf die farbigen Stifte drücken.
- Stellen Sie sicher, dass die Seitenbürsten [20] gut befestigt sind.

## ● Produkt ein-/ ausschalten

- Betätigen Sie den Betriebsschalter [9] an der Seite des Produkts. „-“ bedeutet eingeschaltet, „O“ bedeutet ausgeschaltet. Wenn die „Start-/Pause“-Taste [12] grün leuchtet, wurde das Produkt erfolgreich eingeschaltet.

**Hinweis:** Schalten Sie das Produkt nach dem Beenden der Reinigung nicht aus. Lassen Sie ihn in der Ladestation [2], damit er für die nächste Reinigung bereit ist.

**Hinweis:** Nach Betätigen des Betriebsschalters [9] werden Datum, Uhrzeit und Saugtermine gelöscht.

## ● Bedienung

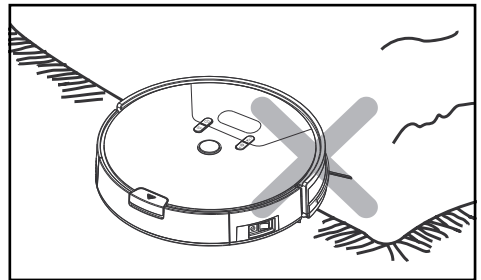
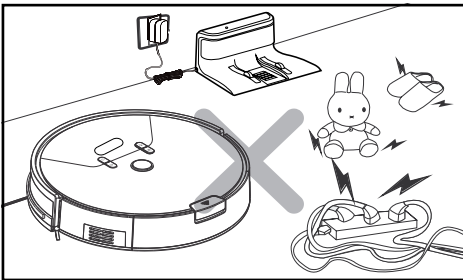
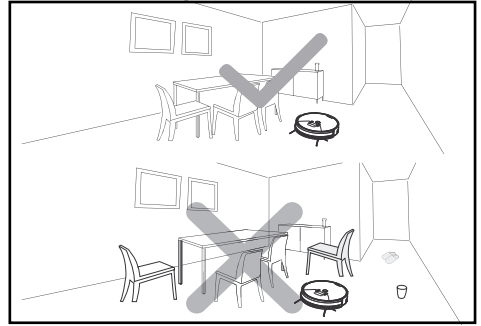
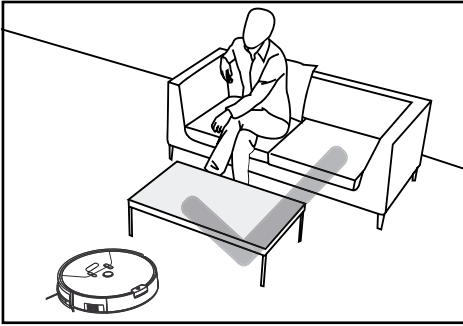

Aufgrund der Komplexität der häuslichen Umgebung lässt das Produkt beim Reinigen möglicherweise einige Bereiche aus. Für ein besseres Reinigungsergebnis empfehlen wir, das Produkt täglich zu verwenden.

- Entfernen Sie Hindernisse vor der Verwendung, zum Beispiel Stromkabel, Spielzeug und andere Gegenstände.
- Falten Sie Teppichkanten unter den Teppich. Lassen Sie Gardinen und Tischdecken nicht auf den Boden hängen.
- Versuchen Sie, Möbel ordentlich aufzustellen.

- Testen Sie das Produkt in Bereichen mit Treppen. So können Sie feststellen, ob er die Kante des Absturzbereichs erkennen kann.
- Stellen Sie sich nicht in den Arbeitsbereich des Saugroboters. Diese Bereiche kann der Saugroboter sonst nicht reinigen.

### Saugroboter suchen

- Beim Betätigen der Taste „Saugroboter suchen“ [31] auf der Fernbedienung ertönt ein Piepton. Somit können Sie die Position Ihres Saugroboters bestimmen.

### Reinigen

- Drücken Sie auf die „Start-/Pause“-Taste des Saugroboter [12] oder der Fernbedienung [28]. Die „Start-/Pause“-Taste am Saugroboter [12] leuchtet auf.
- Wenn die „Start-/Pause“-Taste [12] blinkt, beginnt der Saugroboter mit dem „Classic-Modus“.

### Pausieren

- Drücken Sie, wenn der Saugroboter arbeitet, die „Start-/Pause“-Taste am Saugroboter [12] oder der Fernbedienung [28], um den Reinigungs-Modus zu unterbrechen.
- Während der Saugroboter pausiert, können Sie mit den Richtungstasten [27] auf der Fernbedienung seine Bewegungen nach links/rechts/vorne/hinten steuern.

**Hinweis:** Wenn Sie den Saugroboter mit den Richtungstasten [27] steuern, saugt dieser nicht.

**Hinweis:** Wenn die Pause länger als 10 Minuten dauert, versetzt sich der Saugroboter in den Schlaf-Modus und die „Start-/Pause“-Taste [12] erlischt.

- Drücken Sie zum erneuten Starten die „Start-/Pause“-Taste am Saugroboter [12] oder auf der Fernbedienung [28], um den Schlaf-Modus zu beenden. Drücken Sie anschließend die Taste mit dem von Ihnen gewünschten Modus, damit er die Arbeit wiederaufnimmt.

**Hinweis:** Wenn das Produkt die Arbeit nach einer Pause wiederaufnimmt, plant er den Bereich neu

und reinigt möglicherweise den bereits gereinigten Bereich erneut.

**Hinweis:** Wenn Sie im Besitz von zwei Saugrobotern sind, kann es vorkommen, dass Sie beide gleichzeitig mit einer Fernbedienung bedienen können.

## ● Reinigungs-Modi

Um eine bessere Reinigungswirkung zu erzielen, verfügt das Produkt über verschiedene Reinigungs-Modi. Sie können die Modi durch Tastendruck auf dem Bedienfeld, der Fernbedienung oder in der App wählen.

- Stellen Sie zum Starten der nachstehenden Modi sicher, dass sich das Produkt im „Wachstatus“ befindet. Wenn er sich im Schlaf-Modus befindet, drücken Sie auf die „Start-/Pause“-Taste am Saugroboter [12] oder auf der Fernbedienung [28], um den Schlaf-Modus zu beenden.

### Classic-Modus

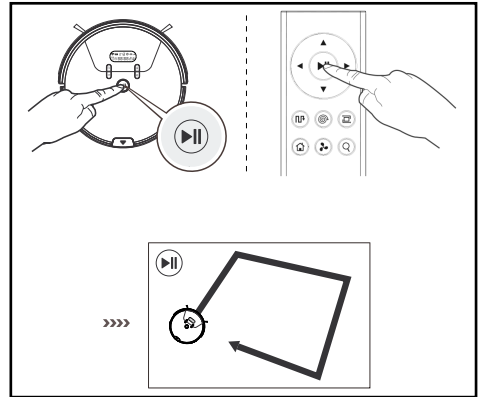

In diesem Modus fährt das Produkt in alle Richtungen. Dieser Modus wird zur Verwendung auf Teppichen empfohlen.

- Drücken Sie auf die „Start-/Pause“-Taste am Saugroboter [12] oder auf der Fernbedienung [28], um den „Classic-Modus“ zu starten.

## Auto-Modus

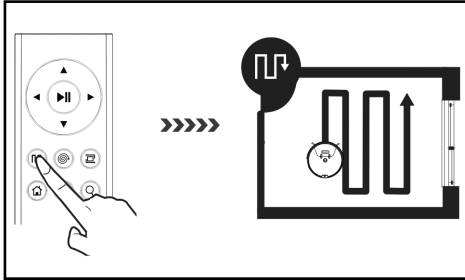

In diesem Modus wird das Produkt einen Kurs in parallelen, überlappenden Bahnen fahren. Zur Orientierung und Raumbemessung werden davor die Raumränder gesaugt.

- Drücken Sie auf die Taste „Auto-Modus“ am Saugroboter **13** oder auf der Fernbedienung **34**, um diesen Modus zu starten.

## Spot-Modus

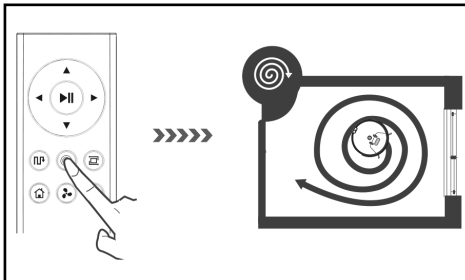

Dieser Modus ist für einen Bereich mit hoher Schmutz- oder Staubkonzentration geeignet. Im Spot-Reinigungs-Modus konzentriert sich das Produkt auf einen zu säubernden Bereich.

- Drücken Sie auf die Taste „Spot-Modus“ am Saugroboter **15** oder auf der Fernbedienung **29**, um diesen Modus zu starten.

**Hinweis:** Das Produkt saugt in einem Radius von 50 cm.

## MAX-Modus

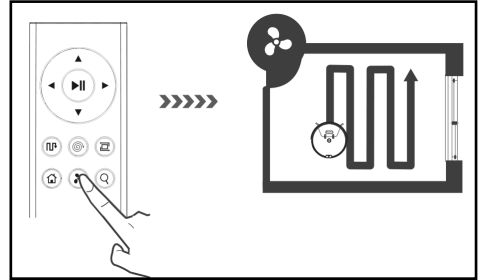

Dieser Modus eignet sich für einen stark verschmutzten oder staubigen Boden.

- Drücken Sie im Classic-, Auto- oder Ecken-Modus auf die Taste „MAX-Modus“ auf der Fernbedienung **32**. Die Saugkraft wird zwecks Tiefenreinigung erhöht.
- Drücken Sie erneut die Taste „MAX-Modus“ **32**, um in den aktuellen Modus mit Normalleistung zu wechseln.

## Ecken-Modus

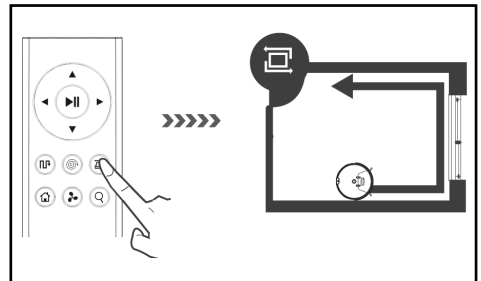

Dieser Modus ist für das Reinigen der Ecken und Kanten eines Raums geeignet. Im „Ecken-Modus“ läuft das Produkt eine Begrenzung (zum Beispiel Wand) entlang. In diesem Modus reinigt das Produkt 20 Minuten, danach kehrt es zur Ladestation zurück.

- Drücken Sie auf die Taste „Ecken-Modus“ auf der Fernbedienung **30**, um diesen Modus zu starten.

## Rückkehr-Modus

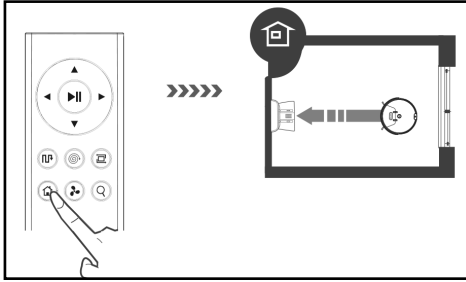

Nutzen Sie diesen Modus, damit das Produkt zur Ladestation **2** zurückkehrt.

**Hinweis:** Der Saugroboter kehrt automatisch zur Ladestation zurück, wenn der Akku schwach ist.

- Drücken Sie auf die Taste „Rückkehr-Modus“ am Saugroboter **16** oder auf der Fernbedienung **33**, damit der Saugroboter zur Ladestation **2** zurückkehrt.

## ● Virtuelle Wand

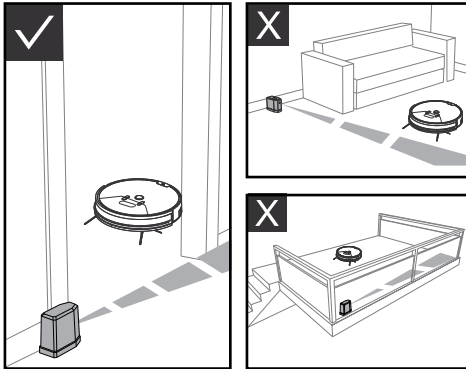

Die virtuelle Wand **5** teilt Ihr Haus/ Ihre Wohnung in separate Bereiche, um die Effizienz der Reinigung durch das Produkt zu verbessern. Platzieren Sie die virtuelle Wand **5** zur Verbesserung der Leistung an einer Tür oder vor einem Korridor mit einer Breite von weniger als 3 m.

- Die virtuelle Wand **5** erschafft eine unsichtbare Barriere, die das Produkt auf einer Länge von bis zu 3 m blockiert.
- Vor der Verwendung der virtuellen Wand **5** müssen Sie 2 AA-Batterien (im Lieferumfang enthalten) einsetzen. Öffnen Sie dazu die Batteriefachabdeckung und setzen Sie die Batterien ein. Achten Sie dabei auf die angezeigte Polarität.
- Schieben Sie den Schalter an der virtuellen Wand **5** auf „ON“, um diese einzuschalten.
- Die virtuelle Wand **5** muss so platziert werden, dass der Laser parallel zum Boden verläuft und das Batteriefach auf der Bodenseite ist.
- Schieben Sie den Schalter an der virtuellen Wand **5** auf „OFF“, wenn diese nicht in Gebrauch ist.
- Platzieren Sie Ihren Saugroboter innerhalb des „Arbeitsbereichs“, wie in der Abbildung angegeben.

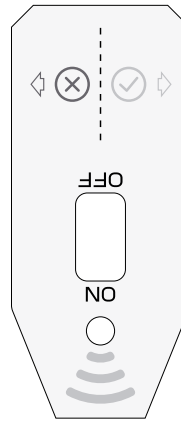

**Bereich** ⊗: kein Arbeitsbereich

**Bereich** ⊙: Arbeitsbereich

## ● Saugtermine

Zur einfachen Reinigung können Sie die Uhrzeit und den Zeitplan für zukünftige Reinigungszeiten am Saugroboter oder per App einrichten.

### Uhrzeit einstellen

- Halten Sie die Taste „Zeitplaneinstellung“ **14** ca. 2 Sekunden gedrückt, wenn sich der Saugroboter im „Wachstatus“ befindet. Der Saugroboter gibt einen Piepton von sich, das Display **1**



blinkt und der Saugroboter versetzt sich in den Uhr-Einstell-Modus.

- Drücken Sie die Tasten „Zeiteinstellung senken / erhöhen“ **[15]**, **[16]**, um die aktuelle Uhrzeit einzustellen. Mit Hilfe der Taste „Zeitplaneinstellung“ **[14]** wechseln Sie zwischen Minute, Stunde und Wochentag.
- Drücken Sie die Taste „Auto-Modus“ **[13]** oder Zeiteinstellung senken / erhöhen **[15]**, **[16]**, um zwischen einer 12- bzw. 24-Stunden-Ansicht zu wählen.
- Drücken Sie nach dem Einstellen der Zeit die „Start-/Pause“-Taste **[12]** zum Speichern.

**Hinweis:** Wenn innerhalb von 15 Sekunden keine Bedienung erfolgt, verlässt der Saugroboter die Zeiteinstellung und die Zeiteinstellung wird nicht gespeichert.

### Saugtermin einrichten

- Drücken Sie die Taste „Zeitplaneinstellung“ **[14]**, wenn sich der Saugroboter im „Wachstatus“ befindet. Der Saugroboter gibt einen Piepton von sich und „Symbol“ sowie „MON“ blinken auf. Der Saugroboter versetzt sich in den „Zeitplan-Einstell-Modus“.
- Drücken Sie die Tasten „Zeiteinstellung senken / erhöhen“ **[15]**, **[16]**, um die gewünschte Reinigungszeit einzustellen. Mit Hilfe der Taste „Zeitplaneinstellung“ **[14]** wechseln Sie zwischen Minute, Stunde und Wochentag.
- Drücken Sie nach dem Einstellen des Zeitplans die „Start-/Pause“-Taste **[12]** zum Speichern. Der Saugroboter beginnt entsprechend der Einstellung mit der Reinigung.

### Saugtermin löschen

- Drücken Sie die Taste „Zeitplaneinstellung“ **[14]**, wenn sich der Saugroboter im „Wachstatus“ befindet. Der Saugroboter gibt einen Piepton von sich und „Symbol“ sowie „MON“ blinken auf. Der Saugroboter versetzt sich in den „Zeitplan-Einstell-Modus“.
- Drücken Sie die Taste „Auto-Modus“ **[13]**, um den gespeicherten Zeitplan zu löschen und das Display **[1]** zeigt „-:-“ an.
- Drücken Sie die Taste „Auto-Modus“ **[13]** erneut, um den Zeitplan wieder zu aktivieren. Das Display **[1]** zeigt den zuletzt eingestellten Zeitplan

an. Drücken Sie nach dem Einstellen des Zeitplans die „Start-/Pause“-Taste **[12]** zum Speichern.

## ● Per App bedienen

Das Produkt kann aus der Ferne mit Hilfe einer App bedient werden.

## ● Installieren und registrieren

Die App „SILVERCREST SSRA1 AX EU“ ist im Apple App Store und bei Google Play kostenlos verfügbar.

**Hinweis:** Sollten Sie bereits durch den Kauf des Vorjahresmodells (IAN 305857) einen Account besitzen, müssen Sie dennoch einen neuen Account anlegen.

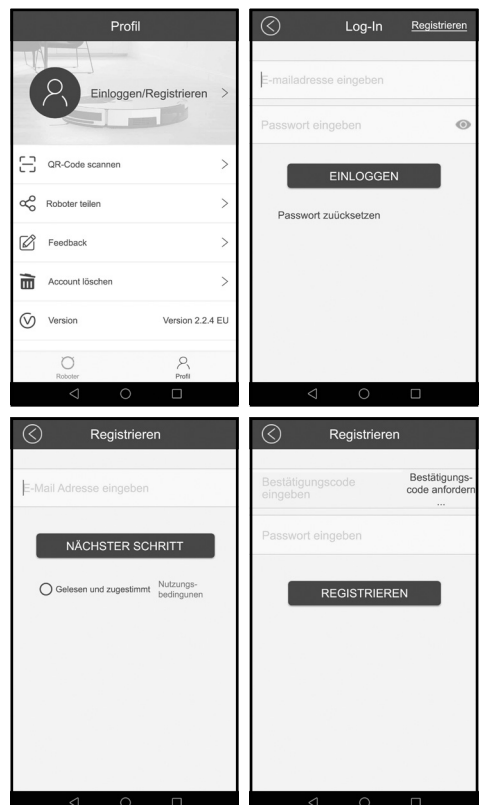

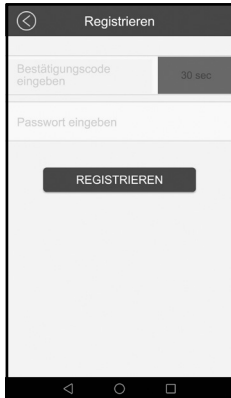

- Installieren Sie die App „SILVERCREST SSRA 1 AX EU“ auf Ihrem Smartphone.
- Öffnen Sie die App und klicken Sie auf „Profil“.
- Klicken Sie auf „Einloggen/Registrieren“.
- Im Login-Menü klicken Sie auf „Registrieren“.
- Tragen Sie zum Registrieren Ihre E-Mail-Adresse ein und stimmen Sie der Nutzungsvereinbarung zu. Klicken Sie zum Fortfahren auf „Nächster Schritt“.
- Klicken Sie auf „Bestätigungscode anfordern“ und rufen Sie anschließend den Bestätigungscode in Ihrem E-Mail-Postfach ab.
- Geben Sie den Bestätigungscode ein und legen Sie ein Passwort fest. Klicken Sie zum Einloggen auf „Registrieren“.
- Nach der erfolgreichen Registrierung wechselt die App automatisch in das Menü „Roboter“.

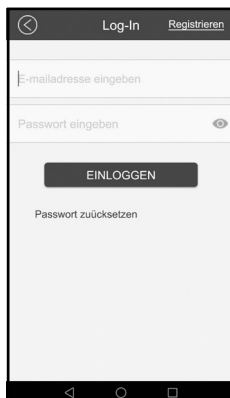

- Wenn Sie mit Ihrem Account nicht eingeloggt sind, klicken Sie auf „Roboter hinzufügen“ oder „+“. Die App wechselt anschließend automatisch ins Login-Menü.
- Geben Sie E-Mail-Adresse und Ihr Passwort ein und klicken Sie anschließend auf „Einloggen“.
- Nach dem erfolgreichen Einloggen wechselt die App automatisch in das Menü „Roboter“.

## ● Produkt mit WLAN verbinden

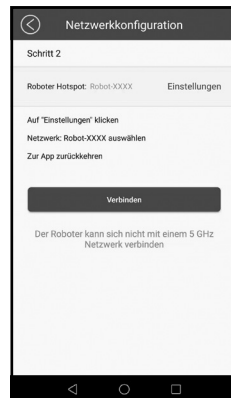
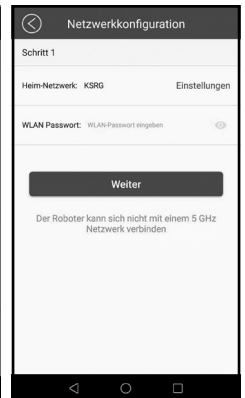

- Wählen Sie in den Einstellungen Ihres Smartphones ein 2,4-GHz-WLAN-Netzwerk (der Saugroboter verbindet sich nicht mit einem 5-GHz-WLAN-Netzwerk) mit starkem Signal aus, um Ihr Produkt zu verbinden. Stellen Sie sicher, dass Ihr WLAN-Netzwerk Geräte zulässt.

- Schalten Sie den Betriebsschalter **9** am Saugroboter in die Position „-“.
- Halten Sie die Taste „Spot-Modus / Zeiteinstellung senken“ **15** am Saugroboter ca. 4 Sekunden gedrückt, bis ein Piepton zu hören ist.
- Klicken Sie im Menü „Roboter“ auf „Roboter hinzufügen“ oder auf „+“, um den Saugroboter hinzuzufügen.
- Wählen Sie das Robotermodell „SSRA1“.
- Beachten Sie die Hilfestellungen in der App und klicken Sie auf „Weiter“.
- Geben Sie im Menü „Netzwerkconfiguration“ Ihr WLAN-Passwort ein, danach klicken Sie auf „Weiter“.
- Klicken Sie auf „Einstellungen“, navigieren Sie zu „Einstellungen / WLAN“ Ihres Smartphones und wählen Sie das Netzwerk „Robot-XXXX“ aus.
- Kehren Sie in die App zurück und stellen Sie sicher, dass in der Zeile „Robot Hotspot“ ein Roboter-Netzwerk (Robot-XXXX) ausgewählt ist.
- Klicken Sie zum Verbinden mit dem WLAN auf „Verbinden“. Der Saugroboter sollte sich nun verbinden.

## ● Produkt mit App verbinden

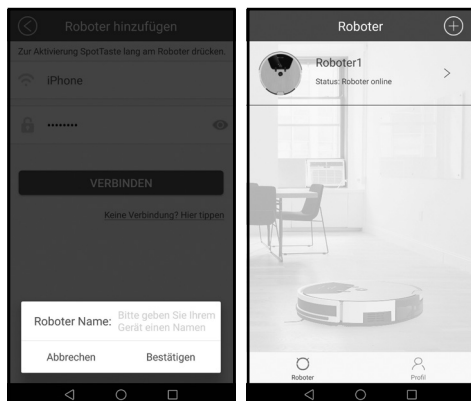

Wenn Sie den Piepton des Saugroboters hören und die WLAN-Anzeige durchgehend leuchtet, wurde der Saugroboter erfolgreich mit dem WLAN-Netzwerk verbunden.

Der erste mit dem Produkt verbundene Benutzer wird der Administrator des Produkts. Nur der Administrator-

Benutzer hat die Berechtigung, das Produkt für andere Benutzer freizugeben. Andere Benutzer können die Verbindung zum Produkt lediglich trennen.

- Nach erfolgreicher Verbindung öffnet die App ein Pop-up Fenster, in dem Sie Ihren Roboter benennen können. Klicken Sie anschließend zum Bestätigen auf „Bestätigen“.
- Die App wechselt anschließend automatisch ins Menü „Roboter“.

**Hinweis:** Wenn der Saugroboter ausgeschaltet ist und sich wieder mit dem WLAN verbinden soll, schalten Sie den Saugroboter ein und er verbindet sich wieder automatisch mit dem gleichen WLAN.

**Hinweis:** Administratorrechte sind an die E-Mail-Adresse gebunden.

## ● Verbindung trennen



### Trennen durch den Administrator

- Wählen Sie im Menü „Roboter“ Ihren Roboter aus und wischen Sie nach links.
- Klicken Sie zum Trennen auf „Trennen“.

### Trennen durch den Saugroboter

- Schalten Sie den Saugroboter ein und warten Sie etwa 30 Sekunden, um festzustellen, ob sich der Saugroboter mit dem WLAN-Netzwerk verbunden. Wenn der Saugroboter mit dem Netzwerk verbunden ist, erinnert er Sie mit einem Piepton und die WLAN-Anzeige des Saugroboters wechselt von Blinken auf Dauerleuchten.

- Halten Sie die Taste „Spot-Modus / Zeiteinstellung senken“ **[15]** auf dem Saugroboter bei verbundenem WLAN ca. 4 Sekunden lang gedrückt, bis Sie einen Piepton hören. Jetzt ist die Verbindung zwischen dem Saugroboter und allen Benutzern getrennt. Anschließend kann der Endbenutzer den Saugroboter neu starten und verbinden.

## ● Per App reinigen

### Auto-Modus

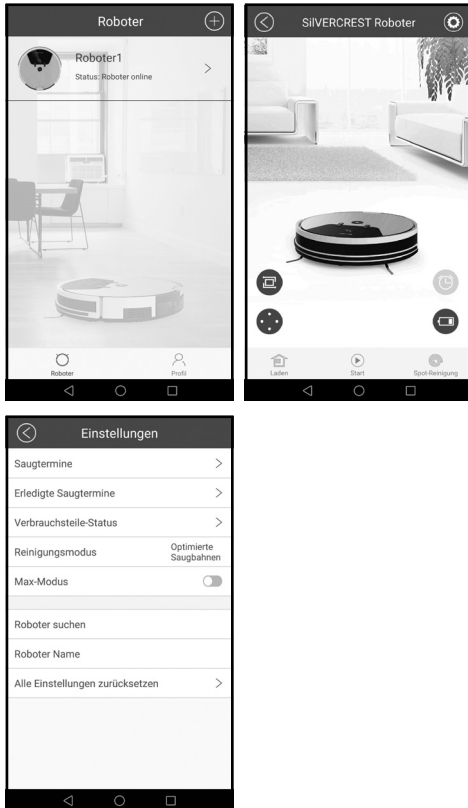

- Wählen Sie im Menü „Roboter“ Ihren Roboter aus.
- Klicken Sie auf **[15]**, um ins Menü „Einstellungen“ zu wechseln.
- Wählen Sie „Auto-Modus“, damit der Roboter diesen Modus beim nächsten Start über die App auswählt.

### Classic-Modus

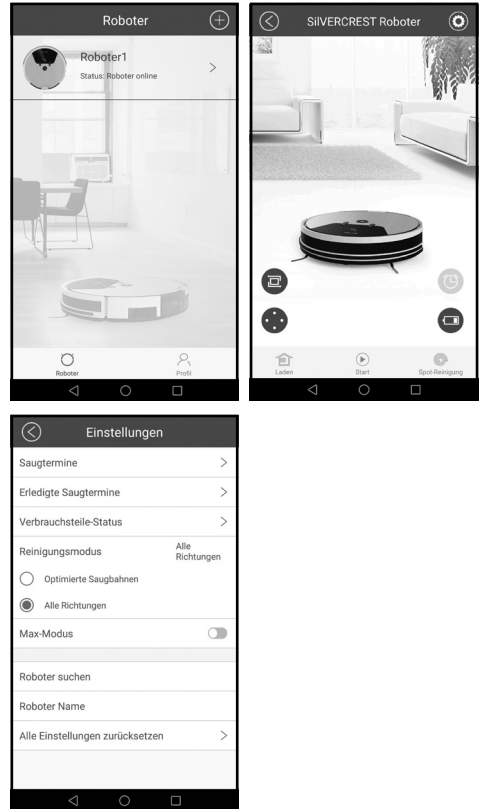

- Wählen Sie im Menü „Roboter“ Ihren Roboter aus.
- Klicken Sie auf **[15]**, um ins Menü „Einstellungen“ zu wechseln.
- Wählen Sie „Classic-Modus“, damit der Roboter diesen Modus beim nächsten Start über die App auswählt.

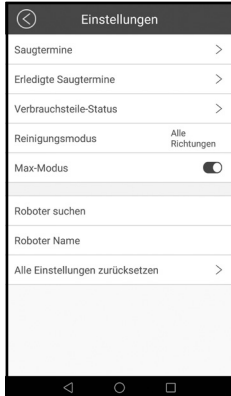
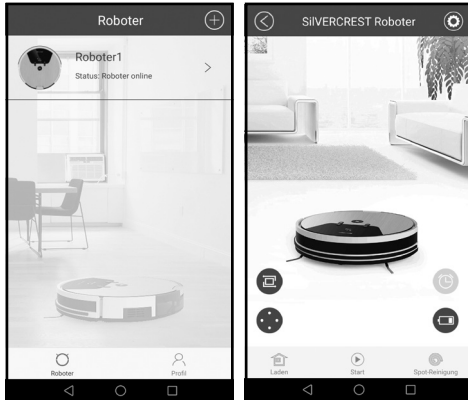

## MAX-Modus



- Wählen Sie im Menü „Roboter“ Ihren Roboter aus.
- Klicken Sie auf , um ins Menü „Einstellungen“ zu wechseln.
- Aktivieren Sie den Schieber „MAX-Modus“, damit der Roboter beim nächsten Start über die App mit erhöhter Saugkraft arbeitet.
- Deaktivieren Sie den Schieber „MAX-Modus“, um den Modus wieder auszuschalten.

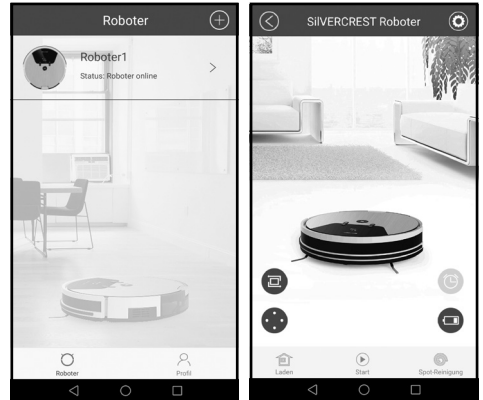

## Spot-Modus



- Wählen Sie im Menü „Roboter“ Ihren Roboter aus.
  - Wählen Sie  um diesen Modus zu starten.
  - Klicken Sie auf , damit der Saugroboter vorzeitig mit dem Reinigen aufhört.
- Hinweis:** Nach der Spot-Reinigung versetzt sich der Saugroboter in den Standby-Modus.

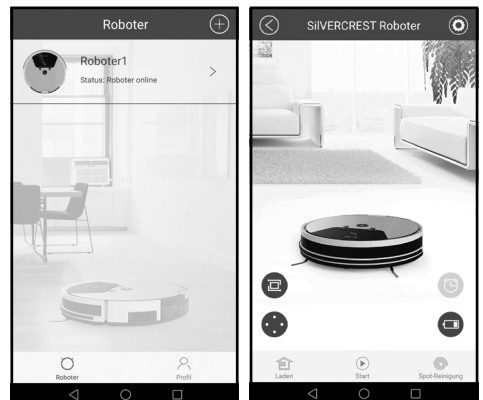

## Rückkehr-Modus

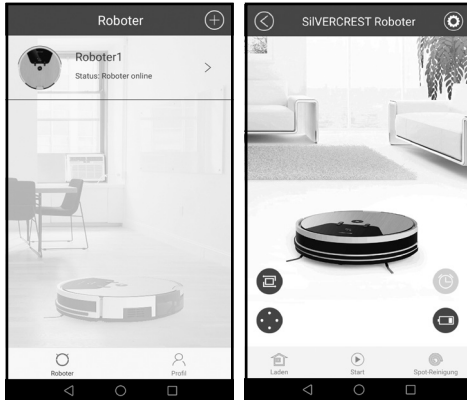

- Wählen Sie im Menü „Roboter“ Ihren Roboter aus.
  - Wählen Sie  um diesen Modus zu starten.
- Hinweis:** Der Saugroboter begibt sich zum Aufladen zurück zur Ladestation [2]. Klicken Sie erneut auf  und der Saugroboter hört auf, nach der Ladestation [2] zu suchen.

## Ecken-Modus



- Wählen Sie im Menü „Roboter“ Ihren Roboter aus.
- Wählen Sie , um diesen Modus zu starten.
- Klicken Sie auf , damit der Saugroboter vorzeitig mit dem Reinigen aufhört.

## ● Saugtermine

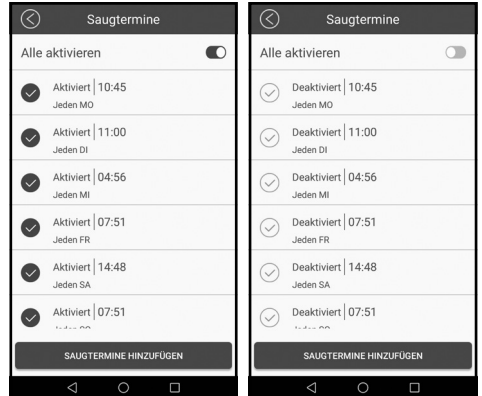
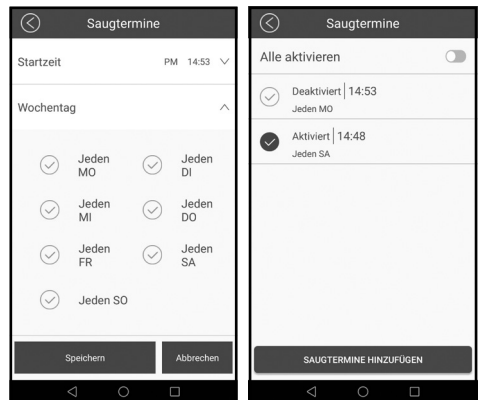
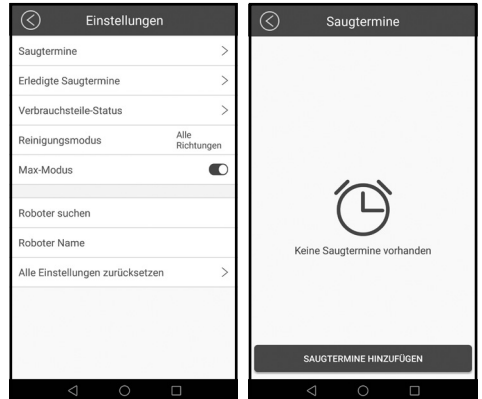
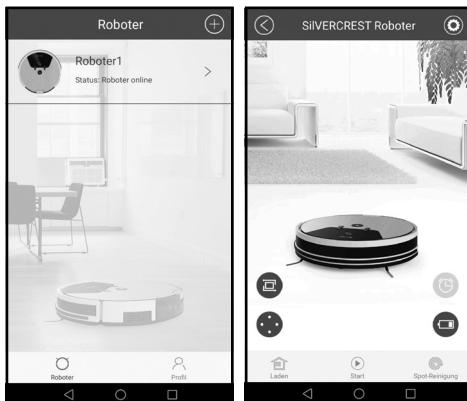

- Wählen Sie im Menü „Roboter“ Ihren Roboter aus.
- Klicken Sie auf , um ins Menü „Einstellungen“ zu wechseln.
- Klicken Sie auf das Menü „Saugtermine“.

- Wählen Sie die gewünschte Reinigungszeit und die gewünschten Reinigungstage. Bestätigen Sie diese mit einem Klick auf „Speichern“.
- Klicken Sie auf „Saugtermine hinzufügen“, um einen weiteren Zeitplan hinzuzufügen.
- Klicken Sie auf „Alle aktivieren“, um alle Saugtermine ein- und auszuschalten.

## ● Erledigte Saugtermine

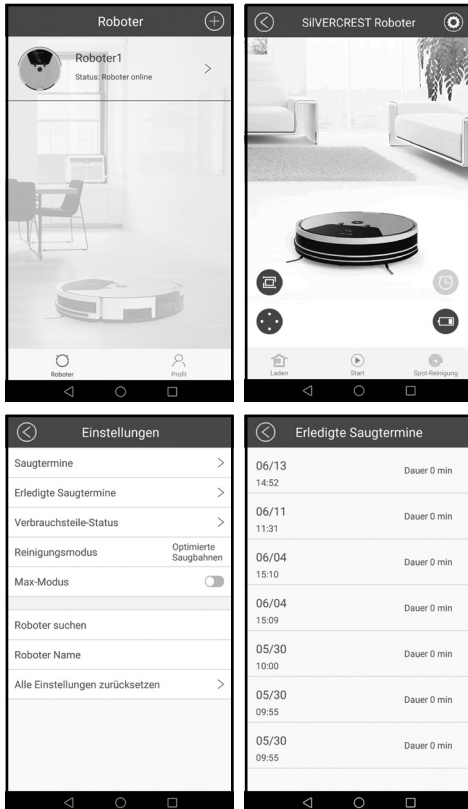

- Wählen Sie im Menü „Roboter“ Ihren Roboter aus.
- Klicken Sie auf , um ins Menü „Einstellungen“ zu wechseln.
- Klicken Sie auf „Erledigte Saugtermine“.
- Überprüfen Sie die Historie der Saugtermine.

## ● Produktwartung

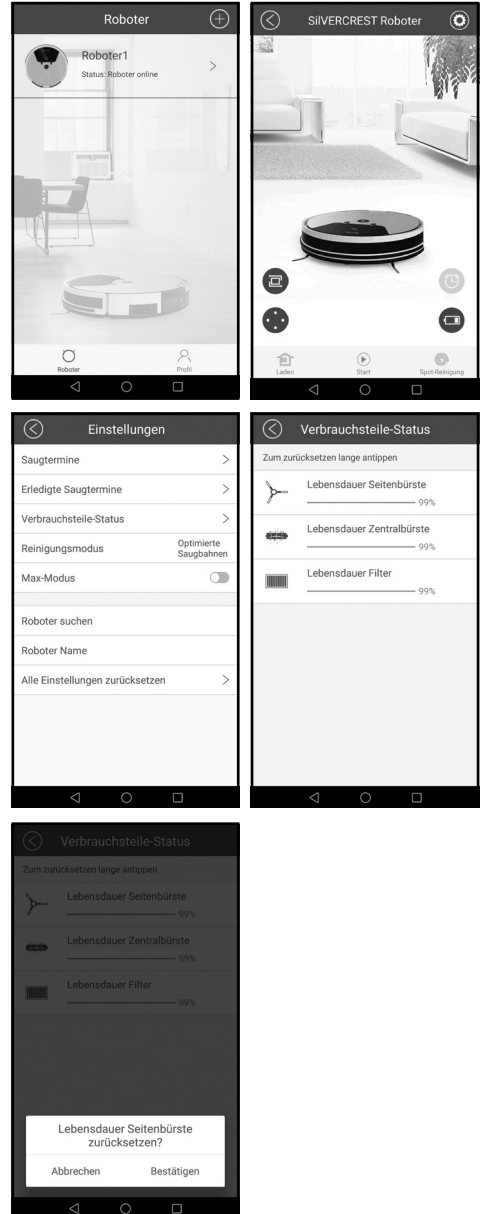



- Wählen Sie im Menü „Roboter“ Ihren Roboter aus.
- Klicken Sie auf , um ins Menü „Einstellungen“ zu wechseln.

- Klicken Sie auf „Verbrauchsteile-Status“. In diesem Menü können Sie die Lebensdauer von Seitenbürsten, Hauptbürste und Filter überprüfen.
- Halten Sie die Taste ca. 2 Sekunden gedrückt, um die Lebensdauer des auszutauschenden Ersatzteils zurückzusetzen. Klicken Sie zum Zurücksetzen auf „Bestätigen“.

## ● Einstellungen

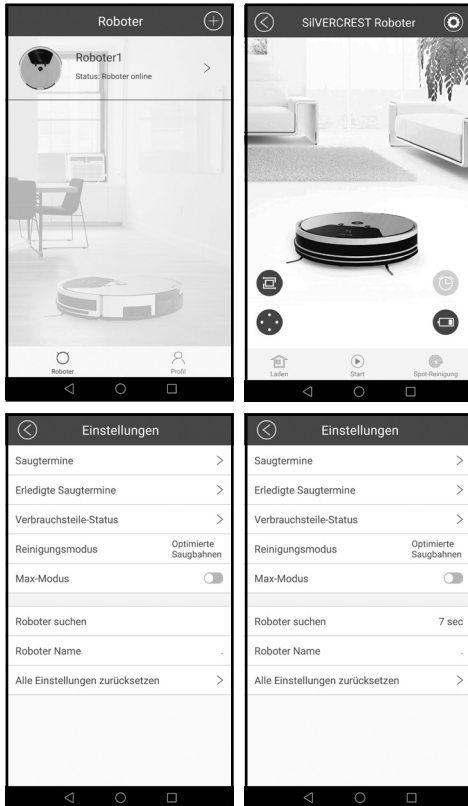
### Roboter suchen



- Wählen Sie im Menü „Roboter“ Ihren Roboter aus.
- Klicken Sie auf , um ins Menü „Einstellungen“ zu wechseln.
- Klicken Sie auf „Roboter suchen“ und der Roboter erzeugt einen Piepton für 10 Sekunden.

### Saugroboter umbenennen

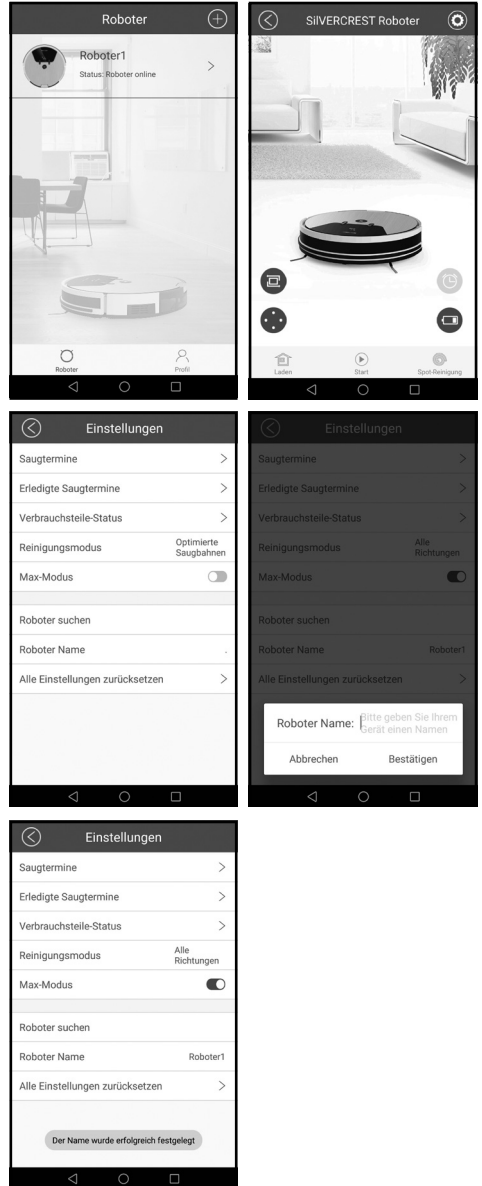

- Wählen Sie im Menü „Roboter“ Ihren Roboter aus.
- Klicken Sie auf , um ins Menü „Einstellungen“ zu wechseln.



- Klicken Sie auf „Roboter Name“, um den Saugroboter neu zu benennen.
- Klicken Sie zum Bestätigen auf „Bestätigen“.

## Einstellungen zurücksetzen

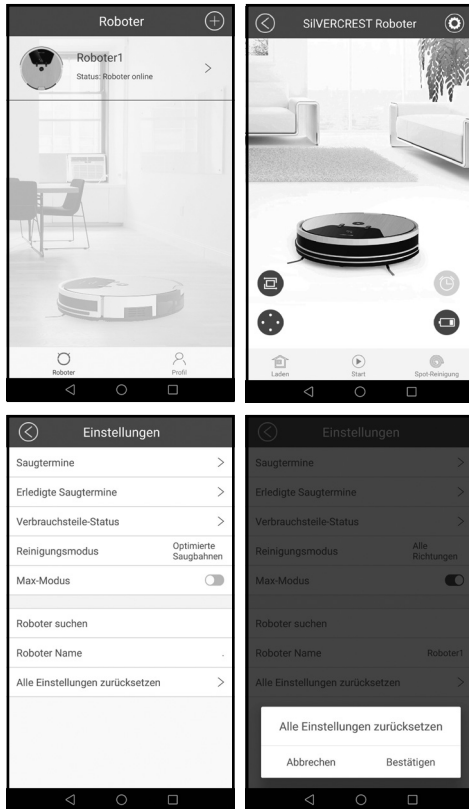

Über diese Berechtigung verfügt nur der Administrator des Saugroboters. Dieser Vorgang löscht alle Daten, einschließlich der Reinigungsprotokolle, der Lebensdauer der Ersatzteile etc. Gleichzeitig werden alle Verbindungen zwischen den Benutzern und dem Saugroboter gelöst.

Auch die WLAN- und WLAN-Verbindungseinstellungen für das Verbinden des Anwenders werden getrennt. Nach dem Zurücksetzen ist der erste Anwender, der sich mit dem Saugroboter verbindet, der Administrator.

- Wählen Sie im Menü „Roboter“ Ihren Roboter aus.
- Klicken Sie auf , um ins Menü „Einstellungen“ zu wechseln.
- Klicken Sie auf „Alle Einstellungen zurücksetzen“, um Ihren Saugroboter zurückzusetzen.
- Klicken Sie zum Bestätigen auf „Bestätigen“.

## Saugroboter für andere Anwender freigeben

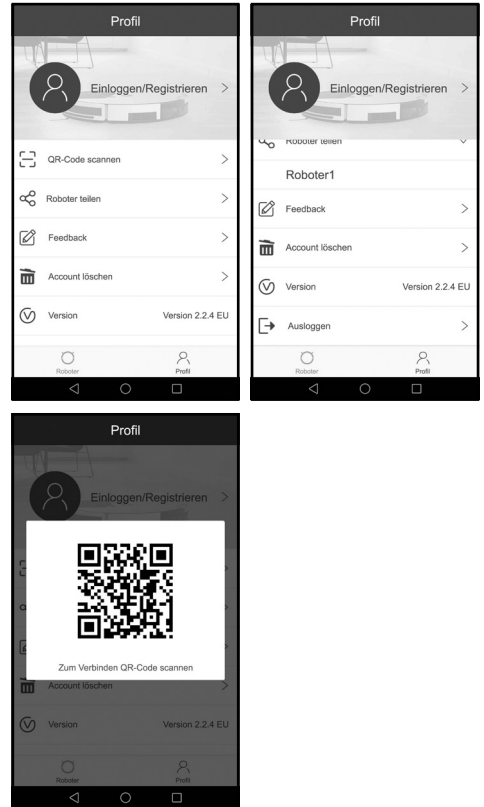

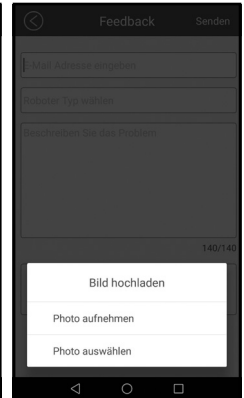
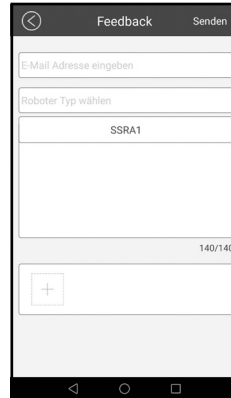
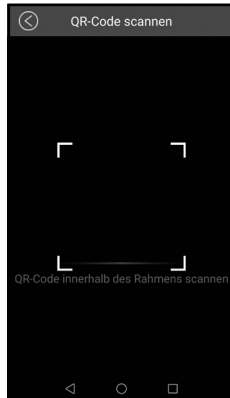
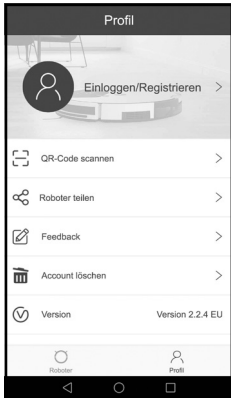

Über diese Berechtigung verfügt nur der Administrator des Saugroboters.

- Klicken Sie im Menü „Profil“ auf „Roboter teilen“.
- Wählen Sie Ihren Roboter. Anschließend zeigt die App den QR-Code an und der Anwender kann den QR-Code scannen, um die Berechtigung zum Bedienen des Saugroboters zu erhalten.
- Der andere Anwender muss nun im Menü „Profil“ auf „QR-Code scannen“ klicken.
- Verwenden Sie ein anderes Mobiltelefon, um den Code zu scannen und die Berechtigung zum Bedienen des Saugroboters zu erhalten.

- Klicken Sie im Menü „Profil“ auf „Feedback“.
- Tragen Sie Ihre E-Mail Adresse ein und wählen Sie Ihren Roboter-Typ aus dem Dropdown-Menü aus. Beschreiben Sie nun Ihr Problem. Falls gewünscht, können Sie auch Fotos hochladen. Senden Sie die Nachricht anschließend ab.

## ● Per Alexa bedienen

Um den Saugroboter per Alexa zu bedienen, benötigen Sie ein Alexa-fähiges Gerät, einen Amazon-Alexa-Account und einen Saugroboter-Account, mit welchem mindestens ein Alexa-fähiger Saugroboter verbunden ist.

## Feedback

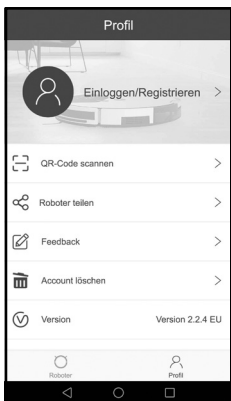

- Laden Sie die Amazon-Alexa-App herunter und navigieren Sie zu dem Menüpunkt „Geräte“.
- Klicken Sie auf „MEINE-SMART-HOME-SKILLS“ und dann „SMART-HOME-SKILLS AKTIVIEREN“.
- Suchen Sie nun nach: „SILVERCREST SSRA 1 AX EU“.
- Klicken Sie auf „ZUR VERWENDUNG AKTIVIEREN“.
- Sie werden nun auf eine Website weitergeleitet, auf der Sie Ihre Accountdaten Ihres Silvercrest-Accounts eingeben müssen.

Nachdem Sie Ihre Konten erfolgreich verbunden haben, können Sie den Saugroboter nur mit den folgenden Befehlen steuern:

**Hinweis:** Falls Sie einen Befehl ohne Saugmodus vorgeben, startet der Saugroboter im „Classic-Modus“.

Aktion	Kommando
<b>Saugmodi starten, funktioniert mit Auto-, Classic-, Ecken- und Spot-Modus</b>	Alexa, sage Silverrobot starten
	Alexa, sage Silverrobot {robot_name} sauge
	Alexa, sage Silverrobot im {Saug-Modus} starten
	Alexa, sage Silverrobot {robot_name} starte im {Saug-Modus}
	Alexa, sage Silverrobot {robot_name} im {Saug-Modus} starten
	Alexa, sage Silverrobot {robot_name} mach sauber
	Alexa, sage Silverrobot sauge zusammen
	Alexa, sage Silverrobot sauge im {Saug-Modus}
	Alexa, sage Silverrobot starte meinen Staubsauger {robot_name} im {Saug-Modus}
	Alexa, sage Silverrobot {robot_name} er soll saugen
<b>Roboter suchen</b>	Alexa, frage Silverrobot wo er ist
	Alexa, frage Silverrobot {robot_name} wo er ist
	Alexa, frage Silverrobot Wo finde ich {robot_name}
	Alexa, frage Silverrobot Ich suche nach {robot_name}
	Alexa, frage Silverrobot Ich finde den Staubsauger nicht
	Alexa, frage Silverrobot Wo ist mein Staubsauger
	Alexa, frage Silverrobot Ich finde den {robot_name} nicht
	Alexa, frage Silverrobot Hilf mir, den Saubsauger zu finden

Aktion	Kommando	
<b>Zur Ladestation zurückkehren</b>	Alexa, sage Silverrobot laden	
	Alexa, sage Silverrobot {robot_name} laden	
	Alexa, sage Silverrobot fahre zur Ladestation	
	Alexa, sage Silverrobot {robot_name} aufladen	
	Alexa, sage Silverrobot fahre nach Hause	
	Alexa, sage Silverrobot {robot_name} soll zurück zur Ladestation	
	Alexa, sage Silverrobot zurück zur Ladestation	
	Alexa, sage Silverrobot {robot_name} nach Hause	
<b>MAX-Modus einschalten</b>	Alexa, sage Silverrobot MAX-Modus einschalten	
	Alexa, sage Silverrobot {robot_name} MAX-Modus einschalten	
	Alexa, sage Silverrobot MAX-Modus für {robot_name} einschalten	
	Alexa, sage Silverrobot schalte MAX-Modus für {robot_name} ein	
	Alexa, sage Silverrobot MAX-Modus für {robot_name} aktivieren	
	Alexa, Sage Silverrobot {robot_name} soll mit maximaler Saugleistung saugen	
	Alexa, sage Silverrobot schalte MAX-Modus ein	

Aktion	Kommando
<b>MAX-Modus ausschalten</b>	Alexa, sage Silverrobot MAX-Modus ausschalten
	Alexa, sage Silverrobot {robot_name} MAX-Modus ausschalten
	Alexa, sage Silverrobot MAX-Modus für {robot_name} ausschalten
	Alexa, sage Silverrobot schalte MAX-Modus für {robot_name} aus
	Alexa, sage Silverrobot MAX-Modus für {robot_name} deaktivieren
	Alexa, sage Silverrobot sauge mit normaler Saugleistung
	Alexa, sage Silverrobot schalte MAX-Modus aus

## ● Reinigung und Lagerung

- Stellen Sie den Betriebsschalter [9] auf die Position „O“, bevor Sie das Produkt reinigen.
- Ziehen Sie das Netzkabel [4] aus der Steckdose, bevor Sie das Produkt reinigen.
- Spülen Sie das Produkt nicht direkt mit Wasser ab.
- Wischen Sie das Produkt nicht mit einem wassergetränkten Tuch ab.
- Trennen Sie die Stromversorgung, wenn das Produkt über längere Zeit nicht verwendet wird.

Teil	Reinigungsintervalle
Staubbehälter [17]	Abhängig von Verwendung
Primär-, HEPA-Filter [6]	Wöchentlich, 2 x wöchentlich bei starker Verschmutzung
Seitenbürsten [20]	Alle 4 Wochen
Kombi-Bodenbürste [19]	Wöchentlich, 2 x wöchentlich bei starker Verschmutzung
Anti-Fall-Sensoren [21]	Alle 2 Wochen
vorderes Rad [22]	Alle 4 Wochen

## **Staubbehälter und Filter reinigen**

- Drücken Sie die Taste „Staubbehälter“ [11] und ziehen Sie den Staubbehälter [17] aus dem Produkt heraus.
- Öffnen Sie den Staubbehälter [17], indem Sie die Lasche drücken und den Deckel [24] nach oben öffnen.
- Nun können Sie den Inhalt über einem Mülleimer entleeren.
- Nehmen Sie anschließend zunächst den Hauptfilter [25] heraus. Diesen können Sie über die zwei Bügel herausziehen.
- Entnehmen Sie den HEPA-Filter [6] und den Schaumfilter [26] gemeinsam, indem Sie den HEPA-Filter [6] an der Lasche herausziehen.
- Nun können der Staubbehälter [17] und der Hauptfilter [25] mit Wasser gereinigt werden.
- Der HEPA-Filter [6] und der Schaumfilter [26] können durch Ausklopfen gereinigt werden. Waschen Sie diese nicht mit Wasser.
- Um die Filter [6, 25, 26] und den Staubbehälter [17] wieder einzusetzen, führen Sie diesen Prozess in umgekehrter Reihenfolge durch.
- Bitte beachten Sie, dass alle Teile vor dem Einbau komplett trocken sein müssen.

## **Bürsten reinigen**

- Nehmen Sie die Kombi-Bodenbürste [19] heraus und entfernen Sie Haare oder Schmutz.
- Ziehen Sie mit ein wenig Kraft die Seitenbürsten [20] heraus und entfernen Sie Haare und Schmutz.

## **Hauptgehäuse reinigen**

































- Reinigen Sie das vordere Rad [22], um verwickelte Haare zu entfernen.
- Reinigen Sie die 3 Anti-Fall-Sensoren [21], um deren Empfindlichkeit zu erhalten.
- Reinigen Sie den Kollisionsschutz [23], um dessen Empfindlichkeit zu erhalten.





## **Ladestation reinigen**









- Reinigen Sie die Ladestifte [3] an der Unterseite des Saugroboters und der Ladestation mit einem trockenen Tuch.

## ● Fehlerbehebung/ Problemlösung

Wenn das Produkt Störungen aufweist, zeigt das Display  verschiedene Fehlercodes an und sendet Pieptöne von unterschiedlicher Länge aus. Verwenden Sie zur Fehlerbehebung unten stehende Tabelle:

Grund	Display	Signalton	Lösung
Linkes Rad  gestört	E11 	Piepton: einmal	Linkes Rad  prüfen
Rechtes Rad  gestört	E12 	Piepton: einmal	Rechtes Rad  prüfen
Linke Bürste  gestört	E13  	Piepton: einmal	Linke Bürste  prüfen
Rechte Bürste  gestört	E14  	Piepton: einmal	Rechte Bürste  prüfen
Kombi-Bodenbürste   gestört	E15  	Piepton: einmal	Kombi-Bodenbürste   prüfen
Der Saugroboter befindet sich nicht auf dem Boden.	E21 	Piepton: zweimal	Bewegen Sie den Saugroboter auf eine freie Fläche und starten Sie ihn neu.
Anti-Fall-Sensor  gestört	E22 	Piepton: zweimal	Anti-Fall-Sensor  prüfen
Kollisionsschutz  gestört	E23 	Piepton: zweimal	Kollisionsschutz  prüfen
Der Saugroboter steckt fest.	E31 	Piepton: dreimal	Bewegen Sie den Saugroboter auf eine freie Stelle und starten Sie ihn neu.
Lüfter gestört	E32 	Piepton: dreimal	Starten Sie den Saugroboter neu. Setzen Sie sich mit unserem Kundendienst in Verbindung, wenn das Problem nicht gelöst werden kann.
Batterie gestört	E41 	Piepton: dreimal	Wechseln Sie die Batterie
Kollisionsschutz-Sensormodule gestört	E42 	Piepton: viermal	Starten Sie den Saugroboter neu. Setzen Sie sich mit unserem Kundendienst in Verbindung, wenn das Problem nicht gelöst werden kann.
Gyro-Navigationsmodul gestört	E43 	Piepton: fünfmal	Starten Sie den Saugroboter neu. Setzen Sie sich mit unserem Kundendienst in Verbindung, wenn das Problem nicht gelöst werden kann.

Grund	Display	Signalton	Lösung
Batterie schwach			Senden Sie den Saugroboter mit der Fernbedienung zurück zur Ladestation. Wenn sich der Saugroboter im Standby befindet, stellen Sie sicher, dass er geladen ist, damit er jederzeit über ausreichend Leistung zum Arbeiten verfügt.
HEPA-Filter  verstopft			HEPA-Filter  reinigen.
Staubbehälter  voll			Staubbehälter  entleeren.

Problem	Grund	Lösung
Der Saugroboter kann nicht aufgeladen werden.	Der Saugroboter ist nicht vollständig mit den Ladestiften  der Ladestation  verbunden.	Stellen Sie sicher, dass der Saugroboter und die Ladestifte  der Ladestation  vollständig Kontakt haben.
	Die Ladestation  ist ausgeschaltet und der Saugroboter ist eingeschaltet, wodurch Strom verbraucht wird.	Es wird empfohlen, dauerhaft zu laden, wenn der Saugroboter nicht arbeitet, damit ausreichend Leistung für die nächste Reinigung verfügbar ist.
Der Saugroboter bleibt bei der Arbeit stecken.	Der Saugroboter wird von am Boden liegenden Kabeln, Vorhängen oder Teppichen behindert.	Der Saugroboter sucht automatisch verschiedene Lösungsmöglichkeiten, um die Probleme zu beseitigen. Falls das nicht möglich ist, muss von Hand geholfen werden.
Der Saugroboter begibt sich zum Aufladen zurück in die Ladestation  , bevor das Reinigen beendet ist.	Schwache Batterie, der Saugroboter kehrt automatisch zum Laden zurück.	Saugroboter aufladen.
	Holzböden, Fliesen und andere Bodenebenen, Arbeitsgeschwindigkeit und -zeit des Saugroboters sind unterschiedlich.	Die Arbeitszeiten des Saugroboters variieren entsprechend der Komplexität des Raums, der Schmutzmenge und des Reinigungsmodus.
Der Saugroboter reinigt nicht entsprechend der Saugtermine.	Der Saugroboter ist nicht eingeschaltet.	Schalten Sie den Betriebsschalter  ein (Position „-“).
	Batterie schwach	Wenn sich der Saugroboter im Standby befindet, stellen Sie sicher, dass er geladen ist, damit er jederzeit über ausreichend Leistung zum Arbeiten verfügt.
	Der Saugroboter ist verstopft.	Schalten Sie das Produkt ab und reinigen Sie den Staubbehälter  und die anderen Teile.

Problem	Grund	Lösung
Die Fernbedienung arbeitet nicht (der effektive Kontrollbereich beträgt 5 m).	Schwache Batterie der Fernbedienung.	Tauschen Sie die Batterien durch neue Batterien aus und setzen Sie diese ordnungsgemäß ein.
	Der Saugroboter ist nicht eingeschaltete/schwache Batterie des Saugroboters.	Stellen Sie sicher, dass der Betriebschalter  eingeschaltet ist (Position „-“) und der Saugroboter über ausreichend Strom verfügt.
	Der Infrarotsender der Fernbedienung oder der Empfänger des Saugroboters sind verschmutzt und nicht in der Lage, Signale auszusenden oder zu empfangen.	Reinigen Sie den Infrarotsender oder den Empfänger des Saugroboters mit einem Baumwolltuch.
	In der Nähe des Saugroboters besteht eine Signalstörung, die Infrarotstrahlen produziert.	Vermeiden Sie die Verwendung der Fernbedienung in der Nähe von anderen Infrarotgeräten.

## ● Entsorgung

Die Verpackung besteht aus umweltfreundlichen Materialien, die Sie über die örtlichen Recyclingstellen entsorgen können.



Beachten Sie die Kennzeichnung der Verpackungsmaterialien bei der Abfalltrennung, diese sind gekennzeichnet mit Abkürzungen (a) und Nummern (b) mit folgender Bedeutung: 1–7: Kunststoffe / 20–22: Papier und Pappe / 80–98: Verbundstoffe.



Das Produkt und die Verpackungsmaterialien sind recycelbar, entsorgen Sie diese getrennt für eine bessere Abfallbehandlung. Das Triman-Logo gilt nur für Frankreich.



Möglichkeiten zur Entsorgung des ausgedienten Produkts erfahren Sie bei Ihrer Gemeinde- oder Stadtverwaltung.



Werfen Sie Ihr Produkt, wenn es ausgedient hat, im Interesse des Umweltschutzes nicht in den Hausmüll, sondern führen Sie es einer fachgerechten Entsorgung zu. Über Sammelstellen und deren Öffnungszeiten können Sie sich bei Ihrer zuständigen Verwaltung informieren.

Defekte oder verbrauchte Batterien / Akkus müssen gemäß Richtlinie 2006/66/EG und deren Änderungen recycelt werden. Geben Sie Batterien / Akkus und / oder das Produkt über die angebotenen Sammeleinrichtungen zurück.



## **Umweltschäden durch falsche Entsorgung der Batterien / Akkus!**

Batterien / Akkus dürfen nicht über den Hausmüll entsorgt werden. Sie können giftige Schwermetalle enthalten und unterliegen der Sondermüllbehandlung. Die chemischen Symbole der Schwermetalle sind wie folgt: Cd = Cadmium, Hg = Quecksilber, Pb = Blei. Geben Sie deshalb verbrauchte Batterien / Akkus bei einer kommunalen Sammelstelle ab.

## **Nur für Saugroboter**

Der eingebaute Akku kann zur Entsorgung nicht ausgebaut werden. Geben Sie das Produkt vollständig an einer Sammelstelle für alte Elektronik ab.

## ● Garantie / Service

Sehr geehrte Kundin, sehr geehrter Kunde,

unsere Produkte unterliegen einer strengen Qualitätskontrolle. Sollte dieses Gerät trotzdem nicht einwandfrei funktionieren, bedauern wir dies sehr und bitten

Sie, sich an unseren nachfolgend aufgeführten Kundendienst zu wenden. Gerne stehen wir Ihnen telefonisch über die genannte Service-Hotline zur Verfügung. Für die Geltendmachung von Garantieansprüchen gilt ohne, dass dadurch Ihre gesetzlichen Rechte eingeschränkt werden.

### Folgendes:

1. Garantieansprüche können Sie nur innerhalb eines Zeitraumes von max. 3 Jahren, gerechnet ab Kaufdatum, erheben. Unsere Garantieleistung ist auf die Behebung von Material- und Fabrikationsfehlern bzw. den Austausch des Gerätes beschränkt. Unsere Garantieleistung ist für Sie kostenlos.
2. Garantieansprüche müssen jeweils nach Kenntniserlangung unverzüglich erhoben werden.
3. Die Geltendmachung von Garantieansprüchen nach Ablauf des Garantiezeitraumes ist ausgeschlossen.
4. Bitte bewahren Sie den Kassenbon als Nachweis für den Kauf auf.

### Keine Garantieleistungen bei:

- missbräuchlicher oder unsachgemäßer Behandlung
- Nichtbeachtung der für das Gerät geltenden Sicherheitsvorkehrungen
- Gewaltanwendung
- Eingriffe, die nicht von der von uns autorisierten Serviceadresse vorgenommen wurden
- Schäden, die durch Einsendung in nicht transportsicherer Verpackung entstanden sind (die Verkaufsverpackung dieses Produktes ist nicht einzeln versandfähig)
- selbstverursachte Schäden durch z. B. Schlag, Stoß, Fall
- Nichtbeachtung der Bedienungsanleitung
- normalem Verschleiß
- eigenmächtigen Reparaturversuchen

Die Bedienungsanleitung kann bei unserem Kundendienst im PDF-Format angefordert werden.

### Service DE AT CH

Tel.: 00800-83300000

E-Mail: support.lidl@ksr-group.com

**IAN 330436\_2001**

Bitte halten Sie für alle Anfragen den Kassenbon und die Artikelnummer (IAN 330436\_2001) als Nachweis für den Kauf bereit.

Erreichbarkeit Hotline:

Montag bis Freitag 09:00 bis 18:00 (MEZ)

### ● Konformitätserklärung



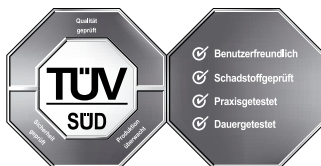











Dieses Produkt erfüllt die Anforderungen der geltenden europäischen und nationalen Richtlinien. Dies wird durch CE-Kennzeichnung bestätigt. Entsprechende Erklärungen sind beim Hersteller hinterlegt.



CE



<b>Légende des pictogrammes utilisés</b> .....	Page 34
<b>Introduction</b> .....	Page 34
Utilisation conforme.....	Page 34
Remarques relatives aux marques utilisées.....	Page 35
Descriptif des pièces.....	Page 35
Contenu de la livraison.....	Page 35
Caractéristiques techniques.....	Page 35
<b>Consignes de sécurité</b> .....	Page 36
Consignes de sécurité relatives aux piles / aux piles rechargeables.....	Page 39
<b>Mise en service</b> .....	Page 41
Recharger le produit.....	Page 41
Placer les brosses latérales.....	Page 41
Mise en marche / arrêt du produit.....	Page 41
<b>Utilisation</b> .....	Page 42
Mode de nettoyage.....	Page 43
Mur virtuel.....	Page 44
Dates d'aspiration.....	Page 45
<b>Contrôle via l'application</b> .....	Page 46
Installation et enregistrement.....	Page 46
Connecter le produit au WLAN.....	Page 47
Connecter le produit à l'application.....	Page 47
Se déconnecter.....	Page 48
Nettoyage via l'application.....	Page 48
Dates d'aspiration.....	Page 50
Dates d'aspiration passées.....	Page 51
Entretien du produit.....	Page 52
Paramètres.....	Page 52
<b>Contrôle via Alexa</b> .....	Page 55
<b>Nettoyage et stockage</b> .....	Page 56
<b>Dépannage / Résolution des problèmes</b> .....	Page 57
<b>Mise au rebut</b> .....	Page 60
<b>Garantie / Service</b> .....	Page 61
<b>Déclaration de conformité</b> .....	Page 61

Légende des pictogrammes utilisés			
	Respectez les avertissements et les consignes de sécurité !		SMPS (Switch mode power supply unit) (alimentation à découpage)
	Lisez les instructions !		Respecter la polarité / les données relatives aux batteries
	Ce produit est exclusivement destiné à un usage en intérieur, dans des espaces secs et fermés.		Polarité de l'alimentation électrique
	Courant continu		Conformité à la législation européenne
	Courant alternatif		Mettez l'emballage et le produit au rebut en respectant l'environnement !
	Classe de protection III		36 mois de garantie
	Ne laissez jamais les enfants manipuler le matériel d'emballage et le produit sans surveillance.		Certifié TÜV SÜD / GS
	Transformateur de sécurité anti-court-circuit		

## Aspirateur robot SSRA1

### ● Introduction

Nous vous félicitons pour l'achat de votre nouveau produit. Vous avez opté pour un produit de grande qualité. Le mode d'emploi fait partie intégrante de ce produit. Il contient des indications importantes pour la sécurité, l'utilisation et la mise au rebut. Veuillez lire consciencieusement toutes les indications d'utilisation et de sécurité du produit. Ce produit doit uniquement être utilisé conformément aux instructions et dans les domaines d'application spécifiés. Lors d'une cession à tiers, veuillez également remettre tous les documents.

### ● Utilisation conforme







Ce produit est destiné à l'aspiration de salissures sèches et non-adhérentes, telles que la poussière, les peluches ou les miettes, sur des sols à la surface lisse et tapis à poils courts. Utilisez uniquement le produit en intérieur. Le produit est exclusivement destiné à un usage privé et non commercial. Utilisez le produit uniquement dans le cadre de son emploi prévu. Toute autre utilisation que celle décrite précédemment, ou toute modification du produit, est interdite et peut occasionner des blessures et/ou des dommages. Le fabricant décline toute responsabilité pour des dommages résultant d'une utilisation non conforme.

## ● Remarques relatives aux marques utilisées





- La marque et le nom SilverCrest sont la propriété de leurs détenteurs respectifs.
- Tous les autres noms et produits peuvent être des marques ou des marques déposées de leurs propriétaires respectifs.





## ● Descriptif des pièces

### Aspirateur robot

- 1 Écran
- 2 Station de charge
- 3 Broches de charge
- 4 Câble secteur
- 5 Mur virtuel
- 6 Filtre HEPA
- 7 Broses latérales de rechange
- 8 Brosse de nettoyage
- 9 Interrupteur de commande
- 10 Port de charge
- 11 Touche  « Bac à poussières »
- 12 Touche  « Start / Pause »
- 13 Touche  « Mode Auto »
- 14 Touche  « Programmation »
- 15 Touche  « Mode Spot » / Réduire le temps programmé
- 16 Touche  « Mode Retour » / Augmenter le temps programmé
- 17 Bac à poussières
- 18 Roue latérale
- 19 Mécanisme de la brosse pour sol
- 20 Broses latérales
- 21 Capteur anti-chute
- 22 Roue avant
- 23 Protection anti-choc
- 24 Couvercle du bac à poussières
- 25 Filtre principal
- 26 Filtre en mousse

### Télécommande

- 27 Touches de direction 
- 28 Touche  « Start / Pause »
- 29 Touche  « Mode Spot »
- 30 Touche  « Mode Coins »

- 31 Touche  « Rechercher l'aspirateur robot »
- 32 Touche  « Mode MAX »
- 33 Touche  « Mode Retour »
- 34 Touche  « Mode Auto »

## ● Contenu de la livraison

Immédiatement après le déballage du produit, veuillez contrôler la présence de tous les éléments livrés, et que le produit se trouve en parfait état.

1 aspirateur robot	4 broses latérales
1 bac à poussières	1 télécommande
1 station de charge	1 adaptateur secteur
1 mur virtuel	1 brosse de nettoyage
1 mécanisme central de brosse pour sol avec poils et lamelles	2 piles AA
2 filtres HEPA	2 piles AAA
	1 mode d'emploi

## ● Caractéristiques techniques

### Aspirateur robot

Modèle :	Silvercrest SSRA1
Tension de service :	14,4 V === (courant continu)
Puissance nominale :	22 W
Batterie :	batterie lithium-ion (4 cellules), 2,4 Ah, 14,4 V, 34,56 Wh
Durée :	max. 120 minutes (selon le mode et les spécificités du sol)
Temps de charge :	env. 5-6 heures

### Station de charge

Tension de sortie nominale :	19 V === (courant continu)
Courant de sortie nominale :	0,6 A

### Télécommande

Modèle :	SSRA1
Tension d'entrée nominale :	3 V === (courant continu)
Piles :	2 piles 1,5 V AAA (fournies)

Bande de fréquence : 2,412-2,484GHz  
Puissance de transmission  
émission maximale : 280mA@16 dBm

## Alimentation électrique

Information :	Valeur	Unité
Nom du fabricant	 Ten Pao Industrial Co., Ltd, Room 10-11, 6/F., Kwong Sang Hong Centre, 151-153 Hoi Bun Road, Kwun Tong, Kowloon, Hong Kong	
Identificateur du modèle	S012DBV1900060	
Tension d'entrée	100-240	V~
Fréquence du courant alternatif d'entrée	50/60	Hz
Tension de sortie	19	V===
Courant de sortie	0,6	A
Puissance de sortie	11,4	W
Efficacité moyenne en fonctionnement	84,85	%
Efficacité à faible charge (10 %)	76,32	%
Puissance absorbée en cas de charge nulle	0,057	W

### Mur virtuel

Piles : 2 piles 1,5V AA (fournies)

### Application

Configurations : iOS à partir de la version 9.0, Android™ à partir de la version 4.4



## Consignes de sécurité

CONSERVEZ TOUTES LES CONSIGNES DE SÉCURITÉ ET INSTRUCTIONS POUR POUVOIR LES CONSULTER ULTÉRIEUREMENT !



**⚠ AVERTISSEMENT !**  
**DANGER DE MORT ET D'ACCIDENT POUR LES ENFANTS EN BAS ÂGE ET LES ENFANTS !** Ne laissez jamais les enfants manipuler les emballages sans surveillance.

Risque d'asphyxie. Tenez les enfants à l'écart du produit.

**⚠ AVERTISSEMENT !**  
**DANGER DE MORT !** Ne laissez pas les piles à portée des enfants. Ne laissez pas les piles à portée de vue. Les enfants ou

- les animaux domestiques risqueraient de les avaler. En cas d'ingestion, consultez immédiatement un médecin.
- Ce produit peut être utilisé par des enfants de 8 ans et plus ainsi que par des personnes avec des capacités physiques, sensorielles ou psychiques réduites ou manquant d'expérience et de connaissance, s'ils sont surveillés ou s'ils ont été informés de l'utilisation du produit de manière sûre et comprennent les risques découlant de son utilisation.
  - Assurez-vous que la tension de l'alimentation électrique est compatible avec celle indiquée sur la station de charge [2].
  - Utilisez uniquement les piles originales et rechargeables ainsi que la station de charge [2] qui ont été fournies par le fabricant. L'utilisation de piles non rechargeables n'est pas autorisée. Retrouvez d'autres informations sur les piles dans notre chapitre « Caractéristiques techniques ».
  - La station de charge [2] ne doit pas être utilisée lorsqu'elle est endommagée.
  - Manipulez le câble d'alimentation [4] avec prudence, afin d'éviter tout dommage. Ne pas utiliser le câble d'alimentation [4], afin de déplacer le produit ou la station de charge [2], ou encore tirer dessus. Ne pas laisser le produit passer sur le câble d'alimentation [4], et le tenir à l'écart des sources de chaleur.
  - Lorsque le câble d'alimentation [4] est endommagé, il doit être remplacé par un personnel qualifié pour son entretien, afin d'éviter tout danger.
  - Ne pas utiliser le produit, lorsqu'il ne peut plus fonctionner correctement en raison
    - d'une chute,
    - de dommages,
    - d'eau infiltrée,
    - d'une utilisation en plein air.Confiez la réparation du produit au fabricant ou à son atelier de service après-vente.
  - Ne pas utiliser le produit dans une pièce où se trouvent des enfants.
  - Ne pas utiliser le produit sur des sols mouillés ou humides.
  - N'utilisez pas le produit à proximité d'un feu ouvert.
  - Ne pas utiliser le produit à des températures excédant +40 °C ou inférieures à +10 °C.
  - Avant l'utilisation du produit, veuillez retirer tout obstacle, par

- exemple câble d'alimentation, jouet et autres objets.
- Pliez les bords du tapis sous le tapis. Ne laissez pas les rideaux et les nappes pendre sur le sol.
  - Essayez de disposer correctement les meubles.
  - Testez le produit dans des zones présentant des escaliers. Vous pourrez ainsi constater si le produit peut détecter le bord d'une zone comportant un risque de chute.
  - Ne vous positionnez pas dans la zone de travail de l'aspirateur robot. Autrement, l'aspirateur robot ne pourra pas nettoyer ces zones.
  - Ne laissez pas les cheveux, vêtements et doigts à proximité des ouvertures ou des composants du produit.
  - Ne laissez pas le produit aspirer de matériaux susceptibles de boucher le produit, par exemple des pierres, morceaux de papier etc.
  - Ne laissez pas le produit aspirer de matières inflammables, par exemple de l'essence, de l'encre d'imprimante ou de photocopieuse.
  - Ne laissez pas le produit aspirer de matières combustibles, par exemple des cigarettes, copeaux de bois, poussières et autres objets pouvant déclencher un incendie.
  - Ne pas utiliser le produit lorsque l'orifice d'aspiration est bloqué. Retirez toute poussière, cheveu, coton, etc., afin que l'air circule impeccablement dans l'orifice d'aspiration.
  - Avant l'utilisation, assurez-vous que le bac à poussières [17](#) et les filtres [6](#), [25](#), [26](#) sont correctement installés.
  - Vérifiez la surface à nettoyer avant chaque mise en marche du produit, et respectez les consignes de sécurité et de préparation de la pièce alors requises.
  - Avant chaque mise en route, vérifiez la station de charge, le câble d'alimentation ou l'adaptateur secteur afin de détecter tout dommage éventuel.
  - Vérifiez et nettoyez régulièrement les filtres et le bac à poussières, afin de prolonger la durée de vie de votre produit.
  - Ne jamais utiliser le produit sans filtre, afin de ne pas endommager le moteur ; vous risquez dans le cas contraire de diminuer la durée de vie du produit.
  - Éteignez le produit avant tout transport.
  - Charger entièrement le produit au moins une fois par mois, afin d'empêcher le déchargement

intégral de la batterie, et donc son endommagement.

- Ne pas recouvrir ou coller les capteurs anti-chute du produit. Autrement, le produit ne pourra plus se déplacer.
- Nettoyez régulièrement les capteurs anti-chute. Lorsque les capteurs au sol sont encrassés, le produit risque de chuter dans des escaliers ou sur des paliers.
- Veuillez noter que le dessous du produit est doté de capteurs anti-chute.
- Faire uniquement fonctionner le produit avec la télécommande, lorsque le produit est dans votre champ de vision.
- Lors du fonctionnement du produit, informez d'autres personnes présentes dans la pièce, afin que personne ne marche ou ne trébuche sur le produit.
- N'utilisez plus le produit lorsque des éléments en plastique présentent des fentes et fissures, ou qu'ils ont été déformés. Remplacez uniquement les composants endommagés par des pièces de rechange d'origine adaptées.



## Consignes de sécurité relatives aux piles / aux piles rechargeables

- **DANGER DE MORT !** Rangez les piles / piles rechargeables hors de la portée des enfants. En cas d'ingestion, consultez immédiatement un médecin !
-  **RISQUE D'EXPLOSION !** Ne rechargez jamais des piles non rechargeables. Ne court-circuitiez pas les piles / piles rechargeables et / ou ne les ouvrez pas ! Autrement, vous risquez de provoquer une surchauffe, un incendie ou une explosion.
- Ne jetez jamais des piles / piles rechargeables au feu ou dans l'eau.
- Ne pas soumettre les piles / piles rechargeables à une charge mécanique.

## Risque de fuite des piles / piles rechargeables

- Évitez d'exposer les piles / piles rechargeables à des conditions et températures extrêmes susceptibles de les endommager, par ex. sur des radiateurs / exposition directe aux rayons du soleil.
- Lorsque les piles / piles rechargeables fuient, évitez tout contact

du produit chimique avec la peau, les yeux ou les muqueuses ! Rincez les zones touchées à l'eau claire et consultez immédiatement un médecin !

-  **PORTER DES GANTS DE PROTECTION !** Les piles / piles rechargeables endommagées ou sujettes à des fuites peuvent provoquer des brûlures au contact de la peau. Vous devez donc porter des gants adéquats pour les manipuler.
- En cas de fuite des piles / piles rechargeables, retirez-les aussitôt du produit pour éviter tout endommagement.
- Utilisez uniquement des piles / piles rechargeables du même type. Ne mélangez pas des piles / piles rechargeables usées et neuves !
- Retirez les piles / piles rechargeables, si vous ne comptez pas utiliser le produit pendant une période prolongée.

## **Risque d'endommagement du produit**

- Exclusivement utiliser le type de pile / pile rechargeable spécifié.
- Insérez les piles / piles rechargeables conformément à l'indication de polarité (+) et (-) indiquée sur la pile / pile rechargeable et sur le produit.
- Nettoyez les contacts de la pile / pile rechargeable et du compartiment à pile avant d'insérer la pile !
- Retirez immédiatement les piles / piles rechargeables usées du produit.

## **Uniquement pour l'aspirateur robot**

- Ce produit contient une batterie ne pouvant pas être remplacée par l'utilisateur. Le démontage ou le remplacement de la batterie doit uniquement être effectué par le fabricant, son service après-vente ou une personne possédant une qualification similaire, afin de prévenir toute mise en danger. Lors de la mise au rebut, il y a lieu de rappeler que ce produit contient une batterie.



## ● Mise en service

### ● Recharger le produit

Lors de la première utilisation, rechargez entièrement le produit.

Le temps de charge comprend env. 5 ou 6 heures.

Le processus de charge est également visible sur l'écran **1**.

- Installez la station de charge **2**, et branchez le câble d'alimentation **4**.
- Placez la station de charge **2** à plat contre un mur.

**Remarque :** Ne placez aucun objet à une distance de 1 m du côté gauche/droit du produit, et à une distance de 2 m à l'avant du produit.

**Remarque :** Ne pas placer la station de charge **2** à proximité d'escaliers.

- Avant de charger le produit, allumer l'interrupteur de commande **9** sur le produit (position « - »). Lors de la charge, le produit s'allume également lorsque l'interrupteur de commande **9** est en position « O ».
- Placez le produit sur la station de charge **2** et l'orienter vers les broches de charge **3**.
- Vous pouvez autrement brancher directement le câble d'alimentation **4** au port de charge **10** du produit.

**Remarque :** Certaines fois, le produit corrige sa position dans la station de charge.

### **Touche « Start/Pause » **12****

clignote en orange : en charge

allumée en vert : charge terminée

ne s'allume pas : mode veille

**Remarque :** Dans la zone de la station de charge **2**, aucun miroir ou autre surface réfléchissante ne doit se trouver dans une zone de 15 cm au-dessus du sol. Couvrir ces miroirs si besoin.

**⚠ ATTENTION !** Évitez d'exposer la station de charge **2** aux rayonnements directs du soleil.

**⚠ ATTENTION !** Modifiez le plus rarement possible la position de la station de charge **2**.

### ● Placer les brosses latérales

- Montez les brosses latérales **20** selon la couleur du tiroir, en enfonçant les brosses sur les broches colorées.
- Assurez-vous que les brosses latérales **20** sont bien fixées.

### ● Mise en marche / arrêt du produit

- Actionnez l'interrupteur de commande **9** sur le côté du produit. « - » signifie allumé, « O » signifie éteint. Lorsque la touche « Start/Pause » **12** est allumée en vert, le produit a bien été allumé.

**Remarque :** Ne pas éteindre le produit après la fin du nettoyage. Laissez-le sur la station de charge **2**, afin qu'il soit prêt pour le prochain nettoyage.

**Remarque :** Dès que l'interrupteur de commande **9** est actionné, la date, l'heure et les horaires d'aspiration programmes sont supprimées.

## ● Utilisation

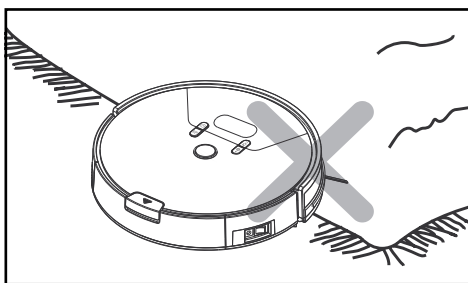
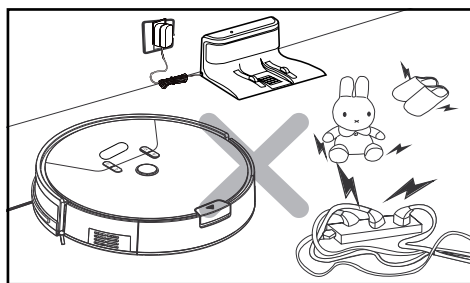
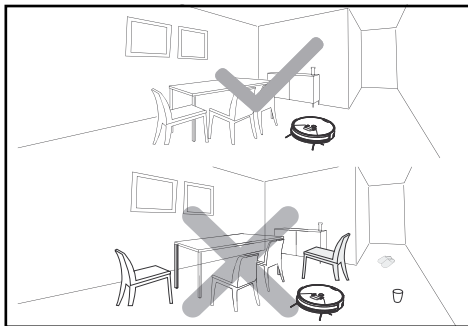
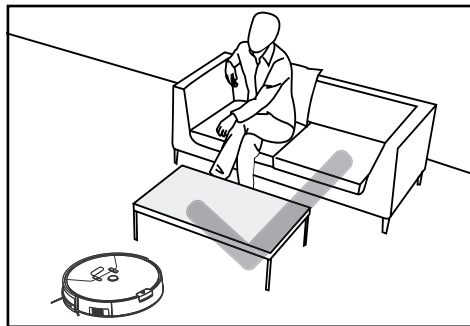

En raison de la complexité de l'environnement domestique, le produit peut éviter certaines zones lors du nettoyage. Pour une meilleure expérience de nettoyage, nous recommandons d'utiliser le produit chaque jour.

- Avant l'utilisation du produit, veuillez retirer tout obstacle, par exemple câble d'alimentation, jouet et autres objets.
- Pliez les bords du tapis sous le tapis. Ne laissez pas les rideaux et les nappes pendre sur le sol.
- Essayez de disposer correctement les meubles.
- Testez le produit dans des zones présentant des escaliers. Vous pourrez ainsi constater si le produit peut détecter le bord d'une zone comportant un risque de chute.
- Ne vous positionnez pas dans la zone de travail de l'aspirateur robot. Autrement, l'aspirateur robot ne pourra pas nettoyer ces zones.

### Rechercher l'aspirateur robot

- En actionnant la touche « Rechercher l'aspirateur robot » **[31]** sur la télécommande, un signal sonore retentit. Vous pouvez déterminer ainsi la position de votre aspirateur robot.

### Nettoyage

- Appuyez sur la touche « Start/Pause » de l'aspirateur robot **[12]** ou de la télécommande **[28]**. La touche « Start/Pause » de l'aspirateur robot **[12]** s'allume.
- Lorsque la touche « Start/Pause » **[12]** clignote, l'aspirateur robot commence par le « Mode classique ».

### Pause

- Lorsque l'aspirateur robot fonctionne, appuyez sur la touche « Start/Pause » de l'aspirateur robot **[12]** ou de la télécommande **[28]**, afin d'interrompre le mode de nettoyage.
- Lorsque l'aspirateur robot est sur pause, vous pouvez contrôler ses mouvements vers la gauche/droite/avant/arrière en utilisant les touches de direction **[27]** sur la télécommande.

**Remarque :** Lorsque vous contrôlez l'aspirateur-robot avec les touches de direction **[27]**, celui-ci n'aspire pas.

**Remarque :** Lorsque le temps de pause dépasse 10 minutes, l'aspirateur robot passe en

mode veille, et la touche « Start / Pause » [12] s'éteint.

- Pour redémarrer, appuyez sur la touche « Start / Pause » de l'aspirateur robot [12] ou de la télécommande [28], afin de quitter le mode veille. Appuyez ensuite sur la touche du mode correspondant, afin de reprendre le travail.

**Remarque :** Lorsque le produit reprend le travail après une pause, il planifie de nouveau la zone, et est susceptible de nettoyer de nouveau des zones déjà nettoyées.

**Remarque :** Lorsque vous possédez deux aspirateurs robots, il se peut que vous puissiez contrôler simultanément les deux avec une seule télécommande.

## ● Mode de nettoyage

Afin d'atteindre le meilleur résultat de nettoyage possible, le produit dispose de différents modes de nettoyage. Vous pouvez sélectionner ces modes en appuyant sur une touche du panneau de commande, de la télécommande ou dans l'application.

- Afin de démarrer l'un des modes ci-dessous, veuillez vous assurer que le produit se trouve sur « Veille ». Lorsque le produit se trouve en mode veille, appuyez sur la touche « Start / Pause » de l'aspirateur robot [12] ou de la télécommande [28], afin de sortir du mode veille.

### Mode classique

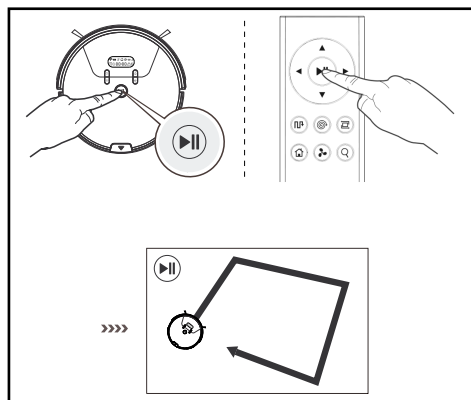

Dans ce mode, le produit se déplace dans toutes les directions. Ce mode est recommandé pour une utilisation sur les tapis.

- Appuyez sur la touche « Start / Pause » de l'aspirateur robot [12] ou de la télécommande [28], afin de démarrer le « Mode classique ».

### Mode automatique

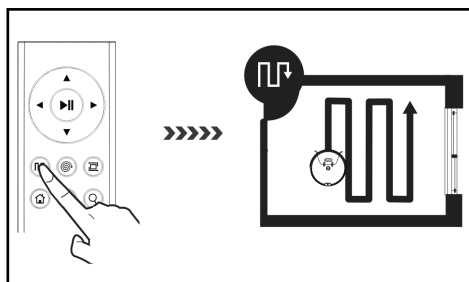

Dans ce mode, le produit effectue des lignes parallèles qui se chevauchent. Pour orienter et mesurer les dimensions de la pièce, les bordures de la pièce sont tout d'abord aspirées.

- Appuyez sur la touche « Mode automatique » de l'aspirateur robot [13] ou de la télécommande [34], afin de démarrer ce mode.

### Mode spot

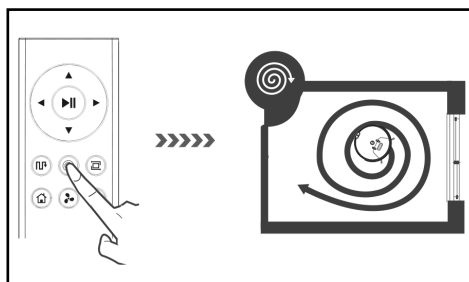

Ce mode convient aux zones particulièrement encrassées, ou comprenant une concentration de poussière élevée. En « Mode spot », le produit se concentre sur une zone à nettoyer.

- Appuyez sur la touche « Mode spot » de l'aspirateur robot [15] ou de la télécommande [29], afin de démarrer ce mode.

**Remarque :** le produit aspire dans un rayon de 50 cm.

## Mode max

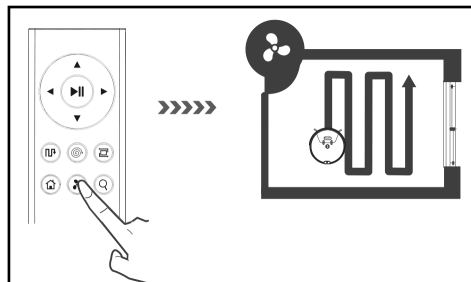

Ce mode convient à un sol fortement encrassé ou poussiéreux.

- En mode classique, automatique ou coins, appuyez sur la touche « Mode max » de la télécommande [32]. La puissance d'aspiration est augmentée grâce à un nettoyage en profondeur.
- Appuyez de nouveau sur la touche « Mode max » [32], afin de basculer sur le mode actuel avec un fonctionnement ordinaire.

## Mode coins

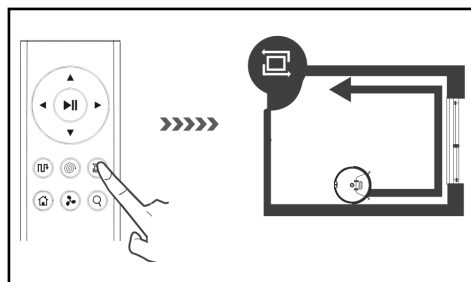

Ce mode convient au nettoyage des coins et bordures d'une pièce. En « Mode coins », le produit se déplace le long d'une zone limitée (par exemple un mur). Dans ce mode, le produit effectue un nettoyage de 20 minutes, puis retourne à la station de charge.

- Appuyez sur la touche « Mode coins » de la télécommande [30], afin de démarrer ce mode.

## Mode retour

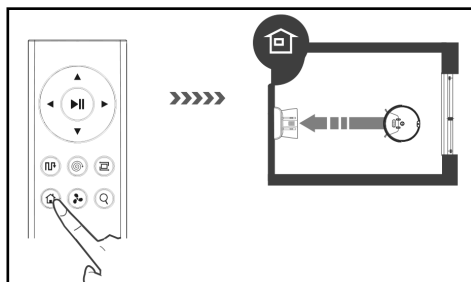

Utilisez ce mode, afin que le produit retourne sur la station de charge [2].

**Remarque :** L'aspirateur robot retourne automatiquement sur la station de charge, lorsque la batterie est faible.

- Appuyez sur la touche « Mode retour » de l'aspirateur robot [16] ou de la télécommande [33], afin que l'aspirateur robot revienne sur la station de charge [2].

## ● Mur virtuel

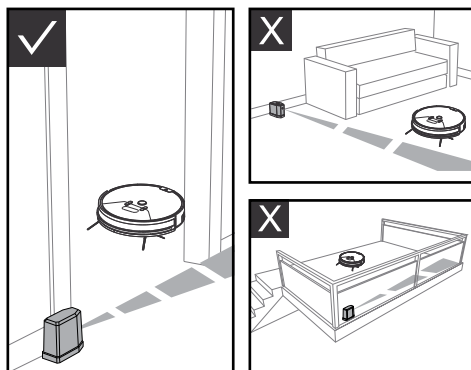

Le mur virtuel [5] délimite votre maison / votre appartement dans des zones séparées, afin d'améliorer l'efficacité du nettoyage grâce au produit. Pour améliorer la performance du produit, placez le mur virtuel [5] contre une porte ou devant un couloir dont la largeur est inférieure à 3 m.

- Le mur virtuel [5] produit une barrière invisible, qui bloque le produit sur une longueur allant jusqu'à 3 m.
- Avant d'utiliser le mur virtuel [5], 2 piles AA (fournies) doivent être insérées. À cet effet, ouvrez le couvercle du compartiment à pile, et insérez les piles. Veillez alors à respecter la polarité indiquée.
- Basculez l'interrupteur du mur virtuel [5] sur « ON », afin de l'allumer.
- Le mur virtuel [5] doit être placé de manière à orienter le laser parallèlement au sol, et à poser le compartiment à piles contre le sol.
- Basculez l'interrupteur du mur virtuel [5] sur « OFF », lorsque celui-ci n'est pas utilisé.
- Placez votre aspirateur robot dans la « Zone de travail », comme indiqué sur l'illustration.

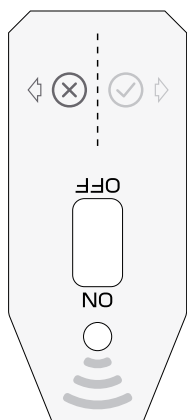

**Zone** ⊗ : aucune zone de travail

**Zone** ⊙ : zone de travail

## ● Dates d'aspiration

Pour un nettoyage simple, vous pouvez paramétrer l'heure et la date des futurs travaux de nettoyage, sur l'aspirateur robot ou l'application.

### Réglage de l'heure

- Maintenez la touche « Programmation » [14] durant env. 2 secondes, lorsque l'aspirateur robot se trouve sur « Veille ». L'aspirateur robot émet un bip sonore, l'écran [1] clignote, et l'aspirateur robot passe en mode de réglage de l'heure.
- Appuyez sur les touches « Réduire / Augmenter la programmation » [15]/[16], afin de paramétrer l'heure actuelle. À l'aide de la touche

« Programmation » [14], vous basculez entre les minutes, les heures et le jour de la semaine.

- Appuyez sur la touche « Mode automatique » [13] ou Réduire / Augmenter le temps programmé [15], [16], afin de sélectionner entre un affichage des heures sur 12 ou 24 heures.
- Après avoir paramétré le temps, appuyez sur la touche « Start / Pause » [12], afin de sauvegarder votre réglage.

**Remarque :** Lorsqu'aucune manipulation ne survient dans les 15 secondes, l'aspirateur robot quitte la programmation, et la programmation n'est pas sauvegardée.

### Paramétrer une date d'aspiration

- Appuyez sur la touche « Programmation » [14], lorsque l'aspirateur robot se trouve sur « Veille ». L'aspirateur robot émet un bip sonore, tandis que « Symbol » et « MON » clignotent. L'aspirateur robot passe en « Mode de réglage de la programmation ».
- Appuyez sur les touches « Réduire / Augmenter la programmation » [15]/[16], afin de paramétrer la date de nettoyage souhaitée. À l'aide de la touche « Programmation » [14], vous basculez entre les minutes, les heures et le jour de la semaine.
- Après avoir paramétré la programmation, appuyez sur la touche « Start / Pause » [12], afin de sauvegarder votre réglage. L'aspirateur robot commence le nettoyage selon le réglage entrepris.

### Supprimer la date d'aspiration

- Appuyez sur la touche « Programmation » [14], lorsque l'aspirateur robot se trouve sur « Veille ». L'aspirateur robot émet un bip sonore, tandis que « Symbol » et « MON » clignotent. L'aspirateur robot passe en « Mode de réglage de la programmation ».
- Appuyez sur la touche « Mode automatique » [13], afin de supprimer la date d'aspiration, et l'écran [1] indique « -:- ».
- Appuyez de nouveau sur la touche « Mode automatique » [13], afin d'activer de nouveau la programmation. L'écran [1] indique la dernière programmation effectuée. Après avoir paramétré la programmation, appuyez sur la touche « Start / Pause » [12], afin de sauvegarder votre réglage.

## ● Contrôle via l'application

Le produit peut être contrôlé à distance à l'aide de l'application.

## ● Installation et enregistrement

L'application « SILVERCREST SSRA1 AX EU » est disponible gratuitement dans l'App Store Apple, et sur Google Play.

**Remarque :** Si vous possédez déjà un compte en raison de l'achat d'un modèle précédent (IAN 305857), vous devez toutefois vous créer un nouveau compte.

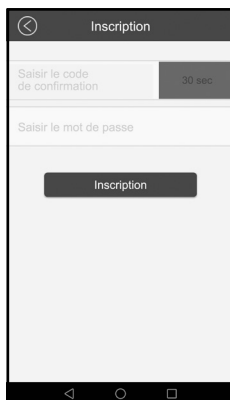
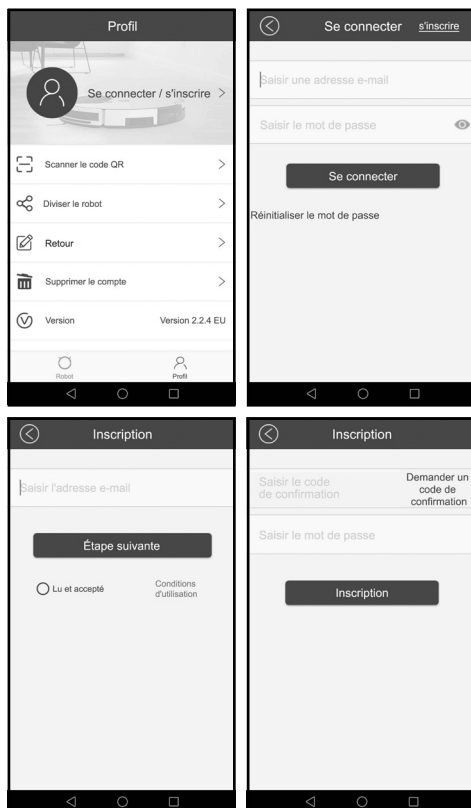

- Installez l'application « SILVERCREST SSRA1 AX EU » sur votre smartphone.
- Ouvrez l'application, et cliquez sur « Profil ».
- Cliquez sur « Se connecter / s'inscrire ».
- Dans le menu Login, cliquez sur « Inscription ».
- Pour vous enregistrer, renseignez votre adresse e-mail, et acceptez les conditions d'utilisation. Pour poursuivre, cliquez sur « Étape suivante ».
- Cliquez sur « Demander un code de confirmation », et consultez ensuite le code de confirmation dans votre boîte électronique.
- Saisissez le code de confirmation, et créez un mot de passe. Cliquez sur « Inscription » pour vous connecter.
- Après vous être enregistré, l'application passe automatiquement dans le menu « Robot ».

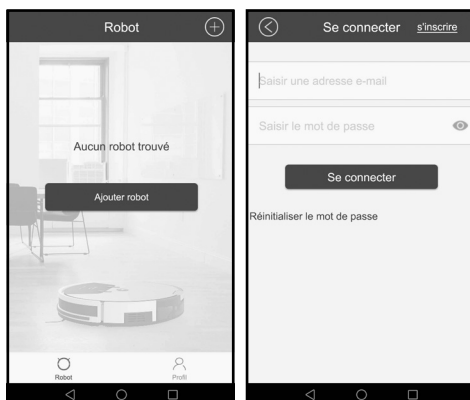

- Lorsque vous n'êtes pas connecté avec votre compte, cliquez sur « Ajouter robot » ou « + ».

L'application bascule ensuite automatiquement dans le menu « Login ».

- Renseignez votre adresse e-mail et mot de passe, et cliquez ensuite sur « Se connecter ».
- Après vous être connecté, l'application passe automatiquement dans le menu « Robot ».

## ● Connecter le produit au WLAN

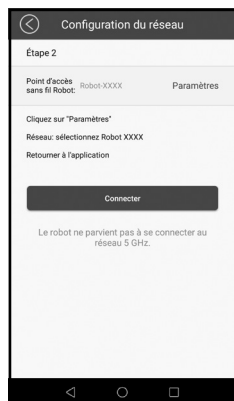
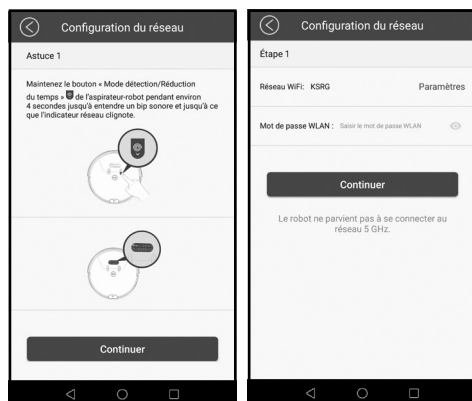

- Dans les paramètres de votre smartphone, sélectionnez un réseau WLAN de 2,4GHz (l'aspirateur robot ne se connecte pas aux réseaux WLAN de 5 GHz) présentant un signal puissant, afin de connecter votre produit. Assurez-vous que votre réseau WLAN autorise les appareils.
- Basculez l'interrupteur de commande **9** de l'aspirateur robot sur la position « - ».
- Maintenez enfoncée la touche « Mode Spot/Réduire le temps programmé » **15** sur l'aspirateur

robot durant env. 4 secondes, jusqu'à entendre un bip sonore.

- Dans le menu « Robot », cliquez sur « Ajouter robot », ou sur « + », afin d'ajouter l'aspirateur robot.
- Sélectionnez le modèle de robot « SSRA 1 ».
- Prenez connaissance de l'Aide proposée dans l'application, puis cliquez sur « Continuer ».
- Dans le menu « Configuration du réseau », saisissez votre mot de passe WLAN, puis cliquez sur « Continuer ».
- Cliquez sur « Paramètres », naviguez vers « Réseau/WLAN » de votre smartphone, et sélectionnez le réseau « Robot XXXX ».
- Retournez dans l'application, et assurez-vous qu'un réseau de robot (Robot XXXX) est bien sélectionné dans la ligne « Point d'accès sans fil Robot ».
- Pour vous connecter au WLAN, cliquez sur « Connecter ». L'aspirateur robot devrait se connecter à présent.

## ● Connecter le produit à l'application

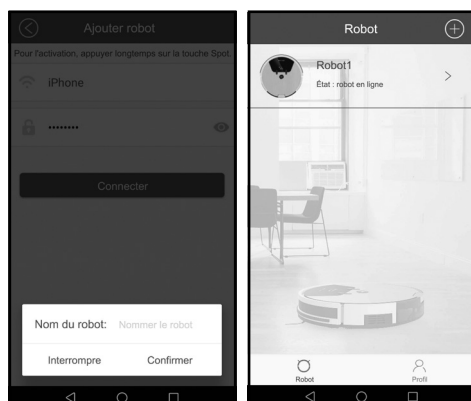

Lorsque vous entendez le bip sonore de l'aspirateur robot, et que le signal WLAN est allumé en continu, l'aspirateur robot a réussi à se connecter avec le réseau WLAN.

Le premier utilisateur connecté au produit est désigné comme l'administrateur du produit. Seul l'administrateur du produit est en droit d'autoriser l'utilisation du produit à d'autres utilisateurs. Les autres utilisateurs

peuvent uniquement se déconnecter de la connexion au produit.

- Une fois la connexion réussie, l'application ouvre une fenêtre pop-up, dans laquelle vous pouvez reconnaître votre robot. Cliquez ensuite sur « Confirmer », afin de confirmer.
- L'application bascule ensuite automatiquement dans le menu « Robot ».

**Remarque :** Lorsque l'aspirateur robot est éteint, et doit se connecter de nouveau au WLAN, allumez l'aspirateur robot, et il se reconnecte automatiquement au même réseau WLAN.

**Remarque :** Les droits d'administrateur sont liés à l'adresse e-mail.

## ● Se déconnecter



### Déconnexion effectuée par l'administrateur

- Dans le menu « Robot », sélectionnez votre robot, et balayer vers la gauche.
- Cliquez sur « Déconnecter », afin de vous déconnecter.

### Déconnexion par l'aspirateur robot

- Allumez l'aspirateur robot, et attendez environ 30 secondes, afin de constater si l'aspirateur robot s'est connecté au réseau WLAN. L'aspirateur robot est connecté au réseau, et vous en informe avec un bip sonore, et l'affichage WLAN clignotant de l'aspirateur robot s'allume durablement.
- Lors d'une connexion WLAN réussie, maintenez enfoncée la touche « Mode Spot / Réduire le temps programmé » [15] sur l'aspirateur robot durant env. 4 secondes, jusqu'à entendre un bip

sonore. La connexion entre l'aspirateur robot et tous les utilisateurs est désormais interrompue. L'utilisateur peut ensuite redémarrer l'aspirateur robot, et se connecter.

## ● Nettoyage via l'application

### Mode automatique

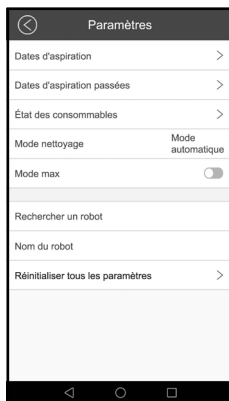
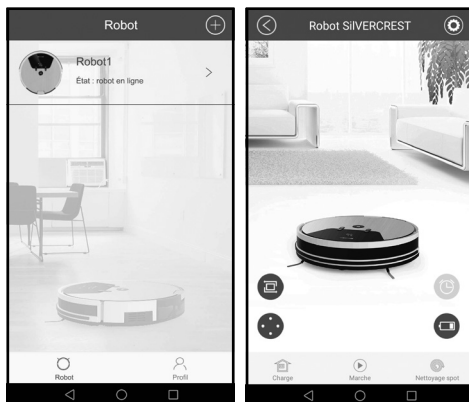

- Sélectionnez votre robot dans le menu « Robot ».
- Cliquez sur [robot icon], afin de passer dans le menu « Paramètres ».
- Choisissez « Mode automatique », afin que le robot sélectionne ce mode via l'application, lors de son prochain démarrage.



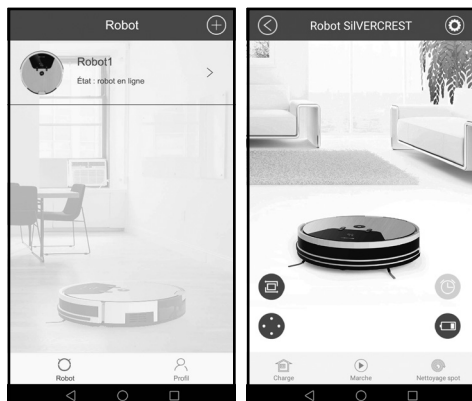

## Mode classique

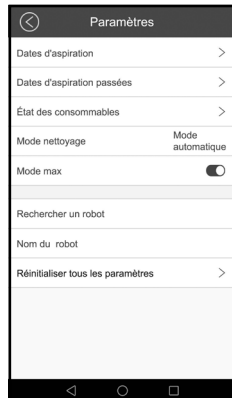
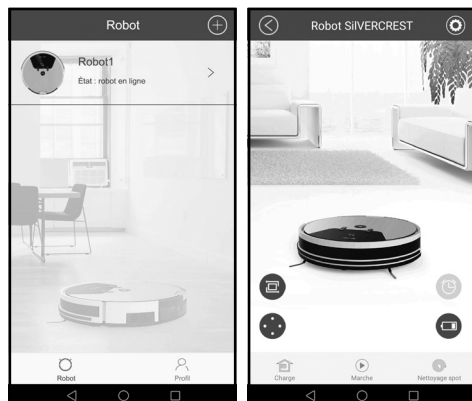

## Mode max



- Sélectionnez votre robot dans le menu « Robot ».
- Cliquez sur , afin de passer dans le menu « Paramètres ».
- Choisissez « Mode classique », afin que le robot sélectionne ce mode via l'application, lors de son prochain démarrage.

- Sélectionnez votre robot dans le menu « Robot ».
- Cliquez sur , afin de passer dans le menu « Paramètres ».
- Activez le curseur « Mode max », afin que le robot fonctionne via l'application avec une puissance d'aspiration augmentée, lors du prochain démarrage.
- Désactivez le curseur « Mode max », afin d'éteindre de nouveau le mode.

## Mode spot

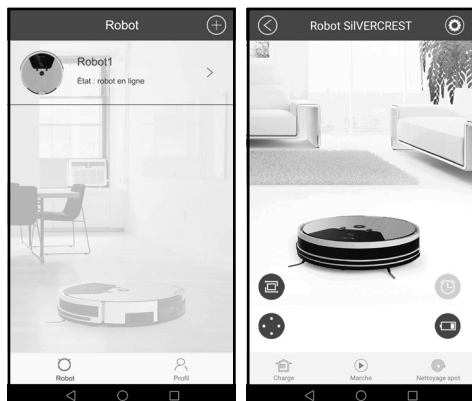



- Sélectionnez votre robot dans le menu « Robot ».
- Sélectionnez , afin de démarrer ce mode.
- Cliquez sur  afin que l'aspirateur robot finisse le nettoyage plus tôt que prévu.

**Remarque :** Après le nettoyage Spot, l'aspirateur robot passe en mode veille.

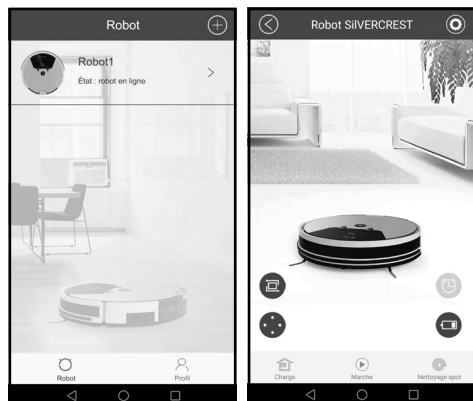
## Mode coins



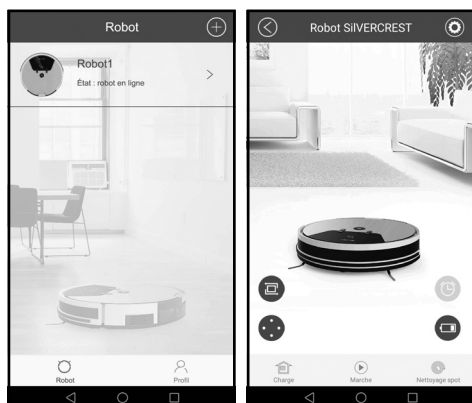

- Sélectionnez votre robot dans le menu « Robot ».
- Sélectionnez , afin de démarrer ce mode.
- Cliquez sur  afin que l'aspirateur robot finisse le nettoyage plus tôt que prévu.

## Mode retour



- Sélectionnez votre robot dans le menu « Robot ».
- Sélectionnez , afin de démarrer ce mode.

**Remarque :** L'aspirateur robot retourne à la station de charge  afin de charger. Cliquez de nouveau sur  et l'aspirateur robot s'arrête, afin de rechercher la station de charge .

## ● Dates d'aspiration

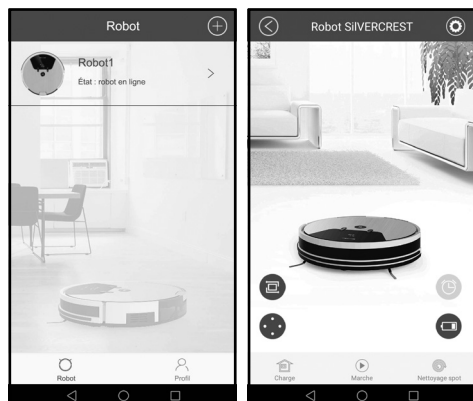

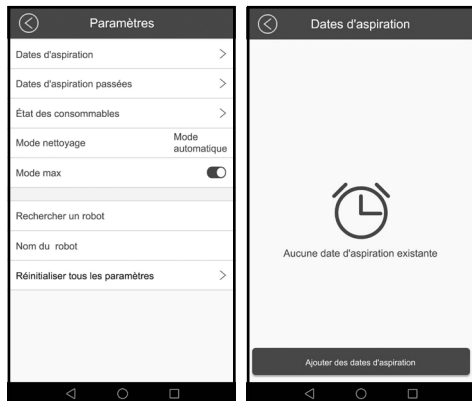

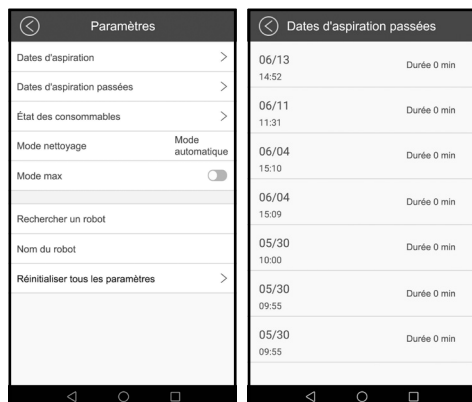
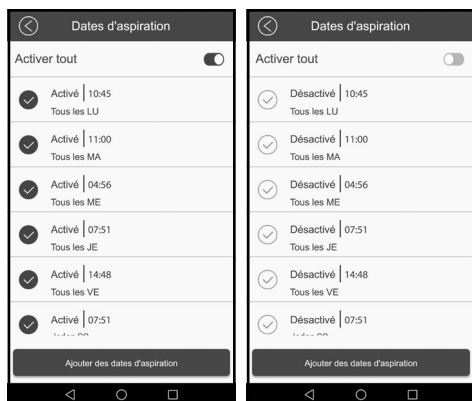
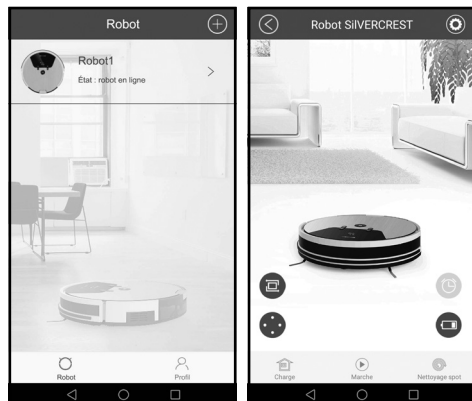
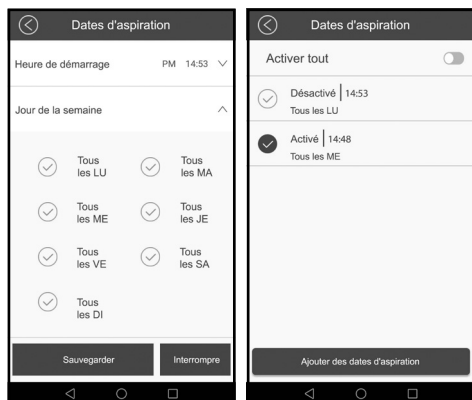

- Sélectionnez le temps de nettoyage souhaité, et l'étape de nettoyage souhaitée. Confirmer en cliquant sur « Sauvegarder ».
- Cliquez sur « Ajouter des dates d'aspiration », afin d'ajouter une autre programmation.
- Cliquez sur « Activer tout », afin d'activer et de désactiver toutes les dates d'aspiration.

## ● Dates d'aspiration passées



- Sélectionnez votre robot dans le menu « Robot ».
- Cliquez sur , afin de passer dans le menu « Paramètres ».
- Dans le menu, cliquez sur « Dates d'aspiration ».

- Sélectionnez votre robot dans le menu « Robot ».
- Cliquez sur , afin de passer dans le menu « Paramètres ».
- Cliquez sur « Dates d'aspiration passées ».
- Vérifiez l'historique des dates d'aspiration.

## ● Entretien du produit

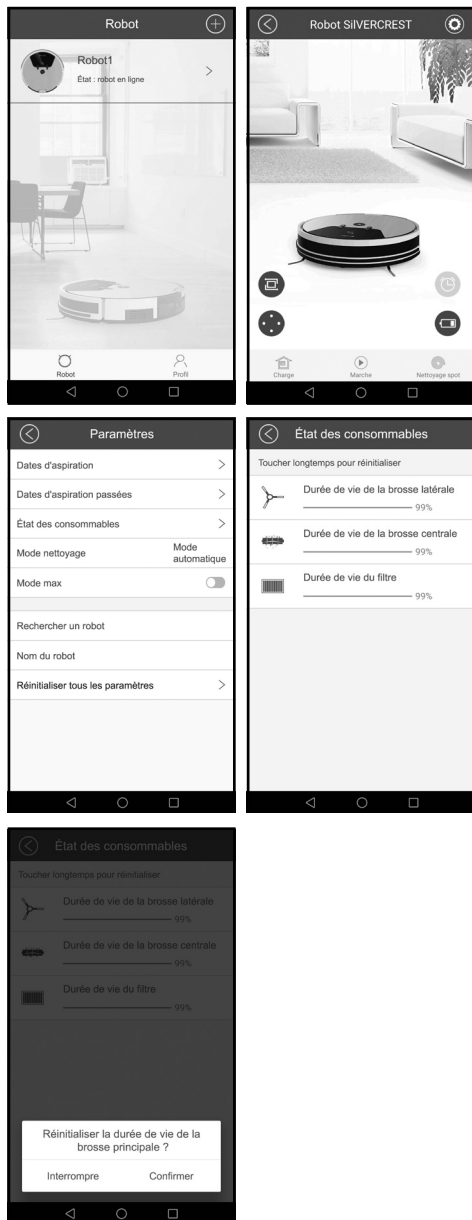



- Sélectionnez votre robot dans le menu « Robot ».
- Cliquez sur , afin de passer dans le menu « Paramètres ».

- Cliquez sur « État des consommables ». Dans ce menu, vous pouvez vérifier la durée de vie des brosses latérales, de la brosse principale et des filtres.
- Maintenez pressée la touche durant env. 2 secondes, afin de réinitialiser la durée de vie de la pièce de rechange à remplacer. Cliquez sur « Confirmer » afin de réinitialiser.

## ● Paramètres

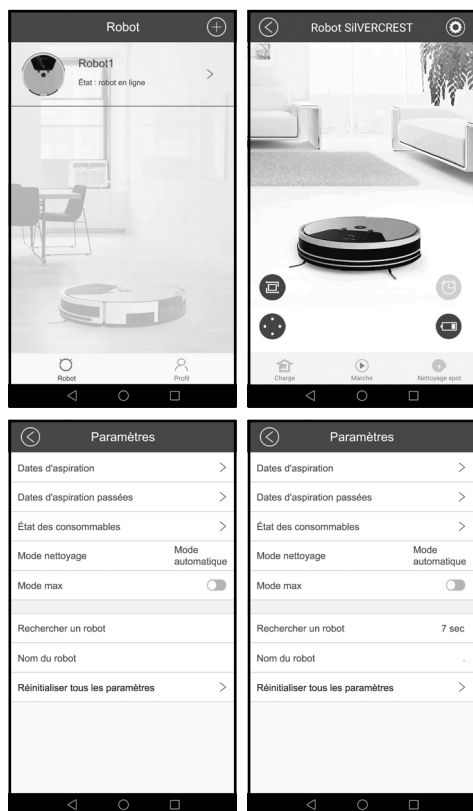
### Rechercher un robot



- Sélectionnez votre robot dans le menu « Robot ».
- Cliquez sur , afin de passer dans le menu « Paramètres ».
- Cliquez sur « Rechercher un robot », et le robot émet un bip sonore durant 10 secondes.

## Renommer l'aspirateur robot

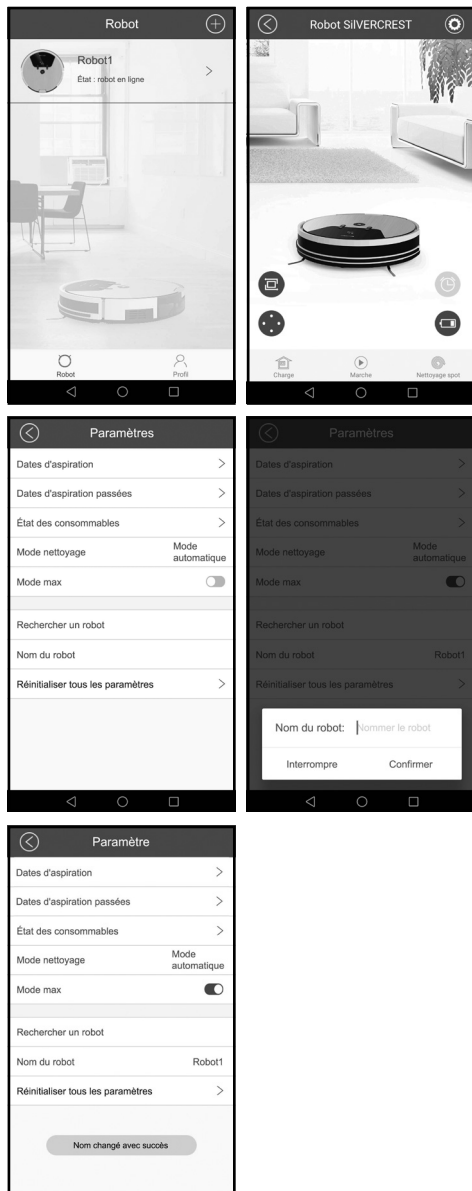

- Sélectionnez votre robot dans le menu « Robot ».
- Cliquez sur , afin de passer dans le menu « Paramètres ».

- Cliquez sur « Nom du robot », afin de renommer l'aspirateur robot.
- Cliquez ensuite sur « Confirmer », afin de confirmer.

## Réinitialiser les réglages

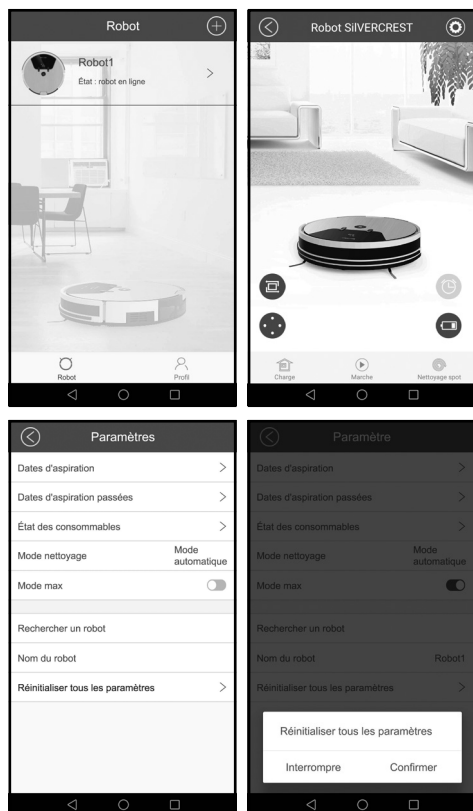

Seul l'administrateur de l'aspirateur robot dispose de ce droit. Ce processus supprime toutes les données, incluant les processus de nettoyage, la durée de vie des pièces de rechange, etc. Simultanément, toutes les connexions établies entre les utilisateurs et l'aspirateur robot sont supprimées. Même les réglages de connexion WLAN permettant la connexion de l'utilisateur sont supprimés. Après la réinitialisation, le premier utilisateur à se connecter à l'aspirateur robot devient l'administrateur.

- Sélectionnez votre robot dans le menu « Robot ».
- Cliquez sur , afin de passer dans le menu « Paramètres ».

- Cliquez sur « Réinitialiser tous les paramètres », afin de réinitialiser votre aspirateur robot.
- Cliquez ensuite sur « Confirmer », afin de confirmer.

## Autoriser l'aspirateur robot pour d'autres utilisateurs

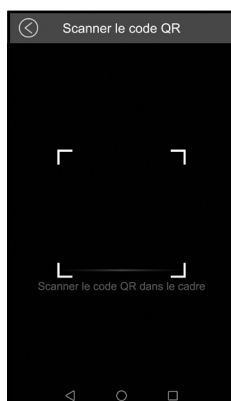
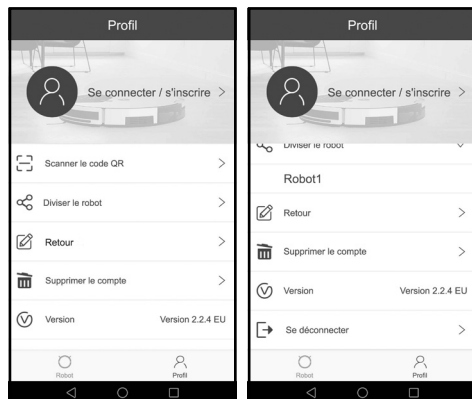

Seul l'administrateur de l'aspirateur robot dispose de ce droit.

- Dans le menu « Profil », cliquez sur « Diviser le robot ».
- Sélectionnez votre robot. L'application affiche ensuite le code QR, et l'utilisateur peut scanner le code QR, afin de recevoir les droits d'utilisation de l'aspirateur robot.
- L'autre utilisateur doit désormais cliquer sur « Scanner le code QR » dans le menu « Profil ».
- Utilisez un autre téléphone mobile, afin de scanner le code, et de recevoir les droits d'utilisation de l'aspirateur robot.

## Retour

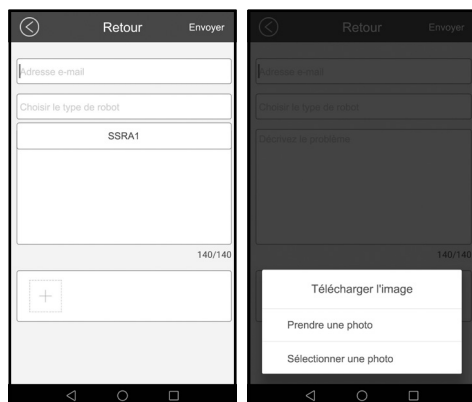
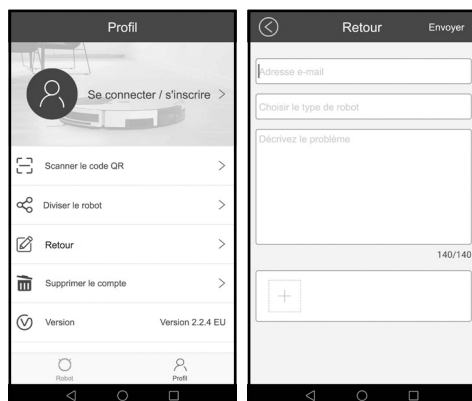

- Dans le menu « Profil », cliquez sur « Retour ».
- Renseignez votre adresse e-mail, et sélectionnez votre type de robot dans le menu déroulant.

Décrivez désormais votre problème. Si vous le souhaitez, vous pouvez également mettre en ligne des photos. Envoyez ensuite votre message.

## ● Contrôle via Alexa

Pour contrôler l'aspirateur robot via Alexa, vous avez besoin d'un appareil compatible avec le service Alexa, d'une compte Amazon Alexa et d'un compte d'aspirateur robot, avec lequel est connecté au moins un aspirateur robot compatible avec le service Alexa.

- Téléchargez l'application Amazon Alexa, et naviguez vers le point du menu « Appareils ».
- Cliquez sur « MES SKILLS SMART HOME », puis sur « ACTIVER SKILLS SMART HOME ».
- Recherchez à présent : « SILVERCREST SSRA 1 AX EU ».
- Cliquez sur « ACTIVER POUR UTILISATION ».
- Vous allez désormais être redirigé vers un site Internet où vous pouvez saisir les données de votre compte Silvercrest.

Après avoir connecté vos comptes avec succès, vous pouvez uniquement contrôler votre aspirateur robot avec les commandes suivantes :

**Remarque :** Si vous définissez une commande sans mode d'aspiration, l'aspirateur robot démarre sur le « Mode classique ».

Action	Commande
<b>Démarrer les modes d'aspiration, fonctionne avec les modes Auto, Classic, Coins et Spot</b>	Alexa, dit à Silverrobot de démarrer
	Alexa, dit à Silverrobot {robot_name} nettoies
	Alexa, dit à Silverrobot {robot_name} de nettoyer
	Alexa, dit à Silverrobot de démarrer en {working_mode}
	Alexa, dit à Silverrobot {robot_name} de démarrer en {working_mode}
	Alexa, dit à Silverrobot {robot_name} d'aspirer la poussière
	Alexa, dit à Silverrobot démarre l'aspi {robot_name} en {working_mode}
	Alexa, dit à Silverrobot {robot_name} de passer l'aspi en {working_mode}
	Alexa, dit à Silverrobot {robot_name} passe l'aspi en {working_mode}
	Alexa, dit à Silverrobot de nettoyer
	Alexa, dit à Silverrobot nettoie
	Alexa, dit à Silverrobot fait le ménage
	Alexa, dit à Silverrobot passe l'aspirateur

Action	Commande	
<b>Rechercher le robot</b>	Alexa, demande à Silverrobot où es-tu	
	Alexa, demande à Silverrobot {robot_name} où es-tu	
	Alexa, demande à Silverrobot Où qu'il est mon aspirateur	
	Alexa, demande à Silverrobot {robot_name} de bipper	
	Alexa, demande à Silverrobot {robot_name} de sonner	
	Alexa, demande à Silverrobot Aide-moi à trouver {robot_name}	
	Alexa, demande à Silverrobot Où est {robot_name}	
	Alexa, demande à Silverrobot Je ne trouve pas {robot_name}	
	Alexa, demande à Silverrobot Je ne trouve plus mon aspirateur	
<b>Retourner à la station de charge</b>	Alexa, dit à Silverrobot charge	
	Alexa, dit à Silverrobot {robot_name} charge	
	Alexa, dit à Silverrobot {robot_name} de rentrer à la maison	
	Alexa, dit à Silverrobot retourne à la station de charge	
	Alexa, dit à Silverrobot {robot_name} de rentrer à la station de chargement	
	Alexa, dit à Silverrobot {robot_name} de retourner à la station de chargement	
	Alexa, dit à Silverrobot de rentrer à la base de chargement	
	Alexa, dit à Silverrobot de rentrer à la base	
	Alexa, dit à Silverrobot {robot_name} de retourner à la station	
	Alexa, dit à Silverrobot Rentre à la maison	
	Alexa, dit à Silverrobot {robot_name} retourne à la station de charge	

Action	Commande	
<b>Activation du mode MAX</b>	Alexa, demande à Silverrobot actives Max-mode	
	Alexa, demande à Silverrobot {robot_name} d'activer Max-mode	
	Alexa, demande à Silverrobot {robot_name} de démarrer le mode d'aspiration maximale	
	Alexa, demande à Silverrobot {robot_name} de démarrer le mode max	
	Alexa, demande à Silverrobot passer en mode Maximum	
	Alexa, demande à Silverrobot passer {robot_name} en mode Maximum	
	Alexa, demande à Silverrobot Démarre le mode aspiration max	
	Alexa, demande à Silverrobot Démarre le mode Maximum	
<b>Désactivation du mode MAX</b>	Alexa, demande à Silverrobot de désactiver Max-mode	
	Alexa, demande à Silverrobot {robot_name} de désactiver Max-mode	
	Alexa, demande à Silverrobot {robot_name} d'éteindre le mode d'aspiration maximale	
	Alexa, demande à Silverrobot {robot_name} de couper le mode max	
	Alexa, demande à Silverrobot Éteint le mode Maximum	
	Alexa, demande à Silverrobot Éteindre le mode Max pour {robot_name}	
	Alexa, demande à Silverrobot Désactiver le mode Max pour {robot_name}	

## ● Nettoyage et stockage

- Placez l'interrupteur de commande  sur la position « O », avant de nettoyer le produit.



- Débranchez le câble d'alimentation [4] de la prise de courant avant de procéder au nettoyage du produit.
  - Ne pas nettoyer directement le produit avec de l'eau.
  - Ne pas essuyer le produit avec un chiffon imbibé d'eau.
  - Débranchez l'alimentation électrique, lorsque le produit ne va pas être utilisé durant une période prolongée.
- À présent, vous pouvez nettoyer à l'eau le bac à poussières [17] et le filtre principal [25].
  - Le filtre HEPA [6] et le filtre en mousse [26] peuvent être nettoyés en les tapotant. Ne pas les laver à l'eau.
  - Pour utiliser de nouveau les filtres [6], [25], [26] ainsi que le bac à poussières [17], effectuez ce processus dans l'ordre inverse.
  - Veuillez noter que tous les composants doivent être complètement secs avant d'être assemblés.

Composant	Intervalle de nettoyage
Bac à poussières [17]	Dépend de l'utilisation
Filtre primaire, HEPA [6]	Hebdomadaire, 2 x par semaine en cas d'encrassement élevé
Brosses latérales [20]	Toutes les 4 semaines
Mécanisme de la brosse pour sol [19]	Hebdomadaire, 2 x par semaine en cas d'encrassement élevé
Capteurs anti-chute [21]	Toutes les 2 semaines
roue avant [22]	Toutes les 4 semaines

### Nettoyer le bac à poussières et le filtre

- Appuyez sur la touche « Bac à poussières » [11] et retirez le bac à poussières [17] du produit.
- Ouvrez le bac à poussières [17] en appuyant sur la languette, et ouvrez le couvercle [24] vers le haut.
- Vous pouvez désormais vider le contenu dans une poubelle.
- Retirez ensuite le filtre principal [25]. Vous pouvez le retirer en utilisant les deux étrières.
- Retirez ensemble le filtre HEPA [6] et le filtre en mousse [26], en utilisant la languette pour sortir le filtre HEPA [6].

### Nettoyer les brosses

- Retirez le mécanisme de la brosse de sol [19], et enlevez les cheveux ou les salissures.
- En exerçant une faible pression, enlevez les brosses latérales [20] et retirez les cheveux et les salissures.

### Nettoyer le boîtier principal

- Nettoyez la roue avant [22], afin de retirer les cheveux enchevêtrés.
- Nettoyez les 3 capteurs anti-chute [21] afin de préserver leur sensibilité.
- Nettoyez la protection anti-choc [23], afin de conserver sa sensibilité.















### Nettoyer la station de charge

- Avec un chiffon sec, nettoyez les broches de charge [3], situées sur le dessous de l'aspirateur robot et sur la station de charge.

## ● Dépannage / Résolution des problèmes

Lorsque le produit montre des dysfonctionnements, l'écran [1] indique différents codes d'erreur, et envoie des bips sonores de différentes longueurs. Utilisez le tableau ci-dessous pour le dépannage du produit :

Source	Écran	Signal sonore	Solution
Roue gauche [18] dysfonctionnelle	E11	Bip sonore : une fois	Vérifier la roue gauche [18]
Roue droite [18] dysfonctionnelle	E12	Bip sonore : une fois	Vérifier la roue droite [18]

Source	Écran	Signal sonore	Solution
Brosse de gauche [20] dysfonctionnelle	E13  	Bip sonore : une fois	Vérifier la brosse de gauche [20]
Brosse de droite [20] dysfonctionnelle	E14  	Bip sonore : une fois	Vérifier la brosse de droite [20]
Mécanisme de la brosse pour sol [19] dysfonctionnel	E15  	Bip sonore : une fois	Vérifier le mécanisme de la brosse pour sol [19]
L'aspirateur robot ne se trouve pas sur le sol.	E21 	Bip sonore : deux fois	Déplacez l'aspirateur robot sur une surface dégagée, et le redémarrer.
Capteur anti-chute [21] dysfonctionnel	E22 	Bip sonore : deux fois	Vérifier le capteur anti-chute [21]
Protection anti-choc [23] dysfonctionnelle	E23 	Bip sonore : deux fois	Vérifier la protection anti-choc [23]
L'aspirateur robot est coincé.	E31 	Bip sonore : trois fois	Déplacez l'aspirateur robot dans une zone dégagée, et le redémarrer.
Ventilateur dysfonctionnel	E32 	Bip sonore : trois fois	Redémarrez l'aspirateur robot. Mettez-vous en contact avec notre service après-vente. si le problème ne peut pas être résolu.
Pile dysfonctionnelle	E41 	Bip sonore : trois fois	Changez la pile
Modules de capteur de la protection anti-choc dysfonctionnels	E42 	Bip sonore : quatre fois	Redémarrez l'aspirateur robot. Mettez-vous en contact avec notre service après-vente. si le problème ne peut pas être résolu.
Module gyroscope de navigation dysfonctionnel	E43 	Bip sonore : cinq fois	Redémarrez l'aspirateur robot. Mettez-vous en contact avec notre service après-vente. si le problème ne peut pas être résolu.
Pile faible			Renvoyez l'aspirateur robot avec sa télécommande sur sa station de charge. Lorsque l'aspirateur robot se trouve en mode veille, assurez-vous qu'il est chargé, afin de disposer à tout moment d'une puissance de travail suffisante.
Filtre HEPA [6] bouché			Nettoyer le filtre HEPA [6].
Bac à poussières [17] plein			Vider le bac à poussières [17].

Problème	Source	Solution
L'aspirateur robot ne peut pas être chargé.	L'aspirateur robot n'est pas entièrement connecté aux broches de charge [3] de la station de charge [2].	Assurez-vous que l'aspirateur robot et les broches de charge [3] de la station de charge [2] sont entièrement en contact.
	La station de charge [2] est éteinte, et l'aspirateur robot est allumé, ce qui consomme de l'électricité.	Il est recommandé de charger durablement le produit lorsque l'aspirateur robot ne fonctionne pas, afin qu'il dispose d'une puissance suffisante pour le prochain nettoyage.
L'aspirateur robot reste coincé lors de son fonctionnement.	L'aspirateur robot est entravé dans des câbles, rideaux ou tapis se trouvant sur le sol.	L'aspirateur robot recherche automatiquement différentes solutions, afin de régler le problème. S'il ne parvient pas à régler le problème, vous devez l'aider manuellement.
L'aspirateur robot retourne à la station de charge [2] afin de charger, avant que le nettoyage soit terminé.	En cas de pile faible, l'aspirateur robot retourne automatiquement sur son dispositif de charge.	Charger l'aspirateur robot.
	Parquets, carrelages et sols de différents niveaux, la vitesse et la durée de travail de l'aspirateur robot sont différents.	Les durées de travail de l'aspirateur robot varient en fonction de la complexité de la pièce, de la quantité de salissures et du mode de nettoyage.
L'aspirateur robot ne nettoie pas en fonction des dates d'aspiration.	L'aspirateur robot n'est pas allumé.	Allumer l'interrupteur de commande [9] (position « - »).
	Pile faible	Lorsque l'aspirateur robot se trouve en mode veille, assurez-vous qu'il est chargé, afin de disposer à tout moment d'une puissance de travail suffisante.
	L'aspirateur robot est bouché.	Éteindre le produit, et nettoyer le bac à poussières [17] ainsi que les autres composants.

Problème	Source	Solution
La télécommande ne fonctionne pas (la zone de contrôle effective est de 5 m).	La pile de la télécommande est faible.	Remplacez les piles par des piles neuves, et les insérer correctement.
	L'aspirateur robot n'est pas allumé / la pile de l'aspirateur robot est faible.	Assurez-vous que l'interrupteur de commande [9] est allumé (position « - ») et que l'aspirateur robot dispose d'une énergie suffisante.
	L'émetteur infrarouge de la télécommande, ou le récepteur de l'aspirateur robot sont encrassés, et ne sont pas en capacité d'émettre ou de recevoir des signaux.	Nettoyez l'émetteur infrarouge ou le récepteur de l'aspirateur robot avec un chiffon en coton.
	À proximité de l'aspirateur robot, une interférence de signal produit des rayons infrarouges.	Évitez d'utiliser la télécommande à proximité d'autres appareils à infrarouge.

## ● Mise au rebut

L'emballage se compose de matières recyclables pouvant être mises au rebut dans les déchetteries locales.



Veillez respecter l'identification des matériaux d'emballage pour le tri sélectif, ils sont identifiés avec des abréviations (a) et des chiffres (b) ayant la signification suivante : 1-7 : plastiques / 20-22 : papiers et cartons / 80-98 : matériaux composite.



Le produit et les matériaux d'emballage sont recyclables, mettez-les au rebut séparément pour un meilleur traitement des déchets. Le logo Triman n'est valable qu'en France.



Votre mairie ou votre municipalité vous renseigneront sur les possibilités de mise au rebut des produits usagés.



Afin de contribuer à la protection de l'environnement, veuillez ne pas jeter votre produit usagé dans les ordures ménagères, mais éliminez-le de manière appropriée. Pour obtenir des renseignements

concernant les points de collecte et leurs horaires d'ouverture, vous pouvez contacter votre municipalité.

Les piles / piles rechargeables défectueuses ou usagées doivent être recyclées conformément à la directive 2006/66/CE et ses modifications. Les piles et / ou piles rechargeables et / ou le produit doivent être retournés dans les centres de collecte proposés.



### **Pollution de l'environnement par la mise au rebut incorrecte des piles / piles rechargeables !**

Les piles / piles rechargeables ne doivent pas être mises au rebut avec les ordures ménagères. Elles peuvent contenir des métaux lourds toxiques et doivent être considérées comme des déchets spéciaux. Les symboles chimiques des métaux lourds sont les suivants : Cd = cadmium, Hg = mercure, Pb = plomb. Pour cette raison, veuillez toujours déposer les piles / piles rechargeables usagées dans les conteneurs de recyclage communaux.

### **Uniquement pour l'aspirateur robot**

La batterie insérée ne peut pas être extraite pour être mise au rebut. Apportez le produit à un centre de collecte pour vieux appareils électroniques.

## ● Garantie / Service

Chère cliente, cher client,

nos produits sont soumis à des contrôles qualité rigoureux. Si malgré tout votre appareil ne devait pas fonctionner parfaitement, nous en sommes désolés et vous prions de contacter le service après-vente indiqué ci-dessous. Notre assistance téléphonique indiquée est à votre disposition. Concernant vos exigences de garantie, les points suivants sont valables sans que vos droits légaux n'en soient restreints.

### À savoir :

1. Vous pouvez faire valoir vos exigences de garantie dans un délai maximal de 3 ans à partir de la date d'achat. Nos prestations de garantie sont limitées à l'élimination des défauts de matériel et de construction, ou au remplacement de l'appareil. Nos prestations de garantie sont gratuites pour nos clients.
2. Les exigences de garantie doivent nous être transmises dès la connaissance du problème.
3. Les procédures de réclamation au titre de la garantie sont exclues après expiration de la période de garantie.
4. Veuillez conserver le ticket de caisse comme preuve d'achat.

### Les prestations de garantie sont exclues dans les cas suivants :

- maniement abusif ou non conforme
- non-respect des précautions de sécurité valables pour l'appareil
- utilisation de la force
- interventions non effectuées par le service après-vente que nous avons autorisé
- dommages résultant d'une expédition dans un emballage non sécurisé (l'emballage de vente de ce produit ne peut pas être expédié individuellement)
- dommages causés par l'utilisateur, par ex. à la suite de coups, de chocs, d'une chute
- non-respect de la notice d'utilisation
- usure normale
- tentatives autonomes de réparation

La notice d'utilisation au format PDF peut être demandée auprès de notre service après-vente.

## Service FR/CH

Tél. : 00800-83300000

E-mail : support.lidl@ksr-group.com

**IAN 330436\_2001**

Veuillez conserver le ticket de caisse et la référence du produit (IAN 330436\_2001) à titre de preuve d'achat pour toute demande.

Assistance téléphonique joignable :  
du lundi au vendredi de 09:00 à 18:00 (HNEC)

## ● Déclaration de conformité



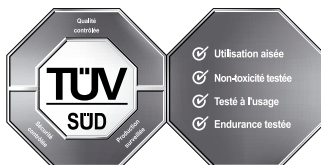











Ce produit est conforme aux exigences des directives européennes et nationales applicables. Le marquage CE en est l'indicateur. Les déclarations correspondantes sont disponibles auprès du fabricant.



CE



<b>Legenda dei pittogrammi utilizzati</b> .....	Pagina 64
<b>Introduzione</b> .....	Pagina 64
Utilizzo conforme alla destinazione d'uso .....	Pagina 64
Note sul marchio di fabbrica .....	Pagina 65
Descrizione dei componenti .....	Pagina 65
Contenuto della confezione .....	Pagina 65
Specifiche tecniche .....	Pagina 65
<b>Avvertenze di sicurezza</b> .....	Pagina 66
Avvertenze di sicurezza per batterie / accumulatori .....	Pagina 69
<b>Messa in funzione</b> .....	Pagina 70
Caricare il prodotto .....	Pagina 70
Applicazione delle spazzole laterali .....	Pagina 71
Accensione / spegnimento del prodotto.....	Pagina 71
<b>Uso</b> .....	Pagina 71
Modalità pulizia.....	Pagina 72
Parete virtuale.....	Pagina 74
Attività di pulizia programmate.....	Pagina 75
<b>Gestione tramite app</b> .....	Pagina 75
Installazione e registrazione .....	Pagina 75
Collegamento del prodotto con il Wi-Fi .....	Pagina 77
Collegamento del prodotto con l'app .....	Pagina 77
Interruzione del collegamento .....	Pagina 78
Pulizia tramite app .....	Pagina 78
Attività di pulizia programmate.....	Pagina 80
Attività di pulizia programmate effettuate .....	Pagina 81
Manutenzione del prodotto .....	Pagina 82
Impostazioni .....	Pagina 82
<b>Gestione tramite Alexa</b> .....	Pagina 85
<b>Pulizia e conservazione</b> .....	Pagina 86
<b>Risoluzione degli errori / dei problemi</b> .....	Pagina 87
<b>Smaltimento</b> .....	Pagina 90
<b>Garanzia / Assistenza</b> .....	Pagina 90
<b>Dichiarazione di conformità</b> .....	Pagina 91

Legenda dei pittogrammi utilizzati			
	Rispettare le avvertenze e le indicazioni di sicurezza!		SMPS (Switch mode power supply unit) (alimentatore a commutazione)
	Leggere le istruzioni!		Osservare la polarità / i dati relativi alla batteria
	Il prodotto è adatto esclusivamente all'utilizzo in ambienti interni, in locali asciutti e chiusi.		Polarità del collegamento di rete
	Corrente continua		Conforme alle norme UE
	Corrente alternata		Smaltire l'imballaggio e il prodotto in modo ecocompatibile!
	Classe di isolamento III		36 mesi di garanzia
	Non lasciare mai i bambini privi di sorveglianza in presenza del materiale di imballaggio e del prodotto.		Omologato TÜV SÜD / GS
	Trasformatore di sicurezza anti-cortocircuito		

## Robot aspirapolvere SSRA1

### ● Introduzione

Congratulazioni per l'acquisto del vostro nuovo prodotto. Avete optato per un prodotto di alta qualità. Le istruzioni d'uso sono parte integrante di questo prodotto. Esse contengono importanti avvertenze sulla sicurezza, l'impiego e lo smaltimento. Prima dell'utilizzo del prodotto, prendere conoscenza di tutte le istruzioni d'uso e delle avvertenze di sicurezza. Utilizzare il prodotto solo come descritto e per i campi di applicazione indicati. Consegnare tutte le documentazioni su questo prodotto quando viene ceduto a terzi.

### ● Utilizzo conforme alla destinazione d'uso

Questo prodotto è adatto all'aspirazione di sporco sparso e asciutto, come ad esempio polvere, pelucchi o briciole su pavimenti lisci e tappeti a pelo corto. Utilizzare il prodotto solamente in ambienti interni. Il prodotto è destinato esclusivamente all'utilizzo in ambito privato e non ad un impiego per scopi commerciali. Utilizzare il prodotto esclusivamente per lo scopo previsto. Non sono consentiti utilizzi diversi da quello precedentemente descritto, né modifiche del prodotto che potrebbero provocare lesioni e/o danni al prodotto stesso. Il produttore non si assume alcuna responsabilità per danni causati da un utilizzo improprio.









## ● Note sul marchio di fabbrica





- Il marchio di fabbrica e il nome della marca SilverCrest sono proprietà dei rispettivi titolari.
- Tutti gli altri nomi e prodotti possono essere i marchi di fabbrica o i marchi registrati dei proprietari corrispondenti.



## ● Descrizione dei componenti

### Robot aspirapolvere

- 1 Display
- 2 Stazione di carica
- 3 Perni di carica
- 4 Cavo di alimentazione
- 5 Parete virtuale
- 6 Filtro HEPA
- 7 Spazzole laterali di ricambio
- 8 Spazzola di pulizia
- 9 Interruttore
- 10 Attacco per la ricarica
- 11 Tasto  „Contenitore raccogli-polvere“
- 12 Tasto  „Avvio / pausa“
- 13 Tasto  „Modalità Automatica“
- 14 Tasto  „Impostazione orario“
- 15 Tasto  „Modalità spot“ / riduci impostazione orario
- 16 Tasto  „Modalità ritorno“ / aumenta impostazione orario
- 17 Contenitore raccogli-polvere
- 18 Ruota laterale
- 19 Spazzola combinata per il pavimento
- 20 Spazzole laterali
- 21 Sensore anticaduta
- 22 Ruota anteriore
- 23 Protezione antiurto
- 24 Coperchio del contenitore raccogli-polvere
- 25 Filtro principale
- 26 Filtro in schiuma

### Telecomando

- 27 Tasti direzionali 
- 28 Tasto  „Avvio / pausa“
- 29 Tasto  „Modalità spot“
- 30 Tasto  „Modalità angoli“
- 31 Tasto  „Cerca il robot aspirapolvere“

- 32 Tasto  „Modalità max“
- 33 Tasto  „Modalità di ritorno“
- 34 Tasto  „Modalità Automatica“

## ● Contenuto della confezione

Subito dopo aver aperto l'imballaggio, verificare la completezza della fornitura e la totale integrità del prodotto.

1 robot aspirapolvere	2 filtri HEPA
1 contenitore raccogli-polvere	4 spazzole laterali
1 stazione di carica	1 telecomando
1 parete virtuale	1 adattatore di rete
1 spazzola per pavimento combinata con setole e lamelle	1 spazzola di pulizia
	2 batterie AA
	2 batterie AAA
	1 manuale di istruzioni per l'uso

## ● Specifiche tecniche

### Robot aspirapolvere

Modello:	Silvercrest SSRA1
Tensione di esercizio:	14,4V=== (corrente continua)
Potenza nominale:	22 W
Batteria:	batteria agli ioni di litio (4 celle), 2,4 Ah, 14,4V, 34,56 Wh
Durata:	max. 120 minuti (indipendentemente dalla modalità e dal tipo di pavimento)
Tempo di ricarica:	ca. 5-6 ore

### Stazione di carica

Tensione nominale in uscita:	19V=== (corrente continua)
Corrente nominale in uscita:	0,6 A

### Telecomando

Modello:	SSRA1
----------	-------

Tensione nominale  
in ingresso: 3V $\text{===}$  (corrente continua)  
Batteria: 2 x 1,5V AAA, (inclide  
nella fornitura)  
Banda di frequenza: 2,412-2,484 GHz  
Potenza di trasmissione  
irradiata massima: 280 mA@16 dBm

## Alimentatore

Informazioni:	Valore	Unità
Nome del produttore	 Ten Pao Industrial Co., Ltd, Room 10-11, 6/F., Kwong Sang Hong Centre, 151-153 Hoi Bun Road, Kwun Tong, Kowloon, Hong Kong	
Codice modello	S012DBV1900060	
Tensione in ingresso	100-240	V~
Frequenza corrente alternata in ingresso	50/60	Hz
Tensione in uscita	19	V $\text{===}$
Corrente in uscita	0,6	A
Potenza in uscita	11,4	W
Efficienza media durante il funzionamento	84,85	%
Efficienza a carico minimo (10%)	76,32	%
Consumo energetico in caso di carico zero	0,057	W

## Parete virtuale

Batteria: 2 batterie da 1,5V di tipo AA (inclide nella fornitura)

## App

Requisiti di sistema: iOS dalla versione 9.0, Android™ dalla versione 4.4



## Avvertenze di sicurezza

**CONSERVARE TUTTE LE INDICAZIONI E LE AVVERTENZE DI SICUREZZA PER EVENTUALI CONSULTAZIONI FUTURE!**



**ATTENZIONE!**  
**PERICOLO DI MORTE**  
**E DI INCIDENTE PER NEONATI E BAMBINI!** Non lasciare

mai i bambini privi di sorveglianza con il materiale di imballaggio. Sussiste il rischio di soffocamento. Tenere il prodotto lontano dalla portata dei bambini.

- **⚠ ATTENZIONE! PERICOLO DI MORTE!** Tenere le batterie fuori dalla portata dei bambini. Non lasciare le batterie incustodite. Sussiste il rischio di ingestione da parte di bambini o animali domestici. Nel caso in cui venissero ingerite, consultare immediatamente un medico.
- Questo prodotto può essere utilizzato da bambini dagli 8 anni in su e da persone con capacità fisiche, sensoriali o mentali ridotte, nonché da persone inesperte, solamente qualora sorvegliate o preventivamente istruite circa un utilizzo sicuro del prodotto, e quindi se consapevoli dei pericoli ad esso legati.
- Assicurarsi che la tensione dell'alimentazione elettrica coincida con quella indicata sulla stazione di carica [2].
- Utilizzare solo la batteria ricaricabile e la stazione di carica [2] originali fornite dal produttore. Non è consentito l'uso delle batterie non ricaricabili. Ulteriori informazioni sulla batteria sono

disponibili nel capitolo "Specifiche tecniche".

- Non è consentito l'utilizzo della stazione di carica [2] ove danneggiata.
- Utilizzare con cautela il cavo di alimentazione [4] per evitare danni. Non utilizzare il cavo di alimentazione [4] per spostare o tirare il prodotto o la stazione di carica [2]. Non far andare il prodotto sul cavo di alimentazione [4] e tenerlo lontano da fonti di calore.
- Se il cavo di alimentazione [4] è danneggiato, esso deve essere sostituito da personale qualificato addetto alla manutenzione onde evitare di incorrere in pericoli.
- Non utilizzare il prodotto qualora non potesse funzionare correttamente a causa di
  - cadute,
  - danni,
  - infiltrazione di acqua,
  - uso all'apertolavoro eseguito scorrettamente. Far riparare il prodotto dal produttore o dal suo reparto di assistenza clienti.
- Non utilizzare il prodotto in una stanza in cui vi sono bambini.
- Non utilizzare il prodotto su pavimenti bagnati o umidi.

- Non utilizzare il prodotto in prossimità di fiamme libere.
- Non utilizzare il prodotto con temperature superiori ai +40 °C o inferiori ai +10 °C.
- Prima dell'utilizzo rimuovere gli ostacoli, ad esempio cavi elettrici, giocattoli e altri oggetti.
- Piegare gli angoli del tappeto sotto il tappeto. Non far penzolare tende e tovaglie sul pavimento.
- Cercare di posizionare ordinatamente i mobili.
- Provare il prodotto in aree con scale. È possibile determinare se il prodotto può riconoscere l'angolo dell'area di caduta.
- Non collocarsi nell'area di lavoro del robot aspirapolvere. Altrimenti il robot aspirapolvere non può pulire queste aree.
- Non lasciare capelli, vestiti e dita in prossimità delle fessure o dei componenti operativi del prodotto.
- Non far aspirare al prodotto nessun materiale che potrebbe otturarlo, ad esempio pietre, residui di carta, ecc.
- Non far aspirare al prodotto materiali infiammabili, ad esempio benzina o toner di stampanti e fotocopiatrici.
- Non far aspirare al prodotto prodotti ardenti, ad esempio sigarette, fiammiferi, ceneri o altri oggetti che possono provocare un incendio.
- Non utilizzare il prodotto ove la fessura di aspirazione fosse bloccata. Rimuovere polvere, capelli, ovatta e così via in modo che l'aria scorra senza problemi nella fessura di aspirazione.
- Assicurarsi prima dell'uso che il contenitore raccogli-polvere [17] e i filtri [6], [25], [26] siano installati in modo corretto.
- Controllare la superficie da pulire ogni volta prima di mettere in funzione il prodotto e attenersi alle avvertenze necessarie in materia di sicurezza e circa la preparazione della stanza.
- Verificare prima di ogni messa in funzione che la stazione di carica, il cavo di alimentazione e l'adattatore di rete non siano danneggiati.
- Controllare e pulire regolarmente i filtri e il contenitore raccogli-polvere per prolungare la durata del prodotto.
- Non utilizzare mai il prodotto senza filtro per non danneggiare il motore ed evitare di ridurre la durata del prodotto.
- Spegnerne il prodotto ogni volta prima di trasportarlo.

- Ricaricare completamente il prodotto almeno una volta al mese per evitare che si scarichi totalmente e, di conseguenza, che si danneggi la batteria.
- Non coprire, né incollare i sensori anticaduta del prodotto. In caso contrario, il prodotto non può più muoversi.
- Pulire regolarmente i sensori anticaduta. Se i sensori del pavimento sono sporchi, sussiste il pericolo che il prodotto cada da scale e gradini.
- Tenere presente che il prodotto non ha sensori anticaduta sul lato posteriore.
- Utilizzare il prodotto con il telecomando solo quando è visibile.
- In caso di utilizzo, avvisare eventualmente le altre persone presenti nella stanza in modo che nessuno calpesti il prodotto o inciampi su di esso.
- Non utilizzare più il prodotto se i componenti in plastica presentano rotture o crepe oppure se sono deformati. Sostituire i componenti danneggiati solamente con appositi ricambi originali.



## Avvertenze di sicurezza per batterie / accumulatori

- **PERICOLO DI MORTE!** Tenere le batterie / gli accumulatori fuori dalla portata dei bambini. In caso di ingestione, consultare immediatamente un medico!



## **PERICOLO DI ESPLOSIONE!**

- Non ricaricare mai di nuovo batterie non ricaricabili. Non cortocircuitare e/o aprire le batterie / gli accumulatori. Potrebbe verificarsi come conseguenza un surriscaldamento, un incendio o un'esplosione.
- Non gettare mai le batterie / gli accumulatori nel fuoco o in acqua.
- Non sottoporre le batterie / gli accumulatori a pressione meccanica.

## **Rischio di perdita di liquido delle batterie / degli accumulatori**

- Evitare condizioni e temperature estreme che possano ripercuotersi sulle batterie / sugli accumulatori, quali ad esempio la vicinanza a termosifoni / l'irraggiamento solare diretto.
- Evitare il contatto delle sostanze chimiche con la pelle, gli occhi e

le mucose in caso di fuoriuscita del liquido dalle batterie / dagli accumulatori! Sciacquare subito le aree interessate con acqua pulita e consultare immediatamente un medico!

## ■ **INDOSSARE GUANTI PROTETTIVI!**

Batterie / accumulatori danneggiati o che presentano perdite di liquido possono corrodere la pelle in caso di contatto. Indossare pertanto sempre guanti protettivi idonei.

- Nel caso di perdita di liquido delle batterie / degli accumulatori, rimuoverli subito dal prodotto per evitare danneggiamenti.
- Utilizzare soltanto batterie / accumulatori dello stesso tipo. Non mischiare le batterie / gli accumulatori vecchi con quelli nuovi!
- Rimuovere le batterie / gli accumulatori se il prodotto non viene utilizzato a lungo.

## **Rischio di danneggiamento del prodotto**

- Utilizzare esclusivamente il tipo di batterie / di accumulatori indicato!
- Inserire le batterie / gli accumulatori secondo il contrassegno della polarità (+) e (-) sulla

batteria / sull'accumulatore del prodotto.

- Pulire i contatti della batteria / dell'accumulatore e del vano portabatterie prima dell'inserimento!
- Rimuovere immediatamente le batterie / gli accumulatori esauriti dal prodotto.

## **Solo per robot aspirapolvere**

- Questo prodotto possiede una batteria integrata, che non può essere sostituita dall'utente. La batteria può essere smontata o sostituita solo dal produttore, dal suo servizio clienti o da personale qualificato, al fine di evitare situazioni di pericolo. Al momento dello smaltimento è necessario avvertire che questo prodotto contiene una batteria.

## ● **Messa in funzione**

### ● **Caricare il prodotto**

Caricare completamente il prodotto prima di utilizzarlo per la prima volta.

Il tempo di carica è di ca. 5-6 ore. Il processo di ricarica è visibile anche sul display **1**.

- Posizionare la stazione di carica **2** e collegare il cavo di alimentazione **4**.
- Posizionare la stazione di carica **2** bene contro il muro.

**Nota:** non collocare alcun oggetto ad 1 metro dal lato sinistro / destro, né a 2 metri dal lato anteriore.

**Nota:** non collocare la stazione di carica [2] in prossimità delle scale.

- Spegnere l'interruttore [9] presente sul prodotto prima della ricarica (posizione „-“). Durante la ricarica il prodotto si illumina quando l'interruttore [9] è in posizione „O“.
- Collocare il prodotto sulla stazione di carica [2] e orientarlo utilizzando i perni di carica [3].
- In alternativa, è possibile collegare il cavo di alimentazione [4] anche direttamente con l'attacco per la ricarica [10] del prodotto.

**Nota:** a volte il prodotto corregge la posizione nella stazione di carica.

### Tasto "Avvio / pausa" [12]

Si illumina di arancione: ricarica in corso

Si illumina di verde: ricarica terminata

Non si illumina: modalità standby

**Nota:** nell'area della stazione di carica [2] non è consentito che vi siano specchi o altri oggetti fortemente riflettenti fino a 15 cm sopra il pavimento. Coprirli ove necessario.

**⚠ ATTENZIONE!** Evitare che la stazione di carica [2] sia esposta all'irraggiamento solare.

**⚠ ATTENZIONE!** Modificare il meno possibile la posizione della stazione di carica [2].

### ● Applicazione delle spazzole laterali

- Montare le spazzole laterali [20] in base al colore dell'innesto premendo le spazzole sui perni colorati.
- Assicurarsi che le spazzole laterali [20] siano ben fissate.

### ● Accensione / spegnimento del prodotto

- Premere l'interruttore [9] ubicato sul lato del prodotto. „-“ significa acceso, „O“ significa spento. Se il tasto „Avvio / pausa“ [12] si illumina di verde significa che il prodotto è stato acceso con successo.

**Nota:** non spegnere il prodotto dopo aver terminato la pulizia. Lasciarlo nella stazione di carica [2] in modo che sia pronto per la prossima pulizia.

**Nota:** dopo l'attivazione dell'interruttore [9], la data, l'ora e le programmazioni di aspirazione verranno cancellati.

### ● Uso

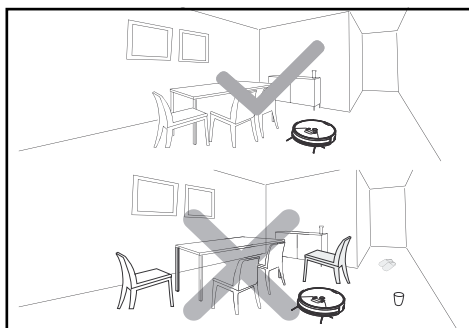
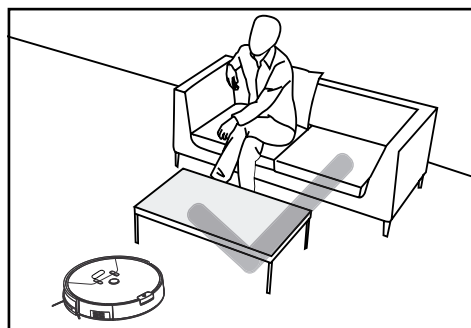

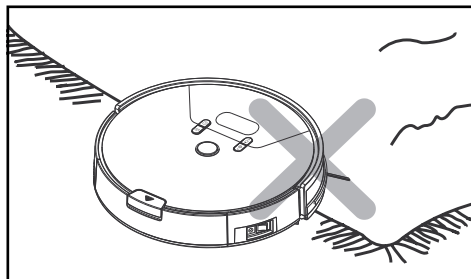
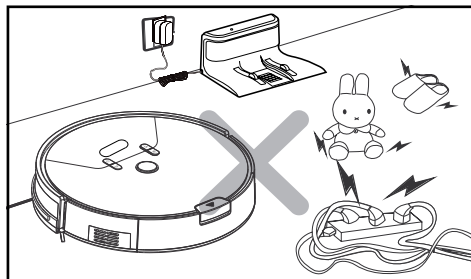

A causa della complessità dell'ambiente domestico, il prodotto potrebbe escludere alcune aree durante la pulizia. Per ottenere un migliore risultato di pulizia, consigliamo di utilizzare il prodotto tutti i giorni.

- Prima dell'utilizzo rimuovere gli ostacoli, ad esempio cavi elettrici, giocattoli e altri oggetti.
- Piegare gli angoli del tappeto sotto il tappeto. Non far penzolare tende e tovaglie sul pavimento.
- Cercare di posizionare ordinatamente i mobili.
- Provare il prodotto esclusivamente in aree con scale. È possibile definire se esso possa riconoscere l'angolo dell'area di caduta.
- Non collocarsi nell'area di lavoro del robot aspirapolvere. Altrimenti il robot aspirapolvere non può pulire queste aree.

### Ricerca del robot aspirapolvere

- Premendo il tasto „Cerca il robot aspirapolvere“ [31] sul telecomando si sentirà un segnale acustico. Così sarà possibile individuare la posizione del proprio robot aspirapolvere.

### Pulizia

- Premere il tasto „Avvio / pausa“ del robot aspirapolvere [12] o del telecomando [28]. Il tasto „Avvio / pausa“ presente sul robot aspirapolvere [12] si illumina.
- Se il tasto „Avvio / pausa“ [12] lampeggia, il robot aspirapolvere avvierà la modalità „Modalità Classica“.

### Mettere in pausa

- Mentre il robot aspirapolvere è in funzione, premere il tasto „Avvio / pausa“ del robot aspirapolvere [12] o del telecomando [28] per interrompere la modalità di pulizia.

- Mentre il robot aspirapolvere è in pausa, è possibile comandare i suoi movimenti a sinistra / a destra / in avanti / indietro con i tasti direzionali [27] presenti sul telecomando.

**Nota:** il robot aspirapolvere non aspira quando si comanda con i tasti direzionali [27].

**Nota:** se la pausa dura più di 10 minuti, il robot aspirapolvere passa alla modalità standby e il tasto „Avvio / pausa“ [12] si spegne.

- Quando si riavvia, premere il tasto „Avvio / pausa“ presente sul robot aspirapolvere [12] o sul telecomando [28] per mettere fine alla modalità standby. Premere infine il tasto con la modalità desiderata per farlo ripartire.

**Nota:** quando il prodotto riparte dopo una pausa, pianifica di nuovo l'area e potrebbe pulire di nuovo l'area già pulita.

**Nota:** se si possiedono due robot aspirapolvere, è possibile gestirli entrambi contemporaneamente con un unico telecomando.

### ● Modalità pulizia

Per ottenere un risultato pulente migliore, il prodotto dispone di diverse modalità di pulizia. È possibile selezionare le modalità premendo i tasti presenti sul tastierino di comando, sul telecomando o nell'app.

- Durante l'avvio della modalità successiva assicurarsi che il prodotto sia „acceso“. Quando si trova nella modalità standby, premere il tasto „Avvio / pausa“ presente sul robot aspirapolvere [12] o sul telecomando [28] per mettere fine alla modalità standby.



## Modalità Classica

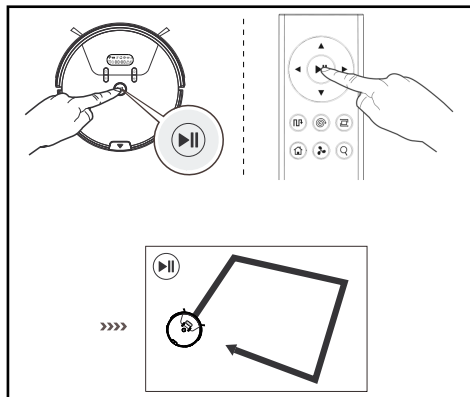

In questa modalità il prodotto va in tutte le direzioni. Questa modalità è consigliata per l'utilizzo su tappeti.

- Premere il tasto „Avvio / pausa“ presente sul robot aspirapolvere **12** o sul telecomando **28** per avviare la modalità „Modalità Classica“.

## Modalità Automatica

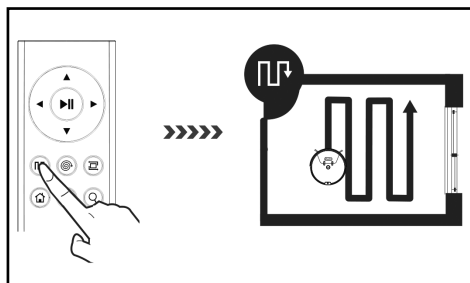

In questa modalità il prodotto si muove seguendo un percorso a corsie parallele che si sovrappongono. Vengono aspirati per primi i bordi della stanza per l'orientamento e la misurazione della stanza.

- Premere il tasto „Modalità Automatica“ presente sul robot aspirapolvere **13** o sul telecomando **34** per avviare questa modalità.

## Modalità spot

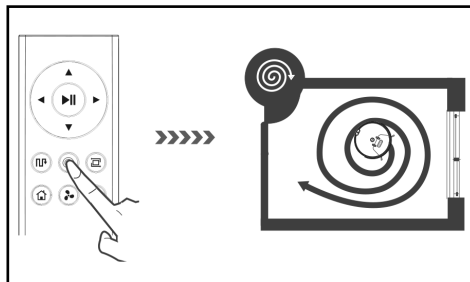

Questa modalità è adatta ad un'area molto sporca o con un'elevata concentrazione di polvere. Nella modalità di pulizia spot, il prodotto si focalizza su un'area da pulire.

- Premere il tasto „Modalità spot“ presente sul robot aspirapolvere **15** o sul telecomando **29** per avviare questa modalità.

**Nota:** il prodotto aspira in un raggio di 50 cm.

## Modalità max

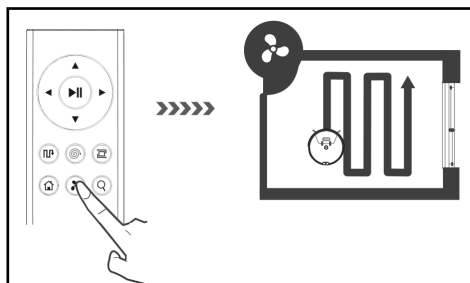

Questa modalità è adatta a pavimenti estremamente sporchi o polverosi.

- Premere il tasto „Modalità max“ sul telecomando **32** quando in modalità classica, automatica o angoli. Aumenta così la forza aspirante per eseguire una pulizia profonda.
- Premere nuovamente il tasto „Modalità max“ **32** per passare alla modalità attuale con prestazione normale.

## Modalità angoli

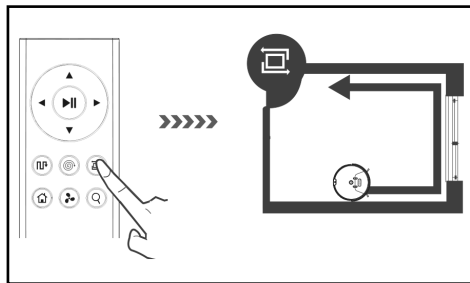

Questa modalità è adatta alla pulizia degli angoli e dei bordi di una stanza. Nella „modalità angoli“ il prodotto si sposta lungo un limite (ad esempio una parete). In questa modalità, il prodotto pulirà per 20 minuti, poi tornerà alla stazione di carica.

- Premere il tasto „Modalità angoli“ presente sul telecomando [30] per avviare questa modalità.

## Modalità di ritorno

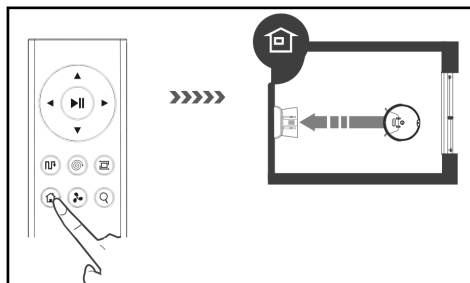

Utilizzare questa modalità in modo tale che il prodotto ritorni alla stazione di carica [2].

**Nota:** il robot aspirapolvere ritorna automaticamente alla stazione di carica quando la batteria è quasi scarica.

- Premere il tasto „Modalità di ritorno“ presente sul robot aspirapolvere [16] o sul telecomando [33] per far sì che il robot aspirapolvere ritorni alla stazione di carica [2].

## ● Parete virtuale

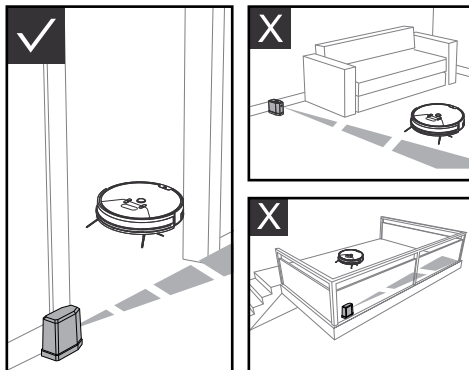

La parete virtuale [5] suddivide la casa / l'appartamento in aree separate per migliorare l'efficienza della pulizia fornita dal prodotto. Collocare la parete virtuale [5] per migliorare la performance su una porta o prima di un corridoio largo meno di 3 metri.

- La parete virtuale [5] crea una barriera invisibile che blocca il prodotto su una lunghezza di massimo 3 metri.
- Prima dell'uso della parete virtuale [5] è necessario inserire 2 batterie AA (contenute nella fornitura). Aprire il coperchio del vano portabatterie e inserire le batterie. Prestare attenzione alla polarità indicata.
- Collocare l'interruttore posto sulla parete virtuale [5] su „ON“ per accenderla.
- La parete virtuale [5] deve essere collocata in maniera tale che il laser scorra parallelamente al pavimento e che il vano portabatterie sia rivolto verso il pavimento.
- Collocare l'interruttore posto sulla parete virtuale [5] su „OFF“ quando non viene utilizzata.
- Collocare il robot aspirapolvere all'interno dell'„area di lavoro“ come indicato nella figura.

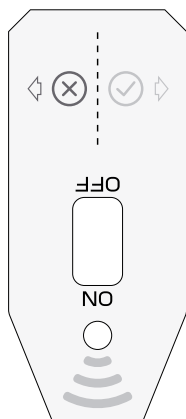

**Area** (X): nessuna area di lavoro

**Area** (✓): area di lavoro

## ● Attività di pulizia programmate

Per una pulizia semplice è possibile configurare l'orario e la programmazione per orari futuri di pulizia sul robot aspirapolvere o tramite l'app.

### Impostare l'ora

- Tenere premuto il tasto „Impostazione orario“ [14] per ca. 2 secondi quando il robot aspirapolvere è "acceso". Il robot aspirapolvere emette un beep, il display [1] si illumina e il robot aspirapolvere passa alla modalità di impostazione oraria.
- Premere i tasti „Riduci/aumenta impostazione orario“ [15], [16] per impostare l'orario attuale. Passare tra minuti, ore e giorno della settimana tramite il tasto „Impostazione orario“ [14].
- Premere il tasto „Modalità Automatica“ [13] o Riduci/aumenta l'impostazione orario [15], [16] per selezionare la visualizzazione a 12 o a 24 ore.
- Dopo aver impostato l'orario, premere il tasto „Avvio/pausa“ [12] per procedere al salvataggio.

**Nota:** qualora non si esegua alcuna operazione entro 15 secondi, il robot aspirapolvere esce dall'impostazione dell'orario, la quale non viene salvata.

### Configurazione della programmazione

- Premere il tasto „Impostazione orario“ [14] quando il robot aspirapolvere è "acceso". Il robot aspirapolvere emette un beep e si accende il „simbolo“ e la dicitura „MON“. Il robot

aspirapolvere passa alla „modalità di impostazione orario“.

- Premere i tasti „Riduci/aumenta impostazione orario“ [15], [16] per impostare l'orario di pulizia desiderato. Passare tra minuti, ore e giorno della settimana tramite il tasto „Impostazione orario“ [14].
- Dopo aver programmato l'orario, premere il tasto „Avvio/pausa“ [12] per procedere al salvataggio. Il robot aspirapolvere inizia la pulizia in base all'impostazione.

### Eliminazione della programmazione

- Premere il tasto „Impostazione orario“ [14] quando il robot aspirapolvere è "acceso". Il robot aspirapolvere emette un beep e si accende il „simbolo“ e la dicitura „MON“. Il robot aspirapolvere passa alla "modalità di impostazione orario“.
- Premere il tasto „Modalità Automatica“ [13] per eliminare la programmazione salvata e il display [1] mostra „-:-“.
- Premere nuovamente il tasto „Modalità Automatica“ [13] per riattivare la programmazione dell'orario. Il display [1] mostra l'ultimo orario programmato. Dopo aver programmato l'orario, premere il tasto „Avvio/pausa“ [12] per procedere al salvataggio.

## ● Gestione tramite app

Il prodotto può essere comandato a distanza con l'ausilio di un'app.

## ● Installazione e registrazione

L'app „SILVERCREST SSRA1 AX EU“ è disponibile gratuitamente nell'App Store di Apple e su Google Play.

**Nota:** se si possiede un account dall'acquisto del modello dell'anno precedente (IAN 305857) sarà necessario creare un nuovo account.

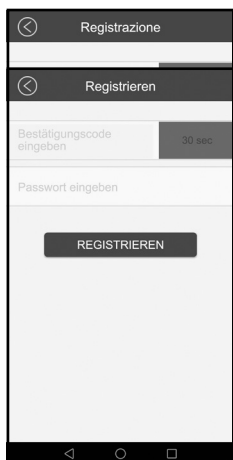
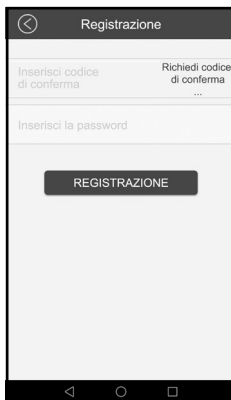
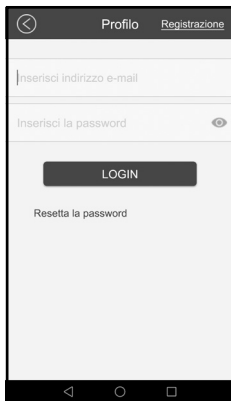
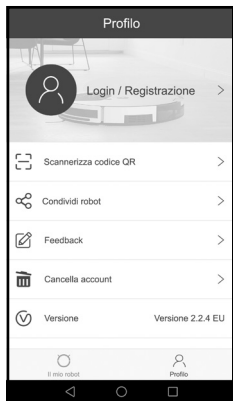

- Cliccare su „Login/Registrazione“.
- Cliccare su „Registrazione“ nel menu del login.
- Per registrarsi inserire il proprio indirizzo e-mail e accettare l'accordo per l'uso. Per proseguire cliccare su „Passaggio successivo“.
- Cliccare su „Richiedi codice di conferma“ e consultare infine il codice di conferma nella propria casella di posta elettronica.
- Inserire il codice di conferma e definire una password. Cliccare su „Registrazione“ per effettuare il login.
- Dopo aver eseguito con successo la registrazione, l'app passa automaticamente al menu „Il mio robot“.

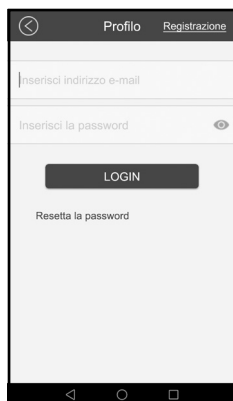

- Una volta che si è effettuato il login nel proprio account, cliccare su „Aggiungi robot“ oppure su „+“. L'app passa quindi automaticamente al menu del login.
- Inserire l'indirizzo e-mail e la password e cliccare quindi su „Login“.
- Dopo aver eseguito il login con successo, l'app passa automaticamente al menu „Il mio robot“.

- Installare l'app „SILVERCREST SSRA1 AX EU“ sullo smartphone.
- Aprire l'app e cliccare su „Profilo“.

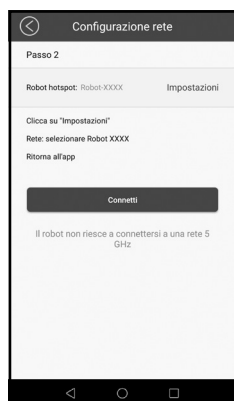
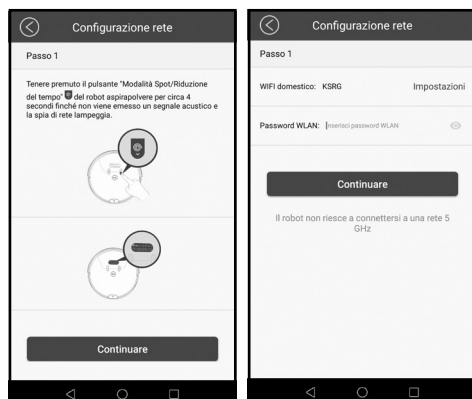

## ● Collegamento del prodotto con il Wi-Fi

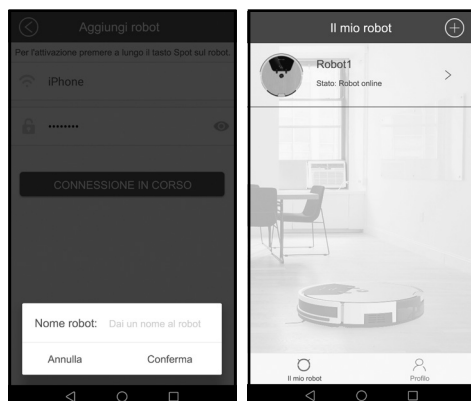

- Seguire le funzioni di supporto nell'app e cliccare su „Avanti“.
- Nel menu „Configurazione rete“ inserire la propria password Wi-Fi, poi cliccare su „Avanti“.
- Cliccare su „Impostazioni“, navigare verso la voce „Impostazioni / Wi-Fi“ del proprio smartphone e selezionare la rete „Robot-XXXX“.
- Tornare nell'app e assicurarsi che nella riga „Robot hotspot“ sia selezionata una rete del robot (Robot-XXXX).
- Per collegarsi con il Wi-Fi cliccare su „Connetti“. Il robot aspirapolvere dovrebbe ora collegarsi.

## ● Collegamento del prodotto con l'app



- Selezionare tra le impostazioni del proprio smartphone una rete Wi-Fi da 2,4 GHz (il robot aspirapolvere non si collega con una rete Wi-Fi da 5 GHz) con un segnale forte per collegare il prodotto. Assicurarsi che la rete Wi-Fi consenta il collegamento con apparecchi.
- Collocare l'interruttore  presente sul robot aspirapolvere in posizione „-“.
- Tenere premuto il tasto „Modalità spot / riduci impostazione orario“  presente sul robot aspirapolvere per ca. 4 secondi, fino a quando non si sente un segnale acustico.
- Cliccare nel menu „Il mio robot“ su „Aggiungi robot“ o su „+“ per aggiungere il robot aspirapolvere.
- Selezionare il modello „SSRA1“.

Il robot aspirapolvere è collegato con successo alla rete Wi-Fi quando si sente il beep del robot aspirapolvere e il display del Wi-Fi è ad illuminazione fissa.

Il primo utente collegato al prodotto diventa l'amministratore del prodotto. Solo l'utente che è amministratore ha il diritto di attivare il prodotto per altri utenti. Gli altri utenti possono solamente scollegarsi dal prodotto.

- Dopo aver eseguito il collegamento, l'app apre una finestra pop-up in cui è possibile assegnare un nome al proprio robot. Cliccare quindi su „Continua“ per confermare.
- L'app passa quindi automaticamente al menu „Il mio robot“.

**Nota:** qualora il robot aspirapolvere fosse spento e si dovesse ricollegare al Wi-Fi, accendere il robot aspirapolvere ed esso si collegherà di nuovo automaticamente con lo stesso Wi-Fi.

**Nota:** i diritti di amministrazione sono legati all'indirizzo e-mail.

## ● Interruzione del collegamento



### Interruzione da parte dell'amministratore

- Selezionare il proprio robot nel menu „Il mio robot“ e trascinarlo a sinistra.
- Cliccare su „Disconnetti“.

### Interruzione tramite il robot aspirapolvere

- Accendere il robot aspirapolvere e attendere 30 secondi per capire se il robot aspirapolvere si connette con la rete Wi-Fi. Un beep ricorda all'utente che il robot aspirapolvere è collegato alla rete e il display del Wi-Fi del robot aspirapolvere passa da lampeggiare ad emettere una luce fissa.
- Tenere premuto il tasto „Modalità spot/riduci impostazione orario“ **15** presente sul robot aspirapolvere per ca. 4 secondi a rete Wi-Fi collegata finché si sentirà un segnale acustico. Il collegamento tra il robot aspirapolvere e tutti gli utenti è ora stato interrotto. L'utente finale può infine riavviare il robot aspirapolvere e collegarlo.

## ● Pulizia tramite app

### Modalità Automatica

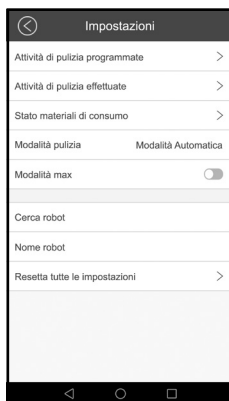
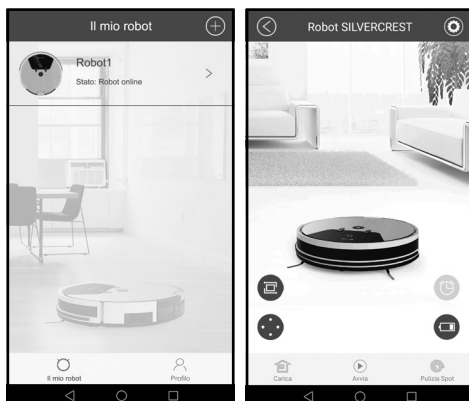

- Selezionare il proprio robot nel menu „Il mio robot“.
- Cliccare su **+** per passare al menu „Impostazioni“.
- Selezionare „Modalità Automatica“ in modo tale che il robot selezioni questa modalità al prossimo riavvio tramite l'app.

## Modalità Classica

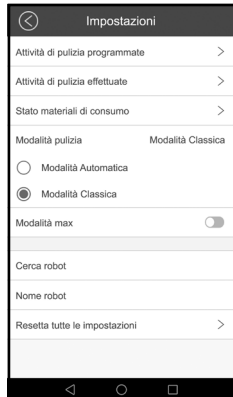
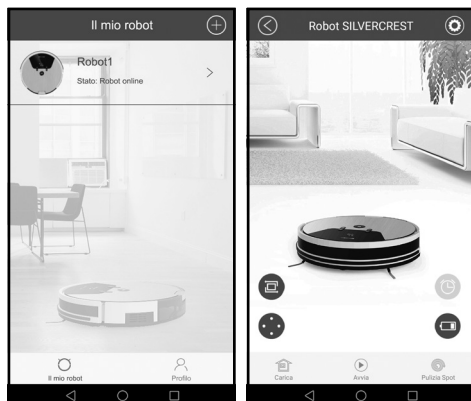

- Selezionare il proprio robot nel menu „Il mio robot“.
- Cliccare su  per passare al menu „Impostazioni“.
- Selezionare „Modalità Classica“ in modo tale che il robot selezioni questa modalità al prossimo riavvio tramite l'app.

## Modalità max

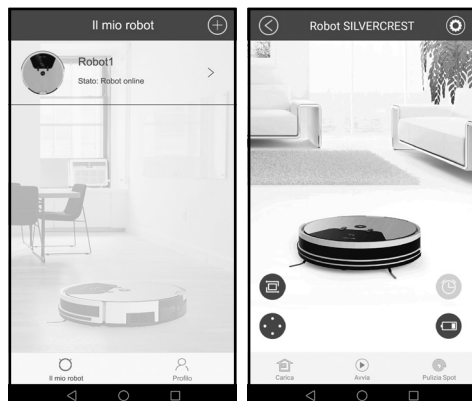

- Selezionare il proprio robot nel menu „Il mio robot“.
- Cliccare su  per passare al menu „Impostazioni“.
- Attivare la voce „Modalità max“ in modo che il robot lavori con una maggiore forza aspirante tramite l'app al prossimo riavvio.
- Disattivare la voce „Modalità max“ per spegnere di nuovo la modalità.

## Modalità Spot

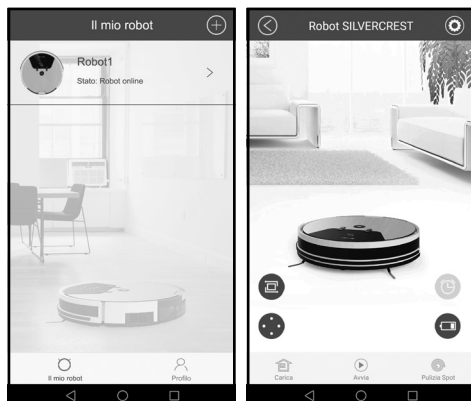



- Selezionare il proprio robot nel menu „Il mio robot“.
- Selezionare  per avviare questa modalità.
- Cliccare su  per far concludere in anticipo la pulizia al robot aspirapolvere.

**Nota:** terminata la pulizia spot, il robot aspirapolvere passa alla modalità standby.

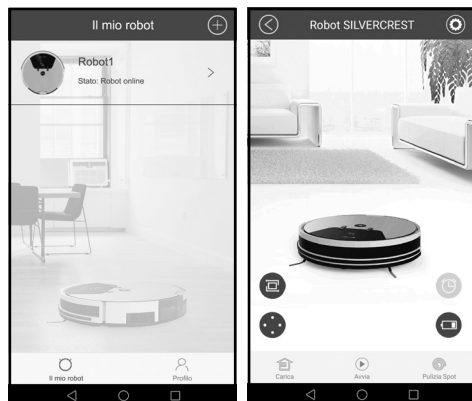
## Modalità angoli



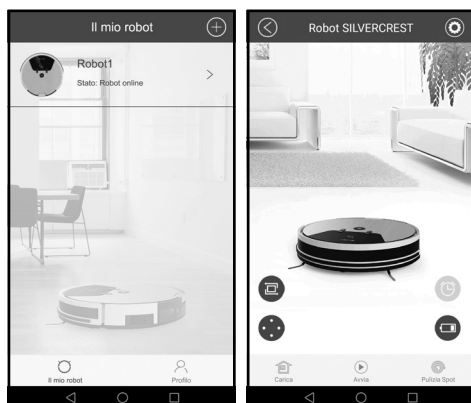

- Selezionare il proprio robot nel menu „Il mio robot“.
- Selezionare  per avviare questa modalità.
- Cliccare su  per far concludere in anticipo la pulizia al robot aspirapolvere.

## Modalità di ritorno



- Selezionare il proprio robot nel menu „Il mio robot“.
- Selezionare  per avviare questa modalità.

**Nota:** il robot aspirapolvere ritorna alla stazione di carica  per ricaricarsi. Cliccare di nuovo su  e il robot aspirapolvere smette di cercare la stazione di carica .

## ● Attività di pulizia programmate

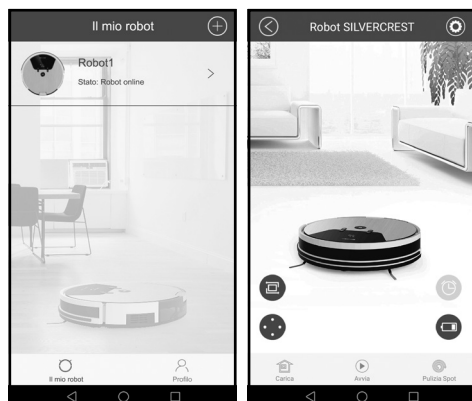

- Selezionare il proprio robot nel menu „Il mio robot“.
- Selezionare  per avviare questa modalità.

**Nota:** il robot aspirapolvere esegue la pulizia programmata in base al calendario impostato.

Il robot aspirapolvere si ferma automaticamente se non viene rilevata alcuna attività di pulizia programmata.

Il robot aspirapolvere si ferma automaticamente se non viene rilevata alcuna attività di pulizia programmata.

Il robot aspirapolvere si ferma automaticamente se non viene rilevata alcuna attività di pulizia programmata.

Il robot aspirapolvere si ferma automaticamente se non viene rilevata alcuna attività di pulizia programmata.

Il robot aspirapolvere si ferma automaticamente se non viene rilevata alcuna attività di pulizia programmata.

Il robot aspirapolvere si ferma automaticamente se non viene rilevata alcuna attività di pulizia programmata.

Il robot aspirapolvere si ferma automaticamente se non viene rilevata alcuna attività di pulizia programmata.

Il robot aspirapolvere si ferma automaticamente se non viene rilevata alcuna attività di pulizia programmata.

Il robot aspirapolvere si ferma automaticamente se non viene rilevata alcuna attività di pulizia programmata.



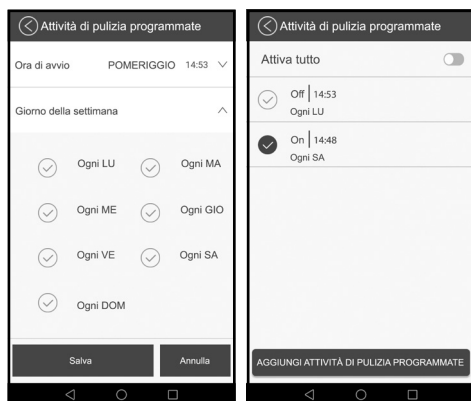
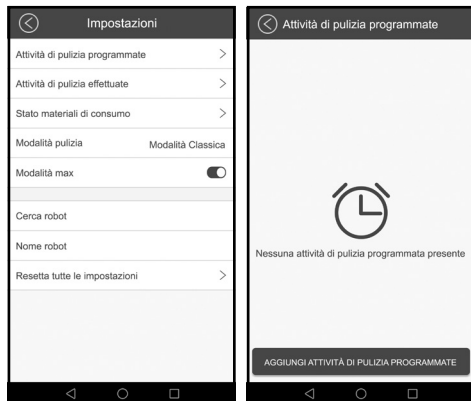



- Selezionare il proprio robot nel menu „Il mio robot“.
- Cliccare su  per passare al menu „Impostazioni“.
- Cliccare sul menu „Attività di pulizia programmate“.

- Selezionare l'orario e i giorni desiderati in cui eseguire la pulizia. Confermarli cliccando su „Salva“.
- Cliccare su „Aggiungi attività di pulizia programmate“ per aggiungere un altro orario.
- Cliccare su „Attiva tutto“ per accendere e spegnere tutte le programmazioni di aspirazione.

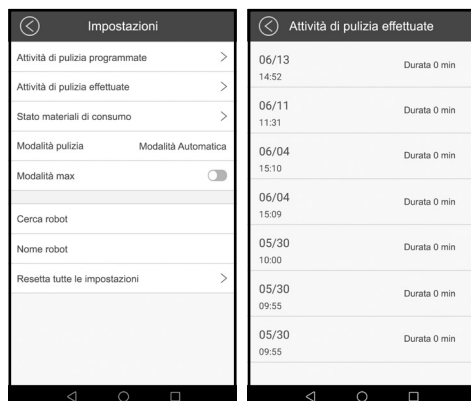
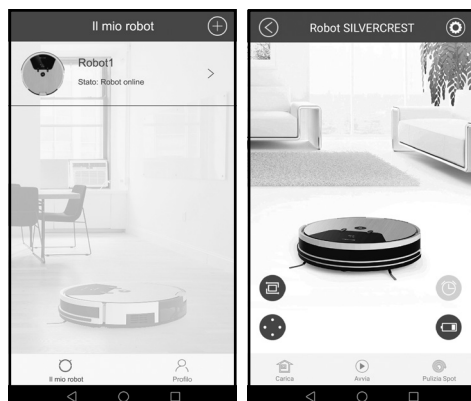
## ● Attività di pulizia programmate effettuate



- Selezionare il proprio robot nel menu „Il mio robot“.
- Cliccare su  per passare al menu „Impostazioni“.
- Cliccare su „Attività di pulizia programmate effettuate“.
- Verificare l'archivio delle programmazioni di aspirazioni.

## ● Manutenzione del prodotto

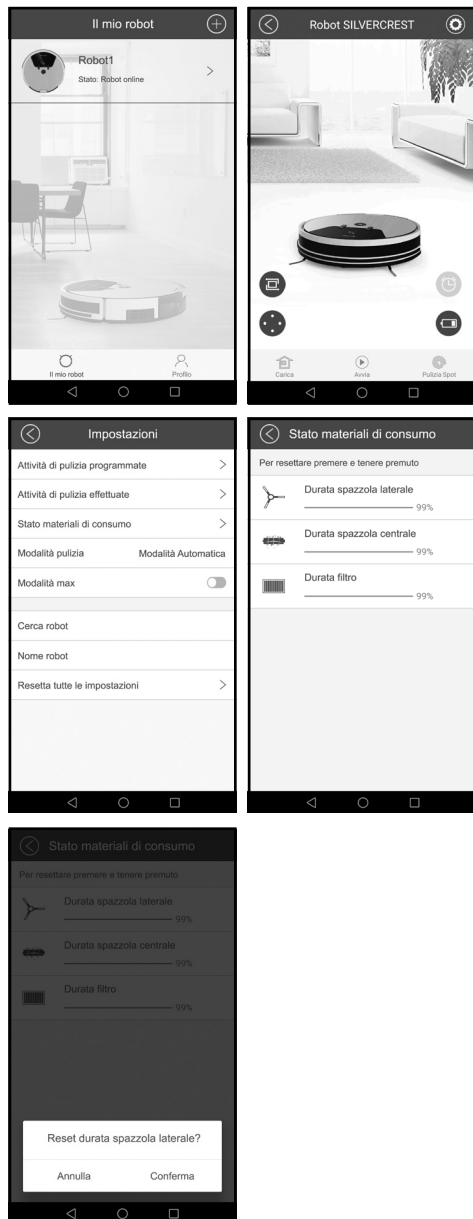



- Selezionare il proprio robot nel menu „Il mio robot“.
- Cliccare su  per passare al menu „Impostazioni“.

- Cliccare su „Stato materiali di consumo“. In questo menu è possibile verificare la durata delle spazzole laterali, di quelle principali e dei filtri.
- Tenere premuto il tasto per ca. 2 secondi per ripristinare la durata del pezzo di ricambio da sostituire. Cliccare su „Conferma“ per ripristinarla.

## ● Impostazioni

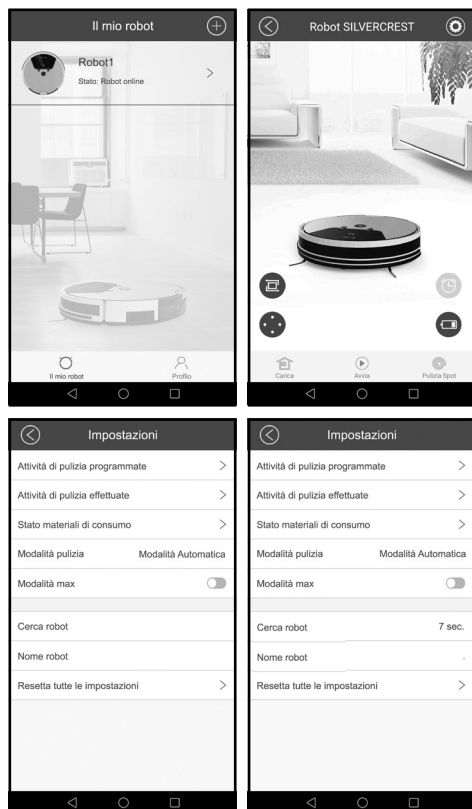
### Cerca robot



- Selezionare il proprio robot nel menu „Il mio robot“.
- Cliccare su  per passare al menu „Impostazioni“.
- Cliccare su „Cerca robot“ e il robot emette un beep per 10 secondi.

## Ridenominazione del robot aspirapolvere

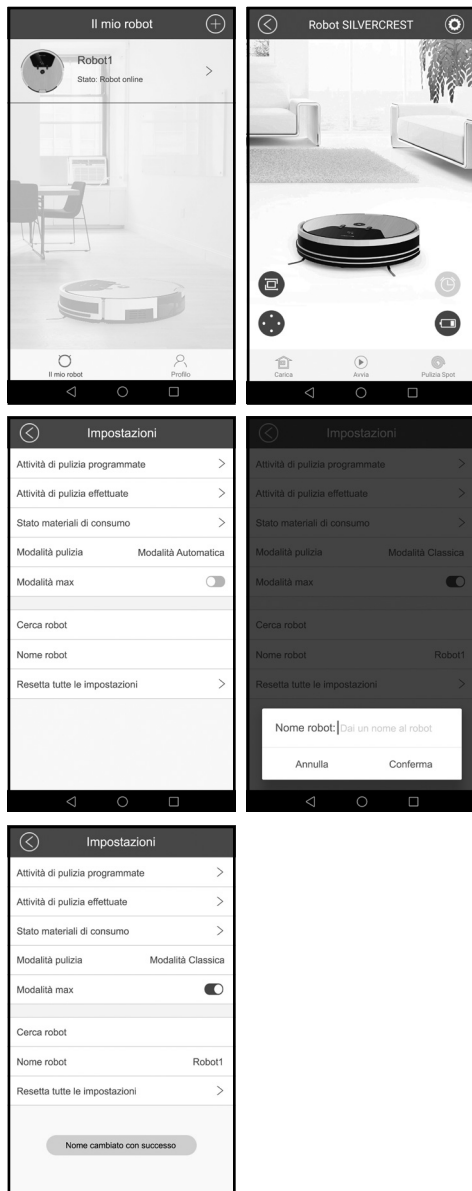

- Selezionare il proprio robot nel menu „Il mio robot“.
- Cliccare su  per passare al menu „Impostazioni“.

- Cliccare su „Nome robot“ per rinominare il robot aspirapolvere.
- Cliccare quindi su „Conferma“ per confermare.

## Ripristino delle impostazioni

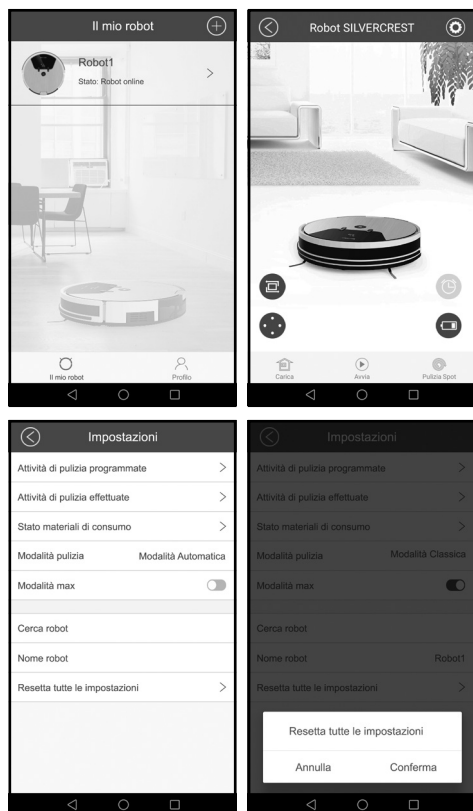

Solo l'amministratore del robot aspirapolvere possiede questo diritto. Questa procedura elimina tutti i dati, inclusi i protocolli di pulizia, la durata dei pezzi di ricambio e così via. Allo stesso tempo, vengono eliminati tutti i collegamenti esistenti tra gli utenti e il robot aspirapolvere.

Si interrompono anche le impostazioni del Wi-Fi e del collegamento al Wi-Fi per il collegamento dell'utente. Dopo il ripristino il primo utente che si collega con il robot aspirapolvere diventa l'amministratore.

- Selezionare il proprio robot nel menu „Il mio robot“.
- Cliccare su  per passare al menu „Impostazioni“.

- Cliccare su „Resetta tutte le impostazioni“ per ripristinare il robot aspirapolvere.
- Cliccare quindi su „Conferma“ per confermare.

## Attivazione del robot aspirapolvere per altri utenti

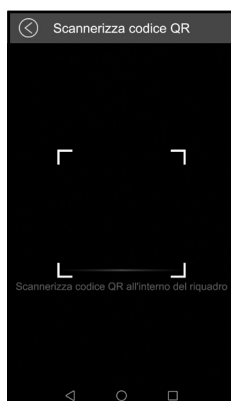
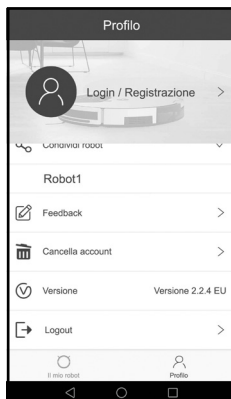
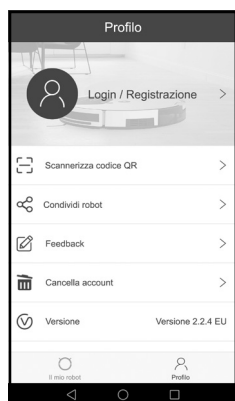
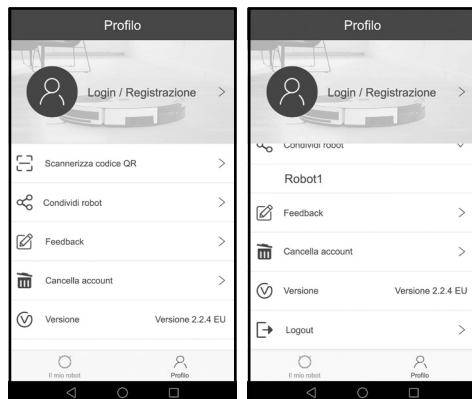

Solo l'amministratore del robot aspirapolvere possiede questo diritto.

- Cliccare „Condividi robot“ nel menu „Profilo“.
- Selezionare il proprio robot. L'app mostra infine il codice QR e l'utente può scansionare il codice QR per ricevere l'autorizzazione di gestire il robot aspirapolvere.
- L'altro utente deve cliccare ora su „Scannerizza codice QR“ nel menu „Profilo“.
- Utilizzare un altro cellulare per scansionare il codice e ricevere l'autorizzazione di gestire il robot aspirapolvere.

## Feedback

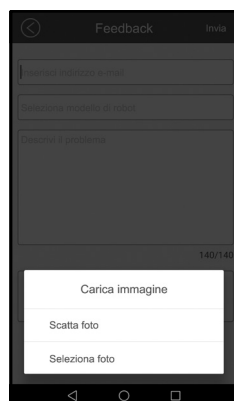
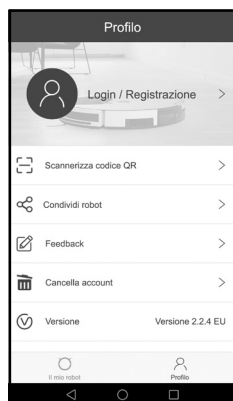

- Cliccare su „Feedback“ nel menu „Profilo“.
- Inserire il proprio indirizzo e-mail e selezionare il tipo di robot nel menu a tendina. Descrivere ora il problema. Ove desiderato, è possibile

anche caricare delle foto. Inviare infine il messaggio.

## ● Gestione tramite Alexa

Per poter gestire il robot aspirapolvere tramite Alexa, si necessita di un apparecchio compatibile con Alexa, un account Amazon Alexa e un account per il robot aspirapolvere con cui collegare almeno un robot aspirapolvere compatibile con Alexa.

- Scaricare l'app Amazon Alexa e navigare fino alla voce del menu „Apparecchi“.
- Cliccare su „I MIEI SMART HOME SKILLS“ e poi „ATTIVARE GLI SMART HOME SKILLS“.
- Cercare ora: „SILVERCREST SSRA1 AX EU“.
- Cliccare su „ATTIVARE PER L'UTILIZZO“.
- L'utente verrà ora reindirizzato su un sito Internet su cui deve digitare i dati del proprio account Silvercrest.

Dopo aver collegato i propri account con successo, sarà possibile gestire il proprio robot aspirapolvere solo con i seguenti comandi:

**Nota:** se si imposta un ordine senza modalità di aspirazione, il robot aspirapolvere si avvierà in „Modalità Classica“.

Azione	Comando
<b>Avvio della modalità di aspirazione, funziona con la modalità automatica, classica, angoli e spot</b>	Alexa, di Silverrobot iniziare
	Alexa, di Silverrobot partire
	Alexa, di Silverrobot pulire
	Alexa, di Silverrobot partire in modalità {working_mode}
	Alexa, di Silverrobot iniziare in modalità {working_mode}
	Alexa, di Silverrobot {robot_name} partire in modalità {working_mode}
	Alexa, di Silverrobot {robot_name} iniziare in modalità {working_mode}
	Alexa, di a Silverrobot passare {robot_name} in {working_mode}
	Alexa, di a Silverrobot passare l'aspirapolvere in {working_mode}
	Alexa, di a Silverrobot avviare l'aspiratore in {working_mode}
	Alexa, di a Silverrobot passare a terra con {robot_name}
	Alexa, di a Silverrobot {robot_name} aspira il pavimento
Alexa, di a Silverrobot accendere l'aspirapolvere in {working_mode}	

Azione	Comando
<b>Cerca il robot</b>	Alexa, chiedi Silverrobot dov'è
	Alexa, chiedi Silverrobot {robot_name} dov'è
	Alexa, chiedi a Silverrobot dove trovo l'aspirapolvere {robot_name}
	Alexa, chiedi a Silverrobot dove posso trovare l'aspirapolvere
	Alexa, chiedi a Silverrobot dov'è finita {robot_name}
	Alexa, chiedi a Silverrobot dov'è finito l'aspirapolvere {robot_name}
	Alexa, chiedi a Silverrobot dov'è il mio aspirapolvere
	Alexa, chiedi a Silverrobot dove si trova l'aspirapolvere
	Alexa, chiedi a Silverrobot dove è la mia aspirapolvere {robot_name}
	Alexa, chiedi a Silverrobot dove è il mio aspirapolvere {robot_name}
<b>Torna alla stazione di carica</b>	Alexa, di Silverrobot ricaricarsi
	Alexa, di Silverrobot caricarsi
	Alexa, di Silverrobot {robot_name} caricarsi
	Alexa, di Silverrobot andare casa
	Alexa, di Silverrobot andare alla postazione carica
	Alexa, di Silverrobot {robot_name} ricaricarsi
	Alexa, di a Silverrobot mettere l'aspirapolvere in carica
	Alexa, di a Silverrobot mandare l'aspirapolvere a caricare
	Alexa, di a Silverrobot riportare {robot_name} in casa
	Alexa, di a Silverrobot riportare {robot_name} in garage

Azione	Comando
<b>Accendere la modalità MAX</b>	Alexa, di Silverrobot attivare modalità massima
	Alexa, di Silverrobot {robot_name} attivare modalità massima
	Alexa, di a Silverrobot attivare {robot_name} in modalità massima
	Alexa, di a Silverrobot attivare l'aspirapolvere in modalità massima
	Alexa, di a Silverrobot accendi a massima potenza
<b>Spegnere la modalità MAX</b>	Alexa, di Silverrobot disattivare modalità massima
	Alexa, di Silverrobot {robot_name} disattivare modalità massima
	Alexa, di a Silverrobot spegnere la modalità massima potenza
	Alexa, di a Silverrobot spegnere {robot_name} in modalità massima
	Alexa, di a Silverrobot spegni modalità massima

## ● Pulizia e conservazione

- Prima di pulire il prodotto posizionare l'interruttore [9] su „O“.
- Staccare il cavo di alimentazione [4] dalla presa di corrente prima di pulire il prodotto.
- Non lavare il prodotto direttamente con l'acqua.
- Non pulire il prodotto con un panno bagnato.
- Staccare l'alimentazione elettrica se non si utilizza a lungo il prodotto.

Parte	Intervalli di pulizia
Contenitore raccogli-polvere [17]	A seconda dell'utilizzo



Parte	Intervalli di pulizia
Filtro HEPA, filtro primario [6]	Settimanalmente, 2 volte a settimana in caso di sporco ostinato
Spazzole laterali [20]	Ogni 4 settimane
Spazzola combinata per il pavimento [19]	Settimanalmente, 2 volte a settimana in caso di sporco ostinato
Sensori anticaduta [21]	Ogni 2 settimane
Ruota anteriore [22]	Ogni 4 settimane

### Pulizia del contenitore raccogli-polvere e del filtro

- Premere il tasto „Contenitore raccogli-polvere“ [11] ed estrarre il contenitore raccogli-polvere [17] dal prodotto.
- Aprire il contenitore raccogli-polvere [17] premendo la linguetta e aprendo il coperchio [24] verso l'alto.
- Ora sarà possibile svuotare il contenuto nella spazzatura.
- Estrarre infine il filtro principale [25]. Esso potrà essere estratto tramite le due staffe.
- Estrarre il filtro HEPA [6] e il filtro in schiuma [26] insieme, estraendo il filtro HEPA [6] dalla linguetta.
- Ora sarà possibile pulire con acqua il contenitore raccogli-polvere [17] e il filtro principale [25].

## ● Risoluzione degli errori / dei problemi

Se il prodotto presenta dei guasti, il display [1] mostra diversi codici di errore ed emette beep di diversa durata. Utilizzare la tabella sottostante per la risoluzione degli errori:

Causa	Display	Segnale acustico	Soluzione
Malfunzionamento della ruota sinistra [18]	E11 	Beep: una volta	Controllare la ruota sinistra [18]
Malfunzionamento della ruota destra [18]	E12 	Beep: una volta	Controllare la ruota destra [18]

- Il filtro HEPA [6] e il filtro in schiuma [26] devono essere picchiettati per essere puliti. Non lavare questi due componenti con dell'acqua.
- Per poter continuare ad utilizzare i filtri [6], [25], [26] e il contenitore raccogli-polvere [17] eseguire la procedura seguendo i passaggi in ordine inverso.
- Si noti che, prima del montaggio, tutti i componenti devono essere completamente asciutti.

### Pulizia delle spazzole















- Estrarre la spazzola combinata per il pavimento [19] ed eliminare capelli e sporco.
- Estrarre le spazzole laterali [20] tirandole con un po' di forza e rimuovere i capelli e lo sporco.

### Pulizia dell'alloggiamento principale

- Pulire la ruota anteriore [22] per rimuovere i capelli che vi si sono incastrati.
- Pulire i 3 sensori anticaduta [21] per mantenerne la sensibilità.
- Pulire il sensore antiurto [23] per mantenerne la sensibilità.

### Pulizia della stazione di carica

- Pulire i perni di carica [3] situati sul fondo del robot aspirapolvere e la stazione di carica con un panno asciutto.

Causa	Display	Segnale acustico	Soluzione
Malfunzionamento della spazzola sinistra <a href="#">20</a>	E13  	Beep: una volta	Controllare la spazzola sinistra <a href="#">20</a>
Malfunzionamento della spazzola destra <a href="#">20</a>	E14  	Beep: una volta	Controllare la spazzola destra <a href="#">20</a>
Malfunzionamento della spazzola combinata per il pavimento <a href="#">19</a>	E15  	Beep: una volta	Controllare la spazzola combinata per il pavimento <a href="#">19</a>
Il robot aspirapolvere non è sul pavimento.	E21 	Beep: due volte	Spostare il robot aspirapolvere su una superficie libera e riavviarlo.
Malfunzionamento del sensore anticaduta <a href="#">21</a>	E22 	Beep: due volte	Controllare il sensore anticaduta <a href="#">21</a>
Malfunzionamento della protezione anticaduta <a href="#">23</a>	E23 	Beep: due volte	Controllare la protezione anticaduta <a href="#">23</a>
Il robot aspirapolvere è incastrato.	E31 	Beep: tre volte	Spostare il robot aspirapolvere su un punto libero e riavviarlo.
Malfunzionamento della ventola	E32 	Beep: tre volte	Riavviare il robot aspirapolvere. Si prega di rivolgersi al nostro servizio di assistenza clienti qualora non si possa risolvere il problema.
Malfunzionamento della batteria	E41 	Beep: tre volte	Sostituire la batteria
Malfunzionamento dei moduli del sensore della protezione antiurto	E42 	Beep: quattro volte	Riavviare il robot aspirapolvere. Si prega di rivolgersi al nostro servizio di assistenza clienti qualora non si possa risolvere il problema.
Malfunzionamento del modulo della navigazione giroscopica	E43 	Beep: cinque volte	Riavviare il robot aspirapolvere. Si prega di rivolgersi al nostro servizio di assistenza clienti qualora non si possa risolvere il problema.
Batteria quasi scarica			Far ritornare il robot aspirapolvere alla stazione di carica con il telecomando. Quando il robot aspirapolvere è in standby, assicurarsi che sia carico in modo che possa lavorare sempre al massimo della prestazione.
Otturazione del filtro HEPA <a href="#">6</a>			Pulire il filtro HEPA <a href="#">6</a> .
Contenitore raccogli-polvere <a href="#">17</a> pieno			Svuotare il contenitore raccogli-polvere <a href="#">17</a> .



Problema	Causa	Soluzione
Non è possibile ricaricare il robot aspirapolvere.	Il robot aspirapolvere non è collegato completamente con i perni di carica <b>[3]</b> della stazione di carica <b>[2]</b> .	Assicurarsi che il robot aspirapolvere e i perni di carica <b>[3]</b> della stazione di carica <b>[2]</b> siano completamente a contatto.
	La stazione di carica <b>[2]</b> è spenta e il robot aspirapolvere è acceso; viene pertanto consumata corrente.	Si consiglia di eseguire continuamente la ricarica quando il robot aspirapolvere non lavora in modo che sia disponibile sufficiente energia per la prossima pulizia.
Il robot aspirapolvere rimane incastrato mentre è all'opera.	Il robot aspirapolvere è ostacolato da cavi sul pavimento, tende o tappeti.	Il robot aspirapolvere cerca automaticamente diverse soluzioni per risolvere i problemi. Qualora ciò non fosse possibile, è necessario aiutarlo manualmente.
Il robot aspirapolvere ritorna alla stazione di carica <b>[2]</b> per caricarsi prima che la pulizia sia terminata.	Se la batteria è quasi scarica, il robot aspirapolvere ritorna automaticamente al punto di carica.	Caricare il robot aspirapolvere.
	I pavimenti in legno, le piastrelle e le altre superfici, la velocità e le tempistiche operative del robot aspirapolvere variano.	Le tempistiche operative del robot aspirapolvere variano a seconda della complessità della stanza, della quantità di sporco e della modalità di pulizia.
Il robot aspirapolvere non pulisce seguendo le programmazioni.	Il robot aspirapolvere non è acceso.	Accendere l'interruttore <b>[9]</b> (posizione „-“).
	Batteria quasi scarica	Quando il robot aspirapolvere è in standby, assicurarsi che sia carico in modo che possa lavorare sempre al massimo della potenza.
	Il robot aspirapolvere è otturato.	Spegnere il prodotto e pulire il contenitore raccogli-polvere <b>[17]</b> e gli altri pezzi.
Il telecomando non funziona (l'area di controllo effettiva è di 5 metri).	Batteria del telecomando quasi scarica.	Sostituire le batterie con delle batterie nuove e inserirle in modo corretto.
	Il robot aspirapolvere non è acceso / batteria del robot aspirapolvere quasi scarica.	Assicurarsi che l'interruttore <b>[9]</b> sia acceso (posizione „-“) e il robot aspirapolvere disponga della corrente sufficiente.
	Il trasmettitore ad infrarossi del telecomando o del ricevitore del robot aspirapolvere sono sporchi e non sono in grado di emettere o ricevere segnali.	Pulire il trasmettitore ad infrarossi o il ricevitore del robot aspirapolvere con un panno in cotone.
	In prossimità del robot aspirapolvere è presente un'interferenza al segnale che genera raggi infrarossi.	Evitare di utilizzare il telecomando in prossimità di altri apparecchi ad infrarossi.

## ● Smaltimento

L'imballaggio è composto da materiali ecologici che possono essere smaltiti presso i siti di raccolta locali per il riciclo.



Osservare l'identificazione dei materiali di imballaggio per lo smaltimento differenziato, i quali sono contrassegnati da abbreviazioni (a) e da numeri (b) con il seguente significato: 1-7: plastiche / 20-22: carta e cartone / 80-98: materiali compositi.



Il prodotto e il materiale da imballaggio sono riciclabili. Smaltire separatamente per un ottimale trattamento dei rifiuti. Il logo Triman è valido solamente per la Francia.



E' possibile informarsi circa le possibilità di smaltimento del prodotto usato presso l'amministrazione comunale o cittadina.



Per questioni di tutela ambientale non gettare il prodotto usato tra i rifiuti domestici, ma provvedere invece al suo corretto smaltimento. Presso l'amministrazione competente è possibile ricevere informazioni circa i siti di raccolta e i relativi orari di apertura.

Le batterie / gli accumulatori difettosi o usati devono essere riciclati secondo la direttiva 2006/66/CE e relative modifiche. Smaltire le batterie / gli accumulatori e / o il prodotto presso i punti di raccolta indicati.



**Uno smaltimento scorretto delle batterie / gli accumulatori procura danni all'ambiente!**

È vietato smaltire le batterie / gli accumulatori con i rifiuti domestici. Possono contenere metalli pesanti nocivi e sono soggetti a smaltimento come rifiuti speciali. I simboli chimici dei metalli pesanti sono i seguenti: Cd = cadmio, Hg = mercurio, Pb = piombo. Consegnare, pertanto, le batterie / gli accumulatori esausti presso un punto di raccolta comunale.

## ● Solo per robot aspirapolvere

La batteria integrata non può essere rimossa per lo smaltimento. Consegnare l'intero prodotto presso un sito di raccolta per prodotti elettronici esausti.

## ● Garanzia / Assistenza

Gentile cliente,

i nostri prodotti sono sottoposti a rigidi controlli di qualità. Tuttavia, se questo apparecchio non dovesse funzionare perfettamente, porgiamo le nostre scuse e La invitiamo a contattare il nostro servizio di assistenza clienti. Restiamo a disposizione al numero per l'assistenza clienti riportato. Senza che ciò limiti i Suoi diritti legali, per rivendicare i propri diritti di garanzia vale.

### quanto segue:

1. Sarà possibile rivendicare i propri diritti di garanzia soltanto entro un periodo di max. 3 anni a partire dalla data di acquisto. Il nostro servizio di garanzia si limita alla riparazione di materiali e difetti di fabbricazione o alla sostituzione dell'apparecchio. Il nostro servizio di garanzia è gratuito.
2. I diritti di garanzia devono essere comunicati immediatamente dopo esserne venuti a conoscenza.
3. Si esclude la validità dei diritti di garanzia oltre la scadenza del termine del periodo di garanzia.
4. Conservare lo scontrino come prova d'acquisto.

### Il diritto di garanzia non ha validità in caso di:

- utilizzo improprio o manomissione
- inosservanza delle misure di sicurezza previste per l'apparecchio
- utilizzo forzoso
- interventi sull'apparecchio non eseguiti presso un servizio di assistenza autorizzato
- danni causati da una spedizione effettuata senza imballaggio appropriato (l'imballaggio di questo prodotto non è il solo adatto alla spedizione)
- danni causati da azioni quali ad es. urti, impatti e cadute
- inosservanza delle istruzioni per l'uso

- usura normale del prodotto
- tentativi di riparazione autonomi

Le istruzioni per l'uso sono reperibili in formato PDF presso il nostro servizio di assistenza clienti.

### Assistenza IT CH

Tel.: 00800-83300000

E-mail: support.lidl@ksr-group.com

**IAN 330436\_2001**

Per qualunque richiesta conservare lo scontrino e il codice dell'articolo (IAN 330436\_2001) come prova d'acquisto.

Reperibilità numero verde:

Dal lunedì al venerdì dalle 09:00 alle 18:00 (CET)

### ● Dichiarazione di conformità

Questo prodotto è conforme ai requisiti stabiliti dalle direttive europee e nazionali. Ciò è dimostrato dal marchio CE. Le relative dichiarazioni sono depositate presso il produttore.

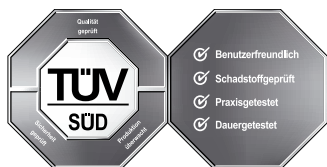

**KSR GROUP GMBH**

Im Wirtschaftspark 15  
3494 Gedersdorf  
AUSTRIA

[www.ksr-group.com](http://www.ksr-group.com)

Stand der Informationen · Version des  
informations · Versione delle informazioni:  
09/2020 · Ident.-No.: SSRA1092020-1



IAN 330436\_2001

