



## FOLDING SAW HORSE

(GB)

### FOLDING SAW HORSE

Instructions for use

(SI)

### ZLOŽLJIVO DELOVNO STOJALO

Navodilo za uporabo

(SK)

### SKLADACÍ PRACOVNÝ KOZLÍK

Návod na používanie

(HU)

### ÖSSZECSUKHATÓ

### MUNKAÁLLVÁNY

Használati útmutató

(CZ)

### SKLÁDACÍ PRACOVNÍ KOZLÍK

Návod k použití

(DE)

(AT)

(CH)

### FALT-ARBEITSBOCK

Gebrauchsanweisung

IAN 479682\_2410

(GB) (HU) (SI) (CZ)  
(SK) (DE) (AT) (CH)

A

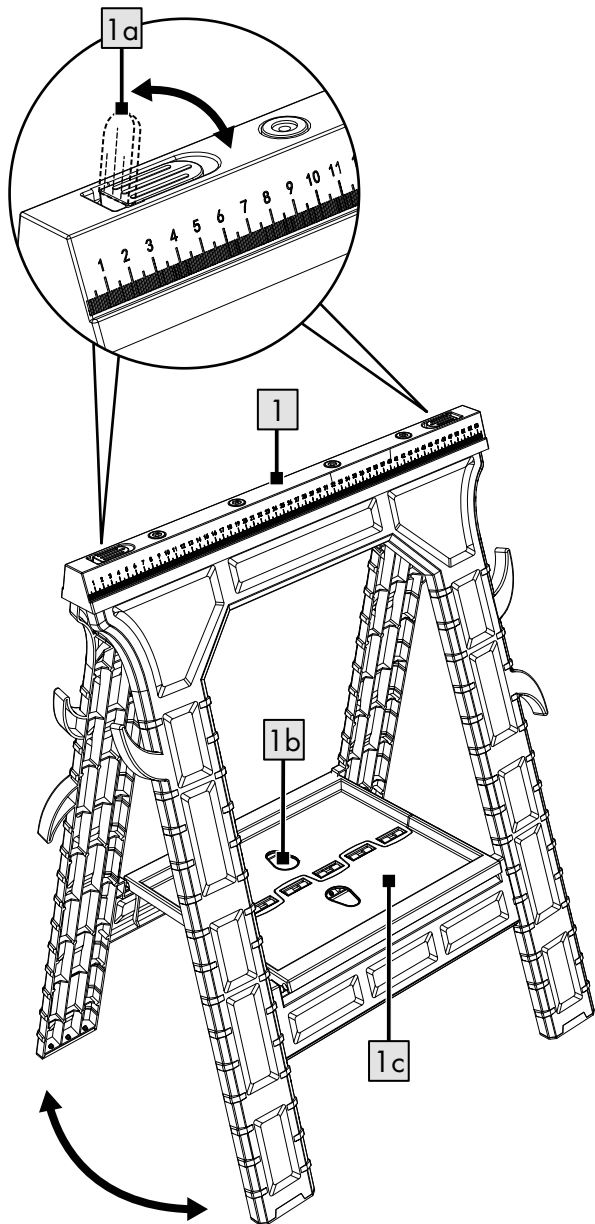

Congratulations!

You have chosen to purchase a high-quality product. Familiarise yourself with the product before using it for the first time.



**Read the following instructions for use carefully.**

Use the product only as described and only for the given areas of application. Store these instructions for use carefully. When passing the product on to third parties, please also hand over all accompanying documents.

## Package contents (Fig. A)

1 x foldable trestle (1)  
1 x instructions for use

## Technical data

Weight: approx. 2kg



Max. load capacity: 150kg



710 mm Work height:  
approx. 710mm



Date of manufacture  
(month/year): 04/2025

## Symbols and signal words used



General caution sign, serves to identify dangers and hazards (e.g. risks to life, danger of injury or crushing).

**WARNING** This signal word indicates a hazard with a high risk level, which, if not avoided, can result in death or serious injury.



Additional information on the use of the product.



Mandatory symbol, instructs each user to carefully read through the instructions for use before use and to always make them available for all users.

## Intended use

The product is designed for private use as an all-purpose trestle. Other uses or changes to the product are not permitted. The manufacturer assumes no liability for damages resulting from improper use. The product is not intended for commercial use.

## Safety information



### Life-threatening hazard!

- Never leave children unattended with the packaging materials. There is a risk of suffocation.



### Risk of injury for children!

- Children must not be allowed to play with the product. Point out to children specifically that the product is not a toy.
- Bear in mind that children are playful and like to experiment. Avoid situations and behaviours that are not appropriate for the product.
- The product must be stored somewhere that is inaccessible to children when not in use.
- Cleaning and maintenance must not be carried out by children.



### Risk of injury!

- No changes may be made to the product!
- Check the product for damage or wear before each use. Only use the product if it is in perfect condition!
- The product is intended for use at home only. Use the product for its intended purpose only.
- Always be careful and attentive when handling the product. Mind your hands and fingers when assembling, dismantling and using the product as there is a risk of crushing.

- Refrain from using the product in open areas. Use in climatic conditions such as humidity or wind can seriously compromise your safety. The product must not be used under extreme climatic conditions such as heat or cold. The ambient temperature must be between 10°C and 30°C.



**CAUTION!**  
**RISK OF INJURY!**

Do not use the product as a ladder, walking aid or similar.



**CAUTION!**  
**RISK OF INJURY!**

Never climb on the product or the worktop on top of it.



**CAUTION!**  
**RISK OF INJURY!**

Use the product only on flat surfaces and never on sloped floors. The product and any workpieces lying on it may tip over.



**CAUTION!**  
**RISK OF INJURY!**

Use the product only on dry surfaces. Damp or oily surfaces can cause the product to slip away and fall over.



**Preventing damage to the product!**

- Make sure you never exceed the permissible load capacity.
- Remove all impurities, e.g. wet paint, dirt or oil from the product.
- Always use two work trestles to hold the workpieces/worktop while working.
- Do not place a laterally-protruding load on it.
- Use on a hard and level surface only.
- Do not use this all-purpose trestle as a scaffolding trestle.



Ensure that the product is secure and cannot tip over. This could result in injuries and/or damage of the product.



Use the product on a secure and level surface only. On unpaved, uneven surfaces, e.g. gravel surfaces, the load may slip.



Make sure that the workpieces/worktop cannot slip. Secure them if necessary.



Never load workpieces on one side. Otherwise the workpiece could unbalance and fall over.

## Use (Fig. A)

- Unfold the product (1).
- Secure workpieces by folding out the stops (1a).
- Fold the product together by reaching through the recess (1b) with one finger and pulling the storage surface (1c) upwards.

## Storage, cleaning

When not in use, always store the product clean and dry at room temperature.

Only clean the product with a damp cloth and wipe dry afterwards.

**IMPORTANT!** Never clean the product with harsh cleaning agents.

## Disposal



Dispose of the product and packaging materials in accordance with current local regulations. Store the packaging materials (foil bags, for example) out of the reach of children. For further information about disposal of the product no longer needed, contact your local council. Dispose of the product and the packaging in an environmentally friendly manner.



The Recycling Code distinguishes different materials to be returned for recycling. The Code consists of the recycling symbol for the recycling process and a number that identifies the material.

## Notes on the guarantee and service handling

The product was produced with great care and under continuous quality control. DELTA-SPORT HANDELSKONTOR GmbH gives private end customers a three-year guarantee on this product from the date of purchase (guarantee period) in accordance with the following provisions. The guarantee is only valid for material and manufacturing defects. The guarantee does not cover parts that are subject to normal wear and tear and that are thus considered wear parts (e.g. batteries) and it does not cover fragile parts such as switches or parts that are made of glass. Claims under this guarantee are excluded if the product has been used incorrectly, improperly, or contrary to the intended purpose, or if the provisions in the instructions for use were not observed, unless the end customer proves that a material or manufacturing defect exists that was not caused by one of the aforementioned circumstances.

Claims under the guarantee can only be made within the guarantee period by presenting the original sales receipt. Please therefore keep the original sales receipt. The guarantee period is not extended by any repairs carried out under the guarantee, under statutory guarantees, or as a gesture of goodwill. This also applies to replaced and repaired parts.

If you wish to make a claim please first contact the service hotline mentioned below or contact us by e-mail. If there is a guarantee case, then the product will be repaired or replaced free of charge to you or the purchase price will be refunded, depending on our choice. There are no further rights from the guarantee. Your legal rights, in particular guarantee claims against the respective seller, are not limited by this guarantee.

### Guarantee handling

To ensure rapid processing of your case please follow the following instructions:

- For all inquiries keep the sales receipt and product number (e.g. IAN 123456\_7890) handy as proof of purchase.
- You will find the product number on the product label, on an engraving on the product, on the title page of your instructions (bottom left), or on the sticker on the back or bottom of the product.
- Should any functional problem or other defects occur, first contact the service department named below by telephone or use our contact form, which you will find at [parkside-diy.com](http://parkside-diy.com) under service categories.
- Once the product is determined to be defective, you can then attach the proof of purchase (sales receipt) and state the nature of the defect and when it occurred and send it, postage free for you, to the address of the service department of which you have been notified.



• At parkside-diy.com you can find and download these and many other manuals. With this QR code you can directly access parkside-diy.com. Select your country and use the search

template to look for the operating instructions. By entering the product number (e.g. IAN 123456\_7890) you access the operating instructions for your product.

IAN: 479682\_2410

Ⓒ Customer Service United Kingdom  
Telephone: 08000518970

Contact form at [parkside-diy.com](http://parkside-diy.com)

Location: Germany

Szívből gratulálunk!

Vásárlásával kiváló minőségű terméket választott. Használatba vétele előtt ismerkedjen meg a termékkel.



**Figyelmesen olvassa el az alábbi használati útmutatót.**

A terméket kizárólag az itt ismertetett módon, a rendeltetésének megfelelően használja. Gondosan őrizze meg a használati útmutatót. A termék továbbadásakor adja át az összes kapcsolódó dokumentumot is.

## Csomag tartalma (A ábra)

1 x összehajtható munkabak (1)

1 x használati útmutató

## Műszaki adatok

Tömeg: kb. 2 kg



Max. teherbírás: 150 kg



710 mm Munkamagasság:  
kb. 710 mm



Gyártási dátum  
(hónap/év): 04/2025

## Alkalmazott jelek és jelzőszavak



Általános figyelmeztető jel, a veszélyek és veszélyhelyzetek (pl. életveszély, sérülés vagy zúzódás) jelzésére szolgál.

**FIGYELMEZTETÉS** ez a jelzőszó magas kockázatú veszélyt jelöl, amelyet ha nem kerülnek el, az súlyos, akár halálos sérüléshez vezethet.



További információk a termék használatához.



Rendelkező jel, amely felhívja a felhasználók figyelmét arra, hogy használat előtt figyelmesen olvassák el a használati útmutatót, és azt mindig minden felhasználó számára bocsássák rendelkezésre.

## Rendeltetésszerű használat

A terméket mint általános célú bakot magánhasználatra terveztük. A termék más célú használata, illetve átalakítása nem megengedett. A gyártó nem vállal felelősséget a rendeltetésellenes használatból eredő károkért. A termék üzleti/kereskedelmi célú felhasználásra nem alkalmas.

## Biztonsági utasítások



### Életveszély!

- Soha ne hagyjon gyermeket felügyelet nélkül a csomagolóanyaggal. Légutak külső elzáródása miatti fulladásveszély.



### Gyermekek számára balesetveszélyes!

- Gyermekek nem játszhatnak a termékkel. Hívja fel a gyermekek figyelmét arra, hogy a termék nem játékszer.
- Vegye figyelembe a gyermekek természetes játékosztönét és kísérletező kedvét. Előzze meg az olyan helyzeteket és magatartást, amelyek nem felelnek meg a termék rendeltetésének.
- Ha a terméket nem használja, akkor tárolja azt gyermekek számára nem elérhető helyen.
- Tisztítást és felhasználó általi karbantartást gyermekek nem végezhetnek.



### Balesetveszély!

- A terméket nem szabad átalakítani, módosítani!
- Minden használat előtt ellenőrizze a termék épségét, illetve elhasználódását. A terméket csak kifogástalan állapotban szabad használni!
- A termék kizárólag házi használatra készült. A terméket csak a rendeltetési céljának megfelelően használja.

- A termékkel mindig óvatosan és figyelmesen bánjon. A termék összeszerelése, szétszerelése és használata közben különösen vigyázzon a kezére és az ujjaira, becsípődésveszély áll fenn.
- Kerülje a termék nyílt területeken történő használatát. Ha az időjárásnak kitéve használja, akkor például a páratartalom vagy a szél komolyan veszélyeztetheti a saját biztonságát. A terméket nem szabad szélsőséges időjárási körülmények között, például hőségben vagy hidegben használni. A környezeti hőmérsékletnek 10 °C és 30 °C között kell lennie.



**VIGYÁZAT!**  
**BALESETVESZÉLY!**

Tilos a terméket létrának, fellépőnek vagy hasonló módon használni.



**VIGYÁZAT!**  
**BALESETVESZÉLY!**

Soha ne mászzon fel a termékre vagy a rajta lévő munkalapra.



**VIGYÁZAT!**  
**BALESETVESZÉLY!**

A terméket csak egyenes felületen használja, soha ne tegye lejtős talajra. A termék és az esetlegesen rajta fekvő munkadarabok felborulhatnak.



**VIGYÁZAT!**  
**BALESETVESZÉLY!**

A terméket csak száraz felületen használja. Nedves, olajos felületen a termék megcsúszhat és felborulhat.



**Előzze meg az anyagi károkat!**

- Ügyeljen arra, hogy soha ne lépje túl a megengedett teherbírást.
- Távolítsa el a termékről minden szennyeződést, pl. folyós festéket, szennyeződést és olajat.

- Munka közben mindig két munkabakot használjon a munkadarabok/munkalap rögzítésére.
- Ne helyezzen rá olyan terhet, amelyik oldalirányban túllóg.
- Csak szilárd és sík alapra állítható használható.
- Ne használja ezt az általános célú bakot építkezési bakállványnak.



Ügyeljen, hogy a termék biztosan álljon és ne dőlhessen el. Ennek következtében sérülések és/vagy károk keletkezhetnek a terméken.



A terméket csak szilárd, egyenes felületen használja. A nem szilárd, egyenetlen felületeken – pl. kavicsos felületeken – a teher megcsúszhat.



Ügyeljen arra, hogy a munkadarab/munkalap ne csússzon/csúszhasson el. Adott esetben rögzítse.



Soha ne terhelje a munkadarabokat féoldalasan. A munkadarab ellenkező esetben kibillenhet az egyensúlyából, és leeshet.

## Használat (A ábra)

- Hajtogassa szét a terméket (1).
- Rögzítse a munkadarabokat az ütközők kihajtásával (1a).
- Hajtsa össze a terméket úgy, hogy az egyik ujjával a mélyedésen (1b) átnyúlva felfelé húzza a tartófelületet (1c).

## Tárolás, tisztítás

A terméket mindig száraz, tiszta és szobahőmérsékletű helyen tárolja, ha azt nem használja.

Csak nedves törölkendővel tisztítsa meg, utána törölje szárazra.

**FONTOS!** Ne használjon éles tisztítószeret a tisztításhoz.

## Tudnivalók a hulladékkezelésről



A terméket és a csomagolóanyagokat a hatályos helyi előírásoknak megfelelően semmisítse meg. A csomagolóanyagokat (például fóliatasakokat) tartsa távol a gyermekektől. Az elhasználdott termék ártalmatlantásával kapcsolatos további információkat a települési vagy városi önkormányzattól tudhatja meg. A terméket és a csomagolást környezetkímélő módon kell ártalmatlantítani.



Az újrahasznosítási kód az újrafelhasználási ciklusba való visszavezetésre (újrahasznosítás) szánt különböző anyagok azonosítására szolgál. A kód az újrahasznosítási ciklus újrahasznosítási szimbólumából és az anyagot azonosító számból áll.

## A garanciával és a szerviz lebonyolításával kapcsolatos útmutató

A termék nagy gondossággal és állandó ellenőrzés mellett készült.

A DELTA-SPORT HANDELSKONTOR GmbH privát végső felhasználóknak a vásárlás dátumától számított három év (garancia időtartama) garanciát ad erre a termékre a következő rendelkezések szerint. A garancia csak anyaghibára és feldolgozási hibára érvényes. A garancia nem terjed ki a szokásos elhasználódásnak kitett, ezért kopó alkatrésznek tekintendő alkatrészekre (pl. elemek), valamint a törékeny alkatrészekre sem, például a kapcsolókra vagy az üvegből készült alkatrészekre.

Kizárásra kerül a garanciaigény, ha a terméket szakszerűtlenül vagy helytelenül, nem rendeltetésszerűen vagy nem az előírányzott felhasználási körben használták, vagy figyelmen kívül hagyták a kezelési útmutató előírásait, kivéve, ha a végső felhasználó bizonyítja, hogy olyan anyag- vagy feldolgozási hiba áll fenn, amely nem a fent említett körülmények valamelyikéből ered.

A garanciaigény csak a garancia időtartamán belül, az eredeti pénztári bizonylat bemutatásával érvényesíthető. Ezért kérjük, őrizze meg az eredeti pénztári bizonylatot. A garancia, a törvényes garancia vagy a méltányosság alapján végzett esetleges javítások a garancia időtartamát nem hosszabbítják meg. Ez vonatkozik a kicserélt és javított alkatrészekre is. Kérjük, hogy reklamáció esetén először az alábbi szervizvonalat hívja, vagy e-mailen keressen minket. Garanciális esetekben a terméket saját döntésünk alapján ingyenesen megjavítjuk, kicseréljük vagy megtérítjük a vételárat. A garanciából további jogok nem következnek.

A jelen garancia nem korlátozza az Ön törvényes jogait, különösen a mindenkori értékesítővel szembeni garanciaigényét.

### Teendők garanciaigény esetén

Kérelme gyors feldolgozása érdekében, kérjük, kövesse az alábbi utasításokat:

- Kérjük, hogy minden ügyintézésnél legyen kéznél a vásárlást igazoló bizonylat és a cikkszám (pl. IAN 123456\_7890).
- A cikkszám a terméken lévő típusabláról, a cikken lévő gravírozásról, az útmutató címlapjáról (balra lent) vagy a termék hátulján vagy alján lévő matricáról olvasható le.

- Működési hibák vagy egyéb meghibásodások esetén, kérjük, először vegye fel a kapcsolatot a következőkben megnevezett szervizzel telefonon, vagy használja kapcsolatfelvételi űrlapunkat, amelyet a parkside-diy.com oldalon a Szerviz kategóriában talál.
- Ha egy termék hibásnak bizonyul, akkor azt, a vásárlást igazoló bizonylattal (blokk), valamint a hiba leírásával és a hibafellépés időpontjának megadásával együtt, ingyenesen elküldheti a megadott szervizcímre.



A parkside-diy.com oldalon ezen a kézikönyvön kívül még sok más kézikönyvet megtekinthet és letölthet. Ez a QR-kód közvetlenül a parkside-diy.com oldalra irányítja Önt.

Válassza ki az országát, és a keresőfelület segítségével keresse meg a kezelési útmutatókat. Írja be a termék számát (pl. IAN 123456\_7890), hogy hozzáférhessen terméke kezelési útmutatójához.

IAN: 479682\_2410

**HU** Magyarországi ügyfélszolgálat  
Telefonszám: 0680021647

Kapcsolatfelvételi űrlap a  
parkside-diy.com oldalon  
Székhely: Németország

Čestitamo!

Z nakupom ste se odločili za visokokakovosten izdelek. Pred prvo uporabo se seznanite z izdelkom.



**V ta namen natančno preberite naslednje navodilo za uporabo.**

Izdelek uporabljajte, kot je opisano, in za navedena področja uporabe. To navodilo za uporabo skrbno hranite. Če boste izdelek predali tretjim osebam, zraven priložite vso dokumentacijo.

## Obseg dobave (slika A)

1 x zložljivo delovno stojalo (1)  
1 x navodilo za uporabo

## Tehnični podatki

Teža: pribl. 2 kg



Maks. nosilnost: 150 kg



710 mm Delovna višina:  
pribl. 710 mm



Datum izdelave  
(mesec/leto): 04/2025

## Uporabljeni simboli in opozorilne besede



Splošni opozorilni znak, ki označuje nevarnosti in ogroženosti (npr. nevarnost za življenje, poškodbe ali prešchipnjenje).

**OPOZORILO** Opozorilna beseda označuje nevarnost visoke stopnje, ki lahko, če je ne preprečite, povzroči težje telesne poškodbe ali celo smrt.



Nadaljnje informacije za uporabo izdelka.



Znak zapovedi nalaga vsakemu uporabniku, da pred uporabo pozorno prebere navodilo za uporabo in so ves čas na voljo vsem uporabnikom.

## Predvidena uporaba

Izdelek je zasnovan kot večnamesko delovno stojalo za zasebno uporabo. Drugačna uporaba in spreminjanje izdelka sta prepovedana. Proizvajalec ne prevzema odgovornosti za škodo, ki nastane zaradi nenamenske uporabe. Izdelek ni namenjen za komercialno uporabo.

## Varnostni napotki



**Smrtno nevarno!**

- Otrok nikoli ne puščajte brez nadzora v bližini embalaže. Obstaja nevarnost zadušitve zaradi zunanje zapore.



**Nevarnost poškodb za otroke!**

- Otroci se ne smejo igrati z izdelkom. Otroke posebej opozorite na to, da izdelek ni igrača.
- Upoštevajte igrivost otrok in njihovo željo po eksperimentiranju. Preprečite situacije in razmere, ki niso predvidene za izdelek.
- Ko izdelka ne uporabljate, ga shranite na otrokom nedostopnem mestu.
- Otroci ne smejo čistiti ali kakor koli drugače vzdrževati izdelka.



**Nevarnost poškodb!**

- Izdelka ne smete na noben način spreminjati!
- Pred vsako uporabo preverite, ali je izdelek poškodovan oz. obrabljen. Izdelek lahko uporabljate samo, če je v brezhibnem stanju!
- Izdelek je namenjen le za gospodinjstvo uporabo. Izdelek uporabljajte le v skladu z njegovim predvidenim namenom.
- Z izdelkom ravnajte previdno in pozorno. Pri sestavljanju, razstavljanju in uporabi izdelka pazite na dlani in prste, saj obstaja nevarnost zmečkanin.

- Izdelka ne uporabljajte na odprtih območjih. Uporaba v vremenskih razmerah, kot sta vlaga ali veter, lahko resno ogrozi vašo varnost. Izdelka ne uporabljajte v ekstremnih podnebnih razmerah, kot sta vročina ali mraz. Uporabljajte v temperaturi okolice med 10 °C in 30 °C.



**PREVIDNO!  
NEVARNOST POŠKODB!**

Izdelka ne uporabljajte kot lestev ali kot stopnico ipd.



**PREVIDNO!  
NEVARNOST POŠKODB!**

Ne plezajte na izdelek ali delovno površino na njem.



**PREVIDNO!  
NEVARNOST POŠKODB!**

Izdelek uporabljajte le na ravnih površinah in nikoli na podlagah z naklonom. Izdelek ter morebitni vpeti obdelovanci se lahko prevrnejo.



**PREVIDNO!  
NEVARNOST POŠKODB!**

Izdelek uporabljajte le na suhih površinah. Mokre ali oljnatne podlage lahko povzročijo, da izdelek zdrsne stran in se prevrne.



**Preprečevanje materialne škode!**

- Pazite, da ne presežete dovoljene nosilnosti.
- Z izdelka odstranite vse nečistoče, npr. mokro barvo, umazanijo ali olje.
- Za držanje obdelovancev/delovne plošče med delom vedno uporabljajte dve delovni stojali.
- Ne nameščajte bremena, ki štrli v stran.
- Samo za uporabo na trdnih in ravnih tleh.
- Tega večnamenskega delovnega stojala ne uporabljajte kot podstavek.



Prepričajte se, da izdelek varno stoji in se ne more prevrniti. Posledice so lahko poškodbe in/ali materialna škoda na izdelku.



Izdelek uporabljajte le na trdni in ravni površini. Na neutrjenih, neravnih površinah, kot so gramoznice, lahko predmet na izdelku zdrsne.



Pazite, da obdelovanci/delovna plošča ne morejo zdrsniti. Po potrebi jih pritrdite.



Ne nalagajte obdelovancev samo na eno stran. Pri obdelovancu bi se lahko porušilo ravnotežje in bi padel.

## Uporaba (slika A)

- Razprite izdelek (1).
- Pritrdite obdelovance tako, da raztegnete omejevala (1a).
- Izdelek zložite tako, da ga s prstom primete za vdolbino (1b) in povlečete odlagalno polico (1c) navzgor.

## Shranjevanje, čiščenje

Če izdelka ne uporabljate, ga shranite na suho, čisto mesto pri sobni temperaturi. Čistite le z vlažno krpo in nato do suhega obrišite.

POMEMBNO! Nikoli ne čistite z ostrimi čistilnimi sredstvi.

## Napotki za odlaganje v smeti



Izdelek in embalažni material zavrzite v skladu z veljavnimi lokalnimi predpisi. Embalažni material (kot so npr. vrečke iz folije) hranite izven dosega otrok. Druge informacije o odstranjevanju odsluženega izdelka med odpadke lahko dobite pri svoji občinski ali mestni upravi. Izdelek in embalažo zavrzite okolju prijazno.



Koda za recikliranje je namenjena označevanju različnih materialov za vrnitev v cikel recikliranja. Koda je sestavljena iz simbola recikliranja za cikel recikliranja in številke, ki označuje material.

## Napotki za garancijo in izvajanje servisne storitve

Izdelek je bil izdelan z veliko skrbnostjo in pod stalno kontrolo. DELTA-SPORT HANDELSKONTOR GmbH zasebnim končnim kupcem od datuma nakupa (garancijskega obdobja) v skladu z naslednjimi določbami odobri triletno garancijo na to postavko. Garancija velja samo za napake v materialu in obdelavi. Garancija ne velja za dele, ki so podvrženi običajni obrabi in jih je zato treba šteti za obrabljive dele (npr. baterije), in za lomljive dele, kot so npr. stikala ali deli iz stekla.

Zahtevki iz te garancije so izključeni, če je bil izdelek uporabljen nepravilno ali pretirano ali če ni bil uporabljen v okviru predvidenega namena ali predvidenega obsega uporabe ali če niso bile upoštevane specifikacije v navodilih za uporabo, razen če končni kupec lahko dokaže, da gre za napako v materialu ali izdelavi, ki ne temelji na eni od zgoraj navedenih okoliščin.

Garancijski zahtevki se lahko uveljavljajo le v garancijskem roku ob predložitvi originalnega računa. Zato originalni račun shranite. Garancijski čas se zaradi morebitnih popravil na podlagi garancije, zakonskega jamstva ali kulance ne podaljša. To velja tudi za zamenjane in popravljene dele.

Pri morebitnih reklamacijah se najprej obrnite na spodaj navedeno servisno številko za nujne primere ali stopite z nami v stik po elektronski pošti. Če obstaja garancijski primer, vam bomo izdelek po naši izbiri brezplačno popravili, zamenjali ali pa vam bomo povrnili kupnino. Druge pravice iz garancije ne obstajajo.

Ta garancija ne omejuje vaših zakonskih pravic, še posebej garancijskih zahtevkov do prodajalca.

## Obdelava v primeru garancijskega zahtevka

Da zagotovite hitro obdelavo svoje zadeve, sledite naslednjim napotkom:

- Za vsa vprašanja imejte pri roki račun in številko artikla (npr. IAN 123456\_7890) kot dokazilo o nakupu.
- Številko artikla najdete na tipski ploščici izdelka, gravuri na izdelku, ovitku vaših navodil (spodaj levo) ali nalepki na zadnji ali spodnji strani izdelka.
- Če pride do napak delovanja ali drugih okvar, se najprej obrnite na spodaj navedeni servisni oddelek po telefonu ali uporabite naš obrazec za stik, ki ga najdete na spletni strani parkside-diy.com v kategoriji Servis.
- Izdelek, ki je bil zabeležen kot okvarjen, lahko nato brezplačno pošljete na naslov servisa, ki vam je bil sporočen, priložite potrdilo o nakupu (račun) in podatke o tem, kakšna je napaka in kdaj je do nje prišlo.



Na spletni strani parkside-diy.com si lahko ogledate in prenesete ta in številne druge priročnike. Ta koda QR vas bo preusmerila neposredno na spletno stran parkside-diy.com. Izberite

svojo državo in z iskalno masko poiščite navodila za upravljanje. Z vnosom številke artikla (npr. IAN 123456\_7890) boste preusmerjeni na navodila za upravljanje za vaš izdelek.

IAN: 479682\_2410

 Služba za stranke Slovenija  
Telefon: 080081400

Obrazec za stik na spletni strani  
[parksid-diy.com](http://parksid-diy.com)

Sedež: Nemčija



## Garancijski list

1. S tem garancijskim listom DELTA-SPORT HANDELSKONTOR GMBH jamčimo, da bo izdelek v garancijskem roku ob normalni in pravilni uporabi brezhibno deloval in se zavezujemo, da bomo ob izpolnjenih spodaj navedenih pogojih odpravili morebitne pomanjkljivosti in okvare zaradi napak v materialu ali izdelavi oziroma po svoji presoji izdelek zamenjali ali vrnili kupnino.
2. Garancija je veljavna na ozemlju Republike Slovenije.
3. Garancijski rok za proizvod je 3 leta od datuma izročitve blaga. Datum izročitve blaga je razviden iz računa.
4. Če izdelek ne izpolnjuje specifikacij ali nima lastnosti, navedenih v garancijskem listu ali oglaševalskem sporočilu, lahko potrošnik najprej zahteva odpravo napak. O napaki mora potrošnik obvestiti proizvajalca ali pooblaščen servis (kontaktna številka in elektronski naslov navedena zgoraj) in zahtevati odpravo napak. Kupec je dolžan ob uveljavljanju zahtevka predložiti garancijski list in račun, kot potrdilo in dokazilo o nakupu ter dnevu izročitve blaga. Svetujemo vam, da pred tem natančno preberete navodila o sestavi in uporabi izdelka.
5. Rok za odpravo napake je 30 dni od dneva, ko je proizvajalec ali pooblaščen servis prejel zahtevo za odpravo napake. Če napake v tem roku niso odpravljene, mora proizvajalec potrošniku brezplačno zamenjati blago z enakim, novim in brezhibnim blagom. Rok se lahko zaradi narave in kompleksnosti blaga, narave in resnosti neskladnosti ter npora, ki je potreben za dokončanje popravila ali zamenjave podaljša za najkrajši čas, ki je potreben za dokončanje popravila, vendar največ za 15 dni. O številu dni podaljšane roka in razlogih za podaljšanje mora biti potrošnik obveščen pred potekom 30 dnevnega roka za odpravo napak.
6. Če v roku 30 dni oz. v primeru podaljšanja v roku 45 dni blago ni popravljeno ali blago ni zamenjano z novim, lahko potrošnik od proizvajalca zahteva vračilo celotne kupnine ali zahteva sorazmerno znižanje kupnine. Sorazmerno znižanje kupnine je sorazmerno zmanjšanju vrednosti blaga, ki ga je potrošnik prejel, v primerjavi z vrednostjo, ki bi jo imelo blago, če bi bilo skladno.
7. Če se neskladnost pojavi v manj kot 30 dneh od dobave blaga, lahko potrošnik ob predložitvi blaga od proizvajalca takoj zahteva vračilo plačanega zneska.
8. Proizvajalec oziroma pooblaščen servis lahko potrošniku za čas popravila blaga, za katero je bila izdana obvezna garancija, zagotovi brezplačno uporabo podobnega blaga. Če proizvajalec potrošniku ne zagotovi nadomestnega blaga v začasno uporabo, ima potrošnik pravico uveljavljati škodo, ki jo je utrpel, ker blaga ni mogel uporabljati od trenutka, ko je zahteval popravilo ali zamenjavo, do njune izvršitve.
9. Stroške za material, nadomestne dele, delo, prenos in prevoz izdelkov, ki nastanejo pri odpravljanju okvar oziroma nadomestitvi blaga z novim, krije proizvajalec.
10. V primeru zamenjave blaga ali zamenjave bistvenega dela blaga z novim se potrošniku izda nov garancijski list.
11. V primeru, da proizvod popravilja nepooblaščen servis ali nepooblaščen oseba, kupec ne more uveljavljati zahtevkov iz te garancije.
12. Vzroki za okvaro oziroma nedelovanje izdelka morajo biti lastnosti stvari same in ne vzroki, ki so zunaj proizvajalčeve oziroma prodajalčeve sfere. Kupec ne more uveljavljati zahtevkov iz te garancije, če se ni držal priloženih navodil za sestavo in uporabo izdelka ali če je izdelek kakorkoli spremenjen ali nepravilno vzdrževan.
13. Proizvajalec zagotavlja proti plačilu popravilo, vzdrževanje blaga, nadomestne dele in priklonpe aparate vsaj tri leta po poteku garancijskega roka.
14. Obrabni deli oz. potrošni material so izvzeti iz garancije.
15. Vsi potrebni podatki za uveljavljanje garancije in podatki, ki identificirajo blago za katerega velja garancija se nahajajo na dveh ločenih dokumentih (garancijski list, račun).
16. Ta garancija proizvajalca ne izključuje zakonske pravice potrošnika, da zoper prodajalca v primeru neskladnosti blaga brezplačno uveljavlja jamčevalne zahtevke. Ta garancija prav tako ne izključuje pravic potrošnika, ki izhajajo iz obveznega jamstva za skladnost blaga.

Prodajalec: Lidl Slovenija d.o.o. k.d.,  
Pod lipami 1, SI-1218 Komenda



Srdečně blahopřejeme!

Svým nákupem jste se rozhodli pro kvalitní výrobek. Před prvním použitím se prosím seznamte s tímto výrobkem.



### **Pozorně si přečtete následující návod k použití.**

Používejte tento výrobek pouze tak, jak je popsáno, a pro uvedené účely. Uchovejte si tento návod k použití pro budoucí použití. Pokud výrobek předáte třetí osobě, předejte jí i veškerou dokumentaci.

## **Obsah balení (obr. A)**

1 x skládací pracovní koza (1)

1 x návod k použití

## **Technické údaje**

Hmotnost: cca 2 kg



Max. nosnost: 150 kg



Pracovní výška:  
cca 710 mm



Datum výroby  
(měsíc/rok): 04/2025

## **Použité symboly a signální slova**



Všeobecný výstražný symbol, slouží k označení nebezpečí a ohrožení (např. ohrožení života, riziko poranění nebo pohmoždění).

**VÝSTRAHA** Signální slovo označuje ohrožení vysokého stupně, které, pokud se ho nelze vyvarovat, může mít za následek smrt nebo závažné poranění.



Další informace k použití výrobku.



Příkazový symbol upozorňuje každého uživatele na to, aby se před použitím pečlivě přečetl návod k použití a všem uživatelům jej vždy dal k dispozici.

## **Použití dle určení**

Výrobek je určen jako univerzální pracovní koza pro soukromé použití. Jiné použití nebo provádění změn na výrobku je nepřipustné. Za škody, které vznikly používáním v rozporu s určením, výrobce neručí. Výrobek není určen pro komerční použití.

## **Bezpečnostní pokyny**



### **Nebezpečí ohrožení života!**

- Nenechávejte děti bez dozoru s balicím materiálem. Nebezpečí udušení.



### **Nebezpečí poranění dětí!**

- Děti si nesmí s výrobkem hrát. Upozorněte děti zejména na to, že výrobek není hračka.
- Věnujte pozornost přirozenému sklonu dětí ke hraní a touze experimentovat. Vyhněte se situacím a jednání, pro které není výrobek určen.
- Pokud se výrobek nepoužívá, musí být uchovávan mimo dosah dětí.
- Je zakázáno, aby čištění výrobku či jeho údržbu prováděly děti.



### **Nebezpečí poranění!**

- Na výrobku nesmí být prováděny žádné úpravy!
- Před každým použitím zkontrolujte, zda není výrobek poškozený nebo opotřebený. Tento výrobek se smí používat pouze v bezvadném stavu!
- Tento výrobek je určen pouze pro domácí použití. Výrobek používejte pouze k určenému účelu.
- Při manipulaci s výrobkem buďte vždy opatrní a pozorní. Při montáži, demontáži a používání výrobku dávejte pozor na ruce a prsty, protože hrozí nebezpečí pohmoždění.
- Nepoužívejte tento výrobek na volném prostoru. Použití za klimatických podmínek jako je vlhkost nebo vítr může vážně ohrozit vaši bezpečnost.

Výrobek se nesmí používat v extrémních klimatických podmínkách, jako je horko nebo chlad. Teplota prostředí musí být mezi 10 °C a 30 °C.



**UPOZORNĚNÍ!  
NEBEZPEČÍ PORANĚNÍ!**

Nikdy nepoužívejte výrobek jako žebřík, schůdky apod.



**UPOZORNĚNÍ!  
NEBEZPEČÍ PORANĚNÍ!**

Nikdy nevystupujte na výrobek nebo na pracovní desku na něm.



**UPOZORNĚNÍ!  
NEBEZPEČÍ PORANĚNÍ!**

Výrobek používejte jen na rovných plochách a nikdy na podkladu se sklonem. Výrobek a příp. obráběné předměty by se mohly překlopit.



**UPOZORNĚNÍ!  
NEBEZPEČÍ PORANĚNÍ!**

Výrobek používejte pouze na suchých plochách. Vlhký podklad nebo podklad znečištěný olejem může způsobit klouzáni a převrnutí výrobku.



**Zamezení věcným škodám!**

- Dbejte na to, abyste nikdy nepřekračovali přípustnou nosnost.
- Odstraňte z výrobku všechny nečistoty, např. mokrou barvu, špinu nebo olej.
- Při práci vždy používejte dvě pracovní kozy k přidržení obrobků/pracovní desky.
- Neumísťujte břemena, která vyčnívají do stran.
- Pouze pro použití na pevném a rovném podkladu.
- Tuto univerzální kozu nepoužívejte jako zednické kozlíkové lešení.



Dbejte na to, aby výrobek stál stabilně a nemohl se převrhnout. Důsledkem by mohlo být zranění a/ nebo poškození výrobku.



Výrobek používejte pouze na pevné a rovné ploše. Na nezpevněném, nerovném povrchu – např. šterkovém – může náklad sklouznout.



Dbejte na, aby obrobky/pracovní deska nemohly sklouznout. Případně je zajistěte.



Nikdy nezatěžujte obrobky jednu stranu. Jinak by mohl obrobek pozbýt rovnováhy a spadnout.

## Použití (obr. A)

- Výrobek (1) rozložte.
- Vyklopením dorazů (1a) zafixujte pracovní kroky.
- Složte výrobek tak, že jedním prstem sáhnete do prohlubně (1b) a vytáhnete odkládací plochu (1c) nahoru.

## Uskladnění, čištění

Pokud výrobek nepoužíváte, skladujte jej vždy suchý a čistý při pokojové teplotě. Čistěte pouze vlhkým hadříkem a následně otřete do sucha.

**DŮLEŽITÉ!** K čištění nikdy nepoužívejte agresivní čisticí prostředky.

## Pokyny k likvidaci



Výrobek a obalové materiály likvidujte podle aktuálních místních předpisů. Uchovávejte obalové materiály (jako např. fóliové sáčky) nedostupné pro děti. O možnostech likvidace vysloužilého výrobku se informujte u Vaší obecní nebo městské správy. Výrobek a obaly likvidujte ekologicky.



Recyklační kód slouží ke značení různých materiálů pro proces opětovného zhodnocení (recyklace). Kód sestává ze symbolu recyklace, který má odrážet proces zhodnocení, a čísla, které označuje materiál.

## Pokyny k záruce a průběhu služby

Výrobek byl vyroben s velkou péčí a za stálé kontroly. DELTA-SPORT HANDELSKONTOR GmbH poskytuje koncovým privátním zákazníkům na tento výrobek tři roky záruky od data nákupu (záruční lhůta) podle následující ustanovení. Záruka se týká pouze vad materiálu a závad ve zpracování. Záruka se nevztahuje na díly, které podléhají běžnému opotřebení, a proto je třeba je považovat za opotřebitelné díly (např. baterie), ani na křehké díly, jako jsou vypínače nebo díly ze skla. Nároky z této záruky jsou vyloučeny, pokud výrobek byl používán neodborně nebo nedovoleným způsobem nebo nikoli v rámci stanoveného účelu určení nebo předpokládaného rozsahu používání nebo nebyla dodržena zadání v návodu k obsluze, ledaže by koncový zákazník prokázal, že existuje vada materiálu nebo došlo k chybě ve zpracování, které nevyplynou z některé výše uvedených okolností.

Nároky ze záruky lze uplatnit pouze v rámci záruční lhůty po předložení originálního pokladního dokladu. Proto si prosím uschovejte originál pokladního dokladu. Doba záruky se neprodlužuje případnými opravami na základě záruky, zákonné záruky nebo kulance. Totéž platí také pro vyměněné a opravené díly. Při reklamaci se prosím obraťte na níže uvedenou horkou linku servisu nebo se s námi spojte e-mailem. Pokud se vyskytne případ reklamace, výrobek Vám – dle naší volby – bezplatně opravíme, vyměníme nebo Vám vrátíme kupní cenu. Další práva ze záruky nevznikají. Vaše zákonná práva, zejména nároky na zajištění záruky vůči konkrétnímu prodejci, nejsou touto zárukou omezena.

## Zpracování v případě záruční reklamace

Abyste zajistili rychlé zpracování vašeho požadavku, postupujte podle následujících pokynů:

- Pro všechny dotazy mějte k dispozici pokladní doklad a číslo výrobku (např. IAN 123456\_7890) jako doklad o nákupu.
- Číslo výrobku naleznete na typovém štítku výrobku, rytině na výrobku, na titulním listu Vašeho návodu (vlevo dole) nebo na nálepce na zadní nebo spodní straně výrobku.
- Pokud se vyskytnou funkční chyby nebo jiné závady, kontaktujte prosím nejprve telefonicky níže uvedené servisní oddělení nebo použijte náš kontaktní formulář, který najdete na [parkside-diy.com](http://parkside-diy.com) v kategorii Servis.
- Výrobek, který byl zjištěn jako vadný, pak můžete bezplatně zaslat na vám poskytnutou servisní adresu s příložením nákupního dokladu (pokladního dokladu) a podrobností o tom, o jakou vadu se jedná a kdy k ní došlo.



Tyto a mnoho dalších příruček si můžete prohlédnout a stáhnout na [parkside-diy.com](http://parkside-diy.com). Tento QR kód vás zavede přímo na [parkside-diy.com](http://parkside-diy.com). Vyberte svou zemi a pomocí

vyhledávacího formuláře vyhledejte návod k obsluze. Zadáním čísla výrobku (např. IAN 123456\_7890) se dostanete k návodu k obsluze vašeho výrobku.

IAN: 479682\_2410

☎ Zákaznický servis Česko  
Telefon: 800023611

Kontaktní formulář na [parkside-diy.com](http://parkside-diy.com)  
Sídlo: Německo

Blahoželáme!

Svojím nákupom ste sa rozhodli pre kvalitný výrobok. Pred prvým použitím sa s výrobkom dôkladne oboznámte.



**Pozorne si prečítajte tento návod na používanie.**

Výrobok používajte len uvedeným spôsobom a na uvedený účel. Tento návod na používanie si dobre uschovajte. Pri odovzdávaní výrobku tretej osobe odovzdajte s výrobkom aj všetky podklady.

## Rozsah dodávky (obr. A)

1 x sklopný podstavec (1)

1 x návod na používanie

## Technické údaje

Hmotnosť: cca 2 kg



Max. nosnosť: 150 kg



710 mm Pracovná výška:  
cca 710 mm



Dátum výroby  
(mesiac/rok): 04/2025

## Použitie symboly a signálne slová



Všeobecná výstražná značka slúži na označenie nebezpečenstiev a ohrození (napr. nebezpečenstvo ohrozenia života, zranenia alebo pomliaždenia).

**VAROVANIE** Signálne slovo označuje nebezpečenstvo s vysokým stupňom rizika, ktoré v prípade, ak sa mu nezabráni, môže mať za následok smrť alebo ťažké zranenie.



Ďalšie informácie o použití výrobku.



Príkazová značka upozorňuje používateľa, aby si pred použitím starostlivo prečítal návod na používanie a aby bol tento návod všetkým používateľom stále k dispozícii.

## Určené použitie

Výrobok je ako univerzálny podstavec určený na použitie v súkromnej oblasti. Iné použitie alebo zmeny na výrobku sú zakázané. Výrobca neručí za škody, ktoré vzniknú použitím v rozpore s účelom. Tento výrobok nie je určený na komerčné použitie.

## Bezpečnostné pokyny



**Nebezpečenstvo ohrozenia života!**

- Nikdy nenechávajte deti bez dozoru s obalovým materiálom. Hrozí nebezpečenstvo udusenía.



**Nebezpečenstvo poranenia dieťaťa!**

- Deti sa nesmú hrať s výrobkom. Deti upozornite zvlášť na to, že výrobok nie je hračka.
- Berte do úvahy prirodzenú hravosť a chuť detí experimentovať. Zabráňte situáciám a správaniu, ktoré nie sú predpokladané pre výrobok.
- Výrobok, ak sa nepoužíva, sa musí uchovávať mimo dosahu detí.
- Deti nesmú vykonávať čistenie ani údržbu výrobku.



**Nebezpečenstvo poranenia!**

- Na výrobku sa nesmú vykonávať žiadne zmeny!
- Pred každým použitím skontrolujte, či výrobok nie je poškodený alebo opotrebovaný. Výrobok sa môže používať len v bezchybnom stave!

- Tento výrobok je určený iba na domáce použitie. Výrobok používajte len na jeho stanovený účel.
- Pri manipulácii s výrobkom buďte stále opatrní a pozorní. Pri rozkladaní a skladaní a počas používania výrobku dávajte pozor najmä na svoje ruky a prsty, existuje riziko pomliaždenia.
- Nepoužívajte výrobok na otvorených miestach. Používanie v klimatických podmienkach, ako vlhkosť alebo vietor, môže vážne ohroziť vašu bezpečnosť. Výrobok sa nesmie používať v extrémnych klimatických podmienkach, ako je teplo alebo chlad. Optimálna teplota okolia je od 10 °C do 30 °C.



**POZOR!  
NEBEZPEČENSTVO PORANENIA!**

Výrobok nikdy nepoužívajte ako rebrík, pomocný schodík alebo podobne.



**POZOR!  
NEBEZPEČENSTVO  
PORANENIA!**

Nikdy nelezte na výrobok ani na pracovnú plochu na ňom.



**POZOR!  
NEBEZPEČENSTVO  
PORANENIA!**

Výrobok používajte len na rovných povrchoch a nikdy nie na podkladoch so spádom. Výrobok, ako aj na ňom ležiace obrobky, sa môže prevrátiť.



**POZOR!  
NEBEZPEČENSTVO  
PORANENIA!**

Výrobok používajte len na suchých povrchoch. Vlhké alebo olejové podklady môžu spôsobiť, že sa výrobok zošmykne a prevráti.



**Zabránenie vecným škodám!**

- Dbajte na to, aby ste nikdy neprekročili prípustnú nosnosť.
- Z výrobku odstráňte všetky nečistoty, napr. mokrú farbu, špinu alebo olej.
- Počas práce vždy používajte dva pracovné podstavce na pridržanie obrobkov/pracovnej dosky.
- Neukladajte predmet, ktorý bočne presahuje.
- Len na použitie na pevnom a rovnom povrchu.
- Tento univerzálny podstavec nepoužívajte ako lešenársky podstavec.



Ubezpečte sa, že výrobok bezpečne stojí a nedá sa prevrátiť. Môže to mať za následok zranenie a/alebo poškodenie výrobku.



Výrobok používajte len na pevnom a rovnom povrchu. Na nespevnených, nerovných povrchoch – napr. na štrkových plochách – sa môže náklad zosunúť.



Dbajte na to, aby obrobky/ pracovná doska nemohli sklúzať. V prípade potreby ich zaistite.



Obrobky nikdy nezaťažujte na jednej strane. V opačnom prípade môže obrobok stratiť rovnováhu a spadnúť.

**Použitie (obr. A)**

- Výrobok (1) rozložte.
- Obrobky zaistíte vyklopením zarážok (1a).
- Výrobok zložte tak, že jedným prstom siahnete cez priehlinu (1b) a potiahnete odkladaciu plochu (1c) smerom nahor.

## Skladovanie, čistenie

Pri nepoužívaní skladujte výrobok vždy suchý a čistý pri izbovej teplote. Čistite len vlhkou čistiacou handričkou a nakoniec utrite dosucha. **DŮLEŽITÉ!** Výrobok nikdy nečistite ostrými čistiacimi prostriedkami.

## Pokyny k likvidácii



Výrobok a obalový materiál zlikvidujte podľa aktuálnych miestnych predpisov. Obalový materiál (ako napr. fóliové vrecká) uschovajte mimo dosahu detí. Ďalšie informácie o možnostiach likvidácie zastaraného výrobku dostanete na svojej obecnej alebo mestskej správe. Výrobok a obal zlikvidujte ekologicky.



Recyklačný kód slúži na označenie rôznych materiálov za účelom vrátenia do kolobehu opätovného používania (recyklácia). Kód pozostáva z recyklačného symbolu pre zobrazenie kolobehu opätovného používania a čísla, ktoré označuje materiál.

## Pokyny k záruke a priebehu servisu

Výrobok bol vyrobený veľmi starostlivo a pod stálou kontrolou. Na tento výrobok poskytuje DELTA-SPORT HANDEL-SKONTOR GmbH súkromným koncovým užívateľom trojročnú záruku odo dňa kúpy (záručná lehota) po splnení nasledovných podmienok. Záruka platí len na chyby materiálu a spracovania. Záruka sa nevzťahuje na diely, ktoré podliehajú bežnému opotrebovaniu a preto sa považujú za diely podliehajúce opotrebovaniu (napr. batérie) alebo krehké diely, ako sú spínače alebo diely vyrobené zo skla.

Nároky z tejto záruky zanikajú, keď sa výrobok používal neodborne alebo nesprávne, mimo určenia na používanie alebo určeného rozsahu používania alebo neboli dodržané pokyny návodu na obsluhu, s výnimkou, že koncový užívateľ preukáže, že ide o chybu materiálu alebo spracovania, ktorá nebola spôsobená niektorou z hore uvedených okolností.

Záruku je možné uplatniť len počas záručnej lehoty po predložení originálu pokladničného dokladu. Originál pokladničného dokladu preto prosím uschovajte. Záručná doba sa kvôli prípadným záručným opravám, zákonnej záruke alebo ako obchodné gesto nepredlžuje. Platí to aj pre vymenené a opravené diely. Pri reklamáciách sa prosím najskôr obráťte na dole uvedenú Service-Hotline alebo sa s nami spojte prostredníctvom e-mailu. Ak sa jedná o záručný prípad, výrobok – podľa našej voľby – bezplatne opravíme, vymeníme alebo vrátime kúpnu cenu. Ďalšie práva zo záruky nevyplývajú. Vaše zákonné práva, hlavne nároky na záručné plnenie voči príslušnému predajcovi, nie sú touto zárukou obmedzené.

### Priebeh v prípade záruky

Pre rýchle spracovanie Vašej žiadosti, postupujte prosím podľa nasledovných pokynov:

- Pre všetky otázky majte prosím pripravený pokladničný lístok a číslo výrobku (napr. IAN 123456\_7890) ako doklad o kúpe.
- Číslo výrobku nájdete prosím na typovom štítku na výrobku, na gravírovaní na výrobku, na titulnej strane návodu (dole vľavo) alebo na etikete na zadnej alebo spodnej strane výrobku.
- Ak by vznikli funkčné poruchy alebo iné nedostatky, skontaktujte najskôr telefonicky servisné oddelenie, ktoré je v ďalšom uvedené, alebo využite náš kontaktný formulár, ktorý nájdete na stránke [parkside-diy.com](http://parkside-diy.com) v kategórii Servis.

- Výrobok zistený ako poškodený potom môžete poslať bez poplatkov na adresu servisu, ktorá Vám bola oznámená. Priložte doklad o kúpe (pokladničný lístok) a informáciu, o aký nedostatok ide.



Na stránke parkside-diy.com si môžete pozrieť a uložiť túto príručku ako aj mnohé ďalšie. Pomocou tohto QR-kódu sa dostanete priamo na parkside-diy.com. Vyberte si

svoju krajinu a cez vyhľadávaciu masku vyhľadajte návody na obsluhu. Zadaním čísla výrobku (napr. IAN 123456\_7890) sa dostanete k návodu na obsluhu pre svoj výrobok.

IAN: 479682\_2410

**SK** Zákaznícky servis Slovensko  
Telefón: 0800003409

Kontaktný formulár na [parkside-diy.com](http://parkside-diy.com)  
Sídlo: Nemecko

Herzlichen Glückwunsch!

Mit Ihrem Kauf haben Sie sich für einen hochwertigen Artikel entschieden. Machen Sie sich vor der ersten Verwendung mit dem Artikel vertraut.



**Lesen Sie hierzu aufmerksam die nachfolgende Gebrauchsanweisung.**

Benutzen Sie den Artikel nur wie beschrieben und für die angegebenen Einsatzbereiche. Bewahren Sie diese Gebrauchsanweisung gut auf. Händigen Sie alle Unterlagen bei Weitergabe des Artikels an Dritte ebenfalls mit aus.

## Lieferumfang (Abb. A)

1 x falt-Arbeitsbock (1)  
1 x Gebrauchsanweisung

## Technische Daten

Gewicht: ca. 2 kg



Max. Tragfähigkeit: 150 kg



Arbeitshöhe:  
ca. 710 mm



Herstellungsdatum  
(Monat/Jahr): 04/2025

## Verwendete Symbole und Signalwörter



Allgemeines Warnzeichen, dient der Kennzeichnung von Gefahren und Gefährdungen (z. B. Lebens-, Verletzungs- oder Quetschgefahren).

**WARNUNG** Das Signalwort bezeichnet eine Gefährdung mit einem hohen Risikograd, die, wenn sie nicht vermieden wird, den Tod oder eine schwere Verletzung zur Folge haben kann.



Weiterführende Informationen für den Gebrauch des Artikels.



Gebotszeichen, weist jeden Benutzer darauf hin, die Gebrauchsanweisung vor dem Gebrauch sorgfältig durchzulesen und für alle Benutzer stets zur Verfügung zu stellen.

## Bestimmungsgemäße Verwendung

Der Artikel ist als Allzweckbock für den Einsatz im privaten Bereich konzipiert. Andere Verwendungen oder Veränderungen am Artikel sind unzulässig. Für Schäden, die aus bestimmungswidrigem Gebrauch entstanden sind, übernimmt der Hersteller keine Haftung. Der Artikel ist nicht für den gewerblichen Gebrauch bestimmt.

## Sicherheitshinweise



### Lebensgefahr!

- Lassen Sie Kinder niemals unbeaufsichtigt mit dem Verpackungsmaterial. Es besteht Erstickungsgefahr.



### Verletzungsgefahr für Kinder!

- Kinder dürfen nicht mit dem Artikel spielen. Weisen Sie Kinder insbesondere darauf hin, dass der Artikel kein Spielzeug ist.
- Beachten Sie den natürlichen Spieltrieb und die Experimentierfreudigkeit von Kindern. Verhindern Sie Situationen und Verhaltensweisen, die nicht für den Artikel vorgesehen sind.
- Der Artikel muss bei Nichtgebrauch unzugänglich für Kinder gelagert werden.
- Reinigung und Benutzer-Wartung dürfen nicht von Kindern durchgeführt werden.



### Verletzungsgefahr!

- Es dürfen keine Modifikationen am Artikel vorgenommen werden!

- Prüfen Sie den Artikel vor jedem Gebrauch auf Beschädigungen oder Abnutzungen. Der Artikel darf nur in einwandfreiem Zustand verwendet werden!
- Der Artikel ist nur für den Hausgebrauch bestimmt. Benutzen Sie den Artikel nur für seinen vorgesehenen Zweck.
- Seien Sie im Umgang mit dem Artikel stets vorsichtig und aufmerksam. Achten Sie beim Auf- und Abbau und während des Gebrauchs des Artikels auf Ihre Hände und Finger, es besteht Quetschgefahr.
- Unterlassen Sie die Nutzung des Artikels in offenen Bereichen. Der Einsatz unter klimatischen Bedingungen wie Feuchtigkeit oder Wind kann Ihre Sicherheit ernsthaft gefährden. Der Artikel darf nicht unter extremen klimatischen Bedingungen wie Hitze oder Kälte eingesetzt werden. Die Umgebungstemperatur muss zwischen 10 °C und 30 °C liegen.



**VORSICHT!  
VERLETZUNGSGEFAHR!**

Verwenden Sie den Artikel niemals als Leiter, Tritthilfe o. Ä.



**VORSICHT!  
VERLETZUNGSGEFAHR!**

Besteigen Sie niemals den Artikel oder die daraufliegende Arbeitsplatte.



**VORSICHT!  
VERLETZUNGSGEFAHR!**

Verwenden Sie den Artikel nur auf geraden Flächen und niemals auf Untergründen mit Gefälle. Der Artikel sowie evtl. aufliegende Werkstücke können umkippen.



**VORSICHT!  
VERLETZUNGSGEFAHR!**

Verwenden Sie den Artikel nur auf trockenen Flächen. Feuchte oder ölige Untergründe können dazu führen, dass der Artikel wegrutscht und umfällt.



## Vermeidung von Sachschäden!

- Achten Sie darauf, die zulässige Tragkraft niemals zu überschreiten.
- Beseitigen Sie alle Verunreinigungen, z. B. nasse Farbe, Schmutz oder Öl am Artikel.
- Verwenden Sie immer zwei Arbeitsböcke, um die Werkstücke/Arbeitsplatte beim Arbeiten zu halten.
- Keine Last auflegen, welche seitlich übersteht.
- Nur zur Verwendung auf festem und ebenem Untergrund.
- Diesen Allzweckbock nicht als Gerüstbock verwenden.



Achten Sie darauf, dass der Artikel sicher steht und nicht umkippen kann. Verletzungen und/oder Beschädigungen des Artikels können die Folgen sein.



Verwenden Sie den Artikel nur auf festen und ebenen Flächen. Auf unbefestigten, unebenen Flächen – bspw. Schotterflächen – kann es zum Verrutschen der Last kommen.



Achten Sie darauf, dass die Werkstücke/Arbeitsplatte nicht verrutschen können/kann. Sichern Sie diese ggf.



Belasten Sie Werkstücke niemals einseitig. Das Werkstück kann andernfalls aus dem Gleichgewicht kommen und herunterfallen.

## Verwendung (Abb. A)

- Klappen Sie den Artikel (1) auseinander.
- Fixieren Sie Arbeitsstücke, indem Sie die Anschläge (1a) ausklappen.
- Falten Sie den Artikel zusammen, indem Sie mit einem Finger durch die Aussparung (1b) greifen, und die Ablagefläche (1c) nach oben ziehen.

## Lagerung, Reinigung

Lagern Sie den Artikel bei Nichtbenutzung immer trocken und sauber bei Raumtemperatur. Nur mit einem feuchten Reinigungstuch reinigen und anschließend trockenwischen.

WICHTIG! Nie mit scharfen Reinigungsmitteln reinigen.

## Hinweise zur Entsorgung



Entsorgen Sie den Artikel und die Verpackungsmaterialien entsprechend den aktuellen örtlichen Vorschriften. Bewahren Sie Verpackungsmaterialien (wie z. B. Folienbeutel) für Kinder unerschwinglich auf. Weitere Informationen zur Entsorgung des ausgedienten Artikels erhalten Sie bei Ihrer Gemeinde- oder Stadtverwaltung. Entsorgen Sie den Artikel und die Verpackung umweltschonend.



Der Recycling-Code dient der Kennzeichnung verschiedener Materialien zur Rückführung in den Wiederverwertungskreislauf (Recycling). Der Code besteht aus einem Recyclingsymbol für den Verwertungskreislauf und einer Nummer, die das Material kennzeichnet.

## Hinweise zur Garantie und Serviceabwicklung

Der Artikel wurde mit großer Sorgfalt und unter ständiger Kontrolle produziert. DELTA-SPORT HANDELSKONTOR GmbH räumt privaten Endkunden auf diesen Artikel drei Jahre Garantie ab Kaufdatum (Garantiefrist) nach Maßgabe der folgenden Bestimmungen ein. Die Garantie gilt nur für Material- und Verarbeitungsfehler. Die Garantie erstreckt sich nicht auf Teile, die der normalen Abnutzung unterliegen und deshalb als Verschleißteile anzusehen sind (z. B. Batterien) sowie nicht auf zerbrechliche Teile wie Schalter oder Teile, die aus Glas gefertigt sind.

Ansprüche aus dieser Garantie sind ausgeschlossen, wenn der Artikel unsachgemäß oder missbräuchlich oder nicht im Rahmen der vorgesehenen Bestimmung oder des vorgesehenen Nutzungsumfangs verwendet wurde oder Vorgaben in der Anleitung/Anweisung nicht beachtet wurden, es sei denn, der Endkunde weist nach, dass ein Material- oder Verarbeitungsfehler vorliegt, der nicht auf einem der vorgenannten Umstände beruht. Ansprüche aus der Garantie können nur innerhalb der Garantiefrist unter Vorlage des Originalkassenbelegs geltend gemacht werden. Bitte bewahren Sie deshalb den Originalkassenbeleg auf. Die Garantiefrist wird durch etwaige Reparaturen aufgrund der Garantie, gesetzlicher Gewährleistung oder Kulanz nicht verlängert. Dies gilt auch für ersetzte und reparierte Teile.

Bitte wenden Sie sich bei Beanstandungen zunächst an die untenstehende Service-Hotline oder setzen Sie sich per E-Mail mit uns in Verbindung. Liegt ein Garantiefall vor, wird der Artikel von uns – nach unserer Wahl – für Sie kostenlos repariert, ersetzt oder der Kaufpreis erstattet. Weitere Rechte aus der Garantie bestehen nicht.

Ihre gesetzlichen Rechte, insbesondere Gewährleistungsansprüche gegenüber dem jeweiligen Verkäufer, werden durch diese Garantie nicht eingeschränkt.

### Abwicklung im Garantiefall

Um eine schnelle Bearbeitung Ihres Anliegens zu gewährleisten, folgen Sie bitte den folgenden Hinweisen:

- Bitte halten Sie für alle Anfragen den Kassenbon und die Artikelnummer (z. B. IAN 123456\_7890) als Nachweis für den Kauf bereit.

- Die Artikelnummer entnehmen Sie bitte dem Typenschild am Artikel, einer Gravur am Artikel, dem Titelblatt Ihrer Anleitung (unten links) oder dem Aufkleber auf der Rück- oder Unterseite des Artikels.
- Sollten Funktionsfehler oder sonstige Mängel auftreten, kontaktieren Sie zunächst die nachfolgend benannte Serviceabteilung telefonisch oder nutzen Sie unser Kontaktformular, das Sie auf [parkside-diy.com](http://parkside-diy.com) in der Kategorie Service finden.
- Einen als defekt erfassten Artikel können Sie dann unter Beifügung des Kaufbelegs (Kassenbon) und der Angabe, worin der Mangel besteht und wann er aufgetreten ist, für Sie portofrei an die Ihnen mitgeteilte Serviceanschrift übersenden.



Auf [parkside-diy.com](http://parkside-diy.com) können Sie diese und viele weitere Handbücher einsehen und herunterladen. Mit diesem QR-Code gelangen Sie direkt auf [parkside-diy.com](http://parkside-diy.com). Wählen

Sie Ihr Land aus, und suchen Sie über die Suchmaske nach den Anleitungen. Mittels Eingabe der Artikelnummer (z. B. IAN 123456\_7890) gelangen Sie zur Anleitung für Ihren Artikel.

IAN: 479682\_2410

Ⓓ🇪 Kundenservice Deutschland  
Telefon: 08008855300

Ⓐ🇹 Kundenservice Österreich  
Telefon: 0800447750

Ⓒ🇭 Kundenservice Schweiz  
Telefon: 0800563601

Kontaktformular auf [parkside-diy.com](http://parkside-diy.com)  
Sitz: Deutschland



**DELTA-SPORT HANDELSKONTOR GMBH**

Wragekamp 6 • 22397 Hamburg

GERMANY



04/2025

Delta-Sport-Nr.: AB-16211

---

01.08.2025 / AM 7:26

IAN 479682\_2410

4 