

KIDS' STOOL

GB

KIDS' STOOL

Assembly and safety advice

PL

TABORET DZIECIĘCY

Wskazówki dotyczące montażu oraz bezpieczeństwa

LV

BĒRNU SĒDEKLĪTIS

Leteikumi par uzstādīšanu un drošību

EE

LASTEISTE

Paigaldus- ja ohutusjuhised

DE AT CH

KINDERHOCKER

Montage- und Sicherheitshinweise



IAN 483659_2404

PL LV



GB	Kids' Stool Assembly and safety advice	5
PL	Taboret dziecięcy Wskazówki dotyczące montażu oraz bezpieczeństwa	9
LV	Bērnu sēdekļitis Leteikumi par uzstādīšanu un drošību	13
EE	Lasteiste Paigaldus- ja ohutusjuhised	17
DE/AT/CH	Kinderhocker Montage- und Sicherheitshinweise	21

A

483659-24-A

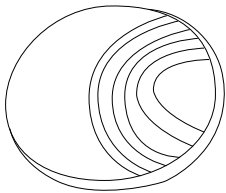

① 1x

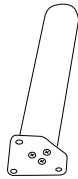

② 4x



③ 12x

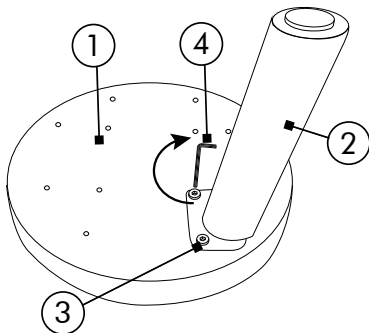
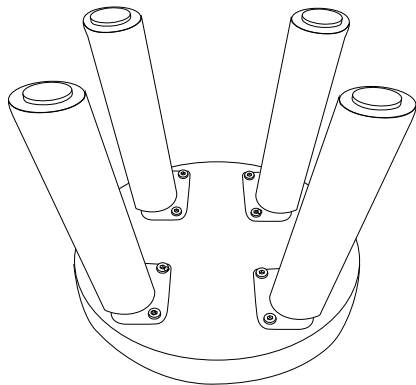

④ 1x

B**C****D**

max. 30 kg

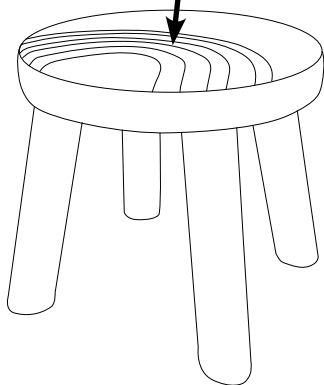

A

483659-24-B

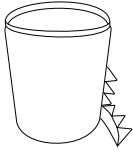

(A) 1x

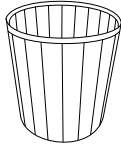

(B) 1x

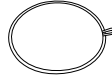

(C) 1x

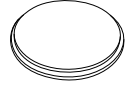

(D) 1x

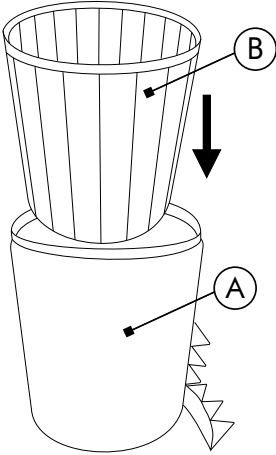
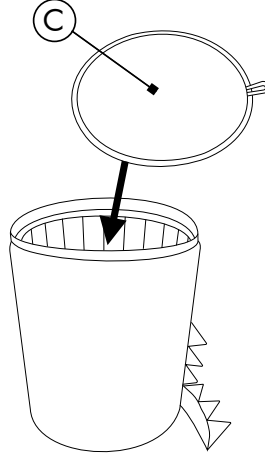
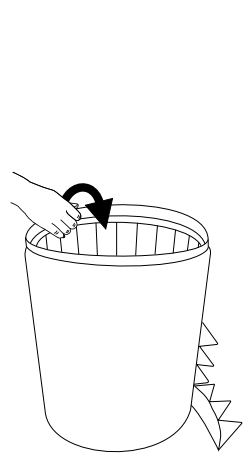
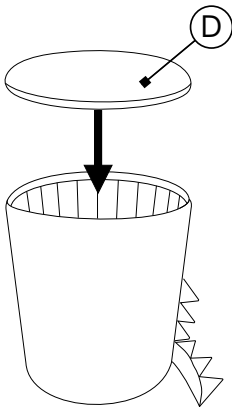
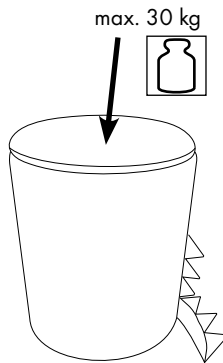
B**C****D****E****F**

KIDS' STOOL

Assembly and safety advice

1. Introduction	5
2. Safety	5
3. Scope of delivery (Fig. A)	6
4. Technical specifications	6
5. Safety information	6
6. Assembly	6
7. Cleaning and care instructions.....	7
8. Disposal.....	7
9. Warranty.....	7
10. Distributor.....	8
11. Service address.....	8

1. Introduction

Congratulations!

With your purchase you have opted for a high-quality product. Familiarise yourself with the product before using it for the first time. Please read the following assembly and safety advice carefully. They contain important information for safety, use and disposal. Familiarise yourself with all of the assembly and safety advice before using the product. Only use the product as described and for the specific areas of application. Keep these assembly and safety advice in a safe place. Provide all of the documentation when passing the product on to third parties.

IMPORTANT! READ CAREFULLY AND KEEP FOR FUTURE REFERENCE!

In the following, the Kids' Stool is referred to as the product.

Explanation of symbols

The following symbols and signal words are used in these assembly and safety advice, on the product or on the packaging.

⚠ WARNING!

This signal symbol/word indicates a hazard with a high level of risk which, if not avoided, may result in death or serious injury.

⚠ CAUTION!

This signal symbol/word indicates a hazard with a low level of risk which, if not avoided, may result in minor or moderate injury.

NOTE!

This signal word warns of possible property damage or provides you with useful additional information regarding the use.



This symbol indicates a hazard.



This symbol indicates additional information.



This symbol indicates interior use only.



This symbol indicates the maximum load weight.



This symbol indicates that the product is not a climbing aid.



These symbols inform you about the disposal of the packaging and the product.



This symbol provides information about the FSC® certificate.

2. Safety

Intended use

The product is not intended for commercial use. Different use or a modification to the product are not deemed as intended use and may lead to risks, such as injuries and damage. The distributor assumes no liability for damage that results from improper use.



The product is exclusively suitable for interior use.

The product is intended as a stool or a stool with a storage space.

The product is designed for children aged 3 to 6 years.

The product complies with EN 17191:2021 standard with regard to the European directive on safety requirements and test methods for children's furniture and child seating.

3. Scope of delivery (Fig. A)

STYLE 483659-24-A (page 3, Fig. A)

- 1x Seat ①
- 4x Support leg ②
- 12x Screw ③
- 1x Hexagon socket ④
- 1x Assembly and safety advice (without fig.)

STYLE 483659-24-B (page 4, Fig. A)

- 1x Outer cover (A)
- 1x Reinforcement (B)
- 1x Bottom insert (C)
- 1x Cover (D)
- 1x Assembly and safety advice (without fig.)

4. Technical specifications

Type: Kids' Stool

IAN: 483659_2404

Tradix Item No.: 483659-24-A, -B

483659-24-A

Dimensions: 27 cm x 26 cm (Ø x H)

Weight: approx. 1.5 kg

Maximum load: 30 kg

483659-24-B

Dimensions without tail: 28 cm x 30 cm (Ø x H)

Dimensions with tail: 28 x 43 x 30 cm (W x L x H)

Weight: approx. 1.6 kg

Max. load: 30 kg

Production date: 07/2024

Warranty: 3 years

5. Safety information

⚠ WARNING!

Risk of injury and suffocation!



If children play with the product or the packaging, they may injure themselves or suffocate!

- Do not let children play with the product or the packaging.
- Supervise children who are close to the product.

⚠ WARNING!

Risk of injury!



Not suitable for children under the age of 3! There is a risk of injury!

- Children from the age of 3, as well as people with impaired physical, sensory or mental capabilities or with a lack of experience and know-

ledge, must be supervised when using the product and/or be instructed regarding the safe use of the product and understand the resulting dangers.

⚠ WARNING!

Risk of injury!

- DO NOT place this product near a window as it can be used by the child as a step and the child could fall out of the window.
- Be aware of the risk of naked flames and other sources of intense heat in the vicinity of the product.
- DO NOT place this product near a window where the cords of blinds or curtains could strangle a child..

⚠ CAUTION!

Risk of injury!

A defective product is not allowed to be used! There is a risk of injury!

- Do not use the product in the case of malfunctions, damage or defects.
- Significant danger can occur for the user in the case of improper repairs.

⚠ CAUTION!

Risk of injury!



There is a risk of injury from tumbling or falling.

- The product is not a climbing aid.

⚠ CAUTION!

Risk of damage to property!



The product is not allowed to be overloaded!

- Only load the product up to the maximum load, see **Technical specifications**.

6. Assembly

1. Remove all packaging materials.
2. Check whether all parts are available and undamaged.
If this is not the case, notify the specified service address.

NOTE!

Risk of damage to property!

- Assembling the product on sensitive floors may scratch or damage them.

- Prior to assembly, lay out a blanket or the packaging on which to assemble the product.

Applies to 483659-24-A

See **page 3, Fig. B to C**

1. Place the seat ① on the floor with the upholstered side facing down.
2. Attach the support legs ② to the seat surface ① using the screws ③ as illustrated. Use the hexagon socket ④ for screwing.
3. Place the stool on the support legs.

NOTE!

- Sensitive floors can be scratched by the feet.
- Avoid pushing the product over the floor.
- For very sensitive floors, place the product on a carpet or similar.

Applies to 483659-24-B

See **page 4, Fig. B to E**

1. Unfold the reinforcement ①.
2. Insert the reinforcement ① into the outer cover ②, see **Fig. B**.
3. Insert the bottom insert ③ into the reinforcement ① and press it down into the bottom, see **Fig. C**. Make sure the loop is at the top as shown, so that you can pull out the bottom insert ③ with it.
4. Fold the protruding fabric of the outer cover ② over the edge of the reinforcement ①, see **Fig. D**.
5. Attach the cover ④, see **Fig. E**.

7. Cleaning and care instructions

NOTE!

Danger of material damage!



The product or parts of the product may not be washed in a washing machine, bleached, dried in a dryer, ironed or dry-cleaned.

- only clean with a damp cloth
- only use a mild detergent
- do not use any strong detergents and/or chemicals
- do not use sharp-edged tools such as spatulas or similar, they can damage the surface

8. Disposal

Disposal of the packaging



The packaging and instructions are made of environ-

mentally friendly materials that you can dispose of at local recycling points.

Disposal of the product

The product may not be disposed of with normal household waste. For information on disposal options for the product, please contact your local council/municipality or your Lidl shop.

9. Warranty

Dear customer, the warranty on this product is 3 years from the purchase date. In the event of defects in this product, you are entitled to exercise your statutory rights against the seller of the product. These statutory rights are not limited by our warranty described in the following.

Warranty conditions

The warranty begins on the date of purchase. Please keep the original receipt. This document is required as verification of the purchase.

If a material or manufacturing defect arises within three years from the purchase date of this product, the product will be repaired or replaced, as per our choice, at no charge to you. This warranty service requires the submission of the purchase receipt and the defective product within the three-year period and a short written description of the defect and when it arose.

If the defect is covered by our warranty, the repaired or a new product will be returned to you. The warranty period does not restart with the repair or replacement of the product.

Guarantee period and statutory claims for defects

The guarantee period will not be extended by the warranty. This also applies to replaced and repaired parts. Damage and defects which may possibly already exist upon purchase must be reported immediately after unpacking. After the guarantee period has expired, required repairs shall be subject to a charge.

Scope of guarantee

The device has been carefully produced under strict quality guidelines and conscientiously inspected prior to delivery. The guarantee service applies to material or manufacturing faults. This guarantee does not extend to product parts, which are exposed to normal wear and tear and can therefore be regarded as wearing parts or to damage to fragile parts, e.g. switches or which are made of glass.

This guarantee shall lapse, if the product is damaged,

not used properly or maintained properly. For proper use of the product, all of the instructions in the operating instructions must be precisely complied with. Purposes and actions, which are dissuaded from or warned about in the operating instructions must be avoided.

The product is only intended for private and not commercial use. In the case of abusive and improper handling, use of force and with interventions, which are not performed by our authorised service branch, the guarantee shall lapse.

Hotline: 00800 / 30012001 (free of charge, mobile networks may vary)

E-Mail: tradix-gb@teknihall.com

07/2024

Tradix item no.: 483659-24-A, -B

IAN 483659_2404

Processing in the case of a guarantee claim

To ensure quick processing of your concern, please follow the instructions below:

- Please have the till receipt and article number available (IAN) 483659_2404 as proof of the purchase.
- You can find the article number on the rating plate on the product, as an engraving on the product, the title place of your instructions or the sticker on the back or underside of the product.
- If malfunctions or other defects occur, first contact the service department below by telephone or e-mail.
- You can then send a product that has been recorded as being defective, including the proof of purchase (till receipt) and stating what the defect is and when it occurred, postage-free to the service address provided to you.

On www.lidl-service.com, you can download these and many other manuals, product videos and installation software.



With this QR code, you can directly reach the Lidl Service website (www.lidl-service.com) and can open your operating instructions by entering the article number (IAN 483659_2404).

10. Distributor

TRADIX GmbH & Co. KG

Schwanheimer Str. 132

DE-64625 Bensheim/GERMANY

11. Service address

TRADIX SERVICE-CENTER

c/o teknihall GmbH

Alfred-Nobel-Str. 1

DE-63128 Dietzenbach/GERMANY

TABORET DZIECIĘCY

Wskazówki dotyczące montażu oraz bezpieczeństwa

1. Wprowadzenie	9
2. Bezpieczeństwo.....	9
3. Zakres dostawy (Rys. A).....	10
4. Dane techniczne.....	10
5. Zasady bezpieczeństwa.....	10
6. Montaż.....	11
7. Wskazówki czyszczenia i pielęgnacji	11
8. Utylizacja.....	11
9. Gwarancja.....	11
10. Podmiot wprowadzający do obrotu.....	12
11. Adres serwisu.....	12

1. Wprowadzenie

Serdeczne gratulacje!

Zdecydowali się Państwo na zakup produktu wysokiej jakości. Przed pierwszym użyciem należy zapoznać się z produktem. W tym celu dokładnie przeczytaj poniższą instrukcję montażu. Produkt należy wykorzystywać wyłącznie w sposób opisany w instrukcji i do wymienionych w niej zastosowań. Przed użyciem produktu należy zapoznać się ze wszystkimi wskazówkami dotyczącymi obsługi i zasadami bezpieczeństwa. Oryginalną instrukcję montażu należy przechowywać w odpowiednim miejscu. W chwili przekazania produktu innej osobie należy wraz z nim przekazać wszystkie dokumenty.

WAŻNE! PRZECZYTAĆ UWAŻNIE I ZACHOWAĆ DO PÓŹNIEJSZEGO WYKORZYSTANIA!

Dalej Taboret dziecięcy nazywany jest produktem.

Objaśnienie symboli

Poniższe symbole i hasła ostrzegawcze są stosowane w niniejszej instrukcji montażu, na produkcie i na opakowaniu.

OSTRZEŻENIE!

Powyższy symbol/ hasło sygnalizacyjne oznacza zagro-

żenie o wysokim ryzyku, którego zlekceważenie może skutkować śmiercią lub poważnymi obrażeniami ciała.

OSTROŻNIE!

Powyższy symbol/ hasło sygnalizacyjne oznacza zagrożenie o niskim poziomie ryzyka, którego zlekceważenie może skutkować niewielkimi lub umiarkowanymi obrażeniami ciała.

WSKAZÓWKA!

Powyższe hasło sygnalizacyjne ostrzega przed możliwymi szkodami rzeczowymi lub dostarcza użytecznych dodatkowych informacji dotyczących użytkownika.



Ten symbol wskazuje na zagrożenie.



Ten symbol informuje o ważnych informacjach dodatkowych.



Ten symbol informuje o użytkowaniu wyłącznie we wnętrzach.



Ten Symbol informuje o maksymalnym, dopuszczalnym obciążeniu produktu.



Ten Symbol wskazuje na zakaz użycia produktu w roli podestu lub drabinki.



Te symbole informuje o utylizacji opakowania i produktu.



Ten symbol informuje o certyfikacie FSC®.

2. Bezpieczeństwo

Użytkowanie zgodne z przeznaczeniem

Produkt nie nadaje się do zastosowań komercyjnych. Inne zastosowanie lub wprowadzenie zmian w produkcie jest uważane za niezgodne z przeznaczeniem i może spowodować ryzyko obrażeń i uszkodzeń. Podmiot wprowadzający produkt do obrotu nie odpowiada za szkody wynikłe z użytkowania niezgodnego z przeznaczeniem.



Produkt jest przeznaczony wyłącznie do użytku we wnętrzach.

Produkt jest przewidziany jako taboret lub taboret ze

schowkiem.

Produkt jest przeznaczony dla dzieci w wieku od 3 do 6 lat.

Produkt spełnia wymagania europejskiej dyrektywy dotyczącej technicznych wymagań bezpieczeństwa i procedur testowych dla mebli dziecięcych i siedzisk dziecięcych zgodnie z normą EN 17191:2021.

3. Zakres dostawy (Rys. A)

STYLE 483659-24-A (strona 3, rys. A)

- 1x siedzisko ①
- 4x nóżka ②
- 12x śruba ③
- 1x klucz imbusowy ④
- 1x wskazówki dotyczące montażu oraz bezpieczeństwa (bez rys.)

STYLE 483659-24-B (strona 4, rys. A)

- 1x osłona zewnętrzna ①
- 1x wzmocnienie ②
- 1x dolna wkładka ③
- 1x pokrywa ④
- 1x wskazówki dotyczące montażu oraz bezpieczeństwa (bez rys.)

4. Dane techniczne

Typ: Taboret dziecięcy

IAN: 483659_2404

Nr Tradix: 483659-24-A, -B

483659-24-A

Wymiary: 27 cm x 26 cm (Ø x W)

Masa: ok. 1,5 kg

Maksymalne obciążenie: 30 kg

483659-24-B

Wymiary bez ogona: 28 cm x 30 cm (Ø x W)

Wymiary z ogonem: 28 x 43 x 30 cm (S x D x W)

Masa: ok. 1,6 kg

Maks. obciążenie: 30 kg

Data produkcji: 07/2024

Gwarancja: 3 lata

5. Zasady bezpieczeństwa

⚠ OSTRZEŻENIE!

Ryzyko obrażeń i uduszenia!



Jeśli dzieci bawią się produktem lub opakowaniem, mogą go zranić lub zadławić!

- Nie należy pozwalać dzieciom na zabawę produktem lub opakowaniem.

- Należy nadzorować dzieci, przebywające w pobliżu produktu.

⚠ OSTRZEŻENIE!

Niebezpieczeństwo obrażeń!



Nie nadaje się dla dzieci poniżej 3 roku życia! Niebezpieczeństwo obrażeń ciała!

- Produkt może być używany przez dzieci w wieku od 3 lat wzwyż i przez osoby z ograniczoną sprawnością fizyczną, sensoryczną lub umysłową albo z brakiem wiedzy i doświadczenia wyłącznie pod nadzorem i/lub po przekazaniu zasad bezpiecznego użytkowania produktu i zrozumieniu wiążących się z tym zagrożeń.

⚠ OSTRZEŻENIE!

Ryzyko obrażeń ciała!

- NIE umieszczać tego produktu w pobliżu okna, ponieważ może ono zostać użyte przez dziecko jako podwyższenie i dziecko może wypaść przez okno.
- Zwrócić uwagę na ryzyko otwartego ognia oraz innych intensywnych źródeł ciepła w pobliżu produktu.
- NIE umieszczać tego produktu w pobliżu okna, gdzie sznurki żaluzji lub zasłon mogłyby spowodować uduszenie dziecka.

⚠ OSTROŻNIE!

Niebezpieczeństwo obrażeń!

Nie należy użytkować produktu, jeśli jest uszkodzony! Niebezpieczeństwo obrażeń ciała!

- Nie należy użytkować produktu w przypadku zakłóceń działania, uszkodzeń lub wad.
- Niefachowe naprawy mogą spowodować poważne ryzyko dla użytkownika.

⚠ OSTROŻNIE!

Ryzyko obrażeń ciała!



Zachodzi ryzyko obrażeń ciała wskutek wywrócenia się lub upadku produktu!

- Produkt nie jest urządzeniem do wspinania się.

⚠ OSTROŻNIE!

Niebezpieczeństwo wystąpienia

szkód materialnych!



Nie wolno przeciążać produktu!

- Produkt można obciążać tylko do maksymalnej dopuszczalnej, patrz **Dane techniczne**.

6. Montaż

1. Zając cały materiał opakowaniowy.
2. Należy sprawdzić, czy wszystkie części są kompletne i nieuszkodzone.
Jeżeli tak się nie dzieje, należy zgłosić się pod podany adres serwisowy.

WSKAZÓWKA!

Niebezpieczeństwo wystąpienia szkód materialnych!

- Montaż produktu na podłogach delikatnych może skutkować ich zarysowaniem lub uszkodzeniem.
- Przed przystąpieniem do montażu, na powierzchni, na której będzie on wykonywany, należy rozłożyć koc lub opakowanie po produkcie.

Dotyczy 483659-24-A

Patrz **strona 3, rys. B** do **C**

1. Umieścić siedzisko ① wycielaną stroną skierowaną w dół na podłodze.
2. Przymocować nóżki ② za pomocą śrub ③ do siedziska ①, jak pokazano na rysunku. Do przykręcania należy używać klucza imbusowego ④.
3. Umieścić taboret na nóżkach.

WSKAZÓWKA!

- Nóżki mogą porysować delikatną podłogę.
- Należy unikać przesuwania produktu po podłodze.
- W przypadku bardzo delikatnych podłóg umieścić produkt na dywanie lub podobnym podłożu.

Dotyczy 483659-24-B

Patrz **strona 4, rys. B** do **E**

1. Rozłożyć wzmocnienie ⑥.
2. Włożyć wzmocnienie ⑥ do osłony zewnętrznej ①, patrz rys. B.
3. Włożyć dolną wkładkę ③ do wzmocnienia ⑥ i docisnąć ją do dna, patrz rys. C.
Upewnić się, że pętla znajduje się na górze, jak pokazano na rysunku, aby można było ponownie ③ wyciągnąć dolną wkładkę.
4. Przełożyć wystający materiał osłony zewnętrznej ① na krawędź wzmocnienia ⑥, patrz rys. D.
5. Założyć pokrywę ④, patrz rys. E.

7. Wskazówki czyszczenia i pielęgnacji

WSKAZÓWKA!

Niebezpieczeństwo szkód materialnych!



Produktu lub jego części nie można prać w pralce, wybielać, suszyć w suszarce bębnowej, prasować ani czyścić chemicznie.

- do czyszczenia używać wyłącznie wilgotnej szmatki
- należy używać tylko łagodnego detergentu
- nie należy używać ostrych środków czyszczących lub chemikaliów
- Nie należy używać urządzeń o ostrych krawędziach, jak np. Szpachla, które mogą uszkodzić powierzchnię

8. Utylizacja

Utylizacja opakowania



Opakowanie i instrukcja obsługi wykonane są z materiałów przyjaznych dla środowiska, które można utylizować w lokalnych punktach recyklingu.

Utylizacja produktu

Produktu nie wolno wyrzucać razem z normalnymi odpadami domowymi. Aby uzyskać informacje na temat możliwości utylizacji produktu, należy skontaktować się z lokalnym urzędem miasta lub sklepem Lidl.

9. Gwarancja

Szanowni klienci, to urządzenie jest objęte 3-letnią gwarancją od daty zakupu. W przypadku wad produktu mogą dochodzić państwo swoich ustawowych roszczeń wobec sprzedawcy produktu. Tych ustawowych roszczeń nie ogranicza nasza przedstawiona poniżej gwarancja.

Warunki gwarancji

Okres gwarancji rozpoczyna się w dniu zakupu. Prosimy o zachowanie paragonu kasowego. Ten dokument stanowi dowód zakupu.

Jeśli w przeciągu trzech lat od daty zakupu tego produktu ujawni się wada materiałowa lub błąd produkcyjny, produkt – według naszego uznania – zostanie przez nas bezpłatnie naprawiony lub wymieniony na nowy. Warunkiem skorzystania ze świadczeń gwarancyjnych jest przedłożenie w czasie trzyletniego okresu gwarancyjnego wadliwego urządzenia i do-

wodu zakupu (paragonu) oraz krótkie opisanie, na czym polega wada i kiedy wystąpiła.

Jeśli nasza gwarancja obejmuje tę wadę, otrzymają państwo naprawiony lub nowy produkt. Wraz z naprawą lub wymianą produktu nie rozpoczyna się nowy okres obowiązywania gwarancji.

Okres gwarancji i roszczenia z tytułu wad

Rękojmia nie wydłuża okresu gwarancji. Dotyczy to również części wymienionych i naprawionych. Szkody i wady produktu obecne już w momencie zakupu należy zgłosić niezwłocznie po rozpakowaniu. Po upływie okresu gwarancji naprawa są płatne.

Zakres gwarancji

Urządzenie zostało wyprodukowane z zachowaniem staranności i surowych wytycznych jakości, i sprawdzone przed dostawą. Gwarancja obejmuje wyłącznie szkody materiałowe i fabryczne. Niniejsza gwarancja nie obejmuje części produktu, które podlegają normalnemu zużyciu i dlatego są uważane za części zużywające się, ani uszkodzeń tamiwych części, np. Wytłaczników lub części wykonanych ze szkła.

Gwarancja traci ważność, jeżeli produkt został uszkodzony, był użytkowany lub konserwowany w nieprawidłowy sposób. W celu należytego użytkowania produktu należy dokładnie przestrzegać wszystkich instrukcji podanych w instrukcji obsługi. Należy bezwzględnie powstrzymać się od zastosowań i sposobów obchodzenia się z produktem, które w instrukcji obsługi są odradzane lub przed którymi instrukcja ostrzega.

Produkt jest przeznaczony wyłącznie do użytku prywatnego i nie nadaje się do zastosowań komercyjnych. Gwarancja traci ważność w przypadku nieprawidłowego i nienależytego obchodzenia się, zastosowania siły i interwencji, które nie są przeprowadzane przez nasz autoryzowany punkt serwisowy.

Procedura w przypadku świadczeń gwarancyjnych

W celu zapewnienia szybkiej realizacji zgłoszenia należy postępować zgodnie z poniższymi wskazówkami.

- W przypadku wszystkich zgłoszeń przygotować paragon i numer artykułu (IAN 483659_2404) jako dowód zakupu.
- Numer artykułu jest podany na tabliczce znamionowej produktu, wytłoczony na produkcie, podany na stronie tytułowej instrukcji lub naklejce z tytułu lub na spodzie produktu.
- W przypadku zakłóceń w działaniu lub innych wad należy skontaktować się telefonicznie lub

pocztą elektroniczną z działem serwisu wskazanym poniżej.

- Produkt zarejestrowany jako wadliwy można następnie odesłać bez opłaty pocztowej pod otrzymanym adresem serwisu, dołączając dowód zakupu (paragon) oraz opis lokalizacji i czasu wystąpienia wady.

Wraz z wymianą urządzenia lub ważnej części, zgodnie z obowiązującym art. 581 §1 kodeksu cywilnego, okres gwarancji rozpoczyna się od nowa.

Na stronie www.lidl-service.com można pobrać niniejszą oraz dalsze instrukcje, filmy dotyczące produktu oraz oprogramowanie instalacyjne.



Przy użyciu tego kodu QR można przejść bezpośrednio na stronę serwisu Lidl (www.lidl-service.com) i otworzyć instrukcję obsługi po wprowadzeniu numeru artykułu (IAN 483659_2404).

10. Podmiot wprowadzający do obrotu

TRADIX GmbH & Co. KG
Schwanheimer Str. 132
DE-64625 Bensheim/GERMANY

11. Adres serwisu

TRADIX SERVICE-CENTER
c/o tehnikhall GmbH
Alfred-Nobel-Str. 1
DE-63128 Dietzenbach/GERMANY

Hotline: 00800 / 30012001 (Połączenie bezpłatne z telefonu stacjonarnego. Połączenie z telefonu komórkowego płatne według stawki operatora)
E-Mail: tradix-pl@tehnikhall.com

07/2024

Nr Tradix: 483659-24-A, -B

IAN 483659_2404

BĒRNU SĒDEKLĪTIS

Leteikumi par uzstādīšanu un drošību

1. Ievads	13
2. Drošība	13
3. Piegāde (A att.)	14
4. Specifikācijas	14
5. Drošības instrukcijas	14
6. Montāža	14
7. Tīrīšanas un apkopes instrukcijas	15
8. Utilizācija	15
9. Garantija	15
10. Ieviešana firgū	16
11. Apkopes adrese	16

1. Ievads

Sveicināti!

Paldies, ka izvēlējāties augstas kvalitātes produktu! Iepazīstieties ar produktu pirms pirmās lietošanas. Lūdzu, uzmanīgi izlasiet šos montāžas norādījumus. Pirms produkta lietošanas iepazīstieties ar visiem lietošanas un drošības norādījumiem. Izmantojiet produktu tikai aprakstītajā veidā un norādītajiem mērķiem. Saglabājiet šīs montāžas instrukcijas drošā vietā. Nodot produktu trešajām personām, nododiet arī visus dokumentus.

SVARĪGI! UZMANĪGI IZLASIET UN SAGLABĀJIET VĒLĀKAI IZMANTO- ŠANAI!

Tālāk tiek nosaukts Bērnu sēdeklītis produkts.

Simbolu skaidrojums

Šajā montāžas instrukcijā, uz produkta vai iepakojuma tiks izmantoti tālāk norādītie simboli.

⚠ BRĪDINĀJUMS!

Šis signāla simbols/vārds apzīmē bīstamību ar paaugstinātu riska pakāpi, kas, ja no tās neizvairās, var izraisīt nāvi vai nopietnus ievainojumus.

⚠ UZMANĪBU!

Šis signāla simbols/vārds apzīmē bīstamību ar zemu riska pakāpi, kas, ja no tās neizvairās, var izraisīt vieglus vai vidēji smagus ievainojumus.

NORĀDĪJUMS!

Šis signālvārds brīdina par iespējamiem materiālu bojājumiem vai sniedz jums noderīgu papildu informāciju par lietošanu.



Šis simbols norāda uz apdraudējumu.



Šis simbols norāda papildu informāciju.



Šis simbols norāda uz lietošanu tikai telpās.



Šis simbols sniedz informāciju par maksimālās slodzes svaru.



Šis simbols norāda, ka uz produkta nedrīkst pakāpties.



Šie simboli informē par iepakojuma un produkta iznīcināšanu.



Šis simbols sniedz informāciju par FSC® sertifikātu.

2. Drošība

Paredzētais lietojums

Produkts nav paredzēts komerciālai lietošanai. Jebkāda cita produkta lietošana vai modifikācija tiek uzskatīta par nepareizu un var radīt tādus riskus kā ievainojumi un bojājumi. Izplatītājs neuzņemas atbildību par zaudējumiem, kas radušies nepareizas lietošanas dēļ.



Produkts ir piemērots lietošanai tikai telpās.

Produkts paredzēts kā taburete vai taburete ar vietu uzglabāšanai.

Produkts ir paredzēts bērniem vecumā no 3 līdz 6 gadiem.

Produkts atbilst Eiropas direktīvai par drošības prasībām un testēšanas metodēm bērnu mēbeļiem un bērnu sēdekļiem saskaņā ar EN 17191:2021.

3. Piegāde (A att.)

STILS 483659-24-A (3. lpp., A att.)

1x sēdekļis ①

4x atbalsta kājas ②

12x skrūve ③

1x seškantnes atslēga ④

1x leteikumi par uzstādīšanu un drošību (bez attēla)

STILS 483659-24-B (4. lpp., A att.)

1x ārējais pārsegs (A)

1x stiprinājums (B)

1x pamatnes ieliktnis (C)

1x vāks (D)

1x leteikumi par uzstādīšanu un drošību (bez attēla)

4. Specifikācijas

Veids: Bērnu sēdekļītis

IAN: 483659_2404

Tradix prod. nr: 483659-24-A, -B

483659-24-A

Izmērs: 27 cm x 26 cm (Ø x H)

Svars: apm. 1,5 kg

Maksimālā slodze: 30 kg

483659-24-B

Izmēri bez astes: 28 cm x 30 cm (Ø x H)

Izmēri ar asti: 28 x 43 x 30 cm (platums x garums x augstums)

Svars: apm. 1,6 kg

Maksimālā slodze: 30 kg

Izgatavošanas datums: 07/2024

Garantija: 3 gadi

5. Drošības instrukcijas

⚠ BRĪDINĀJUMS!

Savainošanās un nosmakšanas risks!



Ja bērni spēlējas ar produktu vai tā iepakojumu, viņi var ievainot sevi vai nosmakt!

- Neļaujiet bērniem spēlēties ar produktu vai tā iepakojumu
- Uzraugiet bērnus produkta tuvumā.

⚠ BRĪDINĀJUMS!

Savainošanās risks!



Nav piemērots bērniem, kuri jaunāki par 3 gadiem. Pastāv savainošanās risks!

- Bērni no 3 gadu vecuma un vecāki, kā arī personas ar ierobežotām fiziskām, maņu vai garīgām spējām vai pieredzes un zināšanu trūkumu, ir jāuzrauga, lietojot produktu, un/vai jāinstruē par drošu produkta lietošanu, un viņiem jāsaprot no tā izrietošās briesmas.

⚠ BRĪDINĀJUMS!

Savainošanās draudi!

- **NENOVIETOJIET** šo produktu loga tuvumā, jo bērns to var izmantot kā pakāpienu, un rezultātā bērns var izkrist pa logu.
- **Nemiet** vērā atklātas liesmas risku un citu spēcīgu karstuma avotu produkta tuvumā.
- **NENOVIETOJIET** šo produktu loga tuvumā, kur žalūziju vai aizkaru auklas varētu nožņaugt bērnu.

⚠ UZMANĪBU!

Savainošanās risks!

Bojātu produktu nedrīkst izmantot! Pastāv savainošanās risks!

- Nelietojiet produktu darbības traucējumu, bojājumu vai defektu gadījumā.
- Neatbilstošs remonts var radīt būtisku risku lietotājam.

⚠ UZMANĪBU!

Traumu risks!



Pastāv risks gūt traumas, krītot vai krītot.

- Izstrādājums nav kāpšanas palīglīdzeklis.

⚠ UZMANĪBU!

Mantas bojājumu risks!



Izstrādājumu nedrīkst pārslogot!

- Izstrādājumu drīkst noslogot tikai līdz maksimālajai slodzei, skatīt **Specifikācijas**.

6. Montāža

1. Noņemiet visu iepakojuma materiālu.
2. Pārbaudiet, vai tam ir visas detaļas un tās nav bojātas.
Ja tas tā nav, ziņojiet uz norādīto apkopes dienesta adresi.

Attiecas uz 483659-24-A

Skatīt **3.lappusi, B** līdz **C att.**

1. Novietojiet sēdekli ① uz grīdas ar polsterēto pusi uz leju.

2. Piestipriniet atbalsta kājas ② pie sēdekļa ①, izmantojot skrūves ③ kā parādīts attēlā. Skrūvēšanai izmantojiet iekšējās seškantas atslēgu ④.
3. Novietojiet tabureti uz atbalsta kājiņām.

NORĀDĪJUMS!

- Atbalsta kājas var saskrāpēt viegli bojājamās grīdas.
- Izvairieties no izstrādājuma stumšanas pa grīdu.
- Ja grīda ir viegli bojājama, novietojiet produktu uz paklāja vai līdzīga materiāla.

Attiecas uz 483659-24-B

Skatīt **4.lappusi**, **B** līdz **E att.**

1. Izlociet stiprinājumu **(B)**.
2. Ievietojiet stiprinājumu **(B)** ārējā pārsegā **(A)**, skatīt **B att.**
3. Ievietojiet pamatnes ieliktni **(C)** stiprinājumā **(B)** un iespiediet to līdz grīdai, skatīt **C att.**
Pārliecinieties, ka cilpa ir augšpusē, kā parādīts attēlā, lai jūs varētu izvilkst pamatnes ieliktni **(C)**.
4. Pārlociet ārējā pārsega **(A)** lieko audumu pāri stiprinājuma **(B)** malai, skatīt **D att.**
5. Uzlieciet vāku **(D)**, skatīt **E att.**

NORĀDĪJUMS!

Materiālu bojājumu risks!

- Veicot izstrādājuma montāžu uz trauslas virsmas, tā var tikt saskrāpēta vai sabojāta.
- Pirms sākat montāžu, uz virsmas, uz kuras veiksiet izstrādājuma montāžu, nokļājiēt segu vai izstrādājuma iepakojumu.

7. Tīrīšanas un apkopes instrukcijas

NORĀDĪJUMS!

Materiālu bojājumu risks!



Produktu vai tā daļas nedrīkst mazgāt veļas mazgājamaļā mašīnā, balināt, žāvēt veļas žāvētājā, gludināt vai ķīmiski tīrīt.

- tīrīt tikai ar mitru drāniņu
- izmantojiet tikai maigu tīrīšanas līdzekli
- neizmantojiet stiprus tīrīšanas līdzekļus vai ķīmiskas vielas
- neizmantojiet izstrādājumus ar asām malām, piemēram, špaktel/lāpstīņu vai kaut ko līdzīgu, jo varat sabojāt virsmu

8. Utilizācija Iepakojuma izmešana



Iepakojuma un lietošanas instrukcija ir izgatavoti no videi draudzīgiem materiāliem, kurus var izmest vietējos pārstrādes punktos.

Produkta izmešana

Produktu nedrīkst izmest kopā ar parastajiem sadzīves atkritumiem. Par produkta iznīcināšanas iespējām jautājiet savai pašvaldībai vai pilsētas administrācijai vai Lidl filiāli.

9. Garantija

Cienījamais klient! Jūs izmantojat šo produktu ar 3 gadu garantiju no pirkuma datuma. Ja rodas produkta defekti, jums ir likumīgas tiesības attiecībā uz produkta pārdevēju. Šis likumīgās tiesības neierobežo mūsu tālāk norādīto garantiju.

Garantijas nosacījumi

Garantijas laiks sākas pirkuma dienā. Lūdzu, saglabājiet kvīts oriģinālu. Šis dokuments ir nepieciešams kā pirkuma pierādījums.

Tieši trīs gadus no šī produkta iegādes datuma materiāla vai ražošanas defekta dēļ mēs pēc mūsu izvēles labosim vai nomainīsim produktu bez maksas. Šī garantija paredz, ka produkts ar trūkumiem un pirkuma apliecinājums (pārdošanas kvīts) tiek uzrādīti trīs gadu laikā un rakstiski īsi aprakstīti, kāds ir defekts un kad tas radies.

Ja uz defektu attiecas mūsu garantija, jūs saņemsiet salabotu vai jaunu produktu. Ja produkts tiek labots vai nomainīts, jauns garantijas periods nesākas.

Garantijas laiks un juridiskas prasības par trūkumiem

Garantija nepagarina garantijas periodu. Tas attiecas arī uz nomainītām un salabotām detaļām. Par visiem bojājumiem un defektiem, kas radušās pirkuma laikā, jāpaziņo tūlīt pēc izpakošanas. Pēc garantijas termiņa beigām remonts tiek veikts par maksu.

Garantijas joma

Produkts ir izgatavots saskaņā ar stingrām kvalitātes vadlīnijām un rūpīgi pārbaudīts pirms piegādes. Garantija attiecas uz materiāla vai ražošanas defektiem. Šī garantija neattiecas uz produkta detaļām, kas ir pakļautas normālam nolietojumam, tāpēc tās var uzskatīt par nodilstošām detaļām vai par trauslu daļu bojājumiem, piem., attiecībā uz slēdzīem vai stikla daļām. Šī garantija zaudē spēku, ja produkts ir bojāts, nepareizi izmantots vai apkalpots. Lai produktu pareizi iz-

mantotu, precīzi jāievēro visi norādījumi, kas uzskaitīti lietošanas instrukcijā. Jāizvairās no lietošanas un darbībām, kas lietošanas instrukcijā nav ieteiktas vai par kurām ir brīdinājumi.

Produkts ir paredzēts tikai privātai, nevis komerciālai lietošanai. Garantija zaudē spēku nepareizas un nepareizas lietošanas, spēka pielietošanas un iejaušanās gadījumā, ko neveic mūsu pilnvarotā servisa filiāle.

07/2024

Tradix prod. Nr.: 483659-24-A, -B

IAN 483659_2404

Apstrāde garantijas gadījumā

Lai nodrošinātu, ka jūsu pieprasījums tiek ātri izskatīts, lūdzu, izpildiet šādus norādījumus:

- Lai pirkumu apliecinātu, lūdzu, saglabājiet kvīti un produkta numuru (IAN 483659_2404), lai tas būtu pieejams visiem pieprasījumiem.
- Produkta numuru var atrast uz datu plāksnītes, produkta gravējuma, lietošanas instrukcijas titullapas vai uz uzlīmes produkta aizmugurē vai apakšā.
- Ja rodas funkcionālas kļūdas vai citi defekti, vispirms sazinieties ar tālāk norādīto servisa nodaļu pa tālruni vai e-pastu.
- Pēc tam varat bez maksas nosūtīt produktu, kas reģistrēts kā bojāts, ar pirkuma apliecinājumu (kvīti) un sīku informāciju par to, kāds ir defekts un kad tas radies, uz norādīto servisa adresi.

Šīs un daudzas citas rokasgrāmatas, produktu videoklipus un instalācijas programmatūru varat lejupielādēt no vietnes www.lidl-service.com.



Šis QR kods pārvirzīs tieši uz Lidl pakalpojumu lapu (www.lidl-service.com), un jūs varēsiet atvērt lietošanas instrukcijas, ievadot produkta numuru (IAN 483659_2404).

10. Ieviešana tirgū

TRADIX GmbH & Co. KG
Schwanheimer Str. 132
DE-64625 Bensheim/GERMANY

11. Apkopes adrese

TRADIX SERVICE-CENTER
c/o teknikhall GmbH
Alfred-Nobel-Str. 1
DE-63128 Dietzenbach/GERMANY

Hotline: 00800 / 30012001 (bez maksas, atšķirīgs mobilais radio)

E-Mail: tradix-lv@technikhall.com

LASTEISTE

Paigaldus- ja ohutusjuhised

1. Sissejuhatus.....	17
2. Ohutus.....	17
3. Tarnekomplekt (joonis A).....	18
4. Tehnilised andmed.....	18
5. Ohutusjuhise.....	18
6. Monteerimine.....	18
7. Puhastus- ja hooldusjuhised.....	19
8. Utiliseerimine.....	19
9. Garantii.....	19
10. Turustaja.....	20
11. Teeninduse aadress.....	20

1. Sissejuhatus

Palju õnne!

Olete ostnud kvaliteetse toote. Enne esmakordset kasutamist tutvuge tootega. Selleks lugege hoolikalt läbi järgnev kasutusjuhend. Enne toote kasutamist tutvuge kasutus- ja ohutusjuhistega. Kasutage toodet ainult kirjeldatud viisil ja nimetatud otstarvete jaoks. Hoidke käesolev kasutusjuhend hoolikalt alles. Tooted edasiandmisel kolmandatele isikutele pange kaasa ka kõik dokumendid.

NB! LUGEGE TÄHELEPAN- NELIKULT JA HOID- KE EDASPIDISEKS KASUTAMISEKS AL- LES!

Lasteiste on tekstis edaspidi tähistatud sõnaga 'toode'.

Sümbolite selgitus

Järgnevaid sümboleid ja signaalsõnu kasutatakse käesolevas kasutusjuhendis, tootel või pakendil.

⚠ HOIATUS!

See sümbol/signaalsõna tähendab kõrge riskitasemega ohtu, mis võib kaasa tuua surma või tõsiseid vigastusi, kui ohtu ei väldita.

⚠ ETTEVAATUST!

See sümbol/signaalsõna tähendab madala riskitasemega ohtu, mis võib kaasa tuua kergeid või möödukauid vigastusi, kui ohtu ei väldita.

MÄRKUS!

See signaalsõna hoiatab võimaliku materiaalse kahju eest ja pakub kasulikku lisainfot kasutamise kohta.



See sümbol tähistab ohtu.



See sümbol tähistab lisateavet.



See sümbol näitab, et seda kasutatakse ainult siseruumides.



See sümbol annab teavet maksimaalse koormuse kohta.



See sümbol näitab, et toode ei ole ronimisabi vahend.



Need sümbolid annavad teavet pakendi ja toote utiliseerimise kohta.



See sümbol annab teavet FSC®-sertifikaadi kohta.

2. Ohutus Otstarbekohane kasutamine

Toode pole mõeldud tööstuslikuks kasutamiseks. Muul otstarbel kasutamine või toote modifitseerimine on mitteotstarbekohane kasutamine ning võib põhjustada vigastusi või kahjustusi. Turustaja ei võta mittenõuetekohasest kasutamisest tingitud kahjude eest mingit vastutust.



Toode sobib kasutamiseks ainult siseruumides.

Toode on mõeldud kasutamiseks taburetinna või panipaigaga taburetinna.

Toode on mõeldud lastele vanuses 3 kuni 6 aastat.

Toode vastab Euroopa standardile EN 17191:2021 Lastemööbel. Lasteistmed. Ohutusnõuded ja katsemeetodid.

3. Tarnekomplekt (joonis A)

MUDEL 483659-24-A (lk 3, joonis A)

- 1x istepind ①
- 4x jalg ②
- 12x kruvi ③
- 1x sisekuskant ④
- 1x paigaldus- ja ohutusjuhised (ilma jooniseta)

MUDEL 483659-24-B (lk 4, joonis A)

- 1x välisümbris (A)
- 1x tugevdus (B)
- 1x põhi (C)
- 1x kate (D)
- 1x paigaldus- ja ohutusjuhised (ilma jooniseta)

4. Tehnilised andmed

Tüüp: Lasteiste

IAN 483659_2404

Tradix prod. nr: 483659-24-A, -B

483659-24-A

Mõõdud: 27 cm x 26 cm (Ø x H)

Kaal: ca 1,5 kg

Maksimaalne koormus: 30 kg

483659-24-B

Mõõdud ilma sabata: 28 cm x 30 cm (Ø x H)

Mõõdud koos sabaga: 28 x 43 x 30 cm (L x K x S)

Kaal: ca 1,6 kg

Max koormus: 30 kg

Tootmiskuupäev: 07/2024

Garantii: 3 aastat

5. Ohutusjuhised

⚠ HOIATUS!

Vigastus- ja lämbumisoht!



Kui lapsed toote või pakendiga mängivad, võivad nad end sellega vigastada või lämbuda!

- Ärge laske lastel toote ega pakendiga mängida.
- Jälgige lapsi toote läheduses.

⚠ HOIATUS!

Vigastusoht!



**Ei sobi alla 3-aastastele lastele!
Hoida lastest eemal. Valitseb vigastusoht!**

- 3-aastased ja vanemad lapsed ning füüsiliste, sensoorsete või vaimsete puuetega isikud ning ebapiisavate kogemuste ja teadmistega isikud peavad

toodet kasutama järelevalve all ja/või peavad olema toote ohutu kasutamise osas instrueeritud ja mõistma sellega seotud ohtusid.

⚠ HOIATUS!

Vigastusoht!

- ÄRGE asetage seda toodet akna lähedale, sest laps võib kasutada seda astmena ja aknast välja kukkuda.
- Arvestage toote läheduses lahtisest tulest ja teisest tugevatest soojusallikatest tuleneva ohuga.
- ÄRGE asetage seda toodet akna lähedale, kus ruloode või kardinate nõõrid võivad lapse lämmitada.

⚠ ETTEVAATUST!

Vigastusoht!

Defektset toodet ei tohi kasutada! Valitseb vigastusoht!

- Ärge kasutage toodet talitlushäirete, kahjustuste või defektide korral.
- Asjatundmatu remontimise tõttu võib tekkida tõsine oht kasutajale.

⚠ ETTEVAATUST!

Vigastusoht!



On olemas vigastuse oht kukkumise või kukkumise tõttu.

- Toode ei ole ronimisabi.

⚠ ETTEVAATUST!

Varakahjustuste oht!



Toodet ei tohi üle koormata!

- Laadige toodet ainult maksimaalse koormusega, vt **Tehnilised andmed**.

6. Monteerimine

1. Eemaldage kogu pakendimaterjal.
2. Kontrollige, kas kõik osad on olemas ja kahjustamata.
Vastasel juhul pöörduge toodud hoolduse aadressil.

MÄRKUS!

Materiaalse kahju oht!

- Toote monteerimisel õrnal põrandapinnal võib seda kriimustada või kahjustada.
- Laotage enne monteerimist monteerimispinna

tekk või toote pakend.

Kehtib 483659-24-A kohta

Vt lk 3, joonis B kuni C

1. Asetage istepind ① polsterdatud pinnaga allpool maha.
2. Kinnitage jalad ② kruvide ③ abil joonisel näidatud viisil istepinnale ①. Kasutage kinnikeeramiseks sisekuuskantvõtit ④.
3. Asetage taburet jalgadele.

MÄRKUS!

- Jalad võivad tundlikke pindu kriimustada.
- Vältige toote lükkamist mõõda pörandat.
- Väga tundlike pörandate korral asetage toode vaibale või muule sarnasele materjalile.

Kehtib 483659-24-B kohta

Vt lk 4, joonis B kuni E

1. Voltige tugevus ② lahti.
2. Asetage tugevus ② välisümbrisesse ①, vt **joonis B**.
3. Asetage põhi ③ tugevusse ② ja vajutage kuni põhjani, vt **joonis C**. Jälgige, et aas oleks üleval nagu joonisel, et põhja ③ saaks sellest jälle välja tõmmata.
4. Pange välisümbrise ① üleulatuv riie üle tugevuse ②, vt **joonis D**.
5. Asetage kate ④ peale, vt **joonis E**.

7. Puhastus- ja hooldusjuhised

MÄRKUS!



Materiaalse kahju oht!

Toodet ega toote osi ei tohi pesta pesumasinas, pleegitada, kuivatada pesukuivatis, triikida ega keemiliselt puhastada.

- puhastage ainult niiske lapiga
- kasutage ainult pehmet pesuvahendit
- ärge kasutage tugevaid puhastusvahendeid ega kemikaale
- pole ühtegi terava servaga toodet nagu B. kasutage spaatlit vms, need võivad pinda kahjustada

8. Utiliseerimine

Pakendi utiliseerimine

Pakend ja kasutusjuhend on valmistatud keskkonnasõbralikest materjalidest, mida saate kõrvaldada kohalikes ringlussevõtupunktidest.



Toote utiliseerimine

Toodet ei tohi visata olmeprügi hulka. Toote utiliseerimis võimaluste kohta uurige teavet kohalikest omavalitsusest või linnavalitsusest või Lidl'i filiaaliga.

9. Garantii

Austatud klient, sellele tootele antakse 3-aastane garantii alates ostukuupäevast. Toote puuduste korral saate kasutada müüja suhtes seadusest tulenevaid õigusi. Allpool esitatud garantii ei piira neid juriidilisi õigusi.

Garantiitingimused

Garantii algab ostukuupäevast. Hoidke originaalsetekk hoolikalt alles. Seda läheb tarvis ostu tõendava dokumendina.

Kui kolme aasta jooksul alates toote ostukuupäevast ilmneb materjali- või tootmisviga, siis parandame või vahetame toote välja - vastavalt oma äranägemisele. Garantii pakumise eeltingimuseks on, et kolmeaastase perioodi jooksul esitatakse defektne toode ja ostutüend (kassatšekk) ning kirjeldatakse lühidalt kirjalkult, milles puudus seisneb ja millal see ilmnes.

Kui defekt on kaetud meie garantiiga, saate tagasi parandatud või uue toote. Toote parandamise või vahetamisega ei alga uus garantiiperiood.

Garantiaeg ja garantiinõuded

Garantii kasutamine ei pikenda garantiiaega. See kehtib ka vahetatud ja remonditud osade kohta. Võimalikest juba ostmise ajal olemasolevatest kahjustustest ja puudustest tuleb kohe pärast lahtipakkimist teatada. Pärast garantiiaja lõppu tehtavad remonditööd on tasulised.

Garantii ulatus

Toode on valmistatud hoolikalt, järgides rangeid kvaliteedinõudeid, ning enne tarnimist põhjalikult kontrollitud.

Käesolev garantii kehtib materjali- ja tootmisvigadele. See garantii ei kata toote osi, mis kuuluvad tavapärase kasutamise käigus ja mida seetõttu nimetatakse kuluosadeks, ega kergesti purunevatele osadele, nagu näiteks lülitid või klaasist tehtud osad.

Garantii ei kehti, kui toodet on kahjustatud, mittenoetehkohaselt kasutatud või hooldatud. Toote nõuetekohaseks kasutamiseks tuleb täpselt järgida kõiki kasutusjuhendis toodud juhiseid. Vältige kasutusotstrabeid ja toiminguid, mida kasutusjuhendis ei soovitata või mille eest hoiatatakse.

Toode on mõeldud kasutamiseks üksnes isiklikuks otstarbeks, mitte tööstuslikuks otstarbeks. Garantii kaotab kehtivuse väärkasutamise ja mitteotstarbekohase kasu-

tamise korral, vägivalda tarvitamise korral ning toote kallal tööde teostamise korral muus töökojas peale meie volitatud hooldustöökodade.

Garantiijuhtumi menetlemine

Teie taotluse kiire töötlemise tagamiseks järgige järgmiseid juhiseid.

- Mis tahes päringute esitamisel pange ostutõendina valmis kassatšekk ja artikli number (IAN 483659_2404).
- Artikli numbrile leiate toote tüübisildilt, toote graveeringult, kasutusjuhendi tiitellehelt või toote tagumisel või alumisel küljel olevalt kleebiselt.
- Talitlusvigade või muude puuduste esinemise korral võtke esmalt ühendust allpool nimetatud teenindusosakonnaga või e-posti teel.
- Defektseks tunnistatud toote saate seejärel saata tasuta teile teatatud hooldusadressile, pannes kaasa ostutõendi (kassatšeki) ning kirjelduse selle kohta, milles puudus seisneb ja millal see ilmnes.

Veebisaidil www.lidl-service.com saate alla laadida käesoleva kasutusjuhendi ning mitmeid muid käsiraamatuid, tootevideoid ja installeerimistarkvara.



Antud QR-koodi abil saate avada Lidli hoolduse veebilehe (www.lidl-service.com) ning sisestades tootenumbri (IAN 483659_2404) avada toote kasutusjuhendi.

10. Turustaja

TRADIX GmbH & Co. KG
Schwanheimer Str. 132
DE-64625 Bensheim/GERMANY

11. Teeninduse aadress

TRADIX SERVICE-CENTER
c/o tehnikhall GmbH
Alfred-Nobel-Str. 1
DE-63128 Dietzenbach/GERMANY

Hotline: 00800 / 30012001 (tasuta, mobiiltelefonilt helistades kohaldub tasu)
E-Mail: tradix-ee@technikhall.com

07/2024

Tradix art. Nr: 483659-24-A, -B

IAN 483659_2404

KINDERHOCKER

Montage- und Sicherheitshinweise

1. Einleitung.....	21
2. Sicherheit.....	21
3. Lieferumfang (Abb. A)	22
4. Technische Daten	22
5. Sicherheitshinweise	22
6. Montage	23
7. Reinigungs- & Pflegehinweise.....	23
8. Entsorgung	23
9. Garantie	23
10. Inverkehrbringer	24
11. Serviceadresse	24

1. Einleitung

Herzlichen Glückwunsch!

Mit Ihrem Kauf haben Sie sich für ein hochwertiges Produkt entschieden. Machen Sie sich vor der ersten Inbetriebnahme mit dem Produkt vertraut. Lesen Sie hierzu aufmerksam die nachfolgenden Montage- und Sicherheitshinweise. Machen Sie sich vor der Benutzung des Produkts mit allen Montage- und Sicherheitshinweisen vertraut. Benutzen Sie das Produkt nur wie beschrieben und für die angegebenen Einsatzbereiche. Bewahren Sie diese Montage- und Sicherheitshinweise für späteres Nachschlagen gut auf. Händigen Sie alle Unterlagen bei Weitergabe des Produkts an Dritte ebenfalls mit aus.

WICHTIG! SORGFÄLTIG LESEN UND FÜR SPÄTERE VERWENDUNG AUFBEWAHREN!

Im Folgenden wird der Kinderhocker Produkt genannt.

Zeichenerklärung

Die folgenden Symbole und Signalwörter werden in diesen Montage- und Sicherheitshinweisen, auf dem Produkt oder auf der Verpackung verwendet.

WARNUNG!

Dieses Signalsymbol/-wort bezeichnet eine Gefähr-

dung mit einem hohen Risikograd, die, wenn sie nicht vermieden wird, den Tod oder eine schwere Verletzung zur Folge haben kann.

VORSICHT!

Dieses Signalsymbol/-wort bezeichnet eine Gefährdung mit einem niedrigen Risikograd, die, wenn sie nicht vermieden wird, eine geringfügige oder mäßige Verletzung zur Folge haben kann.

HINWEIS!

Dieses Signalwort warnt vor möglichen Sachschäden und bietet Ihnen nützliche Zusatzinformationen zur Verwendung.



Dieses Symbol zeigt eine Gefährdung an.



Dieses Symbol weist auf weiterführende Informationen hin.



Dieses Symbol weist auf die Verwendung nur im Innenbereich hin.



Dieses Symbol gibt Auskunft über das maximale Belastungsgewicht.



Dieses Symbol zeigt an, dass das Produkt keine Steighilfe ist.



Diese Symbole informieren Sie über die Entsorgung von Verpackung und Produkt.



Dieses Symbol gibt Auskunft über das FSC®-Zertifikat.

2. Sicherheit

Bestimmungsgemäßer Gebrauch

Das Produkt ist nicht für den gewerblichen Einsatz bestimmt. Andere Verwendung oder Veränderung am Produkt gelten als nicht bestimmungsgemäß und können zu Risiken wie Verletzungen und Beschädigungen führen. Für Schäden, die aus der nicht bestimmungsgemäßen Verwendung resultieren, übernimmt der Inverkehrbringer keine Haftung.



Das Produkt ist ausschließlich für den Gebrauch im Innenbereich geeignet.

Das Produkt ist als Hocker oder Hocker mit Stauraum

gedacht.

Das Produkt ist für Kinder von 3 bis 6 Jahren konzipiert.

Das Produkt entspricht hinsichtlich der europäischen Richtlinie für Sicherheitstechnische Anforderungen und Prüfverfahren für Kindermöbel und Kindersitzmöbel der Norm EN 17191:2021.

3. Lieferumfang (Abb. A)

STYLE 483659-24-A (Seite 3, Abb. A)

- 1x Sitzfläche ①
- 4x Standbein ②
- 12x Schraube ③
- 1x Innensechskant ④
- 1x Montage- und Sicherheitshinweise (ohne Abb.)

STYLE 483659-24-B (Seite 4, Abb. A)

- 1x Außenhülle ①
- 1x Verstärkung ②
- 1x Bodeneinlage ③
- 1x Deckel ④
- 1x Montage- und Sicherheitshinweise (ohne Abb.)

4. Technische Daten

Typ: Kinderhocker

IAN: 483659_2404

Tradix Art.-Nr.: 483659-24-A, -B

483659-24-A

Maße: 27 cm x 26 cm (Ø x H)

Gewicht: ca. 1,5 kg

Maximalbelastung: 30 Kg

483659-24-B

Maße ohne Schwanz: 28 cm x 30 cm (Ø x H)

Maße mit Schwanz: 28 x 43 x 30 cm (B x L x H)

Gewicht: ca. 1,6 kg

Max. Belastung: 30 kg

Produktionsdatum: 07/2024

Garantie: 3 Jahre

5. Sicherheitshinweise

⚠️ WARNUNG!

Verletzungs- und Erstickungsgefahr!



Wenn Kinder mit dem Produkt oder der Verpackung spielen, können sie sich daran verletzen oder ersticken!

- Lassen Sie Kinder nicht mit dem Produkt oder der Verpackung spielen.
- Beaufsichtigen Sie Kinder in der Nähe des Produkts.

⚠️ WARNUNG!

Verletzungsgefahr!



Nicht für Kinder unter 3 Jahren geeignet! Es besteht Verletzungsgefahr!

- Kinder ab 3 Jahren und darüber sowie Personen mit verringerten physischen, sensorischen oder mentalen Fähigkeiten oder Mangel an Erfahrung und Wissen müssen bei der Benutzung des Produkts beaufsichtigt und/oder bezüglich des sicheren Gebrauchs des Produkts unterwiesen werden und die daraus resultierenden Gefahren verstehen.

⚠️ WARNUNG!

Verletzungsgefahr!

- Stellen Sie dieses Produkt NICHT in der Nähe eines Fensters auf, da es vom Kind als Trittstufe benutzt werden kann und das Kind aus dem Fenster fallen könnte.
- Achten Sie auf die Gefahr von offenem Feuer und anderen starken Wärmequellen in der Nähe des Produkts.
- Stellen Sie dieses Produkt NICHT in der Nähe eines Fensters auf, wo die Schnüre von Jalousien oder Vorhängen ein Kind strangulieren könnten.

⚠️ VORSICHT!

Verletzungsgefahr!

Ein defektes Produkt darf nicht benutzt werden! Es besteht Verletzungsgefahr!

- Benutzen Sie das Produkt nicht bei Funktionsstörungen, Beschädigungen oder Defekten.
- Durch unsachgemäße Reparaturen können erhebliche Gefahren für den Benutzer entstehen.

⚠️ VORSICHT!

Verletzungsgefahr!



Es besteht Verletzungsgefahr durch Stürzen oder Fallen!

- Das Produkt ist keine Steighilfe.

⚠️ VORSICHT!

Gefahr von Sachschäden!



Das Produkt darf nicht überlastet werden!

- Belasten Sie das Produkt nur bis zur maximalen Belastung, siehe **Technische Daten**.

6. Montage

- Entfernen Sie sämtliches Verpackungsmaterial.
- Überprüfen Sie, ob alle Teile vorhanden und unbeschädigt sind.
Falls dies nicht der Fall ist, melden Sie sich bei der angegebenen Serviceadresse.

HINWEIS!

Gefahr von Sachschäden!

- Durch die Montage des Produkts auf empfindlichen Böden können diese verkratzt bzw. beschädigt werden.
- Legen Sie vor der Montage eine Decke oder die Verpackung des Produkts auf der Fläche, auf der Sie das Produkt montieren, aus.

Gilt für 483659-24-A

Siehe **Seite 3, Abb. B** bis **C**

- Legen Sie die Sitzfläche ① mit der gepolsterten Seite nach unten auf den Boden.
- Befestigen Sie die Standbeine ② mit den Schrauben ③ wie illustriert an der Sitzfläche ①. Benutzen Sie zum verschrauben den Innensechskant ④.
- Stellen Sie den Hocker auf die Standbeine.

HINWEIS!

- Empfindliche Böden können durch die Füße verkratzt werden.
- Vermeiden Sie es, das Produkt über den Boden zu schieben.
- Stellen Sie das Produkt bei sehr empfindlichen Böden auf einen Teppich oder Ähnlichem.

Gilt für 483659-24-B

Siehe **Seite 4, Abb. B** bis **E**

- Falten Sie die Verstärkung ① auseinander.
- Stecken Sie die Verstärkung ① in die Außenhülle ②, siehe **Abb. B**.
- Stecken Sie die Bodeneinlage ③ in die Verstärkung ① und drücken Sie diese bis in den Boden, siehe **Abb. C**.
Achten Sie darauf, dass die Schlaufe wie abgebildet oben ist, sodass Sie die Bodeneinlage ③ daran wieder herausziehen können.
- Schlagen Sie den überstehenden Stoff der Außenhülle ② über den Rand der Verstärkung ①, siehe **Abb. D**.
- Legen Sie den Deckel ④ auf, siehe **Abb. E**.

7. Reinigungs- & Pflegehinweise

HINWEIS!

Gefahr von Sachschäden!



Das Produkt oder Teile des Produkts dürfen nicht in der Waschmaschine gewaschen, gebleicht, im Trockner getrocknet, gebügelt oder chemisch gereinigt werden.

- nur mit einem feuchten Lappen reinigen
- benutzen Sie nur ein mildes Reinigungsmittel
- keine scharfen Reinigungsmittel bzw. Chemikalien verwenden
- keine scharfkantigen Produkte, wie z. B. Spachteln oder Ähnliches verwenden, sie können die Oberfläche beschädigen

8. Entsorgung

Verpackung entsorgen



Die Verpackung und die Anleitung bestehen aus umweltfreundlichen Materialien, die Sie über die örtlichen Recyclingstellen entsorgen können.

Produkt entsorgen

Das Produkt darf nicht über den normalen Hausmüll entsorgt werden. Über Entsorgungsmöglichkeiten des Produkts informieren Sie sich bitte bei Ihrer Gemeinde-/Stadtverwaltung oder in Ihrer Lidl-Filiale.

9. Garantie

Sehr geehrte Kundin, sehr geehrter Kunde, Sie erhalten auf dieses Produkt 3 Jahre Garantie ab Kaufdatum. Im Falle von Mängeln dieses Produkts stehen Ihnen gegen den Verkäufer des Produkts gesetzliche Rechte zu. Diese gesetzlichen Rechte werden durch unsere im Folgenden dargestellte Garantie nicht eingeschränkt.

Garantiebedingungen

Die Garantiefrist beginnt mit dem Kaufdatum. Bitte bewahren Sie den Original-Kassenbon gut auf. Diese Unterlage wird als Nachweis für den Kauf benötigt. Tritt innerhalb von drei Jahren ab dem Kaufdatum dieses Produkts ein Material- oder Fabrikationsfehler auf, wird das Produkt von uns – nach unserer Wahl – für Sie kostenlos repariert oder ersetzt. Diese Garantieleistung setzt voraus, dass innerhalb der Drei-Jahres-Frist das defekte Produkt und der Kaufbeleg (Kassenbon) vorgelegt und schriftlich kurz beschrieben wird, worin der Mangel besteht und wann er aufgetreten ist. Wenn der Defekt von unserer Garantie gedeckt ist,

erhalten Sie das reparierte oder ein neues Produkt zurück. Mit Reparatur oder Austausch des Produkts beginnt kein neuer Garantiezeitraum.

Garantiezeit und gesetzliche Mängelansprüche

Die Garantiezeit wird durch die Gewährleistung nicht verlängert. Dies gilt auch für ersetzte und reparierte Teile. Eventuell schon beim Kauf vorhandene Schäden und Mängel müssen sofort nach dem Auspacken gemeldet werden. Nach Ablauf der Garantiezeit anfallende Reparaturen sind kostenpflichtig.

Garantieumfang

Das Produkt wurde nach strengen Qualitätsrichtlinien sorgfältig produziert und vor Anlieferung gewissenhaft geprüft. Die Garantieleistung gilt für Material- oder Fabrikationsfehler. Diese Garantie erstreckt sich nicht auf Produktteile, die normaler Abnutzung ausgesetzt sind und daher als Verschleißteile angesehen werden können oder für Beschädigungen an zerbrechlichen Teilen, z. B. Schalter oder die aus Glas gefertigt sind. Diese Garantie verfällt, wenn das Produkt beschädigt, nicht sachgemäß benutzt oder gewartet wurde. Für eine sachgemäße Benutzung des Produkts sind alle in der Anleitung aufgeführten Anweisungen genau einzuhalten. Verwendungszwecke und Handlungen, von denen in der Anleitung abgeraten oder vor denen gewarnt wird, sind unbedingt zu vermeiden.

Das Produkt ist lediglich für den privaten und nicht für den gewerblichen Gebrauch bestimmt. Bei missbräuchlicher und unsachgemäßer Behandlung, Gewaltanwendung und bei Eingriffen, die nicht von unserer autorisierten Service-Niederlassung vorgenommen wurden, erlischt die Garantie.

Abwicklung im Garantiefall

Um eine schnelle Bearbeitung Ihres Anliegens zu gewährleisten, folgen Sie bitte den folgenden Hinweisen:

- Bitte halten Sie für alle Anfragen den Kassenbon und die Artikelnummer (IAN) 483659_2404 als Nachweis für den Kauf bereit.
- Die Artikelnummer entnehmen Sie bitte dem Typenschild am Produkt, einer Gravur am Produkt, dem Titelblatt Ihrer Anleitung oder dem Aufkleber auf der Rück- oder Unterseite des Produkts.
- Sollten Funktionsfehler oder sonstige Mängel auftreten, kontaktieren Sie zunächst die nachfolgend benannte Serviceabteilung telefonisch oder per E-Mail.
- Ein als defekt erfasstes Produkt können Sie dann unter Beifügung des Kaufbelegs (Kassenbon) und der Angabe, worin der Mangel besteht und wann

er aufgetreten ist, für Sie portofrei an die Ihnen mitgeteilte Serviceadresse übersenden.

Auf www.lidl-service.com können Sie dieses und viele weitere Handbücher, Produktvideos und Installationssoftware herunterladen.



Mit diesem QR-Code gelangen Sie direkt auf die Lidl-Service-Seite (www.lidl-service.com) und können mittels der Eingabe der Artikelnummer (IAN) 483659_2404 Ihre Anleitung öffnen.

10. Inverkehrbringer

TRADIX GmbH & Co. KG
Schwanheimer Str. 132
DE-64625 Bensheim/GERMANY

11. Serviceadresse

TRADIX SERVICE-CENTER
c/o teknikhall GmbH
Alfred-Nobel-Str. 1
DE-63128 Dietzenbach/GERMANY

Hotline: 00800 / 30012001 (kostenfrei, Mobilfunk abweichend)

E-Mail: tradix-de@technikhall.com

E-Mail: tradix-at@technikhall.com

E-Mail: tradix-ch@technikhall.com

07/2024

Tradix Art.-Nr.: 483659-24-A, -B

IAN 483659_2404

TRADIX GmbH & Co. KG

Schwanheimer Str. 132
DE-64625 Bensheim
GERMANY

Serviceadresse:

TRADIX SERVICE-CENTER
Hotline: 00800 30012001

Last update · Stan informacjī · Pēdējā atjaunošana · Teabe olek · Stand der Informationen:
07/2024

Tradix Art.-Nr.: 483659-24-A, -B

483659_KINDERHOCKER_IB3_060624_V1

IAN 483659_2404

3 