



## STABMIXER-SET SSMS 600 E2

DE AT CH

### STABMIXER-SET

Bedienungs- und Sicherheitshinweise

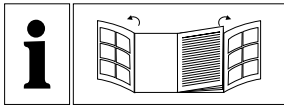

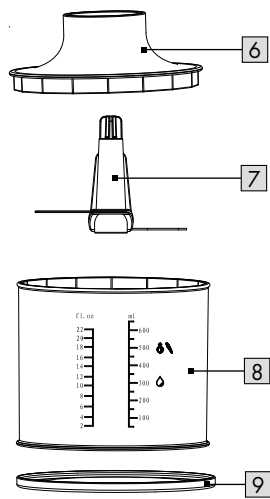
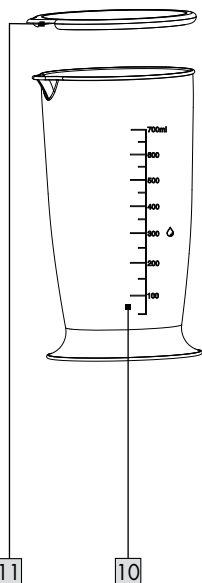
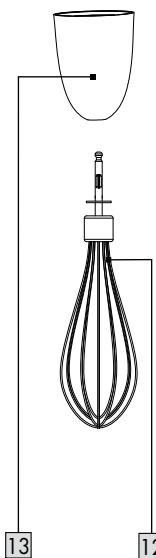
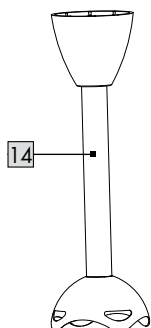
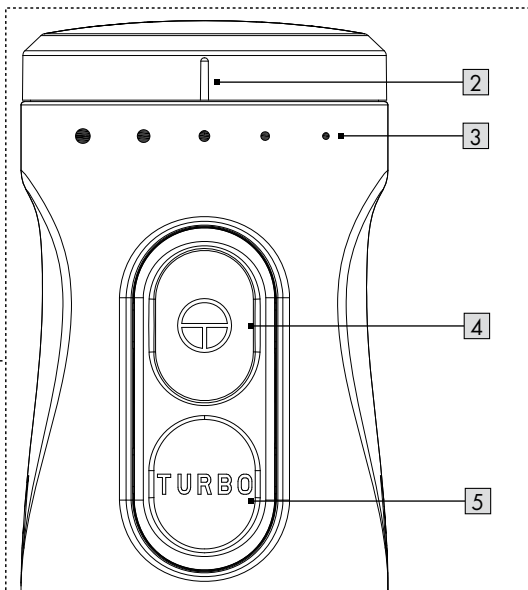
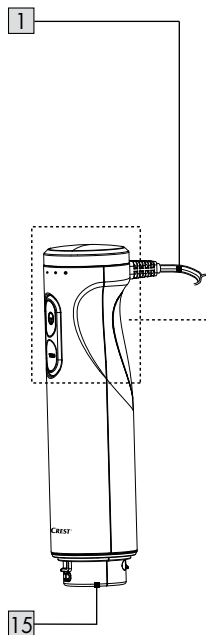
**A**

**B**

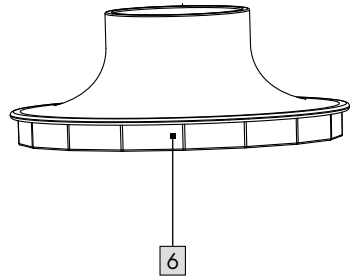
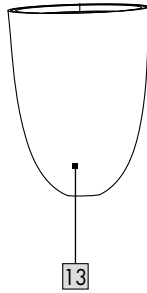
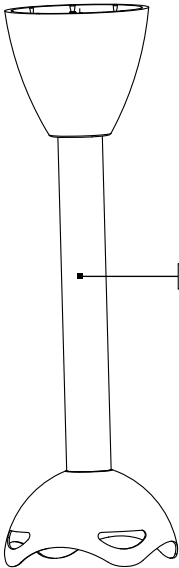
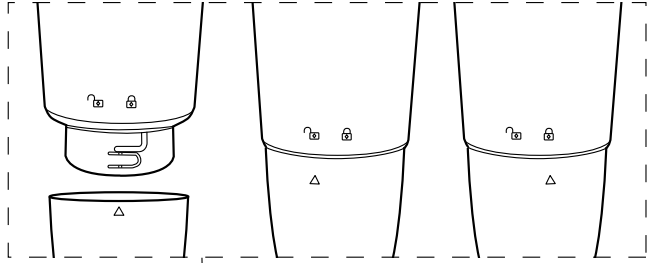
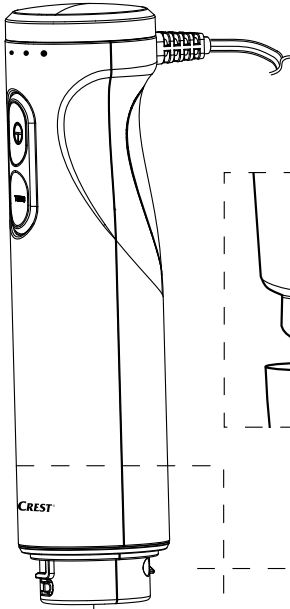

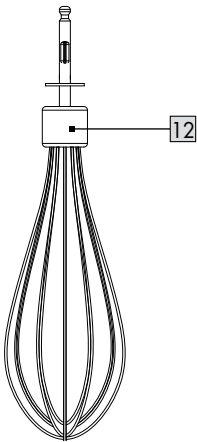
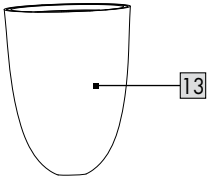
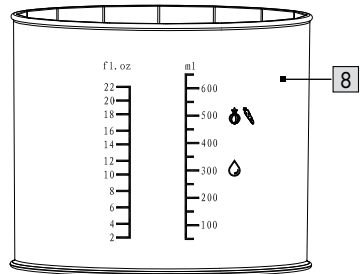
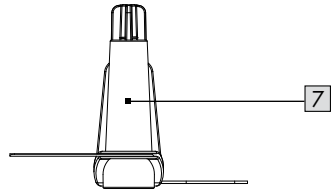
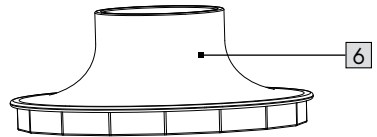
**C****D**

<b>Verwendete Warnhinweise und Symbole</b> .....	Seite 6
<b>Einleitung</b> .....	Seite 6
Bestimmungsgemäße Verwendung .....	Seite 6
Lieferumfang .....	Seite 7
Teilebeschreibung .....	Seite 7
Technische Daten .....	Seite 7
<b>Sicherheitshinweise</b> .....	Seite 7
<b>Vor der ersten Verwendung</b> .....	Seite 10
<b>Bedienung</b> .....	Seite 10
Zubehör aufsetzen .....	Seite 10
Produkt ein-/ausschalten .....	Seite 10
Handmixer .....	Seite 11
Schneebesen .....	Seite 11
Zerkleinerer .....	Seite 12
Lebensmittel entnehmen .....	Seite 13
<b>Rezepte</b> .....	Seite 13
Gemüsesuppe .....	Seite 13
Bananen-Apfel-Smoothie .....	Seite 13
Rinderpastete .....	Seite 14
Mandel-Walnuss-Creme .....	Seite 14
Mayonnaise .....	Seite 14
<b>Reinigung und Pflege</b> .....	Seite 14
Pflege .....	Seite 15
<b>Lagerung</b> .....	Seite 15
<b>Entsorgung</b> .....	Seite 15
<b>Garantie</b> .....	Seite 16

## Verwendete Warnhinweise und Symbole

In dieser Bedienungsanleitung und auf der Verpackung werden die folgenden Warnhinweise verwendet:

	<p><b>GEFAHR!</b> Dieses Symbol mit dem Signalwort „Gefahr“ bezeichnet eine Gefährdung mit einem hohen Risikograd, die, wenn sie nicht vermieden wird, eine schwere Verletzung oder den Tod zur Folge hat.</p>		<p>Spannung (Wechselstrom)</p>										
			<p>Watt</p>										
	<p><b>WARNING!</b> Dieses Symbol mit dem Signalwort „Warnung“ bezeichnet eine Gefährdung mit einem mittleren Risikograd, die, wenn sie nicht vermieden wird, eine schwere Verletzung oder den Tod zur Folge haben kann.</p>		<p><b>HINWEIS:</b> Dieses Symbol mit dem Signalwort „Hinweis“ bietet weitere nützliche Informationen.</p>										
	<p><b>VORSICHT!</b> Dieses Symbol mit dem Signalwort „Vorsicht“ bezeichnet eine Gefährdung mit einem niedrigen Risikograd, die, wenn sie nicht vermieden wird, eine geringe oder mäßige Verletzung zur Folge haben kann.</p>		<p>Verwenden Sie das Produkt nur in trockenen Innenräumen.</p>										
	<p>Füllmarkierung (Flüssigkeiten)</p>		<p>Lebensmittelsicher: Dieses Produkt hat keinen nachteiligen Einfluss auf Geschmack und Geruch von Lebensmitteln.</p>										
	<p>Füllmarkierung (Gemüse)</p>		<p>Symbol für ein Produkt der Schutzklasse II</p>										
			<p>Spülmaschinenfeste Teile:</p> <table border="1" data-bbox="645 866 800 994"> <tr><td>7</td><td>Klingen</td></tr> <tr><td>8</td><td>Schüssel</td></tr> <tr><td>9</td><td>11 Deckel</td></tr> <tr><td>10</td><td>Messbecher</td></tr> <tr><td>12</td><td>Schneebesen</td></tr> </table>	7	Klingen	8	Schüssel	9	11 Deckel	10	Messbecher	12	Schneebesen
7	Klingen												
8	Schüssel												
9	11 Deckel												
10	Messbecher												
12	Schneebesen												

## STABMIXER-SET

### ● Einleitung

Wir beglückwünschen Sie zum Kauf Ihres neuen Produkts. Sie haben sich damit für ein hochwertiges Produkt entschieden. Die Bedienungsanleitung ist Teil dieses Produkts. Sie enthält wichtige Hinweise für Sicherheit, Gebrauch und Entsorgung. Machen Sie sich vor der Benutzung des Produkts mit allen Bedien- und Sicherheitshinweisen vertraut. Benutzen Sie das Produkt nur wie beschrieben und für die angegebenen Einsatzbereiche. Händigen Sie alle Unterlagen bei Weitergabe des Produkts an Dritte mit aus.

### ● Bestimmungsgemäße Verwendung

Dieses Produkt ist zum Zerkleinern von Lebensmitteln, zum Pürieren und Mixen von Suppen und zum Schlagen von Eiweiß, Schlagsahne usw. geeignet. Das Produkt ist nur zur Zubereitung von Lebensmitteln vorgesehen. Das Produkt darf nur im Haushalt verwendet werden. Es ist nicht zur gewerblichen Nutzung vorgesehen. Jede andere, nicht in dieser Anleitung erwähnte Verwendung, kann zu Schäden am Produkt oder schweren Verletzungen führen. Der Hersteller übernimmt keine Haftung für Schäden aufgrund unsachgemäßer Verwendung.

## ● Lieferumfang

Überprüfen Sie nach dem Auspacken des Produktes, ob die Lieferung vollständig ist und alle Teile in ordnungsgemäßem Zustand sind. Entfernen Sie vor der Verwendung das gesamte Verpackungsmaterial.

Kontaktieren Sie den Kundenservice, falls Teile fehlen oder beschädigt sein sollten.

- Antriebseinheit
- Handmixer
- Schneebesen-Halterung
- Schneebesen
- Messbecher
- Deckel (Messbecher)
- Schüssel-Deckel
- Klängen
- Schüssel
- Deckel (Schüssel)
- Bedienungsanleitung

## ● Teilebeschreibung

(Abb. A)

Klappen Sie vor dem Lesen die Seite mit den Illustrationen auf und machen Sie sich mit allen Funktionen des Produktes vertraut.

- 1 Anschlussleitung (mit Netzstecker)
- 2 Geschwindigkeitsregler
- 3 Geschwindigkeitskala
- 4 -Taste
- 5 **TURBO**-Taste
- 6 Schüssel-Deckel
- 7 Klängen
- 8 Schüssel
- 9 Deckel (Schüssel)
- 10 Messbecher
- 11 Deckel (Messbecher)
- 12 Schneebesen
- 13 Schneebesen-Halterung
- 14 Handmixer
- 15 Antriebseinheit

## ● Technische Daten

Eingangsspannung:	220-240 V~, 50/60 Hz
Schutzklasse:	II
Leistungsaufnahme:	600 W
Temperaturbeständigkeit (Messbecher/Schüssel):	Max. 85 °C
Abmessen:	
– Kapazität des Messbechers:	700 ml
– Kapazität der Schüssel:	600 ml
Zerkleinern: Max. Füllmenge von Flüssigkeiten im Messbecher/in der Schüssel	300 ml



## Sicherheitshinweise

**MACHEN SIE SICH VOR DER  
BENUTZUNG DES PRODUKTS  
MIT ALLEN SICHERHEITS- UND  
BEDIENHINWEISEN VERTRAUT!  
WENN SIE DIESES PRODUKT  
AN ANDERE WEITERGEBEN,  
GEBEN SIE AUCH ALLE  
DOKUMENTE WEITER!**

Im Falle von Schäden aufgrund der Nichteinhaltung dieser Bedienungsanleitung erlischt Ihr Garantieanspruch! Für Folgeschäden wird keine Haftung übernommen! Im Falle von Sach- oder Personenschäden aufgrund einer unsachgemäßen Benutzung oder Nichteinhaltung der Sicherheitshinweise wird keine Haftung übernommen!



## Kinder und Personen mit Einschränkungen



### **⚠️ WARNUNG! LEBENS-GEFAHR UND UNFALLGEFAHR FÜR SÄUGLINGE UND KINDER!**

Lassen Sie Kinder niemals unbeaufsichtigt mit dem Verpackungsmaterial. Das Verpackungsmaterial stellt eine Erstickungsgefahr dar. Kinder unterschätzen die damit verbundenen Gefahren häufig. Halten Sie Kinder immer vom Produkt und vom Verpackungsmaterial fern.

- Dieses Produkt darf nicht von Kindern verwendet werden. Das Gerät und seine Anschlussleitung sind von Kindern fernzuhalten.
- Dieses Gerät kann von Personen mit reduzierten physischen, sensorischen oder mentalen Fähigkeiten oder Mangel an Erfahrung und/oder Wissen benutzt werden, wenn sie beaufsichtigt oder bezüglich des sicheren Gebrauchs des Gerätes unterwiesen wurden und die daraus resultierenden Gefahren verstanden haben.

- Kinder dürfen nicht mit dem Produkt spielen.

## Bestimmungsgemäßer Gebrauch

**⚠️ WARNUNG!** Eine unsachgemäße Verwendung kann zu Verletzungen führen. Verwenden Sie das Produkt ausschließlich dieser Anleitung entsprechend.

**⚠️** Versuchen Sie nicht, das Produkt in irgendeiner Weise zu verändern.

## Elektrische Sicherheit

- ⚠️ GEFAHR! Stromschlaggefahr!** Versuchen Sie niemals, das Produkt selbst zu reparieren. Im Fall einer Fehlfunktion dürfen Reparaturen ausschließlich von qualifiziertem Personal durchgeführt werden.
- ⚠️ WARNUNG! Stromschlaggefahr!** Tauchen Sie die elektrischen Teile des Produktes nicht in Wasser oder andere Flüssigkeiten ein. Halten Sie das Produkt niemals unter fließendes Wasser.

**⚠️ WARNUNG! Stromschlaggefahr!** Verwenden Sie kein beschädigtes Produkt. Trennen Sie das Produkt vom Stromnetz und wenden Sie sich an Ihren Händler, wenn es beschädigt ist.

**⚠️ WARNUNG! Stromschlaggefahr!** Verwenden Sie das Produkt nicht in der Nähe von Waschbecken oder in feuchten Bereichen.

- Bevor Sie das Produkt mit dem Stromnetz verbinden, überprüfen Sie, ob die Spannung und der Nennstrom den am Typenschild des Produktes angegebenen Details zur Stromversorgung entsprechen.
- Um Beschädigungen an der Anschlussleitung zu vermeiden,quetschen oder biegen Sie sie nicht und führen Sie sie nicht über scharfe Kanten. Halten Sie sie auch von heißen Oberflächen und offenen Flammen fern.

- Wenn die Anschlussleitung beschädigt ist, muss sie vom Hersteller, seinem Dienstleister oder ähnlich qualifizierten Personen ersetzt werden, um Gefahren zu vermeiden.
- Ziehen Sie am Netzstecker und nicht an der Anschlussleitung, um das Produkt von der Stromversorgung zu trennen.
- Wickeln Sie die Anschlussleitung nicht um das Produkt. Verbinden Sie das Produkt mit einer gut erreichbaren Steckdose, um es im Notfall schnell von der Netzversorgung trennen zu können.
- Bedienen Sie das Produkt nicht mit nassen Händen. Berühren Sie das Produkt nicht mit nassen Händen.

## **BEDIENUNG**

**⚠️ WARNUNG:** Mögliche Verletzungen durch Fehlgebrauch. Es muss mit den scharfen Schneidmessern, sowie beim Leeren der Schüssel und beim Reinigen, vorsichtig umgegangen werden.

**⚠ GEFAHR! Verbrühungs-  
gefahr!** Verwenden Sie die  
Behälter nicht für kochende  
Flüssigkeiten oder heißes Fett.

- Wenn Sie Rauch oder  
ungewöhnliche Geräusche  
bemerken, trennen Sie  
das Produkt sofort von der  
Stromversorgung. Lassen  
Sie das Produkt von einem  
Fachmann überprüfen, bevor  
Sie es erneut benutzen.
- Bedienen Sie das Produkt  
immer auf einem ebenen,  
stabilen, sauberen Untergrund.
- Trennen Sie das Produkt immer  
von der Stromversorgung, wenn  
es unbeaufsichtigt ist, sowie vor  
der Montage, Demontage oder  
Reinigung.

**⚠ WARNUNG!** Vor dem  
Auswechseln von Zubehör oder  
Zusatzteilen, die im Betrieb  
bewegt werden, muss das  
Gerät ausgeschaltet und vom  
Netz getrennt werden.

- Es sind keine Maßnahmen  
seitens der Anwender  
erforderlich, um das  
Produkt auf 50 oder 60 Hz  
einzustellen. Das Produkt stellt  
sich automatisch auf 50 bzw.  
auf 60 Hz ein.

## Reinigung und Aufbewahrung

- Setzen Sie die Antriebseinheit  
15 und die Schneebesens-  
halterung 13 keinem Tropf-  
oder Spritzwasser aus.
- Anweisungen zur Reinigung des  
Produkts finden Sie im Abschnitt  
„Reinigung und Pflege“.

### ● Vor der ersten Verwendung

- Entfernen Sie das gesamte  
Verpackungsmaterial.
- Reinigen Sie das Produkt (siehe „Reinigung  
und Pflege“).

### ● Bedienung

#### ● Zubehör aufsetzen

(Abb. B)

- Stecken Sie das gewünschte Zubehörteil (6  
13 oder 14) auf die Antriebseinheit 15.  
△ am Zubehörteil muss an der Markierung  
12 der Antriebseinheit anliegen.
- Drehen Sie am Zubehörteil, bis △ an der  
Markierung 12 ausgerichtet ist.
- Nehmen Sie alle Zubehörteile in umgekehrter  
Reihenfolge wieder ab.

#### ● Produkt ein-/ausschalten

**⚠ WARNUNG:** Das Produkt verfügt über  
einen anfänglichen Rotationsimpuls. Halten  
Sie das Produkt während des Betriebs fest.

- Der Geschwindigkeitsregler **2** kann stufenlos gedreht werden, um die Geschwindigkeit einzustellen. Drehen Sie den Balken am Geschwindigkeitsregler auf die gewünschte Einstellung:

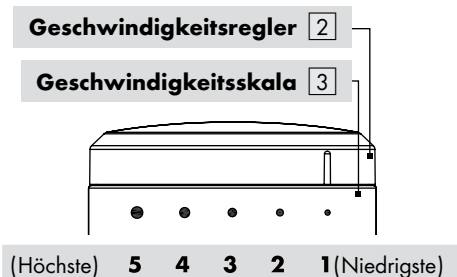

- Schließen Sie den Netzstecker **1** an einer geeigneten Steckdose an.

Taste gedrückt halten	Einstellung
<b>4</b>	Geschwindigkeit gemäß Einstellung am Geschwindigkeitsregler <b>2</b>
<b>TURBO</b> <b>5</b>	Höchste Geschwindigkeit

- Produkt ausschalten: Lassen Sie die gedrückte Taste (**4** oder **5**) los.

### **HINWEISE:**

- Lassen Sie das Produkt zwischen den Verwendungszyklen mindestens 2 Minuten abkühlen (siehe **Max. Zeit** in der nachfolgenden Tabelle).
- Nach 5 kontinuierlichen Bedienungszyklen: Lassen Sie das Produkt auf Raumtemperatur abkühlen, bevor Sie es erneut verwenden.
- Die Geschwindigkeit kann auch während des Betriebs geändert werden.

## ● Handmixer

(Abb. B)

### **HINWEISE:**

- Mit diesem Handmixer **14** können Sie Dips, Soßen, Suppen oder Babynahrung zubereiten. Wir empfehlen, den Handmixer maximal 1 Minute lang zu verwenden und das Produkt danach abkühlen zu lassen.
- Mit dem Messbecher **10** können Sie Flüssigkeiten bis 700 ml abmessen. Für die Essenszubereitung füllen Sie maximal 300 ml ein, ansonsten könnte der Inhalt aus dem Messbecher überlaufen.
- Stecken Sie den Handmixer **14** auf die Antriebseinheit **15**.
- Setzen Sie den Deckel **11** als Antirutsch-Beschichtung auf die Unterseite des Messbechers **10**.
- Füllen Sie die Lebensmittel in den Messbecher **10**.
- Schließen Sie den Netzstecker **1** an einer geeigneten Steckdose an.
- Essen pürieren und mixen: Halten Sie **4** gedrückt. Verwenden Sie bei Bedarf die **TURBO**-Einstellung **5**.
- Nach Gebrauch: Warten Sie, bis der Handmixer **14** vollständig zum Stillstand gekommen ist. Ziehen Sie den Netzstecker **1** aus der Steckdose.
- Falls Sie das Essen im Messbecher **10** aufbewahren wollen: Verschließen Sie den Messbecher mit dem Deckel **11**.

## ● Schneebesen

(Abb. C)

### **HINWEISE:**

- Das Volumen einiger Zutaten kann sich während der Verarbeitung erhöhen. Wir empfehlen, nur kleinere Mengen an Zutaten zur selben Zeit zu verarbeiten, um ein Überlaufen des Inhalts zu vermeiden.

- Wir empfehlen, das Schneebesen-Set (12 13) maximal 3 Minuten lang zu verwenden und das Produkt danach abkühlen zu lassen.
- Stecken Sie die Schneebesen-Halterung 13 auf die Antriebseinheit 15.
- Schieben Sie den Schneebesen 12 in die Schneebesen-Halterung 13.
- Setzen Sie den Deckel 11 als Antirutsch-Beschichtung auf die Unterseite des Messbechers 10.
- Füllen Sie die Lebensmittel in den Messbecher 10.
- Schließen Sie den Netzstecker 1 an einer geeigneten Steckdose an.
- Lebensmittel schlagen: Halten Sie ⊕ 4 gedrückt. Verwenden Sie bei Bedarf die **TURBO**-Einstellung 5.

- Nach der Verwendung: Warten Sie, bis der Schneebesen 12 vollständig zum Stillstand gekommen ist. Ziehen Sie den Netzstecker 1 aus der Steckdose.
- Wenn Sie die Lebensmittel im Messbecher 10 aufbewahren möchten: Schließen Sie den Messbecher mit dem Deckel 11.







## ● Zerkleinerer

(Abb. D)

### ⓘ HINWEISE:

- Für bessere Ergebnisse: Wir empfehlen, die Schüssel 8 maximal bis zur Hälfte zu befüllen.
- Wir empfehlen, das Zerkleinerer-Set (6 7 8) maximal 1 Minute lang zu verwenden und das Produkt danach abkühlen zu lassen.

Beispiele zum Zerkleinern und Verflüssigen von verschiedenen Lebensmitteln mit dem Zerkleinerer-Set (6 7 8):

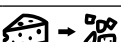
Lebensmittel		Max. Menge	Max. Zeit	Geschwindigkeit *1
Zwiebeln		200 g	30 s	1 bis 3
Petersilie		30 g	30 s	<b>Turbo</b>
Knoblauch		20 Zehen	30 s	1 bis 5
Karotten		*2 200 g	60 s	1 bis 5
Mandeln		200 g	60 s	<b>Turbo</b>
Walnüsse (ohne Schale)		200 g	60 s	3 bis 4
Parmesan		*3 250 g	60 s	<b>Turbo</b>
*1 s. Abschnitt "Bedienung" // *2 Stücke (2 cm <sup>3</sup> ) // *3 Würfel (1 cm <sup>3</sup> )				

- Stecken Sie den Schüssel-Deckel [6] auf die Antriebseinheit [15].
- Stecken Sie die Klängen [7] auf die Mittelachse der Schüssel [8].
- Befestigen Sie den Deckel [9] als Antirutsch-Beschichtung an der Unterseite der Schüssel [8].
- Geben Sie die Lebensmittel in die Schüssel [8].
- Schließen Sie die Schüssel [8] mit dem Schüssel-Deckel [6].
- Verbinden Sie den Netzstecker [1] mit einer geeigneten Steckdose.
- Lebensmittel zerkleinern: Halten Sie  [4] gedrückt. Verwenden Sie bei Bedarf die **TURBO**-Einstellung [5].
- Nach der Verwendung: Warten Sie, bis die Klängen [7] vollständig zum Stillstand gekommen sind. Ziehen Sie den Netzstecker [1] aus der Steckdose.
- Nehmen Sie den Schüssel-Deckel [6] von der Schüssel [8] ab.
- Entfernen Sie die Klängen [7] aus der Schüssel [8].
- Falls Sie die Lebensmittel in der Schüssel [8] aufbewahren möchten: Schließen Sie die Schüssel mit dem Deckel [9].

## ● Lebensmittel entnehmen

- Wir empfehlen, die Lebensmittel mit einem geeigneten Küchenutensil (z. B. Pfannenwender, Spatel) zu entnehmen.

## ● Rezepte

### ● Gemüsesuppe

1 bis 2 Personen

#### **Zutaten:**

- 90 g Karotten
- 90 g Kartoffeln
- 90 g Zwiebeln
- 180 g Wasser
- 2,5 g Petersilie
- Salz, Pfeffer (angemessene Menge)

#### **Vorbereitung**

- Zwiebel schälen und fein hacken. Karotten und Kartoffeln schälen und in ca. 2 bis 3 cm große Würfel schneiden. Die Petersilie abzupfen.
- Die Zutaten in ein Kochgefäß füllen. So viel Wasser hinzufügen, dass das Gemüse gut bedeckt ist und alles für 10 bis 15 Minuten kochen, bis die Zutaten weich sind.
- Die Zutaten auf eine angemessene Temperatur abkühlen lassen. Alles in den Messbecher [10] gießen. Die Suppe mit dem Handmixer [14] etwa 1 Minute lang mit der Geschwindigkeitsstufe **TURBO** pürieren. Mit Salz und Pfeffer abschmecken.

### ● Bananen-Apfel-Smoothie

1 Person

#### **Zutaten:**

- 1 Banane
- ½ Apfel
- 1 Löffel Honig
- 100 g Milch

## Vorbereitung

- Apfel und Banane schälen. Banane in Scheiben schneiden. Apfel in ca. 2 bis 3 cm große Würfel schneiden.
- Alle Zutaten in den Messbecher **10** geben. Die Zutaten mit dem Handmixer **14** für etwa 30 Sekunden mit der Geschwindigkeitsstufe **TURBO** mixen.

## ● Rinderpastete

1 bis 2 Personen

### Zutaten:

- 150 g Rindfleisch
- 5 g Lauch und Jungzwiebel
- Speiseöl, Salz, Pfeffer (angemessene Menge)

### Vorbereitung

- Das Rindfleisch in ca. 2 bis 3 cm große Würfel schneiden.
- Die Zutaten in die Schüssel **8** füllen. Für etwa 30 Sekunden mit der Geschwindigkeitsstufe **TURBO** hacken.
- Öl in einer Pfanne erhitzen. Die zerkleinerte Rindfleischpastete einfüllen und für 10 bis 30 Sekunden sautieren. Abschließend Lauch und Jungzwiebel hinzufügen und kurz mitdünsten. Mit Salz und Pfeffer abschmecken.

## ● Mandel-Walnuss-Creme

2 bis 4 Personen

### Zutaten:

- 40 g Mandeln
- 40 g Walnüsse
- Wasser, Granulatzucker (angemessene Menge)

## Vorbereitung

- Mandeln und Walnüsse 30 Sekunden lang in der Schüssel **8** zerkleinern.
- Die Zutaten in ein Kochgefäß füllen und soviel Wasser hinzufügen, dass sie gut bedeckt sind. Alles zum Kochen bringen, mit Granulatzucker abschmecken und die Mischung unter Rühren kochen lassen, bis der Zucker vollständig geschmolzen ist.

## ● Mayonnaise

2 bis 4 Personen

### Zutaten:

- 200 ml geschmacksneutrales Pflanzenöl, z. B. Rapsöl
- 1 Ei (Eigelb und Eiweiß)
- 15 g milder Essig oder Zitronensaft

### Vorbereitung

- Das Ei und den Zitronensaft in den Messbecher **10** gießen. Den Schneebesen **12** senkrecht in den Messbecher halten und die **TURBO**-Taste gedrückt halten.
- Das Speiseöl langsam in einem dünnen, gleichmäßigen Strahl einfließen lassen, damit sich das Öl mit den anderen Zutaten vermengt.

## ● Reinigung und Pflege

**⚠ GEFÄHR! Stromschlaggefahr!** Vor der Reinigung und Pflege: Ziehen Sie den Netzstecker **1** aus der Steckdose.

- ① **HINWEIS:** Um die Funktion und das Aussehen des Produkts zu erhalten, sollte es nach jeder Verwendung gründlich gereinigt werden.

## Teil

## Reinigung

- Antriebseinheit 15
- Schneebesen-Halterung 13

**⚠️ WARNUNG!** Tauchen Sie diese Teile nie in Wasser oder andere Flüssigkeiten. Halten Sie diese Teile nicht unter fließendes Wasser.

- Ziehen Sie den Netzstecker 1 vor der Reinigung aus der Steckdose.
- Verwenden Sie keine scheuernden, aggressiven Reinigungsmittel oder harte Bürsten, um das Produkt zu reinigen.
- Mit einem leicht angefeuchteten Tuch reinigen. Verwenden Sie bei Bedarf ein wenig Spülmittel.

- Schüssel-Deckel 6
- Handmixer 14

■ Reinigen Sie diese Teile gründlich mit heißem Wasser und Spülmittel.

- Klingen 7
- Schüssel 8
- Deckel (Schüssel) 9
- Messbecher 10
- Deckel (Messbecher) 11
- Schneebesen 12

■ Reinigen Sie diese Teile gründlich mit heißem Wasser und Spülmittel. Diese Teile sind auch spülmaschinenfest.

- Vor der weiteren Verwendung und Lagerung: Trocknen Sie alle Teile mit einem sauberen Tuch.
- Setzen Sie die Klingen 7 immer in die Schüssel 8, wenn diese nicht in Verwendung sind.

## ● Pflege

- Vor jeder Verwendung: Überprüfen Sie das Produkt auf sichtbare Schäden.
- Abgesehen von der gelegentlichen Reinigung ist das Produkt wartungsfrei.

## ● Lagerung

- Lagern Sie das Produkt in der Originalverpackung, wenn es nicht in Verwendung ist.
- Bewahren Sie das Produkt an einem trockenen Ort außerhalb der Reichweite von Kindern auf.

## ● Entsorgung

Die Verpackung besteht aus umweltfreundlichen Materialien, die Sie über die örtlichen Recyclingstellen entsorgen können.



Beachten Sie die Kennzeichnung der Verpackungsmaterialien bei der Abfalltrennung, diese sind gekennzeichnet mit Abkürzungen (a) und Nummern (b) mit folgender Bedeutung: 1–7: Kunststoffe / 20–22: Papier und Pappe / 80–98: Verbundstoffe.



Das Produkt und die Verpackungsmaterialien sind recycelbar, entsorgen Sie diese getrennt für eine bessere Abfallbehandlung. Das Triman-Logo gilt nur für Frankreich.





Möglichkeiten zur Entsorgung des ausgedienten Produkts erfahren Sie bei Ihrer Gemeinde- oder Stadtverwaltung.



Werfen Sie Ihr Produkt, wenn es ausgedient hat, im Interesse des Umweltschutzes nicht in den Hausmüll, sondern führen Sie es einer fachgerechten Entsorgung zu. Über Sammelstellen und deren Öffnungszeiten können Sie sich bei Ihrer zuständigen Verwaltung informieren.

## ● **Garantie**

Das Produkt wurde nach strengen Qualitätsrichtlinien sorgfältig produziert und vor Anlieferung gewissenhaft geprüft. Im Falle von Mängeln dieses Produkts stehen Ihnen gegen den Verkäufer des Produkts gesetzliche Rechte zu. Diese gesetzlichen Rechte werden durch unsere im Folgenden dargestellte Garantie nicht eingeschränkt.

Sie erhalten auf dieses Produkt 3 Jahre Garantie ab Kaufdatum. Die Garantiefrist beginnt mit dem Kaufdatum. Bitte bewahren Sie den Original-Kassenbonn gut auf. Diese Unterlage wird als Nachweis für den Kauf benötigt.

Tritt innerhalb von 3 Jahren ab dem Kaufdatum dieses Produkts ein Material- oder Fabrikationsfehler auf, wird das Produkt von uns – nach unserer Wahl – für Sie kostenlos repariert oder ersetzt. Diese Garantie verfällt, wenn das Produkt beschädigt, nicht sachgemäß benutzt oder gewartet wurde.

Die Garantieleistung gilt für Material- oder Fabrikationsfehler. Diese Garantie erstreckt sich nicht auf Produktteile, die normaler Abnutzung ausgesetzt sind (z. B. Batterien) und daher als Verschleißteile angesehen werden können oder Beschädigungen an zerbrechlichen Teilen, z. B. Schalter, Akkus oder die aus Glas gefertigt sind.

## **Abwicklung im Garantiefall**

Um eine schnelle Bearbeitung Ihres Anliegens zu gewährleisten, folgen Sie bitte den folgenden Hinweisen:

Bitte halten Sie für alle Anfragen den Kassenbonn und die Artikelnummer (z. B. IAN 123456\_7890) als Nachweis für den Kauf bereit.

Die Artikelnummer entnehmen Sie bitte dem Typenschild, einer Gravur, auf dem Titelblatt Ihrer Bedienungsanleitung (unten links) oder als Aufkleber auf der Rück- oder Unterseite des Produkts.

Sollten Funktionsfehler oder sonstige Mängel auftreten, kontaktieren Sie zunächst die nachfolgend benannte Serviceabteilung telefonisch oder per E-Mail.

Ein als defekt erfasstes Produkt können Sie dann unter Beifügung des Kaufbelegs (Kassenbonn) und der Angabe, worin der Mangel besteht und wann er aufgetreten ist, für Sie portofrei an die Ihnen mitgeteilte Service-Anschriff übersenden.

### **Service**

#### **DE Service Deutschland**

Tel.: 0800 5435 111

E-Mail: [owim@lidl.de](mailto:owim@lidl.de)

#### **AT Service Österreich**

Tel.: 0800 292726

E-Mail: [owim@lidl.at](mailto:owim@lidl.at)

#### **CH Service Schweiz**

Tel.: 0800562153

E-Mail: [owim@lidl.ch](mailto:owim@lidl.ch)



**OWIM GmbH & Co. KG**

Stiftsbergstraße 1  
74167 Neckarsulm  
GERMANY

Model No.: HG04570D / HG04570E / HG04570H

Version: 11/2020

IAN 345621\_2004

